

|  
— **TUKEJ**

**Projektowanie komunikacji wizualnej**

Justyna Kucharczyk, Agnieszka Nawrocka

tukej@tukej.com, www.tukej.com

|

Załącznik nr 1 do Zarządzenia nr 29/2021 z dnia 02.07.2021 r.

**MANUAL**

**System informacji wizualnej  
dla transportu miejskiego ZTM**

**CZĘŚĆ I**

---

**TUKEJ**

Justyna Kucharczyk

Agnieszka Nawrocka

tel. +48 508 152 726

współpraca:

Joanna Pastusińska

Karolina Nowak

**www.tukej.com**

Katowice 2021

**CZĘŚĆ I**

**INFORMACJA WIZUALNA**

## Spis treści

- 4 System informacji wizualnej dla ZTM
- 5 System informacji wizualnej – typografia
- 6 System informacji wizualnej – kolorystyka – występowanie i parametryzacja
- 7 System informacji wizualnej – piktogramy
- 8 System informacji wizualnej – piktogramy typów pojazdów – typy wielkościowe
- 9 System informacji wizualnej – typy nośników i kody
- 10 SP Słupki przystankowe. Rozkłady jazdy**
- 11 SP7 Rozkłady jazdy i SP6 gablota z informacjami dodatkowymi
- 12 SP6 Gablota z informacjami dodatkowymi – typy grafiki
- 13 SP6 Gablota z informacjami dodatkowymi – typy
- 14 SP6 Gablota z informacjami dodatkowymi – typy
- 15 SP6 Gablota z informacjami dodatkowymi – typy, wymiary, parametry typograficzne
- 16 SP6 Gablota z informacjami dodatkowymi – sposoby komponowania informacji zmiennej
- 17 SP6 Gablota z informacjami dodatkowymi – typy i wielkości fiszek informacyjnych
- 18 SP6, SP7 Rozkład jazdy i gablota z informacjami dodatkowymi – fiszki
- 19 SP7 Rozkład jazdy – części rozkładu jazdy
- 20 SP7 Rozkład jazdy – części rozkładu jazdy – wymiary
- 21 SP7 Rozkład jazdy – rozkład jazdy tymczasowy
- 22 SP7 Rozkład jazdy – pole nagłówkowe – typy, wymiary, typografia
- 23 SP7 Rozkład jazdy – schemat trasy – pola
- 24 SP7 Rozkład jazdy – schemat trasy, jedno i dwu-liniowy
- 25 SP7 Rozkład jazdy – schemat trasy – zasady budowania, wymiary i typografia
- 26 SP7 Rozkład jazdy – tabele godzinowe – pola, zasady budowania, wymiary i typografia
- 27 SP7 Rozkład jazdy – legenda – pola, zasady budowania, wymiary i typografia
- 28 SP7 Rozkład jazdy – przykłady – rozkład jazdy na lotnisko
- 29 SP7 Rozkład jazdy – przykłady – trolejbus
- 30 SP7 Rozkład jazdy – przykłady – nocny
- 31 SP7 Rozkład jazdy – przykłady – tramwajowy
- 32 SP7 Rozkład jazdy – przykłady – Rozkład ze schematem dwulinijkowy
- 33 GIW– Gablota istniejąca wiata – grafika
- 34 GIW– Gablota istniejąca wiata – grid montażowy
- 35 GIW– Gablota istniejąca – pole nazwy przystanku
- 36 GIW– Gablota istniejąca – sposoby komponowania rozkładów jazdy
- 37 GIW– Gablota istniejąca – sposoby komponowania informacji promocyjnych
- 38 SP Słupki przystankowe (grafika)**
- 39 SP3 Tablice z nazwą na słupki przystankowe – typy
- 40 SP3 Tablice z nazwą na słupki przystankowe – wymiary
- 41 SP3 Tablice z nazwą na słupki przystankowe – przykładowe tablice
- 42 SP3 Tablice z nazwą na słupki przystankowe – znaczniki
- 43 SP3 Tablice z nazwą na słupki przystankowe – znaczniki – wymiary i typografia
- 44 SP4 Zakończenie słupka przystankowego – znaczniki – wymiary i typografia
- 45 SP2 Tablica z numerami linii na słupki przystankowe – typy
- 46 SP2 Tablica z numerami linii na słupki przystankowe – wymiary
- 47 SP–B3 Banner na przystanek wyłączony z użytku – typografia i wymiarowanie
- 48 SP5 Znacznik z kodem QR
- 49 WP Wiata przystankowa (grafika)**
- 50 WP-P Tablice przystankowe – tablice czołowe na wiaty – typy
- 51 WP-P Tablice przystankowe – tablice czołowe na wiaty – wymiary
- 52 WP-P Tablice przystankowe – tablice czołowe na wiaty – przykładowe tablice
- 53 WP-P Tablice przystankowe – tablice czołowe na wiaty – znaczniki
- 54 WP-P Tablice przystankowe – tablice czołowe na wiaty – znacznik, typy
- 55 WP-B Tablice przystankowe – tablice boczne na wiaty – typy
- 56 WP-B Tablice przystankowe – tablice boczne na wiaty – wymiarowanie
- 57 WWP Wyświetlacze wewnątrz pojazdu (grafika)**
- 58 WWP–ś Wyświetlacz – wyświetlacz środkowy – pola, zasady budowania, wymiary i typografia
- 59 WWP–ś Wyświetlacz – wyświetlacz środkowy – wymiary
- 60 WWP–ś Wyświetlacz – wyświetlacz środkowy – typografia
- 61 WWP–ś Wyświetlacz – wyświetlacz środkowy – opcje
- 62 WWP–b Wyświetlacz – wyświetlacz boczny – pola
- 63 WWP–b Wyświetlacz – wyświetlacz boczny – wymiary
- 64 WWP–b Wyświetlacz – wyświetlacz boczny – typografia
- 65 WWP–b Wyświetlacz – wyświetlacz boczny – opisy
- 66 B Biletomat (grafika)
- 67 B Biletomat – piktogramy
- 68 B Biletomat – wizualizacja

## System informacji wizualnej dla ZTM

Realizacji projektu przyświecała potrzeba dbałości o wysoki standard i jakość wizualną na poziomie produktu i rozwiązań graficznych. Poprawa organizacji treści i skuteczności działania, przy poszanowaniu przyzwyczajeń użytkowników.

Projekt Systemu Informacji Wizualnej dla publicznego transportu zbiorowego organizowanego przez Zarząd Transportu Metropolitalnego jest rozwiązaniem systemowym i modułowym.

### Założenia funkcjonalne i technologiczne w kontekście produktu:

- Modułowość elementów
- Możliwość konfiguracji według obciążenia
- Szczelność modułów z papierową informacją pasażerską
- Możliwość bezinwazyjnej wymiany informacji pasażerskiej
- Możliwość konfiguracji modułów w osi pionowej i poziomej
- Możliwość swobodnej konfiguracji elementów dla oznaczenia funkcji przystanku
- Szybkość montażu informacji pasażerskiej
- Trwałość materiałów
- Zastosowanie materiałów ułatwiających odczytywanie informacji

### Założenia wizerunkowe i funkcjonalne w kontekście projektu informacji wizualnej:

- Zachowanie stosowanego kroju pisma INFO, przy rozszerzeniu stosowania odmian
- Kolorystyka podporządkowana funkcjonalności, użycie minimalnej ilości kolorów i konsekwentne stosowanie kodów kolorystycznych:
- Ciemna szarość – kolor dominujący w SIW, stanowi dobre tło dla informacji,
- wspólny dla funkcjonujących elementów infrastruktury
- Żółć – stosowana jako oznaczenie strefy
- Czerwień – stosowana jako oznaczenie przystanków na żądanie
- Minimalizacja stosowania koloru korporacyjnego – żółtego
- (kolor korporacyjny nie stanowi konkurencji dla kodów kolorystycznych systemu ZTM)
- Zastosowanie optymalnych parametrów czytelności i zauważalności informacji
- Zastosowanie optymalnego kontrastu wspierającego odczyt informacji
- Poprawa czytelności informacji w rozkładach jazdy, (eliminacja zbędnych elementów graficznych).
- Ekonomiczność rozłożenia informacji przy maksymalnej czytelności, (optymalna w kontekście wykorzystania najlepszego pola czytania przy umiarkowanej szerokości)

## System informacji wizualnej – typografia

### Typografia i cyfry:

W całym systemie informacji użyto kroju pisma FF Info DISPLAY w 4 odmianach (regular, medium, semibold i bold), wykorzystanie wielu odmian pozwoliło na podkreślenie hierarchii ważności elementów oraz na utrzymanie optymalnych parametrów czytelności i rozróżnialności komunikatów.

#### Cechy kroju pisma:

- wysoka rozróżnialności znaków litericznych,
- bardzo dobra czytelność tekstów złożonych,
- wysoka rozróżnialności cyfr,
- występowanie cyfr tabelarycznych,
- bardzo dobre parametry czytelności małej i dużej punktacji pisma,
- ekonomiczność,
- uniwersalność,
- techniczny i uporządkowany charakter pisma.

Możliwość zakupu kroju pisma:

MYFONTS

<https://www.myfonts.com/fonts/fontfont/info-display?tab=individualStyles>

### FF Info DISPLAY pro, bold

**AaBbCcDdEeFfGgHhIiJjKkLlMm  
NnOoPpQqRrSsTtUuVvWwXxYyZz  
1234567890 .,:;-!?-()<>**

### FF Info DISPLAY pro, medium

**AaBbCcDdEeFfGgHhIiJjKkLlMm  
NnOoPpQqRrSsTtUuVvWwXxYyZz  
1234567890 .,:;-!?-()<>**







### FF Info DISPLAY pro, semibold

**AaBbCcDdEeFfGgHhIiJjKkLlMm  
NnOoPpQqRrSsTtUuVvWwXxYyZz  
1234567890 .,:;-!?-()<>**

### FF Info DISPLAY pro, regular

**AaBbCcDdEeFfGgHhIiJjKkLlMm  
NnOoPpQqRrSsTtUuVvWwXxYyZz  
1234567890 .,:;-!?-()<>**

## System informacji wizualnej – kolorystyka – występowanie i parametryzacja

Parametryzacja kolorystyki	CZARNY 	SZARY 	BRAŹ 	CZERWONY 	ŻÓŁTY 	BIAŁY 
<b>DRUK</b>	CMYK 0, 0, 0, 100	CMYK 60, 35, 30, 90	–	CMYK 20, 100, 100, 10	CMYK 0, 15, 100, 0 PAPIER: 80 G/100 G ŻÓŁTY BARWIONY W MASIE	CMYK 0, 0, 0, 0 PAPIER: 80 G/100 G BIAŁY
<b>EKRAN</b>	RGB 29 29 27 #1D1D1B	–	–	RGB 183, 25, 24, #9B2423	RGB 250, 202, 48 #FACA30	
<b>OZNACZANIE WIAT I SŁUPKÓW PRZYSTANKOWYCH</b>	ORACAL 551: MAT 702 DULL DEEP BLACK	RAL 7021	RAL 6015	RAL 3001 ORACAL 551: MAT 398 VENEZIAN RED	RAL 1018 ORACAL 551: MAT 022 SHELL YELLOW	ORACAL 5300: 010 WHITE (DROGOWA)

Występowanie kolorystyki	CZARNY 	SZARY 	BRAŹ 	CZERWONY 	ŻÓŁTY 	BIAŁY 
<b>DRUK</b>	ROZKŁADY JAZDY FISZKI Z INFORMACJĄ DO- DATKOWĄ		–	ROZKŁADY JAZDY (PRZYSTA- NEK NA ŻĄDANIE)	ROZKŁADY JAZDY (PRZYSTA- NEK STREFOWY) PAPIER INFORMACJI DODAT- KOWEJ I ROZKŁADÓW JAZDY TYMCZASOWYCH ELEMENTY BRANDINGOWE	PAPIER W ROZKŁADACH JAZDY
<b>EKRAN</b>	WYŚWIETLACZE GRAFIKA	–	–	WYŚWIETLACZE (PRZYSTA- NEK NA ŻĄDANIE)	WYŚWIETLACZE (PRZYSTA- NEK STREFOWY) ELEMENTY BRANDINGOWE	WYŚWIETLACZE TŁO
<b>OZNACZANIE WIAT I SŁUPKÓW PRZYSTANKOWYCH</b>	–	SŁUPKI PRZYSTANKOWE GABLOTY OZNACZENIE WIAT: TABLICE BOCZNE I CZOŁOWE	SŁUPKI PRZYSTANKOWE W STREFIE ZABYTKOWEJ	PRZYSTANEK NA ŻĄDANIE	PRZYSTANEK STREFOWY OZNACZENIE STANOWISKA ELEMENTY BRANDINGOWE	SŁUPKI PRZYSTANKOWE (TYPOGRAFIA) OZNACZENIE WIAT: TABLICE BOCZNE I CZOŁOWE (TYPO- GRAFIA)

## System informacji wizualnej – piktogramy



tramwaj



autobus

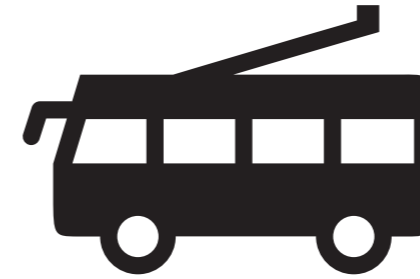

trolejbus



linia metropolitalna



linia nocna



linia na lotnisko



zakaz palenia



zakaz naklejania ogłoszeń



przystanek na żądanie



przystanek strefowy

# System informacji wizualnej – piktogramy typów pojazdów – typy wielkościowe

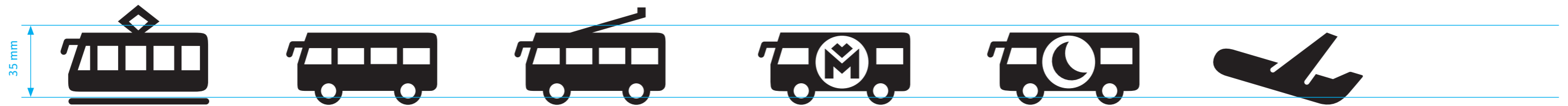

Piktogram 35



Piktogram 27



Piktogram 5

skala 1:2  
wymiary w mm,



# System informacji wizualnej – typy nośników i kody

## SP

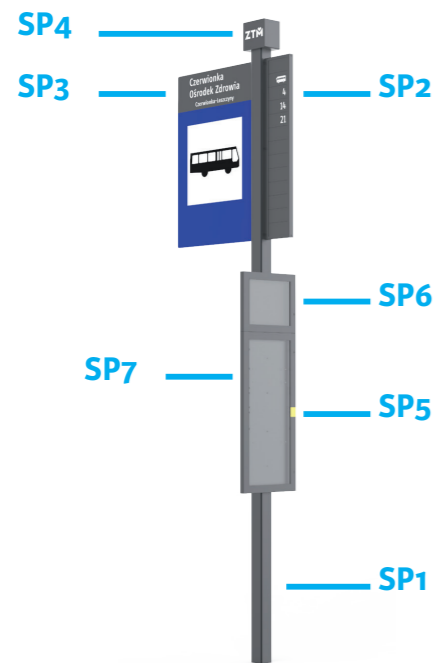

## SP-T

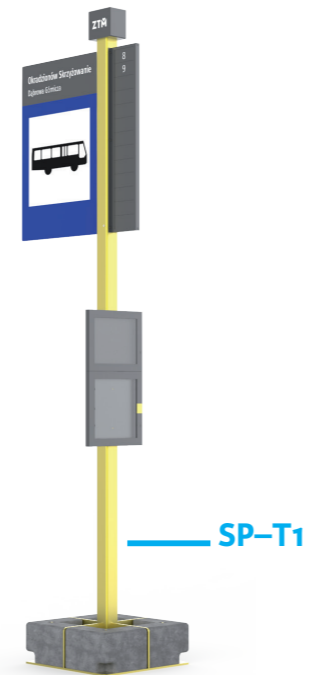

## SP-B



## SP-P

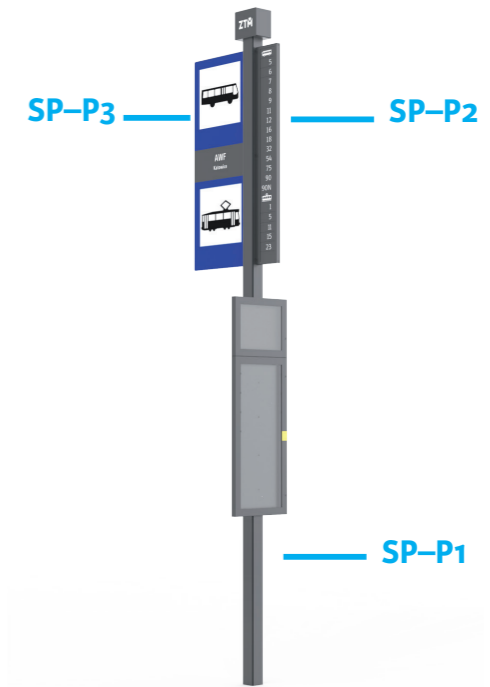

## WP-P



## WP-B



## GW-J



## GW-D



## GW1

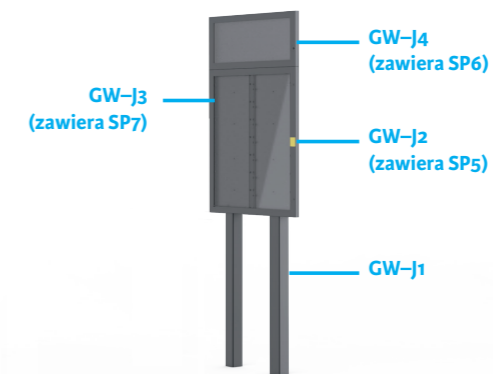

## GW2

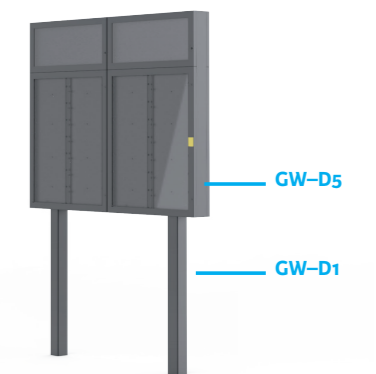

# SP Słupek przystankowy

## Rozkłady jazdy

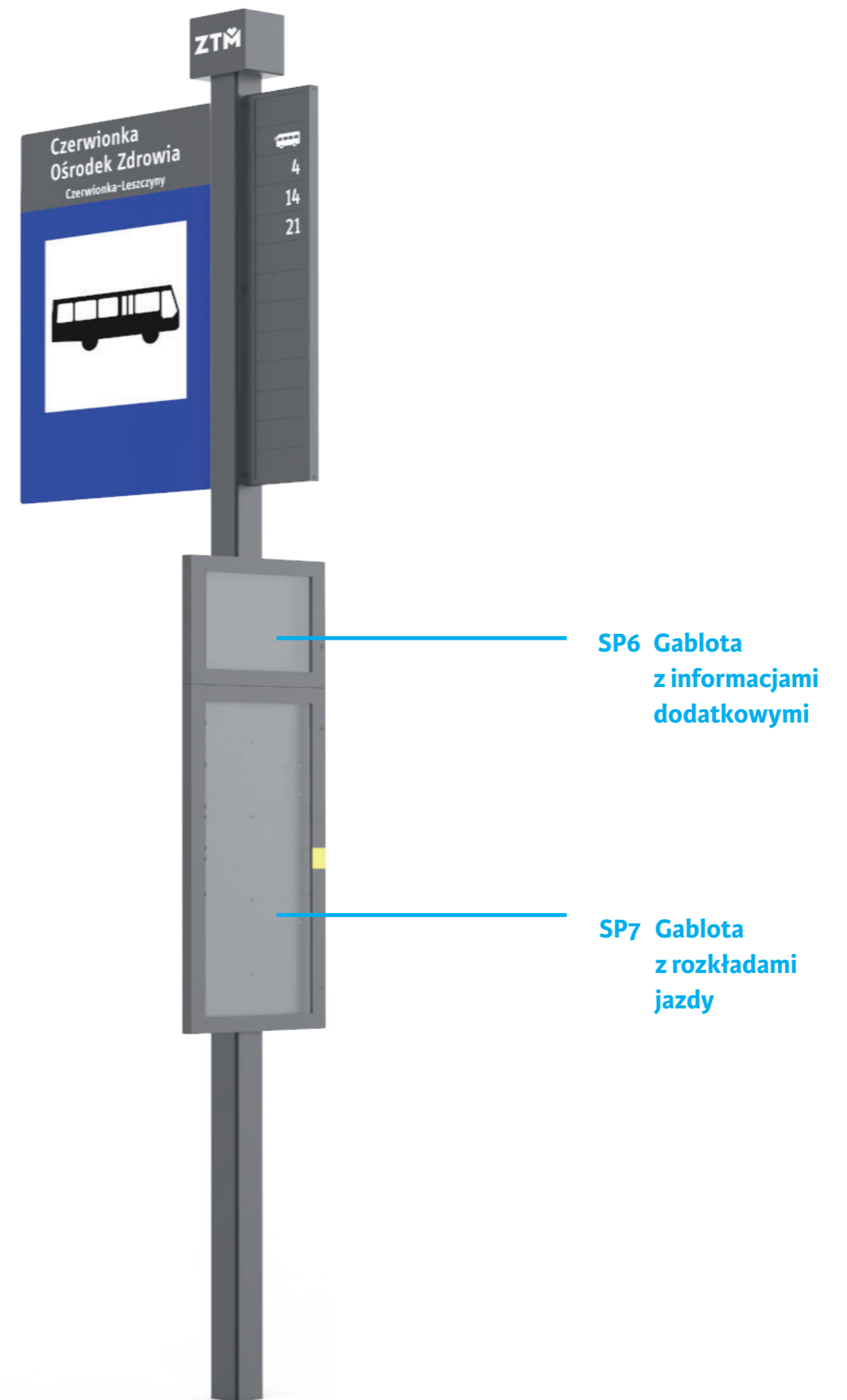

# SP7 Rozkłady jazdy i SP6 gablota z informacjami dodatkowymi

## Gablota z informacjami dodatkowymi

### A – pole informacyjne

- informuje o nazwie przystanku (GMINA\_MIASTO/OBSZAR\_NAZWA)
- pole na informację zmienną (o przebiegu kursów, mapy, informacje marketingowe i inne)
- informacja o taryfach i teleadresowa
- informacja o numerze stanowiska

## Gablota rozkładami jazdy

### B – pole z rozkładami jazdy (osobna gablota)

- rozkłady jazdy ustawione w modułach 10 cm, 15 cm, 20 cm i więcej.

### C – nakładka

- Informacja o zmianie kursu

SP6 Gablota z informacjami dodatkowymi

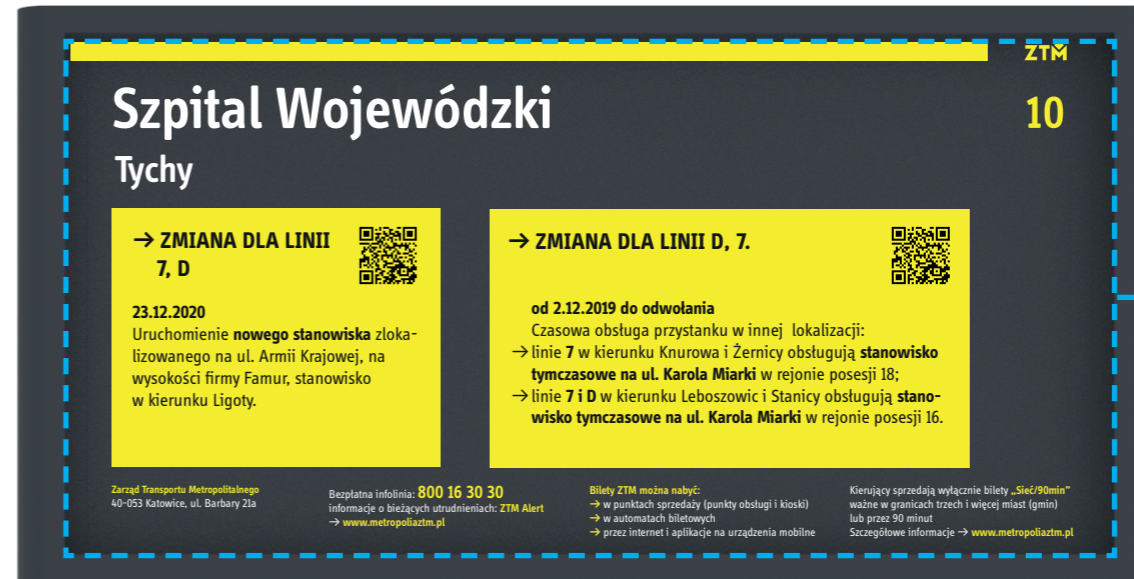

A

SP7 Gablota z rozkładami jazdy

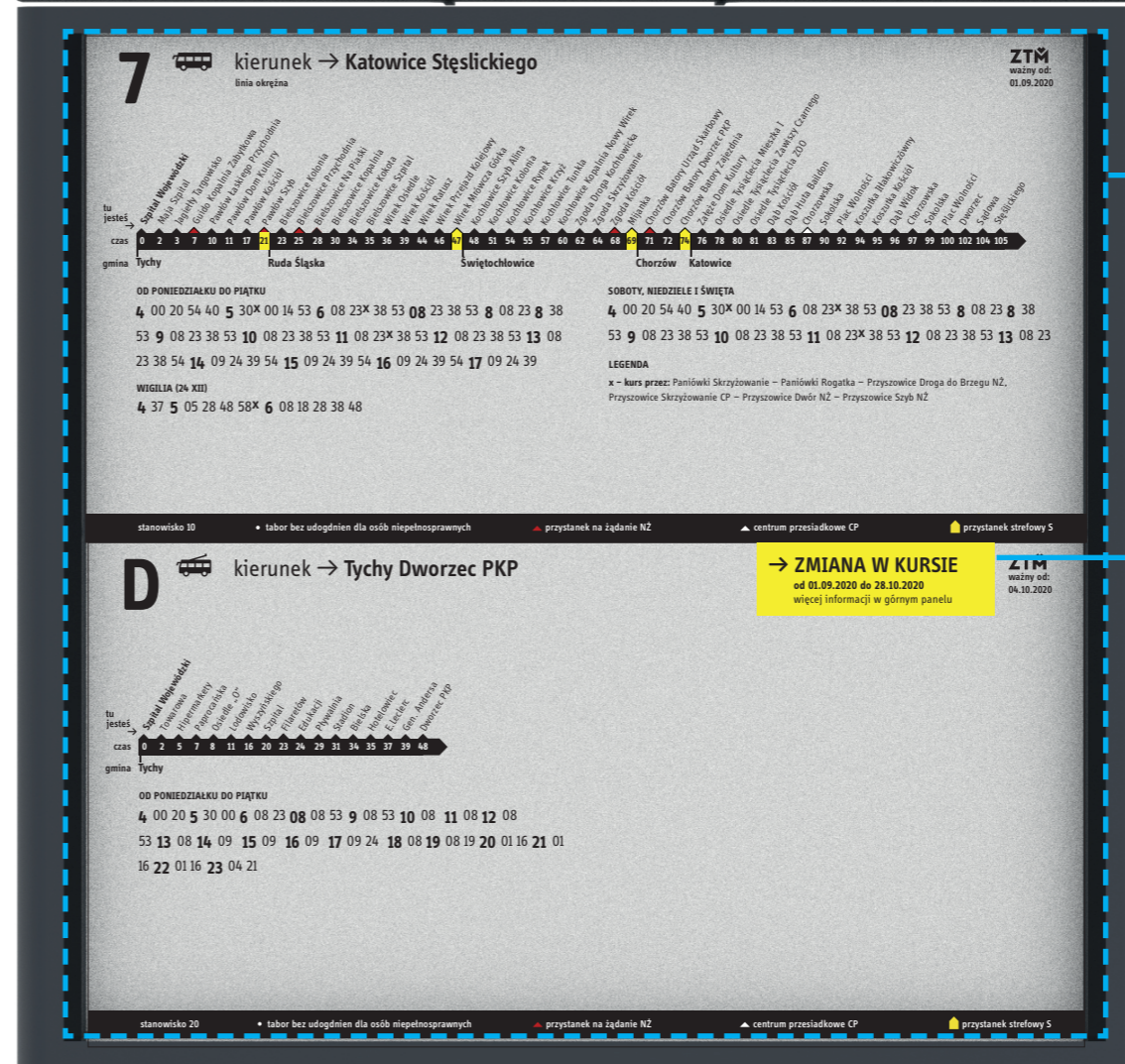

B

C

skala ??:

## SP6 Gablota z informacjami dodatkowymi – typy grafiki

### Gablota z informacjami dodatkowymi

#### typ A z nazwą i typ B z nazwą

- w systemie zaproponowano 2 typy pól informacyjnych dla nośników Sp i GW-J gablot typu A (150 x 300 mm) i B (230 x 300 mm)
- Dobór gabloty zależy od ilości zamieszczanych informacji dodatkowych lub obciążenia punktu przystankowego.

#### typ A z nazwą



Strzemieszycze Dworzec Południowy  
Dąbrowa Górnicza

ZTM 19

Zarząd Transportu Metropolitalnego  
40-053 Katowice, ul. Barbary 21a

Bezpłatna infolinia: 800 16 30 30  
informacje o bieżących utrudnieniach: ZTM Alert  
→ [www.metropoliaztm.pl](http://www.metropoliaztm.pl)

Bilety ZTM można nabyć:  
→ w punktach sprzedaży (punkty obsługi i kioski)  
→ w automatach biletowych  
→ przez internet i aplikacje na urządzenia mobilne

Kierujący sprzedają wyłącznie bilety „Sieć 90min”  
ważne w granicach trzech i więcej miast (gmin)  
lub przez 90 minut  
Szczegółowe informacje → [www.metropoliaztm.pl](http://www.metropoliaztm.pl)

#### typ B z nazwą

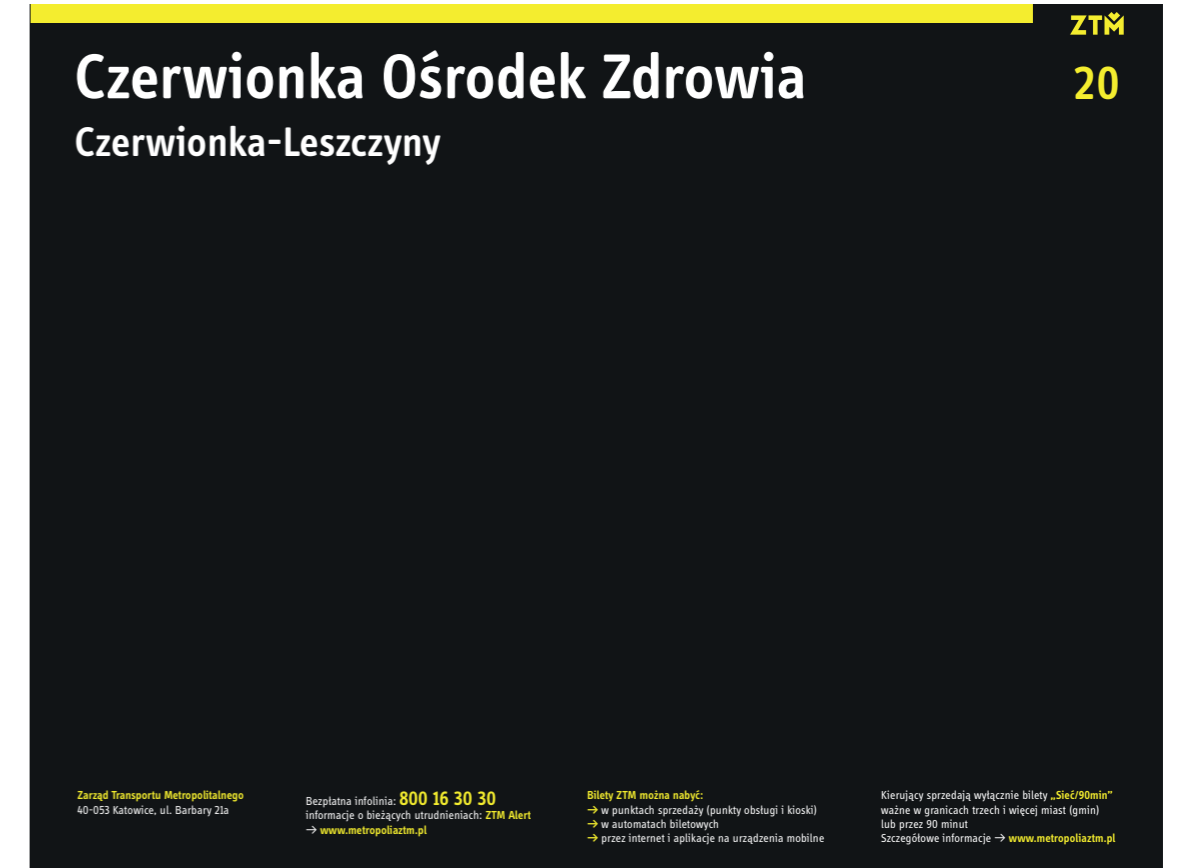

Czerwionka Ośrodek Zdrowia  
Czerwionka-Leszczyzny

ZTM 20

Zarząd Transportu Metropolitalnego  
40-053 Katowice, ul. Barbary 21a

Bezpłatna infolinia: 800 16 30 30  
informacje o bieżących utrudnieniach: ZTM Alert  
→ [www.metropoliaztm.pl](http://www.metropoliaztm.pl)

Bilety ZTM można nabyć:  
→ w punktach sprzedaży (punkty obsługi i kioski)  
→ w automatach biletowych  
→ przez internet i aplikacje na urządzenia mobilne

Kierujący sprzedają wyłącznie bilety „Sieć 90min”  
ważne w granicach trzech i więcej miast (gmin)  
lub przez 90 minut  
Szczegółowe informacje → [www.metropoliaztm.pl](http://www.metropoliaztm.pl)

skala 1:2  
wymiały w mm

## SP6 Gablota z informacjami dodatkowymi – typy

### Gablota z informacjami dodatkowymi

#### typ A długi z nawą i typ B długi z nawą

- w systemie zaproponowano 2 typy pól informacyjnych stosownych w przypadku gablot dwudzielnych dla nośników GW1 i GW2, typu A (150 x 600 mm) i B (230 x 600 mm)

#### typ A długi z nazwą

**ZTM**  
**13**

**Strzemieszyce Dworzec Południowy**  
Dąbrowa Górnicza

Zarząd Transportu Metropolitalnego  
40-053 Katowice, ul. Barbary 21a

Bezpłatna infolinia: **800 16 30 30**  
informacje o bieżących utrudnieniach: ZTM Alert  
→ [www.metropoliatm.pl](http://www.metropoliatm.pl)

Bilety ZTM można nabyć:  
→ w punktach sprzedaży (punkty obsługi i kioski)  
→ w automatach biletowych  
→ przez internet i aplikacje na urządzenia mobilne

Kierujący sprzedają wyłącznie bilety „Sieć/90min”  
ważne w granicach trzech i więcej miast (gmin)  
lub przez 90 minut  
Szczegółowe informacje → [www.metropoliatm.pl](http://www.metropoliatm.pl)

#### typ B długi z nazwą

**ZTM**  
**10**

**Czerwionka Ośrodek Zdrowia**  
Czerwionka-Leszczyzny

Zarząd Transportu Metropolitalnego  
40-053 Katowice, ul. Barbary 21a

Bezpłatna infolinia: **800 16 30 30**  
informacje o bieżących utrudnieniach: ZTM Alert  
→ [www.metropoliatm.pl](http://www.metropoliatm.pl)

Bilety ZTM można nabyć:  
→ w punktach sprzedaży (punkty obsługi i kioski)  
→ w automatach biletowych  
→ przez internet i aplikacje na urządzenia mobilne

Kierujący sprzedają wyłącznie bilety „Sieć/90min”  
ważne w granicach trzech i więcej miast (gmin)  
lub przez 90 minut  
Szczegółowe informacje → [www.metropoliatm.pl](http://www.metropoliatm.pl)

skala 1:2  
wymiary w mm

## SP6 Gablota z informacjami dodatkowymi – typy

### Gablota z informacjami dodatkowymi

#### typ A długi pusty i typ B długi pusty

- Typy A i B długie puste stosowane są w przypadku gablot dwudzielnych typu GW2
- Wstępują zawsze w parze z typami A lub B długimi z nazwą
- Zestawiać należy typy tożsame rozmiarowo A+A, B+B
- Sposób umieszczania informacji dodatkowej, bez zmian.

#### typ A długi pusty

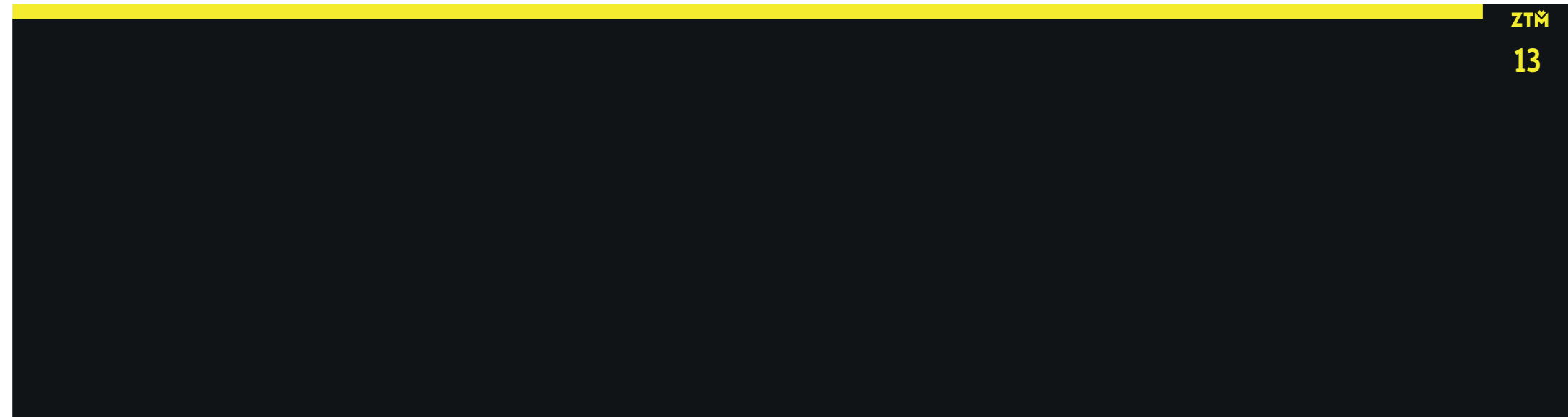

#### typ B długi pusty

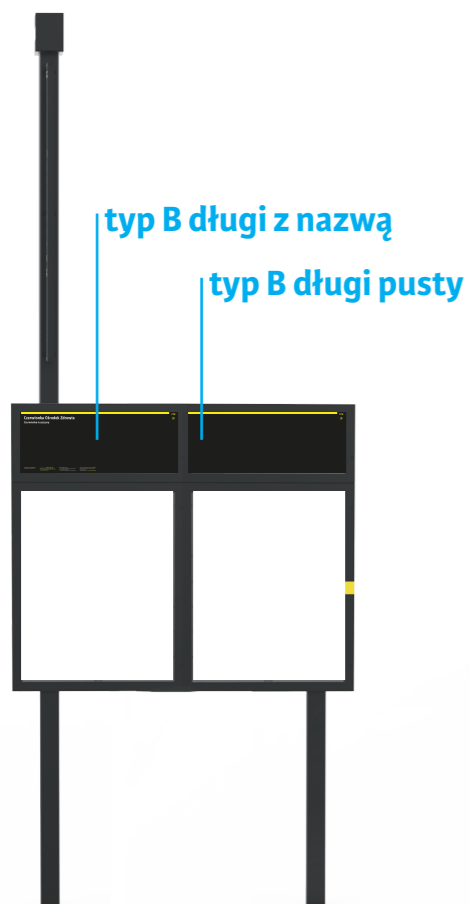
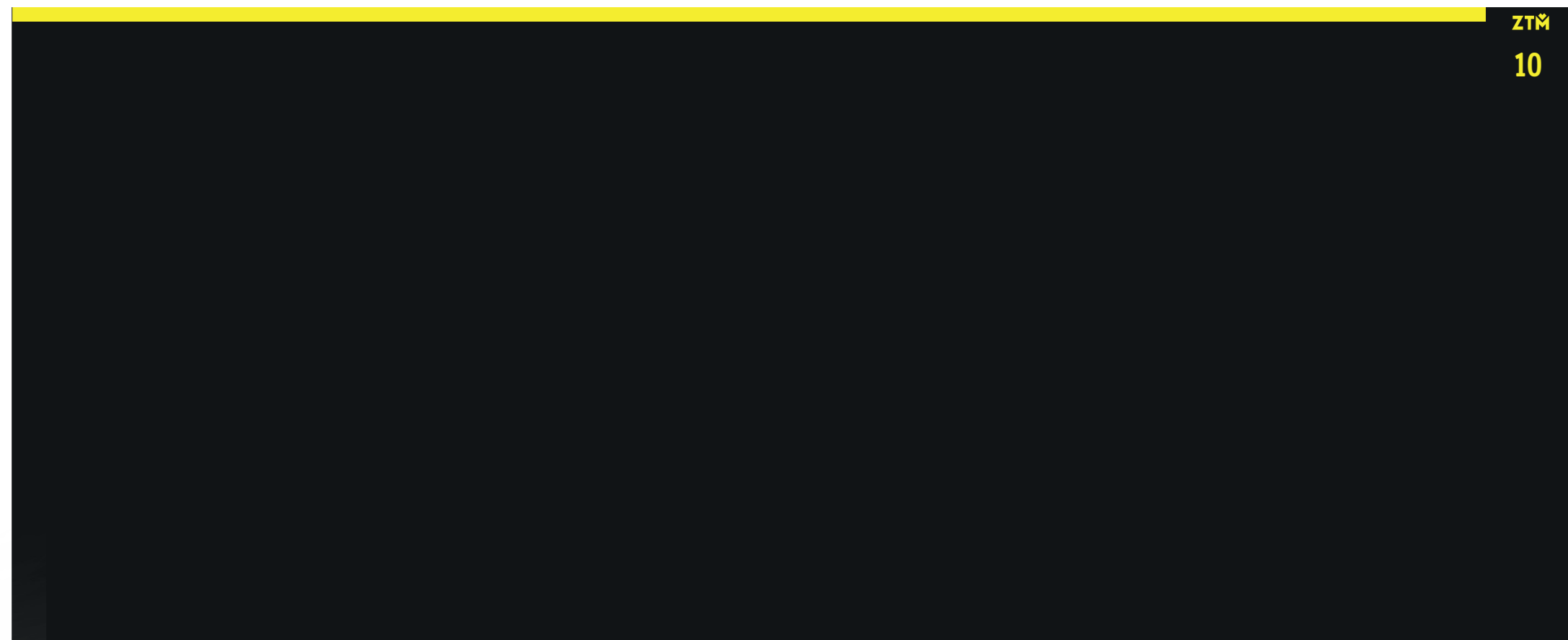

# SP6 Gablota z informacjami dodatkowymi – typy, wymiary, parametry typograficzne

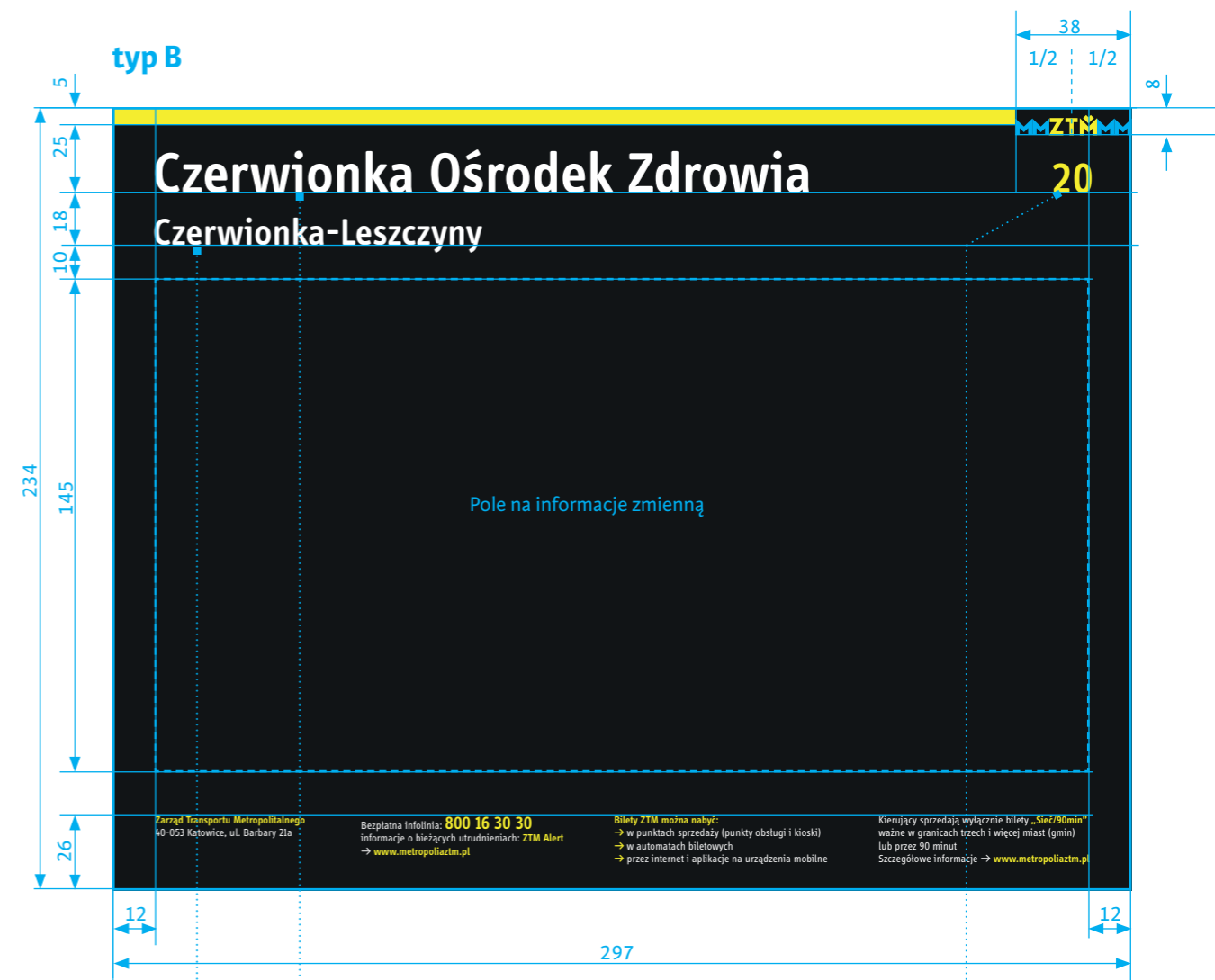
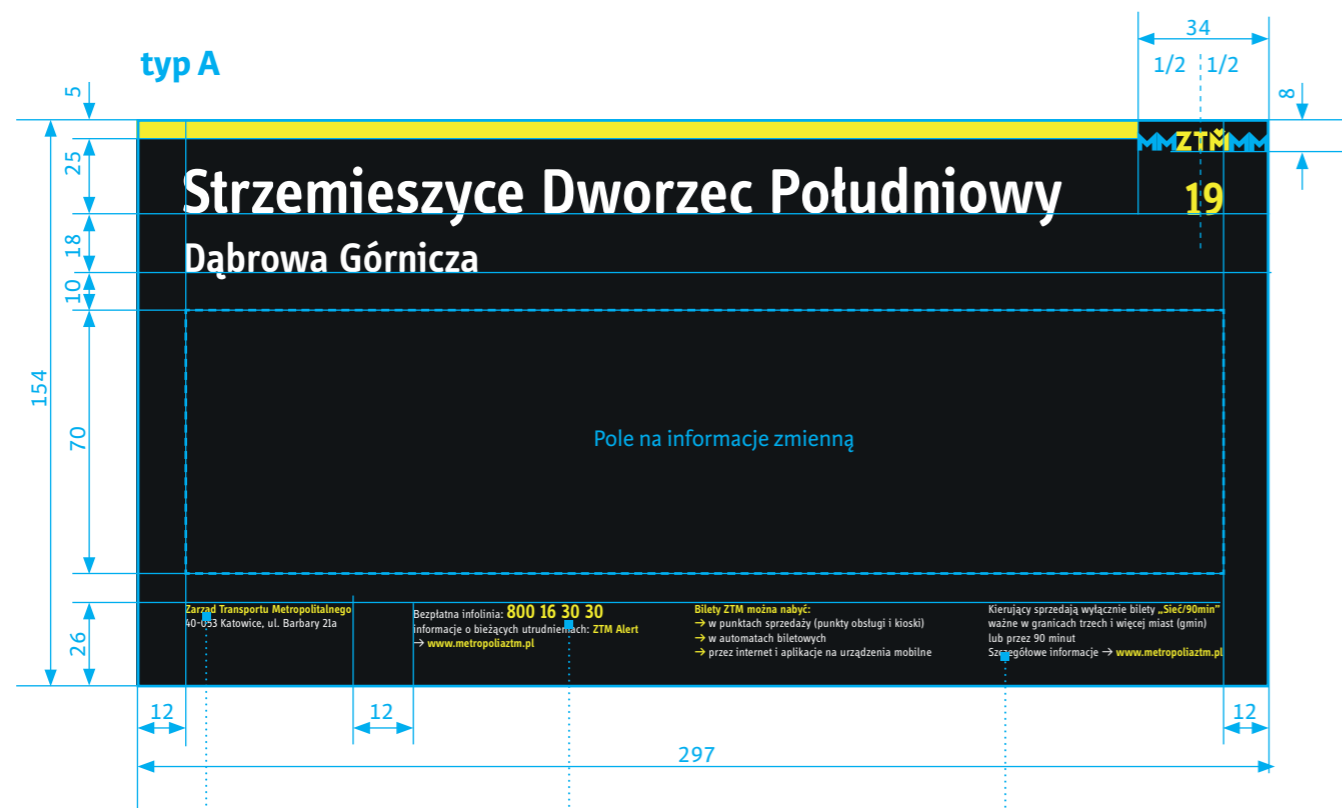

**typ A** długi z nazwą i A długi pusty  
szerokość 154 x 610 mm  
pozostałe wymiary analogiczne do  
typu A

**typ B** długi z nazwą i B długi pusty  
szerokość 234 x 610 mm  
pozostałe wymiary analogiczne do  
typu B

**Technologia wykonania grafiki:**  
druk graficzny UV na PCV lub naklejenie foli z wydrukiem

**Tekst żółty**  
INFO display semibold  
wielkość: 9 pkt  
tracking: 10  
cyfry wersalikowe,  
proporcjonalne  
kolor: CMYK 0, 15, 100, 0

**Infolinia**  
INFO display semibold  
wielkość: 15 pkt  
tracking: 10  
interlinia: 10,8 pkt  
cyfry wersalikowe,  
proporcjonalne  
kolor: CMYK 0, 15, 100, 0

**Tekst biały**  
INFO display regular  
wielkość: 9 pkt  
tracking: 10  
cyfry wersalikowe,  
proporcjonalne  
kolor: CMYK 0, 0, 0, 0

**Nazwa gminy**  
INFO display semibold  
wielkość: 32 pkt  
tracking: 5  
cyfry wersalikowe,  
proporcjonalne  
kolor: CMYK 0, 0, 0, 0

**Nazwa przystanku**  
INFO display semibold  
wielkość: 49 pkt  
tracking: 10  
cyfry wersalikowe,  
proporcjonalne  
kolor: CMYK 0, 0, 0, 0

**Numer stanowiska**  
INFO display semibold  
wielkość: 36 pkt  
cyfry wersalikowe,  
proporcjonalne  
kolor: CMYK 0, 15, 100, 0

skala 1:2  
wymiar w mm

# SP6 Gablota z informacjami dodatkowymi – sposoby komponowania informacji zmiennej

## Gablota z informacjami dodatkowi

### typ A – pole informacyjne

- przykładowe sposoby aranżacji fiszek informacyjnych typ 2,3,4 w polu informacja zmiennej 70 x 276
- fiszki przyklejenie przy pomocy samoklejących kropek typu glue dots do arkusza z informacją

### typ B – pole informacyjne

- przykładowe sposoby aranżacji fiszek informacyjnych typ 1,2,3,4 w polu informacja zmiennej 145 x 276
- odstęp pomiędzy fiszkami ok. 5 mm

typ A

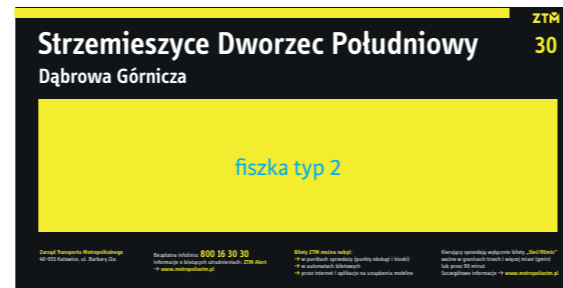

typ B

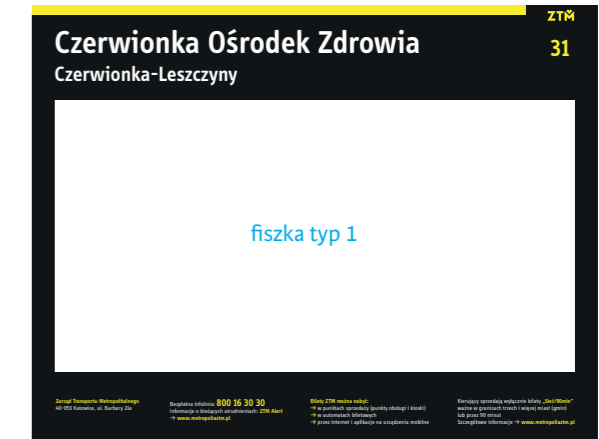



## SP6 Gablota z informacjami dodatkowymi – typy i wielkości fiszek informacyjnych

### Wielkości fiszek informacyjnych

Fiszki informacyjne mogą być drukowane na formacie A4:

- informacje o zmianie kursów drukowane na papierze żółtym 80 g/100 g
- informacje o zmianie kursów drukowane na papierze białym 80 g/100 g
- **fiszka TYP 1** – 276 x 145
- **fiszka TYP 2** – 276 x 70
- **fiszka TYP 3** – 135 x 70
- **fiszka TYP 4** – 90 x 70

fiszka TYP 1



fiszka TYP 2

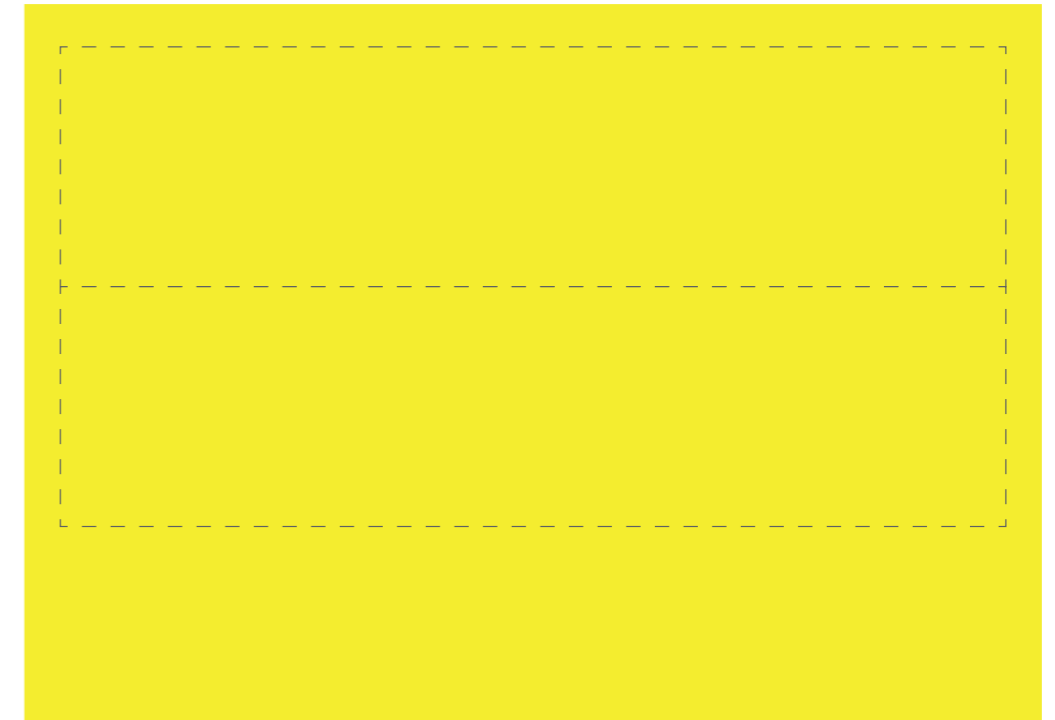

fiszka TYP 3

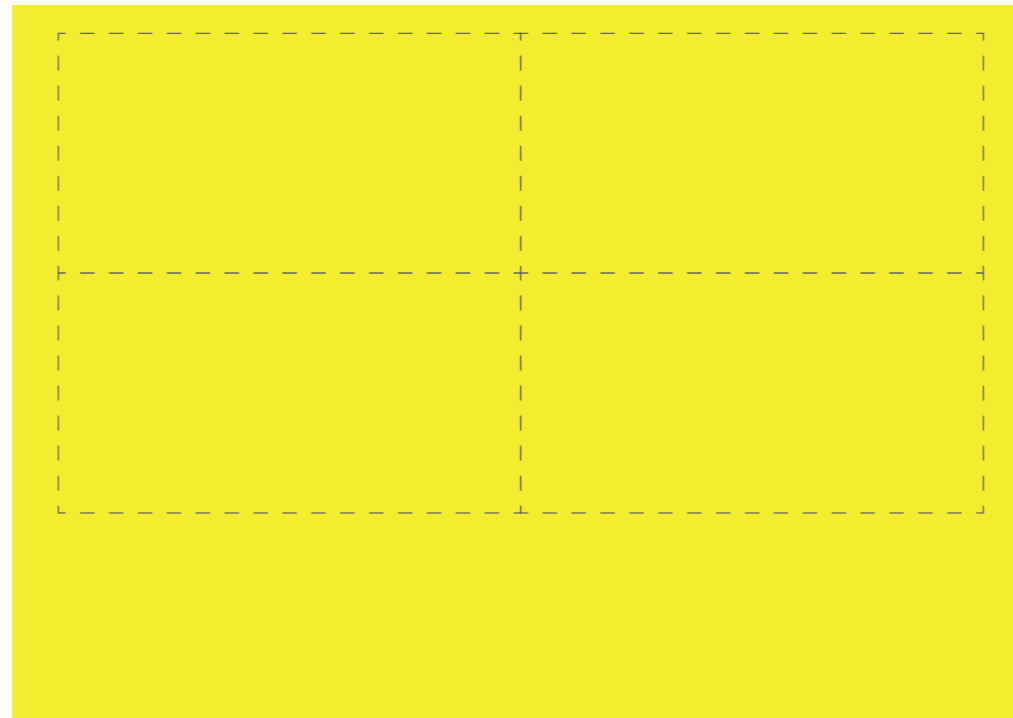

fiszka TYP 4

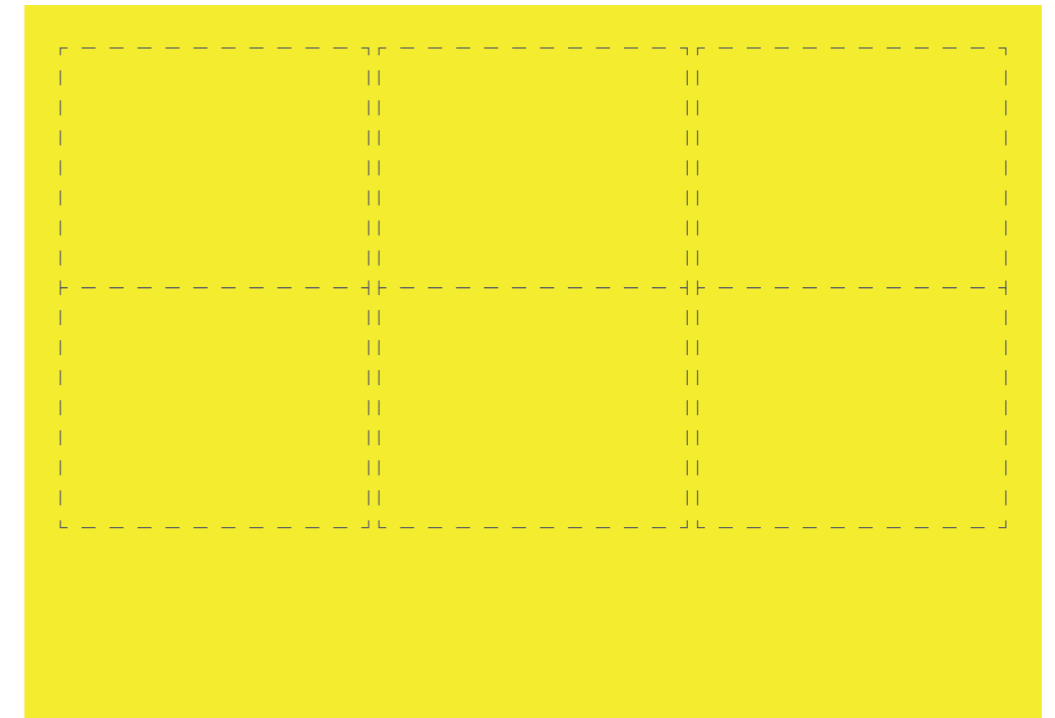

skala 1:2  
wymiary w mm

# SP6, SP7 Rozkład jazdy i gablota z informacjami dodatkowymi – fiszki

## Wielkości fiszek informacyjnych

- We wszystkich typach fiszek informacyjnych sposób aranżacji tekstu pozostaje taki sam

fiszka typ 3



**nagłówek:**  
INFO display bold  
wielkość: 18 pkt  
tracking: 20  
interlinia 21,6 pkt  
cyfry wersalikowe,  
proporcjonalne  
kolor: CMYK 0, 0, 0, 100

fiszka typ 4

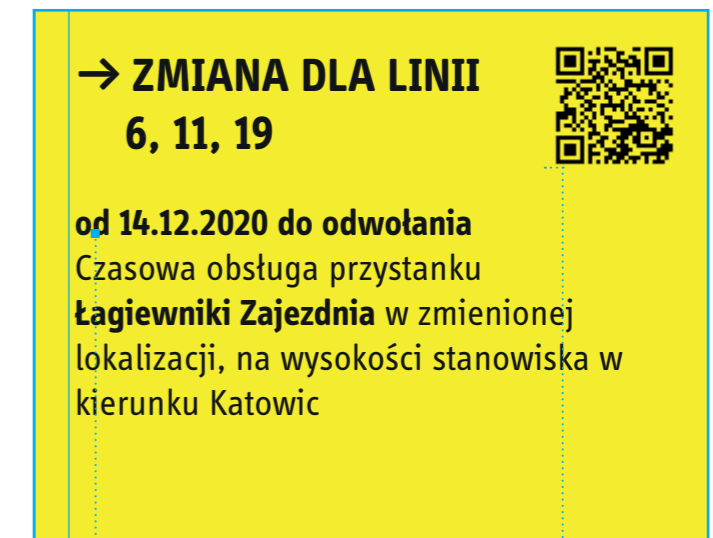

**tekst główny:**  
INFO display regular  
wyróżnienia:  
INFO display bold  
wielkość: 14 pkt  
tracking: 5  
interlinia 16,8 pkt  
cyfry wersalikowe,  
proporcjonalne  
kolor: CMYK 0, 0, 0, 100

kod QR z informacją  
o zmianie 15 x 15 mm

## SP7 Nakładanie fiszki o zmianie na rozkład jazdy

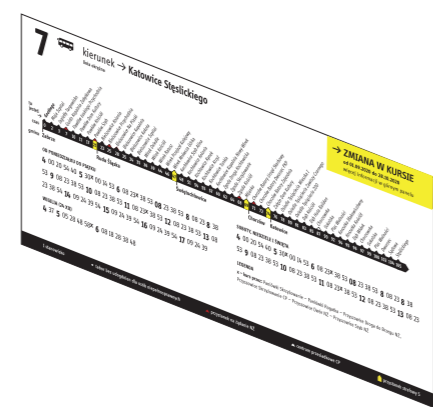
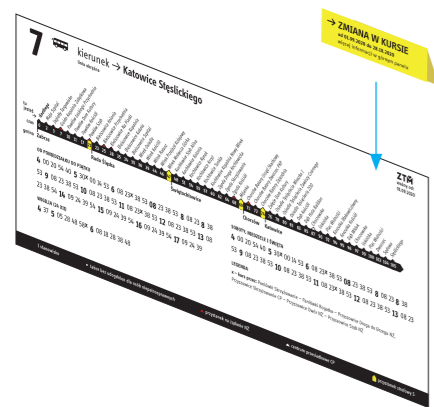

## SP7 Fiszka o zmianie nakładana na rozkład jazdy



**data**  
INFO display bold  
**teść**  
INFO display regular  
wielkość: 17 pkt  
tracking: 20  
interlinia: 11 pkt  
kolor: CMYK 0, 0, 0, 100

**nagłówek**  
INFO display semibold  
wielkość: 17 pkt  
tracking: 20  
kolor: CMYK 0, 0, 0, 100

skala 1:1, wymiary w mm  
treści przykładowe

# SP7 Rozkład jazdy – części rozkładu jazdy

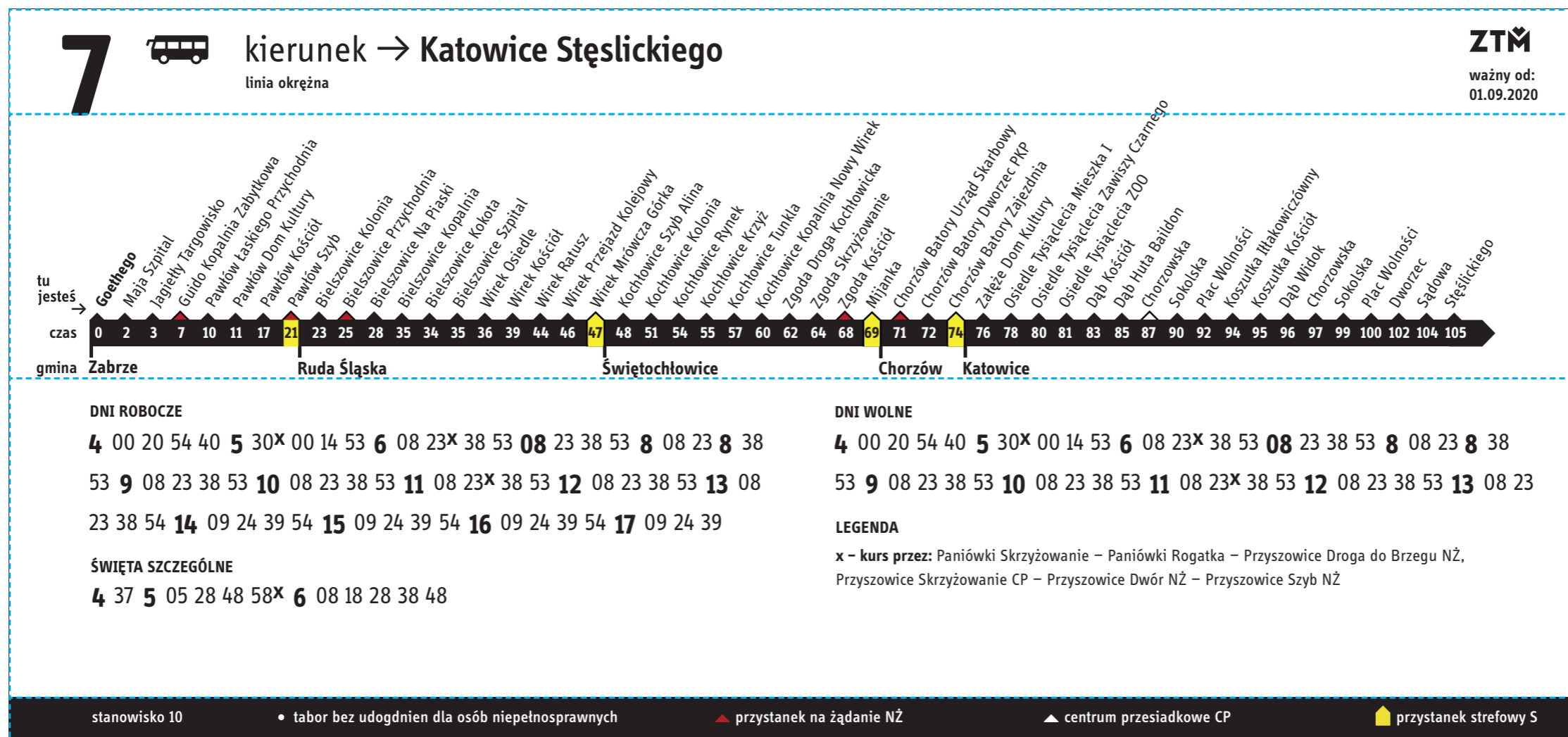

## Rozkład jazdy

### A – pole nagłówkowe

- numer linii
- piktogram oznaczający typ transportu
- informacja o kierunku jazdy linii
- informacja o typie transportu
- znak organizatora komunikacji miejskiej i data ważność rozkładu

### B – schemat trasy

- lista wszystkich przystanków na trasie (od przystanku na którym znajduje się rozkład do przystanku końcowego. **Schemat w żadnym wypadku nie może być skracany**)
- czas przejazdu (sumowany)
- oznaczenie przystanków: strefowych, na żądanie centrów i przesiadkowych
- informacja o gminach mijanych na trasie

### C – tabele godzinowe

- informacja o dniach kursów
- informacja o godzinach odjazdów
- znaczniki odstępstwa w kursach godzinowych (np. trasa alternatywna, wyłączenie kursu w wybrane dni, kurs nie niskopodłogowy itd.)
- legenda znaczników odstępstw w kursach

### D – legenda

- numer stanowiska
- objaśnienie symboli zamieszczonych na schemacie trasy

skala 1:1, wymiary w mm treści przykładowe

# SP7 Rozkład jazdy – części rozkładu jazdy – wymiary

## Rozkład jazdy

- wysokość rozkładu jazdy jest zmienna, rekomendowaną wartością skoku wielkościowego jest wielokrotność 50 mm. W przypadkach bardzo dużego zagęszczenia linii dopuszcza się inne skoki wymiarowe.
- druk na białym papierze 80 g/100 g

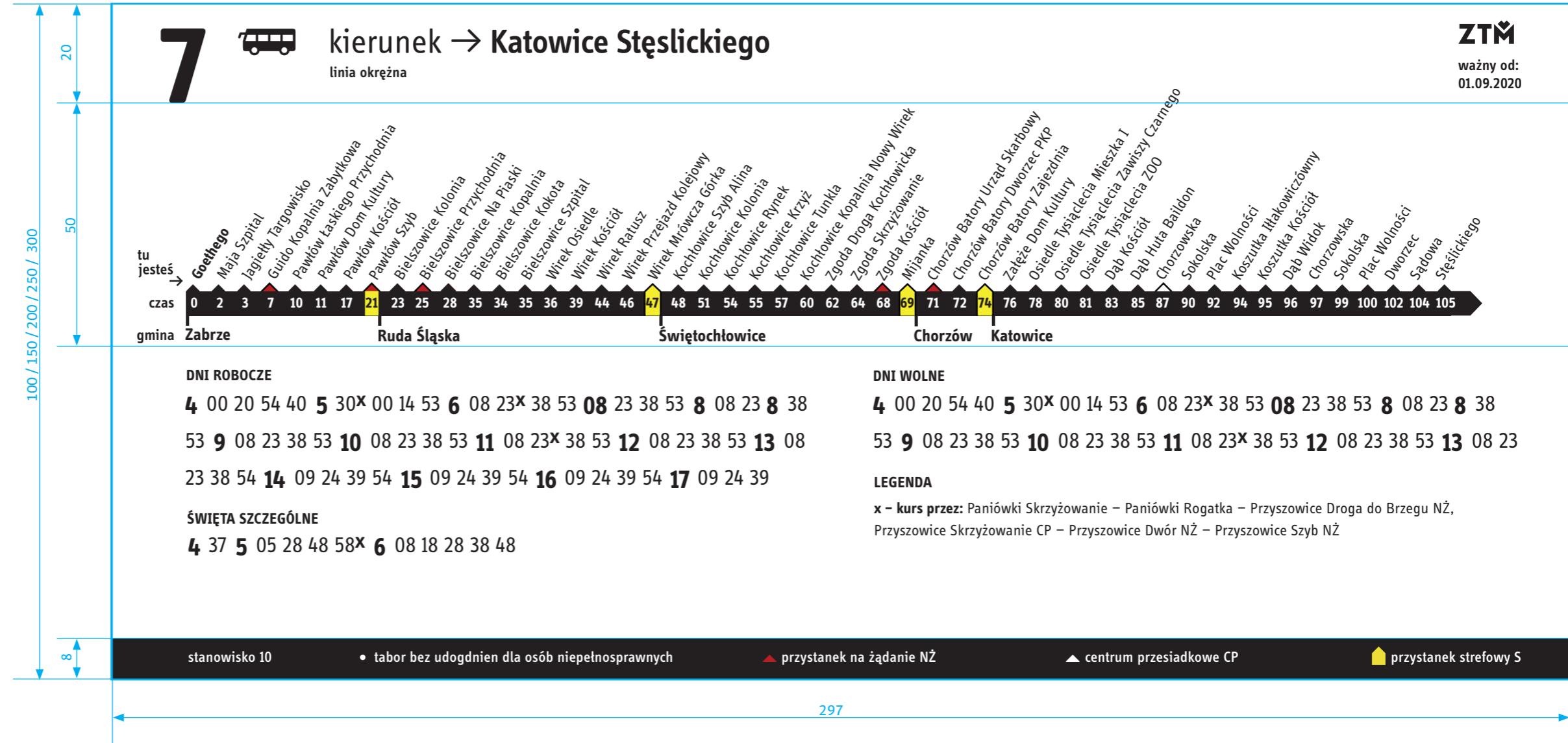

skala 1:1, wymiary w mm treści przykładowe

# SP7 Rozkład jazdy – rozkład jazdy tymczasowy

## Rozkład jazdy tymczasowy

- Schematy tymczasowe, powinny być drukowane na papierze barwionym w masie kolor żółty 80 gr/100 gr wg. standardowego wzoru. Różnice w stosunku do wzoru:

### A – pole nagłówkowe, pole informacji o typie transportu

- w polu informacja o typie transportu znajduje się informacja o tym, że rozkład jest tymczasowy

### B – znak organizatora komunikacji miejskiej i data ważność rozkładu

- w polu z datą ważności rozkładu jazdy zapisany jest termin w którym obowiązuje



skala 1:1, wymiary w mm treści przykładowe

## SP7 Rozkład jazdy – pole nagłówkowe – typy, wymiary, typografia

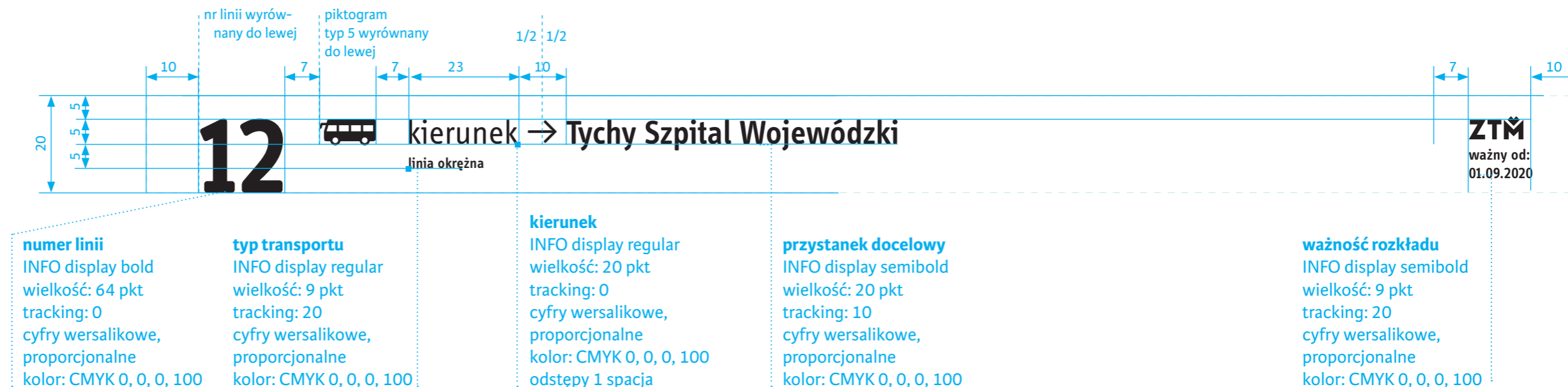

### Pole nagłówkowe

#### A – pole numeru linii

- numer linii 1,2,3 lub 4 znakowy

#### B – pole piktogramu

- piktogram reprezentujący typ transportu

#### C – pole nazwy przystanku docelowego

- informacja o przystanku docelowym, zapis wersalikami dopuszczalny tylko w przypadku skrótowców (np. PKP). Znak strzałki znajduje się w glyphach kroju INFOdisplay.
- informacja o typie transportu lub charakterze linii (np. linia okrężna, nocna, metropolitalna itd.)

#### D – pole informacyjne

- znak ZTM
- informacja o ważności rozkładu jazdy

#### Tramwaj

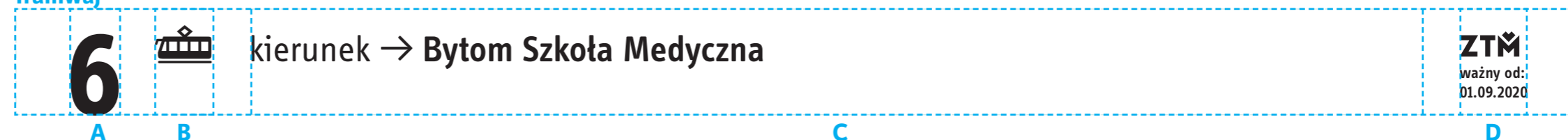

#### Trolejbus

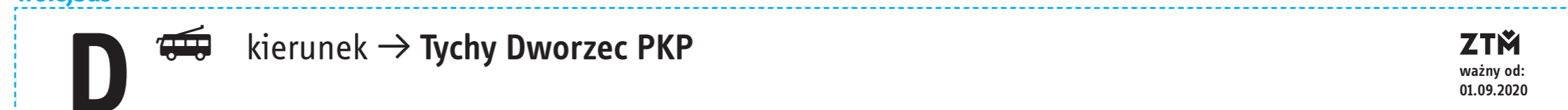

#### Linia na lotnisko

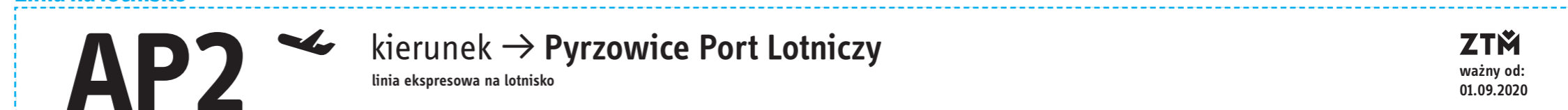

#### Linia metropolitalna



#### Linia nocna



skala 1:1, wymiary w mm, treści przykładowe

## SP7 Rozkład jazdy – schemat trasy – pola

### Schemat tras

- W jednej linii schematu trasy może być umieszczone max. 50 przystanków

#### A – pole początkowe

- znacznik TU JESTEŚ
- objaśnienia elementów schematu trasy

#### B – spisu przystanków

- spis wszystkich przystanków na trasie od przystanku na którym znajduje się rozkład do przystanku docelowego. **Nie dopuszcza się możliwości pomijania jakiegokolwiek przystanku w spisie**
- nazwy przystanków i obszary im przypisane. **Zaleca się oznaczenie strefy śródmiejskiej.**
- przystanek TU JESTEŚ oznaczony grubszą odmianą pisma.

#### C – pole linii trasy

- znacznik przystanków zwykłych (CMYK 0, 0, 0, 100), strefowych (żółte pole, kolor: CMYK 0, 15, 100, 0) na żądanie (czerwony trójkąt CMYK 20, 100, 100, 10) centrów przesiadkowych (biały trójkąt)
- oznaczenie czasowe (rosnąco sumowane minuty)

#### D – pole nazw gmin

- oznaczanie zakresu kolejnych mijanych na trasie gmin

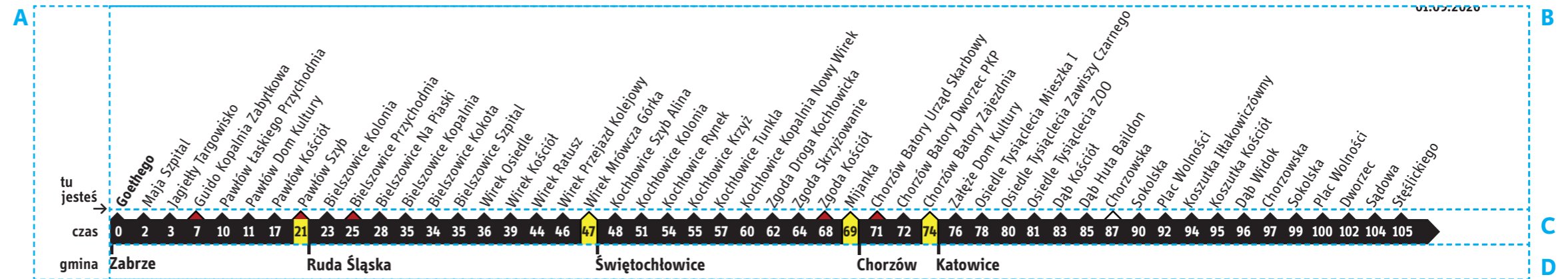

# SP7 Rozkład jazdy – schemat trasy, jedno i dwu-liniowy

## Schemat tras

- W jednej linii schematu trasy może być umieszczone max. 50 przystanków, powyżej tej ilości rekomenduje się zastosowanie podwójnej linii schematu trasy (w sumie max 100 przystanków)
- aby uniknąć w schemacie dwu-liniowym sytuacji w której w drugiej linii znajduje się tylko jeden przystanek, należy górną linię zbudować z 47 przystanków, gdy w dolnej linii pozostaną tylko 3 przystanki automatycznie zostaną przeniesione do linii górnej tworząc linię 50-ciu przystankową.
- Po pojawieniu się 50-tego przystanku drugą linię schematu trasy należy usunąć, wtedy rozkład jazdy zbudowany jest wg. wytycznych dla rozkładów jedno-liniowych.

### A – pole zakończenia

- znacznik kontynuacji linii
- puste miejsce na 3 dodatkowe przystanki

## Schemat trasy jedno-liniowy

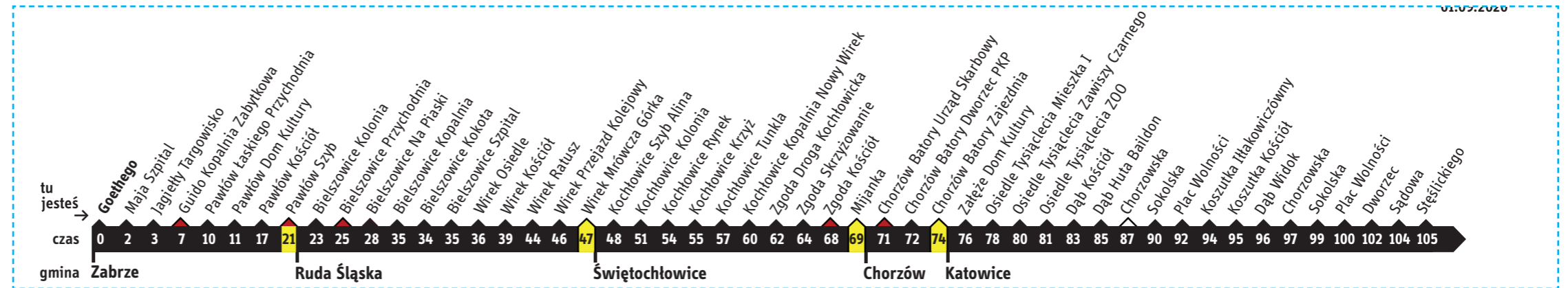

## Schemat trasy dwu-liniowy

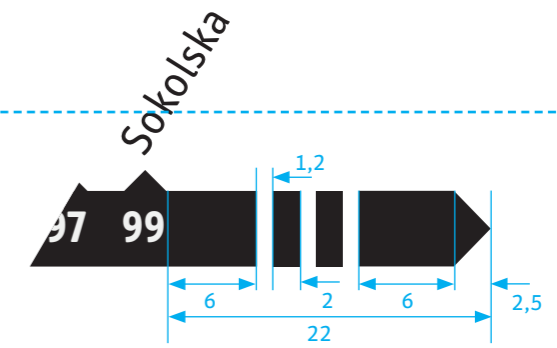
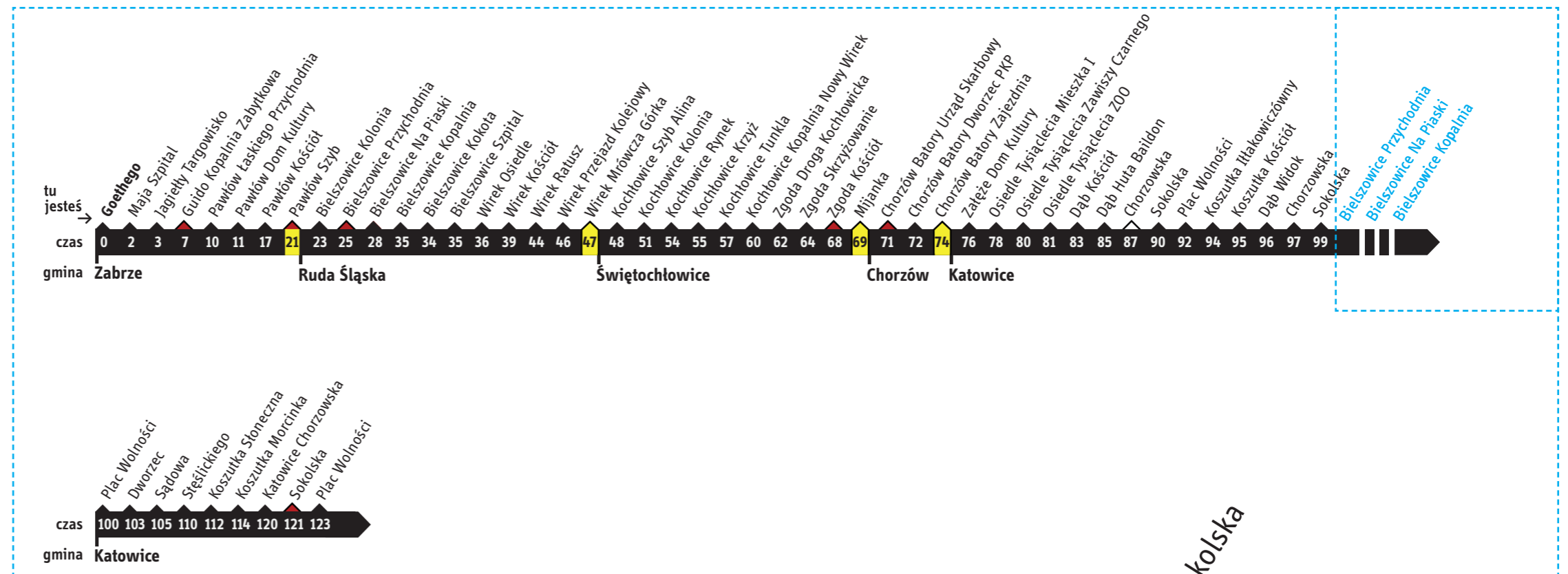

skala 2:1,  
wymiary w mm,  
treści przykładowe



# SP7 Rozkład jazdy – schemat trasy – zasady budowania, wymiary i typografia

## Schemat tras, wymiary

**A** – Rozłożenie znaczników w polu początkowym

**B** – Rozłożenie znaczników przystanków na linii trasy

- w tym znacznik przystanek „strefowy”

**C** – Parametry rozłożenia opisów przystanków w stosunku do linii trasy

**D** – Parametryzacja znacznika gminy w przypadku konfliktu miejsca

**E** – Znacznik przystanku:

- „centrum przesiadkowe” (biały trójkąt), znacznik przystanku „na żądanie” (czerwony trójkąt), znacznik przystanku „strefa” + „na żądanie” (żółte pole i czerwony trójkąt)

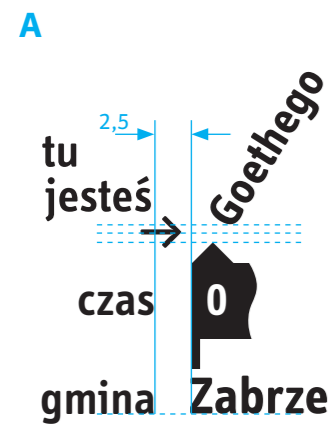
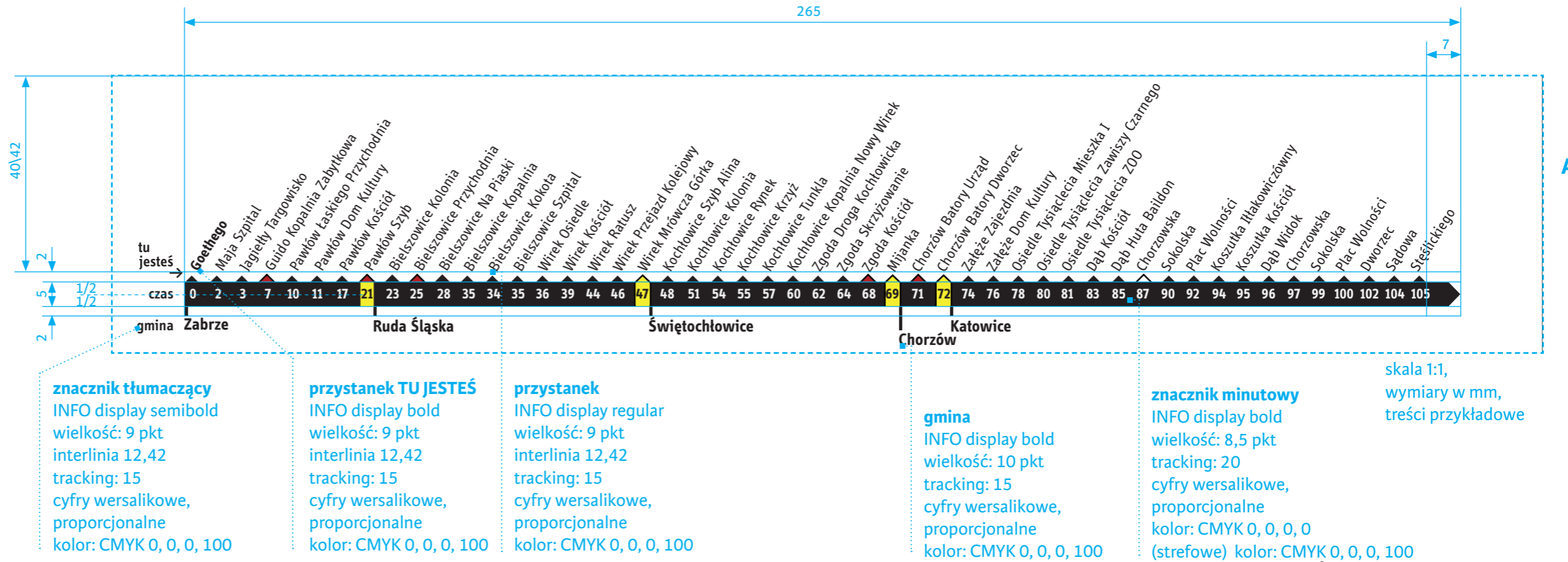

skala 2:1,  
wymiar w mm,  
treści przykładowe

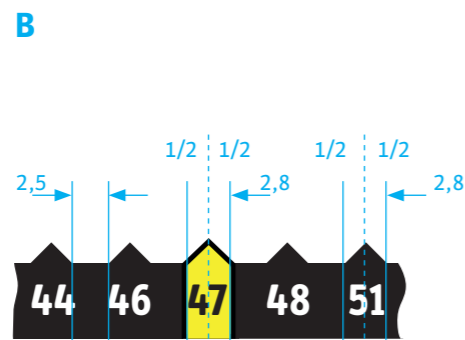

skala 2:1,  
wymiar w mm,  
treści przykładowe

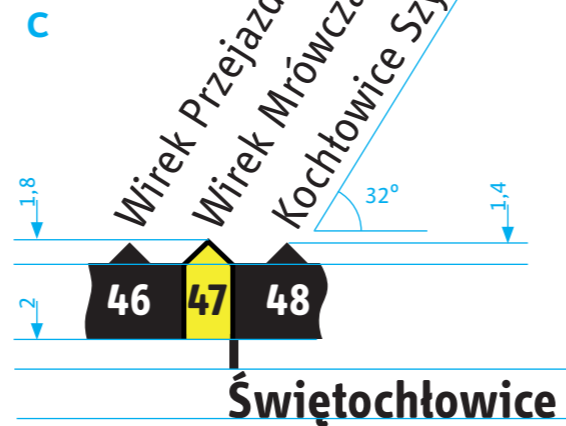

skala 2:1,  
wymiar w mm,  
treści przykładowe

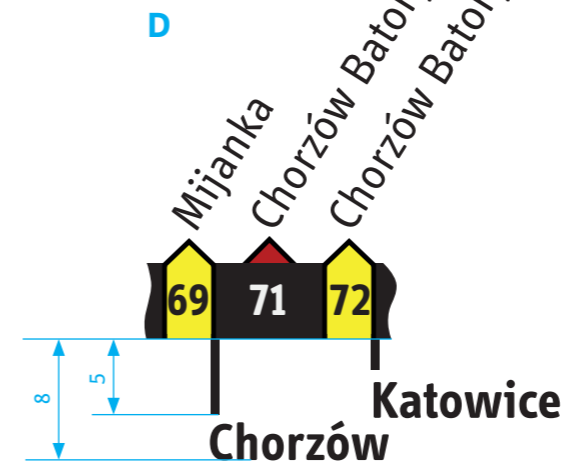

skala 2:1,  
wymiar w mm,  
treści przykładowe



skala 2:1,  
wymiar w mm,  
treści przykładowe

# SP7 Rozkład jazdy – table godzinowe – pola, zasady budowania, wymiary i typografia

## Tabele godzinowe

- należy jednorodnie i jednoznacznie zapisywać dni kursów w całym systemie (np. „od poniedziałku do piątku” zamiast w „dni robocze”) oraz dodawać daty w przypadku kursów w konkretnym dniu

**A** – pole informujące o dniach kursu lub funkcji tabeli

**B** – informacja godzinowa

- spis godzin i minut kursów
- oznaczenie wyjątków w kursach (np. trasy alternatywne, wyłączenie godziny kursów w określone dni itd), anomalie oznaczone znacznikiem literowym przy cyfrze minutowej (np. X, Z, K itd.)
- oznaczenie kursu wysokopodłogowego

**C** – pole legendy

- objaśnienie anomalii i spis kursów alternatywnych (przystanki należy wymienić po myślniku, przystanki „na żądanie” oznaczane symbolem NŻ, „strefowe” S, a „centra przesiadkowe” CP)

<b>A</b>	<b>DNI ROBOCZE</b>	<b>DNI WOLNE</b>	<b>C</b>
<b>B</b>	<b>4</b> 00 20 54 40 <b>5</b> 30 <sup>x</sup> 00 14 53 <b>6</b> 08 23 <sup>x</sup> 38 53 <b>08</b> 23 38 53 <b>8</b> 08 23 <b>8</b> 38 53 <b>9</b> 08 23 38 53 <b>10</b> 08 23 38 53 <b>11</b> 08 23 <sup>x</sup> 38 53 <b>12</b> 08 23 38 53 <b>13</b> 08 23 38 54 <b>14</b> 09 24 39 54 <b>15</b> 09 24 39 54 <b>16</b> 09 24 39 54 <b>17</b> 09 24 39	<b>4</b> 00 20 54 40 <b>5</b> 30 <sup>x</sup> 00 14 53 <b>6</b> 08 23 <sup>x</sup> 38 53 <b>08</b> 23 38 53 <b>8</b> 08 23 <b>8</b> 38 53 <b>9</b> 08 23 38 53 <b>10</b> 08 23 38 53 <b>11</b> 08 23 <sup>x</sup> 38 53 <b>12</b> 08 23 38 53 <b>13</b> 08 23	<b>LEGENDA</b> <sup>x</sup> – kurs przez: Paniówki Skrzyżowanie – Paniówki Rogatka – Przyszowice Droga do Brzegu NŻ, Przyszowice Skrzyżowanie CP – Przyszowice Dwór NŻ – Przyszowice Szyb NŻ
	<b>ŚWIĘTA SZCZEGÓLNE</b>		
	<b>4</b> 37 <b>5</b> 05 28 48 58 <sup>x</sup> <b>6</b> 08 18 28 38 48		

<b>opis tabeli:</b> INFO display bold wielkość: 9 pkt tracking: 30 wersaliki kolor: CMYK 0, 0, 0, 100	<b>cyfra minutowa:</b> INFO display regular wielkość: 13 pkt tracking: 10 podniesione w stosunku do linii pisma: 2 pkt cyfry wersalikowe, proporcjonalne odstęp pomiędzy wartościami 1 spacja	odstęp pomiędzy cyframi godzinowymi i minutowymi: 1 spacja	<b>znacznik literowy:</b> INFO display bold wielkość: 9 pkt tracking: 10 podniesione w stosunku do linii pisma: 4,5 pkt litery wersalikowe kolor: CMYK 0, 0, 0, 100
<b>uwaga!</b> Jeśli informacja minutowa w ramach jednej godziny jest przenoszona do nowej linijki należy powtórzyć cyfrę godzinową.	<b>znacznik kropki:</b> INFO display bold wielkość: 9 pkt tracking: 10 podniesione w stosunku do linii pisma: 4,5 pkt kolor: CMYK 0, 0, 0, 100	<b>cyfra godzinowa:</b> INFO display bold wielkość: 16 pkt tracking: 10 cyfry wersalikowe, proporcjonalne kolor: CMYK 0, 0, 0, 100 odstęp pomiędzy wartościami 1 spacja	<b>znacznik i pogrubienie:</b> INFO display bold wielkość: 9 pkt tracking: 15 interlinia: 12 pkt litery wersalikowe, kolor: CMYK 0, 0, 0, 100
<b>legenda:</b> INFO display regular wielkość: 9 pkt tracking: 15 interlinia: 12 pkt cyfry wersalikowe, proporcjonalne kolor: CMYK 0, 0, 0, 100	<b>skala 1:1, wymiary w mm, treści przykładowe</b>		

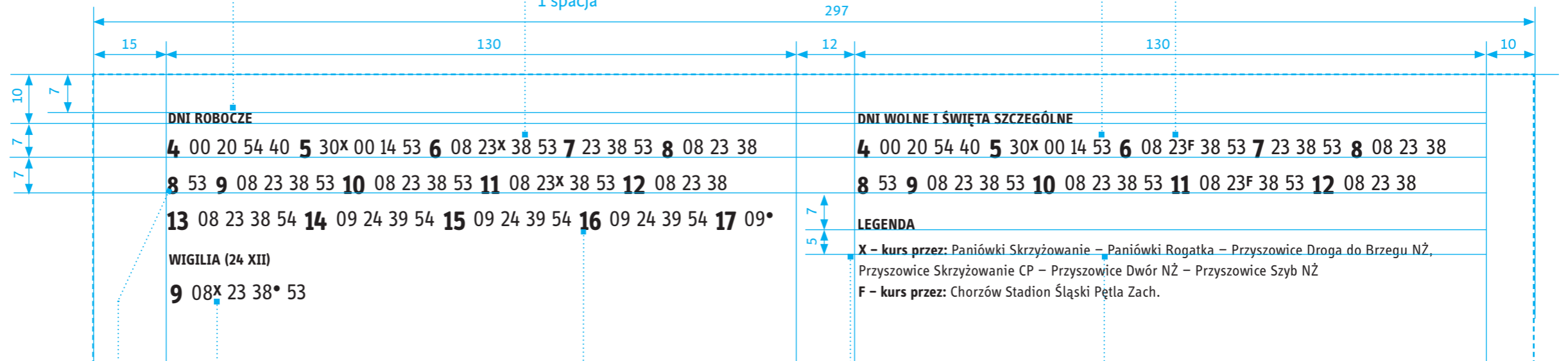

## SP7 Rozkład jazdy – legenda – pola, zasady budowania, wymiary i typografia

### Legenda

- opis znaczników
- informacja o numerze stanowiska

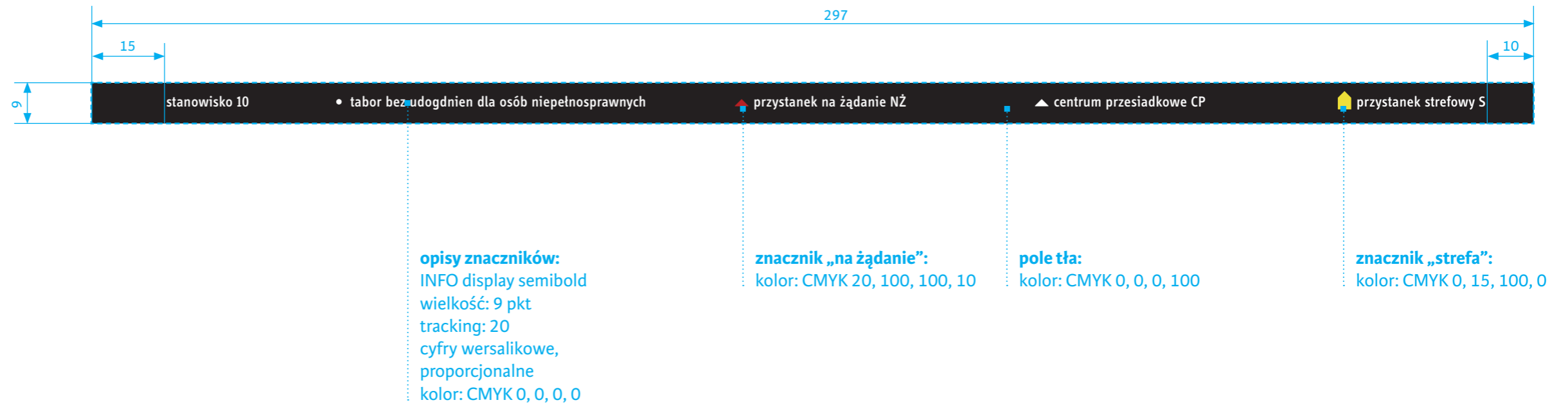

skala 1:1,  
wymiary w mm,  
treści przykładowe

## SP7 Rozkład jazdy – przykłady – rozkład jazdy na lotnisko

### Rozkład jazdy na lotnisko

- w przypadku linii ekspresowych gdzie obowiązuje inna taryfa niż stosowna w reszcie systemu dopuszcza się rezygnację z zapisu przystanków strefowych oraz kolejnych mijanych gmin w dolnej linii schematu
- w linii określającej nazwę typu transportu możliwe jest dopisanie informacji dodatkowych (np. informacji o taryfie specjalnej)

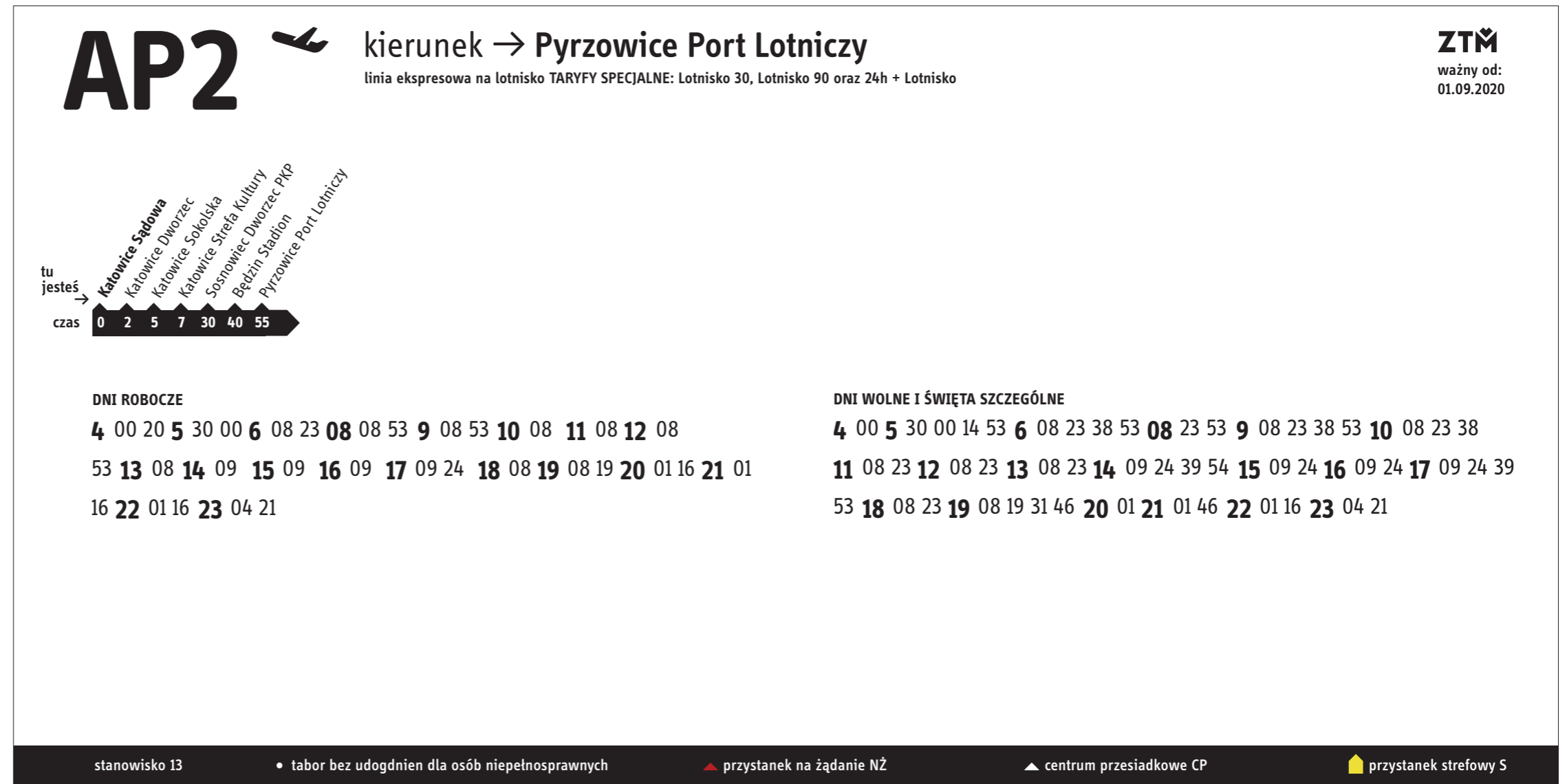

skala 1:1,  
wymiary w mm,  
treści przykładowe

# SP7 Rozkład jazdy – przykłady – trolejbus

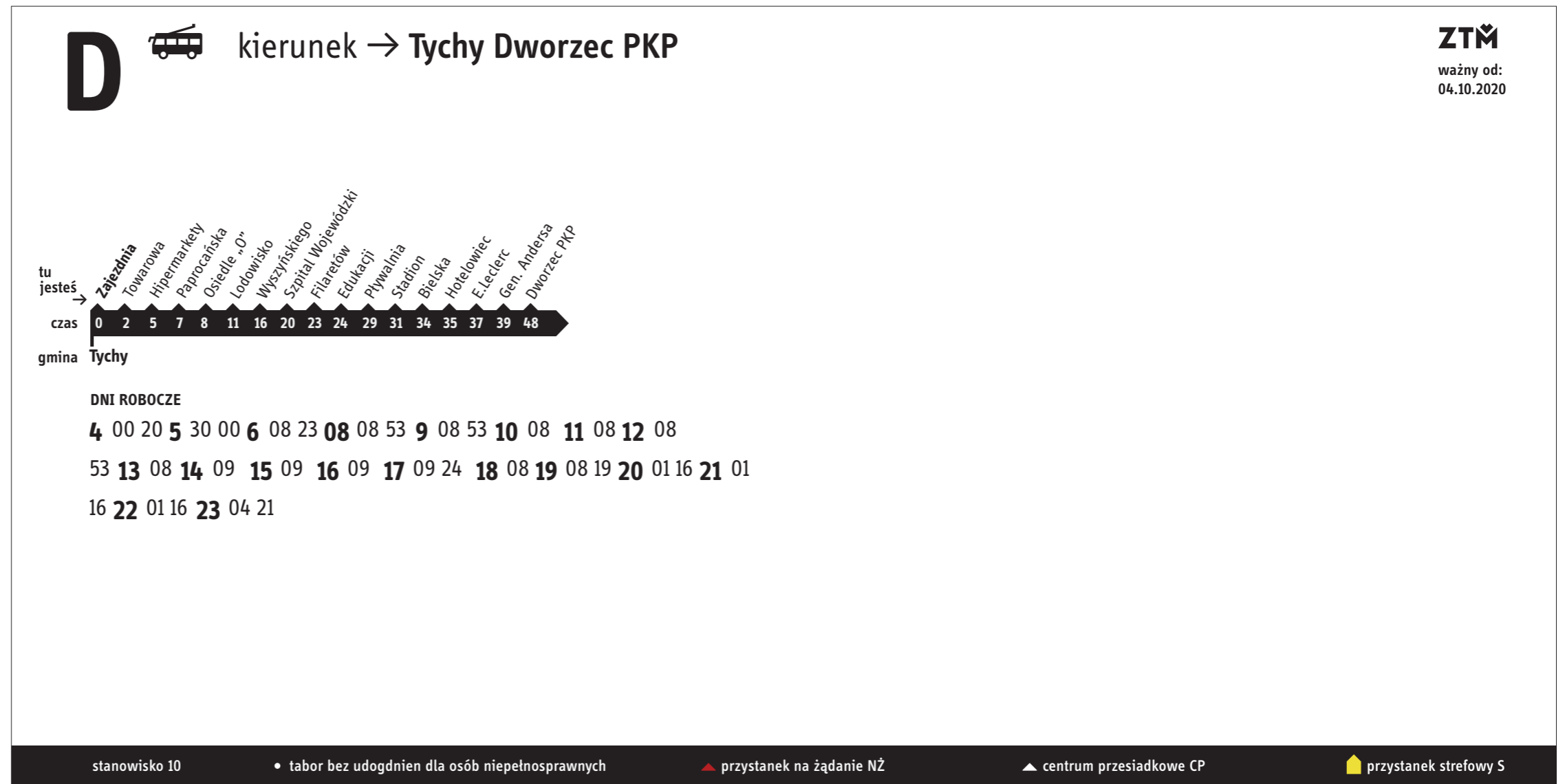

skala 1:1,  
wymiary w mm,  
treści przykładowe

# SP7 Rozkład jazdy – przykłady – nocny

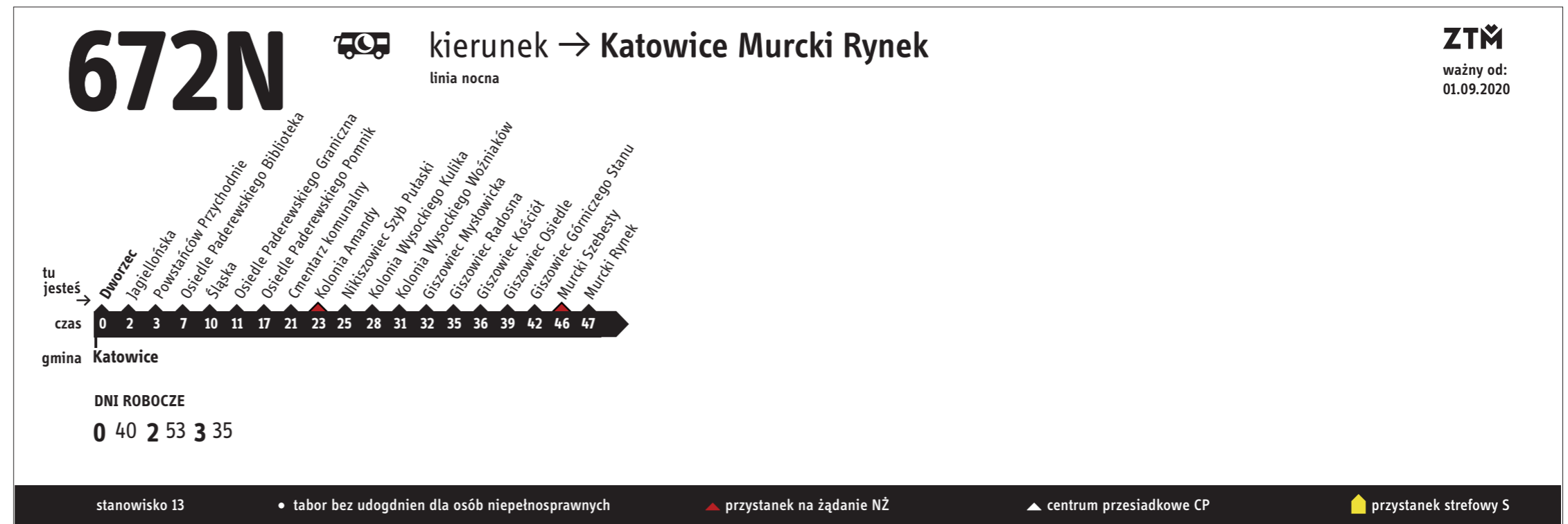

skala 1:1,  
wymiary w mm,  
treści przykładowe

# SP7 Rozkład jazdy – przykłady – tramwajowy

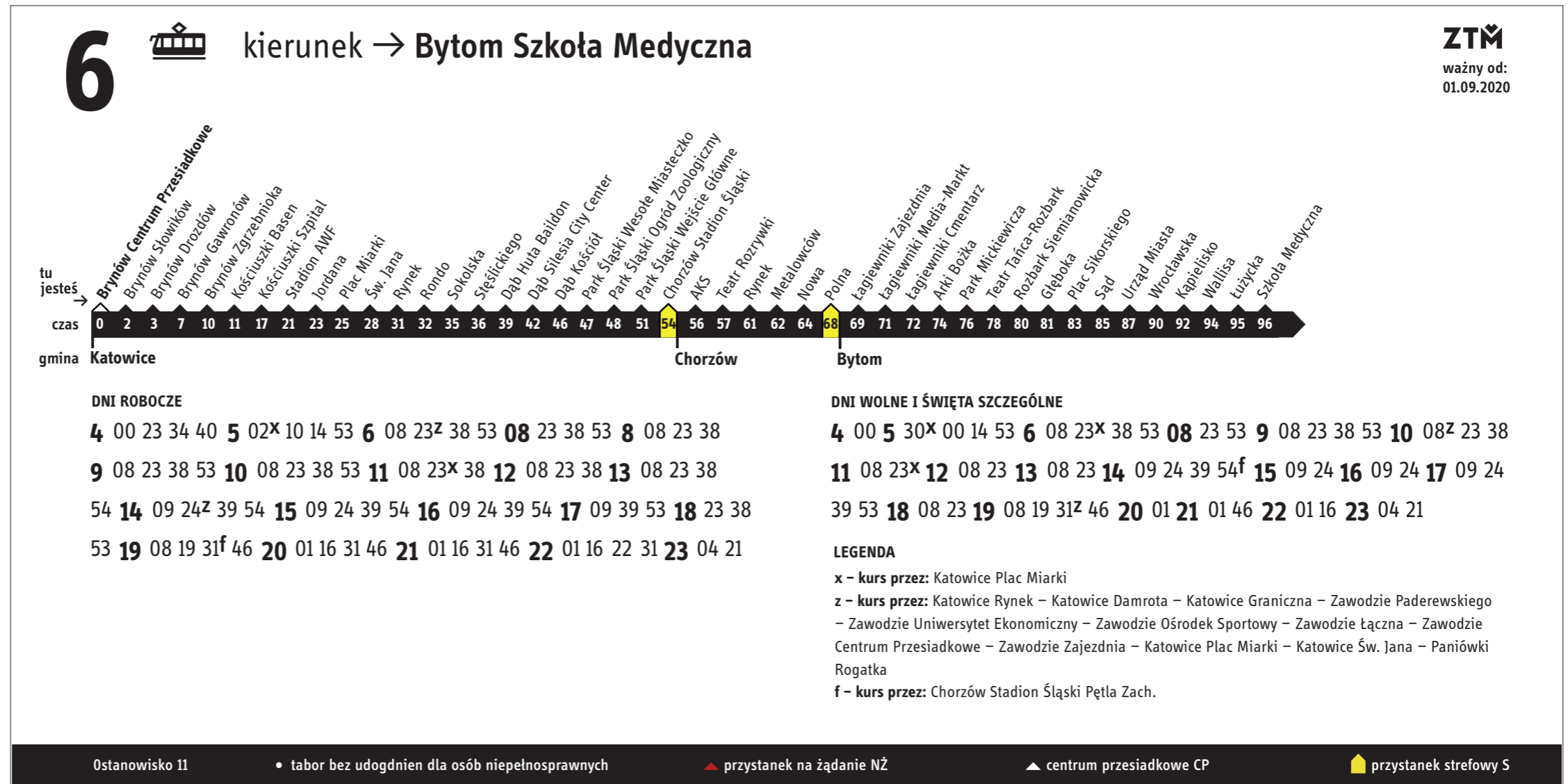

skala 1:1,  
wymiar w mm,  
treści przykładowe

# SP7 Rozkład jazdy – przykłady – Rozkład ze schematem dwulinijkowy

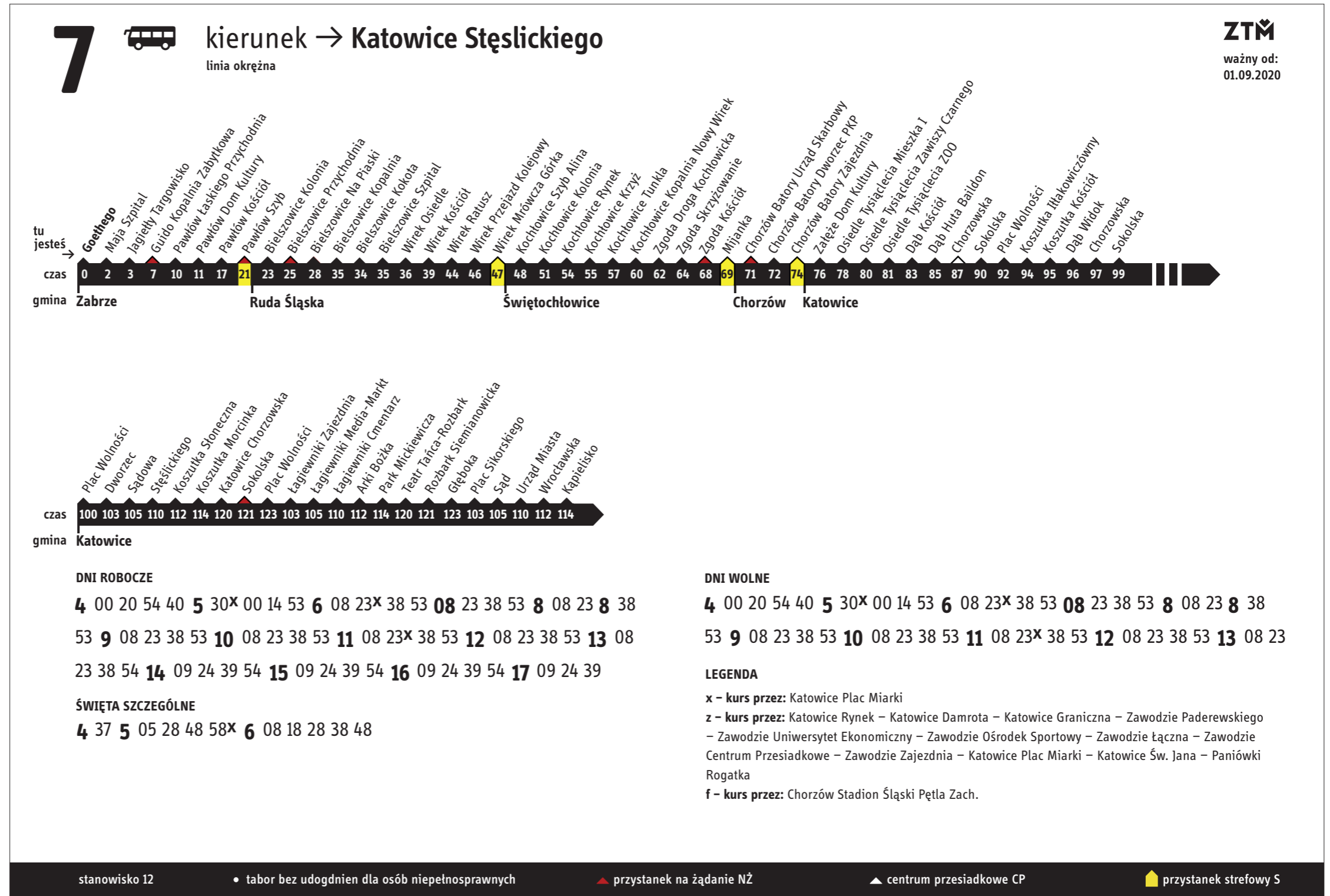

skala 1:1,  
wymiar w mm,  
treści przykładowe



# GIW– Gablota istniejąca wiata – grafika

## Gablota istniejąca wiata – grafika

### A – pole nazwy przystanku

- nazwa przystanku (obszar/nazwa właściwa)
- numer stanowiska
- dane teleadresowe
- piktogramy „zakaz palenia” i „zakaz naklejania ogłoszeń”
- pole umieszczenia fiszek informacyjnych/informacji dodatkowych

### B – pole rozkładów jazdy

- rozkłady jazdy
- grid montażowy
- afisze i ogłoszenia reklamowe

### C – linia komfortowego odczytu

- jeżeli liczba rozkładów jazdy na to pozwala, należy w pierwszej kolejności organizować układy powyżej pogrubionej linii.

## Przykład grafiki w gablocie przystankowej

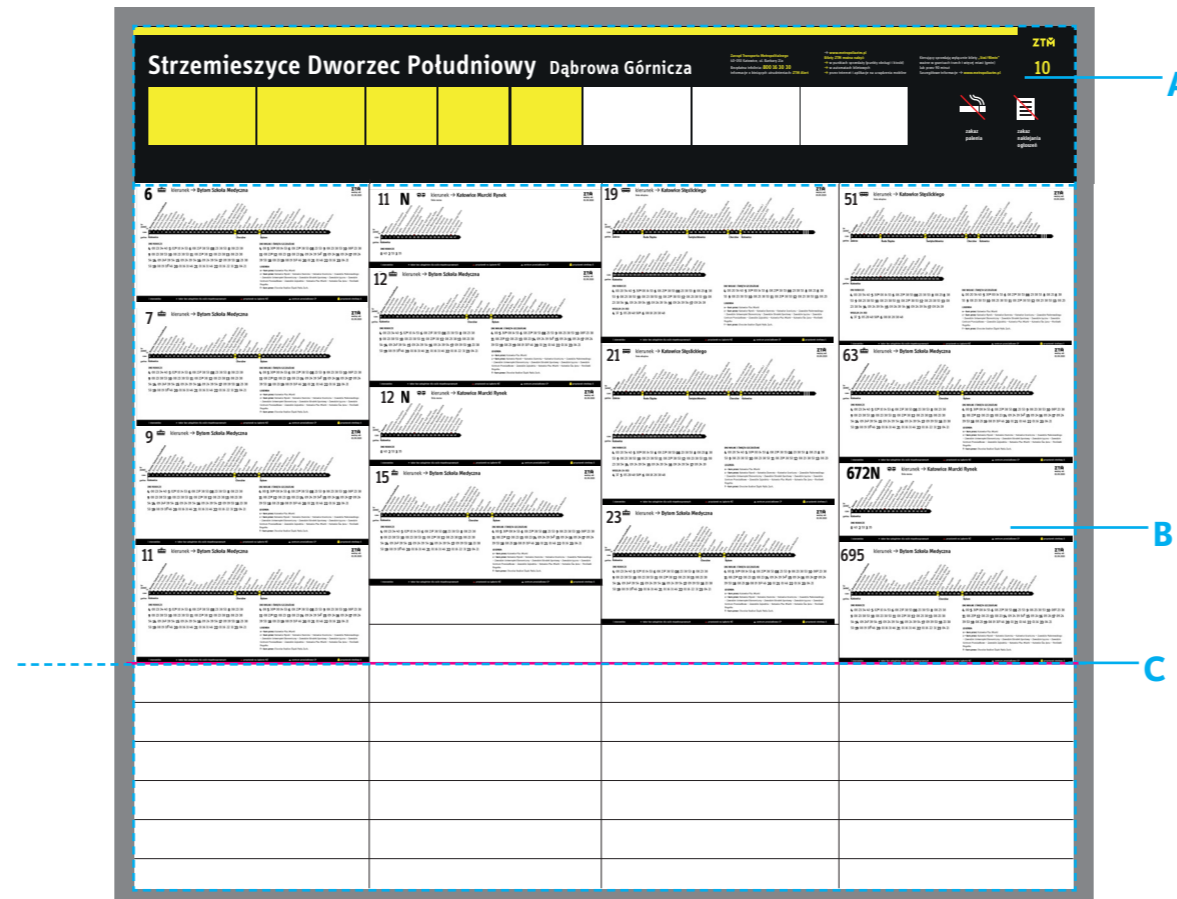

**UWAGA!** sposób wykonania i umieszczania informacji w gablocie powinien zostać zweryfikowany testami ze względu na brak informacji o szczelności gablot.

## GIW– Gablota istniejąca wiata – grid montażowy

### Gablota Istniejąca Wiata – grid montażowy

Grid – ułatwia organizację treści w gablocie.

Naniesiony jest w formie bezpośredniego nadruku UV na tworzywie lub w postaci nadruku na folii matowej przezroczystej. Rekomendowanym docelowo rozwiązaniem jest nanoszenie grafiki bezpośrednio na powierzchnię wewnątrz gabloty, szczególnie w przypadku nowo zamawianych gablot.

#### A – pole nazwy przystanku

- w tym polu należy umieścić wydruk (folia z nadrukiem grafiki) z informacją o przystanku.

#### B – pole rozkładów jazdy

- przeznaczone do umieszczania rozkładów jazdy: **druk na papierze samoprzylepnym lub foli (w tym wypadku dopuszcza się rezygnację z gridu montażowego)** lub na papierze o grubszej gramaturze mocowanego przy pomocy samoklejących kropek typu glue dots (rozwiązanie wymaga testów). i ogłoszeń reklamowych: **montowane przy pomocy samoklejących kropek typu glue dots (rozwiązanie wymaga testów).**

**UWAGA!** sposób wykonania i umieszczania informacji w gablocie powinien zostać zweryfikowany testami ze względu na brak informacji o szczelności gablot.

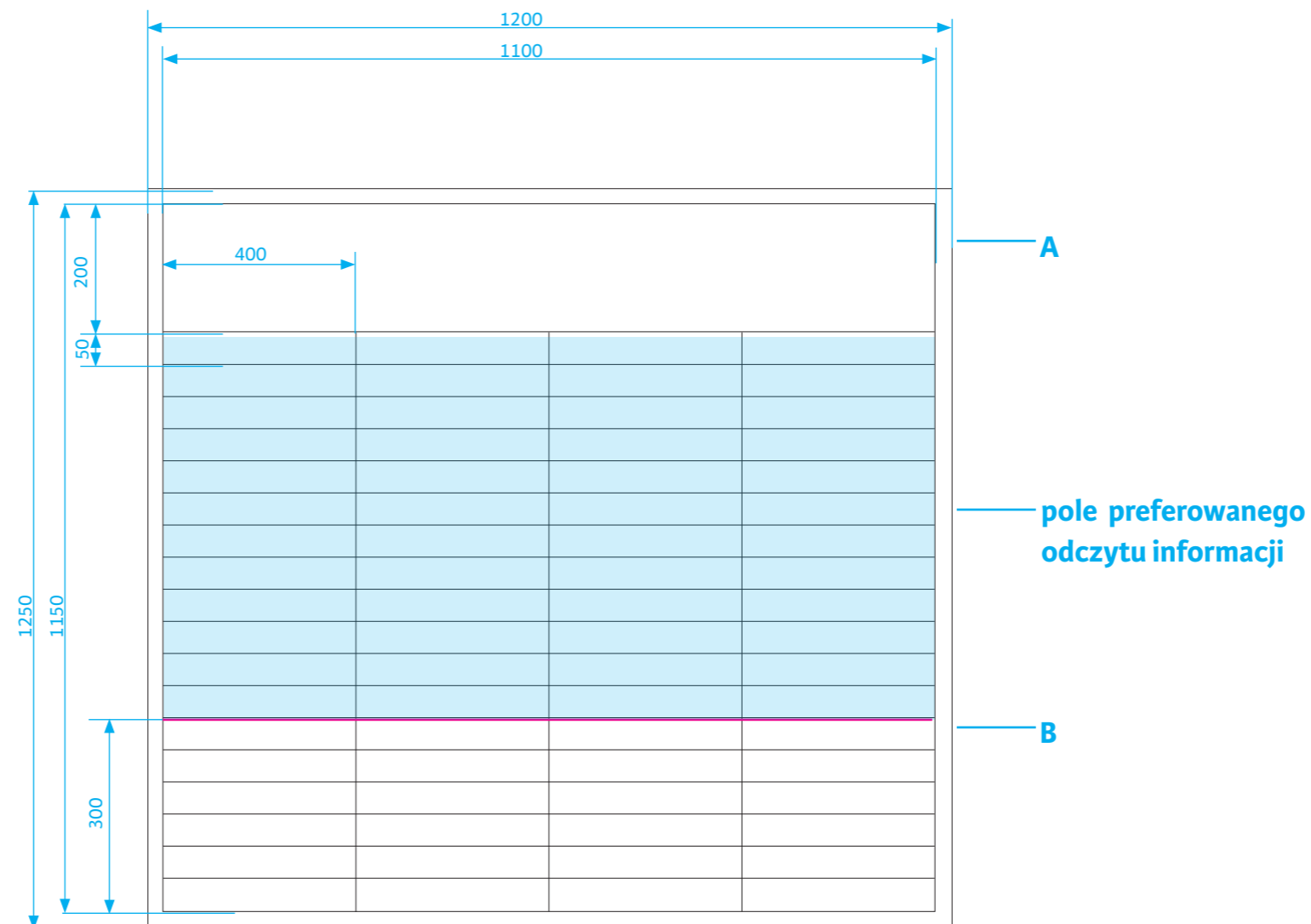

skala 1:10  
wymiar w mm

# GIW – Gablota Istniejąca – pole nazwy przystanku

## Gablota Istniejąca

### Wiata – pole nazwy przystanku

Pole nazwy przystanku, naniesione jest w formie nadruku na folii wg załączonego wzoru.

#### A – pole nazwy przystanku

#### B – pole informacji zmiennej

- przeznaczone do umieszczania fiszek informacyjnych (montowane przy pomocy samoklejących kropek typu glue dots)

#### C – margines

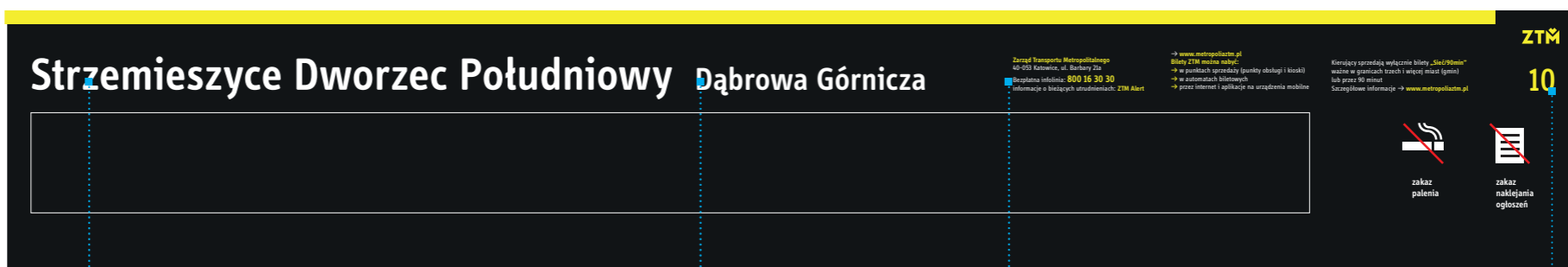

**UWAGA!** sposób wykonania i umieszczenia informacji w gablocie powinien zostać zweryfikowany testami ze względu na brak informacji o szczelności gablot.

**Nazwa przystanku:**  
INFO display semibold  
punktacja: 100  
tracking: 15

**Nazwa miasta/gminy:**  
INFO display semibold  
punktacja: 70  
tracking: 15

**dane teleadresowe**  
INFO display regular  
punktacja: 15  
tracking: 10  
tekst żółty:  
kolor: CMYK 0, 15, 100, 0  
tekst biały:  
kolor: CMYK 0, 0, 0, 0  
  
zapis nr telefonu  
INFO display regular  
punktacja: 21  
tracking: 10

**numer stanowiska**  
INFO display semibold  
wersaliki  
punktacja: 70 pkt  
tracking: 10  
kolor: CMYK 0, 15, 100, 0

# GIW– Gablota Istniejąca – sposoby komponowania rozkładów jazdy

wypełnienie maksymalne

kierunek organizowania układów

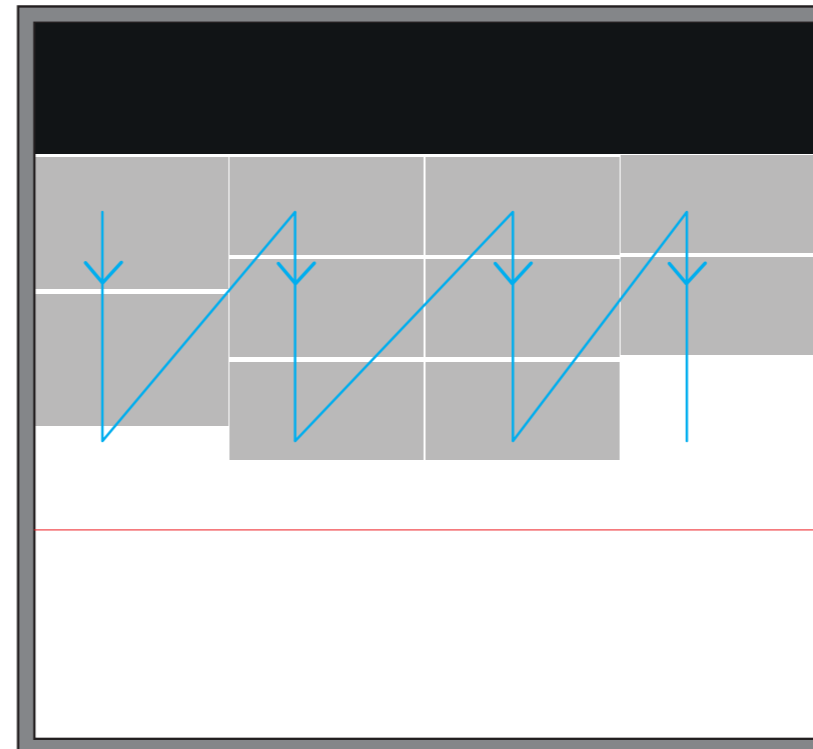
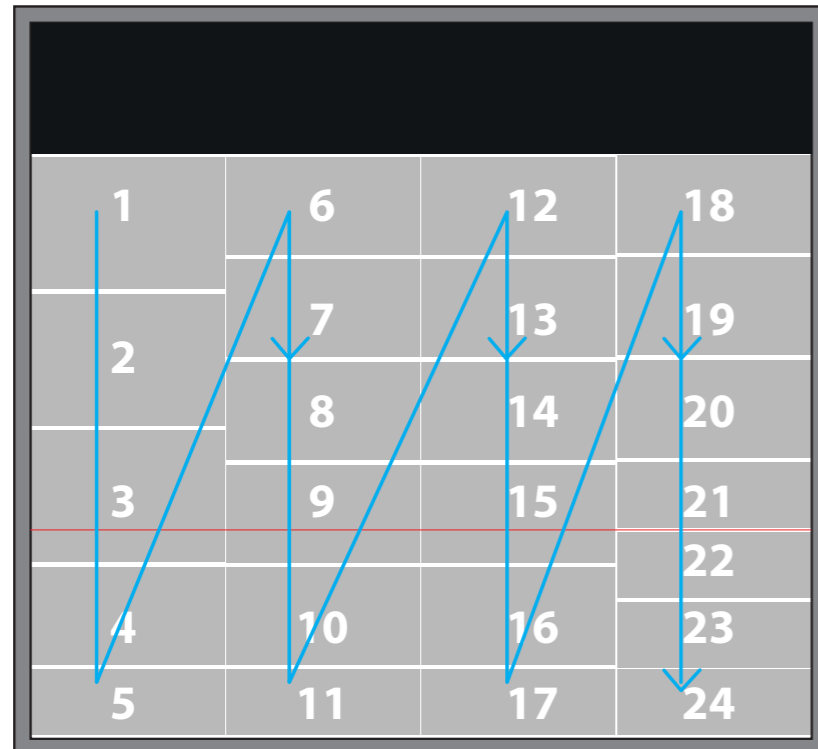

linia najlepszego odczytu

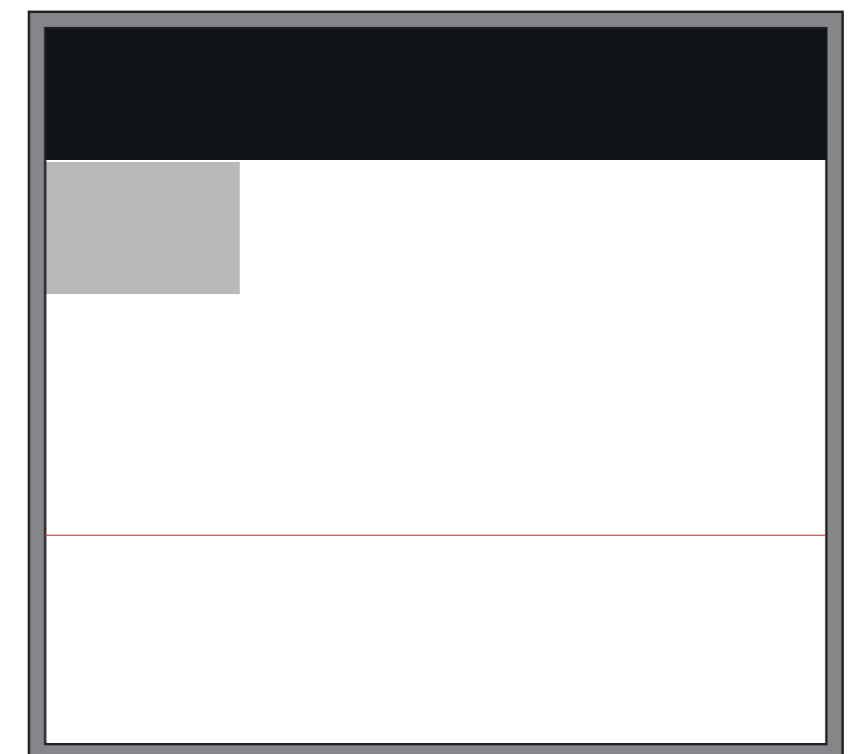

wypełnienie minimalne

## GIW– Gablota Istniejąca – sposoby komponowania informacji promocyjnych

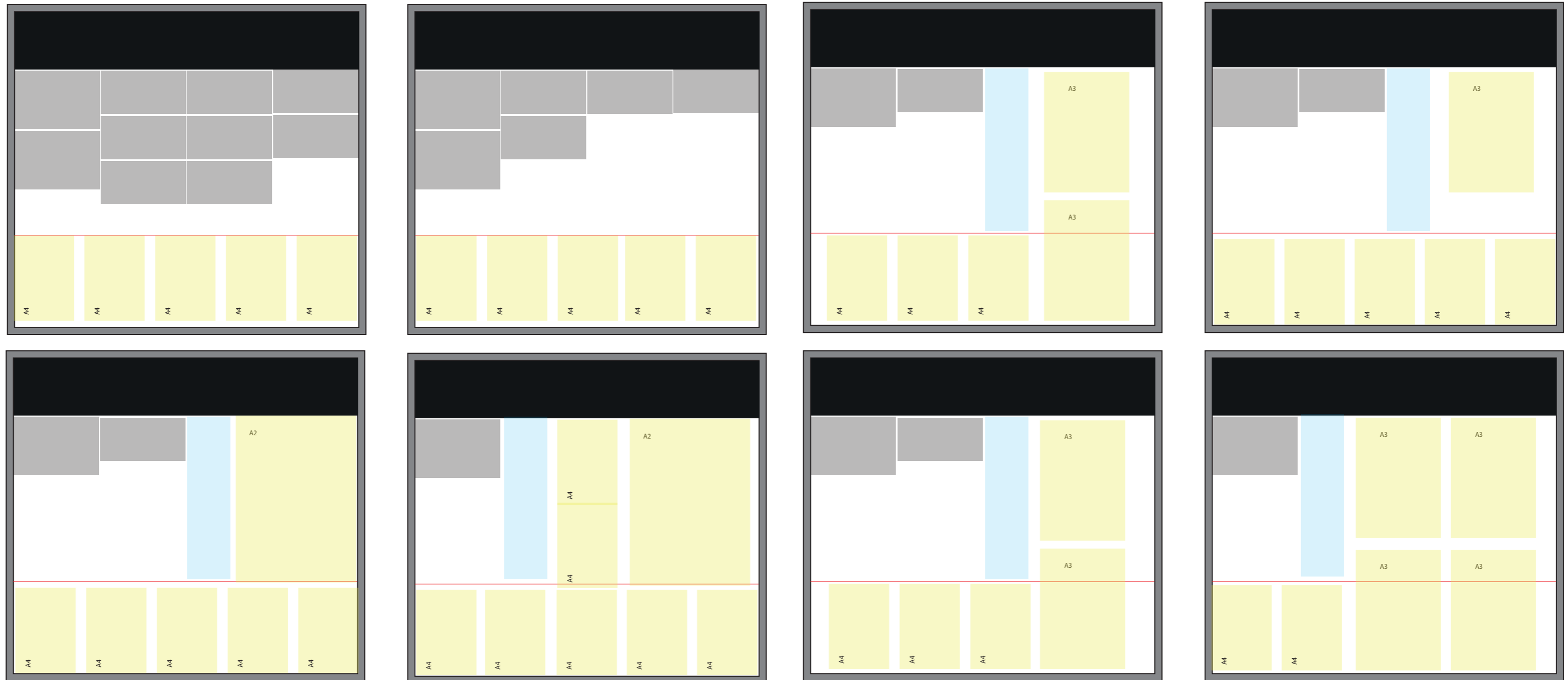

### Gablota Istniejąca Wiata – sposoby komponowania informacji promocyjnych

W celu zachowania komfortu od-  
czytu, należy zachować przestrzeń  
ochronną ( wolna od reklamy) wo-  
kół rozkładów jazdy.

(montowane przy pomocy samo-  
klejących kropek typu glue dots)

SP-B3 Banner na przystanek wyłączony z użytku

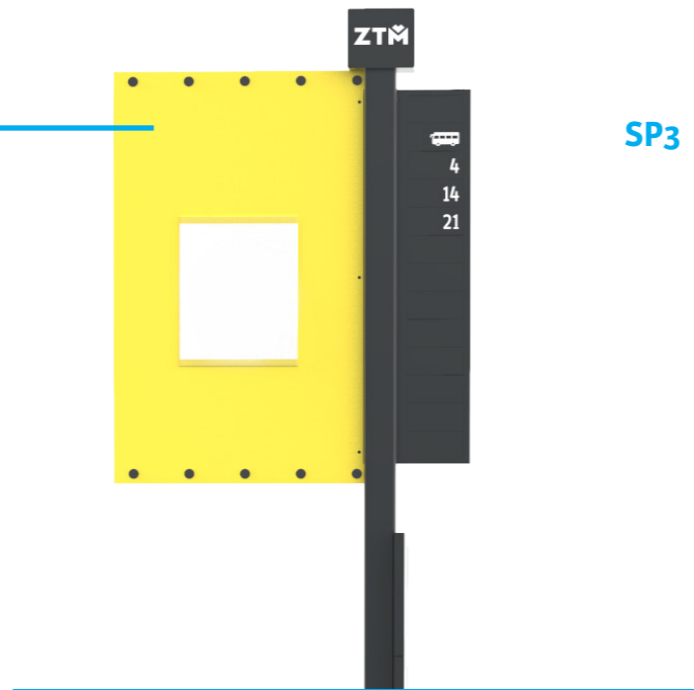

SP3 Tablice z nazwą na słupki przystankowe

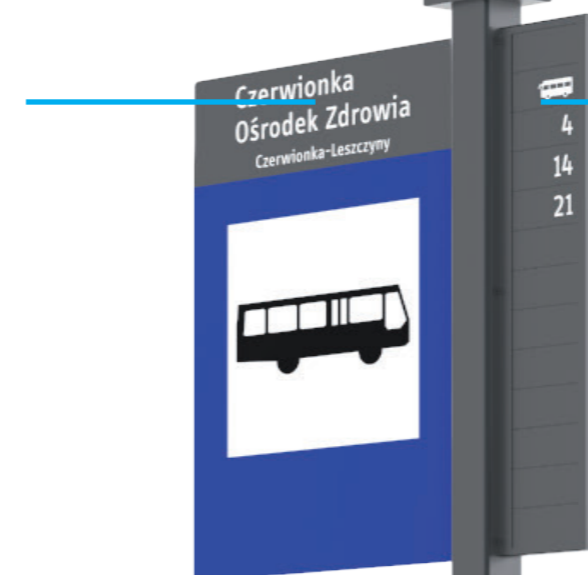

SP4 Zakończenie słupka przystankowego

SP2 Tablica z numerami linii

## SP Słupek przystankowy (grafika)

SP5 Znacznik z kodem QR



## SP3 Tablice z nazwą na słupki przystankowe – typy

### Tablice z nazwą na słupki przystankowy

#### TYP 1 – tablica jednolinijkowa do 17 znaków

- przeznaczona do zapisu nazw przystanków do 17 znaków i do zapisu nazw miast/gmin do 29 znaków

#### TYP 2 – tablica jednolinijkowa od 21 do 29 znaków

- przeznaczona do zapisu nazw przystanków do 21 znaków i do zapisu nazw miast/gmin do 29 znaków

#### TYP 3 – do 42 znaków

- przeznaczona do zapisu nazw przystanków do 42 znaków i do zapisu nazw miast/gmin do 28 znaków

#### A – pole nazwy przystanku

- nazwa przystanku (obszar/nazw właściwa)

#### B – pole nazwy miasta/gminy

- zawiera nazwę miasta gminy
- zawiera numer stanowiska

#### TYP 1. Do 17 znaków i 29 znaków nazwy gminy

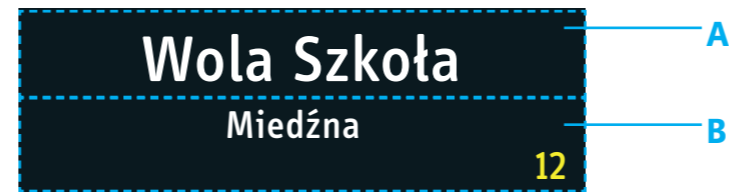

#### TYP 2. Do 21 znaków i 29 znaków nazwy gminy

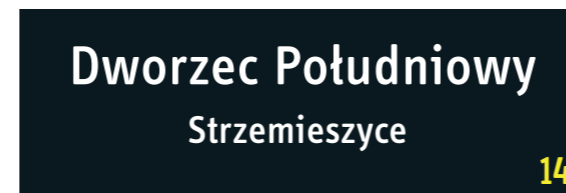

#### TYP 3. Do 42 znaków i 28 znaków nazwy gminy



# SP3 Tablice z nazwą na słupki przystankowe – wymiary

## TYP 1. Do 17 znaków i 29 znaków nazwy gminy

**nawa przystanku**  
 INFO display medium  
 wielkość: 200 pt,  
 tracking: 20  
**nazwa gminy**  
 INFO display medium  
 wielkość: 120 pt,  
 tracking: 25  
 cyfry wersalikowe,  
 proporcjonalne  
 litery plotowane ORACAL  
 5300

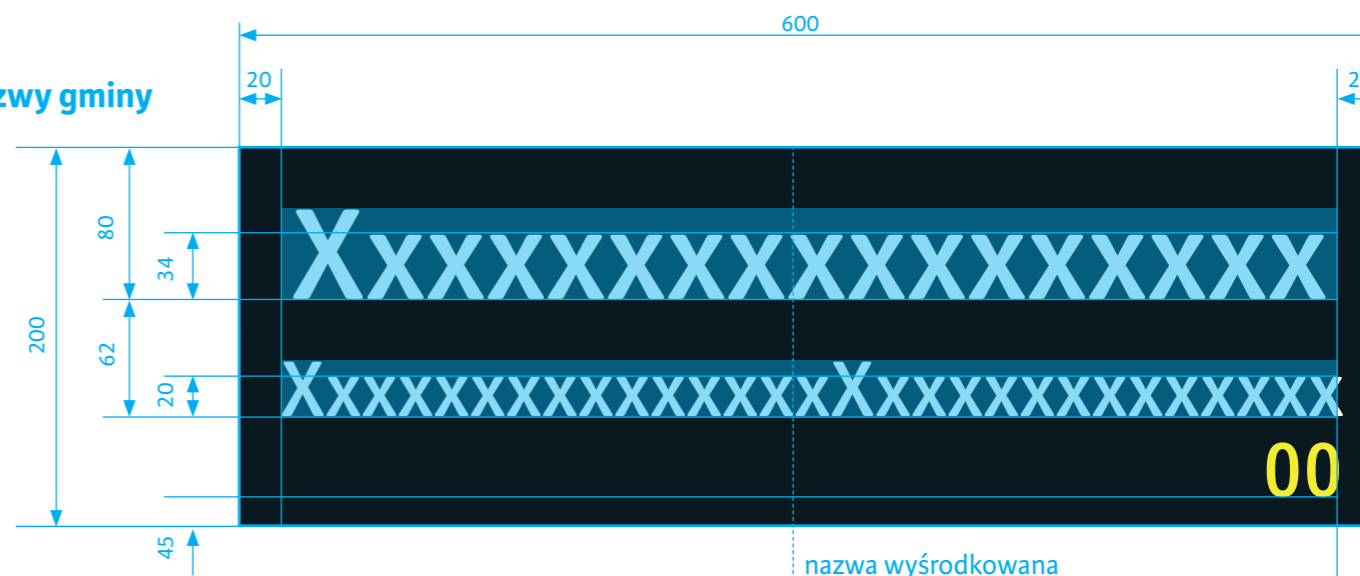

## TYP 2. Do 21 znaków i 29 znaków nazwy gminy

**nawa przystanku**  
 INFO display medium  
 wielkość: 170 pt,  
 tracking: 20  
**nazwa gminy**  
 INFO display medium  
 wielkość: 120 pt,  
 tracking: 25  
 cyfry wersalikowe,  
 proporcjonalne  
 litery plotowane ORACAL  
 5300

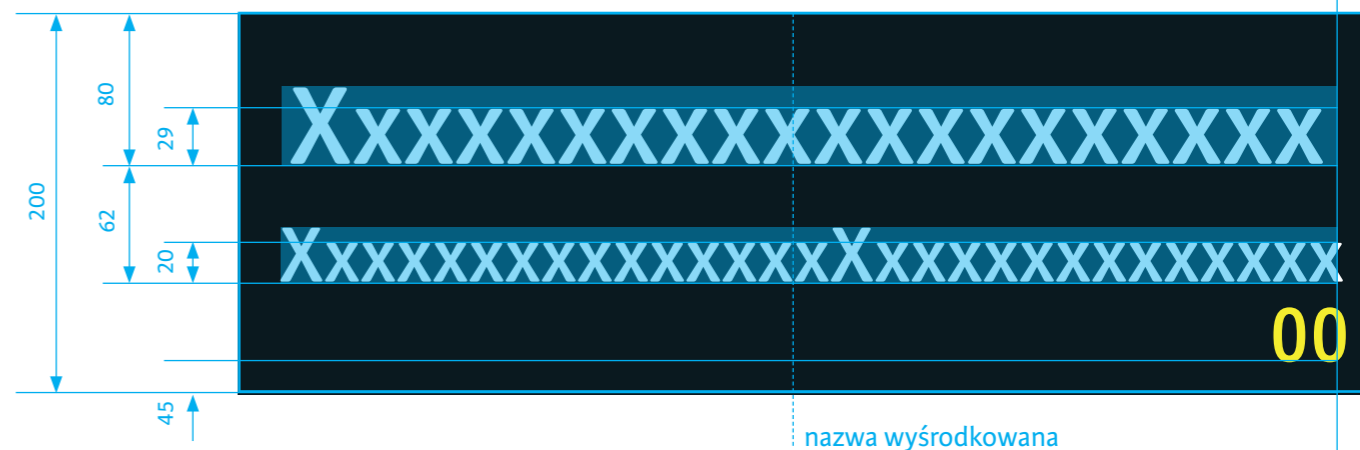

**numer stanowiska**  
 INFO display medium  
 wielkość: 120 pt,  
 tracking: 25  
 cyfry wersalikowe,  
 proporcjonalne  
 litery plotowane ORACAL  
 mat 022 shell yellow

## TYP 3. Do 42 znaków i 28 znaków nazwy gminy

**nawa przystanku**  
 INFO display medium  
 wielkość: 170 pt,  
 tracking: 20  
**nazwa gminy**  
 INFO display medium  
 wielkość: 100 pt,  
 tracking: 25  
 cyfry wersalikowe,  
 proporcjonalne  
 litery plotowane ORACAL  
 5300

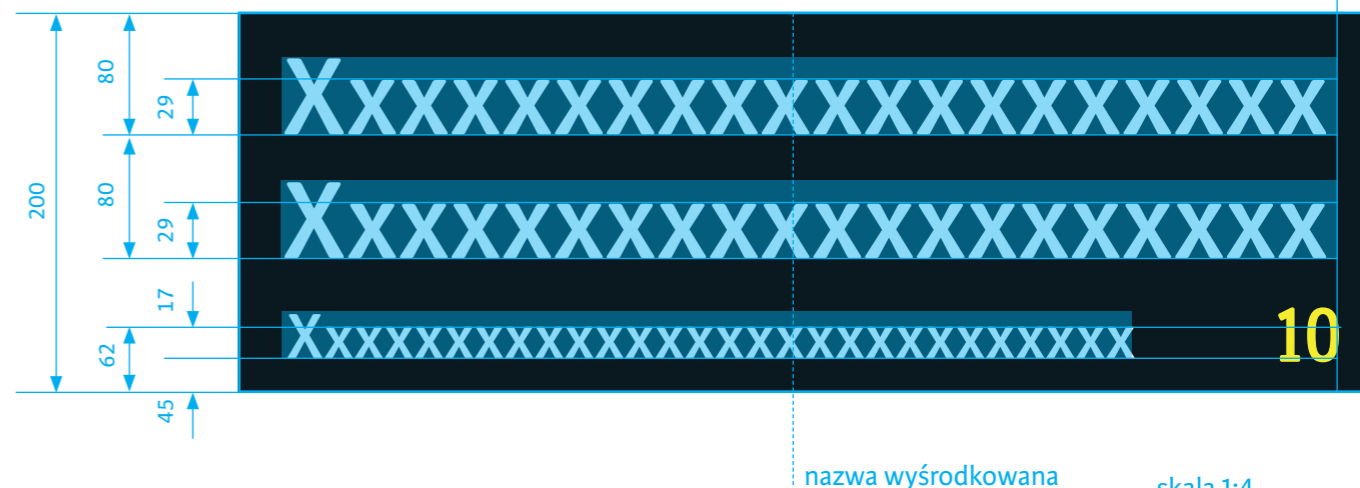

nazwa wyśrodkowana

skala 1:4  
 wymiary w mm,  
 treści przykładowe



### SP3 Tablice z nazwą na słupki przystankowe – przykładowe tablice

TYP 1. Do 17 znaków i 29 znaków nazwy gminy



TYP 2. Do 21 znaków i 29 znaków nazwy gminy

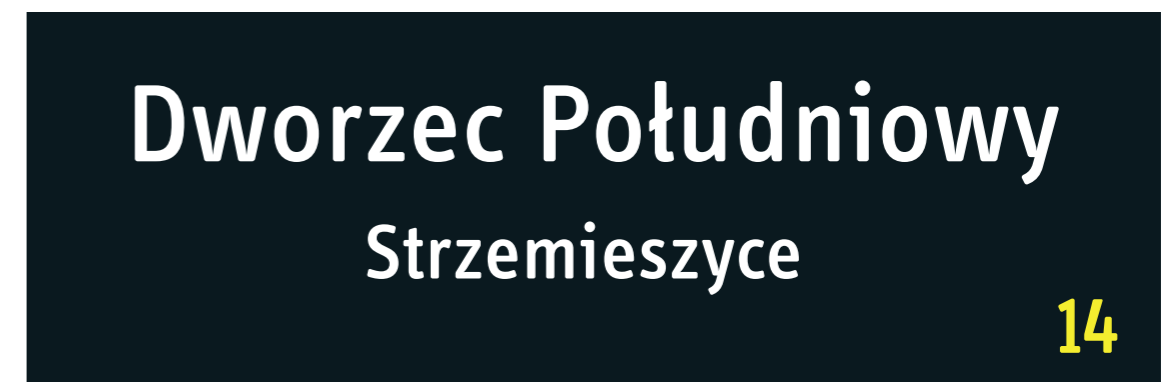

TYP 3. Do 42 znaków i 28 znaków nazwy gminy



## SP3 Tablice z nazwą na słupki przystankowe – znaczniki

### Tablice z nazwą na słupki przystankowe

#### TYP 1 i TYP 2

- w obu przypadkach znacznik („strefa”, „na żądanie”, „przystanek podwójny” lub „tylko do wysiadania”) umieszczany w dolnej linii tablicy w pasku koloru

#### TYP 3

- w przypadku tablicy dwulinijkowej znacznik na polu umieszczany jest na połowie szerokości tablicy w prawym dolnym rogu

#### TYP 4

- w przypadku przystanku łączonego „strefa” i „na żądanie” znaczniki umieszczane są w dolnej części tablicy. W przypadku tablic TYP 3 w takich wypadkach znika nazwa miasta gminy (wg. wzoru)
- w wyjątkowych sytuacjach znacznik „strefa” może przyjąć dodatkowe treści (np. numery linii objętych strefą wg. wzoru)

#### A – pole nazwy przystanku

- nazwa przystanku (obszar/nazw właściwa)

#### B – pole nazwy miasta/gminy

- zawiera nazwę miasta gminy

#### C – pole znacznika

- zawiera oznaczenie o „strefie”, przystanku „na żądanie”, przystanku tylko „do wysiadania”.

#### UWAGA!

W tablicach ze znacznikiem (np. strefa, na żądanie, do wysiadania itd.) nie występuje numer stanowiska!

#### TYP 1. Do 17 znaków i 29 znaków nazwy gminy

##### Strefa



#### TYP 2. Do 21 znaków i 29 znaków nazwy gminy

##### Strefa



#### TYP 3. Do 42 znaków i 28 znaków nazwy gminy

##### Strefa

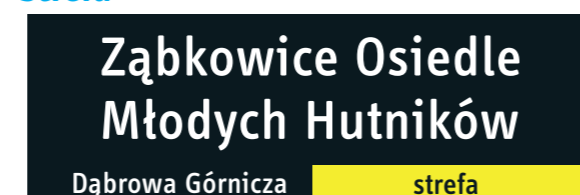

#### TYP 4. Wyjątki

##### strefa + na żądanie

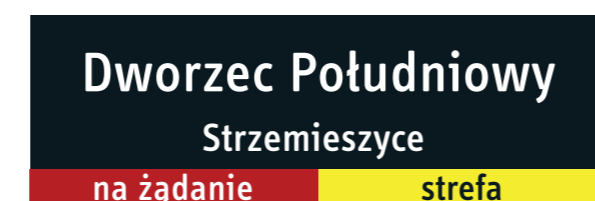

##### Na żądanie



##### Na żądanie

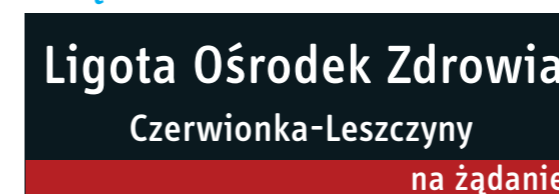

##### Na żądanie



##### strefa + informacje specjalne



##### Do wysiadania/przystanek podwójny

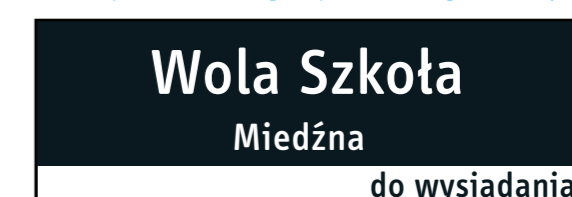

##### Do wysiadania/przystanek podwójny

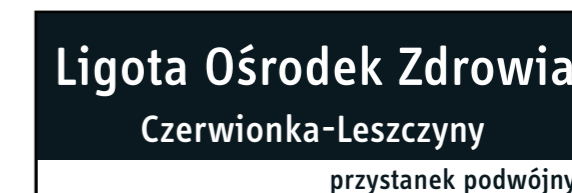
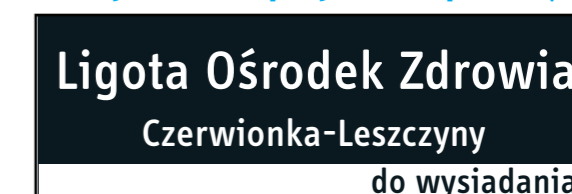

##### Do wysiadania/przystanek podwójny

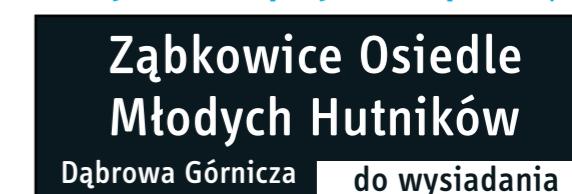

# SP3 Tablice z nazwą na słupki przystankowe – znaczniki – wymiary i typografia

skala 1:4  
wymiały w mm,  
treści przykładowe

Znacznik pojedynczy na tablicach TYP 1 i Typ 2

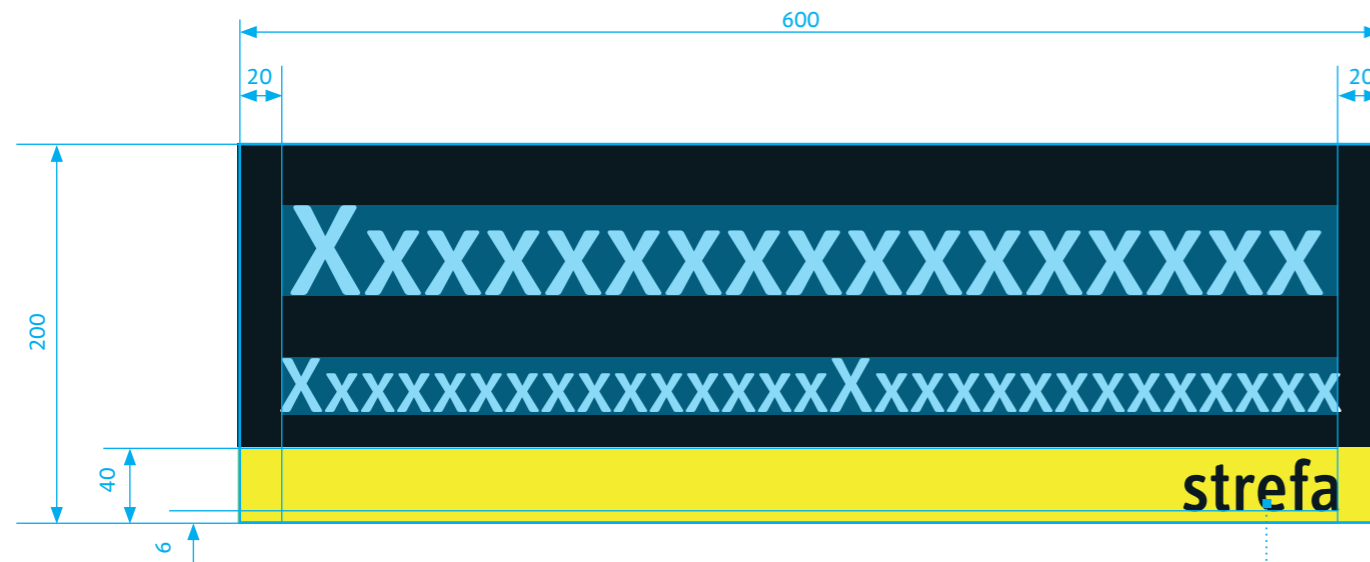

„strefa”/ „na żądanie”  
INFO display medium  
wielkość: 110 pt,  
tracking: 20  
druk na folii ORACAL 5300:  
010 WHITE (drogowa)

Znacznik pojedynczy na tablicy Typ 3

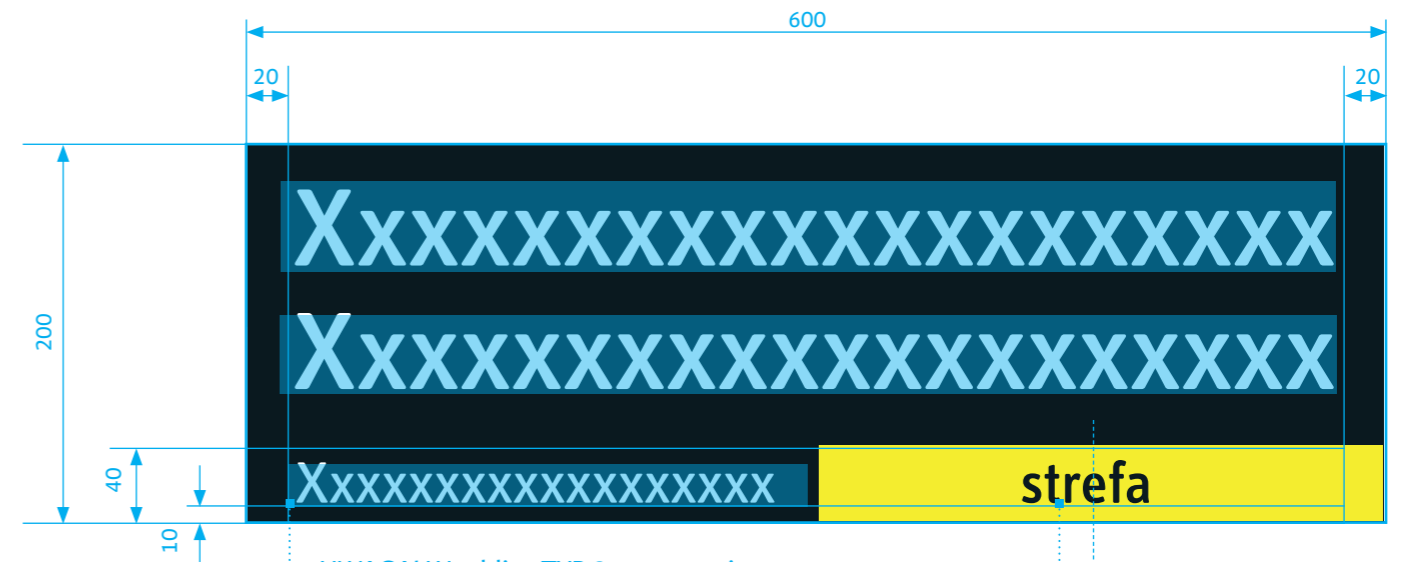

**nazwa gminy**  
INFO display medium  
wielkość: 90 pt,  
tracking: 20  
cyfry wersalikowe  
druk na folii ORACAL 5300:  
010 WHITE (drogowa)

UWAGA! W tablicy TYP 3. nazwa miasta/gminy dzieli pole znacznika

„strefa”/ „na żądanie”  
INFO display medium  
wielkość: 90 pt,  
tracking: 20  
druk na folii ORACAL 5300:  
010 WHITE (drogowa)

„strefa”/ „na żądanie”  
wyśrodkowane

Znacznik podwójny na tablicach TYP 1 i Typ 2



„na żądanie”  
druk na folii ORACAL 5300:  
010 WHITE (drogowa)

„strefa”  
druk na folii ORACAL 5300:  
010 WHITE (drogowa)

„na żądanie”  
wyśrodkowana

„strefa”  
wyśrodkowana

Znacznik podwójny na tablicy Typ 3



**nawa przystanku**  
INFO display medium  
wielkość: 170 pt,  
tracking: 20  
cyfry wersalikowe,  
proporcjonalne  
druk na folii ORACAL 5300:  
010 WHITE (drogowa)

„strefa”/ „na żądanie”  
INFO display medium  
wielkość: 110 pt,  
tracking: 20  
druk na folii ORACAL 5300:  
010 WHITE (drogowa)

„na żądanie”  
wyśrodkowana

„strefa”  
wyśrodkowana

## SP4 Zakończenie słupka przystankowego – znaczniki – wymiary i typografia

### Zakończenie słupków przystankowych

#### Zakończenie słupka „numer stanowiska”

- występuje na przystankach wielostanowiskowych i oznacza numer stanowiska

#### Zakończenie słupka „zwykły”

- występuje na wszystkich przystankach poza przystankami „wielostanowiskowymi”

Przystanek „numer stanowiska”

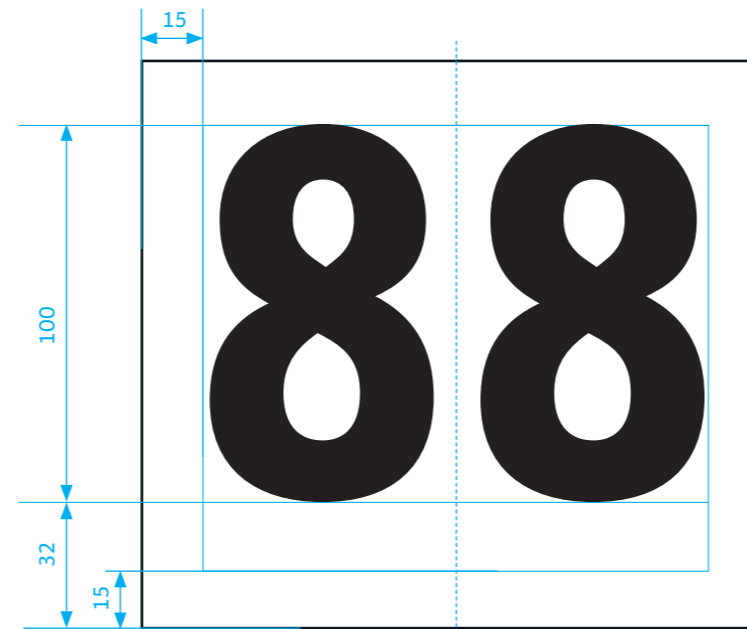

#### numer stanowiska

INFO display bold  
wielkość: 415pt  
tracking: 25  
cyfry wersalikowe  
druk na folii ORACAL 5300  
010 WHITE (drogowa)  
cyfry CMYK 0,0,0,100

Przystanek „zwykły”

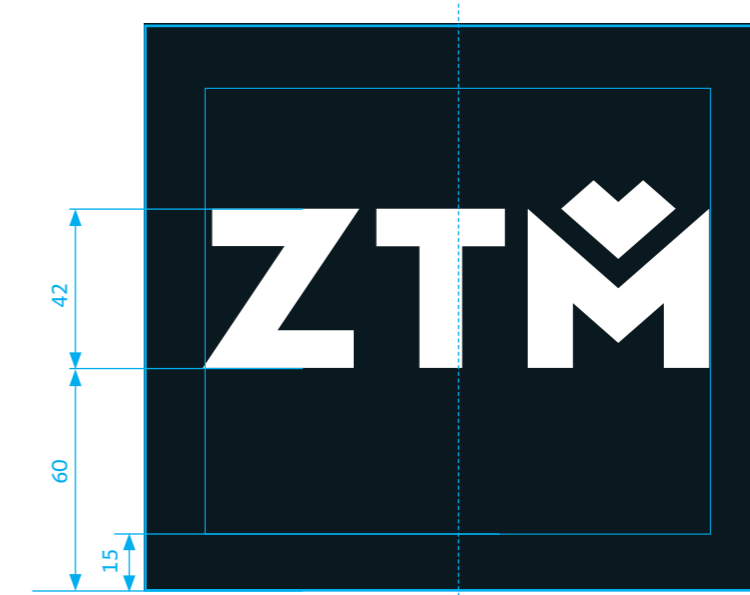

#### znak ZTM

znak wg wzoru  
tło malowane proszkowo RAL 7021  
znak plotowany,  
ORACAL 5300:  
010 WHITE (drogowa)

skala 1:2  
wymiały w mm,  
treści przykładowe

## SP2 Tablica z numerami linii na słupki przystankowe – typy

### Tablice z numerami linii na słupki przystankowe

#### A – pole z piktogramem

- zawiera piktogram typu transportu
- każdą linię numerów poprzedza piktogram typu transportu obsługującego przystanek, jeśli jest ich więcej (np. autobusy i trolejbusy) przed nowym piktogramem pozostaje pole puste

#### B – pole z numerem linii

- zawiera piktogram typu transportu
- w zależności od obciążenia przystanku na pola nanoszona jest informacja o numerach linii obsługujących punkt. Pozostałe pola pozostają puste.

#### C – pole puste

TYP 1. Tablica numerowa na słupek – 13 linii

TYP 2. Tablica numerowa na słupek – 26 linii

4	268
14	273
21	551
33	627N
36	
65	
75	A
82	B
101	C
128	D
137	W
245	

TYP 3. Tablica numerowa na słupek do – 36

12	632
29	657
37	657N
45	689
46	880
48	900
51	
115	
120	M105
130	M109
130N	
154	
177	
193	
296	
297	
297N	

TYP 1. Tablica numerowa na słupek – 13 linii

- tablica na 10 linii o polach 140 x 70 mm

TYP 2. Tablica numerowa na słupek – 26 linii

- tablica na 20 linii o polach 140 x 70 mm

TYP 3. Tablica numerowa na słupek do – 36

- tablica na 20 linii o polach 110 x 50 mm

4	268
14	273
21	551
33	627N
36	
65	
75	7
82	9
101	11
128	16
137	
245	

4	551
14	627
21	686
33	696N
36	
65	
75	AP1
82	AP2
101	
128	
137	
245	
268	
273	
274	
291	
539	

skala 1:10  
wymiary w mm,  
treści przykładowe

## SP2 Tablica z numerami linii na słupki przystankowe – wymiary

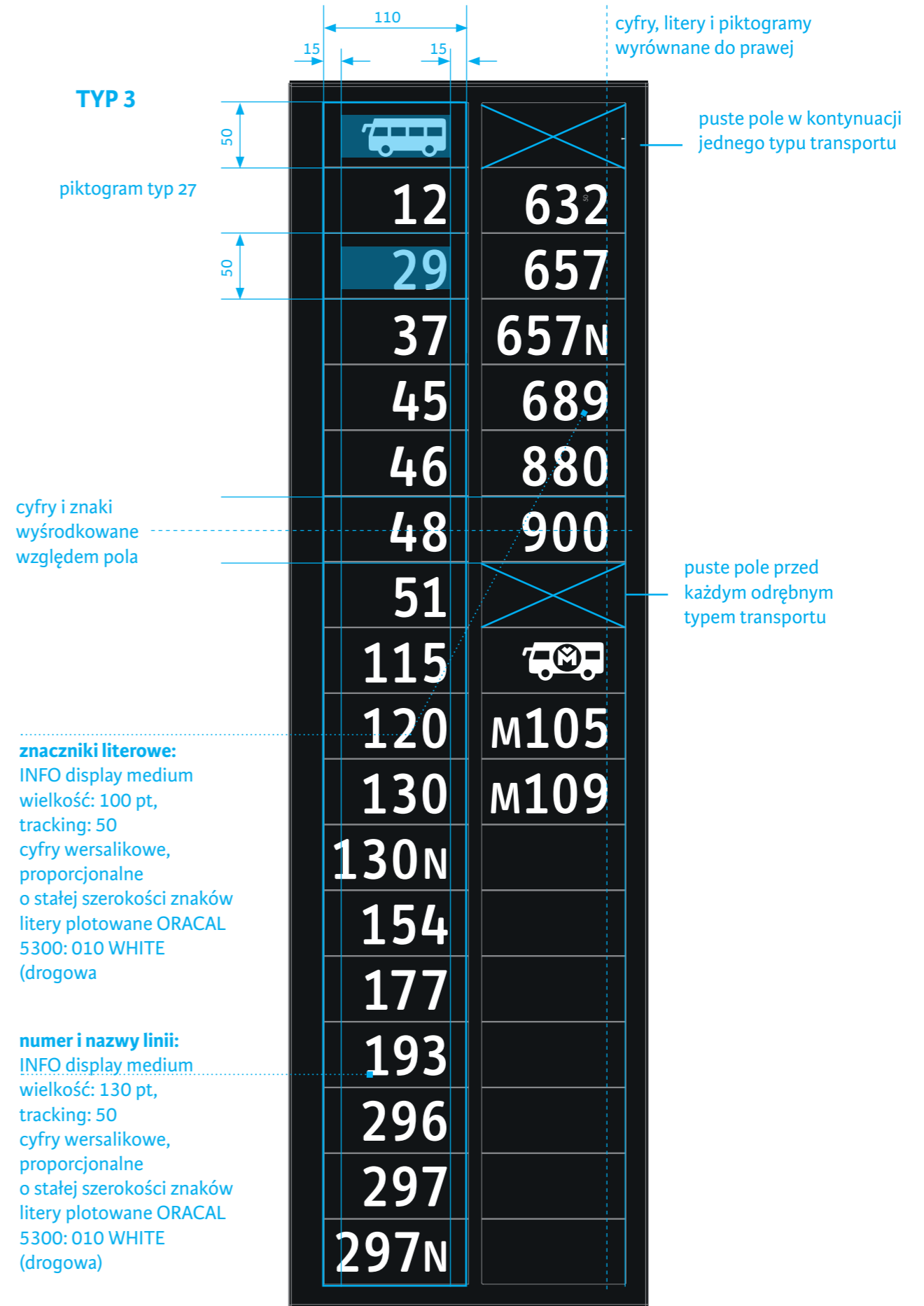
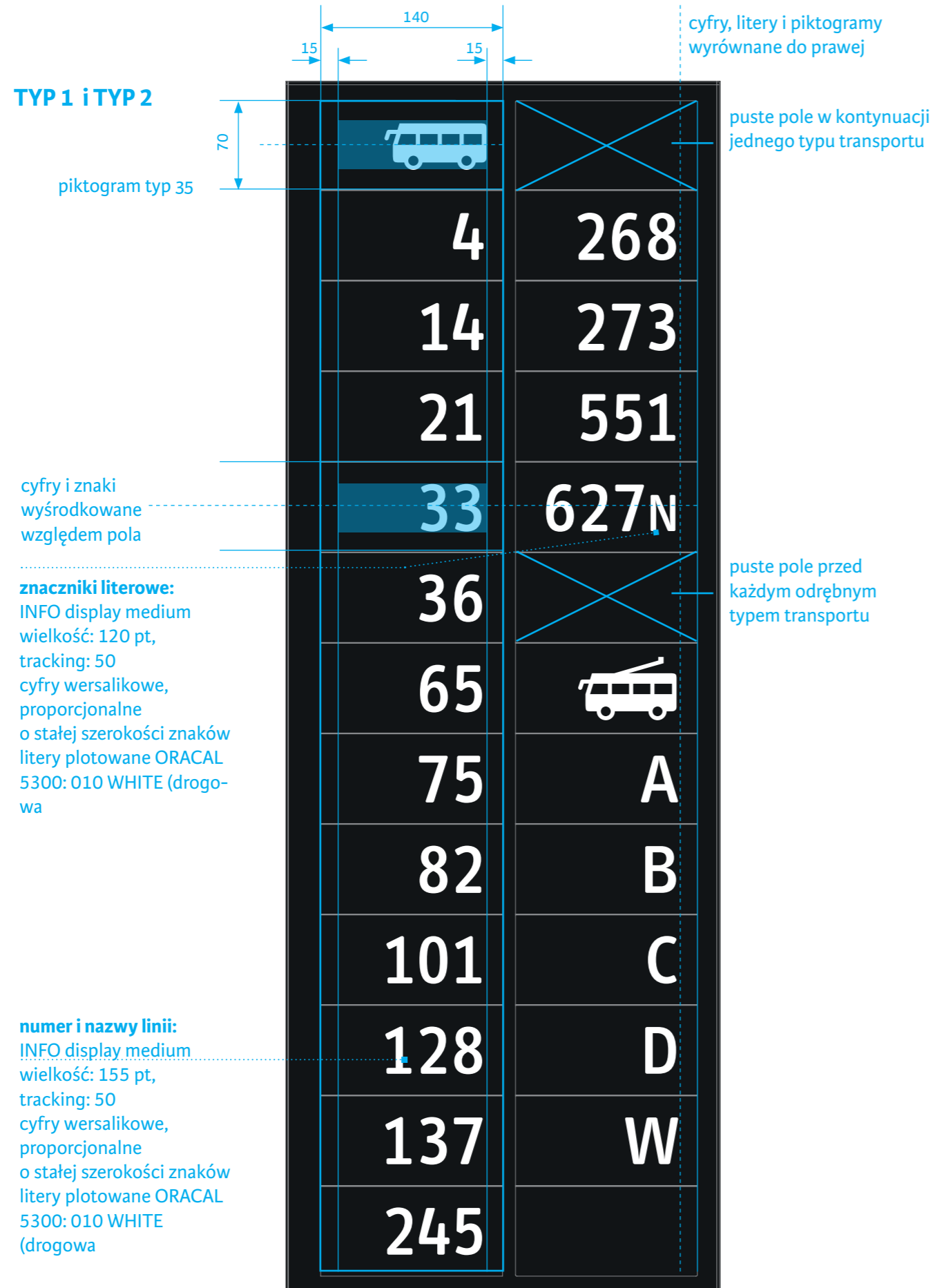

## SP-B3 Banner na przystanek wyłączony z użytku – typografia i wymiarowanie

Nakładka na przystanek wyłączony z użytku

Kolor nakładki  
żółty  
CMYK 0, 15, 100, 0

INFO display semibold  
wielkość: 240 pt,  
tracking: 20  
wersaliki  
druk graficzny UV  
CMYK 0, 0, 0, 100

skala 1:4  
wymiar w mm,

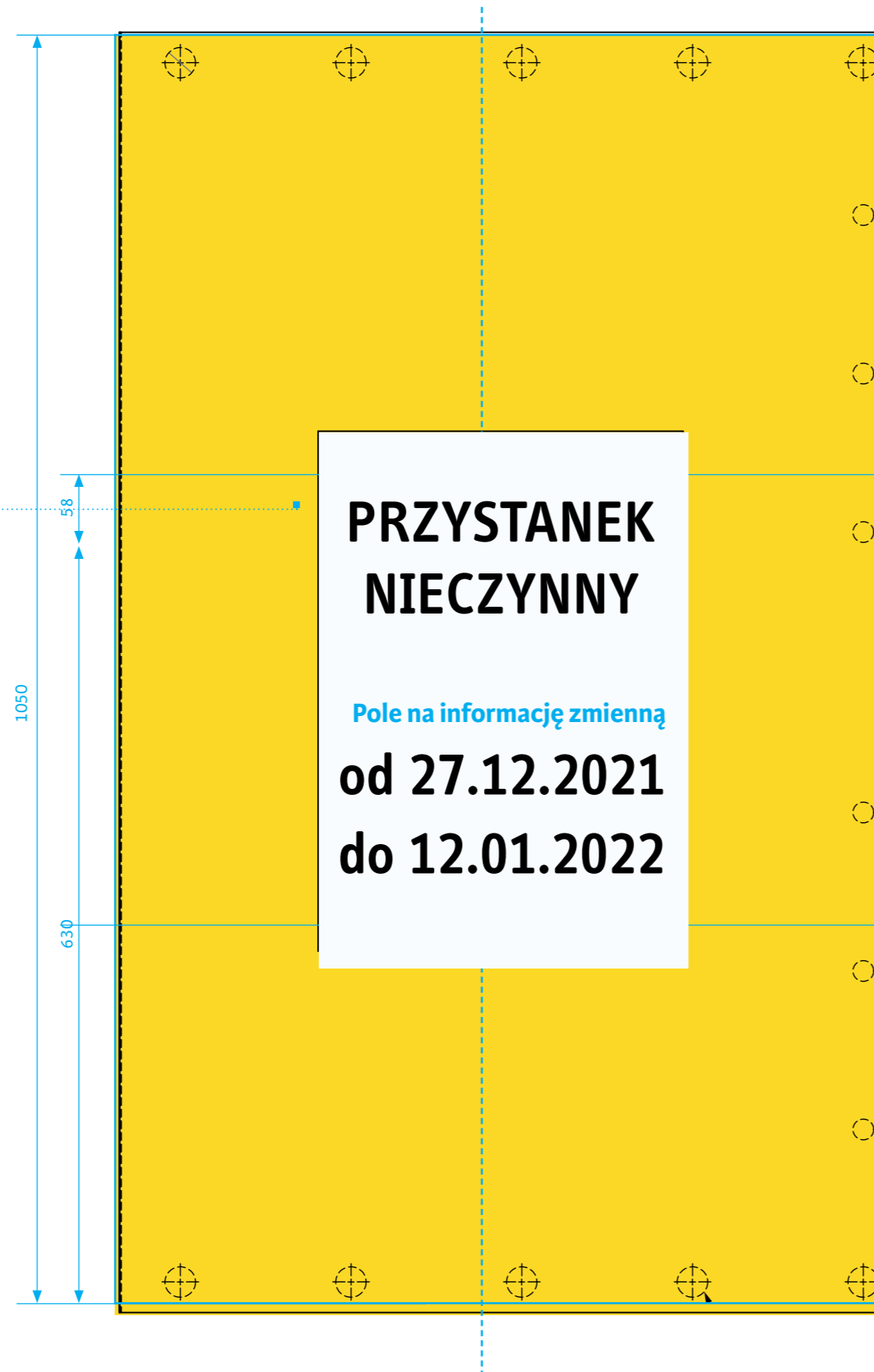

Pole na informację zmienną

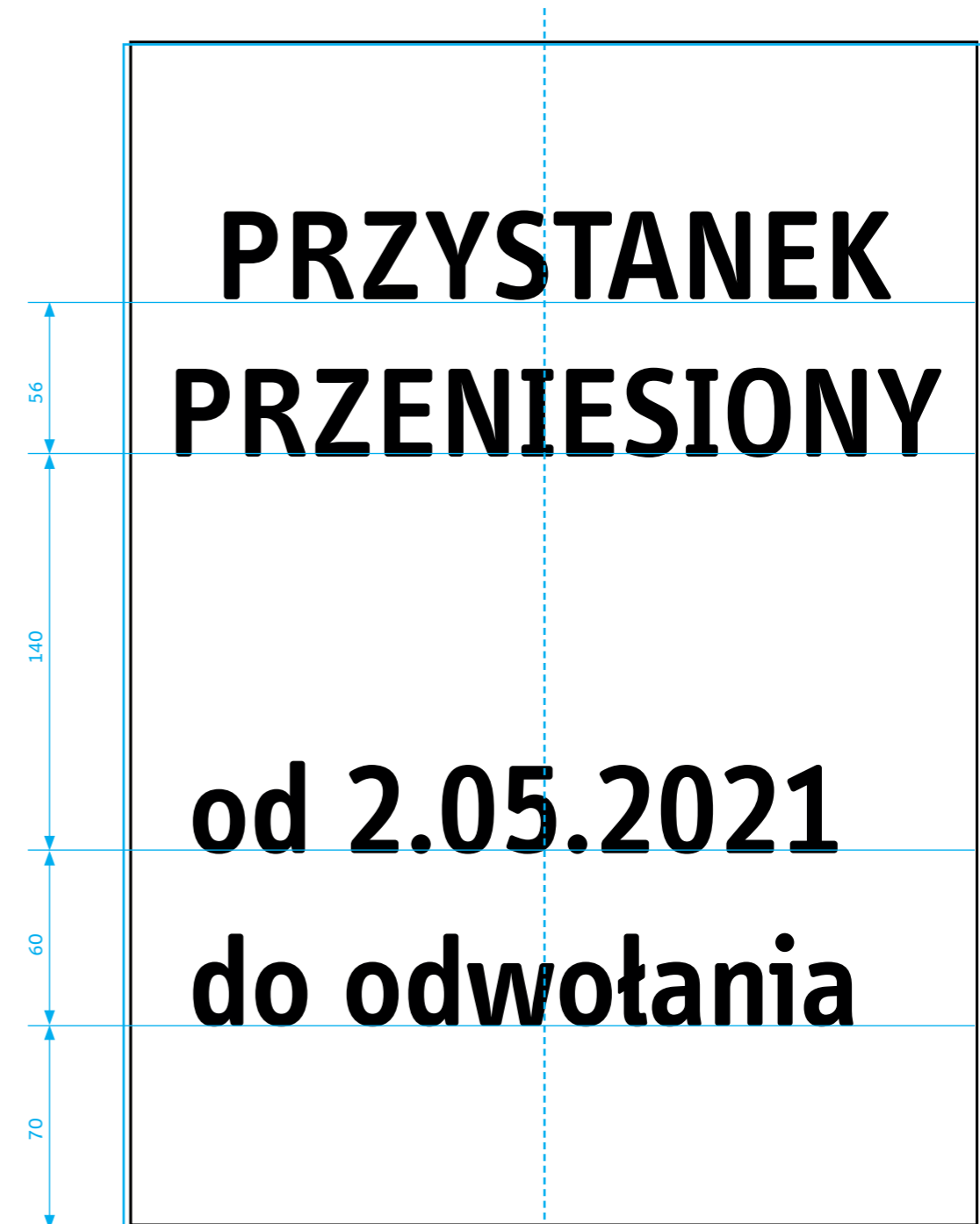

Format A3

skala 1:2  
wymiar w mm

Kolor papieru  
biel 80 g/100 g  
lub żółty 80 g/100 g

INFO display semibold  
wielkość: 132 pt  
tracking: 10  
cyfry wersalikowe, tabelaryczne  
CMYK 0, 0, 0, 100

# SP5 Znacznik z kodem QR

## Znacznik QR

A – pole kodem QR

B – numerem stanowiska zapisanym  
pismem braille

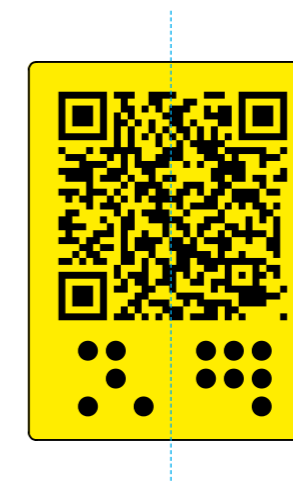
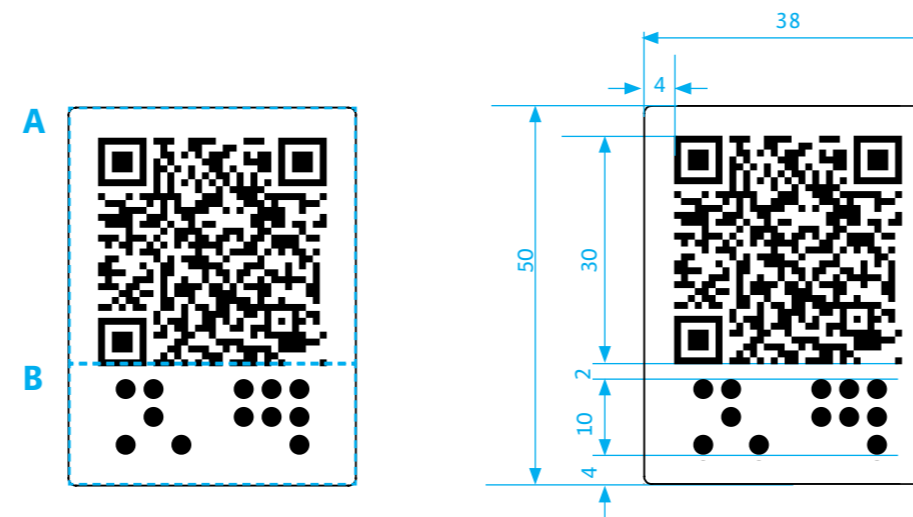

**kod QR**  
blacha malowana proszkowo  
Ral 1018  
druk CMYK 0,0,0,100  
na folii przezroczystej matowej  
oznaczenie stanowiska – Braille,  
wysokość 10 mm pole znaku  
– druk wypukły 1 mm  
lub napis wybijany

skala 1:1  
wymiary w mm  
treści przykładowe



## WP Wiata przystankowa (grafika)

WP-P Tablica czołowa  
na wiaty



WP-B Tablica boczna  
na wiaty



## WP-P Tablice przystankowe – tablice czołowe na wiaty – typy

### Tablice przystankowe czołowe

#### TYP 1 – Tablica do 32 znaków, z większą typografią

- przeznaczona do zapisu nazw przystanków do 23 znaków i do zapisu nazw miast/gmin do 20 znaków

#### TYP 2 – tablica od 21 do 28 znaków, z mniejszą typografią

- przeznaczona do zapisu nazw przystanków na ok 21-28 znaków i do zapisu nazw miast/gmin do 20 znaków

#### A – pole nazwy przystanku

- nazwa przystanku (obszar/nazwa właściwa)

#### B – pole nazwy miasta/gminy

- zawiera nazwę miasta gminy

#### C – pasek wyróżniający tablicę na ciemnych tłach

#### D – pole znaku i stanowiska

- znak ZTM
- numer stanowiska

TYP 1. Do 23 znaków

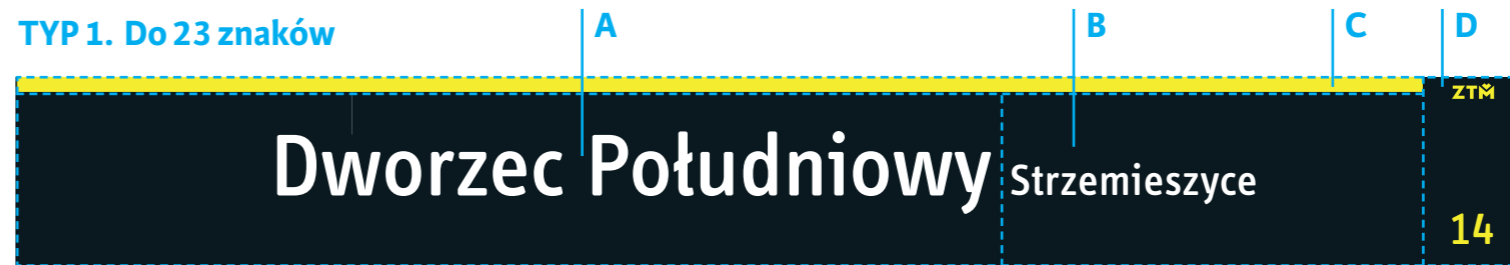

TYP 2. Na 21–28 znaków

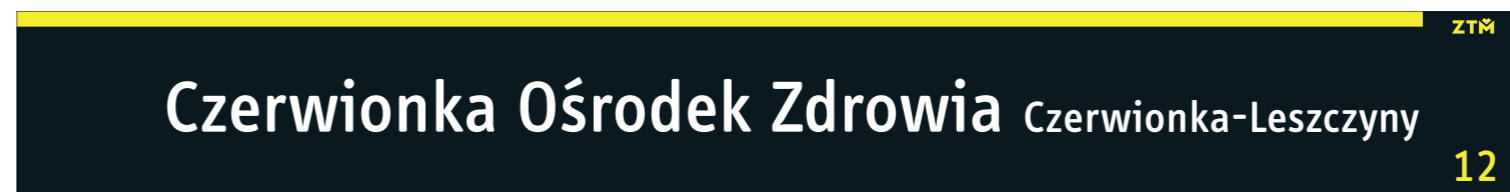

# WP-P Tablice przystankowe – tablice czołowe na wiaty – wymiary

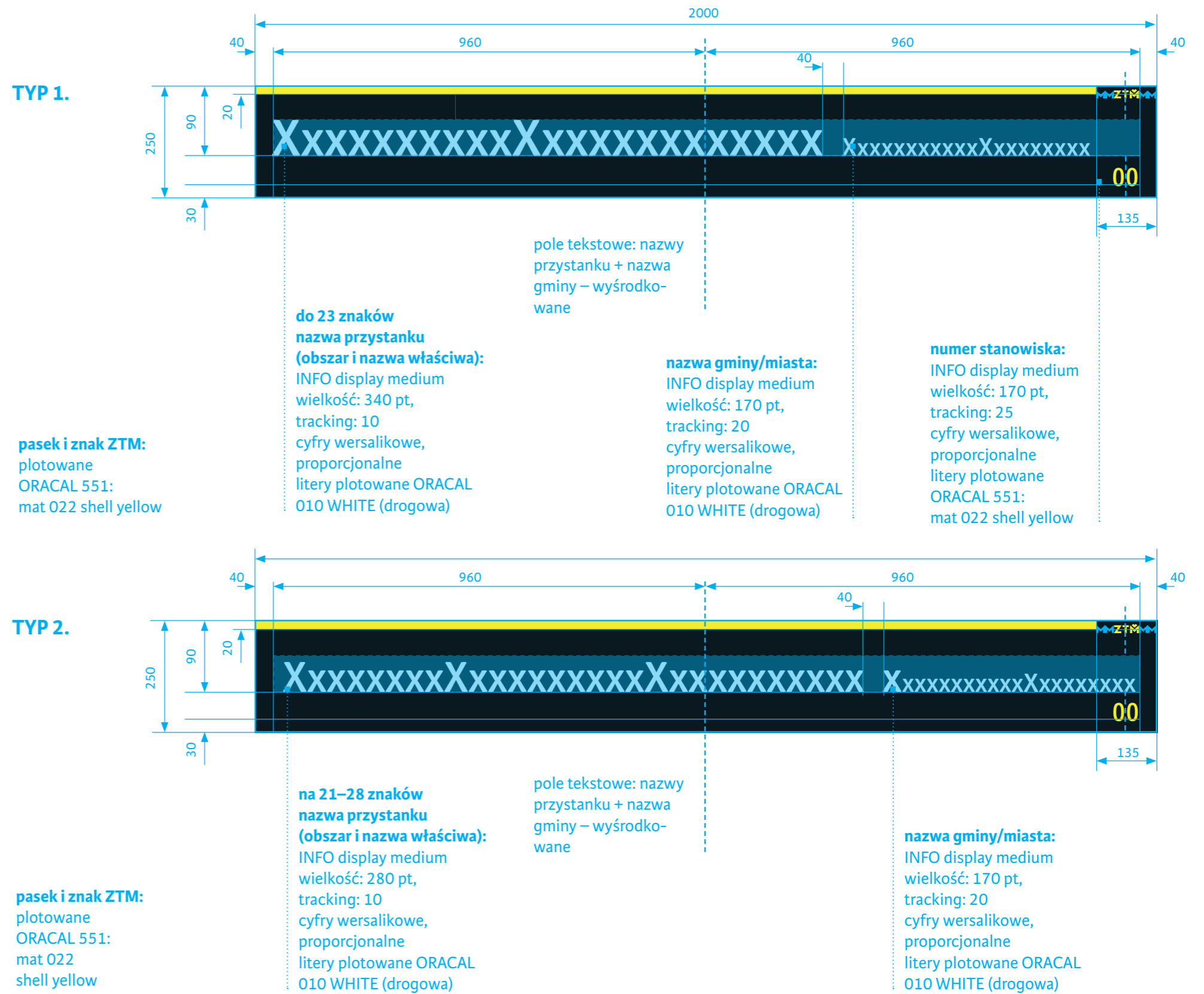

skala 1:10  
wymiar w mm,  
treści przykładowe

## WP-P Tablice przystankowe – tablice czołowe na wiaty – przykładowe tablice

### TYP 1. Do 23 znaków



### TYP 2. Na 21–28 znaków

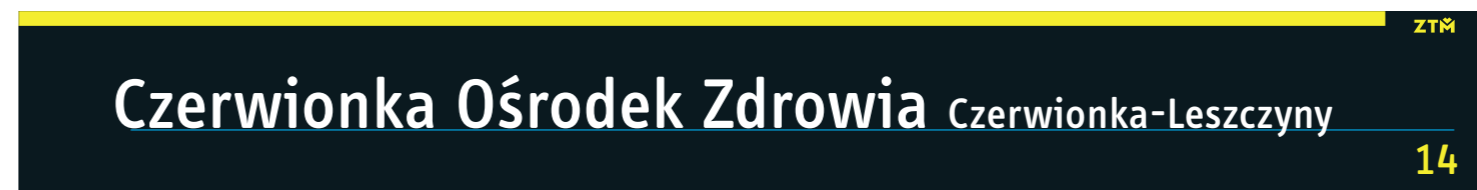

skala 1:10  
wymiary w mm,  
treści przykładowe

## WP-P Tablice przystankowe – tablice czołowe na wiaty – znaczniki

### Tablice przystankowe czołowe

#### A – Pole znacznika

- do wszystkich typów tablic

#### B – Pole tablicy TYP 1 lub TYP 2

- przeznaczona do zapisu nazw przystanków w wybranej wielkości

#### TYP 1. Znacznik numeru stanowiska

- określa numer przystanku wielostanowiskowego (powyżej 2), zazwyczaj w punktach przystankowych (znacznik stanowiska w prawym dolnym rogu występuje zawsze na tablicy)

#### TYP 2. Znacznik „strefa”

- umieszczany na przystankach strefowych

#### TYP 3. Znacznik „na żądanie”

- umieszczany na przystankach „na żądanie”

#### TYP 4. Znacznik „przystanek podwójny”

- umieszczany na przystankach „przystanek podwójny”

#### TYP 5. Znacznik „na żądanie” i „strefa”

- umieszczany na przystankach „na żądanie” i „strefa”

#### TYP 1. Znacznik numeru stanowiska

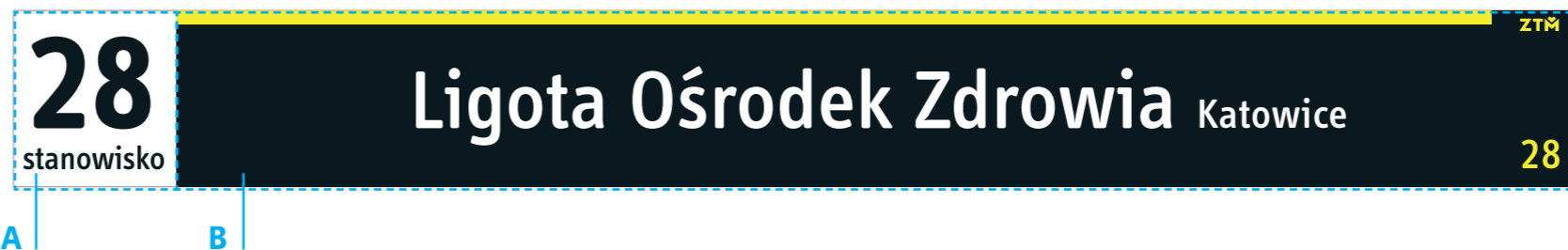

#### TYP 2. Znacznik przystanku „strefowego”



#### TYP 3. Znacznik przystanku „na żądanie”



#### TYP 4. Znaczniki przystanku „przystanek podwójny”



#### TYP 5. Znaczniki przystanku „na żądanie” i „strefa”



skala 1:10  
wymiary w mm,  
treści przykładowe

## WP-P Tablice przystankowe – tablice czołowe na wiaty – znacznik, typy

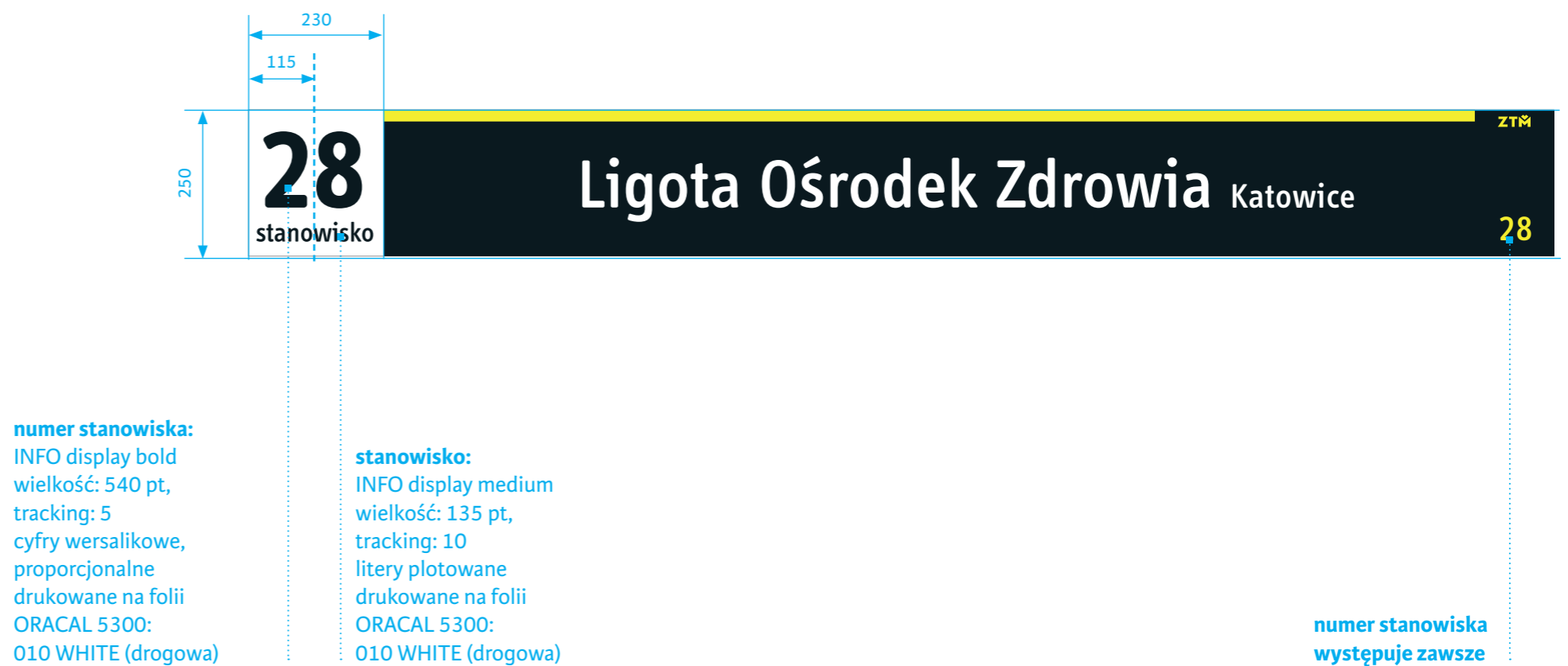

skala 1:10  
wymiary w mm,  
treści przykładowe

## WP-B Tablice przystankowe – tablice boczne na wiaty – typy

### Tablice przystankowe boczne

- typ tablicy dobierany jest ze względu na ilość linii obsługujących przystanek

#### A – pole znaku ZTM i paska wyróżniającego

#### B – pole nazwy przystanku

- nazwa przystanku (obszar/nazwa właściwa i gmina/miasto)
- numer stanowiska

#### C – pole numerów linii

- zawiera spis wszystkich linii obsługujących przystanek
- zawiera piktogram typu transportu
- każdą grupę numerów różnego typu transportu poprzedza piktogram
- przystanki z małą ilością linii (nie wypełniające w pełni rzędu) wyśrodkować względem szerokości tablicy

### TYP 1. Tablica 4 linijkowa

															ZTM	A		
Sokolska Katowice															24	B		
🚌	133	154	0	5	7	7N	11	23	27	30N	43	50	61	70	76N	77N		C
	110	119	168	170	177	193	296	600	657	674	830N	840N	860					
	908N	911	911N	950														

### TYP 2. Tablica 3 linijkowa

														ZTM		
Towarowa Tychy														14		
🚌	4	14	21	33	36	65	75	82	101	128	137	245	268	273	274	
	291	536	551	627	686	696										

### TYP 3. Tablica 2 linijkowa

											ZTM
Łagiewnicka Bytom											14

### TYP 4. Tablica krótka

										ZTM
Dworzec PKP Sosnowiec										24
	26	55	106	150	160s	29	723	800	811	813
	815	908N	935							

**UWAGA!** Wymiar tablic bocznych uwarunkowany jest wymiarami panelu bocznego wiaty, rozwiązanie może być zmodyfikowane po przeprowadzeniu postępowania przetargowego i wybraniu ostatecznego modelu/modeli wiaty.

skala 1:10  
wymiary w mm,  
treści przykładowe

# WP-B Tablice przystankowe – tablice boczne na wiaty – wymiarowanie



**UWAGA!** Wymiar tablic bocznych uwarunkowany jest wymiarami panelu bocznego wiaty, rozwiązanie może być zmodyfikowane po przeprowadzeniu postępowania przetargowego i wybraniu ostatecznego modelu/modeli wiaty.

skala 1:5  
wymiary w mm,  
treści przykładowe



**WWP Wyświetlacze wewnątrz  
pojazdu (grafika)**

# WWP–ś Wyświetlacz – wyświetlacz środkowy – pola, zasady budowania, wymiary i typografia

## Wyświetlacz

- TYP WYŚWIETLACZA: ETM-22 HD-04, TFT LCD 22” 1920 x 1080 pikseli, 533 x 300 x 60 mm

### A – pole numeru linii

### B – pole identyfikacji

- znak ZTM
- pasek w kolorze identyfikacji, kolor: RGB 250, 202, 48 #faca30
- data i godzina

### C – pole znaczników

- znaczniki czasowe określające rosnąco sumę ilości minut na przejazd pomiędzy widocznymi przystankami
- znaczniki przystanków „następny” / „tu jesteś”, „na żądanie” RGB 183, 25, 24, #9b2423 „strefowy” RGB 250, 202, 48 #faca30

### D – pole linii ze znacznikami przystanku

- w polu znajduje się znacznik przystanków zwyczajnych, w przypadku przystanków „strefowych” lub „na żądanie” ulega zmianie kolor trójkąta wskazującego

### E – pole przystanków

- pole zawiera spis 5-ciu kolejnych przystanków na trasie
- w 1-szej linii znajduje się przystanek „tu jesteś” / „następny”

### F – pole przystanku docelowego

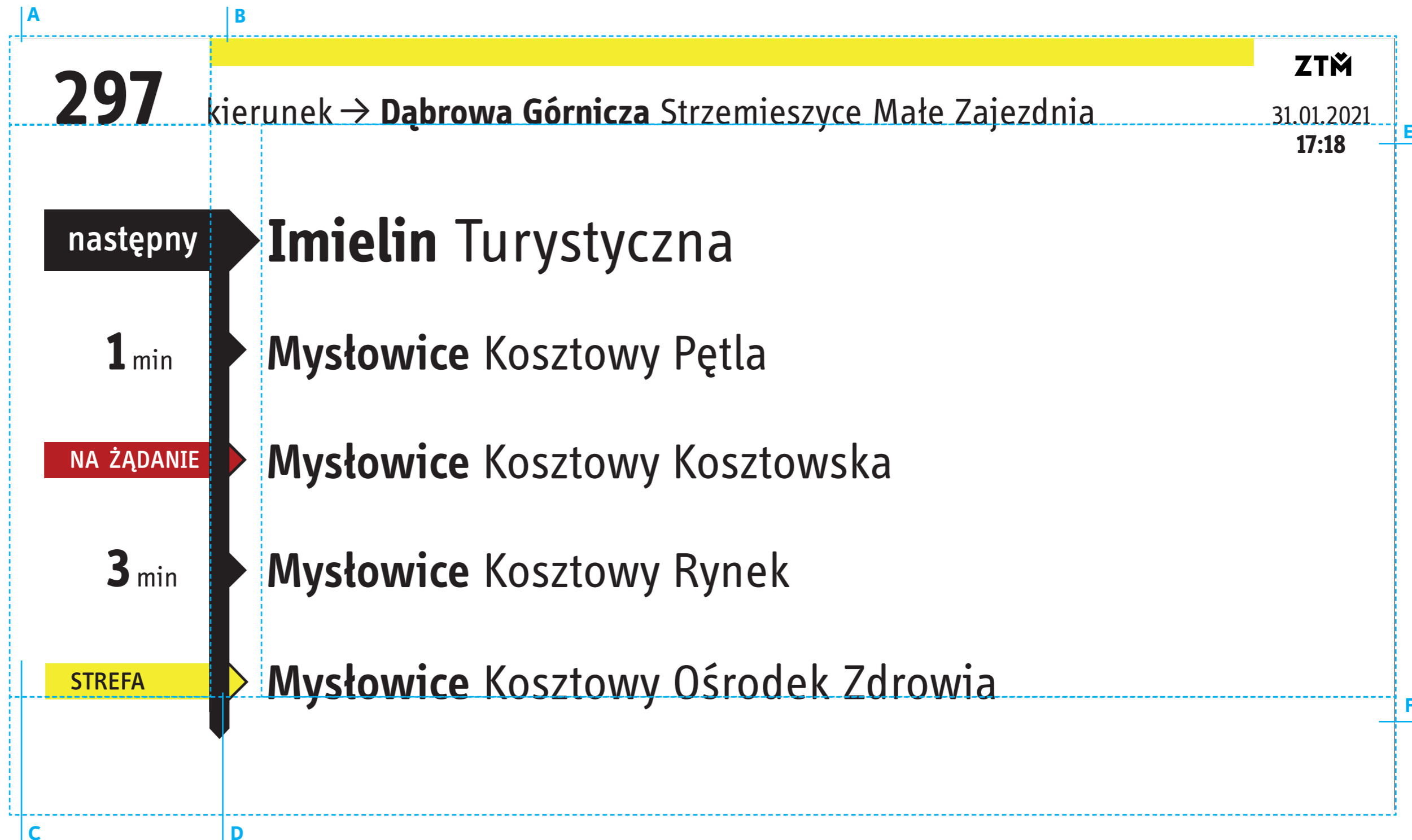

skala 1:2  
wymiary w mm,  
treści przykładowe

# WWP-ś Wyświetlacz – wyświetlacz środkowy – wymiary

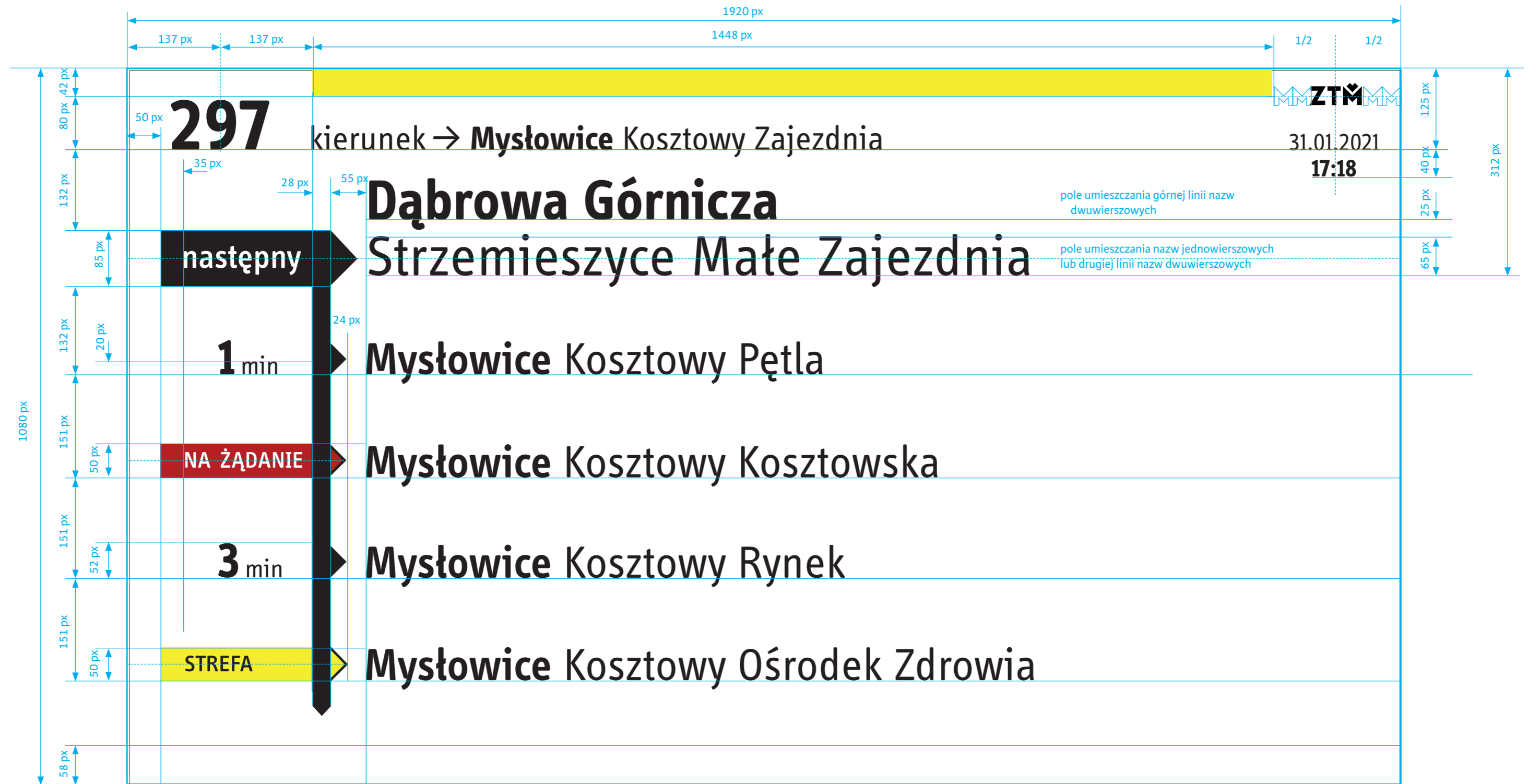

skala 1:2  
wymiar w px,  
treści przykładowe

# WWP-ś Wyświetlacz – wyświetlacz środkowy – typografia

**nr. pojazdu:**  
INFO display bold  
wielkość: 110 px  
cyfry wersalikowe,  
proporcjonalne  
kolor: RGB 29 29 27  
#1D1D1B

**cyfra:**  
INFO display bold  
wielkość: 76 px  
cyfry wersalikowe,  
proporcjonalne  
kolor: RGB 29 29 27  
#1D1D1B

**„na żądanie”**  
**kolor pola:**  
kolor: RGB 183, 25, 24,  
#9b2423

**minuty:**  
INFO display regular  
wielkość: 40 px  
kolor: RGB 29 29 27  
#1D1D1B  
odległość od cyfry 12 px

**strefa kolor pola:**  
kolor: RGB 250, 202, 48  
#faca30

**kierunek i strzałka  
i nazwa przystanku:**  
INFO display regular  
wielkość: 53 px  
tracking: 10  
kolor: #1D1D1B  
odległości pomiędzy  
wyrazami 1 spacja  
wokół strzałki 15 px

**nazwa miasta:**  
INFO display bold  
wielkość: 53 px  
tracking: 10  
kolor: #1D1D1B

**pasek:**  
kolor: RGB 250, 202, 48  
#faca30

**czernie:**  
RGB 29 29 27  
kolor: #1D1D1B

The diagram shows a bus stop display with the following elements and annotations:

- Top bar:** Yellow bar with a black arrow pointing right. Annotation: "szer 1310 px pole typografii informacyjnej kierunkowej".
- Vehicle number:** "297" in large black font. Annotation: "nr. pojazdu: INFO display bold, wielkość: 110 px, cyfry wersalikowe, proporcjonalne, kolor: RGB 29 29 27, #1D1D1B".
- Direction:** "kierunek → Dąbrowa Górnicza Strzemieszyce Małe Zajezdnia". Annotation: "kierunek i strzałka i nazwa przystanku: INFO display regular, wielkość: 53 px, tracking: 10, kolor: #1D1D1B, odległości pomiędzy wyrazami 1 spacja, wokół strzałki 15 px".
- Zone:** "ZTM" in bold black font. Annotation: "nazwa miasta: INFO display bold, wielkość: 53 px, tracking: 10, kolor: #1D1D1B".
- Date and Time:** "31.01.2021 17:18". Annotation: "czernie: RGB 29 29 27, kolor: #1D1D1B".
- Next stop:** "następny" in a black arrow pointing right, followed by "Imielin Turystyczna". Annotation: "przystanek: INFO display regular, wielkość: 88 px, tracking: 10, cyfry wersalikowe, proporcjonalne, kolor: #1D1D1B".
- 1 min:** "1 min" in black font. Annotation: "cyfra: INFO display bold, wielkość: 76 px, cyfry wersalikowe, proporcjonalne, kolor: RGB 29 29 27, #1D1D1B".
- On demand:** "NA ŻĄDANIE" in white text on a red background. Annotation: "„na żądanie” kolor pola: kolor: RGB 183, 25, 24, #9b2423".
- 3 min:** "3 min" in black font. Annotation: "minuty: INFO display regular, wielkość: 40 px, kolor: RGB 29 29 27, #1D1D1B, odległość od cyfry 12 px".
- Zone:** "STREFA" in black text on a yellow background. Annotation: "strefa kolor pola: kolor: RGB 250, 202, 48, #faca30".
- Stops:** "Mysłowice Kosztowy Pętla", "Mysłowice Kosztowy Kosztowska", "Mysłowice Kosztowy Rynek", "Mysłowice Kosztowy Ośrodek Zdrowia". Annotation: "gmina/miasto: INFO display bold, wielkość: 88 px, tracking: 10, cyfry wersalikowe, proporcjonalne, kolor: #1D1D1B".
- Bottom bar:** Yellow bar. Annotation: "szer 1370 px pole typografii".
- Bottom right:** "data: INFO display regular, godzina: INFO display bold, wielkość: 37 px, tracking: 10, cyfry wersalikowe, proporcjonalne, kolor: #1D1D1B".

**gmina/miasto:**  
INFO display semibold  
wielkość: 70 px  
tracking: 10  
cyfry wersalikowe,  
proporcjonalne  
kolor: #1D1D1B

**przystanek:**  
INFO display regular  
wielkość: 70 px  
tracking: 10  
cyfry wersalikowe,  
proporcjonalne  
kolor: #1D1D1B

**data:**  
INFO display regular  
**godzina:**  
INFO display bold  
wielkość: 37 px  
tracking: 10  
cyfry wersalikowe,  
proporcjonalne  
kolor: #1D1D1B

skala 1:2  
wymiary w px,  
treści przykładowe

# WWP–ś Wyświetlacz – wyświetlacz środkowy – opcje

## Nie mieszczą się nazwy przystanków w 1-szej linii

Nie mieszczą się nazwa przystanku w POLU PIERWSZYM „tu jesteś” / „następny” umieszczana jest wg zasady: dolna linia nazwy jest wyśrodkowana względem grotu strzałki (jak w przypadku nazw pojedynczych). Górna linia umieszczona nad dolną w odległości 25 px (wg wymiarów na stronie 59)

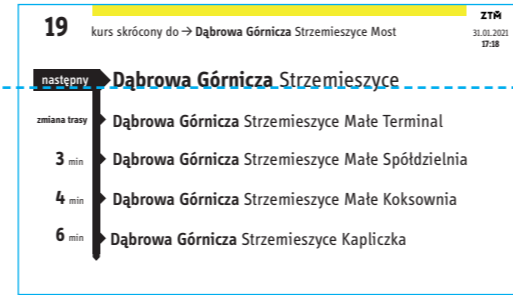
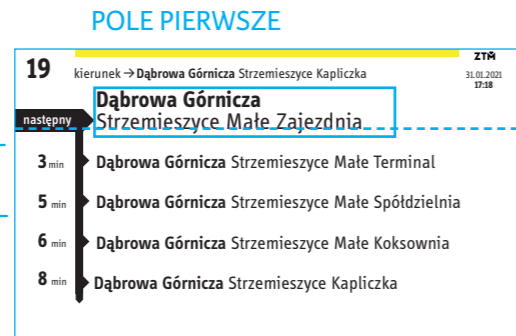

minuty sumują się, wartości ulegają zmianie po każdym mijanym przystanku

## Kurs skrócony

Informacja o kursie skróconym wyświetlana jest zmiennie w polu kierunek

Informacja o zmianie na trasie wyświetlana jest przy nazwie przystanku w polu znaczników (wys. małej litery 40px)

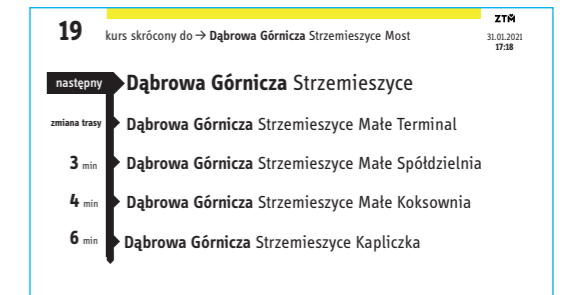
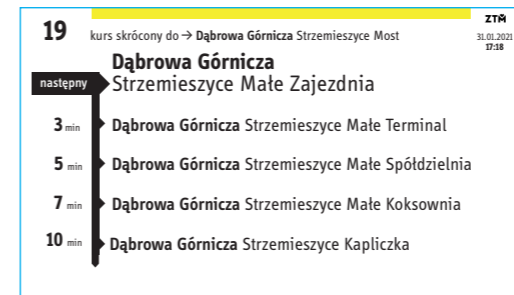

## Przystanki „na żądanie” lub „strefowe”

znaczniki „na żądanie” i „strefa” przypisane są do konkretnego przystanku i umieszczane wg wzoru

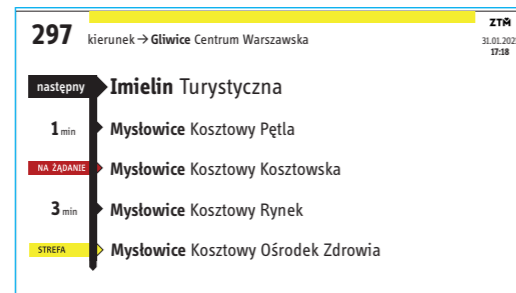

w przypadku gdzie znacznik „strefy” lub „przystanku na żądanie” przypisany jest do przystanku w POLU PIERWSZYM następuje zamian koloru trójkątnego znacznika i oba pola (znacznika i „następny”) łączą się wg wzoru

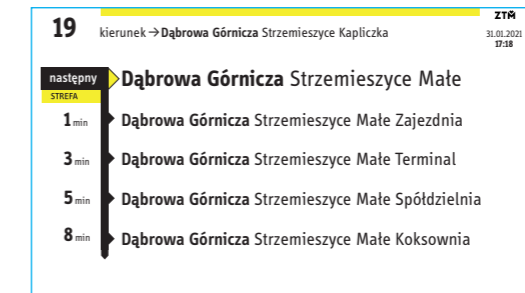
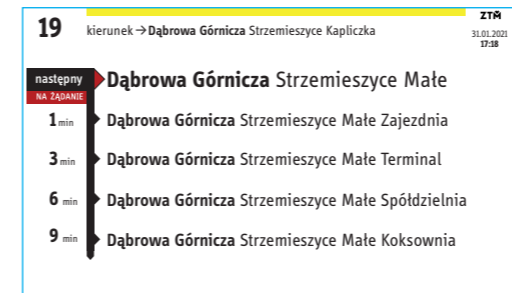

## Zmiana stanu przystanku 1-szej linii z „następny” na „tu jesteś”

w momencie opuszczania przez pojazd przystanku przystanku opisanego w POLU PIERWSZYM wyświetla się kolejny przystanek z listy i jest oznaczony do czasu zatrzymania pojazdu znacznikiem „następny”

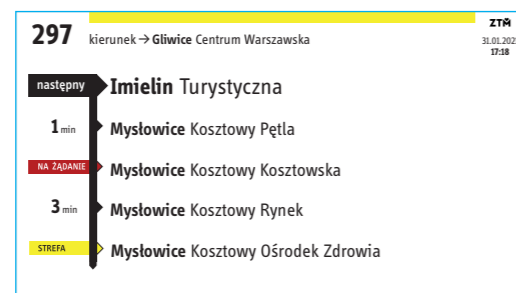

w momencie zatrzymania pojazdu na przystanku wyświetlonym w POLU PIERWSZYM znacznik zmienia stan na „tu jesteś” a nazwa przystanku migocze z 1 sek. częstotliwością

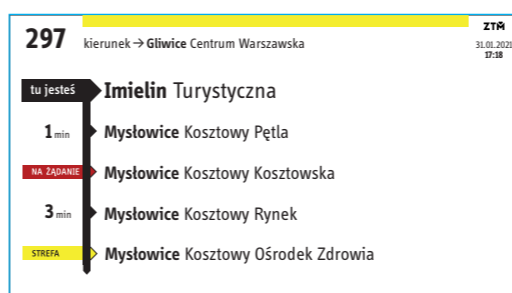

## Koniec trasy

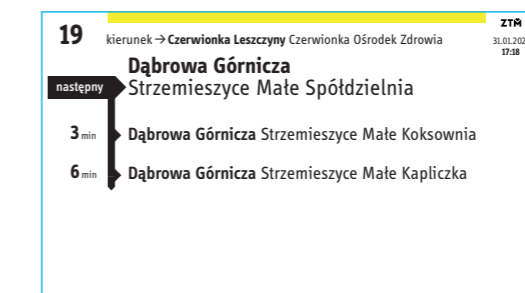

w momencie zbliżającego się końca kursu linia przystanku ulega skróceniu wg. wzoru

## WWP–b Wyświetlacz – wyświetlacz boczny – pola

### Wyświetlacz

- TYP WYŚWIETLACZA: ETML-38, TFT LCD 38" 1920 x 540 pikseli, 1118 x 332 x 120 mm

#### A – pole numeru linii

- 1-4 znaków

#### B – pole identyfikacji

- znak ZTM i pasek w kolorze identyfikacji, kolor: RGB 250, 202, 48 #faca30

#### C – pole przystanku docelowego

- kierunek jazdy, nazwa przystanku docelowego 1 lub 2 linijkowy
- data i godzina

#### D – pole przystanków

- pole zawiera spis 5-ciu kolejnych przystanków na trasie
- 1-szy to przystanek „tu jesteś” / „następny”

#### E – pole linii trasy i znaczników przystanków

- znaczniki czasowe określające sumę ilości minut na przejazd pomiędzy wyświetlanymi przystankami
- znaczniki przystanków „następny” / „tu jesteś”, „na żądanie” RGB 183, 25, 24, #9b2423 „strefowy” RGB 250, 202, 48 #faca30
- znacznik przystanków zwyczajnych
- w przypadku przystanków „strefowych” lub „na żądanie”, zmienia się kolor trójkąta wskazującego

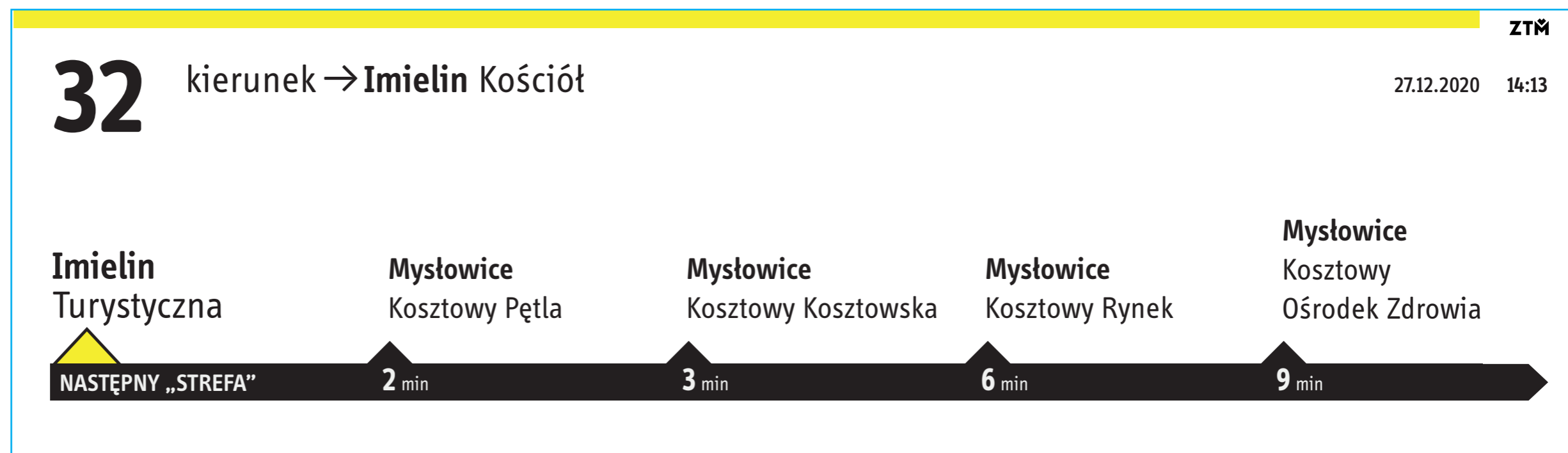
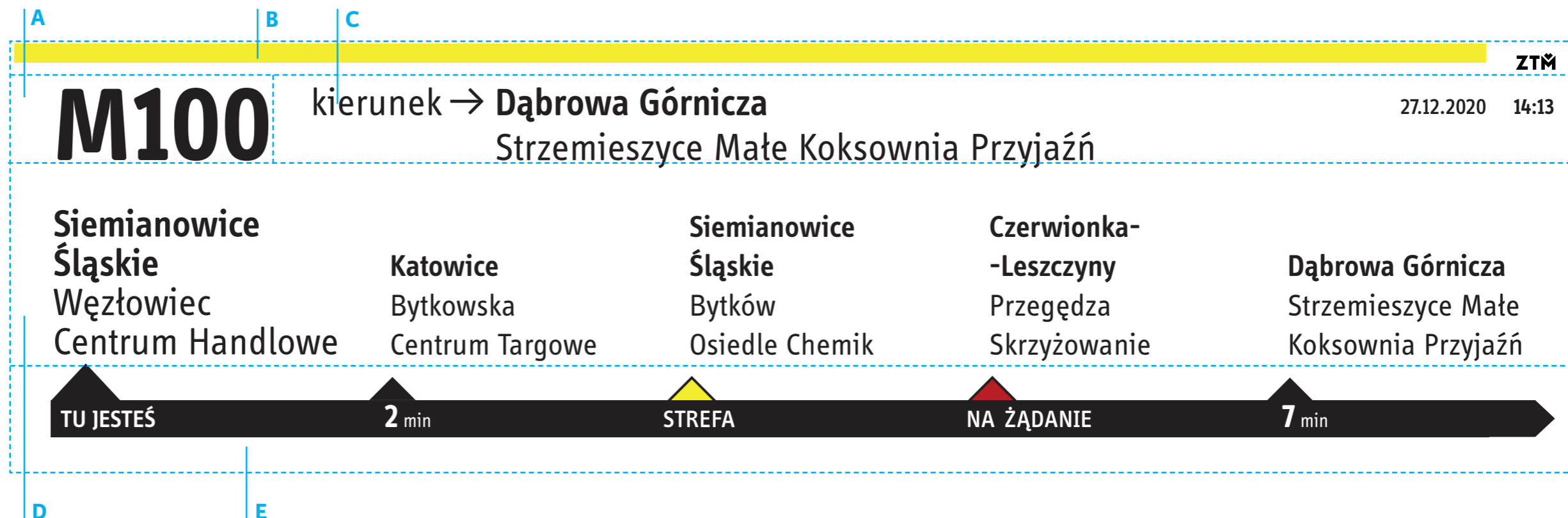

skala 1:2  
wymiary w mm,  
treści przykładowe

# WWP–b Wyświetlacz – wyświetlacz boczny – wymiary

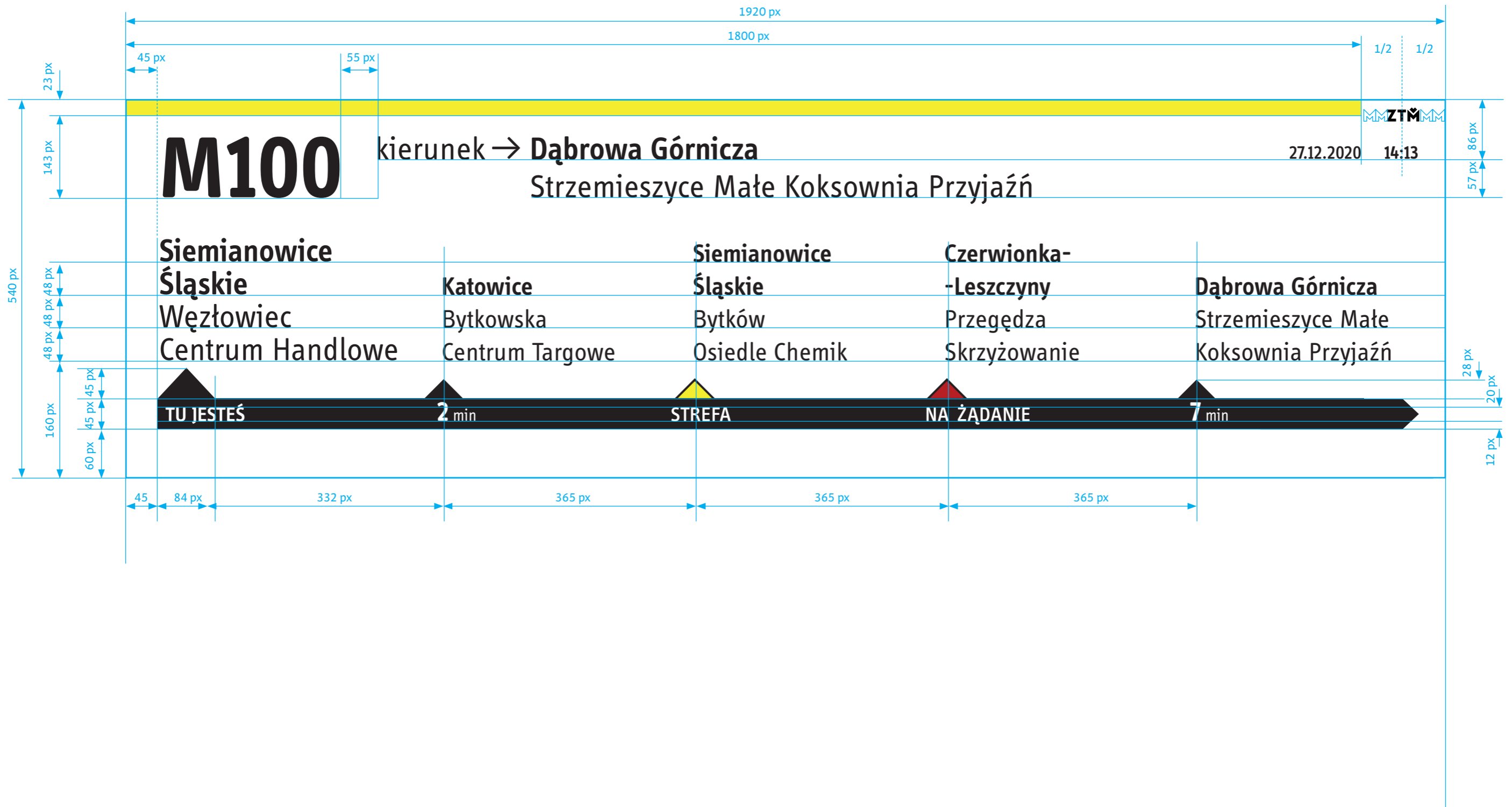

skala 1:2  
wymiary w mm,  
treści przykładowe

# WWP–b Wyświetlacz – wyświetlacz boczny – typografia

**uwaga!**  
Nazwa przystanku „kierunek” może występować jako jedno lub dwu linijkowa.

**nr. pojazdu:**  
INFO display bold  
wielkość: 143 px  
cyfry wersalikowe,  
proporcjonalne  
kolor: RGB 29 29 27  
#1D1D1B

**kierunek i strzałka:**  
INFO display regular  
wielkość: 48 px  
tracking: 10  
kolor: #1D1D1B  
odległości pomiędzy  
wyrazami 1 spacja  
wokół strzałki 8 px

**gmina/miasto:**  
INFO display semibold  
**przystanek:**  
INFO display regular  
wielkość: 48 px  
tracking: 10  
cyfry wersalikowe,  
proporcjonalne  
kolor: #1D1D1B

**gmina/miasto:**  
INFO display semibold  
**przystanek:**  
INFO display regular  
wielkość: 38 px  
tracking: 10  
interlinia: 48 px  
cyfry wersalikowe,  
proporcjonalne  
kolor: #1D1D1B

**data:**  
INFO display regular  
**godzina:**  
INFO display bold  
wielkość: 27 px  
tracking: 10  
cyfry wersalikowe,  
proporcjonalne  
kolor: #1D1D1B

**pasek:**  
kolor: RGB 250, 202, 48  
#faca30

**uwaga!**  
Nazwy przystanków muszą się  
mieścić w wyznaczonym polu  
typografii, jeśli przekroczą te  
pole rozbudowują się w górę do  
4 linijek wg zasady: górna linia  
zawiera nazwę gminy.  
**Nazw nie dzielimy!**

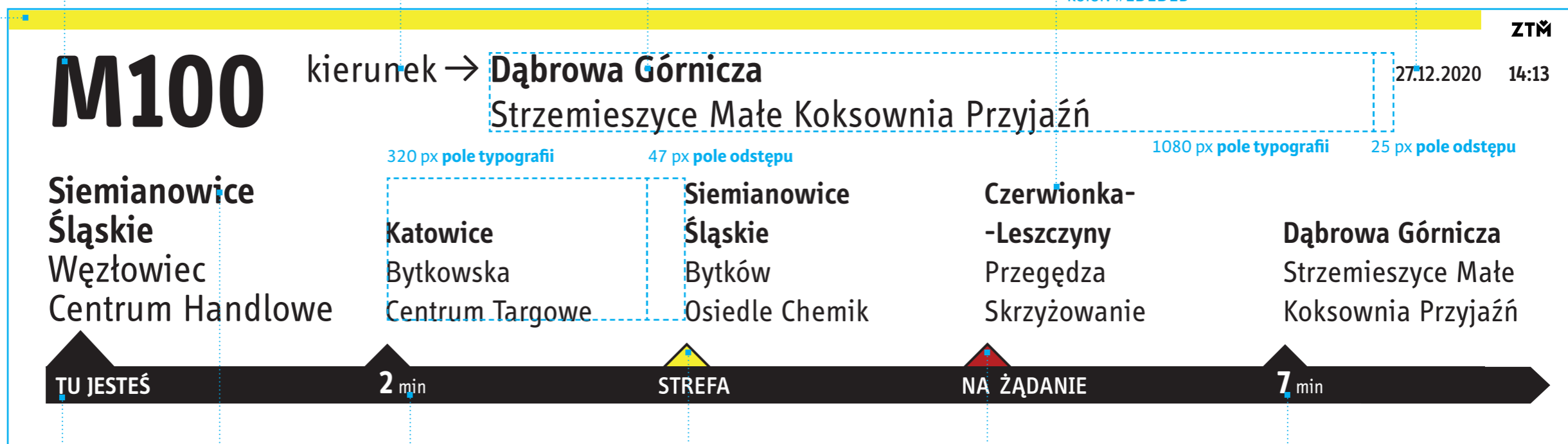

**„tu jesteś” / „następny”  
przystanek**  
INFO display semibold  
wielkość: 30 px  
tracking: 10  
wersaliki

**gmina/miasto:**  
INFO display semibold  
**przystanek:**  
INFO display regular  
wielkość: 48 px  
tracking: 10  
wersaliki  
kolor: #1D1D1B

**min.:**  
INFO display regular  
wielkość: 25 px

**„strefa” kolor znacznika:**  
kolor: RGB 250, 202, 48  
#faca30

**„na żądanie” kolor znacznika:**  
kolor: RGB 183, 25, 24,  
#9b2423

**cyfra minut:**  
INFO display bold  
wielkość: 40 px

skala 1:2  
wymiary w mm,  
treści przykładowe



# WWP–b Wyświetlacz – wyświetlacz boczny –opisy

## Przystanki „na żądanie” lub „strefowe”

znaczniki „na żądanie” i „strefa” przypisane są do konkretnego przystanku i umieszczane wg wzoru

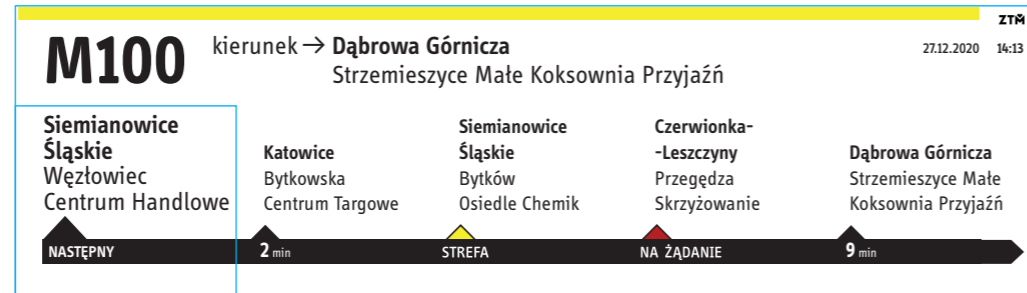

POLE PIERWSZE

w przypadku gdzie znacznik „strefy” lub „przystanku na żądanie” przypisany jest do przystanku opisanym w POLU PIERWSZYM następuje zamian koloru trójkątnego znacznika i oba napisy (znacznika i „na następny”) łączą się wg. wzoru →

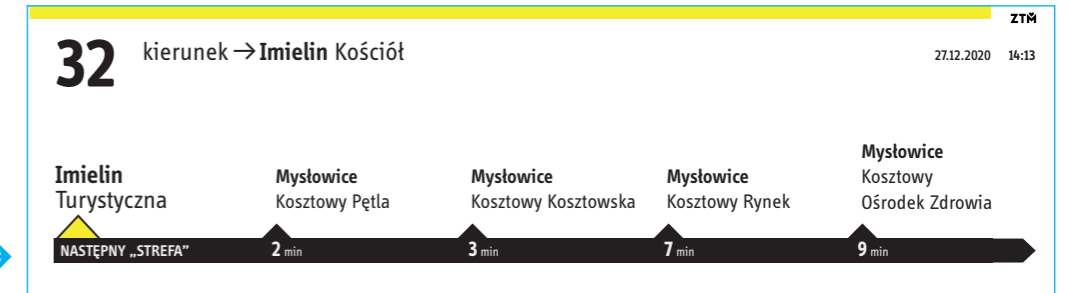

## Zmiana stanu przystanku 1-szej linii z „następny” na „tu jesteś”

w momencie opuszczania przez pojazd przystanku opisanym w POLU PIERWSZYM wyświetla się kolejny przystanek z listy i jest oznaczony do czasu zatrzymania pojazdu znacznikiem „następny”

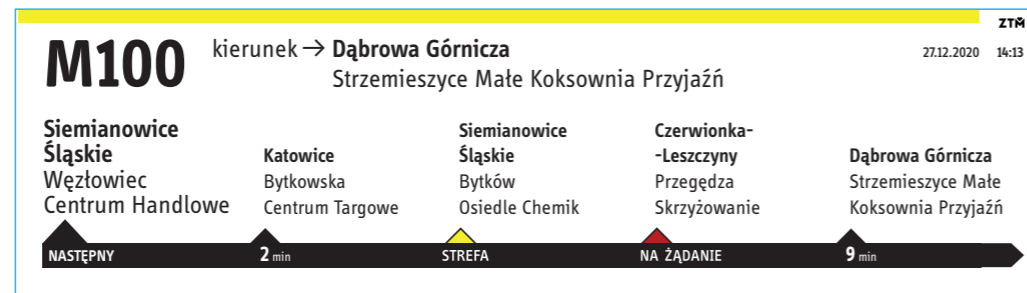

w momencie zatrzymania pojazdu na przystanku opisanym w POLU PIERWSZYM znacznik zmienia stan na „tu jesteś” a sam przystanek migocze z 1 sek. częstotliwością

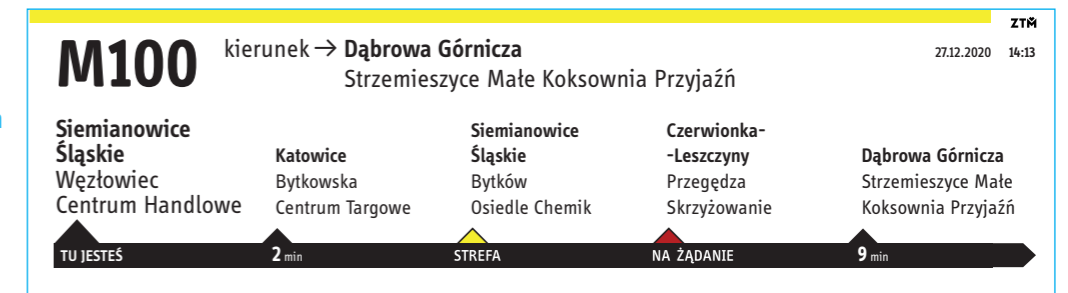

## Koniec trasy

w momencie zbliżającego się końca kursu linia przystanku ulega skróceniu wg. wzoru

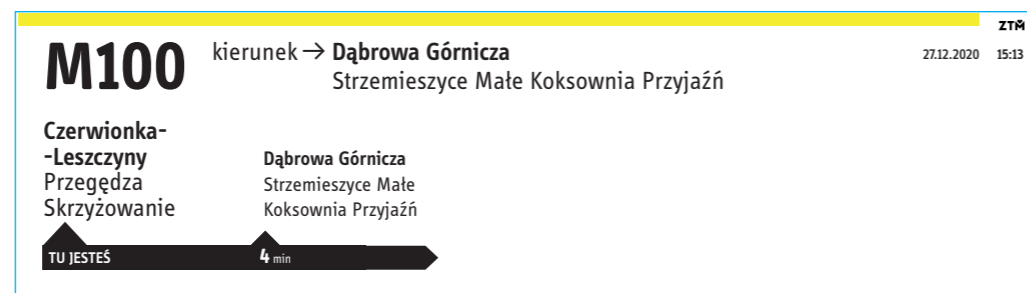

## Kurs skrócony

Informacja o kursie skróconym wyświetlana jest zmiennie w polu kierunek

Informacja o zmianie na trasie wyświetlana jest przy nazwie przystanku w polu znaczników (wys. małej litery 15px)



minuty sumują się, wartości ulegają zmianie po każdym mijanym przystanku

treści przykładowe

## **B Biletomat (grafika)**

## B Biletomat – piktogramy



Karta ŚKUP

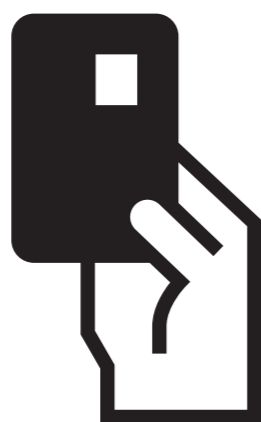

Karta płatnicza

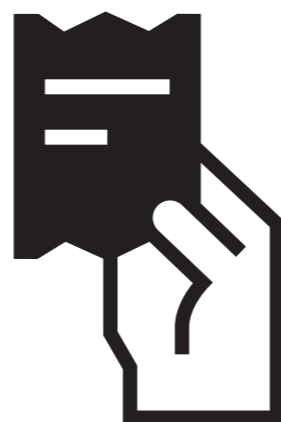

Potwierdzenie

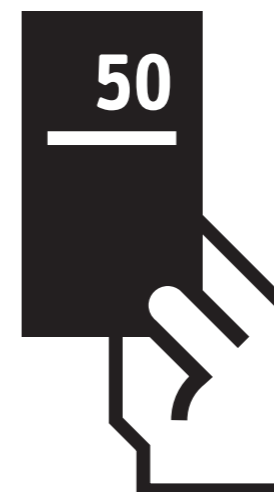

Banknoty



Monety



Obiekt monitorowany



Odbierz kartę ŚKUP lub bilet



Zakaz  
płatności monetami



Zakaz  
płatności kartą

UWAGA! Grafika na biletomaty powstała na bazie istniejących urządzeń, ostateczny kształt **piktogramów** (w tym ikony monitoringu i biletu), kolorystyki, znaku ZTM i typografii oraz ich lokalizacji i umiejscowienia zostanie wykonana po przeprowadzeniu procedur przetargowych i wyborze docelowego modelu.

## B Biletomat – wizualizacja



**UWAGA!** Grafika na biletomaty powstała na bazie istniejących urządzeń, ostateczny kształt **piktogramów** (w tym ikony monitoringu i biletu), kolorystyki, znaku ZTM i typografii oraz ich lokalizacji i umiejscowienia zostanie wykonana po przeprowadzeniu procedur przetargowych i wyborze docelowego modelu.

