

NOT: 1- Resim üzerinden ölçü aleti ile ölçü almayın.
2- Formu veya ölçüsü değişen resimleri teknik büroya bildirin.
3- Resim üzerinde çizenden başkası değişiklik yapamaz.

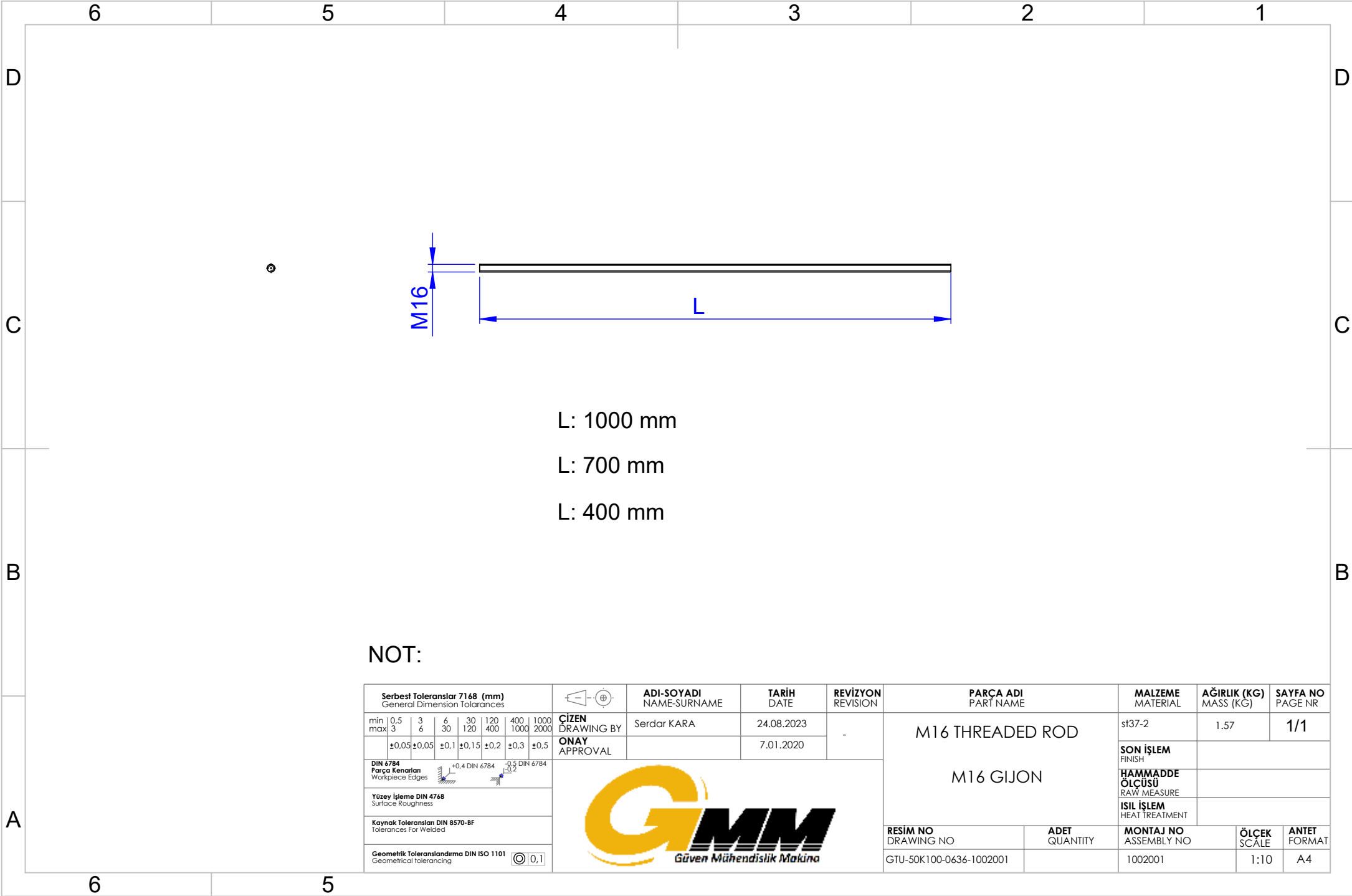

NOT:

Serbest Toleranslar 7168 (mm) General Dimension Tolerances			ADI-SOYADI NAME-SURNAME	TARİH DATE	REVİZYON REVISION	PARÇA ADI PART NAME	MALZEME MATERIAL	AĞIRLIK (KG) MASS (KG)	SAYFA NO PAGE NR										
min	0,5	3	6	30	120	400	1000			ÇİZEN DRAWING BY ONAY APPROVAL	Serdar KARA	24.08.2023	-	M16 THREADED ROD	st37-2	1.57	1/1		
max	3	6	30	120	400	1000	2000												
	±0,05	±0,05	±0,1	±0,15	±0,2	±0,3	±0,5												
DIN 6784 Parça Kenarları Workpiece Edges				+0,4 DIN 6784	-0,2	-0,5 DIN 6784													
Yüzey İşleme DIN 4768 Surface Roughness																			
Kaynak Toleransları DIN 8570-BF Tolerances For Welded																			
Geometrik Toleranslandırma DIN ISO 1101 Geometrical Tolerancing				0,1															
										RESİM NO DRAWING NO		ADET QUANTITY		MONTAJ NO ASSEMBLY NO		ÖLÇEK SCALE		ANİTET FORMAT	
										GTU-50K100-0636-1002001				1002001		1:10		A4	

Dikkat

- 1- Resim üzerinden ölçü aleti ile ölçü almayın.
- 2- Formu veya ölçüsü değişen resimleri teknik büroya bildirin.
- 3- Resim üzerinde kontrol edenden başkası değişiklik yapamaz.

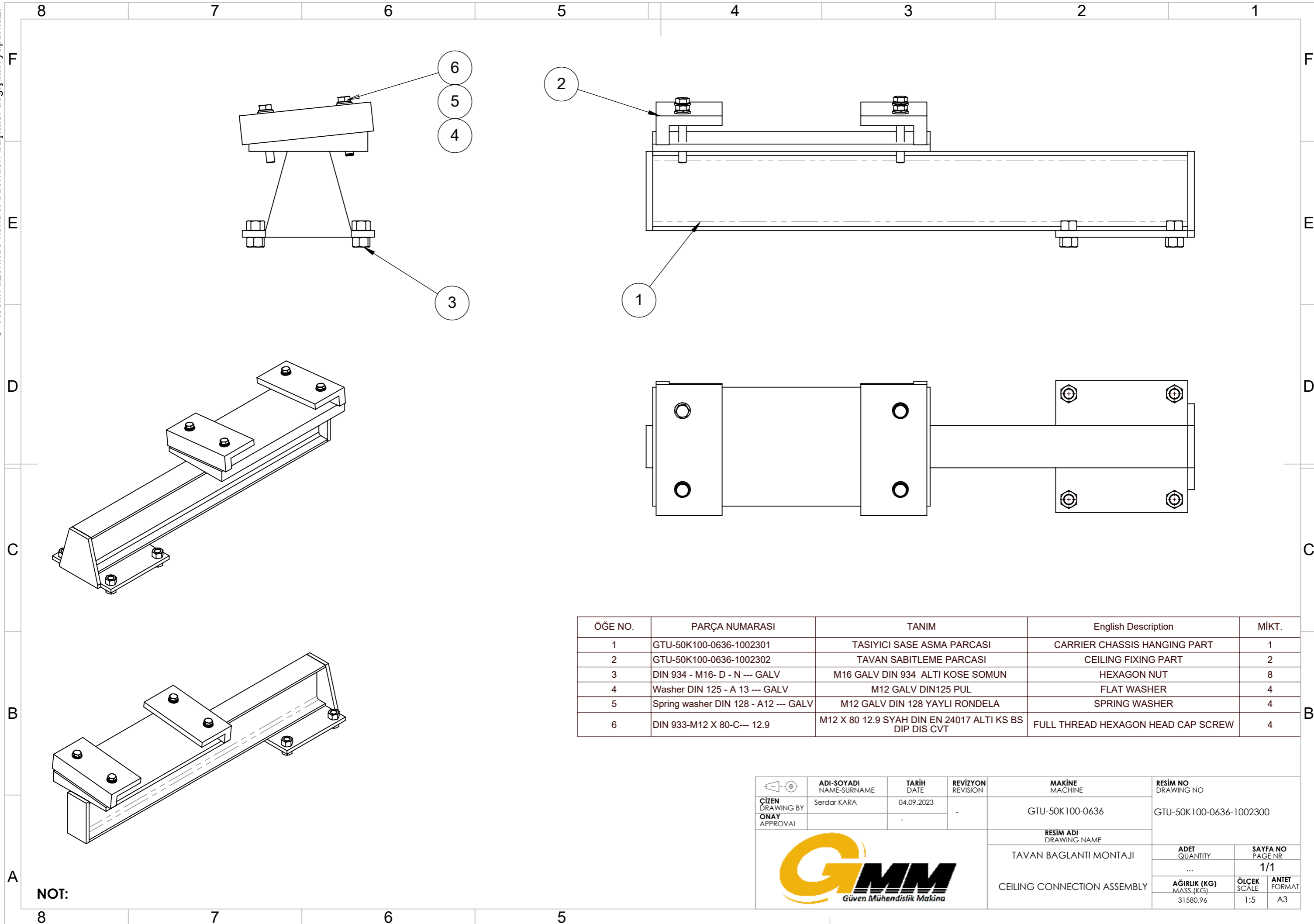

ÖGE NO.	PARÇA NUMARASI	TANIM	English Description	MİKT.
1	GTU-50K100-0636-1002301	TASIYICI SASE ASMA PARÇASI	CARRIER CHASSIS HANGING PART	1
2	GTU-50K100-0636-1002302	TAVAN SABİTLEME PARÇASI	CEILING FIXING PART	2
3	DIN 934 - M16- D - N --- GALV	M16 GALV DIN 934 ALTI KOSE SOMUN	HEXAGON NUT	8
4	Washer DIN 125 - A 13 --- GALV	M12 GALV DIN125 PUL	FLAT WASHER	4
5	Spring washer DIN 128 - A12 --- GALV	M12 GALV DIN 128 YAYLI RONDELA	SPRING WASHER	4
6	DIN 933-M12 X 80-C--- 12.9	M12 X 80 12.9 SYAH DIN EN 24017 ALTI KS BS DIP DIS CVT	FULL THREAD HEXAGON HEAD CAP SCREW	4

ADI-SOYADI NAME-SURNAME	TARİH DATE	REVİZYON REVISION	MAKİNE MACHINE	RESİM NO DRAWING NO
Serdar KARA	04.09.2023	-	GTU-50K100-0636	GTU-50K100-0636-1002300
RESİM ADI DRAWING NAME				ADET QUANTITY
TAVAN BAĞLANTI MONTAJI				SAYFA NO PAGE NR
CEILING CONNECTION ASSEMBLY				1/1
AĞIRLIK (KG) MASS.(KG)				ÖLÇEK SCALE
31580.96				1:5
				ANDET FORMAT
				A3

Dikkat

- 1- Resim üzerinden ölçü aleti ile ölçü almayın.
- 2- Formu veya ölçüsü değişen resimleri teknik büroya bildirin.
- 3- Resim üzerinde kontrol edenden başkası değişiklik yapamaz.

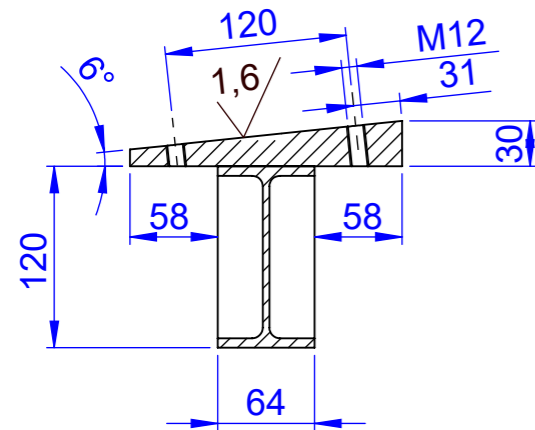

KESIT A-A

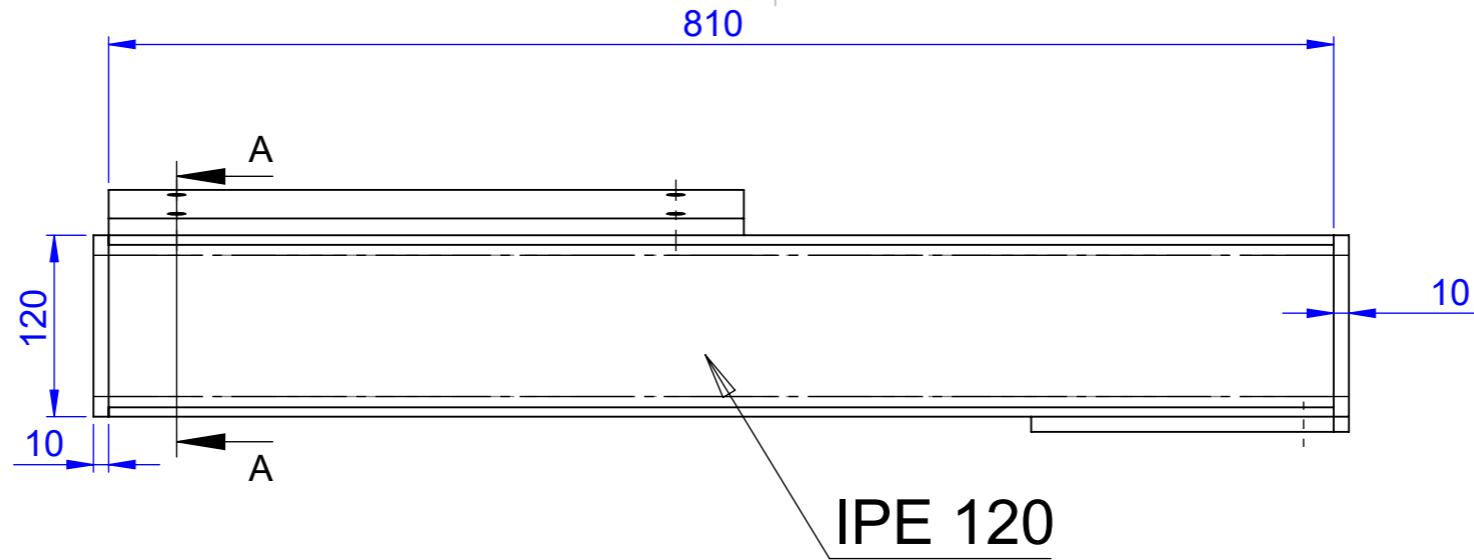

IPE 120

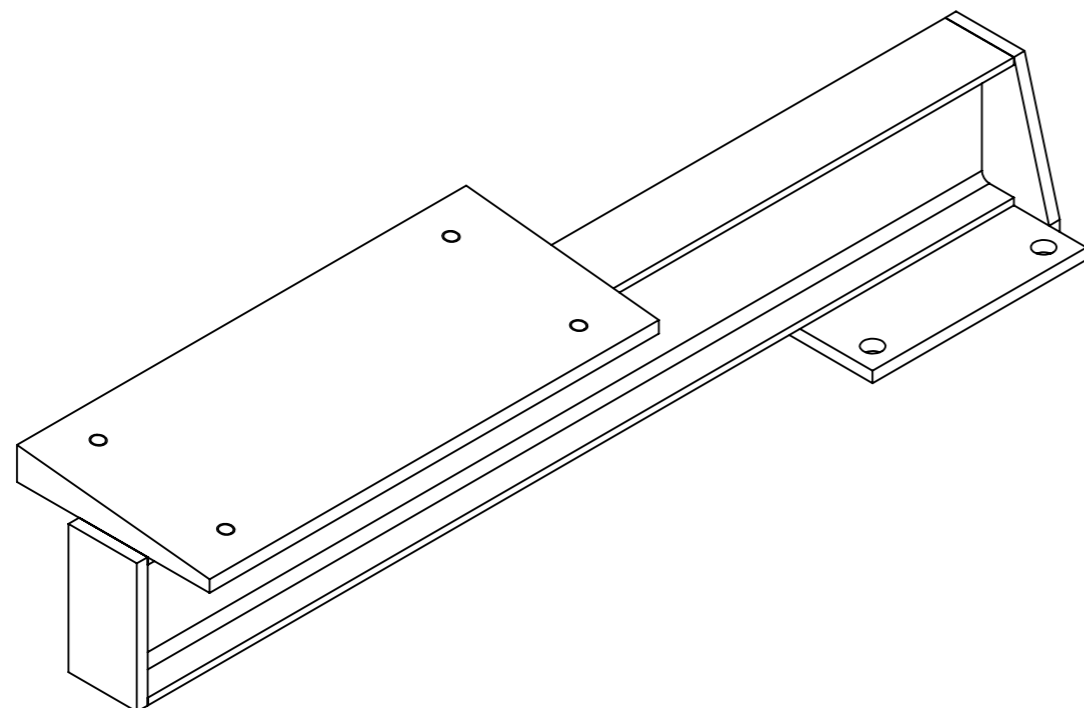
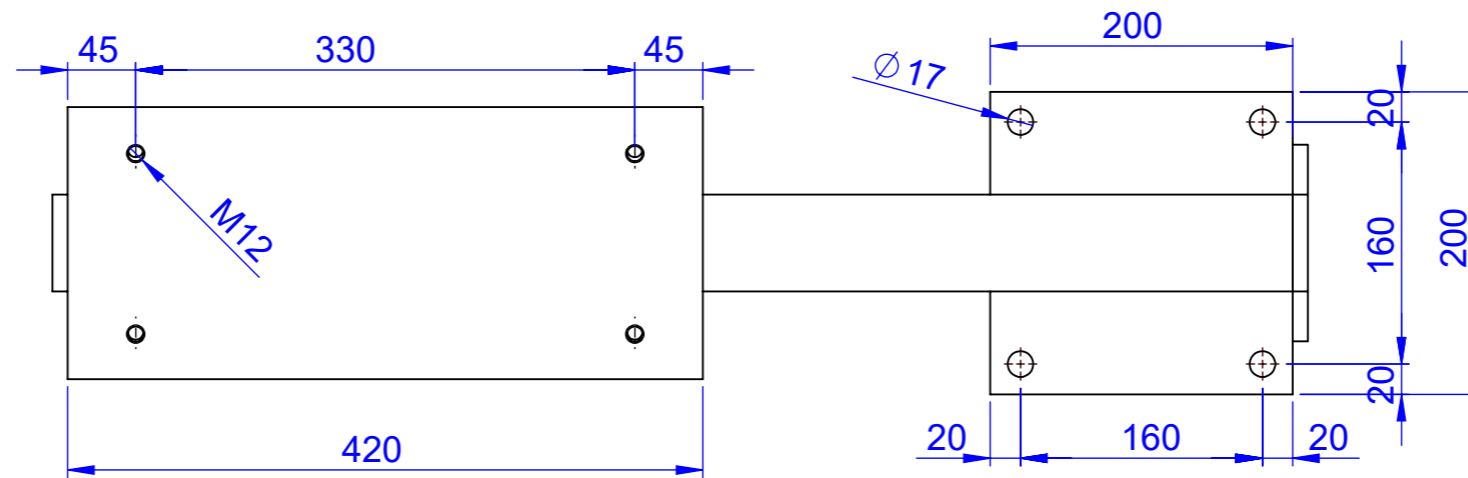
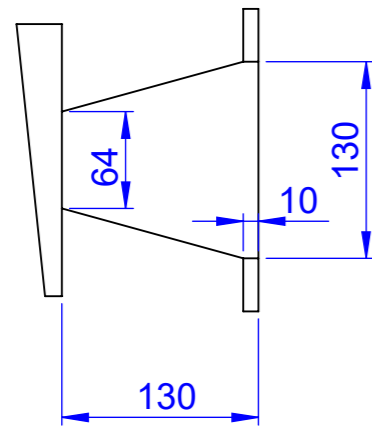
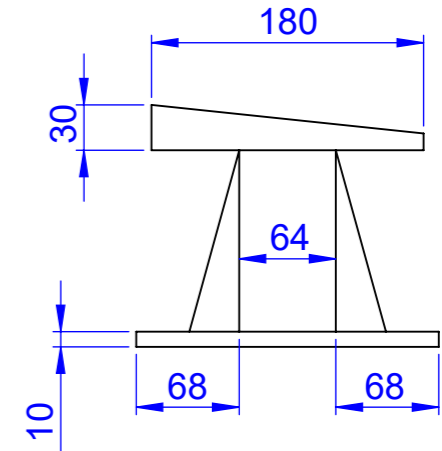

NOT:

Serbest Toleranslar 7168 (mm) General Dimension Tolerances		ADI-SOYADI NAME-SURNAME	TARİH DATE	REVİZYON REVISION	PARÇA ADI PART NAME	MALZEME MATERIAL	AĞIRLIK (KG) MASS (KG)	SAYFA NO PAGE NR
min 0,5 max 3	3 6	6 30	30 120	400 1000	1000 2000	st37-2	25.06	1/1
±0,05	±0,05	±0,1	±0,15	±0,2	±0,3	±0,5		
DIN 6784 Parça Kenarları Workpiece Edges		0,4 DIN 6784 0,2		10,5 DIN 6784 10,2		SON İŞLEM FINISH		
Yüzey İşleme DIN 4768 Surface Roughness		Kaynak Toleransları DIN 8570-BF Tolerances For Welded		Geometrik Toleranslandırma DIN ISO 1101 Geometrical tolerancing		HAMMADDE ÖLÇÜSÜ RAW MEASURE		
						ISIL İŞLEM HEAT TREATMENT		
						RESİM NO DRAWING NO		
						ADET QUANTITY		
						MONTAJ NO ASSEMBLY NO		
						ÖLÇEK SCALE		
						ANTET FORMAT		
						GTU-50K100-0636-1002301		
						1002301		
						1:5		
						A3		



Dikkat

- 1- Resim üzerinden ölçü aleti ile ölçü almayın.
- 2- Formu veya ölçüsü değişen resimleri teknik büroya bildirin.
- 3- Resim üzerinde kontrol edenden başkası değişiklik yapamaz.

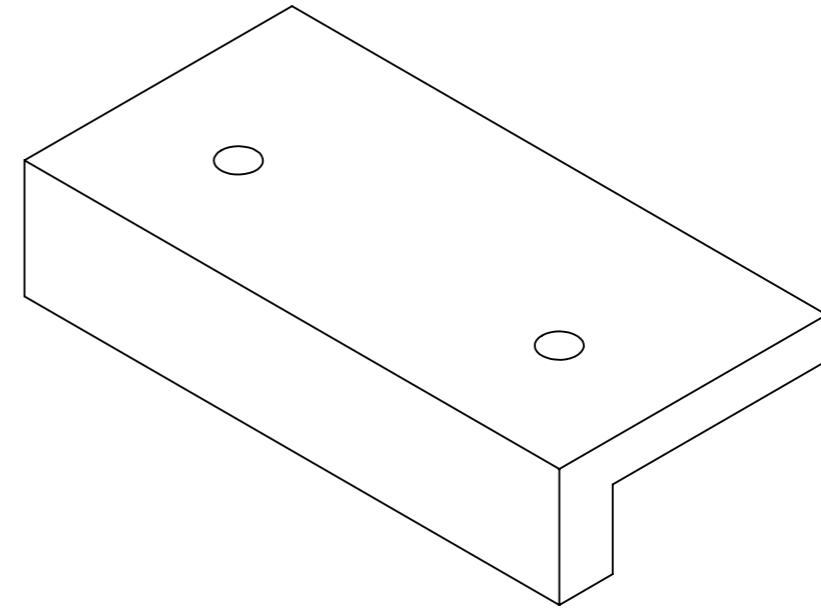
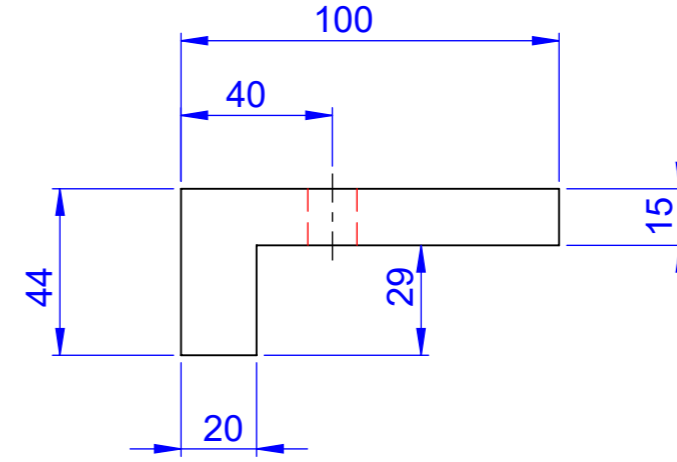
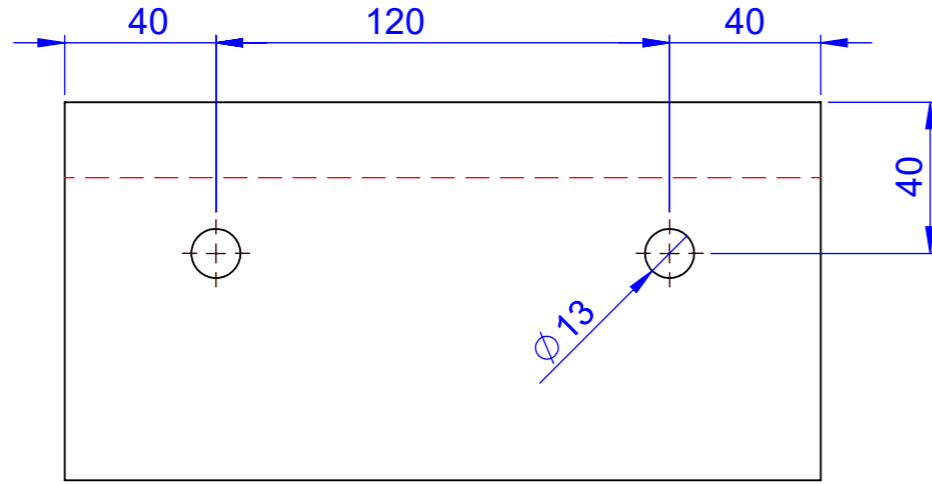
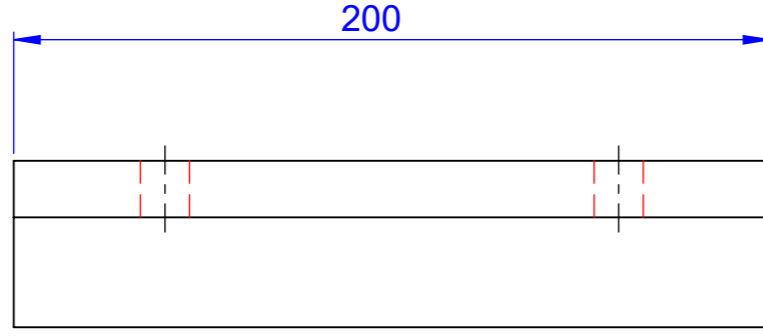
**NOT:**

Serbest Toleranslar 7168 (mm) General Dimension Tolerances		ADI-SOYADI NAME-SURNAME	TARİH DATE	REVİZYON REVISION	PARÇA ADI PART NAME	MALZEME MATERIAL	AĞIRLIK (KG) MASS (KG)	SAYFA NO PAGE NR												
min	0,5	3	6	30	120	400	1000	2000	CİZEN DRAWING BY Serdar KARA	04.09.2023	CEILING FIXING PART	st37-2	3,21	1/1						
max	3	6	30	120	400	1000	2000													
	±0,05	±0,05	±0,1	±0,15	±0,2	±0,3	±0,5		ONAY APPROVAL		TAVAN SABİTLEME PARÇASI	SON İŞLEM FINISH								
DIN 6784 Parça Kenarları Workpiece Edges		0,4 DIN 6784		0,5 DIN 6784							HAMMADDE ÖLÇÜSÜ RAW MEASURE									
Yüzey İşleme DIN 4768 Surface Roughness											ISIL İŞLEM HEAT TREATMENT									
Kaynak Toleransları DIN 8570-BF Tolerances For Welded											RESİM NO DRAWING NO		ADET QUANTITY		MONTAJ NO ASSEMBLY NO		ÖLÇEK SCALE		ANTET FORMAT	
Geometrik Toleranslandırma DIN ISO 1101 Geometrical tolerancing											GTU-50K100-0636-1002302				1002302		1:2		A3	



Dikkat

- 1- Resim üzerinden ölçü aleti ile ölçü almayın.
- 2- Formu veya ölçüsü değişen resimleri teknik büroya bildirin.
- 3- Resim üzerinde kontrol edenden başkası değişiklik yapamaz.

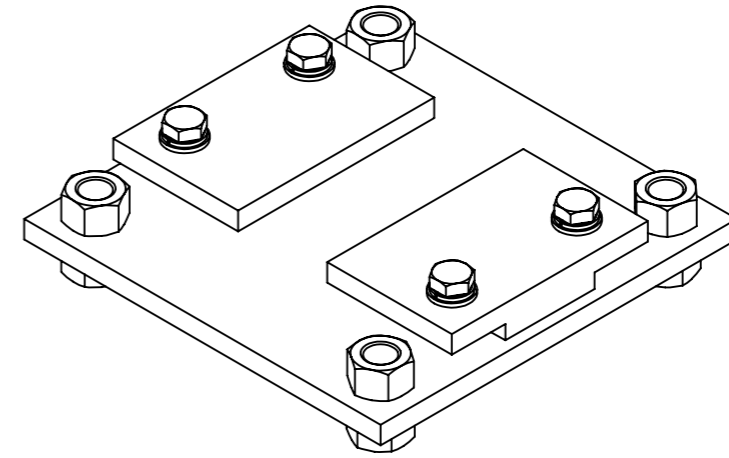
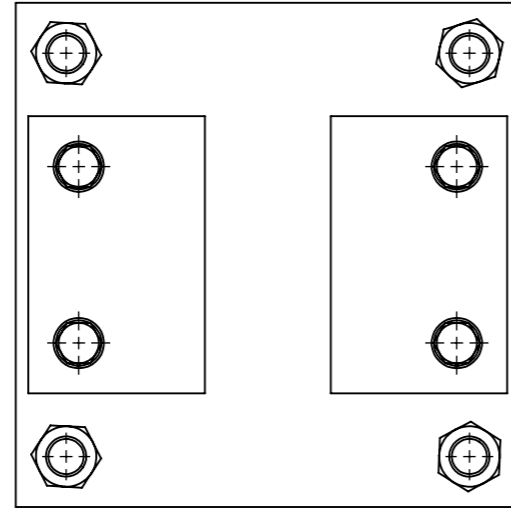
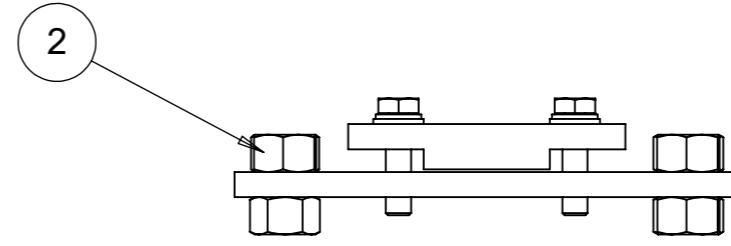
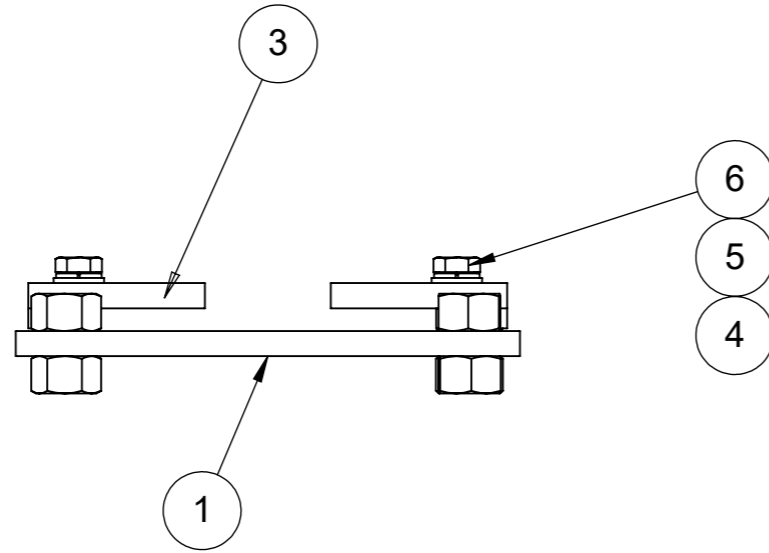

ÖĞE NO.	PARÇA NUMARASI	TANIM	English Description	MİKT.
1	GTU-50K100-0636-1002311	TASIMA ALT PLAKASI	CARRIER BOTTOM PLAE	1
2	DIN 934 - M16- D - N --- GALV	M16 GALV DIN 934 ALTI KOSE SOMUN	HEXAGON NUT	8
3	GTU-50K100-0636-1002502	TASIMA ALT PLAKA SABITLEME PARCASI	CARRIER BOTTOM PLATE FIXING PART	2
4	Washer DIN 125 - A 10.5 --- GALV	M10 GALV DIN125 PUL	FLAT WASHER	4
5	Spring washer DIN 128 - A10 --- GALV	M10 GALV DIN 128 YAYLI RONDELA	SPRING WASHER	4
6	DIN 933-M10 X 40-C--- 8.8	M10 X 40 8.8 GALV DIN EN 24017 ALTI KS BS DIP DIS CVT	FULL THREAD HEXAGON HEAD CAP SCREW	4

NOT:

ADI-SOYADI NAME-SURNAME	TARİH DATE	REVİZYON REVISION	MAKİNE MACHINE	RESİM NO DRAWING NO		
Serdar KARA	05.09.2023	-	GTU-50K100-0636	GTU-50K100-0636-1002310		
RESİM ADI DRAWING NAME				ADET QUANTITY	SAYFA NO PAGE NR	
TASIYICI BAGLANTI ALT MONTAJI				...	1/1	
CARRIER CONNECTION BOTTOM ASSEMBLY				AĞIRLIK (KG) MASS.(KG)	ÖLÇEK SCALE	ANET FORMAT
				4389.34	1:3	A3

Dikkat

- 1- Resim üzerinden ölçü aleti ile ölçü almayın.
- 2- Formu veya ölçüsü değişen resimleri teknik büroya bildirin.
- 3- Resim üzerinde kontrol edenden başkası değişiklik yapamaz.

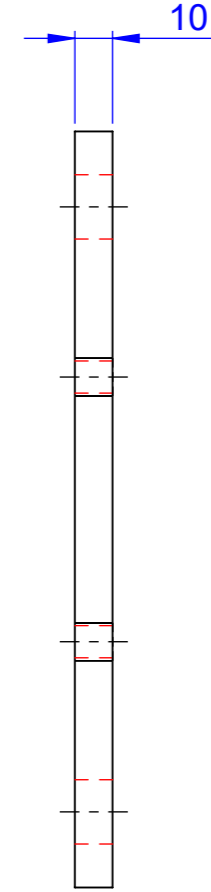
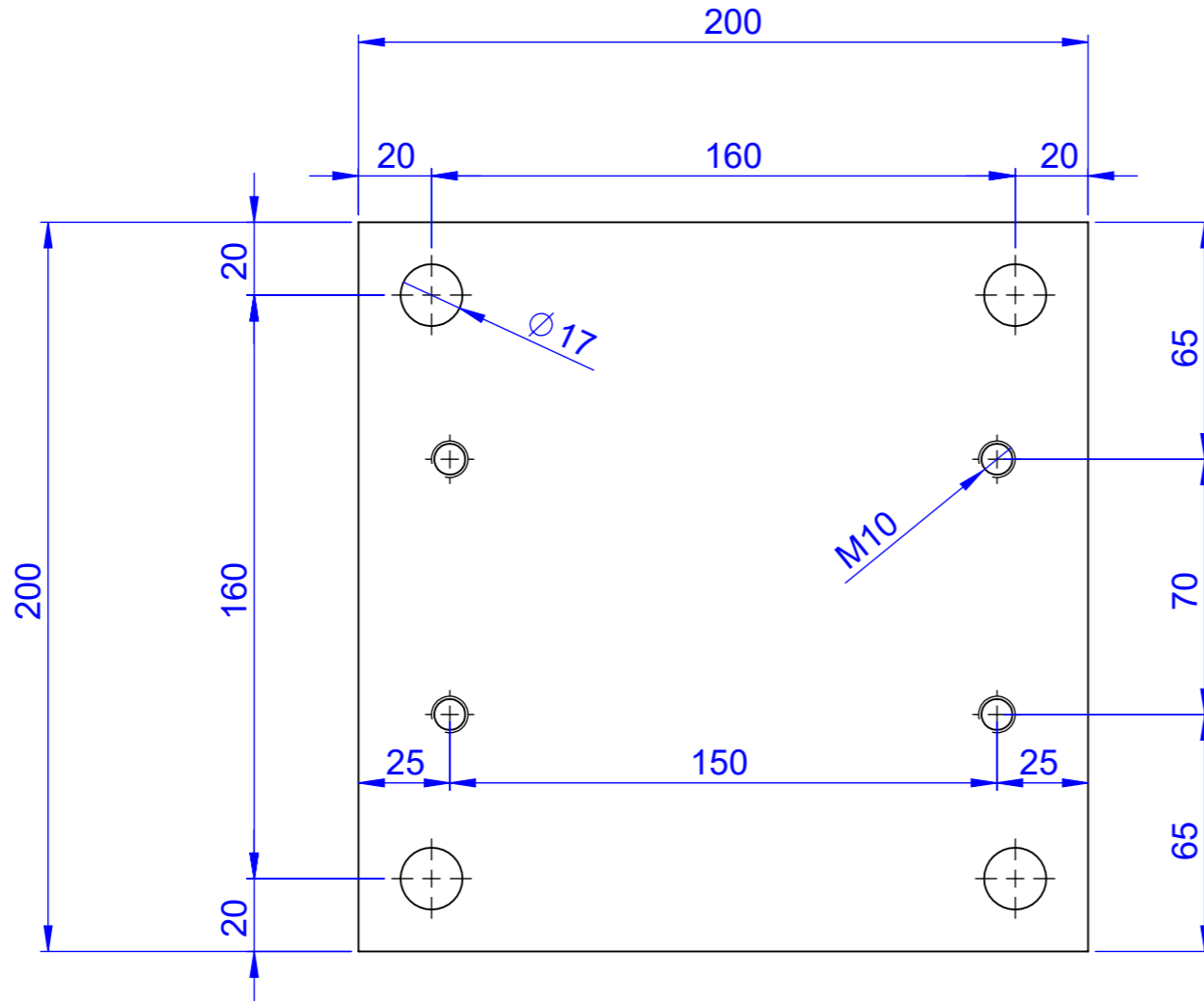

NOT:

Serbest Toleranslar 7168 (mm) General Dimension Tolerances		ADI-SOYADI NAME-SURNAME	TARİH DATE	REVİZYON REVISION	PARÇA ADI PART NAME	MALZEME MATERIAL	AĞIRLIK (KG) MASS (KG)	SAYFA NO PAGE NR								
min 0,5 max 3	3 6	6 30	30 120	120 400	400 1000	1000 2000	CİZEN DRAWING BY	Serdar KARA	05.09.2023		CARRIER BOTTOM PLATE	st37-2	3,03	1/1		
							ONAY APPROVAL				TASIMA ALT PLAKASI	SON İŞLEM FINISH				
											HAM MADDE ÖLÇÜSÜ RAW MEASURE					
											ISIL İŞLEM HEAT TREATMENT					
DIN 6784 Parça Kenarları Workpiece Edges		0,4 DIN 6784 0,2		10,5 DIN 6784 10,2		GMM Güven Mühendislik Makina		RESİM NO DRAWING NO	GTU-50K100-0636-1002311	ADET QUANTITY	MONTAJ NO ASSEMBLY NO	1002311	ÖLÇEK SCALE	1:2	ANTET FORMAT	A3
Yüzey İşleme DIN 4768 Surface Roughness		Kaynak Toleransları DIN 8570-BF Tolerances For Welded		Geometrik Toleranslandırma DIN ISO 1101 Geometrical tolerancing												

Dikkat

- 1- Resim üzerinden ölçü aleti ile ölçü almayın.
- 2- Formu veya ölçüsü değişen resimleri teknik büroya bildirin.
- 3- Resim üzerinde kontrol edenden başkası değişiklik yapamaz.

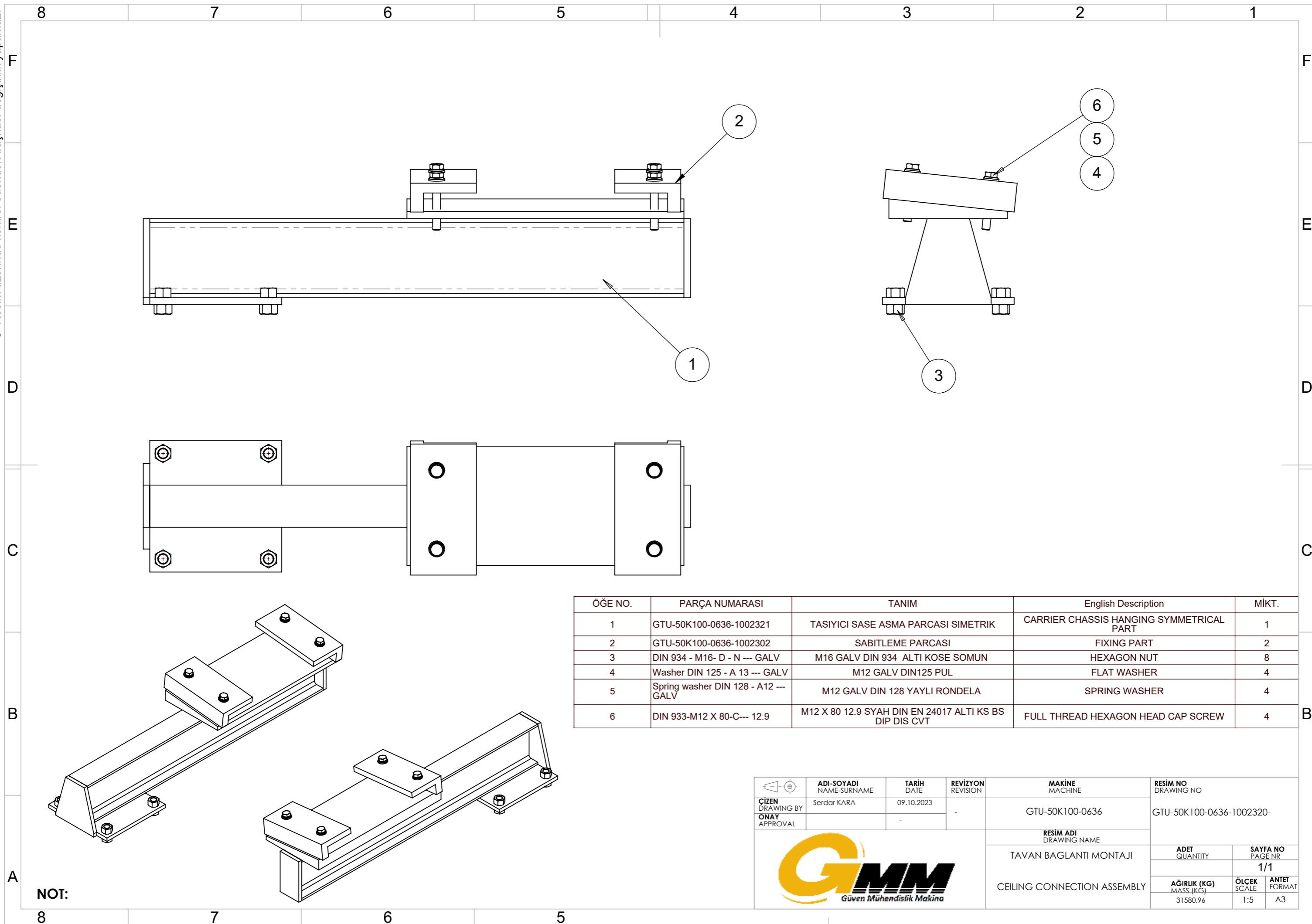

ÖGE NO.	PARÇA NUMARASI	TANIM	English Description	MİKT.
1	GTU-50K100-0636-1002321	TASIYICI SASE ASMA PARÇASI SİMETRİK	CARRIER CHASSIS HANGING SYMMETRICAL PART	1
2	GTU-50K100-0636-1002302	SABİTLEME PARÇASI	FIXING PART	2
3	DIN 934 - M16- D - N --- GALV	M16 GALV DIN 934 ALTI KOSE SOMUN	HEXAGON NUT	8
4	Washer DIN 125 - A 13 --- GALV	M12 GALV DIN125 PUL	FLAT WASHER	4
5	Spring washer DIN 128 - A12 --- GALV	M12 GALV DIN 128 YAYLI RONDELA	SPRING WASHER	4
6	DIN 933-M12 X 80-C--- 12.9	M12 X 80 12.9 SYAH DIN EN 24017 ALTI KS BS DIP DIS CVT	FULL THREAD HEXAGON HEAD CAP SCREW	4

ADI-SOYADI NAME-SURNAME	TARİH DATE	REVİZYON REVISION	MAKİNE MACHINE	RESİM NO DRAWING NO
Serdar KARA	09.10.2023	-	GTU-50K100-0636	GTU-50K100-0636-1002320-
RESİM ADI DRAWING NAME				ADET QUANTITY
TAVAN BAĞLANTI MONTAJI				SAYFA NO PAGE NR
CEILING CONNECTION ASSEMBLY				1/1
AĞIRLIK (KG) MASS.(KG)		ÖLÇEK SCALE	ANET FORMAT	
31580.96		1:5	A3	

NOT: 1- Resim üzerinden ölçü aleti ile ölçü almayın.
2- Formu veya ölçüsü değişen resimleri teknik büroya bildirin.
3- Resim üzerinde çizenden başkası değişiklik yapamaz.

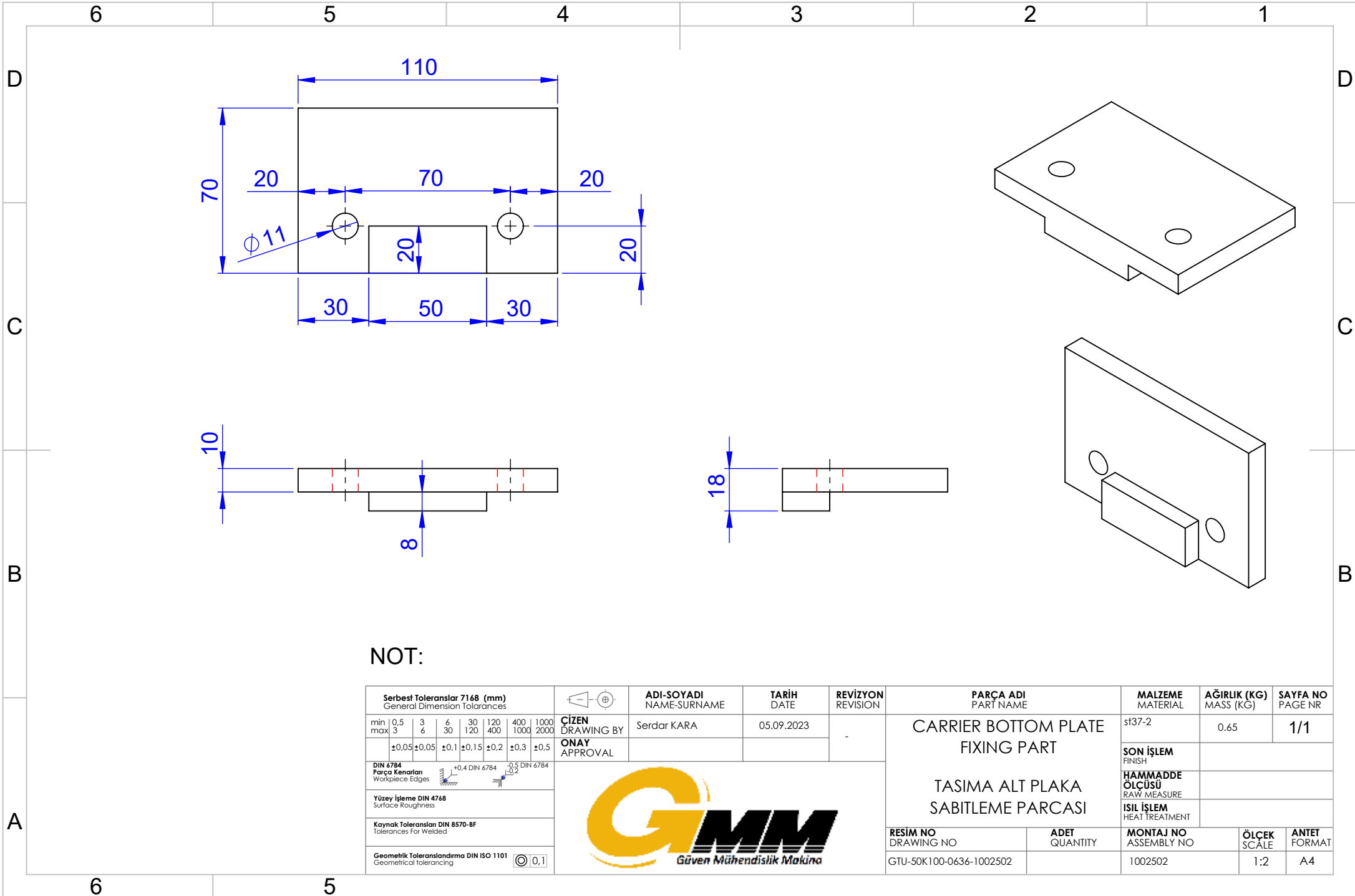

NOT:

Serbest Toleranslar 7168 (mm) General Dimension Tolerances		CİZEN DRAWING BY ONAY APPROVAL	ADI-SOYADI NAME-SURNAME	TARİH DATE	REVİZYON REVISION	PARÇA ADI PART NAME	MALZEME MATERIAL	AĞIRLIK (KG) MASS (KG)	SAYFA NO PAGE NR	
min	0,5		3	6	30	120	400	1000		
max	3	6	30	120	400	1000	2000			
	±0,05	±0,05	±0,1	±0,15	±0,2	±0,3	±0,5			
DIN 6784 Parça Kenarları Workpiece Edges		+0,4 DIN 6784 -0,2 DIN 6784								
Yüzey İşleme DIN 4768 Surface Roughness										
Kaynak Toleransları DIN 8570-BF Tolerances For Welded										
Geometrik Toleranslandırma DIN ISO 1101 Geometrical tolerancing		0,1								
			Serdar KARA		05.09.2023	CARRIER BOTTOM PLATE FIXING PART		s137-2	0,65	1/1
						TASIMA ALT PLAKA SABİTLEME PARÇASI		SON İŞLEM FINISH		
								HAMMADDE ÖLÇÜSÜ RAW MEASURE		
								İSİL İŞLEM HEAT TREATMENT		
RESİM NO DRAWING NO		ADET QUANTITY		MONTAJ NO ASSEMBLY NO		ÖLÇEK SCALE		ANİTET FORMAT		
GTU-50K100-0636-1002502				1002502		1:2		A4		

Dikkat

- 1- Resim üzerinden ölçü aleti ile ölçü almayın.
- 2- Formu veya ölçüsü değişen resimleri teknik büroya bildirin.
- 3- Resim üzerinde kontrol edenden başkası değişiklik yapamaz.

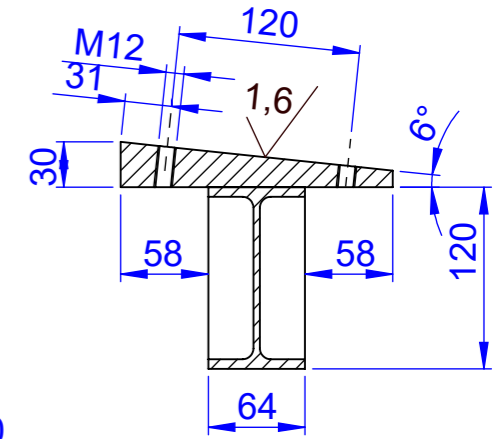
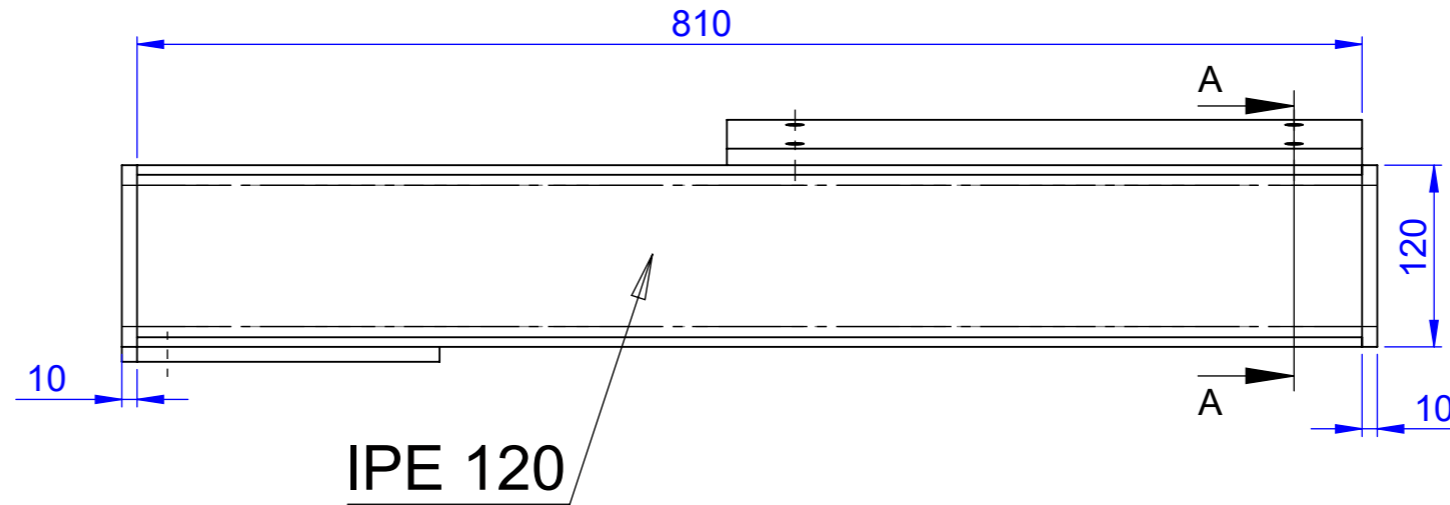
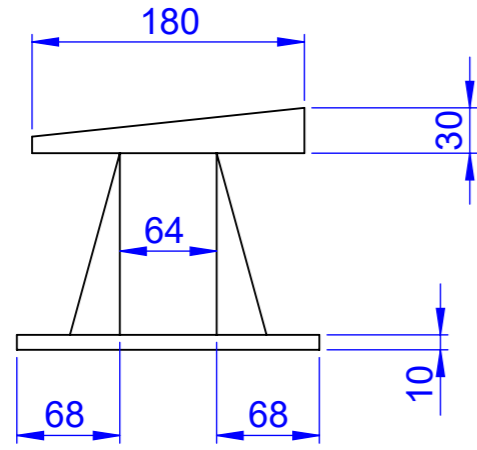

KESIT A-A

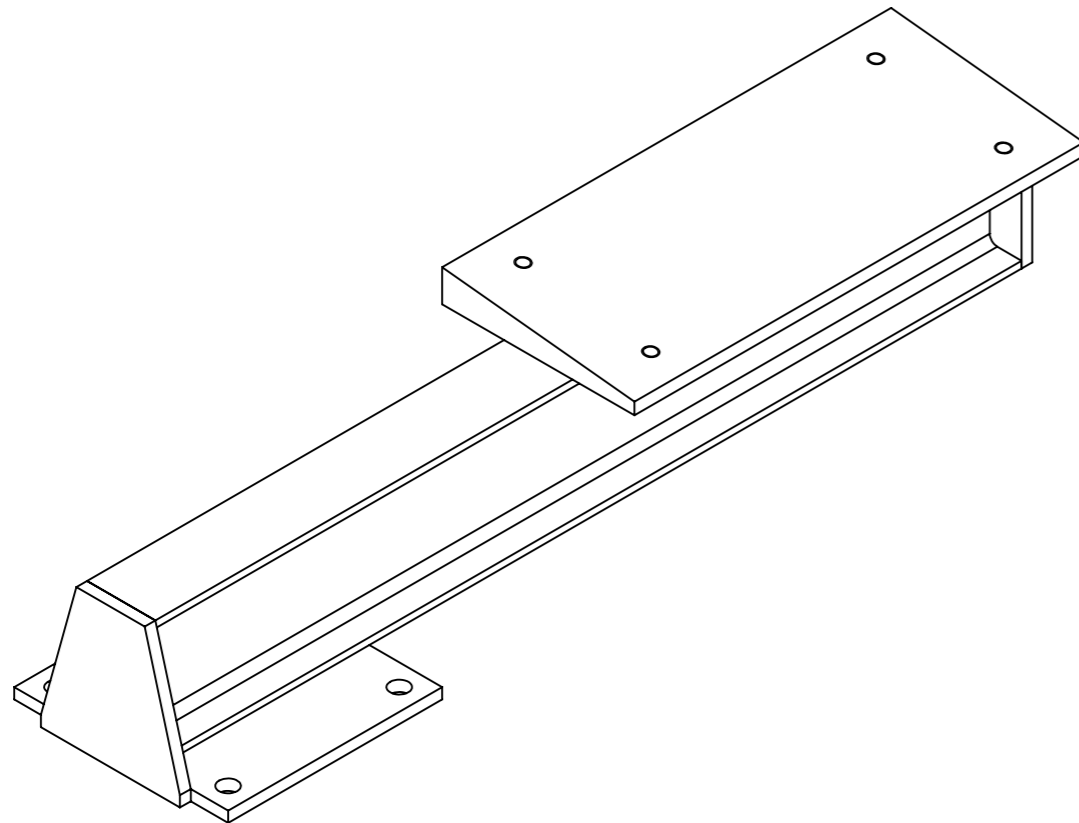
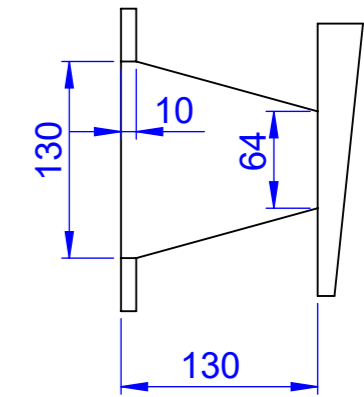
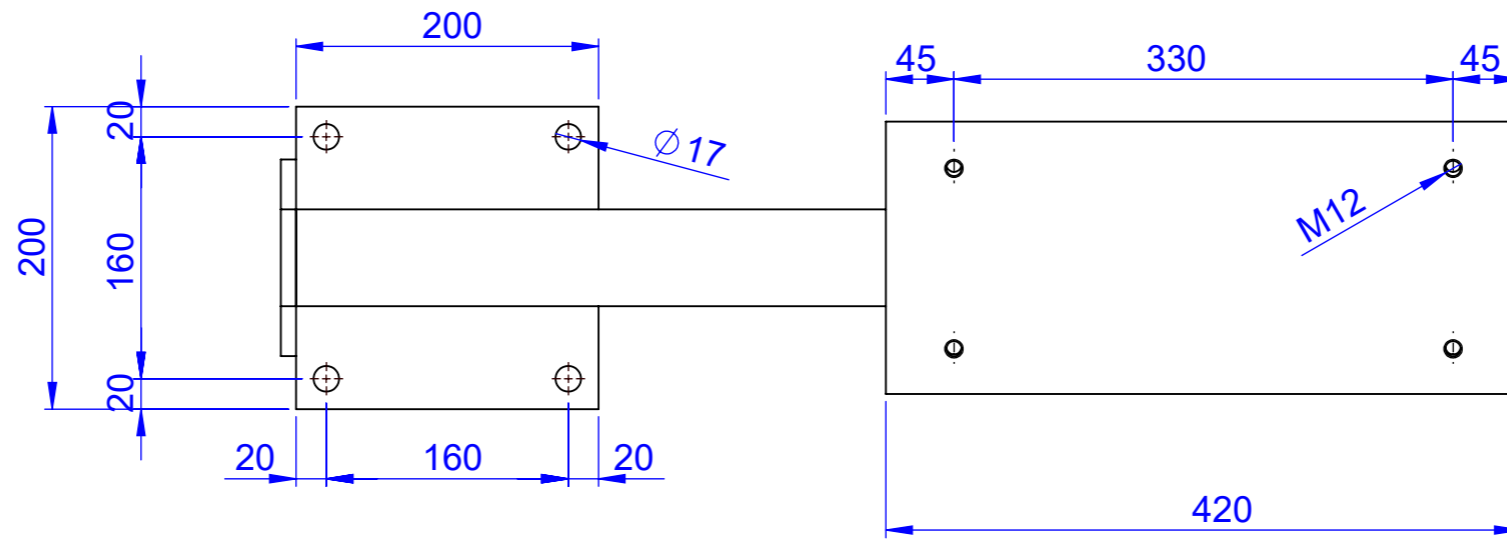

NOT:

Serbest Toleranslar 7168 (mm) General Dimension Tolerances		ADI-SOYADI NAME-SURNAME	TARİH DATE	REVİZYON REVISION	PARÇA ADI PART NAME	MALZEME MATERIAL	AĞIRLIK (KG) MASS (KG)	SAYFA NO PAGE NR						
min 0,5 max 3	3 6	6 30	30 120	120 400	400 1000	1000 2000	CİZEN DRAWING BY	Serdar KARA	09.10.2023		CARRIER CHASSIS HANGING SYMMETRICAL PART TASIYICI SASE ASMA PARCASI SIMETRİK	st37-2	25.06	1/1
±0,05 ±0,05 ±0,1 ±0,15 ±0,2 ±0,3 ±0,5		DIN 6784 Parça Kenarları Workpiece Edges		±0,4 DIN 6784 ±0,2	Yüze İşleme DIN 4768 Surface Roughness		ONAY APPROVAL				SON İŞLEM FINISH HAMMADDE ÖLÇÜSÜ RAW MEASURE ISIL İŞLEM HEAT TREATMENT			
Kaynak Toleransları DIN 8570-BF Tolerances For Welded		Geometrik Toleranslandırma DIN ISO 1101 Geometrical tolerancing		0,1	RESİM NO DRAWING NO		ADET QUANTITY	MONTAJ NO ASSEMBLY NO	ÖLÇEK SCALE	ANDET FORMAT				
					GTU-50K100-0636-1002321-			1002321	1:5	A3				