

Pruszcz Gdański, dnia 16.11.2023 r.

Ogłoszenie o zamówieniu zostało opublikowane w Dzienniku Urzędowym Unii Europejskiej w dniu 11.07.2023 r. pod numerem 2023/S 131-417361.

Dotyczy: postępowania prowadzonego w trybie przetargu nieograniczonego na robotę budowlaną pn.: „Budowa ul. Strzeleckiego w Pruszczu Gdańskim”, o wartości zamówienia przekraczającej wyrażoną w złotych równowartość kwoty 5 382 000 EURO

**Strona internetowa
prowadzonego postępowania**

INFORMACJA DLA WYKONAWCÓW NR 12
- wnioski (zapytania o wyjaśnienie treści SWZ),
- wyjaśnienia treści SWZ,
- zmiana treści SWZ

Na podstawie art. 135 ustawy z dnia 11 września 2019 r. Prawo zamówień publicznych (Dz.U. z 2023 r., poz. 1605 z późn. zm.) (dalej: ustawa Pzp), Zamawiający przekazuje Wykonawcom **treść wniosków (zapytań o wyjaśnienie treści SWZ) wraz z wyjaśnieniami oraz zmianę treści SWZ.**

Zamawiający informuje, że kolejnym wnioskom (zapytaniom o wyjaśnienie treści SWZ) do treści specyfikacji warunków zamówienia (SWZ) są nadawane indywidualne numery i prosi Wykonawców o posługiwanie się tą numeracją w ewentualnej dalszej korespondencji w sprawie tych wniosków (zapytań o wyjaśnienie treści SWZ).

Zamawiający oznaczył kolorem niebieskim zapytania i wyjaśnienia na które udzielił odpowiedzi Informacją dla Wykonawców nr 8 z dnia 09.10.2023 r.

Zamawiający oznaczył kolorem zielonym zapytania i wyjaśnienia na które udziela odpowiedzi Informacją dla Wykonawców nr 11 z dnia 08.11.2023 r.

Zamawiający oznaczył kolorem różowym zapytania i wyjaśnienia na które udziela odpowiedzi Informacją dla Wykonawców nr 12 z dnia 16.11.2023 r.

Jednocześnie Zamawiający wyjaśnia, że ponownie przekazuje treść zapytań wraz z wyjaśnieniami, które przekazał w dniu 15.09.2023 r. – Informacja dla Wykonawców nr 6 (oznaczone kolorem czarnym).

I. Treść zapytań do SWZ:

Zapytanie nr 7 (pisownia oryginalna)

Czy teren został sprawdzony pod względem materiałów niebezpiecznych?

Wyjaśnienie:

Zamawiający wyjaśnia, że teren przeznaczony pod inwestycję nie został sprawdzony pod względem obecności materiałów niebezpiecznych – będzie to obowiązkiem Wykonawcy, podobnie jak nadzór saperski w trakcie wykonywania Robót dla etapu 1 i 2.

Zamawiający informuje, że udostępni zmieniony przedmiar robót branży drogowej dla etapu 1, gdzie w dziale nr 10 dodano pozycję pn. „Nadzór i rozpoznanie saperskie wraz z przygotowaniem i przekazaniem Zamawiającemu raportu końcowego”, w której to pozycji należy wycenić rozpoznanie saperskie terenu wraz z nadzorem saperskim oraz przygotowanie i przekazanie Zamawiającemu raportu końcowego z rozpoznania i nadzoru saperskiego dla etapu 1 (plik pod nazwą „11_23 SWZ

Tom II DP - I 1. Przedmiar drogowy_zmieniony.pdf", który zastępuje dotychczasowy plik „11_23 SWZ Tom II DP - I 1. Przedmiar drogowy.pdf”.

Analogicznie Zamawiający informuje, że udostępni zmieniony przedmiar robót branży drogowej dla etapu 2, gdzie w dziale nr 10 dodano pozycję pn. „Nadzór i rozpoznanie saperskie wraz z przygotowaniem i przekazaniem Zamawiającemu raportu końcowego”, w której to pozycji należy wycenić rozpoznanie saperskie terenu wraz z nadzorem saperskim oraz przygotowanie i przekazanie Zamawiającemu raportu końcowego z rozpoznania i nadzoru saperskiego dla etapu 2 (plik pod nazwą „11_23 SWZ Tom II DP - II 1. Przedmiar drogowy_zmieniony.pdf”, który zastępuje dotychczasowy plik „11_23 SWZ Tom II DP - II 1. Przedmiar drogowy”.

Zamawiający przekazuje i odpowiednio udostępni plik w formacie PDF:

11_23 SWZ Tom II DP - I 1. Przedmiar drogowy_zmieniony.pdf

11_23 SWZ Tom II DP - II 1. Przedmiar drogowy_zmieniony.pdf

Zapytanie nr 17 (pisownia oryginalna)

Zgodnie z Uzgodnieniem O/GD.Z-3.4111.8.6.2021.AI Zamawiający zobowiązany był zawrzeć umowę drogową z GDDKiA określającą warunki realizacji robót. Prosimy o dołączenie wymaga wynikających z zawartej umowy a także projekt tymczasowej organizacji robót zatwierdzony w KWP Gdańsk.

Wyjaśnienie:

Zamawiający wyjaśnia, że w postępowaniu przetargowym udostępnił treść umowy pomiędzy Gminą Miejską Pruszcz Gdański a GDDKiA (plik pn. „11_23 SWZ Tom V Inne - Umowa_GDDKiA-Gmina_Miejska_Pruszcz_Gd._treść.pdf”). Zamawiający zwraca uwagę na zapisy § 2 ust. 20 wzoru umowy o roboty budowlane (plik pn. „11_23 SWZ Tom IV Umowa (wzór) ZMIENIONY3.pdf”).

Zamawiający przekazuje zawartą umowę wraz z załącznikiem nr 2 i 3. Załącznik nr 1 stanowi dokumentacja projektowa dotycząca etapu II inwestycji.

Zamawiający zwraca uwagę, że harmonogram ramowy, stanowiący załącznik nr 2 do umowy z GDDKiA, zostanie zaktualizowany po wyborze najkorzystniejszej oferty.

Zamawiający przekazuje i odpowiednio udostępni plik w formacie PDF: 11_23 SWZ Tom V Inne – Umowa zawarta z GDDKiA_i zał.2-3.pdf

Zapytanie nr 19 (pisownia oryginalna)

Zgodnie z treścią pkt 4.4.4 w przypadku występowania w podłożu gruntów spoistych w stanie miękkoplastycznym Projektant wskazał konieczność zastosowania powierzchniowego osuszania podłoża „na miejscu” przy użyciu spoiw chemicznych. Prosimy o uzupełnienie przedmiaru robót o tą pozycję oraz dołączenie sst.

Wyjaśnienie:

Zamawiający informuje, że udostępni zmieniony przedmiar robót branży drogowej dla etapu 1, gdzie w dziale nr 4 dodano nowy dział nr 4.8 „Czynności w zakresie - Ulepszone podłoże z gruntu stabilizowanego” z nową pozycją pod nazwą „wykonanie warstwy ulepszanego podłoża z gruntu stabilizowanego spoiwem hydraulicznym CO,4/0,5 gr. 25 cm”, ilość: 9835 m2 (plik pod nazwą „11_23 SWZ Tom II DP - I 1. Przedmiar drogowy_zmieniony.pdf”, który zastępuje dotychczasowy plik „11_23 SWZ Tom II DP - I 1. Przedmiar drogowy.pdf”).

Zamawiający informuje, że udostępni zmieniony przedmiar robót branży drogowej dla etapu 2, gdzie w dziale nr 4 dodano nowy dział nr 4.8 „Czynności w zakresie - Ulepszone podłoże z gruntu stabilizowanego” z nową pozycją pod nazwą „wykonanie warstwy ulepszanego podłoża z gruntu stabilizowanego spoiwem hydraulicznym CO,4/0,5 gr. 25 cm”, ilość: 4148 m2 (plik pod nazwą „11_23 SWZ Tom II DP - II 1. Przedmiar drogowy_zmieniony.pdf”, który zastępuje dotychczasowy plik „11_23 SWZ Tom II DP - II 1. Przedmiar drogowy.pdf”).

Zamawiający zwraca uwagę na zmianę numeracji części dotychczasowych pozycji w zmienionym przedmiarze robót branży drogowej etap I oraz etap II.

Zamawiający informuje, że przekazuje Specyfikację Techniczną Wykonania i Odbioru Robót Budowlanych (STWiORB) D.04.05.00 „Ulepszone podłoże z gruntu stabilizowanego”.

Zamawiający przekazuje i odpowiednio udostępni pliki w formacie PDF:

11_23 SWZ Tom II DP - I 1. Przedmiar drogowy_zmieniony.pdf
11_23 SWZ Tom II DP - II 1. Przedmiar drogowy_zmieniony.pdf
11_23 SWZ Tom III STWiORB - STWiORB _D.04.05.00_ulepszone_podłoże.pdf

Zapytanie nr 23 (pisownia oryginalna)

Prosimy o uzupełnienie dokumentacji przetargowej o wymagania dotyczące nasadzeń - średnica oraz wysokość drzew oraz dodanie do przedmiaru ilości pozostałych elementów architektonicznych – wybrukowania na rondzie oraz zainstalowanie kamieni narzutowych .

Wyjaśnienie:

Zamawiający informuje, że udostępnia zmieniony przedmiar robót branży drogowej dla etapu 1, gdzie w dziale nr 9.1 w nazwach pozycji dotyczących nasadzeń dla etapu 1 dodano parametry projektowanych sadzonek drzew i krzewów, a ponadto dodano nowy dział nr 9.2 pod nazwą „Czynności w zakresie - Wykończenie wyspy ronda”, w którym zamieszczono nowe pozycje dotyczące wykonania elementów wykończeniowych wyspy ronda, jak:

- „zakup, dostawa i ułożenie agrowłókniny przeciw chwastom 90g/m²”, ilość: 290,0 m²,
- „wykonanie nawierzchni z kostki kamiennej granitowej szarej 12x12x12cm z warstwą chudego betonu C12/15 gr. 10cm”, ilość: 60,0 m²,
- „wykonanie warstwy z kamienia narzutowego o średnicy 10-15cm - grubość warstwy po ułożeniu 20cm”, ilość: 48,0 m³,
- „wykonanie warstwy z kamienia narzutowego białego o średnicy 8-13cm - grubość warstwy po ułożeniu 20cm”, ilość: 10,0 m³,
- „zakup, dostawa i ułożenie głazów narzutowych o średnicy 70-150cm”, ilość: 45,0 szt.,

(plik pod nazwą „11_23 SWZ Tom II DP - I 1. Przedmiar drogowy_zmieniony.pdf”, który zastępuje dotychczasowy plik „11_23 SWZ Tom II DP - I 1. Przedmiar drogowy.pdf”).

Analogicznie Zamawiający informuje, że udostępnia zmieniony przedmiar robót branży drogowej dla etapu 2, gdzie w dziale nr 9.1 w nazwach pozycji dotyczących nasadzeń dla etapu 2 dodano parametry projektowanych sadzonek drzew dla etapu 2.

(plik pod nazwą „11_23 SWZ Tom II DP - II 1. Przedmiar drogowy_zmieniony.pdf”, który zastępuje dotychczasowy plik „11_23 SWZ Tom II DP - II 1. Przedmiar drogowy”).

Ponadto Zamawiający zwraca uwagę na konieczność wyceny pielęgnacji zieleni (trawniki, drzewa, krzewy), według wymagań Specyfikacji Technicznych Wykonania i Odbioru Robót (STWiORB) przez okres 3 lat od daty odbioru inwestycji zarówno dla etapu 1, jak i dla etapu 2. W pozycjach przedmiarów dotyczących nasadzeń i zakładania trawników dodano stosowne zapisy o 3-letnim okresie pielęgnacji zieleni. Pielęgnacja zieleni, zgodnie ze STWiORB obejmuje w szczególności koszenie trawy.

(plik pod nazwą „11_23 SWZ Tom II DP - I 1. Przedmiar drogowy_zmieniony.pdf”, który zastępuje dotychczasowy plik „11_23 SWZ Tom II DP - I 1. Przedmiar drogowy.pdf” oraz plik pod nazwą „11_23 SWZ Tom II DP - II 1. Przedmiar drogowy_zmieniony.pdf”, który zastępuje dotychczasowy plik „11_23 SWZ Tom II DP - II 1. Przedmiar drogowy”).

Zamawiający przekazuje i odpowiednio udostępnia plik w formacie PDF:

11_23 SWZ Tom II DP - I 1. Przedmiar drogowy_zmieniony.pdf
11_23 SWZ Tom II DP - II 1. Przedmiar drogowy_zmieniony.pdf

Zapytanie nr 27 (pisownia oryginalna)

W dokumentacji przetargowej stwierdziliśmy niespójność w zakresie uziarnienia dla projektowanej mieszanki mineralno-asfaltowej na warstwę podbudowy dla kategorii ruchu KR 3. W STWiORB wskazano mieszankę AC 16 P natomiast w przedmiarze robót podano mieszankę AC 22 P. Prosimy o wyjaśnienie. Jednocześnie rekomendujemy zastosowanie mieszanki AC 22 P 35/50 dla kategorii ruchu KR 3-4 ze względu na projektowaną grubość 7 cm oraz zróżnicowanie w uziarnieniu w stosunku do warstwy wiążącej z AC 16 W pozwoli na uzyskanie znacznie lepszej szczepności międzywarstwowej, a tym samym nośności oraz trwałości zmęczeniowej konstrukcji nawierzchni. Proponowana zmiana

pozwoli ujednolicić rodzaj mieszanki na warstwę podbudowy z AC 22 P na całym zadaniu i tym samym usprawnić technologię produkcji i wytwarzania.

Wyjaśnienie:

Zamawiający wyjaśnia, że dla warstwy podbudowy z betonu asfaltowego należy zastosować mieszankę AC 22 P 35/50.

Zamawiający informuje, że udostępnia zmieniony przedmiar robót branży drogowej dla etapu 1, gdzie w dziale nr 4.7 „Czynności w zakresie - Podbudowa z betonu asfaltowego” uszczegółowiono warstwę podbudowy z betonu asfaltowego na AC22 P 35/50 (plik pod nazwą „11_23 SWZ Tom II DP - I 1. Przedmiar drogowy_zmieniony.pdf”, który zastępuje dotychczasowy plik „11_23 SWZ Tom II DP - I 1. Przedmiar drogowy.pdf”).

Analogicznie Zamawiający informuje, że udostępnia zmieniony przedmiar robót branży drogowej dla etapu 2, gdzie w dziale nr 4.7 „Czynności w zakresie - Podbudowa z betonu asfaltowego” uszczegółowiono warstwę podbudowy z betonu asfaltowego na AC22 P 35/50 (plik pod nazwą „11_23 SWZ Tom II DP - II 1. Przedmiar drogowy_zmieniony.pdf”, który zastępuje dotychczasowy plik „11_23 SWZ Tom II DP - II 1. Przedmiar drogowy.pdf”).

Zamawiający przekazuje zamienną Specyfikację Techniczną Wykonania i Odbioru Robót (STWiORB) D-04.07.01 „PODBUDOWA Z BETONU ASFALTOWEGO”, która zastępuje dotychczasową specyfikację D-04.07.01 „podbudowa z betonu asfaltowego”, zawartą w plikach w formacie pdf ze STWiORB pn. „11_23 SWZ Tom III STWiORB - STWiORB_Etap_I_Tom 1z2.pdf” oraz „11_23 SWZ Tom III STWiORB - STWiORB_Etap_II_Tom 1z2.pdf”.

Zamawiający przekazuje i odpowiednio udostępnia plik w formacie PDF:

11_23 SWZ Tom II DP - I 1. Przedmiar drogowy_zmieniony.pdf

11_23 SWZ Tom II DP - II 1. Przedmiar drogowy_zmieniony.pdf

11_23 SWZ Tom III STWiORB - STWiORB_D.04.07.01_Podbudowa z betonu asfaltowego_zamienne.pdf

Zapytanie nr 28 (pisownia oryginalna)

W dokumentacji przetargowej wskazano do zaprojektowania mieszanki na warstwę ścieralną na ścieżce rowerowej (kolor czerwony) i ścieżce pieszo-rowerowej (kolor naturalny czarny) z AC 11 S 50/70. Prosimy o wyrażenie zgody na zmianę i możliwość zastosowania mieszanki AC 8 S 50/70, KR 1-2 (kolor czerwony, kolor naturalny czarny) która jest typową mieszanką stosowaną na ścieżkach rowerowych i ścieżkach pieszo-rowerowych w związku z niewielkim obciążeniem ruchu.

Wyjaśnienie:

Zamawiający nie zmienia treści SWZ.

Zapytanie nr 29 (pisownia oryginalna)

Dotyczy D.05.03.07 STWiORB dla projektowanej mieszanki na asfalt lany oparto o nieaktualne wymagania WT-1, WT-2 2010. Przywołane dokumenty techniczne zostały zaktualizowane i zastąpione wymaganiami WT-1, WT-2 2014. Prosimy o wyrażenie zgody na zmianę wymagań w odniesieniu do mm-a i możliwość projektowania mieszanki mineralno-asfaltowej w oparciu o obowiązujące dokumenty techniczne WT-1, WT-2 2014. Wspomniane dokumenty zostały wdrożone zarządzeniami nr 46 i 54 Generalnego Dyrektora Dróg Krajowych i Autostrad z 2014 roku.

Wyjaśnienie:

Zamawiający wyjaśnia, że nawierzchnie z asfaltu lanego należy wykonać zgodnie z wymaganiami WT-1 i WT-2 z 2014.

Zamawiający przekazuje zamienną Specyfikację Techniczną Wykonania i Odbioru Robót (STWiORB) D-05.03.07 „NAWIERZCHNIA Z ASFALTU LANEGO” opartą na wymaganiach WT-1 i WT-2 z 2014, która zastępuje dotychczasową specyfikację D-05.03.07 „nawierzchnia z asfaltu lanego”, zawartą w pliku w formacie pdf ze STWiORB pn. „11_23 SWZ Tom III STWiORB - STWiORB_Etap_II_Tom 1z2.pdf”.

Zamawiający przekazuje i odpowiednio udostępnia plik w formacie PDF:

11_23 SWZ Tom III STWiORB - STWiORB_D.05.03.07_Nawierzchnia_z_asfaltu_lanego_zamienne.pdf

Zapytanie nr 30 (pisownia oryginalna)

Czy zamawiający dopuszcza wykonie przejść PPR1, PPR2, PPR3 z typowych prefabrykatów wykonanych z betonu C35/45 i stali A III N według projektu Przepusty drogowe – projekt Transprojekt – Warszawa Sp. z o.o. nr 17792/07.

Wyjaśnienie:

Zamawiający informuje, że powyższe pytanie nie stanowi wniosku o wyjaśnienie treści SWZ. Zamawiający nie zmienia treści SWZ. Zamawiający wyjaśnia, że zmiany do Umowy zostały zawarte w SWZ Tom I IDW. Na etapie wykonywania Umowy Wykonawca może wystąpić o zmianę technologii wykonywania Robót, jednak każdorazowo takie wystąpienie będzie analizowane przez Zamawiającego i nie musi zostać uwzględnione.

Nadto Zamawiający zwraca uwagę na konieczność uzgodnienia wszelkich ewentualnych zmian w dokumentacji projektowej z Projektantem, Inspektorem Nadzoru Inwestorskiego i – w zakresie etapu II – Generalną Dyrekcją Dróg Krajowych i Autostrad.

Zapytanie nr 39 (pisownia oryginalna)

W przedmiarze drogowym tom I/1 etap 1, pozycja 42 w czynnościach w zakresie – Krawężniki, obrzeża i oporniki kamienne występuje opornik 15/30/100 cm na ławie betonowej natomiast na Planie Sytuacyjnym rys. numer 2.1 w przekrojach normalnych A-A, B-B, C-C, D-D występuje opornik kamienny 12/25. Proszę o wiadomość jakiego materiału należy użyć.

Wyjaśnienie:

Zamawiający wyjaśnia, że oporniki kamienne do ograniczenia ścieżki rowerowej lub pieszo-rowerowej należy wykonać o wymiarach 12x25cm.

Zamawiający informuje, że udostępnia zmieniony przedmiar robót branży drogowej dla etapu 1, gdzie w dziale nr 8.1 w dotychczasowej pozycji nr 42 zmieniono rodzaj materiału na opornik kamienny 12x25x100 cm (plik pod nazwą „11_23 SWZ Tom II DP - I 1. Przedmiar drogowy_zmieniony.pdf”, który zastępuje dotychczasowy plik „11_23 SWZ Tom II DP - I 1. Przedmiar drogowy.pdf”).

Analogicznie Zamawiający informuje, że udostępnia zmieniony przedmiar robót branży drogowej dla etapu 2, gdzie w dziale nr 8.1 w dotychczasowej pozycji nr 40 zmieniono rodzaj materiału na opornik kamienny 12x25x100 cm (plik pod nazwą „11_23 SWZ Tom II DP - II 1. Przedmiar drogowy_zmieniony.pdf”, który zastępuje dotychczasowy plik „11_23 SWZ Tom II DP - II 1. Przedmiar drogowy.pdf”).

Zamawiający zwraca uwagę na zmianę numeracji części dotychczasowych pozycji w zmienionym przedmiarze robót branży drogowej etap I oraz etap II.

Ponadto Zamawiający zwraca uwagę na konieczność wyceny w ww. pozycjach ławy betonowej z oporem – vide w odpowiedzi na zapytanie nr 105.

Zamawiający przekazuje i odpowiednio udostępnia plik w formacie PDF:

11_23 SWZ Tom II DP - I 1. Przedmiar drogowy_zmieniony.pdf

11_23 SWZ Tom II DP - II 1. Przedmiar drogowy_zmieniony.pdf

Zapytanie nr 40 (pisownia oryginalna)

W projekcie oraz specyfikacji są rozbieżności co do materiału z jakich powinny być wykonane elementy studni.

Prosimy o jednoznaczne określenie z jakiego materiału mają być wykonane studzienki kanalizacyjne oraz deszczowe (wszystkie elementy, dennice, kręgi, płyty, pierścienie odciążające):

-Materiał: Beton/żelbet

-Wytrzymałość

-Nasiąkliwość

-Mrozoodporność

Wyjaśnienie:

Zamawiający wyjaśnia, że elementy studni należy wykonać zgodnie z parametrami podanymi w specyfikacji nr D-10.02.02. KANALIZACJA SANITARNA – ROBOTY MONTAŻOWE.

Zapytanie nr 41 (pisownia oryginalna)

Proszę o wyjaśnienie jakiej średnicy ma być kolektor odwodnienia na obiekcie WD1. W przedmiarze opisany jest DN200 na rysunkach widnieje DN60

Wyjaśnienie:

Zamawiający wyjaśnia, że kolektor zbierający wodę z sączków na obiekcie WD1 należy wykonać zgodnie z częścią rysunkową projektu, tj. o średnicy DN60.

Zamawiający informuje, że udostępnia zmieniony przedmiar robót branży mostowej dla obiektu WD1, gdzie w dziale nr 7.2 w dotychczasowej pozycji nr 23 zmieniono średnicę kolektora na DN60 (plik pod nazwą „11_23 SWZ Tom II DP - II 2.3. Przedmiar mostowy WD1_zmieniony.pdf”, który zastępuje dotychczasowy plik „11_23 SWZ Tom II DP - II 2.3. Przedmiar mostowy WD1.pdf”).

Zamawiający przekazuje i odpowiednio udostępnia plik w formacie PDF:

11_23 SWZ Tom II DP - II 2.3. Przedmiar mostowy WD1_zmieniony.pdf

Zapytanie nr 42 (pisownia oryginalna)

Proszę o wyjaśnienie jakiej długości mają być pale fi1000 na obiektach M1,M2,M3 - w opisie technicznym i przedmiarach występują pale długości 20m i 17m na rysunkach są pale 19m i 17m.

Wyjaśnienie:

Zamawiający wyjaśnia, że dla posadowienia obiektów mostowych M1, M2, M3 zastosowano pale fi1000 o długościach 19m w osi podpory nr „1” i 17m w osi podpory „2”.

Zamawiający informuje, że udostępnia zmieniony przedmiar robót branży mostowej dla obiektu M1, gdzie w dziale nr 2.2.1 w dotychczasowej pozycji nr 7 zmieniono ilość pali fi1000 na „19x8+17x11=339,0 m” (plik pod nazwą „11_23 SWZ Tom II DP - II 2.1.1. Przedmiar mostowy M1_zmieniony.pdf”, który zastępuje dotychczasowy plik „11_23 SWZ Tom II DP - II 2.1.1. Przedmiar mostowy M1.pdf”).

Zamawiający przekazuje i odpowiednio udostępnia plik w formacie PDF:

11_23 SWZ Tom II DP - II 2.1.1. Przedmiar mostowy M1_zmieniony.pdf

Zapytanie nr 43 (pisownia oryginalna)

Prosimy o sprecyzowanie wysokości deski gzymsowej prefabrykowanej na wiadukcie WD1 nad drogą krajową DK 91. Na rysunku zestawczym nr 3.0 wynosi ona 700 mm, natomiast w przedmiarze 600 mm.

Wyjaśnienie:

Zamawiający wyjaśnia, że prefabrykowane deski gzymsowe na wiadukcie WD1 należy wykonać o wysokości 700 mm.

Zamawiający informuje, że udostępnia zmieniony przedmiar robót branży mostowej dla obiektu WD1, gdzie w dziale nr 4.3.1 w dotychczasowej pozycji nr 17 zmieniono wysokość prefabrykowanej deski gzymsowej na 700 mm (plik pod nazwą „11_23 SWZ Tom II DP - II 2.3. Przedmiar mostowy WD1_zmieniony.pdf”, który zastępuje dotychczasowy plik „11_23 SWZ Tom II DP - II 2.3. Przedmiar mostowy WD1.pdf”).

Zamawiający przekazuje i odpowiednio udostępnia plik w formacie PDF:

11_23 SWZ Tom II DP - II 2.3. Przedmiar mostowy WD1_zmieniony.pdf

Zapytanie nr 44 (pisownia oryginalna)

Prosimy o sprecyzowanie ilości znaków wysokościowych na wiadukcie WD1 nad drogą krajową DK 91. W przedmiarze ich ilość wynosi 14, natomiast w opracowaniu II/2.3. omawianego wiaduktu znajduje się informacja o 12 znakach wysokościowych.

Wyjaśnienie:

Zamawiający wyjaśnia, że należy wycenić i wykonać 12 znaków wysokościowych na wiadukcie WD1.

Zamawiający informuje, że udostępnia zmieniony przedmiar robót branży mostowej dla obiektu WD1, gdzie w dziale nr 11.1 „Czynności w zakresie - Obsługa geodezyjna” w dotychczasowej pozycji nr 37 zmieniono ilość znaków geodezyjnych na 12 (plik pod nazwą „11_23 SWZ Tom II DP - II 2.3. Przedmiar mostowy WD1_zmieniony.pdf”, który zastępuje dotychczasowy plik „11_23 SWZ Tom II DP - II 2.3. Przedmiar mostowy WD1.pdf”).

Jednocześnie Zamawiający informuje i wyjaśnia, że w cenie osadzenia znaków wysokościowych dla obiektu należy uwzględnić wykonanie stałego znaku wysokościowego przy obiekcie, zgodnie ze STWiORB M-20.02.02.

**Zamawiający przekazuje i odpowiednio udostępnia plik w formacie PDF:
11_23 SWZ Tom II DP - II 2.3. Przedmiar mostowy WD1_zmieniony.pdf**

Zapytanie nr 45 (pisownia oryginalna)

Prosimy o sprecyzowanie na jakiej długości przed i za przepustem P-1 należy umieścić materace gabionowe z powodu nieściśności pomiędzy rysunkiem P1-3, a opisem.

Wyjaśnienie:

Zamawiający wyjaśnia, że materace gabionowe przy przepuście P1 należy układać 6 m przed wlotem i 9m za wylotem, zgodnie z opisem technicznym.

Jednocześnie Zamawiający informuje, że udostępnia zmieniony przedmiar robót branży mostowej dla obiektu P1, gdzie w dziale nr 2.1.2 w dotychczasowej pozycji nr 7 zmieniono ilość umocnienia dna i brzegów cieku materacem gabionowym gr. min 17cm układanym na geowłókninie na „4,8x57,5=276,0 m2” (plik pod nazwą „11_23 SWZ Tom II DP - I 2.2. Przedmiar mostowy P1_zmieniony.pdf”, który zastępuje dotychczasowy plik „11_23 SWZ Tom II DP - I 2.2. Przedmiar mostowy P1.pdf”).

**Zamawiający przekazuje i odpowiednio udostępnia plik w formacie PDF:
11_23 SWZ Tom II DP - I 2.2. Przedmiar mostowy P1_zmieniony.pdf**

Zapytanie nr 46 (pisownia oryginalna)

Prosimy o sprecyzowanie ilości zbrojenia mostu M1 z powodu różnic pomiędzy zestawieniami stali znajdującymi się na rysunkach, a przedmiarem. Wartości zbrojenia nie są zgodne dla dla kap chodnikowych [Na rys. M1-5.5 brakuje prętów f12; poz. M-12.01.01. w przedmiarze] oraz dla płyt przejściowych [Wartości z zestawienia stali na rys. M1-5.4].

Wyjaśnienie:

Zamawiający wyjaśnia, że ilości zbrojenia dla mostu M1 należy przyjąć zgodnie z rysunkami zbrojeniowymi projektu wykonawczego.

Jednocześnie Zamawiający informuje, że udostępnia zmieniony przedmiar robót branży mostowej dla obiektu M1, gdzie w dziale nr 3.1.1 w dotychczasowej pozycji nr 10 zmieniono ilość zbrojenia dla kap chodnikowych i płyt przejściowych oraz w ślad za tym sumaryczną ilość zbrojenia (plik pod nazwą „11_23 SWZ Tom II DP - II 2.1.1. Przedmiar mostowy M1_zmieniony.pdf”, który zastępuje dotychczasowy plik „11_23 SWZ Tom II DP - II 2.1.1. Przedmiar mostowy M1.pdf”).

**Zamawiający przekazuje i odpowiednio udostępnia plik w formacie PDF:
11_23 SWZ Tom II DP - II 2.1.1. Przedmiar mostowy M1_zmieniony.pdf**

Zapytanie nr 47 (pisownia oryginalna)

Prosimy o sprecyzowanie ilości znaków wysokościowych na moście M-1. W przedmiarze ich ilość wynosi 14, natomiast w opracowaniu II/2.1. 12 znaków.

Wyjaśnienie:

Zamawiający wyjaśnia, że należy wycenić i wykonać 12 znaków wysokościowych na moście M1.

Zamawiający informuje, że udostępnia zmieniony przedmiar robót branży mostowej dla obiektu M1, gdzie w dziale nr 13.1 „Czynności w zakresie - Obsługa geodezyjna” w dotychczasowej pozycji nr 47 zmieniono ilość znaków geodezyjnych na 12 (plik pod nazwą „11_23 SWZ Tom II DP - II 2.1.1. Przedmiar mostowy M1_zmieniony.pdf”, który zastępuje dotychczasowy plik „11_23 SWZ Tom II DP - II 2.1.1. Przedmiar mostowy M1.pdf”).

Jednocześnie Zamawiający informuje i wyjaśnia, że w cenie osadzenia znaków wysokościowych dla obiektu należy uwzględnić wykonanie stałego znaku wysokościowego przy obiekcie, zgodnie ze STWiORB M-20.02.02.

**Zamawiający przekazuje i odpowiednio udostępnia plik w formacie PDF:
11_23 SWZ Tom II DP - II 2.1.1. Przedmiar mostowy M1_zmieniony.pdf**

Zapytanie nr 50 (pisownia oryginalna)

Zamawiający w tomie I IDW SWZ, rozdział 22 pkt 22.19.13 zawarł informację, że górną granicą waloryzacji wynagrodzenia (łącnego wzrostu wartości kontraktu) w okresie trwania umowy jest wartość 3% pierwotnej wartości umowy.

W chwili obecnej wskaźnik inflacji podawany przez GUS wynosi 11,50%. Zamawiający określił czas wykonania zadania na 32 miesiące, co przy wspomnianym poziomie inflacji i zakładanym harmonogramie finansowania prac niesie duże ryzyko takiego wzrostu cen usług i towarów, który nie zostanie zrekompensowany dopuszczoną przez Zamawiającego, maksymalną kwotą waloryzacji wynagrodzenia umownego. Zapisy te w sposób rażąco ograniczają prawo Wykonawcy do rekompensaty wzrostu cen towarów, oraz burzą równowagę stron umowy.

W związku z tym wnosimy o zmianę zapisów rozdziału 22 pkt 22.19.13 na następujący:

„...górną granicą waloryzacji wynagrodzenia (łącnego wzrostu wartości kontraktu) w okresie trwania umowy jest wartość 10% pierwotnej wartości umowy.”

Wyjaśnienie:

Zamawiający informuje, że powyższe pytanie nie stanowi wniosku o wyjaśnienie treści SWZ. Nie mniej jednak Zamawiający informuje, że nie zmienia treści SWZ. Wykonawca mając świadomość, że waloryzacja wynagrodzenia może nastąpić do poziomu określonego w SWZ, powinien skalkulować cenę oferty w taki sposób, aby uwzględnić w cenie oferty szacowane i prognozowane wzrosty cen materiałów i robocizny ponad zakładany przez Zamawiającego poziom dopuszczalnej zmiany ceny z tytułu waloryzacji.

Zapytanie nr 51 (pisownia oryginalna)

Prosimy o potwierdzenie, że Zamawiający dysponuje wszelkimi wymaganymi prawem decyzjami administracyjnymi oraz uzgodnieniami potrzebnymi w celu wykonania zamówienia, które zachowują ważność na okres wykonania zadania, a skutki ewentualnych braków w tym zakresie nie obciążają Wykonawcy.

Wyjaśnienie:

Zamawiający informuje, że udostępnił Wykonawcom na stronie prowadzonego postępowania posiadaną dokumentację niezbędną do wykonania zamówienia.

Zapytanie nr 52 (pisownia oryginalna)

Prosimy o potwierdzenie, że Zamawiającemu przysługuje prawo dysponowania nieruchomością na cele budowlane w zakresie całego terenu, na którym będzie realizowana inwestycja a ewentualne braki w tym zakresie nie obciążają Wykonawcy.

Wyjaśnienie:

Vide w odpowiedzi na zapytanie nr 18.

Zapytanie nr 53 (pisownia oryginalna)

Czy teren inwestycji znajduje się w strefie ochrony archeologicznej? Jeżeli tak to po czyjej stronie leży poniesienie opłat z tytułu nadzoru oraz ewentualnych badań?

Wyjaśnienie:

Zamawiający informuje i wyjaśnia, że teren inwestycji zlokalizowany jest w strefie ochrony konserwatorskiej nieruchomościach zabytków archeologicznych, co wskazano w decyzji Pomorskiego Wojewódzkiego Konserwatora Zabytków nr ZA.5161.97.2023.MK, załączonej w przedmiotowym postępowaniu przetargowym.

Zamawiający informuje i wyjaśnia, że wykonywanie nadzoru archeologicznego nad prowadzonymi robotami budowlanym - wszelkie prace ziemne - wraz z opracowaniem niezbędnej dokumentacji i raportów do Wojewódzkiego Urzędu Ochrony Zabytków w Gdańsku należy wycenić w dziale nr 10.1 w dotychczasowych pozycjach nr 50 przedmiarów branży drogowej odpowiednio dla etapu 1 i etapu 2.

Zapytanie nr 54 (pisownia oryginalna)

Prosimy o potwierdzenie, że w przypadku napotkania na niezinventaryzowane lub błędnie zinventaryzowane urządzenia podziemne, w stosunku do stanu wynikającego z dokumentacji projektowej załączonej do SWZ i stanowiącej podstawę wyceny oferty, w przypadku konieczności dokonania ich przebudowy, Wykonawca otrzyma wynagrodzenie dodatkowe, a termin wykonania zamówienie ulegnie stosownemu wydłużeniu.

Wyjaśnienie:

Zamawiający informuje, że powyższe pytanie nie stanowi wniosku o wyjaśnienie treści SWZ. Zamawiający informuje i wyjaśnia, że zmiany do Umowy zostały zawarte w SWZ Tom I IDW. W przypadku wystąpienia takiej sytuacji, zgodnie z punktem pkt 22.5 ppkt 22.5.7 IDW Tom I SWZ, Wykonawca jest uprawniony do żądania zmiany Umowy w zakresie materiałów, parametrów technicznych, technologii wykonania robót budowlanych, sposobu i zakresu wykonania przedmiotu Umowy w sytuacji wystąpienia na budowie niebezpieczeństwa kolizji z planowanymi lub równolegle prowadzonymi przez inne podmioty inwestycjami w zakresie niezbędnym do uniknięcia lub usunięcia tych kolizji. Ponadto zgodnie z punktem 22.6. IDW Wykonawca jest uprawniony do żądania zmiany wynagrodzenia należnego z tytułu realizacji Umowy odpowiednio w przypadkach określonych w rozdziale 22.4. lub 22.5 IDW.

Zapytanie nr 55 (pisownia oryginalna)

Prosimy o potwierdzenie, że Zamawiający posiada zabezpieczone pełne środki zapłaty należytego wynagrodzenia Wykonawcy.

Wyjaśnienie:

Zamawiający informuje, że powyższe pytanie nie stanowi wniosku o wyjaśnienie treści SWZ. Kwestia zasad finansowania i źródeł pochodzenia środków na sfinansowanie inwestycji nie jest domeną Wykonawcy. Zamawiający w § 7 wzoru umowy – Tom IV SWZ - Umowa (wzór) uregulował zasady płatności wynagrodzenia.

Zapytanie nr 56 (pisownia oryginalna)

Czy Wykonawca podczas prowadzenia robót objętych przedmiotem zamówienia będzie zwolniony z opłat za zajęcie pasa drogowego?

Wyjaśnienie:

Zamawiający wyjaśnia, że Wykonawca nie ponosi opłat za zajęcie pasa drogowego podczas prowadzenia robót objętych przedmiotem zamówienia.

Zapytanie nr 57 (pisownia oryginalna)

Czy Wykonawca w ofercie musi uwzględnić koszty związane z ochroną konserwatorską?

Wyjaśnienie:

Vide w odpowiedzi na zapytanie nr 53.

Zapytanie nr 58 (pisownia oryginalna)

Czy Zamawiający potwierdza, że kanalizacja sanitarna ma zostać wyceniona z rur kamionkowych?

Wyjaśnienie:

Zamawiający wyjaśnia, że dla kanalizacji sanitarnej należy wycenić rury kamionkowe, zgodnie z projektem.

Zapytanie nr 59 (pisownia oryginalna)

Czy Zamawiający posiada przedmiary robót w wersji edytowalnej? Jeżeli tak to bardzo proszę o udostępnienie ich Wykonawcom?

Wyjaśnienie:

Zamawiający informuje, iż nie udostępni Wykonawcom przedmiarów robót w wersji edytowalnej.

Zapytanie nr 60 (pisownia oryginalna)

Czy Wykonawca podczas prowadzenia robót objętych przedmiotem zamówienia będzie zwolniony z opłat za zajęcie pasa drogowego?

Wyjaśnienie:

Vide w odpowiedzi na zapytanie nr 56.

Zapytanie nr 61 (pisownia oryginalna)

W nawiązaniu do ogłoszenia na przetarg jak wyżej, oraz chęcią przygotowania jak najrzetelniejszej oferty, zwracamy się z uprzejmą prośbą o przełożenie terminu składania ofert na dzień 25.08.2023r. z uwagi stopień złożoności, wielobranżowości oraz szerokiego zakresu robót przewidzianych do realizacji. Mamy oczywiście nadzieję, że nie zależy Zamawiającemu na tym aby oferty były przygotowywane w pośpiechu, bez należytej analizy wszystkich okoliczności mogących mieć wpływ na ich treść, prosimy o przychylenie się do naszej prośby o zmianę terminu składania ofert

Wyjaśnienie:

Zamawiający zmienił termin składania ofert na dzień 11.10.2023 r. informacją dla Wykonawców nr 5 z dnia 11.09.2023 r.

Zapytanie nr 62 (pisownia oryginalna)

Wykonawca zwraca się z prośbą o ustalenie jako właściwego do rozpoznawania sporów Wykonawcy z Zamawiających sądu powszechnego właściwego miejscowo i rzeczowo w sprawie.

Wyjaśnienie:

Zamawiający informuje, że powyższe pytanie nie stanowi wniosku o wyjaśnienie treści SWZ. Zamawiając nie zmienia treści SWZ w tym zakresie.

Zapytanie nr 63 (pisownia oryginalna)

Wykonawca prosi o szczegółowe doprecyzowanie jakie to obowiązki i zobowiązania będzie musiał zrealizować na rzecz GDDKiA – wskazanie zobowiązania w sposób ogólny nie pozwala na rzetelną wycenę zadania. Tego nie zapewnia również przedstawienie Wzoru Umowy. Nie ma bowiem w postanowieniach mowy o cesji.

Wyjaśnienie:

Zamawiający wyjaśnia, że Wykonawca zobowiązany będzie do wykonania zadania na takich zasadach, jak określone zostały w SWZ. Zamawiający nie będzie wymagał od Wykonawcy wykonania zamówienia w zakresie który nie wynika wprost z SWZ i załączników. Zatem Wykonawca zobowiązany będzie do wykonania obowiązków na rzecz GDDKiA tylko w takim zakresie, jako wprost określony został w SWZ i załącznikach.

Z umowy z GDDKiA wynikają wprost obowiązki związane z wykonywaną inwestycją nałożone na Zamawiającego. Zatem Zamawiający będzie wymagał od Wykonawcy wykonywania robót na zasadach określonych w tej umowie od momentu przekazania przez Zamawiającego terenu budowy Wykonawcy. Wyjątek stanowią tu obowiązki dotyczące przekazania Zarządcy Drogi Inwestycji Drogowej po jej zrealizowaniu, w rozumieniu umowy z GDDKiA, co będzie leżało po stronie Zamawiającego.

Zapytanie nr 64 (pisownia oryginalna)

Prosimy o wskazanie uzasadnienia dla dostarczenia listy pracowników zaangażowanych do wykonania przedmiotu umowy przed zawarciem Umowy – ewentualnie prosimy o zmianę postanowienia.

Wyjaśnienie:

Zamawiający wyjaśnia, że wymóg taki wynika z art. 95 Pzp. Przepis ten stanowi, iż Zamawiający określa w ogłoszeniu o zamówieniu lub dokumentach zamówienia na roboty budowlane wymagania związane z realizacją zamówienia w zakresie zatrudnienia przez wykonawcę lub podwykonawcę na podstawie stosunku pracy osób wykonujących wskazane przez zamawiającego czynności

w zakresie realizacji zamówienia, jeżeli wykonanie tych czynności polega na wykonywaniu pracy w sposób określony w art. 22 § 1 ustawy z dnia 26 czerwca 1974 r. - Kodeks pracy (Dz. U. z 2022 r. poz. 1510).

W niniejszym postępowaniu czynności z zakresu prawa pracy określono w rozdziale 3 pkt 3.11 IDW Tom I SWZ).

Zapytanie nr 65 (pisownia oryginalna)

Prosimy o skorelowanie terminów przejęcia terenu budowy z terminami dotyczącymi zatwierdzenia HRF dla zadania.

Wyjaśnienie:

Zamawiający wyjaśnia, że zgodnie z § 2 ust. 9 pkt 1) wzoru umowy, Wykonawca zobowiązuje się do opracowania i dostarczenia Zamawiającemu rzeczowo-finansowego harmonogramu wykonania Robót (w cyklu miesięcznym – rozpoczęcie i zakończenie poszczególnych elementów Robót), obejmującego cały przedmiot Umowy z uwzględnieniem zakresu do wykonania na podstawie uszczegółowienia kosztorysu ofertowego, o którym mowa w Tom I SWZ (por. rozdział 20. IDW), z uwzględnieniem technologicznej kolejności wykonywania poszczególnych elementów Robót wraz z okresami przeznaczonymi na niezbędne próby, odbiory, rozruch, przeglądy, zatwierdzenia i uzgodnienia – **nie później niż w terminie 7 dni od zawarcia Umowy** (...).

Zapis ten nie pozostaje w sprzeczności z § 9 ust. 9 pkt 2) wzoru umowy, który stanowi, iż Wykonawca zobowiązuje się do protokolarnego przejęcia od Zamawiającego terenu budowy wraz z dziennikiem budowy, **w terminie 7 dni od zawarcia Umowy**, a następnie rozpoczęcia i wykonywania Robót zgodnie z harmonogramem. Warunkiem jednak wprowadzenia Wykonawcy na budowę jest wcześniejsze dostarczenie Zamawiającemu wspomnianego harmonogramu rzeczowo finansowego. Zatem to od sprawności działania Wykonawcy zależało będzie czy wprowadzenie na budowę nastąpi w ciągu 7 dni od daty zawarcia umowy.

Zapytanie nr 66 (pisownia oryginalna)

Prosimy o potwierdzenie, iż dokumentacja projektowa wykonana została na aktualnej mapie do celów projektowych zawierającej wszystkie sieci infrastrukturalne. Wykonawca nie jest w stanie wykonać przekopów kontrolnych na całej długości projektowanej drogi w celu wykrycia infrastruktury niezainwentaryzowanej – prosimy o korektę zapisów. Takie regulacje powodują że wykonawca nie jest w stanie wycenić zadania rzetelnie.

Wyjaśnienie:

Zamawiający informuje, że udostępnił Wykonawcom na stronie internetowej prowadzonego postępowania posiadaną dokumentację, w tym mapę do celów projektowych. Zatem te dokumenty stanowią dla Wykonawców podstawę do przygotowania oferty. Zamawiający pozostawia zapis § 2 ust. 9 pkt. 18 umowy.

Zapytanie nr 67 (pisownia oryginalna)

Archeologia. Zapisy umieszczone w Umowie z przywołanym zakresie powodują po stronie Wykonawcy niemożliwe do oszacowania ryzyka. W opinii Wykonawcy skutecznym działaniem po stronie Zamawiającego dla uzyskania optymalnej ceny za wykonanie zadania będzie przejęcie ryzyka znalezisk archeologicznych na siebie, jak co do zasady funkcjonuje to w ramach zamówień gdzie przedmiotem zamówienia jest budowa drogi;

Wyjaśnienie:

Zamawiający informuje, że powyższe pytanie nie stanowi wniosku Wykonawcy o wyjaśnienie treści SWZ. Zamawiający nie zmienia treści SWZ. Nie mniej jednak Zamawiający informuje, iż zgodnie z § 2 ust. 9, Wykonawca zobowiązuje się do:

pkt 27) zapewnienia realizacji na własny koszt i własnym staraniem badań archeologicznych w formie nadzoru archeologicznego przez uprawnioną osobę/osoby nad prowadzonymi Robotami, zgodnie

z zapisami decyzji Pomorskiego Wojewódzkiego Konserwatora Zabytków nr ZA.5161.97.2023.MK z dnia 28.03.2023 r. oraz wypełnienie obowiązków zawartych w ww. decyzji, pkt 30) zaprzestania prowadzonych Robót, na żądanie Zamawiającego lub innego uprawnionego podmiotu, w miejscu, w którym podczas prowadzonych prac napotkano na znaleziska, które w ich ocenie mogą stanowić odkrycie archeologiczne,

Ponadto zgodnie z punktem 22.4 ppkt 22.4.9 IDW Tom I SWZ, Strony mają prawo do przedłużenia terminu zakończenia robót (w tym etapu robót dla którego określono termin częściowy) o okres trwania przyczyn, z powodu których będzie zagrożone dotrzymanie terminu zakończenia robót, w przypadku wystąpienia warunków geologicznych, geotechnicznych, geodezyjnych lub hydrologicznych odbiegających w sposób istotny od przyjętych w dokumentacji projektowej, rozpoznania terenu w zakresie znalezisk archeologicznych, występowania niewybuchów lub niewypałów.

Ponadto zgodnie z punktem 22.5 ppkt 22.5.4 IDW Tom I SWZ Wykonawca jest uprawniony do żądania zmiany Umowy w zakresie materiałów, parametrów technicznych, technologii wykonania robót budowlanych, sposobu i zakresu wykonania przedmiotu Umowy w sytuacji wystąpienia warunków geologicznych, geotechnicznych, geodezyjnych lub hydrologicznych odbiegających w sposób istotny od przyjętych w dokumentacji projektowej, rozpoznania terenu w zakresie znalezisk archeologicznych, występowania niewybuchów lub niewypałów, które mogą skutkować w świetle dotychczasowych założeń niewykonaniem lub nienależytym wykonaniem przedmiotu Umowy.

Natomiast zgodnie z punktem 22.6 IDW Tom I SWZ, Wykonawca jest uprawniony do żądania zmiany wynagrodzenia należnego z tytułu realizacji Umowy odpowiednio w przypadkach określonych w rozdziale 22.4. lub 22.5 IDW.

Zapytanie nr 68 (pisownia oryginalna)

Udostępnienie terenu gestorom. Czy Wykonawca w ramach czasu realizacji ma przyjąć a priori przeszkody w wymiarze czasu podanego w Umowie w zakresie udostępnienia gestorom. Wykonawca przyjmuje, iż czas ponad wskazane okresy będzie podstawą do wydłużenia czasu wykonywania Umowy.

Wyjaśnienie:

Zamawiający wyjaśnia, że zgodnie z § 2 ust. 17 wzoru umowy, Wykonawca zobowiązuje się udostępnić teren budowy właścicielom infrastruktury znajdującej się na tym terenie, na warunkach określonych przez Zamawiającego lub tych właścicieli, w celu jej przebudowy, o ile wystąpi taka konieczność. W szczególności Wykonawca udostępni teren budowy gestorowi sieci wodno-kanalizacyjnej na czas do 30 dni w celu przebudowy istniejącej sieci wodociągowej oraz na czas do 90 dni w celu budowy nowej sieci wodno-kanalizacyjnej, nieobjętej przedmiotem Zamówienia, a przewidzianej do realizacji na terenie budowy.

Zamawiający udostępnił Wykonawcom na stronie internetowej prowadzonego postępowania całą posiadaną i dokumentację, w tym posiadane mapy i rysunki, nie mniej jednak nie jest w stanie zapewnić, że na terenie budowy nie wystąpi np. kolizja z istniejącą infrastrukturą. Dlatego też do wzoru umowy wprowadzono zapis w postaci ust. 17 § 2. Na pewno wystąpi konieczność udostępnienia terenu budowy Gestorowi sieci wodno-kanalizacyjnej na czas do 30 dni w celu przebudowy istniejącej sieci wodociągowej oraz na czas do 90 dni w celu budowy nowej sieci wodno-kanalizacyjnej, nieobjętej przedmiotem Zamówienia, a przewidzianej do realizacji na terenie budowy.

Zapytanie nr 69 (pisownia oryginalna)

Czy siatki dla herpetofauny należy przewidzieć na całej długości budowanego odcinka?

Wyjaśnienie:

Zamawiający wyjaśnia, że miejsce realizacji przedsięwzięcia należy zabezpieczyć płotkiem z siatki herpetologicznej, zgodnie z zapisami decyzji nr 4/2021 z dnia 23.04.2021 r. (GK.6220.20.2020/15), załączonej w pliku pn.: „11_23 SWZ Tom II DP - PB Opinie, Uzgodnienia_cz.1z2.zip” i wycenić w dziale nr 10.1 w dotychczasowych pozycjach nr 51 przedmiarów branży drogowej odpowiednio dla etapu 1 i etapu 2.

Zapytanie nr 70 (pisownia oryginalna)

Prosimy o potwierdzenie, że rozliczenie odbywać się będzie kosztorysowo, na podstawie przedstawionych i zaakceptowanych kart obmiaru?

Wyjaśnienie:

Zamawiający wyjaśnia, że zgodnie z § 7 ust. 1 wzoru umowy, z tytułu prawidłowego oraz terminowego wykonania Umowy Wykonawca otrzyma od Zamawiającego wynagrodzenie **w kwocie nieprzekraczającej ceny wykonania Zamówienia z podatkiem VAT określonej w ofercie Wykonawcy (...)**. Natomiast zgodnie z § 7 ust. 5 wzoru umowy, rozliczenie pomiędzy Stronami **nastąpi kosztorysowo, na podstawie uszczegółowienia kosztorysu ofertowego Wykonawcy**, o którym mowa w rozdz. 20 IDW **oraz na podstawie zestawienia rzeczywiście wykonanych jednostek Robót**, podpisanego przez kierownika budowy i zaopiniowanego/rozliczonego przez inspektora nadzoru inwestorskiego, z zastrzeżeniem postanowień ust. 1, ust. 6 oraz ust. 7 wzoru umowy. Zatem wynagrodzenie Wykonawcy na charakter wynagrodzenia kosztorysowo – ryczałtowego.

Zapytanie nr 71 (pisownia oryginalna)

Czy w przypadku zwiększenia ilości przedmiarowych, zamawiający zapłaci zwiększone wynagrodzenia za wykonane roboty budowlane?

Wyjaśnienie:

Zamawiający wyjaśnia, że zgodnie z § 7 ust. 1 wzoru umowy, z tytułu prawidłowego oraz terminowego wykonania Umowy Wykonawca otrzyma od Zamawiającego wynagrodzenie **w kwocie nieprzekraczającej ceny wykonania Zamówienia z podatkiem VAT określonej w ofercie Wykonawcy (...)**. Natomiast zgodnie z § 7 ust. 5 wzoru umowy, rozliczenie pomiędzy Stronami **nastąpi kosztorysowo, na podstawie uszczegółowienia kosztorysu ofertowego Wykonawcy**, o którym mowa w rozdz. 20 IDW **oraz na podstawie zestawienia rzeczywiście wykonanych jednostek Robót**, podpisanego przez kierownika budowy i zaopiniowanego/rozliczonego przez inspektora nadzoru inwestorskiego, z zastrzeżeniem postanowień ust. 1, ust. 6 oraz ust. 7 wzoru umowy. Zatem wynagrodzenie Wykonawcy na charakter wynagrodzenia kosztorysowo – ryczałtowego. Zamawiający zawarł w IDW Tom I SWZ postanowienia pozwalające na zmianę umowy i rozliczenie z Wykonawcą robót dodatkowych, których zakres lub ilość przekracza zakres robót określonych w przedmiarach robót.

Zapytanie nr 72 (pisownia oryginalna)

Czy w przypadku zmniejszenia ilości przedmiarowych, zamawiający zapłaci wartość określoną pozycją przedmiarową?

Wyjaśnienie:

Zamawiający wyjaśnia, że zgodnie z § 7 ust. 1 wzoru umowy, z tytułu prawidłowego oraz terminowego wykonania Umowy Wykonawca otrzyma od Zamawiającego wynagrodzenie **w kwocie nieprzekraczającej ceny wykonania Zamówienia z podatkiem VAT określonej w ofercie Wykonawcy (...)**. Natomiast zgodnie z § 7 ust. 5 wzoru umowy, rozliczenie pomiędzy Stronami **nastąpi kosztorysowo, na podstawie uszczegółowienia kosztorysu ofertowego Wykonawcy**, o którym mowa w rozdz. 20 IDW **oraz na podstawie zestawienia rzeczywiście wykonanych jednostek Robót**, podpisanego przez kierownika budowy i zaopiniowanego/rozliczonego przez inspektora nadzoru inwestorskiego, z zastrzeżeniem postanowień ust. 1, ust. 6 oraz ust. 7 wzoru umowy. Zatem wynagrodzenie Wykonawcy na charakter wynagrodzenia kosztorysowo – ryczałtowego.

Zapytanie nr 73 (pisownia oryginalna)

Prosimy o potwierdzenie, że elementy nie uwzględnione w przedmiarach robót oraz szczegółowej specyfikacji technicznej, podlegają zapłacie przez zamawiającego? - bezpośredni zapytać

Wyjaśnienie:

Zamawiający wyjaśnia, że zgodnie z § 7 ust. 14 wzoru umowy, podstawę wyceny ewentualnych robót dodatkowych lub zamiennych stanowią będą czynniki cenotwórcze zawarte w ofercie Wykonawcy.

Ceny materiałów i sprzętu, które nie występowały w kosztorysie ofertowym będą przyjęte wg udokumentowanych cen, nie wyższych jednak od cen średnich „SEKOCENBUDU” lub „ORGBUDU” opublikowanych w kwartale poprzedzającym wykonywane roboty.

Zapytanie nr 74 (pisownia oryginalna)

Prosimy o zamieszczenie edytowalnych przedmiarów.

Wyjaśnienie:

Zamawiający informuje, że nie zmienia treści SWZ. Zamawiający udostępnił przedmiary robót, które da się zaznaczać i kopiować.

Zapytanie nr 75 (pisownia oryginalna)

Czy wykonawca ma w swojej ofercie uwzględnić przebudowę sieci wodociągowej w etapie 1?

Wyjaśnienie:

Zamawiający wyjaśnia, że budowa sieci wodociągowej nie jest objęta przedmiotem zamówienia.

Zapytanie nr 76 (pisownia oryginalna)

Czy wykonawca w swojej ofercie ma uwzględnić wycenę rozbiórki istniejącej kanalizacji sanitarnej oraz kanalizacji deszczowej nie ujętej w przedmiarze w km 0+01 do km 0+120 projektowanej drogi.

Wyjaśnienie:

Zamawiający wyjaśnia, że Wykonawca ma w ofercie wycenić rozbiórki istniejącej kanalizacji sanitarnej oraz kanalizacji deszczowej kolidującej z nowoprojektowaną infrastrukturą.

Zamawiający informuje, że udostępnił zmieniony przedmiar robót branży sanitarnej sieć kanalizacji deszczowej etap I, gdzie dodano nowy dział nr 1.1.3. „Czynności w zakresie - Rozbiórka istniejącej sieci kanalizacji deszczowej” z nową pozycją nr 4 „Rozbiórka istniejącej sieci kanalizacji deszczowej 122m wraz z wywozem i utylizacją elementów oraz zasypaniem wykopu i wyrównaniem terenu (110m rur DN800, 4 studnie rewizyjne, 4 wpusty uliczne)”, ilość: 1 kpl., (plik pod nazwą „11_23 SWZ Tom II DP - I 3.2. Przedmiar sanitarny kan.deszczowa_zmieniony.pdf”, który zastępuje dotychczasowy plik „11_23 SWZ Tom II DP - I 3.2. Przedmiar sanitarny kan.deszczowa.pdf”).

Zamawiający zwraca uwagę na zmianę numeracji części pozycji w przedmiarze robót branży sanitarnej sieć kanalizacji deszczowej etap I.

Zamawiający przekazuje i odpowiednio udostępnia plik w formacie PDF:

11_23 SWZ Tom II DP - I 3.2. Przedmiar sanitarny kan.deszczowa_zmieniony.pdf

Zamawiający informuje, że udostępnił zmieniony przedmiar robót branży sanitarnej usunięcie kolizji z siecią kanalizacji sanitarnej etap I, gdzie dodano nowy dział nr 1.1.3. „Czynności w zakresie - Rozbiórka istniejącej sieci kanalizacji sanitarnej” z nową pozycją nr 5 „Rozbiórka istniejącej sieci kanalizacji sanitarnej 180m wraz z wywozem i utylizacją elementów oraz zasypaniem wykopu i wyrównaniem terenu (72m rur DN300, 108m rur DN200, 3 studnie rewizyjne)”, ilość: 1 kpl., (plik pod nazwą „11_23 SWZ Tom II DP - I 3.1. Przedmiar sanitarny kan.sanitarna_zmieniony.pdf”, który zastępuje dotychczasowy plik „11_23 SWZ Tom II DP - I 3.1. Przedmiar sanitarny kan.sanitarna.pdf”).

Zamawiający zwraca uwagę na zmianę numeracji części pozycji w przedmiarze robót branży sanitarnej usunięcie kolizji z siecią kanalizacji sanitarnej etap I.

Zamawiający przekazuje i odpowiednio udostępnia plik w formacie PDF:

11_23 SWZ Tom II DP - I 3.1. Przedmiar sanitarny kan.sanitarna_zmieniony.pdf.

Zamawiający informuje, że udostępnił zmieniony przedmiar robót branży sanitarnej sieć kanalizacji deszczowej etap II, gdzie dodano nowy dział nr 1.1.3. „Czynności w zakresie - Rozbiórka istniejącej

sieci kanalizacji deszczowej” z nową pozycją nr 4 „Rozbiórka istniejącej sieci kanalizacji deszczowej wraz z wywozem i utylizacją elementów oraz zasypaniem wykopu i wyrównaniem terenu (77m rur DN300, 4 szt. wpustów ulicznych, 1 studnia rewizyjna)”, ilość: 1 kpl., (plik pod nazwą „11_23 SWZ Tom II DP - II 3.2. Przedmiar sanitarny kan.deszczowa_zmieniony.pdf”, który zastępuje dotychczasowy plik „11_23 SWZ Tom II DP - II 3.2. Przedmiar sanitarny kan.deszczowa.pdf”).

Zamawiający zwraca uwagę na zmianę numeracji części pozycji w przedmiarze robót branży sanitarnej sieć kanalizacji deszczowej etap II.

Zamawiający przekazuje i odpowiednio udostępnia plik w formacie PDF:

11_23 SWZ Tom II DP - II 3.2. Przedmiar sanitarny kan.deszczowa_zmieniony.pdf

Zapytanie nr 77 (pisownia oryginalna)

Ze względu na wysoki poziom wód gruntowych, prosimy o wskazanie pozycji kosztorysowej w której należy uwzględnić pompowanie wody za pomocą igłofiltrów?

Wyjaśnienie:

Zamawiający wyjaśnia, że wszelkie czynności w zakresie odwodnienia wykopów, w tym w szczególności pompowanie wody za pomocą igłofiltrów, należy wycenić w poszczególnych pozycjach przedmiaru dotyczących wykonania wykopów na czas wykonywania robót objętych przedmiotem zamówienia.

Zapytanie nr 78 (pisownia oryginalna)

Prosimy o potwierdzenie, że nie należy wyceniać roboty związane z kanalizacją tłoczną.

Wyjaśnienie:

Zamawiający wyjaśnia, że przedmiot zamówienia nie obejmuje budowy kanalizacji sanitarnej tłocznej.

Zapytanie nr 79 (pisownia oryginalna)

Prosimy o potwierdzenie, że istniejącą sieć kanalizacji deszczowej i tłocznej należy unieczynnić.

Wyjaśnienie:

Zamawiający wyjaśnia, że dokumentacja projektowa zawiera likwidację kilku istniejących odcinków grawitacyjnej kanalizacji deszczowej, która koliduje z nowym układem drogowym.

Vide w odpowiedzi na zapytanie nr 76.

Zapytanie nr 80 (pisownia oryginalna)

Prosimy o wskazanie pozycji kosztorysowej, w której należy wskazać odtworzenie faszyny oraz materacy gabionowych w miejscu budowy obiektu P1

Wyjaśnienie:

Zamawiający wyjaśnia, że umocnienie koryta cieku w obrębie przepustu P1 zaprojektowano z materacy gabionowych, który należy wycenić zgodnie z pozycją 7 (STWIORB M-20.01.15) plik pn. „11_23 SWZ Tom II DP - I 2.2. Przedmiar mostowy P1_zmieniony.pdf” (wcześniej: „11_23 SWZ Tom II DP - I 2.2. Przedmiar mostowy P1.pdf”). Wszelkie uszkodzenia istniejących elementów infrastruktury spowodowane prowadzonymi robotami budowlanymi Wykonawca jest zobowiązany naprawić i przywrócić do stanu pierwotnego własnym staraniem i na własny koszt, zgodnie z zapisami umownymi (plik pn. „11_23 SWZ Tom IV Umowa (wzór) ZMIENIONY3.pdf”).

Zapytanie nr 81 (pisownia oryginalna)

Prosimy o potwierdzenie, że należy zachować ciągłość ruchu pieszo-rowerowego, na min jednej stronie ciągu pieszego wzdłuż kanału Raduni.

Wyjaśnienie:

Zamawiający wyjaśnia, że zgodnie z zapisami wzoru umowy, w szczególności § 2 ust. 9 pkt. 6 i 14, Wykonawca musi zapewnić ciągłość ruchu kołowego, pieszych i rowerzystów na istniejących drogach, ścieżkach rowerowych, ciągach pieszych, ciągach pieszo-jezdnych i tym podobnych zajmowanych

przez Wykonawcę lub przecinanych podczas wykonywania Robót, a więc po obydwu stronach Kanału Raduni i na każdym etapie realizacji inwestycji.

Zamawiający zwraca uwagę na konieczność wykonania przez Wykonawcę projektu tymczasowej organizacji ruchu wraz z niezbędnymi uzgodnieniami i z podziałem na etapy realizacji Robót.

Zapytanie nr 82 (pisownia oryginalna)

Prosimy o określenie istniejącej konstrukcji drogi DK91? W celu rzetelnego skalkulowania robót rozbiórkowych.

Wyjaśnienie:

Zamawiający wyjaśnia, że nie dysponuje przekrojem istniejącej konstrukcji drogi krajowej nr 91. Zamawiający wyjaśnia, że do wyceny należy przyjąć warstwy podlegające rozbiórce jak dla typowej konstrukcji KR5.

Zapytanie nr 83 (pisownia oryginalna)

Prosimy o potwierdzenie, że etapy I oraz II można rozpoczynać i wykonywać równolegle.

Wyjaśnienie:

Zamawiający wyjaśnia, że nie ma przeciwwskazań do rozpoczęcia i wykonywania etapów I i II inwestycji pod warunkiem spełnienia kryteriów harmonogramu ramowego do umowy Zamawiającego z GDDKiA oraz innych przesłanek formalnych uzgodnionych z Zamawiającym i GDDKiA, jak w szczególności zapisy umowy o roboty budowlane, opracowany i zatwierdzony projekt tymczasowej organizacji ruchu, itp.

Zapytanie nr 84 (pisownia oryginalna)

W załączonej dokumentacji brakuje rysunku „5.2 - mur oporowy MO3 - zbrojenie oczepu żelbetowego”. Prosimy o uzupełnienie.

Wyjaśnienie:

Zamawiający wyjaśnia, że rysunek 5.2 – mur oporowy MO3 – zbrojenie oczepu żelbetowego został przekazany w informacji dla Wykonawców nr 1 z dnia 28.07.2023 r.

Zapytanie nr 85 (pisownia oryginalna)

Na mostach MO1, MO2, MO3 zaprojektowane są polimerowe urządzenia dylatacyjne. Jest to bardzo drogie rozwiązanie. Czy Zamawiający wyrazi zgodę aby zastosować zamiennie urządzenia bitumiczne lub jednomodułowe?

Wyjaśnienie:

Zamawiający informuje, że nie zmienia treści SWZ.

Zapytanie nr 86 (pisownia oryginalna)

Czy Zamawiający dopuszcza optymalizację rozwiązań projektowych w zakresie posadowienia i konstrukcji obiektów mostowych?

Wyjaśnienie:

Zamawiający informuje, że powyższe pytanie nie stanowi wniosku o wyjaśnienie treści SWZ. Zamawiający nie zmienia treści SWZ. Zamawiający wyjaśnia, że zmiany do Umowy zostały zawarte w SWZ Tom I IDW. Na etapie wykonywania Umowy Wykonawca może wystąpić o zmianę technologii wykonywania Robót, jednak każdorazowo takie wystąpienie będzie analizowane przez Zamawiającego i nie musi zostać uwzględnione.

Nadto Zamawiający zwraca uwagę na konieczność uzgodnienia wszelkich ewentualnych zmian w dokumentacji projektowej z Projektantem, Inspektorem Nadzoru Inwestorskiego i – w zakresie etapu II – Generalną Dyrekcją Dróg Krajowych i Autostrad.

Zapytanie nr 87 (pisownia oryginalna)

Czy Zamawiający wyrazi zgodę, aby na obiektach mostowych, zamiast izolacji natryskowej, wykonać izolację z papy termozgrzewalnej?

Wyjaśnienie:

Zamawiający informuje, że nie zmienia treści SWZ.

Zapytanie nr 88 (pisownia oryginalna)

W kosztorysie dla przejścia PPR-3 brakuje pozycji związanej z wykonaniem izolacji bitumiczno-lateksowej na odziemnych częściach podpór. Prosimy o uzupełnienie.

Wyjaśnienie:

Zamawiający informuje, że udostępnia zmieniony przedmiar robót branży mostowej dla obiektu PPR3, gdzie w dziale nr 4.1.1 w dotychczasowej pozycji nr 10 zmieniono ilość na $4,35 \times (7,7 + 6,7 + 7,7) + 5,1 \times 27,08 = 234,24$ m² oraz dodano nowy dział nr 4.2.2 „Czynności w zakresie - IZOLACJA BITUMICZNO – LATEKSOWA” z nową pozycją nr 12 „Izolacja na odziemnej części podpór przepustu”, ilość: $(5,6 + 4,8) \times 27,08 = 281,63$ m² (plik pod nazwą „11_23 SWZ Tom II DP - II 2.2. Przedmiar mostowy PPR3_zmieniony.pdf”, który zastępuje dotychczasowy plik „11_23 SWZ Tom II DP - II 2.2. Przedmiar mostowy PPR3.pdf”).

Zamawiający zwraca uwagę na zmianę numeracji części pozycji w tym przedmiarze.

Zamawiający przekazuje i odpowiednio udostępnia plik w formacie PDF:

11_23 SWZ Tom II DP - II 2.2. Przedmiar mostowy PPR3_zmieniony.pdf.

Zapytanie nr 89 (pisownia oryginalna)

W których pozycjach przedmiarowych należy ująć wykonanie fundamentów (0,25m x 0,5m) pod mury oporowe M01 do M04?

Wyjaśnienie:

Zamawiający wyjaśnia, że wykonanie fundamentów pod mury oporowe należy uwzględnić w cenie wykonania muru oporowego, zgodnie ze STWIORB M-20.01.08.

Zapytanie nr 90 (pisownia oryginalna)

Czy Zamawiający będzie wymagał wykonania powłoki antygrafi na ścianach przejść pieszo rowerowych oraz powierzchni podpór mostów i wiaduktu? Jeśli tak, prosimy o uzupełnienie przedmiarów i przekazanie odpowiedniej specyfikacji technicznej.

Wyjaśnienie:

Zamawiający wyjaśnia, że wykonanie powłoki antygraffiti nie jest objęte przedmiotem zamówienia.

Zapytanie nr 91 (pisownia oryginalna)

Prosimy o przekazanie dokumentacji projektowej w plikach dwg lub w edytowalnych pdf-ach.

Wyjaśnienie:

Zamawiający informuje, iż nie udostępnia Wykonawcom dokumentacji projektowej w plikach dwg ani w edytowalnych pdf-ach.

Zapytanie nr 92 (pisownia oryginalna)

Prosimy o przekazanie przedmiarów robót w wersji edytowalnej.

Wyjaśnienie:

Zamawiający informuje, że nie zmienia treści SWZ. Zamawiający udostępnił przedmiary w wersji która da się kopiować i zaznaczać.

Zapytanie nr 93 (pisownia oryginalna)

Prosimy o potwierdzenie, że do oferty nie należy składać kosztorysów ofertowych dla poszczególnych branż, jedynie zbiorczy kosztorys – zał. Nr 6 do IDW.

Wyjaśnienie:

Zamawiający wyjaśnia, że Wykonawca wraz z ofertą składa zbiorczy kosztorys dla etapu I i II – plik w formacie xlsx: 11_23 załącznik nr 6 - kosztorys ofertowy (wzór).xlsx

Zapytanie nr 94 (pisownia oryginalna)

Prosimy o potwierdzenie przez Zamawiającego, że jest w posiadaniu wszystkich decyzji administracyjnych i uzgodnień instytucjonalnych niezbędnych do prowadzenia prac budowlanych, które zachowują ważność na czas trwania budowy oraz, że ewentualne braki w tym zakresie w żaden sposób nie obciążą Wykonawcy.

Wyjaśnienie:

Zamawiający informuje, że pytanie nie stanowi wniosku o wyjaśnienie treści SWZ. Zamawiający informuje jednak, że udostępnił Wykonawcom całą posiadaną dokumentacją niezbędną do przygotowania oferty i wykonania inwestycji, w tym w szczególności decyzję ZRID z załącznikami.

Zapytanie nr 95 (pisownia oryginalna)

Prosimy o potwierdzenie, że Zamawiający udostępnił kompletną dokumentację projektową i że ewentualne braki w tym zakresie w żaden sposób nie będą obciążały Wykonawcy robót.

Wyjaśnienie:

Zamawiający informuje, że pytanie nie stanowi wniosku o wyjaśnienie treści SWZ. Zamawiający informuje jednak, że udostępnił Wykonawcom całą posiadaną dokumentacją niezbędną do przygotowania oferty i wykonania inwestycji.

Zapytanie nr 96 (pisownia oryginalna)

Zwracamy się z prośbą o przesunięcie terminu składania ofert przetargowych o miesiąc, czyli na 11 września 2023. Zakres zadania jest bardzo skomplikowany, zawiera szeroki asortyment branż i robót. Wiąże się to z koniecznością uzyskania znacznej ilości ofert od podwykonawców oraz od dostawców, co w okresie wakacyjnym, ze względu na sezon urlopowy jest bardzo utrudnione. Wydłużenie okresu składania ofert pozwoli na rzetelniejsze przygotowanie wycen, co będzie miało korzystniejszy ekonomiczny wpływ dla Zamawiającego.

Wyjaśnienie:

Zamawiający zmienił termin składania ofert na dzień: 11.10.2023 r. Informacją dla Wykonawców nr 5 z dnia 11.09.2023 r.

Zapytanie nr 97 (pisownia oryginalna)

Zwracamy się z prośbą do Zamawiającego o potwierdzenie, że Zamawiający dysponuje wymaganymi prawem aktualnymi ostatecznymi decyzjami administracyjnymi oraz uzgodnieniami potrzebnymi do wykonania zamówienia, które zachowują ważność na okres wykonania inwestycji, a skutek ewentualnych braków w tym zakresie nie obciążają Wykonawcy.

Wyjaśnienie:

Zamawiający informuje, że pytanie nie stanowi wniosku o wyjaśnienie treści SWZ. Zamawiający informuje jednak, że udostępnił Wykonawcom całą posiadaną dokumentacją niezbędną do przygotowania oferty i wykonania inwestycji, w tym w szczególności decyzję ZRID z załącznikami.

Zapytanie nr 98 (pisownia oryginalna)

Dot. zapisu z 1_AN – etap I - Prosimy o informację kto ponosi koszt przy stwierdzeniu nadmiernych osiadań nasypu.

4.5. Zabezpieczenie stateczności skarp nasypów

Przewidziano budowę nasypu drogowego metodą obserwacyjną. W razie stwierdzenia w trakcie budowy nasypu nadmiernych osiadań, zostaną podjęte działania zapewniające ograniczenie ich wielkości do wartości dopuszczalnych na etapie eksploatacji. Minimalny okres pomiarów osiadań przewiduje się nie krótszy niż 3 miesiące (90 dni).

Zastosowanie metody obserwacyjnej przewidziano w dwóch przypadkach, jakie występują wzdłuż projektowanej drogi:

Wyjaśnienie:

Zamawiający informuje, że wymaga, aby w cenie ofertowej Wykonawca ujął konieczność zabezpieczenia nasypu przed nadmiernym osiadaaniem poprzez wzmocnienie podłoża gruntowego (podstawy nasypu) do wymagań określonych w normie wskazanej m.in. w Specyfikacjach Technicznych Wykonania i Odbioru Robót Budowlanych, metodą obserwacyjną celem zapobieżenia tym osiadań oraz wszelkie koszty związane z budową nasypu i jego ewentualnym osiadaaniem.

Zapytanie nr 99 (pisownia oryginalna)

Dot. zapisu z 1_AN – etap I pkt. 4.6 – Prosimy o informację, czy monitoring osiadań ma być prowadzony we wszystkich miejscach gdzie były wzmocnienia czy tylko i wyłącznie w miejscach wysokich nasypów np. $h > 3\text{m}$.

Wyjaśnienie:

Zamawiający informuje, że monitoring osiadań należy prowadzić w miejscach wykonanych wzmocnień podstawy nasypu (szczególnie w obszarze gruntów plastycznych i miękkoplastycznych, palowania oraz w przypadku nasypu większego niż 3,0m).

Zapytanie nr 100 (pisownia oryginalna)

Wg SST D-04.02.01A – punkt 2.2. zapisane jest, że należy stosować geowłókninę o dwukierunkowej wytrzymałości na rozciąganie 40kN, a w Projekcie punkt 4.2, że 70kN. Zwracamy się o jednoznaczne określenie parametrów geowłókniny.

Wyjaśnienie:

Zamawiający informuje, że należy zastosować geotkaninę o dwukierunkowej wytrzymałości na rozciąganie 70 kN/m.

Zapytanie nr 101 (pisownia oryginalna)

Wykonawca wnosi o potwierdzenie, że Zamawiający dopuszcza możliwość zmian w projekcie konstrukcji nawierzchni w stosunku do udostępnionej w dokumentacji przetargowej przy założeniu osiągnięcia co najmniej równorzędnych lub wyższych parametrów (trwałości zmęczeniowej konstrukcji) w stosunku do pierwotnej wersji. Ewentualne zmiany przeprowadzone muszą być w oparciu o obowiązujące rozporządzenia i aktualne branżowe wymagania techniczne za zgodą Inspektora Nadzoru i Zamawiającego, po uzgodnieniu przez Nadzór Autorski.

Wyjaśnienie:

Zamawiający informuje, że powyższe pytanie nie stanowi wniosku o wyjaśnienie treści SWZ. Zamawiający nie zmienia treści SWZ. Zamawiający wyjaśnia, że zmiany do Umowy zostały zawarte w SWZ Tom I IDW. Na etapie wykonywania Umowy Wykonawca może wystąpić o zmianę technologii wykonywania Robót, jednak każdorazowo takie wystąpienie będzie analizowane przez Zamawiającego i nie musi zostać uwzględnione.

Nadto Zamawiający zwraca uwagę na konieczność uzgodnienia wszelkich ewentualnych zmian w dokumentacji projektowej z Projektantem, Inspektorem Nadzoru Inwestorskiego i – w zakresie etapu II – Generalną Dyrekcją Dróg Krajowych i Autostrad.

Zapytanie nr 102 (pisownia oryginalna)

Dotyczy pkt. 20.1 b), Rozdział 20 Instrukcji dla Wykonawców, Tom 1 SWZ

W związku z postawionym w pkt. 20.1 b), Rozdział 20 Instrukcji dla Wykonawców, Tom 1 SWZ wymogiem dotyczącym maksymalnej kwoty franszyzy redukcyjnej w ubezpieczeniu budowy zwracamy się z prośbą o dostosowanie wymogów w tym zakresie do realnych poziomów rynkowych, możliwych aktualnie do uzyskania i dostosowanych do przedmiotu zamówienia i dopuszczenie wyższych franszyz, także określonych kwotowo. Postawiony wymóg jedynie procentowej maksymalnej kwoty franszyzy jest powszechnie nieakceptowany przez rynek ubezpieczeniowy i aktualnie bardzo trudny do spełnienia. Poziom franszyz w ubezpieczeniu ryzyk budowlano-montażowych jest uzależniony od indywidualnej oceny ryzyka danej inwestycji. Standardem jest stosowanie łącznie franszyz procentowych i kwotowych oraz różnicowanie poziomu udziału własnego w zależności od zwiększonego ryzyka przy danej lokalizacji inwestycji oraz przedmiotu i zakresu robót kontraktowych. Określenie przez Zamawiającego dopuszczalnej wartości franszyzy jedynie procentowo powoduje znaczne ograniczenie liczby towarzystw ubezpieczeniowych skłonnych przedstawić ofertę ubezpieczenia a w skrajnych przypadkach faktyczny brak ofert ubezpieczenia, co uniemożliwia wywiązanie się z Umowy. Ponadto spełnienie takiego wymogu znacząco wpływa na wzrost kosztów, a co za tym idzie także Ceny ofertowej, bez racjonalnego uzasadnienia. Zwracamy uwagę, że to Wykonawca ponosi ryzyko szkody powstałej w czasie realizacji zadania, zatem poziom franszyz w polisie ubezpieczenia ryzyk budowlano-montażowych powinien stanowić wypadkową możliwych do uzyskania warunków rynkowych oferty ubezpieczenia i akceptowalnego przez Wykonawcę poziomu zachowku na ryzyku. Wskazujemy, że dopuszczenie franszyz określonych także kwotowo oraz w wysokości zgodnej z aktualną praktyką rynkową nie pogorszy warunków ubezpieczenia kontraktu.

Wyjaśnienie:

Zamawiający informuje, że zgodnie z postanowieniami rozdziału 20 IDW Tom I SWZ, do zobowiązań Wykonawcy, które muszą być spełnione przed zawarciem umowy należy m.in.: ubezpieczenie przez Wykonawcę budowy od wszystkich ryzyk na następujących warunkach:

(...)

b) franszyza redukcyjna **nie wyższa niż 10%** wartości szkody,

(...)

Zatem jedynym ograniczeniem dot. franszyz redukcyjnych jest to, aby nie była ona wyższa niż 10% wartości szkody. To Wykonawca będzie zawierał umowę ubezpieczenia, zatem Wykonawca może wynegocjować z ubezpieczycielem kwestie wysokości franszyz redukcyjnych. Z punktu widzenia zamawiającego istotne jest tylko to, aby franszyza redukcyjna była **nie wyższa niż 10%** wartości szkody.

Zapytanie nr 103 (pisownia oryginalna)

Dotyczy DM 00.00.00. Czy Zamawiający dopuszcza ruch wahadłowy na DK 91? Czy należy zapewnić ciągły przejazd w dwóch kierunkach podczas wprowadzania Tymczasowej Organizacji Ruchu?

Wyjaśnienie:

Zamawiający wyjaśnia, że zgodnie z zapisami umowy Wykonawca jest zobowiązany w szczególności do „[...]wykonania wszelkich projektów (w szczególności: projektu tymczasowej organizacji ruchu wraz z niezbędnymi uzgodnieniami z podziałem na etapy realizacji Robót [...]). Zatem na etapie opracowania przez Wykonawcę projektu tymczasowej organizacji ruchu i jego uzgadniania, w szczególności z Generalną Dyrekcją Dróg Krajowych i Autostrad, zostanie określony dopuszczalny sposób i warunki prowadzenia ruchu na drodze krajowej nr 91, w poszczególnych okresach realizacji Robót.

Zapytanie nr 104 (pisownia oryginalna)

Dotyczy DM 00.00.00. Czy Zamawiający dopuszcza płyty betonowe jako nawierzchnię na tymczasowym objęździe dla drogi DK 91?

Wyjaśnienie:

Vide w odpowiedzi na zapytanie nr 103.

Zapytanie nr 105 (pisownia oryginalna)

Dot. etapu 1 - Prosimy o informację w jaki sposób należy wykonać drogę z płyt ażurowych. Na przekroju A-A brak pokazanej drogi pomimo jej obecności na planie sytuacyjnym w miejscu przekroju. Czy należy wykonać opornik po całej długości drogi?

Wyjaśnienie:

Zamawiający wyjaśnia, że wzdłuż dróg dojazdowych do separatorów należy wykonać obustronnie obrzeże betonowe o wymiarach 8x30cm.

Zamawiający informuje, że udostępnia zmieniony przedmiar robót branży drogowej dla etapu 1, gdzie w dziale nr 8 dodano nowy dział nr 8.4 „Czynności w zakresie - Krawężniki, obrzeża i oporniki betonowe” z nową pozycją pod nazwą: „ustawienie obrzeży betonowych 8x30x100cm na ławie betonowej z oporem”, ilość: 335 m, natomiast w dziale nr 8.1 „Czynności w zakresie - Krawężniki, obrzeża i oporniki kamienne” zmieniono nazwę pozycji dotyczącej ustawienia oporników kamiennych na „ustawienie oporników kamiennych 12x25x100 cm na ławie betonowej z oporem” – należy wycenić ławę z oporem (plik pod nazwą „11_23 SWZ Tom II DP - I 1. Przedmiar drogowy_zmieniony.pdf”, który zastępuje dotychczasowy plik „11_23 SWZ Tom II DP - I 1. Przedmiar drogowy.pdf”).

Analogicznie Zamawiający informuje, że udostępnia zmieniony przedmiar robót branży drogowej dla etapu 2, gdzie w dziale nr 8.1 „Czynności w zakresie - Krawężniki, obrzeża i oporniki kamienne” zmieniono nazwę pozycji dotyczącej ustawienia oporników kamiennych na „ustawienie oporników kamiennych 12x25x100 cm na ławie betonowej z oporem” – należy wycenić ławę z oporem (plik pod nazwą „11_23 SWZ Tom II DP - II 1. Przedmiar drogowy_zmieniony.pdf”, który zastępuje dotychczasowy plik „11_23 SWZ Tom II DP - II 1. Przedmiar drogowy.pdf”).

Zamawiający zwraca uwagę na zmianę numeracji części dotychczasowych pozycji w zmienionym przedmiarze robót branży drogowej etap I oraz etap II.

Vide w odpowiedzi na zapytanie nr 206 oraz nr 283.

Zamawiający przekazuje i odpowiednio udostępnia plik w formacie PDF:

11_23 SWZ Tom II DP - I 1. Przedmiar drogowy_zmieniony.pdf

11_23 SWZ Tom II DP - II 1. Przedmiar drogowy_zmieniony.pdf

Zapytanie nr 106 (pisownia oryginalna)

Dot. etapu 1 - o informację jaki rodzaj ograniczenia ścieżki rowerowej od strony jezdni należy zastosować. Na planie sytuacyjnym pokazane jest obrzeże, a na rysunku normalnym opornik kamienny.

Wyjaśnienie:

Zamawiający wyjaśnia, że ograniczenie ścieżki rowerowej oraz ścieżki (ciągu) pieszo-rowerowej należy wykonać za pomocą opornika kamiennego 12x25cm. Obrzeże 8x30cm należy wykonać tylko dla ograniczenia chodnika.

Zapytanie nr 107 (pisownia oryginalna)

Dot. etapu 1 - Prosimy o informację jaki rodzaj ograniczenia ciągu pieszo-rowerowego należy zastosować. Na planie sytuacyjnym pokazane jest obrzeże, a na rysunku normalnym opornik kamienny.

Wyjaśnienie:

Vide w odpowiedzi na zapytanie nr 106.

Zapytanie nr 108 (pisownia oryginalna)

Dot. etapu 1 - Prosimy o potwierdzenie, że w przypadku cpr w km ~0+115 należy zastosować jedynie ściek korytkowy na krawędzi jezdni, a w przypadku cpr w km ~0+152 należy zastosować zarówno ściek korytkowy jak i obrzeże kamienne.

Wyjaśnienie:

Zamawiający wyjaśnia, że w miejscu występowania ścieku korytkowego przy krawędzi ścieżki pieszo-rowerowej nie należy stosować opornika.

Zapytanie nr 109 (pisownia oryginalna)

Dot. etapu 1 - Prosimy o przekazanie szczegółu połączenia cpr ze ścieżką rowerową. Czy należy wykonać opaskę z kostki 9/11 czy postawić obrzeże kamienne? Brak jednorodnego rozwiązania na planie sytuacyjnym.

Wyjaśnienie:

Zamawiający wyjaśnia, że w miejscu połączenia ścieżki pieszo-rowerowej ze ścieżką rowerową należy wykonać opornik kamienny 12x25cm celem wyróżnienia przebiegu ścieżki pieszo-rowerowej na włączeniu do ścieżki rowerowej.

Zapytanie nr 110 (pisownia oryginalna)

Dot. etapu 1 - Prosimy o wskazanie rodzaju nawierzchni na wyspach kanalizujących oraz wyspie prowadzącej.

Wyjaśnienie:

Zamawiający wyjaśnia, że dla wyspy kanalizującej oraz wysp prowadzących należy zastosować nawierzchnię zgodnie z przekrojem normalnym B-B.

Zapytanie nr 111 (pisownia oryginalna)

Dot. etapu 1 - Prosimy o wskazanie lokalizacji balustrad dla pieszych. Brak balustrad zarówno na planie sytuacyjnym jak i przekrojach normalnych. M.in. w przypadku przekroju A-A wysokość skarpy wymusza zastosowanie ochrony pieszych oraz rowerzystów.

Wyjaśnienie:

Zamawiający wyjaśnia, że lokalizację balustrad ujęto w Projekcie Stałej Organizacji Ruchu.

Zapytanie nr 112 (pisownia oryginalna)

Dot. etapu 2 - Na przekroju normalnym F-F (km 17+561) brak bariery ochronnej, której symbol znajduje się na planie sytuacyjnym. Prosimy o wskazanie, które rozwiązanie jest prawidłowe.

Wyjaśnienie:

Zamawiający wyjaśnia, że na przekroju normalnym F-F jest wskazana bariera ochronna. Zamawiający wyjaśnia, że bariery ochronne należy wykonać zgodnie z Projektem Stałej Organizacji Ruchu.

Zapytanie nr 113 (pisownia oryginalna)

Dot. etapu 2 - Prosimy o informację w jaki sposób należy zakończyć krawędź nawierzchni bitumicznej drogi DK91 w miejscu, w którym nie występuje ściek korytkowy. Brak przekroju normalnego dla danej sytuacji. Na przekrojach poprzecznych wszędzie zaznaczono ściek korytkowy.

Wyjaśnienie:

Zamawiający wyjaśnia, że sposób zakończenia krawędzi nawierzchni bitumicznej drogi DK91 w miejscu, w którym nie występuje ściek korytkowy, pokazano na przekroju normalnym D-D etapu 2 projektu wykonawczego branży drogowej.

Zapytanie nr 114 (pisownia oryginalna)

Dot. etapu 2 - Prosimy o wskazanie prawidłowej lokalizacji bariery ochronnej dla przekroju D-D. Zgodnie z planem sytuacyjnym bariera jest przesunięta z uwagi na widoczność i umieszczona w pasie zieleni - brak zachowanej szerokości pracującej (około 3m od krawędzi jezdni). Zgodnie z przekrojem normalnym bariera znajduje się w odległości 1m od krawędzi jezdni.

Wyjaśnienie:

Zamawiający wyjaśnia, że barierę ochronną należy odsunąć od jezdni celem zapewnienia widoczności na zatrzymanie. Na przekroju normalnym D-D projektu wykonawczego branży drogowej etap 2 wskazano odsuniętą barierę. Zamawiający zaznacza, że szerokość pracująca nie dotyczy jej odległości od krawędzi jezdni.

Zapytanie nr 115 (pisownia oryginalna)

Dot. etapu 2 - Obiekt WD-1. Zgodnie z projektem drogowym na drodze DK91 zlokalizowana jest obustronna bariera ochronna. Na przekroju mostowym bariera występuje tylko po jednej stronie. Zgodnie z planem drogowym bariera ochronna (nie umieszczona w projekcie mostowym) znajduje się w konstrukcji obiektu mostowego. Prosimy o przedstawienie poprawnego rozwiązania.

Wyjaśnienie:

Zamawiający wyjaśnia, że bariery ochronne na drodze krajowej nr 91 w obrębie obiektu WD-1 należy wykonać obustronnie, zgodnie z Projektem Stałej Organizacji Ruchu.

Zapytanie nr 116 (pisownia oryginalna)

Dot. etapu 2 - Na łącznicy nr 3 bariera ochronna urywa się w km ~0+700. Prosimy o potwierdzenie, że na odcinku od km ~0+675 (koniec bariery na obiekcie WD-1) do km ~0+700 nie należy stosować bariery ochronnej.

Wyjaśnienie:

Zamawiający wyjaśnia, że bariery ochronne należy wykonać zgodnie z Projektem Stałej Organizacji Ruchu.

Zapytanie nr 117 (pisownia oryginalna)

Dot. etapu 2 - Prosimy o potwierdzenie, że w km ~0+550 łącznica 1 str. prawa nie należy stosować bariery ochronnej. Brak bariery na planie sytuacyjnym branży drogowej, bariera widoczna na przekroju przepustu PPR3.

Wyjaśnienie:

Vide w odpowiedzi na zapytanie nr 116.

Zapytanie nr 118 (pisownia oryginalna)

Dot. etapu 2 - Prosimy o jednoznaczne wskazanie miejsc przejścia nawierzchni bitumicznej drogowej w nawierzchnię mostową – z asfaltu lanego.

Wyjaśnienie:

Zamawiający wyjaśnia, że zgodnie z częścią opisową projektu „Na długości 5m na dojazdach do obiektów należy wykonać warstwy nawierzchni (ścieralną i wiążącą) takie same jak na obiekcie”.

W związku z tym:

Zamawiający informuje, że udostępnia zmieniony przedmiar robót branży mostowej dla obiektu M1, gdzie w dotychczasowym dziale o nr 1.1.1 „Czynności w zakresie - NAWIERZCHNIA Z ASFALTU LANEGO” zmieniono ilości w dotychczasowych pozycjach:

Poz. nr 1 – było: 223,1m², zmieniono na: 292,2m²

Poz. nr 2 – było: 214,72m², zmieniono na: 281,32m²

Poz. nr 3 – było: 8,38m², zmieniono na: 10,88m²

(plik pod nazwą „11_23 SWZ Tom II DP - II 2.1.1. Przedmiar mostowy M1_zmieniony.pdf”, który zastępuje dotychczasowy plik „11_23 SWZ Tom II DP - II 2.1.1. Przedmiar mostowy M1.pdf”).

Zamawiający informuje, że udostępnia zmieniony przedmiar robót branży mostowej dla obiektu M2, gdzie w dotychczasowym dziale o nr 1.1.1 „Czynności w zakresie - NAWIERZCHNIA Z ASFALTU LANEGO” zmieniono ilości w dotychczasowych pozycjach:

Poz. nr 1 – było: 191m², zmieniono na: 251,35m²

Poz. nr 2 – było: 183,04m², zmieniono na: 240,89m²

Poz. nr 3 – było: 7,96m², zmieniono na: 10,46m²

(plik pod nazwą „11_23 SWZ Tom II DP - II 2.1.2. Przedmiar mostowy M2_zmieniony.pdf”, który zastępuje dotychczasowy plik „11_23 SWZ Tom II DP - II 2.1.2. Przedmiar mostowy M2.pdf”).

Zamawiający informuje, że udostępnia zmieniony przedmiar robót branży mostowej dla obiektu M3, gdzie w dotychczasowym dziale o nr 1.1.1 „Czynności w zakresie - NAWIERZCHNIA Z ASFALTU LANEGO” zmieniono ilości w dotychczasowych pozycjach:

Poz. nr 1 – było: 195m², zmieniono na: 258,71m²

Poz. nr 2 – było: 87m², zmieniono na: 248,21m²

Poz. nr 3 – było: 8m², zmieniono na: 10,50m²

(plik pod nazwą „11_23 SWZ Tom II DP - II 2.1.3. Przedmiar mostowy M3_zmieniony.pdf”, który zastępuje dotychczasowy plik „11_23 SWZ Tom II DP - II 2.1.3. Przedmiar mostowy M3.pdf”).

Zamawiający informuje, że udostępnia zmieniony przedmiar robót branży mostowej dla obiektu WD1, gdzie w dotychczasowym dziale o nr 1.1.1 „Czynności w zakresie - NAWIERZCHNIA Z ASFALTU LANEGO” zmieniono ilości w dotychczasowych pozycjach:

Poz. nr 1 – było: 128m², zmieniono na: 210,63m²

Poz. nr 2 – było: 123,6m², zmieniono na: 203,73m²

Poz. nr 3 – było: 4,4m², zmieniono na: 6,90m²

(plik pod nazwą „11_23 SWZ Tom II DP - II 2.3. Przedmiar mostowy WD1_zmieniony.pdf”, który zastępuje dotychczasowy plik „11_23 SWZ Tom II DP - II 2.3. Przedmiar mostowy WD1.pdf”).

Zamawiający przekazuje i odpowiednio udostępnia pliki w formacie PDF:

11_23 SWZ Tom II DP - II 2.1.1. Przedmiar mostowy M1_zmieniony.pdf

11_23 SWZ Tom II DP - II 2.1.2. Przedmiar mostowy M2_zmieniony.pdf

11_23 SWZ Tom II DP - II 2.1.3. Przedmiar mostowy M3_zmieniony.pdf

11_23 SWZ Tom II DP - II 2.3. Przedmiar mostowy WD1_zmieniony.pdf

Zapytanie nr 119 (pisownia oryginalna)

Dot. etapu 2 - Prosimy o jednoznaczne wskazanie przejścia konstrukcji nawierzchni dla ruchu KR3 w nawierzchnię łącznic dla ruchu KR5.

Wyjaśnienie:

Zamawiający wyjaśnia, że połączenie konstrukcji KR3 i KR5 występuje w etapie 1 inwestycji na krawędzi ronda (włączenie łącznic).

Zapytanie nr 120 (pisownia oryginalna)

Dot. Etap I. Zwracamy się o udostępnienie przekroju przez wyspę dzielącą w km około 0+065 na ul. Strzeleckiego.

Wyjaśnienie:

Zamawiający wyjaśnia, że nie dysponuje przekrojem przez wyspę dzielącą w km około 0+065 na ul. Strzeleckiego. Zamawiający wyjaśnia, że miejsce to należy wykonać analogicznie jak na przekroju B-B projektu wykonawczego branży drogowej etap 1.

Zapytanie nr 121 (pisownia oryginalna)

Dot. Etap I. Zwracamy się o potwierdzenie, że dla ciągu pieszo rowerowy zaprojektowano nawierzchnię bitumiczną koloru czarnego.

Wyjaśnienie:

Vide w odpowiedzi na zapytanie nr 268.

Zapytanie nr 122 (pisownia oryginalna)

Dot. Etap II. Zwracamy się o wskazanie lokalizacji wysp dzielących z kostki kamiennej 9/11 (pozycja przedmiarowa nr 17).

Wyjaśnienie:

Zamawiający wyjaśnia, że dotychczasowa pozycja nr 17 przedmiaru branży drogowej etap 2 dotyczy wszystkich występujących wysp dzielących pomiędzy łącznicami oraz wyspy w ciągu DK91.

Zapytanie nr 123 (pisownia oryginalna)

Dot. Etap II. Dotyczy: Rysunki 5.1, 5.2, 5.3 - Przekroje Poprzeczne. Zwracamy się o udostępnienie plików w jakości umożliwiającej weryfikację i odczyt rzędnych.

Wyjaśnienie:

Vide w odpowiedzi na zapytanie nr 311.

Zapytanie nr 124 (pisownia oryginalna)

Prosimy o podanie poszczególnych warstw konstrukcyjnych (rodzaj, grubość) podlegających rozbiórce ujętych w pozycji przedmiarowej pkt 2.4 Branża drogowa – tom II/1 – etap 2 „Czynności w zakresie – Rozbiórki istniejących elementów nawierzchni”.

Wyjaśnienie:

Vide w odpowiedzi na zapytanie nr 82.

Zapytanie nr 125 (pisownia oryginalna)

Proszę o informacje czy istnieje możliwość odstępstwa od zakazu poruszania się pojazdami powyżej 12 t (znak B-5) na ul. Raciborskiego od strony ul. Grunwaldzkiej dla samochodów dostarczających materiały na budowę.

Wyjaśnienie:

Zamawiający wyjaśnia, że o odstępstwo od zakazu poruszania się pojazdami o masie powyżej 12 t na ul. Raciborskiego w Pruszczu Gdańskim należy zwrócić się do Zarządcy tej drogi, tj. do Starostwa Powiatowego w Pruszczu Gdańskim.

Zapytanie nr 126 (pisownia oryginalna)

Czy Zamawiający zostaje posiadaczem (wytwórcą) destruktu asfaltowego powstającego w wyniku wykonywanych prac przez Wykonawcę?

Wyjaśnienie:

Vide w odpowiedzi na zapytanie nr 127. Zamawiający informuje, że na pewno będzie wymagał przetransportowania destruktu asfaltowego w ilości co najmniej 100,0 m³ na odległość do 6 km i złożenie na terenie Pruszcza Gdańskiego w miejscu wskazanym przez Zamawiającego.

W związku z powyższym Zamawiający informuje, że udostępnia zmieniony przedmiar robót branży drogowej dla etapu 2, gdzie w dziale nr 2.4 „Czynności w zakresie - Rozbiórka istniejących elementów nawierzchni” dodano nową pozycję pod nazwą: „Załadowanie destruktu asfaltowego i transport samochodami samowyładowczymi na odległość do 6 km na terenie miasta Pruszcz Gdański i rozładunek w miejscu wskazanym przez Zamawiającego”, ilość: 100,00 m³ (plik pod nazwą „11_23 SWZ Tom II DP - II 1. Przedmiar drogowy_zmieniony.pdf”, który zastępuje dotychczasowy plik „11_23 SWZ Tom II DP - II 1. Przedmiar drogowy”).

Zamawiający zwraca uwagę na zmianę numeracji części dotychczasowych pozycji w zmienionym przedmiarze robót branży drogowej etap II.

Zamawiający przekazuje i odpowiednio udostępnia plik w formacie PDF:

11_23 SWZ Tom II DP - II 1. Przedmiar drogowy_zmieniony.pdf

Zapytanie nr 127 (pisownia oryginalna)

Czy Zamawiający posiada pozwolenie na przetwarzanie odpadów 17 03 02?

Wyjaśnienie:

Zamawiający informuje, że pytanie nie stanowi wniosku o wyjaśnienie treści SWZ.

Zamawiający informuje, że zgodnie z § 2 ust. 18 wzoru umowy, materiały pochodzące z rozbiórki lub demontażu Wykonawca zobowiązuje się rozliczyć z Zamawiającym na podstawie protokołu odzysku materiałów i dostarczyć na miejsce wskazane przez Zamawiającego. Materiały nienadające się do ponownego wykorzystania Wykonawca usunie z terenu budowy i zutylizuje na własny koszt zgodnie z przepisami szczególnymi.

Zatem w przypadku materiałów nadających się do wykorzystania, a pochodzących z rozbiórki w ramach roboty budowlanej, obowiązkiem Wykonawcy jest przetransportować te materiały w miejsce wskazane przez Zamawiającego na terenie miasta Pruszcz Gdański. O tym jakie będą to

materiały, okaże się podczas prowadzonych robót. Wówczas Zamawiający zdecyduje które materiały należy zutylizować, a które przetransportować we wskazane miejsce w Pruszczu Gdańskim. Utylizacja materiałów nienadających się do wykorzystania nastąpi na koszt Wykonawcy, zgodnie z przepisami w zakresie gospodarki odpadami.

Zgodnie z art. 3 ust. 1 pkt 32 ustawy z dnia 14 grudnia 2012 r. o odpadach (Dz.U. z 2022 r., poz. 699 z późn. zm.), poprzez wytwórcę odpadów rozumie się przez to każdego, którego działalność lub bytowanie powoduje powstawanie odpadów (pierwotny wytwórca *odpadów*), oraz każdego, kto przeprowadza wstępną obróbkę, mieszanie lub inne działania powodujące zmianę charakteru lub składu tych odpadów; wytwórcą *odpadów* powstających w wyniku świadczenia usług w zakresie budowy i rozbiórki jest podmiot, który świadczy usługę, chyba że umowa o świadczenie usługi stanowi inaczej. Zamawiający nie reguluje tej kwestii inaczej, zatem wytwórcą odpadów będzie Wykonawca.

W przypadku składowania materiałów nadających się do wykorzystania nie jest potrzebny wpis do BDO jako że w takim wypadku te materiały pochodzące z rozbiórki nie będą traktowane jako odpad, a jako materiały budowlane do wykorzystania przy innych robotach budowlanych.

W kontekście podstawy prawnej składowania materiałów pochodzących z rozbiórki, Zamawiający nie będzie ich traktował jako odpad, a jako materiały do ponownego wykorzystania. Zatem nie musi mieć w tym względzie specjalnej podstawy prawnej.

Zapytanie nr 128 (pisownia oryginalna)

Czy mieszanka mineralno-asfaltowa, z której wykonano drogę przeznaczoną do rozbiórki powstała po 31 grudnia 2000 r.?

Wyjaśnienie:

Zamawiający wyjaśnia, że nie ma wiedzy o dacie powstania mieszanki mineralno-asfaltowej, z której wykonano drogę przeznaczoną do rozbiórki.

Zapytanie nr 129 (pisownia oryginalna)

Zwracamy się o ujednoczenie parametrów i właściwości elementów betonowych dla studzienek kanalizacyjnych dla kanalizacji deszczowej. Opis techniczny, STWiORB oraz szczegół studni kanalizacji deszczowej podają różne właściwości i parametry. Dodatkowo wykonawca zwraca uwagę na małą ilość producentów wytwarzających studnie o nasiąkliwości betonu do 4% (parametr wskazany na szczególnie studni kanalizacji deszczowej) w związku z czym prosimy o pozostawienie parametru nasiąkliwości betonu do 5% wskazanego w opisie technicznym pkt. 4.4

Wyjaśnienie:

Zamawiający wyjaśnia, że do wyceny należy przyjąć studnie betonowe z betonu o nasiąkliwości <5% jak w pkt. 4.4 opisu technicznego.

Zapytanie nr 130 (pisownia oryginalna)

Dokumentacja projektowa dla kanalizacji deszczowej (STWiORB oraz opis techniczny pkt. 4.4.) zakłada wbudowanie studni rewizyjnych z monolityczną kinetą betonową. Wykonawca zwraca uwagę na brak potrzeby stosowania kinet w studniach rewizyjnych kanalizacji deszczowej. W związku z powyższym prosimy o zmianę zapisów tj. wbudowanie studni rewizyjnych z monolityczną dennicą (bez kinet).

Wyjaśnienie:

Zamawiający nie zmienia treści SWZ.

Zapytanie nr 131 (pisownia oryginalna)

Dotyczy kanalizacja deszczowa – etap I oraz II. Zwracamy się o dodanie pozycji przedmiarowych na usunięcie istniejących kanałów KD wskazanych na planie sytuacyjnym do usunięcia.

Wyjaśnienie:

Vide w odpowiedzi na zapytanie nr 76.

Zapytanie nr 132 (pisownia oryginalna)

Dotyczy kanalizacja deszczowa – etap I. Zwracamy się o potwierdzenie, że w zaprojektowanych studniach wpadowych (D8; D22) należy wykonać po dwa osadniki przed wlotem dla każdej ze studni. Szczegół konstrukcyjny studni wpadowej wskazuje na jeden wlot natomiast plan sytuacyjny pokazuje dwa wloty na każdej studni wpadowej. Prosimy o ewentualną korektę przedmiaru w poz. 21.

Wyjaśnienie:

Zamawiający wyjaśnia, że na studniach wpadowych D8 i D22 należy wykonać po dwa osadniki, zgodnie z planem sytuacyjnym.

Vide w odpowiedzi na zapytanie nr 133 i 317.

Zapytanie nr 133 (pisownia oryginalna)

Dotyczy kanalizacja deszczowa – etap I. Zwracamy się o poprawę opisu pozycji przedmiarowej nr 21 z „Montaż osadnika z klapą przed wylotem do studni wg KPED 01.14 z betonu C25/30” na „Montaż osadnika z kratą przed wylotem do studni wg KPED 01.14 z betonu C25/30”. Opis pozycji sugeruje wycenę klapy przed wylotem do studni wpadowej natomiast szczegół konstrukcyjny zawiera jedynie kratę wlotową.

Wyjaśnienie:

Zamawiający wyjaśnia, że należy wycenić montaż osadnika z kratą przed wylotem do studni wg KPED 01.14 z betonu C20/25.

Zamawiający informuje, że udostępnia zmieniony przedmiar robót branży sanitarnej - sieć kanalizacji deszczowej etap 1, gdzie w dziale nr 1.2.7. poprawiono nazwę na „Czynności w zakresie - montaż osadnika z kratą przed wylotem do studni wg KPED 01.14 z betonu C20/25” oraz poprawiono w dotychczasowej pozycji nr 21 (obecnie nr 22) nazwę na „Montaż osadnika z kratą przed wylotem do studni wg KPED 01.14 z betonu C20/25” oraz zmieniono ilość na 4 kpl. (plik pod nazwą „11_23 SWZ Tom II DP - I 3.2. Przedmiar sanitarny kan.deszczowa_zmieniony.pdf”, który zastępuje dotychczasowy plik „11_23 SWZ Tom II DP - I 3.2. Przedmiar sanitarny kan.deszczowa.pdf”).

Zamawiający zwraca uwagę na zmianę numeracji części pozycji w przedmiarze robót branży sanitarnej - sieć kanalizacji deszczowej etap I.

Zamawiający przekazuje i odpowiednio udostępnia plik w formacie PDF:

11_23 SWZ Tom II DP - I 3.2. Przedmiar sanitarny kan.deszczowa_zmieniony.pdf

Zapytanie nr 134 (pisownia oryginalna)

Dotyczy kanalizacja deszczowa – etap II. Zwracamy się o poprawę opisu pozycji przedmiarowej nr 22 z „Montaż osadnika z klapą przed wylotem do studni wg KPED 01.14 z betonu C25/30” na „Montaż osadnika z kratą przed wylotem do studni wg KPED 01.14 z betonu C25/30”. Opis pozycji sugeruje wycenę klapy przed wylotem do studni wpadowej natomiast szczegół konstrukcyjny zawiera jedynie kratę wlotową.

Wyjaśnienie:

Zamawiający wyjaśnia, że należy wycenić montaż osadnika z kratą przed wylotem do studni wg KPED 01.14 z betonu C20/25.

Zamawiający informuje, że udostępnia zmieniony przedmiar robót branży sanitarnej - sieć kanalizacji deszczowej etap 2, gdzie w dziale nr 1.2.8. poprawiono nazwę na „Czynności w zakresie - montaż osadnika z kratą przed wylotem do studni wg KPED 01.14 z betonu C20/25” oraz poprawiono w dotychczasowej pozycji nr 22 (obecnie nr 23) nazwę na „Montaż osadnika z kratą przed wylotem do studni wg KPED 01.14 z betonu C20/25” (plik pod nazwą „11_23 SWZ Tom II DP - II 3.2. Przedmiar sanitarny kan.deszczowa_zmieniony.pdf”, który zastępuje dotychczasowy plik „11_23 SWZ Tom II DP - II 3.2. Przedmiar sanitarny kan.deszczowa.pdf”).

Zamawiający zwraca uwagę na zmianę numeracji części pozycji w przedmiarze robót branży sanitarnej sieć kanalizacji deszczowej etap II.

Zamawiający przekazuje i odpowiednio udostępnia plik w formacie PDF:

11_23 SWZ Tom II DP - II 3.2. Przedmiar sanitarny kan.deszczowa_zmieniony.pdf

Zapytanie nr 135 (pisownia oryginalna)

Dotyczy kanalizacja deszczowa – etap I. Zwracamy się o potwierdzenie, iż w pozycji 22 i 23 należy wycenić również montaż kłapy zwrotnej.

Wyjaśnienie:

Zamawiający wyjaśnia, że w ramach dotychczasowych pozycji nr 22 i 23 (obecnie nr 23 i 24) przedmiaru robót branży sanitarnej - sieć kanalizacji deszczowej etap 1, należy wycenić również montaż kłapy zwrotnej oraz wykonanie umocnienia narzutem kamiennym wylotu, a także dna i skarp cieku naturalnego w obrębie wylotu na długości 5 m w górę i 5 m w dół cieku, licząc od osi wylotu.

Zamawiający informuje, że udostępnia zmieniony przedmiar robót branży sanitarnej - sieć kanalizacji deszczowej etap 1, gdzie w dziale nr 1.2.8. „Czynności w zakresie - montaż wylotów kanalizacji” poprawiono nazwę dotychczasowej pozycji nr 22 (obecnie nr 23) na „Montaż wylotu prefabrykowanego o średnicy 300mm wraz z klapą zwrotną oraz wykonanie umocnienia narzutem kamiennym wylotu, a także dna i skarp cieku naturalnego w obrębie wylotu na długości 5 m w górę i 5 m w dół cieku, licząc od osi wylotu” oraz nazwę dotychczasowej pozycji nr 23 (obecnie nr 24) na „Montaż wylotu prefabrykowanego o średnicy 400mm wraz z klapą zwrotną oraz wykonanie umocnienia narzutem kamiennym wylotu, a także dna i skarp cieku naturalnego w obrębie wylotu na długości 5 m w górę i 5 m w dół cieku, licząc od osi wylotu” (plik pod nazwą „11_23 SWZ Tom II DP - I 3.2. Przedmiar sanitarny kan.deszczowa_zmieniony.pdf”, który zastępuje dotychczasowy plik „11_23 SWZ Tom II DP - I 3.2. Przedmiar sanitarny kan.deszczowa.pdf”).

Zamawiający zwraca uwagę na zmianę numeracji części pozycji w przedmiarze robót branży sanitarnej - sieć kanalizacji deszczowej etap 1.

Zamawiający przekazuje i odpowiednio udostępnia plik w formacie PDF:

11_23 SWZ Tom II DP - I 3.2. Przedmiar sanitarny kan.deszczowa_zmieniony.pdf

Zapytanie nr 136 (pisownia oryginalna)

Dotyczy kanalizacja deszczowa – etap II. Zwracamy się o potwierdzenie, iż w pozycji 23 i 24 należy wycenić również montaż kłapy zwrotnej.

Wyjaśnienie:

Zamawiający wyjaśnia, że w ramach dotychczasowych pozycji nr 23 i 24 (obecnie nr 24 i 25) przedmiaru robót branży sanitarnej - sieć kanalizacji deszczowej etap 2, należy wycenić również montaż kłapy zwrotnej oraz wykonanie umocnienia narzutem kamiennym wylotu, a także dna i skarp cieku naturalnego w obrębie wylotu na długości 5 m w górę i 5 m w dół cieku, licząc od osi wylotu.

Zamawiający informuje, że udostępnia zmieniony przedmiar robót branży sanitarnej - sieć kanalizacji deszczowej etap 2, gdzie w dziale nr 1.2.9. „Czynności w zakresie - montaż wylotów kanalizacji” poprawiono nazwę dotychczasowej pozycji nr 23 (obecnie nr 24) na „Montaż wylotu prefabrykowanego o średnicy 300mm wraz z klapą zwrotną oraz wykonanie umocnienia narzutem kamiennym wylotu, a także dna i skarp cieku naturalnego w obrębie wylotu na długości 5 m w górę i 5 m w dół cieku, licząc od osi wylotu” oraz nazwę dotychczasowej pozycji nr 24 (obecnie nr 25) na „Montaż wylotu prefabrykowanego o średnicy 500mm wraz z klapą zwrotną oraz wykonanie umocnienia narzutem kamiennym wylotu, a także dna i skarp cieku naturalnego w obrębie wylotu na długości 5 m w górę i 5 m w dół cieku, licząc od osi wylotu” (plik pod nazwą „11_23 SWZ Tom II DP - II 3.2. Przedmiar sanitarny kan.deszczowa_zmieniony.pdf”, który zastępuje dotychczasowy plik „11_23 SWZ Tom II DP - II 3.2. Przedmiar sanitarny kan.deszczowa.pdf”).

Zamawiający zwraca uwagę na zmianę numeracji części pozycji w przedmiarze robót branży sanitarnej sieć kanalizacji deszczowej etap 2.

Zamawiający przekazuje i odpowiednio udostępnia plik w formacie PDF:

11_23 SWZ Tom II DP - II 3.2. Przedmiar sanitarny kan.deszczowa_zmieniony.pdf

Zapytanie nr 137 (pisownia oryginalna)

Dotyczy kanalizacja deszczowa – wyloty kanalizacyjne etap I oraz II, zwracamy się o uzupełnienie dokumentacji projektowej o:

a) szczegół wylotu kanalizacyjnego (prefabrykatu), b) szczegół umocnienia dna i skarpy cieku naturalnego w obrębie wylotu kanalizacji deszczowej narzutem kamiennym (opis techniczny wskazuje długość min. 5 m w górę i w dół cieku) oraz naniesienie na plan sytuacyjny wskazanego umocnienia,

c) szczegół umocnienia dna i skarpy rowu drogowego w obrębie wylotu kanalizacji deszczowej narzutem kamiennym oraz naniesienie na plan sytuacyjny wskazanego umocnienia.

Dodatkowo w przedmiarach dla obu etapów kanalizacji deszczowej brak jest pozycji przedmiarowych na wykonanie wyżej opisanych umocnień. Zwracamy się o dodanie brakujących pozycji przedmiarowych.

Wyjaśnienie:

Ad. lit. a) Zamawiający wyjaśnia, że szczegóły wylotu kanalizacyjnego zostały pokazane na rysunku nr 5 projektu wykonawczego branży sanitarnej – kanalizacja deszczowa etap 1 oraz na rysunku nr 8 projektu wykonawczego branży sanitarnej – kanalizacja deszczowa etap 2.

Ad. lit. b) oraz lit. c) Vide w odpowiedzi na zapytanie nr 135 i 136.

Zamawiający wyjaśnia, że umocnienie wylotu kanalizacyjnego narzutem kamiennym należy wykonać wg schematu pokazanego na rysunku nr 5 projektu wykonawczego branży sanitarnej – kanalizacja deszczowa etap 1 oraz na rysunku nr 8 projektu wykonawczego branży sanitarnej – kanalizacja deszczowa etap 2.

Zamawiający wyjaśnia, że umocnienie narzutem kamiennym dna i skarpy rowu drogowego (cieku naturalnego) w obrębie wylotu kanalizacji deszczowej należy wykonać na długości 5 m w górę i 5 m w dół cieku, licząc od osi wylotu, w sposób analogiczny jak dla umocnienia wylotu wg schematu pokazanego na rysunku nr 5 projektu wykonawczego branży sanitarnej – kanalizacja deszczowa etap 1 oraz na rysunku nr 8 projektu wykonawczego branży sanitarnej – kanalizacja deszczowa etap 2.

Zapytanie nr 138 (pisownia oryginalna)

Dotyczy kanalizacja deszczowa – etap II, przedmiar poz. 20. Zwracamy się o poprawę ilości z 40 szt na 43 szt zgodnie z projektem oraz zestawieniem ilościowym.

Wyjaśnienie:

Zamawiający informuje, że udostępnia zmieniony przedmiar robót branży sanitarnej - sieć kanalizacji deszczowej etap 2, gdzie poprawiono w dotychczasowej pozycji nr 20 (obecnie nr 21) pn. „Studzienki ściekowe uliczne betonowe o średnicy 500mm z osadnikiem bez syfonu” ilość na 43 szt. (plik pod nazwą „11_23 SWZ Tom II DP - II 3.2. Przedmiar sanitarny kan.deszczowa_zmieniony.pdf”, który zastępuje dotychczasowy plik „11_23 SWZ Tom II DP - II 3.2. Przedmiar sanitarny kan.deszczowa.pdf”).

Zamawiający zwraca uwagę na zmianę numeracji części pozycji w przedmiarze robót branży sanitarnej sieć kanalizacji deszczowej etap II.

Zamawiający przekazuje i odpowiednio udostępnia plik w formacie PDF:

11_23 SWZ Tom II DP - II 3.2. Przedmiar sanitarny kan.deszczowa_zmieniony.pdf

Zapytanie nr 139 (pisownia oryginalna)

Zwracamy się o potwierdzenie, iż zakres inwestycji nie obejmuje swoim zakresem budowy/przebudowy sieci wodociągowej i nie należy wyceniać budowy sieci wodociągowej wskazanej w projekcie dla etapu I (PW b. sanitarna, sieć wodociągowa i k. sanitarnej).

W przeciwnym wypadku prosimy o korektę przedmiaru.

Wyjaśnienie:

Zamawiający wyjaśnia, że przedmiot zamówienia nie obejmuje budowy sieci wodociągowej.

Zapytanie nr 140 (pisownia oryginalna)

Zwracamy się o potwierdzenie, iż zakres inwestycji w zakresie budowy/przebudowy kanalizacji sanitarnej ogranicza się do budowy sieci grawitacyjnej na odcinku Sp1 – Si3 (kanał DN200 mm L=127 m, kanał DN300 mm L=57 m) oraz Sp1.5 do Sp1.4.1 (kanał DN300 mm L=20 m) w etapie I. Dodatkowo

wykonawca zwraca się o poprawę profilu podłużnego sieci kanalizacji sanitarnej cz.2 (rys. 4) dołączonego do PW b. sanitarna, sieć wodociągowa i k. sanitarnej, na którym wskazano, że projektowane rzędne terenu są równe rzędnym terenu istniejącego.

Wyjaśnienie:

Vide w odpowiedzi na zapytanie nr 316.

Zamawiający wyjaśnia, że na rysunkach profilu obowiązujące są rzędne terenu projektowanego.

Zapytanie nr 141 (pisownia oryginalna)

Zwracamy się o ujednoczenie parametrów i właściwości elementów betonowych dla osadnika przed wlotem do studni wpadowej (kanalizacja deszczowa). STWiORB oraz szczegół studni i przedmiar różne właściwości i parametry. Prosimy o potwierdzenie, iż należy zastosować osadnik zgodnie z parametrami zawartymi na rysunku „studnia wpadowa”.

Wyjaśnienie:

Zamawiający wyjaśnia, że należy wycenić osadnik przed wlotem do studni wpadowej zgodnie z parametrami zawartymi na rysunku „studnia wpadowa”.

Zapytanie nr 142 (pisownia oryginalna)

Dot. pkt 3.6.2 IDW. Wykonawca wskazuje, iż przepis art. 99 ust. 6 PZP zobowiązuje Zamawiającego do wskazania precyzyjnych i zrozumiałych kryteriów równoważności. Prosimy o wskazanie w jaki sposób Zamawiający będzie oceniał równoważność.

Wyjaśnienie:

Zamawiający informację, że informacją nr 4 usunął z IDW Tom I SWZ. zapisy dot. równoważności.

Zapytanie nr 143 (pisownia oryginalna)

Dot. ust. 3.11 IDW. Wykonawca wnosi by z tego obowiązku zostały wyłączone osoby współpracujące w ramach prowadzonej przez nich działalności gospodarczej. Wykonawca wskazuje, iż nie ma możliwości narzucenia osobom współpracującym zawarcia umowy o pracę, gdy jest to dla nich z różnych względów mniej korzystne. Brak takiego wyłączenia skutkować może dyskryminacją osób prowadzących działalność gospodarczą.

Wyjaśnienie:

Zamawiający wyjaśnia, że wymóg wynika z art. 95 Pzp. Przepis ten stanowi, że Zamawiający określa w ogłoszeniu o zamówieniu lub dokumentach zamówienia na roboty budowlane wymagania związane z realizacją zamówienia w zakresie zatrudnienia przez wykonawcę lub podwykonawcę na podstawie stosunku pracy osób wykonujących wskazane przez zamawiającego czynności w zakresie realizacji zamówienia, **jeżeli wykonanie tych czynności polega na wykonywaniu pracy w sposób określony w art. 22 § 1 ustawy z dnia 26 czerwca 1974 r. - Kodeks pracy (Dz. U. z 2022 r. poz. 1510).**

W niniejszym postępowaniu czynności z zakresu prawa pracy określono w rozdziale 3 pkt 3.11 IDW Tom I SWZ).

Zapytanie nr 144 (pisownia oryginalna)

Dot. pkt 3.14.1 IDW. Prosimy o informację, czy w przypadku nieotrzymania dofinansowania Zamawiający przewiduje ograniczenie zakresu zamówienia? Jeżeli tak, to jaka będzie minimalna wartość świadczenia stron, zgodnie z art. 433 pkt 4) PZP.

Wyjaśnienie:

Zamawiający wyjaśnia, że nie uzależnia zakresu przedmiotu zamówienia do wykonania określonego w dokumentach zamówienia od ewentualnego dofinansowania o które będzie się ubiegać.

Zapytanie nr 145 (pisownia oryginalna)

Dot. pkt 3.15.3 IDW. Prosimy o wyjaśnienie jak przedmiotowy zapis wpływa na obowiązki Wykonawcy. Wykonawca musi znać pełen zakres obowiązków oraz ryzyk w celu przygotowania rzetelnej kalkulacji oferty.

Wyjaśnienie:

Zamawiający informuje, że zgodnie z punktem 3.15.3. IDW Tom I SWZ, Wykonawca przyjmuje, że w celu uzyskania dofinansowania Umowy, Zamawiający jest zobowiązany do wykonania zobowiązań wynikających z umowy o dofinansowanie, a w szczególności udokumentowania wykonanych robót protokołami odbioru i fakturami. Na etapie składania ofert Zamawiający nie udostępnił Wykonawcom umowy o dofinansowanie, ponieważ takiej nie posiada (etap ubiegania się o dofinansowanie). Zatem w tym, zakresie oczywistym jest, że Zamawiający nie może wymagać od Wykonawcy wykonania zamówienia na podstawie bliżej nie sprecyzowanych postanowień umowy o dofinansowanie. Zatem obowiązkiem Wykonawcy w związku z ewentualnym dofinansowaniem inwestycji na pewno będzie udokumentowanie wykonanych robót protokołami odbioru i fakturami.

Zapytanie nr 146 (pisownia oryginalna)

Dot. pkt 3.15.4 IDW. Wykonawca wskazuje, iż przedmiotowy zapis jest niezgodny z przepisem art. 99 i 433 pkt 3) PZP, gdyż nakłada na Wykonawcę niesprecyzowanie i nieograniczone obowiązki jakie nie będą podlegały wycenieniu. Prosimy o potwierdzenie, iż w przypadku obciążenia Wykonawcy dodatkowymi obowiązkami Zamawiający pokryje wszelkie koszty związane z ich wykonaniem.

Wyjaśnienie:

Zamawiający informuje, że zgodnie z punktem 3.15.4. IDW Tom I SWZ, 3.15.4., mając na uwadze powyższe, Wykonawca zobowiązuje się do dokonywania wszelkich niezbędnych i celowych czynności, aby umożliwić Zamawiającemu wywiązanie się względem instytucji dofinansowującej w sposób kompletny i terminowy z zobowiązań wynikających z umowy o dofinansowanie, jak też zobowiązań innych uprawnionych podmiotów w zakresie wynikającym z umowy o dofinansowanie lub przepisów obowiązującego prawa. Na etapie składania ofert Zamawiający nie udostępnił Wykonawcom umowy o dofinansowanie, ponieważ takiej nie posiada (etap ubiegania się o dofinansowanie). Zatem w tym, zakresie oczywistym jest, że Zamawiający nie może wymagać od Wykonawcy wykonania zamówienia na podstawie bliżej nie sprecyzowanych postanowień umowy o dofinansowanie. Zatem obowiązkiem Wykonawcy w związku z ewentualnym dofinansowaniem inwestycji na pewno będzie udokumentowanie wykonanych robót protokołami odbioru i fakturami, jak też Wykonanie zamówienia zgodnie z dokumentacją.

Zapytanie nr 147 (pisownia oryginalna)

Dot. rozdz. 6 IDW. Wykonawca wskazuje, iż z uwagi na niepewność co do terminu przekazania placu budowy Wykonawca nie będzie uprawniony do realizacji umowy w dniu jej zawarcia, w związku z czym faktyczny termin na prowadzenie prac będzie krótszy niż określony przez Zamawiającego, co będzie miało bezpośrednie przełożenie na oferowaną cenę. Wnosimy by terminy liczone były od dnia przekazania placu budowy.

Wyjaśnienie:

Zamawiający wyjaśnia, że nie zmienia treści SWZ. Zgodnie z § 2 ust. 9 pkt 3 wzoru umowy, Wykonawca zobowiązuje się **do protokolarnego przejęcia od Zamawiającego terenu budowy wraz z dziennikiem budowy, w terminie 7 dni od zawarcia Umowy**, a następnie rozpoczęcia i wykonywania Robót zgodnie z harmonogramem..

Zapytanie nr 148 (pisownia oryginalna)

Dot. rozdz. 6 lit. a-b IDW. Prosimy o wyjaśnienie na jakiej podstawie Zamawiający przewiduje termin realizacji przedmiotu zamówienia określony datą. Zgodnie z art. 436 pzp Umowa zawiera postanowienia określające w szczególności planowany termin zakończenia usługi, dostawy lub robót budowlanych, oraz, w razie potrzeby, planowane terminy wykonania poszczególnych części usługi, dostawy lub roboty budowlanej, określone w dniach, tygodniach, miesiącach lub latach. Wobec powyższego Wykonawca wnosi o dokonanie stosownej zmiany w zakresie terminu realizacji.

Ponadto, należy wskazać, iż przetarg nie został jeszcze rozstrzygnięty i nie jest znany termin podpisania umowy, zatem Wykonawca nie jest w stanie dokonać rzetelnej kalkulacji przy zastosowaniu w/w terminów, gdyż nie jest znany czas przeznaczony na osiągnięcie tych kamieni milowych. Wykonawca podkreśla, iż termin podpisania umowy z różnych przyczyn może ulec przesunięciu na niekorzyść Wykonawcy (m.in. z uwagi na przedłużenie terminu, wniesienie odwołania etc.).

Wyjaśnienie:

Zamawiający zmienił SWZ w tym zakresie Informacją dla Wykonawców nr 4 z dnia 21.08.2023 r.

Zapytanie nr 149 (pisownia oryginalna)

Dot. ust. 17.3 IDW. Prosimy o potwierdzenie, że:

- a) Zamawiający załączył do SWZ całą dokumentację potrzebną do wykonania przedmiotu zamówienia oraz że dokumentacja ta jest kompletna i odzwierciedla stan faktyczny w zakresie warunków realizacji zamówienia, zaś brak jakichkolwiek dokumentów istotnych dla oceny warunków realizacji inwestycji nie obciąża Wykonawcy.
- b) w przypadku wystąpienia braków lub błędów w zakresie opisu przedmiotu zamówienia określonego w dokumentacji załączonej do SWZ i stanowiącej podstawę wyceny oferty, w przypadku konieczności wykonania robót wynikających z zaistnienia ww. okoliczności wykonawca otrzyma wynagrodzenie dodatkowe, a termin wykonania zamówienia ulegnie stosownemu wydłużeniu.
- c) Wykonawca nie jest zobowiązany do wykonania żadnych robót, których konieczność wykonania nie była możliwa do uwzględnienia na podstawie dokumentacji załączonej do SWZ.
- d) OPZ nie zawiera luk ani niejasności.

W przypadku braku potwierdzenia jw. Wykonawca wskazuje, że Zamawiający wbrew ustawowemu obowiązkowi wskazanemu w art. 99 ustawy Pzp, opisuje przedmiot zamówienia w sposób niejednoznaczny i niewyczerpujący, skoro zakłada istnienie luk bądź niejasności w OPZ, co ma wpływ na złożenia przez wykonawców konkurencyjnych ofert.

Wyjaśnienie:

Zamawiający wyjaśnia, że dołączył do SWZ i udostępnił całą posiadaną dokumentację niezbędną do wykonania przedmiotu zamówienia, na podstawie której została wydana decyzja o zezwoleniu na realizację inwestycji drogowej.

Zamawiający wyjaśnia, że nie przerzuca odpowiedzialności za dokumentację projektową na Wykonawcę. Zamawiający wyjaśnia, że nie wymaga od Wykonawcy, aby ten na tyle szczegółowo przeanalizował dokumentację udostępnioną przez Zamawiającego, aby znaleźć w niej wszystkie możliwe błędy. Powyższy zapis należy czytać zgodnie z orzecznictwem Krajowej Izby Odwoławczej, która w jednym z wyroków orzekła, iż „(...) Skoro to nie wykonawca jest autorem tej dokumentacji, to należy zgodzić się ze stanowiskiem, że spoczywa na nim obowiązek przeanalizowania dokumentacji i zgłoszenia błędów oraz zapoznania się z terenem budowy i zgłoszenie ewentualnych nieprawidłowości, jednakże chodzi w takim przypadku o takie kwestie, które powinien wykryć profesjonalny wykonawca robót budowlanych przy dochowaniu należytej staranności. Nie oznacza to obowiązku sprawdzenia dokumentacji w celu wykrycia wszelkich błędów lub też badania terenu budowy w sposób wykraczający poza obowiązek wykonawcy robót. W związku z tym wykonawca robót budowlanych nie powinien być obciążany odpowiedzialnością za wszelkie ryzyka związane z ewentualnymi błędami, brakami dokumentacji technicznej lub terenu, lecz jedynie za takie, które jako profesjonalista jest w stanie wykryć przy zachowaniu należytej staranności”, wyrok z dnia 8 listopada 2019 r., sygn. akt KIO 2017/19, KIO 2027/19.

Jeżeli zajdzie konieczność wykonania robót nie uwzględnionych w przedmiarze robót, to stanowiąc będą one roboty dodatkowe. Podstawą wyceny ewentualnych robót dodatkowych lub zamiennych stanowiąc będą czynniki cenotwórcze zawarte w ofercie Wykonawcy. Ceny materiałów i sprzętu, które nie występowały w kosztorysie ofertowym będą przyjęte wg udokumentowanych cen, nie wyższych jednak od cen średnich „SEKOCENBUDU” lub „ORGBUDU” opublikowanych w kwartale poprzedzającym.

Zapytanie nr 150 (pisownia oryginalna)

Dot. ust. 17.5 IDW. Wskazujemy, że niniejsze postępowanie jest prowadzone w systemie „buduj” wobec czego odpowiedzialność za dokumentację ponosi Zamawiający, co wynika bezpośrednio z art. 647 kc. To Zamawiający w świetle art. 103 w zw. z art. 99 pzp, obowiązany jest sporządzić dokumentację w sposób precyzyjny, albowiem służy ona do opis przedmiotu zamówienia który będzie podlegał wycenie w ramach niniejszego zamówienia publicznego. Przerzucenie obowiązku za dokumentację projektową na Wykonawcę, narusza wprost zapisy art. 433 pkt 3 pzp i stanowi nieuprawnione przeniesienie na Wykonawcę obowiązków spoczywających na Zamawiającym. Podnosimy, iż w ww. zakresie wypowiedziała się Krajowa Izba Odwoławcza, która w wyroku do sprawy o sygn. akt KIO 3260/21 podniosła: „Jak już wyżej wskazano, sporządzenie dokumentacji przetargowej jest obowiązkiem zamawiającego i to zamawiający ponosi odpowiedzialność za jej wady. Tym samym nie jest dopuszczalne przerzucenie odpowiedzialności za prawidłowość wykonania tej dokumentacji na wykonawców”. „Wykonawcy przed złożeniem ofert mają obowiązek zapoznać się z tą dokumentacją i mogą żądać wyjaśnienia jej treści, jak też mogą kwestionować jej treść w drodze odwołania, niemniej jednak nie może to oznaczać przerzucenia odpowiedzialności za prawidłowość wykonania tej dokumentacji na wykonawców”. Wobec powyższego wnosimy o usunięcie zapisu ust. 17.5 IDW.

Wyjaśnienie:

Zamawiający wyjaśnia, że dołączył do SWZ i udostępnił całą posiadaną dokumentację niezbędną do wykonania przedmiotu zamówienia, na podstawie której została wydana decyzja o zezwoleniu na realizację inwestycji drogowej.

Zamawiający wyjaśnia, iż nie przerzuca odpowiedzialności za dokumentację projektową na Wykonawcę. Zamawiający wyjaśnia, że nie wymaga od Wykonawcy, aby ten na tyle szczegółowo przeanalizował dokumentację udostępnioną przez Zamawiającego, aby znaleźć w niej wszystkie możliwe błędy. Powyższy zapis należy czytać zgodnie z orzecznictwem Krajowej Izby Odwoławczej, która w jednym z wyroków orzekła, iż „(...) Skoro to nie wykonawca jest autorem tej dokumentacji, to należy zgodzić się ze stanowiskiem, że spoczywa na nim obowiązek przeanalizowania dokumentacji i zgłoszenia błędów oraz zapoznania się z terenem budowy i zgłoszenie ewentualnych nieprawidłowości, jednakże chodzi w takim przypadku o takie kwestie, które powinien wykryć profesjonalny wykonawca robót budowlanych przy dochowaniu należytej staranności. Nie oznacza to obowiązku sprawdzenia dokumentacji w celu wykrycia wszelkich błędów lub też badania terenu budowy w sposób wykraczający poza obowiązek wykonawcy robót. W związku z tym wykonawca robót budowlanych nie powinien być obciążany odpowiedzialnością za wszelkie ryzyka związane z ewentualnymi błędami, brakami dokumentacji technicznej lub terenu, lecz jedynie za takie, które jako profesjonalista jest w stanie wykryć przy zachowaniu należytej staranności”, wyrok z dnia 8 listopada 2019 r., sygn. akt KIO 2017/19, KIO 2027/19.

Jeżeli zajdzie konieczność wykonania robót nie uwzględnionych w przedmiarze robót, to stanowić będą one roboty dodatkowe. Podstawą wyceny ewentualnych robót dodatkowych lub zamiennych stanowić będą czynniki cenotwórcze zawarte w ofercie Wykonawcy. Ceny materiałów i sprzętu, które nie występowały w kosztorysie ofertowym będą przyjęte wg udokumentowanych cen, nie wyższych jednak od cen średnich „SEKOCENBUDU” lub „ORGBUDU” opublikowanych w kwartale poprzedzającym.

Zapytanie nr 151 (pisownia oryginalna)

Proszę o potwierdzenie, że wynagrodzenia za wykonane prace jest wynagrodzeniem ryczałtowym, a wartość kontaktu to wartość maksymalna. W przypadku potwierdzenia rozliczenia ryczałtowego, prosimy o wprowadzenie stosownych zapisów w PPU.

Wyjaśnienie:

Zamawiający wyjaśnia, że zgodnie z § 7 ust. 1 wzoru umowy, z tytułu prawidłowego oraz terminowego wykonania Umowy Wykonawca otrzyma od Zamawiającego wynagrodzenie **w kwocie nieprzekraczającej ceny wykonania Zamówienia z podatkiem VAT określonej w ofercie Wykonawcy** (...). Natomiast zgodnie z § 7 ust. 5 wzoru umowy, rozliczenie pomiędzy Stronami **nastąpi**

kosztorysowo, na podstawie uszczegółowienia kosztorysu ofertowego Wykonawcy, o którym mowa w rozdz. 20 IDW **oraz na podstawie zestawienia rzeczywiście wykonanych jednostek Robót**, podpisanego przez kierownika budowy i zaopiniowanego/rozliczonego przez inspektora nadzoru inwestorskiego, z zastrzeżeniem postanowień ust. 1, ust. 6 oraz ust. 7 wzoru umowy. Zatem wynagrodzenie Wykonawcy na charakter wynagrodzenia kosztorysowo – ryczałtowego. Zamawiający zawarł w IDW Tom I SWZ postanowienia pozwalające na zmianę umowy i rozliczenie z Wykonawcą robót dodatkowych, których zakres lub ilość przekracza zakres robót określonych w przedmiarach robót.

Zapytanie nr 152 (pisownia oryginalna)

Czy Zamawiający w przypadku wynagrodzenia ryczałtowego przewiduje obniżenie ceny kontaktowej przy założeniu, że w przypadku zmniejszenia ilości faktycznie wykonanych robót, nie zapłaci za a roboty niewykonane?

Wyjaśnienie:

Zamawiający wyjaśnia, że zgodnie z § 7 ust. 1 wzoru umowy, z tytułu prawidłowego oraz terminowego wykonania Umowy Wykonawca otrzyma od Zamawiającego wynagrodzenie **w kwocie nieprzekraczającej ceny wykonania Zamówienia z podatkiem VAT określonej w ofercie Wykonawcy** (...). Natomiast zgodnie z § 7 ust. 5 wzoru umowy, rozliczenie pomiędzy Stronami **nastąpi kosztorysowo, na podstawie uszczegółowienia kosztorysu ofertowego Wykonawcy**, o którym mowa w rozdz. 20 IDW **oraz na podstawie zestawienia rzeczywiście wykonanych jednostek Robót**, podpisanego przez kierownika budowy i zaopiniowanego/rozliczonego przez inspektora nadzoru inwestorskiego, z zastrzeżeniem postanowień ust. 1, ust. 6 oraz ust. 7 wzoru umowy. Zatem wynagrodzenie Wykonawcy na charakter wynagrodzenia kosztorysowo – ryczałtowego. Zamawiający zawarł w IDW Tom I SWZ postanowienia pozwalające na zmianę umowy i rozliczenie z Wykonawcą robót dodatkowych, których zakres lub ilość przekracza zakres robót określonych w przedmiarach robót.

Zapytanie nr 153 (pisownia oryginalna)

Dokumenty kontraktowe nie określają w jasny sposób jaki charakter rozliczenia posiada kontrakt – czy ryczałtowy czy obmiarowy. Załączone do dokumentacji kosztorysy i przedmiary nie pozwalają Wykonawcy wycenić wszystkich zakresów robót. W związku z powyższym w przypadku potwierdzenia rozliczenia kosztorysowego konieczne jest uzupełnienie przez Zamawiającego szczegółowych kosztorysów ofertowych.

Wyjaśnienie:

Zamawiający wyjaśnia, że zgodnie z § 7 ust. 1 wzoru umowy, z tytułu prawidłowego oraz terminowego wykonania Umowy Wykonawca otrzyma od Zamawiającego wynagrodzenie **w kwocie nieprzekraczającej ceny wykonania Zamówienia z podatkiem VAT określonej w ofercie Wykonawcy** (...). Natomiast zgodnie z § 7 ust. 5 wzoru umowy, rozliczenie pomiędzy Stronami **nastąpi kosztorysowo, na podstawie uszczegółowienia kosztorysu ofertowego Wykonawcy**, o którym mowa w rozdz. 20 IDW **oraz na podstawie zestawienia rzeczywiście wykonanych jednostek Robót**, podpisanego przez kierownika budowy i zaopiniowanego/rozliczonego przez inspektora nadzoru inwestorskiego, z zastrzeżeniem postanowień ust. 1, ust. 6 oraz ust. 7 wzoru umowy. Zatem wynagrodzenie Wykonawcy na charakter wynagrodzenia kosztorysowo – ryczałtowego. Zamawiający zawarł w IDW Tom I SWZ postanowienia pozwalające na zmianę umowy i rozliczenie z Wykonawcą robót dodatkowych, których zakres lub ilość przekracza zakres robót określonych w przedmiarach robót.

Zapytanie nr 154 (pisownia oryginalna)

Dot. ust. 22.4 IDW. Czy Zamawiający dopuszcza możliwość zmiany umowy na podstawie art. 455 ust. 1 pkt 4) PZP?

Wyjaśnienie:

Zamawiający wyjaśnia, że możliwość zmiany umowy na podstawie art. 455 ust. 1 pkt 4) ustawy Pzp jest przesłanką ustawową. Realizacja uprawnienia zmiany umowy określonego w tym przepisie jest uzależniona od spełnienia przesłanek w nim określonych.

Zapytanie nr 155 (pisownia oryginalna)

pkt 22.4.2 IDW.

1. Czy dla wykazania wpływu „zaistnienia” niekorzystnych warunków atmosferycznych wystarczy wykazanie, że były to warunki inne niż dopuszczone przez ST? Jeśli nie – jakie inne okoliczności wymagają wykazania?
2. Co będzie punktem odniesienia dla ustalenia, czy warunki atmosferyczne są niekorzystne w przypadku, gdy ST nie przewidują, aby dla wykonania robót musiały panować określone warunki?

Wyjaśnienie:

Zamawiający wyjaśnia, iż za niekorzystne warunki atmosferyczne w pierwszej kolejności będzie uznawał takie warunki atmosferyczne panujące na terenie budowy, które uniemożliwiają realizację robót zgodnie z udostępnionymi Wykonawcom Specyfikacjami Technicznymi Wykonania i Odbioru Robót, o ile STWIORB określają warunki w jakich roboty powinny być prowadzone. W przypadku braku w STWIORB informacji o warunkach atmosferycznych w jakich roboty powinny być prowadzone, Zamawiający informuje, iż w takim wypadku za niekorzystne warunki atmosferyczne na budowie uzna:

1. trąby powietrzne, huragany, i inne podobne zjawiska związane z silnym wiatrem,
2. intensywne opady deszczu (opad co najmniej 20 mm na m² na godzinę) trwające dłużej niż 5 dni,
3. opady śniegu o pokrywie co najmniej 15 cm lub gradu (przez czas zalegania pokrywy o takiej grubości),
4. panujące ujemne temperatury poniżej minus 10 stopni Celsjusza utrzymujące się co najmniej przez 5 dni uniemożliwiające wykonywanie prac, zmarznięcie gruntu, a w konsekwencji konieczność przerwania robót (trwające w okresie pomiędzy 01 grudnia a 15 marca),

o ile ww. warunki atmosferyczne uniemożliwiają wykonywanie przedmiotu umowy (robót) zgodnie z harmonogramem.

Zapytanie nr 156 (pisownia oryginalna)

Dot. pkt 22.4.4 IDW. Czy Zamawiający rozumie pod pojęciem "istotny". Prosimy o wskazanie jakie różnice warunków terenu będą uprawniać Wykonawcę do zmianę umowy a jakie zostaną uznane za nieistotne.

Wyjaśnienie:

Zamawiający wyjaśnia, że zgodnie z punktem 22.4.4. IDW Tom I SWZ, Strony mają prawo do przedłużenia terminu zakończenia robót (w tym etapu robót dla którego określono termin częściowy) o okres trwania przyczyn, z powodu których będzie zagrożone dotrzymanie terminu zakończenia robót, w sytuacji wystąpienia warunków terenu budowy odbiegających w sposób istotny od przyjętych w dokumentacji projektowej, w szczególności napotkania niezinventaryzowanych lub błędnie zinventaryzowanych sieci, instalacji lub innych obiektów budowlanych. Zamawiający nie zdefiniował pojęcia istotny, zatem w pierwszej kolejności pojęcie to należy interpretować językowo zgodnie ze sztuką budowlaną, jak i na gruncie języka prawnego, w tym języka doktryny prawniczej.

Zapytanie nr 157 (pisownia oryginalna)

Dot. pkt 22.5.1 IDW. Czy zamawiający zapewnia również nadzór autorski? Jeśli nie – co w przypadku, gdy wystąpi konieczność zmiany dokumentacji projektowej, np. celem wykonania robót dodatkowych, robót zamiennych bądź zamówień dodatkowych? Jeśli tak, w jaki sposób Zamawiający przewiduje sprawowanie nadzoru autorskiego? Czy nadzór autorski będzie objęty osobną Umową? Jaką ilość nadzorów autorskich Zamawiający przewiduje w okresie realizacji inwestycji? Czy będą to pobyty na budowie, czy też odpowiedzi (np. w formie elektronicznej) na sygnalizowane przez Wykonawcę problemy? Wskazujemy, że niniejsze zamówienie odbywa się w formule „buduj”, a

wykonawca nie ma w obowiązku (zgodnie z art. 647 kc) sporządzania i uzupełniania dokumentacji projektowej. Jednocześnie Wykonawca nie ma możliwości ingerowania w prawa autorskie niezbywalne, jakie przysługują autorowi projektu.

Wyjaśnienie:

Zamawiający wyjaśnia, że zapewnienie nadzoru autorskiego leży po stronie Zamawiającego. Nadzór autorski sprawowany będzie przez autora dokumentacji projektowej na podstawie zawartej umowy o wykonanie dokumentacji projektowej, udostępnionej Wykonawcom. Zatem wszelkie uzupełnienia, błędy lub braki w dokumentacji będą leżały po stronie autora dokumentacji projektowej (zamawiającego).

Zapytanie nr 158 (pisownia oryginalna)

Dot. pkt 22.5.2 IDW. Czy Zamawiający rozliczy w ramach robót dodatkowych/zamiennych usuwanie błędów/niejasności występujących w dokumentacji projektowej.

Wyjaśnienie:

Zamawiający wyjaśnia, że jeżeli zajdzie konieczność wykonania robót nie uwzględnionych w przedmiarze robót - roboty dodatkowe. Podstawą wyceny ewentualnych robót dodatkowych lub zamiennych stanowiąc będą czynniki cenotwórcze zawarte w ofercie Wykonawcy.

Ceny materiałów i sprzętu, które nie występowały w kosztorysie ofertowym będą przyjęte wg udokumentowanych cen, nie wyższych jednak od cen średnich „SEKOCENBUDU” lub „ORGBUDU” opublikowanych w kwartale poprzedzającym.

Zapytanie nr 159 (pisownia oryginalna)

Dot. pkt 22.5.4, 22.5.5 IDW. Prosimy o wyjaśnienie co Zamawiający rozumie pod pojęciem "istotny". Jakie przesłanki należy brać pod uwagę przy ocenie istotności?

Wyjaśnienie:

Zamawiający wyjaśnia, że zgodnie z punktem 22.5.4 IDW Tom I SWZ, Wykonawca jest uprawniony do żądania zmiany Umowy w zakresie materiałów, parametrów technicznych, technologii wykonania robót budowlanych, sposobu i zakresu wykonania przedmiotu Umowy w przypadku wystąpienia warunków geologicznych, geotechnicznych, geodezyjnych lub hydrologicznych odbiegających w sposób istotny od przyjętych w dokumentacji projektowej, rozpoznania terenu w zakresie znalezisk archeologicznych, występowania niewybuchów lub niewypałów, które mogą skutkować w świetle dotychczasowych założeń niewykonaniem lub nienależytym wykonaniem przedmiotu Umowy.

Zamawiający nie zdefiniował pojęcia istotny, zatem w pierwszej kolejności pojęcie to należy interpretować językowo, zgodnie ze sztuką budowlaną, jak i na gruncie języka prawnego, w tym języka doktryny prawniczej.

Zapytanie nr 160 (pisownia oryginalna)

Dot. pkt 22.5.7 IDW. Wnosimy o wskazanie podmiotów które Wykonawca będzie musiał dopuścić do terenu budowy. Czy Zamawiający przejmie od Wykonawcy teren budowy i przekaze go podmiotom trzecim? Jeżeli nie, to w jaki sposób Zamawiający ureguluje odpowiedzialność kierownika budowy Wykonawcy za teren budowy wynikającą z Ustawy prawo budowlane? Czy Wykonawca będzie mógł karać podmioty trzecie za naruszenie zasad BHP? Czy Wykonawca będzie mógł wydawać podmiotom trzecim wiążące decyzje łącznie z usunięciem ich z terenu budowy?

Wyjaśnienie:

Zamawiający wyjaśnia, że na tym etapie nie jest w stanie określić wszystkich podmiotów, które ewentualnie Wykonawca zobowiązany będzie wpuścić na teren budowy w związku z np. koniecznością usunięcia kolizji.

Na podstawie § 2 ust. 17 wzoru umowy, Wykonawca zobowiązuje się udostępnić teren budowy właścicielom infrastruktury znajdującej się na tym terenie, na warunkach określonych przez Zamawiającego lub tych właścicieli, w celu jej przebudowy, o ile wystąpi taka konieczność. W szczególności Wykonawca udostępni teren budowy Gestorowi sieci wodno-kanalizacyjnej na czas do

30 dni w celu przebudowy istniejącej sieci wodociągowej oraz na czas do 90 dni w celu budowy nowej sieci wodno-kanalizacyjnej, nieobjętej przedmiotem Zamówienia, a przewidzianej do realizacji na terenie budowy.

Wykonawca od dnia przejścia terenu budowy będzie odpowiedzialny za budowę, zatem i właściciele infrastruktury znajdującej się na tym terenie chcąc usunąć np. kolizję będą zobowiązani dostosować się do zasad wyznaczonych na budowie, w tym kierownika budowy. Nie mniej jednak działania Wykonawcy powinny być oparte o zasady współpracy, zatem nie może on swoimi działaniami uniemożliwiać wejścia na teren budowy właścicielom infrastruktury znajdującej się na tym terenie. Wykonawca ma obowiązek powiadamiania Zamawiającego o każdym przypadku zaistnienia konfliktu na linii Wykonawca – gestor sieci (lub podmiot przez niego skierowany do wykonania robót), w celu jak najszybszego rozwiązania sporu, i nieblokowania realizacji inwestycji przez Wykonawcę.

Zapytanie nr 161 (pisownia oryginalna)

Dot. pkt 22.5.7 IDW. Czy Zamawiający przewiduje dopuszczenie na plac budowy innych wykonawców? Jeżeli tak - to jakich i w jakim zakresie czasowym i przedmiotowym?

Wyjaśnienie:

Zamawiający wyjaśnia, że na tym etapie nie jest w stanie określić wszystkich podmiotów które ewentualnie Wykonawca zobowiązany będzie wpuścić na teren budowy w związku z np. koniecznością usunięcia kolizji.

Na podstawie § 2 ust. 17 wzoru umowy, Wykonawca zobowiązuje się udostępnić teren budowy właścicielom infrastruktury znajdującej się na tym terenie, na warunkach określonych przez Zamawiającego lub tych właścicieli, w celu jej przebudowy, o ile wystąpi taka konieczność. W szczególności Wykonawca udostępni teren budowy Gestorowi sieci wodno-kanalizacyjnej na czas do 30 dni w celu przebudowy istniejącej sieci wodociągowej oraz na czas do 90 dni w celu budowy nowej sieci wodno-kanalizacyjnej, nieobjętej przedmiotem Zamówienia, a przewidzianej do realizacji na terenie budowy.

Wykonawca od dnia przejścia terenu budowy będzie odpowiedzialny za budowę, zatem i właściciele infrastruktury znajdującej się na tym terenie chcąc usunąć np. kolizję będą zobowiązani dostosować się do zasad wyznaczonych na budowie, w tym kierownika budowy. Nie mniej jednak działania Wykonawcy powinny być oparte o zasady współpracy, zatem nie może on swoimi działaniami uniemożliwiać wejścia na teren budowy właścicielom infrastruktury znajdującej się na tym terenie. Wykonawca ma obowiązek powiadamiania Zamawiającego o każdym przypadku zaistnienia konfliktu na linii Wykonawca – gestor sieci (lub podmiot przez niego skierowany do wykonania robót), w celu jak najszybszego rozwiązania sporu, i nieblokowania realizacji inwestycji przez Wykonawcę.

Zapytanie nr 162 (pisownia oryginalna)

Dot. ust. 22.15, 22.16 IDW. Prosimy o skrócenie przedmiotowego terminu z 14 do 7 dni. Wskazujemy, iż tak długi okres oczekiwania na akceptację inżyniera a następnie Zamawiającego może mieć bezpośrednie przełożenie na termin realizacji umowy. Wskazujemy, iż brak akceptacji w zakresie robót dodatkowych/zamiennych może prowadzić do zatrzymania frontu robót.

Wyjaśnienie:

Zamawiający nie zmienia treści SWZ. Zamawiający informuje, że nie zamierza swoimi działaniami blokować działania Wykonawcy. Nie mniej jednak każdy przypadek należy traktować indywidualnie, i jest to czas niezbędny do podjęcia właściwej decyzji, w tym przeprowadzenia konsultacji z autorem dokumentacji projektowej.

Zapytanie nr 163 (pisownia oryginalna)

pkt 22.19.8.1 IDW. Wykonawca wnosi o zmianę zapisów dot. mechanizmu waloryzacji wynagrodzenia, , poprzez:

- a. zwiększenie limitu waloryzacji do 15%
- b. rozpoczęcie waloryzacji począwszy od 3 miesiąca realizacji niniejszej umowy,

Wykonawca pragnie wskazać, że wskazany powyżej wniosek uzasadnia kształtuja się linia orzecznicza Krajowej Izby Odwoławczej.

W orzeczeniu z dnia 25.10.2022r. w sprawie o sygn. akt KIO 2532/22, Izba wskazała:

„Do Zamawiającego należy określenie wysokości zmian wynagrodzenia (waloryzacja) w wyniku zastosowania określonego przez niego wskaźnika. Winno to jednak następować z uwzględnieniem sytuacji rynkowej oraz prognoz w tym zakresie.”

„Zdaniem Odwołującego przewidziana w Umowie łączna maksymalna wartość zmiany wynagrodzenia Wykonawcy netto (...), jaką dopuszcza Zamawiający w efekcie zastosowania postanowień dotyczących waloryzacji wynagrodzenia, tj. 10%, nie pozwala na zapewnienie ekwiwalentności świadczeń stron Umowy, nie niwelujący ryzyk związanych ze zmianami kosztów wykonania zamówienia publicznego. (...) Zamawiający nie wykazał (...), dlaczego nie może określić wzrostu wynagrodzenia Wykonawcy ponad 10%. W ocenie Izby, zważywszy na aktualny poziom inflacji, która przekracza 17% i rozbieżne prognozy co do zmian tego poziomu, mając na uwadze, że okres obowiązywania Umowy wynosi 72 miesiące, dla zachowania zgodności z zasadami współzycia społecznego, za uzasadnione należy uznać podwyższenie tego progno. Chodzi bowiem o to, aby nie doszło do zdecydowanego zachwiania równowagi ekonomicznej stron na niekorzyść Wykonawcy, jak też, aby nadmierne podwyższenie wynagrodzenia nie doprowadziło do negatywnych konsekwencji dla Zamawiającego. (...) Izba uznała

„W ocenie Izby, zważywszy na obecnie obserwowaną dynamikę zmian cen oraz przyjętą w Umowie procedurę akceptowania zmian wynagrodzenia, należy uznać za wskazane, aby pierwsza waloryzacja miała miejsce po 6 miesiącach obowiązywania Umowy, a nie po 12 miesiącach, jak to obecnie wynika z Umowy. Izba nie dopatrzyła się naruszenia wskazanych w odwołaniu przepisów prawa poprzez zastosowanie przez Zamawiającego jedynie wskaźnika zmiany cen towarów i usług konsumpcyjnych. Z przepisów tych nie wynika, że do zmiany wynagrodzenia przysługującego wykonawcy, Zamawiający ma obowiązek zastosować jednocześnie wskaźnik wzrostu wynagrodzeń.”

Pragniemy podnieść, że podoba argumentacja Izby została podniesiona w sprawach o sygn. akt KIO 440/22 oraz 1676/22.

Ponadto, Wykonawca wskazuje, iż zaproponowana waloryzacja ma charakter pozorny ponieważ sytuacja na rynku wskazuje, że taki poziom zmiany wynagrodzenia nie odzwierciedla i nie będzie odzwierciedlał obecnej i prognozowanej zmiany cen na rynku. Tym samym takie określenie maksymalnej wartości zmiany wynagrodzenia stanowi naruszenie art. 439 ust. 1 i ust. 2 pkt 4) ustawy Pzp, w szczególności z punktu widzenia celu, dla którego przepisy te zostały ustanowione (za: wyrok KIO z dnia 2 marca 2022 r., sygn. akt KIO 440/22).

Wyjaśnienie:

Zamawiający informuje, że pytanie nie stanowi wniosku o wyjaśnienie treści SWZ. Zamawiający informuje, że nie zmienia treści SWZ. Zamawiający określił w dokumentach zamówienia dopuszczalny poziom waloryzacji Wynagrodzenia, zatem Wykonawca kalkulując cenę oferty i obserwując rynek powinien skalkulować cenę oferty w oparciu o sygnały i prognozy płynące z rynku, biorąc pod uwagę własny rynek dostawców. Praktycznie nigdy nie jest możliwe określenie poziomu waloryzacji który byłby w pełni satysfakcjonujący dla Wykonawcy i zniwelowałby jego ryzyko gospodarcze. Należy też podkreślić, iż choć inflacja dalej wykazuje tendencję wzrostową, to jednak ceny materiałów budowlanych nie rosną już w takim tempie, jak przed kilkoma miesiącami.

Zapytanie nr 164 (pisownia oryginalna)

Dot. pkt 22.19.8.1 ppkt 8) IDW. W związku z podjętą decyzją Ministerstwa Infrastruktury o zwiększeniu limitu waloryzacji kontraktów infrastrukturalnych do poziomu 10% kwoty kontraktowej, zwracamy się z wnioskiem o podjęcie przez Zamawiającego analogicznej decyzji w zakresie limitu przyjętego dla niniejszego zamówienia publicznego. Jako podstawę swojej decyzji, Ministerstwo wskazało znaczący w ostatnim okresie wzrost inflacji oraz niespotykany dotąd wzrost cen materiałów budowlanych. Podnosimy, że przedmiotowa korekta w znacznym stopniu usprawni realizację zadania i przyczyni się do obniżenia cen ofertowych, które nie będą musiały uwzględniać ryzyka

nieprzewidzianych kosztów. Jak wskazuje orzecznictwo: „Takie nieadekwatne do rzeczywistości rynkowej określenie zasad waloryzacji nie daje bowiem stronom umowy szans na rzetelną zmianę wysokości wynagrodzenia odzwierciedlającą zmiany cen związanych z realizacją zamówienia, a w konsekwencji - czyni waloryzację pozorną, iluzoryczną, niespełniającą celów, dla których został ustanowiony ww. przepis, jeżeli treść tych postanowień w istocie nie pozwala na realną waloryzację wynagrodzenia wykonawcy. (wyrok KIO z dnia 2 marca 2022 r., KIO 440/22). Taki zabieg może być pochytywany jako naruszenie zasad uczciwej konkurencji oraz nadużycie pozycji dominującej. Mając powyższe na względzie, wnosimy o dostosowanie poziomu waloryzacji do warunków rynkowych, tj. inflacji powyżej 17%.

Wyjaśnienie:

Zamawiający informuje, że pytanie nie stanowi wniosku o wyjaśnienie treści SWZ. Zamawiający informuje, że nie zmienia treści SWZ. Zamawiający określił w dokumentach zamówienia dopuszczalny poziom waloryzacji Wynagrodzenia, zatem Wykonawca kalkulując cenę oferty i obserwując rynek powinien skalkulować cenę oferty w oparciu o sygnały i prognozy płynące z rynku, biorąc pod uwagę własny rynek dostawców. Praktycznie nigdy nie jest możliwe określenie poziomu waloryzacji który byłby w pełni satysfakcjonujący dla Wykonawcy i zniwelowałby jego ryzyko gospodarcze. Należy też podkreślić, iż choć inflacja dalej wykazuje tendencję wzrostową, to jednak ceny materiałów budowlanych nie rosną już w takim tempie, jak przed kilkoma miesiącami.

Zapytanie nr 165 (pisownia oryginalna)

pkt 22.19.13 IDW. Wskazujemy, iż zaproponowanych wskaźnik jest nierzeczywisty i odbiega od sytuacji na geopolitycznej. Wskazać należy, iż w ostatnim poziomie wzrostu cen materiałów wyniósł aż 14,7%. Brak sprawnego mechanizmu waloryzacyjnego stanowi naruszenie zasad uczciwej konkurencji i jest nadużyciem pozycji dominującej Zamawiającego. Nadto, część Wykonawców, nie mogąc skalkulować takiego wysokiego ryzyka będzie odstępować od składania ofert, co spowoduje, iż Zamawiający nie będzie mógł wybrać najkorzystniejszej oferty lub będzie musiał unieważnić postępowanie z uwagi na wygórowane ceny. Tym samym takie określenie maksymalnej wartości zmiany wynagrodzenia stanowi naruszenie art. 439 ust. 1 i ust. 2 pkt 4) ustawy Pzp, w szczególności z punktu widzenia celu, dla którego przepisy te zostały ustanowione (za: wyrok KIO z dnia 2 marca 2022 r., sygn. akt KIO 440/22). W związku z podjętą decyzją Ministerstwa Infrastruktury o zwiększeniu limitu waloryzacji kontraktów infrastrukturalnych do poziomu 20% kwoty kontraktowej, zwracamy się z wnioskiem o podjęcie przez Zamawiającego analogicznej decyzji w zakresie limitu przyjętego dla niniejszego zamówienia publicznego. Jako podstawę swojej decyzji, Ministerstwo wskazało znaczący w ostatnim okresie wzrost inflacji oraz niespotykany dotąd wzrost cen materiałów budowlanych. Podnosimy, że przedmiotowa korekta w znacznym stopniu usprawni realizację zadania i przyczyni się do obniżenia cen ofertowych, które nie będą musiały uwzględniać ryzyka nieprzewidzianych kosztów.

Wyjaśnienie:

Zamawiający informuje, że pytanie nie stanowi wniosku o wyjaśnienie treści SWZ. Zamawiający informuje, że nie zmienia treści SWZ. Zamawiający określił w dokumentach zamówienia dopuszczalny poziom waloryzacji Wynagrodzenia, zatem Wykonawca kalkulując cenę oferty i obserwując rynek powinien skalkulować cenę oferty w oparciu o sygnały i prognozy płynące z rynku, biorąc pod uwagę własny rynek dostawców. Praktycznie nigdy nie jest możliwe określenie poziomu waloryzacji który byłby w pełni satysfakcjonujący dla Wykonawcy i zniwelowałby jego ryzyko gospodarcze. Należy też podkreślić, iż choć inflacja dalej wykazuje tendencję wzrostową, to jednak ceny materiałów budowlanych nie rosną już w takim tempie, jak przed kilkoma miesiącami.

Zapytanie nr 166 (pisownia oryginalna)

Dot. Tom II IDW. Prosimy o jednoznaczne podanie hierarchii ważności dokumentacji projektowej na kontrakcie z podziałem na składowe części dokumentacji projektowej tj. rysunki, opis techniczny oraz SST. Określenie takiej hierarchii jest niezbędne w celu ustalenia jednoznacznych procedur postępowania w przypadku pojawienia się ewentualnych rozbieżności pomiędzy tymi dokumentami.

Wyjaśnienie:

Zamawiający wyjaśnia, że zgodnie z § 12 wzoru umowy, dokumenty tworzące systemowy opis przedmiotu Umowy mają być traktowane jako kompletne, zupełne, wzajemnie objaśniające się i uzupełniające. Do celów interpretacji dokumenty będą miały pierwszeństwo, zgodnie z następującą kolejnością:

1. Umowa,
- oraz
2. SWZ – Tom I. IDW,
 3. SWZ – Tom II. dokumentacja projektowa:
 - a) projekt budowlany,
 - b) projekt techniczny,
 - c) projekt wykonawczy,
 - d) przedmiar robót,
 4. SWZ – Tom III. STWiORB,
 5. SWZ – Tom V Inne,
- wraz ze zmianami oraz wyjaśnieniami,
6. Oferta Wykonawcy wraz z załącznikami,
 7. Inne dokumenty stanowiące części Umowy w niej wskazane.

Zapytanie nr 167 (pisownia oryginalna)

Wykonawca wnosi o potwierdzenie, iż Zamawiający zweryfikował dokumentację projektową i potwierdza jej kompletność i rzetelność.

Wyjaśnienie:

Zamawiający wyjaśnia, że powyższe pytanie nie stanowi wniosku o wyjaśnienie treści SWZ w rozumieniu 284 ust. 1 Pzp. Nie mniej jednak Zamawiający informuje, że udostępnił Wykonawcom opis przedmiotu zamówienia w postaci dokumentacji projektowej oraz specyfikacji technicznych wykonania i odbioru robót budowlanych w takim zakresie, jaki znajduje się w posiadaniu Zamawiającego.

Zapytanie nr 168 (pisownia oryginalna)

Dot. §1 pkt 8) PPU. Prosimy o potwierdzenie, iż pod pojęciem Robót Zamawiający rozumie jedynie te roboty, które wynikają z dokumentacji projektowej. Wykonawca wskazuje, iż przedmiotowa umowa będzie realizowana w systemie „wybuduj” zatem Wykonawca zobowiązany jest wypełnić jedynie te obowiązki, które wynikają z przedstawionej dokumentacji projektowej.

Wyjaśnienie:

Zamawiający wyjaśnia, że wymaga wykonania zamówienia zgodnie z dokumentacją udostępnioną Wykonawcom i w zakresie w niej określonym. Oczywiście jest, że Zamawiający nie wymaga od Wykonawcy wykonania zamówienia w zakresie, który nie został określony w SWZ.

Zapytanie nr 169 (pisownia oryginalna)

Dot. §2 ust. 1 lit. b) PPU. Czy zamawiający wymaga uzyskania ostatecznej decyzji o pozwoleniu na użytkowanie w terminie realizacji wskazanym w §4 PPU? Prosimy o wyłączenie z terminu realizacji czasu niezbędnego do uzyskania pozwolenia na użytkowanie. Uzyskanie ewentualnego pozwolenia na użytkowanie uzależnione jest bowiem od działania organów administracji publicznej, za którego to działania lub zaniechania Wykonawca nie ponosi żadnej odpowiedzialności. Prosimy również o potwierdzenie, że Wykonawca nie będzie ponosił żadnej odpowiedzialności w szczególności poprzez obowiązek zapłaty kar umownych w sytuacji, gdy pomimo faktycznego zakończenia wykonania wszystkich robót w terminie umownym i złożenia w tym terminie stosownego wniosku do odpowiedniego organu nie zostanie wydane odpowiednie pozwolenie na użytkowanie.

Wyjaśnienie:

Zamawiający wyjaśnia, że zgodnie z § 2 ust. 9 pkt 22 wzoru umowy, Wykonawca zobowiązany jest do terminowego wykonania i przekazania Zamawiającemu przedmiotu Umowy wraz z uzyskaniem

dla Zamawiającego pozwolenia na użytkowanie wszelkich wybudowanych, rozbudowanych i przebudowanych dróg, obiektów oraz infrastruktury technicznej i towarzyszącej. Pozwolenie na użytkowanie powinno nastąpić w terminie określonym umową (32 miesiące od daty zawarcia umowy).

Zapytanie nr 170 (pisownia oryginalna)

Dot. §2 ust. 6 PPU. Wykonawca wskazuje, iż nałożenie takich obowiązków prowadzić może do naruszenia przepisów o ochronie danych osobowych a Wykonawca nie jest uprawniony do przetwarzania danych osobowych pracowników w sposób przekraczający przepisy RODO. W opinii Generalnego Inspektora Ochrony Danych Osobowych: „*przekazywanie zamawiającemu kopii umów o pracę oraz zakresów obowiązków osób zatrudnionych u wykonawcy jest równoznaczne z udostępnieniem szerokiego zakresu danych osobowych, które nie są zamawiającemu niezbędne z punktu widzenia celu, jakim jest kontrola spełniania przez wykonawcę wymagań w zakresie zatrudnienia na podstawie umowy o pracę osób wykonujących czynności w zakresie realizacji zamówienia na roboty budowlane lub usługi. Dostęp do informacji stanowiących dane osobowe nie jest bowiem niezbędny dla weryfikacji spełnienia określonych warunków [wymogów] przez wykonawcę. W opinii Generalnego Inspektora dla realizacji tego celu wystarczające byłoby przedstawienie przez wykonawcę stosownych oświadczeń czy zaświadczeń lub zanonimizowanych dokumentów.*” Powyższe znalazło również potwierdzenie w wyroku z dnia 1 grudnia 2009 r. Naczelnego Sądu Administracyjnego (sygn. akt I OSK 249/09). Wykonawca wnosi o uregulowania poniższych zapisów w taki sposób by wystarczające były dowody, które zostały wcześniej zanonimizowane przez Wykonawcę.

Wyjaśnienie:

Zamawiający wyjaśnia, że powyższe postanowienia nie naruszają postanowień RODO. Praktyka przyjęta w Gminie Miejskiej Pruszcz Gdański w zakresie weryfikacji oświadczeń poprzez uzyskanie kopii dokumentów potwierdzających stan faktyczny jest zgodna z art. 95 Pzp i należy ten artykuł odczytywać łącznie z art. 438 Pzp. Dokumenty przedłożone przez wykonawcę nie wymagają anonimizacji. Opinia jaką posłużył się wykonawca odnosi się do stanu prawnego z 2009 roku i nie przewidywała korespondencji między art. 95 a art. 438 Pzp. Kolejne nowelizacje Pzp poszerzyły kompetencje zamawiającego i zakres obowiązków dla wykonawcy. Przepis art. 95 Pzp stanowi implementację art. 18 ust. 2 dyrektywy klasycznej oraz art. 36 ust. 2 dyrektywy sektorowej, które zobowiązują państwa członkowskie do zapewnienia wprawie krajowym, aby przy realizacji zamówień publicznych wykonawcy przestrzegali mających zastosowanie obowiązków, m.in. w dziedzinie prawa pracy, ustanowionych w przepisach unijnych, krajowych, układach zbiorowych bądź w przepisach międzynarodowego prawa pracy wymienionych we właściwych załącznikach do dyrektyw klasycznej i sektorowej.

Zamawiający wyjaśnia, iż zgodnie z § 2 ust. 4 wzoru umowy, Wykonawca wyraża zgodę na kontrolowanie przez Zamawiającego lub osoby działające na zlecenie Zamawiającego (na przykład Inspektor Nadzoru Inwestorskiego), czy czynności, o których mowa w ust. 3 wykonują osoby zawarte w (zaktualizowanej przez Wykonawcę) liście osób wykonujących wskazane czynności określone w przedmiarze Robót; Zamawiający uprawniony jest w szczególności do:

- 1) żądania wyjaśnień w przypadku wątpliwości w zakresie potwierdzenia spełnienia ww. wymogów,
- 2) przeprowadzania kontroli na miejscu wykonywania świadczenia,
- 3) żądania oświadczenia zatrudnionego pracownika,
- 4) żądania oświadczenia wykonawcy lub podwykonawcy o zatrudnieniu pracownika na podstawie umowy o pracę,
- 5) żądania poświadczonych za zgodność z oryginałem kopii umowy o pracę zatrudnionego pracownika,
- 6) żądania innych dokumentów,

– zawierających informacje, w tym dane osobowe, **niezbędne do weryfikacji zatrudnienia na podstawie umowy o pracę, w szczególności imię i nazwisko zatrudnionego pracownika, datę zawarcia umowy o pracę, rodzaj umowy o pracę i zakres obowiązków pracownika.**

Zapytanie nr 171 (pisownia oryginalna)

Dot. §2 ust. 9 pkt 7) PPU. Prosimy o potwierdzenie, iż w przedmiotowym zapisie mowa o wykonaniu jedynie takich dróg i objazdów, które wynikają z dokumentacji projektowej.

Wyjaśnienie:

Zamawiający wyjaśnia, że zgodnie z § 2 ust. 9 pkt 7 wzoru umowy, Wykonawca zobowiązuje się do wykonania własnym staraniem i na własny koszt **wszelkich niezbędnych tymczasowych dróg dojazdowych** do terenu budowy, objazdów i tymczasowych dróg zapewniających ciągłość przejezdności drogi krajowej nr 91 dwukierunkowo, z nawierzchnią o nośności zbliżonej do istniejącej drogi krajowej nr 91, uzgodnionej z Generalną Dyrekcją Dróg Krajowych i Autostrad Oddział w Gdańsku, w trakcie wykonywania Robót, a także utrzymania tych dróg w dobrym stanie technicznym w trakcie realizacji Umowy, a następnie – po zakończeniu wykonywania Robót/realizacji Umowy – rozebrania tych dróg i uporządkowania terenu po ich rozbiórce. Zatem w przedmiotowym zapisie jest mowa o wykonaniu takich dróg i objazdów, które są niezbędne do wykonania inwestycji zgodnie z dokumentacją projektową.

Zapytanie nr 172 (pisownia oryginalna)

Dot. §2 ust. 9 pkt 9) PPU. Prosimy o potwierdzenie, iż w przedmiotowym zapisie mowa jedynie o takich projektach, które wynikają z dokumentacji projektowej.

Wyjaśnienie:

Zamawiający wyjaśnia, że zgodnie z § 2 ust. 9 pkt 9 wzoru umowy, Wykonawca **zobowiązuje się do wykonania wszelkich projektów (w szczególności:** projektu tymczasowej organizacji ruchu wraz z niezbędnymi uzgodnieniami z podziałem na etapy realizacji Robót, projektów branżowych – uszczegóławiających projekty wykonawcze, technologicznych i organizacji montażu i demontażu, warsztatowych i uzupełniających, rusztowań i szalowań, technologii spawania, technologii malowania), które będą konieczne dla prawidłowego wykonania Zamówienia przez Wykonawcę lub konieczność ich wykonania przez Wykonawcę wynika wprost z dokumentacji projektowej lub STWiORB; Wykonawca zobowiązany jest do dostarczenia Zamawiającemu 1 egzemplarza każdego z ww. projektów. Zatem w przedmiotowym zapisie jest mowa o takich projektach, które są niezbędne do wykonania inwestycji zgodnie z dokumentacją projektową.

Zapytanie nr 173 (pisownia oryginalna)

Dot. §2 ust. 9 pkt 10) PPU. Prosimy o szczegółowe wskazanie jaki zakres obsługi geodezyjnej Wykonawca winien wycenić w swojej ofercie. Wykonawca wskazuje, iż dla przygotowania rzetelnej oferty, musi on znać pełen zakres nałożonych na niego obowiązków.

Wyjaśnienie:

Zamawiający wyjaśnia, że zgodnie z § 2 ust. 9 pkt 10 wzoru umowy, Wykonawca zobowiązuje się do zapewnienia na własny koszt i ryzyko obsługi geodezyjnej prowadzonych Robót, w tym zapewnienia zrealizowania geodezyjnego obmiaru powykonawczego wykonanych elementów powierzchniowych, liniowych i objętościowych do zestawienia rzeczywiście wykonanych jednostek Robót do każdego rozliczenia zaliczki i płatności, o których mowa w § 7 ust. 5-10; zestawienia i obliczenia wykonanych elementów powierzchniowych, liniowych i objętościowych Robót do każdego rozliczenia zaliczki i płatności, podpisane przez uprawnionego geodetę muszą być każdorazowo przekazane Zamawiającemu wraz z rozliczeniem, o którym mowa w § 7 ust. 5. Zatem w przedmiotowym zapisie jest mowa o zapewnieniu obsługi geodezyjnej, która jest niezbędna do wykonania inwestycji zgodnie z umową i dokumentacją projektową.

Zapytanie nr 174 (pisownia oryginalna)

Dot. §2 ust. 9 pkt 13) PPU. Prosimy o wyjaśnienie co dokładnie Zamawiający rozumie, pod pojęciem „dbania o porządek na budowie”. Czy przedmiotowy zapis stanowi, iż wszelki odpad budowlany winien być niezwłocznie usuwany?

Wyjaśnienie:

Zamawiający informuje, że od dnia przejęcia terenu budowy to Wykonawca jest odpowiedzialny za bezpieczeństwo na budowie, w tym za porządek na jej terenie. Zatem to Wykonawca będzie decydował kiedy odpad będzie wywożony z budowy, z uwzględnieniem obowiązków wynikających z w szczególności z przepisów prawa ochrony środowiska.

Zapytanie nr 175 (pisownia oryginalna)

Dot. §2 ust. 9 pkt 14) PPU. Prosimy o potwierdzenie przez Zamawiającego, że jest w posiadaniu wszystkich decyzji administracyjnych i uzgodnień instytucjonalnych niezbędnych do prowadzenia prac budowlanych, które zachowują ważność na czas trwania budowy oraz, że ewentualne braki w tym zakresie w żaden sposób nie obciążą Wykonawcy.

Wyjaśnienie:

Zamawiający informuje, że udostępnił Wykonawcom na stronie internetowej prowadzonego postępowania wszystkie posiadane do wykonania zamówienia decyzje, zezwolenia, uzgodnienia i opinie.

Zapytanie nr 176 (pisownia oryginalna)

Dot. §2 ust. 9 pkt 18) PPU. Prosimy o potwierdzenie, iż ewentualne kolizje z infrastrukturą niezainwentaryzowaną będą rozliczane w ramach robót dodatkowych/zamiennych.

Wyjaśnienie:

Zamawiający wyjaśnia, że zgodnie z § 2 ust. 9 pkt 18 wzoru umowy, Wykonawca zobowiązuje się przy wykonywaniu robót ziemnych, wykonywania wykopów kontrolnych oraz badania odkrytego gruntu celem zidentyfikowania podziemnej infrastruktury, której uszkodzenie może stanowić zagrożenie bezpieczeństwa lub spowodować powstanie szkody oraz ponoszenia odpowiedzialności za wszelkie zaistniałe z tego tytułu uszkodzenia i ich skutki, w szczególności ponoszenia odpowiedzialności za wszelkie uszkodzenia punktów osnowy geodezyjnej, wodociągów, gazociągów, kanalizacji sanitarnych, słupów i linii energetycznych, kabli i instalacji jakiegokolwiek rodzaju oraz niezwłocznego naprawienia wszelkich powstałych uszkodzeń i ich skutków na własny koszt. Z kolei zgodnie z punktem 22.5.5 IDW Tom I SWZ, Wykonawca jest uprawniony do żądania zmiany Umowy w zakresie materiałów, parametrów technicznych, technologii wykonania robót budowlanych, sposobu i zakresu wykonania przedmiotu Umowy w sytuacji wystąpienia warunków terenu budowy odbiegających w sposób istotny od przyjętych w dokumentacji projektowej, w szczególności napotkania niezainwentaryzowanych lub błędnie zainwentaryzowanych sieci, instalacji lub innych obiektów budowlanych. Natomiast z punktu 22. 6 IDW wynika, iż Wykonawca jest uprawniony do żądania zmiany wynagrodzenia należnego z tytułu realizacji Umowy odpowiednio w przypadkach określonych w rozdziale 22.4. lub 22.5.

Zapytanie nr 177 (pisownia oryginalna)

Dot. par. 2 ust. 15 PPU. Wykonawca wnosi o potwierdzenie, iż zostanie on obciążony jedynie udokumentowanymi i uzasadnionymi kosztami wykonania zastępczego. Wskazać należy, iż funkcją wykonania zastępczego jest zabezpieczenie Zamawiającego, nie może ono pełnić dodatkowe funkcji przysparzającej.

Wyjaśnienie:

Zamawiający wyjaśnia, iż zgodnie z § 2 ust. 15 wzoru umowy, jeżeli Wykonawca, mimo wezwania Zamawiającego, wykonuje Umowę w sposób wadliwy albo sprzeczny z jej postanowieniami, Zamawiający jest uprawniony – bez zgody sądu – do powierzenia wykonania Umowy osobie trzeciej, na niebezpieczeństwo oraz koszt Wykonawcy. Z powyższego zapisu jasno wynika, iż przewiduje on

wezwanie. Dla celów dowodowych oczywistym jest, iż będzie to wezwanie pisemne. Ponadto Zamawiający wyjaśnia, że w przypadkach określonych umową, w przypadku konieczności zlecenia wykonania zastępczego, Wykonawca obciążony będzie uzasadnionymi i udokumentowanymi kosztami wykonania zastępczego.

Zapytanie nr 178 (pisownia oryginalna)

Dot. §2 ust. 17 PPU. Czy w przypadku udostępnienia terenu budowy gestorom sieci Wykonawcy będzie przysługiwało roszczenie i wydłużenie czasu na realizację umowy?

Wyjaśnienie:

Zamawiający wyjaśnia, że w przypadku udostępnienia terenu budowy gestorom sieci, Wykonawcy będzie przysługiwało roszczenie i wydłużenie czasu na realizację umowy, o ile roboty wykonywane przez gestorów sieci będą uniemożliwiały wykonywanie robót przez Wykonawcę, zgodnie z harmonogramem rzeczowo – finansowym.

Zapytanie nr 179 (pisownia oryginalna)

Dot. par. 2 ust. 20 PPU. Prosimy wskazać jakie konkretne obowiązki Wykonawca winien uwzględnić w ofercie w związku z przedmiotowym punktem. Wykonawca przypomina w tym kontekście, że – w myśl art. 99 ust. 1 Pzp – Przedmiot zamówienia opisuje się w sposób jednoznaczny i wyczerpujący, za pomocą dostatecznie dokładnych i zrozumiałych określeń, uwzględniając wymagania i okoliczności mogące mieć wpływ na sporządzenie oferty.

Wyjaśnienie:

Zamawiający wyjaśnia, że zgodnie z § 2 ust. 20 wzoru umowy, Wykonawca zobowiązuje się do wykonywania postanowień umowy pomiędzy Generalną Dyрекcją Dróg Krajowych i Autostrad Oddział w Gdańsku a Gminą Miejską Pruszcz Gdański dotyczącej zakresu i szczegółowych warunków wykonania Inwestycji Drogowej, tj. Robót zakresu etapu II Zamówienia, w odniesieniu do obowiązków Inwestora, oprócz obowiązków dotyczących przekazania Zarządcy Drogi Inwestycji Drogowej po jej zrealizowaniu, w rozumieniu tej umowy. **Wzór umowy został udostępniony Wykonawcom w prowadzonym postępowaniu o udzielenie zamówienia publicznego.** Zatem Wykonawca będzie miał obowiązek wykonać tylko te obowiązki, które jasno wynikają z wzoru umowy udostępnionego Wykonawcom.

Zapytanie nr 180 (pisownia oryginalna)

Dot. §5 ust. 6, 12 PPU. Wykonawca wnosi o skrócenie wskazanego w przedmiotowym zapisie terminu z 14 do 7 dni. Wskazujemy, iż tak długi czas oczekiwania na akceptację projektu będzie miał bezpośrednie przełożenie na czas realizacji umowy, jak również znacząco opóźni termin wprowadzenia podwykonawcy na plac budowy.

Wyjaśnienie:

Zamawiający informuje, że nie zmienia treści SWZ. Zamawiający informuje, że nie zamierza swoimi działaniami blokować działań Wykonawcy. Nie mniej jednak każdy przypadek należy traktować indywidualnie i jest to czas niezbędny do podjęcia właściwej decyzji w kontekście akceptacji umowy o podwykonawstwo, w tym przeprowadzenia konsultacji z prawnikami Zamawiającego.

Zapytanie nr 181 (pisownia oryginalna)

Dot. §7 ust. 14 PPU. Wykonawca wskazuje, iż oparcie się o wskaźniki SEKOCENBUD odbiega o realnych zmian cen na rynku (ukazuje się z dużym opóźnieniem). Wykonawca wnosi o zmianę na możliwość zmiany wynagrodzenia w oparciu o wskaźnik CPI, będący wskaźnikiem o wiele bardziej wiarygodnym i oddającym realia zmian rynkowych. Wskaźnik CPI jest też stosowany przez największych zamawiających.

Wyjaśnienie:

Zamawiający informuje, że nie zmienia treści SWZ.

Zapytanie nr 182 (pisownia oryginalna)

Dot. §8 PPU. Czy Zamawiający za dzień zakończenia realizacji Umowy uzna dzień skutecznego zgłoszenia przedmiotu umowy do odbioru?

Wyjaśnienie:

Zamawiający wyjaśnia, że zgodnie z § 2 ust. 9 pkt 22 wzoru umowy, Wykonawca zobowiązany jest do terminowego wykonania i przekazania Zamawiającemu przedmiotu Umowy wraz z uzyskaniem dla Zamawiającego pozwolenia na użytkowanie wszelkich wybudowanych, rozbudowanych i przebudowanych dróg, obiektów oraz infrastruktury technicznej i towarzyszącej. Pozwolenie na użytkowanie powinno nastąpić w terminie określonym umową (32 miesiące od daty zawarcia umowy).

Zapytanie nr 183 (pisownia oryginalna)

Dot. §9 ust. 11 PPU. Orzecznictwo i doktryna stoją na stanowisku, że strony umowy o roboty budowlane nie mogą uzależniać wypłaty wynagrodzenia należnego wykonawcy od braku jakichkolwiek usterek w zakresie wykonanych robót budowlanych (tak m.in. SN w wyroku z dnia 22.06.2007 r. sygn. akt. V CSK 99/07). Niedopuszczalne jest również uznanie dzieła/robót za wykonane, tylko w przypadku wystąpienia stanu bezusterkowości. Przedmiotowy pogląd dominuje w orzecznictwie sądów powszechnych. Przykładowo wskazujemy wyrok SA w Szczecinie z dnia 26.04.2017 r. sygn. akt I ACa 1008/16, gdzie Sąd stwierdził: „Z niewykonaniem zobowiązania z umowy o roboty budowlane (umowy o dzieło) mamy do czynienia wówczas, gdy roboty budowlane nie zostały wykonane w ogóle bądź gdy wada jest tego rodzaju, że uniemożliwia normalne wykorzystanie rezultatu robót lub odbiera im cechy wyraźnie oznaczone w umowie istotnie zmniejszając ich wartość”. Podobnie SA w Warszawie, w wyroku z dnia 03.08.2017 r. sygn. akt I ACa 689/16: „W sytuacji, gdy wykonawca zgłosił zakończenie robót budowlanych i brak jest wad istotnych, zamawiający jest zobowiązany do ich odbioru. W protokole z tej czynności, stanowiącym pokwitowanie spełnienia świadczenia i podstawę dokonania rozliczeń stron, niezbędne jest zawarcie ustaleń co do jakości wykonanych robót, w tym ewentualnego wykazu wszystkich ujawnionych wad z terminami ich usunięcia lub oświadczeniem inwestora o wyborze innego uprawnienia przysługującego mu z tytułu odpowiedzialności wykonawcy za wady ujawnione przy odbiorze. Odmowa odbioru będzie uzasadniona jedynie w przypadku, gdy stwierdzone wady będą na tyle istotne, że obiekt nie będzie się nadawał do użytkowania”. Wnosimy o wykreślenie zdania: „Dzień usunięcia tych wad lub usterek przez Wykonawcę będzie stanowić termin odbioru ostatecznego.”

Wyjaśnienie:

Zamawiający informuje, że zmienia treść wzoru umowy.

Zamawiający przekazuje i odpowiednio udostępnia plik w formacie DOC i PDF: **11_23 SWZ Tom IV Umowa (wzór) ZMIENIONY3.doc** i **11_23 SWZ Tom IV Umowa (wzór) ZMIENIONY3.pdf**

Zapytanie nr 184 (pisownia oryginalna)

Dot. par. 9 ust. 9 PPU. Wykonawca wnosi o potwierdzenie, iż zostanie on obciążony jedynie udokumentowanymi i uzasadnionymi kosztami wykonania zastępczego. Wskazać należy, iż funkcją wykonania zastępczego jest zabezpieczenie Zamawiającego, nie może ono pełnić dodatkowe funkcji przysparzającej.

Wyjaśnienie:

Zamawiający informuje, że zgodnie z § 2 ust. 15 wzoru umowy, jeżeli Wykonawca, mimo wezwania Zamawiającego, wykonuje Umowę w sposób wadliwy albo sprzeczny z jej postanowieniami, Zamawiający jest uprawniony – bez zgody sądu – do powierzenia wykonania Umowy osobie trzeciej, na niebezpieczeństwo oraz koszt Wykonawcy. Z powyższego zapisu jasno wynika, iż przewiduje on wezwanie. Dla celów dowodowych oczywistym jest, iż będzie to wezwanie pisemne. Ponadto Zamawiający wyjaśnia, iż w przypadkach określonych umową, w przypadku konieczności zlecenia wykonania zastępczego, Wykonawca obciążony będzie uzasadnionymi i udokumentowanymi kosztami wykonania zastępczego, i w żadnym razie to rozwiązanie nie będzie pełnić dodatkowych funkcji przysparzających.

Zapytanie nr 185 (pisownia oryginalna)

Dot. §10 PPU. Prosimy o wyjaśnienie czy Wykonawca będzie mógł zawrzeć w postanowieniach umowy podwykonawczej kary umowne zastrzeżone na wypadek nie wywiązania się przez podwykonawcę z obowiązku przestrzegania przepisów BHP? Wskazujemy, iż w zakresie przestrzegania wskazanych przepisów wykonawca musi posiadać realny środek dyscyplinujący podwykonawcę w tym zakresie, gdyż to Wykonawca ponosi w całości ryzyko związane z przestrzeganiem bezpieczeństwa i higieny pracy na terenie budowy w całym okresie realizacji umowy.

Wyjaśnienie:

Zamawiający informuje, że stosunek prawny między Wykonawcą a podwykonawcą powinien być uregulowany między tymi stronami, z uwzględnieniem postanowień określonych w § 5 wzoru umowy. Paragraf 5 ust. 8 wzoru umowy stanowi wprost, że **umowa o podwykonawstwo nie może zawierać postanowień** kształtujących prawa i obowiązki podwykonawcy, **w zakresie kar umownych** oraz postanowień dotyczących warunków wypłaty wynagrodzenia, **w sposób dla niego mniej korzystny** niż prawa i obowiązki Wykonawcy, ukształtowane postanowieniami umowy zawartej między Zamawiającym a Wykonawcą.

Zapytanie nr 186 (pisownia oryginalna)

Dot. §10 ust. 2 PPU. Prosimy o wykreślenie wskazanego zapisu. Kara umowna zastrzeżona jest w sposób bardzo ogólny nie wskazując na konkretne uchybienie, ponadto zapis nie odwołuje się do zasady winy, która jest przesłanką możliwości naliczenia kary umownej, a także wskazane zastrzeżenie jest niejednoznaczne i może powodować możliwość podwójnego karania albo karania wykonawcy nawet w przypadku, gdy według zasad ogólnych wykonawca nie ponosiłby odpowiedzialności, zbliżając tym samym zasady odpowiedzialności za zapłatę kary umownej do odpowiedzialności na zasadzie ryzyka. Wskazujemy, że zgodnie z wyrokiem KIO/UZP 1387/10 niedopuszczalne jest nakładanie na wykonawcę umowy w sprawie zamówienia publicznego kar umownych za niewykonanie lub nienależyte wykonanie usługi powstałe wskutek okoliczności, za które nie ponosi on odpowiedzialności. Należy również podkreślić, że roszczenie o zapłatę kary umownej nie powstaje, gdy dłużnikowi nie można przypisać winy i odpowiedzialności za niewykonanie lub nienależyte wykonanie zobowiązania.

Wyjaśnienie:

Zamawiający informuje, że nie zmienia treści SWZ. Zgodnie z § 10 ust. 2 wzoru umowy, w przypadku stwierdzenia przez Zamawiającego, że Roboty wykonywane są w sposób niezgodny z Umową lub dokumentacją techniczną, i pomimo pisemnego wezwania do prawidłowego wykonywania Umowy – wykonywany jest nadal niezgodnie z umową, Zamawiający może odstąpić od umowy z winy Wykonawcy. Wykonawca zapłaci Zamawiającemu 3.000,00 zł tytułem kary umownej za każdy dzień wykonywania Umowy w sposób niewłaściwy, niezgodny z jej postanowieniami.

Zakres robót do wykonania określa dokumentacja projektowa, a sposób ich wykonania Specyfikacje techniczne Wykonania i Odbioru Robót. Zatem w przypadku wykonywania umowy niezgodnie z tymi dokumentami, gdy roboty wykonywane są w sposób niezgodny z Umową lub dokumentacją techniczną, i pomimo pisemnego wezwania do prawidłowego wykonywania Umowy – wykonywany jest nadal niezgodnie z umową, Zamawiający może odstąpić od umowy z winy Wykonawcy. Wykonawca zapłaci Zamawiającemu 3.000,00 zł tytułem kary umownej za każdy dzień wykonywania Umowy w sposób niewłaściwy, niezgodny z jej postanowieniami.

Zapytanie nr 187 (pisownia oryginalna)

Dot. §10 ust. 3 PPU. Wykonawca wskazuje, iż przedmiotowy zapis stanowi klauzulę abuzywną, w zakresie w którym przewiduje odpowiedzialność Wykonawcy za okoliczności niezawinione, tj. jest niezgodny z art. 433 pkt 3) PZP. Wnosimy o przeredagowanie tego zapisu tak by prawo odstąpienia dotyczyło zawinionego zaprzestania realizacji umowy.

Wyjaśnienie:

Zamawiający informuje, że nie zmienia treści SWZ. Zgodnie z § 10 ust. 3 wzoru umowy, w razie, gdyby Wykonawca z jakichkolwiek przyczyn niezależnych od Zamawiającego zaprzestał realizacji niniejszej umowy przez okres dłuższy niż 14 dni, bądź nie rozpoczął robót w okresie do 7 dni od daty przekazania terenu budowy, Zamawiający ma prawo odstąpić od umowy ze skutkiem natychmiastowym z winy Wykonawcy ze skutkami wynikającymi z ust. 1 niniejszego paragrafu. Zamawiający nie zamierza w żadnym razie nadużywać tego uprawnienia. Zamawiający nie zgadza się z tezą jakoby powyższe zapis stanowił naruszenie art. 433 pkt 3 ustawy Pzp. Zgodnie z tym przepisem, projektowane postanowienia umowy nie mogą przewidywać odpowiedzialności wykonawcy za okoliczności, za które wyłączną odpowiedzialność ponosi zamawiający. Z kwestionowanego przez Wykonawcę zapisu wynika wręcz wprost że dotyczy on sytuacji niezależnych od Zamawiającego – „W razie, gdyby Wykonawca z jakichkolwiek przyczyn **niezależnych od Zamawiającego** zaprzestał realizacji niniejszej umowy przez okres dłuższy niż 14 dni, bądź nie rozpoczął robót w okresie do 7 dni od daty przekazania terenu budowy (...)”.

Zapytanie nr 188 (pisownia oryginalna)

Dot. §10 ust. 11 PPU. Wykonawca zwraca uwagę, iż zabezpieczenie należytego wykonania umowy służy pokryciu roszczeń z tytułu niewykonania lub nienależytego wykonania umowy, a także roszczeń z tytułu rękojmi za wady. W związku z powyższym przedmiotowe zabezpieczenie nie powinno być wykorzystywane na pokrycie bliżej nieokreślonych kosztów lub poniesionych przez Zamawiającego strat. Wnosimy o wykreślenie ust. 11.

Wyjaśnienie:

Zamawiający informuje, że nie zmienia treści SWZ. Zgodnie z § 10 ust. 11 wzoru umowy, na poczet kary umownej lub za odstąpienie od Umowy albo przewyższającego je odszkodowania, Zamawiający jest uprawniony do zatrzymania zabezpieczenia należytego wykonania Umowy. Zgodnie z opinią Urzędu Zamówień Publicznych, wydaną jeszcze pod rządami poprzednio obowiązującej ustawy Pzp, gdzie w nowej ustawie przepisy dot. zabezpieczenia nie uległy rewolucyjnym zmianom, „należy stwierdzić, iż zamawiający może pokryć środkami z zabezpieczenia należytego wykonania umowy należności, których dochodzenie jest dozwolone przepisami prawa lub postanowieniami umowy, jako sposobu naprawienia szkody spowodowanej niewykonaniem lub nienależytym wykonaniem zamówienia, w tym również wykonania zastępczego czy zapłaty zastrzeżonej w umowie sumy (kary umownej)”. Treść opinii:

<https://www.uzp.gov.pl/baza-wiedzy/interpretacja-przepisow/opinie-archiwalne/opinie-dotyczace-ustawy-pzp/umowa-w-sprawie-zamowienia-publicznego/naleznosci-jakie-moga-byc-pokryte-srodkami-z-zabezpieczenia-nalezyczego-wykonania-umowy>

Zapytanie nr 189 (pisownia oryginalna)

Dot. §10 ust. 14 PPU. Prosimy o usunięcie wskazanego zapisu albo o jego zmianę. Wskazujemy, zgodnie z orzecznictwem kumulacja kar umownych za odstąpienie i nienależyte wykonanie umowy nie jest dopuszczalna. Zgodnie z uchwałą SN z 18.07.2012 r. (III CZP 39/12) odstępującemu nie przysługuje roszczenie o zapłatę kary umownej na wypadek zwłoki lub opóźnienia, jeżeli w umowie zastrzeżono również taką karę w związku z odstąpieniem od umowy. Wskazujemy, iż wskutek odstąpienia dochodzi do rozwiązania umowy ze skutkiem wstecznym, co oznacza, że w takiej sytuacji żadna ze stron nie może dochodzić kar umownych z tytułu nienależytego wykonania umowy. Z tego względu po odstąpieniu od umowy wyłączona jest możliwość kumulatywnego dochodzenia kary umownej za odstąpienie i kar zastrzeżonych na wypadek nienależytego wykonania umowy.

Wyjaśnienie:

Zamawiający informuje, że nie zmienia treści wzoru umowy w tym zakresie. Zgodnie z § 10 ust. 12 wzoru umowy, w razie zaistnienia okoliczności, w których jedna ze Stron odstąpi od Umowy, Wykonawca zobowiązany jest do:

- a) sporządzenia z udziałem Zamawiającego protokołu inwentaryzacji Robót wykonanych
- b) do czasu odstąpienia od Umowy, który to protokół będzie podstawą rozliczenia Stron,

- c) zabezpieczenia przerwanych Robót na koszt własny,
- d) przekazania Zamawiającemu wszystkich dokumentów dotyczących wykonywanego przedmiotu Umowy, wg stanu na dzień odstąpienia od Umowy, w terminie 3 dni od daty sporządzenia protokołu inwentaryzacyjnego.

Z kolei zgodnie z § 10 ust. 13 wzoru umowy, **odpowiednie postanowienia Umowy z uwagi na swój charakter pozostają w mocy po wygaśnięciu, rozwiązaniu lub odstąpieniu od Umowy przez jedną ze Stron, w szczególności postanowienia Umowy dotyczące kar umownych i kary za odstąpienie od Umowy, gwarancji oraz rękojmi, a także rozstrzygania sporów przez Stały Sąd Arbitrażowy przy Okręgowej Izbie Radców Prawnych w Gdańsku.**

Zatem z wzoru umowy wyraźnie wynika, iż nie w każdym przypadku odstąpienie będzie miało skutek wsteczny.

Zgodnie z wyrokiem Sądu Najwyższego z dnia 18 stycznia 2019 r. (Sygn. akt. III CSK 9/17), kara umowna za opóźnienie w wykonaniu umowy może być dochodzona w odniesieniu do tych świadczeń, które po złożeniu oświadczenia o odstąpieniu od umowy w zakresie, w jakim nie została wykonana, zachowują status świadczeń spełnionych na podstawie częściowo wykonanej umowy. Pogląd, że kara umowna obejmująca szkodę wynikłą z niewykonania zobowiązania nie może być kumulowana z karą umowną za nienależyte wykonanie zobowiązania ma zastosowanie do tych przypadków, gdy w następstwie działającego ex tunc oświadczenia o odstąpieniu od umowy brak jest podstaw, by twierdzić, że stosunek umowny łączący strony utrzymał się choćby w jakiejś części, ale trudno go zastosować do przypadków, gdy część świadczeń stron ma zachować status "umownych", czyli spełnionych przez nie w wykonaniu zawartej z kontrahentem umowy i przyjętych jako świadczenia wzajemne z takiej umowy, a od spełnienia i przyjęcia jakiejś ich części na tej podstawie strony odstępują.

Zapytanie nr 190 (pisownia oryginalna)

Prosimy o informację, czy balustrady między obiektami M1, M2, M3 zostały uwzględnione w załączonych przedmiarach? Prosimy o ewentualne uzupełnienie pozycji.

Wyjaśnienie:

Zamawiający informuje, że udostępnia zmieniony przedmiar robót branży mostowej dla obiektu M1, gdzie dodano nowy dział nr 11.3 „Czynności w zakresie - BALUSTRADY STALOWE” z nową pozycją nr 40 „Balustrady zabezpieczające pomiędzy obiektami M1 i M2”, ilość: 1,0m+2,9m=3,9m (plik pod nazwą „11_23 SWZ Tom II DP - II 2.1.1. Przedmiar mostowy M1_zmieniony.pdf”, który zastępuje dotychczasowy plik „11_23 SWZ Tom II DP - II 2.1.1. Przedmiar mostowy M1.pdf”).

Zamawiający zwraca uwagę na zmianę numeracji części pozycji w przedmiarze dla obiektu M1.

Zamawiający informuje, że udostępnia zmieniony przedmiar robót branży mostowej dla obiektu M2, gdzie dodano nowy dział nr 11.3 „Czynności w zakresie - BALUSTRADY STALOWE” z nową pozycją nr 38 „Balustrady zabezpieczające pomiędzy obiektami M2 i M3”, ilość: 1,2m+1,9m=3,1m (plik pod nazwą „11_23 SWZ Tom II DP - II 2.1.2. Przedmiar mostowy M2_zmieniony.pdf”, który zastępuje dotychczasowy plik „11_23 SWZ Tom II DP - II 2.1.2. Przedmiar mostowy M2.pdf”).

Zamawiający zwraca uwagę na zmianę numeracji części pozycji w przedmiarze dla obiektu M2.

Zamawiający przekazuje i odpowiednio udostępnia pliki w formacie PDF:

11_23 SWZ Tom II DP - II 2.1.1. Przedmiar mostowy M1_zmieniony.pdf

11_23 SWZ Tom II DP - II 2.1.2. Przedmiar mostowy M2_zmieniony.pdf

Zapytanie nr 191 (pisownia oryginalna)

Prosimy o informację, czy dylatacje ścian podpory wg rys. M123-6,11 dla obiektów M1, M2, M3 zostały uwzględnione w załączonych przedmiarach? Prosimy o ewentualne uzupełnienie pozycji.

Wyjaśnienie:

Zamawiający wyjaśnia, że dylatacje ścian podpór należy wycenić w poszczególnych pozycjach przedmiaru, dotyczących wykonania betonu podpór, zgodnie ze STWIORB M-13.01.02.

Zapytanie nr 192 (pisownia oryginalna)

Prosimy o wyjaśnienie, jakie dylatacje mają być zastosowane na obiektach M1, M2, M3, WD1.

Wyjaśnienie:

Zamawiający wyjaśnia, że na obiektach M1, M2, M3 stosuje się poliuretanowe, systemowe urządzenia dylatacyjne zgodnie ze STWiORB M-18.01.07. Natomiast dla obiektu WD1 należy zastosować uciąglenie nawierzchni.

Zamawiający informuje, że udostępnia zmieniony przedmiar robót branży mostowej dla obiektu WD1, gdzie zmienia się dotychczasowy dział nr 8.1.1 na „Czynności w zakresie - PRZEKRYCIA DYLATACYJNE – „UCIĄGLENIE NAWIERZCHNI” POPRZEZ ZAZBROJENIE SIATKĄ Z TWORZYWA” oraz zmienia się dla tego działu nr STWiORB na M-18.01.04 (plik pod nazwą „11_23 SWZ Tom II DP - II 2.3. Przedmiar mostowy WD1_zmieniony.pdf”, który zastępuje dotychczasowy plik „11_23 SWZ Tom II DP - II 2.3. Przedmiar mostowy WD1.pdf”).

Zamawiający informuje, że udostępnia dodatkową Specyfikację STWiORB nr M-18.01.04 pn. „PRZEKRYCIE DYLATACYJNE – „UCIĄGLENIE NAWIERZCHNI” POPRZEZ ZAZBROJENIE SIATKĄ Z TWORZYWA” – plik pod nazwą „11_23 SWZ Tom III STWiORB - STWiORB_Etap_II_M-18.01.04.pdf”.

Zamawiający przekazuje i odpowiednio udostępnia pliki w formacie PDF:

11_23 SWZ Tom II DP - II 2.3. Przedmiar mostowy WD1_zmieniony.pdf

11_23 SWZ Tom III STWiORB - STWiORB_Etap_II_M-18.01.04.pdf

Zapytanie nr 193 (pisownia oryginalna)

Ze względu na rozbieżności w przedmiarach i specyfikacjach technicznych prosimy o przekazanie rysunków oraz danych dotyczących dylatacji stosowanych na obiektach M1, M2, M3, WD1.

Wyjaśnienie:

Vide w odpowiedzi na zapytanie nr 192.

Zamawiający wyjaśnia, że dylatacje należy wykonać zgodnie z częścią rysunkową dokumentacji projektowej.

Zapytanie nr 194 (pisownia oryginalna)

Dot. Branża mostowa - Wiadukt WD1 nad drogą krajową DK 91 - tom II/2.3 - etap 2 W przedmiarze poz. 7.1 Czynności w zakresie – WPUSTY MOSTOWE brak określonej ilości i jednostki przedmiarowej. Proszę o uzupełnienie.

Wyjaśnienie:

Zamawiający wyjaśnia, że na obiekcie WD1 nie występują wpusty mostowe.

Zamawiający informuje, że udostępnia zmieniony przedmiar robót branży mostowej dla obiektu WD1, gdzie usunięto dotychczasowy dział nr 7.1 pn. „Czynności w zakresie - WPUSTY MOSTOWE” (plik pod nazwą „11_23 SWZ Tom II DP - II 2.3. Przedmiar mostowy WD1_zmieniony.pdf”, który zastępuje dotychczasowy plik „11_23 SWZ Tom II DP - II 2.3. Przedmiar mostowy WD1.pdf”).

Zamawiający przekazuje i odpowiednio udostępnia plik w formacie PDF:

11_23 SWZ Tom II DP - II 2.3. Przedmiar mostowy WD1_zmieniony.pdf

Zapytanie nr 195 (pisownia oryginalna)

W związku z sezonem urlopowym oraz dużym zakresem zamówienia wiążącym się z koniecznością pozyskania wielu ofert branżowych i materiałowych, proszę o przesunięcie terminu składania ofert o minimum trzy tygodnie.

Wyjaśnienie:

Zamawiający zmienił termin składania ofert na 11.10.2023 r. Informacją dla Wykonawców nr 5 z dnia 11.09.2023 r.

Zapytanie nr 196 (pisownia oryginalna)

W rozdziale 6. SWZ Zamawiający wskazał terminy, w których Wykonawca zobowiązany będzie do realizacji poszczególnych etapów zamówienia. Prosimy o udostępnienie harmonogramu, na podstawie którego Zamawiający określił, że spełnienie tych kamieni milowych jest realne.

Wyjaśnienie:

Zamawiający zmienił SWZ Informacją dla Wykonawców nr 4 z dnia 21.08.2023 r.

Zapytanie nr 197 (pisownia oryginalna)

W związku z określeniem terminów kamieni milowych prosimy o wskazanie kiedy Zamawiający przewiduje podpisanie umowy oraz przekazanie placu budowy Wykonawcy.

Wyjaśnienie:

Zamawiający zmienił SWZ Informacją dla Wykonawców nr 4 z dnia 21.08.2023 r.

Zapytanie nr 198 (pisownia oryginalna)

Z powodu zachodzącej możliwości przesunięcia terminu podpisania umowy z Wykonawcą w związku z potencjalnym przedłużeniem się procedury przetargowej prosimy o zmianę kamieni milowych z określonych datami na określone miesiącami lub tygodniami czasu wykonania.

Wyjaśnienie:

Zamawiający zmienił SWZ Informacją dla Wykonawców nr 4 z dnia 21.08.2023 r.

Zapytanie nr 199 (pisownia oryginalna)

Zamawiający we wzorze umowy przewidział rozliczenie wynagrodzenia za wykonane roboty w oparciu o przedmiary robót (rozliczenie kosztorysowe), których pozycji ani ilości Wykonawcy nie mogą samodzielnie modyfikować, jednocześnie ograniczając maksymalną wysokość rozliczenia wartością złożonej oferty. Taki sposób rozliczenia przeczy zasadzie kosztorysowego rozliczenia robót wynikającego m. in. z Kodeksu Cywilnego. W przypadku konieczności wykonania prac, które nie były przewidziane w przedmiarach na Zamawiającym ciąży obowiązek ich rozliczenia i zmiany wynagrodzenia Wykonawcy. W związku z tym prosimy o wprowadzenie zmiany w akcie umowy par.7 ust.1 umożliwiającej Wykonawcom rozliczenie wszystkich wykonanych robót w rzeczywistości wykonanych ilościach.

Wyjaśnienie:

Zamawiający wyjaśnia, że zgodnie z § 7 ust. 1 wzoru umowy, z tytułu prawidłowego oraz terminowego wykonania Umowy Wykonawca otrzyma od Zamawiającego wynagrodzenie w kwocie nieprzekraczającej ceny wykonania Zamówienia z podatkiem VAT określonej w ofercie Wykonawcy (...). Natomiast zgodnie z § 7 ust. 5 wzoru umowy, rozliczenie pomiędzy Stronami nastąpi kosztorysowo, na podstawie uszczegółowienia kosztorysu ofertowego Wykonawcy, o którym mowa w rozdz. 20 IDW oraz na podstawie zestawienia rzeczywistości wykonanych jednostek Robót, podpisanego przez kierownika budowy i zaopiniowanego/rozliczonego przez inspektora nadzoru inwestorskiego, z zastrzeżeniem postanowień ust. 1, ust. 6 oraz ust. 7 wzoru umowy. Zatem wynagrodzenie Wykonawcy na charakter wynagrodzenia kosztorysowo – ryczałtowego. Zamawiający zawarł w IDW Tom I SWZ postanowienia pozwalające na zmianę umowy i rozliczenie z Wykonawcą robót dodatkowych, których zakres lub ilość przekracza zakres robót określonych w przedmiarach robót.

Zapytanie nr 200 (pisownia oryginalna)

W związku z przewidywanym przez Zamawiającego rozliczeniem robót w oparciu o kosztorys sporządzony na podstawie przedmiaru i o maksymalnej wartości rozliczenia w wysokości złożonej oferty i z uwagi na zapisy par.7 wzoru umowy, prosimy o potwierdzenie, że przedmiar w pełni oddaje zakres przedmiotu zamówienia, a konsekwencje braków w przedmiarze nie obciążą Wykonawcy.

Wyjaśnienie:

Zamawiający wyjaśnia, że zgodnie z § 7 ust. 1 wzoru umowy, z tytułu prawidłowego oraz terminowego wykonania Umowy Wykonawca otrzyma od Zamawiającego wynagrodzenie w kwocie nieprzekraczającej ceny wykonania Zamówienia z podatkiem VAT określonej w ofercie

Wykonawcy (...). Natomiast zgodnie z § 7 ust. 5 wzoru umowy, rozliczenie pomiędzy Stronami nastąpi kosztorysowo, na podstawie uszczegółowienia kosztorysu ofertowego Wykonawcy, o którym mowa w rozdz. 20 IDW oraz na podstawie zestawienia rzeczywiście wykonanych jednostek Robót, podpisanego przez kierownika budowy i zaopiniowanego/rozliczonego przez inspektora nadzoru inwestorskiego, z zastrzeżeniem postanowień ust. 1, ust. 6 oraz ust. 7 wzoru umowy. Zatem wynagrodzenie Wykonawcy na charakter wynagrodzenia kosztorysowo – ryczałtowego. Zamawiający zawarł w IDW Tom I SWZ postanowienia pozwalające na zmianę umowy i rozliczenie z Wykonawcą robót dodatkowych, których zakres lub ilość przekracza zakres robót określonych w przedmiarach robót.

Zapytanie nr 201 (pisownia oryginalna)

Na przekrojach konstrukcyjnych wskazano do zastosowania oporniki kamienne 12x25, podczas gdy w przedmiarze oraz SST wskazano oporniki 15x30. Prosimy o wskazanie poprawnego wymiaru oporników oraz korektę stosownych dokumentów.

Wyjaśnienie:

Vide w odpowiedzi na zapytanie nr 39.

Zapytanie nr 202 (pisownia oryginalna)

Prosimy o przedstawienie obliczeń, na podstawie których określono przedmiarowe ilości robót ziemnych.

Wyjaśnienie:

Zamawiający wyjaśnia, że roboty ziemne obliczono na podstawie różnic powierzchni opracowanych przez Projektanta w modelu trójwymiarowym.

Zamawiający wyjaśnia, że nie dysponuje ww. modelem.

Zapytanie nr 203 (pisownia oryginalna)

W opisie technicznym, przedmiarze i na przekrojach wskazano na zastosowanie geotkaniny wzmacniającej 70/70 kN/m, podczas gdy w SST 04.02.01a wskazano geotkaninę o wytrzymałości na rozciąganie ≥ 40 kN/m. Prosimy o wskazanie poprawnych parametrów geotkaniny oraz korektę stosownych dokumentów.

Wyjaśnienie:

Vide w odpowiedzi na zapytanie nr 100.

Zapytanie nr 204 (pisownia oryginalna)

W opisie technicznym, przedmiarze i na przekrojach wskazano na zastosowanie płytek płukanych 30x30x5 koloru żółtego, podczas gdy w SST 05.03.23 w różnych punktach wskazano na zastosowanie różnych materiałów, oprócz powyższej płytki również kostkę 10x20 gr. 6 i 8 cm koloru szarego. Jednocześnie punkt 2.2.1 ww. SST dopuszcza grubość płytki płukanej jako 4-14 cm z zaleceniem grubości 5 cm. Prosimy o jednoznaczne wskazanie materiału do wykonania warstwy ścieralnej chodnika oraz o korektę stosownych dokumentów.

Wyjaśnienie:

Zamawiający wyjaśnia, że dla nawierzchni chodników należy zastosować betonowe płytki chodnikowe z fakturą kamienia płukanego o wymiarach **30x30x5cm w kolorze szarym**.

Zamawiający informuje, że przed wszystkimi przejściami dla pieszych należy zastosować przekładki na nawierzchni chodnika z płytek ostrzegawczych o wymiarach 30x30x8cm w kolorze żółtym.

Wzory płytek chodnikowych podlegają akceptacji Zamawiającego na podstawie przedstawionych rzeczywistych próbek.

Zamawiający informuje, że udostępnia zmieniony przedmiar robót branży drogowej dla etapu 1, gdzie w dziale nr 5.5 „Czynności w zakresie - Betonowa kostka brukowa” dodano nową pozycję pod nazwą: „ułożenie warstwy z płytek betonowych ostrzegawczych 30x30cm o gr. 8cm na podsypce cementowo-piaskowej gr. 3cm - przekładki przed przejściami dla pieszych 0,3x4m”, ilość: 19,20 m²

(plik pod nazwą „11_23 SWZ Tom II DP - I 1. Przedmiar drogowy_zmieniony.pdf”, który zastępuje dotychczasowy plik „11_23 SWZ Tom II DP - I 1. Przedmiar drogowy.pdf”).

Zamawiający zwraca uwagę na zmianę numeracji części dotychczasowych pozycji w zmienionym przedmiarze robót branży drogowej etap I.

Zamawiający informuje, że udostępnia erratę nr 1 do branży drogowej dla etapu 1 i 2, gdzie opisano w szczególności płytkę chodnikową, płytkę ostrzegawczą oraz przedstawiono wzór ułożenia płytek chodnikowych ostrzegawczych (plik pod nazwą „11_23 SWZ Tom II DP - Errata-1_projekt_drogowy_etap_1-2.pdf”).

Zamawiający przekazuje i odpowiednio udostępnia pliki w formacie PDF:

11_23 SWZ Tom II DP - I 1. Przedmiar drogowy_zmieniony.pdf

11_23 SWZ Tom II DP - Errata-1_projekt_drogowy_etap_1-2.pdf

Zapytanie nr 205 (pisownia oryginalna)

Na planie sytuacyjnym wskazano zastosowanie ścieków korytkowych oraz trójkątnych, podczas gdy w SST 08.05.01a wskazano ścieki trójkątne, skarpowe, krawężniki betonowe i płyty chodnikowe. Prosimy o wyjaśnienie rozbieżności oraz korektę stosownych dokumentów.

Wyjaśnienie:

Zamawiający przekazuje zamienną Specyfikację Techniczną Wykonania i Odbioru Robót (STWiORB) D.08.05.01a „ŚCIEKI Z PREFABRYKOWANYCH ELEMENTÓW BETONOWYCH”, która zastępuje dotychczasową specyfikację D.08.05.01a „ścieki z prefabrykowanych elementów betonowych”, zawartą w plikach w formacie pdf ze STWiORB pn. „11_23 SWZ Tom III STWiORB - STWiORB_Etap_I_Tom 1z2.pdf” oraz „11_23 SWZ Tom III STWiORB - STWiORB_Etap_II_Tom 1z2.pdf”.

Zamawiający przekazuje i odpowiednio udostępnia plik w formacie PDF:

11_23 SWZ Tom III STWiORB - STWiORB_D.08.05.01a_Ścieki_z_prefabryk_element_bet_zamienne.pdf

Zapytanie nr 206 (pisownia oryginalna)

Na planie sytuacyjnym oraz w przedmiarze wskazano do wykonania nawierzchnię z płyt ażurowych (dojazd do obsługi separatorów). Nigdzie indziej w dokumentacji nie wskazano tych elementów. Prosimy o uzupełnienie dokumentacji o przekrój konstrukcyjny, niweletę, opis i SST dotyczący tej konstrukcji. Jednocześnie prosimy o potwierdzenie, że ilości przedmiarowe uwzględniają wykonanie warstw konstrukcji lub o ich korektę.

Wyjaśnienie:

Zamawiający wyjaśnia, że nie dysponuje szczegółowymi rysunkami dróg dojazdowych do separatorów o nawierzchni ażurowej.

Jednocześnie Zamawiający informuje, że elementy konstrukcyjne warstw dróg dojazdowych do separatorów ujęto w przedmiarze robót branży drogowej etapu 1 w dotychczasowych pozycjach numer: 9, 12, 17, 29.

Vide w odpowiedzi na zapytanie nr 283.

Zapytanie nr 207 (pisownia oryginalna)

Prosimy o potwierdzenie, że należy wykonać dojazd do separatora po południowej stronie rzeki Rotmanka na odcinku km 0+025-0+105 ul. Strzeleckiego. Według dokumentacji zaprojektowano tylko jeden separator SEP 1 po północnej stronie.

Wyjaśnienie:

Zamawiający wyjaśnia, że w ramach inwestycji należy wykonać także dojazd do separatora po południowej stronie Potoku Rotmanka.

Zapytanie nr 208 (pisownia oryginalna)

Prosimy o zaznaczenie w sposób graficzny oraz przedstawienie w sposób opisowy i podanie kilometrażu granicy między nawierzchniami o konstrukcji zaprojektowanymi dla KR3 oraz KR5 oraz potwierdzenie, że ta granica ma odzwierciedlenie w ilościach przedmiarowych.

Wyjaśnienie:

Vide w odpowiedzi na zapytanie nr 119.

Zamawiający informuje, że miejsce połączenia konstrukcji KR3 i KR5 ma odzwierciedlenie w przedmiarze robót.

Zapytanie nr 209 (pisownia oryginalna)

Ze względu na to, że cena mieszanki czerwonej jest kilkukrotnie wyższa od czarnej, prosimy o rozdzielenie pozycji przedmiarowych dotyczących wykonania warstwy ścieralnej z AC 11 S w kolorze czarnym od nawierzchni koloru czerwonego.

Wyjaśnienie:

Zamawiający informuje, że udostępnia zmieniony przedmiar robót branży drogowej dla etapu 1, gdzie w dziale nr 5.3 pod nazwą „Czynności w zakresie - Nawierzchnia z betonu asfaltowego - warstwa ścieralna” zamieniono dotychczasową pozycję nr 25 pod nazwą „warstwa ścieralna AC11S o gr. 4 cm” na dwie pozycje:

pierwsza pod nazwą „warstwa ścieralna AC11S o gr. 4 cm, kolor czarny”, ilość: 2365,2 m²,
oraz

druga pod nazwą „warstwa ścieralna AC11S o gr. 4 cm, kolor czerwony”, ilość: 1264,8 m²,
(plik pod nazwą „11_23 SWZ Tom II DP - I 1. Przedmiar drogowy_zmieniony.pdf”, który zastępuje dotychczasowy plik „11_23 SWZ Tom II DP - I 1. Przedmiar drogowy.pdf”).

Zamawiający przekazuje i odpowiednio udostępnia plik w formacie PDF:

11_23 SWZ Tom II DP - I 1. Przedmiar drogowy_zmieniony.pdf

Zapytanie nr 210 (pisownia oryginalna)

W przedmiarze robót dotyczącym wiaduktu WD1 w dziale 7.1. nie występuje żadna pozycja przedmiarowa. Prosimy o uzupełnienie lub usunięcie działu 7.1. z przedmiaru.

Wyjaśnienie:

Vide w odpowiedzi na zapytanie nr 194.

Zapytanie nr 211 (pisownia oryginalna)

Do dokumentacji nie zamieszczono opisu technicznego projektu nasadzeń, jedynie plan. Prosimy o uzupełnienie dokumentacji o szczegółowy opis nasadzeń wraz z parametrami sadzonek koniecznych do zastosowania.

Wyjaśnienie:

Vide w odpowiedzi na zapytanie nr 23.

Zapytanie nr 212 (pisownia oryginalna)

Prosimy o wskazanie pozycji, w której należy wycenić wykonanie makroniwelacji terenu.

Wyjaśnienie:

Zamawiający informuje, że wykonanie makroniwelacji terenu należy wycenić w pozycjach przedmiarowych dotyczących robót ziemnych – wykonanie nasypu.

Zapytanie nr 213 (pisownia oryginalna)

Prosimy o dołączenie do dokumentacji tabeli robót ziemnych.

Wyjaśnienie:

Zamawiający wyjaśnia, że nie dysponuje tabelą robót ziemnych.

Zapytanie nr 214 (pisownia oryginalna)

W opinii Wykonawcy część dokumentacji dotycząca stałej organizacji ruchu zawiera wiele błędów i nieścisłości, a wyszczególnione w przedmiarach pozycje dotyczące oznakowania pionowego znacząco

odbiegają zarówno ilościowo jak i opisowo od znaków przedstawionych w projekcie stałej organizacji ruchu. Między innymi w przedmiarach podano niepoprawne ilości tablic średnich, mini oraz E, nie wymieniono montażu znaków rozmiaru małego czy też podano odbiegające od projektowanych ilości słupków. Plan oznakowania nie wskazuje, które słupki powinny być ze wspornikiem, a legenda niejednoznacznie określa rozmiary tablic – zarówno poprzez kolor linii jak i rozmiar piktogramu znaku, a na planie występują znaki A-8 z linią odniesienia koloru czarnego (znak średni), ale z piktogramem rozmiaru małego. W związku z powyższym prosimy o weryfikację tych ilości i opisów oraz zamieszczenie zestawienia oznakowania pionowego do wykonania, aby możliwe było jednoznaczne stwierdzenie jakie oznakowanie należy zamontować. Jednocześnie prosimy o zaktualizowanie przedmiaru do rzeczywistego zakresu robót objętych przedmiotem zamówienia.

Wyjaśnienie:

Zamawiający informuje, że skorygował zestawienia oznakowania pionowego dla etapu I oraz dla etapu II.

Zamawiający informuje, że udostępnił zmieniony przedmiar robót branży drogowej dla etapu 1 ze zaktualizowanym działem nr 7.2 „Czynności w zakresie - Oznakowanie pionowe” (plik pod nazwą „11_23 SWZ Tom II DP - I 1. Przedmiar drogowy_zmieniony.pdf”, który zastępuje dotychczasowy plik „11_23 SWZ Tom II DP - I 1. Przedmiar drogowy.pdf”).

Zamawiający informuje, że udostępnił zmieniony przedmiar robót branży drogowej dla etapu 2 ze zaktualizowanym działem nr 7.2 „Czynności w zakresie - Oznakowanie pionowe” (plik pod nazwą „11_23 SWZ Tom II DP - II 1. Przedmiar drogowy_zmieniony.pdf”, który zastępuje dotychczasowy plik „11_23 SWZ Tom II DP - II 1. Przedmiar drogowy.pdf”).

Zamawiający zwraca uwagę na zmianę numeracji części dotychczasowych pozycji w zmienionym przedmiarze robót branży drogowej etap I oraz etap II.

Zamawiający przekazuje i odpowiednio udostępnia pliki w formacie PDF:

11_23 SWZ Tom II DP - I 1. Przedmiar drogowy_zmieniony.pdf

11_23 SWZ Tom II DP - II 1. Przedmiar drogowy_zmieniony.pdf

Zapytanie nr 215 (pisownia oryginalna)

Prosimy o potwierdzenie, że zakończenia ciągów pieszo-rowerowych oraz ścieżek rowerowych z chodnikiem (odejścia z ronda) znakami C-13a są prawidłowe i bezpieczne dla użytkowników. Prosimy o odwzorowanie ewentualnej zmiany w przedmiarze.

Wyjaśnienie:

Zamawiający informuje, że wloty „ślepe” dróg, ścieżek rowerowych i chodników zostaną zabezpieczone tablicami i barierami ochronnymi. Vide w odpowiedzi na zapytanie nr 214.

Zapytanie nr 216 (pisownia oryginalna)

Rozwiązanie projektowe nie przewiduje wykonania elementów konstrukcyjnych kończących jezdnie wraz z chodnikami i ścieżkami rowerowymi przy wylotach ronda oraz ciągi pieszo-rowerowe. Prosimy o uzupełnienie dokumentacji i przedmiarów o te elementy.

Wyjaśnienie:

Vide w odpowiedzi na zapytanie nr 215.

Zapytanie nr 217 (pisownia oryginalna)

Zgodnie z rysunkiem nr 3 - profil wlotów ronda – jezdni zachodnia urywa się 0,91 m ponad istniejącym terenem. Prosimy o potwierdzenie stateczności projektowanego rozwiązania lub o korektę projektu odwzorowaną w przedmiarach. Analogicznie prosimy o rozwiązanie dla wlotu wschodniego.

Wyjaśnienie:

Zamawiający informuje, że wloty „ślepe” dróg, ścieżek rowerowych i chodników należy zakończyć skarpą o pochyleniu 1:2.

Zapytanie nr 218 (pisownia oryginalna)

Zwracamy uwagę, że droga serwisowa „dojazd do separatora” na odcinku km 0+170 – 0+225 ul. Strzeleckiego nie pozwolili na obsługę separatora SEP 1 z uwagi na kolizję z wysokim nasypem ciągu pieszo-rowerowego. Prosimy o potwierdzenie, że pomimo tego, wykonanie jej stanowi przedmiot zamówienia lub adekwatną korektę przedmiaru.



Wyjaśnienie:

Zamawiający informuje, że w ramach inwestycji należy wykonać dojazdy do separatorów zarówno po północnej, jak i po południowej stronie Potoku Rotmanka.

Zapytanie nr 219 (pisownia oryginalna)

Według projektu budowlanego, wykonawczego i technicznego etapu I należy zastosować barierę H1/W3/A, według projektu stałej organizacji ruchu N2/W3/A, według przedmiaru N2/W3, a według SST N2/W2 i H1/W2. Prosimy o jednoznaczne określenie przedmiotu zamówienia, ujednoczenie dokumentacji i korektę stosownych dokumentów (przedmiaru).

Wyjaśnienie:

Zamawiający informuje, że bariery ochronne należy wykonać zgodnie z Projektem Stałej Organizacji Ruchu.

Zamawiający informuje, że skorygował zestawienia barier ochronnych dla etapu I oraz dla etapu II.

Zamawiający informuje, że udostępnia zmieniony przedmiar robót branży drogowej dla etapu 1 ze zaktualizowanym działem nr 7.3 „Czynności w zakresie - Bariery ochronne stalowe” (plik pod nazwą „11_23 SWZ Tom II DP - I 1. Przedmiar drogowy_zmieniony.pdf”, który zastępuje dotychczasowy plik „11_23 SWZ Tom II DP - I 1. Przedmiar drogowy.pdf”).

Zamawiający informuje, że udostępnia zmieniony przedmiar robót branży drogowej dla etapu 2 ze zaktualizowanym działem nr 7.4 „Czynności w zakresie - Bariery ochronne stalowe” (plik pod nazwą „11_23 SWZ Tom II DP - II 1. Przedmiar drogowy_zmieniony.pdf”, który zastępuje dotychczasowy plik „11_23 SWZ Tom II DP - II 1. Przedmiar drogowy.pdf”).

Zamawiający zwraca uwagę na zmianę numeracji części dotychczasowych pozycji w zmienionym przedmiarze robót branży drogowej etap I oraz etap II.

Zamawiający przekazuje i odpowiednio udostępnia pliki w formacie PDF:

11_23 SWZ Tom II DP - I 1. Przedmiar drogowy_zmieniony.pdf

11_23 SWZ Tom II DP - II 1. Przedmiar drogowy_zmieniony.pdf

Zapytanie nr 220 (pisownia oryginalna)

Według projektu budowlanego, wykonawczego i technicznego etapu II należy zastosować barierę H1/W3/A, według projektu stałej organizacji ruchu H1/W2/A, N2/W2/A i H2, według przedmiaru H1/W2, N2/W2 i H2 a według SST N2/W2 i H1/W2. Prosimy o jednoznaczne określenie przedmiotu zamówienia, ujednoczenie dokumentacji i korektę stosownych dokumentów (przedmiaru).

Wyjaśnienie:

Vide w odpowiedzi na zapytanie nr 219.

Zapytanie nr 221 (pisownia oryginalna)

Prosimy o zamieszczenie rysunku przekroju normalnego z km 0+146 ul. Strzeleckiego, na którym będzie widać rozmieszczenie elementów (barier i ścieków) pomiędzy jezdnią a ścieżką rowerową/ciągiem pieszo-rowerowym.



Wyjaśnienie:

Zamawiający informuje, że nie dysponuje przekrojem normalnym w km 0+146 ul. Strzeleckiego.

Zapytanie nr 222 (pisownia oryginalna)

W dokumentacji nie zawarto szczegółowych przekrojów konstrukcyjnych nawierzchni przez przepusty PPR 1, PPR2, PPR 3. Prosimy o zamieszczenie tych rysunków, opisu konstrukcji i aktualizację przedmiarów.

Wyjaśnienie:

Zamawiający informuje, że konstrukcja nawierzchni jest jednolita z drogą przed i za przepustami PPR1, PPR2, PPR3.

Zapytanie nr 223 (pisownia oryginalna)

Prosimy o zdefiniowanie konstrukcji w ciągu pieszo-rowerowym przy zjazdach do obsługi separatorów, oznaczonej jako wzmocniona podbudowa wraz z odpowiednią korektą przedmiaru.

 nawierzchnia bitumiczna – wzmocniona podbudowa

Wyjaśnienie:

Zamawiający wyjaśnia, że w miejscach zjazdów do obsługi separatorów ścieżka pieszo-rowerowa powinna być wykonana o konstrukcji nawierzchni KR2 tj. 4 cm warstwa ścieralna + 8 cm warstwa wiążąca. Pozostałe warstwy konstrukcji ciągu pieszo-rowerowego bez zmian.

Zamawiający informuje, że udostępnia zmieniony przedmiar robót branży drogowej dla etapu 1, gdzie w dziale nr 5.2 pod nazwą „Czynności w zakresie - Nawierzchnia z betonu asfaltowego - warstwa wiążąca” dla dotychczasowej pozycji nr 23 pod nazwą „warstwa wiążąca AC16W o gr. 8 cm” dodano wiersz obmiaru pn. „ciąg pieszo-rowerowy - zjazdy do separatorów”, ilość: 98,00 m2. Tym samym dla tej pozycji zmieniono ilość na 528,00 m2.

(plik pod nazwą „11_23 SWZ Tom II DP - I 1. Przedmiar drogowy_zmieniony.pdf”, który zastępuje dotychczasowy plik „11_23 SWZ Tom II DP - I 1. Przedmiar drogowy.pdf”).

Zamawiający przekazuje i odpowiednio udostępnia plik w formacie PDF:

11_23 SWZ Tom II DP - I 1. Przedmiar drogowy_zmieniony.pdf

Zapytanie nr 224 (pisownia oryginalna)

W przedmiarze dotyczącym robót elektrycznych i teletechnicznych dla etapu II w pozycjach 30 i 31 jako jednostkę dla budowy studni kablowych wskazano metr. Prosimy o korektę.

Wyjaśnienie:

Vide w odpowiedzi na zapytanie nr 324.

Zapytanie nr 225 (pisownia oryginalna)

W przedmiarze drogowym etapu I brakuje działu 8.2. Prosimy o korektę.

Wyjaśnienie:

Zamawiający wyjaśnia, że dział 8.2 nie występuje w przedmiarze robót branży drogowej etapu 1, ponieważ nie ma odzwierciedlenia w zakresie inwestycji. Zamawiający informuje, że pozostawia bez zmian numerację działów przedmiaru robót branży drogowej etapu 1.

Zapytanie nr 226 (pisownia oryginalna)

W przedmiarze drogowym etapu I pozycja 31 występuje po pozycji nr 17. Prosimy o korektę.

Wyjaśnienie:

Zamawiający informuje, że udostępnia zmieniony przedmiar robót branży drogowej dla etapu 1, gdzie poprawiono numerację pozycji (plik pod nazwą „11_23 SWZ Tom II DP - I 1. Przedmiar drogowy_zmieniony.pdf”, który zastępuje dotychczasowy plik „11_23 SWZ Tom II DP - I 1. Przedmiar drogowy.pdf”).

Zamawiający zwraca uwagę na zmianę numeracji części dotychczasowych pozycji w zmienionym przedmiarze robót branży drogowej etap I.

Zamawiający przekazuje i odpowiednio udostępnia plik w formacie PDF:

11_23 SWZ Tom II DP - I 1. Przedmiar drogowy_zmieniony.pdf

Zapytanie nr 227 (pisownia oryginalna)

W przedmiarze drogowym etapu II brakuje działu 4.5, a pozycja 14 występuje po pozycji 12. Prosimy o korektę.

Wyjaśnienie:

Zamawiający wyjaśnia, że dział 4.5 nie występuje w przedmiarze robót branży drogowej etapu 2, ponieważ nie ma odzwierciedlenia w zakresie inwestycji.

Zamawiający informuje, że pozostawia bez zmian numerację działów przedmiaru robót branży drogowej etapu 2.

Zamawiający informuje, że udostępnia zmieniony przedmiar robót branży drogowej dla etapu 2, gdzie poprawiono numerację pozycji (plik pod nazwą „11_23 SWZ Tom II DP - II 1. Przedmiar drogowy_zmieniony.pdf”, który zastępuje dotychczasowy plik „11_23 SWZ Tom II DP - II 1. Przedmiar drogowy”).

Zamawiający zwraca uwagę na zmianę numeracji części dotychczasowych pozycji w zmienionym przedmiarze robót branży drogowej etap II.

Zamawiający przekazuje i odpowiednio udostępnia plik w formacie PDF:

11_23 SWZ Tom II DP - II 1. Przedmiar drogowy_zmieniony.pdf

Zapytanie nr 228 (pisownia oryginalna)

W przedmiarze drogowym etapu II brakuje działu 8.2. Prosimy o korektę.

Wyjaśnienie:

Zamawiający wyjaśnia, że dział 8.2 nie występuje w przedmiarze robót branży drogowej etapu 2, ponieważ nie ma odzwierciedlenia w zakresie inwestycji. Zamawiający informuje, że pozostawia bez zmian numerację działów przedmiaru robót branży drogowej etapu 2.

Zapytanie nr 229 (pisownia oryginalna)

W przedmiarze drogowym etapu II brakuje pozycji 47-49. Prosimy o korektę.

Wyjaśnienie:

Zamawiający informuje, że udostępnia zmieniony przedmiar robót branży drogowej dla etapu 2, gdzie poprawiono numerację pozycji (plik pod nazwą „11_23 SWZ Tom II DP - II 1. Przedmiar drogowy_zmieniony.pdf”, który zastępuje dotychczasowy plik „11_23 SWZ Tom II DP - II 1. Przedmiar drogowy”).

Zamawiający zwraca uwagę na zmianę numeracji części dotychczasowych pozycji w zmienionym przedmiarze robót branży drogowej etap II.

Zamawiający przekazuje i odpowiednio udostępnia plik w formacie PDF:

11_23 SWZ Tom II DP - II 1. Przedmiar drogowy_zmieniony.pdf

Zapytanie nr 230 (pisownia oryginalna)

Prosimy o uzupełnienie dokumentacji projektowej o przekrój poprzeczny ścieżki pieszej przy kanale Nowa Radunia. Z rysunków obiektów M1, M2, M3 wynika, że należy zastosować mury oporowe typu L, których nie uwzględniono w dokumentacji drogowej. Jednocześnie prosimy o odzwierciedlenie rozwiązania konstrukcyjnego w przedmiarach robót.

Wyjaśnienie:

Zamawiający informuje, że nie zachodzi konieczność wykonania konstrukcji oporowej przy chodniku, pokazanej w części mostowej dokumentacji (mosty M1, M2, M3) z uwagi na wysokość skarpy nie przekraczającą 0,75 m.

Zapytanie nr 231 (pisownia oryginalna)

Na rysunku 3.4 etapu II projektu drogowego znajdują się profile ścieżki rowerowej i chodnika północnego oraz chodnika południowego o długościach odpowiednio 172 m i 106 m. Na planie sytuacyjnym nie oznaczono kilometrażu chodników wzdłuż łącznicy, ale elementy te mają w etapie drugim długości około 230 m i 200 m. Prosimy o wyjaśnienie tej rozbieżności i zamieszczenie pełnego profilu tych elementów oraz ewentualną korektę przedmiaru.

Wyjaśnienie:

Zamawiający wyjaśnia, że w etapie II dla ścieżki rowerowej i chodnika północnego oraz chodnika południowego kilometraż zaczyna się w miejscu, gdzie zachodzi rozsuniecie przekroju drogowego.

Zapytanie nr 232 (pisownia oryginalna)

Na odcinku ok. km 17+230 – 17+340 strona prawa DK 91 znajduje się zatoka parkingowa z chodnikiem, oddzielona od jezdni wysepką z kostki betonowej. Zamieszczona dokumentacja projektowa nie wskazuje konieczności rozbiórki tego parkingu, ani nie przedstawia rozwiązania w zakresie dowiązania go do nowoprojektowanej DK 91. Prosimy o przedstawienie rozwiązania konstrukcyjnego dotyczącego tego parkingu oraz ewentualną korektę przedmiaru.

Wyjaśnienie:

Zamawiający informuje, że istniejąca zatoka przy drodze krajowej nr 91 przeznaczona jest do rozbiórki, a jej rozbiórkę należy wycenić w dziale nr 2.4 „Czynności w zakresie - Rozbiórka istniejących elementów nawierzchni” w pozycji pod nazwą „rozbiórka istniejącej nawierzchni wraz z wywozem elementów z rozbiórki na legalne składowisko odpadów i kosztem utylizacji” w zmienionym przedmiarze robót branży drogowej etap 2 (plik pod nazwą „11_23 SWZ Tom II DP - II 1. Przedmiar drogowy_zmieniony.pdf”, który zastępuje dotychczasowy plik „11_23 SWZ Tom II DP - II 1. Przedmiar drogowy”).

Zamawiający zwraca uwagę na zmianę numeracji części dotychczasowych pozycji w zmienionym przedmiarze robót branży drogowej etap II.

Zamawiający przekazuje i odpowiednio udostępnia plik w formacie PDF:

11_23 SWZ Tom II DP - II 1. Przedmiar drogowy_zmieniony.pdf

Zapytanie nr 233 (pisownia oryginalna)

Na odcinku km 17+345 – 17+500 po lewej stronie DK 91 na planie sytuacyjnym zaznaczono obszar, na którym należy dokonać makroniwelacji terenu. Na przekrojach poprzecznych (rysunkach 5.2 i 5.3) zaznaczono jedynie makroniwelację po prawej stronie DK 91. Prosimy o zamieszczenie poprawionych przekrojów poprzecznych oraz ewentualną korektę przedmiaru.

Wyjaśnienie:

Zamawiający informuje, że udostępnia zmienione rysunki przekrojów nr 5.1, 5.2, 5.3 projektu wykonawczego branży drogowej etap II w wersji pdf nieskanowanej, gdzie czytelne są wartości oraz na których naniesiono brakującą makroniwelację (plik pod nazwą „11_23 SWZ Tom II DP - II 1. PW b. drogowa_rys.5.1,5.2,5.3_zamienne.pdf”, który zastępuje dotychczasowy plik „11_23 SWZ Tom II DP - II 1. PW b. drogowa_rys.5.1,5.2,5.3.pdf”).

Zamawiający przekazuje i odpowiednio udostępnia plik w formacie PDF:
11_23 SWZ Tom II DP - II 1. PW b. drogowa_rys.5.1,5.2,5.3_zamienne.pdf.

UWAGA: Niniejsza odpowiedź stanowi jednocześnie rewizję do odpowiedzi na pytania nr 123 i nr 311, udzielonej informacją nr 11 z dnia 08.11.2023 r.

Zapytanie nr 234 (pisownia oryginalna)

W przedmiarze robót nie zawarto pozycji dotyczących włączenia konstrukcji w stan istniejący – frezowania, geokompozytu, 3 warstw bitumicznych. Prosimy o uzupełnienie przedmiaru i zamieszczenie właściwych SST.

Wyjaśnienie:

Zamawiający informuje, że udostępnia zmieniony przedmiar robót branży drogowej dla etapu 1, gdzie:

w dziale nr 5.2 „Czynności w zakresie - Nawierzchnia z betonu asfaltowego - warstwa wiążąca” dodano następujące pozycje:

- warstwa wyrównawcza AC16W o gr. 3 cm - warstwa 1 połączenia nawierzchni, ilość: 22,00 m²,
- warstwa wyrównawcza AC16W o gr. 3 cm - warstwa 2 połączenia nawierzchni, ilość: 29,50 m²,
- warstwa wyrównawcza AC16W o gr. 5 cm - połączenia z istniejącą konstrukcją, ilość: 44,00 m²,

w dziale nr 5.4 „Czynności w zakresie - Nawierzchnia z mieszanki mastyksowo - grysowej (SMA)” dodano następujące pozycje:

- ułożenie warstwy ścieralnej z SMA11, PMB-45/80-55 gr. 4 cm - ul. Strzeleckiego - połączenie z istniejącą konstrukcją, ilość: 44,00 m²,

w dziale nr 4.2 Czynności w zakresie - Warstwa wzmacniająco-separacyjna z geotkaniny” dodano następujące pozycje:

- siatka szklana (geokompozyt) wstępnie nasączona asfaltem, ilość: 44,00 m²,

(plik pod nazwą „11_23 SWZ Tom II DP - I 1. Przedmiar drogowy_zmieniony.pdf”, który zastępuje dotychczasowy plik „11_23 SWZ Tom II DP - I 1. Przedmiar drogowy.pdf”).

Zamawiający informuje, że udostępnia zmieniony przedmiar robót branży drogowej dla etapu 2, gdzie:

w dziale nr 5.2 „Czynności w zakresie - Nawierzchnia z betonu asfaltowego - warstwa wiążąca” dodano następujące pozycje:

- warstwa wyrównawcza AC16W o gr. 6 cm - warstwa 1 połączenia nawierzchni, ilość: 35,00 m²,
- warstwa wyrównawcza AC16W o gr. 6 cm - warstwa 2 połączenia nawierzchni, ilość: 44,00 m²,
- warstwa wyrównawcza AC16W o gr. 8 cm - połączenia z istniejącą konstrukcją, ilość: 70,00 m²,

w dziale nr 5.4 „Czynności w zakresie - Nawierzchnia z mieszanki mastyksowo - grysowej (SMA)” dodano następujące pozycje:

- ułożenie warstwy ścieralnej z SMA11, PMB-45/80-55 gr. 4 cm - ul. Grunwaldzka - połączenie z istniejącą konstrukcją, ilość: 70,00 m²,

w dziale nr 4.4 Czynności w zakresie - Warstwa wzmacniająco-separacyjna z geotkaniny” dodano następujące pozycje:

- siatka szklana (geokompozyt) wstępnie nasączona asfaltem, ilość: 70,00 m²,

(plik pod nazwą „11_23 SWZ Tom II DP - II 1. Przedmiar drogowy_zmieniony.pdf”, który zastępuje dotychczasowy plik „11_23 SWZ Tom II DP - II 1. Przedmiar drogowy”)

Zamawiający zwraca uwagę na zmianę numeracji części dotychczasowych pozycji w zmienionym przedmiarze robót branży drogowej etap I oraz etap II.

Zamawiający informuje, że przekazuje Specyfikację Techniczną Wykonania i Odbioru Robót Budowlanych (STWiORB) dla połączenia nowej konstrukcji nawierzchni z nawierzchnią istniejącą D.05.03.26g „Połączenie nowej konstrukcji nawierzchni z nawierzchnią istniejącą” (plik pod nazwą „11_23 SWZ Tom III STWiORB - STWiORB_D.05.03.26g_Połączenie_nawierzchni.pdf”).

Zamawiający przekazuje i odpowiednio udostępnia pliki w formacie PDF:

11_23 SWZ Tom II DP - I 1. Przedmiar drogowy_zmieniony.pdf

11_23 SWZ Tom II DP - II 1. Przedmiar drogowy_zmieniony.pdf

11_23 SWZ Tom III STWiORB - STWiORB_D.05.03.26g_Połączenie_nawierzchni.pdf

Zapytanie nr 235 (pisownia oryginalna)

W przedmiarze drogowym dla etapu I wskazano do wycięcia 12 drzew. Na planie zagospodarowania terenu zaznaczono do wycięcia 10 drzew (nr 27, 31, 33-40). Prosimy o wskazanie, które 2 drzewa należy jeszcze wyciąć.

Wyjaśnienie:

Zamawiający wyjaśnia, że dla etapu I przewidziano 10 szt. drzew do wycinki.

Zamawiający informuje, że udostępnia zmieniony przedmiar robót branży drogowej dla etapu 1, gdzie dla pozycji pod nazwą „Wycinka drzew kolidujących z planowaną inwestycją wraz z usunięciem i wywiezieniem karpiny i gałęzi na legalne składowisko w celu utylizacji oraz rozliczeniem wyciętych pni z Zamawiającym” zmieniono ilość na 10 szt. (plik pod nazwą „11_23 SWZ Tom II DP - I 1. Przedmiar drogowy_zmieniony.pdf”, który zastępuje dotychczasowy plik „11_23 SWZ Tom II DP - I 1. Przedmiar drogowy.pdf”).

Zamawiający zwraca uwagę na zmianę numeracji części dotychczasowych pozycji w zmienionym przedmiarze robót branży drogowej etap I.

Zamawiający przekazuje i odpowiednio udostępnia plik w formacie PDF:

11_23 SWZ Tom II DP - I 1. Przedmiar drogowy_zmieniony.pdf

Zapytanie nr 236 (pisownia oryginalna)

W przedmiarze drogowym dla etapu II wskazano do wycięcia 45 drzew. Na planie zagospodarowania terenu wskazano do wycięcia 22 drzewa (nr 2-4, 6-7, 10-24, 2x26). Prosimy o wskazanie, które 23 drzewa należy jeszcze wyciąć.

Wyjaśnienie:

Zamawiający wyjaśnia, że dla etapu II przewidziano 35 szt. drzew do wycinki – 23 szt. określone na planie sytuacyjnym oraz 12 szt., zlokalizowanych na skarpie wału, które mogą wystąpić w kolizji z makroniwelacją terenu i/lub nowym ukształtowaniem terenu.

Zamawiający informuje, że udostępnia zmieniony przedmiar robót branży drogowej dla etapu 2, gdzie dla pozycji pod nazwą „Wycinka drzew kolidujących z planowaną inwestycją wraz z usunięciem i wywiezieniem karpiny i gałęzi na legalne składowisko w celu utylizacji oraz rozliczeniem wyciętych pni z Zamawiającym” zmieniono ilość na 35 szt. (plik pod nazwą „11_23 SWZ Tom II DP - II 1. Przedmiar drogowy_zmieniony.pdf”, który zastępuje dotychczasowy plik „11_23 SWZ Tom II DP - II 1. Przedmiar drogowy”).

Zamawiający zwraca uwagę na zmianę numeracji części dotychczasowych pozycji w zmienionym przedmiarze robót branży drogowej etap II.

Zamawiający przekazuje i odpowiednio udostępnia plik w formacie PDF:

11_23 SWZ Tom II DP - II 1. Przedmiar drogowy_zmieniony.pdf

Zapytanie nr 237 (pisownia oryginalna)

Prosimy o weryfikację i korektę pozycji przedmiarowych etapu I i II dotyczących wycinki krzewów. Na planie zagospodarowania terenu dla etapu I wskazano znacznie mniejszą powierzchnię krzewów niż w przedmiarze, natomiast w etapie II znacznie większą.

Wyjaśnienie:

Zamawiający wyjaśnia, że dla etapu I przewidziano 850 m² krzewów do wycinki, a dla etapu II przewidziano 320 m² krzewów do wycinki.

Zamawiający informuje, że udostępnia zmieniony przedmiar robót branży drogowej dla etapu 1, gdzie dla pozycji pod nazwą „Wycinka krzewów kolidujących z planowaną inwestycją, oczyszczenie terenu po wycinie z gałęzi, karpin, transport gałęzi, karpin na legalne składowisko i utylizacja” zmieniono ilość na 850 m² (plik pod nazwą „11_23 SWZ Tom II DP - I 1. Przedmiar

drogowy_zmieniony.pdf", który zastępuje dotychczasowy plik „11_23 SWZ Tom II DP - I 1. Przedmiar drogowy.pdf”).

Zamawiający zwraca uwagę na zmianę numeracji części dotychczasowych pozycji w zmienionym przedmiarze robót branży drogowej etap I.

Zamawiający informuje, że udostępnia zmieniony przedmiar robót branży drogowej dla etapu 2, gdzie dla pozycji pod nazwą „Wycinka krzewów kolidujących z planowaną inwestycją, oczyszczenie terenu po wycince z gałęzi, karpin, transport gałęzi, karpin na legalne składowisko i utylizacja” zmieniono ilość na 320 m² (plik pod nazwą „11_23 SWZ Tom II DP - II 1. Przedmiar drogowy_zmieniony.pdf”, który zastępuje dotychczasowy plik „11_23 SWZ Tom II DP - II 1. Przedmiar drogowy”).

Zamawiający zwraca uwagę na zmianę numeracji części dotychczasowych pozycji w zmienionym przedmiarze robót branży drogowej etap II.

Zamawiający przekazuje i odpowiednio udostępnia plik w formacie PDF:

11_23 SWZ Tom II DP - I 1. Przedmiar drogowy_zmieniony.pdf

11_23 SWZ Tom II DP - II 1. Przedmiar drogowy_zmieniony.pdf

Zapytanie nr 238 (pisownia oryginalna)

Prosimy o potwierdzenie kątów wlotu i wylotu rurociągu DN 800 w studni D1.

Wyjaśnienie:

Zamawiający wyjaśnia, że kąty wlotu i wylotu rurociągu DN 800 w studni D1 należy wykonać jak na rysunku poniżej:

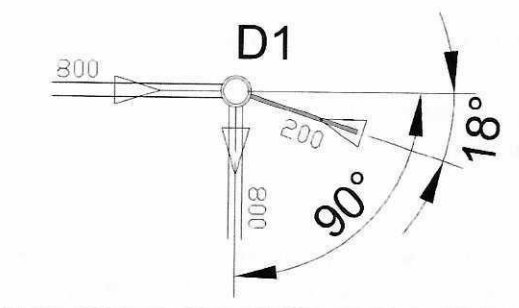

Zapytanie nr 239 (pisownia oryginalna)

Prosimy o potwierdzenie stanu technicznego umożliwiającego wykonanie dodatkowego otworu wlotowego kanału DN 800 w studni D1.

Wyjaśnienie:

Zamawiający wyjaśnia, że studnię D1 należy wykonać zgodnie z dokumentacją projektową.

Zapytanie nr 240 (pisownia oryginalna)

Prosimy o przekazanie obliczeń hydraulicznych dla przepływu kanałem DN 800 na odcinku D6-D1 w celu potwierdzenia braku zastosowania regulatora przepływu w studni D2 i D1.

Wyjaśnienie:

Zamawiający wyjaśnia, że zgodnie ze stanowiskiem Projektanta zlewnia kanału nie ulega zmianie względem stanu istniejącego.

Zapytanie nr 241 (pisownia oryginalna)

Prosimy o uzupełnienie dokumentacji o szczegół podłączenia wpustów do studni D3 i D4 (brak kaskady).

Wyjaśnienie:

Zamawiający wyjaśnia, że na profilach podłużnych jest wykazane podłączenie poprzez kaskadę zewnętrzną. Rysunek typowy kaskad jest dołączony do dokumentacji.

Zapytanie nr 242 (pisownia oryginalna)

Prosimy o potwierdzenie prawidłowości rozwiązania włączenia wpustu w studnię D1 w świetle przepływu.

Wyjaśnienie:

Zamawiający wyjaśnia, że zgodnie ze stanowiskiem Projektanta, w tej sytuacji zaprojektowane rozwiązanie włączenia wpustu w studnię D1 jest prawidłowe. Rozwiązanie to jest podyktowane projektowanym układem drogowym i lokalizacją odbiornika.

Zapytanie nr 243 (pisownia oryginalna)

Prosimy o wskazanie zakresu regulacji lub wymiany elementów istniejących studni oraz uwzględnienie robót w przedmiarach.

Wyjaśnienie:

Zamawiający wyjaśnia, że w przypadku konieczności dostosowania istniejących studni, wpustów, włączów, zasuw, itp. do projektowanej rzędnej należy zastosować pierścienie wyrównujące.

Zamawiający informuje, że udostępni zmieniony przedmiar robót branży sanitarnej sieć kanalizacji deszczowej etap I, gdzie dodano nowy dział nr 1.2.9. „Czynności w zakresie - regulacja pionowa istniejących studni, wpustów oraz zasuw” z nową pozycją nr 25 „Regulacja pionowa istniejących studni, wpustów oraz zasuw”, ilość: 3 kpl. (plik pod nazwą „11_23 SWZ Tom II DP - I 3.2. Przedmiar sanitarny kan.deszczowa_zmieniony.pdf”, który zastępuje dotychczasowy plik „11_23 SWZ Tom II DP - I 3.2. Przedmiar sanitarny kan.deszczowa.pdf”).

Zamawiający zwraca uwagę na zmianę numeracji części pozycji w przedmiarze robót branży sanitarnej sieć kanalizacji deszczowej etap I.

Zamawiający przekazuje i odpowiednio udostępnia plik w formacie PDF:

11_23 SWZ Tom II DP - I 3.2. Przedmiar sanitarny kan.deszczowa_zmieniony.pdf

Zapytanie nr 244 (pisownia oryginalna)

W nawiązaniu do regulacji formalno-prawnych przygotowania inwestycji, prosimy o uzupełnienie udostępnionych przedmiarów o szczegółowe zestawienia i obliczenia liczby jednostek przedmiarowych robót podstawowych, o których mowa w ROZPORZĄDZENIU MINISTRA ROZWOJU I TECHNOLOGII z dnia 20 grudnia 2021 r. w sprawie określenia metod i podstaw sporządzania kosztorysu inwestorskiego, obliczania planowanych kosztów prac projektowych oraz planowanych kosztów robót budowlanych określonych w programie funkcjonalno-użytkowym.

Wyjaśnienie:

Zamawiający wyjaśnia, że w przedmiarach przedstawiono obliczenia liczby jednostek, dla tych robót, dla których było to możliwe. Pozostałe jednostki, dla których podano jedynie wartości, zostały wyliczone na podstawie programu komputerowego.

Zapytanie nr 245 (pisownia oryginalna)

Par. 11 pkt. 3 do 5 - zgodnie z zapisami umowy Wykonawca jest zobowiązany "do **wykonania wszelkich i niezbędnych czynności**, aby umożliwić Zamawiającemu wywiązanie się w sposób kompletny i terminowy z zobowiązań wynikających z umowy o dofinansowanie, jak też zobowiązań innych uprawnionych podmiotów w zakresie wynikającym z umowy o dofinansowanie lub przepisów obowiązującego prawa". Na tym etapie Wykonawca nie jest w stanie uwzględnić w wycenie ewentualnych czynności, do wykonania których będzie zobowiązany. W związku z tym, proszę o jednoznaczne określenie przedmiotu zamówienia w tym zakresie.

Wyjaśnienie:

Zamawiający wyjaśnia, że na etapie składania ofert Zamawiający nie udostępnił Wykonawcom umowy o dofinansowanie, ponieważ takiej nie posiada (etap ubiegania się o dofinansowanie). Zatem w tym, zakresie oczywistym jest, że Zamawiający nie może wymagać od Wykonawcy wykonania zamówienia na podstawie bliżej nie sprecyzowanych postanowień umowy o dofinansowanie. Zatem

obowiązkiem Wykonawcy w związku z ewentualnym dofinansowaniem inwestycji na pewno będzie udokumentowanie wykonanych robót protokołami odbioru i fakturami.

Zapytanie nr 246 (pisownia oryginalna)

Par. 11 pkt. 3 do 5 - zgodnie z zapisami umowy Wykonawca jest zobowiązany "do **wykonania wszelkich i niezbędnych czynności**, aby umożliwić Zamawiającemu wywiązanie się w sposób kompletny i terminowy z zobowiązań wynikających z umowy o dofinansowanie, jak też zobowiązań innych uprawnionych podmiotów w zakresie wynikającym z umowy o dofinansowanie lub przepisów obowiązującego prawa". Na tym etapie Wykonawca nie jest w stanie uwzględnić w wycenie ewentualnych czynności, do wykonania których będzie zobowiązany. W związku z tym, proszę o potwierdzenie, że w przypadku konieczności wykonania czynności, które będą dla Wykonawcy kosztotwórcze, zostaną one rozliczone i Wykonawca otrzyma dodatkowe wynagrodzenie.

Wyjaśnienie:

Zamawiający wyjaśnia, że na etapie składania ofert Zamawiający nie udostępnił Wykonawcom umowy o dofinansowanie, ponieważ takiej nie posiada (etap ubiegania się o dofinansowanie). Zatem w tym, zakresie oczywistym jest, że Zamawiający nie może wymagać od Wykonawcy wykonania zamówienia na podstawie bliżej nie sprecyzowanych postanowień umowy o dofinansowanie. Zatem obowiązkiem Wykonawcy w związku z ewentualnym dofinansowaniem inwestycji na pewno będzie udokumentowanie wykonanych robót protokołami odbioru i fakturami.

Zapytanie nr 247 (pisownia oryginalna)

Par. 2 pkt. 17 umowy - proszę o potwierdzenie, że wykonawca sieci wod-kan oraz przebudowy sieci wodociągowej będzie zobowiązany do dostosowania się do harmonogramu opracowanego przez Wykonawcę i zdaje sobie sprawę z narzuconych kamieni milowych.

Wyjaśnienie:

Vide w odpowiedzi na zapytanie nr 68.

Zapytanie nr 248 (pisownia oryginalna)

Par. 2 pkt. 17 umowy - proszę o udostępnienie dokumentacji projektowej zakresu prac przewidzianych do wykonania przez Gestora sieci wod-kan. Lokalizacja i zakres prac są niezbędne do opracowania harmonogramu robót.

Wyjaśnienie:

Vide w odpowiedzi na zapytanie nr 68.

Zapytanie nr 249 (pisownia oryginalna)

W umowie pomiędzy GDDKIA a Gminą Miejską Pruszcz Gdański w par. 3 pkt. 1 przywołany jest ramowy harmonogram realizacji robót Inwestycji Drogowej. Proszę o uzupełnienie udostępnionych dokumentów.

Wyjaśnienie:

Vide w odpowiedzi na zapytanie nr 17.

Zapytanie nr 250 (pisownia oryginalna)

Par. 8 ust. 11, 12, 13 umowy – w związku z zapisami o bezusterkowym odbiorze proszę o dopisanie w ust. 13 zdania „W przypadku wystąpienia innych wad niż wady istotne Zamawiający dokona odbioru Robót”. Należy zauważyć, że odbiór robót jest elementem przełomowym w stosunkach pomiędzy stronami umowy o roboty budowlane, gdyż z jednej strony potwierdza wykonanie zobowiązania i otwiera wykonawcy prawo do żądania wynagrodzenia, bądź wskazuje na jego niewykonanie lub nienależyte wykonanie w całości lub w części wobec istnienia wad i rodzi odpowiedzialność za wady ujawnione przy odbiorze, a z drugiej strony wyznacza początek biegu terminów rękojmi za wady. Gdy zamawiający z przyczyn leżących po jego stronie uchybia obowiązkowi odbioru robót, następują skutki zwłoki po jego stronie i takie zachowanie pozostaje bez wpływu na roszczenie wykonawcy,

który uprawniony jest do żądania wynagrodzenia, a roszczenie jego staje się wymagalne z chwilą, w której po spełnieniu obowiązków przez wykonawcę, odbiór winien nastąpić” (wyrok Sądu Apelacyjnego w Katowicach z dnia 17.02.2000r., sygn.akt: I ACa 1027/99).

Wyjaśnienie:

Zamawiający informuje, że zmienia wzór umowy. Zamawiający przekazuje i odpowiednio udostępnia zmieniony wzór umowy.

Plik w formacie DOC i PDF: **11_23 SWZ Tom IV Umowa (wzór) ZMIENIONY3.pdf oraz 11_23 SWZ Tom IV Umowa (wzór) ZMIENIONY3.doc**

Zapytanie nr 251 (pisownia oryginalna)

Par. 9 ust. 2 umowy – proszę o wykreślenie słowa „estetyczną”. Dla każdego odczucie estetyki jest inne i jest to kryterium nieobiektywne.

Wyjaśnienie:

Zamawiający informuje, że nie zmienia treści SWZ. Zamawiający nie zamierza nadużywać swoich uprawnień. Interpretacja tego pojęcia odbywała się będzie zgodnie z zasadami obiektywizmu i sztuki budowlanej.

Zapytanie nr 252 (pisownia oryginalna)

Par. 10 ust. 2 i ust. 5 umowy – proszę o usunięcie określonych w przywołanych ustępach kar, gdyż może dojść do sytuacji niedozwolonej kumulacji z innymi tytułami. Do przedmiotowo istotnych elementów kary umownej należy skonkretyzowanie zobowiązania stron lub strony umowy, którego niewykonanie lub nienależyte wykonanie rodzi obowiązek zapłaty kary. W ww. postanowieniu umownym kara umowna została zastrzeżona z tytułu wykonywania umowy w sposób niezgodny z jej postanowieniami. W związku z tym nie wskazuje ono zdarzenia czy działania Wykonawcy, które spowoduje naliczenie tej kary.

Wyjaśnienie:

Zamawiający informuje, że nie zmienia treści SWZ. Zamawiający wyjaśnia, iż w przypadku konieczności skorzystania z uprawnienia do naliczenia kary umownej z § 10 ust. 2 i 5, korzystał będzie wyłącznie z jednej przesłanki określonej odpowiednio albo w ust. 2 albo w ust. 5. W żadnym razie nie zamierza korzystać z obu przesłanek za to samo naruszenie.

Zapytanie nr 253 (pisownia oryginalna)

Par. 9 ust. 7 umowy – proszę o potwierdzenie, że bieg na nowo terminu gwarancji dotyczy tylko tej naprawionej lub wymienionej części i dotyczy napraw istotnych, a nie każdych.

Wyjaśnienie:

Zamawiający wyjaśnia, że bieg terminu gwarancji, która biegnie na nowo dotyczy tylko tej części przedmiotu zamówienia, która była naprawiana lub wymieniana.

Zapytanie nr 254 (pisownia oryginalna)

Ze względu na różnorodny i skomplikowany asortyment robót oraz przede wszystkim na okres urlopowy i dużą absencją pracowników, prosimy o przesunięcie terminu składania ofert o około 30 dni licząc od planowanego terminu składania ofert. Dodatkowy czas może wpłynąć korzystnie na końcową wartość oferty.

Wyjaśnienie:

Zamawiający zmienił termin składania ofert na 11.10.2023 . Informacją dla Wykonawców nr 5 z dnia 11.09.2023 r.

Zapytanie nr 255 (pisownia oryginalna)

Zgodnie z projektem stałej organizacji ruchu – rys. 2.1 pokazuje oznakowanie "ślepych" zjazdów z ronda tablicami E-1, których lico będzie skierowane w kierunku pola. Mając na uwadze bezcelowość tego rozwiązania na tym etapie oraz troskę o środki publiczne, z których finansowane jest zadanie,

proszę o rezygnację z wykonania oznakowania, które jest zbędne i odzwierciedlenie tych zmian w przedmiarze robót.

Wyjaśnienie:

Zamawiający informuje, że wloty „ślepe” dróg, ścieżek rowerowych i chodników zostaną zabezpieczone tablicami i barierami ochronnymi. Vide w odpowiedzi na zapytanie nr 214.

Zapytanie nr 256 (pisownia oryginalna)

par. 2 pkt. 9 ppkt. 26) umowy - proszę o potwierdzenie, że w zakresie obowiązków Wykonawcy jest zapewnienie nadzoru archeologicznego z zabezpieczeniem potencjalnych zabytków bez prowadzenia badań archeologicznych ratowniczych, których rozmiaru nie można określić na tym etapie postępowania.

Wyjaśnienie:

Zamawiający wyjaśnia, że zgodnie z § 2 ust. 9 pkt 26) wzoru umowy, Wykonawca zobowiązuje się do zapewnienia realizacji na własny koszt i własnym staraniem nadzoru przyrodniczego i herpetologicznego przez uprawnioną osobę/osoby nad prowadzonymi Robotami, zgodnie z zapisami decyzji Burmistrza Pruszcza Gdańskiego nr 4/2021 z dnia 23.04.2021 r. (znak: GK.6220.20.2020/15). Natomiast z § 2 ust. 9 pkt 27) wzoru umowy wynika wprost, że Wykonawca zobowiązuje się do zapewnienia realizacji **na własny koszt i własnym staraniem badań archeologicznych w formie nadzoru archeologicznego przez uprawnioną osobę/osoby nad prowadzonymi Robotami, zgodnie z zapisami decyzji Pomorskiego Wojewódzkiego Konserwatora Zabytków nr ZA.5161.97.2023.MK z dnia 28.03.2023 r. oraz wypełnienie obowiązków zawartych w ww. decyzji.**

Ponadto zgodnie z § 2 ust. 9 punkty od 28 do 32 wzoru umowy, wykonawca zobowiązuje się do:

28) niezwłocznego powiadomienia Zamawiającego, o każdym przypadku napotkania podczas prowadzonych prac znalezisk mogących potencjalnie stanowić odkrycie archeologiczne i natychmiast zaprzestać prowadzenia Robót w tym miejscu, oraz tymczasowo zabezpieczyć miejsce odkrycia przed zniszczeniem i dostępem osób nieuprawnionych. Wykonawcy nie przysługuje dodatkowe wynagrodzenie z tytułu zaprzestania prowadzenia Robót z powodu odkrycia oraz tymczasowego zabezpieczenia tego miejsca przed dostępem osób trzecich i zniszczeniem,

29) udzielenia, na każde żądanie Zamawiającego lub innego uprawnionego podmiotu, każdorazowo ustnych lub pisemnych wyjaśnień, dotyczących napotkanych podczas prowadzenia Robót znalezisk mogących stanowić lub stanowiących odkrycie archeologiczne, w terminie ustalonym przez Zamawiającego,

30) zaprzestania prowadzonych Robót, na żądanie Zamawiającego lub innego uprawnionego podmiotu, w miejscu, w którym podczas prowadzonych prac napotkano na znaleziska, które w ich ocenie mogą stanowić odkrycie archeologiczne,

31) umożliwienia wstępu na teren Robót przedstawicielom Zamawiającego oraz innych podmiotów uprawnionych, w szczególności Wojewódzkiego Konserwatora Zabytków,

32) niezwłocznego przekazania wykopanych, odkrytych znalezisk Zamawiającemu lub innemu uprawnionemu podmiotowi wskazanemu przez Zamawiającego, bez konieczności wzywania do ich przekazania.

Zapytanie nr 257 (pisownia oryginalna)

Par. 11 ust. 7 umowy – proszę o wykreślenie tego punktu, gdyż nie mamy wpływu na treść ani zarządzenie umową o dofinansowanie pod żadnym względem, więc nie chcemy ponosić takiej odpowiedzialności.

Wyjaśnienie:

Zamawiający informuje, że nie zmienia treści SWZ. Zgodnie z § 11 ust. 7 wzoru umowy, w przypadku, gdy na skutek niewykonania lub nienależytego wykonania umowy z przyczyn leżących po stronie Wykonawcy Zamawiający poniesie szkodę majątkową w związku z utratą otrzymanego dofinansowania na realizację inwestycji, Wykonawca pokryje tą szkodę w całości, płacąc Zamawiającemu sumę stanowiącą równowartość utraconej kwoty dofinansowania. Zamawiający nie zamierza nadużywać tego uprawnienia. Interpretacja tego zapisu sprowadzała się będzie wyłącznie

do skrajnych sytuacji, gdy to bezpośrednio i zawinione przez Wykonawcę działania lub zaniechania spowodują bezpośredni wpływ na nieotrzymanie przez Zamawiającego dofinansowania.

Zapytanie nr 258 (pisownia oryginalna)

Par. 14 ust. 8 umowy – proszę o zmianę Sądu Arbitrażowego na sąd powszechny jako wyłącznie właściwy do ostatecznego rozstrzygnięcia sporów.

Wyjaśnienie:

Zamawiający nie zmienia treści wzoru umowy w tym zakresie.

Zapytanie nr 259 (pisownia oryginalna)

Prosimy o wyszczególnienie/rozbicie elementów rozbiórek z pozycji nr 6 przedmiaru drogowego etapu II na czynniki kosztotwórcze obejmujące rodzaj rozbieranych elementów, ich grubość i udział we wskazanej w przedmiarze powierzchni.

Wyjaśnienie:

Vide w odpowiedzi na zapytanie nr 82.

Zapytanie nr 260 (pisownia oryginalna)

Prosimy o uzupełnienie przedmiaru drogowego etapu I o elementy przeznaczone do rozbiórki (styk istniejącej i projektowanej ul. Strzeleckiego).

Wyjaśnienie:

Zamawiający informuje, że udostępnia zmieniony przedmiar robót branży drogowej dla etapu 1, gdzie w dziale nr 2 „Czynności w zakresie - ROBOTY PRZYGOTOWAWCZE” dodano nowy dział nr 2.4 „Czynności w zakresie - Rozbiórka istniejących elementów nawierzchni” z nowymi pozycjami:

- rozbiórka istniejących krawężników z ławą betonową wraz z wywozem elementów z rozbiórki na legalne składowisko odpadów i kosztem utylizacji, ilość: 11,0 m,
- frezowanie warstw bitumicznych na połączeniu z istniejącą konstrukcją gr. 12cm, ilość: 22,0 m²,

(plik pod nazwą „11_23 SWZ Tom II DP - I 1. Przedmiar drogowy_zmieniony.pdf”, który zastępuje dotychczasowy plik „11_23 SWZ Tom II DP - I 1. Przedmiar drogowy.pdf”).

Ponadto Zamawiający informuje, że udostępnia zmieniony przedmiar robót branży drogowej dla etapu 2, gdzie w dziale nr 2.4 „Czynności w zakresie - Rozbiórka istniejących elementów nawierzchni” dodano nową pozycję:

- frezowanie warstw bitumicznych na połączeniu z istniejącą konstrukcją gr. 18cm, ilość: 35,0 m²,

(plik pod nazwą „11_23 SWZ Tom II DP - II 1. Przedmiar drogowy_zmieniony.pdf”, który zastępuje dotychczasowy plik „11_23 SWZ Tom II DP - II 1. Przedmiar drogowy”).

Zamawiający zwraca uwagę na zmianę numeracji części pozycji w zmienionym przedmiarze robót branży drogowej etap I oraz etap II.

Zamawiający przekazuje i odpowiednio udostępnia plik w formacie PDF:

11_23 SWZ Tom II DP - I 1. Przedmiar drogowy_zmieniony.pdf

11_23 SWZ Tom II DP - II 1. Przedmiar drogowy_zmieniony.pdf

Zapytanie nr 261 (pisownia oryginalna)

Prosimy o uzupełnienie dokumentacji przetargowej o plan i wykaz rozbiórek.

Wyjaśnienie:

Zamawiający informuje, że nie dysponuje wykazem rozbiórek. Zamawiający wyjaśnia, że rozbiórki w zakresie istniejących jezdni wraz z pobocznymi, powierzchniami wybrukowanymi i elementami betonowymi, jak w szczególności ścieki oraz kolidujących sieci, rozbiórki w zakresie oznakowania należy wycenić w pozycji pn. „rozbiórka istniejącej nawierzchni wraz z wywozem elementów z rozbiórki na legalne składowisko odpadów i kosztem utylizacji” przedmiaru robót branży drogowej

etap 2 (plik pod nazwą „11_23 SWZ Tom II DP - II 1. Przedmiar drogowy_zmieniony.pdf”, który zastępuje dotychczasowy plik „11_23 SWZ Tom II DP - II 1. Przedmiar drogowy”).

Zamawiający zwraca uwagę na zmianę numeracji części dotychczasowych pozycji w zmienionym przedmiarze robót branży drogowej etap II.

Zamawiający przekazuje i odpowiednio udostępnia plik w formacie PDF:

11_23 SWZ Tom II DP - II 1. Przedmiar drogowy_zmieniony.pdf

Zapytanie nr 262 (pisownia oryginalna)

Prosimy o potwierdzenie, że wszystkie materiały pochodzące z rozbiórki pozostają własnością Wykonawcy.

Wyjaśnienie:

Vide w odpowiedzi na zapytanie nr 126 oraz 127.

Zapytanie nr 263 (pisownia oryginalna)

W przedmiarach branży mostowej pojawia się pozycja „Polimerobetonowe urządzenia dylatacyjne”, natomiast w STWIORB są one określone jako dylatacje poliuretanowe. Prosimy o określenie, jakie dylatacje należy wykonać na obiektach M1, M2 i M3 i ewentualne poprawienie przedmiarów.

Wyjaśnienie:

Zamawiający wyjaśnia, że dla obiektów M1, M2 i M3 zaprojektowano dylatacje poliuretanowe i należy posługiwać się określeniem zgodnym ze STWIORB M-18.01.07 „Poliuretanowe urządzenia dylatacyjne”.

Zamawiający informuje, że udostępnia zmieniony przedmiar robót branży mostowej dla obiektu M1, gdzie w dotychczasowym dziale o nr 10.1.1 „Czynności w zakresie - POLIURETANOWE URZĄDZENIA DYLATACYJNE” zmieniono nazwę dotychczasowej pozycji nr 36 na „Poliuretanowe urządzenia dylatacyjne” (plik pod nazwą „11_23 SWZ Tom II DP - II 2.1.1. Przedmiar mostowy M1_zmieniony.pdf”, który zastępuje dotychczasowy plik „11_23 SWZ Tom II DP - II 2.1.1. Przedmiar mostowy M1.pdf”).

Zamawiający informuje, że udostępnia zmieniony przedmiar robót branży mostowej dla obiektu M2, gdzie w dotychczasowym dziale o nr 10.1.1 „Czynności w zakresie - POLIURETANOWE URZĄDZENIA DYLATACYJNE” zmieniono nazwę dotychczasowej pozycji nr 34 na „Poliuretanowe urządzenia dylatacyjne” (plik pod nazwą „11_23 SWZ Tom II DP - II 2.1.2. Przedmiar mostowy M2_zmieniony.pdf”, który zastępuje dotychczasowy plik „11_23 SWZ Tom II DP - II 2.1.2. Przedmiar mostowy M2.pdf”).

Zamawiający informuje, że udostępnia zmieniony przedmiar robót branży mostowej dla obiektu M3, gdzie w dotychczasowym dziale o nr 10.1.1 „Czynności w zakresie - POLIURETANOWE URZĄDZENIA DYLATACYJNE” zmieniono nazwę dotychczasowej pozycji nr 35 na „Poliuretanowe urządzenia dylatacyjne” (plik pod nazwą „11_23 SWZ Tom II DP - II 2.1.3. Przedmiar mostowy M3_zmieniony.pdf”, który zastępuje dotychczasowy plik „11_23 SWZ Tom II DP - II 2.1.3. Przedmiar mostowy M3.pdf”).

Zamawiający przekazuje i odpowiednio udostępnia pliki w formacie PDF:

11_23 SWZ Tom II DP - II 2.1.1. Przedmiar mostowy M1_zmieniony.pdf

11_23 SWZ Tom II DP - II 2.1.2. Przedmiar mostowy M2_zmieniony.pdf

11_23 SWZ Tom II DP - II 2.1.3. Przedmiar mostowy M3_zmieniony.pdf

Zapytanie nr 264 (pisownia oryginalna)

Prosimy o uzupełnienie przedmiarów branży mostowej o ilości dylatacji pełnych i pozornych kap chodnikowych.

Wyjaśnienie:

Zamawiający wyjaśnia, że dylatacje pełne oraz pozorne kap chodnikowych należy wycenić w cenie betonu kap chodnikowych.

Zapytanie nr 265 (pisownia oryginalna)

Dotyczy obiektu M1. Prosimy o potwierdzenie ilości zbrojenia oraz betonu fundamentów, ustroju nośnego, kap chodnikowych.

Wyjaśnienie:

Zamawiający wyjaśnia, że ilości zbrojenia oraz betonu fundamentów i ustroju nośnego dla obiektu M1 są prawidłowe w przedmiarze robót. Natomiast błędnie podano w przedmiarze ilości betonu kap chodnikowych dla obiektu M1.

Zamawiający informuje, że udostępnia zmieniony przedmiar robót branży mostowej dla obiektu M1, gdzie w dotychczasowym dziale o nr 4.1.4 „Czynności w zakresie - BETON KAP CHODNIKOWYCH” w dotychczasowej pozycji nr 14 zmieniono ilość betonu na $47,8 \times 0,22 + 27,8 \times 0,22 = 16,63 \text{ m}^3$ (plik pod nazwą „11_23 SWZ Tom II DP - II 2.1.1. Przedmiar mostowy M1_zmieniony.pdf”, który zastępuje dotychczasowy plik „11_23 SWZ Tom II DP - II 2.1.1. Przedmiar mostowy M1.pdf”).

Zamawiający przekazuje i odpowiednio udostępnia pliki w formacie PDF:

11_23 SWZ Tom II DP - II 2.1.1. Przedmiar mostowy M1_zmieniony.pdf

Zapytanie nr 266 (pisownia oryginalna)

Prosimy o uzupełnienie dokumentacji o przekroje poprzeczne oraz o niwelety dwóch odcinków ciągu pieszo-rowerowego po zachodniej stronie projektowanej ul. Strzeleckiego na odcinku km 0+025 – 0+125 oraz na w km 0+215. Jednocześnie prosimy o potwierdzenie, że roboty dotyczące tych odcinków mają odzwierciedlenie w przedmiarze lub ich ewentualną korektę.

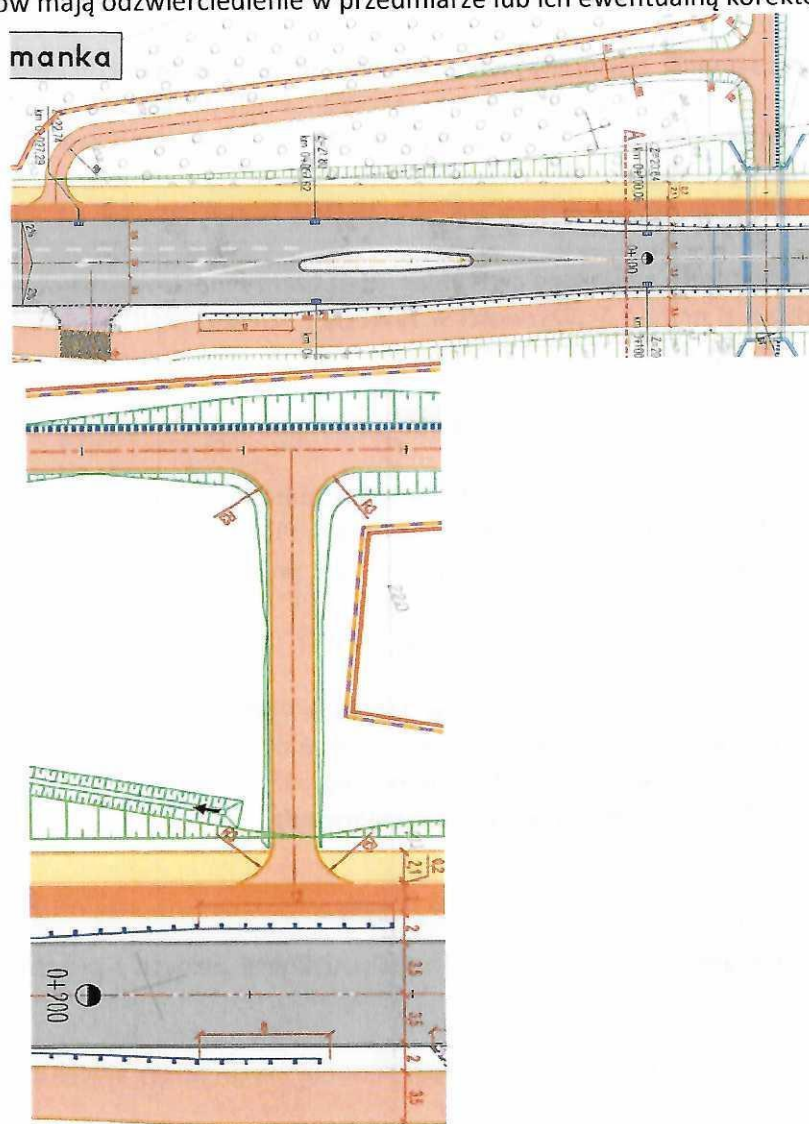

Wyjaśnienie:

Zamawiający informuje, że udostępnia zamienny rysunek nr 2 plan sytuacyjny projektu wykonawczego branży drogowej etap I, z naniesioną zmienioną lokalizacją odcinka ścieżki pieszo-rowerowej (plik pod nazwą „11_23 SWZ Tom II DP - I 1. PW b. drogowa_rys.2_plan_sytuacyjny_ETAP1_zamienny.pdf”, który zastępuje dotychczasowy rysunek nr 2 plan sytuacyjny zawarty w pliku „11_23 SWZ Tom II DP - I 1. PW b. drogowa.zip”).

Zamawiający informuje, że udostępnia zamienny rysunek nr 3 profile projektu wykonawczego branży drogowej etap I (plik pod nazwą „11_23 SWZ Tom II DP - I 1. PW b. drogowa_rys.3_profile_ETAP1_zamienny.pdf”, który zastępuje dotychczasowy rysunek nr 3 profile zawarty w pliku „11_23 SWZ Tom II DP - I 1. PW b. drogowa.zip”).

Zamawiający informuje, że udostępnia zmieniony przedmiar robót branży drogowej dla etapu 1, gdzie:

w dziale nr 3.1 „Czynności w zakresie - Wykonanie wykopów” w pozycji „wykonanie wykopów z odwozem gruntu na legalne składowisko opdadów i kosztem utylizacji” dodano następujące pozycje obliczeniowe:

- łącznik do ścieżki pieszo-rowerowej PPR1, ilość: 515,00 m3,

- łącznik do ścieżki pieszo-rowerowej PPR2, ilość: 44,00 m3,

w dziale nr 3.2 „Czynności w zakresie - Wykonanie nasypów” w pozycji „formowanie i zagęszczanie nasypów gruntem z dokopu z zakupem i dowozem” dodano następujące pozycje obliczeniowe:

- łącznik do ścieżki pieszo-rowerowej PPR2, ilość: 3,95 m3,

w dziale 4.6 „Czynności w zakresie - Podbudowa z mieszanki niezwiązanej” zmieniono ilości następujących pozycji obliczeniowych:

- dla ul. Strzeleckiego zmieniono ilość na 4423,52 m2,

(plik pod nazwą „11_23 SWZ Tom II DP - I 1. Przedmiar drogowy_zmieniony.pdf”, który zastępuje dotychczasowy plik „11_23 SWZ Tom II DP - I 1. Przedmiar drogowy.pdf”).

Zamawiający zwraca uwagę na zmianę numeracji części pozycji w zmienionym przedmiarze robót branży drogowej etap I.

Zamawiający przekazuje i odpowiednio udostępnia pliki w formacie PDF:

11_23 SWZ Tom II DP - I 1. PW b. drogowa_rys.2_plan_sytuacyjny_ETAP1_zamienny.pdf

11_23 SWZ Tom II DP - I 1. PW b. drogowa_rys.3_profile_ETAP1_zamienny.pdf

11_23 SWZ Tom II DP - I 1. Przedmiar drogowy_zmieniony.pdf

Zapytanie nr 267 (pisownia oryginalna)

Zamawiający wymaga, aby po zakończeniu inwestycji prowadzony był monitoring przemieszczeń pionowych na odcinkach wzmocnionych wgłębnie metodami konsolidacyjnymi z częstotliwością 1 raz na 6 miesięcy w okresie gwarancji, a po okresie gwarancji 1 raz na rok. Prosimy o określenie po czyjej stronie jest obowiązek prowadzenia takiego monitoringu.

Wyjaśnienie:

Zamawiający wyjaśnia, że obowiązek prowadzenia monitoringu przemieszczeń nasypów należy do Wykonawcy w okresie gwarancji udzielonej Zamawiającemu oraz do Zarządcy drogi po okresie gwarancji.

Zamawiający wyjaśnia, że prowadzenie monitoringu przemieszczeń nasypów w okresie gwarancji udzielonej Zamawiającemu należy wycenić w cenie wykonania nasypów.

Zapytanie nr 268 (pisownia oryginalna)

Prosimy o potwierdzenie, że nawierzchnia ścieralna ścieżki rowerowej ma być wykonana w kolorze czerwonym. Czy nie tańszym i lepszym w trakcie eksploatacji rozwiązaniem, byłoby wykonanie ścieżki koloru czarnego (naturalnego) asfaltu?

Wyjaśnienie:

Zamawiający nie zmienia treści SWZ. Zamawiający informuje, że nawierzchnię ścieżek rowerowych należy wykonać w kolorze czerwonym, natomiast nawierzchnię ścieżek pieszo- rowerowych należy wykonać w kolorze czarnym.

Zapytanie nr 269 (pisownia oryginalna)

Na przekrojach normalnych (rys. 4 Projektu Wykonawczego branży drogowej) pod nawierzchnią z kostki kamiennej pojawia się w opisach, oprócz podsypki cementowo-piaskowej dodatkowa warstwa wiążąca AC. Rozumiemy, że jest to omyłka pisarska?

Wyjaśnienie:

Zamawiający potwierdza wyżej wymienioną omyłkę pisarską w opisie warstwy pod kostką kamienną. Zamawiający wyjaśnia, że pod kostką kamienną należy wykonać podsypkę cementowo-piaskową.

Zapytanie nr 270 (pisownia oryginalna)

Prosimy o udostępnienie kompletu aktualnych uzgodnień z gestorami sieci oraz ewentualnymi zarządcami terenów na których mają być prowadzone prace.

Wyjaśnienie:

Zamawiający informuje, iż udostępnił Wykonawcom na stronie internetowej prowadzonego postępowania całą posiadaną dokumentację. Zatem te dokumenty stanowią dla Wykonawców podstawę do przygotowania oferty.

Zapytanie nr 271 (pisownia oryginalna)

Prosimy o potwierdzenie, że Wykonawca na własny koszt ma zawrzeć umowę ubezpieczeniową dotyczącą wszelkich ryzyk w ramach tego konkretnego zamierzenia budowlanego

Wyjaśnienie:

Zamawiający informuje, że zgodnie z postanowieniami rozdziału 20 IDW Tom I SWZ, do zobowiązań Wykonawcy, które muszą być spełnione przed zawarciem umowy należy m.in.: ubezpieczenie przez Wykonawcę, a następnie dostarczenie Zamawiającemu kopii polis lub innych dokumentów ubezpieczeniowych wraz z dowodem opłacenia należnej i wymagalnej składki, potwierdzonych przez Wykonawcę „za zgodność z oryginałem”:

ubezpieczenia budowy – wykonywanej na podstawie umowy, od wszystkich ryzyk na następujących warunkach:

- a) suma ubezpieczenia odpowiadająca cenie zawartej w ofercie Wykonawcy,
- b) franszyza redukcyjna nie wyższa niż 10% wartości szkody,
- c) wskazanie Zamawiającego, jako ubezpieczonego.

W dokumentach ubezpieczenia budowy Wykonawcy musi być jednoznacznie wskazany kontrakt (umowa), którego to ubezpieczenie wyłącznie dotyczy, tj.: „Budowa ul. Strzeleckiego w Pruszczu Gdańskim”.

Zamawiający wymaga utrzymania ubezpieczeń o których mowa w rozdziale 11 i 20 IDW Tom I SWZ przez cały okres wykonywania umowy.

W przypadku, gdy dostarczona Zamawiającemu przed zawarciem umowy polisa lub inny dokument ubezpieczeniowy obejmuje okres krótszy niż okres wykonywania umowy, Wykonawca przedłuża polisę lub inny dokument ubezpieczeniowy na cały okres wykonania umowy w sposób zapewniający ciągłość ubezpieczenia, zgodnie z umową, dokumenty potwierdzające posiadanie przedmiotowego ubezpieczenia Wykonawca przedkłada każdorazowo Zamawiającemu w kopii poświadczonej „za zgodność z oryginałem”.

Zapytanie nr 272 (pisownia oryginalna)

Zwracamy się z prośbą o podanie wymaganego okresu pielęgnacji zieleni przez Wykonawcę po odbiorze końcowym.

Wyjaśnienie:

Zamawiający wyjaśnia, że okres pielęgnacji zieleni (trawniki, drzewa, krzewy) wynosi 3 lata od daty odbioru inwestycji zarówno dla etapu 1, jak i dla etapu 2 i według wymagań Specyfikacji Technicznych Wykonania i Odbioru Robót (STWiORB).

Zamawiający zwraca uwagę, że pielęgnacja zieleni, zgodnie ze STWiORB obejmuje w szczególności koszenie trawy.

Vide w odpowiedzi na zapytanie nr 23.

Zapytanie nr 273 (pisownia oryginalna)

W §11 wzoru umowy Zamawiający informuje, że dopiero ubiega się o środki na sfinansowania zamówienia. Prosimy o potwierdzenie, że Zamawiający, w razie nie uzyskania dofinansowania zewnętrznego, posiada środki na pokrycie zobowiązań względem Wykonawcy wynikających z realizacji niniejszego zamówienia.

Wyjaśnienie:

Zamawiający informuje, że powyższe pytanie nie stanowi wniosku o wyjaśnienie treści SWZ. Kwestia zasad finansowania i źródeł pochodzenia środków na sfinansowanie inwestycji nie jest domeną Wykonawcy. Zamawiający w § 7 wzoru umowy – Tom IV SWZ - Umowa (wzór) uregulował zasady płatności wynagrodzenia.

Zapytanie nr 274 (pisownia oryginalna)

W §7 ust. 4 wzoru umowy oraz w punkcie 22.19.8.1.SWZ Zamawiający określił maksymalny poziom (tj. 3% wartości umownej) rewaloryzacji wynagrodzenia. Z uwagi na czas realizacji zamówienia, tj. prawie 3 lata oraz aktualne odczyty inflacji na poziomie 11% rocznie. Wnosimy o możliwość rewaloryzacji cen kontraktowych w oparciu miesięczne wskaźniki cen produkcji budowlano-montażowej publikowanymi przez Prezesa GUS, bez żadnych ograniczeń.

Wyjaśnienie:

Zamawiający informuje, że niniejsze pytanie Wykonawcy nie stanowi wniosku o wyjaśnienie treści SWZ. Zamawiający informuje, że nie zmienia treści SWZ. Zamawiający określił w dokumentach zamówienia dopuszczalny poziom waloryzacji Wynagrodzenia, zatem Wykonawca kalkulując cenę oferty i obserwując rynek powinien skalkulować cenę oferty w oparciu o sygnały i prognozy płynące z rynku, biorąc pod uwagę własny rynek dostawców. Praktycznie nigdy nie jest możliwe określenie poziomu waloryzacji który byłby w pełni satysfakcjonujący dla Wykonawcy i zniwelowałby jego ryzyko gospodarcze. Należy też podkreślić, iż choć inflacja dalej wykazuje tendencję wzrostową, to jednak ceny materiałów budowlanych nie rosną już a takim tempie, jak przed kilkoma miesiącami.

Zapytanie nr 275 (pisownia oryginalna)

Czy Zamawiający posiada uzgodniony z GDDKiA projekt tymczasowej organizacji ruchu?

W §2 ust. 9.7) Zamawiający wymaga od Wykonawcy:

„ wykonania własnym staraniem i na własny koszt wszelkich niezbędnych tymczasowych dróg dojazdowych do terenu budowy, objazdów i tymczasowych dróg zapewniających ciągłość przejezdności drogi krajowej nr 91 dwukierunkowo, z nawierzchnią o nośności zbliżonej do istniejącej drogi krajowej nr 91, uzgodnionej z Generalną Dyrekcją Dróg Krajowych i Autostrad Oddział w Gdańsku, w trakcie wykonywania Robót, a także utrzymywania tych dróg w dobrym stanie technicznym w trakcie realizacji Umowy, a następnie – po zakończeniu wykonywania Robót/realizacji Umowy – rozebrania tych dróg i uporządkowania terenu po ich rozbiórce”

Czy Zamawiający otrzymał od GDDKiA wytyczne dotyczące powyższych wymagań? Jeżeli tak, to prosimy o ich udostępnienie.

Wyjaśnienie:

Zamawiający informuje, że udostępnił Wykonawcom na stronie internetowej prowadzonego postępowania całą posiadaną dokumentację. Zatem dokumenty te stanowią dla Wykonawców podstawę do przygotowania oferty.

Zamawiający zwraca uwagę na zapis §2 ust. 9 pkt. 9 umowy.

Zapytanie nr 276 (pisownia oryginalna)

Czy Zamawiający podtrzymuje decyzję PWKZ o konieczności wykonywania robót ziemnych mechanicznie jedynie w zakresie warstwy ornej (tj. na grubość humusu) oraz nasypów gruzowych, a w przypadku pozostałych warstw dopuszcza realizację tylko ręcznie?

Wyjaśnienie:

Zamawiający informuje, że nie zmienia treści SWZ.

Zapytanie nr 277 (pisownia oryginalna)

Po zapoznaniu się z częścią projektu wykonawczego stwierdzam, że brakuje następujących przekrojów poprzecznych: 1. Ulica Strzeleckiego pomiędzy 0+250 a 0+350 nie występuję żaden przekrój poprzeczny. 2. DK 91 od 17+470 do 17+660 posiadamy przekroje, natomiast od 17+100 do 17+470 takowych przekrojów poprzeczny brak. 3. Łącznica nr 1, 2. Wiadomość powstała w nawiązaniu do pytania nr. 20.

Wyjaśnienie:

Zamawiający informuje, że nie dysponuje przekrojami poprzecznymi na odcinku przez rondo (pomiędzy 0+250 a 0+350).

Zamawiający informuje, że przekroje do km 17+470 znajdują się na rysunku nr 5.3 projektu wykonawczego branży drogowej etap II

Zamawiający informuje, że udostępniła zmienione rysunki przekrojów nr 5.1, 5.2, 5.3 projektu wykonawczego branży drogowej etap II w wersji pdf nieskanowanej, gdzie czytelne są wartości oraz na których naniesiono brakującą makroniwelację (plik pod nazwą „11_23 SWZ Tom II DP - II 1. PW b. drogowa_rys.5.1,5.2,5.3_zamienne.pdf”, który zastępuje dotychczasowy plik „11_23 SWZ Tom II DP - II 1. PW b. drogowa_rys.5.1,5.2,5.3.pdf”).

Zamawiający informuje, że przekroje łącznic zostały ujęte w przekrojach drogi głównej DK91.

Zamawiający przekazuje i odpowiednio udostępnia plik w formacie PDF:

11_23 SWZ Tom II DP - II 1. PW b. drogowa_rys.5.1,5.2,5.3_zamienne.pdf.

Zapytanie nr 278 (pisownia oryginalna)

Proszę o informacje na temat nasadzeń - z przedmiaru wynika, że do nasadzenia są 2 drzewa - proszę o podanie rodzaju drzew oraz wielkości sadzonki.

Wyjaśnienie:

Vide w odpowiedzi na zapytanie nr 23.

Zapytanie nr 279 (pisownia oryginalna)

Czy regulacja pionowa studni, wpustów oraz zasuw ma polegać jedynie na regulacji wysokościowej czy należy przyjąć wymianę którychś elementów na nowe?

Wyjaśnienie:

Vide w odpowiedzi na zapytanie nr 243.

Zapytanie nr 280 (pisownia oryginalna)

Prosimy o usunięcie zapisów dot. żądania od Wykonawcy zabezpieczenia zwrotu od Wykonawcy kwot wynikających z roszczeń podwykonawcy w postaci gwarancji bankowej lub ubezpieczeniowej (Umowa § 7 pkt 13) - jest to już objęte sankcją braku zapłaty (Umowa § 7 pkt 11)

Wyjaśnienie:

Zamawiający informuje, że nie zmienia treści SWZ. Zgodnie z § 7 ust. 13 wzoru umowy, **Zamawiający może zażądać od Wykonawcy** zabezpieczenia w postaci gwarancji bankowej lub ubezpieczeniowej o treści zaakceptowanej przez Zamawiającego **zwrotu od Wykonawcy kwot wynikających z roszczeń**

podwykonawcy lub dalszego podwykonawcy oraz związanych z tym poniesionych przez Zamawiającego kosztów oraz odszkodowania. W braku zabezpieczenia Zamawiający może wstrzymać się z zapłatą wynagrodzenia Wykonawcy. Natomiast zgodnie z § 7 ust. 11 wzoru umowy, w przypadku nieprzedstawienia przez Wykonawcę wszelkich dowodów zapłaty, o których mowa w ust. 10, Zamawiający wstrzymuje zapłatę wynagrodzenia w części równej sumie kwot wynikających z nieprzedstawionych dowodów zapłaty.

Zapytanie nr 281 (pisownia oryginalna)

Zwracamy się z prośbą o możliwość złożenia Zabezpieczenia Należytego Wykonania oddzielnie na okres realizacji oraz oddzielnie na okres gwarancyjny z zachowaniem ciągłości zabezpieczenia.

Wyjaśnienie:

Zamawiający nie zmienia treści SWZ w tym zakresie.

Zapytanie nr 282 (pisownia oryginalna)

W nawiązaniu do określenia w pkt 20.1 b) SWZ franszyzy w wysokości 10% wartości szkody zwracamy się z prośbą o określenie franszyzy kwotowej w wysokości nie większej niż 100 tys. zł wartości szkody.

Wyjaśnienie:

Zamawiający informuje, że zgodnie z postanowieniami rozdziału 20 IDW Tom I SWZ, do zobowiązań Wykonawcy, które muszą być spełnione przed zawarciem umowy należy m.in.: ubezpieczenie przez Wykonawcę, a następnie dostarczenie Zamawiającemu kopii polis lub innych dokumentów ubezpieczeniowych wraz z dowodem opłacenia należnej i wymagalnej składki, potwierdzonych przez Wykonawcę „za zgodność z oryginałem”:

ubezpieczenia budowy – wykonywanej na podstawie umowy, od wszystkich ryzyk na następujących warunkach:

- a) suma ubezpieczenia odpowiadająca cenie zawartej w ofercie Wykonawcy,
- b) franszyza redukcyjna **nie wyższa niż** 10% wartości szkody,
- c) wskazanie Zamawiającego, jako ubezpieczonego.

W dokumentach ubezpieczenia budowy Wykonawcy musi być jednoznacznie wskazany kontrakt (umowa), którego to ubezpieczenie wyłącznie dotyczy, tj.: „Budowa ul. Strzeleckiego w Pruszczu Gdańskim”.

Zamawiający wymaga utrzymania ubezpieczeń o których mowa w rozdziale 11 i 20 IDW Tom I SWZ przez cały okres wykonywania umowy.

W przypadku, gdy dostarczona Zamawiającemu przed zawarciem umowy polisa lub inny dokument ubezpieczeniowy obejmuje okres krótszy niż okres wykonywania umowy, Wykonawca przedłuża polisę lub inny dokument ubezpieczeniowy na cały okres wykonania umowy w sposób zapewniający ciągłość ubezpieczenia, zgodnie z umową, dokumenty potwierdzające posiadanie przedmiotowego ubezpieczenia Wykonawca przedkłada każdorazowo Zamawiającemu w kopii poświadczonej „za zgodność z oryginałem”.

Zapytanie nr 283 (pisownia oryginalna)

Prosimy o dokładne określenie z jakich płyt ażurowych powinna zostać wykonana droga (dojazd) do separatorów?

Wyjaśnienie:

Zamawiający informuje, że drogi dojazdowe do separatorów należy wykonać z prefabrykowanych betonowych płyt ażurowych o wymiarach 90 cm x 60 cm i grubości 10 cm podwójnie zbrojonych, potocznie zwanych „JOMB”.

Zamawiający informuje, że udostępnia erratę nr 1 do branży drogowej dla etapu 1 i 2, gdzie opisano w szczególności rodzaj płyt ażurowych, które należy zastosować do wykonania nawierzchni dróg dojazdowych do separatorów (plik pod nazwą „11_23 SWZ Tom II DP - Errata-1_projekt_drogowy_etap_1-2.pdf”).

Zamawiający przekazuje i odpowiednio udostępnia plik w formacie PDF:

11_23 SWZ Tom II DP - Errata-1_projekt_drogowy_etap_1-2.pdf

Zapytanie nr 284 (pisownia oryginalna)

Na całym osiedlu Strzeleckiego są postawione słupy, które są zgodne z sylwetką przedstawioną w projekcie, ale są niemalowane. Czy nowe słupy muszą być malowane czy odpowiadać słupom na osiedlu?

Wyjaśnienie:

Zamawiający informuje, że należy zastosować słupy stalowe, dwukrotnie malowane proszkowo na kolor RAL 7016, odporną na promieniowanie UV, zgodnie z dokumentacją projektową.

Zapytanie nr 285 (pisownia oryginalna)

Dodatkowo projektant postawił wymóg zastosowania słupów bezpiecznych 50NE3. Czy ta norma musi być zachowana czy mogą być słupy o parametrach podobnych z istniejącymi słupami na osiedlu?

Wyjaśnienie:

Zamawiający nie zmienia treści SWZ.

Zapytanie nr 286 (pisownia oryginalna)

Z uwagi na trudności w uzyskaniu ofert od usługodawców i dostawców materiałów, wynikające z trwającego okresu wakacyjnego wnioskujemy o przesunięcie terminu otwarcia ofert o dwa tygodnie to jest na dzień 25.08.2023 r.

W celu przygotowania rzetelnej i kompletnej oferty niezbędne będzie również dokładne przeanalizowanie i uwzględnienie w wycenie udzielonych przez Państwo odpowiedzi na ewentualne pytania oferentów, dodatkowo warto zaznaczyć, że na niektóre pytania wciąż nie znamy odpowiedzi. Zważywszy na powyższe, prosimy o pozytywne ustosunkowanie się do naszej prośby. Przesunięcie terminu składania ofert pozwoli potencjalnym oferentom na przygotowanie wiarygodnych i konkurencyjnych ofert.

Wyjaśnienie:

Zamawiający zmienił termin składania ofert na 11.10.2023 r. Informacją dla Wykonawców nr 5 z dnia 11.09.2023 r.

Zapytanie nr 287 (pisownia oryginalna)

Dot. branży mostowej. W obiekcie P1 oraz innych pojawiają się pozycje: „Wykonanie wykopu z wywozem gruntu i utylizacją” oraz „Wymiana gruntu w wykopie”. Czy pozycję wymiany gruntu traktować jako wykonanie dodatkowego wykopu i jego wypełnienie gruntem z dokopu czy tylko jako wypełnienie wykopu?

Wyjaśnienie:

Zamawiający wyjaśnia, że w przedmiarze dla obiektu P1 w pozycji „Wymiana gruntu” nie należy uwzględniać dodatkowego wykopu, a jedynie wypełnienie wykopu gruntem.

Jednocześnie Zamawiający informuje, że udostępnia zmieniony przedmiar robót branży mostowej dla obiektu P1, gdzie w dziale nr 1.1.1 „Czynności w zakresie - WYKOPY W GRUNCIE NIESPOISTYM/SPOISTYM” w dotychczasowej pozycji nr 1 zmieniono ilość wykonania wykopu z wywozem gruntu i utylizacją na „50,5x52=2626 m3” (plik pod nazwą „11_23 SWZ Tom II DP - I 2.2. Przedmiar mostowy P1_zmieniony.pdf”, który zastępuje dotychczasowy plik „11_23 SWZ Tom II DP - I 2.2. Przedmiar mostowy P1.pdf”).

Zamawiający przekazuje i odpowiednio udostępnia plik w formacie PDF:

11_23 SWZ Tom II DP - I 2.2. Przedmiar mostowy P1_zmieniony.pdf

Zapytanie nr 288 (pisownia oryginalna)

Dot. Branży mostowej. W opisie dot. obiektu PPR3 znajduje się zapis o posadowieniu obiektu na kolumnach betonowych. W przedmiarze brak pozycji dotyczącej posadowienia. Prosimy o uzupełnienie przedmiaru lub poprawienie opisu technicznego.

Wyjaśnienie:

Zamawiający wyjaśnia, że szczegóły dotyczące posadowienia obiektu PPR3 w postaci kolumn przedstawiono w Projekcie Wykonawczym branży geotechnicznej, tom II/5, plik pod nazwą „11_23 SWZ Tom II DP - II 5 PW geotechniczna wzmocnienie podłoża.zip” oraz w przedmiarze robót – plik pod nazwą „11_23 SWZ Tom II DP - II 5. Przedmiar geot. wzmoc. grunt..pdf”.

Zapytanie nr 289 (pisownia oryginalna)

W przedmiarach branży sanitarnej brak jest pozycji na demontaż istniejących sieci kanalizacji sanitarnej i deszczowej. Prosimy o wyjaśnienie czy wyżej wymienione roboty należy uwzględnić w wycenie. Jeśli tak to prosimy o zmianę w przedmiarach i informację w jaki sposób należy te sieci zlikwidować.

Wyjaśnienie:

Vide w odpowiedzi na zapytanie nr 76.

Zapytanie nr 290 (pisownia oryginalna)

Prosimy o potwierdzenie, że przy budowie sieci kanalizacji deszczowej należy stosować wpusty krawężnikowo-jezdniowe w całym zakresie inwestycji

Wyjaśnienie:

Zamawiający wyjaśnia, że należy wycenić wpusty zwykłe w całym zakresie inwestycji.

Zapytanie nr 291 (pisownia oryginalna)

W nawiązaniu do odpowiedzi na pytanie nr 6 z dnia 28.07.2023 - czy Zamawiający dopuści wykonanie objazdu na czas budowy wiaduktu WD1?

Wyjaśnienie:

Zamawiający wyjaśnia, że zgodnie z zapisami §2 ust. 9 pkt. 9 wzoru umowy Wykonawca jest w szczególności zobowiązany do wykonania projektu tymczasowej organizacji ruchu wraz z niezbędnymi uzgodnieniami, z podziałem na etapy realizacji Robót.

Natomiast zgodnie z §2 ust. 9 pkt. 7 wzoru umowy Zamawiający wymaga od Wykonawcy:

„wykonania własnym staraniem i na własny koszt wszelkich niezbędnych tymczasowych dróg dojazdowych do terenu budowy, objazdów i tymczasowych dróg zapewniających ciągłość przejezdności drogi krajowej nr 91 dwukierunkowo, z nawierzchnią o nośności zbliżonej do istniejącej drogi krajowej nr 91, uzgodnionej z Generalną Dyрекcją Dróg Krajowych i Autostrad Oddział w Gdańsku, w trakcie wykonywania Robót, a także utrzymywania tych dróg w dobrym stanie technicznym w trakcie realizacji Umowy, a następnie – po zakończeniu wykonywania Robót/realizacji Umowy – rozebrania tych dróg i uporządkowania terenu po ich rozbiórce”.

Zapytanie nr 292 (pisownia oryginalna)

W przedmiarze drogowym etapu I w pozycjach 10 i 11 dotyczących oczyszczenia i skropienia warstw konstrukcyjnych wskazano mniejszą powierzchnię niż suma powierzchni warstw bitumicznych.

Prosimy o wyjaśnienie tej rozbieżności.

Wyjaśnienie:

Zamawiający informuje, że udostępni zmieniony przedmiar robót branży drogowej dla etapu 1, gdzie w dziale nr 4.3 „Czynności w zakresie - Oczyszczenie i skropienie warstw konstrukcyjnych” w pozycji pod nazwą „Oczyszczenie i skropienie warstw konstrukcyjnych- ul. Strzeleckiego, łącznice (wlot północny ronda)” zmieniono ilość na 14721,20 m², a w pozycji pod nazwą „Oczyszczenie i skropienie warstw konstrukcyjnych- ścieżka rowerowa, ścieżka pieszo-rowerowa” zmieniono ilość na 7260 m².

(plik pod nazwą „11_23 SWZ Tom II DP - I 1. Przedmiar drogowy_zmieniony.pdf”, który zastępuje dotychczasowy plik „11_23 SWZ Tom II DP - I 1. Przedmiar drogowy.pdf”).

Zamawiający zwraca uwagę na zmianę numeracji części pozycji w zmienionym przedmiarze robót branży drogowej etap I.

Zamawiający przekazuje i odpowiednio udostępni pliki w formacie PDF:

11_23 SWZ Tom II DP - I 1. Przedmiar drogowy_zmieniony.pdf

Zapytanie nr 293 (pisownia oryginalna)

W których pozycjach przedmiaru należy uwzględnić wykonanie włączenia projektowanej konstrukcji w stan istniejący opisane w pkt 4.1. opisu projektu drogowego tj. frezowanie, warstwę wyrównawczą, geokompozyt, warstwę wiążącą oraz ścieralną?

Wyjaśnienie:

Vide w odpowiedzi na zapytanie nr 234.

Zapytanie nr 294 (pisownia oryginalna)

Prosimy o zamieszczenie SST dotyczącej wykonania włączenia projektowanej konstrukcji w stan istniejący.

Wyjaśnienie:

Vide w odpowiedzi na zapytanie nr 234.

Zapytanie nr 295 (pisownia oryginalna)

Prosimy o potwierdzenie konieczności wykonania poboczy – nie wyszczególniono takiej powierzchni na planach sytuacyjnych. Jednocześnie w przypadku konieczności ich wykonania prosimy o zaznaczenie ich na planach sytuacyjnych.

Wyjaśnienie:

Zamawiający wyjaśnia, że należy wykonać pobocza z kruszywa, ale tylko w etapie II. W etapie I należy wykonać pobocza poprzez humusowanie z obsianiem trawą zgodnie z dokumentacją projektową. Zamawiający informuje, że udostępnia zamienne rysunki 2.1 i 2.2 plan sytuacyjny projektu wykonawczego branży drogowej etap II, z naniesionymi poboczami z kruszywa (plik pod nazwą „11_23 SWZ Tom II DP - II 1. PW b. drogowa_rys.2.1,2.2_plan_sytuacyjny_ETAP2_zamienny.pdf”, które zastępują dotychczasowe rysunki nr 2.1 i 2.2 plan sytuacyjny zawarte w pliku „11_23 SWZ Tom II DP - II 1. PW b. drogowa_1z2.zip”).

Zamawiający informuje, że udostępnia zmieniony przedmiar robót branży drogowej dla etapu 1, gdzie w dziale nr 4.6 „Czynności w zakresie - Podbudowa z mieszanki niezwiązanej” usunięto pozycję pod nazwą „pobocze gruntowe z kruszywa C90/3 0/31,5 o gr. 10 cm” (plik pod nazwą „11_23 SWZ Tom II DP - I 1. Przedmiar drogowy_zmieniony.pdf”, który zastępuje dotychczasowy plik „11_23 SWZ Tom II DP - I 1. Przedmiar drogowy.pdf”).

Zamawiający zwraca uwagę na zmianę numeracji części pozycji w zmienionym przedmiarze robót branży drogowej etap I.

Zamawiający przekazuje i odpowiednio udostępnia plik w formacie PDF:

11_23 SWZ Tom II DP - II 1. PW b. drogowa_rys.2.1,2.2_plan_sytuacyjny_ETAP2_zamienny.pdf

11_23 SWZ Tom II DP - I 1. Przedmiar drogowy_zmieniony.pdf

Zapytanie nr 296 (pisownia oryginalna)

Na przekroju normalnym C-C dla etapu I zaprojektowano po prawej stronie pobocze szerokości 0,5m. Na planie sytuacyjnym dolna krawędź skarp znajduje się w odległości ok. 0,35 m od krawędzi nawierzchni ciągu. Prosimy o przedstawienie prawidłowego projektowego rozwiązania i odzwierciedlenie tego w przedmiarze robót. Jednocześnie prosimy o wskazanie, które z tych rozwiązań objęte jest przez ilości m3 robót ziemnych wskazanych przedmiarze i ewentualną ich korektę.

Wyjaśnienie:

Zamawiający informuje, że należy wykonać szerokość pobocza 0,5 m od krawędzi ciągu pieszo-rowerowego

Zamawiający informuje, że ilości robót ziemnych mają właściwe odzwierciedlenie w przedmiarze robót.

Zapytanie nr 297 (pisownia oryginalna)

Na planie sytuacyjnym zieleni dla etapu I nie zaznaczono do wykonania nawierzchni ażurowych dojazdu do separatorów, w tych miejscach założono zakładanie trawników / darniowanie. Prosimy o wskazanie prawidłowego zakresu do realizacji i odzwierciedlenie tego w przedmiarze robót.

Wyjaśnienie:

Zamawiający informuje, że dojazdy do separatorów należy wykonać z płyt ażurowych.

Jednocześnie Zamawiający koryguje ilość m2 w pozycji kosztorysowej branży drogowej etap 1 dotyczącej humusowania skarp, przeciwskarp, zakładania trawników, itd., która dotychczas była błędna. Prawidłowa ilość dla pozycji, która obecnie nosi nazwę „humusowanie skarp, przeciwskarp, zakładanie trawników (humus z zakupu, obsiany trawą gr. 10cm) wraz z pielęgnacją przez okres 3 lat od odbioru inwestycji” to 10 867,60 m2.

Zamawiający informuje, że udostępnia zmieniony przedmiar robót branży drogowej dla etapu 1, gdzie w dziale nr 6.1 „Czynności w zakresie - Umocnienie powierzchniowe skarp, rowów i ścieków” dla pozycji „humusowanie skarp, przeciwskarp, zakładanie trawników (humus z zakupu, obsiany trawą gr. 10cm) wraz z pielęgnacją przez okres 3 lat od odbioru inwestycji” zmieniono ilość na 10 867,60 m2 (plik pod nazwą „11_23 SWZ Tom II DP - I 1. Przedmiar drogowy_zmieniony.pdf”, który zastępuje dotychczasowy plik „11_23 SWZ Tom II DP - I 1. Przedmiar drogowy.pdf”).

Zamawiający zwraca uwagę na zmianę numeracji części pozycji w zmienionym przedmiarze robót branży drogowej etap I.

Zamawiający przekazuje i odpowiednio udostępnia plik w formacie PDF:

11_23 SWZ Tom II DP - I 1. Przedmiar drogowy_zmieniony.pdf

Zapytanie nr 298 (pisownia oryginalna)

Prosimy o potwierdzenie, że zakres robót oznaczonych na planie sytuacyjnym zieleni etapu I (rys. 6 projektu wykonawczego) jako zakładanie trawników/darniowanie na warstwie humusu gr. 15 cm, jest w pełni objęty przez pozycję nr 30 przedmiaru robót etapu I.

Wyjaśnienie:

Vide w odpowiedzi na zapytanie nr 297.

Zamawiający informuje, że zakładanie trawników/darniowanie obejmuje pasy zieleni pomiędzy jezdnią, a ścieżką rowerową/chodnikiem.

Zapytanie nr 299 (pisownia oryginalna)

W par. 12 ust. 3 lit. a-d wskazano elementy składowe dokumentacji projektowej. Prosimy o doprecyzowanie czy wskazana hierarchia a-d stanowi o hierarchii ważności dokumentów w ramach ust. 3.

Wyjaśnienie:

Zamawiający wyjaśnia, że zgodnie z § 12 wzoru umowy, dokumenty tworzące systemowy opis przedmiotu Umowy mają być traktowane jako kompletne, zupełne, wzajemnie objaśniające się i uzupełniające. Do celów interpretacji dokumenty będą miały pierwszeństwo, **zgodnie z następującą kolejnością:**

1. Umowa,
- oraz
2. SWZ – Tom I. IDW,
3. SWZ – Tom II. dokumentacja projektowa:
 - a) projekt budowlany,
 - b) projekt techniczny,
 - c) projekt wykonawczy,
 - d) przedmiar robót,
4. SWZ – Tom III. STWiORB,
5. SWZ – Tom V Inne,

– wraz ze zmianami oraz wyjaśnieniami,

6. Oferta Wykonawcy wraz z załącznikami,

7. Inne dokumenty stanowiące części Umowy w niej wskazane.

Zatem tylko taką hierarchię dokumentów ustanowił zamawiający. Zatem dokumenty mieszczące się w danym punkcie hierarchii, mają moc równorzędną.

Zapytanie nr 300 (pisownia oryginalna)

W związku ze znaczącą ilością rozbieżności pomiędzy planem sytuacyjnym, przekrojami normalnymi oraz przedmiarami zapisy par. 12 ust. 3 wzoru umowy są niewystarczająco precyzyjne. Prosimy o ustalenie hierarchii ważności poszczególnych elementów składowych projektów (plan sytuacyjny, przekroje normalne, przekroje poprzeczne, plan sytuacyjny zieleni, itp.)

Wyjaśnienie:

Zamawiający wyjaśnia, że zgodnie z § 12 wzoru umowy, dokumenty tworzące systemowy opis przedmiotu Umowy mają być traktowane jako kompletne, zupełne, wzajemnie objaśniające się i uzupełniające. Do celów interpretacji dokumenty będą miały pierwszeństwo, **zgodnie z następującą**

kolejnością:

1. Umowa,

oraz

2. SWZ – Tom I. IDW,

3. SWZ – Tom II. dokumentacja projektowa:

a) projekt budowlany,

b) projekt techniczny,

c) projekt wykonawczy,

d) przedmiar robót,

4. SWZ – Tom III. STWiORB,

5. SWZ – Tom V Inne,

– wraz ze zmianami oraz wyjaśnieniami,

6. Oferta Wykonawcy wraz z załącznikami,

7. Inne dokumenty stanowiące części Umowy w niej wskazane.

Zatem tylko taką hierarchię dokumentów ustanowił zamawiający. Zatem dokumenty mieszczące się w danym punkcie hierarchii, mają moc równorzędną.

Zapytanie nr 301 (pisownia oryginalna)

Zamieszczona przez Zamawiającego dokumentacja projektowa nie umożliwia Wykonawcy weryfikacji podanych w przedmiarach ilości robót ziemnych. Prosimy o uzupełnienie dokumentacji o tabelę robót ziemnych oraz przekroje poprzeczne:

- dla etapu I od km 0+250 do końca zakresu etapu dla ciągu głównego ul. Strzeleckiego / łącznicy Ł3, dla odnóg ronda oraz dla ciągów pieszo-rowerowych odchodzących od jezdni ciągu głównego.

- dla etapu II od km 17+000 do km 17+190 dla ciągu głównego DK 91 oraz od km 0+500 (wg kilometrażu ul. Strzeleckiego) do włączenia w DK 91 dla łącznic Ł1, Ł2, Ł3.

Wyjaśnienie:

Zamawiający informuje, że nie dysponuje tabelą robót ziemnych oraz wyżej wymienionymi w pytaniu przekrojami poprzecznymi. Zamawiający wyjaśnia, że obliczenia ilości robót ziemnych zostały wykonane na podstawie modelu trójwymiarowego na podstawie różnic powierzchni. Zamawiający jednocześnie zwraca uwagę, że przekroje poprzeczne nie mogą stanowić podstawy do obliczenia robót ziemnych.

Zapytanie nr 302 (pisownia oryginalna)

Na przekroju normalnym A-A w km 17+165 po prawej stronie zaznaczono do wykonania makroniwelację terenu. Na planie sytuacyjnym w tym miejscu nie zaznaczono do wykonania

makroniwelacji. Prosimy o korektę rysunków do stanu odzwierciedlającego planowany zakres zamówienia i wskazanie pozycji przedmiarowej oraz ilości obejmującej ten zakres robót.

Wyjaśnienie:

Zamawiający wyjaśnia, że makroniwelacja w tym miejscu polega na właściwym zakończeniu pobocza i nie wymaga dodatkowych nakładów w postaci robót ziemnych.

Zapytanie nr 303 (pisownia oryginalna)

Na wszystkich udostępnionych planach sytuacyjnych chodniki, drogi rowerowe i ciągi pieszo-rowerowe obramowane są obrzeżami kamiennymi (pomarańczowa linia), podczas gdy na przekrojach normalnych jedynie zewnętrzna krawędź chodnika obramowana jest obrzeżem, a pozostałe krawędzie opornikiem kamiennym (w zależności od dokumentu 12x25 lub 15x30). Prosimy o sprostowanie rozbieżności, korektę stosownych rysunków oraz odzwierciedlenie w przedmiarze dokonanych korekt.

Wyjaśnienie:

Zamawiający informuje, że elementy ulic należy wykonać zgodnie z przekrojami normalnymi, tj. chodniki ograniczone obrzeżem granitowym 8x30cm, ścieżki rowerowe i pieszo-rowerowe ograniczone opornikiem granitowym 12x25cm, a ulice krawężnikiem.

Jednocześnie Zamawiający informuje, że krawężniki na rondzie oraz na wyspach przy wlotach ronda należy wykonać o wymiarach 20x30cm typu ciężkiego. Natomiast pozostałe krawężniki należy wykonać o wymiarach 15x30cm.

Zamawiający informuje, że udostępnia zmieniony rysunek nr 4 przekrojów normalnych projektu wykonawczego drogowego dla etapu 1 (plik pod nazwą „11_23 SWZ Tom II DP - I 1. PW b. drogowa_rys.4_przekroje_normalne_ETAP1_zamienny.pdf”, który zastępuje dotychczasowy rysunek nr 4 zawarty w pliku „11_23 SWZ Tom II DP - I 1. PW b. drogowa.zip”).

Zamawiający informuje, że udostępnia zmienione rysunki nr 4.1 i 4.2 przekrojów normalnych projektu wykonawczego drogowego dla etapu 2 (plik pod nazwą „11_23 SWZ Tom II DP - II 1. PW b. drogowa_rys.4.1,4.2_przekroje_normalne_ETAP2_zamienny.pdf”, który zastępuje dotychczasowe rysunki nr 4.1 i 4.2 zawarte w pliku „11_23 SWZ Tom II DP - II 1. PW b. drogowa_2z2.zip”).

Zamawiający informuje, że udostępnia zmieniony przedmiar robót branży drogowej dla etapu 1, gdzie w dziale nr 8.1 „Czynności w zakresie - Krawężniki, obrzeża i oporniki kamienne” dla pozycji pod nazwą „ustawienie krawężników kamiennych 15x30x100 cm na ławie betonowej z oporem wystający 10 cm” zmieniono nazwę na „ustawienie krawężników kamiennych 15x30x100 cm na ławie betonowej z oporem wystający 12 cm” oraz ilość na 890,0 m. Ponadto w dziale tym dodano nową pozycję pod nazwą „ustawienie krawężników kamiennych 20x30x100 cm na ławie betonowej z oporem wystający 12 cm”, ilość: 260 m (plik pod nazwą „11_23 SWZ Tom II DP - I 1. Przedmiar drogowy_zmieniony.pdf”, który zastępuje dotychczasowy plik „11_23 SWZ Tom II DP - I 1. Przedmiar drogowy.pdf”).

Zamawiający zwraca uwagę na zmianę numeracji części dotychczasowych pozycji w zmienionym przedmiarze robót branży drogowej etap I.

Zamawiający informuje, że udostępnia zmieniony przedmiar robót branży drogowej dla etapu 2, gdzie w dziale nr 8.1 „Czynności w zakresie - Krawężniki, obrzeża i oporniki kamienne” dla pozycji pod nazwą „ustawienie krawężników kamiennych 15x30x100 cm na ławie betonowej z oporem wystający 10 cm” zmieniono nazwę na „ustawienie krawężników kamiennych 15x30x100 cm na ławie betonowej z oporem wystający 12 cm” (plik pod nazwą „11_23 SWZ Tom II DP - II 1. Przedmiar drogowy_zmieniony.pdf”, który zastępuje dotychczasowy plik „11_23 SWZ Tom II DP - II 1. Przedmiar drogowy”).

Zamawiający zwraca uwagę na zmianę numeracji części dotychczasowych pozycji w zmienionym przedmiarze robót branży drogowej etap II.

Zamawiający przekazuje i odpowiednio udostępnia plik w formacie PDF:

11_23 SWZ Tom II DP - I 1. PW b. drogowa_rys.4_przekroje_normalne_ETAP1_zamienny.pdf
11_23 SWZ Tom II DP - II 1. PW b. drogowa_rys.4.1,4.2_przekroje_normalne_ETAP2_zamienny.pdf
11_23 SWZ Tom II DP - I 1. Przedmiar drogowy_zmieniony.pdf
11_23 SWZ Tom II DP - II 1. Przedmiar drogowy_zmieniony.pdf

Zapytanie nr 304 (pisownia oryginalna)

Zgodnie z zamieszczonym przekrojem normalnym D-D dla etapu I (przekrój przez rondo) za chodnikiem należy wykonać pobocze o szerokości 1m i za nim wykonać skarpe 1:1,5. Na planie sytuacyjnym od km 0+275 za chodnikami zaznaczono górne krawędzie skarp, nie pozwalające na wykonanie takich poboczy. Prosimy o:

- podanie, które rozwiązanie jest prawidłowe,
- korektę stosownych rysunków i dokumentów,
- potwierdzenie, że w przypadku konieczności wykonania poboczy o szerokości 1m projektowane skarpy zmieszczą się w granicach projektowanego pasa drogowego,
- potwierdzenie lub korektę ilości przedmiarowych dotyczących tego zakresu robót

Wyjaśnienie:

Zamawiający informuje, że pobocze za chodnikiem należy wykonać szerokości 30 cm zgodnie z planem sytuacyjnym.

Zapytanie nr 305 (pisownia oryginalna)

Prosimy o weryfikację przedmiarowych ilości poboczy do wykonania dla etapu I. Wskazana w przedmiarze ilość 450 m² jest niewystarczająca nawet do wykonania pobocza wzdłuż ciągu głównego na odcinku od km 0+000 do ronda (ok. 270 m x 2 x 1 m = 540 m²), ani nie uwzględnia pozostałych poboczy projektowanych wzdłuż ciągów pieszo-rowerowych czy za chodnikami na odcinku 0+270 do końca etapu I.

Wyjaśnienie:

Vide w odpowiedzi na zapytanie nr 295.

Zapytanie nr 306 (pisownia oryginalna)

Na przekrojach normalnych etapu II wyszczególniono 0,5 m opaski na nawierzchni bitumicznej. Prosimy o potwierdzenie, że elementy te nie mają innej konstrukcji niż reszta nawierzchni bitumicznej.

Wyjaśnienie:

Zamawiający informuje, że opaska na nawierzchni bitumicznej ma być wykonana w tożsamej konstrukcji jak jezdnia.

Zapytanie nr 307 (pisownia oryginalna)

Prosimy o wskazanie w projekcie i na planie robót do wykonania objętych pozycjami 6, 9-17, 19 oraz 21 przedmiaru usunięcia kolizji z siecią kanalizacji sanitarnej etapu I (przedmiar I/3.1).

Wyjaśnienie:

Zamawiający wyjaśnia, że pozycje nr 6, 9-17, 19 oraz 21 przedmiaru robót usunięcia kolizji z siecią kanalizacji sanitarnej etapu I dotyczyły zakresu robót kanalizacji sanitarnej tłocznej, który został wyłączony z realizacji w ramach inwestycji, stąd nie należy ich wyceniać. Zamawiający informuje, że usuwa z tego przedmiaru robót pozycje nr 6, 9-17, 19 oraz 21, dla których ilość jednostek wynosiła 0. Zamawiający informuje, że udostępnia zmieniony przedmiar robót w zakresie usunięcia kolizji z siecią kanalizacji sanitarnej etapu I, gdzie usunięto pozycje nr 6, 9-17, 19 oraz 21, dla których ilość jednostek wynosiła 0 (plik pod nazwą „11_23 SWZ Tom II DP - I 3.1. Przedmiar sanitarny kan.sanitarna_zmieniony.pdf”, który zastępuje dotychczasowy plik „11_23 SWZ Tom II DP - I 3.1. Przedmiar sanitarny kan.sanitarna.pdf”).

Zamawiający zwraca uwagę na zmianę numeracji części pozycji w tym przedmiarze.

Zamawiający przekazuje i odpowiednio udostępnia plik w formacie PDF:

11_23 SWZ Tom II DP - I 3.1. Przedmiar sanitarny kan.sanitarna_zmieniony.pdf.

Zapytanie nr 308 (pisownia oryginalna)

Prosimy o informację czy należy wycenić pozycje przedmiarowe, w których podano ilość wynoszącą 0 jednostek.

Wyjaśnienie:

Vide w odpowiedzi na zapytanie nr 307.

Zapytanie nr 309 (pisownia oryginalna)

W związku z bardzo dużą ilością rozbieżności i sprzeczności występujących w zamieszczonej dokumentacji prosimy o przeredagowanie par. 2 ust. 16 umowy. Wykonawca nie jest w stanie potwierdzić, że przekazane przez Zamawiającego dokumenty nie są wadliwe, kompletne, wzajemnie niesprzeczne oraz uzupełniające się, na co wskazują bardzo liczne rozbieżności wskazane w pytaniach wysłanych do Zamawiającego.

Wyjaśnienie:

Zamawiający wyjaśnia, że zgodnie z § 2 ust. 16 wzoru umowy, Wykonawca oświadcza, że uzyskał od Zamawiającego wszelkie informacje, które są konieczne i wystarczające do prawidłowego wykonania Umowy. W szczególności oświadcza, że szczegółowo zapoznał się z terenem budowy, dokumentacją projektową, STWiORB oraz przedmiarem Robót i na tej podstawie stwierdza, że teren budowy oraz wszelkie dokumenty nie są wadliwe oraz są kompletne, wzajemnie niesprzeczne i uzupełniające się, a także zdatne do celu, któremu mają służyć. Powyższym zapisem Zamawiający nie przenosi odpowiedzialności za ewentualne wady dokumentacji projektowej na wykonawcę. Zamawiający nie wymaga od Wykonawcy na etapie składania ofert szczegółowego sprawdzania dokumentacji projektowej aby wychwycić wszystkie możliwe błędy, ale tylko takiego sprawdzenia dokumentacji, który jest wymagany jest od profesjonalnego uczestnika obrotu gospodarczego zawodowo zajmującego się robotami budowlanymi. Zgodnie z art. 355 § 1 i 2 Kodeksu cywilnego, dłużnik obowiązany jest do staranności ogólnie wymaganej w stosunkach danego rodzaju (należyta staranność). Należyta staranność dłużnika w zakresie prowadzonej przez niego działalności gospodarczej określa się przy uwzględnieniu zawodowego charakteru tej działalności. Po wyroku Sądu Najwyższego z dnia z 5 czerwca 2014 r. w sprawie o sygnaturze IV CSK 626/2013, straciły na ostrości prezentowane poglądy, iż wątpliwości wynikające z niejasnych postanowień SIWZ, nie dających usunąć się w drodze wykładni dokonywanej przez wykonawcę powinny obciążać zawsze stronę, która ten SIWZ zredagowała czyli Zamawiającego (co wielokrotnie podnosił Odwołujący). Sąd Najwyższy w ww. wyroku w sposób odmienny ocenił pogląd, że zadawanie pytań Zamawiającemu należało uważać tylko za uprawnienie wykonawcy. SN wskazał na znaczenie art. 38 Pzp w kontekście przepisów Kodeksu cywilnego wyznaczających ogólne reguły wykonywania zobowiązań. Zgodnie z omawianym wyrokiem Sądu Najwyższego art. 38 Pzp w związku z art. 354 § 2 k.c. w okolicznościach konkretnego zamówienia publicznego daje nie tylko wykonawcy uprawnienie, ale także nakłada na niego obowiązek zwrócenia się do Zamawiającego o wyjaśnienie treści SIWZ. Sąd wskazał także, że od profesjonalisty w danej dziedzinie, uzasadnione jest wymaganie większej staranności niż od innych uczestników rynku, a to skutkuje potrzebą zwrócenia się do Zamawiającego udzielenie potrzebnych interpretacji postanowień SIWZ, celem właściwego przygotowania oferty.

Zapytanie nr 310 (pisownia oryginalna)

Dot. przejazdu pieszo-rowerowego PPR3W przedmiarze poz. 9 Prefabrykaty przepustu o przekroju wewnętrznym 3,0m x 4,5m z betonu klasy C40/50 podana jest ilość 22m. Na rysunku PPR3-3 przepust ma 24m długości. Proszę o korektę przedmiaru.

Wyjaśnienie:

Zamawiający wyjaśnia, że należy wycenić przepust PPR3 o długości 24 m.

Zamawiający informuje, że udostępnia zmieniony przedmiar robót branży mostowej dla obiektu PPR3, gdzie w dziale nr 3.3.1 „Czynności w zakresie - PREFABRYKATY PRZEPUSTÓW” w dotychczasowej pozycji nr 9 „Prefabrykaty przepustu o przekroju wewnętrznym 3,0m x 4,5m z

betonu klasy C40/50" zmieniono ilość na 24 m (plik pod nazwą „11_23 SWZ Tom II DP - II 2.2. Przedmiar mostowy PPR3_zmieniony.pdf”, który zastępuje dotychczasowy plik „11_23 SWZ Tom II DP - II 2.2. Przedmiar mostowy PPR3.pdf”).

**Zamawiający przekazuje i odpowiednio udostępnia plik w formacie PDF:
11_23 SWZ Tom II DP - II 2.2. Przedmiar mostowy PPR3_zmieniony.pdf.**

Zapytanie nr 311 (pisownia oryginalna)

Rysunki Przekrojów Poprzecznych są nieczytelne i nie jesteśmy w stanie odczytać wartości: Nr. Rys: 5.1, 5.2 Znak sprawy: ZP.271.11.2023 Zwracam się z prośbą o wysłanie wersji edytowalnej.

Wyjaśnienie:

Zamawiający informuje, że udostępnia rysunki przekrojów nr 5.1, 5.2, 5.3 projektu wykonawczego branży drogowej etap II w wersji pdf nieskanowanej, gdzie czytelne są wartości (plik pod nazwą „11_23 SWZ Tom II DP - II 1. PW b. drogowa_rys.5.1,5.2,5.3.pdf”).

**Zamawiający przekazuje i odpowiednio udostępnia plik w formacie PDF:
11_23 SWZ Tom II DP - II 1. PW b. drogowa_rys.5.1,5.2,5.3.pdf.**

Zapytanie nr 312 (pisownia oryginalna)

Proszę sprecyzowanie czy do budowy kanału technologicznego wykorzystać wspomniane w części opisowej oraz rysunkach studnie SKR-2 oraz SK-1 czy uwzględnione w przedmiarze studnie SKR-2 oraz SKR-1.

Wyjaśnienie:

Zamawiający wyjaśnia, że w przedmiarach robót, w zależności od etapu uwzględniono studnie SKR-1 i SKR-2, które należy wycenić.

Zapytanie nr 313 (pisownia oryginalna)

Czyją własnością będzie materiał z rozbiórki?

Wyjaśnienie:

Zamawiający wyjaśnia, że zgodnie z zapisami § 2 ust. 18 umowy „*Materiały pochodzące z rozbiórki lub demontażu Wykonawca zobowiązuje się rozliczyć z Zamawiającym na podstawie protokołu odzysku materiałów i dostarczyć na miejsce wskazane przez Zamawiającego. Materiały nienadające się do ponownego wykorzystania Wykonawca usunie z terenu budowy i zutylizuje na własny koszt zgodnie z przepisami szczególnymi*”.

Zapytanie nr 314 (pisownia oryginalna)

Czy zamawiający wyrazi zgodę na wykorzystanie materiału na potrzeby budowy?

Wyjaśnienie:

Zamawiający wyjaśnia, że zgodnie z zapisami § 2 ust. 18 umowy „*Materiały pochodzące z rozbiórki lub demontażu Wykonawca zobowiązuje się rozliczyć z Zamawiającym na podstawie protokołu odzysku materiałów i dostarczyć na miejsce wskazane przez Zamawiającego. Materiały nienadające się do ponownego wykorzystania Wykonawca usunie z terenu budowy i zutylizuje na własny koszt zgodnie z przepisami szczególnymi*”.

Jednocześnie o ewentualnym wykorzystaniu materiałów z rozbiórek na potrzeby budowy będzie decydował każdorazowo Inspektor Nadzoru Inwestorskiego w uzgodnieniu z Zamawiającym.

Zapytanie nr 315 (pisownia oryginalna)

Prosimy o potwierdzenie, że zakres realizacji kanalizacji sanitarnej w ramach zamówienia zawarto na rysunku „11_23 SWZ Tom V Inne” i że w ramach inwestycji nie należy wykonać sieci kanalizacji sanitarnej tłocznej.

Wyjaśnienie:

Zamawiający wyjaśnia, że zakres realizacji kanalizacji sanitarnej w ramach zamówienia zawarto na rysunku „11_23 SWZ Tom V Inne - Zakres realizacji kan. sanitarnej.pdf”.

Vide w odpowiedzi na zapytanie nr 78.

Zapytanie nr 316 (pisownia oryginalna)

Prosimy o informację czy w ramach inwestycji budowę kanalizacji sanitarnej należy zakończyć na budowie studni rozprężnej S1? 12. Prosimy o informację czy w ramach inwestycji istniejącą studnię kanalizacji sanitarnej Si3 należy poddać całkowitej renowacji?

Wyjaśnienie:

Zamawiający wyjaśnia, że zakres realizacji kanalizacji sanitarnej w ramach zamówienia zawarto na rysunku „11_23 SWZ Tom V Inne - Zakres realizacji kan. sanitarnej.pdf”.

Zamawiający wyjaśnia, że budowę kanalizacji sanitarnej należy zakończyć na studni Sp1.5, bez wykonania studni rozprężnej S1 i bez jej włączenia w Sp1.5.

Zamawiający wyjaśnia, że należy w ramach inwestycji wycenić wymianę istniejącej studni Si3 na nową studnię (dotychczasowa poz. nr 22 przedmiaru branży sanitarnej w zakresie kanalizacji sanitarnej, a w przedmiarze zmienionym poz. nr 11).

Zapytanie nr 317 (pisownia oryginalna)

Zgodnie z Przedmiarem- Branża Sanitarna – sieć kanalizacji deszczowej – tom I/3.2 -etap 1 należy wykonać osadnik wg KPED 01.14 w ilości 2 kpl. Na planie sytuacyjnym zaznaczone są 4 kpl. Prosimy o wyjaśnienie, która ilość jest poprawna.

Wyjaśnienie:

Vide w odpowiedzi na zapytanie nr 133.

Zamawiający wyjaśnia, że należy wycenić montaż osadnika z kratą przed wylotem do studni wg KPED 01.14 z betonu C20/25 w ilości 4 kpl.

Zapytanie nr 318 (pisownia oryginalna)

Czy zamawiający wymaga by kable zasilające oraz kanalizacja teletechniczna prowadzone były w rurach UV w miejscach gdzie zaprojektowano je jako podwieszane?

Wyjaśnienie:

Zamawiający wyjaśnia, że kable podwieszane pod obiektami mostowymi należy podwieszać w rurach UV i takie należy wycenić.

Zapytanie nr 319 (pisownia oryginalna)

11_23 SWZ Tom II DP - II 4.1,4.2. Przedmiar elektryczny-TT W przedmiarze nie uwzględniono słupów z oprawami typu E, które widnieją na rysunkach oraz schematach elektrycznych. Proszę o informacje czy uwzględnić te słupy w ofercie.

Wyjaśnienie:

Zamawiający informuje, że w ofercie należy wycenić oprawy typu E w obydwu etapach.

Zamawiający informuje, że udostępnia zmieniony przedmiar robót branży elektroenergetycznej/ branży telekomunikacyjnej etap 2, gdzie w dziale nr 1 „Oświetlenie zewnętrzne” dodano pozycję nr 6 „Montaż i stawianie słupów oświetleniowych o masie do 480 kg h=5m” w ilości 9 szt. oraz dodano pozycję nr 13 „Montaż opraw oświetlenia zewnętrznego na wysięgniku - naświetlacz LED 24W” w ilości 9 szt., a także dla dotychczasowej pozycji nr 7 (obecnie nr 8) „Montaż przewodów do opraw oświetleniowych - wciąganie w słupy, rury osłonowe i wysięgniki przy wysokości latarni do 12 m” zmieniono ilość na 48 kpl.przew. (plik pod nazwą „11_23 SWZ Tom II DP - II 4.1,4.2. Przedmiar elektryczny-TT_zmieniony.pdf”, który zastępuje dotychczasowy plik „11_23 SWZ Tom II DP - II 4.1,4.2. Przedmiar elektryczny-TT.pdf”).

Zamawiający zwraca uwagę na zmianę numeracji części pozycji w tym przedmiarze.

Zamawiający informuje, że udostępnia zmieniony przedmiar robót branży elektroenergetycznej/ branży telekomunikacyjnej etap 1, gdzie w dziale „Oświetlenie zewnętrzne” dla dotychczasowej pozycji nr 7 „Montaż i stawianie słupów oświetleniowych o masie do 480 kg h=5m” zmieniono ilość na 15 szt., dla dotychczasowej pozycji nr 9 zmieniono nazwę na „Montaż przewodów do opraw oświetleniowych - wciąganie w słupy, rury osłonowe i wysięgniki przy wysokości latarni do 12 m, 8+15+12 = 35,000” oraz ilość na 35 szt., dla dotychczasowej pozycji nr 11 „Montaż opraw oświetlenia

zewnątrznego na wysięgniku - naświetlacz LED 24W” zmieniono ilość na 15 szt., dla dotychczasowej pozycji nr 20 „Badanie linii kablowej N,N,- kabel 4-żyłowy” zmieniono ilość na 35 szt., dla dotychczasowej pozycji nr 22 „Następny pomiar instalacji odgromowej” zmieniono ilość na 35 szt., dla dotychczasowej pozycji nr 24 „Badania i pomiary instalacji skuteczności zerowania (każdy następny pomiar)” zmieniono ilość na 35 szt. (plik pod nazwą „11_23 SWZ Tom II DP - I 4.1,4.2. Przedmiar elektryczny-TT_zmieniony.pdf”, który zastępuje dotychczasowy plik „11_23 SWZ Tom II DP - I 4.1,4.2. Przedmiar elektryczny-TT.pdf”).

Zamawiający przekazuje i odpowiednio udostępnia plik w formacie PDF:

11_23 SWZ Tom II DP - II 4.1,4.2. Przedmiar elektryczny-TT_zmieniony.pdf

11_23 SWZ Tom II DP - I 4.1,4.2. Przedmiar elektryczny-TT_zmieniony.pdf

Zapytanie nr 320 (pisownia oryginalna)

Dot. roz. 22 pkt. 22.19, ppkt. 22.19.8.1.- 6) IDW. Z uwagi na charakter robót, wnosimy o zmianę wskaźnika cen na ogólny wskaźnik cen produkcji budowlano – montażowych lub na wskaźnik cen produkcji budowlano – montażowych w oparciu o „Budowa obiektów inżynierii lądowej i wodnej”.

Wyjaśnienie:

Zamawiający informuje, że informacją dla Wykonawców nr 4 z dnia 21.08.2023 r. zmienił wskaźnik cen na wskaźnik cen produkcji budowlano – montażowych w oparciu o „Budowa obiektów inżynierii lądowej i wodnej”.

Zapytanie nr 321 (pisownia oryginalna)

ETAP I: Kanał Technologiczny

Projekt Techniczny i Wykonawczy:

W PT i PW zamieszczony jest ten sam rysunek z części budowlanej (2.pdf): Prosimy o wskazanie zakresu realizacji dotyczącego ETAPU I (0+000 – 0+404) ul. Strzeleckiego w PW i PT.

Wyjaśnienie:

Vide w odpowiedzi na zapytanie nr 322.

Zamawiający wyjaśnia, że na rysunku nr IT-1.1 Plan sytuacyjny oznaczono studnię z podziałem zakresów między Gminą Miejską Pruszcz Gdański a GDDKiA (podział na etapy I i II).

Zapytanie nr 322 (pisownia oryginalna)

ETAP I: Kanał Technologiczny

Projekt Techniczny i Wykonawczy:

Na rysunku 2.pdf (PW,PT ETAP I) zaprojektowana jest błędnie budowa kanału technologicznego jako KTu1 w miejscach przejść poprzecznych pod projektowanym rondem. Zgodnie Rozporządzeniem Ministra Administracji i Cyfryzacji z 2015 roku oraz z opisem w PT i PW str. 6 przy przejściach pod ciągami jezdniowymi i ciekami wodnymi winien być zaprojektowany kanał KTp1 a nie jak wskazano KTp1. Prosimy o prawidłowe wskazanie zakresu prac z podziałem na budowę kanału KTu1 i KTp1 w Tabeli nr 5.2 ust. 2 oraz w przedmiarze robót.

Wyjaśnienie:

Zamawiający informuje, że udostępnia:

1. Zmieniony rysunek nr IT-1.1 Plan sytuacyjny projektu budowlanego (plik pod nazwą „11_23 SWZ Tom II DP - PB_IT-1.1_Plan sytuacyjny_zamienny.pdf”, który zastępuje dotychczasowy rysunek IT-1.1 Plan sytuacyjny projektu budowlanego plik pn. „2.pdf” zamieszczony w ramach dotychczasowego pliku pn. „11_23 SWZ Tom II DP - PB 4.2. Kanał techn., usunięcie kolizji telekom..zip”),
2. Zmieniony rysunek nr IT-1.2 Plan sytuacyjny projektu budowlanego (plik pod nazwą „11_23 SWZ Tom II DP - PB_IT-1.2_Plan sytuacyjny_zamienny.pdf”, który zastępuje dotychczasowy rysunek IT-1.2 Plan sytuacyjny projektu budowlanego plik pn. „3.pdf” zamieszczony w ramach dotychczasowego pliku pn. „11_23 SWZ Tom II DP - PB 4.2. Kanał techn., usunięcie kolizji telekom..zip”),

3. Zmieniony projekt techniczny kanału technologicznego, usunięcia kolizji telekomunikacyjnych etap I (plik pod nazwą „11_23 SWZ Tom II DP - I 4.2 PT kanału techn., usunięcia kolizji telekom_zamienny.zip”), który zastępuje dotychczasowy projekt techniczny kanału technologicznego, usunięcia kolizji telekomunikacyjnych etap I (plik pod nazwą „11_23 SWZ Tom II DP - I 4.2 PT kanału techn., usunięcia kolizji telekom.zip”),
4. Zmieniony rysunek nr IT-1.2 Plan sytuacyjny projektu technicznego etap II (plik pod nazwą „11_23 SWZ Tom II DP - PT_IT-1.2_Plan sytuacyjny_zamienny.pdf”, który zastępuje dotychczasowy rysunek nr IT-1.2 Plan sytuacyjny projektu technicznego etap II plik pn. „2.pdf” zamieszczony w ramach dotychczasowego pliku pn. „11_23 SWZ Tom II DP - II 4.2 PT kanał techn., usunięcia kolizji telekom..zip”),
5. Zmieniony projekt wykonawczy kanału technologicznego, usunięcia kolizji telekomunikacyjnych etap I (plik pod nazwą „11_23 SWZ Tom II DP - I 4.2 PW kanału techn, usunięcia kolizji telekom_zamienny.zip”), który zastępuje dotychczasowy projekt wykonawczy kanału technologicznego, usunięcia kolizji telekomunikacyjnych etap I (plik pod nazwą „11_23 SWZ Tom II DP - I 4.2 PW kanału techn, usunięcia kolizji telekom.zip”),
6. Zmieniony projekt wykonawczy kanału technologicznego, usunięcia kolizji telekomunikacyjnych etap II (plik pod nazwą „11_23 SWZ Tom II DP - II 4.2. PW kanału techn., usunięcie kolizji telekom_zamienny.zip”), który zastępuje dotychczasowy projekt wykonawczy kanału technologicznego, usunięcia kolizji telekomunikacyjnych etap II (plik pod nazwą „11_23 SWZ Tom II DP - II 4.2. PW kanału techn., usunięcie kolizji telekom.zip”),

Zamawiający przekazuje i odpowiednio udostępnia pliki w formacie PDF/ZIP:

11_23 SWZ Tom II DP - PB_IT-1.1_Plan sytuacyjny_zamienny.pdf

11_23 SWZ Tom II DP - PB_IT-1.2_Plan sytuacyjny_zamienny.pdf

11_23 SWZ Tom II DP - I 4.2 PT kanału techn., usunięcia kolizji telekom_zamienny.zip

11_23 SWZ Tom II DP - PT_IT-1.2_Plan sytuacyjny_zamienny.pdf

11_23 SWZ Tom II DP - I 4.2 PW kanału techn, usunięcia kolizji telekom_zamienny.zip

11_23 SWZ Tom II DP - II 4.2. PW kanału techn., usunięcie kolizji telekom_zamienny.zip

Zapytanie nr 323 (pisownia oryginalna)

ETAP II: Kanał Technologiczny

Projekt Techniczny i Wykonawczy:

W PT i PW zamieszczony jest ten sam rysunek z części budowlanej (2.pdf): Prosimy o wskazanie zakresu realizacji dotyczącego ETAPU II (0+365 – 0+818) ul. Strzeleckiego w PW i PT.

Wyjaśnienie:

Vide w odpowiedzi na zapytanie nr 322.

Zamawiający wyjaśnia, że na rysunku nr IT-1.1 Plan sytuacyjny oznaczono studnię z podziałem zakresów między Gminę Miejską Pruszcz Gdański a GDDKiA (podział na etapy I i II).

Zapytanie nr 324 (pisownia oryginalna)

ETAP II: Kanał Technologiczny

Projekt Techniczny i Wykonawczy:

Na rysunku 2.pdf (PW,PT ETAP II) wskazano w pkt. ST-5.1 i ST-5.2 studnie typu SK-1. Taki typ studni nie występuje w PW i PT 2.2 Zestawienie Montażowe ani w przedmiarze robót. Prosimy o wskazanie prawidłowego typu studni kablowych do budowy.

Wyjaśnienie:

Vide w odpowiedzi na zapytanie nr 322.

Zamawiający wyjaśnia, że w zmienionym projekcie wykonawczym kanału technologicznego, usunięcia kolizji telekomunikacyjnych etapu II tabela montażowa dla budowy kanału technologicznego została uzupełniona o studnie SK-1.

Zamawiający informuje, że udostępnia zmieniony przedmiar robót branży elektroenergetycznej/ branży telekomunikacyjnej etap 2, gdzie w dziale nr 4 „Budowa kanału technologicznego” dodano

pozycję nr 34 „Budowa studni kablowych prefabrykowanych rozdzielczych SK-1 w konstrukcji obiektu mostowego” w ilości 2 kpl. (plik pod nazwą „11_23 SWZ Tom II DP - II 4.1,4.2. Przedmiar elektryczny-TT_zmieniony.pdf”, który zastępuje dotychczasowy plik „11_23 SWZ Tom II DP - II 4.1,4.2. Przedmiar elektryczny-TT.pdf”).

Dodatkowo w dotychczasowych poz. nr 30 i 31 (obecnie: 32 i 33) tego przedmiaru robót zmieniono jednostki z „m” na „kpl.”

Zamawiający zwraca uwagę na zmianę numeracji części pozycji w tym przedmiarze.

Zamawiający przekazuje i odpowiednio udostępnia plik w formacie PDF:

11_23 SWZ Tom II DP - II 4.1,4.2. Przedmiar elektryczny-TT_zmieniony.pdf

Zapytanie nr 325 (pisownia oryginalna)

ETAP II: Kanał Technologiczny

Projekt Techniczny i Wykonawczy:

Przez rzekę Radunia zaprojektowany jest kanał KTp 1 o długości 102mb. Prosimy o wskazanie technologii budowy kanału, czy ma być to przewiert sterowany czy podwieszenie rur KTp1 do konstrukcji mostu. Prosimy również o uzupełnienie rozwiązań technicznych co do technologii budowy kanału KTp1 w przejściu przez rzekę Radunia.

Wyjaśnienie:

Vide w odpowiedzi na zapytanie nr 322.

Zamawiający wyjaśnia, że kanalizacja teletechniczna ma zostać podwieszona do konstrukcji obiektu mostowego zgodnie z technologią obiektu mostowego.

Zapytanie nr 326 (pisownia oryginalna)

ETAP II: Kanał Technologiczny

Projekt Techniczny i Wykonawczy:

Na rysunku 2.pdf (PW,PT ETAP II) zaprojektowane są do budowy odcinki kanału technologicznego KTu1 oraz KTp1. Prosimy o prawidłowe wskazanie zakresu prac z podziałem na budowę kanału KTu1 i KTp1 w Tabeli nr 2.2 ust. 3 oraz w przedmiarze robót.

Wyjaśnienie:

Vide w odpowiedzi na zapytanie nr 322.

Zapytanie nr 327 (pisownia oryginalna)

ETAP II: Usunięcie kolizji telekomunikacyjnych

Projekt Techniczny i Wykonawczy:

Kolizja nr 4. Kabel opto LIMES. Prosimy o uzupełnienie o rozwiązań technicznych przebudowy kabla ADQ(ZN)BY48J o schemat wyprostowany oraz schemat optyczny. Przedstawiony zakres prac w PT i PW oraz na rysunku 2.pdf nie pozwala na prawidłowe wykonanie przebudowy i przetęczenia kabla własności LIMES. Prosimy również o aktualizację 3.5 Zestawienia montażowego ust. 2 dotyczącego prawidłowej całej długości kabla 48J wraz z zapasami przewidzianymi przy montażu złączy optycznych. W uzgodnieniu LIMES z dnia 09.04.2021r. wskazano, iż do przebudowy jest kanalizacja teletechniczna. W opisie PW i PT istnieje zapis, iż należy przebudować kanalizację o ilości również istniejącej (JAKIEJ ???), natomiast w 3.5 Zestawieniu montażowym ust. 3 podano do budowy rurociąg HDPE 40/3,7 (długość 334mb) a w przedmiarze podano budowę kanalizacji 4 otworowej. Prosimy o podanie prawidłowego rodzaju kanalizacji lud rurociągu do budowy wraz z aktualizacją zestawienia i przedmiaru robót. Prosimy o potwierdzenie, że koszty nadzoru prac ze strony LIMES mają być ujęte w wycenie Oferenta.

Wyjaśnienie:

Vide w odpowiedzi na zapytanie nr 322.

Zamawiający wyjaśnia, że przy uzgadnianiu dokumentacji projektowej schematy rozwiązań technologicznych nie były wymagane, tym samym nie znajdują się w projekcie. Do wykonania przebudowy nie są wymagane.

Zapytanie nr 328 (pisownia oryginalna)

ETAP II: Usunięcie kolizji telekomunikacyjnych
Projekt Techniczny i Wykonawczy

Kolizja nr 3. Kabel opto ABW. Prosimy o uzupełnienie o rozwiązań technicznych przebudowy kabla Z-XOTKtsdD24J o schemat wyprostowany oraz schemat optyczny. Przedstawiony zakres prac w PT i PW oraz na rysunku 2.pdf nie pozwala na prawidłowe wykonanie przebudowy i przełączenia kabla własności ABW. Prosimy również o aktualizację 4.5 Zestawienia montażowego ust. 2 dotyczącego prawidłowej całej długości kabla 24J wraz z zapasami przewidzianymi przy montażu złączy optycznych.

Wyjaśnienie:

Vide w odpowiedzi na zapytanie nr 322.

Zamawiający wyjaśnia, że przy uzgadnianiu dokumentacji projektowej schematy rozwiązań technologicznych nie były wymagane, tym samym nie znajdują się w projekcie. Do wykonania przebudowy nie są wymagane.

Zapytanie nr 329 (pisownia oryginalna)

ETAP II: Usunięcie kolizji telekomunikacyjnych
Projekt Techniczny i Wykonawczy

Kolizja nr 1, 2, 5, 6, 7. Przebudowa niezidentyfikowanych sieci telekomunikacyjnych. Zgodnie z informacją projektanta, że przebudowie podlegają sieci niezidentyfikowane a w opisie PW i PT zamieszczono treść „uzyskać od Właściciela linii zgodę na wykonanie projektowanych robót oraz uzgodnić warunki (nadzór nad robotami, szczegóły dotyczące pomiarów, przełączeń, itp.)”. Zdaniem Oferenta zakres prac dotyczący Kolizji nr 1, 2, 5, 6, 7 jest niemożliwy do wyceny i realizacji ze względu na brak danych co do rodzaju sieci i typu kabli do przebudowy i przełączenia. Lakoniczne wskazanie w 5.5 Zestawieniu montażowym ilości i typu studni oraz budowy rurociągu HDPE 40/3,7 bez wskazania rodzaju i typu kabli do przełączeń uniemożliwia wycenę prac. Prosimy o uzupełnienie danych co do rozwiązań technicznych Kolizji nr 1, 2, 5, 6, 7 wraz z przedstawieniem Warunków Technicznych na podstawie których ma być przebudowana sieć.

Wyjaśnienie:

Vide w odpowiedzi na zapytanie nr 322.

Zamawiający wyjaśnia, że na etapie prac projektowych zwrócono się zarówno do operatorów sieci teletechnicznych, jak i do zasobów geodezyjnych w celu identyfikacji sieci teletechnicznych. Z uwagi na brak informacji w zakresie własności pozostałych sieci teletechnicznych, opisanych w projekcie jako niezidentyfikowane, należy założyć konieczność ich przebudowy. Na etapie realizacji inwestycji, w czasie robót ziemnych, będzie możliwość identyfikacji istniejących sieci oraz potwierdzenia czy należy je przebudować.

Zapytanie nr 330 (pisownia oryginalna)

ETAP I i II: Kanał Technologiczny i Kolizje telekomunikacyjne
Przedmiary robót:

Po udzieleniu odpowiedzi na powyższe pytania Oferenta prosimy o aktualizacje przedmiaru robót o zakresy i rodzaje prac do wykonania.

Wyjaśnienie:

Vide w odpowiedzi na zapytanie nr 322.

Vide w odpowiedzi na zapytanie nr 324.

Zapytanie nr 331 (pisownia oryginalna)

Po zapoznaniu się z projektem drogowym stwierdzamy że wykonawca ma obowiązek montażu na odcinku nasypów reperów roboczych talerzowych, wnosimy o dodanie do przedmiaru pozycji ustawienia reperów roboczych oraz prosimy o dokładny plan z lokalizacją reperów.

Wyjaśnienie:

Zamawiający wyjaśnia, że prowadzenie monitoringu budowy nasypów stanowi element rozliczeniowy ujęty w STWiORB. W projekcie nie wskazano lokalizacji, natomiast przewidziano wykonanie minimum 2 reperów w przekroju pomiarowym w odległościach między przekrojami nie większych niż 50m. Lokalizację reperów należy uzgodnić z Inspektorem Nadzoru i Zamawiającym przed przystąpieniem do wykonania robót ziemnych.

Zapytanie nr 332 (pisownia oryginalna)

Prosimy o potwierdzenie, że rozpoznanie saperskie leży po stronie zamawiającego

Wyjaśnienie:

Vide w odpowiedzi na zapytanie nr 7.

Zapytanie nr 333 (pisownia oryginalna)

Proszę o zweryfikowanie zakresu robót elektroenergetycznych w odniesieniu do poniższych pytań. Na planach sytuacyjny dołączonych do dokumentacji widnieją przebudowane obwody oświetleniowe zasilane z istniejącej szafki oświetleniowej (zaznaczone kolorem żółtym na dołączonym planie sytuacyjnym) Obwody te nie są uwzględnione w przedmiarze, nie ma ich na schematach oświetlenia (oznaczone częściowo słupy 1/12A, 1/12E (rys IE-2.3)-nie ujęte w przedmiarze słupy: 1/11.1, 1/11.2, 1/11.3, 1/11.4 1/12.1, 1/12.2, 1/12.3-nie ujęte na schemacie, nie ujęte w przedmiarze Ponadto brak typów i długości linii zasilających te obwody Zakres prac związanych z tym obszarem robót jest pominięty w przedmiarze (długość trasy, rury) Proszę o uściślenie czy rury osłonowe mają być układane w wykopie otwartym czy metodą bezwykopową. Proszę o uzupełnienie dokumentacji w tym zakresie.

Wyjaśnienie:

Zamawiający informuje, że udostępnia:

- zmianę (rewizję) do opisu technicznego projektu wykonawczego branży elektrycznej projekt oświetlenia, usunięcia kolizji elektroenergetycznych etap II – strona 14 – plik pod nazwą „11_23 SWZ Tom II DP - II 4.1 PW oświetlenia_opis_str_14_etap-II_zamienny.pdf”, który zastępuje dotychczasową stroną 14 opisu technicznego projektu zawartą w pliku „11_23 SWZ Tom II DP - II 4.1 PW oświetlenia, usunięcia kolizji elektroen.zip”,
- zmieniony rysunek nr IE-2.3 „Schemat oświetlenia” projektu wykonawczego branży elektrycznej projekt oświetlenia, usunięcia kolizji elektroenergetycznych etap II – plik pod nazwą „11_23 SWZ Tom II DP - II 4.1 PW oświetlenia_IE-2.3_Schemat oświetlenia_etap-II_zamienny.pdf”, który zastępuje dotychczasowy rysunek IE-2.3 „Schemat oświetlenia” zawarty w pliku „11_23 SWZ Tom II DP - II 4.1 PW oświetlenia, usunięcia kolizji elektroen.zip”,

Ponadto Zamawiający informuje, że udostępnia:

- zmieniony rysunek nr IE-2.2 „Schemat SO-II” projektu wykonawczego branży elektrycznej projekt oświetlenia, usunięcia kolizji elektroenergetycznych etap I – plik pod nazwą „11_23 SWZ Tom II DP - I 4.1 PW oświetlenia_IE-2.2_Schemat_SO-II_etap-I_zamienny.pdf”, który zastępuje dotychczasowy rysunek nr IE-2.2 „Schemat SO-II” zawarty w pliku „11_23 SWZ Tom II DP - I 4.1 PW oświetlenia, usunięcia kolizji elektroenergetycznej.zip”,

Zamawiający przekazuje i odpowiednio udostępnia pliki w formacie PDF:

11_23 SWZ Tom II DP - II 4.1 PW oświetlenia_opis_str_14_etap-II_zamienny.pdf

11_23 SWZ Tom II DP - II 4.1 PW oświetlenia_IE-2.3_Schemat oświetlenia_etap-II_zamienny.pdf

11_23 SWZ Tom II DP - I 4.1 PW oświetlenia_IE-2.2_Schemat SO-II_etap-I_zamienny.pdf

Zapytanie nr 334 (pisownia oryginalna)

Kto będzie prowadził nadzór nad realizacją robót?

Wyjaśnienie:

Zamawiający informuje, że postępowanie na wyłonienie inspektora nadzoru inwestorskiego nie zostało jeszcze wszczęte.

Zapytanie nr 335 (pisownia oryginalna)

Projekt drogowy zakłada różne sposoby wzmocnienia podłoża pod nasypami np. wymiana gruntu czy osuszanie podłoża poprzez zastosowanie spoiw chemicznych o różnych grubości warstwy w zależności od uzyskanego modułu odkształcenia podłoża E2.

Zgodnie z ST D-02.01.01 Wykonanie nasypów, cena jednostki obmiarowej 1 m3 wykonania nasypów obejmuje również przygotowanie podłoża pod nasyp zgodnie z dokumentacją projektową, czyli z zastosowaniem różnych sposobów jego wzmocnienia.

W jaki sposób Wykonawca na etapie przygotowywania oferty, ma wycenić wzmocnienie podłoża pod budowę nasypu, gdzie sposoby i zakresy nie zostały wybrane przez Projektanta i uwzględnione w przedmiarze?

Nie ma też możliwości zawarcia w cenie jednostkowej wykonania nasypu (m3), również wykonanie wzmocnienia podłoża (m2), którego sposób i zakres nie został jednoznacznie określony a ma być rozliczany kosztorysowo.

Prosimy zatem o dodanie pozycji kosztorysowych, określających wybrane sposoby wraz ilościami (w m2) wzmocnienia podłoża pod nasypami.

Wyjaśnienie:

Zamawiający wyjaśnia, że w projekcie drogowym określono rodzaj wzmocnienia podłoża w zależności od parametrów gruntów, które nie są możliwe do precyzyjnego określenia na etapie projektowania. Po zdjęciu warstwy humusu Wykonawca zobowiązany jest do sprawdzenia parametrów i na podstawie uzyskanych wyników przyjąć odpowiedni sposób wzmocnienia podstawy nasypu i wykopu. Należy przyjąć średnią grubość osuszania wskazaną w projekcie tj. 25cm gruntu stabilizowanego spoiwem hydraulicznym C0,4/0,5 – Vide w odpowiedzi na zapytanie nr 19.

Zapytanie nr 336 (pisownia oryginalna)

W nawiązaniu do odpowiedzi Zamawiającego z 9 października 2023 r. i zamieszczonej w tym dniu podpisanej umowy zawartej pomiędzy Gminą Pruszcz Gdański a GDDKiA, Wykonawca prosi o potwierdzenie, że termin realizacji zadania pn. „Budowa ul. Strzeleckiego w Pruszczu Gdańskim” wynosi (zgodnie z IDW zmienioną informacją nr 4) 32 miesiące i Zamawiający nie wskazuje żadnych terminów pośrednich (kamieni milowych), w związku z czym termin wskazany w par. 3 umowy z GDDKiA, tj. termin na zrealizowanie inwestycji drogowej do 30.04.2026 r. nie jest terminem obowiązującym.

Wyjaśnienie:

Zamawiający wyjaśnia, iż termin wykonania zamówienia wynosi 32 miesiące, i Zamawiający nie wskazuje żadnych terminów pośrednich. Termin określony w § 3 ust. 1 umowy zawartej z GDDKiA wynika z wcześniejszych ustaleń pomiędzy Zamawiającym a GDDKiA, i może ulec zmianie.

Zapytanie nr 337 (pisownia oryginalna)

W związku z odpowiedzią na Zapytanie nr 72 Prosimy o potwierdzenie, że w przypadku przekroczenia pozycji określonych w przedmiarach Zamawiający zapłaci Wykonawcy wynagrodzenie określone zgodnie z zestawieniem rzeczywiście wykonanych jednostek.

Wyjaśnienie:

Vide w odpowiedzi na zapytanie nr 71.

UZUPEŁNIENIA DO BRANŻY ELEKTRYCZNEJ/TELETECHNICZNEJ:

Zamawiający informuje, że udostępnia **zmieniony 2** przedmiar robót branży elektroenergetycznej/ branży telekomunikacyjnej **etap 1**, gdzie:

- w dziale „Oświetlenie zewnętrzne” zmieniono ilości dla następujących pozycji:

- pozycja 1 – zmiana ilości na: 1180 m,
- pozycja 2 – zmiana ilości na: 1180 m,

- pozycja 3 – zmiana ilości na: 1180 m,
- pozycja 16 – zmiana ilości na: 1379 m,
- pozycja 17 – zmiana ilości na: 1180 m,
- pozycja 18 – zmiana ilości na: 1379 m,
- pozycja 19 – zmiana ilości na: 1180 m,

- w dziale „Czynności w zakresie - Budowa kanału technologicznego” zamiast dotychczasowej pozycji nr 32 „Budowa kanalizacji kablowej z rur PCW w gruncie kat, I-II, 1 warstwa w ciągu kanalizacji, 4 rury w warstwie, 4 otwory w ciągu kanalizacji” wprowadza się dwie pozycje:

- pozycja 32.1 „Budowa kanalizacji kablowej z rur PCW w gruncie kat, I-II, 1 warstwa w ciągu kanalizacji, 4 rury w warstwie, 4 otwory w ciągu kanalizacji - KTU1”, ilość: 411 m,
- pozycja 32.2 „Budowa kanalizacji kablowej z rur PCW w gruncie kat, I-II, 1 warstwa w ciągu kanalizacji, 4 rury w warstwie, 4 otwory w ciągu kanalizacji - KTp1”, ilość: 41 m,

(plik pod nazwą „11_23 SWZ Tom II DP - I 4.1,4.2. Przedmiar elektryczny-TT_zmieniony2.pdf”, który zastępuje dotychczasowy plik „11_23 SWZ Tom II DP - I 4.1,4.2. Przedmiar elektryczny-TT_zmieniony.pdf”).

Zamawiający informuje, że udostępnia **zmieniony 2** przedmiar robót branży elektroenergetycznej/ branży telekomunikacyjnej **etap 2**, gdzie:

- w dziale „Oświetlenie zewnętrzne” zmieniono ilości dla następujących pozycji:

- pozycja 1 – zmiana ilości na: 1623 m,
- pozycja 2 – zmiana ilości na: 1623 m,
- pozycja 3 – zmiana ilości na: 1623 m,
- pozycja 4 – zmiana ilości na: 87 m,
- pozycja 15 – zmiana ilości na: 1896 m,
- pozycja 16 – zmiana ilości na: 1623m,
- pozycja 17 – zmiana ilości na: 1623 m,
- pozycja 18 – zmiana ilości na: 1623 m,

oraz dodano nową pozycję nr 4.1 „Ułożenie rur osłonowych UV o śr.do 110 mm, ilość: 100 m

- w dziale „Budowa kanału technologicznego” zamiast dotychczasowej pozycji nr 31 „Budowa kanalizacji kablowej z rur PCW w gruncie kat. I-II, 1 warstwa w ciągu kanalizacji, 4 rury w warstwie, 4 otwory w ciągu kanalizacji” wprowadza się dwie pozycje:

- pozycja 31.1 „Budowa kanalizacji kablowej z rur PCW w gruncie kat. I-II, 1 warstwa w ciągu kanalizacji, 4 rury w warstwie, 4 otwory w ciągu kanalizacji - KTp1”, ilość: 260 m,
- pozycja 31.2 „Budowa kanalizacji kablowej z rur PCW w gruncie kat. I-II, 1 warstwa w ciągu kanalizacji, 4 rury w warstwie, 4 otwory w ciągu kanalizacji - KTU1”, ilość: 759 m,

(plik pod nazwą „11_23 SWZ Tom II DP - II 4.1,4.2. Przedmiar elektryczny-TT_zmieniony2.pdf”, który zastępuje dotychczasowy plik „11_23 SWZ Tom II DP - II 4.1,4.2. Przedmiar elektryczny-TT_zmieniony.pdf”).

Zamawiający przekazuje i odpowiednio udostępnia pliki w formacie PDF:

11_23 SWZ Tom II DP - I 4.1,4.2. Przedmiar elektryczny-TT_zmieniony2.pdf

11_23 SWZ Tom II DP - II 4.1,4.2. Przedmiar elektryczny-TT_zmieniony2.pdf

UZUPEŁNIENIA DO BRANŻY DROGOWEJ:

Zamawiający informuje, że przedmiarach branży drogowej dla etapu I oraz dla etapu II w działach nr 10.1 „Czynności w zakresie - Wykonywanie nadzorów i zabezpieczeń związanych z prowadzeniem robót budowlanych” dodaje pozycje pod nazwą „Geodezyjny pomiar powykonawczy zrealizowanych dróg, urządzeń i obiektów”, ilość: 1,0 kpl., zarówno dla etapu I, jak i etapu II.

Zamawiający informuje, że udostępnia zmieniony przedmiar robót branży drogowej dla etapu 1 z wyżej wymienioną pozycją (plik pod nazwą „11_23 SWZ Tom II DP - I 1. Przedmiar drogowy_zmieniony.pdf”, który zastępuje dotychczasowy plik „11_23 SWZ Tom II DP - I 1. Przedmiar drogowy.pdf”) oraz udostępnia zmieniony przedmiar robót branży drogowej dla etapu 2 z wyżej wymienioną pozycją (plik pod nazwą „11_23 SWZ Tom II DP - II 1. Przedmiar drogowy_zmieniony.pdf”, który zastępuje dotychczasowy plik „11_23 SWZ Tom II DP - II 1. Przedmiar drogowy.pdf”).

Zamawiający zwraca uwagę na zmianę numeracji części dotychczasowych pozycji w zmienionym przedmiarze robót branży drogowej etap I oraz etap II.

Zamawiający przekazuje i odpowiednio udostępnia pliki w formacie PDF:

11_23 SWZ Tom II DP - I 1. Przedmiar drogowy_zmieniony.pdf

11_23 SWZ Tom II DP - II 1. Przedmiar drogowy_zmieniony.pdf

INNE UZUPEŁNIENIA:

Zamawiający informuje, że udostępnia wzór treści umowy pomiędzy Zamawiającym a Energa Operator S.A. o przebudowę sieci elektroenergetycznej (plik pod nazwą „11_23 SWZ Tom V inne - Umowa_ENERGA-Gmina_Miejska_Pruszcz_Gd._treść.pdf”)

Zamawiający przekazuje i odpowiednio udostępnia pliki w formacie PDF:

11_23 SWZ Tom V inne - Umowa_ENERGA-Gmina_Miejska_Pruszcz_Gd._treść

Ponadto Zamawiający informuje, że Inżynier może dopuścić do użycia tylko te materiały, które posiadają:

I. certyfikat na znak bezpieczeństwa wykazujący, że zapewniono zgodność z kryteriami technicznymi określonymi na podstawie Polskich Norm lub norm krajów członkowskich Unii Europejskiej lub krajów z którymi Unia Europejska zawarła porozumienie w sprawie wzajemnego uznawania produktów (wyrobów budowlanych), aprobat technicznych oraz właściwych przepisów i dokumentów technicznych,

II. deklarację zgodności lub certyfikat zgodności z:

a. Polską Normą lub normami krajów członkowskich Unii Europejskiej lub krajów z którymi Unia Europejska zawarła porozumienie w sprawie wzajemnego uznawania produktów (wyrobów budowlanych) lub

b. Aprobatą techniczną, w przypadku wyrobów, dla których nie ustanowiono Polskiej Normy lub normy krajów członkowskich Unii Europejskiej lub krajów z którymi Unia Europejska zawarła porozumienie w sprawie wzajemnego uznawania produktów (wyrobów budowlanych), jeżeli nie są objęte certyfikacją określoną w pkt 1. i które spełniają wymogi Specyfikacji Technicznej.

1. Jeżeli dokumentacja projektowa lub specyfikacja techniczna wykonania i odbioru robót budowlanych wskazywałyby w odniesieniu do niektórych materiałów lub urządzeń znaki towarowe, patenty lub pochodzenie, źródła lub szczególnego procesu, który charakteryzuje produkty lub usługi dostarczane przez konkretnego wykonawcę - Zamawiający, zgodnie z art. 99 ust. 5 ustawy Pzp, dopuszcza oferowanie materiałów lub urządzeń równoważnych. Materiały lub urządzenia pochodzące od konkretnych producentów określają minimalne parametry techniczne, eksploatacyjne, użytkowe, jakościowe i funkcjonalne jakim muszą odpowiadać materiały lub urządzenia oferowane przez wykonawcę, aby zostały spełnione wymagania stawiane przez Zamawiającego.

2. Pod pojęciem „minimalne parametry techniczne, eksploatacyjne, użytkowe, jakościowe i funkcjonalne” Zamawiający rozumie wymagania dotyczące materiałów lub urządzeń zawarte w ogólnie dostępnych źródłach, katalogach, stronach internetowych producentów. Operowanie przykładowymi nazwami producenta ma jedynie na celu doprecyzowanie poziomu oczekiwań Zamawiającego w stosunku do określonego rozwiązania. Posługiwanie się nazwami

producentów/produktów ma wyłącznie charakter przykładowy. Zamawiający, wskazując oznaczenie konkretnego producenta (dostawcy) lub konkretny produkt przy opisie przedmiotu zamówienia, dopuszcza jednocześnie produkty równoważne o parametrach technicznych, eksploatacyjnych, użytkowych, jakościowych i funkcjonalnych co najmniej na poziomie parametrów wskazanego produktu, uznając tym samym każdy produkt o wskazanych lub lepszych parametrach. Oznacza że wskazaniom tym towarzyszą wyrazy „lub równoważny”.

3. Zgodnie z art. 101 ust. 4 ustawy Prawo zamówień publicznych (Pzp) w sytuacji gdyby w dokumentacji projektowej lub STWiORB, a więc w dokumentach opisującym przedmiot zamówienia, zawarto odniesienie do norm, europejskich ocen technicznych, aprobat, specyfikacji technicznych i systemów referencji technicznych, o których mowa w art. 101 ust. 1 pkt 2 oraz ust. 3 ustawy Pzp a takim odniesieniem nie towarzyszyło wyrażenie „lub równoważne”, to Zamawiający dopuszcza rozwiązania równoważne opisywanym w każdej takiej normie, europejskiej ocenie technicznej, aprobacie, specyfikacji technicznej, systemowi referencji technicznych. W związku z powyższym należy przyjąć, że każdej: normie, europejskiej ocenie technicznej, aprobacie, specyfikacji technicznej, systemowi referencji technicznych występujących w opisie przedmiotu zamówienia towarzyszą wyrazy „lub równoważne”.

4. Na każde żądanie Zamawiającego, w tym przed rozpoczęciem stosowania materiałów i urządzeń przewidzianych do zastosowania przy realizacji niniejszego zamówienia, Wykonawca dostarczy Zamawiającemu dokumenty potwierdzające ich dopuszczenie do obrotu i stosowania w budownictwie.

5. Kryteria stosowane w celu oceny równoważności

Wykonawca, który powoła się na rozwiązania równoważne z opisanymi przez Zamawiającego, jest zobowiązany wykazać, że zaproponowane przez niego materiały i/lub urządzenia spełniają (są równoważne) wymagania określone przez Zamawiającego. W takim przypadku Wykonawca zobowiązany jest podać w ofercie nazwy (typy, rodzaje) i producentów przyjętych do wyceny i zastosowania przy realizacji zamówienia oferowanych produktów i/lub systemów oraz przedłożyć odpowiednie dokumenty (w języku polskim) opisujące parametry techniczne oraz producenta, wymagane przepisami certyfikaty i inne dokumenty, pozwalające jednoznacznie stwierdzić, że są one rzeczywiście równoważne. Równoważność pod względem parametrów technicznych, użytkowych oraz eksploatacyjnych ma w szczególności zapewnić uzyskanie parametrów technicznych nie gorszych od założonych w niniejszej SWZ.

Zastosowane materiały i urządzenia winny być dopuszczone do obrotu i stosowania w budownictwie w rozumieniu ustawy z dnia 7 lipca 1994r. Prawo budowlane.

II. Załączniki:

1. **11_23 SWZ Tom II DP - I 1. Przedmiar drogowy_zmieniony.pdf**
2. **11_23 SWZ Tom II DP - II 1. Przedmiar drogowy_zmieniony.pdf**
3. **11_23 SWZ Tom III STWiORB - STWiORB_D.04.05.00_ulepszone_podłoże.pdf**
4. **11_23 SWZ Tom III STWiORB - STWiORB_D.04.07.01_Podbudowa_z_betonu_asfaltowego_zamienne.pdf**
5. **11_23 SWZ Tom III STWiORB - STWiORB_D.05.03.07_Nawierzchnia_z_asfaltu_lanego_zamienne.pdf**
6. **11_23 SWZ Tom II DP - Errata-1_projekt_drogowy_etap_1-2.pdf**
7. **11_23 SWZ Tom III STWiORB - STWiORB_D.08.05.01a_Ścieki_z_prefabryk_element_bet_zamienne.pdf**
8. **11_23 SWZ Tom II DP - II 1. PW b. drogowa_rys.5.1,5.2,5.3_zamienne.pdf**
9. **11_23 SWZ Tom II DP - I 1. PW b. drogowa_rys.4_przekroje_normalne_ETAP1_zamienny.pdf**
10. **11_23 SWZ Tom II DP - II 1. PW b. drogowa_rys.4.1,4.2_przekroje_normalne_ETAP2_zamienny.pdf**
11. **11_23 SWZ Tom II DP - I 1. PW b. drogowa_rys.2_plan_sytuacyjny_ETAP1_zamienny.pdf**
12. **11_23 SWZ Tom II DP - II 1. PW b. drogowa_rys.2.1,2.2_plan_sytuacyjny_ETAP2_zamienny.pdf**
13. **11_23 SWZ Tom II DP - I 1. PW b. drogowa_rys.3_profile_ETAP1_zamienny.pdf**
14. **11_23 SWZ Tom III STWiORB - STWiORB_D.05.03.26g_Połączenie_nawierzchni.pdf**

15. 11_23 SWZ Tom II DP - II 4.1 PW oświetlenia_opis_str_14_etap-II_zamienny.pdf
16. 11_23 SWZ Tom II DP - II 4.1 PW oświetlenia_IE-2.3_Schemat oświetlenia_etap-II_zamienny.pdf
17. 11_23 SWZ Tom II DP - I 4.1 PW oświetlenia_IE-2.2_Schemat SO-II_etap-I_zamienny.pdf
18. 11_23 SWZ Tom II DP - I 4.1,4.2. Przedmiar elektryczny-TT_zmieniony2.pdf
19. 11_23 SWZ Tom II DP - II 4.1,4.2. Przedmiar elektryczny-TT_zmieniony2.pdf
20. 11_23 SWZ Tom V inne - Umowa_ENERGA-Gmina_Miejska_Pruszcz_Gd._treść

III. Zamawiający oświadcza oraz informuje, że:

1. Niniejsza informacja stanowi integralną część SWZ.
2. Niniejszą informację Zamawiający zamieścił na stronie internetowej prowadzonego postępowania: (https://platformazakupowa.pl/pn/um_pruszczgdanski).

BURMISTRZ

Jarusz Wróbel