

SPECYFIKACJE TECHNICZNE WYKONANIA I ODBIORU ROBÓT BUDOWLANYCH

NAZWA ZADANIA:

*REMONT CZĘŚCI POMIESZCZEŃ URZĘDU MIASTA W NOWYM TARGU PRZY UL. KRZYWEJ 1 OBEJMUJĄCY
MALOWANIE ŚCIAN I SUFITÓW, WYMIANĘ PODŁÓG, SPRAWDZENIE DROŻNOŚCI PRZEWODÓW
WENTYLACYJNYCH I ICH UDROŻNIENIE W POMIESZCZENIACH I KORYTARZACH BUDYNKU ORAZ DEMONTAŻ
INSTALACJI RUR NA STRYCHU, JAK TEŻ FUGOWANIE PODESTU WEJŚCIA GŁÓWNEGO*

AUTOR OPRACOWANIA:

MGR INŻ. RAFAŁ CZYRNEK

WWW.INZ.COM.PL

NOWY TARG WRZESIEŃ 2023 R.

REMONT CZĘŚCI POMIESZCZEŃ URZĘDU MIASTA W NOWYM TARGU PRZY UL. KRZYWEJ 1 OBEJMUJĄCY MALOWANIE ŚCIAN I SUFITÓW, WYMIANĘ PODŁÓG, SPRAWDZENIE DROŻNOŚCI PRZEWODÓW WENTYLACYJNYCH I ICH UDROŻNIENIE W POMIESZCZENIACH I KORYTARZACH BUDYNKU ORAZ DEMONTAŻ INSTALACJI RUR NA STRYCHU, JAK TEŻ FUGOWANIE PODESTU WEJŚCIA GŁÓWNEGO

ZAWARTOŚĆ

SPECYFIKACJI TECHNICZNEJ WYKONANIA I ODBIORU ROBÓT

ST 1.	WYMAGANIA OGÓLNE	3
ST 2.	TYNKI ZWYKŁE	24
ST 3.	OKŁADZINY GIPSOWE	42
ST 4.	POKRYWANIE PODŁÓG I ŚCIAN	63
ST 5.	MONTAŻ DRZWI I OKIEN	95
ST 6.	IMPREGNACJA, MALOWANIE I NAŁOŻENIU POWŁOKI	123

REMONT CZĘŚCI POMIESZCZEŃ URZĘDU MIASTA W NOWYM TARGU PRZY UL. KRZYWEJ 1 OBEJMUJĄCY MALOWANIE ŚCIAN I SUFITÓW, WYMIANĘ PODŁÓG, SPRAWDZENIE DROŻNOŚCI PRZEWODÓW WENTYLACYJNYCH I ICH UDROŻNIENIE W POMIESZCZENIACH I KORYTARZACH BUDYNKU ORAZ DEMONTAŻ INSTALACJI RUR NA STRYCHU, JAK TEŻ FUGOWANIE PODESTU WEJŚCIA GŁÓWNEGO

ST 1. WYMAGANIA OGÓLNE

1. CZĘŚĆ OGÓLNA

1.1. Nazwa nadana zamówieniu przez Zamawiającego

Remont części pomieszczeń Urzędu Miasta w Nowym Targu przy ul. Krzywej 1 obejmujący malowanie ścian i sufitów, wymianę podłóg, sprawdzenie drożności przewodów wentylacyjnych i ich udrożnienie w pomieszczeniach i korytarzach budynku oraz demontaż instalacji rur na strychu, jak też fugowanie podestu wejścia głównego

1.2. Przedmiot ST

Przedmiotem niniejszej specyfikacji technicznej (ST) są wspólne wymagania ogólne dotyczące wykonania i odbioru wszystkich robót, objętych przedmiotem zamówienia.

1.3. Zakres stosowania ST

Niniejsza specyfikacja techniczna (ST) jest dokumentem przetargowym i kontraktowym przy zleceniu i realizacji robót objętych zamówieniem określonym w ST 1.1.4

1.4. Zakres robót objętych zamówieniem

1.4.1. zakres prac ujęty w zamówieniu jest określony poprzez:

- Projekt Budowlany wraz z zmianami i rewizjami
- Projekt Wykonawczo Przetargowy wraz ze zmianami i rewizjami
- Przedmiar prac
- Specyfikacje Techniczne
- Umowa i pozostałe warunki SWZ

1.4.2. nazwy i kody robót objętych zamówieniem

Przedmiot główny zamówienia:

- 45000000 - Roboty budowlane
- 45453000 - Roboty remontowe i renowacyjne
- 45111291 - Roboty w zakresie zagospodarowania terenu
- 45112711-2 - Roboty w zakresie kształtowania parków

1.5. Ogólne wymagania dotyczące robót i informacje o terenie budowy

1.5.1. Przekazanie terenu budowy

Zamawiający, w terminie określonym w dokumentach umowy, przekaze Wykonawcy protokółarnie teren budowy wraz ze wszystkimi wymaganymi uzgodnieniami prawnymi i administracyjnymi, oraz dokumentacją.

Przed przekazaniem terenu budowy Wykonawca wraz z Zamawiającym winien przeprowadzić jego wizję, a także przylegających do niego obiektów lub ich części, dróg, chodników itp., na które realizacja robót może w jakikolwiek sposób oddziaływać. Wszelkie istniejące uszkodzenia i inne ważne szczegóły należy zidentyfikować, opisać i sfotografować. Opis taki wraz z dokumentacją fotograficzną winien stanowić załącznik do protokołu przekazania terenu budowy. Wszelkie uszkodzenia lub wady niezannotowane, ale zauważone podczas lub po wykonaniu robót będą naprawione na koszt Wykonawcy, przy czym należy przywrócić stan sprzed uszkodzenia lub lepszy.

REMONT CZĘŚCI POMIESZCZEŃ URZĘDU MIASTA W NOWYM TARGU PRZY UL. KRZYWEJ 1 OBEJMUJĄCY MALOWANIE ŚCIAN I SUFITÓW, WYMIANĘ PODŁÓG, SPRAWDZENIE DROŻNOŚCI PRZEWODÓW WENTYLACYJNYCH I ICH UDROŻNIENIE W POMIESZCZENIACH I KORYTARZACH BUDYNKU ORAZ DEMONTAŻ INSTALACJI RUR NA STRYCHU, JAK TEŻ FUGOWANIE PODESTU WEJŚCIA GŁÓWNEGO

- Na Wykonawcy spoczywa też odpowiedzialność za ochronę przekazanych mu punktów pomiarowych do chwili odbioru końcowego robót. Uszkodzone lub zniszczone punkty pomiarowe Wykonawca odtworzy i utrwali na własny koszt.
- 1.5.2. Zabezpieczenie terenu budowy
Wykonawca jest zobowiązany do zabezpieczenia terenu budowy w okresie realizacji kontraktu aż do zakończenia i odbioru ostatecznego robót.
- 1.5.3. Organizacja placu budowy
Wykonawca winien zapewnić właściwą organizację placu budowy, jego wygradzenie, pomieszczenia magazynowe socjalne i administracyjne.
Nie dopuszcza się wykorzystywanie pomieszczeń budynku objętego pracami na cele biurowe, socjalne czy gospodarcze związane z prowadzeniem budowy.
Całość kosztów związanych z organizacją placu budowy i jego utrzymaniem ponosi Wykonawca w ramach ceny umownej
- 1.5.4. Ochrona środowiska w czasie wykonywania robót
Wykonawca ma obowiązek znać i stosować w czasie prowadzenia robót wszelkie przepisy dotyczące ochrony środowiska naturalnego.
W okresie trwania budowy Wykonawca będzie:
 - utrzymywać teren budowy i wykopy w stanie bez wody stojącej,
 - podejmować wszelkie konieczne kroki mające na celu stosowanie się do przepisów i norm dotyczących ochrony środowiska na terenie i wokół terenu budowy,
 - unikać uszkodzeń lub uciążliwości dla osób lub własności społecznej, a wynikających ze skażenia, hałasu lub innych przyczyn powstałych w następstwie jego sposobu działania.Wykonawca przy organizacji zagospodarowania terenu budowy zapewni:
 - ulokowanie i zabezpieczenie baz sprzętu i składowisk materiałów w sposób uniemożliwiający przedostanie się szkodliwych związków do środowiska gruntowo-wodnego;
 - odprowadzanie ścieków socjalno-bytowych z obiektów zaplecza budowy i baz technicznych do systemu kanalizacji lub do szczelnych kontenerów i wywożenie ich do najbliższej oczyszczalni;
 - oszczędne korzystanie z terenu i minimalne przekształcenie jego powierzchni, a po zakończeniu prac przywrócenie do poprzedniego stanu.
- 1.5.5. Ochrona przeciwpożarowa
Wykonawca będzie przestrzegać przepisy ochrony przeciwpożarowej.
Wykonawca będzie utrzymywać sprawny sprzęt przeciwpożarowy, wymagany odpowiednimi przepisami, na terenie baz produkcyjnych, w pomieszczeniach biurowych, mieszkalnych i magazynowych oraz w maszynach i pojazdach.
Materiały łatwopalne będą składowane w sposób zgodny z odpowiednimi przepisami i zabezpieczone przed dostępem osób trzecich.
Wykonawca będzie odpowiedzialny za wszelkie straty spowodowane pożarem wywołanym jako rezultat realizacji robót albo przez personel wykonawcy.
- 1.5.6. Ochrona własności publicznej i prywatnej
Wykonawca odpowiada za ochronę instalacji i urządzeń zlokalizowanych na powierzchni terenu i pod jego poziomem, takich jak rurociągi, kable itp. Wykonawca zapewni właściwe oznaczenie i zabezpieczenie przed uszkodzeniem tych instalacji i urządzeń w czasie trwania budowy.

REMONT CZĘŚCI POMIESZCZEŃ URZĘDU MIASTA W NOWYM TARGU PRZY UL. KRZYWEJ 1 OBEJMUJĄCY MALOWANIE ŚCIAN I SUFITÓW, WYMIANĘ PODŁÓG, SPRAWDZENIE DROŻNOŚCI PRZEWODÓW WENTYLACYJNYCH I ICH UDROŻNIENIE W POMIESZCZENIACH I KORYTARZACH BUDYNKU ORAZ DEMONTAŻ INSTALACJI RUR NA STRYCHU, JAK TEŻ FUGOWANIE PODESTU WEJŚCIA GŁÓWNEGO

O fakcie przypadkowego uszkodzenia tych instalacji Wykonawca bezzwłocznie powiadomi inspektora nadzoru inwestorskiego i zainteresowanych użytkowników oraz będzie z nimi współpracował, dostarczając wszelkiej pomocy potrzebnej przy dokonywaniu napraw. Wykonawca będzie odpowiadać za wszelkie spowodowane przez jego działania uszkodzenia instalacji na powierzchni ziemi i urządzeń podziemnych wykazanych w dokumentach dostarczonych mu przez Zamawiającego.

1.5.7. Bezpieczeństwo i higiena pracy

Podczas realizacji robót Wykonawca będzie przestrzegać przepisów dotyczących bezpieczeństwa i higieny pracy, w tym zapisów zawartych w rozporządzeniu Ministra Infrastruktury z dnia 6 lutego 2003 r. w sprawie bezpieczeństwa i higieny pracy podczas wykonywania robót budowlanych (Dz. U. z 2003 r. Nr 47, poz. 401) z późniejszymi zmianami.

W szczególności Wykonawca ma obowiązek zadbać, aby personel bez technicznej konieczności nie wykonywał pracy w warunkach niebezpiecznych, szkodliwych dla zdrowia oraz niespełniających odpowiednich wymagań sanitarnych.

Wykonywanie prac w warunkach niebezpiecznych lub szkodliwych dla zdrowia wymaga zastosowania odpowiednich zabezpieczeń stanowiska roboczego i pracowników.

Wykonawca zapewni i będzie utrzymywał wszelkie urządzenia zabezpieczające, socjalne oraz sprzęt i odpowiednią odzież dla ochrony życia i zdrowia osób zatrudnionych na budowie.

W terminie wynikającym z warunków kontraktu, Wykonawca opracuje i dostarczy Inspektorowi nadzoru inwestorskiego informację dotyczącą Bezpieczeństwa i Ochrony Zdrowia („BIOZ”) zgodnie z rozporządzeniem Ministra Infrastruktury z dnia 23 czerwca 2003 r. (Dz. U. z 2003 r. Nr 120, poz. 1126).

Uznaje się, że wszelkie koszty związane z wypełnieniem wymagań określonych powyżej nie podlegają odrębnej zapłacie i są uwzględnione w cenie umownej.

1.5.8. Ochrona i utrzymanie robót

Wykonawca będzie odpowiedzialny za ochronę robót i za wszelkie materiały i urządzenia używane do robót od daty rozpoczęcia do daty odbioru ostatecznego.

1.5.9. Ochrona konserwatorska i archeologiczna.

W związku z faktem, że obiekt znajduje się pod ścisłą ochroną konserwatorską całość prac należy prowadzić pod ścisłym nadzorem konserwatorskim zgodnie w uzgodnieniu z odpowiednimi służbami konserwatorskimi zgodnie z odpowiednimi przepisami.

Prace winny być prowadzone pod ścisłym nadzorem archeologicznym zgodnie z odpowiednimi przepisami .

Całość kosztów nadzoru konserwatorskiego i archeologicznego ponosi Wykonawca w ramach ceny umownej

1.5.10. Niewypały, niewybuchy

W razie natrafienia w czasie prowadzenia robót na pozostałości po działaniach wojennych tj. miny, niewybuchy, pociski

i inne tego typu materiały Wykonawca niezwłocznie przerwie roboty, powiadomi Inspektora nadzoru inwestorskiego i będzie postępował zgodnie z jego instrukcjami/poleceniami. Koszty zabezpieczenia terenu oraz akcji usunięcia niewypałów/niewybuchów poniesie Zamawiający.

1.5.11. Stosowanie się do prawa i innych przepisów

REMONT CZĘŚCI POMIESZCZEŃ URZĘDU MIASTA W NOWYM TARGU PRZY UL. KRZYWEJ 1 OBEJMUJĄCY MALOWANIE ŚCIAN I SUFITÓW, WYMIANĘ PODŁÓG, SPRAWDZENIE DROŻNOŚCI PRZEWODÓW WENTYLACYJNYCH I ICH UDROŻNIENIE W POMIESZCZENIACH I KORYTARZACH BUDYNKU ORAZ DEMONTAŻ INSTALACJI RUR NA STRYCHU, JAK TEŻ FUGOWANIE PODESTU WEJŚCIA GŁÓWNEGO

Wykonawca zobowiązany jest znać wszelkie przepisy wydane przez organy administracji państwowej i samorządowej, które są w jakikolwiek sposób związane z robotami i będzie w pełni odpowiedzialny za przestrzeganie tych praw, przepisów i wytycznych podczas prowadzenia robót.

Wykonawca będzie przestrzegać praw patentowych i będzie w pełni odpowiedzialny za wypełnienie wszelkich wymagań prawnych odnośnie wykorzystania opatentowanych urządzeń lub metod i w sposób ciągły będzie informować Inspektora nadzoru inwestorskiego o swoich działaniach, przedstawiając kopie zezwoleń i inne odnośne dokumenty.

1.5.12. Równoważność norm i zbiorów przepisów prawnych

Gdziekolwiek w dokumentach kontraktowych powołane są konkretne normy i przepisy, które spełniać mają materiały, sprzęt i inne towary oraz wykonane i zbadane roboty, będą obowiązywać postanowienia najnowszego wydania lub poprawionego wydania powołanych norm i przepisów o ile w warunkach kontraktu nie postanowiono inaczej. W przypadku gdy powołane normy i przepisy są państwowe lub odnoszą się do konkretnego kraju lub regionu, mogą być również stosowane inne odpowiednie normy zapewniające równy lub wyższy poziom wykonania niż powołane normy lub przepisy, pod warunkiem ich sprawdzenia i pisemnego zatwierdzenia przez inspektora nadzoru inwestorskiego. Różnice pomiędzy powołanymi normami a ich proponowanymi zamiennikami muszą być dokładnie opisane przez Wykonawcę i przedłożone inspektorowi nadzoru inwestorskiego do zatwierdzenia.

1.6. Określenia podstawowe, definicje

Ilekroć w niniejszych specyfikacjach zostaną użyte wymienione poniżej określenia, to ich znaczenie należy interpretować następująco:

1.6.1. Dokumentacja projektowa (DP)

Zatwierdzone przez Inwestora rysunki, obliczenia i opisy wraz z wymaganymi uzgodnieniami, przekazane Wykonawcy, niezbędne do jednoznacznego określenia parametrów technicznych oraz sposobu wykonania zadania budowlanego lub jego elementów stanowiące integralną część Kontraktu.

1.6.2. Dziennik budowy:

Urzędowy dokument wydawany przez właściwy organ administracji państwowej służący do notowania wydarzeń zaistniałych w czasie realizacji zadania budowlanego, rejestrowania dokonanych odbiorów robót, przekazywania poleceń i korespondencji między Inwestorem, Wykonawcą i Projektantem.

W przypadku braku wydania dziennika budowy, zgodnie z przepisami ustawy Prawo Budowlane, Inwestor może wprowadzić indywidualny dziennik budowy. Zasady jego prowadzenia są analogiczne jak dla urzędowych dzienników budowy.

1.6.3. Kierownik budowy:

Osoba wyznaczona przez Wykonawcę, upoważniona do kierowania robotami i do występowania w jego imieniu w sprawach realizacji Kontraktu zgodnie z Umową.

1.6.4. Materiały:

Należy przez to rozumieć wszelkie materiały naturalne i wytwarzane jak również różne tworzywa i wyroby niezbędne do wykonania robót, zgodnie z dokumentacją projektową i specyfikacjami technicznymi zaakceptowane przez Inspektora nadzoru.

1.6.5. Odbiór:

Ocena robót wykonanych przez Wykonawcę.

1.6.6. Odpowiednia /bliska/ zgodność:

REMONT CZĘŚCI POMIESZCZEŃ URZĘDU MIASTA W NOWYM TARGU PRZY UL. KRZYWEJ 1 OBEJMUJĄCY MALOWANIE ŚCIAN I SUFITÓW, WYMIANĘ PODŁÓG, SPRAWDZENIE DROŻNOŚCI PRZEWODÓW WENTYLACYJNYCH I ICH UDROŻNIENIE W POMIESZCZENIACH I KORYTARZACH BUDYNKU ORAZ DEMONTAŻ INSTALACJI RUR NA STRYCHU, JAK TEŻ FUGOWANIE PODESTU WEJŚCIA GŁÓWNEGO

- Zgodność wykonywanych robót i zastosowanych materiałów z dopuszczonymi tolerancjami, a jeśli przedział tolerancji nie został określony z przeciętnymi tolerancjami przyjmowanymi dla danego rodzaju robót i materiałów.
- 1.6.7. Plac budowy:
Teren przekazany czasowo Wykonawcy przez Inwestora do wykonania zadania budowlanego oraz teren zagospodarowany przez Wykonawcę na cele realizacji robót.
- 1.6.8. Roboty:
Wszystkie czynności i usługi mające na celu zapewnienie prawidłowego i terminowego wykonania i zakończenia realizacji.
- 1.6.9. Rysunki:
Graficzna część dokumentacji projektowej, która wskazuje lokalizację, charakterystykę i wymiary obiektu i elementu obiektu będącego przedmiotem robót.
- 1.6.10. Specyfikacja techniczna (ST) wykonania i odbioru robót budowlanych (STWiORB):
Zbiór obowiązujących wytycznych i wymagań określających warunki i sposoby wykonania robót, ich kontroli oraz zasady odbiorów i podstawy płatności, opracowanych dla realizacji konkretnego zadania budowlanego lub jego elementu, stanowiąca integralną część Kontraktu.
- 1.6.11. Sprzęt:
Wszystkie maszyny, środki transportu i drobny sprzęt z urządzeniami do konserwacji i obsługi, potrzebne do prawidłowego prowadzenia budowy.
- 1.6.12. Wykonawca:
Osoba prawna lub fizyczna, której ofertę na wykonanie zadania budowlanego lub robót na warunkach określonych w Kontrakcie Inwestor przyjął, albo legalni następcy prawni tej osoby.

2. WYMAGANIA DOTYCZĄCE MATERIAŁÓW

2.1. Stosowanie wyrobów budowlanych

Materiały stosowane do wykonywania robót budowlanych objętych zamówieniem będące wyrobami budowlanymi w myśl Ustawy o wyrobach budowlanych z dnia 16 kwietnia 2004 r. (tekst jednolity Dz.U. z 2016 r. Nr 0, poz. 1570) oraz Rozporządzenia Parlamentu Europejskiego i Rady (UE) Nr 305/2011 z dnia 9 marca 2011 r. ustanawiającego zharmonizowane warunki wprowadzania do obrotu wyrobów budowlanych i uchylającego dyrektywę Rady 89/106/EEG, mogą być wprowadzone do obrotu lub udostępniane na rynku krajowym, jeżeli nadają się do stosowania przy wykonywaniu robót budowlanych, w zakresie odpowiadającym ich właściwościom użytkowym i zamierzonemu zastosowaniu co oznacza, że ich właściwości użytkowe umożliwiają – prawidłowo zaprojektowanym i wykonanym obiektom budowlanym, w których mają być one zastosowane w sposób trwały – spełnienie podstawowych wymagań, o których mowa w art. 5 ust. 1 pkt. 1 ustawy z dnia 7 lipca 1994 r. – Prawo budowlane (tekst jednolity Dz. U. z 2016 r. nr 0 poz. 290).

Wszystkie materiały wykorzystywane przy robotach budowlanych objętych zamówieniem powinny być wprowadzone do obrotu lub udostępnione na rynku krajowym zgodnie z właściwymi przepisami, a więc posiadać jeden z poniższych parametrów :

- oznakowanie znakiem CE co oznacza, że dokonano oceny ich zgodności ze zharmonizowaną normą europejską wprowadzoną do zbioru Polskich Norm lub z europejską oceną techniczną,
- oznakowanie znakiem budowlanym, co oznacza że są to wyroby nieobjęte normą zharmonizowaną – dla której zakończył się okres koegzystencji – i dla których nie została wydana europejska ocena techniczna, a

REMONT CZĘŚCI POMIESZCZEŃ URZĘDU MIASTA W NOWYM TARGU PRZY UL. KRZYWEJ 1 OBEJMUJĄCY MALOWANIE ŚCIAN I SUFITÓW, WYMIANĘ PODŁÓG, SPRAWDZENIE DROŻNOŚCI PRZEWODÓW WENTYLACYJNYCH I ICH UDROŻNIENIE W POMIESZCZENIACH I KORYTARZACH BUDYNKU ORAZ DEMONTAŻ INSTALACJI RUR NA STRYCHU, JAK TEŻ FUGOWANIE PODESTU WEJŚCIA GŁÓWNEGO

dokonano oceny zgodności z Polską Normą lub aprobatą techniczną (do końca okresu ważności tej aprobaty wydanej do 31 grudnia 2016 r., a później krajową oceną techniczną), bądź uznano za „regionalny wyrób budowlany”,

- legalne wprowadzenie do obrotu w innym państwie członkowskim Unii Europejskiej lub w państwie członkowskim Europejskiego Porozumienia o Wolnym Handlu (EFTA) – stronie umowy o Europejskim Obszarze Gospodarczym oraz w Turcji, o ile wyroby budowlane udostępniane na rynku krajowym są nieobjęte zakresem przedmiotowym zharmonizowanych specyfikacji technicznych, o których mowa w art. 2 pkt 10 rozporządzenia Nr 305/2011, a ich właściwości użytkowe umożliwiają spełnienie podstawowych wymagań przez obiekty budowlane zaprojektowane i budowane w sposób określony w przepisach techniczno-budowlanych, oraz zgodnie z zasadami wiedzy technicznej (wraz z wyrobem budowlanym udostępnianym na rynku krajowym dostarcza się informacje o jego właściwościach użytkowych oznaczonych zgodnie z przepisami państwa, w którym wyrób budowlany został wprowadzony do obrotu, instrukcje stosowania, instrukcje obsługi oraz informacje dotyczące zagrożenia dla zdrowia i bezpieczeństwa, jakie ten wyrób stwarza podczas stosowania i użytkowania), albo
- dopuszczenie do jednostkowego zastosowania w obiekcie budowlanym.

Oznakowanie powinno umożliwiać identyfikację producenta i typu wyrobu, kraju pochodzenia oraz daty produkcji.

2.2. Pojęcie równoważności

Zamawiający dopuszcza możliwość zaoferowania równoważnych materiałów, sprzętu, urządzenia, wyposażenia, produktów oraz technologii i oprogramowania.

Zaproponowane przez Wykonawców w ofercie i w trakcie realizacji materiały, sprzętu, urządzenia, wyposażenia, produktów oraz technologii i produkty równoważne, muszą posiadać parametry jakościowe, fizykochemiczne, eksploatacyjne i techniczne oraz jego rodzaj i skład surowcowy nie gorsze niż produkty wyszczególnione przez Zamawiającego.

Jeżeli nie podano tego jednoznacznie, w określaniu pojęcia równoważności należy brać pod uwagę właściwości i parametry jakościowe oraz fizykochemiczne mający wpływ na zakładaną funkcjonalność danego elementu a nie wszystkie jego właściwości i parametry..

2.3. Tryb uzyskania akceptacji na stosowanie materiałów

Przed zamówieniem, wbudowaniem wykonawca jest zobowiązany wystąpić do Nadzoru z wnioskiem o akceptację materiałów (analogicznie dla urządzeń, sprzętu wyposażenia oprogramowania).

Formularz i procedura zostanie uzgodniona i zatwierdzona przez Nadzór przed jej wprowadzeniem.

2.4. Źródła uzyskania materiałów do elementów konstrukcyjnych

Wykonawca przedstawi inspektorowi nadzoru inwestorskiego szczegółowe informacje dotyczące, zamawiania lub wydobywania materiałów i odpowiednie krajowe oceny techniczne (lub aprobaty techniczne – wydane do 31 grudnia 2016 r. a po zakończeniu okresu ich ważności krajowe oceny techniczne) lub świadectwa badań laboratoryjnych oraz próbki do zatwierdzenia przez inspektora nadzoru inwestorskiego.

Wykonawca zobowiązany jest do prowadzenia ciągłych badań określonych w ST w celu udokumentowania, że materiały uzyskane z dopuszczalnego źródła spełniają wymagania ST w czasie postępu robót.

Pozostałe materiały budowlane powinny spełniać wymagania jakościowe określone Polskimi Normami, krajowymi ocenami technicznymi (lub aprobatami technicznymi – wydanymi do 31 grudnia 2016 r. a po zakończeniu okresu ich ważności krajowymi ocenami technicznymi), o których mowa w ST.

2.5. Materiały nieodpowiadające wymaganiom jakościowym

Materiały nieodpowiadające wymaganiom jakościowym zostaną przez Wykonawcę wywiezione z terenu budowy, bądź złożone w miejscu wskazanym przez Inspektora nadzoru inwestorskiego.

REMONT CZĘŚCI POMIESZCZEŃ URZĘDU MIASTA W NOWYM TARGU PRZY UL. KRZYWEJ 1 OBEJMUJĄCY MALOWANIE ŚCIAN I SUFITÓW, WYMIANĘ PODŁÓG, SPRAWDZENIE DROŻNOŚCI PRZEWODÓW WENTYLACYJNYCH I ICH UDROŻNIENIE W POMIESZCZENIACH I KORYTARZACH BUDYNKU ORAZ DEMONTAŻ INSTALACJI RUR NA STRYCHU, JAK TEŻ FUGOWANIE PODESTU WEJŚCIA GŁÓWNEGO

Każdy rodzaj robót, w których znajdują się niezbadane i niezaakceptowane materiały, Wykonawca wykonuje na własne ryzyko, licząc się z ich nieprzyjęciem i niezaplaceniem.

2.6. Przechowywanie i składowanie materiałów

Wykonawca zapewni, aby tymczasowo składowane materiały, do czasu gdy będą one potrzebne do robót, były zabezpieczone przed zanieczyszczeniem, zachowały swoją jakość i właściwość do robót i były dostępne do kontroli przez inspektora nadzoru inwestorskiego.

Miejsca czasowego składowania materiałów będą zlokalizowane w obrębie terenu budowy w miejscach uzgodnionych z inspektorem nadzoru inwestorskiego lub poza terenem budowy w miejscach wskazanych przez Wykonawcę i zaakceptowanych przez inspektora nadzoru inwestorskiego.

3. WYMAGANIA DOTYCZĄCE SPRZĘTU, MASZYN I NARZĘDZI

- 3.1. Wykonawca jest zobowiązany do używania jedynie takiego sprzętu, który nie spowoduje niekorzystnego wpływu na jakość wykonywanych robót. Sprzęt używany do robót powinien być zgodny z ofertą Wykonawcy i powinien odpowiadać pod względem typów i ilości wskazaniom zawartym w ST, programie zapewnienia jakości (PZJ) lub projekcie organizacji robót zaakceptowanym przez inspektora nadzoru inwestorskiego. Liczba i wydajność sprzętu będzie gwarantować przeprowadzenie robót, zgodnie z zasadami określonymi w dokumentacji projektowej, ST i wskazaniach inspektora nadzoru inwestorskiego w terminie przewidzianym umową.
- 3.2. Sprzęt będący własnością Wykonawcy lub wynajęty do wykonania robót ma być utrzymywany w dobrym stanie i gotowości do pracy. Sprzęt ten powinien spełniać normy ochrony środowiska i przepisy dotyczące jego użytkowania.
Wykonawca dostarczy Inspektorowi nadzoru inwestorskiego kopie dokumentów potwierdzających dopuszczenie sprzętu do użytkowania, tam gdzie jest to wymagane przepisami.
- 3.3. Jeżeli dokumentacja projektowa lub ST przewidują możliwość wariantowego użycia sprzętu przy wykonywanych robotach, wykonawca powiadomi Inspektora nadzoru inwestorskiego o swoim zamiarze wyboru i uzyska jego akceptację przed użyciem sprzętu. Wybrany sprzęt, po akceptacji inspektora nadzoru inwestorskiego, nie może być później zmieniany bez jego zgody.
- 3.4. Jakikolwiek sprzęt, maszyny, urządzenia i narzędzia niegwarantujące zachowania opisanych wyżej warunków, lub innych warunków umowy, zostanie przez Inspektora nadzoru zdyskwalifikowany i niedopuszczony do wykonywania robót.

4. WYMAGANIA DOTYCZĄCE TRANSPORTU

4.1. Ogólne wymagania dotyczące transportu:

Wykonawca jest zobowiązany do stosowania jedynie takich środków transportu, które nie wpłyną niekorzystnie na jakość wykonywanych robót i właściwości przewożonych materiałów. Środki transportu niegwarantujące zachowania opisanych wyżej warunków, lub innych warunków umowy, zostaną przez Inspektora nadzoru zdyskwalifikowane i niedopuszczone do udziału w wykonywaniu robót.

Liczba środków transportu będzie zapewniać prowadzenie robót zgodnie z zasadami określonymi w dokumentacji projektowej, ST i wskazaniach inspektora nadzoru inwestorskiego w terminie przewidzianym w umowie.

Wykonawca naprawi wszelkie uszkodzenia spowodowane przez zastosowane do wykonania robót środki transportu. W przypadku trwałego zanieczyszczenia gruntu lub wody gruntowej, wykonawca jest zobowiązany do rekultywacji na własny koszt w zakresie spowodowanego zanieczyszczenia.

REMONT CZĘŚCI POMIESZCZEŃ URZĘDU MIASTA W NOWYM TARGU PRZY UL. KRZYWEJ 1 OBEJMUJĄCY MALOWANIE ŚCIAN I SUFITÓW, WYMIANĘ PODŁÓG, SPRAWDZENIE DROŻNOŚCI PRZEWODÓW WENTYLACYJNYCH I ICH UDROŻNIENIE W POMIESZCZENIACH I KORYTARZACH BUDYNKU ORAZ DEMONTAŻ INSTALACJI RUR NA STRYCHU, JAK TEŻ FUGOWANIE PODESTU WEJŚCIA GŁÓWNEGO

4.2. Wymagania dotyczące przewozu po drogach publicznych:

Przy ruchu na drogach publicznych pojazdy będą spełniać wymagania dotyczące przepisów ruchu drogowego w szczególności w odniesieniu do dopuszczalnych obciążeń na osie i innych parametrów technicznych. Środki transportu nieodpowiadające warunkom dopuszczalnych obciążeń na osie mogą być dopuszczone przez właściwy zarząd drogi pod warunkiem przywrócenia stanu pierwotnego użytkowanych odcinków dróg na koszt Wykonawcy.

Wykonawca uzyska wszelkie niezbędne zezwolenia od władz, co do przewozu nietypowych wagowo i gabarytowo ładunków i będzie o każdym takim przewozie powiadamiał Inspektora nadzoru.

Wykonawca będzie usuwać na bieżąco, na własny koszt, wszelkie zanieczyszczenia spowodowane jego pojazdami na drogach publicznych oraz dojazdach do terenu budowy.

5. WYMAGANIA DOTYCZĄCE WYKONANIA ROBÓT

5.1. Przed rozpoczęciem robót Wykonawca opracuje:

- Projekt zagospodarowania placu budowy, który powinien składać się z części opisowej i graficznej,
- Plan bezpieczeństwa i ochrony zdrowia (plan bioz), uwzględniający rzeczywiste etapy realizacji
- Harmonogram realizacji robót w formie diagramu Gantta w układzie tygodniowym z podziałem co najmniej na asortymenty zgodnie z układem rozdziałów przedmiaru i kosztorysu „ślepego”,
W harmonogramie winny być podane ilości pracowników wymaganych do terminowego zrealizowania zadania w układzie tygodniowym.
sumaryczna ilość roboczogodzin na podstawie harmonogramu i kosztorysu ofertowego winna być zgodna
- W związku z dopuszczeniem stosowania przez Oferentów i Wykonawcę równoważnych materiałów, sprzętu, urządzenia, wyposażenia, produktów oraz technologii i oprogramowania każdorazowo przed rozpoczęciem robót Wykonawca przygotowuje Projekt Technologiczny (PTech) poszczególnych asortymentów robót z planem zapewnienia jakości (PZJ) dla konkretnego rozwiązania.
W projekcie technologicznym winy być wyspecyfikowane wszelkie podane wszelkie materiały, sprzęt, urządzenia, wyposażenie, produktów oraz technologii i oprogramowanie planowane do wykorzystania z kompletem materiałów wymaganych do ich zastosowania zgodnie z ogólnymi przepisami i wymogami prawa.
Akceptacja przez Nadzór PTech i PZJ stanowi akceptację zastosowania wyspecyfikowanych w nich materiałów, sprzętu, urządzeń, wyposażenia, produktów oraz technologii i oprogramowania.
Realizacja prac bez zaakceptowanego przez Nadzór Projektu technologicznego i Programu Zapewnienia Jakości stanowi podstawę do wstrzymania prac z winy Wykonawcy z pełnymi konsekwencjami umownymi tego faktu. Ewentualne skutki finansowe z tytułu niedotrzymania terminu z powodu powyższego wstrzymania robót poniesie Wykonawca.

5.2. Wykonawca jest odpowiedzialny za prowadzenie robót zgodnie z Dokumentacją Techniczną, zapisami Specyfikacji Technicznych, Przedmiaru Robót, pozostałych dokumentów przetargowych oraz umową oraz za jakość zastosowanych materiałów i wykonywanych robót, za ich zgodność z dokumentacją projektową, wymaganiami Specyfikacji Technicznych, Przedmiaru Robót, pozostałych dokumentów przetargowych, dokumentacją realizacyjną w tym Projektów technologicznych i Programów Zapewnienia Jakości oraz poleceniami Inspektora nadzoru inwestorskiego oraz Nadzoru Konserwatorskiego.

5.3. Decyzje i polecenie Inspektora nadzoru inwestorskiego

Decyzje Inspektora dotyczące akceptacji lub odrzucenia materiałów i elementów robót, projektów technologicznych i programów zapewnienia jakości będą oparte na wymaganiach sformułowanych Dokumentacji Technicznej, Specyfikacji Technicznych, Przedmiarze Robót, pozostałych dokumentach przetargowych oraz umowie oraz stosownych normach, instrukcjach, oraz ogólnych przepisach prawa.

REMONT CZĘŚCI POMIESZCZEŃ URZĘDU MIASTA W NOWYM TARGU PRZY UL. KRZYWEJ 1 OBEJMUJĄCY MALOWANIE ŚCIAN I SUFITÓW, WYMIANĘ PODŁÓG, SPRAWDZENIE DROŻNOŚCI PRZEWODÓW WENTYLACYJNYCH I ICH UDROŻNIENIE W POMIESZCZENIACH I KORYTARZACH BUDYNKU ORAZ DEMONTAŻ INSTALACJI RUR NA STRYCHU, JAK TEŻ FUGOWANIE PODESTU WEJŚCIA GŁÓWNEGO

Inspektor jest upoważniony do inspekcji wszystkich robót i kontroli wszystkich materiałów, sprzętu, urządzeń, wyposażenia, produktów oraz technologii i oprogramowania dostarczonych i stosowanych na budowę lub na niej produkowanych.

Polecenia Inspektora będą wykonywane nie później niż w czasie przez niego wyznaczonym, po ich otrzymaniu przez Wykonawcę, pod groźbą zatrzymania robót z winy Wykonawcy.

Ewentualne skutki finansowe z tytułu niedotrzymania terminu z powodu powyższego wstrzymania robót poniesie Wykonawca.

- 5.4. Roboty budowlane Wykonawca winien prowadzić wyłącznie na terenie przekazanym protokolarnie zgodnie z ST 1.1.5.1 .
- 5.4.1. Jeżeli do wykonania prac przygotowawczych lub robót budowlanych jest niezbędne wejście do sąsiedniego budynku, lokalu lub na teren sąsiedniej nieruchomości, Wykonawca, jest obowiązany przed rozpoczęciem robót uzyskać zgodę właściciela sąsiedniej nieruchomości, budynku lub lokalu na wejście oraz uzgodnić z nim przewidywany sposób, zakres i terminy korzystania z tych obiektów. Wszelkie koszty związane z powyższym ponosi Wykonawca w cenie kontraktowej.
- 5.4.2. Zajęcie, na potrzeby budowy, pasa drogowego lub jego części może nastąpić po spełnieniu wymagań określonych w odrębnych przepisach. Wykonawca na własny koszt wykona konieczne projekty organizacji ruchu, uzgodni i uzyska stosowne zgody w stosownych instytucjach. Koszt realizacji projektu organizacji ruchu oraz jego wykonanie jest po stronie wykonawcy i należy wliczyć go do ceny umownej.
- 5.4.3. Wykonawca jest odpowiedzialny za dokładne wytyczenie w planie i wyznaczenie wysokości wszystkich elementów robót zgodnie z wymiarami i rzędnymi określonymi w dokumentacji projektowej lub przekazanymi na piśmie przez Inspektora nadzoru inwestorskiego.
- Przed przystąpieniem do wykonania prac geodezyjnych i kartograficznych Wykonawca zobowiązany jest zgłosić prace do ośrodka dokumentacji, pozyskać aktualne dane odnośnie państwowej osnowy sytuacyjno-wysokościowej, a następnie po zakończeniu budowy – złożyć operat z pomiaru powykonawczego – do państwowego zasobu geodezyjno-kartograficznego.
- Pracami geodezyjnymi i kartograficznymi powinna kierować i sprawować nad nimi bezpośredni nadzór i kontrolę wyłącznie osoba posiadająca odpowiednie uprawnienia zawodowe – zgodnie z wymaganiami ustawy Prawo Geodezyjne i Kartograficzne.
- Geodezyjna Obsługa Budowy obejmuje w szczególności:
- 5.4.4. przed przystąpieniem do robót:
- założenie osnowy realizacyjnej, w dowiązaniu do punktów osnowy państwowej,
 - odszukanie i oznaczenie (w sposób trwały i widoczny na czas realizacji robót) granic pasa budowy,
 - wytyczenie i stabilizacja punktów głównych obiektów budowlanych,
- 5.4.5. w trakcie prowadzenia robót:
- bieżącą obsługę geodezyjną budowy w tym obmiary,
 - pomiary przemieszczeń i odkształceń prowadzone w miarę potrzeby do końca okresu gwarancyjnego,
- 5.4.6. po zakończeniu robót:
- wykonanie inwentaryzacji powykonawczej wraz z mapą,
 - wyznaczenie i odtworzenie granic pasa drogowego lub działki,

REMONT CZĘŚCI POMIESZCZEŃ URZĘDU MIASTA W NOWYM TARGU PRZY UL. KRZYWEJ 1 OBEJMUJĄCY MALOWANIE ŚCIAN I SUFITÓW, WYMIANĘ PODŁÓG, SPRAWDZENIE DROŻNOŚCI PRZEWODÓW WENTYLACYJNYCH I ICH UDROŻNIENIE W POMIESZCZENIACH I KORYTARZACH BUDYNKU ORAZ DEMONTAŻ INSTALACJI RUR NA STRYCHU, JAK TEŻ FUGOWANIE PODESTU WEJŚCIA GŁÓWNEGO

- trwale zastabilizowanie punktów granicznych,
- okazanie granic właścicielom nieruchomości przylegającym do działek objętych pozwoleniem na budowę,
- wykonanie operatu technicznego zawierającego:
- wykaz współrzędnych punktów granicznych obiektu budowlanego,
- szkice wyniesienia z wymiarowaniem,
- mapę wstęgową z oznaczeniem rodzaju stabilizowanego punktu,
- protokoły z okazania granic właścicielom nieruchomości przylegających do obiektu budowlanego.

Podczas prac należy zwrócić szczególną uwagę na zachowanie w stanie nienaruszonym i nie przesunięcie punktów geodezyjnych, które podlegają ochronie w trybie przepisów ustawy Prawo Geodezyjne i Kartograficzne.

Następstwa jakiegokolwiek błędu spowodowanego przez Wykonawcę w wytyczeniu i wykonywaniu robót zostaną, jeśli wymagać tego będzie inspektor nadzoru inwestorskiego, poprawione przez Wykonawcę na własny koszt.

5.5. Ochrona środowiska i ograniczenie uciążliwości dla otoczenia

Wykonawca powinien stosować się do wymogów zawartych w decyzji środowiskowej i w raporcie oddziaływania na

środowisko oraz wszelkich uzyskanych uzgodnieniach zawartych w Dokumentacji Projektowej.

Wykonawca powinien:

- Organizować roboty w taki sposób, aby zminimalizować ilość powstających odpadów budowlanych;
- Unikać zanieczyszczeń odpadami stałymi i ściekami miejsc prowadzenia robót budowlanych i eksploatacji przedsięwzięcia, a odpady powstałe selektywnie magazynować w przystosowanych do tego pojemnikach lub tymczasowych punktach magazynowania oraz systematycznie wywozić lub zagospodarować.
- Wymaganą dokumentacją projektową wycinkę zieleni przeprowadzić poza sezonem lęgowym ptaków (poza okresem od 15 marca do 15 sierpnia włącznie);
- Na terenie leśnym z drzew przeznaczonych do usunięcia zdjąć budki lęgowe dla ptaków i przenieść na inne drzewa;
- Prace ziemne w rejonie zbiorników i cieków wodnych prowadzić poza okresem masowych migracji płazów (marzec-maj, połowa września do połowy października). W tym okresie należy zapewnić przedostanie się płazom na drugą stronę obiektu budowlanego;
- Zapewnić minimalizację zmian stosunków wodnych w czasie prowadzenia prac budowlanych; w miejscach ewentualnego drenażu wód podziemnych za pomocą wykopów, należy zabezpieczyć wody z ich odwodnienia;
- Przewidzieć zastępcze źródło zaopatrzenia w wodę, w przypadku likwidacji ujęć wód podziemnych, kolidujących z obiektem budowlanym lub zaniku wody w ujęciach w wyniku drenażu;
- Unikać zbędnej koncentracji prac budowlanych z wykorzystaniem sprzętu mechanicznego na terenach zwartej zabudowy mieszkaniowej oraz eliminować prace maszyn i urządzeń na biegu jałowym;
- Prace budowlane w rejonie najbliższych terenów chronionych akustycznie prowadzić w godzinach dziennych (6:00-22:00) w sposób powodujący najmniejszą emisję hałasu do środowiska;
- Zapobiegać wtórnej emisji pyłu z transportu mas ziemnych oraz dróg, którymi poruszają się będą pojazdy wyjeżdżające z placu budowy;
- Zapewnić nadzór archeologiczny i obserwację archeologiczną pracom ziemnym. W przypadku natrafienia na przedmiot posiadający cechy reliktu archeologicznego, należy natychmiast wstrzymać prace ziemne. Wyniki badań archeologicznych będą rzutowały na dalsze prace tzn. na kontynuację prac budowlanych.

REMONT CZĘŚCI POMIESZCZEŃ URZĘDU MIASTA W NOWYM TARGU PRZY UL. KRZYWEJ 1 OBEJMUJĄCY MALOWANIE ŚCIAN I SUFITÓW, WYMIANĘ PODŁÓG, SPRAWDZENIE DROŻNOŚCI PRZEWODÓW WENTYLACYJNYCH I ICH UDROŻNIENIE W POMIESZCZENIACH I KORYTARZACH BUDYNKU ORAZ DEMONTAŻ INSTALACJI RUR NA STRYCHU, JAK TEŻ FUGOWANIE PODESTU WEJŚCIA GŁÓWNEGO

6. KONTROLA JAKOŚCI ROBÓT

6.1. Program zapewnienia jakości (PZJ)

Do obowiązków Wykonawcy należy opracowanie i przedstawienie do zaakceptowania przez inspektora nadzoru inwestorskiego programu zapewnienia jakości, w którym przedstawi on zamierzony sposób wykonania robót, możliwości techniczne, kadrowe i organizacyjne gwarantujące wykonanie robót zgodnie z dokumentacją projektową, ST.

Program zapewnienia jakości winien zawierać:

- organizację wykonania robót w terminie umownym i sposób prowadzenia robót;
- organizację ruchu na budowie wraz z oznakowaniem robót;
- plan bezpieczeństwa i ochrony zdrowia;
- wykaz zespołów roboczych, ich kwalifikacje i przygotowanie praktyczne;
- wykaz osób odpowiedzialnych za jakość i terminowość wykonania poszczególnych elementów robót;
- system (sposób i procedurę) proponowanej kontroli i sterowania jakością wykonywanych robót;
- wyposażenie w sprzęt i urządzenia do pomiarów i kontroli (opis laboratorium własnego lub laboratorium, któremu Wykonawca zamierza zlecić prowadzenie badań);
- sposób oraz formę gromadzenia wyników badań laboratoryjnych, zapisów pomiarów, a także wyciąganych wniosków i zastosowanych korekt w procesie technologicznym, proponowany sposób i formę przekazywania tych informacji inspektorowi nadzoru inwestorskiego;
- wykaz maszyn i urządzeń stosowanych na budowie wraz z ich parametrami technicznymi oraz wyposażeniem w mechanizmy do sterowania i urządzenia pomiarowo-kontrolne;
- rodzaje i ilość środków transportu oraz urządzeń do magazynowania i załadunku/rozładunku materiałów, spoiw, lepiszczy, kruszyw itp.;
- sposób i procedurę pomiarów i badań (rodzaj i częstotliwość, pobieranie próbek, legalizacja i sprawdzanie urządzeń itp.) prowadzonych podczas dostaw materiałów, wytwarzania mieszanek i wykonywania poszczególnych elementów robót.

6.2. Zasady kontroli jakości robót

Wykonawca jest odpowiedzialny za pełną kontrolę jakości robót i stosowanych materiałów. Wykonawca zapewni odpowiedni system kontroli, włączając w to personel, laboratorium, sprzęt, zaopatrzenie i wszystkie urządzenia niezbędne do pobierania próbek i badań materiałów oraz robót.

Wykonawca będzie przeprowadzać pomiary i badania materiałów oraz robót z częstotliwością zapewniającą stwierdzenie, że roboty wykonano zgodnie z wymaganiami zawartymi w dokumentacji projektowej i ST.

Minimalne wymagania co do zakresu badań i ich częstotliwości są określone w ST. W przypadku, gdy nie zostały one tam określone Inspektor nadzoru inwestorskiego ustali jaki zakres kontroli jest konieczny, aby zapewnić wykonanie robót zgodnie z umową.

Inspektor nadzoru inwestorskiego będzie mieć nieograniczony dostęp do pomieszczeń laboratoryjnych Wykonawcy w celu ich inspekcji.

Inspektor nadzoru będzie przekazywać Wykonawcy pisemne informacje o jakichkolwiek niedociągnięciach dotyczących urządzeń laboratoryjnych, sprzętu, zaopatrzenia laboratorium, pracy personelu lub metod badawczych. Jeżeli niedociągnięcia te będą tak poważne, że mogą wpłynąć ujemnie na wyniki badań, inspektor nadzoru inwestorskiego natychmiast wstrzyma użycie do robót badanych materiałów i dopuści je do użytku dopiero wtedy, gdy niedociągnięcia w pracy laboratorium zostaną usunięte i stwierdzona zostanie odpowiednia jakość tych materiałów.

Wszystkie koszty związane z organizowaniem i prowadzeniem badań materiałów i robót ponosi Wykonawca.

REMONT CZĘŚCI POMIESZCZEŃ URZĘDU MIASTA W NOWYM TARGU PRZY UL. KRZYWEJ 1 OBEJMUJĄCY MALOWANIE ŚCIAN I SUFITÓW, WYMIANĘ PODŁÓG, SPRAWDZENIE DROŻNOŚCI PRZEWODÓW WENTYLACYJNYCH I ICH UDROŻNIENIE W POMIESZCZENIACH I KORYTARZACH BUDYNKU ORAZ DEMONTAŻ INSTALACJI RUR NA STRYCHU, JAK TEŻ FUGOWANIE PODESTU WEJŚCIA GŁÓWNEGO

6.3. Pobieranie próbek

Próbki będą pobierane losowo. Zaleca się stosowanie statystycznych metod pobierania próbek, opartych na zasadzie,

że wszystkie jednostkowe elementy produkcji mogą być z jednakowym prawdopodobieństwem wytypowane do badań.

Inspektor nadzoru inwestorskiego będzie mieć zapewnioną możliwość udziału w pobieraniu próbek. Na zlecenie inspektora nadzoru inwestorskiego Wykonawca będzie przeprowadzać dodatkowe badania tych materiałów, które budzą wątpliwości co do jakości, o ile kwestionowane materiały nie zostaną przez Wykonawcę usunięte lub ulepszone z własnej woli. Koszty tych dodatkowych badań pokrywa Wykonawca tylko w przypadku stwierdzenia usterek; w przeciwnym przypadku koszty te pokrywa Zamawiający.

Pojemniki do pobierania próbek będą dostarczane przez Wykonawcę i zatwierdzone przez inspektora nadzoru inwestorskiego. Próbki dostarczone przez Wykonawcę do badań będą odpowiednio opisane i oznakowane, w sposób zaakceptowany przez inspektora nadzoru inwestorskiego

6.4. Badania i pomiary

Wszystkie badania i pomiary będą przeprowadzone zgodnie z wymaganiami norm. W przypadku, gdy normy nie obejmują jakiegokolwiek badania wymaganego w ST, stosować można wytyczne krajowe, albo inne procedury, zaakceptowane przez inspektora nadzoru inwestorskiego.

Przed przystąpieniem do pomiarów lub badań, Wykonawca powiadomi inspektora nadzoru inwestorskiego o rodzaju, miejscu i terminie pomiaru lub badania. Po wykonaniu pomiaru lub badania, Wykonawca przedstawi na piśmie ich wyniki do akceptacji inspektora nadzoru inwestorskiego.

6.5. Raporty z badań

Wykonawca będzie przekazywać inspektorowi nadzoru inwestorskiego kopie raportów z wynikami badań jak najszybciej, nie później jednak niż w terminie określonym w programie zapewnienia jakości.

Wyniki badań (kopie) będą przekazywane inspektorowi nadzoru inwestorskiego na formularzach według dostarczonego przez niego wzoru lub innych, przez niego zaakceptowanych.

6.6. Badania prowadzone przez Inspektora nadzoru inwestorskiego

Dla celów kontroli i zatwierdzenia jakości Inspektor nadzoru inwestorskiego uprawniony jest do dokonywania kontroli, pobierania próbek i badania materiałów u źródła ich wytwarzania. Do umożliwienia jemu kontroli zapewniona będzie wszelka potrzebna do tego pomoc ze strony Wykonawcy i producenta materiałów.

Inspektor nadzoru inwestorskiego, po uprzedniej weryfikacji systemu kontroli robót prowadzonego przez Wykonawcę, będzie oceniać zgodność materiałów i robót z wymaganiami ST na podstawie wyników badań dostarczonych przez Wykonawcę.

Inspektor nadzoru inwestorskiego może pobierać próbki materiałów i prowadzić badania niezależnie od Wykonawcy, na swój koszt. Jeżeli wyniki tych badań wykażą, że raporty Wykonawcy są niewiarygodne, to inspektor nadzoru inwestorskiego poleci Wykonawcy lub zleci niezależnemu laboratorium przeprowadzenie powtórnych lub dodatkowych badań, albo oprze się wyłącznie na własnych badaniach przy ocenie zgodności materiałów i robót z dokumentacją projektową i ST. W przypadku gdy przeprowadzone, na polecenie inspektora nadzoru inwestorskiego, powtórne i dodatkowe badania potwierdzą niewiarygodność raportu Wykonawcy, całkowite koszty powtórnych lub dodatkowych badań i pobierania próbek poniesione zostaną przez Wykonawcę.

W przypadku gdy przeprowadzone na polecenie nadzoru inwestorskiego, powtórne i dodatkowe badania wykażą prawidłowość raportu Wykonawcy całkowite koszty badań i pobrania próbek poniesione zostaną przez inspektora nadzoru inwestorskiego.

6.7. Dokumenty budowy



REMONT CZĘŚCI POMIESZCZEŃ URZĘDU MIASTA W NOWYM TARGU PRZY UL. KRZYWEJ 1 OBEJMUJĄCY MALOWANIE ŚCIAN I SUFITÓW, WYMIANĘ PODŁÓG, SPRAWDZENIE DROŻNOŚCI PRZEWODÓW WENTYLACYJNYCH I ICH UDROŻNIENIE W POMIESZCZENIACH I KORYTARZACH BUDYNKU ORAZ DEMONTAŻ INSTALACJI RUR NA STRYCHU, JAK TEŻ FUGOWANIE PODESTU WEJŚCIA GŁÓWNEGO

6.7.1. Dziennik budowy

Zgodnie z art. 45 ustawy Prawo budowlane dziennik budowy stanowi urzędowy dokument przebiegu robót budowlanych oraz zdarzeń i okoliczności zachodzących w toku wykonywania robót i jest wydawany odpłatnie przez właściwy organ.

Przed rozpoczęciem robót budowlanych należy dokonać w dzienniku budowy wpisu osób, którym zostało powierzone kierownictwo, nadzór i kontrola techniczna robót budowlanych. Osoby te są obowiązane potwierdzić podpisem przyjęcie powierzonych im funkcji.

Do dokonywania wpisów w dzienniku budowy upoważnieni są:

- inwestor,
- inspektorzy nadzoru inwestorskiego,
- projektant,
- kierownik budowy,
- kierownik robót budowlanych,
- kierownik prac konserwatorskich
- osoby wykonujące czynności geodezyjne na terenie budowy,
- pracownicy organów nadzoru budowlanego i innych organów uprawnionych do kontroli przestrzegania przepisów na budowie – w ramach dokonywanych czynności kontrolnych.

Dziennik budowy znajduje się na stałe na terenie budowy lub rozbiórki i jest dostępny dla osób upoważnionych.

Dziennik budowy należy przechowywać w sposób zapobiegający uszkodzeniu, kradzieży lub zniszczeniu.

Za właściwe prowadzenie dziennika budowy, jego stan oraz właściwe przechowywanie na terenie budowy jest odpowiedzialny kierownik budowy.

Zapisy w dzienniku budowy będą dokonywane na bieżąco i będą dotyczyć przebiegu robót, stanu bezpieczeństwa ludzi i mienia oraz technicznej strony budowy.

Zapisy będą czytelne, dokonane trwałą techniką, w porządku chronologicznym, bezpośrednio jeden pod drugim, bez przerw.

Załączone do dziennika budowy protokoły i inne dokumenty będą oznaczone kolejnym numerem załącznika i opatrzone datą i podpisem Wykonawcy i Inspektora nadzoru inwestorskiego.

Do dziennika budowy należy wpisywać w szczególności: datę przekazania Wykonawcy terenu budowy, a ponadto:

- terminy rozpoczęcia i zakończenia poszczególnych elementów robót,
- przebieg robót, trudności i przeszkody w ich prowadzeniu, okresy i przyczyny przerw w robotach,
- uwagi i polecenia Inspektora nadzoru inwestorskiego,
- daty zarządzenia wstrzymania robót, z podaniem powodu,
- zgłoszenia i daty odbiorów robót zanikających i ulegających zakryciu, częściowych i ostatecznych odbiorów robót,
- wyjaśnienia, uwagi i propozycje Wykonawcy,
- stan pogody i temperaturę powietrza w okresie wykonywania robót podlegających ograniczeniom lub wymaganiom w związku z warunkami klimatycznymi,

REMONT CZĘŚCI POMIESZCZEŃ URZĘDU MIASTA W NOWYM TARGU PRZY UL. KRZYWEJ 1 OBEJMUJĄCY MALOWANIE ŚCIAN I SUFITÓW, WYMIANĘ PODŁÓG, SPRAWDZENIE DROŻNOŚCI PRZEWODÓW WENTYLACYJNYCH I ICH UDROŻNIENIE W POMIESZCZENIACH I KORYTARZACH BUDYNKU ORAZ DEMONTAŻ INSTALACJI RUR NA STRYCHU, JAK TEŻ FUGOWANIE PODESTU WEJŚCIA GŁÓWNEGO

- zgodność rzeczywistych warunków geotechnicznych z ich opisem w dokumentacji projektowej,
- dane dotyczące czynności geodezyjnych (pomiarowych) dokonywanych przed i w trakcie wykonywania robót,
- dane dotyczące sposobu wykonywania zabezpieczenia robót,
- dane dotyczące jakości materiałów, pobierania próbek oraz wyniki przeprowadzonych badań z podaniem kto je przeprowadzał,
- wyniki prób poszczególnych elementów budowli z podaniem kto je przeprowadzał,
- inne istotne informacje o przebiegu robót.

Propozycje, uwagi i wyjaśnienia Wykonawcy, wpisane do dziennika budowy będą przedłożone inspektorowi nadzoru inwestorskiego do ustosunkowania się.

Decyzje Inspektora nadzoru inwestorskiego wpisane do dziennika budowy Wykonawca podpisuje z zaznaczeniem ich przyjęcia lub zajęciem stanowiska.

Wpis projektanta do dziennika budowy obliguje Inspektora nadzoru inwestorskiego do ustosunkowania się. Projektant nie jest jednak stroną umowy i nie ma uprawnień do wydawania poleceń Wykonawcy robót.

6.7.2. Książka obmiarów (rejestr obmiarów)

Książka obmiarów stanowi dokument pozwalający na rozliczenie faktycznego postępu każdego z elementów robót. Obmiary wykonanych robót przeprowadza się sukcesywnie w jednostkach przyjętych w ST lub w przedmiarze.

6.7.3. Dokumenty laboratoryjne

Dzienniki laboratoryjne, dokumenty świadczące o dopuszczeniu użytych materiałów i wyrobów budowlanych do obrotu lub udostępnieniu na rynku krajowym bądź do jednostkowego zastosowania, zgodnie z właściwymi przepisami, orzeczenia o jakości materiałów, recepty robocze i kontrolne wyniki badań Wykonawcy będą gromadzone w formie uzgodnionej w programie zapewnienia jakości. Dokumenty te stanowią załączniki do odbioru robót. Winny być udostępnione na każde życzenie inspektora nadzoru inwestorskiego.

6.7.4. Pozostałe dokumenty budowy

Do dokumentów budowy zalicza się, oprócz wymienionych wcześniej, następujące dokumenty:

- pozwolenie na budowę,
- protokoły przekazania terenu budowy z inwentaryzacją fotograficzną przejęcia obiektu terenu budowy
- umowy cywilno-prawne z osobami trzecimi,
- protokoły odbioru robót,
- protokoły z narad i ustaleń,
- protokoły z komisji konserwatorskich
- raporty z badań stratygraficznych, dendrologicznych i mikologicznych (jeżeli takie były wykonywane)
- raport archeologiczny
- raport konserwatorski
- operaty geodezyjne,
- plan bezpieczeństwa i ochrony zdrowia.

6.7.5. Przechowywanie dokumentów budowy

REMONT CZĘŚCI POMIESZCZEŃ URZĘDU MIASTA W NOWYM TARGU PRZY UL. KRZYWEJ 1 OBEJMUJĄCY MALOWANIE ŚCIAN I SUFITÓW, WYMIANĘ PODŁÓG, SPRAWDZENIE DROŻNOŚCI PRZEWODÓW WENTYLACYJNYCH I ICH UDROŻNIENIE W POMIESZCZENIACH I KORYTARZACH BUDYNKU ORAZ DEMONTAŻ INSTALACJI RUR NA STRYCHU, JAK TEŻ FUGOWANIE PODESTU WEJŚCIA GŁÓWNEGO

Dokumenty budowy będą przechowywane na terenie budowy w miejscu odpowiednio zabezpieczonym.

Zaginięcie któregośkolwiek z dokumentów budowy spowoduje jego natychmiastowe odtworzenie w formie przewidzianej prawem.

Wszelkie dokumenty budowy będą zawsze dostępne dla Inspektora nadzoru inwestorskiego i przedstawiane do wglądu na życzenie Zamawiającego.

7. WYMAGANIA DOTYCZĄCE PRZEDMIARU I OBMIARU ROBÓT

7.1. Ogólne zasady obmiaru robót

Obmiar robót będzie określać faktyczny zakres robót wykonywanych, zgodnie z dokumentacją projektową i ST oraz przedmiarem, w jednostkach ustalonych przez Zamawiającego w dokumentach umownych (ST) i przyjętych odpowiednio w przedmiarze i kosztorysie.

Obmiaru robót dokonuje Wykonawca. Wyniki obmiaru będą wpisane do książki obmiarów (rejestr obmiarów). Jakikolwiek błąd lub przeoczenie (opuszczenie) w ilości robót podanych w kosztorysie ofertowym lub gdzie indziej w ST nie zwalnia Wykonawcy od obowiązku ukończenia wszystkich robót. Błędne dane zostaną poprawione wg ustaleń Inspektora nadzoru inwestorskiego na piśmie.

Obmiar wykonanych robót będzie przeprowadzony z częstotliwością wymaganą do celu miesięcznej płatności na rzecz Wykonawcy lub w innym czasie określonym w umowie.

7.2. Zasady określania ilości robót i materiałów

Zasady określania ilości robót podane są w odpowiednich specyfikacjach technicznych i KNR-ach, KNNR-ach oraz normach zakładowych.

Jednostki obmiaru powinny być zgodne z jednostkami określonymi w dokumentacji projektowej i kosztorysowej.

7.3. Urządzenia i sprzęt pomiarowy

Do pomiaru używane będą tylko sprawne narzędzia pomiarowe, posiadające czytelną skalę, jednoznacznie określającą wykonany pomiar;

Wszystkie urządzenia i sprzęt pomiarowy, stosowany w czasie obmiaru robót powinny być zaakceptowane przez inspektora nadzoru inwestorskiego;

Urządzenia i sprzęt pomiarowy zostaną dostarczone przez Wykonawcę. Jeżeli urządzenia te lub sprzęt wymagają badań atestujących, to Wykonawca będzie posiadał ważne świadectwa legalizacji;

Wszystkie urządzenia pomiarowe będą przez Wykonawcę utrzymywane w dobrym stanie, w całym okresie trwania robót.

7.4. Czas i sposób przeprowadzania obmiaru

Obmiar robót zanikających przeprowadza się w czasie ich wykonywania;

Obmiar robót podlegających zakryciu przeprowadza się przed ich zakryciem;

Obmiaru robót wykonanych dokonuje się również przy wystąpieniu dłuższej przerwy w robotach;

Roboty pomiarowe do obmiaru oraz nieodzwonne obliczenia wykonywane będą w sposób zrozumiały i jednoznaczny;

Obmiary elementów o skomplikowanej powierzchni lub bryle będą uzupełnione odpowiednimi szkicami umieszczonymi w karcie książki obmiarów (rejestrze obmiarów). W razie braku miejsca szkice mogą być dołączone w formie oddzielnego załącznika do książki obmiarów, którego wzór zostanie uzgodniony z inspektorem nadzoru inwestorskiego.

REMONT CZĘŚCI POMIESZCZEŃ URZĘDU MIASTA W NOWYM TARGU PRZY UL. KRZYWEJ 1 OBEJMUJĄCY MALOWANIE ŚCIAN I SUFITÓW, WYMIANĘ PODŁÓG, SPRAWDZENIE DROŻNOŚCI PRZEWODÓW WENTYLACYJNYCH I ICH UDROŻNIENIE W POMIESZCZENIACH I KORYTARZACH BUDYNKU ORAZ DEMONTAŻ INSTALACJI RUR NA STRYCHU, JAK TEŻ FUGOWANIE PODESTU WEJŚCIA GŁÓWNEGO

8. SPOSÓB ODBIORU ROBÓT

8.1. Rodzaje odbiorów robót

W zależności od ustaleń odpowiednich ST, roboty podlegają następującym odbiorom:

- odbiorowi robót zanikających i ulegających zakryciu,
- odbiorowi częściowemu,
- odbiorowi ostatecznemu (końcowemu),
- odbiorowi po upływie okresu rękojmi,
- odbiorowi po upływie okresu gwarancji.

8.2. Odbiór robót zanikających i ulegających zakryciu

Odbiór robót zanikających i ulegających zakryciu polega na finalnej ocenie jakości wykonanych robót, które w dalszym procesie realizacji ulegną zakryciu.

Odbiór robót zanikających i ulegających zakryciu będzie dokonany w czasie umożliwiającym wykonanie ewentualnych korekt i poprawek bez hamowania ogólnego postępu robót. Odbioru tego dokonuje inspektor nadzoru inwestorskiego.

Gotowość danej części robót do odbioru zgłasza wykonawca wpisem do dziennika budowy i jednoczesnym powiadomieniem inspektora nadzoru inwestorskiego. Odbiór będzie przeprowadzony niezwłocznie, nie później jednak niż w ciągu 3 dni od daty zgłoszenia wpisem do dziennika budowy i powiadomienia o tym fakcie inspektora nadzoru inwestorskiego.

Jakość i ilość robót ulegających zakryciu ocenia inspektor nadzoru inwestorskiego na podstawie dokumentów zawierających komplet wyników badań laboratoryjnych i w oparciu o przeprowadzone pomiary, w konfrontacji z dokumentacją projektową, ST i uprzednimi ustaleniami.

8.3. Odbiór częściowy

Odbiór częściowy polega na ocenie ilości i jakości wykonanych części robót. Odbioru częściowego robót dokonuje się wg zasad jak przy odbiorze ostatecznym robót. Odbioru robót dokonuje komisja w obecności inspektora nadzoru inwestorskiego i Wykonawcy.

Komisja jest powoływana przez Zamawiającego.

8.4. Odbiór robót ostateczny (końcowy)

8.4.1. Zasady odbioru ostatecznego (końcowego) robót

Odbiór ostateczny polega na finalnej ocenie rzeczywistego wykonania robót w odniesieniu do zakresu oraz jakości wykonanych robót.

Całkowite zakończenie robót oraz gotowość do odbioru ostatecznego będzie stwierdzona przez Wykonawcę wpisem do dziennika budowy.

Odbiór ostateczny robót nastąpi w terminie ustalonym w dokumentach umowy, licząc od dnia potwierdzenia przez inspektora nadzoru inwestorskiego zakończenia robót i przyjęcia dokumentów, o których mowa w punkcie 8.4.2.

Odbioru ostatecznego robót dokona komisja wyznaczona przez Zamawiającego w obecności Inspektora nadzoru inwestorskiego i Wykonawcy. Komisja odbierająca roboty dokona ich oceny jakościowej na podstawie przedłożonych dokumentów, wyników badań i pomiarów, ocenie wizualnej oraz zgodności wykonania robót z dokumentacją projektową i ST.

W toku odbioru ostatecznego robót komisja zapozna się z realizacją ustaleń przyjętych w trakcie odbiorów robót zanikających i ulegających zakryciu oraz odbiorów częściowych, zwłaszcza w zakresie wykonania robót uzupełniających i robót poprawkowych.

REMONT CZĘŚCI POMIESZCZEŃ URZĘDU MIASTA W NOWYM TARGU PRZY UL. KRZYWEJ 1 OBEJMUJĄCY MALOWANIE ŚCIAN I SUFITÓW, WYMIANĘ PODŁÓG, SPRAWDZENIE DROŻNOŚCI PRZEWODÓW WENTYLACYJNYCH I ICH UDROŻNIENIE W POMIESZCZENIACH I KORYTARZACH BUDYNKU ORAZ DEMONTAŻ INSTALACJI RUR NA STRYCHU, JAK TEŻ FUGOWANIE PODESTU WEJŚCIA GŁÓWNEGO

W przypadkach niewykonania wyznaczonych robót poprawkowych lub robót uzupełniających w poszczególnych elementach konstrukcyjnych i wykończeniowych, komisja przerwie swoje czynności i ustali nowy termin odbioru ostatecznego.

W przypadku stwierdzenia przez komisję, że jakość wykonywanych robót w poszczególnych asortymentach nieznacznie odbiega od wymaganej dokumentacją projektową i ST z uwzględnieniem tolerancji co nie ma większego wpływu na cechy eksploatacyjne obiektu, komisja oceni pomniejszoną wartość wykonywanych robót w stosunku do wymagań przyjętych w dokumentach umowy.

Wszystkie zarządzone przez komisję roboty poprawkowe lub uzupełniające będą zestawione wg wzoru ustalonego przez Zamawiającego.

Termin wykonania robót poprawkowych i robót uzupełniających wyznaczy komisja i stwierdzi ich wykonanie.

8.4.2. Dokumenty do odbioru ostatecznego (końcowego)

Podstawowym dokumentem jest protokół odbioru ostatecznego robót, sporządzony wg wzoru ustalonego przez Zamawiającego.

Do odbioru ostatecznego Wykonawca jest zobowiązany przygotować następujące dokumenty:

- Dokumentację powykonawczą tj. dokumentację budowy z naniesionymi zmianami dokonanymi w toku wykonania robót oraz geodezyjnymi pomiarami powykonawczymi;
- Szczegółowe specyfikacje techniczne (podstawowe z dokumentów umowy i ew. uzupełniające lub zamienne);
- Protokoły odbiorów robót ulegających zakryciu i zanikających;
- Protokoły odbiorów częściowych;
- Recepty i ustalenia technologiczne;
- Dzienniki budowy i książki obmiarów (rejestr obmiaru);
- Wyniki pomiarów kontrolnych oraz badań i oznaczeń laboratoryjnych, zgodne z ST i programem zapewnienia jakości (PZJ);
- Dokumenty świadczące o dopuszczeniu użytych materiałów i wyrobów budowlanych do obrotu lub udostępnieniu na rynku krajowym bądź do jednostkowego zastosowania, zgodnie z właściwymi przepisami;
- Karty techniczne lub instrukcje producentów odnoszące się do zastosowanych materiałów (wyrobów);
- Wykaz wbudowanych urządzeń i przekazywanych instrukcji obsługi;
- Wykaz przekazywanych kluczy;
- Rysunki (dokumentacje) na wykonanie robót towarzyszących (np. na przełożenie linii telefonicznej, energetycznej, gazowej, oświetlenia itp.) oraz protokoły odbioru i przekazania tych robót właścicielom urządzeń;
- Geodezyjną inwentaryzację powykonawczą robót i sieci uzbrojenia terenu;
- Kopię mapy zasadniczej powstałej w wyniku geodezyjnej inwentaryzacji powykonawczej;
- Oświadczenia osób funkcyjnych na budowie wymagane Prawem Budowlanym;
- Inne dokumenty wymagane przez Zamawiającego.

REMONT CZĘŚCI POMIESZCZEŃ URZĘDU MIASTA W NOWYM TARGU PRZY UL. KRZYWEJ 1 OBEJMUJĄCY MALOWANIE ŚCIAN I SUFITÓW, WYMIANĘ PODŁÓG, SPRAWDZENIE DROŻNOŚCI PRZEWODÓW WENTYLACYJNYCH I ICH UDRÓŻNIENIE W POMIESZCZENIACH I KORYTARZACH BUDYNKU ORAZ DEMONTAŻ INSTALACJI RUR NA STRYCHU, JAK TEŻ FUGOWANIE PODESTU WEJŚCIA GŁÓWNEGO

W przypadku, gdy wg komisji, roboty pod względem przygotowania dokumentacyjnego nie będą gotowe do odbioru ostatecznego, komisja w porozumieniu z Wykonawcą wyznaczy ponowny termin odbioru ostatecznego robót.

Z czynności odbioru sporządza się protokół podpisany przez przedstawicieli Zamawiającego i Wykonawcy. Protokół powinien zawierać:

- ustalenia podjęte w trakcie prac komisji,
- ocenę wyników badań,
- wykaz wad i usterek ze wskazaniem sposobu ich usunięcia,
- stwierdzenie zgodności lub niezgodności wykonania robót z zamówieniem.

Protokół odbioru końcowego jest podstawą do dokonania rozliczenia końcowego pomiędzy Zamawiającym a Wykonawcą.

8.4.3. Odbiór po upływie okresu rękojmi lub gwarancji

Celem odbioru po okresie rękojmi i gwarancji jest ocena stanu wykonanych robót będących przedmiotem zamówienia po użytkowaniu w tym okresie oraz ocena wykonywanych w tym okresie ewentualnych robót poprawkowych, związanych z usuwaniem zgłoszonych wad.

Odbiór po upływie okresu rękojmi i gwarancji będzie dokonany na podstawie oceny wizualnej obiektu z uwzględnieniem zasad opisanych w punkcie 8.4. „Odbiór ostateczny (końcowy) robót”.

Pozytywny wynik odbioru pogwarancyjnego jest podstawą do zwrotu kaucji gwarancyjnej a negatywny do dokonania potrąceń wynikających z obniżonej jakości robót. Przed upływem okresu gwarancyjnego zamawiający powinien zgłosić wykonawcy wszystkie zauważone wady w wykonanych robotach budowlanych.

9. PODSTAWA ROZLICZENIA ROBÓT

Ustalenia ogólne wariantowe do zastosowania zgodnie z zapisami umowy:

- 9.1. Dla robót rozliczanych kosztorysem powykonawczym, podstawą płatności jest cena jednostkowa skalkulowana przez Wykonawcę za jednostkę obmiarową ustaloną przez Zamawiającego w dokumentach umownych i przyjęta odpowiednio w danej pozycji kosztorysu ofertowego.
- 9.2. Dla robót wycenionych ryczałtowo podstawą płatności jest wartość (kwota) podana przez Wykonawcę i przyjęta przez Zamawiającego w dokumentach umownych (ofercie).
- 9.3. Cena jednostkowa pozycji kosztorysowej lub wynagrodzenie ryczałtowe będzie uwzględniać wszystkie czynności, wymagania i badania składające się na jej wykonanie, określone dla tej roboty w ST i w dokumentacji projektowej.
- 9.4. Ceny jednostkowe lub wynagrodzenie ryczałtowe robót będą obejmować:
 - robociznę bezpośrednią wraz z towarzyszącymi kosztami (z kosztami pośrednimi, narzutami zysku, dodatkowymi za pracę w godzinach nadliczbowych, w dniach wolnych od pracy itp.);
 - wartość zużytych materiałów wraz z kosztami zakupu, magazynowania, ewentualnych ubytków i transportu na teren budowy;
 - koszty zmniejszenia wartości robót rozbiórkowych z tytułu odzysku materiałów rozbiórkowych przechodzących na własność Wykonawcy;
 - koszty utylizacji materiałów rozbiórkowych zgodnie z prawem ochrony środowiska;
 - wartość pracy sprzętu wraz z towarzyszącymi kosztami jednorazowymi (sprowadzenie sprzętu na teren budowy, montażem i demontażem, usunięciem po zakończeniu robót);
 - wykonanie wszystkich robót tymczasowych niezbędnych do wykonania robót podstawowych;

REMONT CZĘŚCI POMIESZCZEŃ URZĘDU MIASTA W NOWYM TARGU PRZY UL. KRZYWEJ 1 OBEJMUJĄCY MALOWANIE ŚCIAN I SUFITÓW, WYMIANĘ PODŁÓG, SPRAWDZENIE DROŻNOŚCI PRZEWODÓW WENTYLACYJNYCH I ICH UDROŻNIENIE W POMIESZCZENIACH I KORYTARZACH BUDYNKU ORAZ DEMONTAŻ INSTALACJI RUR NA STRYCHU, JAK TEŻ FUGOWANIE PODESTU WEJŚCIA GŁÓWNEGO

- koszty pośrednie, w skład których wchodzi koszty takie jak: płace personelu i kierownictwa budowy, pracowników nadzoru i laboratorium, wydatki dotyczące bhp; usługi obce na rzecz budowy; opłaty za dzierżawę placów i bocznic; ekspertyzy dotyczące wykonanych robót, ubezpieczenia oraz koszty zarządu przedsiębiorstwa Wykonawcy;
- zastosowanie materiałów pomocniczych koniecznych do prawidłowego wykonania robót lub wynikających z przyjętej technologii robót;
- koszty wykonania, utrzymania oraz późniejszej rozbiorczy dróg technologicznych;
- stosowanie się do PZJ;
- inne utrudnienia spowodowane czynnikami zewnętrznymi;
- koszty pobierania i badań próbek;
- przygotowanie i dostarczenie szczegółowych rysunków roboczych / wykonawczych;
- zysk kalkulacyjny zawierający ewentualne ryzyko Wykonawcy z tytułu innych wydatków mogących wystąpić w okresie realizacji robót i w okresie gwarancyjnym;
- wszelkie koszty związane z uzgodnieniami, nadzorami i odbiorami przebudowywanych linii/sieci przez właścicieli sieci;
- koszty wykonania przekopów kontrolnych pod nadzorem właściciela sieci;
- koszty wyłączeń i przełączeń oraz niedostarczenia mediów;
- wykonanie układów przejściowych na czas budowy;
- przeprowadzenie pomiarów, badań i odbiorów zgodnie z wymaganiami ST;
- uporządkowanie miejsc prowadzonych robót i wywiezienie zbędnych materiałów Wykonawcy na składowisko Wykonawcy;
- podatki obliczone zgodnie z obowiązującymi przepisami ale z wyłączeniem podatku VAT.

10. DOKUMENTY ODNIESIENIA

10.1. Ustawy

- Ustawa z dnia 7 lipca 1994 r. Prawo budowlane (tekst jednolity Dz. U. z 2016 r. Nr 0, poz. 290).
- Ustawa z dnia 29 stycznia 2004 r. – Prawo zamówień publicznych (tekst jednolity Dz. U. 2015, poz. 2164).
- Ustawa z dnia 16 kwietnia 2004 r. o wyrobach budowlanych (tekst jednolity Dz. U. z 2016 r. Nr 0, poz. 1570).
- Ustawa z dnia 30 sierpnia 2002 r. o systemie oceny zgodności (tekst jednolity Dz. U. z 2016 r. Nr 0, poz. 655).
- Ustawa z dnia 24 sierpnia 1991 r. – o ochronie przeciwpożarowej (tekst jednolity Dz. U. z 2016 r. Nr 0, poz. 191).
- Ustawa z dnia 21 grudnia 2000 r. – o dozorcze technicznym (tekst jednolity Dz. U. z 2015 r. Nr 0, poz. 1125).
- Ustawa z dnia 15 grudnia 2000 r. – o samorządach zawodowych architektów oraz inżynierów budownictwa (tekst jednolity Dz. U. z 2016 r. Nr 0, poz. 1725).
- Ustawa z dnia 27 kwietnia 2001 r. – Prawo ochrony środowiska (tekst jednolity Dz. U. z 2016 r. Nr 0, poz. 672).
- Ustawa z dnia 18 kwietnia 2001 r. – Prawo wodne (tekst jednolity Dz. U. z 2015 r. poz. 469).
- Ustawa z dnia 10 kwietnia 2003 r. – o szczególnych zasadach przygotowania i realizacji inwestycji w zakresie dróg publicznych (tekst jednolity Dz. U. z 2015 r. poz. 2031).
- Ustawa z dnia 20 czerwca 1997 r. – Prawo o ruchu drogowym (tekst jednolity Dz. U. z 2017 r. poz. 128).
- Ustawa z dnia 21 marca 1985 r. – o drogach publicznych (tekst jednolity Dz. U z 2015 r., poz. 460).

10.2. Rozporządzenia

REMONT CZĘŚCI POMIESZCZEŃ URZĘDU MIASTA W NOWYM TARGU PRZY UL. KRZYWEJ 1 OBEJMUJĄCY MALOWANIE ŚCIAN I SUFITÓW, WYMIANĘ PODŁÓG, SPRAWDZENIE DROŻNOŚCI PRZEWODÓW WENTYLACYJNYCH I ICH UDROŻNIENIE W POMIESZCZENIACH I KORYTARZACH BUDYNKU ORAZ DEMONTAŻ INSTALACJI RUR NA STRYCHU, JAK TEŻ FUGOWANIE PODESTU WEJŚCIA GŁÓWNEGO

- Rozporządzenie Ministra Infrastruktury z dnia 2 września 2004 r. w sprawie szczegółowego zakresu i formy dokumentacji projektowej, specyfikacji technicznych wykonania i odbioru robót budowlanych oraz programu funkcjonalno-użytkowego (tekst jednolity Dz. U. z 2013 r. Nr 0, poz. 1129).
- Rozporządzenie Ministra Transportu, Budownictwa i Gospodarki Morskiej z dnia 25 kwietnia 2012 r. w sprawie szczegółowego zakresu i formy projektu budowlanego (Dz. U. z 2012 r. Nr 0, poz. 462 z późniejszymi zmianami).
- Rozporządzenie Ministra Infrastruktury z dnia 26 czerwca 2002 r. – w sprawie dziennika budowy, montażu i rozbiórki, tablicy informacyjnej oraz ogłoszenia zawierającego dane dotyczące bezpieczeństwa pracy i ochrony zdrowia (Dz. U. z 2002 r. Nr 108, poz. 953, z późn. zm.).
- Rozporządzenie Ministra Infrastruktury z dnia 12 kwietnia 2002 r. w sprawie warunków technicznych, jakim powinny odpowiadać budynki i ich usytuowanie (tekst jednolity Dz. U. z 2015 r. Nr 0, poz. 1422).
- Rozporządzenie Ministra Infrastruktury i Budownictwa z dnia 17 listopada 2016 r. w sprawie krajowych ocen technicznych (Dz. U. z 2016 r. poz. 1968)
- Rozporządzenie Ministra Infrastruktury z dnia 23 czerwca 2003 r. – w sprawie informacji dotyczącej bezpieczeństwa i ochrony zdrowia oraz planu bezpieczeństwa i ochrony zdrowia (Dz. U. z 2003 r. Nr 120, poz. 1126).
- Rozporządzenie Ministra Pracy i Polityki Społecznej z dnia 26 września 1997 r. – w sprawie ogólnych przepisów bezpieczeństwa i higieny pracy (Dz. U. z 1997 r. Nr 129 poz. 844 – tekst jednolity – Dz. U. z 2003 r. Nr 169, poz. 1650).
- Rozporządzenie Ministra Infrastruktury z dnia 6 lutego 2003 r. – w sprawie bezpieczeństwa i higieny pracy podczas wykonywania robót budowlanych (Dz. U. z 2003 r. Nr 47, poz. 401).
- Rozporządzenie Ministra Komunikacji oraz Administracji, Gospodarki Terenowej i Ochrony Środowiska z dnia 10 lutego 1977 r. w sprawie bezpieczeństwa i higieny pracy przy wykonywaniu robót drogowych i mostowych (Dz. U. z 1977 r. Nr 7, poz. 30).
- Rozporządzenie Ministra Gospodarki Przestrzennej i Budownictwa z dnia 21 lutego 1995 r. w sprawie rodzaju i zakresu opracowań geodezyjno-kartograficznych oraz czynności geodezyjnych obowiązujących w budownictwie (Dz. U. z 1995 r. Nr 25, poz. 133).
- Rozporządzenie Ministra Kultury i Dziedzictwa Narodowego z dnia 14 października 2015 r. w sprawie prowadzenia prac konserwatorskich, restauratorskich, robót budowlanych, badań konserwatorskich, badań architektonicznych i innych działań przy zabytku wpisanym do rejestru zabytków oraz badań archeologicznych i poszukiwań zabytków (Dz. U. z 2015 r. poz. 1789).
- Rozporządzenie Ministra Środowiska z dnia 9 grudnia 2014 r. w sprawie katalogu odpadów (Dz. U. z 2014 r. poz.1923).
- Rozporządzenie (WE) nr 2195/2002 Parlamentu Europejskiego i Rady z dnia 5 listopada 2002 r. w sprawie Wspólnego Słownika Zamówień (CPV).
- Rozporządzenie Komisji (WE) nr 213/2008 z dnia 28 listopada 2007 r. zmieniające rozporządzenie (WE) nr 2195/2003 Parlamentu Europejskiego i Rady w sprawie Wspólnego Słownika Zamówień (CPV) oraz dyrektywy 2004/17/WE i 2004/18/WE Parlamentu Europejskiego i Rady dotyczące procedur udzielania zamówień publicznych w zakresie zmiany CPV.
- Rozporządzenie Parlamentu Europejskiego i Rady (UE) NR 305/2011 z dnia 9 marca 2011 r. ustanawiające zharmonizowane warunki wprowadzania do obrotu wyrobów budowlanych i uchylające dyrektywę Rady 89/106/EWG.

10.3. Normy

- PN-ISO 6707-1 Budynki i budowle – Terminologia cz. 1: Terminy ogólne.
- PN-ISO 6707-2 Budownictwo – Terminologia, Terminy stosowane w umowach.

10.4. Inne dokumenty i instrukcje



REMONT CZĘŚCI POMIESZCZEŃ URZĘDU MIASTA W NOWYM TARGU PRZY UL. KRZYWEJ 1 OBEJMUJĄCY MALOWANIE ŚCIAN I SUFITÓW, WYMIANĘ PODŁÓG, SPRAWDZENIE DROŻNOŚCI PRZEWODÓW WENTYLACYJNYCH I ICH UDROŻNIENIE W POMIESZCZENIACH I KORYTARZACH BUDYNKU ORAZ DEMONTAŻ INSTALACJI RUR NA STRYCHU, JAK TEŻ FUGOWANIE PODESTU WEJŚCIA GŁÓWNEGO

- Przygotowane w systemie SEKOSPEC specyfikacje techniczne opracowane przez OWEOP Promocja Sp. z o.o.
- Warunki techniczne wykonania i odbioru robót budowlano-montażowych, (tom I, II, III, IV, V) Arkady, Warszawa 1989-1990.
- Warunki techniczne wykonania i odbioru robót budowlanych. Instytut Techniki Budowlanej, Warszawa 2003.

REMONT CZĘŚCI POMIESZCZEŃ URZĘDU MIASTA W NOWYM TARGU PRZY UL. KRZYWEJ 1 OBEJMUJĄCY MALOWANIE ŚCIAN I SUFITÓW, WYMIANĘ PODŁÓG, SPRAWDZENIE DROŻNOŚCI PRZEWODÓW WENTYLACYJNYCH I ICH UDROŻNIENIE W POMIESZCZENIACH I KORYTARZACH BUDYNKU ORAZ DEMONTAŻ INSTALACJI RUR NA STRYCHU, JAK TEŻ FUGOWANIE PODESTU WEJŚCIA GŁÓWNEGO

ST 2. TYNKI ZWYKŁE

1. CZĘŚĆ OGÓLNA

- 1.1. Nazwa nadana zamówieniu przez Zamawiającego
Remont części pomieszczeń Urzędu Miasta w Nowym Targu przy ul. Krzywej 1 obejmujący malowanie ścian i sufitów, wymianę podłóg, sprawdzenie drożności przewodów wentylacyjnych i ich udrożnienie w pomieszczeniach i korytarzach budynku oraz demontaż instalacji rur na strychu, jak też fugowanie podestu wejścia głównego
- 1.2. Przedmiot ST
Przedmiotem niniejszej specyfikacji technicznej (ST) są wymagania szczegółowe dotyczące wykonania i odbioru robót związanych z wykonaniem tynków zwykłych wewnętrznych i zewnętrznych, w trakcie realizacji przedmiotu zamówienia.
- 1.3. Zakres stosowania ST
Specyfikacja techniczna (ST) jest stosowana jako dokument przetargowy i kontraktowy przy zlecaniu i realizacji robót związanych z wykonaniem tynków zwykłych wewnętrznych i zewnętrznych dla zadania określonego w ST 1 „Wymagania ogólne”
- 1.4. Zakres robót objętych ST
Niniejsza specyfikacja techniczna (ST) dotyczy zasad wykonywania robót związanych z wykonaniem tynków zwykłych wewnętrznych i zewnętrznych, opisanych w Dokumentacji Projektowej.
- 1.5. Określenia podstawowe, definicje
Określenia podane w niniejszej Specyfikacji są zgodne z odpowiednimi normami oraz określeniami podanymi w ST 1 „Wymagania ogólne” a także zdefiniowanymi poniżej.
 - 1.5.1. Podłoże
Element budynku, na powierzchni którego wykonany ma być tynk.
 - 1.5.2. Warstwa wyrównawcza
Warstwa wykonana w celu wyeliminowania nierówności powierzchni podłoża.
 - 1.5.3. Warstwa gruntująca
Powłoka wzmacniająca i uszczelniająca podłoże oraz zwiększająca przyczepność dolnej warstwy tynku.
 - 1.5.4. Obrzutka (szpryc)
Warstwa, która poprawia przyczepność tynków do podłoża oraz wyrównuje chłonności podłoża.
 - 1.5.5. Narzut
Druga warstwa tynków wielowarstwowych kat. II, III lub IV.
 - 1.5.6. Gładź
Warstwa wykańczająca tynków kat. III i IV.
 - 1.5.7. Wyprawa
Stwardniała warstwa masy tynkarskiej nałożona na podłożu.
 - 1.5.8. Sucha mieszanka tynkarska
Mieszanka spoiw mineralnych, wypełniaczy, domieszek lub dodatków modyfikujących, ewentualnie pigmentów, przygotowana fabrycznie lub na placu budowy.

REMONT CZĘŚCI POMIESZCZEŃ URZĘDU MIASTA W NOWYM TARGU PRZY UL. KRZYWEJ 1 OBEJMUJĄCY MALOWANIE ŚCIAN I SUFITÓW, WYMIANĘ PODŁÓG, SPRAWDZENIE DROŻNOŚCI PRZEWODÓW WENTYLACYJNYCH I ICH UDROŻNIENIE W POMIESZCZENIACH I KORYTARZACH BUDYNKU ORAZ DEMONTAŻ INSTALACJI RUR NA STRYCHU, JAK TEŻ FUGOWANIE PODESTU WEJŚCIA GŁÓWNEGO

- 1.5.9. Masa tynkarska
Masa otrzymana przez zarobienie wodą lub specjalną substancją suchej mieszanki tynkarskiej.
- 1.5.10. Pigment
Naturalna lub sztuczna substancja barwna bądź barwiąca, która nadaje kolor masie tynkarskiej.
Okres przydatności mieszanki – okres, w którym sucha mieszanka tynkarska przechowywana w opakowaniu fabrycznym spełnia wymagania odpowiednio do rodzaju mieszanki.
- 1.6. Ogólne wymagania dotyczące robót
Wykonawca robót jest odpowiedzialny za jakość ich wykonania oraz za zgodność z dokumentacją projektową, specyfikacjami technicznymi i poleceniami Inspektora nadzoru.
Ogólne wymagania dotyczące robót wykonywanych na tej budowie podano w ST 1 „Wymagania ogólne”
- 1.7. Dokumentacja dla wykonania tynków zwykłych
Roboty tynkarskie należy wykonywać na podstawie dokumentacji, której wykaz oraz podstawy prawne sporządzenia podano w ST 1 „Wymagania ogólne”
- 1.8. Nazwy i kody robót objęte zamówieniem
- 45410000-4 Tynkowanie
 - 45324000-4 Roboty w zakresie okładziny tynkowej
 - 45400000-1 Roboty wykończeniowe w zakresie obiektów budowlanych
 - 45430000-0 Pokrywanie podłóg i ścian

2. WYMAGANIA DOTYCZĄCE MATERIAŁÓW

Ogólne wymagania dotyczące właściwości materiałów, ich pozyskiwania i składowania podano w ST 1 „Wymagania ogólne”

2.1. Wymagania ogólne

Wymagania ogólne dotyczące właściwości materiałów, ich pozyskiwania i składowania podano w ST 1 „Wymagania ogólne”. Wszystkie materiały wykorzystywane w robotach tynkarskich powinny być wprowadzone do obrotu lub udostępnione na rynku krajowym zgodnie z właściwymi przepisami, a więc posiadać:

- oznakowanie znakiem CE co oznacza, że dokonano oceny ich zgodności ze zharmonizowaną normą europejską wprowadzoną do zbioru Polskich Norm lub z europejską oceną techniczną, albo
- oznakowanie znakiem budowlanym, co oznacza że są to wyroby nieobjęte normą zharmonizowaną – dla której zakończył się okres koegzystencji – i dla których nie została wydana europejska ocena techniczna, a dokonano oceny zgodności z Polską Normą lub aprobatą techniczną (do końca okresu ważności tej aprobaty wydanej do 31 grudnia 2016 r., a później krajową oceną techniczną), bądź uznano za „regionalny wyrób budowlany”, albo
- legalne wprowadzenie do obrotu w innym państwie członkowskim Unii Europejskiej lub w państwie członkowskim Europejskiego Porozumienia o Wolnym Handlu (EFTA) – stronie umowy o Europejskim Obszarze Gospodarczym oraz w Turcji, o ile wyroby budowlane udostępniane na rynku krajowym są nieobjęte zakresem przedmiotowym zharmonizowanych specyfikacji technicznych, o których mowa w art. 2 pkt 10 rozporządzenia Nr 305/2011, a ich właściwości użytkowe umożliwiają spełnienie podstawowych wymagań przez obiekty budowlane zaprojektowane i budowane w sposób określony w przepisach techniczno-budowlanych, oraz zgodnie z zasadami wiedzy technicznej (wraz z wyrobem budowlanym udostępnianym na rynku krajowym dostarcza się informacje o jego właściwościach użytkowych oznaczonych zgodnie z przepisami państwa, w którym wyrób budowlany został wprowadzony do obrotu,

REMONT CZĘŚCI POMIESZCZEŃ URZĘDU MIASTA W NOWYM TARGU PRZY UL. KRZYWEJ 1 OBEJMUJĄCY MALOWANIE ŚCIAN I SUFITÓW, WYMIANĘ PODŁÓG, SPRAWDZENIE DROŻNOŚCI PRZEWODÓW WENTYLACYJNYCH I ICH UDROŻNIENIE W POMIESZCZENIACH I KORYTARZACH BUDYNKU ORAZ DEMONTAŻ INSTALACJI RUR NA STRYCHU, JAK TEŻ FUGOWANIE PODESTU WEJŚCIA GŁÓWNEGO

instrukcje stosowania, instrukcje obsługi oraz informacje dotyczące zagrożenia dla zdrowia i bezpieczeństwa, jakie ten wyrób stwarza podczas stosowania i użytkowania), albo

- dopuszczenie do jednostkowego zastosowania w obiekcie budowlanym.

Wykonawca obowiązany jest posiadać na budowie dostępną w każdej chwili do kontroli pełną dokumentację dotyczącą znajdujących się na budowie materiałów przeznaczonych do wykonania robót

2.2. Rodzaje materiałów

Wszystkie materiały do wykonania robót tynkarskich powinny odpowiadać wymaganiom zawartym w dokumentach odniesienia (normach, europejskich ocenach technicznych, aprobatkach technicznych wydanych do 31 grudnia 2016 r., a po zakończeniu okresu ich ważności w krajowych ocenach technicznych).

2.2.1. Woda

Do przygotowania zapraw i skrapiania podłoża stosować można wodę odpowiadającą wymaganiom normy PN-EN 1008:2004 „Woda zarobowa do betonu. Specyfikacja pobierania próbek, badanie i ocena przydatności wody zarobowej do betonu, w tym wody odzyskanej z procesów produkcji betonu”. Bez badań laboratoryjnych można stosować wodociągową wodę pitną. Niedozwolone jest użycie wód ściekowych, kanalizacyjnych, bagiennych oraz wód zawierających tłuszcze organiczne, oleje i muł.

2.2.2. Piasek

Piasek powinien spełniać wymagania normy PN-EN 13139:2003 „Kruszywa do zapraw”, a w szczególności:

- nie zawierać domieszek organicznych,
- mieć frakcje różnych wymiarów, a mianowicie: piasek drobnoziarnisty 0,25-0,5 mm, piasek średnioziarnisty 0,5-1,0 mm, piasek gruboziarnisty 1,0-2,0 mm.

Do zaprawy tynkarskiej należy stosować piasek rzeczny lub kopalniany. Do spodnich warstw tynku należy stosować piasek gruboziarnisty odmiany 1, do warstw wierzchnich – średnioziarnisty odmiany 2. Natomiast do gładzi piasek powinien być drobnoziarnisty i przechodzić całkowicie przez sito o prześwicie 0,5 mm.

2.2.3. Cement

Cement to powszechnie stosowane spoiwo budowlane, składnik większości mieszanek i zapraw budowlanych. Cement otrzymuje się z surowców mineralnych takich jak margiel lub wapń i glina. Surowce te wypala się w piecu cementowym na klinkier, a następnie mieli otrzymany spiek (zwykle z gipsem).

Wyróżnia się kilka odmian cementu stosowanych w robotach tynkarskich:

- Cement portlandzki – najczęściej wykorzystywany rodzaj cementu. Cement ten wymaga starannego utrzymywania odpowiedniej wilgotności w okresie dojrzewania.
- Cement portlandzki wieloskładnikowy – przy jego użyciu przygotowuje się m.in. zaprawy murarskie i tynkarskie. Cement ten z dodatkiem wapna jest często wykorzystywany do przygotowywania zapraw.
- Cement murarski – cement o składzie podobnym do cementu portlandzkiego, ale z większą ilością dodatków; stosowany głównie do wyrobu zapraw murarskich i tynkarskich.
- Cement hutniczy – cement ten jest na działanie siarczanów i kwasów humusowych.

Cement stosowany do robót tynkarskich winien spełniać wymagania grupy norm PN-EN 196 i PN-EN 197. Do zapraw najczęściej stosuje się cement portlandzki lub cement murarski, który winien

REMONT CZĘŚCI POMIESZCZEŃ URZĘDU MIASTA W NOWYM TARGU PRZY UL. KRZYWEJ 1 OBEJMUJĄCY MALOWANIE ŚCIAN I SUFITÓW, WYMIANĘ PODŁÓG, SPRAWDZENIE DROŻNOŚCI PRZEWODÓW WENTYLACYJNYCH I ICH UDROŻNIENIE W POMIESZCZENIACH I KORYTARZACH BUDYNKU ORAZ DEMONTAŻ INSTALACJI RUR NA STRYCHU, JAK TEŻ FUGOWANIE PODESTU WEJŚCIA GŁÓWNEGO

spełniać wymagania normy PN-EN 413-1:2011 „Cement murarski – Część 1: Skład, wymagania i kryteria zgodności”.

Za zgodą Inspektora nadzoru można stosować cement z dodatkiem żużla lub popiołów lotnych 25 i 35 oraz cement hutniczy 25 pod warunkiem, że temperatura otoczenia w ciągu 7 dni od chwili wbudowania zaprawy nie będzie niższa niż +5°C.

2.2.4. Wapno

Spoiwo stosowane jako materiał wiążący w zaprawach tynkarskich, poprawia jej urabialność, nadaje jej paroprzepuszczalność oraz zwiększa odporność na korozję biologiczną.

Wapno stosowane do wykonywania zapraw winno spełniać wymagania norm: PN-EN 945-1 „Wapno budowlane – Część 1: Definicje, wymagania i kryteria zgodności”, PN-EN 459-2 „Wapno budowlane – Część 2: Metody badań” oraz PN-EN 459-3 „Wapno budowlane – Część 3: Ocena zgodności”. Są dwa zasadnicze rodzaje wapna stosowanego w robotach tynkarskich: Wapno hydratyzowane – wapno to otrzymuje się w wyniku gaszenia wapna palonego wodą. Głównym jego składnikiem jest wodorotlenek wapnia, a dostępne jest w postaci proszku. Znane jest również pod nazwami wapno suchogaszone i wapno budowlane. Wapno palone – wapno to uzyskuje się przez wypalenie kamienia wapiennego lub dolomitu w piecu, w temperaturze powyżej 900°C. Głównym składnikiem wapna palonego jest tlenek wapnia. Sprzedawane jest w postaci kawałkowej (wapno palone w bryłach) oraz mielone (wapno palone mielone).

Do zapraw cementowo-wapiennych można stosować zarówno wapno hydratyzowane (suchogaszone) jak gaszone w postaci ciasta wapiennego otrzymanego z wapna palonego (niegaszonego). Ciasto wapienne powinno tworzyć jednolitą i jednobarwną masę, bez grudek niegaszonego wapna i zanieczyszczeń obcych.

2.2.5. Gips

Gips stosowany do wykonywania tynków winien spełniać normy PN-EN 13279-1:2009 „Spoiwa gipsowe i tynki gipsowe – Część 1: Definicje i wymagania”. Tynki gipsowe przeznaczone do wykonywania jednowarstwowych tynków wewnątrz pomieszczeń.

2.2.6. Gotowe zaprawy budowlane do wykonania tynków zwykłych

Wielu producentów oferuje gotowe mieszanki do wykonania zapraw tynkarskich, które rozrabia się wodą, zgodnie ze szczegółowymi zaleceniami producenta.

Zaprawy tynkarskie klasyfikowane są według normy PN-EN 998-1:2016-12. Najważniejszym podziałem według normy jest klasyfikacja według właściwości i sposobu zastosowania. Są zatem zaprawy tynkarskie: GP – ogólnego przeznaczenia, LW – lekkie i OC – do tynków jednowarstwowych.

2.2.7. Akcesoria tynkarskie

Akcesoria stosowane do wykonywania robót tynkarskich winny spełniać wymagania norm: PN-EN 13658-1:2009 „Metalowe siatki, narożniki i listwy podtynkowe – Definicje, wymagania i metody badań – Część 1: Tynki wewnętrzne” oraz PN-EN 13658-2:2009 „Metalowe siatki, narożniki i listwy podtynkowe – Definicje, wymagania i metody badań – Część 2: Tynki zewnętrzne”.

2.3. Warunki przyjęcia na budowę materiałów i wyrobów do robót tynkarskich.

Materiały i wyroby do robót tynkarskich mogą być przyjęte na budowę, jeśli spełniają następujące warunki: –są zgodne z ich wyszczególnieniem i charakterystyką podaną w dokumentacji projektowej i specyfikacji technicznej (szczegółowej), –są właściwie opakowane, firmowo zamknięte (bez oznak naruszenia zamknięć) i oznakowane (pełna nazwa wyrobu, ewentualnie nazwa handlowa oraz symbol handlowy wyrobu),:

- spełniają wymagane właściwości wskazane odpowiednimi dokumentami odniesienia,

REMONT CZĘŚCI POMIESZCZEŃ URZĘDU MIASTA W NOWYM TARGU PRZY UL. KRZYWEJ 1 OBEJMUJĄCY MALOWANIE ŚCIAN I SUFITÓW, WYMIANĘ PODŁÓG, SPRAWDZENIE DROŻNOŚCI PRZEWODÓW WENTYLACYJNYCH I ICH UDROŻNIENIE W POMIESZCZENIACH I KORYTARZACH BUDYNKU ORAZ DEMONTAŻ INSTALACJI RUR NA STRYCHU, JAK TEŻ FUGOWANIE PODESTU WEJŚCIA GŁÓWNEGO

- producent dostarczył dokumenty świadczące o dopuszczeniu do obrotu lub udostępnieniu na rynku krajowym bądź do jednostkowego zastosowania oraz karty techniczne (katalogowe) wyrobów lub firmowe wytyczne (zalecenia) ich stosowania,
- spełniają wymagania wynikające z ich terminu przydatności do użycia (termin zakończenia robót tynkarskich powinien się kończyć przed zakończeniem podanych na opakowaniach terminów przydatności do stosowania odpowiednich wyrobów).

Przyjęcie materiałów i wyrobów na budowę powinno być potwierdzone protokołem przyjęcia materiałów.

2.4. Warunki przechowywania materiałów i wyrobów do robót tynkarskich

Materiały i wyroby do robót tynkarskich powinny być przechowywane i magazynowane zgodnie z instrukcją producenta oraz wymaganiami odpowiednich dokumentów odniesienia.

Pomieszczenie magazynowe do przechowywania materiałów i wyrobów opakowanych powinno być kryte, suche oraz zabezpieczone przed zawilgoceniem, opadami atmosferycznymi, przemarzeniem i przed działaniem promieni słonecznych.

Wyroby tynkarskie konfekcjonowane powinny być przechowywane w oryginalnych, zamkniętych opakowaniach w temperaturze powyżej +5°C a poniżej +35°C. Wyroby pakowane w worki powinny być układane na paletach lub drewnianej wentylowanej podłodze, w ilości warstw nie większej niż 10.

Jeżeli nie ma możliwości poboru wody na miejscu wykonywania robót, to wodę należy przechowywać w szczelnych i czystych pojemnikach lub cysternach. Nie wolno przechowywać wody w opakowaniach po środkach chemicznych lub w takich, w których wcześniej przetrzymywano materiały mogące zmienić skład chemiczny wody.

3. WYMAGANIA DOTYCZĄCE SPRZĘTU, MASZYN I NARZĘDZI

3.1. Ogólne wymagania dotyczące sprzętu podano w ST 1 „Wymagania ogólne”

3.2. Sprzęt do wykonywania tynków zwykłych

Wykonawca jest zobowiązany do używania takiego sprzętu i narzędzi, które nie spowodują niekorzystnego wpływu na jakość materiałów i wykonywanych robót oraz będą przyjazne dla środowiska. Przy doborze sprzętu i narzędzi należy uwzględnić również wymagania producenta.

Do wykonywania robót tynkarskich należy stosować następujący sprzęt i narzędzia pomocnicze:

- do przygotowania podłoża – młotki, szczotki druciane, odkurzacze przemysłowe, urządzenia do mycia hydrodynamicznego, urządzenia do czyszczenia strumieniowo-ściernego, termometry elektroniczne, wilgotnościomierze elektryczne, przyrządy do badania wytrzymałości podłoża,
- do przygotowania zapraw – betoniarki, mieszarki do zapraw, przewoźne zbiorniki na wodę, naczynia i wiertarki z mieszadłem wolnoobrotowym,
- do nakładania zaprawy – agregaty tynkarskie, pompy do zapraw, kielnie, pace.

4. WYMAGANIA DOTYCZĄCE TRANSPORTU

4.1. Ogólne wymagania dotyczące transportu podano w ST 1 „Wymagania ogólne”

4.2. Wymagania szczegółowe dotyczące transportu materiałów do wykonania tynków zwykłych

Środki transportu do przewozu wyrobów przeznaczonych do wykonania robót tynkarskich workowanych powinny umożliwiać zabezpieczenie tych wyrobów przed zawilgoceniem.

Cement i wapno suchogaszone luzem należy przewozić cementowozem, natomiast cement i wapno suchogaszone workowane można przewozić dowolnymi środkami transportu i w odpowiedni sposób zabezpieczone przed zawilgoceniem.

REMONT CZĘŚCI POMIESZCZEŃ URZĘDU MIASTA W NOWYM TARGU PRZY UL. KRZYWEJ 1 OBEJMUJĄCY MALOWANIE ŚCIAN I SUFITÓW, WYMIANĘ PODŁÓG, SPRAWDZENIE DROŻNOŚCI PRZEWODÓW WENTYLACYJNYCH I ICH UDROŻNIENIE W POMIESZCZENIACH I KORYTARZACH BUDYNKU ORAZ DEMONTAŻ INSTALACJI RUR NA STRYCHU, JAK TEŻ FUGOWANIE PODESTU WEJŚCIA GŁÓWNEGO

Wapno gaszone w postaci ciasta wapiennego można przewozić w skrzyniach lub pojemnikach stalowych.

Kruszywa można przewozić dowolnymi środkami transportu w warunkach zabezpieczających je przed zanieczyszczeniem, zmieszaniem z innymi asortymentami kruszywa lub jego frakcjami i nadmiernym zawilgoceniem.

Załadunek i wyładunek wyrobów w opakowaniach, ułożonych na paletach należy prowadzić sprzętem mechanicznym.

Załadunek i wyładunek wyrobów w opakowaniach, układanych luzem wykonuje się ręcznie przy maksymalnym wykorzystaniu sprzętu i narzędzi pomocniczych takich jak: chwytaki, wciągarki, wózki.

5. WYMAGANIA DOTYCZĄCE WYKONANIA ROBÓT

5.1. Ogólne zasady wykonania robót

Ogólne zasady wykonywania robót podano w ST 1 „Wymagania ogólne”.

Tynki zwykłe winny spełniać wymagania norm: PN-EN 13914-1:2016-06 „Projektowanie, przygotowywanie i wykonywanie tynkowania zewnętrznego i wewnętrznego – Część 1: Tynkowanie zewnętrzne” oraz PN-EN 13914-2:2016-06 „Projektowanie, przygotowywanie i wykonywanie tynkowania zewnętrznego i wewnętrznego – Część 2: Tynkowanie wewnętrzne”.

5.2. Warunki przystąpienia do robót

Przed przystąpieniem do wykonywania robót tynkowych powinny być zakończone wszystkie roboty stanu surowego, roboty instalacyjne podtynkowe, zamurwane przebiecia i bruzdy, osadzone ościeżnice drzwiowe i okienne.

Zaleca się przystąpienie do wykonywania tynków po okresie osiadania i skurczów murów tj. po upływie 4-6 miesięcy po zakończeniu stanu surowego.

Tynki należy wykonywać w temperaturze nie niższej niż +5°C oraz pod warunkiem, że w ciągu doby nie nastąpi spadek poniżej 0°C.

W niższych temperaturach można wykonywać tynki jedynie przy zastosowaniu odpowiednich środków zabezpieczających, zgodnie z „Wytocznymi wykonywania robót budowlano-montażowych w okresie obniżonych temperatur”.

Zaleca się chronić świeżo wykonane tynki zewnętrzne w ciągu pierwszych dwóch dni przed nasłonecznieniem dłuższym niż dwie godziny dziennie.

W okresie wysokich temperatur świeżo wykonane tynki powinny być w czasie wiązania i twardnienia, tj. w ciągu 1 tygodnia, zwilżane wodą.

5.3. Kontrola materiałów

Przed przystąpieniem do wykonania tynków należy sprawdzić materiały przeznaczone do ich wykonania.

Należy skontrolować czy spełniają wymagania wymienione w pkt. 2 SST oraz czy nie upłynął okres ich ważności. W przypadku materiałów workowanych data ta jest widoczna na opakowaniu.

5.4. Przygotowanie podłoża

Podłoża dla wykonania tynków zwykłych powinny odpowiadać wymaganiom normy PN-EN 13914-2:2016-06 „Projektowanie, przygotowywanie i wykonywanie tynkowania zewnętrznego i wewnętrznego – Część 2: Tynkowanie wewnętrzne”.

Bezpośrednio przed tynkowaniem podłoże należy oczyścić z kurzu szczotkami oraz usunąć plamy z rdzy i substancji tłustych. Plamy z substancji tłustych można usunąć 10-proc. roztworem szarego mydła albo

REMONT CZĘŚCI POMIESZCZEŃ URZĘDU MIASTA W NOWYM TARGU PRZY UL. KRZYWEJ 1 OBEJMUJĄCY MALOWANIE ŚCIAN I SUFITÓW, WYMIANĘ PODŁÓG, SPRAWDZENIE DROŻNOŚCI PRZEWODÓW WENTYLACYJNYCH I ICH UDROŻNIENIE W POMIESZCZENIACH I KORYTARZACH BUDYNKU ORAZ DEMONTAŻ INSTALACJI RUR NA STRYCHU, JAK TEŻ FUGOWANIE PODESTU WEJŚCIA GŁÓWNEGO

wypalając je opalarką elektryczną lub lampą benzynową. Nadmiernie suchą powierzchnię podłoża należy zwilżyć wodą. Podłoże pod tynk musi być:

- równe, –nośne i mocne,
- wystarczająco stabilne,
- jednorodne, równomiernie chłonne; hydrofilijne (zwilżalne),
- szorstkie, suche, odpylone, wolne od zanieczyszczeń,
- wolne od wykwitów,
- nie zamarznięte, o temperaturze powyżej + 5°C.

REMONT CZĘŚCI POMIESZCZEŃ URZĘDU MIASTA W NOWYM TARGU PRZY UL. KRZYWEJ 1 OBEJMUJĄCY MALOWANIE ŚCIAN I SUFITÓW, WYMIANĘ PODŁÓG, SPRAWDZENIE DROŻNOŚCI PRZEWODÓW WENTYLACYJNYCH I ICH UDROŻNIENIE W POMIESZCZENIACH I KORYTARZACH BUDYNKU ORAZ DEMONTAŻ INSTALACJI RUR NA STRYCHU, JAK TEŻ FUGOWANIE PODESTU WEJŚCIA GŁÓWNEGO

- 5.4.1. Podłoże z cegły ceramicznej lub wapienno-piaskowej
W ścianach przewidzianych do tynkowania nie należy w czasie murowania wypełniać zaprawą spoin na głębokości 5-10 mm od lica ściany.
Przed wykonaniem tynkowania stropów ceglanych należy upewnić się, że zaprawa nie wystaje poza lico cegieł i w razie potrzeby usunąć jej nadmiar oraz skontrolować osiatkowanie dolnych póltek belek stalowych. Bezpośrednio przed tynkowaniem należy podłoże z cegieł obficie zwilżyć wodą.
- 5.4.2. Podłoże z betonu monolitycznego
Podłoże betonowe powinno być mocne i mieć równą powierzchnię ale nie może być zbyt gładkie. Zbyt gładkie podłoże betonowe należy naciąć lub wypiąskować.
Można też zastosować specjalne podkłady gruntujące przeznaczone do stosowania na niechłonnych gładkich podłożach betonowych. W wyniku reakcji chemicznej z tynkiem i betonem zapewniają one wysoką przyczepność cementowo-wapiennych tynków do powierzchni betonowych.
Bezpośrednio przed tynkowaniem należy podłoże z betonu obficie zwilżyć wodą.
- 5.4.3. Podłoże z betonu komórkowego
Mury z bloczków i płyt betonu komórkowego należy oczyścić z nadmiaru zaprawy, a spoiny pogłębić na głębokość 2-3 mm od lica ściany. Większe uszkodzenia należy naprawić przez wycięcie uszkodzeń i uzupełnienie ich gazobetonem o identycznych parametrach wklejonym w opróżnione miejsce zaprawa do klejenia gazobetonu lub rzadką zaprawą cementową.
Bezpośrednio przed tynkowaniem należy podłoże z gazobetonu obficie zwilżyć wodą.
- 5.4.4. Podłoże z gipsu i gipsobetonu
Jeśli stosowane będą inne tynki niż gipsowe lub gipsowo-wapienne wilgotność podłoża przeznaczonego do tynkowania nie powinna być większa niż 1%. Powierzchnię podłoża należy porysować, najlepiej w skośną kratkę, aby zapewnić odpowiednią przyczepność tynku.
Elementy metalowe stykające się z gipsem muszą być zabezpieczone przed korozją. Bezpośrednio przed tynkowaniem należy podłoże gipsowe lekko zwilżyć (skropić).
- 5.4.5. Podłoże z drewna i materiałów drewnopochodnych
Podłoże takie należy przygotować do tynkowania przez wykonanie podkładu z maty trzcinowej lub siatki metalowej.
Maty trzcinowe powinny mieć proste, czyste łodygi o średnicy 7-12 mm. Maty mocuje się na stropach prostopadle do kierunku deskowania, a na ścianach poziomo. Do mocowania mat stosuje się drut stalowy miękki wyżarzony o średnicy 0,8-1,0 mm i gwoździe sufitowe.
Do osiatkowania elementów drewnianych należy stosować siatkę cięto-ciągnioną lub plecioną z drutu 1 mm o oczkach 10x10 mm układaną z minimalnym zakładem 30 mm. Siatka winna być oczyszczona z rdzy i po zamocowaniu do podłoża pokryta zaczynem cementowym (rzadką zaprawą cementową). Pod tynki gipsowe należy stosować siatki ocynkowana lub powleczone np. lakierem asfaltowym.
- 5.4.6. Podłoże metalowe
Przeznaczone do otynkowania elementy metalowe (blachy, kształtowniki) muszą być w pełni osiatkowane siatką cięto-ciągnioną lub plecioną z drutu 1 mm o oczkach 10x10 mm układaną z minimalnym zakładem 30 mm. Podłoże metalowe i siatka winna być oczyszczona z rdzy oraz odtłuszczone. Po

REMONT CZĘŚCI POMIESZCZEŃ URZĘDU MIASTA W NOWYM TARGU PRZY UL. KRZYWEJ 1 OBEJMUJĄCY MALOWANIE ŚCIAN I SUFITÓW, WYMIANĘ PODŁÓG, SPRAWDZENIE DROŻNOŚCI PRZEWODÓW WENTYLACYJNYCH I ICH UDRÓŻNIENIE W POMIESZCZENIACH I KORYTARZACH BUDYNKU ORAZ DEMONTAŻ INSTALACJI RUR NA STRYCHU, JAK TEŻ FUGOWANIE PODESTU WEJŚCIA GŁÓWNEGO

zamocowaniu do podłoża siatka winna być pokryta zaczynem cementowym (rzadką zaprawą cementową).

Dla tynków gipsowych zarówno podłoże jak siatkę należy zabezpieczyć przed korozją.

Siatka stanowiąca samodzielne podłoże nie może mieć oczek większych niż 100x100 mm i dla zapewnienia odpowiedniej sztywności winna być wzmocniona prętami stalowymi.

5.5. Wykonanie tynków zwykłych ręcznie

5.5.1. Przygotowanie zapraw tynkarskich

Najczęściej stosowane w budownictwie są tynki wapienne, cementowo-wapienne, cementowe lub gipsowe. Rodzaj tynku winien być określony w dokumentacji projektowej.

Tynki wapienne stosuje się zazwyczaj jako wykończenie wewnętrzne pomieszczeń. Ze względu na ich stosunkowo dużą zdolność sorpcji wilgoci, paroprzepuszczalność i działanie przeciwgrzybowe, tynki te stwarzają korzystny dla mieszkańców mikroklimat wnętrza.

Tynki cementowo-wapienne są stosunkowo odporne na działanie wilgoci i wód opadowych. Mają także dobrą wytrzymałość mechaniczną. Nie mają jednak tak dobrej paroprzepuszczalności jak tynki wapienne. Stosowane są jako tynki zewnętrzne oraz wewnętrzne w pomieszczeniach wymagających wypraw mocniejszych i odpornych na uderzenia, np. w magazynach, warsztatach, sklepach. Używa się ich jako narzutu wewnętrznych tynków wapiennych w pomieszczeniach mieszkalnych, na ścianach i sufitach betonowych lub ze starej cegły.

Tynki cementowe stosuje się tam, gdzie jest wymagana duża wytrzymałość i szczelność tynku, np. jako podkład pod hydroizolacje, w łazienkach, garażach podziemnych. Zaprawa cementowa jest także czasem używana jako obrzutka pod zaprawę cementowo-wapienną. Tynki cementowe mają słabą urabialność, duży skurcz i dużą rozszerzalność cieplną. Tynki gipsowe opisano w pkt. 5.7.

Zaprawy tynkarskie winny spełniać wymagania normy PN-EN 998-1:2016-12 „Wymagania dotyczące zapraw do murów – Część 1: Zaprawa tynkarska”, a te urabiane na budowie także normy PN-10104:2014-03 „Wymagania dotyczące zapraw murarskich ogólnego przeznaczenia – Zaprawy murarskie według przepisu, wytwarzane na miejscu budowy”. Orientacyjna ilość składników na 1 m³ zaprawy o konsystencji plastycznej:

Tynki wapienne:

warstwa tynku	ciasto wapienne [m ³]	piasek [m ³]	woda [dm ³]
obrzutka 1,0:1,5	0,51	0,77	około 37*
narzut 1:2	0,43	0,68	około 50
gładź 1:3	0,32	0,96	około 100*

- stosuje się bardziej rzadką konsystencję, więc ilość wody będzie większa

Tynki cementowo-wapienne

warstwa tynku	cement [kg]	ciasto wapienne [m ³]	piasek [m ³]	woda [dm ³]
obrzutka 1:0,5:4,5	247	0,10	0,94	około 210*
narzut 1:1:6	189	0,16	0,96	około 205
gładź 1:2:9	124	0,21	0,95	około 215*

- stosuje się bardziej rzadką konsystencję, więc ilość wody będzie większa

Tynki cementowe

warstwa tynku	cement [kg]	piasek [m ³]	woda [dm ³]
---------------	-------------	--------------------------	-------------------------

REMONT CZĘŚCI POMIESZCZEŃ URZĘDU MIASTA W NOWYM TARGU PRZY UL. KRZYWEJ 1 OBEJMUJĄCY MALOWANIE ŚCIAN I SUFITÓW, WYMIANĘ PODŁÓG, SPRAWDZENIE DROŻNOŚCI PRZEWODÓW WENTYLACYJNYCH I ICH UDROŻNIENIE W POMIESZCZENIACH I KORYTARZACH BUDYNKU ORAZ DEMONTAŻ INSTALACJI RUR NA STRYCHU, JAK TEŻ FUGOWANIE PODESTU WEJŚCIA GŁÓWNEGO

obrzutka 1:3	411	1,03	około 236*
narzut 1:4	326	1,08	około 230
gładź 1:5	267	1,12	około 224

- dla obrzutki stosuje się bardziej rzadką konsystencję, więc ilość wody będzie większa.

Gotowe suche mieszanki tynków

Przygotowanie zaprawy polega na mechanicznym wymieszaniu wodą aż do uzyskania jednorodnej masy. Wykonuje się pomocą wiertarek wolnobiegowych i odpowiednich mieszadeł. Ilość dozowanej wody zależy od wymaganej konsystencji zaprawy, rodzaju (chłonności) podłoża, wilgotności i temperatury otoczenia. Zwykle jest to około 4,5-5,0 dm³ wody na 25 kg suchej masy.

Przygotowana zaprawa nadaje się do użycia bezpośrednio po wymieszaniu i zwykle zachowuje właściwości użytkowe około 3 godziny. Jednak w każdym wypadku należy postępować ściśle według zaleceń/instrukcji producenta mieszanki.

5.5.2. Wykonywanie tynków jednowarstwowych

Do tynków jednowarstwowych zwykłych zalicza się:

- surowe rapowane,
- surowe wyrównywanie kielnią,
- surowe ściągane pacą,
- surowe pędzlowane,
- zacierane na ostro.

Sposób wykonania tych tynków opisano poniżej:

- Tynki surowe rapowane należy wykonywać z zaprawy cementowo-wapiennej lub cementowej, narzucając ją kielnią równomiernie na tynkowaną powierzchnię. Sąsiednie rzuty z kielni powinny zazębiać się między sobą, dopuszczalne są niewielkie prześwity podłoża.
- Tynki surowe wyrównane kielnią należy wykonywać wg pkt. 5.7 wyrównując dodatkowo powierzchnię za pomocą kielni.
- Tynki ściągane pacą należy wykonywać wg pkt. 5.7 z wyrównaniem powierzchni tynku za pomocą pacy z miękkiego drewna (najlepiej świerkowego).
- Tynki pędzlowane należy wykonywać wg pkt. 5.7 z wyrównaniem powierzchni rzadką zaprawą rozprowadzoną pędzlem.
- Tynki zacierane na ostro należy wykonywać z zaprawy cementowo-wapiennej lub cementowej naniesionej na wilgotne podłoże betonowe z wyrównaniem powierzchni pacą i zatarciem packą.

Grubość i odchyłki grubości tynków jednowarstwowych powinny wynosić :

- tynk rapowany 12 mm z tolerancją +4 -6 mm,
- tynk wyrównany kielnią, ściągany pacą i pędzlowany 10 mm z tolerancją +4 -6 mm,
- tynk zacierany na ostro 5 mm z tolerancją +3 -4 mm.

5.5.3. Wykonanie tynków dwuwarstwowych

Tynki dwuwarstwowe z zaprawy cementowo-wapiennej mogą być stosowane na przeciętnie wykończonych elewacjach, na innych zaprawach przeciętnie wykończonych wnętrzach budynków; tynki ceramiczne należy stosować w przypadku wymaganej szczelności i znacznej odporności na czynniki agresywne.

REMONT CZĘŚCI POMIESZCZEŃ URZĘDU MIASTA W NOWYM TARGU PRZY UL. KRZYWEJ 1 OBEJMUJĄCY MALOWANIE ŚCIAN I SUFITÓW, WYMIANĘ PODŁÓG, SPRAWDZENIE DROŻNOŚCI PRZEWODÓW WENTYLACYJNYCH I ICH UDROŻNIENIE W POMIESZCZENIACH I KORYTARZACH BUDYNKU ORAZ DEMONTAŻ INSTALACJI RUR NA STRYCHU, JAK TEŻ FUGOWANIE PODESTU WEJŚCIA GŁÓWNEGO

Tynk dwuwarstwowy powinien być wyrównany z obrzutki i narzutu. Rodzaj obrzutki i należy uzależnić od rodzaju podłoża. Narzut powinien być wyrównany i zatarty jednolicie na ostro (kat. II) lub na gładko (kat. III). Marka zaprawy na narzut powinna być niższa niż na obrzutkę.

Obrzutkę na podłożach ceramicznych, kamiennych, z betonów kruszywowych lub z betonów komórkowych należy wykonywać z zaprawy cementowej 1:1 o konsystencji odpowiadającej 10-12 cm zagłębienia stożka pomiarowego. Grubość obrzutki powinna wynosić 3-4 mm.

Obrzutka na podłożu drewnianym powinna być wykonana z zaprawy gipsowo-wapiennej o proporcji 0,1 : 1 : 2. Konsystencja zaprawy powinna odpowiadać 7-10 cm zanurzenia stożka pomiarowego. Na podłożu drewniane obrzutkę można nanosić pacą, dokładnie dociskając ją do podłoża. Grubość obrzutki wraz z podkładem powinna wynosić ok. 20 mm.

Na podłożu z gęstej siatki naciągniętej na drutach, obrzutkę należy wyciskać na drugą stronę siatki. Zaprawa powinna mieć konsystencję odpowiadającą 7-10 cm, a przy podłożu z nienasiąkliwego kamienia łamanego 4-7 cm zanurzenia stożka pomiarowego. Narzut można wykonywać bez pasów lub listew, ściągając go pacą, a następnie zacierając packą drewnianą. Grubość narzutu powinna wynosić 8-15 mm.

Narzut wierzchni powinien być наносzony po związaniu zaprawy obrzutki, lecz przed jej stwardnieniem. Narzut należy ściągać pacą drewnianą. Podczas wyrównywania należy warstwę narzutu dociskać pacą przesuwaną stale w jednym kierunku.

5.5.4. Wykonanie tynków trójwarstwowych

Tynki trójwarstwowe zalicza się do kategorii III lub IV. Tynki zwykle kategorii III należą do odmian powszechnie stosowanych, wykonywanych w sposób standardowy, a tynki zwykle kategorii IV zalicza się do odmian doborowych.

Tynk trójwarstwowy powinien się składać z obrzutki, narzutu i gładzi. Narzut tynków wewnętrznych należy wykonać według pasów i listew kierunkowych.

Tynki trójwarstwowe wykonuje się tak jak opisano to w pkt. 5.5.4 i dodaje się jeszcze trzecią, cienką warstwę gładzi z rzadkiej zaprawy, przygotowanej z drobnego piasku, odsianego przez sito o prześwicie oczek 0,5 mm. Taka zaprawa jest zwykle bardziej tłusta, z większą ilością spoiwa, niż do wykonania narzutu.

Gładź należy nanosić po związaniu warstwy narzutu, lecz przed jej stwardnieniem. Podczas zacierania warstwa gładzi powinna być mocno dociskana do warstwy narzutu. W celu zapewnienia należytej przyczepności należy narzut dobrze nawilżyć wodą. Grubość gładzi wynosi od 1 do 3 mm. Zaprawę nanosi się ręcznie kielnią, a następnie rozprowadza pacą. Gdy tylko stężeje, zaciera się ją packą styropianową lub obłożoną filcem albo stalową – zależnie od kategorii tynku.

Gładź zaciera się ruchami kolistymi, a w czasie zacierania należy tynk zwilżać, skraplając go wodą. Chodzi o uniknięcie ciągnięcia się zaprawy za packą, albo kruszenia się jej i odpadania – jeżeli jest za sucha.

5.6. Wykonanie tynków zwykłych mechanicznie

Kolejność czynności przy mechanicznym wykonywaniu tynków na oczyszczonym i przygotowanym podłożu powinna być następująca:

- wyznaczenie lica powierzchni tynku,
- mechaniczne wykonanie obrzutki,
- mechaniczne wykonanie narzutu,
- mechaniczny narzut gładzi z mechanicznym lub ręcznym zatarciem, ręczne wykonywanie ościeży, gzymsów, wyskoków itp.

REMONT CZĘŚCI POMIESZCZEŃ URZĘDU MIASTA W NOWYM TARGU PRZY UL. KRZYWEJ 1 OBEJMUJĄCY MALOWANIE ŚCIAN I SUFITÓW, WYMIANĘ PODŁÓG, SPRAWDZENIE DROŻNOŚCI PRZEWODÓW WENTYLACYJNYCH I ICH UDROŻNIENIE W POMIESZCZENIACH I KORYTARZACH BUDYNKU ORAZ DEMONTAŻ INSTALACJI RUR NA STRYCHU, JAK TEŻ FUGOWANIE PODESTU WEJŚCIA GŁÓWNEGO

Na podłoże o dobrej przyczepności można narzut nanosić bezpośrednio bez stosowania obrzutki. Na stropach i ścianach betonowych konieczne jest wykonanie obrzutki. Orientacyjny skład objętościowy i konsystencja zapraw na tynki wewnętrzne powinny być następujące:

- obrzutka – cement : ciasto wapienne (lub wapno hydratyzowane) : piasek = 1:1:9, konsystencja wg stożka pomiarowego 11 cm,
- narzut – ciasto wapienne (lub hydratyzowane) : piasek = 1:3, konsystencja wg stożka pomiarowego 9-10 cm,
- gładź – ciasto wapienne (lub wapno hydratyzowane) : piasek = 1:1,5, konsystencja wg stożka pomiarowego 11-13 cm.

Dokładną recepturę zaprawy należy ustalać każdorazowo po dostarczeniu na budowę nowej partii składników lub przy zmianie wilgotności dostarczanych składników.

Wszystkie warstwy tynków zewnętrznych powinny być wykonywane zaprawy cementowo-wapiennej.

Czas 1 cyklu mieszania zaprawy od chwili załadowania do mieszarki ostatniego składnika powinien wynosić nie mniej niż 2 minuty.

Każdorazowo należy sprawdzić stan węży oraz ich połączeń i mocowań. Przed rozpoczęciem tynkowania należy przepompować przez węże 2 wiadra mleka wapiennego w celu zwiększenia poślizgu zaprawy. Przy wykonywaniu tynków zewnętrznych zaleca się – w celu zwiększenia przyczepności warstw tynku do podłoża – stosować zestaw tynkarski ze sprężarką.

Końcówkę tynkarską należy prowadzić ruchem ciągłym wahadłowo-posuwistym, zachowując optymalną odległość końcówki od powierzchni tynkowanej, a mianowicie:

- nanoszenie obrzutki i gładzi – przy średnicy dyszy 11-12 cm ok. 40 cm, przy średnicy dyszy 13-14 mm ok. 30 cm,
 - nanoszenie narzutu – przy średnicy dyszy 11-12 mm ok. 20 cm, przy średnicy dyszy 13-14 mm ok. 18 cm.
- Narzut należy ściągać pacą drewnianą.

Przy mechanicznym nanoszeniu gładzi zaprawę należy narzucać pasmami, przy czym przerwy między pasmami nie powinny być szersze niż pasma. Następnie wypełnia się przerwy między pasmami. Grubość gładzi po ręcznym jej wyrównaniu powinna wynosić 2 mm.

5.7. Wykonanie tynków gipsowych

Tynk gipsowy posiada korzystne parametry izolacyjności cieplnej, akustycznej oraz odporności ogniowej. Zaletą tego tynku jest również utrzymywanie mikroklimatu przyjaznego człowiekowi – gips wchłania nadmiar wilgoci i oddaje ją, gdy w pomieszczeniu jest zbyt sucho.

Tynki gipsowe są bardzo często stosowane w budownictwie mieszkaniowym wielorodzinnym i jednorodzinym. Doskonała gładkość i wysoka jakość powierzchni przy niskim koszcie jej uzyskania to ogromne zalety. Tak wykonanej powierzchni nie trzeba dodatkowo wygładzać, a wykończyć ją można w dowolnej technologii. Zastosowanie tynku gipsowego wewnątrz budynku wpływa również na oszczędności zużywanego ciepła.

Wadą tynków gipsowych jest agresywność powodująca korozje w elementach stalowych. W przypadku używania gipsu takie elementy muszą być chronione przed korozją poprzez malowanie ochronne, lakierowanie lub ocynkowanie.

Tynki gipsowe nie nadają się do pomieszczeń o stałej dużej wilgotności, takich jak baseny czy łazienki. Tynk gipsowy nie nadaje się również do zastosowania na zewnątrz budynku.

5.7.1. Tynki gipsowe wykonywane ręcznie

Przed wykonaniem tynku gipsowego należy zagruntować podłoże. Gruntować należy każde podłoże, na którym ma być zastosowany tynk. Producenci tynków gipsowych oferują zwykle także odpowiednie preparaty do gruntowania podłoża pod te tynki. Rodzaj gruntu winien być

REMONT CZĘŚCI POMIESZCZEŃ URZĘDU MIASTA W NOWYM TARGU PRZY UL. KRZYWEJ 1 OBEJMUJĄCY MALOWANIE ŚCIAN I SUFITÓW, WYMIANĘ PODŁÓG, SPRAWDZENIE DROŻNOŚCI PRZEWODÓW WENTYLACYJNYCH I ICH UDRÓŻNIENIE W POMIESZCZENIACH I KORYTARZACH BUDYNKU ORAZ DEMONTAŻ INSTALACJI RUR NA STRYCHU, JAK TEŻ FUGOWANIE PODESTU WEJŚCIA GŁÓWNEGO

dostosowany do rodzaju tynkowanego podłoża. Należy stosować wyłącznie preparaty gruntujące zalecane przez producenta tynku. Dopiero po całkowity wyschnięciu gruntu (zwykle jest to ok. 24 godziny) można przystąpić do tynkowania.

Wykonywanie wewnętrznych jednowarstwowych tynków gipsowych narzucanych ręcznie rozpoczynamy zazwyczaj od sufitu, by później przejść do ścian.

Sufity tynkujemy zaprawą wykonaną z gipsu tynkarskiego zgodnie z zaleceniami producenta. Zaprawę naciąga się na sufit przy użyciu długiej pacy metalowej, na którą nakładamy ją przy użyciu kielni murarskiej. Prace tynkarskie na suficie wykonujemy równolegle do mniejszego wymiaru pomieszczenia w miarę możliwości zaczynając nakładanie warstwy tynku od okna.

Na odpowiednio przygotowaną powierzchnię ścian zaprawę tynkarską wykonaną zgodnie z zaleceniami producenta narzuca się ręcznie przy użyciu kielni lub naciąga się pacą metalową. Zaprawę o konsystencji gęsto-plastycznej nakłada się na wydzielone pola technologiczne ściany poziomymi pasami zachodzącymi na siebie, w kierunku od dołu do góry. Narzuconą zaprawę należy wstępnie wyrównać przy użyciu łąty. Po rozpoczęciu procesu wiązania zaprawy należy dokładnie wyprowadzić powierzchnię i kąty przy użyciu długiej szpachli metalowej. Lekko stwardniały tynk należy zrosić wodą w postaci mgły i zatrzeć pacą gąbkową celem „wyciągnięcia” na powierzchnię mleczka, które po zmatowieniu należy równomiernie rozprowadzić za pomocą długiej szpachli. Dzięki temu uzyskuje się zamkniętą, równą, ale nie pozbawioną porów powierzchnię.

5.7.2. Tynki gipsowe wykonywane mechanicznie

Przed wykonaniem tynku gipsowego należy zagruntować podłoże. Gruntować należy każde podłoże, na którym ma być zastosowany tynk. Producenci tynków gipsowych oferują zwykle także odpowiednie preparaty do gruntowania podłoża pod te tynki. Rodzaj gruntu winien być dostosowany do rodzaju tynkowanego podłoża. Należy stosować wyłącznie preparaty gruntujące zalecane przez producenta tynku.

Tynkowanie powierzchni można rozpocząć po pełnym wyschnięciu gruntu (czas schnięcia jest zawsze podawany w karcie technicznej gruntu).

W przypadku maszynowych tynków gipsowych większość producentów w kartach technicznych wymaga, żeby tynki były aplikowane jednowarstwowo. W przypadku konieczności wykonania drugiej warstwy stosowana jest zasada nakładania nowej warstwy na jeszcze niezwiązaną warstwę poprzednią.

Tynki winny być wykonywane zgodnie z wymogami normy PN-B-10110:2005 „Tynki gipsowe wykonywane mechanicznie – Zasady wykonywania i wymagania techniczne”.

6. KONTROLA JAKOŚCI ROBÓT

6.1. Ogólne zasady kontroli jakości robót podano w ST 1 „Wymagania ogólne”

6.2. Badania przed przystąpieniem do robót tynkowych

6.2.1. Badania materiałów

Badanie materiałów przeprowadza się na podstawie protokołów dotyczących przyjęcia materiałów na budowę oraz dokumentów towarzyszących wysyłce materiałów przez dostawcę, pod kątem ich zgodności z wymaganiami dokumentacji projektowej i SST oraz przywołanych norm.

6.2.2. Badanie przygotowania podłoża

Stan podłoża podlega sprawdzeniu w zakresie:

- wilgotności – poprzez ocenę wyglądu, próbę dotyku lub zwilżania, ewentualnie w razie potrzeby pomiar wilgotności szczałkowej przy pomocy wilgotnościomierza elektrycznego,

REMONT CZĘŚCI POMIESZCZEŃ URZĘDU MIASTA W NOWYM TARGU PRZY UL. KRZYWEJ 1 OBEJMUJĄCY MALOWANIE ŚCIAN I SUFITÓW, WYMIANĘ PODŁÓG, SPRAWDZENIE DROŻNOŚCI PRZEWODÓW WENTYLACYJNYCH I ICH UDROŻNIENIE W POMIESZCZENIACH I KORYTARZACH BUDYNKU ORAZ DEMONTAŻ INSTALACJI RUR NA STRYCHU, JAK TEŻ FUGOWANIE PODESTU WEJŚCIA GŁÓWNEGO

- równości powierzchni – poprzez ocenę wyglądu i sprawdzenie przy pomocy łąty,
- przywierających ciał obcych, kurzu i zabrudzenia – poprzez ocenę wyglądu i próbę ścierania, – obecności luźnych i zwietrzałych części podłoża – poprzez próbę drapania (skrobania) i dotyku,
- zabrudzenia powierzchni olejami, smarami, bitumami, farbami – poprzez ocenę wyglądu i próbę zwilżania,
- chłonności podłoża – poprzez ocenę wyglądu oraz próbę dotyku i zwilżania,
- obecność wykwitów – poprzez ocenę wyglądu,
- złuszczenia i powierzchniowego odspajania podłoża – poprzez ocenę wyglądu.

Wyniki badań powinny być porównane z wymaganiami wynikającymi z odpowiednich norm, a następnie odnotowane w formie protokołu kontroli dołączonego do dziennika budowy i akceptowane przez inspektora nadzoru.

6.3. Badania w czasie robót

Badania w czasie robót tynkowych polegają na bieżącym sprawdzeniu zgodności ich wykonania z dokumentacją projektową przywołanymi normami oraz wymaganiami niniejszej specyfikacji technicznej.

Częstotliwość oraz zakres badań zaprawy wytwarzanej na placu budowy, a w szczególności jej marki i konsystencji, powinny wynikać z normy PN-B-10104:2014-03 „Wymagania dotyczące zapraw murarskich ogólnego przeznaczenia – Zaprawy murarskie według przepisu, wytwarzane na miejscu budowy”. Proporcje składników zaprawy oraz parametry użytych surowców i samej zapraw powinny być wpisywane do dziennika budowy i akceptowane przez Inspektora nadzoru.

Podczas robót tynkarskich należy zwracać szczególną uwagę na grubość i liczbę zaaplikowanych warstw tynków. Należy też na bieżąco sprawdzać, czy technologia wykonania tynków jest zgodna z zaleceniami producenta oraz zasadami współczesnej wiedzy technicznej i sztuki budowlanej.

Grubość warstw tynku powinna odpowiadać zaleceniom producenta suchej mieszanki. Jeśli jej nie określono należy stosować zalecenia normowe, zgodnie z którymi dla tynków zwykłych minimalne grubości tynku jednowarstwowego lub warstwy tynku wielowarstwowego to 5 mm, a średnia to 10 mm.

6.4. Badania w czasie odbioru robót

Badania w czasie odbioru robót przeprowadza się celem oceny czy spełnione zostały wszystkie wymagania dotyczące wykonanych robót tynkowych, w szczególności w zakresie:

- zgodności z dokumentacją projektową i specyfikacją techniczną (szczegółową) wraz z wprowadzonymi zmianami i zaleceniami Inspektora nadzoru,
- jakości zastosowanych materiałów i wyrobów,
- prawidłowości przygotowania podłoża,
- prawidłowości wykonania tynków zwykłych.

Przy badaniach w czasie odbioru robót należy wykorzystywać wyniki badań dokonanych przed przystąpieniem do robót i w trakcie ich wykonywania oraz zapisy w dzienniku budowy dotyczące wykonanych robót.

Do badań odbiorowych należy przystąpić nie później niż przed upływem 1 roku od daty ukończenia robót tynkowych. Badania w czasie odbioru tynków zwykłych wewnętrznych i zewnętrznych przeprowadzać należy podczas bezdeszczowej pogody, w temperaturze powietrza nie niższej niż +5°C.

Przed przystąpieniem do badań przy odbiorze należy sprawdzić na podstawie dokumentów:

- czy załączone wyniki badań dokonanych przed przystąpieniem do robót potwierdzają, że przygotowane podłoża nadawały się do położenia tynku a użyte materiały spełniały wymagania pkt. 2 niniejszej ST,
- czy w okresie wykonywania tynku zwykłego temperatura otoczenia w ciągu doby nie spadła poniżej 0°C.

REMONT CZĘŚCI POMIESZCZEŃ URZĘDU MIASTA W NOWYM TARGU PRZY UL. KRZYWEJ 1 OBEJMUJĄCY MALOWANIE ŚCIAN I SUFITÓW, WYMIANĘ PODŁÓG, SPRAWDZENIE DROŻNOŚCI PRZEWODÓW WENTYLACYJNYCH I ICH UDROŻNIENIE W POMIESZCZENIACH I KORYTARZACH BUDYNKU ORAZ DEMONTAŻ INSTALACJI RUR NA STRYCHU, JAK TEŻ FUGOWANIE PODESTU WEJŚCIA GŁÓWNEGO

Wymagania dotyczące powierzchni tynków określono w przywołanych normach, w razie wątpliwości lub braków określonych wymogów minimalne wymagania podano poniżej:

- odchylenie powierzchni tynku od płaszczyzny i krawędzi od linii prostej nie większe niż 5 mm w liczbie nie większej niż 3 na całej długości łąty kontrolnej o długości 2 m,
- odchylenie powierzchni i krawędzi od kierunku pionowego nie większe niż 3 mm na długości 1 m i ogółem nie więcej niż 6 mm w pomieszczeniach o wysokości do 3,5 m oraz nie więcej niż 8 mm w pomieszczeniach o wysokości powyżej 3,5 m,
- odchylenie powierzchni i krawędzi od kierunku poziomego nie większe niż 4 mm na długości 1 m i ogółem nie więcej niż 8 mm na całej powierzchni ograniczonej przegrodami pionowymi,
- odchylenia przecinających się płaszczyzn od kąta przewidzianego w dokumentacji dopuszcza się nie większe niż 4 mm na długości 1 m.

Prawidłowo wykonany tynk powinien mieć powierzchnię płaską, a krawędzie proste lub o innym kształcie i przebiegu, zgodnie z kształtem podłoża i uzgodnieniami. Powierzchnia tynku powinna być gładka, o naturalnym stopniu szorstkości. Barwa tynku powinna być jednolita na całej tynkowanej powierzchni (w pomieszczeniu).

Dopuszcza się nieznaczne różnice odcieni barwy. Wygląd powierzchni tynku należy sprawdzić oglądając ją z odległości 2 m, w świetle naturalnym rozproszonym.

7. WYMAGANIA DOTYCZĄCE PRZEDMIARU I OBMIARU ROBÓT

- 7.1. Ogólne zasady obmiaru robót podano w ST 1 „Wymagania ogólne”
- 7.2. Szczegółowe zasady obmiaru robót tynkarskich.

Powierzchnię tynków wewnętrznych ścian oblicza się w metrach kwadratowych jako iloczyn długości ścian w stanie surowym i wysokości mierzonej od podłoża lub warstwy wyrównawczej na stropie do spodu stropu nad pomieszczeniem.

Powierzchnię tynków stropów płaskich oblicza się w metrach kwadratowych ich rzutu w świetle ścian surowych na płaszczyznę poziomą. Powierzchnię stropów żebrowych i kasetonowych oblicza się w rozwinięciu według wymiarów w stanie surowym.

Powierzchnię tynków zewnętrznych ścian oblicza się jako iloczyn długości ścian w rozwinięciu w stanie surowym i wysokości mierzonej od wierzchu cokołu lub terenu do górnej krawędzi ściany, dolnej krawędzi gzymsu lub górnej krawędzi tynku, jeżeli ściana jest tynkowana tylko do pewnej wysokości.

Powierzchnię pilastrów, słupów i innych elementów oblicza się w rozwinięciu tych elementów w stanie surowym. Obliczenia powierzchni wykonuje się z dokładnością do dwóch miejsc po przecinku. Z powierzchni tynków odejmuje się powierzchnię większych niż 1 m² (w świetle ościeży) otworów na drzwi lub okna itp.

Nie potrąca się powierzchni nieotynkowanych, ciągnionych, okładzin, obróbek kamiennych, krutek, drzwiczek i innych, jeżeli każda z nich jest mniejsza od 0,5 m². Jeśli nie ustalono osobnej pozycji przedmiarowej dla ościeży to przy potrącaniu powierzchni otworów okiennych i drzwiowych do powierzchni tynków ścian należy doliczyć powierzchnię ościeży w stanie surowym.

8. SPOSÓB ODBIORU ROBÓT

- 8.1. Ogólne zasady odbioru robót podano w ST 1 „Wymagania ogólne”
- 8.2. Odbiór robót zanikających i ulegających zakryciu

Przy robotach tynkowych elementami ulegającymi zakryciu są podłoża. Odbiór podłoży musi być dokonany przed rozpoczęciem nakładania wyprawy (odbiór międzyoperacyjny). W trakcie odbioru należy przeprowadzić

REMONT CZĘŚCI POMIESZCZEŃ URZĘDU MIASTA W NOWYM TARGU PRZY UL. KRZYWEJ 1 OBEJMUJĄCY MALOWANIE ŚCIAN I SUFITÓW, WYMIANĘ PODŁÓG, SPRAWDZENIE DROŻNOŚCI PRZEWODÓW WENTYLACYJNYCH I ICH UDROŻNIENIE W POMIESZCZENIACH I KORYTARZACH BUDYNKU ORAZ DEMONTAŻ INSTALACJI RUR NA STRYCHU, JAK TEŻ FUGOWANIE PODESTU WEJŚCIA GŁÓWNEGO

badania wymienione w pkt. 6.2.2. niniejszej specyfikacji. Wyniki badań dla podłoża należy porównać z wymaganiami określonymi w dokumentacji projektowej i w pkt. 5.4. niniejszej specyfikacji.

Jeżeli wszystkie pomiary i badania dały wynik pozytywny można uznać, że podłoża zostały prawidłowo przygotowane, tj. zgodnie z dokumentacją projektową oraz specyfikacją techniczną (szczegółową) i zezwolić na przystąpienie do nakładania wyprawy.

Jeżeli chociaż jeden wynik badania jest negatywny przygotowanie podłoża nie powinno być odebrane. W takim przypadku należy ustalić zakres prac i rodzaje materiałów koniecznych do usunięcia nieprawidłowości. Po wykonaniu ustalonego zakresu prac uzupełniających lub naprawczych należy ponownie przeprowadzić ocenę przygotowania podłoża.

Wszystkie ustalenia związane z dokonaniem odbioru robót ulegających zakryciu należy zapisać w dzienniku budowy lub protokole podpisanym przez Inspektora nadzoru i kierownika budowy lub/i upoważnionego przedstawiciela Wykonawcy.

8.3. Odbiór częściowy

Odbiór częściowy polega na ocenie ilości i jakości wykonanej części robót. Odbioru częściowego robót dokonuje się dla zakresu określonego w dokumentach umownych, według zasad jak przy odbiorze ostatecznym robót.

Celem odbioru częściowego jest wczesne wykrycie ewentualnych usterek w realizowanych robotach i ich usunięcie przed odbiorem końcowym. Odbiór częściowy robót jest dokonywany przez Inspektora nadzoru w obecności Kierownika budowy lub/i upoważnionego przedstawiciela Wykonawcy. Protokół odbioru częściowego jest podstawą do dokonania częściowego rozliczenia robót (jeżeli umowa taką formę przewiduje).

8.4. Odbiór ostateczny (końcowy)

Odbiór końcowy stanowi ostateczną ocenę rzeczywistego wykonania robót w odniesieniu do ich zakresu (ilości), jakości i zgodności z dokumentacją projektową. Odbiór ostateczny przeprowadza komisja powołana przez Zamawiającego, na podstawie przedłożonych dokumentów, wyników badań oraz dokonanej oceny wizualnej. Zasady i terminy powoływania komisji oraz czas jej działania powinna określać umowa. Wykonawca robót obowiązany jest przedłożyć komisji następujące dokumenty:

- dokumentację projektową z naniesionymi uzgodnionymi zmianami wykonanymi w toku wykonywania robót,
- dziennik budowy i książki obmiarów z zapisami dokonywanymi w toku prowadzonych robót, protokoły kontroli spisywane w trakcie wykonywania prac,
- dokumenty świadczące o dopuszczeniu użytych materiałów i wyrobów budowlanych do obrotu lub udostępnieniu na rynku krajowym bądź do jednostkowego zastosowania, zgodnie z właściwymi przepisami,
- protokoły odbiorów robót ulegających zakryciu i odbiorów częściowych,
- instrukcje producenta mieszanki tynkarskiej,
- wyniki badań laboratoryjnych i ekspertyz. W toku odbioru komisja obowiązana jest zapoznać się z przedłożonymi dokumentami, przeprowadzić badania zgodnie z wytycznymi podanymi w pkt. 6.4 niniejszej ST oraz przywołanych normach. Wyniki badań należy porównać z wymaganiami podanymi w dokumentacji projektowej i niniejszej (szczegółowej) specyfikacji technicznej. Należy dokonać także oceny wizualnej wykonanych tynków pod względem ich estetyki. Tynki zwykle wewnętrzne i zewnętrzne powinny być odebrane, jeżeli wszystkie wyniki badań są pozytywne, a dostarczone przez Wykonawcę dokumenty są kompletne i prawidłowe pod względem merytorycznym.

Jeżeli chociażby jeden wynik badań był negatywny tynki nie powinny być odebrane. W takim przypadku należy wybrać jedno z następujących rozwiązań:

- jeżeli to możliwe należy ustalić zakres prac korygujących, usunąć nieprawidłowości wykonania tynków w stosunku do wymagań określonych w dokumentacji projektowej oraz niniejszej specyfikacji technicznej i przedstawić je ponownie do odbioru,

REMONT CZĘŚCI POMIESZCZEŃ URZĘDU MIASTA W NOWYM TARGU PRZY UL. KRZYWEJ 1 OBEJMUJĄCY MALOWANIE ŚCIAN I SUFITÓW, WYMIANĘ PODŁÓG, SPRAWDZENIE DROŻNOŚCI PRZEWODÓW WENTYLACYJNYCH I ICH UDROŻNIENIE W POMIESZCZENIACH I KORYTARZACH BUDYNKU ORAZ DEMONTAŻ INSTALACJI RUR NA STRYCHU, JAK TEŻ FUGOWANIE PODESTU WEJŚCIA GŁÓWNEGO

- jeżeli odchylenia od wymagań nie zagrażają bezpieczeństwu użytkownika i trwałości tynku Zamawiający może wyrazić zgodę na dokonanie odbioru końcowego z jednoczesnym obniżeniem wartości wynagrodzenia w stosunku do ustaleń umownych,
- w przypadku, gdy nie są możliwe podane wyżej rozwiązania Wykonawca zobowiązany jest usunąć wadliwie wykonany tynk, wykonać go ponownie i powtórnie zgłosić do odbioru. W przypadku niekompletności dokumentów odbiór może być dokonany po ich uzupełnieniu.

Z czynności odbioru sporządza się protokół podpisany przez przedstawicieli Zamawiającego i Wykonawcy. Protokół powinien zawierać:

- ustalenia podjęte w trakcie prac komisji, – ocenę wyników badań,
- wykaz wad i usterek ze wskazaniem sposobu ich usunięcia,
- stwierdzenie zgodności lub niezgodności wykonania tynku zwykłego z zamówieniem.

Protokół odbioru końcowego jest podstawą do dokonania rozliczenia końcowego pomiędzy zamawiającym a wykonawcą.

9. PODSTAWA ROZLICZENIA ROBÓT

9.1. Ogólne ustalenia dotyczące podstawy rozliczenia robót podano w ST 1 „Wymagania ogólne”

9.2. Zasady rozliczenia i płatności

Podstawą płatności, z uwzględnieniem zapisów zawartych pomiędzy Wykonawcą a Zamawiającym w umowie o wykonanie robót, jest wykonana i odebrana ilość m² tynków wykonanych zgodnie z zapisami dokumentacji projektowej (rodzaj, klasa itp.). Przyjmuje się, że cena za te prace w przyjętej ofercie Wykonawcy w przypadku umowy ryczałtowej lub stawka jednostkowa w przypadku rozliczenia kosztorysowego obejmuje poza wykonaniem samych tynków wszystkie czynności niezbędne do ich zrealizowania, a w szczególności:

- przygotowanie stanowiska roboczego,
- obsługę sprzętu niewymagającego etatowej obsługi,
- ustawienie i rozbiórkę rusztowań,
- ocenę i przygotowanie podłoża,
- obsadzenie krutek wentylacyjnych i innych drobnych elementów,
- oczyszczenie miejsca pracy oraz wyniesienie śmieci i resztek materiałów,
- zabezpieczenie stolarki okiennej i drzwiowej oraz innych elementów przed zanieczyszczeniem i uszkodzeniem w trakcie wykonywania tynków,
- osiatkowanie elementów metalowych, bruzd i miejsc narażonych na pęknięcia,
- umocowanie profili tynkarskich,
- osadzenie krutek wentylacyjnych i innych drobnych elementów,
- montaż, demontaż i czas pracy rusztowań oraz koszty wykorzystania pomostów roboczych niezbędnych do wykonania tynków,
- usunięcie wad i usterek oraz naprawienie uszkodzeń powstałych w czasie robót tynkowych,
- usunięcie zabezpieczeń stolarki i innych elementów oraz ewentualnych zanieczyszczeń na elementach nie tynkowanych,
- uporządkowanie miejsca wykonywania robót,
- usunięcie pozostałości, resztek i odpadów materiałów w sposób podany w szczegółowej specyfikacji technicznej (opisać sposób usunięcia pozostałości i odpadów),
- likwidację stanowiska roboczego.

10. DOKUMENTY ODNIESIENIA

10.1. Normy



REMONT CZĘŚCI POMIESZCZEŃ URZĘDU MIASTA W NOWYM TARGU PRZY UL. KRZYWEJ 1 OBEJMUJĄCY MALOWANIE ŚCIAN I SUFITÓW, WYMIANĘ PODŁÓG, SPRAWDZENIE DROŻNOŚCI PRZEWODÓW WENTYLACYJNYCH I ICH UDROŻNIENIE W POMIESZCZENIACH I KORYTARZACH BUDYNKU ORAZ DEMONTAŻ INSTALACJI RUR NA STRYCHU, JAK TEŻ FUGOWANIE PODESTU WEJŚCIA GŁÓWNEGO

- PN-EN 197-1:2012 Cement – Część 1: Skład, wymagania i kryteria zgodności dotyczące cementów powszechnego użytku.
- PN-EN 197-2:2014-05 Cement – Część 2: Ocena zgodności.
- PN-EN 413-1:2011 Cement murarski – Część 1: Skład, wymagania i kryteria zgodności.
- PN-EN 459-1:2015-06 Wapno budowlane – Część 1: Definicje, wymagania i kryteria zgodności.
- PN-EN 459-2:2010 Wapno budowlane – Część 2: Metody badań.
- PN-EN 459-3:2015-06 Wapno budowlane – Część 3: Ocena zgodności.
- PN-EN 1008-1:2004 Woda zarobowa do betonu. Specyfikacja pobierania próbek, badanie i ocena przydatności wody zarobowej do betonu, w tym wody odzyskanej z procesów produkcji betonu.
- PN-B-10110:2005 Tynki gipsowe wykonywane mechanicznie – Zasady wykonywania i wymagania techniczne.
- PN-EN 13279-1:2009 Spoiwa gipsowe i tynki gipsowe – Część 1: Definicje i wymagania.
- PN-EN 934-6:2002 Domieszki do betonu, zaprawy i zaczynu – Część 6: Pobieranie próbek, kontrola zgodności i ocena zgodności.
- PN-EN 934-6:2002/A1:2006 jw.
- PN-EN 13139:2003 Kruszywa do zaprawy.
- PN-EN 13139:2003/AC:2004 jw.
- PN-B-10104:2014-03 Wymagania dotyczące zapraw murarskich ogólnego przeznaczenia – Zaprawy murarskie według przepisu, wytwarzane na miejscu budowy.
- PN-EN 998-1:2016-12 Wymagania dotyczące zapraw do murów – Część 1: Zaprawa do tynkowania zewnętrznego i wewnętrznego (wersja angielska).
- PN-EN 13914-1:2016-06 Projektowanie, przygotowywanie i wykonywanie tynkowania zewnętrznego i wewnętrznego – Część 1: Tynkowanie zewnętrzne (wersja angielska).
- PN-EN 13914-2:2016-06 Projektowanie, przygotowywanie i wykonywanie tynkowania zewnętrznego i wewnętrznego – Część 2: Tynkowanie wewnętrzne (wersja angielska).
- PN-EN 13658-1:2009 Metalowe siatki, narożniki i listwy podtynkowe – Definicje, wymagania i metody badań – Część 1 Tynki wewnętrzne.
- PN-EN 13658-2:2009 Metalowe siatki, narożniki i listwy podtynkowe – Definicje, wymagania i metody badań – Część 2 Tynki zewnętrzne.
- PN-EN 15824:2010 Wymagania dotyczące tynków zewnętrznych i wewnętrznych na spoiwach organicznych.

10.2. Inne dokumenty i instrukcje

Instrukcje stosowania i zalecenia producentów suchych mieszanek mas tynkarskich i innych wyrobów stosowanych do wykonania robót.

REMONT CZĘŚCI POMIESZCZEŃ URZĘDU MIASTA W NOWYM TARGU PRZY UL. KRZYWEJ 1 OBEJMUJĄCY MALOWANIE ŚCIAN I SUFITÓW, WYMIANĘ PODŁÓG, SPRAWDZENIE DROŻNOŚCI PRZEWODÓW WENTYLACYJNYCH I ICH UDROŻNIENIE W POMIESZCZENIACH I KORYTARZACH BUDYNKU ORAZ DEMONTAŻ INSTALACJI RUR NA STRYCHU, JAK TEŻ FUGOWANIE PODESTU WEJŚCIA GŁÓWNEGO

ST 3. OKŁADZINY GIPSOWE

1. CZĘŚĆ OGÓLNA

- 1.1. Nazwa nadana zamówieniu przez Zamawiającego
Remont części pomieszczeń Urzędu Miasta w Nowym Targu przy ul. Krzywej 1 obejmujący malowanie ścian i sufitów, wymianę podłóg, sprawdzenie drożności przewodów wentylacyjnych i ich udrożnienie w pomieszczeniach i korytarzach budynku oraz demontaż instalacji rur na strychu, jak też fugowanie podestu wejścia głównego
- 1.2. Przedmiot ST
Przedmiotem niniejszej specyfikacji technicznej (ST) są wymagania szczegółowe dotyczące wykonania i odbioru robót związanych z wykonaniem okładzin gipsowych, w trakcie realizacji przedmiotu zamówienia.
- 1.3. Zakres stosowania ST
Specyfikacja techniczna (ST) jest stosowana jako dokument przetargowy i kontraktowy przy zlecaniu i realizacji robót związanych z wykonaniem okładzin gipsowych dla zadania określonego w ST 1 „Wymagania ogólne”
- 1.4. Zakres robót objętych ST
Niniejsza specyfikacja techniczna (ST) dotyczy zasad wykonywania robót związanych z wykonaniem okładzin gipsowych opisanych w Dokumentacji Projektowej.
- 1.5. Określenia podstawowe, definicje
Określenia podane w niniejszej Specyfikacji są zgodne z odpowiednimi normami oraz określeniami podanymi w ST 1 „Wymagania ogólne” a także zdefiniowanymi poniżej.
 - 1.5.1. Procedura
Dokument zapewniający jakość, definiujący „jak, kiedy, gdzie i kto”? wykonuje i kontroluje poszczególne operacje robocze – procedura może być zastąpiona przez normy, europejskie oceny techniczne, aprobaty techniczne (wydane do 31 grudnia 2016 r., a po zakończeniu okresu ich ważności krajowe oceny techniczne) i instrukcje,
 - 1.5.2. Ustalenia projektowe
Ustalenia podane w dokumentacji technicznej zawierające dane opisujące przedmiot i wymagania jakościowe wykonania okładzin,
 - 1.5.3. System suchej zabudowy
Skompletowany i rekomendowany przez producenta płyt gipsowo-kartonowych zestaw wyrobów (płyt gipsowo-kartonowych, profili stalowych lub drewnianych, łączników, taśm i mas szpachlowych, a także gipsów i klejów gipsowych) służących do wykonania różnorodnych okładzin zgodnie z wytycznymi producenta/dostawcy tego systemu.
- 1.6. Ogólne wymagania dotyczące robót
Wykonawca robót jest odpowiedzialny za jakość ich wykonania oraz za zgodność z dokumentacją projektową, specyfikacjami technicznymi i poleceniami Inspektora nadzoru.
Ogólne wymagania dotyczące robót wykonywanych na tej budowie podano w ST 1 „Wymagania ogólne”
- 1.7. Nazwy i kody robót objętych zamówieniem
Grupy robót, klasy robót lub kategorie robót:
 - 45421152-4 Instalowanie ścianek działowych
 - 44112310-4 Ścianki działowe

REMONT CZĘŚCI POMIESZCZEŃ URZĘDU MIASTA W NOWYM TARGU PRZY UL. KRZYWEJ 1 OBEJMUJĄCY MALOWANIE ŚCIAN I SUFITÓW, WYMIANĘ PODŁÓG, SPRAWDZENIE DROŻNOŚCI PRZEWODÓW WENTYLACYJNYCH I ICH UDROŻNIENIE W POMIESZCZENIACH I KORYTARZACH BUDYNKU ORAZ DEMONTAŻ INSTALACJI RUR NA STRYCHU, JAK TEŻ FUGOWANIE PODESTU WEJŚCIA GŁÓWNEGO

- 45410000-4 Tynkowanie

REMONT CZĘŚCI POMIESZCZEŃ URZĘDU MIASTA W NOWYM TARGU PRZY UL. KRZYWEJ 1 OBEJMUJĄCY MALOWANIE ŚCIAN I SUFITÓW, WYMIANĘ PODŁÓG, SPRAWDZENIE DROŻNOŚCI PRZEWODÓW WENTYLACYJNYCH I ICH UDRÓŻNIENIE W POMIESZCZENIACH I KORYTARZACH BUDYNKU ORAZ DEMONTAŻ INSTALACJI RUR NA STRYCHU, JAK TEŻ FUGOWANIE PODESTU WEJŚCIA GŁÓWNEGO

2. WYMAGANIA DOTYCZĄCE MATERIAŁÓW

- 2.1. Ogólne wymagania dotyczące właściwości materiałów, ich pozyskiwania i składowania podano w ST 1 „Wymagania ogólne”

Materiały stosowane do wykonywania okładzin z płyt gipsowo-kartonowych powinny mieć:

- oznakowanie znakiem CE co oznacza, że dokonano oceny ich zgodności ze zharmonizowaną normą europejską wprowadzoną do zbioru Polskich Norm lub z europejską oceną techniczną, albo
- oznakowanie znakiem budowlanym, co oznacza że są to wyroby nieobjęte normą zharmonizowaną – dla której zakończył się okres koegzystencji – i dla których nie została wydana europejska ocena techniczna, a dokonano oceny zgodności z Polską Normą lub aprobatą techniczną (do końca okresu ważności tej aprobaty wydanej do 31 grudnia 2016 r., a później krajową oceną techniczną), bądź uznano za „regionalny wyrób budowlany”, albo
- legalne wprowadzenie do obrotu w innym państwie członkowskim Unii Europejskiej lub w państwie członkowskim Europejskiego Porozumienia o Wolnym Handlu (EFTA) – stronie umowy o Europejskim Obszarze Gospodarczym oraz w Turcji, o ile wyroby budowlane udostępniane na rynku krajowym są nieobjęte zakresem przedmiotowym zharmonizowanych specyfikacji technicznych, o których mowa w art. 2 pkt 10 rozporządzenia Nr 305/2011, a ich właściwości użytkowe umożliwiają spełnienie podstawowych wymagań przez obiekty budowlane zaprojektowane i budowane w sposób określony w przepisach techniczno-budowlanych, oraz zgodnie z zasadami wiedzy technicznej (wraz z wyrobem budowlanym udostępnianym na rynku krajowym dostarcza się informacje o jego właściwościach użytkowych oznaczonych zgodnie z przepisami państwa, w którym wyrób budowlany został wprowadzony do obrotu, instrukcje stosowania, instrukcje obsługi oraz informacje dotyczące zagrożenia dla zdrowia i bezpieczeństwa, jakie ten wyrób stwarza podczas stosowania i użytkowania), albo
- dopuszczenie do jednostkowego zastosowania w obiekcie budowlanym.

Przy wykonywaniu okładzin z płyt gipsowo-kartonowych należy stosować systemy suchej zabudowy – zestaw wyrobów, skompletowany i rekomendowany przez producenta/dostawcę, gdyż tylko wtedy można będzie uzyskać cechy zabudowy zgodne z wymaganymi w projekcie parametrami potwierdzonymi atestami i świadectwami producenta.

- 2.2. Płyty gipsowo-kartonowe

Płyty gipsowo-kartonowe powinny odpowiadać wymaganiom określonych w normie PN-EN 520 Płyty gipsowo-kartonowe – Definicje, wymagania i metody badań oraz w dokumentach producenta/dostawcy systemu suchej zabudowy.

Tabela 1 typy i oznaczenia płyt gipsowo kartonowych

Rodzaj płyty	Oznaczenie wg DIN 18180	Oznaczenie wg PN-EN 520	Kolor kartonu	Kolor nadruku	Zastosowanie
zwykła	GKB	A	szary	niebieski	ścianki działowe, sufity podwieszane, suchy tynk, przedścianki w pom. o wilgotności < 70%
impregnowana	GKBI	H2	zielony	niebieski	ścianki działowe, sufity podwieszane, suchy tynk, przedścianki w pom. o wilgotności > 70%
ogniochronna	GKF	DF	szary	czerwony	ścianki działowe, sufity podwieszane, suchy tynk, przedścianki klasyfikowane pod względem odporności ogniowej, w pom. o wilgotności < 70%
impregnowana ogniochronna	GKFI	DFH2	zielony	czerwony	ścianki działowe, sufity podwieszane, suchy tynk, przedścianki klasyfikowane pod względem odporności ogniowej, w pom. o wilgotności > 70%

Tabela 2 Krawędzie płyt gipsowo-kartonowych wg normy PN-EN 520

REMONT CZĘŚCI POMIESZCZEŃ URZĘDU MIASTA W NOWYM TARGU PRZY UL. KRZYWEJ 1 OBEJMUJĄCY MALOWANIE ŚCIAN I SUFITÓW, WYMIANĘ PODŁÓG, SPRAWDZENIE DROŻNOŚCI PRZEWODÓW WENTYLACYJNYCH I ICH UDROŻNIENIE W POMIESZCZENIACH I KORYTARZACH BUDYNKU ORAZ DEMONTAŻ INSTALACJI RUR NA STRYCHU, JAK TEŻ FUGOWANIE PODESTU WEJŚCIA GŁÓWNEGO



Schemat krawędzi	Oznaczenie	Opis
	KP	plyty o krawędzi prostej, przystosowane do łączenia na styk
	KS	plyty o krawędzi spłaszczonej, przystosowane do ukrycia styków, wymagają stosowania masy szpachlowej oraz taśmy zbrojącej spoinę
	NS	plyty o krawędzi spłaszczonej, odmiana krawędzi KS o mniejszym kącie spłaszczenia
	KPOS	plyty o krawędzi półokrągłej, spłaszczonej przystosowane do szpachlowania styków, mogą być spoinowane masą szpachlową z taśmą lub masą stosowaną bez taśmy
	KPO	plyty o krawędzi półokrągłej
	KO	plyty o krawędzi okrągłej
	-	plyty o krawędzi ściętej

Tabela 3 Podstawowe parametry płyt gipsowo-kartonowych wg normy PN-EN 520.

Rodzaj płyty		A (GKB)	F (GKF)	AH2 (GKBI)	FH2 (GKFI)
Wymiary, tolerancje	Grubość w mm	9,5 ±0,5 12,5 ±0,5 15,0 ±0,5 18,0 ±0,5	12,5 ±0,5 15,0 ±0,5 18,0 ±0,5	12,5 ±0,5 15,0 ±0,5	12,5 ±0,5 15,0 ±0,5
	Szerokość w mm	600 _s	900 _s	1200 _s	1200 _s
	Długość w mm	2000-4000 _s	2000-4000 _s	2000-4000 _s	2000-4000 _s
Prostopadłość, mm		≤ 12,5	10,5 do 13	≤ 5	≤ 5
Masa 1 m ² /kg płyty grubości:	9,5 mm	≤ 9,5	-	-	-
	12,5 mm	≤ 12,5	10,5 do 13	≤ 12,5	10,5 do 13
	15,0 mm	≤ 15	13 do 16	≤ 15	13 do 16
	18,0 mm	≤ 18	14,5 do 18	-	-
Wilgotność, %		≤ 1,0	≤ 1,0	≤ 1,0	≤ 1,0
Ugięcie [mm]	prostopadle	≤ 0,8	≤ 0,8	≤ 0,8	≤ 0,8
	równolegle	≤ 1,0	≤ 1,0	≤ 1,0	≤ 1,0
Obciąż, niszczące płyty w N		≥ 600	≥ 600	≥ 600	≥ 600

REMONT CZĘŚCI POMIESZCZEŃ URZĘDU MIASTA W NOWYM TARGU PRZY UL. KRZYWEJ 1 OBEJMUJĄCY MALOWANIE ŚCIAN I SUFITÓW, WYMIANĘ PODŁÓG, SPRAWDZENIE DROŻNOŚCI PRZEWODÓW WENTYLACYJNYCH I ICH UDROŻNIENIE W POMIESZCZENIACH I KORYTARZACH BUDYNKU ORAZ DEMONTAŻ INSTALACJI RUR NA STRYCHU, JAK TEŻ FUGOWANIE PODESTU WEJŚCIA GŁÓWNEGO

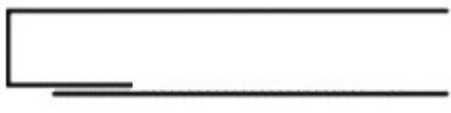
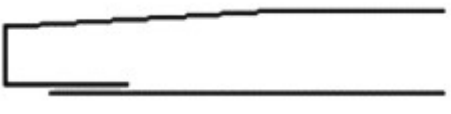
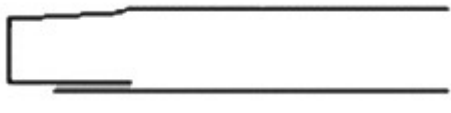
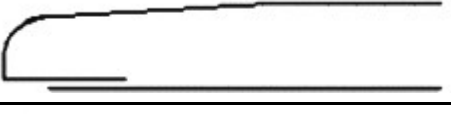
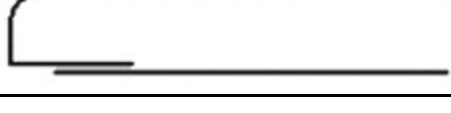
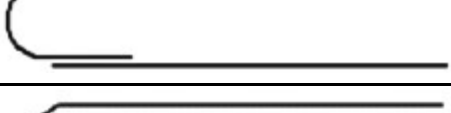
	równoległe	≥ 180	≥ 180	≥ 180	≥ 180
Trwałość struktury przy opalaniu, min		–	≥ 220	–	≥ 20
Nasiąkliwość, %		–	–	≤ 10	≤ 10
Powierzchnia płyty	Równa, gładka, bez uszkodzeń kartonu, narożników i krawędzi				
Przyczepność kartonu do rdzenia gipsowego	Karton powinien być złączony z rdzeniem gipsowym w taki sposób, aby przy odrywaniu ręką rwał się, nie powodując odklejania od rdzenia				

Parametry płyt specjalnego przeznaczenia – renowacyjnej o grubości 6,5 mm

- grubość – 6,5±0,5 mm
- szerokość – 1200 (+0; -3) mm
- długość – [2000÷3000] (+0; -3) mm
- masa 1 m² – 5,5±0,25 kg
- wytrzymałość na zginanie
 - kierunek wzdłużny – min. 280N
 - kierunek poprzeczny – min. 110N

2.3. Woda

Do przygotowania zaczynu gipsowego i skrapiania podłoża stosować można wodę odpowiadającą wymaganiom normy PN-EN 1008:2004 „Woda zarobowa do betonu. Specyfikacja pobierania próbek, badanie i ocena przydatności wody zarobowej do betonu, w tym wody odzyskanej z procesów produkcji betonu”. Bez badań laboratoryjnych można stosować wodociągową wodę pitną.

Niedozwolone jest użycie wód ściekowych, kanalizacyjnych, bagiennych oraz wód zawierających tłuszcze organiczne, oleje i muł.

2.4. Piasek

Piasek powinien spełniać wymagania normy PN-EN 13139:2003 „Kruszywa do zaprawy”, a w szczególności:

- nie zawierać domieszek organicznych,
 - mieć frakcje różnych wymiarów: piasek drobnoziarnisty 0,25-0,5 mm, piasek średnioziarnisty 0,5-1,0 mm.
- Stosowany do zaczynu piasek powinien być drobnoziarnisty i przechodzić całkowicie przez sito o prześwicie 0,5 mm.

2.5. Klej gipsowy do przymocowywania płyt gipsowo-kartonowych do ścian murowanych

Do przymocowywania płyt gipsowo-kartonowych stosuje się najczęściej kleje gipsowe. Należy stosować wyłącznie kleje zalecane przez producenta/dostawcę systemu lub producenta płyt gipsowo-kartonowych.

2.6. Masy szpachlowe

Do spoinowania i wykańczania połączeń pomiędzy płytami gipsowo-kartonowymi oraz wypełniania ich syku z innymi elementami budowlanymi używa się mas szpachlowych. Należy stosować systemowe masy szpachlowe zalecane przez producentów/dostawców kompletnych zestawów suchej zabudowy. Wyróżniamy 4 główne typy mas szpachlowych:

- masa konstrukcyjna, do stosowania z taśmą zbrojącą,
- masa konstrukcyjna do stosowania bez taśmy zbrojącej (do płyt z krawędzią typu KPOS),
- masa wykończeniowa (finiszowa),
- masa dwufunkcyjna (konstrukcyjna i finiszowa).

REMONT CZĘŚCI POMIESZCZEŃ URZĘDU MIASTA W NOWYM TARGU PRZY UL. KRZYWEJ 1 OBEJMUJĄCY MALOWANIE ŚCIAN I SUFITÓW, WYMIANĘ PODŁÓG, SPRAWDZENIE DROŻNOŚCI PRZEWODÓW WENTYLACYJNYCH I ICH UDROŻNIENIE W POMIESZCZENIACH I KORYTARZACH BUDYNKU ORAZ DEMONTAŻ INSTALACJI RUR NA STRYCHU, JAK TEŻ FUGOWANIE PODESTU WEJŚCIA GŁÓWNEGO

Stosowane do wykonania robót masy szpachlowe muszą spełniać warunki normy PN-EN 13963:2014-10
Materiały do spoinowania płyt gipsowo-kartonowych – Definicje, wymagania i metody badań

REMONT CZĘŚCI POMIESZCZEŃ URZĘDU MIASTA W NOWYM TARGU PRZY UL. KRZYWEJ 1 OBEJMUJĄCY MALOWANIE ŚCIAN I SUFITÓW, WYMIANĘ PODŁÓG, SPRAWDZENIE DROŻNOŚCI PRZEWODÓW WENTYLACYJNYCH I ICH UDRÓŻNIENIE W POMIESZCZENIACH I KORYTARZACH BUDYNKU ORAZ DEMONTAŻ INSTALACJI RUR NA STRYCHU, JAK TEŻ FUGOWANIE PODESTU WEJŚCIA GŁÓWNEGO

2.7. Profile stalowe

Dla wytworzenia ścian, sufitów i obudów pokrywanych płytami gipsowo-kartonowymi konieczne jest przygotowanie odpowiedniej konstrukcji wsporczej – ruszty. Ruszty wykonuje się ze specjalnych systemowych profili stalowych. Są to profile z blachy stalowej, zimnogięte i zabezpieczone przez korozję, zwykle ocynkowane.

Profile te muszą spełniać wymagania normy PN-EN 14195:2015-02 „Elementy szkieletowej konstrukcji metalowej do stosowania z płytami gipsowo-kartonowymi – Definicje, wymagania i metody badań”.

Profile systemowe dzielą się na trzy główne grupy:

- profile ścienne – przeznaczone do wykonywania lekkich ścianek działowych i okładzin ściennych, o symbolach CW i UW oraz wysokości 50, 75 lub 100 mm,
- profile sufitowe – przeznaczone do wykonywania konstrukcji wsporczych dla sufitów podwieszanych, obudów i zabudowy poddaszy, a symbolach CD60 i UD30, a także profile kapeluszowe i profile V,
- profile ościeżnicowe – stosowane w miejscu osadzenia drzwi w ściankach działowych oraz w sytuacjach nietypowych, na przykład dla dodatkowego wzmocnienia przegrody, o symbolu UA oraz wysokości 50, 75 lub 100 mm.

Należy stosować wyłącznie profile zalecane przez dostawcę systemu.

2.8. Akcesoria i łączniki

Do głównych akcesoriów stosowanych przy wykonywaniu okładzin z płyt gipsowo-kartonowych zaliczamy: różnorodne wieszaki i łączniki.

Do mocowania płyt gipsowo-kartonowych stosuje się w zależności od podłoża: blachowkręty, blachowkręty samonawiercające lub wkręty do drewna.

Łączniki stosowane do wykonania prac winny spełniać wymogi PN-EN 14566 „Łączniki mechaniczne do konstrukcji z płyt gipsowo-kartonowych – Definicje, wymagania i metody badań”. Należy stosować wyłącznie akcesoria i łączniki zalecane przez dostawcę systemu.

3. WYMAGANIA DOTYCZĄCE SPRZĘTU, MASZYN I NARZĘDZI

3.1. Ogólne wymagania dotyczące sprzętu podano w ST 1 „Wymagania ogólne”

3.2. Sprzęt do wykonywania suchych tynków

Wykonawca przystępujący do wykonania suchych tynków, powinien wykazać się możliwością korzystania z elektronarzędzi i drobnego sprzętu budowlanego. Narzędzia stosowane podczas wykonywania okładzin z płyt gipsowo-kartonowych to przede wszystkim:

- narzędzia do cięcia płyt – noże, piły otwornice i płatnice oraz strugi kątowe,
- narzędzia do mieszania i układania: gipsu, kleju oraz mas szpachlowych – mieszarki wolnoobrotowe z odpowiednim mieszadłem, wiadra i kielnie,
- do mocowania płyt – wiertarki i wkrętarki,
- do spoinowania – szpachelki, packi i papier ścierny,
- do kontroli podłoża i ustawienia płyt – łaty, poziomnice tradycyjne i laserowe.

4. WYMAGANIA DOTYCZĄCE TRANSPORTU

4.1. Ogólne wymagania dotyczące transportu podano w ST 1 „Wymagania ogólne”

4.2. Pakowanie i magazynowanie

Płyty gipsowo-kartonowe są pakowane w formie stosów, układanych poziomo na kilku podkładach dystansowych lub paletach. Każdy ze stosów jest spięty taśmą stalową lub zafoliowany. Pakiety płyt o

REMONT CZĘŚCI POMIESZCZEŃ URZĘDU MIASTA W NOWYM TARGU PRZY UL. KRZYWEJ 1 OBEJMUJĄCY MALOWANIE ŚCIAN I SUFITÓW, WYMIANĘ PODŁÓG, SPRAWDZENIE DROŻNOŚCI PRZEWODÓW WENTYLACYJNYCH I ICH UDROŻNIENIE W POMIESZCZENIACH I KORYTARZACH BUDYNKU ORAZ DEMONTAŻ INSTALACJI RUR NA STRYCHU, JAK TEŻ FUGOWANIE PODESTU WEJŚCIA GŁÓWNEGO

jednakowej długości powinny być ułożone płasko na paletach drewnianych lub podkładach na równej posadzce do wysokości czterech pakietów. Składowane płyty powinny być posegregowane wg rodzajów, odmian i wymiarów.

Płyty, kleje, szpachle i gipsy oraz profile stalowe i łączniki powinny być przechowywane w suchych i zamkniętych pomieszczeniach zabezpieczających je przed zawilgoceniem lub uszkodzeniem.

4.3. Transport

Transport płyt odbywa się przy pomocy rozbieralnych zestawów samochodowych (pokrytych plandekami), które umożliwiają przewóz (jednorazowo) około 2000 m² płyt o grubości 12,5 mm lub około 2400 m² o grubości 9,5 mm.

Rozładunek płyt powinien odbywać się w sposób zmechanizowany przy pomocy wózka widłowego o udźwigu co najmniej 2000 kg lub żurawia wyposażonego w zawieszę z widłami.

W obrębie placu budowy pakiety płyt przemieszcza się za pomocą żurawia lub wózka widłowego. Do miejsca wbudowania przenosi się płyty ustawione pionowo przy użyciu specjalnych wózków lub odpowiednich uchwytów.

5. WYMAGANIA DOTYCZĄCE WYKONANIA ROBÓT

5.1. Ogólne zasady wykonania robót

Ogólne zasady wykonywania robót podano ST 1 „Wymagania ogólne”.

5.2. Warunki przystąpienia do robót

- Przed przystąpieniem do wykonywania okładzin z płyt gipsowo-kartonowych powinny być zakończone wszystkie roboty stanu surowego, roboty instalacyjne podtynkowe, zamurwane przebiecia i bruzdy, osadzone ościeżnice drzwiowe i okienne.
- Zaleca się przystąpienie do wykonywania okładzin po okresie wstępnego osiadania i skurczów murów, tj. po upływie 4-6 miesięcy po zakończeniu stanu surowego.
- Przed rozpoczęciem prac montażowych pomieszczenia powinny być oczyszczone z gruzu i odpadów.
- Okładziny z płyt gipsowo-kartonowych należy wykonywać w temperaturze nie niższej niż +5°C pod warunkiem, że w ciągu doby nie nastąpi spadek poniżej 0°C, a wilgotność względna powietrza mieści się w granicach od 60 do 80%. – Pomieszczenia powinny być suche i dobrze przewietrzane.

5.3. Okładzin z płyt gipsowo-kartonowych mocowanych zaczynem i klejem gipsowym na ścianach

Przy wykonywaniu okładzin z płyt gipsowo-kartonowych należy przestrzegać zasad podanych w instrukcjach producenta/dostawcy systemu suchej zabudowy.

5.3.1. Przygotowanie podłoża

Przed przystąpieniem do wykonania okładziny należy sprawdzić nośność podłoża. Ściana powinna być czysta, wolna od warstw starych powłok malarskich z farb wapiennych i ftalowych oraz innych tłustych substancji. W przypadku ścian wykonanych z materiałów o dużej chłonności (np. ceramika poryzowana, gazobeton) pokrywamy je środkiem gruntującym, który zmniejszy chłonność takiego podłoża. W celu poprawienia przyczepności podłoży gładkich (np. beton) należy je zagruntować odpowiednim środkiem. Zaleca się gruntowanie wszystkich podłoży w przypadku klejenia płyt w temperaturze przekraczającej 25°C.

Przed przystąpieniem do montażu płyt, podłoże należy skropić obficie wodą, zbyt suche podłoże, szybko odciąga wodę z placków gipsowych, powoduje przedwczesne ich stwardnienie i odpadanie.

5.3.2. Przygotowanie płyt

REMONT CZĘŚCI POMIESZCZEŃ URZĘDU MIASTA W NOWYM TARGU PRZY UL. KRZYWEJ 1 OBEJMUJĄCY MALOWANIE ŚCIAN I SUFITÓW, WYMIANĘ PODŁÓG, SPRAWDZENIE DROŻNOŚCI PRZEWODÓW WENTYLACYJNYCH I ICH UDRÓŻNIENIE W POMIESZCZENIACH I KORYTARZACH BUDYNKU ORAZ DEMONTAŻ INSTALACJI RUR NA STRYCHU, JAK TEŻ FUGOWANIE PODESTU WEJŚCIA GŁÓWNEGO

Dla okładzin bez wymagań odporności ogniowej, a także izolacyjności akustycznej, o niskim ryzyku uszkodzenia ściany i docelowej wilgotności powietrza nie przekraczającej 70% można stosować płyty typu A.

Do pomieszczeń łazienkowych lub innych o podwyższonej wilgotności należy stosować płyty typu H2, a w przypadku wymagań dotyczących odporności ogniowej, w zależności od wilgotności pomieszczeń, wymagane jest stosowanie płyt typu F lub FH2.

Rodzaj krawędzi płyt powinien być dostosowany do wymaganego sposobu spoinowania styków i określony w dokumentacji projektowej. Jeśli projekt nie wskazano tych danych należy dobrać płyty zgodnie z zaleceniami producenta/dostawcy systemu suchej zabudowy.

Płyty gipsowo-kartonowe docinamy na wysokość pomieszczenia pomniejszoną o 1,5 cm nożem, a krawędzie po cięciu należy fazować pod kątem 45° do 2/3 grubości płyty.

Wszelkie wymagane otwory po dokładnym wymierzeniu wycina się piłą płatkową lub otwornicą. W przypadku wykonywania otworów na rury ich średnica musi być o 10 mm większa niż średnica rury, gdyż rury i przewody nie mogą stykać się bezpośrednio z płytą.

5.3.3. Mocowanie płyt na plackach gipsowych

Elementami wiążącymi płytę (okładzinę) ze ścianą a równocześnie zapewniającą jej sztywność, są placki z gipsu szpachlowego lub kleju gipsowego. Płyt g-k nie wolno przyklejać klejem gipsowym do powierzchni innych niż pionowe, czyli do powierzchni skośnych (na poddaszach) lub poziomych.

W przypadku, gdy znajdująca się w stanie surowym ściana, przeznaczona do obłożenia ma na swym licu odchyłki do 20 mm/mb, należy je zniwelować przed rozpoczęciem montażu płyt.

Niwelacji powierzchni ściany dokonuje się przez zamocowanie na niej gipsowych marek kontrolnych, w rozstawach wynikających z szerokości zastosowanych płyt. Marki winny mieć średnicę od 10 do 15 cm. Dopiero po związaniu marek gipsowych i powtórnym sprawdzeniu lica ściany można przystąpić do właściwego przyklejania płyt.

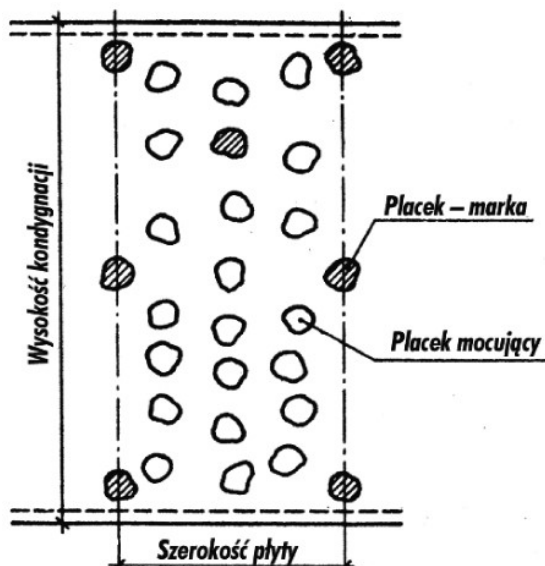

Układamy płytę gipsowo-kartonową na płaskim podłożu, tak aby jej tylna strona było widoczna. Na powierzchnię płyty наносimy w czterech rzędach zaczyn gipsowy. Wzdłuż dłuższych krawędzi наносimy zaczyn w postaci placków stykających się ze sobą zaś na pozostałej powierzchni płyty наносimy w dwóch rzędach placki zaczynu oddalone od siebie nie więcej niż 30-35 cm. Przy krawędziach płyt placki powinny mieć mniejsze rozmiary, ale należy je układać gęściej. Grubość naniesionych placków powinna być nieznacznie większa, niż grubość przygotowanych marek. Płytę

REMONT CZĘŚCI POMIESZCZEŃ URZĘDU MIASTA W NOWYM TARGU PRZY UL. KRZYWEJ 1 OBEJMUJĄCY MALOWANIE ŚCIAN I SUFITÓW, WYMIANĘ PODŁÓG, SPRAWDZENIE DROŻNOŚCI PRZEWODÓW WENTYLACYJNYCH I ICH UDROŻNIENIE W POMIESZCZENIACH I KORYTARZACH BUDYNKU ORAZ DEMONTAŻ INSTALACJI RUR NA STRYCHU, JAK TEŻ FUGOWANIE PODESTU WEJŚCIA GŁÓWNEGO

z naniesionymi plackami podnosi się i lekko dociska do ściany. Następnie skorygować położenie płyty, czyli dosunąć ją do krawędzi już zamontowanej płyty. Opukując gumowym młotkiem przez prostą łatę, doprowadza się do dokładnego zlicowania płaszczyzny montowanej płyty z wcześniej zamontowaną płytą.

Można też stosować metodę nakładania placków gipsowych na ścianę. Szczególnie w pomieszczeniach wąskich (np. w korytarzach), gdzie nie da się manewrować płytą z naniesionym na nią zaczynem.

Płyty gipsowo-kartonowe przykładamy do ścian pozostawiając odstępy 10 mm od podłogi i 5 mm od stropu, a następnie dociskamy. Aby zachować równomierny odstęp płyt od podłogi, podkładamy pod dolną krawędź płyt kliny drewniane lub paski płyt gipsowo-kartonowych. Po wyschnięciu kleju podkładki te usuwamy.

Właściwe ułożenie nadajemy przy użyciu łat i poziomicy. Przyklejone płyty powinny dokładnie przylegać do siebie swoimi dłuższymi krawędziami. Wskazane jest jednoczesne mocowanie dwóch lub trzech płyt zaczynem gipsowym z jednego zarobu, następnie wspólne regulowanie ich położenia.

Jeżeli wysokość pomieszczenia jest większa od długości płyty, to konieczne jest wykonanie styków poziomych płyt. Styki poziome sąsiadujących płyt należy przesunąć względem siebie o min. 400 mm.

W przypadku kiedy długość prostego (niedylatowanego) odcinka suchego tynku przekracza 15 m należy wykonać dylatację. Dylatację należy również wykonać w miejscach, gdzie występuje dylatacja konstrukcyjna budynku.

W przypadku kiedy suchy tynk jest przyklejany do nadproży i ościeży okiennych i drzwiowych lub w miejscach narażonych na szczególne obciążenia (np. połączenie z ościeżnicą drzwiową) płyty g-k należy przyklejać na całej powierzchni.

Jeżeli do powierzchni suchego tynku planujemy przyklejać okładzinę z płytek ceramicznych to rozstaw pomiędzy plackami zaczynu/kleju gipsowego nie może przekraczać 20 cm.

Na połączeniach płyt należy przykleić taśmę zbrojącą z włókna szklanego (samoprzylepną), a następnie zaszpachlować złącze jedną lub dwoma warstwami szpachłówki systemowej, w zależności od wymagań projektowych dotyczących szpachlowania.

Wszelkiego rodzaju naroża zewnętrzne należy zabezpieczać narożnikami aluminiowymi lub taśmą papierową z wkładką metalową. Po zamontowaniu należy je zaszpachlować masą szpachlową.

5.3.4. Klejenie płyt na styk do podłoża

W przypadku, gdy płaszczyzny ścian przeznaczonych do obłożenia są równe, o odchyłce do ok. 3 mm/mb, można zastosować metodę klejenia płyt na cienkiej warstwie kleju gipsowego. Podłoże przygotowujemy tak jak podano to w pkt. 5.3.1. Dodatkowo sprawdzamy, czy płaszczyzny okładanych ścian są równe. Jak napisano powyżej dopuszczalne odchyłki to 3 mm/m. Płyty przygotowujemy tak jak opisano w pkt. 5.3.2

Następnie postępujemy podobnie jak podano to w pkt. 5.3.3. Na ułożoną licem do podłogi płytę nakłada się cienką warstwę klejącą. Warstwę tę rozgarnia się po płycie szeroką stalową pacą z zębami. Klej powinien być rozłożony pasami wzdłuż dłuższych krawędzi płyt. Klej gipsowy użyty do tego typu klejenia powinien być stosunkowo rzadki, co ułatwia jego równomierne rozprowadzenie w momencie dociskania płyty do podłoża.

5.3.5. Mocowanie płyt na pasach gipsowo-kartonowych

REMONT CZĘŚCI POMIESZCZEŃ URZĘDU MIASTA W NOWYM TARGU PRZY UL. KRZYWEJ 1 OBEJMUJĄCY MALOWANIE ŚCIAN I SUFITÓW, WYMIANĘ PODŁÓG, SPRAWDZENIE DROŻNOŚCI PRZEWODÓW WENTYLACYJNYCH I ICH UDROŻNIENIE W POMIESZCZENIACH I KORYTARZACH BUDYNKU ORAZ DEMONTAŻ INSTALACJI RUR NA STRYCHU, JAK TEŻ FUGOWANIE PODESTU WEJŚCIA GŁÓWNEGO

Przy nierównym podłożu, powstałym z powodu niedokładnego murowania ściany lub przeróbek (zamurowane otwory), może zaistnieć konieczność wstępnego wyrównania powierzchni przy pomocy pasów gipsowo-kartonowych. Pasy takie, o szerokości 10 cm, odcina się z płyty gipsowo-kartonowej i mocuje przy pomocy zaczynu gipsowego. Poziome pasy montuje się przy suficie i przy podłodze. Pasy pionowe są klejone w rozstawie co 600 mm. Pasy gipsowo-kartonowe powinny po zamontowaniu wyznaczać równą płaszczyznę.

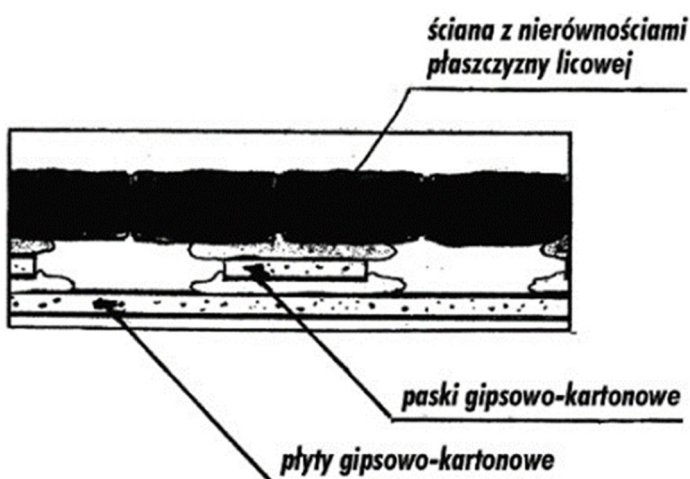

Po związaniu zaczynu mocującego pasy gipsowo-kartonowe do podłoża przystępuje się do przygotowania i klejenia płyt sposobem opisanym w pkt. 5.3.3.

5.4. Montaż płyt gipsowo-kartonowych na ścianach na ruszcie drewnianym.

Ściany można obłożyć płytami gipsowo-kartonowymi, mocowanymi do rusztu drewnianego. Ruszt taki tworzą zwykle łąty drewniane, o przekroju 50x25 mm, które są mocowane poziomo do podłoża przy pomocy kołków rozporowych. Odległości między listwami są uzależnione od grubości stosowanej na okładzinę płyty, a najczęściej stosowane rozstawy to:

- dla płyt o grub. 9,5 mm – 500 mm
- dla płyt o grub. 12,5 mm – 650 mm

Płyty montuje się, ustawiając je pionowo. Rozwiązanie to jest obecnie rzadko stosowane, gdyż ruszt drewniany ulega drobnym deformacjom pod wpływem zmian wilgotności, co wpływa negatywnie na jakość okładziny.

Żaden z głównych producentów systemów suchej zabudowy nie oferuje systemu z wykorzystaniem rusztu drewnianego. Jeśli projekt przewiduje takie rozwiązanie muszą w nim być określone wszelkie parametry i detale niezbędne do prawidłowego wykonania tej pracy.

5.5. Montaż płyt gipsowo-kartonowych na ścianach na ruszcie metalowym

5.5.1. Przygotowanie rusztu

Ruszty pod takie okładziny można wykonywać dwójako, albo za pomocą mocowanych do ściany profili elastycznych albo jako niezależne od ściany konstrukcje samonośne.

W pierwszym przypadku konstrukcję nośną rusztu tworzą profile metalowe CD 60 w rozstawie typowym 600 mm, ewentualnie 300 lub 400 mm oraz umieszczone na obwodzie profile UD. Do przytwierdzenia profili CD 60 do ścian wykorzystywane są elementy mocujące ES. Element te należy przykręcić do ściany za pomocą kołków rozporowych w rozstawie co 600 mm (300 lub 400 mm) w poziomie i 1000 mm w pionie. Pierwszy uchwyt powinien znaleźć się na wysokości 200 mm

REMONT CZĘŚCI POMIESZCZEŃ URZĘDU MIASTA W NOWYM TARGU PRZY UL. KRZYWEJ 1 OBEJMUJĄCY MALOWANIE ŚCIAN I SUFITÓW, WYMIANĘ PODŁÓG, SPRAWDZENIE DROŻNOŚCI PRZEWODÓW WENTYLACYJNYCH I ICH UDROŻNIENIE W POMIESZCZENIACH I KORYTARZACH BUDYNKU ORAZ DEMONTAŻ INSTALACJI RUR NA STRYCHU, JAK TEŻ FUGOWANIE PODESTU WEJŚCIA GŁÓWNEGO

od podłoża. Materiał izolacyjny, jeśli przewidziano jego zastosowanie, nasuwamy na uchwyt ES tak, aby przebić go ramionami. W ten sposób unikniemy przerw w izolacji i tworzenia się mostków termicznych. Profile UD mocuje się do ścian, stropów i podłogi za pomocą kołków rozporowych w rozstawie maksymalnym 600 mm. Do profili obwodowych UD należy przykleić od spodu taśmę izolacji akustycznej. Profile CD 60 wsuwa się w obwodowe profile UD i wystające ramiona uchwytów elementów ES. Po wyregulowaniu ustawienia poszczególnych elementów rusztu, tak by uzyskać równą, gładką powierzchnię skręcamy je za pomocą blachowkrętów samowiercących 3,5 x 9,5/11 mm, po jednym wkręcie z każdej strony. Wystające końce uchwytów ES odgina się pod kątem 90°, tak by nie wystawały ponad lico profilu. Przed przystąpieniem do przykręcania płyt należy ponownie sprawdzić za pomocą długiej łaty, czy płaszczyzna zabudowy jest równa.

W drugiej metodzie konstrukcję nośną należy wykonać z profili C i U o wymaganej szerokości (50, 75 lub 100 mm). Profile U z podkładką z taśmy izolacji akustycznej mocuje się przy użyciu kołków rozporowych do podłogi i stropu w rozstawie nie przekraczającym 1000 mm. Profile C wstawia się w profile w rozstawie co 600 mm (ew. 300 lub 400 mm). Skrajne profile C z podkładkami z taśmy izolacji akustycznej mocuje się do ścian za pomocą kołków rozporowych w maksymalnym rozstawie 1000 mm. Każdy profil winien być mocowany w min. 3 punktach. Jeśli jest to wymagane, przestrzenie pomiędzy płytami wypełnia się materiałem izolacyjnym, najczęściej jest to wełna skalna lub szklana. Jeśli okładziny ma wysokość większą niż 3 m izolacja termiczna wymaga pośredniego zamocowania.

5.5.2. Mocowanie płyt

Płyty gipsowo-kartonowe o wynikających z projektu parametrach mocujemy do konstrukcji rusztu blachowkrętami do płyt g-k w rozstawie nie większych niż 250 mm, a w przypadku podwójnej okładziny rozstaw wkrętów mocujących warstwę wewnętrzną nie powinien być większy niż 750 mm. Płyty gipsowo-kartonowe mocujemy do profili CD 60 (tylko pionowych) blachowkrętami w rozstawie nie większym niż 250 mm. Płyty mocujemy również do profili przyściennych UD ale tylko pionowych – przy zakończeniu okładziny.

Do mocowania płyt stosuje się blachowkręty o średnicy 3,5 mm i długości od 25 do 55 mm. W szczególnych przypadkach stosuje się blachowkręty o średnicy 4,2 mm i długości 70 mm. Długość wkrętów należy dobrać w taki sposób, aby przy mocowaniu każdej warstwy płyt gipsowo-kartonowych, zagłębiały się w profile na min. 10 mm.

5.5.3. Okładziny i obudowy specjalne

W zależności od określonych w projekcie parametrów okładziny (obudowy) dotyczących jej odporności na wilgoć, wytrzymałości, izolacyjności termicznej lub akustycznej, a także odporności ogniowej może okazać się koniecznym wykonanie przegrody bardziej złożonej niż wyżej opisane. Na przykład zastosowanie podwójnego opłytywania, podwójnego rusztu, dwóch warstw izolacji termicznej, pustki powietrznej, izolacji paroszczelnej itp. W każdym takim przypadku należy ściśle stosować się od rozwiązań oraz instrukcji producenta/dostawcy systemu, gdyż w przeciwnym wypadku okładzina może nie uzyskać wymaganych parametrów.

5.6. Montaż okładzin na ruszcie stalowym na sufitach

5.6.1. Zasady doboru i wykonania konstrukcji rusztu

Typowy ruszt stanowiący podłoże dla płyt gipsowo-kartonowych powinien składać się z dwóch warstw: dolnej stanowiącej bezpośrednio podłoże dla płyt – nazywanej w dalszej części „warstwą nośną” oraz górnej – dalej nazywanej „warstwą główną”. Niekiedy wykonywany jest ruszt jednowarstwowy (samonośny) składający się tylko z warstwy nośnej. Materiałami konstrukcyjnymi do budowania rusztów są kształtowniki stalowe lub listwy drewniane. Dokonując wyboru rodzaju

REMONT CZĘŚCI POMIESZCZEŃ URZĘDU MIASTA W NOWYM TARGU PRZY UL. KRZYWEJ 1 OBEJMUJĄCY MALOWANIE ŚCIAN I SUFITÓW, WYMIANĘ PODŁÓG, SPRAWDZENIE DROŻNOŚCI PRZEWODÓW WENTYLACYJNYCH I ICH UDRÓŻNIENIE W POMIESZCZENIACH I KORYTARZACH BUDYNKU ORAZ DEMONTAŻ INSTALACJI RUR NA STRYCHU, JAK TEŻ FUGOWANIE PODESTU WEJŚCIA GŁÓWNEGO

konstrukcji rusztu trzeba uwzględnić zalecenia projektowe, a jeśli w projekcie brak szczegółowych danych należy brać pod uwagę następujące czynniki:

- kształt pomieszczenia:
 - jeżeli ruszt poziomy pomieszczenia jest zbliżony do kwadratu, to ze względu na sztywność rusztu zasadne jest zastosowanie konstrukcji dwuwarstwowej,
 - w pomieszczeniach wąskich i długich znajduje zastosowanie rozwiązanie jednowarstwowe,
 - sposób zamocowania rusztu do konstrukcji przegrody,
 - jeżeli ruszt styka się bezpośrednio z płaską konstrukcją przegrody, to można zastosować ruszt jednowarstwowy; natomiast, gdy ruszt oddalony jest od stropu, zazwyczaj stosuje się rozwiązania dwuwarstwowe,
 - rozstaw rozmieszczenia elementów warstwy nośnej zależy również od kierunku usytuowania podłużnych krawędzi płyt w stosunku do tych elementów,
- grubość zastosowanych płyt:
 - rozmieszczenia płyt,
 - rozstaw elementów rusztu warstwy nośnej zależy między innymi od sztywności płyt,
- funkcję jaką spełniać ma sufit.

Po wyborze rodzaju i konstrukcji rusztu należy postępować zgodnie ze szczegółowymi wytycznymi producenta/dostawcy systemu suchej zabudowy.

Wykonanie rusztu zaczyna się zwykle od wytrasowania tj. wyznaczenia linii przebiegu sufitu, do której montowane będą profile przyściennie UD, pamiętając o tym, że minimalna odległość płaszczyzny sufitu od stropu musi wynosić przynajmniej 45 mm. Linia ta nada przyszły kształt zabudowy sufitu, który niekoniecznie musi być płaszczyzną równoległą do podłogi.

Później przystępujemy do montażu profili przyściennych UD. Profile podklejamy taśmą akustyczną i montujemy do wyznaczonych linii za pomocą kołków szybkiego montażu.

Konstrukcję sufitu podwieszanego najczęściej podtrzymują wieszaki kotwowe, mocowane do stropu przy pomocy metalowych kołków sufitowych. Odstępy i rozstaw wieszaków zależą od rodzaju i ciężaru planowanej zabudowy. I tak na przykład przy całkowitym ciężarze zabudowy sufitu, tj. konstrukcja + izolacja + płyty do 15 kg/m² minimalny rozstaw wieszaków wynosi 1 m.

Skomplikowany kształt lub ciężka zabudowa mogą wymagać zmniejszenia rozstawu wieszaków. Także rodzaj konstrukcji nośnej stropu, do którego mocujemy ruszt, może powodować konieczność dostawania ich rozstawu do jego cech. Właściwe rozmieszczenie i umocowanie rusztu i wieszaków decyduje o bezpieczeństwie użytkowania sufitu podwieszanego. Należy zawsze postępować zgodnie z projektem, a jeśli nie ma w nim szczegółowych danych zgodnie z zaleceniami producenta/dostawcy systemu.

Tabela 4 Typowe wymogi dotyczące mocowania elementów rusztów

Grubość płyty gipsowo-kartonowej [mm]	Dopuszczalna odległość między wieszakami [mm]	Dopuszczalna odległość w warstwie głównej [mm]	Dopuszczalna odległość w warstwie nośnej [mm]
9,5	850	1250	420
12,5	850	1250	500
15,0	850	1000	550

REMONT CZĘŚCI POMIESZCZEŃ URZĘDU MIASTA W NOWYM TARGU PRZY UL. KRZYWEJ 1 OBEJMUJĄCY MALOWANIE ŚCIAN I SUFITÓW, WYMIANĘ PODŁÓG, SPRAWDZENIE DROŻNOŚCI PRZEWODÓW WENTYLACYJNYCH I ICH UDROŻNIENIE W POMIESZCZENIACH I KORYTARZACH BUDYNKU ORAZ DEMONTAŻ INSTALACJI RUR NA STRYCHU, JAK TEŻ FUGOWANIE PODESTU WEJŚCIA GŁÓWNEGO

Przy pomocy wieszaków, a dokładnie sprężyny do wieszaków kotwowych, regulujemy wysokość zawieszenia sufitu, dostosowując ją do rodzaju istniejących lub planowanych instalacji i ich elementów np. przewodów wentylacyjnych, opraw oświetleniowych itp. Kolejny krok to montaż profilu głównego CD do wieszaków kotwowych w odstępach i rozstawie określonym umiejscowieniem wieszaków. Jeśli rozstaw wieszaków wynosi 1 m to profile główne CD rozmieszczamy co 90 cm. Tak powstaje ruszt jednowarstwowy.

Dla wykonania rusztu dwuwarstwowego do profilu głównego CD montujemy prostopadłe profile nośne CD w rozstawie co 40 cm, a miejsca skrzyżowania obu profili CD łączymy przy pomocy łącznika krzyżowego do profili CD-CD.

Innym rodzajem rusztu pod zabudowę płytami gipsowo-kartonowymi jest ruszt samonośny. Zabudowę sufitu na konstrukcji metalowej samonośnej stosuje się najczęściej gdy:

- pomieszczenia są małe i wąskie,
- zależy nam na możliwie najmniejszym obniżeniu wysokości pomieszczenia.

Tego rodzaju ruszt wykonuje się z profili UW i CW oraz montuje się go bezpośrednio do konstrukcji stropu. Ruszt wykonuje się analogicznie jak ruszty dla okładziny ściennej (pkt 5.5.1.), a elementami nośnymi są profile CW pojedyncze lub podwójne w typowym rozstawie 0,5 m. Do wykonania takiego rusztu wolno stosować jedynie profile z blachy o grubości min. 0,6 mm.

Możliwe jest także wykonanie rusztu samonośnego na profilach kapeluszowych 15x48 mm. Profile mocuje się do stropu kołkami sufitowymi lub stalowymi kołkami rozporowymi \varnothing 6x80 mm w maksymalnym rozstawie 100 cm. Maksymalny rozstaw profili nośnych poprzecznie do długości płyty to 50 cm, a skrajne profile nie mogą być oddalone od ścian więcej niż 10 cm. Taka zabudowa zmniejsza wysokość pomieszczenia w zależności od grubości płyty kartonowo gipsowej tylko o 28-30 mm. W przypadku takiego rozwiązania można co najwyżej zastosować paraizolację i cienkie maty z wełny mineralnej jako izolację akustyczną, nie ma natomiast możliwości ułożenia izolacji termicznej.

5.6.2. Tyczenie rozmieszczenia płyt

Rozmieszczenie płyt należy wstępnie rozplanować pamiętając o następujących zasadach:

- styki krawędzi wzdłużnych płyt powinny być prostopadłe do płaszczyzny ściany z oknem (równoległe do kierunku naświetlania pomieszczenia),
- przy wyborze wzdłużnego mocowania płyt do elementów nośnych rusztu konieczne jest, aby styki długich krawędzi płyt opierały się na tych elementach,
- przy wyborze poprzecznego mocowania płyt w stosunku do elementów nośnych rusztu konieczne jest, aby styki krótszych krawędzi płyt opierały się na tych elementach,
- ponieważ rzadko się zdarza, aby w jednym rzędzie mogła być umocowana pełna ilość płyt, należy je tak rozmieścić, by na obu krańcach tego rzędu znalazły się odcięte kawałki o szerokości zbliżonej do połowy szerokości płyty (lub połowy jej długości),
- styki poprzeczne płyt w dwu sąsiadujących pasmach powinny być przesunięte względem siebie o odległość zbliżoną do połowy długości płyty,
- jeżeli okładzina gipsowo-kartonowa sufitu ma być dwuwarstwowa, to drugą warstwę płyt należy mocować mijankowo w stosunku do pierwszej.

5.6.3. Mocowanie płyt gipsowo-kartonowych do rusztu

Na okładziny sufitowe stosuje się płyty gipsowo-kartonowe o grubości 9,5, 12,5 lub 18 mm w jednej lub dwóch warstwach. Jeśli wymagają tego warunki na okładzinę stosuje się płyty o podwyższonej

REMONT CZĘŚCI POMIESZCZEŃ URZĘDU MIASTA W NOWYM TARGU PRZY UL. KRZYWEJ 1 OBEJMUJĄCY MALOWANIE ŚCIAN I SUFITÓW, WYMIANĘ PODŁÓG, SPRAWDZENIE DROŻNOŚCI PRZEWODÓW WENTYLACYJNYCH I ICH UDROŻNIENIE W POMIESZCZENIACH I KORYTARZACH BUDYNKU ORAZ DEMONTAŻ INSTALACJI RUR NA STRYCHU, JAK TEŻ FUGOWANIE PODESTU WEJŚCIA GŁÓWNEGO

odporności na wilgoć lub/i ogień. Płyty gipsowo-kartonowe mogą być mocowane do elementów nośnych w dwojaki sposób:

- mocowanie poprzeczne krawędziami dłuższymi płyt do kierunku ułożenia elementów nośnych rusztu,
- mocowanie podłużne wzdłuż elementów nośnych rusztu płyt, ułożonych równolegle do nich dłuższymi krawędziami.

Do mocowania płyt stosuje się blachowkręty o średnicy 3,5 mm i długości od 25 do 55 mm. W szczególnych przypadkach stosuje się blachowkręty o średnicy 4,2 mm i długości 70 mm. Długość wkrętów należy dobrać w taki sposób, aby przy mocowaniu każdej warstwy płyt gipsowo-kartonowych, zagłębiały się w profile na min. 10 mm.

Ostatni etap prac to szpachlowanie spoin między płytami gipsowo-kartonowymi i styków innymi przegrodami masą szpachlową z taśmą spoinową lub bez, zgodnie z zaleceniami dokumentacji projektowej, a jeśli w projekcie brak szczegółowych danych na ten temat zgodnie z wytycznymi producenta/dostawcy systemu suchej zabudowy.

5.7. Sufity z płyt gipsowo-kartonowych na ruszcie drewnianym

5.7.1. Sufity z rusztem jednowarstwowym

W przypadku, gdy podłoże jest równe i równocześnie sufit nie musi być obniżony, ruszt wykonuje się jako jednowarstwowo. Rozstawy listew są uzależnione od rodzaju płyt i kierunku ich zamocowania. Odległości (d) między punktami mocowania listew do podłoża są uzależnione od wymiarów poprzecznych zastosowanych listew. Umocowane listwy stanowią warstwę nośną dla płyt gipsowo-kartonowych.

Tabela 5

	Wymiary listew [mm]	Dopuszczalna odległość (d) między elementami kotwiącymi [mm]
Szerokość (e)	50	650
Grubość (f)	25	
Szerokość (e)	50	800
Grubość (f)	32	

5.7.2. Sufit z rusztem dwuwarstwowym

Na podłożu nierównym, w celu zmniejszenia ilości punktów kotwień lub gdy sufit ma być obniżony, stosuje się ruszt dwuwarstwowo. Odległości między listwami w warstwie nośnej zależą od grubości stosowanej w danym przypadku płyty gipsowo-kartonowej oraz kierunku jej montażu w stosunku do listew nośnych. Listwy warstwy głównej są rozmieszczane w odległościach (d), uzależnionych od wymiarów poprzecznych zastosowanych listew w warstwie nośnej.

	Wymiary listew nośnych [mm]	Dopuszczalna odległość (d) między listwami głównymi [mm]
Szerokość (e)	50	650
Grubość (f)	25	
Szerokość (e)	50	800
Grubość (f)	32	

Dla rusztów dwuwarstwowych mocowanych bezpośrednio do podłoża, wymiary listew głównych oraz dopuszczalne rozstawy między elementami mocującymi je do podłoża są następujące:

	Wymiary listew głównych [mm]	Dopuszczalna odległość (d) między elementami kotwiącymi [mm]
Szerokość (b)	63	1100
Grubość (c)	38	

REMONT CZĘŚCI POMIESZCZEŃ URZĘDU MIASTA W NOWYM TARGU PRZY UL. KRZYWEJ 1 OBEJMUJĄCY MALOWANIE ŚCIAN I SUFITÓW, WYMIANĘ PODŁÓG, SPRAWDZENIE DROŻNOŚCI PRZEWODÓW WENTYLACYJNYCH I ICH UDROŻNIENIE W POMIESZCZENIACH I KORYTARZACH BUDYNKU ORAZ DEMONTAŻ INSTALACJI RUR NA STRYCHU, JAK TEŻ FUGOWANIE PODESTU WEJŚCIA GŁÓWNEGO

Wymiary listew głównych oraz dopuszczalne rozstawy między elementami mocującymi je do podłoża, dla rusztów dwuwarstwowych w sufitach podwieszanych, są następujące:

	Wymiary listew głównych[mm]	Dopuszczalna odległość (d) między elementami kotwiącymi [mm]
Szerokość (b)	38	1400
Grubość (c)	63	

5.8. Obudowa poddaszy

Płyty gipsowo-kartonowe są dobrym materiałem do okładania od wewnątrz skomplikowanych konstrukcji dachowych. Ich właściwości, takie jak lekkość oraz wytrzymałość na działanie ognia (płyty GKF), szczególnie przemawiają za ich stosowaniem w tego rodzaju przypadkach.

Przed montażem płyt gipsowo-kartonowych, należy do konstrukcji dachu zamontować odpowiedni ruszt. Wykonuje się go zazwyczaj w formie jednowarstwowej. Materiałami konstrukcyjnymi rusztu są listwy drewniane lub profile stalowe.

Przy budowie rusztów na powierzchniach skośnych należy stosować zasady montażu podobne, jak dla rusztów sufitowych. Przykładowo:

dla rusztów z listew o przekroju 30x50 mm, mocowanych do krokwi dachowych (rozstawionych co ok. 900 mm) przy pomocy łączników typu ES, odległość między nimi nie powinna przekraczać:

- 550 mm dla płyt o grub. 15 mm mocowanych poprzecznie,
- 550 mm dla płyt o grub. 12,5 mm mocowanych poprzecznie,
- 420 mm dla płyt o grub. 9,5 mm mocowanych poprzecznie.

Analogiczne rozstawy obowiązują przy zastosowaniu profili stalowych CD 60/27, mocowanych do krokwi łącznikami ES.

6. KONTROLA JAKOŚCI ROBÓT

6.1. Ogólne zasady kontroli jakości robót podano w ST 1 „Wymagania ogólne”

6.2. Badania przed przystąpieniem do robót

6.2.1. Badanie materiałów

Przed zastosowaniem do robót materiały i wyroby winny być poddane kontroli pod względem zgodności z wymogami projektu i SST. Częstotliwość i zakres badań płyt gipsowo-kartonowych winny być zgodne z wymogami PN-EN-520 „Płyty gipsowo-kartonowe – Definicje, wymagania i metody badań”. W szczególności powinna być oceniana: – równość powierzchni płyt,

- narożniki i krawędzie (czy nie ma uszkodzeń),
- wymiary płyt (zgodne z tolerancją),
- wilgotność i nasiąkliwość,
- obciążenie na zginanie niszczące lub ugięcia płyt.

Inspektor nadzoru potwierdza w uzgodnionej z Wykonawcą formie np. zapisem do dziennika budowy, że przedłożone do kontroli materiały i wyroby mogą być użyte do wykonania robót.

6.2.2. Kontrola pomieszczenia i podłoża

Przed przystąpieniem do wykonania robót należy upewnić się, że zakończono wszystkie prace stanu surowego oraz, że pomieszczenia spełniają warunki określone w pkt. 5.2, a podłoże jest stabilne, wolne od kurzu i innych zabrudzeń.

6.2.3. Kontrola klejenia

REMONT CZĘŚCI POMIESZCZEŃ URZĘDU MIASTA W NOWYM TARGU PRZY UL. KRZYWEJ 1 OBEJMUJĄCY MALOWANIE ŚCIAN I SUFITÓW, WYMIANĘ PODŁÓG, SPRAWDZENIE DROŻNOŚCI PRZEWODÓW WENTYLACYJNYCH I ICH UDROŻNIENIE W POMIESZCZENIACH I KORYTARZACH BUDYNKU ORAZ DEMONTAŻ INSTALACJI RUR NA STRYCHU, JAK TEŻ FUGOWANIE PODESTU WEJŚCIA GŁÓWNEGO

- Kontroli podlegają proporcje i urobienie zaczynu gipsowego, parametry techniczne i właściwe rozrobienie klejów gipsowych, sposób wyrównania podłoża oraz rozłożenie zaczynu i kleju gipsowego.
- 6.2.4. Kontrola rusztu
Kontrola obejmuje rodzaj wyrobów użytych do wykonania rusztu, ich rozmieszczenie, połączenie i zamocowanie do przegrody (ściany, stropu, konstrukcji dachu).
- 6.2.5. Kontrola ułożenia izolacji
Przedmiotem kontroli jest ilość i grubość zastosowanych warstw izolacji oraz właściwa kolejność ich ułożenia.
- 6.2.6. Kontrola opłytywania
Przedmiotem kontroli jest rodzaj zastosowanych płyt (typ, grubość, obrzeża), sposób ich rozłożenia i zamocowania oraz jakość tworzonych przez nie powierzchni.
Sprawdzając powierzchnię okładziny kontroluje się:
- odchylenia powierzchni od równej płaszczyzny (zwichrowania),
 - odchylenia płaszczyzny od pionu, poziomu lub kąta określonego w dokumentacji projektowej,
 - odchylenia krawędzi od pionu, poziomu lub kąta określonego w dokumentacji projektowej, odchylenia przecinających się płaszczyzn kąta określonego w dokumentacji projektowej.
- 6.2.7. Kontrola zaszpachlowania połączeń oraz styków okładziny z innymi elementami
Przedmiotem kontroli jest rodzaj użytych taśm i mas szpachlowych, wypełnienie i wykończenie połączeń płyt oraz styków okładziny z innymi elementami budynku, a także gładkość całej okładziny.
- 6.3. Badania końcowe
Badania końcowe poszczególnych etapów robót oraz wykonanej okładziny przeprowadza się zgodnie z zasadami opisanymi w pkt. 8.

7. WYMAGANIA DOTYCZĄCE PRZEDMIARU I OBMIARU ROBÓT

- 7.1. Ogólne zasady obmiaru robót podano w ST 1 „Wymagania ogólne”
- 7.2. Jednostka i zasady obmiarowania
Powierzchnię okładzin z płyt gipsowo-kartonowych oblicza się w metrach kwadratowych faktycznie okładanej powierzchni, z dokładnością do dwóch miejsc po przecinku.
W przypadku ścian powierzchnię okładziny liczy się jako iloczyn długości ścian w stanie surowym i wysokości mierzonej od podłoża lub warstwy wyrównawczej na stropie do spodu stropu wyższej kondygnacji oraz odejmuje się od niej powierzchnię większych niż 1 m² (w świetle ościeży) otworów na drzwi lub okna. Otwory mniejsze niż 1 m², a także kratki, drzwiczki itp. mniejsze niż 0,5 m² są pomijane. Powierzchnię okładanych pilastrów i słupów oblicza się w rozwinięciu tych elementów w stanie surowym.
Powierzchnię okładzin na stropach płaskich oblicza się w metrach kwadratowych ich rzutu w świetle ścian surowych na płaszczyznę poziomą.

8. SPOSÓB ODBIORU ROBÓT

- 8.1. Ogólne zasady odbioru robót podano w ST 1 „Wymagania ogólne”

REMONT CZĘŚCI POMIESZCZEŃ URZĘDU MIASTA W NOWYM TARGU PRZY UL. KRZYWEJ 1 OBEJMUJĄCY MALOWANIE ŚCIAN I SUFITÓW, WYMIANĘ PODŁÓG, SPRAWDZENIE DROŻNOŚCI PRZEWODÓW WENTYLACYJNYCH I ICH UDROŻNIENIE W POMIESZCZENIACH I KORYTARZACH BUDYNKU ORAZ DEMONTAŻ INSTALACJI RUR NA STRYCHU, JAK TEŻ FUGOWANIE PODESTU WEJŚCIA GŁÓWNEGO

W przypadku systemu suchej zabudowy sprawdzeniu podlega zgodność całości prac z dokumentacją projektową i SST lub/i wytycznymi producenta/dostawcy systemu, a w szczególności: a) rodzaj zastosowanych materiałów,

- przygotowanie podłoża,
- prawidłowość zamontowania i rozmieszczenia: wieszaków, rusztu, placków gipsowych,
- prawidłowość wykonania izolacji,
- prawidłowość zamocowania płyt i ich wykończenia na stykach, narożach i obrzeżach,
- brak wchrowatości powierzchni.

Przeprowadzenie wszystkich badań materiałów i jakości robót związanych z realizacją okładzin z płyt gipsowo-kartonowych należy do Wykonawcy. Dopiero, po upewnieniu się, że wszystkie wyniki badań są zgodne z odpowiednimi wymaganiami Wykonawca zgłasza odpowiedni etap pracy do odbioru przez Inspektora nadzoru.

Wymagania przy odbiorze ustala się w oparciu o instrukcję producenta/dostawcy systemu suchej zabudowy, a w razie ich braku na podstawie wydawnictwa Polskiego Stowarzyszenia Gipsu „Warunki techniczne wykonania i odbioru systemów suchej zabudowy z płyt gipsowo-kartonowych”.

Roboty uznaje się za zgodne z dokumentacją projektową, SST i ewentualnymi dodatkowymi wymaganiami Inspektora nadzoru, jeżeli wszystkie pomiary i badania dały pozytywne wyniki.

8.2. Odbiór podłoża

Odbiór podłoża należy przeprowadzić bezpośrednio przed przystąpieniem do robót okładzinowych z płyt gipsowo-kartonowych. Jeżeli odbiór podłoża odbywa się po dłuższym czasie od jego przygotowania, należy podłoże oczyścić i zmyć wodą.

8.3. Odbiór rusztu

Sprawdzone jest wykonanie konstrukcji z profili stalowych przygotowane do poszycia płytami g-k. Szczególnie ważna jest kontrola wyznaczenia położenia rusztu względem stałych elementów konstrukcji budynku.

Sprawdzeniu podlega również jakość i grubość blach w profilach oraz sposób zamocowania skrajnych profili konstrukcji do elementów budynku. Konieczne jest także sprawdzenie rozstawu elementów konstrukcji oraz ewentualnego ich łączenia oraz zastosowania taśmy uszczelniającej na obwodzie.

8.4. Odbiór izolacji

Sprawdzana jest poprawność i staranność ułożenia paraizolacji, wełny mineralnej, szklanej lub skalnej oraz zgodność deklarowanych przez producentów parametrów tych materiałów z wymogami projektu lub producenta/dostawcy systemu dla danego rodzaju okładziny.

8.5. Odbiór ułożenia płyt (opłytywania)

W trakcie sprawdzania opłytywania kontroluje się typy zastosowanych płyt g-k, rodzaj oraz rozstawu zastosowanych łączników mocujących płyty do konstrukcji, zachowania dystansu względem podłogi i stropu. Ocenie podlega również przygotowanie krawędzi do spoinowania, w tym ewentualne sfazowanie ciętych krawędzi nieobłożonych kartonem.

8.6. Odbiór wykończenia powierzchni i spoinowania złącz

Sprawdzeniu podlega typ użytej masy szpachlowej i ilość warstw oraz rodzaje użytej taśmy zbrojącej i jej umiejscowienie w spoinie.

8.7. Odbiór efektu końcowego okładziny z płyt gipsowo-kartonowych

Po dokonaniu kontroli poprawności wykonania prac zanikających następuje ocena efektu końcowego. Dokonując oceny efektu końcowego (w momencie odbioru ostatecznego) musimy poddać ocenie:

- 8.7.1. Zgodność z projektem usytuowania ścian, sufitów, obudów.

REMONT CZĘŚCI POMIESZCZEŃ URZĘDU MIASTA W NOWYM TARGU PRZY UL. KRZYWEJ 1 OBEJMUJĄCY MALOWANIE ŚCIAN I SUFITÓW, WYMIANĘ PODŁÓG, SPRAWDZENIE DROŻNOŚCI PRZEWODÓW WENTYLACYJNYCH I ICH UDRÓŻNIENIE W POMIESZCZENIACH I KORYTARZACH BUDYNKU ORAZ DEMONTAŻ INSTALACJI RUR NA STRYCHU, JAK TEŻ FUGOWANIE PODESTU WEJŚCIA GŁÓWNEGO

Oceny zgodności dokonuje się przy pomocy taśm pomiarowych, kątowników, pionów sznurowych lub urządzeń laserowych, poprzez sprawdzenie położenia elementów suchej zabudowy, (ścian – rzut na płaszczyznę podłogi; sufit – względem stałych punktów charakterystycznych budynku i ustalonych punktów odniesienia),

8.7.2. Tolerancje wymiarowe przebiegu wykonanych płaszczyzn i krawędzi.

Do przeprowadzenia kontroli i odbioru stosuje się typowe przyrządy kontrolno-pomiarowe takie jak: łąta aluminiowa o długości 2 m, przymiar z podziałką milimetrową (metrówka), pion murarski lub urządzenie laserowe.

Przykładając łątę do ściany sprawdza się jej przyleganie do okładziny. Wzrokowo należy ocenić czy występuje miejsce, w którym powstaje prześwit pomiędzy łątą a powierzchnią okładziny. Jeżeli stwierdzono takie miejsca należy dokonać pomiaru wielkości tego prześwitu w milimetrach. Pomiarów należy dokonać pomiędzy dwoma dowolnymi punktami podparcia. Równocześnie sprawdza się ilość pofalowań powierzchni, występujących na długości łąty. Celowe jest dokonanie w wybranym miejscu pomiarów po-przez przykładanie łąty w czterech kierunkach.

Sprawdzenie odchylenia krawędzi płaszczyzny od linii prostej dokonuje się przykładając łątę w miejscu przecięcia się dwóch płaszczyzn np. narożników wewnętrznych (pionowe i poziome), narożników zewnętrznych ścian lub pilastrów oraz uskoki lub krawędzi belek na suficie. Wzrokowo oceniane są miejsca, w których powstają prześwity pomiędzy łątą a sprawdzaną powierzchnią. Należy dokonać pomiaru wielkości tego prześwitu w milimetrach. Sprawdzeniu podlega również ilość pofalowań krawędzi występujących na długości łąty.

Do sprawdzenia odchylenia powierzchni i krawędzi od kierunku poziomego używa się dodatkowo: wagi wodnej, poziomicy laserowej lub niwelatora o krótkiej osi celowej wraz z łątą niwelacyjną. Pomiar polega na niwelacji wyznaczonych punktów okładziny. Pomiaru wagą wodną dokonuje się trzymające przezroczyste rurki końcowe wagi. Dla zmierzenia różnicy wysokości pomiędzy wybranymi punktami należy przyłożyć rurki do ściany czołowej na wysokości ok. 40 cm poniżej płaszczyzny sufitu i usunąć korki z rurek. Po ustabilizowaniu się cieczy w rurce zaznacza się na ścianie przebieg płaszczyzny poziomej pod sufitem. Odmierzając odległości od tych znaków do poziomu sufitu można wyznaczyć odchyłkę od poziomu dwóch sprawdzanych punktów. Przy pomiarach metodą geodezyjną, niwelatorem optycznym albo poziomowalnym urządzeniem laserowym konieczne jest użycie łąty mierniczej, która może być z powodzeniem zastąpiona sztywnym przymiarem o dł. 2 m. Ustawiając łątę mierniczą pionowo na sprawdzanym miejscu skierowuje się na nią niwelator lub uprzedzenie laserowe i dokonuje odczytu. Różnica z odczytów dokonanych w dwóch punktach – w zależności od miejsca pomiarów – stanowi odchyłkę od kierunku poziomego powierzchni lub krawędzi.

Dopuszczalne odchyłki w zależności od wymaganej klasy okładziny zestawiono w tabeli zamieszczonej poniżej.

Klasa	Odchylenie powierzchni od płaszczyzny i krawędzi płaszczyzny od linii prostej	Odchylenia powierzchni i krawędzi od kierunku		Odchylenie przecinających się płaszczyzn od kąta przewidzianego w dokumentacji
		Pionowego	Poziomego	
2.	Nie większe niż 3 mm i liczbie nie większej niż 3 na łącie kontrolnej (2 m)	Nie większej niż 2 mm na 1 m i ogółem nie więcej niż 4 mm w pomieszczeniach do 3,5 m wysokości oraz nie więcej niż 6 mm w pomieszczeniach wyższych	Nie większe niż 3 mm na 1 m i ogółem nie więcej niż 10 mm na całej długości krawędzi między przegrodami pionowymi (ściany belki) odległymi o	Nie większe niż 4 mm na 1 m lub 2 mm na 0,5 m

REMONT CZĘŚCI POMIESZCZEŃ URZĘDU MIASTA W NOWYM TARGU PRZY UL. KRZYWEJ 1 OBEJMUJĄCY MALOWANIE ŚCIAN I SUFITÓW, WYMIANĘ PODŁÓG, SPRAWDZENIE DROŻNOŚCI PRZEWODÓW WENTYLACYJNYCH I ICH UDROŻNIENIE W POMIESZCZENIACH I KORYTARZACH BUDYNKU ORAZ DEMONTAŻ INSTALACJI RUR NA STRYCHU, JAK TEŻ FUGOWANIE PODESTU WEJŚCIA GŁÓWNEGO

			max. 10 m oraz nie więcej niż 20 mm na pozostałych	
1.	Nie większe niż 2 mm i liczbie nie większej niż 3 na łacie kontrolnej (2 m)	Nie większej niż 1,5 mm na 1 m i ogółem nie więcej niż 3 mm w pomieszczeniach do 3,5 m wysokości oraz nie więcej niż 4 mm w pomieszczeniach wyższych	Nie większe niż 2 mm na 1 m i ogółem nie więcej niż 1,5 mm na całej powierzchni pionowymi (ściany belki) odległymi o max. 10 m oraz nie więcej niż 10 mm na pozostałych	Nie większe niż 2 mm na 1 m lub 1 mm na 0,5 m

Jakość wykonania szpachlowania połączeń płyt i styku okładziny z innymi elementami budynku.

Oceny dokonuje się wzrokowo porównując sposób wykonania prac z zalecaniami projektu lub producenta/dostawcy systemu. Ocenie poddaje się także i estetykę wykonania tych prac.

Jeżeli w trakcie odbioru końcowego stwierdzono, że którekolwiek z wymienionych w punktach 1-3 badań dało wynik negatywny i stwierdzono istotne odstępstwa, a nie drobne usterki, które mogą być szybko usunięte, roboty muszą zostać zakwestionowane w całości

9. PODSTAWA ROZLICZENIA ROBÓT

9.1. Ogólne ustalenia dotyczące podstawy rozliczenia robót podano w ST 1 „Wymagania ogólne”

9.2. Zasady rozliczenia i płatności

Podstawą płatności, z uwzględnieniem zapisów zawartych pomiędzy Wykonawcą a Zamawiającym w umowie o wykonanie robót, jest wykonana i odebrana ilość m² powierzchni okładzin z płyt gipsowo-kartonowych. Przyjmuje się, że cena za te prace w przyjętej ofercie Wykonawcy w przypadku umowy ryczałtowej lub stawka jednostkowa w przypadku rozliczenia kosztorysowego obejmuje wszystkie czynności niezbędne do ich zrealizowania, a w szczególności:

- dla wszystkich technologii (czynności przygotowawcze i porządkowe):
 - przygotowanie stanowiska roboczego,
 - obsługę sprzętu niewymagającego etatowej obsługi,
 - ustawienie i rozbiórkę rusztowań,
 - przygotowanie podłoża,
 - obsadzenie krtek wentylacyjnych i innych drobnych elementów, – oczyszczenie miejsca pracy oraz wyniesienie śmieci i resztek materiałów,
- dla wykonania okładzin z płyt gipsowo-kartonowych:
 - na ścianach murowanych
 - przygotowanie zaprawy z gipsu szpachlowego,
 - przygotowanie kleju gipsowego,
 - przyklejenie pasków z płyt gipsowo-kartonowych do podłoża,
 - przyklejenie płyt do podłoża wraz z przycięciem i dopasowaniem,
 - na rusztach z listew drewnianych

REMONT CZĘŚCI POMIESZCZEŃ URZĘDU MIASTA W NOWYM TARGU PRZY UL. KRZYWEJ 1 OBEJMUJĄCY MALOWANIE ŚCIAN I SUFITÓW, WYMIANĘ PODŁÓG, SPRAWDZENIE DROŻNOŚCI PRZEWODÓW WENTYLACYJNYCH I ICH UDROŻNIENIE W POMIESZCZENIACH I KORYTARZACH BUDYNKU ORAZ DEMONTAŻ INSTALACJI RUR NA STRYCHU, JAK TEŻ FUGOWANIE PODESTU WEJŚCIA GŁÓWNEGO

- wykonanie rusztu zgodnie z dokumentacją projektową i SST,
- przymocowanie płyt do gotowego rusztu za pomocą gwoździ lub wkrętów wraz z przycięciem i dopasowaniem,
 - na rusztach z kształowników metalowych
 - wykonanie rusztu zgodnie z dokumentacją projektową i SST,
 - przymocowanie płyt do gotowego rusztu za pomocą wkrętów wraz z przycięciem i dopasowaniem,
- dla wszystkich technologii (czynności wykończeniowe):
 - przygotowanie zaprawy z gipsu szpachlowego do wyrównania powierzchni okładzin,
 - szpachlowanie połączeń i styków płyt ze ścianami i stropami, – szpachlowanie i cyklinowanie wykończeniowe.

10. DOKUMENTY ODNIESIENIA

10.1. Normy

- PN-EN 520+A1:2012 Płyty gipsowo-kartonowe – Definicje, wymagania i metody badań.
- PN-EN 12860:2002 Kleje gipsowe do płyt gipsowych – Definicje, wymagania i metody badań.
- PN-EN 13963:2014-10 Materiały do spoinowania płyt gipsowo-kartonowych – Definicje, wymagania i metody badań.
- PN-EN 14195:2015-02 Elementy szkieletowej konstrukcji metalowej do stosowania z płytami gipsowo-kartonowymi – Definicje, wymagania i metody badań.
- PN-EN 14566+A1:2012 Łączniki mechaniczne do konstrukcji z płyt gipsowo-kartonowych – Definicje, wymagania i metody badań.
- PN-EN 13279-1:2009 Spoiwa gipsowe i tynki gipsowe – Część 1: Definicje i wymagania.
- PN-EN 13279-2:2014-02 Spoiwa gipsowe i tynki gipsowe – Część 2: Metody badań.
- PN-EN 13139:2003 Kruszywa do zaprawy.
- PN-EN 1008:2004 Woda zarobowa do betonu. Specyfikacja pobierania próbek, badanie i ocena przydatności wody zarobowej do betonu, w tym wody odzyskanej z procesów produkcji betonu.

10.2. Inne dokumenty i instrukcje

- „Warunki techniczne wykonania i odbioru systemów suchej zabudowy z płyt gipsowo-kartonowych” wydane przez Polskie Stowarzyszenie Gipsu,
- Instrukcji i wytyczne zamieszczone na stronie <http://suchazabudowa.pl/> oraz publikowane przez producentów/dostawców suchej zabudowy.

REMONT CZĘŚCI POMIESZCZEŃ URZĘDU MIASTA W NOWYM TARGU PRZY UL. KRZYWEJ 1 OBEJMUJĄCY MALOWANIE ŚCIAN I SUFITÓW, WYMIANĘ PODŁÓG, SPRAWDZENIE DROŻNOŚCI PRZEWODÓW WENTYLACYJNYCH I ICH UDROŻNIENIE W POMIESZCZENIACH I KORYTARZACH BUDYNKU ORAZ DEMONTAŻ INSTALACJI RUR NA STRYCHU, JAK TEŻ FUGOWANIE PODESTU WEJŚCIA GŁÓWNEGO

ST 4. POKRYWANIE PODŁÓG I ŚCIAN

1. CZĘŚĆ OGÓLNA

- 1.1. Nazwa nadana zamówieniu przez Zamawiającego
Remont części pomieszczeń Urzędu Miasta w Nowym Targu przy ul. Krzywej 1 obejmujący malowanie ścian i sufitów, wymianę podłóg, sprawdzenie drożności przewodów wentylacyjnych i ich udrożnienie w pomieszczeniach i korytarzach budynku oraz demontaż instalacji rur na strychu, jak też fugowanie podestu wejścia głównego
- 1.2. Przedmiot ST
Przedmiotem niniejszej specyfikacji technicznej (ST) są wymagania szczegółowe dotyczące wykonania i odbioru robót związanych z pokrywaniem podłóg i ścian, w trakcie realizacji przedmiotu zamówienia.
- 1.3. Zakres stosowania ST
Specyfikacja techniczna (ST) jest stosowana jako dokument przetargowy i kontraktowy przy zlecaniu i realizacji robót związanych z pokrywaniem podłóg i ścian dla zadania określonego w ST 1 „Wymagania ogólne”
- 1.4. Zakres robót objętych ST
Niniejsza specyfikacja techniczna (ST) dotyczy zasad wykonywania robót związanych z
- 1.5. Określenia podstawowe, definicje
Określenia podane w niniejszej Specyfikacji są zgodne z odpowiednimi normami oraz określeniami podanymi w ST 1 „Wymagania ogólne” a także zdefiniowanymi poniżej.
 - 1.5.1. Mata kompensacyjna
Systemowy materiał z tworzywa sztucznego pozwalający na kompensację naprężeń pomiędzy płytką a podłożem (pochodzących np. od obciążeń termicznych).
 - 1.5.2. Mata rozdzielająca
Systemowy materiał z tworzywa sztucznego o specjalnym kształcie, pozwalający, w ograniczonym zakresie, na niezależnienie pracy wykładziny od pracy podłoża (np. w przypadku wykonywania wykładzin na niestabilnych/zanieczyszczonych/zarysowanych podłożach). Mata rozdzielająca może pełnić funkcję maty kompensacyjnej, izolacja termiczna – warstwa ciepłochronna konstrukcji zapewniająca komfort cieplny.
 - 1.5.3. Paroizolacja
Warstwa zapobiegająca wnikaniu pary wodnej z pomieszczenia znajdującego się poniżej w konstrukcję podłogi.
 - 1.5.4. Warstwa ochronna/rozdzielająca/separacyjna
Warstwa zapewniająca ochronę znajdującej się poniżej warstwy konstrukcji lub rozdzielająca sąsiednie warstwy, których bezpośredni kontakt ze sobą jest niedozwolony.
 - 1.5.5. Jastrych zespolony
Zespolony z podłożem podkład (najczęściej cementowy lub betonowy) wykonany na płycie konstrukcyjnej, zespolony z nią za pomocą warstwy szczepnej.
 - 1.5.6. Warstwa szczepna

REMONT CZĘŚCI POMIESZCZEŃ URZĘDU MIASTA W NOWYM TARGU PRZY UL. KRZYWEJ 1 OBEJMUJĄCY MALOWANIE ŚCIAN I SUFITÓW, WYMIANĘ PODŁÓG, SPRAWDZENIE DROŻNOŚCI PRZEWODÓW WENTYLACYJNYCH I ICH UDROŻNIENIE W POMIESZCZENIACH I KORYTARZACH BUDYNKU ORAZ DEMONTAŻ INSTALACJI RUR NA STRYCHU, JAK TEŻ FUGOWANIE PODESTU WEJŚCIA GŁÓWNEGO

- Polimerowo-cementowa warstwa pomiędzy podłożem cementowym (betonem) oraz jastrychem zespolonym, poprawiająca przyczepność i uniemożliwiająca powstawanie zbyt dużych naprężeń (i w konsekwencji odspojenia) w strefie styku.
- 1.5.7. Jastrych pływający
Podkład (najczęściej cementowy, betonowy lub anhydrytowy) będący podłożem pod płytki, ułożony na izolacji termicznej i oddzielony od niej warstwą rozdzielającą oraz oddylatowany od ścian.
- 1.5.8. Jastrych na warstwie rozdzielającej
Podkład (najczęściej cementowy, betonowy lub anhydrytowy) będący podłożem pod płytki, ułożony na warstwie rozdzielającej z folii z tworzywa sztucznego, nie związany z podłożem oraz oddylatowany od ścian.
- 1.5.9. Cementowa zaprawa klejąca
Mieszanka wiążących hydraulicznie spoiw, kruszyw i dodatków organicznych, mieszana z wodą lub składnikiem ciekłym (płynem zarobowym) bezpośrednio przed użyciem.
- 1.5.10. Dyspersyjna zaprawa klejąca
Wodna dyspersja polimerowa lub mieszanka polimerowych dyspersji, dodatków i wypełniaczy. Gotowa do użycia.
- 1.5.11. Reaktywna zaprawa klejąca
Mieszanka żywic syntetycznych (zazwyczaj epoksydowych) wiążących na skutek reakcji chemicznej, wypełniaczy mineralnych i dodatków organicznych.
- 1.5.12. Grubowarstwowa zaprawa klejąca
Klej do płytek (cementowy lub reaktywny) przeznaczony do stosowania w warstwie o grubości od 20 mm.*) średniowarstwowa zaprawa klejąca – klej do płytek (cementowy lub reaktywny) przeznaczony do stosowania w warstwie o grubościach od 5 mm do 20 mm.*) cienkowarstwowa zaprawa klejąca – klej do płytek przeznaczony do stosowania w warstwie o grubości do 5 mm.*) płytki wielkoformatowe – w literaturze technicznej nie ma jednoznacznie zdefiniowanych wymiarów płytek, które można sklasyfikować jako wielkoformatowe. Firmy produkujące kleje i zaprawy spoinujące za wielkoformatowe przyjmują płytki większe niż 33x33 cm lub 40x40 cm (zależy od firmy). Wytyczne Merkblatt: Verlegung von grossformatigen Keramikplatten im Innenbereich za wielkoformatowe definiują płytki o powierzchni przynajmniej 3000 cm² lub o boku przynajmniej 70 cm. Z kolei wytyczne Untergründe für Wandbeläge aus Keramik, Natur – und Kunststein (Fliesen und Platten) im Innenbereich za wielkoformatowe definiują płytki o powierzchni przynajmniej 1600 cm². Wg Fachinformation 03 Grossformatige keramische Fliesen und Platten za wielkoformatowe płytki uznaje się płytki o powierzchni >0,25 m² i długości boku przynajmniej 60 cm. Austriackie wytyczne Großformatige keramische Belagselemente sowie Belagselemente mit rektifizierten Kanten za wielkoformatowe uznają płytki o krawędzi przynajmniej 35 cm.
- 1.6. Ogólne wymagania dotyczące robót posadzkowych i okładzinowych
Wykonawca robót jest odpowiedzialny za jakość ich wykonania oraz za zgodność z dokumentacją projektową, specyfikacjami technicznymi i poleceniami Inspektora nadzoru.
Ogólne wymagania dotyczące robót wykonywanych na tej budowie podano w ST 1 „Wymagania ogólne”
- 1.7. Dokumentacja robót posadzkowych i okładzinowych
Roboty posadzkowe i okładzinowe należy wykonać na podstawie dokumentacji, której wykaz oraz podstawy prawne sporządzenia podano w ST 1 „Wymagania ogólne”.
Dokumentacja wykonania robót posadzkowych i wykładzinowych powinna zawierać co najmniej następujące informacje i rozwiązania dotyczące:

REMONT CZĘŚCI POMIESZCZEŃ URZĘDU MIASTA W NOWYM TARGU PRZY UL. KRZYWEJ 1 OBEJMUJĄCY MALOWANIE ŚCIAN I SUFITÓW, WYMIANĘ PODŁÓG, SPRAWDZENIE DROŻNOŚCI PRZEWODÓW WENTYLACYJNYCH I ICH UDROŻNIENIE W POMIESZCZENIACH I KORYTARZACH BUDYNKU ORAZ DEMONTAŻ INSTALACJI RUR NA STRYCHU, JAK TEŻ FUGOWANIE PODESTU WEJŚCIA GŁÓWNEGO

- materiałów do wykonywania posadzek i okładzin z płytek,
- lokalizacji i warunków użytkowania,
- rodzaju i stanu podłoża pod posadzki i okładziny.

W projekcie powinny być zawarte:

- wymagania dla podłoża, ewentualnie sposób jego wykonania lub naprawy, z wyszczególnieniem materiałów do napraw,
- specyfikacje materiałów do wykonania posadzek i okładzin z powołaniem się na odpowiednie dokumenty odniesienia (normy, europejskie oceny techniczne, aprobaty techniczne – wydane do 31 grudnia 2016 r., a po zakończeniu okresu ich ważności krajowe oceny techniczne, karty techniczne),
- sposoby wykonania posadzek i okładzin z płytek z uwzględnieniem szerokości spoin i sposobu wykończenia,
- kolorystyka i wzornictwo układanych płytek,
- wymagania i warunki odbioru wykonanej posadzki i okładziny,
- zasady konserwacji posadzek i okładzin.

1.8. Nazwy i kody robót objętych zamówieniem

Grupy robót, klasy robót lub kategorie robót:

- 44113200-7 Płytki
- 45431000-7 Kładzenie płytek
- 45450000-6 Roboty budowlane wykończeniowe, pozostałe
- 45431200-9 Kładzenie glazury

2. WYMAGANIA DOTYCZĄCE MATERIAŁÓW

2.1. Ogólne wymagania dotyczące właściwości materiałów, ich pozyskiwania i składowania podano w ST 1 „Wymagania ogólne”

2.2. Podłoża

Posadzki z płytek klejonych za pomocą klejów cementowych lub dyspersyjnych wykonywane są najczęściej na podłożu:

- z betonu,
 - z zapraw naprawczych np. typu PCC (polimerowo-cementowych) lub CC (cementowych) z systemów naprawy konstrukcji betonowych i żelbetowych,
 - z jastrychu cementowego,
 - z jastrychu anhydrytowego,
 - z suchego jastrychu gipsowego,
 - z maty kompensacyjnej/rozdzielającej.
- posadzki z płytek klejonych za pomocą klejów cementowych wykonywane są także na podłożu:
- z lastryko,
 - z istniejących okładzin ceramicznych.

Posadzki na podłożach drewnianych lub drewnopochodnych (np. deski, płyta OSB) traktować należy jako rozwiązanie jednostkowe (indywidualne) i wymagają one indywidualnego podejścia.

Okładziny z płytek klejonych za pomocą klejów cementowych lub dyspersyjnych wykonywane są najczęściej na podłożu:

REMONT CZĘŚCI POMIESZCZEŃ URZĘDU MIASTA W NOWYM TARGU PRZY UL. KRZYWEJ 1 OBEJMUJĄCY MALOWANIE ŚCIAN I SUFITÓW, WYMIANĘ PODŁÓG, SPRAWDZENIE DROŻNOŚCI PRZEWODÓW WENTYLACYJNYCH I ICH UDROŻNIENIE W POMIESZCZENIACH I KORYTARZACH BUDYNKU ORAZ DEMONTAŻ INSTALACJI RUR NA STRYCHU, JAK TEŻ FUGOWANIE PODESTU WEJŚCIA GŁÓWNEGO

- z betonu,
- z zapraw naprawczych np. typu PCC (polimerowo cementowych) lub CC (cementowych) z systemów naprawy konstrukcji betonowych i żelbetowych,
- z tynku tradycyjnego, cementowego lub cementowo-wapiennego,
- z płyt GK, płyt gipsowo-włóknowych,
- płyty styropianowe lub z XPS, pokryte zaprawą cementową z siatką zbrojącą, zgodnie z odpowiednimi aprobatami technicznymi – wydanymi do 31 grudnia 2016 r., a po zakończeniu okresu ich ważności krajowymi ocenami technicznymi,
- z tynku gipsowego.

Rzadziej wykonuje się okładziny bezpośrednio na podłożach murowanych (z elementów ceramicznych, bloczków betonowych, bloczków z betonu komórkowego, silikatowych, z ceramiki porotyzowanej i bloczków gipsowych) oraz na istniejącej okładzinie ceramicznej jak również macie kompensacyjnej.

2.2.1. Beton

Podłoże betonowe (żelbetowe) powinno być zgodne z PN-EN 206+A1:2016-12. Klasę betonu określa dokumentacja techniczna (za minimalną klasę betonu przyjmuje się C8/10, zalecane C12/15).

2.2.2. Zaprawy naprawcze typu PCC lub CC

Zaprawy naprawcze (typu PCC (polimerowo-cementowe) lub CC (cementowe) powinna być zgodne z PN-EN 1504-3:2006. Zaleca się, aby były klasyfikowane przynajmniej jako R2.

2.2.3. Jastrych zespolony

Do wykonywania jastrychu zespolonego stosuje się:

- beton zgodny PN-EN 206+A1:2016-12,
- jastrych cementowy zgodny z PN-EN 13813:2003,
- jastrych anhydrytowy zgodny z normą z PN-EN 13813:2003,
- zaprawę naprawczą typu PCC lub CC, zgodną z PN-EN 1504-3:2006.

Parametry wytrzymałościowe podłoża i materiału jastrychu zespolonego muszą być porównywalne.

Za minimalną klasę betonu przyjmuje się C12/15, za zalecaną C16/C20. Wytyczne ITB Warunki techniczne wykonania i odbioru robót budowlanych – część B: Roboty wykończeniowe. Zeszyt 5: Okładziny i posadzki z płytek ceramicznych wymagają podłoża z betonu klasy min C16/20 przy grubości przynajmniej 50 mm.

Jastrych cementowy wg DIN 18560-3:2004 powinien być klasy przynajmniej C20 F3, wg DIN 18157-1:1979-07 powinien cechować się wytrzymałością na ściskanie wynoszącą przynajmniej 15 MPa (C15).

Wytyczne Zement Merkblatt B19 – Zementestrich przy obciążeniu lekkim ruchem kołowym (miękkie, pompowane koła, prędkość do 10 km/h) a więc w pomieszczeniach typu warsztaty samochodowe czy parkingi w budownictwie jednorodzinnym wymagają jastrychu klasy C35 F5.

Wytyczne ITB Warunki techniczne wykonania i odbioru robót budowlanych – część B: Roboty wykończeniowe. Zeszyt 5: Okładziny i posadzki z płytek ceramicznych wymagają podłoża z zaprawy cementowej o grubości min. 25 mm i wytrzymałości na ściskanie przynajmniej 12 MPa a na zginanie 3 MPa.

Jastrych anhydrytowy wg DIN 18560-3:2004 powinien być klasy przynajmniej C20 F3, wg DIN 18157-1:1979-07 powinien cechować się wytrzymałością na ściskanie wynoszącą przynajmniej 15 MPa (C15).

Zaleca się, aby zaprawy PCC lub CC były klasyfikowane przynajmniej jako R2.

REMONT CZĘŚCI POMIESZCZEŃ URZĘDU MIASTA W NOWYM TARGU PRZY UL. KRZYWEJ 1 OBEJMUJĄCY MALOWANIE ŚCIAN I SUFITÓW, WYMIANĘ PODŁÓG, SPRAWDZENIE DROŻNOŚCI PRZEWODÓW WENTYLACYJNYCH I ICH UDROŻNIENIE W POMIESZCZENIACH I KORYTARZACH BUDYNKU ORAZ DEMONTAŻ INSTALACJI RUR NA STRYCHU, JAK TEŻ FUGOWANIE PODESTU WEJŚCIA GŁÓWNEGO

Minimalna (w najcieńszym miejscu) grubość jastrychu zespolonego wykonanego z betonu lub zaprawy cementowej powinna wynosić 3 cm.

Jeżeli jastrych zespolony wykonywany jest z suchej zaprawy (cementowej) zarabianej czystą wodą jego grubość powinna wynosić min. 1 cm (wartość zalecana) o ile producent nie mówi inaczej.

Grubość w najcieńszym miejscu jastrychu wykonanego z zaprawy typu PCC lub CC zależy od wytycznych producenta dla zastosowanej zaprawy (w praktyce dla zapraw PCC od 1 mm).

Na warstwę szczerpną pod warstwy z materiałów cementowych stosować zaprawy z systemów napraw konstrukcji żelbetowych lub emulsje polimerowe dodawane do wody zarobowej (wiązące są wytyczne producenta materiału na jastrych). Warstwy szczerpnej nie wykonuje się, gdy warstwą spadkową jest zaprawa PCC lub CC o grubości warstwy do 5 mm. Pod jastrychy anhydrytowe podłoże należy zawsze zagruntować systemowym gruntownikiem.

O ostatecznych parametrach jastrychu zespolonego i jego grubości decyduje dokumentacja projektowa.

2.2.4. Jastrych na warstwie rozdzielającej

Parametry wytrzymałościowe i grubość jastrychów na warstwie rozdzielającej wg DIN 18560-4:2012 dla różnych obciążeń podano w tabeli.

Rodzaj jastrychu	Klasa	Grubość w mm przy obciążeniu	
		użytkowym $\leq 2 \text{ kN/m}^2$ lub punktowym $\leq 1 \text{ kN}$	użytkowym $\leq 3 \text{ kN/m}^2$ lub punktowym $\leq 2 \text{ kN}$
cementowy CT	F4	≥ 35	≥ 55
	F5	≥ 35	≥ 45
anhydrytowy CA ¹⁾	F4	$\geq 35 (\geq 35)$	$\geq 55 (\geq 45)$
	F5	$\geq 35 (\geq 30)$	$\geq 45 (\geq 40)$
	F7	$\geq 35 (\geq 30)$	$\geq 40 (\geq 35)$

Wg wytycznych Beläge auf Calziumsulfatestrich. Keramische Fliesen und Platten, Naturwerkstein und Betonwerkstein auf calziumsulfatgebundenen Estrichen w pomieszczeniach mieszkalnych (obciążenie użytkowe nie przekraczające 2 kN/m^2) za minimalną grubość anhydrytowego jastrychu samopoziomującego przyjmuje się 40 mm.

Wg wytycznych Beläge auf Zementestrich. Fliesen und Platten aus Keramik, Naturwerkstein und Betonwerkstein auf beheizten und unbeheizten Zementgebundenen Fußbodenkonstruktionen w pomieszczeniach mieszkalnych (obciążenie użytkowe nie przekraczające 2 kN/m^2) za minimalną grubość jastrychu cementowego przyjmuje się 45 mm.

Wytyczne Zement Merkblatt B19 – Zementestrich przy obciążeniu lekkim ruchem kołowym (miękkie, pompowane koła, prędkość do 10 km/h) a więc w pomieszczeniach typu warsztaty samochodowe czy parkingi w budownictwie jednorodzinym wymagają jastrychu klasy C35 F5.

Wytyczne ITB Warunki techniczne wykonania i odbioru robót budowlanych – część B: Roboty wykończeniowe. Zeszyt 5: Okładziny i posadzki z płytek ceramicznych wymagają:

- podłoża z zaprawy cementowej o grubości min. 35 mm i wytrzymałości na ściskanie przynajmniej 12 MPa a na zginanie 3 MPa,
- podłoża z betonu klasy min C16/20 o grubości min. 50 mm.

O ostatecznych parametrach jastrychu na warstwie rozdzielającej i jego grubości decyduje dokumentacja projektowa.

REMONT CZĘŚCI POMIESZCZEŃ URZĘDU MIASTA W NOWYM TARGU PRZY UL. KRZYWEJ 1 OBEJMUJĄCY MALOWANIE ŚCIAN I SUFITÓW, WYMIANĘ PODŁÓG, SPRAWDZENIE DROŻNOŚCI PRZEWODÓW WENTYLACYJNYCH I ICH UDROŻNIENIE W POMIESZCZENIACH I KORYTARZACH BUDYNKU ORAZ DEMONTAŻ INSTALACJI RUR NA STRYCHU, JAK TEŻ FUGOWANIE PODESTU WEJŚCIA GŁÓWNEGO

2.2.5. Jastrych pływający

Parametry wytrzymałościowe i grubość jastrychów pływających wg DIN 18560-2:2009, dla różnych obciążeń podano w tabelach:

obciążenie użytkowe $\leq 2 \text{ kN/m}^2$:

Rodzaj jastrychu	Klasa	Grubość w mm
cementowy CT	F4	≥ 45
	F5	≥ 40
anhydrytowy CA ₁₁	F4	$\geq 45 (\geq 35)$
	F5	$\geq 40 (\geq 35)$
	F7	$\geq 35 (\geq 35)$

obciążenie użytkowe $\leq 3 \text{ kN/m}^2$ lub obciążeni punktowe (nacisk koła) $\leq 2 \text{ kN}$:

Rodzaj jastrychu	Klasa	Grubość w mm
cementowy CT	F4	≥ 65
	F5	≥ 55
anhydrytowy CA ₁₁	F4	$\geq 65 (\geq 50)$
	F5	$\geq 55 (\geq 45)$
	F7	$\geq 50 (\geq 40)$

Wg wytycznych Beläge auf Calziumsulfatestrich. Keramische Fliesen und Platten, Naturwerkstein und Betonwerkstein auf calziumsulfatgebundenen Estrichen w pomieszczeniach mieszkalnych (obciążenie użytkowe nie przekraczające 2 kN/m^2) za minimalną grubość anhydrytowego jastrychu samopoziomującego przyjmuje się 40 mm .

Wg wytycznych Beläge auf Zementestrich. Fliesen und Platten aus Keramik, Naturwerkstein und Betonwerkstein

auf beheizten und unbeheizten Zementgebundenen Fußbodenkonstruktionen w pomieszczeniach mieszkalnych (obciążenie użytkowe nie przekraczające 2 kN/m^2) za minimalną grubość jastrychu cementowego przyjmuje się 45 mm .

Wytyczne Zement Merkblatt B19 – Zementestrich przy obciążeniu lekkim ruchem kołowym (miękkie, pompowane koła, prędkość do 10 km/h) a więc w pomieszczeniach typu warsztaty samochodowe czy parkingi w budownictwie jednorodzinym wymagają jastrychu klasy C35 F5.

Wytyczne ITB Warunki techniczne wykonania i odbioru robót budowlanych – część B: Roboty wykończeniowe. Zeszyt 5: Okładziny i posadzki z płytek ceramicznych wymagają:

- podłoża z zaprawy cementowej o grubości min. 40 mm i wytrzymałości na ściskanie przynajmniej 12 MPa a na zginanie 3 MPa ,
- podłoża z betonu klasy min C16/20 o grubości min. 50 mm .

Podane powyżej grubości jastrychów należy zwiększyć, gdy projektowane jest ogrzewanie podłogowe. Docelowa grubość warstwy powinna wynikać ze specyfiki projektowanego ogrzewania (elektryczne, wodne) oraz zaleceń producenta stosowanego materiału.

O ostatecznych parametrach jastrychu pływającego i jego grubości decyduje dokumentacja projektowa.

2.2.6. Mata kompensacyjna/rozdzielająca

Wymagania stawiane tego typu materiałom określa producent systemu

2.2.7. Istniejące okładziny ceramiczne

REMONT CZĘŚCI POMIESZCZEŃ URZĘDU MIASTA W NOWYM TARGU PRZY UL. KRZYWEJ 1 OBEJMUJĄCY MALOWANIE ŚCIAN I SUFITÓW, WYMIANĘ PODŁÓG, SPRAWDZENIE DROŻNOŚCI PRZEWODÓW WENTYLACYJNYCH I ICH UDROŻNIENIE W POMIESZCZENIACH I KORYTARZACH BUDYNKU ORAZ DEMONTAŻ INSTALACJI RUR NA STRYCHU, JAK TEŻ FUGOWANIE PODESTU WEJŚCIA GŁÓWNEGO

Istniejące posadzki/okładziny z płytek muszą być stabilne, bez spękań, rys, wykruszonych spoin itp. błędów. W przypadku stwierdzenia uszkodzeń należy określić ich przyczynę i jeżeli to możliwe, naprawić. Przyczepność do podłoża istniejących płytek nie powinna być mniejsza niż 0,5 MPa.

2.2.8. Ściany murowane

Konstrukcję ściany (nośna, działowa, z ceramiki porotyzowanej, bloczków betonowych, bloczków z betonu komórkowego, silikatowych, gipsowych, cegieł, pustaków, itp.) jak również rodzaj i parametry cegieł/kamieni/bloczków/pustaków oraz klasę i rodzaj zaprawy/kleju określa dokumentacja techniczna.

2.2.9. Tynk tradycyjny

Wg DIN 18157-1:1979-7 okładziny można wykonywać na tynku cementowym lub cementowo-wapiennym o grubości min 10 mm i wytrzymałości odpowiednio min. 6 MPa (klasa CS IV lub CS III wg PN-EN 998-1:2016-12 – z zastrzeżeniem minimalnej wytrzymałości), oraz 2,5 MPa (klasa przynajmniej CS II wg PN-EN 998-1:2016-12).

Na ścianie z elementów drobnowymiarowych wytyczne ITB Warunki techniczne wykonania i odbioru robót budowlanych – część B: Roboty wykończeniowe. Zeszyt 5: Okładziny i posadzki z płytek ceramicznych wymagają wykonania cementowego lub cementowo-wapiennego, dwuwarstwowego, zatartego na ostro tynku (obrzutka + narzut) klasy CS III wg PN-EN 998-1:2016-12.

W przypadku płytek wielkoformatowych wytyczne Untergründe für Wandbeläge aus Keramik, Natur – und Kunststein (Fliesen und Platten) im Innenbereich wymagają podłoża z tynku klasy CS IV lub CS III wg PN-EN 998-1:2016-12 o wytrzymałości na ściskanie przynajmniej 6 MPa.

2.2.10. Podłoża gipsowe

Płyty gipsowo-kartonowe powinny być zgodne z odpowiednimi normami (PN-EN 520+A1:2012) lub aprobatami technicznymi – wydanymi do 31 grudnia 2016 r., a po zakończeniu okresu ich ważności krajowymi ocenami technicznymi. Płyty gipsowo-włóknowe powinny być zgodne z odpowiednimi normami (PN-EN 13815:2008 „Wyroby gipsowe z dodatkiem włókien – Definicje, wymagania i metody badań”) lub aprobatami technicznymi – wydanymi do 31 grudnia 2016 r., a po zakończeniu okresu ich ważności krajowymi ocenami technicznymi.

Płyty gipsowo-kartonowe, wg wytycznych ITB Warunki techniczne wykonania i odbioru robót budowlanych, część C: zabezpieczenia i izolacje, zeszyt 6: Zabezpieczenia wodochronne pomieszczeń mokrych, mogą być stosowane na powierzchni ścian (i sufitów) tylko wtedy, gdy:

- ugięcie płyty przy rozstawie podpór 500 mm i obciążeniu siłą 100 N prostopadłą do włókien kartonu, rozłożoną liniowo, nie powinno być większe niż 0,8 mm,
- obciążenie niszczące prostopadle do kierunku włókien kartonu nie powinno być niższe niż 600 N.

Zdecydowanie zaleca się stosowanie podwójnej warstwy płyt GK. Niemieckie zalecenia wymagają stosowania płyt GK o grubości przynajmniej 12,5 mm.

Zgodnie z Warunkami technicznymi wykonania i odbioru robót część C: Zabezpieczenia i izolacje, zeszyt 6: Zabezpieczenia wodochronne pomieszczeń mokrych płyty gipsowe powinny spełniać następujące warunki:

- powierzchnia płyt powinna być gładka i równa, bez uszkodzeń kartonu, krawędzi i narożników,
- płyty powinny być o wilgotności masowej nie przekraczającej 1%, – złącza płyt powinny być zabezpieczone specjalnymi taśmami.

REMONT CZĘŚCI POMIESZCZEŃ URZĘDU MIASTA W NOWYM TARGU PRZY UL. KRZYWEJ 1 OBEJMUJĄCY MALOWANIE ŚCIAN I SUFITÓW, WYMIANĘ PODŁÓG, SPRAWDZENIE DROŻNOŚCI PRZEWODÓW WENTYLACYJNYCH I ICH UDROŻNIENIE W POMIESZCZENIACH I KORYTARZACH BUDYNKU ORAZ DEMONTAŻ INSTALACJI RUR NA STRYCHU, JAK TEŻ FUGOWANIE PODESTU WEJŚCIA GŁÓWNEGO

Tynki gipsowe powinny mieć grubość przynajmniej 10 mm (dopuszcza się minimalne lokalne pocienienie o max. 2 mm) i wytrzymałość na ściskanie min. 2 MPa. Powierzchnia tynku nie może być filcowana lub gładzona. Płytek i płyt wielkoformatowych nie wolno układać na podłożu gipsowym.

2.3. Materiały

Wszystkie materiały do wykonania robót posadzkowych i okładzinowych z płytek powinny odpowiadać wymaganiom zawartym w dokumentach odniesienia (normach, europejskich ocenach technicznych, aprobatkach technicznych – wydanych do 31 grudnia 2016 r., a po zakończeniu okresu ich ważności w krajowych ocenach technicznych).

Rodzaj płytek i ich parametry techniczne musi określać dokumentacja projektowa. Szczególnie dotyczy to płytek dla których muszą być określone takie parametry jak np. odporność na ścieranie, mrozoodporność i twardość.

2.3.1. Płyty i płytki

Płytki powinny spełniać wymagania normy PN-EN 14411:2016-09.

Tabela – klasyfikacja płytek wg PN-EN 14411:2016-09

Metoda produkcji	Grupa I	Grupa II _a	Grupa II _b	Grupa III
A – ciagnione	AI _a – E ≤ 0,5%*	AII _{a,1} – 3% < E ≤ 6%*	AII _{b,1} – 6% < E ≤ 10%*	AIII – E > 10%
	AI _b – 0,5% < E ≤ 3%	AII _{b,2} – 3% < E ≤ 6%*	AII _{b,2} – 6% < E ≤ 6%*	
B – prasowane na sucho	BI _a – E ≤ 0,5%	BII _a – 3% < E ≤ 6%	BII _b – 6% < E ≤ 10%	BIII – E > 10%
	BI _b – 0,5% < E ≤ 3%			

Płytki grupy I mogą być stosowane wewnątrz i na zewnątrz, grupy II_a wewnątrz w pomieszczeniach mokrych a płytki grupy II_b i III wyłącznie wewnątrz pomieszczeń suchych.

Za mrozoodporne można uznać płytki o nasiąkliwości nie przekraczającej 3% (płytki grupy I), płytki o nasiąkliwości do 6% (płytki grupy II_a) tylko wtedy, gdy producent deklaruje mrozoodporność wg PN-EN ISO 10545-12:1999. Zastosowania płytek w zależności od wytrzymałości mechanicznej podano w tabeli.

Tabela – Zastosowania płytek w zależności od wytrzymałości mechanicznej

Siła łamiąca	Zastosowanie	Rodzaj obciążenia
poniżej 1500 N	w budownictwie mieszkaniowym, łazienkach, itp	normalne (typowe) obciążenia
1500-3000 N	drobny przemysł, administracja, handel	obciążenia ruchem kołowym – koła pompowane
3000-5000 N	przemysł	obciążenia ruchem kołowym – koła gumowe pełne i pompowane – naprężenia do 6 MPa
5000-8000 N	przemysł, supermarkety	obciążenia ruchem kołowym – koła z tworzyw sztucznych i stalowe – naprężenia 6-20 MPa
powyżej 8000 N		obciążeniu ruchem kołowym – koła stalowe – naprężenia powyżej 20 MPa

Dobór płytek w zależności od twardości powierzchniowej (w skali Mohsa) podano w tabeli.

Tabela. Dobór płytek w zależności od twardości powierzchniowej w skali Mohsa

Rodzaj pomieszczenia	Wymagana twardość w skali Mohsa
----------------------	---------------------------------

REMONT CZĘŚCI POMIESZCZEŃ URZĘDU MIASTA W NOWYM TARGU PRZY UL. KRZYWEJ 1 OBEJMUJĄCY MALOWANIE ŚCIAN I SUFITÓW, WYMIANĘ PODŁÓG, SPRAWDZENIE DROŻNOŚCI PRZEWODÓW WENTYLACYJNYCH I ICH UDROŻNIENIE W POMIESZCZENIACH I KORYTARZACH BUDYNKU ORAZ DEMONTAŻ INSTALACJI RUR NA STRYCHU, JAK TEŻ FUGOWANIE PODESTU WEJŚCIA GŁÓWNEGO

pokoje, sypialnie, łazienki	min 50
Kuchnie, przedpokoje, korytarze	50-60
Budynki użyteczności publicznej	> 60

Twardość gresów wynosi zwykle 7÷8°.

Dla płytek szklwionych klasyfikację ścieralności i przykłady zastosowań podaje w załączniku „N” norma PN-EN 14411:2016-09. Szczegóły podano w tabeli.

Tabela. Dobór płytek szklwionych ze względu na klasyfikację ścieralności wg normy PN-EN 14411:2016-09

Klasa ścieralności	Pomieszczenie/powierzchnia	Rodzaj obuwia
0	płytki szklwione tej klasy nie są zalecane do zastosowania na podłogi	
1	pomieszczenia mieszkalne takie jak łazienki i sypialnie – bez bezpośredniego wejścia z zewnątrz i o małym natężeniu ruchu	buty o miękkiej podeszwie lub chodzenie boso
2	pomieszczenia mieszkalne takie jak pokoje w mieszkaniach, jadalnie – bez bezpośredniego wejścia z zewnątrz i o średnim natężeniu ruchu, w najgorszym razie okazjonalnie wystawionych na działanie małych ilości wnoszonych cząstek ścierających (za wyjątkiem kuchni, wejść i wszystkich innych pomieszczeń wystawionych na duży ruch)	buty z podeszwami miękkimi lub normalnymi
3	pomieszczenia/powierzchnie o średnim natężeniu ruchu, z bezpośrednim dostępem z zewnątrz, po których chodzi się w butach z normalnymi podeszwami, wystawione na częste działanie wnoszonych małych ilości cząstek ścierających – kuchnie, hole, korytarze, balkony, logie i tarasy w budynkach mieszkalnych	buty z normalnymi podeszwami
4	pomieszczenia/powierzchnie z intensywnym ruchem pieszym, z bezpośrednim dostępem z zewnątrz, po których chodzenie odbywa się w zabrudzonym obuwiu – warunki ostrzejsze niż dla klasy 3 – wejścia, kuchnie zakładowe, hotele, salony wystawowe i handlowe	zabrudzone, twarde obuwie
5	gdzie wnoszone są cząstki materiału ścierającego – miejsca publiczne takie, jak centra handlowe, hole lotnisk, hole hotelowe, przejścia publiczne dla pieszych, zastosowania przemysłowe	zabrudzone, twarde obuwie

W przypadku intensywnych obciążeń mechanicznych zaleca się stosowanie płytek nieszkliwionych (np. typu gres).

W przypadku wykładzin podłogowych w pomieszczeniach mieszkalnych, np. kuchniach, salonach, itp. należy zwrócić uwagę na ich odporność na plamienie oraz odporność na środki czyszczące. Płytki szklwione cechują się z reguły dobrą i bardzo dobrą odpornością na plamienie. W przypadku płytek i płyt nieszkliwionych, które mogą być narażone na plamienie, zalecana jest konsultacja z producentem, a w przypadku płytek szklwionych narażonych na oddziaływanie nietypowych substancji plamiących wykonanie dodatkowych badań.

Posadzki np. w kuchniach zbiorowego żywienia traktuje się jako posadzki przemysłowe.

Dodatkowe wymagania stawiane płytom i płytkom wielkoformatowym

Wymagania normowe (PN-EN 14411:2016-09) dotyczące dopuszczalnej odchyłki powierzchni płyty od płaszczyzny (zwichrowanie powierzchni) nie zawsze będą wystarczające. Zwykle za maksymalną dopuszczalną krzywiznę/odchyłkę przyjmuje się ± 2 mm, jednak należy sprawdzić, jaką tolerancję gwarantuje producent i określić, czy w odniesieniu do konkretnego wymiaru płytek i

REMONT CZĘŚCI POMIESZCZEŃ URZĘDU MIASTA W NOWYM TARGU PRZY UL. KRZYWEJ 1 OBEJMUJĄCY MALOWANIE ŚCIAN I SUFITÓW, WYMIANĘ PODŁÓG, SPRAWDZENIE DROŻNOŚCI PRZEWODÓW WENTYLACYJNYCH I ICH UDRÓŻNIENIE W POMIESZCZENIACH I KORYTARZACH BUDYNKU ORAZ DEMONTAŻ INSTALACJI RUR NA STRYCHU, JAK TEŻ FUGOWANIE PODESTU WEJŚCIA GŁÓWNEGO

sposobu ułożenia jest to dopuszczalna tolerancja (krzywiznę płytek może „uwypuklić” np. ich ułożenie z przesunięciem o połowę długości boków).

2.3.2. Zaprawy klejące do płytek

2.3.2.1 Kleje cementowe

Wymagania stawiane cementowym klejom do płytek wg PN-EN 12004+A1:2012 podano w tabeli.

Tabela. Wymagania techniczne stawiane klejom cementowym wg PN-EN 12004+A1:2012

Wymagania podstawowe – kleje cementowe klasy C1	
Przyczepność początkowa [N/mm ²]	≥ 0,5
Przyczepność po zanurzeniu w wodzie [N/mm ²]	≥ 0,5
Przyczepność po starzeniu termicznym [N/mm ²]	≥ 0,5
Przyczepność zamrażania-rozmrażania [N/mm ²]	≥ 0,5
Czas otwarty – przyczepność po czasie nie krótszym niż 20 min	≥ 0,5
Wymagania podstawowe – kleje szybkowiązące	
Przyczepność wczesna po czasie nie dłuższym niż 6 godzin	≥ 0,5
Czas otwarty – przyczepność po czasie nie krótszym niż 10 min	≥ 0,5
Wymagania dodatkowe – kleje cementowe klasy C2	
Przyczepność początkowa [N/mm ²]	≥ 1
Przyczepność po zanurzeniu w wodzie [N/mm ²]	≥ 1
Przyczepność po starzeniu termicznym [N/mm ²]	≥ 1
Przyczepność zamrażania-rozmrażania [N/mm ²]	≥ 1
Wymagania fakultatywne – właściwości specjalne	
Odkształcalność poprzeczna [mm]	
– Klasa S2	> 5
– Klasa S1	2,5 – 5
Spływ [mm]	≤ 0,5
Wydłużony czas otwarty – przyczepność po czasie nie krótszym niż 30 min	≥ 0,5

Kleje klasy C2S1 lub C2S2 są przede wszystkim stosowane do wykonywania okładzin i wykładzin zewnętrznych (tarasy, balkony, elewacje) oraz wewnątrz w miejscach narażonych na intensywne oddziaływania termiczne (duży gradient temperatury i/lub szokowa zmiana temperatury) jak również w basenach pływakich (w części niecki pod lustrem wody) oraz na podłożach drewnianych lub z materiałów drewnopochodnych (np. płyty OSB).

Kleje klasy C2 należy stosować przy wykonywaniu okładzin na starej, stabilnej glazurze (alternatywą jest klej klasy C1 z warstwą szcpepną) oraz nietypowych, tzw. trudnych podłożach (niskonasiąkliwe, lastryko, itp.).

W przypadku klejów przeznaczonych do wykonywania okładzin na warstwach hydroizolacji podpłytkowej np. w pomieszczeniach wilgotnych lub mokrych, należy kierować się wytycznymi producenta systemu (klej + izolacja podpłytkowa).

W systemach ogrzewania podłogowego i ściennego zalecane, jednakże nie obligatoryjne, jest stosowanie zapraw klejowych klasy C2, chyba że z indywidualnej analizy wynika konieczność stosowania klejów odkształcalnych.

REMONT CZĘŚCI POMIESZCZEŃ URZĘDU MIASTA W NOWYM TARGU PRZY UL. KRZYWEJ 1 OBEJMUJĄCY MALOWANIE ŚCIAN I SUFITÓW, WYMIANĘ PODŁÓG, SPRAWDZENIE DROŻNOŚCI PRZEWODÓW WENTYLACYJNYCH I ICH UDRÓŻNIENIE W POMIESZCZENIACH I KORYTARZACH BUDYNKU ORAZ DEMONTAŻ INSTALACJI RUR NA STRYCHU, JAK TEŻ FUGOWANIE PODESTU WEJŚCIA GŁÓWNEGO

Do wykonywania okładzin ściennych należy stosować kleje o zmniejszonym spływie (T), wykładziny zaleca się układać na klejach rozpliwnych (dedykowanych płytkom podłogowym).

2.3.2.2 Kleje dyspersyjne

Wymagania stawiane dyspersyjnym klejom do płytek wg PN-EN 12004+A1:2012 podano w tabeli.

Tabela. Wymagania techniczne stawiane klejom dyspersyjnym wg PN-EN 12004+A1:2012

Wymagania podstawowe – kleje dyspersyjne klasy D1	
Początkowa wytrzymałość na ścinanie [N/mm ²]	≥ 1
Wytrzymałość na ścinanie po starzeniu termicznym [N/mm ²]	≥ 1
Czas otwarty – przyczepność po czasie nie krótszym niż 20 min	≥ 0,5
Wymagania dodatkowe – kleje dyspersyjne klasy D2	
Przyczepność po zanurzeniu w wodzie [N/mm ²]	≥ 0,5
Przyczepność w podwyższonej temperaturze [N/mm ²]	≥ 1
Wymagania fakultatywne – właściwości specjalne	
Spływ [mm]	≤ 0,5
Wydłużony czas otwarty – przyczepność po czasie nie krótszym niż 30 min	≥ 0,5

Kleje dyspersyjne nie są odporne na działanie wody co wymusza ich zastosowanie w miejscach suchych. Nadają się do wykonywania lokalnych napraw wykładzin i okładzin wewnętrznych oraz do klejenia płytek na podłożach drewnianych i drewnopochodnych (należy zwrócić uwagę na odporność podłoża drewnopochodnego na wilgoć znajdującą się w kleju).

2.3.2.3 Dodatkowe wymagania stawiane klejom do płytek i płyt wielkoformatowych

Płyty wielkoformatowe należy kleić na kleje klasy przynajmniej C2 S1 wg PN-EN 12004+A1:2012, zalecane S1 F. Dysproporcje między wielkością płytek i grubością mogą powodować, że płyty takie mogą być wrażliwe na oddziaływanie wody znajdującej się w zaprawie klejącej (może wynikać to także ze swoistych właściwości materiałów (np. konglomeratów, dlatego zawsze zalecane jest użycie kleju szybkowiązającego).

W takich przypadkach konieczne może być badanie odkształcalności płyty i na tej podstawie dobór odpowiedniego typu kleju, np. reaktywnego (epoksydowego, należy tu zwrócić uwagę na specyficzne wymogi wytrzymałościowe podłoża wynikające z parametrów wytrzymałościowych klejów epoksydowych).

Tabela. Dobór zaprawy klejącej w zależności od odkształcenia płytek wielkoformatowych

Odształcenie płytki	Zalecana zaprawa klejąca
≤ 0,3 mm	C2 S1
> 0,3 mm i ≤ 0,6 mm	C2EF S1 lub C2EF S2 lub
> 0,6 mm	R2

2.3.3. Zaprawa spoinująca

Cementowa zaprawa spoinująca musi spełniać wymagania normy PN-EN 13888:2010.

REMONT CZĘŚCI POMIESZCZEŃ URZĘDU MIASTA W NOWYM TARGU PRZY UL. KRZYWEJ 1 OBEJMUJĄCY MALOWANIE ŚCIAN I SUFITÓW, WYMIANĘ PODŁÓG, SPRAWDZENIE DROŻNOŚCI PRZEWODÓW WENTYLACYJNYCH I ICH UDROŻNIENIE W POMIESZCZENIACH I KORYTARZACH BUDYNKU ORAZ DEMONTAŻ INSTALACJI RUR NA STRYCHU, JAK TEŻ FUGOWANIE PODESTU WEJŚCIA GŁÓWNEGO

Tabela. Wymagania stawiane cementowym zaprawom do spoinowania wg PN-EN 13888:2010

Właściwość	Wymagania podstawowe	Wymagania dodatkowe		
	Wymagania dla klasy CG 1	Wymagania dla klasy CG 2 W	Wymagania dla klasy CG 2 A	Wymagania dla klasy CG 2 W A
Odporność na ścieranie, mm ³	≤ 2000			
Wytrzymałość na zginanie po przechowywaniu w warunkach suchych, N/mm ²	≥ 2,5	≥ 2,5	≥ 2,5	≥ 2,5
Wytrzymałość na zginanie po cyklach zamrażania i rozmrażania, N/mm ²	≥ 2,5	≥ 2,5	≥ 2,5	≥ 2,5
Wytrzymałość na ściskanie po przechowywaniu w warunkach suchych, N/mm ²	≥ 15	≥ 15	≥ 15	≥ 15
Wytrzymałość na ściskanie po cyklach zamrażania i rozmrażania, N/mm ²	≥ 15	≥ 15	≥ 15	≥ 15
Absorpcja wody po 30 minutach, g	≤ 5		≤ 5	
Absorpcja wody po 240 minutach, g	≤ 10		≤ 10	
Skurcz, mm/m	≤ 3	≤ 3	≤ 3	≤ 3
Wysoka odporność na ścieranie, mm ³			≤ 1000	≤ 1000
Zmniejszona absorpcja wody po 30 minutach, g		≤ 2		≤ 2
Zmniejszona absorpcja wody po 240 minutach, g		≤ 5		≤ 5

Na posadzkach oraz innych powierzchniach narażonych na ścieranie (np. przez intensywne mycie) należy stosować zaprawy klasy CG 2A, w strefach narażonych na zawilgocenie i wodę zaprawy klasy CG 2W. Na powierzchniach zewnętrznych (balkony, tarasy, elewacje) oraz narażonych na obciążenia termiczne stosować zaprawy spoinujące o podwyższonych wymaganiach (CG 2W/CG 2WA), dla których producent deklaruje takie zastosowanie. W basenach pływackich zaleca się stosować zaprawy epoksydowe.

2.3.4. Materiały pomocnicze

Materiały pomocnicze do wykonywania posadzek i okładzin z płytek to:

- masy dylatacyjne
- listwy dylatacyjne i wykończeniowe,
- środki ochrony płytek i spoin,
- środki do usuwania zanieczyszczeń,
- środki do konserwacji posadzek i okładzin.

Do wypełnień dylatacji stosuje się najczęściej masy dylatacyjne na bazie silikonów, akryli oraz MS polimeru.

Wymagania stawiane masom dylatacyjnym podają normy PN-EN 15651-3:2013 oraz PN-EN 15651-4:2013-03.

Kruszywo, jeżeli jest stosowane do wytwarzania zapraw na budowie, powinno spełniać wymagania normy PN-EN 13139:2003.

Cement, jeżeli jest stosowany do wytwarzania zapraw na budowie, powinien spełniać wymagania z normy: PN-EN 197-1:2012.

REMONT CZĘŚCI POMIESZCZEŃ URZĘDU MIASTA W NOWYM TARGU PRZY UL. KRZYWEJ 1 OBEJMUJĄCY MALOWANIE ŚCIAN I SUFITÓW, WYMIANĘ PODŁÓG, SPRAWDZENIE DROŻNOŚCI PRZEWODÓW WENTYLACYJNYCH I ICH UDROŻNIENIE W POMIESZCZENIACH I KORYTARZACH BUDYNKU ORAZ DEMONTAŻ INSTALACJI RUR NA STRYCHU, JAK TEŻ FUGOWANIE PODESTU WEJŚCIA GŁÓWNEGO

Szczegółowe wymagania dotyczące kruszywa (rodzaj, krzywa przesiewu), spoiwa (cement), rodzaju i klasy zaprawy oraz ewentualnych dodatków (np. emulsje polimerowe itp.) podają odpowiednie szczegółowe specyfikacje techniczne (SST).

Pozostałe materiały muszą mieć własności techniczne określone przez producenta lub odpowiednie dokumenty odniesienia.

2.3.5. Woda

Do przygotowania zapraw klejowych i spoinujących stosować należy wodę odpowiadającą wymaganiom normy PN-EN 1008:2004. Bez badań laboratoryjnych może być stosowana wodociągowa woda pitna.

2.4. Izolacja termiczna i akustyczna posadzki

Do wykonania termoizolacji posadzki, ze względu na wymagane parametry wytrzymałościowe, najczęściej stosuje się:

- polistyren ekspandowany (styropian, EPS), zgodny z normami, europejskimi ocenami technicznymi, aprobatami technicznymi – wydanych do 31 grudnia 2016 r., a po zakończeniu okresu ich ważności w krajowych ocenach technicznych.
- polistyren ekstrudowany (XPS), zgodny z PN-EN 13164+A1:2015-03,
- wełnę mineralną, zgodną z PN-EN 13162+A1:2015-04, klasy minimum CS(10)30.

2.5. Warunki przyjęcia na budowę materiałów i wyrobów do robót posadzkowych i okładzinowych z płytek

Materiały i wyroby mogą być przyjęte na budowę, jeśli spełniają następujące warunki:

- są zgodne z ich wyszczególnieniem i charakterystyką podaną w dokumentacji projektowej i w niniejszej specyfikacji technicznej,
- są w oryginalnie zamkniętych opakowaniach,
- są oznakowane w sposób umożliwiający pełną identyfikację,
- spełniają wymagane właściwości wskazane odpowiednimi dokumentami odniesienia,
- producent dostarczył dokumenty świadczące o dopuszczeniu do obrotu i powszechnego lub jednostkowego zastosowania użytych wyrobów budowlanych, zgodnie z ustawą z 16 kwietnia 2004 r. o wyrobach budowlanych (Dz. U. z 2004 r. Nr 92, poz. 881 z późniejszymi zmianami), Rozporządzeniem Parlamentu Europejskiego i Rady (UE) NR 305/2011 z dnia 9 marca 2011 r. ustanawiające zharmonizowane warunki wprowadzania do obrotu wyrobów budowlanych i uchylające dyrektywę Rady 89/106/EWG, karty techniczne wyrobów lub zalecenia producentów dotyczące stosowania wyrobów,
- posiadają karty charakterystyki substancji niebezpiecznej, opracowane zgodnie z Rozporządzeniem (WE) Nr 1907/2006 Parlamentu Europejskiego i Rady z dnia 18 grudnia 2006 r. w sprawie rejestracji, oceny, udzielania zezwoleń i stosowanych ograniczeń w zakresie chemikaliów (REACH) oraz ROZPORZĄDZENIEM KOMISJI (UE) NR 453/2010 z dnia 20 maja 2010 r. zmieniające rozporządzenie (WE) nr 1907/2006 Parlamentu Europejskiego i Rady w sprawie rejestracji, oceny, udzielania zezwoleń i stosowanych ograniczeń w zakresie chemikaliów (REACH),
- opakowania wyrobów zakwalifikowanych do niebezpiecznych spełniają wymagania wynikające z Ustawy z dnia 25 lutego 2011 r. o substancjach chemicznych i ich mieszaninach (Dz. U. z 2011 Nr 63, poz. 322) z późniejszymi zmianami oraz rozporządzenia Ministra Zdrowia z dnia 23 stycznia 2014 r. zmieniającego rozporządzenie w sprawie oznakowania opakowań substancji niebezpiecznych i mieszanin niebezpiecznych oraz niektórych mieszanin (Dz. U. z 2014 Nr 0, poz. 145) z późniejszymi zmianami,

REMONT CZĘŚCI POMIESZCZEŃ URZĘDU MIASTA W NOWYM TARGU PRZY UL. KRZYWEJ 1 OBEJMUJĄCY MALOWANIE ŚCIAN I SUFITÓW, WYMIANĘ PODŁÓG, SPRAWDZENIE DROŻNOŚCI PRZEWODÓW WENTYLACYJNYCH I ICH UDROŻNIENIE W POMIESZCZENIACH I KORYTARZACH BUDYNKU ORAZ DEMONTAŻ INSTALACJI RUR NA STRYCHU, JAK TEŻ FUGOWANIE PODESTU WEJŚCIA GŁÓWNEGO

- spełniają wymagania wynikające z ich terminu przydatności do użycia (termin zakończenia prac powinien się kończyć przed zakończeniem podanych na opakowaniach terminów przydatności do stosowania odpowiednich wyrobów).

Niedopuszczalne jest stosowanie do prac płytkarskich materiałów nieznanego pochodzenia.

Przyjęcie materiałów i wyrobów na budowę powinno być potwierdzone wpisem do dziennika budowy lub protokołem przyjęcia materiałów.

2.6. Warunki przechowywania materiałów i wyrobów do robót posadzkowych i okładzinowych

Wszystkie materiały i wyroby powinny być przechowywane i magazynowane zgodnie z instrukcją producenta oraz wymaganiami odpowiednich dokumentów odniesienia tj. norm, europejskich ocen technicznych bądź aprobat technicznych – wydanych do 31 grudnia 2016 r., a po zakończeniu okresu ich ważności krajowych ocen technicznych.

Pomieszczenie magazynowe do przechowywania wyrobów opakowanych powinno być kryte, suche oraz zabezpieczone przed zawilgoceniem, opadami atmosferycznymi, przemarzeniem i przed działaniem promieni słonecznych.

Wyroby konfekcjonowane powinny być przechowywane w oryginalnych, zamkniętych opakowaniach w temperaturze powyżej +5°C a poniżej +30°C, o ile producent nie podaje inaczej.

Wyroby pakowane w worki powinny być układane na paletach lub drewnianej wentylowanej podłodze, w ilości warstw nie większej niż 10.

Jeżeli nie ma możliwości poboru wody na miejscu wykonywania robót, to wodę należy przechowywać w szczelnych i czystych pojemnikach lub cysternach. Nie wolno przechowywać wody w opakowaniach po środkach chemicznych lub w takich, w których wcześniej przetrzymywano materiały mogące zmienić skład chemiczny wody.

Jeżeli w skład systemu wchodzi wyroby zaklasyfikowane jako niebezpieczne, sposób magazynowania musi uwzględniać ochronę zdrowia człowieka i bezpieczeństwa oraz ochronę środowiska, zgodnie z Rozporządzeniem Ministra Zdrowia z dnia 23 stycznia 2014 r. zmieniającego rozporządzenie w sprawie oznakowania opakowań substancji niebezpiecznych i mieszanin niebezpiecznych oraz niektórych mieszanin (Dz. U. z 2014 Nr 0, poz. 145) z późniejszymi zmianami oraz Rozporządzeniem Parlamentu Europejskiego i Rady (WE) nr 1272/2008 z dnia 16 grudnia 2008 r. w sprawie klasyfikacji, oznakowania i pakowania substancji i mieszanin, zmieniające i uchylające dyrektywy 67/548/EWG i 1999/45/WE oraz zmieniające rozporządzenie (WE) nr 1907/2006.

3. WYMAGANIA DOTYCZĄCE SPRZĘTU, MASZYN I NARZĘDZI

3.1. Ogólne wymagania dotyczące sprzętu podano w ST 1 „Wymagania ogólne”

3.2. Sprzęt i narzędzia do wykonywania robót posadzkowych i okładzinowych

Wykonawca jest zobowiązany do używania takich narzędzi i sprzętu, które nie spowodują niekorzystnego wpływu na jakość materiałów i wykonywanych robót oraz będą przyjazne dla środowiska, a także bezpieczne dla brygad roboczych wykonujących prace glazurnicze. Przy doborze narzędzi i sprzętu należy uwzględnić wymagania producenta stosowanych materiałów.

Do przygotowania i oceny stanu podłoża należy stosować – młotki, przecinaki, szczotki, szczotki druciane, szpachelki, odkurzacze przemysłowe, urządzenia do czyszczenia powierzchni, termometry do mierzenia temperatury podłoża i powietrza, wilgotnościomierze do oznaczania wilgotności podłoża, przyrządy do badania wytrzymałości podłoża, łaty, poziomnice.

Do wykonywania robót posadzkowych i okładzinowych należy stosować:

- szpachle i pace metalowe lub z tworzyw sztucznych,

REMONT CZĘŚCI POMIESZCZEŃ URZĘDU MIASTA W NOWYM TARGU PRZY UL. KRZYWEJ 1 OBEJMUJĄCY MALOWANIE ŚCIAN I SUFITÓW, WYMIANĘ PODŁÓG, SPRAWDZENIE DROŻNOŚCI PRZEWODÓW WENTYLACYJNYCH I ICH UDROŻNIENIE W POMIESZCZENIACH I KORYTARZACH BUDYNKU ORAZ DEMONTAŻ INSTALACJI RUR NA STRYCHU, JAK TEŻ FUGOWANIE PODESTU WEJŚCIA GŁÓWNEGO

- narzędzia lub urządzenia mechaniczne do cięcia płytek,
- pace ząbkowane stalowe lub z tworzyw sztucznych o wysokości ząbków 4-12 mm do rozprowadzania kompozycji klejących,
- łąty do sprawdzania równości powierzchni,
- poziomnice,
- mieszadła koszyczkowe napędzane wiertarką elektryczną oraz pojemniki do przygotowania kompozycji klejących,
- pace gumowe lub z tworzyw sztucznych do spoinowania,
- gąbki do mycia i czyszczenia,
- wkładki (krzyżyki) dystansowe,
- systemy poziomowania płytek.

4. WYMAGANIA DOTYCZĄCE TRANSPORTU

- 4.1. Ogólne wymagania dotyczące transportu podano w ST 1 „Wymagania ogólne”
- 4.2. Wymagania szczegółowe dotyczące transportu materiałów i wyrobów do robót posadzkowych i okładzinowych
- Załadunek i wyładunek wyrobów w opakowaniach, ułożonych na paletach należy prowadzić sprzętem mechanicznym.
- Załadunek i wyładunek wyrobów w opakowaniach układanych luzem wykonuje się ręcznie. Ręczny załadunek zaleca się prowadzić przy maksymalnym wykorzystaniu sprzętu i narzędzi pomocniczych takich jak: chwytaki, wciągniki, wózki.
- Środki transportu do przewozu materiałów i wyrobów workowanych muszą umożliwiać zabezpieczenie tych wyrobów przed zawilgoceniem, przemarzeniem, przegrzaniem i zniszczeniem mechanicznym. Materiały płynne pakowane w pojemniki, kontenery itp. należy chronić przed przemarzeniem, przegrzaniem i zniszczeniem mechanicznym.
- Jeżeli nie istnieje możliwość poboru wody na miejscu wykonania robót, to wodę należy dowozić w szczelnych i czystych pojemnikach lub cysternach. Nie wolno przewozić wody w opakowaniach po środkach chemicznych lub w takich, w których wcześniej przetrzymywano inne płyny bądź substancje mogące zmienić skład chemiczny wody.
- Transport materiałów wykorzystywanych w innych robotach budowlanych nie może odbywać się po wcześniej wykonanych posadzkach.

5. WYMAGANIA DOTYCZĄCE WYKONANIA ROBÓT

- 5.1. Ogólne zasady wykonania robót
- Ogólne zasady wykonywania robót podano w ST 1 „Wymagania ogólne”.
- 5.2. Warunki przystąpienia do robót
- Do wykonywania robót glazurniczych można przystąpić po zakończeniu poprzedzających robót budowlanych i robót mogących stanowić przyczynę uszkodzenia warstw poprzedzających oraz po przygotowaniu i kontroli podłoża a także po przeprowadzeniu kontroli materiałów.
- Przed przystąpieniem do wykonywania posadzek i okładzin z płytek powinny być zakończone:
- wszystkie roboty stanu surowego łącznie z wykonaniem podłoża, warstw konstrukcyjnych i izolacji podłóg i ścian,

REMONT CZĘŚCI POMIESZCZEŃ URZĘDU MIASTA W NOWYM TARGU PRZY UL. KRZYWEJ 1 OBEJMUJĄCY MALOWANIE ŚCIAN I SUFITÓW, WYMIANĘ PODŁÓG, SPRAWDZENIE DROŻNOŚCI PRZEWODÓW WENTYLACYJNYCH I ICH UDRÓŻNIENIE W POMIESZCZENIACH I KORYTARZACH BUDYNKU ORAZ DEMONTAŻ INSTALACJI RUR NA STRYCHU, JAK TEŻ FUGOWANIE PODESTU WEJŚCIA GŁÓWNEGO

- roboty instalacji sanitarnych, centralnego ogrzewania, elektrycznych i innych np. technologicznych (szczególnie dotyczy to instalacji podpodłogowych i ściennych), wszystkie bruzdy, kanały i przebiecia powinny być naprawione i wykończone tynkiem lub zaprawami naprawczymi.

Jastrychy, wylewki, tynki jak również podłoża konstrukcyjne (beton, mur) powinny być naprawione dedykowanymi do tego celu systemami/zaprawami (np. zaprawy PCC, zaprawy reprofilacyjne, warstwy wyrównawcze/wygładzające/samopoziomujące, systemy klamrowania rys i spękań. itp.)

Temperatura powietrza i podłoża podczas aplikacji powinna być równa lub wyższa niż +5°C. Za górną temperaturę aplikacji przyjmuje się +30°C, o ile producent zaprawy klejącej lub spoinującej nie podaje inaczej.

5.3. Wykonanie posadzek i okładzin z płytek

5.3.1. Ogólne wymagania stawiane podłożu pod wykładziny

Posadzki z płytek można wykonywać na podłożach podanych w pkt. 2.2.1-2.2.7.

Dopuszczalne odchylenie powierzchni podkładu od płaszczyzny poziomej nie może przekraczać 5 mm na całej długości łaty kontrolnej o długości 2 m. Jednocześnie odchylenie od poziomu/założonego spadku płaszczyzny nie może być większe niż 5 mm i nie może powodować powstawania kałuż wody jak również zmieniać kierunku spadku.

Przed rozpoczęciem prac okładzinowych podłoże musi być odpowiednio wysezonowane. Dla podłoża betonowych i z tradycyjnej zaprawy cementowej zaleca się sezonowanie podłoża przez 21-28 dni, w przypadku podłoża z mas typu PCC lub z suchych zapraw zarabianych na budowie tylko wodą wiążące są wytyczne producenta (dla zapraw PCC jest to przeciętnie kilka dni). Za maksymalną optymalną wilgotność podłoża przyjmuje się 4% (masowo), w przypadku płytek wielkoformatowych lub ogrzewania podłogowego 2%. Dokumentacja projektowa może postawić ostrzejsze wymagania.

Tradycyjne cementowe jastrychy z ogrzewaniem podłogowym można zacząć wygrzewać nie wcześniej niż po 3 tygodniach od chwili wykonania (optymalnie po 28 dniach). Dla szybkowiązących i fabrycznie przygotowanych podkładów moment rozpoczęcia wygrzewania określa ich producent. Przez pierwsze 3 dni temperatura czynnika grzewczego nie powinna przekraczać 50% maksymalnej temperatury grzewczej, dopiero przez kolejne 4 dni ogrzewanie może pracować na 100% mocy. Bezwzględnie sporządzić protokół grzewczy.

Dla jastrychów anhydrytowych czas sezonowania zależy od grubości i warunków ciepło-wilgotnościowych. Wg wytycznych Informationen über Calciumsulfatfließestriche dla jastrychu o grubości 35 mm, czas sezonowania może się wahać od 3 do 6 tygodni. Jastrychy z ogrzewaniem podłogowym można zacząć wygrzewać nie wcześniej niż po 1 tygodniu od chwili wykonania. Dla szybkowiązących jastrychów moment rozpoczęcia wygrzewania określa producent jastrychu. Przez pierwsze 3 dni temperatura czynnika grzewczego nie powinna przekraczać 50% maksymalnej temperatury grzewczej, dopiero przez kolejne 4 dni ogrzewanie może pracować na 100% mocy. Bezwzględnie sporządzić protokół grzewczy.

Za maksymalną zalecaną wilgotność jastrychu anhydrytowego przyjmuje się 0,5% (masowo), w przypadku ogrzewania podłogowego 0,3%.

5.3.2. Ogólne wymagania stawiane podłożu pod okładziny

Okładziny z płytek można wykonywać na podłożach podanych w pkt. 2.2.1, pkt. 2.2.2 oraz pkt. 2.2.6-2.2.10

Dla powierzchni pionowych, wg wytycznych ITB Warunki techniczne wykonania i odbioru robót budowlanych – część B: Roboty wykończeniowe. Zeszyt 5: Okładziny i posadzki z płytek ceramicznych:

REMONT CZĘŚCI POMIESZCZEŃ URZĘDU MIASTA W NOWYM TARGU PRZY UL. KRZYWEJ 1 OBEJMUJĄCY MALOWANIE ŚCIAN I SUFITÓW, WYMIANĘ PODŁÓG, SPRAWDZENIE DROŻNOŚCI PRZEWODÓW WENTYLACYJNYCH I ICH UDROŻNIENIE W POMIESZCZENIACH I KORYTARZACH BUDYNKU ORAZ DEMONTAŻ INSTALACJI RUR NA STRYCHU, JAK TEŻ FUGOWANIE PODESTU WEJŚCIA GŁÓWNEGO

- odchylenie powierzchni od płaszczyzny oraz odchylenie krawędzi od linii prostej mierzone łata kontrolną o długości 2 m nie może przekraczać 3 mm przy liczbie odchyłek nie większej niż 3 na długości łaty
- odchylenie powierzchni od kierunku pionowego nie może być większe niż 4 mm na wysokości kondygnacji,
- odchylenie powierzchni od kierunku poziomego nie może być większe niż 2 mm na 1 m.

Podstawowym wymogiem dla podłoża murowych jest ograniczenie możliwych odkształceń podłoża po wykonaniu okładziny. Z tego powodu norma DIN 18157-1:1979-07 wymaga minimum 6 miesięcznej przerwy technologicznej po postawieniu ściany. Okres ten może być skrócony, jeżeli z analizy danego przypadku wynika, że po tym okresie nie wystąpią dalsze odkształcenia podłoża. Mur powinien być w stanie powietrzno-suchym.

Wg wytycznych ITB Warunki techniczne wykonania i odbioru robót budowlanych, część B: Roboty wykończeniowe. Zeszyt 1: Tynki tynkom stawia się następujące wymagania:

- tynki II kategorii powinny być wykonywane jako dwuwarstwowe – obrzutka + narzut wyrównany od ręki a następnie zatarty na ostro. Powierzchnia powinna być równa ale szorstka,
- tynki III kategorii powinny być wykonywane jako trójwarstwowe – obrzutka + narzut + gładź jednolicie zatarta. Powierzchnia powinna być równa i gładka. Dopuszczalne są ślady wygładzania kielnią lub zacierania packą o głębokości do 1 mm i długości do 5 cm w ilości nie przekraczającej 3 szt./10 m²,
- niedopuszczalne są pęcherze, wypryski, spęczenia wykwyty i zacieki.

Długość przerw technologicznych przy wykonywaniu tynków zwykłych, wg zaleceń wytycznych Warunki techniczne wykonania i odbioru robót budowlanych, część B: Roboty wykończeniowe. Zeszyt 1: Tynki dla tynków o grubości 1 cm i 1,5 cm wynoszą odpowiednio 14 i 21 dni.

Przy wykonywaniu prac w niekorzystnych warunkach ciepłno-wilgotnościowych długości przerw technologicznych należy zwiększyć.

Dla suchych zapraw tynkarskich, zarabianych tylko wodą, możliwe jest skrócenie czasów przerw technologicznych o ile producent zaprawy na to zezwala.

5.3.3. Dodatkowe wymagania pod płytki wielkoformatowe

Podane w pkt. 5.3.2 i pkt. 5.3.3. tolerancje wymiarowe dla płytek wielkoformatowych (o powierzchni $\geq 0,25$ m² lub o boku dłuższym niż 70 cm) są niewystarczające. Na posadzkach należy zawsze stosować samopoziomujące masy wygładzające lub masy szpachlowe, na ścianach należy wykonać szpachlę wygładzającą. Ostateczną tolerancję wymiarową podłoża ustalić opierając się na zaleceniach producenta płyt, z uwzględnieniem możliwej do nałożenia grubości warstwy kleju oraz wielkości i kształtu płytek.

Płyty wielkoformatowe, zwłaszcza typu „slim” nie nadają się do klejenia na kleju grubowarstwowym. Konsekwencją tego jest także konieczność określenia minimalnych parametrów podłoża (rodzaj i parametry termoizolacji – jeżeli jest wykonywana, wytrzymałości na ściskanie oraz ugięcia jastrychu). Konieczne może być także obliczeniowe wyznaczenie rozstawu i szerokości dylatacji, zwłaszcza, gdy powierzchnia płyt jest narażona na znaczną różnicę temperatur (szerokość spoin nie może być mniejsza niż 3 mm, jednak ze względów estetycznych nie stosuje się zbyt szerokich spoin).

5.3.4. Przygotowanie podłoża

Przeznaczone do wyłożenia płytkami podłoża cementowe (płyta betonowa, jastrych, tynk itp.) musi być stabilne, nośne, niezarysowane, szorstkie (z otwartymi porami), czyste oraz wolne od

REMONT CZĘŚCI POMIESZCZEŃ URZĘDU MIASTA W NOWYM TARGU PRZY UL. KRZYWEJ 1 OBEJMUJĄCY MALOWANIE ŚCIAN I SUFITÓW, WYMIANĘ PODŁÓG, SPRAWDZENIE DROŻNOŚCI PRZEWODÓW WENTYLACYJNYCH I ICH UDROŻNIENIE W POMIESZCZENIACH I KORYTARZACH BUDYNKU ORAZ DEMONTAŻ INSTALACJI RUR NA STRYCHU, JAK TEŻ FUGOWANIE PODESTU WEJŚCIA GŁÓWNEGO

substancji mogących pogorszyć przyczepność (mleczko cementowe, wykwit, tłuste plamy, pozostałości po środkach antyadhezyjnych, itp.).

Czyszczenie podłoża można przeprowadzić za pomocą metod mechanicznych (np. szlifowanie), lub ręcznie, np. przez skucie, zmycie wodą z dodatkiem detergentu czy też zastosowanie innych specjalistycznych środków. Po usunięciu mleczka cementowego powierzchnię oczyścić odkurzaczem przemysłowym, ewentualnie zdmuchnąć pył sprężonym powietrzem.

Wykruszenia, ubytki, raki itp. naprawić zaprawami naprawczymi np. typu PCC (z systemów napraw konstrukcji betonowych i żelbetowych) lub innymi zaprawami mogącymi służyć do reprofilacji (zależy to od parametrów wytrzymałościowych podłoża i materiału naprawczego oraz wytycznych producenta systemu). Prace reprofilacyjne przeprowadzać zgodnie z kartami technicznymi i szczegółową specyfikacją zastosowanego systemu.

Sposób naprawy zarysowanego podłoża zależy przede wszystkim od przyczyn powstania rys, ich stabilności i szerokości rozwarcia, dlatego musi on być ujęty w dokumentacji projektowej.

Powierzchnię tynku oczyścić, odspojone i niestabilne fragmenty skuć, nierówności i/lub ubytki uzupełnić zaprawą tynkarską, o parametrach wytrzymałościowych dostosowanych do wytrzymałości podłoża i wcześniej nałożonego tynku. Ze względu na konieczność zapewnienia odpowiedniego zespolenia z podłożem zaleca się stosować warstwę szepną lub dodatek modyfikatorów polimerowych do wody zarobowej.

Nieotynkowane ściany (mury) konstrukcyjne lub działowe starannie oczyścić, naprawić (skuć lub wypełnić) spoiny, wypełnić ubytki. Szczególnie starannie ocenić powierzchnię ściany pod względem równości (płaskości) powierzchni. Do tego celu stosować zaprawy adekwatne do rodzaju podłoża. Stosując tradycyjne zaprawy (na bazie spoiw hydraulicznych – cementu i wapna) zaleca się dodanie do wody zarobowej polimerowych modyfikatorów, lub alternatywnie, zastosowanie warstwy szepnej.

Materiały chłonne i bardzo porowate (np. beton komórkowy) wymagają zagruntowania systemowym gruntownikiem lub przespachlowania zamykającego pory. Należy stosować sposób zalecany przez producenta kleju.

Jastrychy anhydrytowe wymagają sprawdzenia powierzchni ze względu na:

- obecność cienkiej (grubość rzędu części milimetra) warstwy powstałej ze spoiwa oraz dodatków do suchej zaprawy. Sprawdzenie następuje wizualnie (charakterystyczny, matowy lub błyszczący wygląd) oraz przez wykonanie siatki nacięć (odstęp rzędu 10x10 mm). Należy ją usunąć np. przez przeszlifowanie,
- nadmierną miejscową koncentrację spoiwa, nie pozwalającą lub znacznie utrudniającą prawidłowe wiązanie i twardnienie niżej położonych warstw. Sprawdzenie następuje przez swobodne puszczenie młotka ślusarskiego o wadze ok. 0,5 kg pochylonego pod kątem 45°±60°. Stwardniałe pola ulegną spękaniu i odspojeniu. Powierzchnie takie usunąć ręcznie lub mechanicznie (np. frezowanie, szlifowanie) i naprawić zaprawą zalecaną przez producenta jastrychu,
- obecność białych, miękkich pól, zwłaszcza na powierzchniach jastrychów zarobionych zbyt dużą ilością wody (pomocna może być próba zarysowania twardym narzędziem). Niestabilne fragmenty usunąć mechanicznie, ubytki naprawić.

Powierzchnię jastrychów anhydrytowych przed zagruntowaniem zawsze przeszlifować mechanicznie papierem ściernym (w jednym przejściu) i odkurzyć odkurzaczem przemysłowym.

Suche jastrychy gipsowe (płyty) zamocować do podłoża wkrętami, uszkodzone i wyłamane krawędzie naprawić zaprawą zalecaną przez producenta, styki zabezpieczyć systemową taśmą i zaspachlować.

REMONT CZĘŚCI POMIESZCZEŃ URZĘDU MIASTA W NOWYM TARGU PRZY UL. KRZYWEJ 1 OBEJMUJĄCY MALOWANIE ŚCIAN I SUFITÓW, WYMIANĘ PODŁÓG, SPRAWDZENIE DROŻNOŚCI PRZEWODÓW WENTYLACYJNYCH I ICH UDROŻNIENIE W POMIESZCZENIACH I KORYTARZACH BUDYNKU ORAZ DEMONTAŻ INSTALACJI RUR NA STRYCHU, JAK TEŻ FUGOWANIE PODESTU WEJŚCIA GŁÓWNEGO

Powierzchnię płyt gipsowo-kartonowych lub gipsowo-włóknowych przeszlifować w celu usunięcia ewentualnych zanieczyszczeń, uszkodzone krawędzie, narożniki i złącza naprawić oraz zabezpieczyć systemowymi taśmami i zaspachlować.

Podłoża gipsowe bezwzględnie wymagają zagruntowania preparatem zalecanym przez producenta powłoki hydroizolacyjnej.

W podkładzie należy wykonać, zgodnie z projektem, szczeliny dylatacyjne oraz ewentualne spadki. Rozróżnia się:

- dylatacje konstrukcyjne obiektu (budynku) są niezależne od konstrukcji samej podłogi, przebiegają zawsze przez wszystkie warstwy konstrukcji.
- przy większych powierzchniach oraz w systemach ogrzewania podłogowego należy wykonać dylatacje pośrednie (strefowe). Muszą one przechodzić przez całą grubość jastrychu i być odwzorowane w okładzinie. Dylatacje tego typu wykonuje się ponadto w przypadku znacznych różnic w temperaturze czynnika grzewczego lub rodzaju ogrzewania podłogowego (elektryczne, wodne). Oddylatować od siebie należy także pola z niezależnie regulowanym ogrzewaniem. Dylatacje strefowe wykonuje się także w przypadku powierzchni o kształcie liter L lub U tak, aby kształt zdylatowanej powierzchni był prostokątny. Szerokość dylatacji pośrednich przy ogrzewaniu podłogowym nie powinna być mniejsza niż 10 mm,
- dylatacje brzegowe oddzielają podkład od elementów pionowych. Przecinają one warstwę wierzchnią i dodatkowo, w przypadku podłogi pływającej uniemożliwiają powstawanie tzw. mostków akustycznych. Powinny mieć szerokość przynajmniej 10 mm w przypadku systemów z ogrzewaniem podłogowym, w pozostałych przypadkach jest to zalecana szerokość (minimalna 8 mm),
- dylatacje montażowe oddzielają wykładzinę ceramiczną od kratek, wpustów, rur instalacyjnych, itp. Ich szerokość wynosi zwykle 6-8 mm (ale nie mniej niż 5 mm).

Według wytycznych Beläge auf Zementestrich. Fliesen und Platten aus Keramik, Naturwerkstein und Betonwerkstein auf beheizten und unbeheizten Zementgebundenen Fußbodenkonstruktionen pola jastrychu z ogrzewaniem podłogowym nie mogą być większe niż 40 m², przy czym długość niezdylatowanego boku nie może być większa niż 6,5 m długości. Powierzchnie nieogrzewane powinny być zdylatowane na pola o powierzchni nie większej niż 60 m², przy czym długość niezdylatowanego boku nie może być większa niż 8 m długości. Zdylatowana powierzchnia powinna być kwadratowa lub prostokątna, o proporcjach boków nie przekraczających 1:1,5.

Według wytycznych Beläge auf Calziumsulfatestrich. Keramische Fliesen und Platten, Naturwerkstein und Betonwerkstein auf calziumsulfatgebundenen Estrichen pola jastrychu z ogrzewaniem podłogowym nie powinny być większe niż 100 m², przy czym długość niezdylatowanego boku nie powinna być większa niż 10 m długości. Przy kwadratowych lub prostokątnych powierzchniach (proporcje boków nie większe niż 2:1) możliwe jest także wykonanie większych, niezdylatowanych powierzchni (o ile wykona się niezbędne obliczenia). W pomieszczeniach bez ogrzewania podłogowego długość niezdylatowanego boku nie powinna przekraczać 20 m, gdy stosuje się jastrych upłynniony oraz 15 m w pozostałych przypadkach.

Wg wytycznych ITB Warunki techniczne wykonania i odbioru robót budowlanych – część B: Roboty wykończeniowe. Zeszyt 5: Okładziny i posadzki z płytek ceramicznych wewnątrz budynku pola dylatacyjne powinny mieć wymiary nie większe niż 5x6 m.

W okładzinie ceramicznej dylatacje zwykle wykonuje się:

- przy stropie (gdy okładzina wykonywana jest na całej wysokości ściany),
- przy posadzce (styk ściany z posadzką/dylatacja brzegowa wykładziny),

REMONT CZĘŚCI POMIESZCZEŃ URZĘDU MIASTA W NOWYM TARGU PRZY UL. KRZYWEJ 1 OBEJMUJĄCY MALOWANIE ŚCIAN I SUFITÓW, WYMIANĘ PODŁÓG, SPRAWDZENIE DROŻNOŚCI PRZEWODÓW WENTYLACYJNYCH I ICH UDROŻNIENIE W POMIESZCZENIACH I KORYTARZACH BUDYNKU ORAZ DEMONTAŻ INSTALACJI RUR NA STRYCHU, JAK TEŻ FUGOWANIE PODESTU WEJŚCIA GŁÓWNEGO

- w pionowych narożnikach wewnętrznych,
- wzdłuż styku różnego rodzaju podłóży,
- oddzielając okładzinę od przechodzących przez nią wbudowanych w ścianę elementów oraz od elementów o innym współczynniku rozszerzalności liniowej.

Szerokość dylatacji strefowych, montażowych i brzegowych w okładzinie ceramicznej powinna wynosić 5-10 mm.

Szczeliny dylatacyjne powinny być wypełnione materiałem wskazanym w projekcie.

Wykonstruowanie dylatacji musi zawsze uwzględniać właściwości materiału warstwy wierzchniej. Może się okazać, że w odniesieniu do konkretnych warunków użytkowania i konkretnego materiału warstwy wierzchniej podane powyżej wymogi ulegną zaostrzeniu – chodzi tu przede wszystkim o rozstaw i szerokość dylatacji. Uwaga: zmiana szerokości szczeliny dylatacyjnej ma wpływ na dobór materiału do jej wypełnienia – zastosowany materiał musi umożliwić przeniesienie (elastyczne) zmian jej szerokości. Dylatacje w podłożu muszą zostać powtórzone w okładzinie ceramicznej i idealnie się pokrywać.

5.3.5. Układanie płytek

Układanie płytek ceramicznych można rozpocząć po przygotowaniu podłoża i pozytywnym wyniku jego kontroli. Przed przystąpieniem do zasadniczych robót okładzinowych należy przygotować wszystkie niezbędne materiały, narzędzia i sprzęt, posegregować płytki według wymiarów, gatunku i odcieni oraz rozplanować sposób układania płytek.

Położenie płytek należy rozplanować uwzględniając ich wielkość, szerokość spoin oraz układ dylatacji. Szczególnie starannego rozplanowania wymaga wykładzina zawierająca określone w dokumentacji wzory lub składająca się z różnego rodzaju i wielkości płytek.

Wybór kompozycji klejących zależy od rodzaju płytek i podłoża oraz wymagań stawianych podłodze (pkt 2.3.2.). Kompozycja (zaprawa) klejąca musi być przygotowana zgodnie z instrukcją producenta (ilość wody, czas mieszania itp.).

Czas, po którym można rozpocząć spoinowanie podany jest w szczegółowej specyfikacji technicznej lub karcie technicznej zastosowanego kleju.

Wielkość zębów pacy zależy od wielkości płytek. Zaleca się stosować następujące wielkości zębów pacy:

Wymiary płytki [mm]	Wielkość zęba pacy [mm]
50x50	3
100x100	4
150x150	6
200x200	6
250x250	8
300x300	10
400x400 i większe	12

Grubość warstwy kleju zależy od rodzaju i równości podłoża oraz rodzaju i wielkości płytek i wynosi średnio około 6-10 mm. Uwaga: grubość warstwy kleju nie może przekraczać zaleceń jego producenta. Zaleca się następujące szerokości spoin przy płytkach o długości boku:

Szerokość boku płytki [mm]	Szerokość spoiny [mm]
< 100	2
100 < 200	3
200 < 600	4
600 >	5-20

5.3.5.1 Powierzchnie poziome

REMONT CZĘŚCI POMIESZCZEŃ URZĘDU MIASTA W NOWYM TARGU PRZY UL. KRZYWEJ 1 OBEJMUJĄCY MALOWANIE ŚCIAN I SUFITÓW, WYMIANĘ PODŁÓG, SPRAWDZENIE DROŻNOŚCI PRZEWODÓW WENTYLACYJNYCH I ICH UDROŻNIENIE W POMIESZCZENIACH I KORYTARZACH BUDYNKU ORAZ DEMONTAŻ INSTALACJI RUR NA STRYCHU, JAK TEŻ FUGOWANIE PODESTU WEJŚCIA GŁÓWNEGO

Okładzinę ceramiczną układa się na pełne podparcie, na warstwie zaprawy klejącej metodą pacy ząbkowanej lub metodą narzucania (ang. floating metod) przy stosowaniu kleju dedykowanego okładzinom podłogowym, lub metodą narzucania i rozprowadzania (ang. floating and buttering metod) przy stosowaniu kleju do okładzin podłogowych i ściennych. Niedopuszczalne jest pozostawienie pustych przestrzeni pod płytką.

Po nałożeniu zaprawy klejącej układa się płytki od wyznaczonej linii lub wybranego narożnika. Nakładając pierwszą płytkę należy ją lekko przesunąć po podłożu (około 1 cm), ustawić w żądanej pozycji i docisnąć dla uzyskania przyczepności kleju do płytki. Następne płytki należy dołożyć do sąsiednich, docisnąć i mikroruchami odsunąć na szerokość spoiny. Dzięki dużej przyczepności świeżej kompozycji klejowej po dociśnięciu płytki uzyskuje się efekt „przyssania”. Większe płytki zaleca się dobijać młotkiem gumowym. Należy przestrzegać podanych przez producenta czasu obrabialności, czasu otwartego i korygowalności.

Dla uzyskania jednakowej wielkości spoin stosuje się wkładki (krzyżyki) dystansowe.

Przed całkowitym stwardnieniem kleju ze spoin pomiędzy płytkami należy usunąć jego nadmiar, można też usunąć wkładki dystansowe.

W trakcie układania płytek należy także mocować profile (listwy) dylatacyjne. Szczeliny dylatacyjne nie mogą być zanieczyszczone klejem lub zaprawą spoinującą.

Po ułożeniu płytek na powierzchni poziomej wykonuje się cokolik. Szczegóły powinna określać dokumentacja projektowa.

5.3.5.2

Powierzchnie pionowe

Kompozycję klejącą nakłada się na podłoże gładką krawędzią pacy a następnie „przeczesa” się powierzchnię zębatą krawędzią ustawioną pod kątem około 50°. Kompozycja klejąca powinna być rozłożona równomiernie i pokrywać całą powierzchnię podłoża. Wielość zębów pacy zależy od wielkości płytek. Prawidłowo dobrane wielość zębów i konsystencja kompozycji sprawiają, że kompozycja nie wypływa z pod płytek i pokrywa minimum 65% powierzchni płytki.

Układanie płytek rozpoczyna się od dołu w dowolnym narożniku, jeżeli wynika z rozplanowania, że powinna znaleźć się tam cała płytka. Jeśli pierwsza płytka ma być docinana, układanie należy zacząć od przyklejenia drugiej całej płytki w odpowiednim dla niej miejscu.

Układanie płytek polega na ułożeniu płytki na ścianie, dociśnięciu i „mikroruchami” ustawieniu na właściwym miejscu przy zachowaniu wymaganej wielkości spoiny. Dzięki dużej przyczepności świeżej zaprawy klejowej po dociśnięciu płytki uzyskuje się efekt „przyssania”. Płytki o dużych wymiarach zaleca się dobijać młotkiem gumowym.

Pierwszy rząd płytek, tzw. cokołowy, układa się zazwyczaj po ułożeniu wykładziny podłogowej. Płytki tego pasa zazwyczaj trzeba przycinać na odpowiednią wysokość.

Dla uzyskania jednakowej wielkości spoin stosuje się wkładki (krzyżyki) dystansowe.

Przed całkowitym stwardnieniem kleju ze spoin należy usunąć jego nadmiar, można też usunąć wkładki dystansowe.

REMONT CZĘŚCI POMIESZCZEŃ URZĘDU MIASTA W NOWYM TARGU PRZY UL. KRZYWEJ 1 OBEJMUJĄCY MALOWANIE ŚCIAN I SUFITÓW, WYMIANĘ PODŁÓG, SPRAWDZENIE DROŻNOŚCI PRZEWODÓW WENTYLACYJNYCH I ICH UDROŻNIENIE W POMIESZCZENIACH I KORYTARZACH BUDYNKU ORAZ DEMONTAŻ INSTALACJI RUR NA STRYCHU, JAK TEŻ FUGOWANIE PODESTU WEJŚCIA GŁÓWNEGO

W trakcie układania płytek należy także mocować listwy wykończeniowe oraz inne elementy jak np. drzwiczki rewizyjne szachtów instalacyjnych.

Drobne płytki (tzw. mozaikowe) są powierzchnią licową naklejane na papier przez co możliwe jest klejenie nie pojedynczej płytki lecz większej ilości. W trakcie klejenia płytki te dociska się do ściany deszczułką do uzyskania wymaganej powierzchni lica. W przypadku okładania powierzchni krzywych (np. słupów) należy używać odpowiednich szablonów dociskowych. Po związaniu kompozycji klejącej papier usuwa się po uprzednim namoczeniu wodą.

5.3.5.3

Spoinowanie

Spoinowanie wykonuje się rozprowadzając zaprawę do spoinowania po powierzchni wykładziny pacą gumową. Zaprawę należy dokładnie wcisnąć w przestrzenie między płytkami ruchami prostopadle i ukośnie do krawędzi płytek. Nadmiar zaprawy zbiera się z powierzchni płytek wilgotną gąbką. Świeżą zaprawę można dodatkowo wygładzić zaokrąglonym narzędziem i uzyskać wklęsły kształt spoiny. Płaskie spoiny uzyskuje się poprzez przetarcie zaprawy pacą z naklejoną gładką gąbką. Aby zapobiec zbyt szybkiemu wysychaniu spoin korzystne może być lekkie zwilżanie ich wilgotną gąbką.

Dla podniesienia jakości okładziny i zwiększenia odporności na czynniki zewnętrzne, po stwardnieniu, spoiny mogą być powleczone specjalnymi preparatami impregnującymi.

Ostatnim etapem jest wypełnienie dylatacji elastyczną masą. Aby zapewnić właściwe warunki pracy masy dylatacyjnej musi ona przylegać tylko do boków szczeliny, dlatego należy stosować specjalne sznury wypełniające lub paski folii układane na dnie szczeliny. Jeżeli producent masy wypełniającej dylatację zaleca stosowanie preparatu gruntującego podłoże, to należy najpierw zagruntować boki szczeliny a następnie umieścić w złączu sznur wypełniający.

5.3.6. Wymagania dotyczące wykonania prac płytkarskich

Prawidłowo wykonana wykładzina/okładzina powinna spełniać następujące wymagania:

- cała powierzchnia powinna mieć jednakową barwę zgodną z wzorcem (nie dotyczy okładzin dla których różnorodność barw jest zamierzona),
- cała powierzchnia pod płytkami na podłożu powinna być wypełniona klejem (warunek właściwej przyczepności) tj. przy lekkim opukiwaniu płytki nie powinny wydawać głuchego odgłosu,
- grubość warstwy klejącej powinna być zgodna z dokumentacją lub instrukcją producenta oraz wartością podaną w pkt. 5.3.5.,
- dopuszczalne odchylenie powierzchni poziomych od płaszczyzny (mierzone łatą długości 2 m) nie powinno być większe niż 3 mm na długości łaty i nie większe niż 5 mm na całej długości lub szerokości powierzchni okładziny, – dopuszczalne tolerancje wymiarowe powierzchni pionowych wynoszą:
 - odchylenie powierzchni od płaszczyzny oraz odchylenie krawędzi od linii prostej, mierzone łatą kontrolną o długości 2 m, nie może przekraczać 3 mm przy liczbie odchyłek nie większej niż 3 na długości łaty,
 - odchylenie powierzchni od kierunku pionowego nie może być większe niż 4 mm na wysokości kondygnacji,

REMONT CZĘŚCI POMIESZCZEŃ URZĘDU MIASTA W NOWYM TARGU PRZY UL. KRZYWEJ 1 OBEJMUJĄCY MALOWANIE ŚCIAN I SUFITÓW, WYMIANĘ PODŁÓG, SPRAWDZENIE DROŻNOŚCI PRZEWODÓW WENTYLACYJNYCH I ICH UDROŻNIENIE W POMIESZCZENIACH I KORYTARZACH BUDYNKU ORAZ DEMONTAŻ INSTALACJI RUR NA STRYCHU, JAK TEŻ FUGOWANIE PODESTU WEJŚCIA GŁÓWNEGO

- odchylenie powierzchni od kierunku poziomego nie może być większe niż 2 mm na 1 m,
- spoiny na całej długości i szerokości muszą być wypełnione zaprawą do spoinowania,
- dopuszczalne odchylenie spoin od linii prostej nie powinno wynosić więcej niż 2 mm na długości 1 m i 3 mm na całej długości lub szerokości przegrody
- szczeliny dylatacyjne powinny być wypełnione całkowicie materiałem wskazanym w projekcie,
- listwy dylatacyjne powinny być osadzone zgodnie z dokumentacją i instrukcją producenta.

6. KONTROLA JAKOŚCI ROBÓT

6.1. Ogólne zasady kontroli jakości robót podano w ST 1 „Wymagania ogólne”

Przed przystąpieniem do wykonywania prac płytkarskich należy przeprowadzić kontrolę jakości i badania materiałów, które będą wykorzystywane do wykonywania robót oraz kontrolę przygotowania podłoża.

Wszystkie materiały – płytki, zaprawy klejące i spoinujące jak również materiały pomocnicze muszą spełniać wymagania odpowiednich norm, europejskich ocen technicznych lub aprobat technicznych – wydanych do 31 grudnia 2016 r., a po zakończeniu okresu ich ważności krajowych ocen technicznych oraz odpowiadać parametrom określonym w dokumentacji projektowej.

6.2. Badania przed przystąpieniem do robót

6.2.1. Kontrola jakości materiałów

Materiały użyte do prac wykładzinowych/okładzinowych muszą odpowiadać wymaganiom podanym w pkt. 2. niniejszej specyfikacji technicznej.

Bezpośrednio przed użyciem należy sprawdzić:

- w protokole przyjęcia materiałów na budowę; czy dostawca dostarczył dokumenty świadczące o dopuszczeniu do obrotu lub udostępnieniu na rynku krajowym bądź do jednostkowego zastosowania materiałów budowlanych będących wyrobami w myśl ustawy z 16 kwietnia 2004 r. o wyrobach budowlanych (tekst jednolity Dz. U. z 2016 r. Nr 0 poz. 1570) oraz Rozporządzenia Parlamentu Europejskiego i Rady (UE) NR 305/2011 z dnia 9 marca 2011 r. ustanawiającego zharmonizowane warunki wprowadzania do obrotu wyrobów budowlanych i uchylającego dyrektywę Rady 89/106/EWG,
- stan opakowań (oryginalność opakowań i ich szczelność) oraz sposób przechowywania materiałów,
- terminy przydatności podane na opakowaniach.

Przed przystąpieniem do robót Wykonawca powinien wykonać badania wody oraz ewentualnie innych materiałów użytych do wykonania robót i przedstawić wyniki tych badań Inspektorowi nadzoru do akceptacji. Badania te powinny obejmować właściwości określone w pkt. 2.3.4. i p.2.3.5. niniejszej specyfikacji oraz określone w SST zastosowanych materiałów.

6.2.2. Badania podłoża pod płytki

Bezwzględnemu sprawdzeniu podlega:

- oczyszczenie podłoża z kurzu, luźnych i niezwiązanych cząstek, obcych ciał niestabilnych fragmentów cegieł itp. Sprawdzenie można przeprowadzić poprzez oględziny, ścieranie, skrobanie lub przetarcie podłoża. Zanieczyszczenia usunąć przez oczyszczenie przy pomocy szczotek, mioteł, splukanie wodą, odkurzenie odkurzaczem przemysłowym itp.,

REMONT CZĘŚCI POMIESZCZEŃ URZĘDU MIASTA W NOWYM TARGU PRZY UL. KRZYWEJ 1 OBEJMUJĄCY MALOWANIE ŚCIAN I SUFITÓW, WYMIANĘ PODŁÓG, SPRAWDZENIE DROŻNOŚCI PRZEWODÓW WENTYLACYJNYCH I ICH UDROŻNIENIE W POMIESZCZENIACH I KORYTARZACH BUDYNKU ORAZ DEMONTAŻ INSTALACJI RUR NA STRYCHU, JAK TEŻ FUGOWANIE PODESTU WEJŚCIA GŁÓWNEGO

- oczyszczenie ze starych wymalowań, zanieczyszczeń olejowych, tłustych zabrudzeń, środków antyadhezyjnych itp. Sprawdzenie przeprowadzić poprzez oględziny, próbę zwilżenia wodą, itp. W zależności od rodzaju zanieczyszczeń usunąć je mechanicznie, przez zmycie wodą z dodatkiem detergentu lub stosując specjalistyczne środki,
- stan i równość podłoża. Sprawdzenie równości podłoża, które przeprowadza się przykładając w dowolnych miejscach i kierunkach 2-metrową łatę i/lub wykonując pomiary. Nierówności większe od podanych w punkcie 5.3.1-5.3.3. oraz ubytki wyrównać/wypełnić w sposób podany w punkcie 5.3.4. niniejszej specyfikacji technicznej.
- spadek podłoża, jeżeli jest przewidziany. Sprawdzenie spadków podkładu pod wykładziny (posadzki) przeprowadza się za pomocą 2-metrowej łaty i poziomnicy. Spadki mniejsze od podanych w dokumentacji technicznej wykonstruować z materiałów o właściwościach podanych w pkt. 2.2.1-2.2.3. niniejszej specyfikacji technicznej. Pomiary równości i spadków należy wykonać z dokładnością do 1 mm,
- temperatura powietrza i podłoża,
- wilgotność podłoża,
- poprawność zagruntowania podłoża (jeżeli jest wymagane).

Wilgotność i temperaturę podłoża należy ocenić przy użyciu odpowiednich przyrządów (wilgotnościomierz, termometr). Wygląd powierzchni podłoża należy ocenić wizualnie, z odległości 0,5-1 m, w rozproszonym świetle dziennym lub sztucznym.

Pozostałe badania (np. za pomocą młotka Schmidta, badania pull-off, pomiar wilgotności aparatem CM, itp.), jeżeli są wykonywane, należy przeprowadzić metodami opisanymi w odpowiednich dokumentach odniesienia (normach, SST itp.). Czas sezonowania sprawdzić przez analizę wpisów w dzienniku budowy.

Wyniki badań powinny być porównane z wymaganiami podanymi w dokumentacji projektowej, SST lub kartach technicznych odpowiednich materiałów, odnotowane w formie protokołu kontroli, wpisane do dziennika budowy i akceptowane przez inspektora nadzoru.

6.3. Badania w czasie robót

6.3.1. Badania w czasie robót polegają na sprawdzeniu zgodności wykonywania robót płytkarskich z dokumentacją projektową, ST i kartami technicznymi.

Prawidłowość ich wykonania wywiera wpływ na prawidłowość dalszych prac i trwałość wykonanej wykładziny/okładziny. Powinny one obejmować sprawdzenie:

- przestrzegania warunków prowadzenia prac podanych w pkt. 5.3.1-5.3.5. niniejszej ST,
- poprawności przygotowania podłoża oraz wykonania poszczególnych warstw (termoizolacja/izolacja akustyczna, jastrych zespolony/dociskowy/na warstwie rozdzielającej). Poprawność wykonania poszczególnych warstw ma wpływ na skuteczność i poprawność robót płytkarskich.

6.3.2. Badania w czasie układania płytek:

Podczas wykonywania okładzin ceramicznych kontrolować należy:

- wygląd zewnętrzny zapraw klejących i spoinujących,
- poprawność przygotowania podłoża,
- ilość mieszanych składników zapraw, czas mieszania, czas aplikacji,
- długość przerw technologicznych,
- jakość (wygląd) powierzchni i krawędzi płytek,

REMONT CZĘŚCI POMIESZCZEŃ URZĘDU MIASTA W NOWYM TARGU PRZY UL. KRZYWEJ 1 OBEJMUJĄCY MALOWANIE ŚCIAN I SUFITÓW, WYMIANĘ PODŁÓG, SPRAWDZENIE DROŻNOŚCI PRZEWODÓW WENTYLACYJNYCH I ICH UDROŻNIENIE W POMIESZCZENIACH I KORYTARZACH BUDYNKU ORAZ DEMONTAŻ INSTALACJI RUR NA STRYCHU, JAK TEŻ FUGOWANIE PODESTU WEJŚCIA GŁÓWNEGO

- barwę, odcień oraz prawidłowość ułożenia płytek – należy sprawdzać wizualnie i porównać z wymaganiami projektu technicznego oraz wzorcem płytek,
- odchyłki wymiarowe powierzchni, zgodnie z pkt. 5.3.6. niniejszej specyfikacji, z dokładnością do 1 mm,
- prostoliniowość spoin, np. za pomocą cienkiego drutu naciągniętego wzdłuż spoin na całej ich długości – dokonane pomiary odchyłeń z dokładnością do 1 mm,
- szerokość spoin i ich wypełnienia za pomocą oględzin zewnętrznych i pomiaru – na dowolnie wybranej powierzchni wielkości 1 m² należy zmierzyć szerokość spoin suwmiarką z dokładnością do 0,5 mm,
- grubość warstwy zaprawy klejącej pod płytkami (pomiar dokonany w trakcie realizacji robót lub grubość określona na podstawie zużycia).

6.4. Badania w czasie odbioru robót

6.4.1. Zakres i warunki wykonywania badań

Badania w czasie odbioru robót przeprowadza się celem oceny czy spełnione zostały wszystkie wymagania dotyczące wykonanej wykładziny/okładziny, w szczególności w zakresie:

- zgodności z dokumentacją projektową i specyfikacją techniczną wraz z wprowadzonymi zmianami naniesionymi w dokumentacji powykonawczej,
- jakości zastosowanych materiałów i wyrobów,
- prawidłowości przygotowania podłoża, – prawidłowości wykonania prac płytkarskich, – prawidłowości wykonania detali konstrukcyjnych.

Przy badaniach w czasie odbioru robót należy wykorzystywać wyniki badań dokonanych przed przystąpieniem do robót i w trakcie ich wykonywania oraz zapisy w dzienniku budowy dotyczące wykonanych robót. Przed przystąpieniem do badań przy odbiorze należy sprawdzić na podstawie dokumentów:

- czy załączone wyniki badań dokonanych przed przystąpieniem do robót potwierdzają, że przygotowane podłoża nadawały się do wykonania warstw hydroizolacyjnych i okładzinowych, a użyte materiały spełniały wymagania podane w pkt. 2 niniejszej ST,
- czy w okresie wykonywania robót temperatura otoczenia w ciągu doby nie spadła poniżej minimalnej temperatury podawanej w kartach technicznych zastosowanych materiałów,
- czy przestrzegane były długości przerw technologicznych między poszczególnymi etapami robót.

6.4.2. Opis badań

- Sprawdzenie związania płytek z podkładem przez lekkie ich opukiwanie drewnianym młotkiem (lub innym podobnym narzędziem); charakterystyczny głuchy dźwięk jest dowodem nie związania płytek z podkładem).
- Sprawdzenie prawidłowości ułożenia płytek (odcień, kolor, wzory itp.).
- Sprawdzenie wyglądu powierzchni okładziny.
- Sprawdzenie prawidłowości wykonania powierzchni i dopuszczalnych odchyłeń.
- Sprawdzenie wykończenia przy dylatacjach, wpustach, przejściach rur instalacyjnych, progach, itp.

REMONT CZĘŚCI POMIESZCZEŃ URZĘDU MIASTA W NOWYM TARGU PRZY UL. KRZYWEJ 1 OBEJMUJĄCY MALOWANIE ŚCIAN I SUFITÓW, WYMIANĘ PODŁÓG, SPRAWDZENIE DROŻNOŚCI PRZEWODÓW WENTYLACYJNYCH I ICH UDROŹNIENIE W POMIESZCZENIACH I KORYTARZACH BUDYNKU ORAZ DEMONTAŻ INSTALACJI RUR NA STRYCHU, JAK TEŻ FUGOWANIE PODESTU WEJŚCIA GŁÓWNEGO

Badania powyższe należy przeprowadzić wzrokowo, przez pomiar oraz porównanie z dokumentacją projektową, równocześnie z oceną zgodności wykonania robót z wymaganiami podanymi w pkt. 5.3.6. niniejszej specyfikacji.

7. WYMAGANIA DOTYCZĄCE PRZEDMIARU I OBMIARU ROBÓT

7.1. Ogólne zasady obmiaru robót podano w ST 1 „Wymagania ogólne”

7.2. Szczegółowe zasady obmiaru robót

Powierzchnie przeznaczone do wyłożenia płytkami oblicza się w m² na podstawie dokumentacji projektowej przyjmując rzeczywiste wymiary uszczelnianej powierzchni. Z obliczonej powierzchni odlicza się powierzchnie nie przeznaczone do wyłożenia większe od 0,25 m². W przypadku rozbieżności wymiarowych pomiędzy dokumentacją a stanem faktycznym powierzchnie oblicza się według stanu faktycznego.

Od powyższych powierzchni nie odlicza się dylatacji.

Długość dylatacji oblicza się w m b ich długości z dokładnością 10 cm. Ilość przejść rur instalacyjnych oblicza się w sztukach.

Obmiar robót zanikających i ulegających zakryciu wykonać przed nałożeniem warstwy zakrywającej.

8. SPOSÓB ODBIORU ROBÓT

8.1. Ogólne zasady odbioru robót podano w ST 1 „Wymagania ogólne”

8.2. Odbiór robót zanikających i ulegających zakryciu

Przy układaniu płytek, robotami ulegającymi zakryciu są podłoża i każda związana warstwą stanowiącą podłoże dla kolejnej warstwy systemu.

Odbiór podłoża należy przeprowadzić bezpośrednio przed przystąpieniem do robót płytkarskich, natomiast odbiór każdej ulegającej zakryciu warstwy systemu po jej wykonaniu, a przed ułożeniem kolejnej warstwy.

W trakcie odbioru podłoża należy przeprowadzić badania wymienione w pkt. 6.2.2. niniejszej specyfikacji. Wyniki badań należy porównać z wymaganiami dotyczącymi przygotowania podłoża określonymi w pkt. 5.3. Jeżeli wszystkie pomiary i badania dały wynik pozytywny można uznać podłoże za przygotowane prawidłowo, tj. zgodnie z dokumentacją projektową oraz niniejszą specyfikacją techniczną i zezwolić na przystąpienie do układania płytek.

Jeżeli chociaż jeden wynik badań jest negatywny podłoże nie powinno być odebrane. W takim przypadku należy ustalić zakres prac i rodzaje materiałów koniecznych do usunięcia nieprawidłowości. Po wykonaniu ustalonego zakresu prac należy ponownie przeprowadzić badania nieodebranego podłoża.

Wszystkie ustalenia związane z dokonaniem odbioru robót ulegających zakryciu oraz materiałów należy zapisać w dzienniku budowy lub protokole podpisanym przez przedstawicieli inwestora (inspektor nadzoru) i wykonawcy (kierownik budowy).

8.3. Odbiór częściowy

Odbiór częściowy polega na ocenie ilości i jakości części robót. Odbioru częściowego robót dokonuje się dla zakresu określonego w dokumentach umownych, według zasad jak przy odbiorze ostatecznym robót (pkt 8.4.).

Celem odbioru częściowego jest wczesne wykrycie ewentualnych usterek w realizowanych robotach i ich usunięcie przed wykonaniem następnej warstwy lub odbiorem końcowym.

Odbiór częściowy robót jest dokonywany przez inspektora nadzoru w obecności kierownika budowy. Protokół odbioru częściowego jest podstawą do dokonania częściowego rozliczenia robót

8.4. Odbiór ostateczny (końcowy)

REMONT CZĘŚCI POMIESZCZEŃ URZĘDU MIASTA W NOWYM TARGU PRZY UL. KRZYWEJ 1 OBEJMUJĄCY MALOWANIE ŚCIAN I SUFITÓW, WYMIANĘ PODŁÓG, SPRAWDZENIE DROŻNOŚCI PRZEWODÓW WENTYLACYJNYCH I ICH UDROŻNIENIE W POMIESZCZENIACH I KORYTARZACH BUDYNKU ORAZ DEMONTAŻ INSTALACJI RUR NA STRYCHU, JAK TEŻ FUGOWANIE PODESTU WEJŚCIA GŁÓWNEGO

8.4.1. Odbiór końcowy

Odbiór końcowy stanowi ostateczną ocenę rzeczywistego wykonania robót w odniesieniu do ich zakresu (ilości), jakości i zgodności z dokumentacją projektową oraz niniejszą specyfikacją techniczną. Odbiór ostateczny przeprowadza komisja powołana przez zamawiającego, na podstawie przedłożonych dokumentów, wyników badań oraz dokonanej oceny wizualnej. Zasady i terminy powoływania komisji oraz czas jej działania powinna określać umowa.

8.4.2. Dokumenty do końcowego odbioru

Wykonawca robót obowiązany jest przedłożyć komisji następujące dokumenty:

- dokumentację projektową z naniesionymi zmianami dokonanymi w toku wykonywania robót,
- szczegółowe specyfikacje techniczne ze zmianami wprowadzonymi w trakcie wykonywania robót,
- dziennik budowy i książki obmiarów z zapisami dokonywanymi w toku prowadzonych robót, protokoły kontroli spisane w trakcie wykonywania prac,
- dokumenty świadczące o dopuszczeniu do obrotu lub udostępnieniu na rynku krajowym bądź do jednostkowego zastosowania użytych wyrobów budowlanych,
- protokoły odbioru robót ulegających zakryciu,
- protokoły odbiorów częściowych,
- instrukcje producentów dotyczące zastosowanych materiałów,
- wyniki badań laboratoryjnych i ekspertyz.

W toku odbioru komisja obowiązana jest zapoznać się z przedłożonymi dokumentami, przeprowadzić badania zgodnie z wytycznymi podanymi w pkt. 6.4., porównać je z wymaganiami podanymi w dokumentacji projektowej i w pkt. 5.3. niniejszej specyfikacji oraz dokonać oceny wizualnej.

Roboty płytkarskie powinny być odebrane, jeżeli wszystkie wyniki badań są pozytywne, a dostarczone przez wykonawcę dokumenty są kompletne i prawidłowe pod względem merytorycznym.

Jeżeli chociażby jeden wynik badań był negatywny prace nie powinny być odebrane. W takim wypadku należy przyjąć jedno z następujących rozwiązań:

- jeżeli to możliwe należy ustalić zakres prac korygujących, usunąć niezgodności zakwestionowanych prac z wymaganiami określonymi w dokumentacji projektowej oraz w pkt. 5.3. niniejszej specyfikacji technicznej i przedstawić poprawione roboty do odbioru,
- jeżeli odchylenia od wymagań nie zagrażają bezpieczeństwu użytkownika oraz nie ograniczają trwałości i skuteczności robót, zamawiający może wyrazić zgodę na dokonanie odbioru końcowego z jednoczesnym obniżeniem wartości wynagrodzenia w stosunku do ustaleń umownych,
- w przypadku, gdy nie są możliwe podane wyżej rozwiązania wykonawca zobowiązany jest usunąć wadliwie wykonane prace, wykonać je ponownie i powtórnie zgłosić do odbioru.

W przypadku niekompletności dokumentów odbiór może być dokonany po ich uzupełnieniu.

Z czynności odbioru sporządza się protokół podpisany przez przedstawicieli zamawiającego i wykonawcy. Protokół powinien zawierać:

- ustalenia podjęte w trakcie prac komisji,
- ocenę wyników badań,

REMONT CZĘŚCI POMIESZCZEŃ URZĘDU MIASTA W NOWYM TARGU PRZY UL. KRZYWEJ 1 OBEJMUJĄCY MALOWANIE ŚCIAN I SUFITÓW, WYMIANĘ PODŁÓG, SPRAWDZENIE DROŻNOŚCI PRZEWODÓW WENTYLACYJNYCH I ICH UDROŻNIENIE W POMIESZCZENIACH I KORYTARZACH BUDYNKU ORAZ DEMONTAŻ INSTALACJI RUR NA STRYCHU, JAK TEŻ FUGOWANIE PODESTU WEJŚCIA GŁÓWNEGO

- wykaz wad i usterek ze wskazaniem sposobu ich usunięcia,
- stwierdzenie zgodności lub niezgodności wykonania robót z zamówieniem.

Protokół odbioru końcowego jest podstawą do dokonania rozliczenia końcowego pomiędzy zamawiającym a wykonawcą.

8.5. Odbiór po upływie okresu rękojmi i gwarancji

Celem odbioru po okresie rękojmi i gwarancji jest ocena stanu hydroizolacji (jej skuteczności) i okładziny ceramicznej po użytkowaniu w tym okresie oraz ocena wykonywanych w tym okresie ewentualnych robót poprawkowych, związanych z usuwaniem zgłoszonych wad. Odbiór po upływie okresu rękojmi i gwarancji jest dokonywany na podstawie oceny wizualnej, z uwzględnieniem zasad opisanych w pkt. 8.4. „Odbiór ostateczny (końcowy)”. Pozytywny wynik odbioru pogwarancyjnego jest podstawą do zwrotu kaucji gwarancyjnej, negatywny do dokonania potrąceń wynikających z obniżonej jakości robót. Przed upływem okresu gwarancyjnego zamawiający powinien zgłosić wykonawcy wszystkie zauważone wady w wykonanych robotach płytkarskich.

9. PODSTAWA ROZLICZENIA ROBÓT

9.1. Ogólne ustalenia dotyczące podstawy rozliczenia robót podano w ST 1 „Wymagania ogólne”

9.2. Zasady rozliczenia i płatności

Rozliczenie robót okładzinowych może być dokonane jednorazowo po wykonaniu pełnego zakresu robót i ich końcowym odbiorze lub etapami określonymi w umowie, po dokonaniu odbiorów częściowych robót.

Ostateczne rozliczenie umowy pomiędzy zamawiającym a wykonawcą następuje po dokonaniu odbioru pogwarancyjnego.

Podstawę rozliczenia oraz płatności wykonanego i odebranego zakresu robót stanowi wartość tych robót obliczona na podstawie:

- określonych w dokumentach umownych (ofercie) cen jednostkowych i ilości robót zaakceptowanych przez zamawiającego lub
- ustalonej w umowie kwoty ryczałtowej za określony zakres robót.

Ceny jednostkowe wykonania robót lub kwoty ryczałtowe uwzględniają:

- przygotowanie stanowiska roboczego,
- dostarczenie do stanowiska roboczego materiałów, narzędzi i sprzętu,
- obsługę sprzętu,
- ustawienie i przestawienie niezbędnych drabin lub rusztowań umożliwiających wykonanie robót,
- zabezpieczenie elementów nie przeznaczonych do obróbki,
- przygotowanie materiałów,
- ocenę i przygotowanie podłoży,
- demontaż przed robotami i montaż po wykonaniu robót elementów, które wymagają zdemontowania w celu wykonania prac płytkarskich, – wykonanie prac płytkarskich,
- naprawienie uszkodzeń powstałych w czasie wykonywania robót,
- uporządkowanie miejsca wykonywania robót,
- usunięcie pozostałości, resztek i odpadów materiałów w sposób podany w niniejszej specyfikacji technicznej (opisać sposób usunięcia pozostałości i odpadów) lub w specyfikacji technicznej ST 1 „Wymagania ogólne”

REMONT CZĘŚCI POMIESZCZEŃ URZĘDU MIASTA W NOWYM TARGU PRZY UL. KRZYWEJ 1 OBEJMUJĄCY MALOWANIE ŚCIAN I SUFITÓW, WYMIANĘ PODŁÓG, SPRAWDZENIE DROŻNOŚCI PRZEWODÓW WENTYLACYJNYCH I ICH UDROŻNIENIE W POMIESZCZENIACH I KORYTARZACH BUDYNKU ORAZ DEMONTAŻ INSTALACJI RUR NA STRYCHU, JAK TEŻ FUGOWANIE PODESTU WEJŚCIA GŁÓWNEGO

- likwidację stanowiska roboczego,
- utylizację opakowań i resztek materiałów zgodnie ze wskazaniem ich producentów i wymaganiami specyfikacji,
- koszty pośrednie, zysk kalkulacyjny i ryzyko.

10. DOKUMENTY ODNIESIENIA

10.1. Normy

- PN-EN 206+A1:2016-12 Beton. Wymagania, właściwości, produkcja i zgodność” (wersja angielska).
- PN-EN 1504-3:2006 „Wyroby i systemy do ochrony i napraw konstrukcji betonowych. Definicje, wymagania, sterowanie jakością i ocena zgodności. Część 3: Naprawy konstrukcyjne i niekonstrukcyjne”.
- PN-EN 13813:2003 „Podkłady podłogowe oraz materiały do ich wykonania. Materiały. Właściwości i wymagania”.
- PN-EN 998-1:2016-12 „Wymagania dotyczące zapraw do murów. Część 1: Zaprawa do tynkowania zewnętrznego i wewnętrznego” (wersja angielska).
- PN-EN 520+A1:2012 „Płyty gipsowo-kartonowe – Definicje, wymagania i metody badań”
- PN-EN 13815:2008 „Odlewane wyroby gipsowo-włóknowe – Definicje, wymagania i metody badań”
- PN-EN 14411:2016-09 „Płytki ceramiczne. Definicja, klasyfikacja, właściwości, ocena i weryfikacja stałości właściwości użytkowych i znakowanie” (wersja angielska).
- PN-EN ISO 10545-12:1999 „Płytki i płyty ceramiczne. Oznaczanie mrozoodporności”.
- PN-EN 12004+A1:2012 „Kleje do płytek. Wymagania, ocena zgodności, klasyfikacja i oznaczenie” (wersja angielska).
- PN-EN 13888:2010 „Zaprawy do spoinowania płytek. Wymagania, ocena zgodności, klasyfikacja i oznaczenie”.
- PN-EN 15651-3:2013-03 „Kity stosowane do połączeń niestrukturalnych w budynkach i przejściach dla pieszych. Część 3: Kity do pomieszczeń sanitarnych” (wersja angielska).
- PN-EN 15651-4:2013-03 „Kity stosowane do połączeń niestrukturalnych w budynkach i przejściach dla pieszych. Część 4: Kity stosowane do przejść dla pieszych” (wersja angielska).
- PN-EN 1008:2004 „Woda zarobowa do betonu. Specyfikacja pobierania próbek, badania i ocena przydatności wody zarobowej, do betonu, w tym wody odzyskanej z procesów produkcji betonu”.
- PN-EN 197-1:2012 „Cement. Część 1: skład, wymagania i kryteria zgodności dotyczące cementów powszechnego użytku”.
- PN-EN 13139:2003 „Kruszywa do zaprawy”.
- PN-EN 13163+A2:2016-12 Wyroby do izolacji cieplnej w budownictwie – Wyroby ze styropianu (EPS) produkowane fabrycznie – Specyfikacja (wersja angielska).
- PN-EN 13164 +A1:2015-03 Wyroby do izolacji cieplnej w budownictwie – Wyroby z polistyrenu ekstrudowanego (XPS) produkowane fabrycznie – Specyfikacja (wersja angielska).
- PN-EN 13162+A1:2015-04 Wyroby do izolacji cieplnej w budownictwie – Wyroby z wełny mineralnej (MW) produkowane fabrycznie – Specyfikacja.
- PN-EN ISO 10545-9:2013-12 „Płytki i płyty ceramiczne – Oznaczanie odporności na szok termiczny” (wersja angielska).
- PN-EN ISO 10545-8:2014-09 „Płytki i płyty ceramiczne – Oznaczanie cieplnej rozszerzalności liniowej” (wersja angielska).
- PN-EN ISO 10545-14:2015-11 „Płytki i płyty ceramiczne – Oznaczanie odporności na płamienie” (wersja angielska).
- PN-EN 13970:2006

REMONT CZĘŚCI POMIESZCZEŃ URZĘDU MIASTA W NOWYM TARGU PRZY UL. KRZYWEJ 1 OBEJMUJĄCY MALOWANIE ŚCIAN I SUFITÓW, WYMIANĘ PODŁÓG, SPRAWDZENIE DROŻNOŚCI PRZEWODÓW WENTYLACYJNYCH I ICH UDROŻNIENIE W POMIESZCZENIACH I KORYTARZACH BUDYNKU ORAZ DEMONTAŻ INSTALACJI RUR NA STRYCHU, JAK TEŻ FUGOWANIE PODESTU WEJŚCIA GŁÓWNEGO

- PN-EN 13970:2006/A1:2007 „Elastyczne wyroby wodochronne – Wyroby asfaltowe do regulacji przenikania pary wodnej – Definicje i właściwości”.
- PN-EN 13984:2013-06 „Elastyczne wyroby wodochronne – Wyroby z tworzyw sztucznych i kauczuku do regulacji przenikania pary wodnej – Definicje i właściwości” (wersja angielska).
- PN-EN 300:2007 „Płyty o włóch orientowanych (OSB) – Definicje, klasyfikacja i wymagania techniczne”.
- PN-EN ISO 10545-5:1999 „Płytki i płyty ceramiczne – Oznaczanie odporności na uderzenie metodą pomiaru współczynnika odbicia”.
- PN-EN ISO 10545-13:2017-01 „Płytki i płyty ceramiczne – Oznaczanie odporności chemicznej” (wersja angielska).

10.2. Ustawy

- Ustawa z dnia 16 kwietnia 2004 r. o wyrobach budowlanych (tekst jednolity Dz. U. z 2016 r. Nr 0, poz. 1570).
- Ustawa z dnia 30 sierpnia 2002 r. o systemie oceny zgodności (tekst jednolity Dz. U. z 2016 r. Nr 0, poz. 655).
- Ustawa z dnia 7 lipca 1994 r. Prawo budowlane (tekst jednolity Dz. U. z 2016 r. Nr 0, poz. 290).
- Ustawa z dnia 25 lutego 2011 r. o substancjach chemicznych i ich mieszaninach (tekst jednolity Dz. U. z 2015 r. Nr 0, poz. 1203, z późniejszymi zmianami).
- Ustawa z dnia 19 sierpnia 2011 r. o przewozie towarów niebezpiecznych (tekst jednolity Dz. U. z 2016 r. Nr 0, poz. 1834, z późniejszymi zmianami).

10.3. Rozporządzenia i obwieszczenia

- Rozporządzenie Parlamentu Europejskiego i Rady (WE) Nr 305/2011 z dnia 9 marca 2011 r. ustanawiające zharmonizowane warunki wprowadzania do obrotu wyrobów budowlanych i uchylające dyrektywę Rady 89/106/EWG, karty techniczne wyrobów lub zalecenia producentów dotyczące stosowania wyrobów.
- Rozporządzenie Parlamentu Europejskiego i Rady (WE) Nr 1907/2006 z dnia 18 grudnia 2006 r. w sprawie rejestracji, oceny, udzielania zezwoleń i stosowanych ograniczeń w zakresie chemikaliów (REACH).
- Rozporządzenie Parlamentu Europejskiego i Rady (WE) nr 1272/2008 z dnia 16 grudnia 2008 r. w sprawie klasyfikacji, oznakowania i pakowania substancji i mieszanin, zmieniające i uchylające dyrektywy 67/548/EWG i 1999/45/WE oraz zmieniające rozporządzenie (WE) nr 1907/2006.
- Rozporządzenie Komisji (UE) Nr 453/2010 z dnia 20 maja 2010 r. zmieniające rozporządzenie nr 1907/2006 Parlamentu Europejskiego i Rady (WE) w sprawie rejestracji, oceny, udzielania zezwoleń i stosowanych ograniczeń w zakresie chemikaliów (REACH).
- Rozporządzenie Rady Ministrów z dnia 2 stycznia 2007 r. w sprawie wymagań dotyczących zawartości naturalnych izotopów promieniotwórczych potasu K-40, radu Ra-226 i toru Th-228 w surowcach i materiałach stosowanych w budynkach przeznaczonych na pobyt ludzi i inwentarza żywego, a także w odpadach przemysłowych stosowanych w budownictwie, oraz kontroli zawartości tych izotopów (Dz. U. z 2007 r. Nr 4, poz. 29).
- Rozporządzenie Ministra Zdrowia z dnia 20 kwietnia 2012 r. w sprawie oznakowania opakowań substancji niebezpiecznych i mieszanin niebezpiecznych oraz niektórych mieszanin (tekst jednolity Dz. U. z 2015 r. Nr 0, poz. 450).
- Rozporządzenie Ministra Infrastruktury z dnia 12 marca 2002 r. w sprawie warunków technicznych, jakim powinny odpowiadać budynki i ich usytuowanie (tekst jednolity Dz. U. z 2015 r. Nr 0, poz. 1422).
- Rozporządzenie Ministra Gospodarki z dnia 29 stycznia 2013 r. w sprawie ograniczeń produkcji, obrotu lub stosowania substancji i mieszanin niebezpiecznych lub stwarzających zagrożenie oraz wprowadzania do obrotu lub stosowania wyrobów zawierających takie substancje lub mieszaniny (tekst jednolity Dz. U. z 2014 r. Nr 0, poz. 769).

REMONT CZĘŚCI POMIESZCZEŃ URZĘDU MIASTA W NOWYM TARGU PRZY UL. KRZYWEJ 1 OBEJMUJĄCY MALOWANIE ŚCIAN I SUFITÓW, WYMIANĘ PODŁÓG, SPRAWDZENIE DROŻNOŚCI PRZEWODÓW WENTYLACYJNYCH I ICH UDROŻNIENIE W POMIESZCZENIACH I KORYTARZACH BUDYNKU ORAZ DEMONTAŻ INSTALACJI RUR NA STRYCHU, JAK TEŻ FUGOWANIE PODESTU WEJŚCIA GŁÓWNEGO

- Rozporządzenie Ministra Infrastruktury z dnia 2 września 2004 r. w sprawie szczegółowego zakresu i formy dokumentacji projektowej, specyfikacji technicznych wykonania i odbioru robót budowlanych oraz programu funkcjonalno-użytkowego (tekst jednolity Dz. U. z 2013 r. Nr 0, poz. 1129).
- Rozporządzenie Ministra Transportu, Budownictwa i Gospodarki Morskiej z dnia 25 kwietnia 2012 r. w sprawie szczegółowego zakresu i formy projektu budowlanego (Dz. U. z 2012 r. Nr 0, poz. 462 z późniejszymi zmianami).
- Obwieszczenie Ministra Infrastruktury z dnia 5 lipca 2004 r. w sprawie wykazu mandatów udzielonych przez Komisję Europejską na opracowanie europejskich norm zharmonizowanych oraz wytycznych do europejskich aprobat technicznych, wraz z zakresem przedmiotowym tych mandatów (M. P. z 2004 r. Nr 32, poz. 571).

10.4. Inne dokumenty i instrukcje

- Merkblatt: Verlegung von grossformatigen Keramikplatten im Innenbereich. Schweizerischer Plattenverband, 2014.
- Merkblatt SMGV, SPV, VHP, VTH, SVGG: Untergründe für Wandbeläge aus Keramik, Natur- und Kunststein (Fliesen und Platten) im Innenbereich, 2009.
- Fachinformation 03 Grossformatige keramische Fliesen und Platten, ZDB, 2010.
- Großformatige keramische Belagselemente sowie Belagselemente mit rektifizierten Kanten. Österreichischer Fliesenverband, 2010.
- Warunki techniczne wykonania i odbioru robót budowlanych – część B: Roboty wykończeniowe. Zeszyt 5: Okładziny i posadzki z płytek ceramicznych, ITB, 2014.
- DIN 18560-3:2004 Estriche im Bauwesen. Teil 3. Verbundestriche.
- DIN 18157-1 : 1979-07 Ausführung keramischer Bekleidungen im Dünnbettverfahren; Hydraulisch erhärtende Dünnbettmörtel.
- Zement Merkblatt B19 – Zementestrich, Verein Deutscher Zementwerke, 2010.
- DIN 18560-4:2012-06 „Estriche im Bauwesen. Teil 4: Estriche auf Trennschicht.
- Beläge auf Calziumsulfatestrich. Keramische Fliesen und Platten, Naturwerkstein und Betonwerkstein aufcalziumsulfatgebundenen Estrichen. ZDB, X.2005.
- Beläge auf Zementestrich. Fliesen und Platten aus Keramik, Naturwerkstein und Betonwerkstein auf beheizten undunbeheizten Zementgebundenen Fußbodenkonstruktionen. ZDB, VI.2007.
- DIN 18560-2:2009-09, „Berichtigung 1:2012-05 Estriche im Bauwesen. Teil 2”. Estriche und Heizestriche aufDämmschichten (schwimmende Estriche)”.- Warunki techniczne wykonania i odbioru robót budowlanych, część C: zabezpieczenia i izolacje, zeszyt 6:- Zabezpieczenia wodochronne pomieszczeń „mokrych”, ITB, 2005.
- Informationen über Calciumsulfat-Fließestriche, IGE, 2000.
- Warunki techniczne wykonania i odbioru robót budowlanych, część B: Roboty wykończeniowe. Zeszyt 1: Tynki, ITB, 2011.
- Warunki techniczne wykonania i odbioru robót budowlanych. Poradnik projektanta, kierownika budowy i inspektor nadzoru. Praca zbiorowa, Verlag Dashofer, Warszawa 2013 r.
- Specyfikacja techniczna wykonania i odbioru robót budowlanych – Wymagania ogólne Kod CPV 45000000-7, wydanie 3 OWEOB Promocja – 2017.
- Specyfikacja techniczna wykonania i odbioru robót budowlanych. Okładziny ceramiczne i hydroizolacje w pomieszczeniach mokrych. OWEOB Promocja, 2017.
- M. Rokiel – Projektowanie i wykonywanie okładzin ceramicznych. Warunki techniczne wykonania i odbioru robót. Grupa Medium, Warszawa 2016.
- M. Rokiel – Tarasy i balkony. Projektowanie i warunki techniczne wykonania i odbioru robót. Grupa Medium, Warszawa 2015.

REMONT CZĘŚCI POMIESZCZEŃ URZĘDU MIASTA W NOWYM TARGU PRZY UL. KRZYWEJ 1 OBEJMUJĄCY MALOWANIE ŚCIAN I SUFITÓW, WYMIANĘ PODŁÓG, SPRAWDZENIE DROŻNOŚCI PRZEWODÓW WENTYLACYJNYCH I ICH UDROŻNIENIE W POMIESZCZENIACH I KORYTARZACH BUDYNKU ORAZ DEMONTAŻ INSTALACJI RUR NA STRYCHU, JAK TEŻ FUGOWANIE PODESTU WEJŚCIA GŁÓWNEGO

- M. Rokiel – Hydroizolacje pomieszczeń mokrych i wilgotnych. Projektowanie i warunki techniczne wykonania i odbioru robót. Dom Wydawniczy Medium, Warszawa 2012.
- Budownictwo ogólne Tom 1. Materiały i wyroby budowlane, Arkady 2005.
- Materiały firmy Renoplast.
- Materiały firmy Agrob Buchtal.

REMONT CZĘŚCI POMIESZCZEŃ URZĘDU MIASTA W NOWYM TARGU PRZY UL. KRZYWEJ 1 OBEJMUJĄCY MALOWANIE ŚCIAN I SUFITÓW, WYMIANĘ PODŁÓG, SPRAWDZENIE DROŻNOŚCI PRZEWODÓW WENTYLACYJNYCH I ICH UDROŻNIENIE W POMIESZCZENIACH I KORYTARZACH BUDYNKU ORAZ DEMONTAŻ INSTALACJI RUR NA STRYCHU, JAK TEŻ FUGOWANIE PODESTU WEJŚCIA GŁÓWNEGO

ST 5. MONTAŻ DRZWI I OKIEN

1. CZĘŚĆ OGÓLNA

1.1. Nazwa nadana zamówieniu przez Zamawiającego

Remont części pomieszczeń Urzędu Miasta w Nowym Targu przy ul. Krzywej 1 obejmujący malowanie ścian i sufitów, wymianę podłóg, sprawdzenie drożności przewodów wentylacyjnych i ich udrożnienie w pomieszczeniach i korytarzach budynku oraz demontaż instalacji rur na strychu, jak też fugowanie podestu wejścia głównego

1.2. Przedmiot ST

Przedmiotem niniejszej specyfikacji technicznej (ST) są wymagania szczegółowe dotyczące wykonania i odbioru robót związanych z montażem drzwi balkonowych i okien, w trakcie realizacji przedmiotu zamówienia.

1.3. Zakres stosowania ST

Specyfikacja techniczna (ST) jest stosowana jako dokument przetargowy i kontraktowy przy zlecaniu i realizacji montażu drzwi balkonowych i okien dla zadania określonego w ST 1 „Wymagania ogólne”

1.4. Zakres robót objętych ST

Niniejsza specyfikacja techniczna (ST) dotyczy zasad wykonywania robót związanych z montażem drzwi balkonowych i okien opisanych w Dokumentacji Projektowej.

1.5. Określenia podstawowe i definicje

Określenia podane w niniejszej Specyfikacji są zgodne z odpowiednimi normami oraz określeniami podanymi w ST 1 „Wymagania ogólne” a także zdefiniowanymi poniżej.

1.5.1. Okno

Ruchomy lub stały element budowlany służący do zamykania otworu w ścianie lub dachu, który zapewnia odpowiednią izolacyjność i przepuszczalność światła oraz umożliwia wentylację. Okno składa się z ościeżnicy i z jednego lub więcej oszklonych skrzydeł (stałych lub ruchomych) lub z samej oszklonej ościeżnicy.

1.5.2. Ościeżnica

Element stanowiący obramowanie okna lub drzwi, umożliwiającą zamocowanie ich do struktury budynku.

1.5.3. Krosno

Rama zastępująca ościeżnicę lub stanowiąca jej uzupełnienie od strony zewnętrznej. Grubość elementów krosna jest mniejsza od szerokości.

1.5.4. Skrzydło

Ruchoma część okna (naświetla), drzwi lub wrót zamocowana w ościeżnicy, krośnie lub bezpośrednio w otworze budowlanym.

1.5.5. Skrzydło prawe

Skrzydło, które w widoku od strony zawiasów ma zawiasy z prawej strony a po zamocowaniu w ościeżnicy (krośnie) lub bezpośrednio w otworze budowlanym, obrót jego przy zamykaniu jest zgodny z ruchem wskazówek zegara.

1.5.6. Skrzydło lewe

REMONT CZĘŚCI POMIESZCZEŃ URZĘDU MIASTA W NOWYM TARGU PRZY UL. KRZYWEJ 1 OBEJMUJĄCY MALOWANIE ŚCIAN I SUFITÓW, WYMIANĘ PODŁÓG, SPRAWDZENIE DROŻNOŚCI PRZEWODÓW WENTYLACYJNYCH I ICH UDROŻNIENIE W POMIESZCZENIACH I KORYTARZACH BUDYNKU ORAZ DEMONTAŻ INSTALACJI RUR NA STRYCHU, JAK TEŻ FUGOWANIE PODESTU WEJŚCIA GŁÓWNEGO

- Skrzydło, które w widoku od strony zawiasów ma zawiasy z lewej strony a po zamocowaniu w ościeżnicy (krośnie) lub bezpośrednio w otworze budowlanym, obrót jego przy zamykaniu jest przeciwny do ruchu wskazówek zegara.
- 1.5.7. Drzwi balkonowe
Ruchomy element budowlany mający cechy konstrukcyjne okna, spełniający jednocześnie funkcję okna i drzwi; okno o wysokości drzwi umożliwiające dostęp lub przejście.
- 1.5.8. Ślemię
Poziomy kształtownik znajdujący się między dolnym a górnym ramiakiem ościeżnicy, występujący w przypadku stosowania poziomego podziału otworu okiennego lub drzwiowego.
- 1.5.9. Nadproże
Element konstrukcyjny znajdujący się nad górnym poziomym ramiakiem ościeżnicy.
- 1.5.10. Naświetle
Ruchomy lub stały element ściany, usytuowany pomiędzy ślemieniem i nadprożem drzwi przepuszczający światło pomiędzy pomieszczeniami. Naświetle składa się z ościeżnicy i oszklonego skrzydła lub z samej oszklonej ościeżnicy.
- 1.5.11. Okno i drzwi balkonowe krosnowe
Okno i drzwi balkonowe mające jedną warstwę skrzydeł, w których zamiast ościeżnicy występuje krosno.
- 1.5.12. Okno i drzwi balkonowe jednoramowe
Okno i drzwi balkonowe mające jedną warstwę skrzydeł, szklonych szybami zespolonymi.
- 1.5.13. Okno i drzwi balkonowe zespolone
Okno i drzwi balkonowe mające dwie warstwy skrzydeł, w którym skrzydło zewnętrzne i wewnętrzne połączone jest w jeden zespół.
- 1.5.14. Okno i drzwi balkonowe skrzynekowe
Okno i drzwi balkonowe mające dwie warstwy skrzydeł, w którym na zewnętrznej stronie ościeżnicy jest umocowane krosno, umożliwiające otwieranie skrzydeł zewnętrznych do wewnątrz pomieszczenia.
- 1.5.15. Okno i drzwi balkonowe półskrzynekowe
Okno i drzwi balkonowe mające dwie warstwy skrzydeł, w którym na zewnętrznej stronie progu i nadproża są umocowane krośniaki, umożliwiające otwieranie skrzydeł zewnętrznych do wewnątrz pomieszczenia.
- 1.5.16. Okno i drzwi balkonowe ościeżnicowe (polskie)
Okno i drzwi balkonowe mające dwie warstwy skrzydeł, w którym skrzydła zewnętrzne otwierają się na zewnątrz a wewnętrzne do wewnątrz pomieszczenia.
- 1.5.17. Okno i drzwi balkonowe jednodzielnne
Okno i drzwi balkonowe, które w widoku między stojakami ościeżnicy ma jedno skrzydło.
- 1.5.18. Okno i drzwi balkonowe dwuzdzielne
Okno i drzwi balkonowe, które w widoku między stojakami ościeżnicy ma dwa skrzydła umieszczone obok siebie.
- 1.5.19. Okno trój- i wielodzielnne
Okno, które w widoku między stojakami ościeżnicy ma trzy lub więcej skrzydeł umieszczonych obok siebie.

REMONT CZĘŚCI POMIESZCZEŃ URZĘDU MIASTA W NOWYM TARGU PRZY UL. KRZYWEJ 1 OBEJMUJĄCY MALOWANIE ŚCIAN I SUFITÓW, WYMIANĘ PODŁÓG, SPRAWDZENIE DROŻNOŚCI PRZEWODÓW WENTYLACYJNYCH I ICH UDROŻNIENIE W POMIESZCZENIACH I KORYTARZACH BUDYNKU ORAZ DEMONTAŻ INSTALACJI RUR NA STRYCHU, JAK TEŻ FUGOWANIE PODESTU WEJŚCIA GŁÓWNEGO

- 1.5.20. Okno jednorzędowe
Okno, które w widoku między progiem i nadprożem ma jedno skrzydło lub jeden rząd skrzydeł.
- 1.5.21. Okno dwu-, trój- i wielorzędowe (wielopoziomowe)
Okno, które w widoku między progiem i nadprożem ma dwa, trzy lub więcej rzędów skrzydeł umieszczonych nad sobą.
- 1.5.22. Okno nieotwierane (stałe)
Okno, w którym szyby osadzone są bezpośrednio w ościeżnicy lub krośnie.
- 1.5.23. Okno otwierane stałe
Okno zawierające jedno lub wiele skrzydeł otwieranych oraz nieotwierane szklone części.
- 1.5.24. Okno i drzwi balkonowe rozwierane
Okno i drzwi balkonowe, w których skrzydła są otwierane przez ich obrót względem osi pionowej przechodzącej przez boczne krawędzie skrzydeł.
- 1.5.25. Okno, naświetle uchylne
Okno, naświetle, w którym są skrzydła otwierane przez obrót względem osi poziomej, przechodzącej przez dolną krawędź skrzydła.
- 1.5.26. Okno odchylne
Okno, w którym skrzydła są otwierane przez obrót względem osi poziomej, przechodzącej przez górną krawędź skrzydła.
- 1.5.27. Okno obrotowe
Okno, w którym skrzydła są otwierane przez obrót względem osi pionowej nieprzechodzącej przez krawędzie skrzydła.
- 1.5.28. Okno przechylne
Okno, w którym skrzydła są otwierane względem osi poziomej nieprzechodzącej przez krawędzie skrzydła.
- 1.5.29. Okno przesuwane
Okno, w którym skrzydła są otwierane przez przesunięcie w kierunku poziomym lub pionowym w płaszczyźnie równoległej do płaszczyzny ściany.
- 1.5.30. Dyble ramowe (klocki rozporowe)
Rozprężne łączniki metalowe lub z rozporową częścią tworzywową, przeznaczone do bezpośredniego montażu okien i drzwi balkonowych.
- 1.5.31. Wkręty ramowe
Specjalne wkręty z gwintem na całej długości, przeznaczone do bezpośredniego montażu okien i drzwi balkonowych.
- 1.5.32. Klocki dystansowe
Klocki drewniane lub z tworzywa sztucznego, przeznaczone do ustawienia okna w otworze (usuwane po zamontowaniu okna).
- 1.5.33. Klocki podporowe
Elementy sztywne (praktycznie nieodkształcalne pod wpływem obciążeń lub zmian temperatury i wilgoci) zapewniające skuteczne przeniesienie ciężaru okna na ościeże, z reguły wykonane z tworzywa sztucznego lub twardego, impregnowanego drewna.
- 1.5.34. Konsola

REMONT CZĘŚCI POMIESZCZEŃ URZĘDU MIASTA W NOWYM TARGU PRZY UL. KRZYWEJ 1 OBEJMUJĄCY MALOWANIE ŚCIAN I SUFITÓW, WYMIANĘ PODŁÓG, SPRAWDZENIE DROŻNOŚCI PRZEWODÓW WENTYLACYJNYCH I ICH UDROŻNIENIE W POMIESZCZENIACH I KORYTARZACH BUDYNKU ORAZ DEMONTAŻ INSTALACJI RUR NA STRYCHU, JAK TEŻ FUGOWANIE PODESTU WEJŚCIA GŁÓWNEGO

Element stalowy przeznaczony do podparcia okien montowanych w strefie izolacji termicznej (wysuniętych poza lico muru), pozwalający na regulację położenia okna po zamocowaniu w ościeżu.

- 1.5.35. Jednostka ładunkowa kontenerowa
Jednostka ładunkowa uformowana przy użyciu kontenera.

1.6. Ogólne wymagania dotyczące robót

Wykonawca robót jest odpowiedzialny za jakość ich wykonania oraz za zgodność z dokumentacją projektową, specyfikacjami technicznymi i poleceniami Inspektora nadzoru.

Ogólne wymagania dotyczące robót wykonywanych na tej budowie podano w ST 1 „Wymagania ogólne”

1.7. Dokumentacja montażu okien i drzwi balkonowych

Montaż okien i drzwi balkonowych należy wykonywać na podstawie dokumentacji, której wykaz oraz podstawy prawne sporządzenia podano w ST 1 „Wymagania ogólne”.

Przy wykonywaniu robót montażowych okien i drzwi balkonowych należy wykorzystywać także:

.....
.....

UWAGA: Wymienić inne dodatkowe opracowania dokumentacyjne, jeżeli zostały sporządzone i są niezbędne do właściwego wykonania robót.

1.8. Nazwy i kody robót objętych zamówieniem:

Grupy robót, klasy robót lub kategorie robót

- 45421100-5 Instalowanie drzwi i okien, i podobnych elementów
- 45421131-1 Instalowanie drzwi
- 45421150-0 Instalowanie stolarki niemetalowej
- 45421132-8 Instalowanie okien

2. WYMAGANIA DOTYCZĄCE MATERIAŁÓW

2.1. Ogólne wymagania dotyczące właściwości materiałów, ich pozyskiwania i składowania podano w ST 1 „Wymagania ogólne”

2.2. Rodzaje materiałów

Materiały i wyroby stosowane przy montażu okien i drzwi balkonowych:

- okna i drzwi balkonowe,
- obróbki,
- materiały uszczelniające,
- inne wyroby i materiały.

Wszystkie materiały do wykonania robót montażowych okien i drzwi balkonowych powinny odpowiadać wymaganiom zawartym w dokumentach odniesienia (normach, europejskich ocenach technicznych, aprobatkach technicznych – wydanych do 31 grudnia 2016 r., a po zakończeniu okresu ich ważności w krajowych ocenach technicznych).

2.2.1. Okna i drzwi balkonowe

Okna i drzwi balkonowe powinny posiadać właściwości eksploatacyjne określone i sklasyfikowane przez producenta zgodnie z PN-EN 14351-1+A2:2016-10.

Ponadto producent powinien określić materiał (materiały), z których okna i drzwi balkonowe są wykonane, łącznie z wszelkimi zastosowanymi powłokami i/lub środkami ochronnymi. Ta zasada

REMONT CZĘŚCI POMIESZCZEŃ URZĘDU MIASTA W NOWYM TARGU PRZY UL. KRZYWEJ 1 OBEJMUJĄCY MALOWANIE ŚCIAN I SUFITÓW, WYMIANĘ PODŁÓG, SPRAWDZENIE DROŻNOŚCI PRZEWODÓW WENTYLACYJNYCH I ICH UDROŻNIENIE W POMIESZCZENIACH I KORYTARZACH BUDYNKU ORAZ DEMONTAŻ INSTALACJI RUR NA STRYCHU, JAK TEŻ FUGOWANIE PODESTU WEJŚCIA GŁÓWNEGO

powinna być zrealizowana w odniesieniu do wszystkich elementów składowych, mających wpływ na trwałość wyrobów przy ich użytkowaniu, poprzez powołanie odpowiednich norm, europejskich ocen technicznych lub aprobat technicznych – wydanych do 31 grudnia 2016 r., a po zakończeniu okresu ich ważności krajowych ocen technicznych.

Producent powinien również podać informacje dotyczące konserwacji okien i drzwi balkonowych oraz ich części podlegających wymianie.

Wymagane właściwości okien i drzwi balkonowych powinny być określone zgodnie z zasadami podanymi w dokumentach odniesienia zestawionych w tablicy E.1 „Odrębne określanie właściwości dla okien” i sklasyfikowane według tablicy 1 „Klasyfikacja właściwości okien” zamieszczonych w PN-EN 14351-1+A2:2016-10.

Rozwiązania materiałowo-konstrukcyjne wraz z wymaganiami jakościowymi, parametry techniczne oraz właściwości eksploatacyjne wbudowywanych okien i drzwi balkonowych powinny być zgodne z dokumentacją projektową.

Ponadto okna i drzwi balkonowe powinny spełniać następujące wymagania w zakresie:

a) rozwiązań materiałowo-konstrukcyjnych i jakości wykonania

.....
.....

b) parametrów technicznych

.....
.....

c) właściwości eksploatacyjnych

.....
.....

nieokreślone w dokumentacji projektowej.

UWAGA: Tworząc Szczegółową Specyfikację Techniczną dla konkretnej budowy (dokumentacji) należy określić rozwiązania materiałowo-konstrukcyjne, parametry techniczne oraz właściwości eksploatacyjne okien i drzwi, które powinny być spełnione, a nie zostały podane w dokumentacji projektowej.

2.2.2. Obróbki

Parapety zewnętrzne oraz wewnętrzne, a także obróbki progów drzwi balkonowych i/lub materiały, z których wyroby są wykonywane powinny spełniać wymagania dokumentacji projektowej oraz odpowiednich norm, europejskich ocen technicznych lub aprobat technicznych – wydanych do 31 grudnia 2016 r., a po zakończeniu okresu ich ważności krajowych ocen technicznych.

2.2.3. Materiały uszczelniające

Do wykonywania uszczelnień między oknem lub drzwiami balkonowymi a ścianą mogą być stosowane, w zależności od rodzaju uszczelnienia (zewnętrzne, środkowe – izolacja termiczna, wewnętrzne), materiały zestawione w tablicy 1 niniejszej specyfikacji.

Tablica 1. Materiały uszczelniające i izolacyjne stosowane do wypełniania szczelin między oknem lub drzwiami balkonowymi a ościeżem

Warstwa zewnętrzna (uszczelnienie)	Warstwa środkowa (izolacja termiczna)	Warstwa wewnętrzna (uszczelnienie)
------------------------------------	---------------------------------------	------------------------------------

REMONT CZĘŚCI POMIESZCZEŃ URZĘDU MIASTA W NOWYM TARGU PRZY UL. KRZYWEJ 1 OBEJMUJĄCY MALOWANIE ŚCIAN I SUFITÓW, WYMIANĘ PODŁÓG, SPRAWDZENIE DROŻNOŚCI PRZEWODÓW WENTYLACYJNYCH I ICH UDROŻNIENIE W POMIESZCZENIACH I KORYTARZACH BUDYNKU ORAZ DEMONTAŻ INSTALACJI RUR NA STRYCHU, JAK TEŻ FUGOWANIE PODESTU WEJŚCIA GŁÓWNEGO

<ul style="list-style-type: none"> - Impregnowana taśma rozprężna paroprzepuszczalna - Folia paroprzepuszczalna - Folia elastyczna paroprzepuszczalna - Taśma paroprzepuszczalna Taśma uniwersalna - paroszczelna/paroprzepuszczalna - Kit trwale elastyczny 	<ul style="list-style-type: none"> - Pianka poliuretanowa jednoskładnikowa - Pianka poliuretanowa dwuskładnikowa - Wełna mineralna - Korek 	<ul style="list-style-type: none"> - Impregnowana taśma rozprężna paroszczelna - Folia paroszczelna - Folia elastyczna paroszczelna - Kit trwale elastyczny Taśma uniwersalna - paroszczelna/paroprzepuszczalna - Taśma paroszczelna
--	--	--

Wymienione materiały nie mogą wydzielać szkodliwych substancji oraz wchodzić w reakcje chemiczne z otaczającymi je elementami i zmieniać właściwości pod wpływem temperatury.

Stosowane materiały uszczelniające powinny być zgodne z rozwiązaniami przyjętymi w dokumentacji projektowej a także spełniać wymagania odpowiednich norm, europejskich ocen technicznych lub aprobat technicznych – wydanych do 31 grudnia 2016 r., a po zakończeniu okresu ich ważności krajowych ocen technicznych oraz zalecenia (wytyczne) producenta okien lub drzwi balkonowych.

2.2.4. Inne wyroby i materiały

Przy montażu okien i/lub drzwi balkonowych stosuje się także inne wyroby i materiały:

- elementy mocujące okno/drzwi balkonowe w ościeżu:
 - kołki rozporowe (dyble),
 - kotwy,
 - śruby, wkręty,
- elementy podporowe i dystansowe:
 - klocki, belki drewniane,
 - podkładki, kątowniki stalowe, konsole,
- elementy wykończeniowe:
 - listwy maskujące połączenia okien w zestawie,
 - kątowniki, ćwierćwałki i listwy maskujące połączenie styku ramy i tynku ościeża.

Stosowane materiały i wyroby inne powinny być zgodne z rozwiązaniami przyjętymi w dokumentacji projektowej, a także spełniać wymagania odpowiednich norm, europejskich ocen technicznych lub aprobat technicznych – wydanych do 31 grudnia 2016 r., a po zakończeniu okresu ich ważności krajowych ocen technicznych oraz zalecenia (wytyczne) producenta okien lub drzwi balkonowych.

Elementy mocujące powinny być dostosowane do rodzaju ściany (monolityczna, warstwowa) oraz rodzaju okien i sposobu ich mocowania.

UWAGA: Tworząc Szczegółową Specyfikację Techniczną dla konkretnej budowy (dokumentacji) należy określić konkretne rozwiązania materiałowe dla obróbek, materiałów uszczelniających oraz innych wyrobów i materiałów, jeżeli nie zostały one sprecyzowane w dokumentacji projektowej.

2.3. Warunki przyjęcia na budowę materiałów i wyrobów do montażu okien i drzwi balkonowych

Wyroby i materiały do montażu okien i drzwi balkonowych mogą być przyjęte na budowę, jeśli spełniają następujące warunki:

- są zgodne z ich wyszczególnieniem i charakterystyką podaną w dokumentacji projektowej i niniejszej specyfikacji technicznej,

REMONT CZĘŚCI POMIESZCZEŃ URZĘDU MIASTA W NOWYM TARGU PRZY UL. KRZYWEJ 1 OBEJMUJĄCY MALOWANIE ŚCIAN I SUFITÓW, WYMIANĘ PODŁÓG, SPRAWDZENIE DROŻNOŚCI PRZEWODÓW WENTYLACYJNYCH I ICH UDROŻNIENIE W POMIESZCZENIACH I KORYTARZACH BUDYNKU ORAZ DEMONTAŻ INSTALACJI RUR NA STRYCHU, JAK TEŻ FUGOWANIE PODESTU WEJŚCIA GŁÓWNEGO

- każda jednostka ładunkowa lub partia okien i drzwi balkonowych luzem jest zaopatrzona w etykietę identyfikacyjną,
- wyroby i materiały konfekcjonowane są właściwie opakowane, firmowo zamknięte (bez oznak naruszenia zamknięcia) i oznakowane w sposób umożliwiający ich pełną identyfikację (pełna nazwa wyrobu, ewentualnie nazwa handlowa oraz symbol handlowy wyrobu),
- spełniają wymagane właściwości wskazane odpowiednimi dokumentami odniesienia,
- producent dostarczył dokumenty świadczące o dopuszczeniu materiałów i wyrobów budowlanych, zgodnie z właściwymi przepisami, do obrotu lub udostępnieniu na rynku krajowym bądź do jednostkowego zastosowania (kopie deklaracji właściwości użytkowych, certyfikatów oświadczenie producenta o zapewnieniu zgodności wyrobu budowlanego dopuszczonego do jednostkowego zastosowania z indywidualną dokumentacją techniczną, itp.) oraz karty techniczne /katalogowe wyrobów lub firmowe wytyczne/zalecenia stosowania wyrobów, karty charakterystyki wyrobów, informacje o zawartości substancji niebezpiecznych, itp.,
- spełniają wymagania wynikające z ich terminu przydatności do użycia (termin zakończenia montażu okien i drzwi balkonowych powinien się kończyć przed zakończeniem terminów przydatności do stosowania odpowiednich wyrobów).

Przyjęcie wyrobów i materiałów na budowę powinno być potwierdzone wpisem do dziennika budowy lub protokołem przyjęcia materiałów.

2.4. Warunki przechowywania materiałów i wyrobów do montażu okien i drzwi balkonowych

Okna i drzwi balkonowe z drewna i tworzyw sztucznych należy przechowywać zgodnie z wymaganiami normy PN-B-05000, a aluminiowe zgodnie z wymaganiami określonymi przez ich producenta.

Okna i drzwi balkonowe, z wyjątkiem wyrobów uformowanych w jednostki ładunkowe kontenerowe, należy przechowywać w magazynach półotwartych lub zamkniętych, suchych i przewiewnych, zabezpieczonych przez opadami atmosferycznymi.

Pozostałe wyroby i materiały powinny być przechowywane i magazynowane zgodnie z odpowiednimi instrukcjami producentów oraz wymaganiami właściwych dokumentów odniesienia tj. norm, europejskich ocen technicznych bądź aprobat technicznych – wydanych do 31 grudnia 2016 r., a po zakończeniu okresu ich ważności krajowych ocen technicznych.

Pomieszczenie magazynowe do przechowywania opakowanych pozostałych wyrobów i materiałów powinno być kryte, suche oraz zabezpieczone przez zawilgoceniem, opadami atmosferycznymi, przemarznięciem i przed działaniem promieni słonecznych.

Wyroby konfekcjonowane powinny być przechowywane w oryginalnych, zamkniętych opakowaniach, w temperaturze powyżej +5°C a poniżej +35°C.

Podłogi we wszystkich pomieszczeniach magazynowych powinny być utwardzone, poziome, równe. Dopuszcza się w pomieszczeniach magazynowych półotwartych stosowanie nieutwardzonego podłoża, ale wówczas okna i/lub drzwi balkonowe należy ustawiać na legarach ułożonych równolegle do siebie. Wysokość legarów powinna wynosić co najmniej 15 cm. Okna i/lub drzwi balkonowe należy ustawiać w odległości co najmniej 1,0 m od czynnych urządzeń grzejnych. Należy je przechowywać w jednej lub kilku warstwach w sposób zabezpieczający je przed uszkodzeniami, przy zachowaniu warunków bezpieczeństwa. W zależności od stopnia wykończenia powierzchni okien i drzwi balkonowych oraz rodzaju podłoża w magazynie, wyroby należy przechowywać zgodnie z zasadami podanymi w tablicy 2.

Tablica 2. Sposoby przechowywania okien i drzwi balkonowych w zależności od stopnia wykończenia powierzchni wyrobów oraz rodzaju podłoża w magazynie

Lp.	Rodzaj podłoża w magazynie	Rodzaje wyrobów	
		okna i drzwi balkonowe drewniane	

REMONT CZĘŚCI POMIESZCZEŃ URZĘDU MIASTA W NOWYM TARGU PRZY UL. KRZYWEJ 1 OBEJMUJĄCY MALOWANIE ŚCIAN I SUFITÓW, WYMIANĘ PODŁÓG, SPRAWDZENIE DROŻNOŚCI PRZEWODÓW WENTYLACYJNYCH I ICH UDROŻNIENIE W POMIESZCZENIACH I KORYTARZACH BUDYNKU ORAZ DEMONTAŻ INSTALACJI RUR NA STRYCHU, JAK TEŻ FUGOWANIE PODESTU WEJŚCIA GŁÓWNEGO

		gruntowane	jedenkrotnie malowane i ostatecznie wykończone		okna i drzwi balkonowe z tworzyw sztucznych	
			sposób pakowania			
			pojedynczo	w pakietach	pojedynczo	w paletach słupkowych
1	2	3	4	5	6	7
1.	Podłoże nieutwardzone (na legarach)	W jednej warstwie na progu ościeżnicy	Na progu ościeżnicy; okna w warstwach do łącznej wysokości 2 m, drzwi balkonowe w jednej warstwie	-	W jednej warstwie na progu ościeżnicy	-
2.	Podłoże utwardzone			Na legarach w dwóch lub trzech warstwach		W dwóch lub trzech warstwach

Sposób przechowywania okien i drzwi aluminiowych powinien być zgodny z wymaganiami ich producenta.

3. WYMAGANIA DOTYCZĄCE SPRZĘTU, MASZYN I NARZĘDZI

3.1. Ogólne wymagania dotyczące sprzętu podano w ST 1 „Wymagania ogólne”

3.2. Sprzęt i narzędzia do montażu okien i drzwi balkonowych

Montaż okien i drzwi balkonowych nie wymaga stosowania specjalistycznego sprzętu.

Wykonawca jest zobowiązany do używania takich narzędzi i sprzętu, które nie spowodują niekorzystnego wpływu na jakość materiałów i wykonywanych robót oraz będą przyjazne dla środowiska, a także bezpieczne dla brygad roboczych wykonujących montaż okien i drzwi balkonowych. Przy doborze narzędzi i sprzętu należy uwzględnić wymagania producenta stosowanych materiałów i wyrobów.

Przy montażu okien i drzwi balkonowych należy wykorzystywać odpowiednie narzędzie, elektronarzędzia i sprzęt do:

- sprawdzania wymiarów i płaszczyzn,
- wiercenia otworów oraz ustawienia i zamocowania okien lub drzwi balkonowych w ościeżach,
- transportu technologicznego wyrobów,
- wykonywania montażu na wysokości wymagającej użycia rusztowań.

4. WYMAGANIA DOTYCZĄCE TRANSPORTU

4.1. Ogólne wymagania dotyczące transportu podano w ST 1 „Wymagania ogólne”

4.2. Wymagania szczegółowe dotyczące transportu materiałów

Wyroby i materiały do montażu okien i drzwi balkonowych mogą być przewożone jednostkami samochodowymi, kolejowymi i wodnymi.

Wymagania dotyczące środków transportu oraz zasady ładowania i zabezpieczania okien i drzwi balkonowych w środkach transportu powinny być zgodne z wymogami podanymi w normie PN-B-0500 oraz z wytycznymi (zaleceniami) producenta.

Warunki transportu pozostałych wyrobów i materiałów powinny być zgodne z wymaganiami norm przedmiotowych dotyczących tych wyrobów i wytycznymi (zaleceniami) producenta.

4.3. Zasady ładowania okien i drzwi balkonowych na środki transportu

4.3.1. Ładowanie okien i drzwi balkonowych w transporcie drogowym

REMONT CZĘŚCI POMIESZCZEŃ URZĘDU MIASTA W NOWYM TARGU PRZY UL. KRZYWEJ 1 OBEJMUJĄCY MALOWANIE ŚCIAN I SUFITÓW, WYMIANĘ PODŁÓG, SPRAWDZENIE DROŻNOŚCI PRZEWODÓW WENTYLACYJNYCH I ICH UDROŻNIENIE W POMIESZCZENIACH I KORYTARZACH BUDYNKU ORAZ DEMONTAŻ INSTALACJI RUR NA STRYCHU, JAK TEŻ FUGOWANIE PODESTU WEJŚCIA GŁÓWNEGO

Wyroby należy ustawiać w jednej warstwie, pionowo w rzędach tak, aby płaszczyzny skrzydeł były równoległe do podłużnej osi pojazdu, z tym że okna – na progach ościeżnic, drzwi balkonowe – na stojakach ościeżnic. Wyroby nieszkłone, w których elementy okuć zamykających wystają ponad powierzchnię skrzydła, należy przesunąć względem siebie o szerokość skrzydła okiennego.

4.3.2. Ładowanie okien i drzwi balkonowych w transporcie kolejowym i wodnym

Wyroby należy ustawiać pionowo w rzędach tak, aby płaszczyzny skrzydeł były równoległe do podłużnej osi wagonu (środką pływającego), z tym że:

- okna – na progach ościeżnic,
- drzwi balkonowe:
 - o wysokości ościeżnicy mniejszej od wysokości bocznych ścian wagonu na progu ościeżnicy,
 - o wysokości ościeżnicy większej od wysokości bocznych ścian wagonu na stojaku ościeżnicy.

Wyroby nieszkłone, w których okucia zamykające wystają ponad powierzchnię skrzydła, należy przesunąć względem siebie o szerokość ramiaka skrzydła.

Zaleca się ładowanie wyrobów w dwóch lub trzech warstwach pod warunkiem, że wysokość bloku nie może przekroczyć wysokości bocznych ścian wagonu.

4.4. Zasady zabezpieczania okien i drzwi w środkach transportowych

Ustawione wyroby w środkach transportowych należy łączyć w bloki. Połączenia powinny zapewniać stabilność i zwartość ładunku oraz zabezpieczać go przed przemieszczaniem i uszkodzeniem wyrobów. Wyroby należy zabezpieczać przez:

- ściśle ich ustawienie w rzędach,
 - wypełnienie wolnych przestrzeni w rzędach elementami rozpierającymi,
 - usztywnienie rzędów za pomocą elementów mocujących i rozpierających,
 - łączenie rzędów w bloki w transporcie kolejowym i wodnym za pomocą rozpór a w transporcie drogowym za pomocą elementów mocujących,
 - usztywnienie bloków za pomocą progów,
 - ustawienie w przestrzeni między drzwiowej w wagonach wyrobów w ten sposób, aby nie blokowały drzwi.
- W przypadku ładowania wyrobów dwuwarstwowo, górną warstwę należy zabezpieczyć podobnie jak dolną.

5. WYMAGANIA DOTYCZĄCE WYKONANIA ROBÓT

5.1. Ogólne zasady wykonania robót

Ogólne zasady wykonywania robót podano ST 1 „Wymagania ogólne”.

5.2. Warunki przystąpienia do montażu okien i drzwi balkonowych

Do montażu okien i drzwi balkonowych można przystąpić po ukończeniu robót stanu surowego, przykryciu budynku i zakończeniu większości robót mokrych (tynki, wylewki).

Osadzenie okien przed zakończeniem robót mokrych jest możliwe przy zapewnieniu odpowiednich warunków cieplno-wilgotnościowych w pomieszczeniach.

W przypadku okien drewnianych należy nie dopuścić do ich zawilgocenia na skutek wilgotności względnej powietrza w pomieszczeniach (kondensacji pary wodnej na elementach okien). Wymagane jest więc sprawdzenie stanu wilgotności powietrza i zapewnienie systematycznego wietrzenia pomieszczeń w okresie jesienno-zimowym.

REMONT CZĘŚCI POMIESZCZEŃ URZĘDU MIASTA W NOWYM TARGU PRZY UL. KRZYWEJ 1 OBEJMUJĄCY MALOWANIE ŚCIAN I SUFITÓW, WYMIANĘ PODŁÓG, SPRAWDZENIE DROŻNOŚCI PRZEWODÓW WENTYLACYJNYCH I ICH UDROŻNIENIE W POMIESZCZENIACH I KORYTARZACH BUDYNKU ORAZ DEMONTAŻ INSTALACJI RUR NA STRYCHU, JAK TEŻ FUGOWANIE PODESTU WEJŚCIA GŁÓWNEGO

W ścianach z ociepleniem zewnętrznym okna i drzwi balkonowe należy wbudowywać przed wykonaniem ocieplenia.

UWAGA: Odpowiednie warunki ciepłno-wilgotnościowe, dostosowane do rodzaju wbudowywanych okien i/lub drzwi balkonowych (aluminiowe z uwzględnieniem rodzaju powłoki, drewniane z uwzględnieniem stopnia wykończenia powierzchni, z PVC) należy określić przy sporządzaniu specyfikacji szczegółowej dla konkretnej budowy (dokumentacji).

Przed przystąpieniem do montażu okien i/lub drzwi balkonowych w budynkach nowych należy sprawdzić:

- prawidłowość wykonania ścian,
- rodzaj, stan wykończenia i prawidłowość wykonania ościeży,
- zgodność wymiarów otworów z wymiarami podanymi w dokumentacji projektowej,
- czy wymiary okien i drzwi balkonowych oraz otworów umożliwiają prawidłowe ustawienie i podparcie okien z zachowaniem właściwej szerokości szczeliny na obwodzie pomiędzy ościeżem a ościeżnicą.
- przygotować otwory do montażu – usunąć wszelkie dostrzeżone nieprawidłowości i oczyścić z pyłu, kurzu, zanieczyszczeń oraz gruzu.
- Odchyłki od wymiaru nominalnego powinny wynosić dla otworów:
 - do 3 m z nieprzygotowanym ościeżem ± 12 mm,
 - od 3 do 6 m z nieprzygotowanym ościeżem ± 16 mm,
 - do 3 m z gotowym ościeżem 10 mm,
 - od 3 do 6 m z gotowym ościeżem ± 12 mm.

UWAGA: Graniczne odchyłki przekątnych otworów okiennych podane są w tablicy 1 a schematy pomiarów otworów okien/drzwi na rysunkach 2-4. Warunków technicznych wykonania i odbioru robót budowlanych. Część B – Roboty wykończeniowe, zeszyt 6 „Montaż okien i drzwi balkonowych”, wydanie ITB – 2016 rok.

5.3. Ogólne zasady montażu okien i drzwi balkonowych

5.3.1. Usytuowanie okna / drzwi balkonowych w ościeżu

Okno i/lub drzwi balkonowe należy sytuować w ościeżu tak, aby nie powstały mostki termiczne, prowadzące do skraplania się pary wodnej na wewnętrznej stronie ościeżnicy lub powierzchni ościeża.

Na wewnętrznych powierzchniach ościeża powinna się utrzymywać temperatura wyższa o minimum 1°C od temperatury punktu rosy.

UWAGA: Biorąc pod uwagę rozkład temperatury w obszarze przylegającym do miejsca zamocowania okna (w tym również w szczelinie połączenia okna z ościeżem) można ocenić, na podstawie przebiegu izoterm, możliwość wystąpienia wykroplenia na powierzchni ościeżnicy, ościeża lub wewnątrz połączenia.

Jeżeli nie jest znany przebieg izoterm, należy stosować ogólne zasady usytuowania okien:

- w ścianie jednowarstwowej – w połowie grubości ściany,
- w ścianie warstwowej z ociepleniem wewnętrznym – w strefie umieszczenia izolacji termicznej,
- w ścianie z ociepleniem zewnętrznym – w licu muru lub przed licem muru.

W przypadku ościeży z węgarkami okna lub drzwi balkonowe powinny być usytuowane tak, by węgarek zasłaniał stojaki i nadproże ościeżnicy na szerokość nie większą niż połowa szerokości kształtownika ościeżnicy.

REMONT CZĘŚCI POMIESZCZEŃ URZĘDU MIASTA W NOWYM TARGU PRZY UL. KRZYWEJ 1 OBEJMUJĄCY MALOWANIE ŚCIAN I SUFITÓW, WYMIANĘ PODŁÓG, SPRAWDZENIE DROŻNOŚCI PRZEWODÓW WENTYLACYJNYCH I ICH UDROŻNIENIE W POMIESZCZENIACH I KORYTARZACH BUDYNKU ORAZ DEMONTAŻ INSTALACJI RUR NA STRYCHU, JAK TEŻ FUGOWANIE PODESTU WEJŚCIA GŁÓWNEGO

- W budynkach energooszczędnych lub pasywnych ze ścianami dwuwarstwowymi z zewnętrzną izolacją termiczną okna powinny być częściowo lub całkowicie wysunięte przed lico muru. W przypadku okien mocowanych z zastosowaniem rozwiązań systemowych (konsole, wsporniki, kątowniki lub ramy nośne) powinny być one sytuowane w warstwie izolacji termicznej.
- 5.3.2. Zasady ustawienia okna / drzwi balkonowych w otworze
- Ustawienie okien / drzwi balkonowych powinno zapewniać:
- luz (szczelinę) pomiędzy otworem w ścianie a wyrobem, pozwalający na zmiany wymiarów okna / drzwi pod wpływem temperatury, wilgotności oraz ruchu konstrukcji budynku nieograniczające funkcjonalności okna / drzwi,
 - miejsce dla klocków dystansowych i podporowych.
- Do posadowienia progu ościeżnicy okien / drzwi stosuje się zgodnie z wytycznymi ich producenta klocki, kliny z impregnowanego drewna lub z PVC, belki drewniane (czasami elementy poszerzające z PVC, o ile takie są przewidziane w dokumentacji producenta) oraz listwy progowe, kształtowniki aluminiowe, kątowniki, konsole i wsporniki stalowe.
- Do ustawienia okna w otworze służą klocki podporowe i dystansowe.
- Klocki podporowe i dystansowe powinny być tak rozmieszczone, aby była zapewniona możliwość odkształcania się kształtowników okien.
- Przy montażu drzwi balkonowych uchylno-przesuwnych dolna szyna jezdna powinna być podparta stabilnie na całej długości, poprzez rozmieszczenie klocków podporowych pod szyną, z zachowaniem maksymalnych odstępów do 300 mm.
- Klocków podporowych nie stosuje się w przypadku montażu okien przy użyciu konsoli, wysuniętych przed lico muru i usytuowanych w warstwie izolacji termicznej.
- Zamocowanie okien przy użyciu tylko kołków rozporowych, śrub lub kotew, bez zastosowania klocków podporowych, jest niewystarczające do przenoszenia obciążenia.
- Klocki dystansowe, służące do ustalenia pozycji okna w otworze, po zamocowaniu ościeżnicy powinny być usunięte, nie należy natomiast usuwać klocków podporowych.
- Minimalne wymiary szczelin między ramą ościeżnicy a ościeżem umożliwiające konieczne odkształcanie się kształtowników okien lub drzwi balkonowych podane są w tablicy 3 i 4 niniejszej specyfikacji, zgodnie z pkt. 5.2 Warunków technicznych wykonania i odbioru robót budowlanych. Część B – Roboty wykończeniowe, zeszyt 6 „Montaż okien i drzwi balkonowych”, wydanie ITB – 2016 rok.

Tablica 3. Minimalna szerokość szczelin między ramą ościeżnicy a ościeżem przy uszczelnieniach kitami elastycznymi

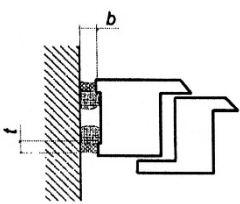
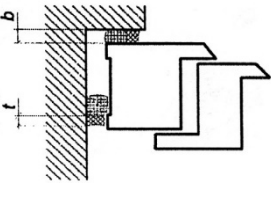
Rodzaj kształtowników	Ościeże bez węgarka				Ościeże z węgarkiem		
							
	Szerokość/długość okien/drzwi balkonowych (m)						
	do 1,5	do 2,5	do 3,5	do 4,5	do 2,5	do 3,5	do 4,5

REMONT CZĘŚCI POMIESZCZEŃ URZĘDU MIASTA W NOWYM TARGU PRZY UL. KRZYWEJ 1 OBEJMUJĄCY MALOWANIE ŚCIAN I SUFITÓW, WYMIANĘ PODŁÓG, SPRAWDZENIE DROŻNOŚCI PRZEWODÓW WENTYLACYJNYCH I ICH UDROŻNIENIE W POMIESZCZENIACH I KORYTARZACH BUDYNKU ORAZ DEMONTAŻ INSTALACJI RUR NA STRYCHU, JAK TEŻ FUGOWANIE PODESTU WEJŚCIA GŁÓWNEGO

	Minimalna szerokość szczelin – b , t (mm)						
	10	15	20	25	10	10	15
PVC białe	10	15	20	25	10	10	15
PVC z warstwą PMMA* (barwione w masie)	15	20	25	30	10	15	20
PVC z warstwą PMMA*	10	10	15	20	10	10	15
Aluminiowe z przekładką termiczną (koloru jasnego)	10	10	15	20	10	10	15
Aluminiowe z przekładką termiczną (koloru ciemnego)	10	15	20	25	10	10	15
Drewniane	10	10	10	10	10	10	10
* Materiał uszczelniający powinien wykazywać się odkształcalnością 25%, * PMMA – polimetakrylan metylu							
t – głębokość uszczelnienia, b – szerokość uszczelnienia							

Przy wykonywaniu uszczelnień z kitów trwale elastycznych należy przestrzegać zasady, że głębokość warstwy uszczelnienia t powinna odpowiadać co najmniej połowie szerokości szczeliny b i wynosić nie mniej niż 6 mm.

REMONT CZĘŚCI POMIESZCZEŃ URZĘDU MIASTA W NOWYM TARGU PRZY UL. KRZYWEJ 1 OBEJMUJĄCY MALOWANIE ŚCIAN I SUFITÓW, WYMIANĘ PODŁÓG, SPRAWDZENIE DROŻNOŚCI PRZEWODÓW WENTYLACYJNYCH I ICH UDROŻNIENIE W POMIESZCZENIACH I KORYTARZACH BUDYNKU ORAZ DEMONTAŻ INSTALACJI RUR NA STRYCHU, JAK TEŻ FUGOWANIE PODESTU WEJŚCIA GŁÓWNEGO

Tablica 4. Minimalna szerokość szczelin między ramą ościeżnicy a ościeżem przy uszczelnieniach impregnowanymi taśmami rozprężnymi*

Rodzaj kształtowników	Ościeże bez węgarka				Ościeże z węgarkiem		
	Szerokość/długość okien/drzwi balkonowych (m)						
	do 1,5	do 2,5	do 3,5	do 4,5	do 2,5	do 3,5	do 4,5
Minimalna szerokość szczelin – b , t (mm)							
PVC białe	8	8	10	10	8	8	8
PVC z warstwą PMMA* (barwione w masie)	8	10	10	12	8	8	8
PVC z warstwą PMMA*	6	8	8	10	8	8	8
Aluminiowe z przekładką termiczną (koloru jasnego)	6	8	10	10	8	8	8
Aluminiowe z przekładką termiczną (koloru ciemnego)	6	8	10	10	8	8	8
Rodzaj kształtowników	Ościeże bez węgarka				Ościeże z węgarkiem		
	Szerokość/długość okien/drzwi balkonowych (m)						
	do 1,5	do 2,5	do 3,5	do 4,5	do 2,5	do 3,5	do 4,5
Minimalna szerokość szczelin – b , t (mm)							
Drewniane	6	8	8	8	6	8	8

* Głębokość uszczelnienia t należy dopasować w zależności od jego szerokości, b – uzgodnić z producentem taśm uszczelniających, * PMMA – polimetakrylan metylu

Maksymalny wymiar szczeliny między ościeżnicą okienną a ościeżem nie powinien przekraczać 40 mm. Przy stosowaniu pianek jednoskładnikowych wymiar ten powinien wynosić maksymalnie 30 mm.

Dopuszczalne odchyłki pionowe i poziome ustawienia okna w otworze przy długości elementu do 3,0 m powinny wynosić do 1,5 mm/m i nie więcej niż 3 mm łącznie.

Przy elementach o większych wymiarach, występujące odchyłki nie mogą mieć negatywnego wpływu na funkcjonalność okien lub drzwi balkonowych.

5.3.3. Zasady mocowania okna/drzwi balkonowych w ościeżu

REMONT CZĘŚCI POMIESZCZEŃ URZĘDU MIASTA W NOWYM TARGU PRZY UL. KRZYWEJ 1 OBEJMUJĄCY MALOWANIE ŚCIAN I SUFITÓW, WYMIANĘ PODŁÓG, SPRAWDZENIE DROŻNOŚCI PRZEWODÓW WENTYLACYJNYCH I ICH UDROŻNIENIE W POMIESZCZENIACH I KORYTARZACH BUDYNKU ORAZ DEMONTAŻ INSTALACJI RUR NA STRYCHU, JAK TEŻ FUGOWANIE PODESTU WEJŚCIA GŁÓWNEGO

Mocowanie powinno być wykonane w taki sposób, aby przewidywalne obciążenia zewnętrzne były przenoszone za pośrednictwem łączników na konstrukcję budynku, a funkcjonalność okien była zachowana, tzn. ruch skrzydeł okiennych przy otwieraniu i zamykaniu był płynny.

Zamocowania powinny być rozmieszczone na całym obwodzie ościeżnicy.

Do mocowania okien w ścianie budynku – w zależności od rodzaju ściany (monolityczna, warstwowa) i sposobu mocowania stosuje się kołki rozporowe/dyble, kotwy i śruby/wkręty.

Pianki poliuretanowe i tym podobne materiały izolacyjne nie służą do mocowania okien, a wyłącznie do uszczelnienia i ocieplenia szczeliny między oknem a ścianą.

Kołki rozporowe/dyble stosuje się do betonu, muru z cegły dziurawki, pustaków ceramicznych i cementowych, gazobetonu, kamienia naturalnego itp.

Śruby mogą być stosowane do mocowania ościeżnic do betonu, cegły pełnej, cegły silikatowej, cegły dziurawki, betonu lekkiego, drewna itp. Należy stosować śruby dostosowane do materiału ościeży.

Kotwy budowlane powinny być stosowane wszędzie tam, gdzie odstęp ościeżnicy jest zbyt duży do stosowania dybli, np. przy mocowaniu dolnym (progowym) lub w rozwiązaniach ścian warstwowych.

W przypadku okien aluminiowych z kształowników z przekładkami termicznymi ww. łączniki mocowane są do komory wewnętrznej kształownika lub w osi zintegrowanego profilu za pośrednictwem podkładki metalowej, wykluczającej przenoszenie obciążeń na przekładki termiczne z tworzyw sztucznych.

5.3.4. Zasady mocowania okna/drzwi balkonowych przed lico muru

Okna wysunięte całkowicie lub częściowo przed lico ściany zewnętrznej mocuje się zgodnie z rozwiązaniem przewidzianym w dokumentacji projektowej, przy użyciu:

- konsoli, wsporników lub kątowników stalowych stosowanych zgodnie z wytycznymi i wskazówkami ich producenta,
- specjalnych ram nośnych z odpowiednich materiałów przyklejanych i mocowanych mechanicznie do ścian od zewnątrz (poszerzających wymiar ościeża), w których osadzone będą okna (okno wstawiane jest w przygotowaną ramę, mocowane wkrętami ramowymi, uszczelniane i izolowane termicznie metodą trójwarstwową – taśma paroszczelna od wewnątrz, izolacja z pianki poliuretanowej w części środkowej i taśma paroprzepuszczalna od zewnątrz – lub wielofunkcyjna taśmą rozprężną),
- wsporników z dodatkowym wykorzystaniem podpór montowanych na zewnątrz muru, w miejscach przewidzianych dla klocków podporowych i dystansowych wraz z obudową ościeżnicy nośną ramką izolacyjną.

5.3.5. Uszczelnienie i izolacja połączenia okna/drzwi balkonowych ze ścianą

Uszczelnienie powinno zabezpieczyć szczeliny między oknem a ościeżem przed wnikaniem wody opadowej od strony zewnętrznej oraz wilgoci z powietrza przenikającego z pomieszczenia od strony wewnętrznej.

Przy wykonywaniu uszczelnienia należy przestrzegać zaleceń (wytycznych) producenta materiałów uszczelniających, dotyczących:

- zgodności chemicznej stykających się ze sobą materiałów,
- oczyszczenia powierzchni przylegania,
- zagruntowania powierzchni przylegania (w zależności od rodzaju materiału),
- wymagań w zakresie wilgotności i temperatury powietrza.

REMONT CZĘŚCI POMIESZCZEŃ URZĘDU MIASTA W NOWYM TARGU PRZY UL. KRZYWEJ 1 OBEJMUJĄCY MALOWANIE ŚCIAN I SUFITÓW, WYMIANĘ PODŁÓG, SPRAWDZENIE DROŻNOŚCI PRZEWODÓW WENTYLACYJNYCH I ICH UDROŻNIENIE W POMIESZCZENIACH I KORYTARZACH BUDYNKU ORAZ DEMONTAŻ INSTALACJI RUR NA STRYCHU, JAK TEŻ FUGOWANIE PODESTU WEJŚCIA GŁÓWNEGO

Uszczelnienie okien na obwodzie składa się z trzech warstw: wewnętrznej, środkowej i zewnętrznej.

Warstwa wewnętrzna to uszczelnienie wykonane z materiałów paroszczelnych w formie taśm, folii uszczelniających, kitów trwale elastycznych (silikonów) nieprzepuszczających powietrza i pary wodnej.

Uszczelnienie to powinno nie dopuszczać do przenikania pary wodnej z pomieszczenia do szczeliny między oknem a ścianą budynku, a tym samym zapobiegać wykraplaniu się pary wodnej w szczelinie między oknem a ościeżem (tj. w miejscach o temperaturze niższej od temperatury punktu rosy).

Paroszczelność uszczelnienia po stronie wewnętrznej okna powinna być wyższa niż po stronie zewnętrznej. Przestrzeganie tej zasady umożliwi dyfuzję pary wodnej z połączenia na zewnątrz budynku.

Uszczelnienie powinno być trwale i nie może wchodzić w reakcje chemiczne z otaczającymi je materiałami. Warstwa środkowa to izolacja termiczna wykonywana z pianki wypełniającej (np. pianki poliuretanowej) lub mineralnych materiałów izolacyjnych (np. wełny), które zapewniają izolację termiczną i akustyczną połączenia okna ze ścianą.

Szczelina między ościeżnicą a ościeżem powinna być całkowicie wypełniona warstwą izolacji termicznej.

Pianki stosowane do wypełnienia połączeń (zaleca się pianki dwuskładnikowe o kontrolowanym spienianiu) nie mogą wchodzić w reakcje chemiczne, ani też wydzielać substancji szkodliwych.

Stosowanie ich powinno być zgodne z instrukcją producenta. Dotyczy to przede wszystkim temperatury otoczenia, przy której mogą być użyte oraz czystości wypełnianej szczeliny.

Podczas wtryskiwania pianki należy zwracać uwagę na dokładne wypełnienie szczeliny, a jednocześnie nie wolno doprowadzić do odkształcenia (deformacji) ramy ościeżnicy.

Warstwa zewnętrzna to uszczelnienie wykonane z impregnowanych taśm rozprężnych lub taśm warstwowych bądź folii paroprzepuszczalnych.

Uszczelnienie zewnętrzne powinno być paroprzepuszczalne, a jednocześnie wykonane w taki sposób, aby nie było możliwości przenikania wody opadowej do wnętrza szczeliny między oknem a ścianą.

Uszczelnienie powinno być trwale i nie może wchodzić w reakcje chemiczne z otaczającymi je materiałami.

UWAGA: Detale mocowania i uszczelnienia okien i drzwi balkonowych powinny być zamieszczone w dokumentacji projektowej. W razie braku w dokumentacji tych szczegółów odpowiednie przykłady standardowych rozwiązań można znaleźć w Warunkach technicznych wykonania i odbioru robót budowlanych. Część B – Roboty wykończeniowe, zeszyt 6 „Montaż okien i drzwi balkonowych”, wydanie ITB – 2016 rok oraz w dokumentacjach systemowych (producentów systemów).

5.4. Ogólne zasady osadzania parapetów okiennych i obróbek progów drzwi balkonowych

5.4.1. Parapety zewnętrzne

Parapet zewnętrzny powinien być osadzony zgodnie z rozwiązaniem przewidzianym w dokumentacji projektowej tak, by spełnione były następujące wymagania:

- osadzanie parapetu należy rozpocząć po zakończeniu montażu i uszczelnieniu na obwodzie okna,
- parapet powinien wystawać poza płaszczyznę ściany około 3-4 cm lecz nie mniej niż 2 cm,

REMONT CZĘŚCI POMIESZCZEŃ URZĘDU MIASTA W NOWYM TARGU PRZY UL. KRZYWEJ 1 OBEJMUJĄCY MALOWANIE ŚCIAN I SUFITÓW, WYMIANĘ PODŁÓG, SPRAWDZENIE DROŻNOŚCI PRZEWODÓW WENTYLACYJNYCH I ICH UDROŻNIENIE W POMIESZCZENIACH I KORYTARZACH BUDYNKU ORAZ DEMONTAŻ INSTALACJI RUR NA STRYCHU, JAK TEŻ FUGOWANIE PODESTU WEJŚCIA GŁÓWNEGO

- mocowanie do ościeżnicy powinno być dostatecznie mocne,
- miejsca połączenia parapetu z ościeżnicą powinny być szczelne lub uszczelnione taśmami rozprężnymi i silikonem,
- połączenia boczne parapetu z ościeżami oraz w narożu (okno – mur – parapet) powinny zapewniać ciągłość uszczelnienia (przykłady uszczelnienia parapetu zewnętrznego na styku z ościeżem przedstawione są w załączniku 2 (rys. Z2-16) Warunków technicznych wykonania i odbioru robót budowlanych. Część B – Roboty wykończeniowe, zeszyt 6 „Montaż okien i drzwi balkonowych”, wydanie ITB – 2016 r.),
- przy oknach z kształtowników aluminiowych lub z PVC kołnierz parapetu powinien być wprowadzony pod profil progowy ościeżnicy (wywiniecie kołnierza na profil ramy ościeżnicowej bez dodatkowego uszczelnienia taśmami rozprężnymi i silikonem nie zapewnia szczelności połączenia),
- przy oknach drewnianych kołnierz parapetu powinien być wprowadzony w miejsce tzw. wydry w ramiaku progowym,
- osadzenie parapetu z kamienia lub elementów ceramicznych powinno być poprzedzone ułożeniem na styku ościeżnicy i ościeża izolacji przeciwwilgociowej wywiniętej na kształtownik progu ościeżnicy, tak jak w obróbkach drzwi balkonowych (pkt 5.4.3. niniejszej specyfikacji technicznej).

Przy montażu parapetów z blachy należy zwrócić uwagę na:

- zmianę ich wymiarów pod wpływem temperatury (styki dylatacyjne powinny być rozmieszczone co 250 cm),
- podparcie i zabezpieczenie parapetów przed podrywaniem do góry przez wiatr, – wytłumienie odgłosów padającego deszczu (stosowanie taśm wygłuszających),
- dostosowanie połączeń końcowych parapetów z ościeżami do konkretnego rozwiązania elewacji.

UWAGA: Przykłady szczegółów zamocowania i uszczelnienia parapetów zewnętrznych przedstawione są w Warunkach technicznych wykonania i odbioru robót budowlanych. Część B – Roboty wykończeniowe, zeszyt 6 „Montaż okien i drzwi balkonowych”, wydanie ITB – 2016 rok oraz w dokumentacjach systemowych (producentów systemów).

5.4.2. Parapety wewnętrzne

Osadzanie parapetu wewnętrznego należy rozpocząć po zakończeniu montażu i uszczelnieniu na obwodzie okna, z uwzględnieniem uszczelnienia pod progiem ościeżnicy.

Parapety wewnętrzne powinny być osadzone w dolnej części ościeża, zgodnie z rozwiązaniami przewidzianymi w dokumentacji projektowej. Płaszczyzna styku parapetu z wrębem ościeżnicy powinna być tak uszczelniona, aby nie dopuścić do przedostawania się wody i pary wodnej do przestrzeni pod progiem ościeżnicy.

UWAGA: Przykłady szczegółów zamocowania i uszczelnienia parapetów wewnętrznych przedstawione są w Warunkach technicznych wykonania i odbioru robót budowlanych. Część B – Roboty wykończeniowe, zeszyt 6 „Montaż okien i drzwi balkonowych”, wydanie ITB – 2016 rok oraz w dokumentacjach systemowych.

5.4.3. Obróbki progów drzwi balkonowych

Progi balkonowe ze względu na duże zagrożenie wodą należą do miejsc krytycznych, trudnych do uszczelnienia. Dokumentacja projektowa powinna więc zawierać szczegółowe rozwiązania sposobów obróbienia tych miejsc.

REMONT CZĘŚCI POMIESZCZEŃ URZĘDU MIASTA W NOWYM TARGU PRZY UL. KRZYWEJ 1 OBEJMUJĄCY MALOWANIE ŚCIAN I SUFITÓW, WYMIANĘ PODŁÓG, SPRAWDZENIE DROŻNOŚCI PRZEWODÓW WENTYLACYJNYCH I ICH UDROŻNIENIE W POMIESZCZENIACH I KORYTARZACH BUDYNKU ORAZ DEMONTAŻ INSTALACJI RUR NA STRYCHU, JAK TEŻ FUGOWANIE PODESTU WEJŚCIA GŁÓWNEGO

Obróbki progów balkonowych należy wykonywać zgodnie z dokumentacją projektową.

Przy uszczelnianiu progów należy zachowywać różnicę poziomów między górną krawędzią izolacji przeciwwilgociowej płyty balkonu (tarasu) a przewidywanym poziomem wykończenia powierzchni balkonu. Różnica poziomów wykończenia płyty balkonu i górnej krawędzi izolacji przeciwwilgociowej z materiałów rolowych, wywiniętej na kształtnik progów, powinna wynosić 15 cm.

Odstępstwo od powyższego wymogu jest dopuszczalne tylko w przypadku, gdy w dokumentacji przewidziano rozwiązania systemowe obróbek progów (taśmy uszczelniające, kształtki wtopione w masę hydroizolacyjną) bądź w płycie balkonu lub tarasu zaprojektowano odprowadzenie wody w pasie bezpośrednio przylegającym do progów drzwi balkonowych.

5.5. Łączenie okien w zestawy

Okna lub okna i drzwi balkonowe można łączyć w zestawy:

- poziome,
- pionowe.

Połączenia okien i/lub drzwi balkonowych w zestawach muszą zapewniać szczelność na przenikanie wody opadowej i powietrza oraz właściwą współpracę łączonych elementów.

5.5.1. Zestawy poziome

Połączenia w zestawy poziome okien lub okien i drzwi balkonowych drewnianych mogą być wykonywane na „obce pióro”, osadzone we wrębach stojaków ościeżnic na całej ich wysokości, uszczelnione kitem silikonowym i skręcone za pomocą wkrętów o rozstawie nie większym niż 80 cm. Ościeżnice okien i drzwi balkonowych drewnianych mogą być również łączone przy zastosowaniu poszerzającego elementu pośredniego lub słupka.

Połączenia w zestawy poziome okien lub okien i drzwi balkonowych z kształtników aluminiowych bądź z tworzyw sztucznych należy wykonywać zgodnie z dokumentacją projektową i zaleceniami producenta systemu.

5.5.2. Zestawy pionowe

Łączenie okien w zestawy pionowe należy wykonywać zgodnie z dokumentacją projektową i zaleceniami producenta systemu.

Połączenia takie na ogół wymagają zamocowania dodatkowego poziomego elementu między ościeżnicami stykających się okien.

UWAGA: Tworząc Szczegółową Specyfikację Techniczną dla konkretnego przedmiotu zamówienia (dokumentacji) należy wykreślić z niniejszej specyfikacji standardowe wymagania niemające odniesienia do projektowanego przedmiotu zamówienia, a dopisać nieujęte w niej wymagania dodatkowe wynikające z dokumentacji projektowej lub zaleceń (wytycznych) producenta systemu.

6. KONTROLA JAKOŚCI ROBÓT

6.1. Ogólne zasady kontroli jakości robót podano w ST 1 „Wymagania ogólne”

6.2. Badania przed przystąpieniem do montażu okien i drzwi balkonowych

Przed przystąpieniem do montażu okien i drzwi balkonowych należy ocenić stan ścian i przygotowania ościeży do robót montażowych oraz przeprowadzić kontrolę wyrobów i materiałów wykorzystywanych w tych robotach.

6.2.1. Odbiór robót poprzedzających wykonanie montażu okien i drzwi balkonowych Przed przystąpieniem do montażu okien należy sprawdzić:

- prawidłowość wykonania ścian, zgodnie z odpowiednią szczegółową specyfikacją techniczną,

REMONT CZĘŚCI POMIESZCZEŃ URZĘDU MIASTA W NOWYM TARGU PRZY UL. KRZYWEJ 1 OBEJMUJĄCY MALOWANIE ŚCIAN I SUFITÓW, WYMIANĘ PODŁÓG, SPRAWDZENIE DROŻNOŚCI PRZEWODÓW WENTYLACYJNYCH I ICH UDROŹNIENIE W POMIESZCZENIACH I KORYTARZACH BUDYNKU ORAZ DEMONTAŻ INSTALACJI RUR NA STRYCHU, JAK TEŻ FUGOWANIE PODESTU WEJŚCIA GŁÓWNEGO

- rodzaj ościeży (z węgarkiem czy bez węgarka) oraz ich prawidłowość wykonania i stan wykończenia (otynkowane czy nieotynkowane), zgodnie z odpowiednimi szczegółowymi specyfikacjami technicznymi),
- zgodność wymiarów otworów z wymiarami projektowanymi,
- możliwość zabezpieczenia prawidłowego luzu na obwodzie pomiędzy ościeżem a ościeżnicą.

Wyniki badań powinny być porównane z wymaganiami podanymi w odpowiednich szczegółowych specyfikacjach technicznych oraz w pkt. 5 niniejszej specyfikacji i odnotowane w dzienniku budowy, a także w formie protokołu kontroli podpisanego przez przedstawicieli inwestora (zamawiającego) oraz wykonawcy.

6.2.2. Kontrola jakości materiałów i wyrobów

Przed rozpoczęciem montażu okien i drzwi balkonowych należy sprawdzić:

- zgodność okien i drzwi balkonowych oraz obróbek z aprobatą techniczną – wydaną do 31 grudnia 2016 r., a po zakończeniu okresu jej ważności krajową oceną techniczną lub indywidualną dokumentacją techniczną w zakresie rozwiązań materiałowo-konstrukcyjnych i jakości wykonania,
- zgodność okien i drzwi balkonowych oraz obróbek z dokumentacją projektową i niniejszą specyfikacją techniczną,
- w protokole przyjęcia materiałów na budowę: czy dostawca dostarczył dokumenty świadczące o dopuszczeniu do powszechnego obrotu (kopie deklaracji właściwości użytkowych) lub jednostkowego zastosowania wyrobów używanych w robotach montażowych (oświadczenie producenta o zapewnieniu zgodności wyrobu budowlanego dopuszczonego do jednostkowego zastosowania z indywidualną dokumentacją techniczną),
- stan opakowań (oryginalność, szczelność) oraz sposób przechowywania wyrobów i terminy przydatności materiałów uszczelniających.

6.3. Badania w czasie robót

Badania w czasie robót polegają na sprawdzeniu zgodności wykonywania robót montażowych z dokumentacją projektową, wymaganiami niniejszej specyfikacji i kartami technicznymi lub instrukcjami producentów. Badania te w szczególności powinny polegać na sprawdzeniu prawidłowości wykonania:

- podparcia progu ościeżnicy,
- zamocowania mechanicznego okna lub drzwi balkonowych na całym obwodzie ościeżnicy (zachowania odstępów między łącznikami mechanicznymi),
- izolacji termicznej szczeliny między oknem a ościeżem, ze szczególnym zwróceniem uwagi na wykonanie izolacji pod progiem ościeżnicy,
- uszczelnienia zewnętrznego i wewnętrznego szczeliny między oknem a ościeżem, ze szczególnym uwzględnieniem rodzaju zastosowanych materiałów uszczelniających i przestrzegania zaleceń technologicznych,
- obróbek progu drzwi balkonowych,
- osadzenia parapetu zewnętrznego i wewnętrznego.

Wyniki badań powinny być porównane z wymaganiami podanymi w pkt. 5 niniejszej specyfikacji, odnotowane w formie protokołu kontroli, wpisane do dziennika budowy i akceptowane przez inspektora nadzoru.

6.4. Badania w czasie odbioru robót

Badania w czasie odbioru robót przeprowadza się celem oceny czy spełnione zostały wszystkie wymagania dotyczące montażu okien i/lub drzwi balkonowych, w szczególności w zakresie:

- zgodności z dokumentacją projektową oraz niniejszą specyfikacją techniczną,

REMONT CZĘŚCI POMIESZCZEŃ URZĘDU MIASTA W NOWYM TARGU PRZY UL. KRZYWEJ 1 OBEJMUJĄCY MALOWANIE ŚCIAN I SUFITÓW, WYMIANĘ PODŁÓG, SPRAWDZENIE DROŻNOŚCI PRZEWODÓW WENTYLACYJNYCH I ICH UDROŻNIENIE W POMIESZCZENIACH I KORYTARZACH BUDYNKU ORAZ DEMONTAŻ INSTALACJI RUR NA STRYCHU, JAK TEŻ FUGOWANIE PODESTU WEJŚCIA GŁÓWNEGO

- jakości zastosowanych materiałów i wyrobów,
- prawidłowości oceny robót poprzedzających wykonanie montażu,
- jakości robót montażowych.

Przy badaniach w czasie odbioru robót należy wykorzystywać wyniki badań dokonanych przed przystąpieniem do robót i w trakcie ich wykonywania oraz zapisy w dzienniku budowy dotyczące wykonanych robót.

Badania sprawdzające jakość wbudowania okien i/lub drzwi balkonowych, według pkt. 10.2. Warunków technicznych wykonania i odbioru robót budowlanych. Część B – Roboty wykończeniowe, zeszyt 6 „Montaż okien i drzwi balkonowych”, wydanie ITB – 2016 rok:

- sprawdzenie zgodności z dokumentacją – powinno być przeprowadzone przez porównanie wykonanych robót z dokumentacją projektową i niniejszą specyfikacją techniczną wraz ze zmianami naniesionymi w dokumentacji powykonawczej; sprawdzenia zgodności dokonuje się na podstawie oględzin zewnętrznych oraz pomiarów długości i wysokości,
- sprawdzenie odchylenia od pionu i poziomu – odchylenie od pionu i poziomu przy długości elementu do 3 m nie powinno przekraczać 1,5 mm/m i nie więcej niż 3 mm łącznie,
- sprawdzenie różnicy długości przekątnych ościeżnicy i skrzydeł – różnica długości przekątnych nie powinna być większa od 2 mm przy długości elementów do 2 m i 3 mm przy długości powyżej 2 m,
- sprawdzenie prawidłowości otwierania oraz zamykania – otwieranie oraz zamykanie skrzydeł powinno odbywać się płynnie i bez zahamowań, otwarte skrzydło nie powinno pod własnym ciężarem samoczynnie zamykać się lub otwierać,
- sprawdzenie szczelności zamontowanego okna/drzwi balkonowych i prawidłowości regulacji okuć – zamknięte skrzydło powinno przylegać równomiernie do ościeżnicy zapewniając szczelność między tymi elementami.
- sprawdzenie ewentualnego odkształcenia ram – odkształcenia, w tym zmiany kształtu i wymiarów, nie powinny w istotny sposób pogorszyć sprawności działania (funkcjonalności) okien/drzwi balkonowych oraz powodować uszkodzeń ich elementów (np. wyrwania lub uszkodzenia okuć, uszczelek i ram, korozji bądź wypinania okuć). Wielkość odkształceń ram nie powinna przekraczać:
 - okna z PVC 1,5 mm/1 m,
 - okna drewniane 1,0 mm/1 m,
 - okna aluminiowe 1,0 mm/1 m.

Odkształcenia należy mierzyć na zamkniętych skrzydłach.

Wyniki badań powinny być porównane z wymaganiami dokumentacji projektowej oraz niniejszej specyfikacji technicznej, w tym wymaganiami podanymi w pkt. 5., oraz opisane w dzienniku budowy i protokole podpisanym przez przedstawicieli inwestora (zamawiającego) oraz wykonawcy.

7. WYMAGANIA DOTYCZĄCE PRZEDMIARU I OBMIARU ROBÓT

7.1. Ogólne zasady obmiaru robót podano w ST „Wymagania ogólne” Kod CPV 45000000-7, pkt 7

7.2. Szczegółowe zasady obmiaru robót montażowych okien i drzwi balkonowych
Powierzchnię okien i drzwi balkonowych oblicza się w metrach kwadratowych:

- Wariant 1
 - w świetle ościeżnic, a w przypadku braku ościeżnic w świetle zakrywanych otworów.
- Wariant 2
 - w świetle zakrywanych otworów.

REMONT CZĘŚCI POMIESZCZEŃ URZĘDU MIASTA W NOWYM TARGU PRZY UL. KRZYWEJ 1 OBEJMUJĄCY MALOWANIE ŚCIAN I SUFITÓW, WYMIANĘ PODŁÓG, SPRAWDZENIE DROŻNOŚCI PRZEWODÓW WENTYLACYJNYCH I ICH UDROŻNIENIE W POMIESZCZENIACH I KORYTARZACH BUDYNKU ORAZ DEMONTAŻ INSTALACJI RUR NA STRYCHU, JAK TEŻ FUGOWANIE PODESTU WEJŚCIA GŁÓWNEGO

UWAGA: Przygotowując treść Szczegółowej Specyfikacji Technicznej dla konkretnej budowy (dokumentacji) należy wybrać rozwiązanie wg jednego z proponowanych wariantów (treść wariantu niewybranego należy usunąć).

REMONT CZĘŚCI POMIESZCZEŃ URZĘDU MIASTA W NOWYM TARGU PRZY UL. KRZYWEJ 1 OBEJMUJĄCY MALOWANIE ŚCIAN I SUFITÓW, WYMIANĘ PODŁÓG, SPRAWDZENIE DROŻNOŚCI PRZEWODÓW WENTYLACYJNYCH I ICH UDROŻNIENIE W POMIESZCZENIACH I KORYTARZACH BUDYNKU ORAZ DEMONTAŻ INSTALACJI RUR NA STRYCHU, JAK TEŻ FUGOWANIE PODESTU WEJŚCIA GŁÓWNEGO

8. SPOSÓB ODBIORU ROBÓT

8.1. Ogólne zasady odbioru robót podano w ST 1 „Wymagania ogólne”

8.2. Odbiór robót zanikających i ulegających zakryciu

Przy wbudowywaniu okien i/lub drzwi balkonowych elementami ulegającymi zakryciu są mocowanie ościeżnicy na całym obwodzie oraz izolacja termiczna i uszczelnienie (zewnątrzne, wewnętrzne) szczeliny między oknem a ościeżem. Odbiór tych prac musi być dokonany w trakcie montażu okien i drzwi balkonowych.

W trakcie odbioru należy przeprowadzić badania wymienione w pkt. 6.3. niniejszej specyfikacji, a wyniki tych badań porównać z wymaganiami określonymi w pkt. 5.3 i 5.5. niniejszej specyfikacji.

Jeżeli wszystkie pomiary i badania dały wynik pozytywny można uznać zamocowanie, uszczelnienie i izolację okna lub drzwi balkonowych za wykonane prawidłowo, tj. zgodnie z dokumentacją projektową oraz niniejszą specyfikacją techniczną i zezwolić na przystąpienie do dalszych prac (obsadzenie parapetów zewnętrznych i wewnętrznych, otynkowanie ościeży, montaż listew maskujących).

Jeżeli chociaż jeden wynik badania jest negatywny prace ulegające zakryciu nie powinny być odebrane. W takim przypadku należy ustalić zakres prac i rodzaje materiałów koniecznych do usunięcia nieprawidłowości. Po wykonaniu ustalonego zakresu prac należy ponownie przeprowadzić badania.

Wszystkie ustalenia związane z dokonaniem odbioru robót ulegających zakryciu należy zapisać w dzienniku budowy lub protokole podpisanym przez przedstawicieli inwestora (inspektor nadzoru) i wykonawcy (kierownik budowy).

8.3. Odbiór częściowy

Odbiór częściowy polega na ocenie ilości i jakości wykonanej części robót. Odbioru częściowego robót dokonuje się dla zakresu określonego w dokumentach umownych, według zasad jak przy odbiorze ostatecznym robót (pkt 8.4. niniejszej specyfikacji).

Celem odbioru częściowego jest wczesne wykrycie ewentualnych usterek w realizowanych robotach i ich usunięcie przed odbiorem końcowym.

Odbiór częściowy robót jest dokonywany przez inspektora nadzoru w obecności kierownika budowy. Protokół odbioru częściowego jest podstawą do dokonania częściowego rozliczenia robót

8.4. Odbiór ostateczny (końcowy)

8.4.1. Zasady przeprowadzania odbioru końcowego

Odbiór końcowy stanowi ostateczną ocenę rzeczywistego wykonania robót w odniesieniu do ich zakresu (ilości), jakości i zgodności z dokumentacją projektową oraz niniejszą specyfikacją techniczną.

Odbiór ostateczny przeprowadza komisja powołana przez zamawiającego, na podstawie przedłożonych dokumentów, wyników badań oraz dokonanej oceny wizualnej.

Zasady i terminy powoływania komisji oraz czas jej działania powinna określać umowa.

8.4.2. Dokumenty do odbioru końcowego

Wykonawca robót obowiązany jest przedłożyć komisji następujące dokumenty:

- dokumentację projektową z naniesionymi zmianami dokonanymi w toku wykonywania robót,
- Szczegółowe Specyfikacje Techniczne ze zmianami wprowadzonymi w trakcie wykonywania robót,
- dziennik budowy i książki obmiarów z zapisami dokonywanymi w toku prowadzonych robót,

REMONT CZĘŚCI POMIESZCZEŃ URZĘDU MIASTA W NOWYM TARGU PRZY UL. KRZYWEJ 1 OBEJMUJĄCY MALOWANIE ŚCIAN I SUFITÓW, WYMIANĘ PODŁÓG, SPRAWDZENIE DROŻNOŚCI PRZEWODÓW WENTYLACYJNYCH I ICH UDROŻNIENIE W POMIESZCZENIACH I KORYTARZACH BUDYNKU ORAZ DEMONTAŻ INSTALACJI RUR NA STRYCHU, JAK TEŻ FUGOWANIE PODESTU WEJŚCIA GŁÓWNEGO

- dokumenty świadczące o dopuszczeniu użytych materiałów i wyrobów budowlanych do obrotu lub udostępnieniu na rynku krajowym bądź do jednostkowego zastosowania, zgodnie z właściwymi przepisami, - protokoły odbioru robót ulegających zakryciu,
- protokoły odbiorów częściowych,
- karty techniczne lub instrukcje producentów odnoszące się do zastosowanych materiałów,
- wyniki ewentualnych badań laboratoryjnych i ekspertyz dokonanych na wniosek jednej ze stron umowy.

W toku odbioru komisja obowiązana jest zapoznać się przedłożonymi dokumentami, przeprowadzić badania zgodnie z wytycznymi podanymi w pkt. 6.4. niniejszej ST, porównać je z wymaganiami podanymi w dokumentacji projektowej i w pkt. 5. niniejszej specyfikacji technicznej oraz dokonać oceny wizualnej.

Montaż okien i/lub drzwi balkonowych powinien być odebrany, jeżeli wszystkie wyniki badań są pozytywne, a dostarczone przez wykonawcę dokumenty są kompletne i prawidłowe pod względem merytorycznym.

Jeżeli chociażby jeden wynik badań był negatywny okna i/lub drzwi balkonowe nie powinny być przyjęte. W takim przypadku należy przyjąć jedno z następujących rozwiązań:

- jeżeli to możliwe należy ustalić zakres prac korygujących (np. wskazać na konieczność regulacji okuć), usunąć niezgodności robót montażowych z wymaganiami określonymi w dokumentacji projektowej i w pkt. 5. niniejszej specyfikacji technicznej oraz przedstawić okna i/lub drzwi balkonowe ponownie do odbioru,
- jeżeli odchylenia od wymagań nie zagrażają bezpieczeństwu użytkownika oraz nie ograniczają funkcjonalności i trwałości okien i drzwi balkonowych zamawiający może wyrazić zgodę na dokonanie odbioru końcowego z jednoczesnym obniżeniem wartości wynagrodzenia w stosunku do ustaleń umownych,
- w przypadku, gdy nie są możliwe podane wyżej rozwiązania wykonawca zobowiązany jest do demontażu wadliwie wbudowanych okien i/lub drzwi balkonowych, zamontowania ich ponownie i powtórnego zgłoszenia do odbioru.

W przypadku niekompletności dokumentów odbiór może być dokonany po ich uzupełnieniu.

Z czynności odbioru sporządza się protokół podpisany przez przedstawicieli zamawiającego i wykonawcy. Protokół powinien zawierać m.in.:

- ustalenia podjęte w trakcie prac komisji,
- ocenę wyników badań,
- wykaz wad i usterek ze wskazaniem sposobu ich usunięcia,
- stwierdzenie zgodności lub niezgodności wykonania montażu okien i/lub drzwi balkonowych z zamówieniem.

Protokół odbioru końcowego jest podstawą do dokonania rozliczenia końcowego pomiędzy zamawiającym a wykonawcą.

8.5. Odbiór po upływie okresu rękojmi i gwarancji

Celem odbioru po okresie rękojmi i gwarancji jest ocena stanu okien i/lub drzwi balkonowych po użytkowaniu w tym okresie oraz ocena wykonywanych w tym czasie ewentualnych robót poprawkowych, związanych z usuwaniem zgłoszonych wad.

Odbiór po upływie okresu rękojmi i gwarancji jest dokonywany na podstawie oceny wizualnej oraz sprawdzenia prawidłowości otwierania i zamykania okien i/lub drzwi balkonowych, z uwzględnieniem zasad opisanych w pkt. 8.4. „Odbiór ostateczny (końcowy)” niniejszej specyfikacji.

REMONT CZĘŚCI POMIESZCZEŃ URZĘDU MIASTA W NOWYM TARGU PRZY UL. KRZYWEJ 1 OBEJMUJĄCY MALOWANIE ŚCIAN I SUFITÓW, WYMIANĘ PODŁÓG, SPRAWDZENIE DROŻNOŚCI PRZEWODÓW WENTYLACYJNYCH I ICH UDRÓŻNIENIE W POMIESZCZENIACH I KORYTARZACH BUDYNKU ORAZ DEMONTAŻ INSTALACJI RUR NA STRYCHU, JAK TEŻ FUGOWANIE PODESTU WEJŚCIA GŁÓWNEGO

Pozytywny wynik odbioru pogwarancyjnego jest podstawą do zwrotu kaucji gwarancyjnej a negatywny do dokonania potrąceń wynikających z obniżonej jakości robót.

Przed upływem okresu gwarancyjnego zamawiający powinien zgłosić wykonawcy wszystkie zauważone wady w zamontowanych oknach i/lub drzwiach balkonowych.

9. PODSTAWA ROZLICZENIA ROBÓT

9.1. Ogólne ustalenia dotyczące podstawy rozliczenia robót podano w ST 1 „Wymagania ogólne”

9.2. Zasady rozliczenia i płatności

Rozliczenie montażu okien i/lub drzwi balkonowych może być dokonane jednorazowo po wykonaniu pełnego zakresu robót i ich końcowym odbiorze lub etapami określonymi w umowie, po dokonaniu odbiorów częściowych robót.

Ostateczne rozliczenie umowy pomiędzy zamawiającym a wykonawcą następuje po dokonaniu odbioru pogwarancyjnego.

9.3. Podstawy rozliczenia oraz płatności wykonanego i odebranego zakresu montażu okien i/lub drzwi balkonowych

9.3.1. Wariant 1

Podstawy rozliczenia montażu okien i/lub drzwi balkonowych stanowią określone w dokumentach umownych (ofercie) ceny jednostkowe i ilości wykonanych robót zaakceptowane przez zamawiającego.

Ceny jednostkowe montażu okien i/lub drzwi balkonowych uwzględniają:

- przygotowanie stanowiska roboczego,
- dostarczenie do stanowiska roboczego materiałów, narzędzi i sprzętu,
- obsługę sprzętu,
- ustawienie i przestawienie drabin lub lekkich rusztowań przestawnych umożliwiających wykonanie robót na wysokości do 4 m, od poziomu podłogi lub terenu,
- zabezpieczenie elementów wymagających zabezpieczenia przed zanieczyszczeniem i uszkodzeniem,
- ocenę i przygotowanie ościeży, zgodnie z wymaganiami dokumentacji projektowej i szczegółowej specyfikacji technicznej,
- obsadzenie ościeżnic wraz z ich uszczelnieniem wewnętrznym, zewnętrznym oraz wykonaniem izolacji termicznej i akustycznej połączenia z ościeżem,
- obsadzenie parapetów zewnętrznych i wewnętrznych,
- obrobienie progów drzwi balkonowych,
- regulację skrzydeł i okuć,
- obicie ćwierćwałkami lub listwami maskującymi bądź innymi materiałami wykończeniowymi,
- usunięcie wad i usterek oraz naprawienie uszkodzeń powstałych w czasie wykonywania robót,
- oczyszczenie miejsca pracy z materiałów zabezpieczających,
- usunięcie pozostałości, resztek i odpadów materiałów w sposób podany w niniejszej specyfikacji technicznej (opisać sposób usunięcia pozostałości i odpadów) lub w specyfikacji ST 1 „Wymagania ogólne”,
- likwidację stanowiska roboczego,

REMONT CZĘŚCI POMIESZCZEŃ URZĘDU MIASTA W NOWYM TARGU PRZY UL. KRZYWEJ 1 OBEJMUJĄCY MALOWANIE ŚCIAN I SUFITÓW, WYMIANĘ PODŁÓG, SPRAWDZENIE DROŻNOŚCI PRZEWODÓW WENTYLACYJNYCH I ICH UDROŹNIENIE W POMIESZCZENIACH I KORYTARZACH BUDYNKU ORAZ DEMONTAŻ INSTALACJI RUR NA STRYCHU, JAK TEŻ FUGOWANIE PODESTU WEJŚCIA GŁÓWNEGO

- utylizację opakowań i resztek materiałów zgodnie ze wskazaniami producentów i wymaganiami podanymi w niniejszej specyfikacji (opisać sposób utylizacji), –koszty pośrednie, zysk kalkulacyjny i ryzyko.

UWAGA: Koszty montażu, demontażu i pracy rusztowań niezbędnych do wbudowania okien i/lub drzwi balkonowych na wysokości powyżej 4 m od poziomu ustawienia rusztowań należy rozliczyć wg jednego z niżej przedstawionych sposobów:

Sposób I

Ceny jednostkowe robót obejmują również koszty montażu, demontażu i pracy rusztowań niezbędnych do wykonania robót na wysokości powyżej 4 m od poziomu ustawienia rusztowań oraz koszty pomostów i barier zabezpieczających.

Sposób II

Ceny jednostkowe robót montażowych okien i drzwi balkonowych nie obejmują kosztów montażu, demontażu i pracy rusztowań do wykonania robót na wysokości powyżej 4 m od poziomu ich ustawienia a także pomostów i barier zabezpieczających. Koszty tych rusztowań, pomostów i barier będą rozliczane w oddzielnych pozycjach kosztorysu.

UWAGA: W treści Szczegółowej Specyfikacji Technicznej (SST) należy pozostawić tylko jeden sposób rozliczenia rusztowań wybrany przez Zamawiającego (treści dotyczące niewybranego sposobu należy usunąć).

Ceny jednostkowe nie obejmują podatku VAT.

9.3.2. Wariant 2

Podstawę rozliczania montażu okien i/lub drzwi balkonowych stanowi ustalona w umowie kwota ryczałtowa za określony zakres robót obejmujący montaż okien i/lub drzwi balkonowych.

Kwota ryczałtowa obejmująca montaż okien i/lub drzwi balkonowych uwzględnia koszty wykonania następujących robót montażowych oraz prac z nimi związanych, takich jak:

- przygotowanie stanowiska roboczego,
- dostarczenie do stanowiska roboczego materiałów, narzędzi i sprzętu,
- obsługę sprzętu,
- ustawienie i przestawienie drabin lub montaż, demontaż i pracę rusztowań niezbędnych do wykonania robót, niezależnie od wysokości prowadzenia prac,
- zabezpieczenie elementów wymagających zabezpieczenia przez zanieczyszczeniem i uszkodzeniem,
- ocenę i przygotowanie ościeży, zgodnie z wymaganiami dokumentacji projektowej i szczegółowej specyfikacji technicznej,
- obsadzenie ościeżnic wraz z ich uszczelnieniem wewnętrznym, zewnętrznym oraz wykonaniem izolacji termicznej i akustycznej połączenia z ościeżem,
- obsadzenie parapetów zewnętrznych i wewnętrznych,
- obrobienie progów drzwi balkonowych,
- regulację skrzydeł i okuć,
- obicie ćwierćwałkami lub listwami maskującymi bądź innymi materiałami wykończeniowymi,
- usunięcie wad i usterek oraz naprawienie uszkodzeń powstałych w czasie wykonywania robót,
- oczyszczenie miejsca pracy z materiałów zabezpieczających,

REMONT CZĘŚCI POMIESZCZEŃ URZĘDU MIASTA W NOWYM TARGU PRZY UL. KRZYWEJ 1 OBEJMUJĄCY MALOWANIE ŚCIAN I SUFITÓW, WYMIANĘ PODŁÓG, SPRAWDZENIE DROŻNOŚCI PRZEWODÓW WENTYLACYJNYCH I ICH UDROŻNIENIE W POMIESZCZENIACH I KORYTARZACH BUDYNKU ORAZ DEMONTAŻ INSTALACJI RUR NA STRYCHU, JAK TEŻ FUGOWANIE PODESTU WEJŚCIA GŁÓWNEGO

- usunięcie pozostałości, resztek i odpadów materiałów w sposób podany w niniejszej specyfikacji technicznej (opisać sposób usunięcia pozostałości i odpadów) lub w specyfikacji ST 1 „Wymagania ogólne”,
- likwidację stanowiska roboczego,
- utylizację opakowań i resztek materiałów zgodnie ze wskazaniem producentów i wymaganiami podanymi w niniejszej specyfikacji (opisać sposób utylizacji), – koszty pośrednie, zysk kalkulacyjny i ryzyko.

UWAGA: W treści Szczegółowej Specyfikacji Technicznej (SST) należy pozostawić tylko przyjęty w projekcie umowy (SIWZ) wariant podstaw rozliczenia robót, a pozostały wariant wykreślić.

10. DOKUMENTY ODNIESIENIA

10.1. Ustawy

- Ustawa z dnia 16 kwietnia 2004 r. o wyrobach budowlanych (tekst jednolity Dz. U. z 2016 r. Nr 0, poz. 1570).
- Ustawa z dnia 30 sierpnia 2002 r. o systemie oceny zgodności (tekst jednolity Dz. U. z 2016 r. Nr 0, poz. 655).
- Ustawa z dnia 25 lutego 2011 r. o substancjach chemicznych i ich mieszaninach (tekst jednolity Dz. U. z 2015 r. Nr 0, poz. 1203).

10.2. Rozporządzenia

- Rozporządzenie Ministra Infrastruktury z dnia 2 września 2004 r. w sprawie szczegółowego zakresu i formy dokumentacji projektowej, specyfikacji technicznych wykonania i odbioru robót budowlanych oraz programu funkcjonalno-użytkowego (tekst jednolity Dz. U. z 2013 r. Nr 0, poz. 1129).
- Rozporządzenie Ministra Transportu, Budownictwa i Gospodarki Morskiej z dnia 25 kwietnia 2012 r. w sprawie szczegółowego zakresu i formy projektu budowlanego (Dz. U. z 2012 r. Nr 0, poz. 462, z późniejszymi zmianami).
- Rozporządzenie Ministra Infrastruktury z dnia 26 czerwca 2002 r. w sprawie dziennika budowy, montażu i rozbiórki, tablicy informacyjnej oraz ogłoszenia zawierającego dane dotyczące bezpieczeństwa pracy i ochrony zdrowia (Dz. U. z 2002 r. Nr 108, poz. 953, z późniejszymi zmianami).
- Rozporządzenie Ministra Infrastruktury z dnia 23 czerwca 2003 r. w sprawie informacji dotyczącej bezpieczeństwa i ochrony zdrowia oraz planu bezpieczeństwa i ochrony zdrowia (Dz. U. z 2003 r. Nr 120, poz. 1126).
- Rozporządzenie Ministra Infrastruktury z dnia 12 kwietnia 2002 r. w sprawie warunków technicznych, jakim powinny odpowiadać budynki i ich usytuowanie (tekst jednolity Dz. U. z 2015 r. Nr 0, poz. 1422).

10.3. Normy

- PN-EN 107:2002 Metody badań okien – Badania mechaniczne (oryg.) (wersja angielska).
- PN-EN 410:2011 Szkło w budownictwie – Określenie świetlnych i słonecznych właściwości oszkleń.
- PN-EN ISO 717-1: 2013-08 Akustyka – Ocena izolacyjności akustycznej w budynkach i izolacyjności akustycznej elementów budowlanych – Izolacyjność od dźwięków powietrznych (oryg.) (wersja angielska).
- PN-EN 1026:2016-04 Okna i drzwi – Przepuszczalność powietrza – Metoda badania (oryg.) (wersja angielska).
- PN-EN 1027:2016-04 Okna i drzwi – Wodoszczelność – Metoda badania (oryg.) (wersja angielska).
- PN-EN 1191:2013-06 Okna i drzwi – Odporność na wielokrotne otwieranie i zamykanie – Metoda badania (oryg.) (wersja angielska).
- PN-EN 1522:2000 Okna, drzwi, żaluzje i zasłony – Kuloodporność – Wymagania i klasyfikacja.

REMONT CZĘŚCI POMIESZCZEŃ URZĘDU MIASTA W NOWYM TARGU PRZY UL. KRZYWEJ 1 OBEJMUJĄCY MALOWANIE ŚCIAN I SUFITÓW, WYMIANĘ PODŁÓG, SPRAWDZENIE DROŻNOŚCI PRZEWODÓW WENTYLACYJNYCH I ICH UDROŻNIENIE W POMIESZCZENIACH I KORYTARZACH BUDYNKU ORAZ DEMONTAŻ INSTALACJI RUR NA STRYCHU, JAK TEŻ FUGOWANIE PODESTU WEJŚCIA GŁÓWNEGO

- PN-EN 1523:2000 Okna, drzwi, żaluzje i zasłony – Kuloodporność – Metody badań.
- PN-EN 1627:2012 Drzwi, okna, ściany osłonowe, kraty i żaluzje – Odporność na włamanie – Wymagania i klasyfikacja.
- PN-EN 1628+A1:2016-02 Drzwi, okna, ściany osłonowe, kraty i żaluzje – Odporność na włamanie – Metoda badania dla określenia odporności na obciążenie statyczne (oryg.) (wersja angielska).
- PN-EN 1629+A1:2016-02 Drzwi, okna, ściany osłonowe, kraty i żaluzje – Odporność na włamanie – Metoda badania dla określenia odporności na obciążenie dynamiczne (oryg.) (wersja angielska).
- PN-EN 1630+A1:2016-02 Drzwi, okna, ściany osłonowe, kraty i żaluzje – Odporność na włamanie – Metoda badania dla określenia odporności na próby włamania ręcznego (oryg.) (wersja angielska).
- PN-EN ISO 10077-1:2007 Ciepłe właściwości użytkowe okien, drzwi i żaluzji – Obliczanie współczynnika przenikania ciepła – Część 1: Postanowienia ogólne.
- PN-EN ISO 10077-2:2012 Ciepłe właściwości użytkowe okien, drzwi i żaluzji – Obliczanie współczynnika przenikania ciepła – Część 2: Metoda komputerowa dla ram.
- PN-EN 12207:2017-01 Okna i drzwi – Przepuszczalność powietrza – Klasyfikacja (wersja angielska).
- PN-EN 12208:2001 Okna i drzwi – Wodoszczelność – Klasyfikacja.
- PN-EN 12210:2016-05 Okna i drzwi – Odporność na obciążenie wiatrem – Klasyfikacja (oryg.) (wersja angielska).
- PN-EN 12211:2016-04 Okna i drzwi – Odporność na obciążenie wiatrem – Metoda badania (oryg.) (wersja angielska).
- PN-EN 12400:2004 Okna i drzwi – Trwałość mechaniczna – Wymagania i klasyfikacja.
- PN-EN 12365-1:2006 Okucia budowlane – Uszczelki i taśmy uszczelniające do drzwi, okien, żaluzji i ścian osłonowych – Część 1: Wymagania eksploatacyjne i klasyfikacja.
- PN-EN 12365-2:2006 Okucia budowlane – Uszczelki i taśmy uszczelniające do drzwi, okien, żaluzji i ścian osłonowych – Część 2: Metoda badania liniowej siły ściskającej.
- PN-EN 12365-3:2006 Okucia budowlane – Uszczelki i taśmy uszczelniające do drzwi, okien, żaluzji i ścian osłonowych – Część 3: Metoda badania powrotu poodkształceniowego.
- PN-EN 12365-4:2006 Okucia budowlane – Uszczelki i taśmy uszczelniające do drzwi, okien, żaluzji i ścian osłonowych – Część 4: Metoda badania powrotu poodkształceniowego po przyspieszonym starzeniu.
- PN-EN 12519:2007 Okna i drzwi – Terminologia
- PN-EN ISO 12567-1:2010 Ciepłe właściwości użytkowe okien i drzwi – Określanie współczynnika przenikania ciepła metodą skrzynki grzejnej – Część 1: Kompletnie okna i drzwi.
- PN-EN ISO 12567-2:2006 Ciepłe właściwości użytkowe okien i drzwi – Określanie współczynnika przenikania ciepła metodą skrzynki grzejnej – Część 2: Okna dachowe i inne okna wystające z płaszczyzny.
- PN-EN 13049:2004 Okna – Uderzenie ciałem miękkim i ciężkim – Metoda badania, wymagania dotyczące bezpieczeństwa i klasyfikacja.
- PN-EN 13115:2002 Okna – Klasyfikacja właściwości mechanicznych – Obciążenia pionowe, zwichrowanie i siły operacyjne.
- PN-EN 13123-1:2002 Okna, drzwi i żaluzje – Odporność na wybuch – Wymagania i klasyfikacja – Część 1: Rura uderzeniowa (oryg.) (wersja angielska).
- PN-EN 13123-2:2004 Okna, drzwi i żaluzje – Odporność na wybuch – Metoda badania – Część 2: Próba poligonowa (oryg.) (wersja angielska).
- PN-EN 13124-1:2002 Okna, drzwi i żaluzje – Odporność na wybuch – Metoda badania – Część 1: Rura uderzeniowa (oryg.) (wersja angielska).
- PN-EN 13124-2:2004 Okna, drzwi i żaluzje – Odporność na wybuch – Metoda badania – Część 2: Próba poligonowa (oryg.) (wersja angielska).

REMONT CZĘŚCI POMIESZCZEŃ URZĘDU MIASTA W NOWYM TARGU PRZY UL. KRZYWEJ 1 OBEJMUJĄCY MALOWANIE ŚCIAN I SUFITÓW, WYMIANĘ PODŁÓG, SPRAWDZENIE DROŻNOŚCI PRZEWODÓW WENTYLACYJNYCH I ICH UDROŻNIENIE W POMIESZCZENIACH I KORYTARZACH BUDYNKU ORAZ DEMONTAŻ INSTALACJI RUR NA STRYCHU, JAK TEŻ FUGOWANIE PODESTU WEJŚCIA GŁÓWNEGO

- PN-EN 13141-1:2006 Wentylacja budynków – Badanie właściwości elementów/wyrobów do wentylacji mieszkań – Część 1: Urządzenia do przepływu powietrza, montowane w przegrodach zewnętrznych i wewnętrznych.
- PN-EN 13363-1+A1:2010 Urządzenia ochrony przeciwsłonecznej połączone z oszkleniem – Obliczanie współczynnika przenikania promieniowania słonecznego i światła – Część 1: Metoda uproszczona.
- PN-EN 13363-2:2006 Urządzenia ochrony przeciwsłonecznej powiązane z oszkleniem – Obliczanie współczynnika przenikania całkowitej energii promieniowania słonecznego i światła – Część 2: Szczegółowa metoda obliczania.
- PN-EN 13420:2011 Okna – Zachowanie się pomiędzy dwoma różnymi klimatami – Metoda badania (oryg.) (wersja angielska).
- PN-EN 13501-1+A1:2010 Klasyfikacja ogniowa wyrobów budowlanych i elementów budynków – Część 1: Klasyfikacja na podstawie badań reakcji na ogień.
- PN-EN 13501-5:2016-07 Klasyfikacja ogniowa wyrobów budowlanych i elementów budynków – Część 5: Klasyfikacja na podstawie wyników badań oddziaływania ognia zewnętrznego na dachy (oryg.) (wersja angielska).
- PN-EN 14608:2006 Okna – Oznaczanie odporności na obciążenia w płaszczyźnie skrzydła.
- PN-EN 14609:2006 Okna – Oznaczanie odporności na skręcanie statyczne.
- PN-EN 14351-1+A2:2016-10 Okna i drzwi – Norma wyrobu, właściwości eksploatacyjne – Część 1: Okna i drzwi zewnętrzne bez właściwości dotyczących odporności ogniowej i/lub dymoszczelności (wersja angielska).
- PN-EN ISO 10140-1:2016-10 Akustyka – Pomiar laboratoryjny izolacyjności akustycznej elementów budowlanych – Część 1: Zasady stosowania dla określonych wyrobów (oryg.) (wersja angielska).
- PN-EN ISO 10140-2:2011 Akustyka – Pomiar laboratoryjny izolacyjności akustycznej elementów budowlanych – Część 2: Pomiar izolacyjności od dźwięków powietrznych (oryg.) (wersja angielska).
- PN-EN ISO 10140-3:2011
- PN-EN ISO 10140-3:2011/A1:2015-07 Akustyka – Pomiar laboratoryjny izolacyjności akustycznej elementów budowlanych – Część 3: Pomiar izolacyjności od dźwięków uderzeniowych (oryg.) (wersja angielska).
- PN-EN ISO 10140-4:2011 Akustyka – Pomiar laboratoryjny izolacyjności akustycznej elementów budowlanych – Część 4: Procedury pomiarowe i wymagania (oryg.) (wersja angielska).
- PN-EN ISO 10140-5:2011
- PN-EN ISO 10140-5:2011/A1:2014-09 Akustyka – Pomiar laboratoryjny izolacyjności akustycznej elementów budowlanych – Część 5: Wymagania dotyczące laboratoryjnych stanowisk badawczych i wyposażenia (oryg.) (wersja angielska).
- PN-EN 1990:2004
- PN-EN 1990:2004/A1:2008
- PN-EN 1990:2004/NA:2010 Eurokod – Podstawy projektowania konstrukcji.
- PN-EN 1991-1-4:2008
- PN-EN 1991-1-4:2008/NA:2010
- PN-EN 1991-1-4:2008/A1:2010 Eurokod 1: Oddziaływania na konstrukcje – Część 1-4: Oddziaływania ogólne – Oddziaływania wiatru.
- PN-B-02151-3:2015-10 Akustyka budowlana – Ochrona przed hałasem w budynkach – Część 3: Wymagania dotyczące izolacyjności akustycznej przegród w budynkach i elementów budowlanych.
- PN-B-05000:1996 Okna i drzwi – Pakowanie, przechowywanie i transport.
- PN-B-10222:1998 Stolarka budowlana – Okna drewniane krosnowe do piwnic i poddaszy.
- PN-B-91000:1996 Stolarka budowlana – Okna i drzwi – Terminologia.

REMONT CZĘŚCI POMIESZCZEŃ URZĘDU MIASTA W NOWYM TARGU PRZY UL. KRZYWEJ 1 OBEJMUJĄCY MALOWANIE ŚCIAN I SUFITÓW, WYMIANĘ PODŁÓG, SPRAWDZENIE DROŻNOŚCI PRZEWODÓW WENTYLACYJNYCH I ICH UDROŻNIENIE W POMIESZCZENIACH I KORYTARZACH BUDYNKU ORAZ DEMONTAŻ INSTALACJI RUR NA STRYCHU, JAK TEŻ FUGOWANIE PODESTU WEJŚCIA GŁÓWNEGO

10.4. Inne dokumenty i instrukcje

- Specyfikacja techniczna wykonania i odbioru robót budowlanych – Wymagania ogólne Kod CPV 45000000-7, wydanie 3, OWEOB Promocja – 2017 rok.
- Warunki techniczne wykonania i odbioru robót budowlanych, Część B – Roboty wykończeniowe, zeszyt 6 „Montaż okien i drzwi balkonowych”, wydanie ITB – 2016 rok.
- Warunki techniczne wykonania i odbioru robót budowlanych, tom 1, część 4, wydanie Arkady – 1990 rok.

REMONT CZĘŚCI POMIESZCZEŃ URZĘDU MIASTA W NOWYM TARGU PRZY UL. KRZYWEJ 1 OBEJMUJĄCY MALOWANIE ŚCIAN I SUFITÓW, WYMIANĘ PODŁÓG, SPRAWDZENIE DROŻNOŚCI PRZEWODÓW WENTYLACYJNYCH I ICH UDROŻNIENIE W POMIESZCZENIACH I KORYTARZACH BUDYNKU ORAZ DEMONTAŻ INSTALACJI RUR NA STRYCHU, JAK TEŻ FUGOWANIE PODESTU WEJŚCIA GŁÓWNEGO

ST 6. IMPREGNACJA, MALOWANIE I NAŁOŻENIU POWŁOKI

1. CZĘŚĆ OGÓLNA

- 1.1. Nazwa nadana zamówieniu przez Zamawiającego
Remont części pomieszczeń Urzędu Miasta w Nowym Targu przy ul. Krzywej 1 obejmujący malowanie ścian i sufitów, wymianę podłóg, sprawdzenie drożności przewodów wentylacyjnych i ich udrożnienie w pomieszczeniach i korytarzach budynku oraz demontaż instalacji rur na strychu, jak też fugowanie podestu wejścia głównego
- 1.2. Przedmiot ST
Przedmiotem niniejszej specyfikacji technicznej (ST) są wymagania szczegółowe dotyczące wykonania i odbioru robót związanych z impregnacją i nałożeniem powłok, w trakcie realizacji przedmiotu zamówienia.
- 1.3. Zakres stosowania ST
Specyfikacja techniczna (ST) jest stosowana jako dokument przetargowy i kontraktowy przy zlecaniu i realizacji robót związanych z impregnacją i nałożeniem powłok dla zadania określonego w ST 1 „Wymagania ogólne”.
- 1.4. Zakres robót objętych ST
Niniejsza specyfikacja techniczna (ST) dotyczy zasad wykonywania robót związanych z impregnacją i nałożeniem powłok opisanych w Dokumentacji Projektowej.
- 1.5. Określenia podstawowe, definicje
Określenia podane w niniejszej Specyfikacji są zgodne z odpowiednimi normami oraz określeniami podanymi w ST 1 „Wymagania ogólne” a także zdefiniowanymi poniżej.
 - 1.5.1. Środowisko agresywne
środowisko powodujące niszczenie betonu lub żelbetu wg PN-EN 206+A1:2016-12 (wersja angielska) „Beton – Wymagania, właściwości, produkcja i zgodność”.
 - 1.5.2. Agresywne środowisko ciekłe
środowisko, którego oddziaływanie określone jest składem i właściwościami jego stanu ciekłego.
 - 1.5.3. Stopień agresywności środowiska
techniczna ocena intensywności agresywnego oddziaływania środowiska na zmianę właściwości technicznych.
 - 1.5.4. Oddziaływanie środowiska agresywnego
oddziaływanie środowiska agresywnego w sposób stały lub okresowy. Impregnacja hydrofobizująca (H) – obróbka betonu nadająca jego powierzchni zdolność odpychania wody. Pory i kapilary nie zostają wypełnione, a jedynie ich ścianki są powleczone preparatem. Nie powstaje ciągła warstwa preparatu na powierzchni betonu, a jego wygląd zewnętrzny pozostaje niezmieniony lub zmieniony w niewielkim stopniu. Stosuje się tu np. materiały silikonowe, siloksanowe, silanowe i inne, oparte na związkach krzemooorganicznych.
 - 1.5.5. Impregnacja
obróbka betonu zmniejszająca jego powierzchniową porowatość i wzmacniająca powierzchnię. Pory i kapilary zostają częściowo lub całkowicie wypełnione. Ten rodzaj zabezpieczenia zazwyczaj prowadzi do utworzenia nieciągłej, cienkiej warstwy na powierzchni betonu. Stosuje się materiały na bazie żywic syntetycznych: epoksydowych, poliuretanowych, akrylowych oraz na bazie polimerowo-cementowej oraz mineralnej.

REMONT CZĘŚCI POMIESZCZEŃ URZĘDU MIASTA W NOWYM TARGU PRZY UL. KRZYWEJ 1 OBEJMUJĄCY MALOWANIE ŚCIAN I SUFITÓW, WYMIANĘ PODŁÓG, SPRAWDZENIE DROŻNOŚCI PRZEWODÓW WENTYLACYJNYCH I ICH UDROŻNIENIE W POMIESZCZENIACH I KORYTARZACH BUDYNKU ORAZ DEMONTAŻ INSTALACJI RUR NA STRYCHU, JAK TEŻ FUGOWANIE PODESTU WEJŚCIA GŁÓWNEGO

- 1.5.6. Powłoka
ciągła, ochronna warstwa na powierzchni betonu o grubości zazwyczaj od 0,1 mm do 5 mm. Spoiwami są najczęściej żywice syntetyczne, polimery, cement lub bitum.
- 1.5.7. Posadzka chemooodporna
posadzka wykonana z materiałów odpornych na działanie chemikaliów i agresywnych mediów, chroniąca konstrukcję podłogi przed ich oddziaływaniem.
- 1.5.8. Powłoka aktywna
powłoka, która zawiera elektrochemicznie aktywne pigmenty, mogące działać jako inhibitory lub mogące zapewnić lokalną ochronę katodową (dotyczy zabezpieczenia zbrojenia przed korozją).
- 1.5.9. Izolacja chemooodporna
niezbrojona lub zbrojona powłoka z żywic syntetycznych, tworząca ciągłą, szczelną dla cieczy i agresywnych mediów warstwę, zespoloną z podłożem.
- 1.5.10. Spoiwo hydrauliczne (H)
materiał nieorganiczny, który, reagując z wodą, ulega hydratacji, tworząc ciało stałe (na ogół są to cementy zgodne z PN-EN 197-1:2012 – „Cement. Część 1: skład, wymagania i kryteria zgodności dotyczące cementów powszechnego użytku”).
- 1.5.11. Spoiwo polimerowe (P)
spoiwo (np. żywica syntetyczna) składające się zasadniczo z dwóch komponentów, reaktywnego polimeru oraz utwardzacza lub katalizatora, utwardzające się w temperaturze otoczenia. Para wodna z otoczenia może w niektórych systemach działać jako utwardzacz/katalizator. Typowymi spoiwami polimerowymi są np.:
- epoksydy,
 - nienasycone poliestry,
 - akryle ulegające sieciowaniu,
 - jedno- lub dwuskładnikowe poliuretany.
- 1.5.12. Podłoże
żelbetowy lub betonowy element budynku, na którym stosowany jest wyrób (wyroby) ochrony powierzchniowej.
- 1.5.13. Żywotność (czas obrabialności, czas obróbki)
maksymalny czas, w jakim wyrób może być użyty po zarobieniu.
- 1.5.14. Oczyszczanie strumieniowe
usuwanie materiału podłoża betonowego do maksymalnej głębokości 2 mm. Oczyszczanie strumieniowo-ściernie – oczyszczanie strumieniem powietrza z dodatkiem materiału ściernego. Usuwanie mechaniczne – usuwanie podłoża przez młotkowanie lub ścieranie.
- 1.5.15. Nieselektywne oczyszczanie hydrodynamiczne
usuwanie betonu do wybranej głębokości z użyciem wody pod wysokim ciśnieniem.
- 1.5.16. Selektywne oczyszczanie hydrodynamiczne
usuwanie uszkodzonego betonu z pozostawieniem betonu nieuszkodzonego o wybranej wytrzymałości z użyciem wody pod wysokim ciśnieniem.
- 1.5.17. Wilgotność masowa

REMONT CZĘŚCI POMIESZCZEŃ URZĘDU MIASTA W NOWYM TARGU PRZY UL. KRZYWEJ 1 OBEJMUJĄCY MALOWANIE ŚCIAN I SUFITÓW, WYMIANĘ PODŁÓG, SPRAWDZENIE DROŻNOŚCI PRZEWODÓW WENTYLACYJNYCH I ICH UDRÓŻNIENIE W POMIESZCZENIACH I KORYTARZACH BUDYNKU ORAZ DEMONTAŻ INSTALACJI RUR NA STRYCHU, JAK TEŻ FUGOWANIE PODESTU WEJŚCIA GŁÓWNEGO

wyrażony w % stosunek masy wilgoci znajdującej się w materiale do masy materiału suchego.
Wilgotność względna powietrza – stosunek ciśnienia cząstkowego pary zawartej w powietrzu do ciśnienia pary wodnej nasyconej przy tej samej temperaturze i ciśnieniu powietrza.

1.5.18. Punkt rosy

temperatura, przy której powietrze o określonej zawartości pary wodnej osiągnie stan nasycenia.

REMONT CZĘŚCI POMIESZCZEŃ URZĘDU MIASTA W NOWYM TARGU PRZY UL. KRZYWEJ 1 OBEJMUJĄCY MALOWANIE ŚCIAN I SUFITÓW, WYMIANĘ PODŁÓG, SPRAWDZENIE DROŻNOŚCI PRZEWODÓW WENTYLACYJNYCH I ICH UDRÓŻNIENIE W POMIESZCZENIACH I KORYTARZACH BUDYNKU ORAZ DEMONTAŻ INSTALACJI RUR NA STRYCHU, JAK TEŻ FUGOWANIE PODESTU WEJŚCIA GŁÓWNEGO

1.6. Ogólne wymagania dotyczące robót

Wykonawca robót jest odpowiedzialny za jakość ich wykonania oraz za zgodność z dokumentacją projektową, specyfikacjami technicznymi i poleceniami Inspektora nadzoru.

Ogólne wymagania dotyczące robót wykonywanych na tej budowie podano w ST 1 „Wymagania ogólne”

2. WYMAGANIA DOTYCZĄCE MATERIAŁÓW

2.1. Ogólne wymagania dotyczące właściwości materiałów, ich pozyskiwania i składowania podano w ST 1 „Wymagania ogólne”

2.2. Wszystkie materiały zastosowane do wykonania prac powinny być rozwiązaniami systemowymi i powinny odpowiadać wymaganiom zawartym w dokumentach odniesienia (normach, europejskich ocenach technicznych, aprobaty technicznych, wydanych do 31 grudnia 2016 r., a po zakończeniu okresu ich ważności w krajowych ocenach technicznych, kartach technicznych itp.).

Wymagania i właściwości użytkowe materiałów muszą odpowiadać zamierzonym zastosowaniom i przyjętym metodom naprawy. Wymagania stawiane wyrobom definiują generalnie normy serii PN-EN 1504, jednakże na rynku funkcjonuje znaczna liczba systemów o zastosowaniu/kompletacji wykraczającym poza zakres norm serii PN-EN 1504, posiadająca ważne aprobaty techniczne, wydane do 31 grudnia 2016 r., a po zakończeniu okresu ich ważności krajowe oceny techniczne lub europejskie oceny techniczne. W tym ostatnim przypadku wymagania techniczne oraz zakres zastosowania systemów definiują ww. dokumenty. Dla wyrobów deklarowanych na zgodność z normami serii PN-EN 1504 decyzję o uwzględnieniu w wymaganiach parametrów dodatkowych (dla niektórych zastosowań) podejmuje projektant indywidualnie dla każdej zabezpieczanej konstrukcji, w zależności od stopnia agresywności środowiska, intensywności jego oddziaływania, innych obciążeń oraz zamierzonej metody naprawy.

Zawsze należy stosować rozwiązanie systemowe, niedopuszczalne jest mieszanie systemów.

2.2.1. Podłoże

Podłożem pod wyroby i systemy ochrony powierzchniowej konstrukcji betonowych i żelbetonowych jest:

- beton zgodny z PN-EN 206+A1:2016-12 (wersja angielska) „Beton – Wymagania, właściwości, produkcja i zgodność”,
- zaprawy naprawcze zgodne z PN-EN 1504-3:2006 „Wyroby i systemy do ochrony i napraw konstrukcji betonowych

Definicje, wymagania, sterowanie jakością i ocena zgodności – Część 3: Naprawy konstrukcyjne i niekonstrukcyjne”.

Dopuszcza się także stosowanie systemów ochrony powierzchniowej na podłożach z:

- jastrychu cementowego zgodnego z PN-EN 13813:2003 „Podkłady podłogowe oraz materiały do ich wykonania – Materiały – Właściwości i wymagania”,
- jastrychu epoksydowego wg PN-EN 13813:2003 „Podkłady podłogowe oraz materiały do ich wykonania – Materiały
- Właściwości i wymagania” – parametry określa producent systemu żywic,
- cementowych (bez dodatku wapna) zapraw zgodnych z PN-EN 998-1:2016-12 (wersja angielska) „Wymagania dotyczące zapraw do murów. Część 1: Zaprawa tynkarska”.

Decyzję o dopuszczeniu do stosowania systemów ochrony powierzchniowej na innych podłożach (np. anhydrytowe, magnezjowe, murowe) podejmuje projektant.

Szczegółowe parametry podłoża (np. wytrzymałość na ściskanie, wytrzymałość powierzchni podłoża na rozciąganie, itp.) podane są w dokumentacji technicznej.

REMONT CZĘŚCI POMIESZCZEŃ URZĘDU MIASTA W NOWYM TARGU PRZY UL. KRZYWEJ 1 OBEJMUJĄCY MALOWANIE ŚCIAN I SUFITÓW, WYMIANĘ PODŁÓG, SPRAWDZENIE DROŻNOŚCI PRZEWODÓW WENTYLACYJNYCH I ICH UDROŻNIENIE W POMIESZCZENIACH I KORYTARZACH BUDYNKU ORAZ DEMONTAŻ INSTALACJI RUR NA STRYCHU, JAK TEŻ FUGOWANIE PODESTU WEJŚCIA GŁÓWNEGO

- 2.2.2. Wyroby i systemy do ochrony – wymagania wg norm serii PN-EN 1504
Zestawienie wymaganych właściwości użytkowych wyrobów do powierzchniowej ochrony betonu dotyczące zasad ochrony wg PN-EN 1504-2:2006 „Wyroby i systemy do ochrony i napraw konstrukcji betonowych. Definicje. Wymagania. Sterowanie jakością i ocena zgodności. Część 2: Systemy ochrony powierzchniowej betonu”
- 2.2.3. Wymagania dla wyrobów wg ZUAT ITB
ZUAT – 15/VI.05-1/2009 „Wyroby do zabezpieczenia powierzchni betonowych przed korozją – Część I – Wyroby do wykonywania ciągłych izolacji chemoodpornych. Ciekłe żywice syntetyczne i kompozycje z żywic syntetycznych definiuje wymagania dla ciekłych żywic syntetycznych służących do wykonywania ciągłych izolacji chemoodpornych chroniących przed silnie agresywnym środowiskiem wg normy PN-EN 206+A1:2016-12 (wersja angielska) „Beton – Wymagania, właściwości, produkcja i zgodność”, oraz środowiskami gazowymi i ciekłymi zawierającymi inne agresywne substancje nie ujęte w tej tabeli.
Wymagania ww. dokumentu mogą stanowić punkt wyjścia dla określenia minimalnych wymagań pozwalających na zastosowanie żywicy zgodnej z PN-EN 1504-2:2006 „Wyroby i systemy do ochrony i napraw konstrukcji betonowych. Definicje, wymagania, sterowanie jakością i ocena zgodności. Część 2: Systemy ochrony powierzchniowej betonu” jako powłoka ochronna w zakresie zastosowań definiowanych przez ZUAT, czyli do wykonywania samodzielnych zabezpieczeń lub zabezpieczeń stosowanych pod wyprawę, wykładziny, wymurówki i posadzki chemoodporne.
Wymagania stawiane reaktywnym żywicom wg ZUAT – 15/VI.05-1/2009 „Wyroby do zabezpieczenia powierzchni betonowych przed korozją – Część I – Wyroby do wykonywania ciągłych izolacji chemoodpornych. Ciekłe żywice syntetyczne i kompozycje z żywic syntetycznych”
- 2.2.4. Wyroby do ochrony konstrukcji – wymagania wg IBDiM
Wybrane wymagania i właściwości techniczne wyrobów do ochrony konstrukcji betonowych/żelbetowych, stosowanych w budownictwie komunikacyjnym, o zastosowaniu/kompletacji wykraczającym poza zakres norm serii PN-EN 1504, stawiane przez IBDiM
- 2.2.5. Woda
Do przygotowania materiałów wiążących hydraulicznie oraz do przygotowania podłoża stosować można wodę odpowiadającą wymaganiom normy PN-EN 1008:2004 „Woda zarobowa do betonu. Specyfikacja pobierania próbek, badanie i ocena przydatności wody zarobowej do betonu, w tym wody odzyskanej z procesów produkcji betonu”. Bez badań można stosować wodę wodociągową przeznaczoną do spożycia.
- 2.2.6. Pozostałe materiały
Wymagania stawiane pozostałym składnikom systemu takim jak materiały do napraw podłoża, preparaty czyszczące itp. określają SST lub karty techniczne tych materiałów.
- 2.3. Warunki przyjęcia na budowę wyrobów do ochrony konstrukcji żelbetowych
Wyroby do wykonywania posadzek żywicznych mogą być przyjęte na budowę, jeśli spełniają następujące warunki:
- są zgodne z ich wyszczególnieniem i charakterystyką podaną w dokumentacji projektowej i SST,
 - są w oryginalnie zamkniętych opakowaniach,
 - są oznakowane w sposób umożliwiający pełną identyfikację,
 - spełniają wymagane właściwości wskazane odpowiednimi dokumentami odniesienia,

REMONT CZĘŚCI POMIESZCZEŃ URZĘDU MIASTA W NOWYM TARGU PRZY UL. KRZYWEJ 1 OBEJMUJĄCY MALOWANIE ŚCIAN I SUFITÓW, WYMIANĘ PODŁÓG, SPRAWDZENIE DROŻNOŚCI PRZEWODÓW WENTYLACYJNYCH I ICH UDROŻNIENIE W POMIESZCZENIACH I KORYTARZACH BUDYNKU ORAZ DEMONTAŻ INSTALACJI RUR NA STRYCHU, JAK TEŻ FUGOWANIE PODESTU WEJŚCIA GŁÓWNEGO

- producent dostarczył dokumenty świadczące o dopuszczeniu do obrotu lub udostępnieniu na rynku krajowym bądź do jednostkowego zastosowania użytych wyrobów budowlanych, zgodnie z ustawą z 16 kwietnia 2004 r. o wyrobach budowlanych (tekst jednolity Dz. U. z 2016 r. Nr 0, poz. 1570), rozporządzeniem Parlamentu Europejskiego i Rady (UE) NR 305/2011 z dnia 9 marca 2011 r. ustanawiającym zharmonizowane warunki wprowadzania do obrotu wyrobów budowlanych i uchylającym dyrektywę Rady 89/106/EWG, karty techniczne wyrobów lub zalecenia producentów dotyczące stosowania wyrobów
- niebezpieczne składniki systemu i/lub materiały pomocnicze zakwalifikowane do niebezpiecznych posiadają karty charakterystyki substancji niebezpiecznej, opracowane zgodnie z rozporządzeniem (WE) Nr 1907/2006 Parlamentu Europejskiego i Rady z dnia 18 grudnia 2006 r. w sprawie rejestracji, oceny, udzielania zezwoleń i stosowanych ograniczeń w zakresie chemikaliów (REACH) oraz ROZPORZĄDZENIEM KOMISJI (UE) NR 453/2010 z dnia 20 maja 2010 r. zmieniające rozporządzenie (WE) nr 1907/2006 Parlamentu Europejskiego i Rady w sprawie rejestracji, oceny, udzielania zezwoleń i stosowanych ograniczeń w zakresie chemikaliów (REACH),
- opakowania wyrobów zakwalifikowanych do niebezpiecznych spełniają wymagania wynikające z Ustawy z dnia 25 lutego 2011 r. o substancjach chemicznych i ich mieszaninach (tekst jednolity Dz. U. z 2015 r. Nr 0 poz. 1203, z późniejszymi zmianami) oraz rozporządzenia Ministra Zdrowia z dnia 20 kwietnia 2012 r. w sprawie oznakowania opakowań substancji niebezpiecznych i mieszanin niebezpiecznych oraz niektórych mieszanin (tekst jednolity Dz. U. z 2015 r. Nr 0, poz. 450),
- spełniają wymagania wynikające z ich terminu przydatności do użycia (termin zakończenia prac powinien się kończyć przed zakończeniem podanych na opakowaniach terminów przydatności do stosowania odpowiednich wyrobów).

Niedopuszczalne jest stosowanie materiałów nieznanego pochodzenia.

Przyjęcie materiałów i wyrobów na budowę powinno być potwierdzone wpisem do dziennika budowy lub protokołem przyjęcia materiałów.

2.4. Warunki przechowywania wyrobów wchodzących w skład systemów ochronnych

Wszystkie wyroby powinny być przechowywane i magazynowane zgodnie z instrukcją producenta oraz wymaganiami odpowiednich dokumentów odniesienia tj. norm, europejskich ocen technicznych bądź aprobat technicznych, wydanych do 31 grudnia 2016 r., a po zakończeniu okresu ich ważności krajowych ocen technicznych lub wytycznych z SST.

Jeżeli w skład systemu wchodzi wyroby zaklasyfikowane jako niebezpieczne, sposób magazynowania musi uwzględniać ochronę zdrowia człowieka i bezpieczeństwa oraz ochronę środowiska, zgodnie z rozporządzeniem Ministra Zdrowia z dnia 20 kwietnia 2012 r. w sprawie oznakowania opakowań substancji niebezpiecznych i mieszanin niebezpiecznych oraz niektórych mieszanin (tekst jednolity Dz. U. z 2015 r. Nr 0, poz. 450) oraz rozporządzeniem Parlamentu Europejskiego i Rady (WE) nr 1272/2008 z dnia 16 grudnia 2008 r. w sprawie klasyfikacji, oznakowania i pakowania substancji i mieszanin.

Pomieszczenie magazynowe do przechowywania wyrobów opakowanych powinno być kryte, suche oraz zabezpieczone przed zawilgoceniem, opadami atmosferycznymi, przemarzeniem i przed działaniem promieni słonecznych.

Wyroby/systemy do zabezpieczenia konstrukcji powinny być przechowywane w oryginalnych, zamkniętych opakowaniach w temperaturze powyżej +5°C a poniżej +30°C, o ile SST nie mówi inaczej.

Wyroby pakowane w worki powinny być układane na paletach lub drewnianej wentylowanej podłodze, w ilości warstw nie większej niż 10. Dla pozostałych materiałów wiążące są zalecenia producenta.

Jeżeli nie ma możliwości poboru wody na miejscu wykonywania robót, to wodę należy przechowywać w szczelnych i czystych pojemnikach lub cysternach. Nie wolno przechowywać wody w opakowaniach po

REMONT CZĘŚCI POMIESZCZEŃ URZĘDU MIASTA W NOWYM TARGU PRZY UL. KRZYWEJ 1 OBEJMUJĄCY MALOWANIE ŚCIAN I SUFITÓW, WYMIANĘ PODŁÓG, SPRAWDZENIE DROŻNOŚCI PRZEWODÓW WENTYLACYJNYCH I ICH UDROŻNIENIE W POMIESZCZENIACH I KORYTARZACH BUDYNKU ORAZ DEMONTAŻ INSTALACJI RUR NA STRYCHU, JAK TEŻ FUGOWANIE PODESTU WEJŚCIA GŁÓWNEGO

środkach chemicznych lub w takich, w których wcześniej przetrzymywano materiały mogące zmienić skład chemiczny wody.

REMONT CZĘŚCI POMIESZCZEŃ URZĘDU MIASTA W NOWYM TARGU PRZY UL. KRZYWEJ 1 OBEJMUJĄCY MALOWANIE ŚCIAN I SUFITÓW, WYMIANĘ PODŁÓG, SPRAWDZENIE DROŻNOŚCI PRZEWODÓW WENTYLACYJNYCH I ICH UDROŻNIENIE W POMIESZCZENIACH I KORYTARZACH BUDYNKU ORAZ DEMONTAŻ INSTALACJI RUR NA STRYCHU, JAK TEŻ FUGOWANIE PODESTU WEJŚCIA GŁÓWNEGO

3. WYMAGANIA DOTYCZĄCE SPRZĘTU, MASZYN I NARZĘDZI

3.1. Ogólne wymagania dotyczące sprzętu podano w ST 1 „Wymagania ogólne”

3.2. Sprzęt do wykonywania prac

Wykonawca jest zobowiązany do używania takich narzędzi i sprzętu, które nie spowodują niekorzystnego wpływu na jakość materiałów i wykonywanych robót oraz będą przyjazne dla środowiska, a także bezpieczne dla brygad roboczych wykonujących roboty zabezpieczające. Przy doborze narzędzi i sprzętu należy uwzględnić wymagania producenta stosowanych materiałów.

Do wykonywania prac należy stosować następujący sprzęt i narzędzia pomocnicze:

- do przygotowania i oceny stanu podłoża – młotki, przecinaki, szczotki, szczotki druciane, szpachelki, odkurzacze przemysłowe, urządzenia do czyszczenia powierzchni za pomocą szlifowania, frezowania, wypalania, groszkowania, oczyszczenia hydrodynamicznego itp., termometry do mierzenia temperatury podłoża i powietrza, wilgotnościomierze do oznaczania wilgotności podłoża, przyrządy do badania wytrzymałości podłoża (młotki Schmidt'a, aparaty „pull-off”), itp.,
- do przygotowania materiałów jednoskładnikowych – naczynia i wiertarki z mieszadłem wolnoobrotowym,
- do przygotowania materiałów wieloskładnikowych – naczynia i wiertarki z mieszadłem wolnoobrotowym, wagi,
- do nakładania wyrobów/systemów – pędzle, wałki, rakle, szpachle, agregaty natryskowe. Informacje o typach stosowanych agregatów natryskowych, mieszalnikach, o średnicach i dopuszczalnych długościach węzłów jak również typach dysz zawierają zawsze SST stosowanego materiału.

4. WYMAGANIA DOTYCZĄCE TRANSPORTU

4.1. Ogólne wymagania dotyczące transportu podano w ST 1 „Wymagania ogólne”

4.2. Wymagania szczegółowe dotyczące transportu materiałów

Wyroby do wykonania zabezpieczeń mogą być przewożone jednostkami transportu samochodowego, kolejowego lub wodnego.

Załadunek i wyładunek wyrobów w opakowaniach, ułożonych na paletach należy prowadzić sprzętem mechanicznym. Załadunek i wyładunek wyrobów w opakowaniach układanych luzem wykonuje się ręcznie. Ręczny załadunek zaleca się prowadzić przy maksymalnym wykorzystaniu sprzętu i narzędzi pomocniczych takich jak: chwytaki, wciągarki, wózki.

Przewożone materiały należy ustawiać równomiernie obok siebie na całej powierzchni ładunkowej środka transportu i zabezpieczać przed możliwością przesuwania się w trakcie przewozu. Środki transportu do przewozu wyrobów muszą umożliwiać zabezpieczenie tych wyrobów (niezależnie od sposobu ich pakowania) przed zawilgoceniem, przemarzeniem, przegrzaniem i zniszczeniem mechanicznym.

5. WYMAGANIA DOTYCZĄCE WYKONANIA ROBÓT

5.1. Ogólne zasady wykonania robót

Ogólne zasady wykonywania robót podano w ST 1 „Wymagania ogólne”

5.2. Warunki przystąpienia do robót

Do wykonywania prac związanych z wykonywaniem powierzchniowej ochrony konstrukcji betonowych można przystąpić po zakończeniu poprzedzających robót budowlanych i robót mogących stanowić przyczynę uszkodzenia warstw ochronnych lub samej konstrukcji oraz po przygotowaniu i kontroli podłoża a także po przeprowadzeniu kontroli materiałów.

5.3. Wymagania dotyczące podłoża



REMONT CZĘŚCI POMIESZCZEŃ URZĘDU MIASTA W NOWYM TARGU PRZY UL. KRZYWEJ 1 OBEJMUJĄCY MALOWANIE ŚCIAN I SUFITÓW, WYMIANĘ PODŁÓG, SPRAWDZENIE DROŻNOŚCI PRZEWODÓW WENTYLACYJNYCH I ICH UDROŻNIENIE W POMIESZCZENIACH I KORYTARZACH BUDYNKU ORAZ DEMONTAŻ INSTALACJI RUR NA STRYCHU, JAK TEŻ FUGOWANIE PODESTU WEJŚCIA GŁÓWNEGO

Wymagania dotyczące stanu podłoża betonowego powinna podawać dokumentacja techniczna lub SST. Powinny być w nich zdefiniowane przynajmniej:

- parametry wytrzymałościowe betonu w naprawianej konstrukcji,
- dopuszczalna wilgotność betonu,
- szorstkość powierzchni,
- czystość powierzchni.

Podłoże betonowe powinno być tak przygotowane, aby możliwe było właściwe zastosowanie wyrobów i systemów ochrony powierzchniowej.

Zgodnie z PN-EN 1504-10:2005 „Wyroby i systemy do ochrony i napraw konstrukcji betonowych – Definicje, wymagania, sterowanie jakością i ocena zgodności – Część 10: Stosowanie wyrobów i systemów na placu budowy oraz sterowanie jakością prac” – do podstawowych czynności związanych z przygotowaniem podłoża betonowego należą:

- oczyszczanie,
- uszorstnianie,
- usuwanie betonu.

Za podłoże czyste uważa się powierzchnię betonu bez luźnych i niezwiązanych cząstek, pyłów, plam oleju i innych zanieczyszczeń.

Za podłoże suche uważa się beton lub zaprawę w stanie powietrzno-suchym, bez zaciemnień i innych śladów wilgoci, o wilgotności masowej nie przekraczającej 4%.

Parametry wytrzymałościowe podłoża (oraz ewentualne inne wymagania) należy zawsze skonfrontować z wymaganiami producenta zastosowanego systemu jak również przewidywanymi obciążeniami oddziaływującymi na zabezpieczaną konstrukcję lub jej element, dlatego są one podawane w dokumentacji technicznej. Czas sezonowania i maksymalna wilgotność podłoża podaje producent zastosowanego systemu. Jeżeli dokumentacja projektowa nie podaje ww. wymogów można kierować się poniższymi zaleceniami:

- betonowe podłoże powinno być wysezonowane przez minimum 28 dni (nie dotyczy wyrobów i systemów, których zastosowanie jest dedykowane świeżym betonom),
- dla polimerowo-cementowych zapraw naprawczych wiążących hydraulicznie jest to czasokres rzędu kilku dni (o ile producent systemu nie mówi inaczej),
- wilgotność cementowego podłoża (masowa) nie może być większa niż 4% dla powłok na bazie żywic syntetycznych (epoksydowych, poliuretanowych, o ile nie są one dedykowane podłożom wilgotnym). Dla powłok polimerowo-cementowych (mineralnych) podłoże musi być matowo-wilgotne. Dla powłok bitumicznych, bitumiczno-epoksydowych, itp. wiążące są wytyczne producenta (zazwyczaj powłoki tego typu tolerują podwyższoną wilgotność podłoża).

Tolerancja wymiarowa oraz równość podłoża zależy od rodzaju i charakteru zabezpieczanego elementu, dlatego wymogi te podaje dokumentacja techniczna.

Przykładowo, wg Warunków technicznych wykonania i odbioru robót budowlanych: część B: „Roboty wykończeniowe, zeszyt 3: Posadzki mineralne i żywiczne [ITB, 2013]” maksymalny prześwit między podłożem a 2-metrową łatą przykładaną w dowolnym miejscu nie powinien być większy niż 3 mm, odchylenie od projektowanej płaszczyzny nie powinno przekraczać 2 mm/m oraz 5 mm na długości lub szerokości pomieszczenia.

Natomiast dopuszczalne odchyłki wymiarów zewnętrznych oraz powierzchni konstrukcji żelbetowych wg wytycznych: Warunki techniczne wykonania i odbioru robót budowlanych – część A: „Roboty ziemne i konstrukcyjne zeszyt 5: Konstrukcje betonowe i żelbetowe [ITB, 2013]”

5.4. Przygotowanie podłoża

W celu przygotowania podłoża betonowego mogą być stosowane następujące metody mechaniczne:

REMONT CZĘŚCI POMIESZCZEŃ URZĘDU MIASTA W NOWYM TARGU PRZY UL. KRZYWEJ 1 OBEJMUJĄCY MALOWANIE ŚCIAN I SUFITÓW, WYMIANĘ PODŁÓG, SPRAWDZENIE DROŻNOŚCI PRZEWODÓW WENTYLACYJNYCH I ICH UDROŻNIENIE W POMIESZCZENIACH I KORYTARZACH BUDYNKU ORAZ DEMONTAŻ INSTALACJI RUR NA STRYCHU, JAK TEŻ FUGOWANIE PODESTU WEJŚCIA GŁÓWNEGO

- oczyszczanie: przez młotkowanie, ścieranie, frezowanie, śrutowanie, szlifowanie, oczyszczanie strumieniowo-ścierne, oczyszczanie płomieniowe (wypalanie), oczyszczanie strumieniem wody o niskim ciśnieniu, do około 18 MPa, a gdy należy ograniczyć ilość wody, do 60 MPa, czyszczenie mechaniczne, zmywanie, szorowanie,
- usuwanie: przez młotkowanie, oczyszczanie strumieniem wody o wysokim ciśnieniu, do około 60 MPa, i o bardzo wysokim ciśnieniu do 110 MPa, oczyszczanie strumieniowo-ścierne,
- uszorstnianie: mechaniczne, przez ścieranie lub szlifowanie, przez oczyszczanie strumieniem wody o wysokim ciśnieniu do około 60 MPa, i o bardzo wysokim ciśnieniu do 110 MPa.

Celem oczyszczania jest usunięcie pyłu, luźnych fragmentów i zanieczyszczeń, tak aby poprawić połączenie oczyszczonej powierzchni podłoża i systemu ochrony powierzchniowej. Skutecznymi metodami są: oczyszczanie strumieniem wody, działanie czystym sprężonym powietrzem lub oczyszczanie próżniowe.

Gdy zanieczyszczenia znajdują się na powierzchni lub wniknęły pod powierzchnię, konieczne może być ich usunięcie metodami wymagającymi na przykład użycia rozpuszczalników lub pary wodnej.

Oczyszczanie powierzchni betonowej bez usuwania betonu wykonuje się zazwyczaj strumieniem wody pod ciśnieniem do 18 MPa.

Oczyszczanie strumieniem wody pod wysokim ciśnieniem stosuje się do oczyszczania lub powierzchniowego usuwania betonu na głębokość do 2 mm. Inne przykłady usuwanych materiałów to membrany, pozostałości asfaltu, kolorowe oznaczenia i mleczko cementowe.

Stosowanie wody pod wysokim ciśnieniem jest szybkim i skutecznym sposobem usuwania betonu, ograniczającym do minimum straty betonu nieuszkodzonego. Nie występują mikrospeknięcia, a beton uszkodzony jest usuwany selektywnie, pozostawiając pozostały beton nienaruszony. Oceny zakresu czyszczenia dokonuje się, dochodząc do średniej głębokości usuwania. Procedurę tę można zastosować, jeśli używa się sprzętu o znanych parametrach użytkowych. Wymagania, które należy spełnić, to rozróżnienie między betonem uszkodzonym a pozostałym, usunięcie betonu uszkodzonego bez pozostawiania jego fragmentów, niewielka ilość bruzd pod zbrojeniem i uniknięcie tworzenia zagłębień. Możliwe jest usunięcie betonu do wstępnie założonej głębokości, jednakże w przypadku lokalnie osłabionego betonu głębokość ta ulegnie zwiększeniu.

W stosowanych zazwyczaj urządzeniach do usuwania betonu strumieniem wody pod ciśnieniem wykorzystuje się ciśnienie 60-110 MPa. W przypadku selektywnego usuwania betonu tą metodą konieczne jest uprzednie określenie w specyfikacji odpowiedniego sprzętu. Szorstkość powierzchni może się znacząco różnić w zależności od odległości między dyszą a podłożem, ciśnienia wody, strumienia wody, szybkości podawania wody, stosowanego sprzętu oraz jakości betonu.

Ciśnienie wody, mierzone zazwyczaj na pompie, może być kategoryzowane następująco:

- niskie ciśnienie do 18 MPa – stosowane do oczyszczania podłoża betonowego. Ciśnienie >8 MPa pozwala także na usunięcie zmurszałych i niestabilnych fragmentów podłoża,
- wysokie ciśnienie od 18 MPa do 60 MPa – stosowane do usuwania skorodowanych i niestabilnych warstw betonu o większej grubości,
- bardzo wysokie ciśnienie powyżej 60 MPa – stosowane do usuwania betonu, jeśli konieczne jest ograniczenie ilości używanej wody.

Frezowanie pozwala na usunięcie wierzchniej warstwy podłoża o zbyt niskich parametrach wytrzymałościowych lub zanieczyszczonej trudno usuwalnymi substancjami. Śrutowanie pozwala na bezpyłowe usunięcie stwardniałego zaczynu cementowego.

Zalecane metody usunięcia zanieczyszczeń materiałami bitumicznymi, farbami oraz smołami to metody strumieniowo-ścierne (piaskowanie), frezowanie lub groszkowanie. Zanieczyszczenia chemiczne można usuwać przez oczyszczanie płomieniowe. Najskuteczniejszą metodą usunięcia zanieczyszczeń olejowych jest usunięcie skażonego podłoża. Inne metody, tj. stosowanie specjalnych preparatów czyszczących oraz mechaniczne zmycie czy szorowanie nie dają stuprocentowej gwarancji usunięcia skażeń z podłoża.

REMONT CZĘŚCI POMIESZCZEŃ URZĘDU MIASTA W NOWYM TARGU PRZY UL. KRZYWEJ 1 OBEJMUJĄCY MALOWANIE ŚCIAN I SUFITÓW, WYMIANĘ PODŁÓG, SPRAWDZENIE DROŻNOŚCI PRZEWODÓW WENTYLACYJNYCH I ICH UDROŻNIENIE W POMIESZCZENIACH I KORYTARZACH BUDYNKU ORAZ DEMONTAŻ INSTALACJI RUR NA STRYCHU, JAK TEŻ FUGOWANIE PODESTU WEJŚCIA GŁÓWNEGO

Rysy i złącza mogą być oczyszczane strumieniem wody pod ciśnieniem, splukiwane wodą lub przedmuchiwane sprężonym powietrzem.

Wszelkiego rodzaju wady podłoża, takie jak raki, ubytki w powierzchni, wykruszenia, nierówności, pustki itp. muszą być bezwzględnie usunięte przed wykonaniem właściwych prac.

Raki, wykruszenia i inne ubytki, w zależności od ich wielkości, uzupełnić zaprawami reprofilacyjnymi (np. typu PCC) lub innymi zaprawami mogącymi służyć do reprofilacji (np. zaprawa cementowo-epoksydowa) jak również szpachlami i zaprawami epoksydowymi. Kierować się tu należy charakterem pracy elementu konstrukcyjnego, parametrami wytrzymałościowymi podłoża i materiału reprofilacyjnego oraz wytycznymi producenta systemu ochrony.

Należy przestrzegać wymogów odnośnie wysezonowania podłoża (skurcz i wilgotność). Skurcz mas typu PCC ustaje praktycznie po kilku dniach, konieczna jest więc minimum kilkudniowa przerwa przed nakładaniem systemu uszczelnień powierzchni. W przypadku szpachli epoksydowych nakładanie kolejnych warstw możliwe jest zazwyczaj już po kilkunastu godzinach. Wiążące są wytyczne producenta systemu.

Powierzchnia podłoża nie powinna być zatarta na gładko. Wykonywanie na takim podłożu ciągłych powłok chemoodpornych (nałożenie powłoki (C)) może znacznie pogorszyć przyczepność systemu ochrony do podłoża.

W przypadku stwierdzenia niewystarczającej parametrów wytrzymałościowych podłoża pod powłoki ochronne zachodzi konieczność stosowania dodatkowych zabiegów wzmacniających, np. poprzez zastosowanie impregnacji specjalnymi żywicami epoksydowymi. Jeżeli sposób ten okaże się nieskuteczny, konieczne jest usunięcie niestabilnego podłoża w sposób podany powyżej. Stosując impregnację wzmacniającą należy bezwzględnie przestrzegać czasów przerw technologicznych, zwłaszcza, jeżeli preparat impregnujący jest na bazie rozpuszczalników, a systemem ochrony powierzchni – ciągła powłoka chemoodporna jest na bazie bezrozpuszczalnikowych żywic reaktywnych (konieczna jest tu z reguły kilkudniowa przerwa technologiczna).

Sposób naprawy zarysowanego podłoża zależy przede wszystkim od przyczyn powstania rys, ich stabilności i szerokości rozwarcia, dlatego w przypadku stwierdzenia obecności zarysowań konieczne jest określenie przyczyny ich powstania oraz podjęcie środków zaradczych.

Ostateczny sposób naprawy podłoża zarysowanego określa dokumentacja projektowa.

5.5. Wykonanie systemu ochrony powierzchniowej

Podane poniżej zalecenia mają charakter ogólny, należy je porównać z wymaganiami stosowanych systemów podanymi w kartach technicznych, SST i innych dokumentach związanych z zastosowanymi systemami.

Należy zawsze przestrzegać wymagań dotyczących sposobu przygotowania materiałów, warunków aplikacji (czasu obrabialności, sposobu przygotowania i nakładania systemów), pielęgnacji, itp.

Rodzaje wyrobów stosowanych do konkretnych metod ochrony podano poniżej:

- impregnacja hydrofobizująca – stosuje się materiały i systemy na bazie silanów, siloksanów, silikonów oraz innych, opartych na materiałach krzemoorganicznych. Nadaje powierzchni właściwości hydrofobowe, poza tym pozwala na ograniczenie wysychania. Zwiększa się odporność betonu na cykle zamrażania-rozmrażania. Nałożony wyrób nie tworzy ciągłej powłoki, pory i kapilary nie zostają wypełnione. Wygląd powierzchni betonu ulega niewielkiej zmianie, zazwyczaj ściemnieniu lub pozostaje bez zmian.
- impregnacja – stosuje się materiały oparte na żywicach z tworzyw sztucznych – np. epoksydowych, akrylowych, poliuretanowych, poliestrowych, itp., jak również lakiery czy materiały mineralne i/lub polimerowe. Zastosowanie produktu powodują całkowite lub częściowe wypełnienie porów i kapilar w przypowierzchniowej warstwie, czego skutkiem jest uszczelnienie i wzmocnienie zabezpieczanej powierzchni. Zwiększeniu ulega odporność betonu na obciążenia mechaniczne (uderzenia, ścieranie), na obciążenia termiczne (szok termiczny, zamrażanie-rozmrażanie, także w obecności soli). Na powierzchni zabezpieczanego elementu może tworzyć się cienka, nieciągła powłoka.

REMONT CZĘŚCI POMIESZCZEŃ URZĘDU MIASTA W NOWYM TARGU PRZY UL. KRZYWEJ 1 OBEJMUJĄCY MALOWANIE ŚCIAN I SUFITÓW, WYMIANĘ PODŁÓG, SPRAWDZENIE DROŻNOŚCI PRZEWODÓW WENTYLACYJNYCH I ICH UDROŻNIENIE W POMIESZCZENIACH I KORYTARZACH BUDYNKU ORAZ DEMONTAŻ INSTALACJI RUR NA STRYCHU, JAK TEŻ FUGOWANIE PODESTU WEJŚCIA GŁÓWNEGO

- powłoka ochronna – stosuje się tu materiały i systemy na bazie żywic syntetycznych: np. epoksydowych, poliuretanowych, epoksydowo-poliuretanowych, akrylowych, poliestrowych, poliwęglanowych, materiałów polimerowo-cementowych, bitumicznych, itp. W zależności od sytuacji mogą one być wykonywane z wkładkami zbrojącymi z tkanin/siatek np. z włókna szklanego. Tworzą one ciągły, szczelny układ o grubości zazwyczaj nie przekraczającej 5mm, odporny także na parcie hydrostatyczne cieczy.

Metody ochrony, które można stosować do realizacji konkretnej zasady, wg normy PN-EN 1504-2:2006 „Wyroby i systemy do ochrony i napraw konstrukcji betonowych. Definicje. Wymagania. Sterowanie jakością i ocena zgodności. Część 2: Systemy ochrony powierzchniowej betonu” podano w pkt. 1.2.

5.5.1. Impregnacja hydrofobizująca

Materiały jednoskładnikowe są dostarczane w postaci gotowej do użycia – należy je starannie przemieszać. Materiały dwuskładnikowe są najczęściej dostarczane w odpowiednich proporcjach gotowych do użycia. Należy je starannie wymieszać, zachowując przewidziane przez producenta proporcje i czas mieszania.

Materiał może być nakładany za pomocą wałka, pędzla lub natryskowo, zgodnie z wytycznymi producenta. Ilość nakładanych warstw i zużycie zależy od stanu podłoża i wytycznych producenta. Maksymalną wilgotność podłoża oraz temperaturę aplikacji określa producent systemu (niektóre systemy tolerują podwyższoną wilgotność podłoża; za minimalną temperaturę aplikacji najczęściej przyjmuje się $5^{\circ}\text{C} \div 10^{\circ}\text{C}$). Nie dopuszcza się do wykonywania prac, gdy temperatura podłoża jest wyższa od punktu rosy o mniej niż 3°C .

5.5.2. Impregnacja

Materiały jednoskładnikowe są dostarczane w postaci gotowej do użycia – należy je starannie przemieszać. Materiały dwuskładnikowe są najczęściej dostarczane w odpowiednich proporcjach gotowych do użycia. Należy je starannie wymieszać, zachowując przewidziane przez producenta proporcje i czas mieszania.

Materiał może być nakładany za pomocą wałka, pędzla lub natryskowo, zgodnie z wytycznymi producenta. Ilość nakładanych warstw i zużycie zależy od stanu podłoża i wytycznych producenta. Maksymalną wilgotność podłoża oraz temperaturę aplikacji określa producent systemu (niektóre systemy tolerują podwyższoną wilgotność podłoża; za minimalną temperaturę aplikacji najczęściej przyjmuje się $5^{\circ}\text{C} \div 10^{\circ}\text{C}$). Nie dopuszcza się do wykonywania prac, gdy temperatura podłoża jest wyższa od punktu rosy o mniej niż 3°C .

5.5.3. Nałożenie powłoki

5.5.3.1 Przygotowanie materiału

Materiały jednoskładnikowe należy starannie przemieszać przez przynajmniej 3 minuty.

Dwuskładnikowe materiały reaktywne (żywica i utwardzacz) są najczęściej dostarczane w odpowiednich proporcjach gotowych do użycia. Jeżeli składniki te dostarczane są w większych opakowaniach (np. beczki) należy je przemieszać przed aplikacją w dodatkowym naczyniu i składniki te, po rozważeniu, należy mieszać zawsze w proporcjach przewidzianych przez producenta. Należy zawsze wlewać utwardzacz do żywicy, odczekując aż utwardzacz do końca wypłynie z pojemnika. Mieszanie przeprowadza odpowiednim urządzeniem przy 300 obr/min (np. wiertarka z mieszadłem). W celu dokładnego rozprowadzenia utwardzacza należy dokładnie mieszać przy ścianach i dnie pojemnika. Operację prowadzić do uzyskania jednorodnej, homogenicznej mieszaniny bez smug. Czas mieszania nie powinien być krótszy niż 3 minuty o ile wytyczne producenta systemu nie mówią inaczej. Tak przygotowaną kompozycję przelać do czystego naczynia i jeszcze raz

REMONT CZĘŚCI POMIESZCZEŃ URZĘDU MIASTA W NOWYM TARGU PRZY UL. KRZYWEJ 1 OBEJMUJĄCY MALOWANIE ŚCIAN I SUFITÓW, WYMIANĘ PODŁÓG, SPRAWDZENIE DROŻNOŚCI PRZEWODÓW WENTYLACYJNYCH I ICH UDROŻNIENIE W POMIESZCZENIACH I KORYTARZACH BUDYNKU ORAZ DEMONTAŻ INSTALACJI RUR NA STRYCHU, JAK TEŻ FUGOWANIE PODESTU WEJŚCIA GŁÓWNEGO

przemieszać. Nigdy nie nakładać na podłoże korzystając z opakowania dostawczego. Istnieje niebezpieczeństwo, że przy dnie i ściankach naczynia składniki nie zostały wystarczająco starannie przemieszane. Temperatura obu składników w czasie mieszania powinna wynosić $10\pm 20^{\circ}\text{C}$ (zarówno zalecaną temperaturę obróbki jak i graniczne wartości temperatury przygotowania i aplikacji materiału podaje zawsze producent – zwykle jest to przedział temperatur od $+5^{\circ}\text{C}$ do $+30^{\circ}\text{C}$).

Materiały polimerowo-cementowe występują jako jednoskładnikowe (zarabiane czystą wodą) lub dwuskładnikowe (proszek i płyn zarobowy). Suchy składnik należy zarobić, odpowiednio określoną przez producenta ilością wody albo płynu zarobowego (wtedy opakowania dostawcze zawierają odpowiednie proporcje). Materiał należy przygotowywać zgodnie z wytycznymi producenta, mieszając go niskoobrotową mieszarką (wiertarką), do uzyskania jednorodnej, homogenicznej masy. Tak przygotowany materiał należy odstawić na 1-3 minuty i ponownie przemieszać. Inne dwuskładnikowe materiały (np. bitumiczne) przygotowywać zgodnie z zaleceniami producenta (po zmieszaniu muszą utworzyć jednorodną, homogeniczną masę, bez grudek, smug czy zbryleń – czas mieszania zazwyczaj wynosi kilka minut).

Materiały jednoskładnikowe (np. bitumiczne) wymagają starannego przemieszania przed aplikacją.

5.5.3.2

Nakładanie materiału powłokowego

Materiał do wykonywania powłoki nanoszony może być ręcznie: za pomocą wałka, pędzla, szpachli, pacy lub mechanicznie za pomocą agregatu natryskowego, zgodnie z wytycznymi producenta.

Wyroby nanoszone wałkiem należy rozprowadzić równomiernie na podłożu, dbając o zapewnienie odpowiedniej i jednakowej grubości warstwy. Dobrym rozwiązaniem (tam gdzie jest to możliwe do zrealizowania – np. przy powłokach z żywic reaktywnych) może być rozprowadzenie wyrobu na podłożu np. za pomocą specjalnej listwy a następnie przy pomocy wałka z krótkim włosiem (jest to specjalny wałek do żywic), energicznymi ruchami w prostopadłych do siebie kierunkach wtarcie go w podłoże.

Na powierzchniach poziomych, przy wykonywaniu grubowarstwowych powłok z żywic reaktywnych wylewany materiał można rozprowadzić równomiernie za pomocą kielni lub rakli warstwą o odpowiedniej grubości a następnie odpowietrzyć wałkiem z kolcami.

Przy nakładaniu natryskowym należy przestrzegać zaleceń producenta dotyczących rodzaju agregatu natryskowego, typu dyszy, ciśnienia, itp.

Niektóre systemy, zwłaszcza na bazie żywic reaktywnych, wymagają wcześniejszego zagruntowania podłoża. Niekiedy konieczne może być wykonanie posypki z piasku kwarcowego o uziarnieniu podanym przez producenta systemu (zazwyczaj jest to 0,1-0,4 mm, 0,2-0,7 mm). Posypkę taką wykonuje się jako pełnokryjąca, natychmiast po nałożeniu warstwy żywicy. Po związaniu żywicy (zazwyczaj jest to okres 12÷24 godzin) nadmiar kruszywa należy usunąć.

Zalecana temperatura materiału, powietrza i podłoża wynosi od $+15^{\circ}\text{C}$ do $+25^{\circ}\text{C}$, za minimalną temperaturę aplikacji uważa się $+5\pm 8^{\circ}\text{C}$, za maksymalną $+30^{\circ}\text{C}$, o ile producent w SST nie zastrzeżę inaczej.

REMONT CZĘŚCI POMIESZCZEŃ URZĘDU MIASTA W NOWYM TARGU PRZY UL. KRZYWEJ 1 OBEJMUJĄCY MALOWANIE ŚCIAN I SUFITÓW, WYMIANĘ PODŁÓG, SPRAWDZENIE DROŻNOŚCI PRZEWODÓW WENTYLACYJNYCH I ICH UDROŻNIENIE W POMIESZCZENIACH I KORYTARZACH BUDYNKU ORAZ DEMONTAŻ INSTALACJI RUR NA STRYCHU, JAK TEŻ FUGOWANIE PODESTU WEJŚCIA GŁÓWNEGO

Wkładkę zbrojącą (jeżeli jest stosowana) należy wtapiać w warstwę żywicy w sposób zgodny z zaleceniami producenta systemu.

Należy bezwzględnie przestrzegać wytycznych producenta dotyczących czasów przerw technologicznych. Jeżeli producent systemu nie podaje inaczej, to należy przestrzegać poniższych odstępów czasowych:

- aplikacja „mokre na mokre” – nanosić natychmiast warstwę na warstwę,
- nanoszenie kolejnej warstwy na uprzednio wykonanej bez posypki – w okresie 12÷24 godziny,
- nanoszenie kolejnej warstwy na uprzednio wykonanej z posypką – określa producent systemu. Generalnie nie ma czasowego ograniczenia, wymagane jest bardzo staranne oczyszczenie uprzednio wykonanej warstwy i usunięcie niezwiązanego materiału. Producent systemu może tu postawić dodatkowe warunki dotyczące przygotowania powierzchni.

Wzajemna przyczepność do siebie poszczególnych warstw może zostać pogorszona przez zawilgocenie i zabrudzenie powierzchni między zabiegami

Niskie temperatury:

- opóźniają reakcję twardnienia,
- mogą powodować zwiększone zużycie materiału (podwyższona lepkość),
- utrudniają właściwe rozprowadzenie materiału po podłożu. Wysokie temperatury:
- przyspieszają reakcję twardnienia,
- skracają czas obróbki,
- utrudniają uzyskanie powierzchni o optymalnej jakości.

Czas obróbki podany jest zawsze przez producenta systemu i odnosi się do konkretnej temperatury aplikacji. Po przekroczeniu czasu obrabialności materiał zaczyna mieć konsystencję gęstopłynną do gęstej, staje się ciągnący, klejący i nie może być dalej stosowany. Pod koniec czasu obrabialności materiałów reaktywnych można zaobserwować wzrost temperatury masy przygotowanej do nakładania.

Wykonując roboty w zmiennych warunkach temperaturowych pamiętać należy, że wzrost temperatury powoduje wzrost ciśnienia pary w podłożu, co może skutkować miejscowymi odspojeniami powłoki (powstawaniem pęcherzy osmotycznych).

Dlatego też zaleca się wykonywanie prac przy stałych lub spadających temperaturach. Temperatura podłoża musi być wyższa od temperatury punktu rosy przynajmniej o +3°C. W przeciwnym przypadku prace należy przerwać.

Wilgotność względna powietrza podczas wykonywania robót nie powinna przekraczać wartości podanej przez producenta systemu.

Przy wykonywaniu prac przestrzegać zapisów z karty charakterystyki substancji niebezpiecznej (konieczność stosowania środków ochrony osobistej, zapewnienie wentylacji pomieszczeń – w przypadku żywic rozpuszczalnikowych, itp.).

Materiały polimerowo-cementowe nakłada się zazwyczaj za pomocą twardego pędzla/szczotki i pacy, zazwyczaj w dwóch warstwach. Należy wówczas pierwszą warstwę starannie wetrzeć w podłoże pędzlem/szczotką, następna warstwa może być nakładana np. pacą (o ile pozwala na to np. rodzaj podłoża). Szczegółowe informacje, także o czasie przerw technologicznych, podaje zawsze producent

REMONT CZĘŚCI POMIESZCZEŃ URZĘDU MIASTA W NOWYM TARGU PRZY UL. KRZYWEJ 1 OBEJMUJĄCY MALOWANIE ŚCIAN I SUFITÓW, WYMIANĘ PODŁÓG, SPRAWDZENIE DROŻNOŚCI PRZEWODÓW WENTYLACYJNYCH I ICH UDROŻNIENIE W POMIESZCZENIACH I KORYTARZACH BUDYNKU ORAZ DEMONTAŻ INSTALACJI RUR NA STRYCHU, JAK TEŻ FUGOWANIE PODESTU WEJŚCIA GŁÓWNEGO

zastosowanego systemu. Przy nakładaniu natryskowym należy przestrzegać zaleceń producenta dotyczących rodzaju agregatu natryskowego, typu dyszy, ciśnienia, itp.

Materiały bitumiczne nakłada się zgodnie z zaleceniami producenta, zazwyczaj przynajmniej w dwóch warstwach. Można to wykonać za pomocą pędzla, szczotki, niekiedy pacy. Przy nakładaniu natryskowym należy przestrzegać zaleceń producenta dotyczących rodzaju agregatu natryskowego, typu dyszy, ciśnienia, itp.

REMONT CZĘŚCI POMIESZCZEŃ URZĘDU MIASTA W NOWYM TARGU PRZY UL. KRZYWEJ 1 OBEJMUJĄCY MALOWANIE ŚCIAN I SUFITÓW, WYMIANĘ PODŁÓG, SPRAWDZENIE DROŻNOŚCI PRZEWODÓW WENTYLACYJNYCH I ICH UDROŻNIENIE W POMIESZCZENIACH I KORYTARZACH BUDYNKU ORAZ DEMONTAŻ INSTALACJI RUR NA STRYCHU, JAK TEŻ FUGOWANIE PODESTU WEJŚCIA GŁÓWNEGO

5.5.3.3

Pielęgnacja nałożonej powłoki i warstwy ochronne

Nałożoną powłokę należy chronić przed zbyt wysoką lub niską temperaturą, przesuszeniem (dotyczy przede wszystkim powłok mineralnych), wilgocią, wodą i agresywnymi substancjami minimum kilka godzin (dokładny czas oraz inne wymogi podane są zawsze w karcie technicznej stosowanego systemu).

6. KONTROLA JAKOŚCI ROBÓT

6.1. Ogólne zasady kontroli jakości robót podano w ST 1 „Wymagania ogólne”

Przed przystąpieniem do wykonywania prac należy przeprowadzić kontrolę jakości i badania materiałów, które będą wykorzystywane do wykonywania robót oraz kontrolę przygotowania podłoża.

Wszystkie materiały i systemy zarówno do wykonania powierzchniowej ochrony betonu jak również do naprawy podłoża oraz materiały pomocnicze muszą spełniać wymagania odpowiednich norm, europejskich ocen technicznych lub aprobat technicznych, wydanych do 31 grudnia 2016 r., a po zakończeniu okresu ich ważności krajowych ocen technicznych oraz odpowiadać parametrom określonym w dokumentacji projektowej. Konieczna jest kontrola jakości każdego etapu robót, tj.:

- przygotowania (oczyszczenia) podłoża,
- naprawy podłoża,
- wykonania impregnacji/impregnacji hydrofobizującej/powłoki ochronnej.

6.2. Badania przed przystąpieniem do robót

6.2.1. Kontrola jakości materiałów

Materiały użyte do prac naprawczych muszą odpowiadać wymaganiom podanym w pkt. 2 niniejszej specyfikacji technicznej.

Bezpośrednio przed użyciem należy sprawdzić:

- w protokole przyjęcia materiałów na budowę; czy dostawca dostarczył dokumenty świadczące o dopuszczeniu do obrotu lub udostępnieniu na rynku krajowym bądź do jednostkowego zastosowania wyrobów będących materiałami budowlanymi w myśl Ustawy o wyrobach budowlanych z dnia 16 kwietnia 2004 r. (tekst jednolity Dz. U. z 2016 r. Nr 0, poz. 1570) oraz rozporządzenia Parlamentu Europejskiego i Rady (UE) NR 305/2011 z dnia 9 marca 2011 r. ustanawiającego zharmonizowane warunki wprowadzania do obrotu wyrobów budowlanych i uchylającego dyrektywę Rady 89/106/EWG,
- stan opakowań (oryginalność opakowań i ich szczelność) oraz sposób przechowywania materiałów,
- terminy przydatności podane na opakowaniach.

Przed przystąpieniem do robót Wykonawca powinien wykonać badania wody oraz ewentualnie innych materiałów użytych do wykonania robót i przedstawić wyniki tych badań Inspektorowi nadzoru do akceptacji. Badania te powinny obejmować właściwości określone w pkt. 2.2.5 i 2.2.6. niniejszej specyfikacji oraz określone w SST zastosowanych materiałów.

6.2.2. Badania podłoży

Zakres badań i ich metodykę określa dokumentacja techniczna. Jeżeli szczegóły te nie są podane, należy kierować się wytycznymi normy PN-EN 1504-10:2005 „Wyroby i systemy do ochrony i napraw konstrukcji betonowych – Definicje, wymagania, sterowanie jakością i ocena zgodności – Część 10: Stosowanie wyrobów i systemów na placu budowy oraz sterowanie jakością prac” podanymi poniżej w tablicy nr 12.

REMONT CZĘŚCI POMIESZCZEŃ URZĘDU MIASTA W NOWYM TARGU PRZY UL. KRZYWEJ 1 OBEJMUJĄCY MALOWANIE ŚCIAN I SUFITÓW, WYMIANĘ PODŁÓG, SPRAWDZENIE DROŻNOŚCI PRZEWODÓW WENTYLACYJNYCH I ICH UDROŻNIENIE W POMIESZCZENIACH I KORYTARZACH BUDYNKU ORAZ DEMONTAŻ INSTALACJI RUR NA STRYCHU, JAK TEŻ FUGOWANIE PODESTU WEJŚCIA GŁÓWNEGO

W zależności od konkretnego obiektu projektant może wprowadzić wymóg przeprowadzenia dodatkowych badań lub wprowadzić wymóg przeprowadzenia badań wymaganych fakultatywnie przez PN-EN 1504-10:2005.

- Odspojenie – celem jest wykrycie obszarów odspojonych w konstrukcji betonowej lub niezwiązanych pojedynczych ziaren kruszywa w powierzchniowej warstwie podłoża. Młotkowanie lub ostukiwanie powierzchni betonu można przeprowadzać lekkim młotkiem lub innym przyrządem stosowanym w metodzie „impact-echo”.
- Czystość – należy sprawdzić, czy na powierzchni nie występuje:
 - stwardniały cement i inne osady,
 - wady, takie jak kieszenie piaskowe,
 - wykwity,
 - kredowanie i wykruszanie ziaren kruszywa,
 - luźne elementy, takie jak pył, luźne i niezwiązane cząstki, odłamki betonu, ciała obce itp.,
 - zanieczyszczenia, takie jak olej, smar, nafta, tłuszcze itp.,
 - środki antyadhezyjne, środki do pielęgnacji betonu lub pozostałości starych powłok,
 - odspojenia betonu lub zaprawy.

Obecność pyłu lub zanieczyszczeń na powierzchni podłoża można wykryć wizualnie, przez przetarcie, ścieranie, skrobanie lub zadrapanie powierzchnię betonu. Taśma samoprzylepna przyłożona do powierzchni wykazuje obecność pyłu po oderwaniu. Zanieczyszczenia usunąć przez oczyszczenie przy pomocy szczotek, mioteł, splukanie wodą, odkurzenie odkurzaczem przemysłowym itp.

Obecność zanieczyszczeń olejowych, tłustych zabrudzeń, środków antyadhezyjnych itp. wykryć można poprzez oględziny, próbę zwilżenia wodą, itp. W zależności od rodzaju zanieczyszczeń usunąć je mechanicznie, przez zmycie wodą z dodatkiem detergentu lub stosując specjalistyczne środki.

- Nierówność podłoża – sprawdzenie wizualne ujawni występowanie na powierzchni podłoża kawern i zagłębień, mogących powodować przerwanie ciągłości warstwy powłoki. Nierówności podłoża można ocenić, używając prostego stalowego ostrza.
- Szorstkość – ocena za pomocą profilometru lub metody piaskowej. Można tu korzystać z norm PN-EN 1766:2001 Wyroby i systemy do ochrony i napraw konstrukcji betonowych – Metody badań – Betony wzorcowe do badań, PN-EN ISO 3274:2011 (wersja angielska) Specyfikacja geometrii wyrobów (GPS) – Struktura geometryczna powierzchni: Metoda profilowa – Charakterystyki nominalne przyrządów stykowych (z ostrzem odwzorowującym) i PN-EN ISO 4288:2011 (wersja angielska) Specyfikacje geometrii wyrobów (GPS) – Struktura geometryczna powierzchni: Metoda profilowa – Zasady i procedury oceny struktury geometrycznej powierzchni. Wyniki należy porównać z wymaganiami dokumentacji technicznej.
- Powierzchniowa wytrzymałość na rozciąganie – pomiar może być dokonany na placu budowy metodą „pull-off”, np. w sposób podany w PN-EN 1542:2000 Wyroby i systemy do ochrony i napraw konstrukcji betonowych – Metody badań – Pomiar przyczepności przez odrywanie. Metodę tę można stosować bezpośrednio na badanej powierzchni lub w miejscu, gdzie powierzchnia została częściowo nawiercona, jeśli wymagany jest pomiar wytrzymałości na określonej głębokości pod powierzchnią. Należy zwrócić uwagę na staranne przygotowanie powierzchni. Liczba i umiejscowienie punktów pomiarowych powinny być reprezentatywne dla

REMONT CZĘŚCI POMIESZCZEŃ URZĘDU MIASTA W NOWYM TARGU PRZY UL. KRZYWEJ 1 OBEJMUJĄCY MALOWANIE ŚCIAN I SUFITÓW, WYMIANĘ PODŁÓG, SPRAWDZENIE DROŻNOŚCI PRZEWODÓW WENTYLACYJNYCH I ICH UDROŻNIENIE W POMIESZCZENIACH I KORYTARZACH BUDYNKU ORAZ DEMONTAŻ INSTALACJI RUR NA STRYCHU, JAK TEŻ FUGOWANIE PODESTU WEJŚCIA GŁÓWNEGO

konkretnej naprawianej konstrukcji lub jej elementu. Wyniki należy porównać z wymaganiami podanymi w pkt. 2.2.1. i 5.3.

- Rozwój zarysowań – szerokości rysy można mierzyć czujnikiem elektrycznym lub mechanicznym, przy czym zaleca się, aby pomiary były dokonywane z dokładnością co najmniej do 0,1 mm (zazwyczaj wystarczające jest wizualne porównanie szerokości rysy ze skalibrowaną linią na przyrządzie kreskowym). Do pomiaru zmian odległości związanych ze zmianami szerokości rysy można stosować metody o różnej czułości:
 - przymiar kreskowy,
 - płytki szklane lub czujniki odkształceń mocowane na rysie,
 - szkło powiększające,
 - znaczniki w postaci cienkich warstewek gipsu nanoszonych pędzlem na powierzchnię betonu. Kiedy rysy w betonie rozszerzają się, pojawiają się także rysy w gipsie. Ich szerokość można łatwo zmierzyć, stosując szkło powiększające. Powtarzając odczyty, z dokładnością do 0,1 mm, można śledzić powolne zmiany szerokości rys, w tym zmiany w długich okresach. W razie konieczności można co pewien czas nakładać kolejne znaczniki na tę samą rysę.

Jeżeli w ciągu dnia obserwuje się zmiany szerokości rysy, odpowiednie dane powinny być zapisywane kilkakrotnie w ciągu dnia. Jeśli zmiany szerokości rysy są powodowane przez ruch kołowy, dla bardziej efektywnych analiz niezbędna może być charakterystyka tego ruchu. Zaleca się, aby okresy dokonywania pomiarów były dobrane tak, aby z ich wyników można było wyciągnąć odpowiednie wnioski dotyczące krótkoterminowych i dziennych zmian szerokości rysy w planowanym czasie jej wypełnienia.

Na nadbudowach mostów monolitycznych i podobnych konstrukcjach poddanych bezpośredniemu działaniu czynników atmosferycznych występują zmiany szerokości rys w ciągu dnia. Największych zmian oczekuje się w bezchmurne dni latem, jednakże nie w dniach, gdy występuje duże zachmurzenie i wysoka temperatura powietrza. Przy maksymalnej szerokości rysy ruch kołowy zazwyczaj prowadzi także do największych krótkoterminowych zmian szerokości.

- Zawilgocenie podłoża – zawartość wilgoci w podłożu można oszacować, wykonując następujące badania i obserwacje wizualnie wilgotność powierzchniową można ocenić, stosując następujące przybliżone kryteria:
 - „sucho” – powierzchnia świeżego przełamu o głębokości około 2 cm nie powinna być wyraźnie jaśniejsza w wyniku suszenia,
 - „wilgotno” – powierzchnia ma matowy, wilgotny wygląd bez połyskującej warstewki wody, system porów w podłożu nie powinien być nasycony wodą, tzn. krople wody nakładane na podłoże betonowe powinny w nie wsiąkać, przy czym powierzchnia powinna stać się po krótkim czasie ponownie matowa,
 - „mokro” – system porów może być nasycony wodą, powierzchnia betonu może błyszczeć, jednakże na powierzchni nie występuje wolna woda.

Dalsze wskazówki z obserwacji można otrzymać przez przykrycie powierzchni folią polietylenową na 24 godziny. Jeśli nie wystąpią wyraźne ślady wilgoci, powierzchnia i warstwa przypowierzchniowa mogą być uznane za suche.

- za pomocą badań laboratoryjnych (metody bezpośrednie) lub metodą CM,
- metodami pośrednimi (wilgotnościomierze elektroniczne),
- na próbkach pobranych na placu budowy i badaniach w laboratorium.

REMONT CZĘŚCI POMIESZCZEŃ URZĘDU MIASTA W NOWYM TARGU PRZY UL. KRZYWEJ 1 OBEJMUJĄCY MALOWANIE ŚCIAN I SUFITÓW, WYMIANĘ PODŁÓG, SPRAWDZENIE DROŻNOŚCI PRZEWODÓW WENTYLACYJNYCH I ICH UDROŻNIENIE W POMIESZCZENIACH I KORYTARZACH BUDYNKU ORAZ DEMONTAŻ INSTALACJI RUR NA STRYCHU, JAK TEŻ FUGOWANIE PODESTU WEJŚCIA GŁÓWNEGO

Dla zapraw i betonów cementowych i polimerowo-cementowych do oznaczenie wilgotności zaleca się stosować metody bezpośrednie lub metodę CM.

Otrzymane wartości należy porównać z podanymi w pkt. 5.3.

- Temperatura podłoża – zaleca się, aby pomiar temperatury powierzchni podłoża był dokonywany termometrem przeznaczonym do pomiaru temperatury powierzchniowej. Jeśli zachodzi potrzeba dokładnego pomiaru temperatury podłoża, po zastosowaniu odpowiedniego materiału zapewniającego kontakt termiczny z podłożem można przeprowadzić pomiar w następujący sposób. Zaleca się umieszczenie termometru w pozycji pomiarowej w środku materiału izolacyjnego, takiego jak płyta styropianowa o wymiarach 0,5 metra kwadratowego i grubości 70 mm. Zaleca się przeprowadzenie pomiaru przy ustabilizowanej temperaturze, tzn., kiedy zmiana temperatury z upływem czasu jest niższa niż 1 stopień Celsjusza/5 minut. Otrzymane wartości należy porównać z podanymi w pkt. 5.5.1 - 5.5.3.
- Karbonatyzacja – badanie można przeprowadzić za pomocą wskaźnika fenoloftaleinowego, jest ono podane w PN-EN 14630:2007 Wyroby i systemy do ochrony i napraw konstrukcji betonowych – Metody badań – Oznaczenie głębokości karbonatyzacji w stwardniałym betonie metodą fenoloftaleinową.
- Zawartość chlorków – zawartość chlorków w podłożu betonowym można określać, pobierając próbki, które po sproszkowaniu poddaje się analizie w laboratorium metodą podaną w PN-EN 14629:2008 Wyroby i systemy do ochrony i napraw konstrukcji betonowych – Metody badań – Oznaczenie zawartości chlorków w betonie, alternatywnie można używać systemów do badań przeznaczonych do stosowania na placu budowy (opartych np. na metodach elektrochemicznych).
- Zanieczyszczenia podłoża – podłoża betonowe mogą być zanieczyszczone środkami powodującymi uszkodzenie podłoża oraz wyrobów i systemów naprawczych, a także ułatwiający korozję zbrojenia. Do zanieczyszczeń tych należą dwutlenek węgla, chlorki, siarczany i inne substancje organiczne i nieorganiczne. Historia konstrukcji i jej otoczenia z dużym prawdopodobieństwem wskazuje możliwe zanieczyszczenia. Jeśli istnieje podejrzenie zanieczyszczenia, można pobrać próbki za pomocą wiercenia i zbadać je w laboratorium, aby wykonać ilościową i jakościową analizę zanieczyszczeń. Alternatywnie, dla niektórych rodzajów zanieczyszczeń (np. siarczany, azotany), można używać systemów do badań przeznaczonych do stosowania na placu budowy.

Należy ponadto sprawdzić zgodność przygotowania podłoża z wymogami wynikającymi z dokumentacji projektowej i odpowiednich SST. Inne badania, jeżeli są niezbędne i wykonywane, należy przeprowadzić metodami opisanymi w odpowiednich dokumentach odniesienia (normach, SST itp.). Wyniki badań powinny być porównane z wymaganiami podanymi w dokumentacji projektowej, SST lub kartach technicznych odpowiednich materiałów, odnotowane w formie protokołu kontroli, wpisane do dziennika budowy i akceptowane przez inspektora nadzoru. Ocena stanu przygotowania podłoża należy wykonać kompleksowo.

6.3. Badania w czasie robót

6.3.1. Badania w czasie robót polegają na sprawdzeniu zgodności wykonywanych robót z dokumentacją projektową, specyfikacjami technicznymi oraz instrukcjami producentów zastosowanych wyrobów. W odniesieniu do systemów nakładanych wielowarstwowo badania te powinny być przeprowadzane przy wykonywaniu każdej warstwy. Powinny one obejmować sprawdzenie:

- przestrzegania warunków prowadzenia prac podanych w pkt. 5.5. niniejszej ST,

REMONT CZĘŚCI POMIESZCZEŃ URZĘDU MIASTA W NOWYM TARGU PRZY UL. KRZYWEJ 1 OBEJMUJĄCY MALOWANIE ŚCIAN I SUFITÓW, WYMIANĘ PODŁÓG, SPRAWDZENIE DROŻNOŚCI PRZEWODÓW WENTYLACYJNYCH I ICH UDROŻNIENIE W POMIESZCZENIACH I KORYTARZACH BUDYNKU ORAZ DEMONTAŻ INSTALACJI RUR NA STRYCHU, JAK TEŻ FUGOWANIE PODESTU WEJŚCIA GŁÓWNEGO

- poprawności przygotowania podłoża oraz wykonania poszczególnych warstw w sposób pozwalający na ich całkowite stwardnienie i zapewniający ich zespolenie.

Przy nakładaniu wielowarstwowym, poprzednią, stwardniałą warstwę traktować trzeba jak podłoże – konieczne jest jej sprawdzenie wg zasad podanych w pkt. 6.2.2.

- 6.3.2. Zakres badań i ich metodykę określa dokumentacja techniczna. Jeżeli szczegóły te nie są podane, należy kierować się wytycznymi normy PN-EN 1504-10:2005 „Wyroby i systemy do ochrony i napraw konstrukcji betonowych – Definicje, wymagania, sterowanie jakością i ocena zgodności – Część 10: Stosowanie wyrobów i systemów na placu budowy oraz sterowanie jakością prac” podanymi poniżej w tablicy 14.

W zależności od konkretnego obiektu projektant może wprowadzić wymóg przeprowadzenia dodatkowych badań lub wprowadzić wymóg przeprowadzenia badań wymaganych fakultatywnie przez PN-EN 1504-10:2005.

- Temperatura powietrza – temperaturę otoczenia mierzyć termometrem, np. rtęciowym lub cyfrowym. Zaleca się, aby dokładność odczytu wynosiła co najmniej $\pm 1^{\circ}\text{C}$. Pomiary powinny być wykonywane w bezpośrednim sąsiedztwie miejsca prowadzenia prac. Czujnik temperatury (termometr) nie powinien być poddawany bezpośredniemu działaniu promieni słonecznych. Zaleca się wykonywanie pomiarów wystarczająco często, aby odnotować zmiany o 2°C i odnotować tendencję obniżania lub wzrostu. Wyniki powinny odpowiadać zakresowi podanemu w pkt. 5.5, chyba że SST zastosowanego systemu dopuszcza inny zakres temperatur.
- Wilgotność powietrza – pomiar za pomocą higrometrów.
- Opady atmosferyczne – badanie przez obserwację lub za pomocą mierników. Dotyczy deszczu, śniegu, mgły i rosy.
- Siła wiatru – zaleca się, aby badanie było przeprowadzone anemometrem. Po przekroczeniu maksymalnej dopuszczalnej prędkości wiatru (jeżeli jest podana przez dokumentację) prace należy przerwać.
- Punkt rosy – badanie polega na oznaczeniu punktu rosy za pomocą termohigrometru i porównaniu jej z temperaturą podłoża. Alternatywnie, należy osobno oznaczyć temperaturę podłoża, oraz wilgotność i temperaturę powietrza oraz wyznaczyć punkt rosy obliczeniowo, przy pomocy elektronicznych termohigrometrów lub skorzystać z gotowej tablicy nr 16 (por. norma PN-EN 1504-10:2005).
- Grubość powłoki w stanie nieutwardzonym – w metodzie nr 1 wg PN-EN ISO 2808:2008 Farby i lakiery – Oznaczanie grubości powłoki podano dwa sposoby pomiaru grubości w stanie nieutwardzonym: miernikiem grzebieniowym i kółkowym.
Miernik grzebieniowy składa się z grzebienia ze stali nierdzewnej, którego zewnętrzne zęby tworzą linię odniesienia. Wewnętrzne zęby są stopniowo coraz krótsze i odpowiadają całemu zakresowi odległości od linii odniesienia; każdą odległość można odczytać ze skali miernika. Bezpośrednio po nałożeniu wyrobu miernik grzebieniowy umieszcza się na podłożu w taki sposób, aby zęby były prostopadłe do powierzchni, a miernik był zabezpieczony przed ślizganiem. Następnie miernik usuwa się z nałożonej powłoki i określa się najkrótszy ząb dotykający powłoki. Aby uzyskać wyniki reprezentatywne dla całego naprawianego obszaru, wykonuje się co najmniej trzy pomiary w różnych miejscach i w taki sam sposób. Można również używać miernika kołowego.

W odniesieniu do materiałów nakładanych wielowarstwowo badania te powinny być przeprowadzane przy wykonywaniu każdej warstwy.

W zależności od konkretnego obiektu projektant może wprowadzić wymóg przeprowadzenia dodatkowych badań.

REMONT CZĘŚCI POMIESZCZEŃ URZĘDU MIASTA W NOWYM TARGU PRZY UL. KRZYWEJ 1 OBEJMUJĄCY MALOWANIE ŚCIAN I SUFITÓW, WYMIANĘ PODŁÓG, SPRAWDZENIE DROŻNOŚCI PRZEWODÓW WENTYLACYJNYCH I ICH UDROŻNIENIE W POMIESZCZENIACH I KORYTARZACH BUDYNKU ORAZ DEMONTAŻ INSTALACJI RUR NA STRYCHU, JAK TEŻ FUGOWANIE PODESTU WEJŚCIA GŁÓWNEGO

6.3.3. Wyniki badań przeprowadzanych w czasie wykonywania robót powinny być odnotowane w formie protokołu kontroli, wpisane do dziennika budowy i zaakceptowane przez inspektora nadzoru.

6.4. Badania w czasie odbioru robót

6.4.1. Zakres i warunki wykonywania badań

Badania w czasie odbioru robót przeprowadza się celem oceny czy spełnione zostały wszystkie wymagania dotyczące wykonanych prac ochrony powierzchniowej, w szczególności w zakresie:

- zgodności z dokumentacją projektową i specyfikacją techniczną (szczegółową) wraz z wprowadzonymi zmianami naniesionymi w dokumentacji powykonawczej,
- jakości zastosowanych materiałów i wyrobów,
- prawidłowości przygotowania podłoża,
- prawidłowości wykonania warstwy ochronnej,
- prawidłowości wykonania detali konstrukcyjnych.

Przy badaniach w czasie odbioru robót należy wykorzystywać wyniki badań dokonanych przed przystąpieniem do robót i w trakcie ich wykonywania oraz zapisy w dzienniku budowy dotyczące wykonanych robót.

Przed przystąpieniem do badań przy odbiorze należy sprawdzić na podstawie dokumentów:

- czy załączone wyniki badań dokonanych przed przystąpieniem do robót potwierdzają, że przygotowane podłoża nadawały się do nałożenia systemów ochrony powierzchniowej, a użyte materiały spełniały wymagania podane w pkt. 2 niniejszej ST,
- czy w okresie wykonywania robót spełnione były warunki podane w pkt. 5.5. niniejszej ST,
- czy sposób wykonania prac odpowiada dokumentacji technicznej i wytycznym producenta.

6.4.2. Opis badań

Zakres badań i ich metodykę określa dokumentacja techniczna. Jeżeli szczegóły te nie są podane, należy kierować się wytycznymi normy PN-EN 1504-10:2005 „Wyroby i systemy do ochrony i napraw konstrukcji betonowych – Definicje, wymagania, sterowanie jakością i ocena zgodności – Część 10: Stosowanie wyrobów i systemów na placu budowy oraz sterowanie jakością prac” podanymi poniżej w tabeli 17.

W zależności od konkretnego obiektu projektant może wprowadzić wymóg przeprowadzenia dodatkowych badań lub wprowadzić wymóg przeprowadzenia badań wymaganych fakultatywnie przez PN-EN 1504-10:2005

- Głębokość wnikania impregnatu zależy od porowatości podłoża i od zdolności wyrobu do wnikania w podłoże. Znajac ilość użytego wyrobu, można oszacować głębokość jego wnikania. W tym celu można zastosować PN-EN ISO 2808:2008 Farby i lakiery – Oznaczanie grubości powłoki (metoda nr 2: oznaczanie grubości powłoki przez obliczenie na podstawie masy powłoki przypadającej na jednostkę powierzchni). Głębokość wnikania można również oznaczać przez badanie odwiertu.
- Przenikalność wody – zasadą niemieckiego testu Karstena jest pomiar objętości lub zważenie wody wnikającej w beton w jednostce czasu z zastosowaniem skalibrowanej szklanej rurki, umocowanej z zachowaniem wodoszczelności do badanej powierzchni. Średnica rurki, zależnie od stosowanej normy, może wynosić 20 mm, 50 mm, 100 mm. Wysokość słupa wody, zależnie od stosowanej normy, może wynosić 100 mm, 150 mm, 200 mm.
Uzyskane wyniki to:

REMONT CZĘŚCI POMIESZCZEŃ URZĘDU MIASTA W NOWYM TARGU PRZY UL. KRZYWEJ 1 OBEJMUJĄCY MALOWANIE ŚCIAN I SUFITÓW, WYMIANĘ PODŁÓG, SPRAWDZENIE DROŻNOŚCI PRZEWODÓW WENTYLACYJNYCH I ICH UDROŻNIENIE W POMIESZCZENIACH I KORYTARZACH BUDYNKU ORAZ DEMONTAŻ INSTALACJI RUR NA STRYCHU, JAK TEŻ FUGOWANIE PODESTU WEJŚCIA GŁÓWNEGO

- ilość wody wnikażącej w beton w czasie badania (zależność liniowa lub nie, ilość wody ograniczona lub nie),
- temperatura badania,
- zawartość wilgoci w badanym obszarze.

W przypadku wątpliwości można pobrać rdzenie i zbadać ich przepuszczalność zgodnie z PN-EN 12390-1:2013-03 (wersja angielska) Badania betonu – Część 1: Kształt, wymiary i inne wymagania dotyczące próbek do badań i form i ISO 7031:1988 Concrete Hardened – Determination Of The Depth Of Penetration Of Water Under Pressure.

Otrzymane wyniki porównać z wymaganiami dokumentacji technicznej lub danymi producenta systemu.

- Grubość powłoki w stanie utwardzonym można wyznaczyć, znając ilość zastosowanego wyrobu wg ISO 2808, metoda nr 2.
- Grubość można także oznaczać metodami niszczącymi, takimi jak:
 - metoda profilometryczna podana w PN-EN ISO 2808:2008 Farby i lakiery – Oznaczanie grubości powłoki,
 - metoda nacinania krawędzi (dostępne są specjalne przyrządy, w tym mikroskopy z urządzeniami oświetlającymi i narzędzia do cięcia) podana w PN-EN ISO 2808:2008, metoda 5B,
 - wywiercenie rdzenia i pomiar grubości warstwy (ten sposób jest bardziej niszczący i nie jest objęty normą).
- Zdolność krycia. Nieciągłości, przerwania i wady powłoki można wykryć wizualnie zgodnie z normą:
 - PN-EN ISO 4628-1:2016-03 (wersja angielska) Farby i lakiery -- Ocena zniszczenia powłok – Określanie ilości i rozmiaru uszkodzeń oraz intensywności jednolitych zmian w wyglądzie – Część 1: Wprowadzenie ogólne i system określenia,
 - PN-EN ISO 4628-2:2016-03 (wersja angielska) Farby i lakiery – Ocena zniszczenia powłok – Określanie ilości i rozmiaru uszkodzeń oraz intensywności jednolitych zmian w wyglądzie – Część 2: Ocena stopnia spęcherzenia,
 - PN-EN ISO 4628-3:2016-03 (wersja angielska) Farby i lakiery -- Ocena zniszczenia powłok – Określanie ilości i rozmiaru uszkodzeń oraz intensywności jednolitych zmian w wyglądzie – Część 3: Ocena stopnia zardzewienia
 - PN-EN ISO 4628-4:2016-03 (wersja angielska) Farby i lakiery – Ocena zniszczenia powłok – Określanie ilości i rozmiaru uszkodzeń oraz intensywności jednolitych zmian w wyglądzie – Część 4: Ocena stopnia spękania
 - PN-EN ISO 4628-5:2016-03 (wersja angielska) Farby i lakiery – Ocena zniszczenia powłok – Określanie ilości i rozmiaru uszkodzeń oraz intensywności jednolitych zmian w wyglądzie – Część 5: Ocena stopnia złuszczenia
 - PN-EN ISO 4628-6:2012 Farby i lakiery – Ocena zniszczenia powłok – Określanie ilości i rozmiaru uszkodzeń oraz intensywności jednolitych zmian w wyglądzie – Część 6: Ocena stopnia skredowania metodą taśmy.
- Przyczepność powłok można badać metodą nacinania podaną w PN-EN ISO 2409:2013-06 Farby i lakiery – Badanie metodą siatki nacięć lub metodami analogicznymi do metod badań laboratoryjnych określonych w PN-EN 1542:2000 Wyroby i systemy do ochrony i napraw konstrukcji betonowych – Metody badań – Pomiar przyczepności przez odrywanie. Metodę

REMONT CZĘŚCI POMIESZCZEŃ URZĘDU MIASTA W NOWYM TARGU PRZY UL. KRZYWEJ 1 OBEJMUJĄCY MALOWANIE ŚCIAN I SUFITÓW, WYMIANĘ PODŁÓG, SPRAWDZENIE DROŻNOŚCI PRZEWODÓW WENTYLACYJNYCH I ICH UDROŻNIENIE W POMIESZCZENIACH I KORYTARZACH BUDYNKU ORAZ DEMONTAŻ INSTALACJI RUR NA STRYCHU, JAK TEŻ FUGOWANIE PODESTU WEJŚCIA GŁÓWNEGO

nacinania można stosować do warstw o grubości mniejszej niż 0,5 mm, a metodę odrywania do warstw grubszych.

Metody niszczące należy stosować tylko w uzasadnionych przypadkach.

- 6.4.3. Dodatkowe badania właściwości technicznych systemów ochrony powierzchniowej
- Badania takie przeprowadza się z ramach przyjętego Programu Zapewnienia Jakości lub gdy konieczność przeprowadzenia takich badań wynika z odrębnych przesłanek i szczegółowej specyfikacji technicznej.
- Decyzję o wyborze parametrów do sprawdzenia oraz przeprowadzeniu dodatkowych badań podejmuje się w sposób indywidualny. Oceny wyników badań należy dokonywać w sposób kompleksowy

7. WYMAGANIA DOTYCZĄCE PRZEDMIARU I OBMIARU ROBÓT

- 7.1. Ogólne zasady obmiaru robót podano w ST 1 „Wymagania ogólne”
- 7.2. Dla prac ochrony powierzchniowej jednostką rozliczeniową jest 1 m². Obmiar robót zanikających i ulegających zakryciu wykonać przed nałożeniem warstwy zakrywającej.

8. SPOSÓB ODBIORU ROBÓT

- 8.1. Ogólne zasady odbioru robót podano w ST 1 „Wymagania ogólne”

- 8.2. Odbiór robót zanikających i ulegających zakryciu

Przy wykonywaniu powierzchniowego zabezpieczenia robotami ulegającymi zakryciu są prace naprawcze podłoża lub jego przygotowanie i każda stwardniała warstwa stanowiąca podłoże dla kolejnej nakładanej warstwy powłoki ochronnej.

Odbiór podłoża należy przeprowadzić bezpośrednio przed przystąpieniem do nakładania systemu ochrony powierzchniowej (lub jego pierwszej warstwy), natomiast odbiór każdej ulegającej zakryciu warstwy systemu po jej wykonaniu, a przed ułożeniem kolejnej warstwy.

W trakcie odbioru podłoży należy przeprowadzić badania wymienione w niniejszej specyfikacji. Wyniki badań należy porównać z wymaganiami dotyczącymi przygotowania podłoża. Jeżeli wszystkie pomiary i badania dały wynik pozytywny można uznać podłoże za przygotowane prawidłowo, tj. zgodnie z dokumentacją projektową oraz SST i zezwolić na przystąpienie do nakładania systemów ochrony.

Jeżeli chociaż jeden wynik badań jest negatywny podłoże nie powinno być odebrane. W takim przypadku należy ustalić zakres prac i rodzaje materiałów koniecznych do usunięcia nieprawidłowości. Po wykonaniu ustalonego zakresu prac należy ponownie przeprowadzić badania nieodebranego podłoża.

Wszystkie ustalenia związane z dokonaniem odbioru robót ulegających zakryciu oraz materiałów należy zapisać w dzienniku budowy lub protokole podpisanym przez przedstawicieli inwestora (inspektor nadzoru) i wykonawcy (kierownik budowy).

- 8.3. Odbiór częściowy

Odbiór częściowy polega na ocenie ilości i jakości części robót. Odbioru częściowego robót dokonuje się dla zakresu określonego w dokumentach umownych, według zasad jak przy odbiorze ostatecznym robót

Celem odbioru częściowego jest wczesne wykrycie ewentualnych usterek w realizowanych robotach i ich usunięcie przed wykonaniem następnej warstwy lub odbiorem końcowym. Odbiór częściowy robót jest dokonywany przez inspektora nadzoru w obecności kierownika budowy.

REMONT CZĘŚCI POMIESZCZEŃ URZĘDU MIASTA W NOWYM TARGU PRZY UL. KRZYWEJ 1 OBEJMUJĄCY MALOWANIE ŚCIAN I SUFITÓW, WYMIANĘ PODŁÓG, SPRAWDZENIE DROŻNOŚCI PRZEWODÓW WENTYLACYJNYCH I ICH UDROŻNIENIE W POMIESZCZENIACH I KORYTARZACH BUDYNKU ORAZ DEMONTAŻ INSTALACJI RUR NA STRYCHU, JAK TEŻ FUGOWANIE PODESTU WEJŚCIA GŁÓWNEGO

Protokół odbioru częściowego jest podstawą do dokonania częściowego rozliczenia robót (jeżeli umowa taką formę przewiduje).

8.4. Odbiór ostateczny (końcowy)

8.4.1. Odbiór końcowy stanowi ostateczną ocenę rzeczywistego wykonania robót w odniesieniu do ich zakresu (ilości), jakości i zgodności z dokumentacją projektową oraz Szczegółową Specyfikacją Techniczną. Odbiór ostateczny przeprowadza komisja powołana przez zamawiającego, na podstawie przedłożonych dokumentów, wyników badań oraz dokonanej oceny wizualnej. Zasady i terminy powoływania komisji oraz czas jej działania powinna określać umowa.

Dokumenty do końcowego odbioru

Wykonawca robót obowiązany jest przedłożyć komisji następujące dokumenty:

- dokumentację projektową z naniesionymi zmianami dokonanymi w toku wykonywania robót,
- Szczegółowe Specyfikacje Techniczne ze zmianami wprowadzonymi w trakcie wykonywania robót,
- dziennik budowy i książki obmiarów z zapisami dokonywanymi w toku prowadzonych robót, protokoły kontroli spisane w trakcie wykonywania prac,
- dokumenty świadczące o dopuszczeniu do obrotu lub udostępnieniu na rynku krajowym bądź do jednostkowego zastosowania użytych wyrobów budowlanych,
- protokoły odbioru robót ulegających zakryciu,
- protokoły odbiorów częściowych,
- instrukcje producentów dotyczące zastosowanych materiałów,
- wyniki badań laboratoryjnych i ekspertyz.

W toku odbioru komisja obowiązana jest zapoznać się z przedłożonymi dokumentami, przeprowadzić badania zgodnie z wytycznymi niniejszej specyfikacji porównać je z wymaganiami podanymi w dokumentacji projektowej niniejszej specyfikacji oraz dokonać oceny wizualnej.

Roboty powinny być odebrane, jeżeli wszystkie wyniki badań są pozytywne, a dostarczone przez wykonawcę dokumenty są kompletne i prawidłowe pod względem merytorycznym.

Jeżeli chociażby jeden wynik badań był negatywny prace nie powinny być odebrane. W takim wypadku należy przyjąć jedno z następujących rozwiązań:

- jeżeli to możliwe należy ustalić zakres prac korygujących, usunąć niezgodności robót z wymaganiami określonymi w dokumentacji projektowej oraz w niniejszej Specyfikacji Technicznej i przedstawić prace ponownie do odbioru,
- jeżeli odchylenia od wymagań nie zagrażają bezpieczeństwu użytkownika oraz nie ograniczają trwałości i skuteczności robót, zamawiający może wyrazić zgodę na dokonanie odbioru końcowego z jednoczesnym obniżeniem wartości wynagrodzenia w stosunku do ustaleń umownych,
- w przypadku, gdy nie są możliwe podane wyżej rozwiązania wykonawca zobowiązany jest usunąć wadliwie wykonane warstwy ochronne, ponownie wykonać prace i powtórnie zgłosić je do odbioru.

W przypadku niekompletności dokumentów odbiór może być dokonany po ich uzupełnieniu.

Z czynności odbioru sporządza się protokół podpisany przez przedstawicieli zamawiającego i wykonawcy.

Protokół powinien zawierać:

- ustalenia podjęte w trakcie prac komisji,

REMONT CZĘŚCI POMIESZCZEŃ URZĘDU MIASTA W NOWYM TARGU PRZY UL. KRZYWEJ 1 OBEJMUJĄCY MALOWANIE ŚCIAN I SUFITÓW, WYMIANĘ PODŁÓG, SPRAWDZENIE DROŻNOŚCI PRZEWODÓW WENTYLACYJNYCH I ICH UDROŻNIENIE W POMIESZCZENIACH I KORYTARZACH BUDYNKU ORAZ DEMONTAŻ INSTALACJI RUR NA STRYCHU, JAK TEŻ FUGOWANIE PODESTU WEJŚCIA GŁÓWNEGO

- ocenę wyników badań,
- wykaz wad i usterek ze wskazaniem sposobu ich usunięcia,
- stwierdzenie zgodności lub niezgodności wykonania robót z zamówieniem.

Protokół odbioru końcowego jest podstawą do dokonania rozliczenia końcowego pomiędzy zamawiającym a wykonawcą.

8.5. Odbiór po upływie okresu rękojmi i gwarancji

Celem odbioru po okresie rękojmi i gwarancji jest ocena stanu systemu ochrony powierzchniowej po użytkowaniu w tym okresie oraz ocena wykonywanych w tym okresie ewentualnych robót poprawkowych, związanych z usuwaniem zgłoszonych wad.

Odbiór po upływie okresu rękojmi i gwarancji jest dokonywany na podstawie oceny wizualnej, z uwzględnieniem zasad opisanych 8.4.

Pozytywny wynik odbioru pogwarancyjnego jest podstawą do zwrotu kaucji gwarancyjnej, negatywny do dokonania potrąceń wynikających z obniżonej jakości robót.

Przed upływem okresu gwarancyjnego zamawiający powinien zgłosić wykonawcy wszystkie zauważone wady w wykonanych pracach.

9. PODSTAWA ROZLICZENIA ROBÓT

9.1. Ogólne ustalenia dotyczące podstawy rozliczenia robót podano w ST 1 „Wymagania ogólne”

9.2. Zasady rozliczenia i płatności

Rozliczenie robót może być dokonane jednorazowo po wykonaniu pełnego zakresu robót i ich końcowym odbiorze lub etapami określonymi w umowie, po dokonaniu odbiorów częściowych robót.

Ostateczne rozliczenie umowy pomiędzy zamawiającym a wykonawcą następuje po dokonaniu odbioru pogwarancyjnego.

Podstawę rozliczenia oraz płatności wykonywanego i odebranego zakresu robót betoniarskich stanowi wartość tych robót obliczona, w zależności od zapisów umowy, na podstawie:

- określonych w dokumentach umownych (ofercie) cen jednostkowych i ilości robót zaakceptowanych przez zamawiającego
- ustalonej w umowie kwoty ryczałtowej za określony zakres robót.

Ceny jednostkowe wykonania systemów ochrony powierzchniowej lub kwoty ryczałtowe uwzględniają:

- przygotowanie stanowiska roboczego,
 - dostarczenie do stanowiska roboczego materiałów, narzędzi i sprzętu,
 - obsługę sprzętu,
 - zabezpieczenie elementów nie przeznaczonych do obróbki,
 - przygotowanie materiałów,
 - ocenę i przygotowanie podłoży,
 - demontaż przed robotami naprawczymi i montaż po wykonaniu robót elementów, które wymagają zdemontowania w celu wykonania prac,
 - nałożenie systemów ochrony powierzchniowej,
 - naprawienie uszkodzeń powstałych w czasie wykonywania robót,
 - montaż i demontaż rusztowań (jeżeli nie mają być wydzielone w oddzielnych pozycjach),
 -
 - uporządkowanie miejsca wykonywania robót,
-

REMONT CZĘŚCI POMIESZCZEŃ URZĘDU MIASTA W NOWYM TARGU PRZY UL. KRZYWEJ 1 OBEJMUJĄCY MALOWANIE ŚCIAN I SUFITÓW, WYMIANĘ PODŁÓG, SPRAWDZENIE DROŻNOŚCI PRZEWODÓW WENTYLACYJNYCH I ICH UDROŻNIENIE W POMIESZCZENIACH I KORYTARZACH BUDYNKU ORAZ DEMONTAŻ INSTALACJI RUR NA STRYCHU, JAK TEŻ FUGOWANIE PODESTU WEJŚCIA GŁÓWNEGO

- usunięcie pozostałości, resztek i odpadów materiałów w sposób podany w niniejszej specyfikacji technicznej (opisać sposób usunięcia pozostałości i odpadów), lub w specyfikacji „Wymagania ogólne” Kod CPV 45000000-7,
 - likwidację stanowiska roboczego,
 - utylizację opakowań i resztek materiałów zgodnie ze wskazaniem ich producentów i wymaganiami specyfikacji,
 - koszty pośrednie, zysk kalkulacyjny i ryzyko.
- Cena jednostkowa i kwota ryczałtowa nie obejmuje podatku VAT.

10. DOKUMENTY ODNIESIENIA

10.1. Ustawy

- Ustawa z dnia 7 lipca 1994 r. Prawo budowlane (tekst jednolity Dz. U. z 2016 r. Nr 0, poz. 290).
- Ustawa z dnia 16 kwietnia 2004 r. o wyrobach budowlanych (tekst jednolity Dz. U. z 2016 r. Nr 0, poz. 1570).
- Ustawa z dnia 30 sierpnia 2002 r. o systemie oceny zgodności (tekst jednolity Dz. U. z 2016 r. Nr 0, poz. 655).
- Ustawa z 25 lutego 2011 r. o substancjach chemicznych i ich mieszaninach (tekst jednolity Dz. U. z 2015 r. Nr 0 poz. 1203, z późniejszymi zmianami).
- Ustawa z dnia 19 sierpnia 2011 r. o przewozie towarów niebezpiecznych (Dz. U. z 2011 r. Nr 227 poz. 1367).
- Ustawa z 25 sierpnia 2006 r. o bezpieczeństwie żywności i żywienia (tekst jednolity Dz. U. z 2017 r. Nr 0, poz. 149).

10.2. Rozporządzenia

- Rozporządzenie Ministra Infrastruktury z dnia 26 czerwca 2002 r. – w sprawie dziennika budowy, montażu i rozbiórki, tablicy informacyjnej oraz ogłoszenia zawierającego dane dotyczące bezpieczeństwa pracy i ochrony zdrowia (Dz. U. z 2002 r. Nr 108, poz. 953, z późn. zm.).
- Rozporządzenie Ministra Infrastruktury z dnia 12 kwietnia 2002 r. w sprawie warunków technicznych, jakim powinny odpowiadać budynki i ich usytuowanie (tekst jednolity Dz. U. z 2015 r. Nr 0, poz. 1422).
- Rozporządzenie Ministra Infrastruktury i Budownictwa z dnia 17 listopada 2016 r. w sprawie krajowych ocen technicznych (Dz. U. z 2016 r. poz. 1968)
- Rozporządzenie (WE) Nr 1907/2006 Parlamentu Europejskiego i Rady z dnia 18 grudnia 2006 r. w sprawie rejestracji, oceny, udzielania zezwoleń i stosowanych ograniczeń w zakresie chemikaliów (REACH).
- Rozporządzenie Komisji (UE) NR 453/2010 z dnia 20 maja 2010 r. zmieniające rozporządzenie (WE) nr 1907/2006 Parlamentu Europejskiego i Rady w sprawie rejestracji, oceny, udzielania zezwoleń i stosowanych ograniczeń w zakresie chemikaliów (REACH).
- Rozporządzenie Parlamentu Europejskiego i Rady (WE) nr 1272/2008 z dnia 16 grudnia 2008 r. w sprawie klasyfikacji, oznakowania i pakowania substancji i mieszanin, zmieniające i uchylające dyrektywy 67/548/EWG i 1999/45/WE oraz zmieniające rozporządzenie (WE) nr 1907/2006.
- Rozporządzenie Ministra Infrastruktury z dnia 02.09.2004 r. w sprawie szczegółowego zakresu i formy dokumentacji projektowej, specyfikacji technicznych wykonania i odbioru robót budowlanych oraz programu funkcjonalno-użytkowego (tekst jednolity Dz. U. z 2013 r. Nr 0, poz. 1129).
- Rozporządzenie Ministra Transportu, Budownictwa i Gospodarki Morskiej z dnia 25 kwietnia 2012 r. w sprawie szczegółowego zakresu i formy projektu budowlanego (Dz. U. z 2012 r. Nr 0, poz. 462, z późniejszymi zmianami).
- Rozporządzenie Ministra Infrastruktury z dnia 12 kwietnia 2002 r. w sprawie warunków technicznych, jakim powinny odpowiadać budynki i ich usytuowanie (tekst jednolity Dz. U. z 2015 r. Nr 0, poz. 1422).

REMONT CZĘŚCI POMIESZCZEŃ URZĘDU MIASTA W NOWYM TARGU PRZY UL. KRZYWEJ 1 OBEJMUJĄCY MALOWANIE ŚCIAN I SUFITÓW, WYMIANĘ PODŁÓG, SPRAWDZENIE DROŻNOŚCI PRZEWODÓW WENTYLACYJNYCH I ICH UDROŻNIENIE W POMIESZCZENIACH I KORYTARZACH BUDYNKU ORAZ DEMONTAŻ INSTALACJI RUR NA STRYCHU, JAK TEŻ FUGOWANIE PODESTU WEJŚCIA GŁÓWNEGO

- Rozporządzenie Ministra Zdrowia z dnia 20 kwietnia 2012 r. w sprawie oznakowania opakowań substancji niebezpiecznych i mieszanin niebezpiecznych oraz niektórych mieszanin (tekst jednolity Dz. U. z 2015 r. Nr 0, poz. 450).
- Rozporządzenie Ministra Gospodarki z dnia 29 stycznia 2013 r. w sprawie ograniczeń produkcji, obrotu lub stosowania substancji i mieszanin niebezpiecznych lub stwarzających zagrożenie oraz wprowadzania do obrotu lub stosowania wyrobów zawierających takie substancje lub mieszaniny (tekst jednolity Dz. U. z 2014 r. Nr 0, poz. 769).

10.3. Normy

- PN-EN 13813:2003 Podkłady podłogowe oraz materiały do ich wykonania – Materiały – Właściwości i wymagania.
- PN-EN 1504-2:2006 Wyroby i systemy do ochrony i napraw konstrukcji betonowych. Definicje, wymagania, sterowanie jakością i ocena zgodności. Część 2: Systemy ochrony powierzchniowej betonu.
- PN-EN 1504-3:2006 Wyroby i systemy do ochrony i napraw konstrukcji betonowych – Definicje, wymagania, sterowanie jakością i ocena zgodności – Część 3: Naprawy konstrukcyjne i niekonstrukcyjne.
- PN-EN 1504-9:2010 Wyroby i systemy do ochrony i napraw konstrukcji betonowych – Definicje, wymagania, sterowanie jakością i ocena zgodności – Część 9: Ogólne zasady dotyczące stosowania wyrobów i systemów.
- PN-EN 1504-10:2005, PN-EN 1504-10:2005/AC:2006 Wyroby i systemy do ochrony i napraw konstrukcji betonowych – Definicje, wymagania, sterowanie jakością i ocena zgodności – Część 10: Stosowanie wyrobów i systemów na placu budowy oraz sterowanie jakością prac.
- PN-EN 206+A1:2016-12 Beton – Wymagania, właściwości, produkcja i zgodność (wersja angielska).
- PN-EN 1008:2004 Woda zarobowa do betonu. Specyfikacja pobierania próbek, badanie i ocena przydatności wody zarobowej do betonu, w tym wody odzyskanej z procesów produkcji betonu.
- PN-EN 1542:2000 Wyroby i systemy do ochrony i napraw konstrukcji betonowych. Metody badań. Pomiar przyczepności przez odrywanie.
- PN-EN 13501-1+A1:2010 Klasyfikacja ogniowa wyrobów budowlanych i elementów budynków – Część 1: Klasyfikacja na podstawie badań reakcji na ogień.
- PN-EN ISO 7783:2012 Farby i lakiery – Oznaczanie właściwości przenikania pary wodnej – Metodą z zastosowaniem naczynka
- PN-EN 12504-1:2011 Badania betonu w konstrukcjach – Część 1: Próbki rdzeniowe – Pobieranie, ocena i badanie wytrzymałości na ściskanie
- PN-EN 1062-3:2008 Farby i lakiery – Wyroby lakierowe i systemy powłokowe stosowane na zewnątrz na mury i beton – Część 3: Oznaczanie przepuszczalności wody.
- PN-EN 1062-6:2003 Farby i lakiery – Wyroby lakierowe i systemy powłokowe stosowane na zewnątrz na mury i beton – Część 6: Oznaczanie przepuszczalności ditlenku węgla.
- PN-EN 1062-7:2005 Farby i lakiery – Wyroby lakierowe i systemy powłokowe stosowane na zewnątrz na mury i beton – Część 7: Oznaczanie właściwości pokrywania rys.
- PN-EN 1062-11:2003 Farby i lakiery – Wyroby lakierowe i systemy powłokowe stosowane na zewnątrz na mury i beton – Część 11: Metody kondycjonowania przed badaniem.
- PN-EN ISO 4628-1:2016-03 Farby i lakiery – Ocena zniszczenia powłok – Określanie ilości i rozmiaru uszkodzeń oraz intensywności jednolitych zmian w wyglądzie – Część 1: Ogólne wprowadzenie i system określania (wersja angielska).
- PN-EN ISO 4628-2: 2016-03 Farby i lakiery – Ocena zniszczenia powłok – Określanie ilości i rozmiaru uszkodzeń oraz intensywności jednolitych zmian w wyglądzie – Część 2: Ocena stopnia spęcherzenia (wersja angielska).

REMONT CZĘŚCI POMIESZCZEŃ URZĘDU MIASTA W NOWYM TARGU PRZY UL. KRZYWEJ 1 OBEJMUJĄCY MALOWANIE ŚCIAN I SUFITÓW, WYMIANĘ PODŁÓG, SPRAWDZENIE DROŻNOŚCI PRZEWODÓW WENTYLACYJNYCH I ICH UDROŻNIENIE W POMIESZCZENIACH I KORYTARZACH BUDYNKU ORAZ DEMONTAŻ INSTALACJI RUR NA STRYCHU, JAK TEŻ FUGOWANIE PODESTU WEJŚCIA GŁÓWNEGO

- PN-EN ISO 4628-3: 2016-03 Farby i lakiery – Ocena zniszczenia powłok – Określanie ilości i rozmiaru uszkodzeń oraz intensywności jednolitych zmian w wyglądzie – Część 3: Ocena stopnia zardzewienia (wersja angielska).
- PN-EN ISO 4628-4: 2016-03 Farby i lakiery – Ocena zniszczenia powłok – Określanie ilości i rozmiaru uszkodzeń oraz intensywności jednolitych zmian w wyglądzie – Część 4: Ocena stopnia spękania (wersja angielska).
- PN-EN ISO 4628-5: 2016-03 Farby i lakiery – Ocena zniszczenia powłok – Określanie ilości i rozmiaru uszkodzeń oraz intensywności jednolitych zmian w wyglądzie – Część 5: Ocena stopnia zluszczenia (wersja angielska).
- PN-EN ISO 4628-6:2012 Farby i lakiery – Ocena zniszczenia powłok – Określanie ilości i rozmiaru uszkodzeń oraz intensywności jednolitych zmian w wyglądzie – Część 6: Ocena stopnia skredowania metodą taśmy
- PN-EN 13687-1:2008 Wyroby i systemy do ochrony i napraw konstrukcji betonowych – Metody badań – Oznaczanie kompatybilności cieplnej – Część 1: Cykliczne zamrażanie-rozmrażanie przy zanurzeniu w roztworze soli odladzającej.
- PN-EN 13687-2:2008 Wyroby i systemy do ochrony i napraw konstrukcji betonowych – Metody badań – Oznaczanie kompatybilności cieplnej – Część 2: Cykliczny efekt burzy (szok cieplny).
- PN-EN 13687-3:2002 Wyroby i systemy do ochrony i napraw konstrukcji betonowych – Metody badań – Oznaczanie kompatybilności termicznej – Część 3: Cykle termiczne bez soli odladzającej (wersja angielska).
- PN-EN 13687-4:2002 Wyroby i systemy do ochrony i napraw konstrukcji betonowych – Metody badań – Oznaczanie kompatybilności termicznej – Część 4: Cykle termiczne na sucho.
- PN-EN 13687-5:2002 Wyroby i systemy do ochrony i napraw konstrukcji betonowych – Metody badań – Oznaczanie kompatybilności termicznej – Część 5: Odporność na szok termiczny (wersja angielska).
- PN-EN ISO 2812-1:2008 Farby i lakiery – Oznaczanie odporności na ciecze – Część 1: Zanurzenie w cieczach innych niż woda.
- PN-EN ISO 4624:2016-05 Farby i lakiery – Próba odrywania do oceny przyczepności (wersja angielska).
- PN-EN ISO 2808:2008 Farby i lakiery – Oznaczanie grubości powłoki.
- PN-EN ISO 2409:2013-06 Farby i lakiery – Badanie metodą siatki nacięć.
- PN-EN ISO 6272-1:2011 Farby i lakiery – Badania nagłego odkształcenia (odporność na uderzenie) – Część 1: Badanie za pomocą spadającego ciężarka, wgłębnik o dużej powierzchni.
- PN-EN 13529:2005 Wyroby i systemy do ochrony i napraw konstrukcji betonowych – Metody badań – Odporność na silną agresję chemiczną.
- PN-EN 12190:2000 Wyroby i systemy do ochrony i napraw konstrukcji betonowych – Metody badań – Oznaczanie wytrzymałości na ściskanie zaprawy naprawczej.
- PN-EN 1770:2000 Wyroby i systemy do ochrony i napraw konstrukcji betonowych – Metody badań – Oznaczanie współczynnika rozszerzalności cieplnej.
- PN-EN 12617-1:2004 Wyroby i systemy do ochrony i napraw konstrukcji betonowych – Metody badań – Część 1: Oznaczanie skurczu liniowego polimerów i systemów zabezpieczeń powierzchniowych (SPS) (wersja angielska).
- PN-EN 13036-4:2011 Drogi samochodowe i lotniskowe – Metody badań – Część 4: Metoda pomiaru oporów poślizgu/ poślizgnięcia na powierzchni: próba wahadła (wersja angielska).
- PN-EN 13578:2008 Wyroby i systemy do ochrony i napraw konstrukcji betonowych – Metody badań – Kompatybilność z betonem wilgotnym.
- PN-EN ISO 868:2005 Tworzywa sztuczne i ebonit – Oznaczanie twardości przy wciskaniu z zastosowaniem twardościomierza (twardość Shore'a).

REMONT CZĘŚCI POMIESZCZEŃ URZĘDU MIASTA W NOWYM TARGU PRZY UL. KRZYWEJ 1 OBEJMUJĄCY MALOWANIE ŚCIAN I SUFITÓW, WYMIANĘ PODŁÓG, SPRAWDZENIE DROŻNOŚCI PRZEWODÓW WENTYLACYJNYCH I ICH UDROŻNIENIE W POMIESZCZENIACH I KORYTARZACH BUDYNKU ORAZ DEMONTAŻ INSTALACJI RUR NA STRYCHU, JAK TEŻ FUGOWANIE PODESTU WEJŚCIA GŁÓWNEGO

- PN-EN ISO 5470-1:2017-02 Płaskie wyroby tekstylne powleczone gumą lub tworzywami sztucznymi – Wyznaczanie odporności na ścieranie – Część 1: Urządzenie ścierające Tabera (wersja angielska).
- PN-EN 1081:2001, PN-EN 1081:2001/Ap1:2003 Elastyczne pokrycia podłogowe – Wyznaczanie rezystancji elektrycznej.
- PN-EN 197-1:2012 Cement. Część 1: skład, wymagania i kryteria zgodności dotyczące cementów powszechnego użytku
- PN-EN 998-1:2016-12 Wymagania dotyczące zapraw do murów. Część 1. Zaprawa tynkarska (wersja angielska).
- PN-EN 13581:2004 Wyroby i systemy do ochrony i napraw konstrukcji betonowych – Metody badań – Oznaczenie ubytku masy betonu hydrofobizowanego przez impregnację po działaniu zamrażania-rozmrażania w obecności soli.
- PN-EN 13580:2004 Wyroby i systemy do ochrony i napraw konstrukcji betonowych – Metody badań – Nasiąkliwość i odporność na alkalia przy impregnacji hydrofobizującej.
- PN-EN 13579:2004 Wyroby i systemy do ochrony i napraw konstrukcji betonowych – Metody badań – Badanie schnięcia przy impregnacji hydrofobizującej.
- PN-EN 14630:2007 Wyroby i systemy do ochrony i napraw konstrukcji betonowych – Metody badań – Oznaczenie głębokości karbonatyzacji w stwardniałym betonie metodą fenoloftaleinową.
- PN-EN 1766:2001 Wyroby i systemy do ochrony i napraw konstrukcji betonowych – Metody badań – Betony wzorcowe do badań.
- PN-EN ISO 2815:2004 Farby i lakiery – Próba wciskania według Buchholza.
- PN-EN 1931:2002 Elastyczne wyroby wodochronne – Wyroby asfaltowe, z tworzyw sztucznych i kauczuku do izolacji wodochronnej dachów – Określanie przenikania pary wodnej.
- PN-EN ISO 527-1:2012 Tworzywa sztuczne – Oznaczenie właściwości mechanicznych przy statycznym rozciąganiu – Zasady ogólne (wersja angielska).
- PN-EN ISO 527-2:2012 Tworzywa sztuczne – Oznaczenie właściwości mechanicznych przy statycznym rozciąganiu – Warunki badań tworzyw sztucznych przeznaczonych do prasowania, wtrysku i wytłaczania.
- PN-EN ISO 527-3:1998 Tworzywa sztuczne – Oznaczenie właściwości mechanicznych przy statycznym rozciąganiu – Warunki badań folii i płyt.
- PN-EN ISO 1519:2012 Farby i lakiery – Próba zginania (sworzeń cylindryczny).
- PN-EN ISO 3274:2011 Specyfikacja geometrii wyrobów (GPS) – Struktura geometryczna powierzchni: Metoda profilowa – Charakterystyki nominalne przyrządów stykowych (z ostrzem odwzorowującym) (wersja angielska).
- PN-EN ISO 4288:2011 Specyfikacje geometrii wyrobów (GPS) – Struktura geometryczna powierzchni: Metoda profilowa – Zasady i procedury oceny struktury geometrycznej powierzchni (wersja angielska).
- PN-EN 1338:2005, PN-EN 1338:2005/AC:2007 Betonowe kostki brukowe – Wymagania i metody badań.
- PN-EN 1436+A1:2008 Materiały do poziomego oznakowania dróg – Wymagania dotyczące poziomych oznakowań dróg (wersja angielska).
- PN-EN ISO 4288:2011 Specyfikacje geometrii wyrobów (GPS) – Struktura geometryczna powierzchni: Metoda profilowa – Zasady i procedury oceny struktury geometrycznej powierzchni (wersja angielska).
- PN-EN 14629:2008 Wyroby i systemy do ochrony i napraw konstrukcji betonowych – Metody badań – Oznaczenie zawartości chlorków w betonie.

REMONT CZĘŚCI POMIESZCZEŃ URZĘDU MIASTA W NOWYM TARGU PRZY UL. KRZYWEJ 1 OBEJMUJĄCY MALOWANIE ŚCIAN I SUFITÓW, WYMIANĘ PODŁÓG, SPRAWDZENIE DROŻNOŚCI PRZEWODÓW WENTYLACYJNYCH I ICH UDROŻNIENIE W POMIESZCZENIACH I KORYTARZACH BUDYNKU ORAZ DEMONTAŻ INSTALACJI RUR NA STRYCHU, JAK TEŻ FUGOWANIE PODESTU WEJŚCIA GŁÓWNEGO

- PN-EN 12390-1:2013-03 Badania betonu – Część 1: Kształt, wymiary i inne wymagania dotyczące próbek do badania i form (wersja angielska).
 - ISO 7031:1988 Concrete Hardened – Determination Of The Depth Of Penetration Of Water Under Pressure.
 - ZUAT – 15/VI.05-1/2009 Wyroby do zabezpieczenia powierzchni betonowych przed korozją – Część I – Wyroby do wykonywania ciągłych izolacji chemoodpornych. Ciekłe żywice syntetyczne i kompozycje z żywic syntetycznych.
- 10.4. Inne dokumenty i instrukcje
- Przygotowane w systemie SEKOSPEC specyfikacje techniczne opracowane przez OWEOP Promocja Sp. z o.o.
 - Warunki techniczne wykonania i odbioru robót budowlano-montażowych, (tom I, II, III, IV, V) Arkady, Warszawa 1989-1990.
 - Warunki techniczne wykonania i odbioru robót budowlanych. Instytut Techniki Budowlanej, Warszawa 2003.