

Nazwa i adres Inwestora:



Gmina Bieruń
ul. Rynek 14
43-150 Bieruń

Biuro projektowe:

System Studio

Systemstudio **Łukasz Kwapiński**
43-200 Pszczyna ul. Grzeblowiec 5e
tel. 503 014 440 NIP: 638 155 55 47

**SPECYFIKACJA TECHNICZNA WYKONANIA
I ODBIORU ROBÓT BUDOWLANYCH**

**Dokumentacja projektowa dla przebudowy
ul. Słowackiego w Bieruniu**

OPRACOWAŁ
BRANŻA DROGOWA

mgr inż. Łukasz Kwapiński
upr. nr SLK/2963/POOD/10

PROJEKTOWAŁ:
BRANŻA
ELEKTRYCZNA

inż. Bolesław Kusiak
upr. nr 1115/94

Pszczyna, 07.2019 r

SPIS TREŚCI

ST-00.00. WYMAGANIA OGÓLNE.....	17
1. WSTĘP	18
1.1 <i>Przedmiot Specyfikacji Technicznej.....</i>	18
1.2 <i>Zakres stosowania ST.....</i>	18
1.3 <i>Zakres Robót objętych ST.....</i>	18
1.4 <i>Określenia podstawowe.....</i>	20
1.5 <i>Ogólne wymagania dotyczące robót</i>	22
2. MATERIAŁY	25
2.1 <i>Wymagania ogólne.....</i>	25
2.2 <i>Odbiór materiałów.....</i>	26
2.3 <i>Pozyskiwanie materiałów miejscowych.....</i>	26
2.4 <i>Materiały nie odpowiadające wymaganiom</i>	26
2.5 <i>Przechowywanie i składowanie materiałów.....</i>	27
2.6 <i>Wariantowe stosowanie materiałów</i>	27
3. SPRZĘT	27
4. TRANSPORT	27
4.1 <i>Ogólne wymagania dotyczące transportu</i>	27
4.2 <i>Wymagania dotyczące przewozu po drogach publicznych.....</i>	27
5. WYKONANIE ROBÓT	28
5.1 <i>Odpowiedzialność Wykonawcy.....</i>	28
5.2 <i>Prowadzenie Robót.....</i>	28
5.3 <i>Prace geodezyjno-kartograficzne</i>	28
5.4 <i>Dojazdy do zagospodarowanych działek oraz ogólne wytyczne dla tymczasowej organizacji ruchu na terenach inwestycji.....</i>	29
6. KONTROLA JAKOŚCI ROBÓT.....	30
6.1 <i>Zasady kontroli jakości Robót.....</i>	31
6.2 <i>Pobieranie próbek.....</i>	31
6.3 <i>Badania i pomiary.....</i>	31
6.4 <i>Atesty jakości materiałów i urządzeń</i>	32
6.5 <i>Dokumenty Budowy.....</i>	32
7. ODBIÓR ROBÓT – PRZEJĘCIE ROBÓT.....	33
7.1 <i>Rodzaje odbiorów robót.....</i>	33
7.2 <i>8.2. Odbiór robót zanikających i ulegających zakryciu</i>	33
7.3 <i>8.3. Odbiór częściowy</i>	34
7.4 <i>Odbiór ostateczny robót</i>	34
7.5 <i>Odbiór pogwarancyjny.....</i>	35
8. PODSTAWA PŁATNOŚCI.....	35
8.1 <i>Ustalenia ogólne.....</i>	35
8.2 <i>Objazdy, przejazdy i organizacja ruchu.....</i>	35
9. PRZEPISY ZWIĄZANE.....	35
ST - 01.01.01 PRACE GEODEZYJNE I ROBOTY POMIAROWE	37
1. WSTĘP	38
1.1 <i>Przedmiot ST.....</i>	38
1.2 <i>Zakres stosowania ST.....</i>	38
1.3 <i>Zakres robót objętych ST.....</i>	38
1.4 <i>Określenia podstawowe.....</i>	38
1.5 <i>Ogólne wymagania dotyczące robót</i>	38
2. MATERIAŁY.....	38
2.1 <i>Ogólne wymagania dotyczące materiałów</i>	38
2.2 <i>Rodzaje materiałów.....</i>	38
3. SPRZĘT	39
3.1 <i>Ogólne wymagania dotyczące sprzętu</i>	39
3.2 <i>Sprzęt pomiarowy.....</i>	39
4. TRANSPORT	39

4.1	<i>Ogólne wymagania dotyczące transportu</i>	39
4.2	<i>Transport sprzętu i materiałów</i>	39
5.	WYKONANIE ROBÓT	39
5.1	<i>Ogólne zasady wykonania robót</i>	39
5.2	<i>Zasady wykonywania prac pomiarowych</i>	39
5.3	<i>Sprawdzenie wyznaczenia punktów głównych osi trasy i punktów wysokościowych</i>	40
5.4	<i>Wyznaczenie osi trasy drogi</i>	41
5.5	<i>Wyznaczenie przekrojów poprzecznych</i>	41
5.6	<i>Wyznaczenie pozostałych obiektów (sieci, studnie, budowle i obiekty kubaturowe)</i>	41
5.7	<i>Inwentaryzacja powykonawcza</i>	42
6.	KONTROLA JAKOŚCI ROBÓT.....	42
6.1	<i>Ogólne zasady kontroli jakości robót</i>	42
6.2	<i>Kontrola jakości prac pomiarowych</i>	43
7.	OBMIAR ROBÓT.....	43
7.1	<i>Ogólne zasady obmiaru robót</i>	43
8.	ODBIÓR ROBÓT	43
8.1	<i>Ogólne zasady odbioru robót</i>	43
8.2	<i>Sposób odbioru robót</i>	43
9.	PODSTAWA PŁATNOŚCI.....	43
9.1	<i>Ogólne ustalenia dotyczące podstawy płatności</i>	43
9.2	<i>Cena jednostki obmiarowej</i>	43
10.	PRZEPISY ZWIĄZANE	43
ST-02.01.01 ROZBIÓRKA ELEMENTÓW DRÓG		45
1.	WSTĘP	46
1.1	<i>Przedmiot ST</i>	46
1.2	<i>Zakres stosowania ST</i>	46
1.3	<i>Zakres Robót objętych ST</i>	46
1.4	<i>Określenia podstawowe</i>	46
1.5	<i>Ogólne wymagania dotyczące Robót</i>	46
2.	MATERIAŁY	46
2.1	<i>Ogólne wymagania dotyczące materiałów</i>	46
3.	SPRZĘT	46
3.1	<i>Ogólne wymagania dotyczące sprzętu</i>	46
3.2	<i>Sprzęt do rozbiórki</i>	46
4.	TRANSPORT	46
4.1	<i>Ogólne wymagania dotyczące transportu</i>	46
4.2	<i>Transport materiałów z rozbiórki</i>	46
5.	WYKONANIE ROBÓT	47
5.1	<i>Ogólne zasady wykonania Robót</i>	47
5.2	<i>Wykonanie Robót rozbiórkowych</i>	47
5.3	<i>Rozbiórka nawierzchni bitumicznych</i>	47
5.4	<i>Rozbiórki pozostałych elementów</i>	47
5.5	<i>Warunki ogólne</i>	47
6.	KONTROLA JAKOŚCI ROBÓT.....	47
6.1	<i>Ogólne zasady kontroli jakości Robót</i>	47
6.2	<i>Kontrola jakości Robót rozbiórkowych</i>	47
7.	OBMIAR ROBÓT.....	47
7.1	<i>Ogólne zasady obmiaru Robót</i>	47
7.2	<i>Jednostka obmiarowa</i>	47
8.	ODBIÓR ROBÓT	47
9.	PODSTAWA PŁATNOŚCI.....	47
9.1	<i>Ogólne ustalenia dotyczące podstawy płatności</i>	48
9.2	<i>Cena jednostki obmiarowej</i>	48
10.	PRZEPISY ZWIĄZANE	48
ST - 02.02.01 KORYTOWANIE WRAZ Z PROFILOWANIEM I ZAGĘSZCZENIEM PODŁOŻA.....		49

1.	WSTĘP	50
1.1	<i>Przedmiot i zakres stosowania ST</i>	50
1.2	<i>Zakres stosowania ST</i>	50
1.3	<i>Zakres robót objętych ST</i>	50
1.4	<i>Określenia podstawowe</i>	50
1.5	<i>Ogólne wymagania dotyczące robót</i>	50
2.	MATERIAŁY	50
3.	SPRZĘT	50
3.1	<i>Ogólne wymagania dotyczące sprzętu</i>	50
3.2	<i>Sprzęt do robót ziemnych</i>	50
4.	TRANSPORT	50
4.1	<i>Ogólne wymagania dotyczące transportu</i>	50
4.2	<i>Transport gruntu</i>	51
5.	WYKONANIE ROBÓT	51
5.1	<i>Ogólne zasady wykonania robót</i>	51
5.2	<i>Warunki przystąpienia do robót</i>	51
5.3	<i>Wykonanie koryta</i>	51
5.4	<i>Profilowanie i zagęszczanie podłoża</i>	51
5.5	<i>Utrzymanie koryta oraz wyprofilowanego i zagęszczonego podłoża</i>	52
6.	KONTROLA JAKOŚCI ROBÓT.....	53
6.1	<i>Ogólne zasady kontroli jakości robót</i>	53
6.2	<i>Badania w czasie robót</i>	53
6.3	<i>Zasady postępowania z wadliwie wykonanymi odcinkami koryta (profilowanego podłoża)</i> 53	
7.	OBMIAR ROBÓT	53
7.1	<i>Ogólne zasady obmiaru robót</i>	54
7.2	<i>Jednostka obmiarowa</i>	54
8.	ODBIÓR ROBÓT	54
8.1	<i>Ogólne zasady odbioru robót</i>	54
8.2	<i>Sposób odbioru robót</i>	54
9.	PODSTAWA PŁATNOŚCI	54
9.1	<i>Ogólne ustalenia dotyczące podstawy płatności</i>	54
9.2	<i>Cena jednostki obmiarowej</i>	54
10.	PRZEPISY ZWIĄZANE	54
10.1	<i>Normy</i>	54
ST-03.01.01 KANALIZACJA GRAWITACYJNA Z RUR PVC-U		55
1.	WSTĘP	56
1.1	<i>Przedmiot ST</i>	56
1.2	<i>Zakres stosowania ST</i>	56
1.3	<i>Zakres Robót objętych ST</i>	56
1.4	<i>Ogólne wymagania dotyczące Robót</i>	57
2.	MATERIAŁY	57
2.1	<i>Ogólne wymagania dotyczące materiałów</i>	57
2.2	<i>Rodzaje wykorzystanych materiałów</i>	57
2.3	<i>Odbiór materiałów na budowie</i>	58
2.4	<i>Składowanie materiałów</i>	58
3.	SPRZĘT	58
3.1	<i>Ogólne wymagania dotyczące sprzętu</i>	58
3.2	<i>Sprzęt pomiarowy</i>	59
3.3	<i>Sprzęt do wykonania robót budowlano-montażowych</i>	59
4.	TRANSPORT	59
4.1	<i>Ogólne wymagania dotyczące transportu</i>	59
4.2	<i>Transport sprzętu i materiałów</i>	60
5.	WYKONANIE ROBÓT	60
5.1	<i>Ogólne zasady wykonania Robót</i>	60
5.2	<i>Prace wstępne</i>	60

5.3	<i>Szczegółowe zasady wykonania Robót</i>	60
6.	KONTROLA JAKOŚCI ROBÓT.....	64
6.1	<i>Ogólne zasady kontroli jakości Robót</i>	64
6.2	<i>Badania przed przystąpieniem do Robót</i>	64
6.3	<i>Kontrola, pomiary i badania w czasie Robót</i>	64
7.	OBMIAR ROBÓT.....	65
7.1	<i>Ogólne zasady obmiaru Robót</i>	65
7.2	<i>Jednostka obmiarowa robót</i>	65
8.	ODBIÓR ROBÓT.....	65
8.1	<i>Ogólne zasady odbioru Robót</i>	65
8.2	<i>Odbiór Robót zanikających i ulegających zakryciu</i>	65
8.3	<i>Odbiór końcowy Robót – Przejęcie Robót</i>	66
9.	PODSTAWA PŁATNOŚCI.....	66
9.1	<i>Ogólne ustalenia dotyczące podstawy płatności</i>	66
9.2	<i>Cena jednostki obmiarowej</i>	66
10.	PRZEPISY ZWIĄZANE.....	67
10.1	<i>Normy</i>	67
10.2	<i>Inne dokumenty</i>	67
ST-03.02.01 STUDNIE KANALIZACYJNE BETONOWE.....		69
1.	WSTĘP.....	70
1.1	<i>Przedmiot ST</i>	70
1.2	<i>Zakres stosowania ST</i>	70
1.3	<i>Zakres Robót objętych ST</i>	70
1.4	<i>Ogólne wymagania dotyczące Robót</i>	71
2.	MATERIAŁY.....	71
2.1	<i>Ogólne wymagania dotyczące materiałów</i>	71
2.2	<i>Rodzaje wykorzystanych materiałów</i>	71
2.3	<i>Odbiór materiałów na budowie</i>	72
2.4	<i>Składowanie materiałów</i>	72
3.	SPRZĘT.....	73
3.1	<i>Ogólne wymagania dotyczące sprzętu</i>	73
3.2	<i>Sprzęt pomiarowy</i>	73
3.3	<i>Sprzęt do wykonania robót budowlano-montażowych</i>	73
4.	TRANSPORT.....	74
4.1	<i>Ogólne wymagania dotyczące transportu</i>	74
4.2	<i>Transport sprzętu i materiałów</i>	74
5.	WYKONANIE ROBÓT.....	74
5.1	<i>Ogólne zasady wykonania Robót</i>	74
5.2	<i>Prace wstępne</i>	74
5.3	<i>Szczegółowe zasady wykonania Robót</i>	74
6.	KONTROLA JAKOŚCI ROBÓT.....	76
6.1	<i>Ogólne zasady kontroli jakości Robót</i>	76
6.2	<i>Badania przed przystąpieniem do Robót</i>	76
6.3	<i>Kontrola, pomiary i badania w czasie Robót</i>	76
7.	OBMIAR ROBÓT.....	77
7.1	<i>Ogólne zasady obmiaru Robót</i>	77
7.2	<i>Jednostka obmiarowa robót</i>	77
8.	ODBIÓR ROBÓT.....	77
8.1	<i>Ogólne zasady odbioru Robót</i>	77
8.2	<i>Odbiór Robót zanikających i ulegających zakryciu</i>	77
8.3	<i>Odbiór końcowy Robót – Przejęcie Robót</i>	78
9.	PODSTAWA PŁATNOŚCI.....	78
9.1	<i>Ogólne ustalenia dotyczące podstawy płatności</i>	78
9.2	<i>Cena jednostki obmiarowej</i>	78
10.	PRZEPISY ZWIĄZANE.....	78
10.1	<i>Normy</i>	78

10.2	Inne dokumenty.....	79
ST - 03.03.01 WPUSTY ULICZNE		81
1.	WSTĘP	82
1.1	Przedmiot ST.....	82
1.2	Zakres stosowania ST.....	82
1.3	Zakres Robót objętych ST.....	82
1.4	Ogólne wymagania dotyczące Robót	83
2.	MATERIAŁY	83
2.1	Ogólne wymagania dotyczące materiałów	83
2.2	Rodzaje wykorzystanych materiałów	83
2.3	Odbiór materiałów na budowie	84
2.4	Składowanie materiałów	84
3.	SPRZĘT.....	84
3.1	Ogólne wymagania dotyczące sprzętu	84
3.2	Sprzęt pomiarowy	85
3.3	Sprzęt do wykonania robót budowlano-montażowych	85
4.	TRANSPORT	85
4.1	Ogólne wymagania dotyczące transportu	85
4.2	Transport sprzętu i materiałów	86
5.	WYKONANIE ROBÓT	86
5.1	Ogólne zasady wykonania Robót.....	86
5.2	Prace wstępne.....	86
5.3	Szczegółowe zasady wykonania Robót.....	86
6.	KONTROLA JAKOŚCI ROBÓT.....	87
6.1	Ogólne zasady kontroli jakości Robót.....	87
6.2	Badania przed przystąpieniem do Robót	87
6.3	Kontrola, pomiary i badania w czasie Robót	87
7.	OBMIAR ROBÓT	88
7.1	Ogólne zasady obmiaru Robót.....	88
7.2	Jednostka obmiarowa robót	88
8.	ODBIÓR ROBÓT	88
8.1	Ogólne zasady odbioru Robót.....	88
8.2	Odbiór Robót zanikających i ulegających zakryciu	88
8.3	Odbiór końcowy Robót – Przejęcie Robót	89
9.	PODSTAWA PŁATNOŚCI.....	89
9.1	Ogólne ustalenia dotyczące podstawy płatności	89
9.2	Cena jednostki obmiarowej	89
10.	PRZEPISY ZWIĄZANE	90
10.1	Normy	90
10.2	Inne dokumenty.....	90
ST-04.01.01 POBBUDOWA Z MIESZANKI NIEZWIĄZANEJ		93
1.	WSTĘP	94
1.1	Przedmiot ST.....	94
1.2	Zakres stosowania ST.....	94
1.3	Zakres robót objętych ST.....	94
1.4	Określenia podstawowe.....	94
1.5	Ogólne wymagania dotyczące robót	94
2.	MATERIAŁY	94
2.1	Ogólne wymagania dotyczące materiałów	94
2.2	Rodzaje materiałów	95
3.	SPRZĘT.....	99
3.1	Ogólne wymagania dotyczące sprzętu	99
3.2	Sprzęt do wykonania robót	99
4.	TRANSPORT	99
4.1	Ogólne wymagania dotyczące transportu.....	99

4.2	Transport kruszywa.....	99
5.	WYKONANIE ROBÓT	99
5.1	Ogólne zasady wykonania robót.....	99
5.2	Przygotowanie podłoża.....	99
5.3	Wbudowywanie i zagęszczanie kruszywa.....	100
5.4	Utrzymanie podbudowy.....	100
6.	KONTROLA JAKOŚCI ROBÓT.....	100
6.1	Ogólne zasady kontroli jakości robót.....	100
6.2	Badania przed przystąpieniem do robót.....	100
6.3	Badania w czasie robót.....	101
6.4	Wymagania dotyczące nośności i cech geometrycznych podbudowy.....	101
6.5	Zasady postępowania z wadliwie wykonanymi odcinkami podbudowy.....	102
7.	OBMIAR ROBÓT.....	102
7.1	Ogólne zasady obmiaru robót.....	102
7.2	Jednostka obmiarowa.....	102
8.	ODBIÓR ROBÓT	102
8.1	Ogólne zasady odbioru robót.....	102
8.2	Odbiór robót zanikających i ulegających zakryciu	102
9.	PODSTAWA PŁATNOŚCI.....	102
9.1	Ogólne ustalenia dotyczące podstawy płatności.....	102
9.2	Cena jednostki obmiarowej	103
10.	PRZEPISY ZWIĄZANE	103
ST- 05.01.01 NAWIERZCHNIA Z KOSTKI KAMIENNEJ		105
1.	WSTĘP	106
1.1	Przedmiot ST.....	106
1.2	Zakres stosowania ST.....	106
1.3	Zakres robót objętych ST.....	106
1.4	Określenia podstawowe.....	106
1.5	Ogólne wymagania dotyczące robót	106
2.	MATERIAŁY	106
2.1	Ogólne wymagania dotyczące materiałów	106
2.2	Kamienna kostka drogowa	106
2.3	Zaprawa drenażowa	107
2.4	Zaprawa fugująca.....	107
2.5	Woda	108
2.6	Masa zalewowa (wysokowytrzymała zaprawa do fugowania - jezdnia i ściek, średniowytrzymała zaprawa do fugowania - pozostałe).....	108
3.	SPRZĘT.....	108
3.1	Ogólne wymagania dotyczące sprzętu	108
3.2	Sprzęt do wykonania nawierzchni z kostki kamiennej.....	108
4.	TRANSPORT	108
4.1	Ogólne wymagania dotyczące transportu.....	108
4.2	Transport materiałów.....	108
5.	WYKONANIE ROBÓT	109
5.1	Ogólne zasady wykonania robót.....	109
5.2	Zaprawa drenażowa	109
5.3	Układanie nawierzchni z kostki kamiennej.....	109
5.4	Pielęgnacja nawierzchni	110
6.	KONTROLA JAKOŚCI ROBÓT.....	111
6.1	Ogólne zasady kontroli jakości robót.....	111
6.2	Badania przed przystąpieniem do robót.....	111
6.3	Badania w czasie robót.....	111
6.4	Sprawdzenie cech geometrycznych nawierzchni	112
7.	OBMIAR ROBÓT.....	113
7.1	Ogólne zasady obmiaru robót.....	113
7.2	Jednostka obmiarowa.....	113

8.	ODBIÓR ROBÓT	113
8.1	<i>Ogólne zasady odbioru robót.....</i>	113
8.2	<i>Odbiór robót zanikających i ulegających zakryciu</i>	113
9.	PODSTAWA PŁATNOŚCI.....	113
9.1	<i>Ogólne ustalenia dotyczące podstawy płatności</i>	113
9.2	<i>Cena jednostki obmiarowej</i>	113
10.	PRZEPISY ZWIĄZANE.....	113
10.1	<i>Normy</i>	113
10.2	<i>Inne dokumenty.....</i>	113
ST - 05.02.01	KRAWĘŻNIKI KAMIENNE	115
1.	1. WSTĘP.....	116
1.1	<i>Przedmiot ST.....</i>	116
1.2	<i>Zakres stosowania ST.....</i>	116
1.3	<i>Zakres robót objętych ST.....</i>	116
1.4	<i>Określenia podstawowe.....</i>	116
1.5.	OGÓLNE WYMAGANIA DOTYCZĄCE ROBÓT	116
2.	MATERIAŁY	116
2.1	<i>Ogólne wymagania dotyczące materiałów</i>	116
2.2	<i>Stosowane materiały</i>	116
2.3	<i>Krawężniki kamienne - klasyfikacja</i>	116
2.4	<i>Krawężniki kamienne - wymagania techniczne</i>	117
2.5	<i>Dopuszczalne wady i uszkodzenia.....</i>	120
2.6	<i>Przechowywanie krawężników</i>	121
2.7	<i>Materiały na podsypkę i do zapraw.....</i>	121
2.8	<i>Materiały na ławy i masa zalewowa</i>	121
3.	SPRZĘT	122
3.1	<i>Ogólne wymagania dotyczące sprzętu</i>	122
3.2	<i>Sprzęt do ustawiania krawężników</i>	122
4.	TRANSPORT	122
4.1	<i>Ogólne wymagania dotyczące transportu</i>	122
4.2	<i>Transport krawężników</i>	122
4.3	<i>Transport pozostałych materiałów.....</i>	122
5.	WYKONANIE ROBÓT	122
5.1	<i>Ogólne zasady wykonania robót.....</i>	122
5.2	<i>Wykonanie koryta pod ławy</i>	122
5.3	<i>Wykonanie ław</i>	122
5.4	<i>Ustawienie krawężników kamiennych.....</i>	122
6.	KONTROLA JAKOŚCI ROBÓT.....	122
6.1	<i>Ogólne zasady kontroli jakości robót.....</i>	122
6.2	<i>Badania przed przystąpieniem do robót.....</i>	122
6.3	<i>Badania w czasie robót.....</i>	123
7.	OBMIAR ROBÓT.....	124
7.1	<i>Ogólne zasady obmiaru robót.....</i>	124
7.2	<i>Jednostka obmiarowa.....</i>	124
8.	ODBIÓR ROBÓT	124
8.1	<i>Ogólne zasady odbioru robót.....</i>	124
8.2	<i>Odbiór robót zanikających i ulegających zakryciu</i>	124
9.	PODSTAWA PŁATNOŚCI.....	124
9.1	<i>Ogólne ustalenia dotyczące podstawy płatności</i>	124
9.2	<i>Cena jednostki obmiarowej</i>	124
10.	PRZEPISY ZWIĄZANE.....	124
10.1	<i>Normy</i>	124
ST-05.03.01	NAWIERZCHNIA Z PŁYT KAMIENNYCH.....	125
1.	WSTĘP	126
1.1	<i>Przedmiot ST.....</i>	126

1.2	<i>Zakres stosowania ST</i>	126
1.3	<i>Zakres robót objętych ST</i>	126
1.4	<i>Określenia podstawowe</i>	126
1.5	<i>Ogólne wymagania dotyczące robót</i>	126
2.	MATERIAŁY	126
2.1	<i>Ogólne wymagania dotyczące robót</i>	126
2.2	<i>Płyty chodnikowe kamienne</i>	126
2.3	<i>Zaprawa drenażowa</i>	127
2.4	<i>Woda</i>	127
3.	SPRZĘT	127
3.1	<i>Ogólne zasady dotyczące sprzętu</i>	127
3.2	<i>Sprzęt do wykonania nawierzchni z płyt kamiennych</i>	127
4.	TRANSPORT	127
4.1	<i>Ogólne wymagania dotyczące transportu</i>	127
4.2	<i>Transport materiałów</i>	127
5.	WYKONANIE ROBÓT	127
5.1	<i>Ogólne zasady wykonania robót</i>	127
5.2	<i>Zaprawa drenażowa</i>	127
5.3	<i>Układanie nawierzchni z płyt kamiennych</i>	127
5.4	<i>Pielęgnacja nawierzchni</i>	128
6.	KONTROLA JAKOŚCI ROBÓT	128
6.1	<i>Ogólne zasady kontroli jakości robót</i>	128
6.2	<i>Badania przed przystąpieniem do robót</i>	128
6.3	<i>Badania w czasie robót</i>	129
6.4	<i>Sprawdzenie cech geometrycznych chodnika</i>	129
7.	OBMIAR ROBÓT	130
7.1	<i>Ogólne zasady obmiaru robót</i>	130
7.2	<i>Jednostka obmiarowa</i>	130
8.	ODBIÓR ROBÓT	130
9.	PODSTAWA PŁATNOŚCI	130
9.1	<i>Ogólne ustalenia dotyczące podstawy płatności</i>	130
9.2	<i>Cena jednostki obmiarowej</i>	130
10.	PRZEPISY ZWIĄZANE	130
10.1	<i>Normy</i>	130
10.2	<i>Inne dokumenty</i>	130
ST-06.01.01 POBBUDOWA Z BETONU ASFALTOWEGO AC22P		131
1.	WSTĘP	132
1.1	<i>Przedmiot ST</i>	132
1.2	<i>Zakres stosowania ST</i>	132
1.3	<i>Zakres robót objętych ST</i>	132
1.4	<i>Określenia podstawowe</i>	132
1.5	<i>Ogólne wymagania dotyczące robót</i>	133
2.	MATERIAŁY	133
2.1	<i>Ogólne wymagania dotyczące materiałów</i>	133
2.2	<i>Lepiszczą asfaltowe</i>	133
2.3	<i>Kruszywo</i>	135
2.4	<i>Środek adhezyjny</i>	136
2.5	<i>Materiały do uszczelnienia połączeń i krawędzi</i>	136
2.6	<i>Materiały do złączenia warstw konstrukcji</i>	136
3.	SPRZĘT	136
3.1	<i>Ogólne wymagania dotyczące sprzętu</i>	136
3.2	<i>Sprzęt stosowany do wykonania robót</i>	136
4.	TRANSPORT	137
4.1	<i>Ogólne wymagania dotyczące transportu</i>	137
4.2	<i>Transport materiałów</i>	137
5.	WYKONANIE ROBÓT	137

5.1	<i>Ogólne zasady wykonania robót.....</i>	137
5.2	<i>Projektowanie mieszanki mineralno-asfaltowej.....</i>	137
5.3	<i>Wytwarzanie mieszanki mineralno-asfaltowej.....</i>	138
5.4	<i>Przygotowanie podłoża.....</i>	139
5.5	<i>Próba technologiczna</i>	139
5.6	<i>Odcinek próbny.....</i>	140
5.7	<i>Połączenie międzywarstwowe</i>	140
5.8	<i>Wbudowanie mieszanki mineralno-asfaltowej.....</i>	140
6.	KONTROLA JAKOŚCI ROBÓT.....	141
6.1	<i>Ogólne zasady kontroli jakości robót.....</i>	141
6.2	<i>Badania przed przystąpieniem do robót.....</i>	141
6.3	<i>Badania w czasie robót.....</i>	142
6.4	<i>Właściwości warstwy i nawierzchni oraz dopuszczalne odchyłki.....</i>	143
7.	OBMIAR ROBÓT.....	145
7.1	<i>Ogólne zasady obmiaru robót.....</i>	145
7.2	<i>Jednostka obmiarowa.....</i>	145
8.	ODBIÓR ROBÓT	145
9.	PODSTAWA PŁATNOŚCI.....	145
9.1	<i>Ogólne ustalenia dotyczące podstawy płatności.....</i>	145
9.2	<i>Cena jednostki obmiarowej</i>	145
9.3	<i>Sposób rozliczenia robót tymczasowych i prac towarzyszących.....</i>	145
10.	PRZEPISY ZWIĄZANE.....	146
10.1	<i>Normy</i>	146
10.2	<i>Wymagania techniczne.....</i>	148
10.3	<i>Inne dokumenty.....</i>	148
ST-06.02.01 OCZYSZCZENIE I SKROPIENIE WARSTW KONSTRUKCYJNYCH		149
1.	WSTĘP	150
1.1	<i>Przedmiot Specyfikacji Technicznych.....</i>	150
1.2	<i>Zakres stosowania ST.....</i>	150
1.3	<i>Zakres Robót objętych ST.....</i>	150
1.4	<i>Określenia podstawowe</i>	150
1.5	<i>Ogólne wymagania dotyczące Robót.....</i>	150
1.6	<i>Wspólny Słownik Zamówień (CPV).....</i>	150
2.	MATERIAŁY	150
2.1	<i>Ogólne wymagania dotyczące materiałów.....</i>	150
2.2	<i>Materiały do złączenia warstw konstrukcji.....</i>	150
2.3	<i>Przechowywanie materiałów</i>	150
2.4	<i>Woda</i>	151
3.	SPRZĘT.....	151
3.1	<i>Ogólne wymagania dotyczące sprzętu.....</i>	151
3.2	<i>Sprzęt do oczyszczania warstw nawierzchni</i>	151
3.3	<i>Sprzęt do skrapiania warstw nawierzchni.....</i>	151
4.	TRANSPORT.....	151
4.1	<i>Ogólne wymagania dotyczące transportu</i>	151
4.2	<i>Transport emulsji</i>	151
5.	WYKONANIE ROBÓT	152
5.1	<i>Ogólne warunki wykonywania Robót.....</i>	152
5.2	<i>Oczyszczenie warstw nawierzchni</i>	152
5.3	<i>Skropienie warstw nawierzchni.....</i>	152
.....		152
6.	KONTROLA JAKOŚCI ROBÓT	153
6.1	<i>Ogólne zasady kontroli jakości Robót</i>	153
6.2	<i>Badania emulsji.....</i>	153
6.3	<i>Sprawdzenie jakości wykonania skropienia</i>	153
7.	OBMIAR ROBÓT	153
7.1	<i>Ogólne zasady obmiaru robót</i>	153

7.2	<i>Jednostka obmiarowa</i>	153
8.	ODBIÓR ROBÓT	153
8.1	<i>Ogólne zasady odbioru robót</i>	153
8.2	<i>Sposób odbioru robót</i>	153
9.	PODSTAWA PŁATNOŚCI	153
9.1	<i>Ogólne ustalenia dotyczące podstawy płatności</i>	153
9.2	<i>Cena jednostki obmiarowej</i>	153
10.	PRZEPISY ZWIĄZANE	153
ST-06.03.01 WARSTWA WIAŻĄCA (WYRÓWNAWCZA) Z AC16W		155
1.	WSTĘP	156
1.1	<i>Przedmiot ST</i>	156
1.2	<i>Zakres stosowania ST</i>	156
1.3	<i>Zakres robót objętych ST</i>	156
1.4	<i>Określenia podstawowe</i>	156
1.5	<i>Ogólne wymagania dotyczące Robót</i>	157
1.6	<i>Wspólny Słownik Zamówień (CPV)</i>	157
2.	MATERIAŁY	157
2.1	<i>Ogólne wymagania dotyczące materiałów</i>	157
2.2	<i>Lepiszczą asfaltowe</i>	157
2.3	<i>Kruszywo</i>	158
2.4	<i>Środek adhezyjny</i>	161
2.5	<i>Granulat asfaltowy</i>	161
2.6	<i>Materiały do uszczelnienia połączeń i krawędzi</i>	164
2.7	<i>Materiały do złączenia warstw konstrukcji</i>	164
3.	SPRZĘT	164
3.1	<i>Wymagania ogólne dotyczące sprzętu</i>	164
3.2	<i>Sprzęt do wykonania mieszanki mineralno-asfaltowej</i>	164
4.	TRANSPORT	165
4.1	<i>Wymagania ogólne dotyczące transportu</i>	165
4.2	<i>Transport materiałów</i>	165
5.	WYKONANIE ROBÓT	165
5.1	<i>Ogólne zasady wykonania robót</i>	165
5.2	<i>Projektowanie mieszanki mineralno-asfaltowej</i>	165
5.3	<i>Wytwarzanie mieszanki mineralno-asfaltowej</i>	166
5.4	<i>Przygotowanie podłoża</i>	167
5.5	<i>Próba technologiczna</i>	168
5.6	<i>Odcinek próbny</i>	168
5.7	<i>Połączenie międzywarstwowe</i>	168
5.8	<i>Wbudowanie mieszanki mineralno-asfaltowej</i>	169
5.9	<i>Połączenia technologiczne</i>	170
6.	KONTROLA JAKOŚCI ROBÓT	170
6.1	<i>Ogólne zasady kontroli jakości Robót</i>	170
6.2	<i>Badania przed przystąpieniem do robót</i>	170
6.3	<i>Badania w czasie robót</i>	170
6.4	<i>Właściwości warstwy i nawierzchni oraz dopuszczalne odchyłki</i>	172
7.	OBMIAR ROBÓT	175
7.1	<i>Wymagania ogólne dotyczące obmiaru robót</i>	175
7.2	<i>Jednostka obmiarowa</i>	175
8.	ODBIÓR ROBÓT	175
8.1	<i>Ogólne zasady odbioru robót</i>	175
8.2	<i>Sposób odbioru robót</i>	175
9.	PODSTAWA PŁATNOŚCI	175
9.1	<i>Ogólne ustalenia dotyczące podstawy płatności</i>	175
9.2	<i>Cena jednostki obmiarowej</i>	175
10.	PRZEPISY ZWIĄZANE	175
10.1	<i>Ogólne specyfikacje techniczne</i>	175

10.2	<i>Normy</i>	175
10.3	<i>Wymagania techniczne (rekomendowane przez Ministra Infrastruktury)</i>	178
10.4	<i>Inne dokumenty</i>	178
ST-06.04.01 WARSTWA ŚCIERALNA AC11S		179
1.	WSTĘP	180
1.1	<i>Przedmiot ST</i>	180
1.2	<i>Zakres stosowania ST</i>	180
1.3	<i>Zakres robót objętych ST</i>	180
1.4	<i>Określenia podstawowe</i>	180
1.5	<i>Ogólne wymagania dotyczące robót</i>	181
2.	MATERIAŁY	181
3.	181
3.1	<i>Ogólne wymagania dotyczące materiałów</i>	181
3.2	<i>Lepiszczą asfaltowe</i>	181
3.3	<i>Kruszywo</i>	184
3.4	<i>Środek adhezyjny</i>	186
3.5	<i>Materiały do uszczelnienia połączeń i krawędzi</i>	186
3.6	<i>Materiały do złączenia warstw konstrukcji</i>	187
4.	SPRZĘT	187
4.1	<i>Ogólne wymagania dotyczące sprzętu</i>	187
4.2	<i>Sprzęt stosowany do wykonania robót</i>	187
5.	TRANSPORT	187
5.1	<i>Ogólne wymagania dotyczące transportu</i>	187
5.2	<i>Transport materiałów</i>	187
6.	WYKONANIE ROBÓT	188
6.1	<i>Ogólne zasady wykonania robót</i>	188
6.2	<i>Projektowanie mieszanki mineralno-asfaltowej</i>	188
6.3	<i>Wytwarzanie mieszanki mineralno-asfaltowej</i>	189
6.4	<i>Przygotowanie podłoża</i>	190
6.5	<i>Próba technologiczna</i>	190
6.6	<i>Odcinek próbny</i>	190
6.7	<i>Połączenie międzywarstwowe</i>	191
6.8	<i>Wbudowanie mieszanki mineralno-asfaltowej</i>	191
7.	KONTROLA JAKOŚCI ROBÓT	192
7.1	<i>Ogólne zasady kontroli jakości robót</i>	192
7.2	<i>Badania przed przystąpieniem do robót</i>	192
7.3	<i>Badania w czasie robót</i>	192
7.4	<i>Właściwości warstwy i nawierzchni oraz dopuszczalne odchyłki</i>	194
8.	OBMIAR ROBÓT	197
8.1	<i>Ogólne zasady obmiaru robót</i>	197
8.2	<i>Jednostka obmiarowa</i>	197
9.	ODBIÓR ROBÓT	197
10.	PODSTAWA PŁATNOŚCI	197
10.1	<i>Ogólne ustalenia dotyczące podstawy płatności</i>	197
10.2	<i>Cena jednostki obmiarowej</i>	198
10.3	<i>Sposób rozliczenia robót tymczasowych i prac towarzyszących</i>	198
11.	PRZEPISY ZWIĄZANE	198
11.1	<i>Specyfikacje techniczne (ST)</i>	198
11.2	<i>Normy</i>	198
11.3	<i>Wymagania techniczne (rekomendowane przez Ministra Infrastruktury)</i>	202
11.4	<i>Inne dokumenty</i>	202
ST- D -06.05.01 - STABILIZACJA POPIOŁOWO ŻUŻŁOWA		203
1.	PRZEDMIOT ST	204
1.1	<i>Zakres stosowania ST</i>	204
1.2	<i>Określenia podstawowe</i>	204

1.3	<i>Ogólne wymagania dotyczące robót</i>	204
2.	MATERIAŁY	204
2.1	<i>Surowce do produkcji stabilizacji i podbudowy.</i>	204
2.2	<i>Podbudowy i stabilizacje na bazie mieszaniny popiołowo-żużlowej.</i>	205
2.3	<i>Woda</i>	206
3.	SPRZĘT	206
4.	TRANSPORT	206
5.	WYKONANIE ROBÓT	206
5.1	<i>Ogólne zasady wykonania robót.</i>	206
5.2	<i>Warunki przystąpienia do robót</i>	206
5.3	<i>Skład mieszaniny popiołowo-żużlowej.</i>	206
5.4	<i>Grubość warstwy</i>	207
5.5	<i>Spoiny robocze</i>	207
5.6	<i>Ruch technologiczny</i>	207
6.	KONTROLA JAKOŚCI ROBÓT.....	207
6.1	<i>Ogólne zasady kontroli jakości robót, badania i pomiarów przedstawiono w tabeli 4 i 5.</i> 207	
7.	ODBIÓR ROBÓT	208
7.1	<i>Ogólne zasady odbioru robót.</i>	208
7.2	<i>Sposób odbioru robót.</i>	208
8.	PODSTAWA PŁATNOŚCI	208
8.1	<i>Ogólne ustalenia dotyczące podstawy płatności</i>	208
8.2	<i>Cena jednostki obmiarowej</i>	208
8.3	<i>Normy</i>	209
8.4	<i>Inne dokumenty</i>	209
ST-07.01.01 RURY OCHRONNE		211
1.	WSTĘP	212
1.1	<i>Przedmiot ST</i>	212
1.2	<i>Zakres stosowania ST.</i>	212
1.3	<i>Zakres robót objętych ST.</i>	212
2.	MATERIAŁY	212
3.	SPRZĘT	212
4.	TRANSPORT	212
5.	WYKONANIE ROBÓT	212
5.1	<i>Ogólne zasady wykonania robót.</i>	212
5.2	<i>Wykopy</i>	213
5.3	<i>Zakładanie rur ochronnych</i>	213
5.4	<i>Zasypanie wykopu.</i>	213
5.5	<i>Taśma ostrzegawcza</i>	213
6.	KONTROLA JAKOŚCI ROBÓT.....	213
7.	OBMIAR ROBÓT	213
8.	ODBIÓR ROBÓT	213
9.	PODSTAWA PŁATNOŚCI	213
10.	PRZEPISY ZWIĄZANE	214
ST D - 08.01.01 REGULACJA WYSOKOŚCIOWA WŁAZÓW, KRATEK WPUSTÓW ULICZNYCH ORAZ SKRZYNEK UZBROJENIA PODZIEMNEGO		215
1.	WSTĘP	216
1.1	<i>Przedmiot ST</i>	216
1.2	<i>Zakres stosowania ST.</i>	216
1.3	<i>Zakres robót objętych ST.</i>	216
1.4	<i>Określenia podstawowe.</i>	216
1.5	<i>Ogólne wymagania dotyczące robót</i>	216
2.	MATERIAŁY	216
2.1	<i>Ogólne wymagania dotyczące materiałów</i>	216
2.2	<i>Materiały do wykonania regulacji pionowej kratek żeliwnych oraz włazów kanałowych.</i> 216	
3.	SPRZĘT	217

3.1	<i>Ogólne wymagania dotyczące sprzętu</i>	217
3.2	<i>Sprzęt do wykonania regulacji pionowej włączów i kratek</i>	217
4.	TRANSPORT	217
4.1	<i>Transport materiałów</i>	217
5.	WYKONANIE ROBÓT	217
5.1	<i>Ogólne zasady wykonania robót</i>	217
5.2	<i>Regulacja pionowa włączów kanałowych oraz krat żeliwnych wpustów ulicznych.</i>	217
6.	KONTROLA JAKOŚCI ROBÓT.....	217
6.1	<i>Ogólne zasady kontroli jakości robót</i>	217
6.2	<i>Badania przed przystąpieniem do robót</i>	217
6.3	<i>Badania w czasie robót</i>	218
6.4	<i>Częstotliwość badań</i>	218
6.5	<i>Tolerancja</i>	218
7.	OBMIAR ROBÓT.....	218
7.1	<i>Ogólne zasady obmiaru robót</i>	218
7.2	<i>Jednostka obmiarowa</i>	218
8.	ODBIÓR ROBÓT	218
9.	PODSTAWA PŁATNOŚCI.....	218
9.1	<i>Ogólne ustalenia dotyczące podstawy płatności</i>	218
9.2	<i>Cena jednostki obmiarowej</i>	218
9.3	<i>Sposób rozliczenia robót tymczasowych i prac towarzyszących</i>	218
10.	PRZEPISY ZWIĄZANE	219
10.1	<i>Normy</i>	219
10.2	<i>Inne dokumenty</i>	219
ST - 09.01.01 OŚWIETLENIE PARKINGU		221
1.	WSTĘP	222
1.1	<i>Przedmiot specyfikacji technicznej</i>	222
1.2	<i>Zakres stosowania Specyfikacji Technicznej</i>	222
1.3	<i>Zakres robót objętych Specyfikacją Techniczną</i>	222
1.4	<i>Określenia podstawowe</i>	222
1.5	<i>Ogólne wymagania dotyczące robót.</i>	223
2.	MATERIAŁY	223
3.	SPRZĘT	224
4.	TRANSPORT	225
5.	WYKONANIE ROBÓT	225
5.1	<i>Ogólne wymagania</i>	225
5.2	<i>Zakres robót przygotowawczych:</i>	225
5.3	<i>Zakres robót zasadniczych</i>	225
6.	KONTROLA JAKOŚCI ROBÓT.....	226
6.1	<i>Ogólne zasady kontroli jakości robót:</i>	226
6.2	<i>Kontrole</i>	226
6.3	<i>Badania jakości robót w czasie budowy.</i>	226
7.	OBMIAR ROBÓT.....	226
8.	ODBIÓR ROBÓT	227
9.	PODSTAWA PŁATNOŚCI.....	227
10.	PRZEPISY I NORMY	227
10.1	<i>Przepisy</i>	227
10.2	<i>Normy</i>	227
10.3	<i>Opracowania pomocnicze</i>	228
ST - 09.02.01 SIECI ELEKTRO ENERGETYCZNE		229
ST - 09.03.01 SIECI TELETECHNICZNE		235
ST - 11.01.01 OZNAKOWANIE PIONOWE.....		253
1.	WSTĘP	254
1.1	<i>Przedmiot ST</i>	254

1.2	Zakres stosowania ST.....	254
1.3	Zakres robót objętych ST.....	254
1.4	Określenia podstawowe.....	254
1.5	Ogólne wymagania dotyczące robót	255
2.	MATERIAŁY	255
2.1	Ogólne wymagania dotyczące materiałów	255
2.2	Dopuszczenie do stosowania	255
2.3	Materiały stosowane do fundamentów znaków	255
2.4	Konstrukcje wsporcze.....	255
2.5	Tarcza znaku	257
2.6	Znaki odblaskowe	259
2.7	Znaki podświetlane	263
2.8	Znaki oświetlane	263
2.9	Materiały do montażu znaków	263
2.10	Przechowywanie i składowanie materiałów.....	263
3.	SPRZĘT	264
3.1	Ogólne wymagania dotyczące sprzętu	264
3.2	Sprzęt do wykonania oznakowania pionowego.....	264
4.	TRANSPORT	264
4.1	Ogólne wymagania dotyczące transportu	264
4.2	Transport znaków do pionowego oznakowania dróg.....	264
5.	WYKONANIE ROBÓT	264
5.1	Ogólne zasady wykonywania robót.....	264
5.2	Roboty przygotowawcze.....	264
5.3	Wykonanie wykopów i fundamentów dla konstrukcji wsporczych znaków.....	264
5.4	Tolerancje ustawienia znaku pionowego.....	265
5.5	Konstrukcje wsporcze.....	265
5.6	Połączenie tarczy znaku z konstrukcją wsporczą	266
5.7	Urządzenia elektryczne na konstrukcji wsporczej.....	266
5.8	Źródło światła znaku podświetlanego i znaku oświetlanego.....	267
5.9	Warunki dla oprawy oświetleniowej znaku podświetlanego.....	268
5.10	Warunki dla oprawy oświetleniowej znaku oświetlanego.....	268
5.11	Oznakowanie znaku.....	268
6.	KONTROLA JAKOŚCI ROBÓT.....	269
6.1	Ogólne zasady kontroli jakości robót.....	269
6.2	Badania materiałów do wykonania fundamentów betonowych.....	269
6.3	Badania w czasie wykonywania robót.....	269
7.	OBMIAR ROBÓT	270
7.1	Ogólne zasady obmiaru robót.....	270
7.2	Jednostka obmiarowa.....	270
8.	ODBIÓR ROBÓT	270
8.1	Ogólne zasady odbioru robót.....	270
8.2	Odbiór ostateczny.....	270
8.3	Odbiór pogwarancyjny.....	270
9.	PODSTAWA PŁATNOŚCI.....	270
9.1	Ogólne ustalenia dotyczące podstawy płatności	270
9.2	Cena jednostki obmiarowej	270
10.	NORMY I PRZEPISY ZWIĄZANE	270
10.1	Normy	270
10.2	Przepisy związane	271
ST - 11.02.01 OZNAKOWANIE POZIOME		273
1.	WSTĘP	274
1.1	Przedmiot ST.....	274
1.2	Zakres stosowania ST.....	274
1.3	Zakres robót objętych ST.....	274
1.4	Określenia podstawowe.....	274

1.5	<i>Ogólne wymagania dotyczące robót</i>	275
2.	MATERIAŁY	275
2.1	<i>Ogólne wymagania dotyczące materiałów</i>	275
2.2	<i>Dokument dopuszczający do stosowania materiałów</i>	275
2.3	<i>Badanie materiałów, których jakość budzi wątpliwość</i>	276
2.4	<i>Oznakowanie opakowań</i>	276
2.5	<i>Przepisy określające wymagania dla materiałów</i>	276
2.6	<i>Wymagania wobec materiałów do poziomego oznakowania dróg</i>	276
2.7	<i>Przechowywanie i składowanie materiałów</i>	278
3.	SPRZĘT	278
3.1	<i>Ogólne wymagania dotyczące sprzętu</i>	278
3.2	<i>Sprzęt do wykonania oznakowania poziomego</i>	278
4.	TRANSPORT	279
4.1	<i>Ogólne wymagania dotyczące transportu</i>	279
4.2	<i>Przewóz materiałów do poziomego znakowania dróg</i>	279
5.	WYKONANIE ROBÓT	279
5.1	<i>Ogólne zasady wykonania robót</i>	279
5.2	<i>Warunki atmosferyczne</i>	279
5.3	<i>Jednorodność nawierzchni znakowanej</i>	279
5.4	<i>Przygotowanie podłoża do wykonania znakowania</i>	279
5.5	<i>Przedznakowanie</i>	280
5.6	<i>Wykonanie oznakowania drogi</i>	280
5.7	<i>Usuwanie oznakowania poziomego</i>	281
5.8	<i>5.8. Odnowa oznakowania poziomego</i>	281
6.	KONTROLA JAKOŚCI ROBÓT.....	282
6.1	<i>Ogólne zasady kontroli jakości robót</i>	282
6.2	<i>Badanie przygotowania podłoża i przedznakowania</i>	282
6.3	<i>Badania wykonania oznakowania poziomego</i>	282
6.4	<i>Tolerancje wymiarów oznakowania</i>	293
7.	OBMIAR ROBÓT	293
7.1	<i>Ogólne zasady obmiaru robót</i>	293
7.2	<i>Jednostka obmiarowa</i>	293
8.	ODBIÓR ROBÓT	293
8.1	<i>Ogólne zasady odbioru robót</i>	293
8.2	<i>Odbiór robót zanikających i ulegających zakryciu</i>	293
8.3	<i>Odbiór ostateczny</i>	293
8.4	<i>Odbiór pogwarancyjny</i>	294
9.	PODSTAWA PŁATNOŚCI	294
9.1	<i>Ogólne ustalenia dotyczące podstawy płatności</i>	294
9.2	<i>Cena jednostki obmiarowej</i>	294
10.	PRZEPISY ZWIĄZANE	295
10.1	<i>Normy</i>	295
10.2	<i>Przepisy związane i inne dokumenty</i>	295

ST-00.00. WYMAGANIA OGÓLNE

1. WSTĘP

1.1 Przedmiot Specyfikacji Technicznej

Specyfikacja Techniczna ST-00.00.-Wymagania Ogólne, odnosi się do wymagań wspólnych dla poszczególnych wymagań technicznych, dotyczących wykonania i odbioru Robót budowlanych, które zostaną wykonane w ramach realizacji inwestycji pn.: „Przebudowa ul. Słowackiego w Bieruniu”

1.2 Zakres stosowania ST

Specyfikacje Techniczne (ST) stanowią część Specyfikacji Istotnych Warunków Zamówienia (SIWZ), które należy odnieść do zlecenia i wykonania Robót opisanych w punkcie 1.1. w zakresie zgodnym z Dokumentacją Projektową. Odstępstwa od wymagań ogólnych podanych w niniejszej specyfikacji mogą mieć miejsce tylko w przypadkach małych prostych robót i konstrukcji drugorzędnych o niewielkim znaczeniu, dla których istnieje pewność, że podstawowe wymagania będą spełnione przy zastosowaniu metod wykonania na podstawie doświadczenia i przy przestrzeganiu zasad sztuki budowlanej.

W świetle art. 30 ust. 4 Ustawy PZP jeżeli w którymkolwiek z dokumentów stanowiących część dokumentacji przetargowej podany jest typ, wskazanie producenta, użycie nazwy własnej, należy przez to rozumieć, iż Wykonawca dostarczy, zamontuje materiał/urządzenie lepsze lub równoważne do wymienionego w dokumentacji.

1.3 Zakres Robót objętych ST

1.3.1 Ustalenia ogólne

Ustalenia zawarte w niniejszej specyfikacji obejmują wymagania ogólne, wspólne dla robót objętych ST. Jeżeli w ST nie podano sposobu wykonania jakiegokolwiek pozycji Przedmiaru Robót, należy ją wykonać zgodnie z odpowiednimi normami.

1.3.2 Stosowanie Wymagan Ogólnych

Wymagania Ogólne należy rozumieć i stosować w powiązaniu z Wymaganiami podanymi w poszczególnych Specyfikacjach Technicznych.

1.3.3 Stosowanie przepisów w ST

Specyfikacje Techniczne uwzględniają normy państwowe, instrukcje i przepisy stosujące się do wymienionych Robót. Wykonawca zobowiązany jest do uaktualnienia norm i przepisów, w przypadku gdy ST odwołuje się do normy co do której nastąpiła aktualizacja.

1.3.4 Zakres robót objętych dokumentacją projektową

Zakres Robót objętych projektem przewiduje m.in.:

- niezbędne prace przygotowawcze,
- niezbędne roboty rozbiórkowe (rozbiórka istniejącej tłuczniowej, starych elementów betonowych),
- zabudowa nowych studni deszczowych Ø1000 wraz z budową kolektora kanalizacji deszczowej, włączenie do istniejącej kanalizacji deszczowej za pośrednictwem nowej studni na kanale deszczowym,
- zabudowa wpustów deszczowych wraz z przykanalikami
- ułożenie krawężnika na ławie betonowej
- zabudowanie nowej konstrukcji przebudowywanych odcinków dróg
- montaż oświetlenia

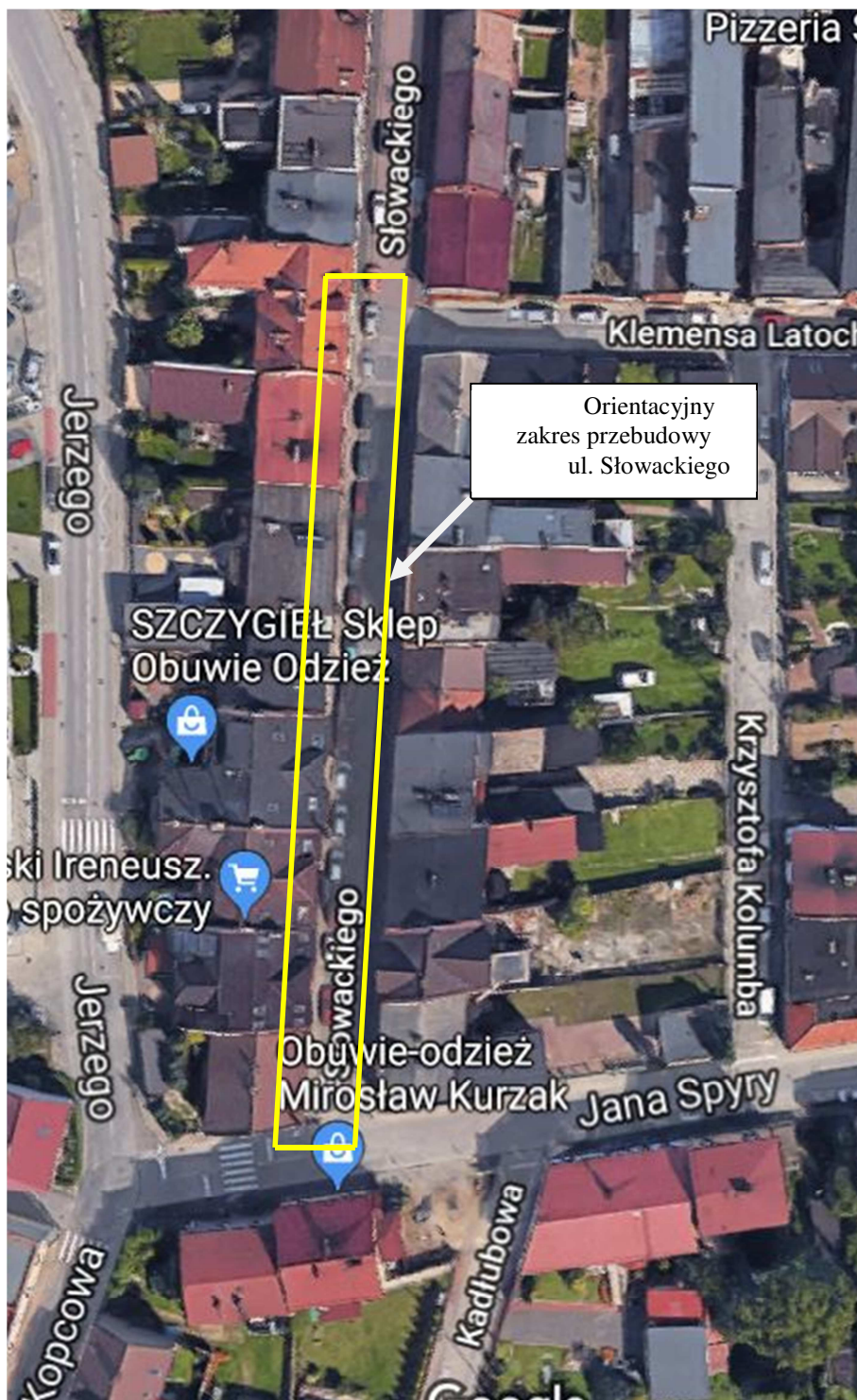

Widok satelitarny na obszar będący przedmiotem opracowania

1.3.5 Nazwy i kody CPV robót objętych Przedmiotem Zamówienia

Opierając się na Rozporządzeniu (WE) Nr 2195/2002 Parlamentu Europejskiego i Rady z dnia 05 listopada 2002 roku w sprawie Wspólnego Słownika Zamówień (CPV) oraz Rozporządzeniu Komisji (WE) Nr 2151/2003 z dnia 16 grudnia 2003 roku zmieniające rozporządzenie (WE) nr 2195/2002 Parlamentu Europejskiego i Rady w sprawie Wspólnego Słownika Zamówień (CPV) poniżej zamieszczono nazwy i kody działów, grup, klas i

kategorię robót budowlanych objętych przedmiotem zamówienia. Działy, grupy, klasy i kategorie robót budowlanych Dla robót budowlanych objętych przedmiotem zamówienia, zgodnie z Wspólnym Słownikiem Zamówień, można wyróżnić wyszczególnione poniżej działy, grupy i klasy.

Dział robót:	45000000-7:	Roboty budowlane
Klasa robót:	45100000-8:	Przygotowanie terenu pod budowę
Klasa robót:	45111200-0:	Roboty w zakresie przygotowania terenu pod budowę i roboty ziemne
Klasa robót:	45233200-1:	Roboty w zakresie różnych nawierzchni
Klasa robót:	45232400-6:	Roboty budowlane w zakresie kanałów ściekowych
Klasa robót:	45233140-2:	Roboty drogowe

Do obowiązku Wykonawcy należy sprawdzenie, czy określony w Dokumentacji Projektowej zakres robót jest kompletny i pozwala wykonać roboty w sposób zgodny z przepisami prawa budowlanego i zasadami sztuki budowlanej.

1.4 Określenia podstawowe

Użyte w ST wymienione poniżej określenia należy rozumieć w każdym przypadku następująco:

Obiekt budowlany:

- budynek wraz z instalacjami i urządzeniami technicznymi,
- budowla stanowiąca całość techniczno-użytkową wraz z instalacjami i urządzeniami technicznymi,
- obiekt małej architektury,

Budynek – obiekt budowlany, który jest trwale związany z gruntem, wydzielony z przestrzeni za pomocą przegród budowlanych oraz posiada fundamenty i dach.

Budowla – każdy obiekt budowlany nie będący budynkiem lub obiektem małej architektury, jak: sieci techniczne, budowle ziemne, ochronne, hydrotechniczne, zbiornik, wolno stojące instalacje przemysłowe lub urządzenia techniczne, oczyszczalnie ścieków, składowiska odpadów, konstrukcje oporowe, sieci uzbrojenia terenu oraz fundamenty pod maszyny i urządzenia, jako odrębne pod względem technicznym części przedmiotów składających się na całość użytkową.

Tymczasowy obiekt budowlany – obiekt budowlany przeznaczony do czasowego użytkowania w okresie krótszym od jego trwałości technicznej, przewidziany do przeniesienia w inne miejsce lub rozbiórki, a także obiekt budowlany nie połączony trwale z gruntem, jak: barakowozy, obiekty kontenerowe.

Budowa – wykonanie obiektu budowlanego w określonym miejscu, a także odbudowa, rozbudowa, nadbudowa obiektu budowlanego.

Roboty budowlane – budowa, a także prace polegające na przebudowie, montażu, remoncie lub rozbiórce obiektu budowlanego.

Remont – wykonywanie w istniejącym obiekcie budowlanym robót budowlanych polegających na odtworzeniu stanu pierwotnego, a nie stanowiący bieżącej konserwacji.

Urządzenia budowlane – urządzenia techniczne związane z obiektem budowlanym zapewniające możliwość użytkowania obiektu zgodnie z jego przeznaczeniem, jak przyłącza i urządzenia instalacyjne, w tym służące oczyszczaniu lub gromadzeniu ścieków, a także przejazdy, ogrodzenia, place postojowe i place pod śmietniki.

Teren budowy – przestrzeń, w której prowadzone są roboty budowlane wraz z przestrzenią zajmowaną przez urządzenia zaplecza budowy.

Pozwolenie na budowę – decyzja administracyjna zezwalająca na rozpoczęcie i prowadzenie budowy lub wykonywanie robót budowlanych innych niż budowa obiektu budowlanego.

Dokumentacja budowy – pozwolenie na budowę (jeśli jest wymagane) wraz z załączonym projektem budowlany, protokoły odbiorów częściowych i końcowych, w miarę potrzeby rysunki i opisy służące realizacji obiektu, operaty geodezyjne i książka obmiarów, a w przypadku realizacji obiektów metodą montażu – także dziennik montażu.

Dokumentacja powykonawcza – dokumentacja budowy z naniesionymi zmianami dokonanymi w toku wykonywania robót oraz geodezyjnymi pomiarami powykonawczymi.

Aprobata techniczna – pozytywna ocena techniczna wyrobu, stwierdzająca jego przydatność do stosowania w budownictwie.

Wyrób budowlany – wyrób w rozumieniu przepisów o ocenie zgodności, wytworzony w celu wbudowania, wmontowania, zainstalowania lub zastosowania w sposób trwały w obiekcie budowlanym, wprowadzany do obrotu jako wyrób pojedynczy lub jako zestaw wyrobów do stosowania we wzajemnym połączeniu stanowiącym całość użytkowa.

Obszar oddziaływania obiektu – teren wyznaczony w otoczeniu budowlanym na podstawie przepisów odrębnych, wprowadzających związane z tym obiektem ograniczenia w zagospodarowaniu tego terenu

Droga tymczasowa (montażowa) – droga specjalnie przygotowana, przeznaczona do ruchu pojazdów obsługujących roboty budowlane na czas ich wykonywania, przewidziana do usunięcia po ich zakończeniu.

Kierownik budowy – osoba wyznaczona przez Wykonawcę robót, upoważniona do kierowania robotami i do występowania w jego imieniu w sprawach realizacji kontraktu, ponosząca ustawową odpowiedzialność za prowadzoną budowę.

Rejestr obmiarów – akceptowana przez Inspektora nadzoru książka z ponumerowanymi stronami, służąca do wpisywania przez Wykonawcę obmiaru dokonanych robót w formie wyliczeń, szkiców i ewentualnie dodatkowych załączników. Wpisy w rejestrze obmiarów podlegają potwierdzeniu przez Inspektora nadzoru.

Laboratorium – laboratorium badawcze zaakceptowane przez Zamawiającego, niezbędne do przeprowadzenia wszelkich badań i prób związanych z oceną jakości materiałów oraz robót.

Materiały – wszelkie tworzywa, w tym urządzenia, niezbędne do wykonania robót zgodne z Dokumentacją Projektową i Specyfikacjami Technicznymi, zaakceptowane przez Inspektora nadzoru.

Odpowiednia (bliska) zgodność – zgodność wykonywanych robót z dopuszczonymi tolerancjami, a jeśli przedział tolerancji nie został określony, - z przeciętnymi tolerancjami, przyjmowanymi zwyczajowo dla danego rodzaju robót.

Polecenie Inspektora nadzoru – wszelkie polecenia przekazywane Wykonawcy przez Inspektora nadzoru/Inżyniera kontraktu w formie pisemnej, dotyczące realizacji robót lub innych spraw związanych z prowadzeniem budowy.

Projektant – uprawniona osoba prawna lub fizyczna będąca autorem Dokumentacji Projektowej

Rekultywacja – roboty mające na celu uporządkowanie i przywrócenie pierwotnych funkcji terenu naruszonego w czasie realizacji budowy lub robót budowlanych.

Część obiektu lub etap wykonania – część obiektu budowlanego zdolna do spełniania przewidywanych funkcji techniczno-użytkowych i możliwa do odebrania i przekazania do eksploatacji.

Przedsięwzięcie budowlane – kompleksowa realizacja nowego zadania budowlanego.

Zadanie budowlane – część przedsięwzięcia budowlanego, stanowiąca odrębną całość konstrukcyjną lub technologiczną, zdolną do samodzielnego spełnienia przewidywanych

funkcji techniczno-użytkowych. Zadanie może polegać na wykonywaniu robót związanych z budową, przebudową, utrzymaniem oraz ochroną budowli lub jej elementu.

Rysunki – część Dokumentacji Projektowej, która wskazuje lokalizację, charakterystykę i wymiary obiektu będącego przedmiotem robót.

Ustalenia techniczne – ustalenia podane w normach, aprobaty technicznych i szczegółowych specyfikacjach technicznych.

Grupy, klasy, kategorie robót – grupy, klasy, kategorie określone w rozporządzeniu nr 2195/2002 z dnia 5 listopada 2002r. w sprawie Wspólnego Słownika Zamówień (Dz.U. Nr 340 /2002, poz.2195 z późn. zmianami).

Inspektor nadzoru inwestorskiego (lub Inżynier Kontraktu) – osoba posiadająca odpowiednie wykształcenie techniczne i praktykę zawodową oraz uprawnienia budowlane, wykonująca samodzielne funkcje techniczne w budownictwie, której inwestor powierza nadzór nad budową obiektu budowlanego. Reprezentuje on interesy inwestora na budowie i wykonuje bieżącą kontrolę jakości i ilości wykonywanych robót, bierze udział w sprawdzianach i odbiorach robót zakrywanych i zanikających, badaniu i odbiorze instalacji oraz urządzeń technicznych, jak również przy odbiorze gotowego obiektu.

Instrukcja techniczna obsługi – opracowana przez projektanta lub dostawcę urządzeń technicznych i maszyn, określająca rodzaje i kolejność lub współzależność czynności obsługi, przeglądów i zabiegów konserwacyjnych, warunkujących ich efektywne i bezpieczne użytkowanie. Instrukcja techniczna obsługi (eksploatacji) jest również składnikiem dokumentacji powykonawczej obiektu budowlanego.

Istotne wymagania – wymagania dotyczące bezpieczeństwa, zdrowia i pewnych innych aspektów interesu wspólnego, jakie mają spełniać roboty budowlane.

Normy europejskie – normy przyjęte przez Europejski Komitet Standaryzacji (CEN) oraz Europejski Komitet Standaryzacji elektrotechnicznej (CENELEC) jako „standardy europejskie (EN)” lub „dokumenty harmonizacyjne (HD)” zgodnie z ogólnymi zasadami działania tych organizacji.

Robota podstawowa – minimalny zakres prac, które po wykonaniu są możliwe do odebrania pod względem ilości i wymogów jakościowych oraz uwzględniają przyjęty stopień scalenia robót.

Wspólny Słownik Zamówień (CPV) – system klasyfikacji produktów, usług i robót budowlanych stworzony na potrzeby zamówień publicznych. Składa się ze słownika głównego oraz słownika uzupełniającego.

Zarządzający realizacją umowy / Inżynier Kontraktu – osoba prawna lub fizyczna określona w istotnych postanowieniach umowy, zwana dalej Inżynierem, wyznaczona przez zamawiającego, upoważniona do nadzorowania realizacji robót i administrowania umową w zakresie określonym w udzielonym pełnomocnictwie.

1.5 Ogólne wymagania dotyczące robót

1.5.1 Podstawa wykonania Robót

Podstawą wykonania Robót objętych Umową jest:

- Podpisana Umowa,
- Opis Przedmiotu Zamówienia, tj. Dokumentacja Projektowa i Specyfikacje Techniczne Wykonania i Odbioru Robót Budowlanych w znaczeniu Rozporządzenia Ministra Infrastruktury w sprawie szczegółowego zakresu i formy dokumentacji projektowej, specyfikacji technicznych wykonania i odbioru robót budowlanych oraz programu funkcjonalno-użytkowego.
- Projekt Budowlano-wykonawczy inwestycji,
- Pozwolenie na budowę lub zgłoszenie robót (jeśli jest wymagane) dla zakresu prac objętych Umową,

1.5.2 Wymagania dla Wykonawcy do realizacji w ramach Umowy

Wykonawca Robót jest odpowiedzialny, za jakość ich wykonania oraz ich zgodność z Dokumentacją Projektową, ST i poleceniami Inspektora Nadzoru oraz uzgodnieniami z Zamawiającym.

Roboty specjalistyczne muszą być wykonywane przez zespoły legitymujące się odpowiednim przygotowaniem i znajomością przyjętej technologii.

Wykonawca jest zobowiązany do:

- wdrożenia tymczasowego i docelowego projektu organizacji ruchu,
- opracowania planu BIOZ (jeśli jest wymagany) (bezpieczeństwa i ochrony zdrowia) zgodnie z informacją zawartą w Projekcie Budowlanym,
- przeprowadzenia odbiorów obiektów zakończonych protokółami dopuszczenia do użytkowania,
- opracowania operatu geodezyjnego powykonawczego,
- wykonania Dokumentacji Powykonawczej,

1.5.3 Przekazanie terenu budowy

Warunki ogólne

Zamawiający przekazuje Wykonawcy Teren Budowy wraz ze wszystkimi wymaganymi uzgodnieniami prawnymi i administracyjnymi,

Na Wykonawcy spoczywa obowiązek odtworzenia Terenu Budowy do stanu pierwotnego w przypadku udokumentowanych zniszczeń wynikających z prowadzenia Robót. Przekazanie Terenu Budowy nie gwarantuje Wykonawcy bezpieczeństwa wykonywania Robót, do momentu wykonania przez niego niezbędnych prac przygotowawczych. Warunki muszą być jednoznacznie ustalone, by każda ze Stron była świadoma odpowiedzialności, jaka na Niej spoczywa.

Warunki szczególne

Realizacja robót wymagać będzie od Wykonawcy szczególnej staranności, przy jednoczesnym zapewnieniu możliwości dojazdu do posesji i obiektów dla mieszkańców oraz pojazdów uprzywilejowanych. Teren Budowy będzie przekazywany Wykonawcy przez Inspektora Nadzoru w obecności Zamawiającego, z uwzględnieniem jego uwag.

1.5.4 Zabezpieczenie terenu budowy

Wykonawca jest zobowiązany do zabezpieczenia terenu budowy w okresie trwania realizacji umowy. Ponieważ roboty będą wykonywane w rejonie zabudowy, teren budowy powinien być odpowiednio oznakowany i zabezpieczony. Koszt zabezpieczenia terenu budowy nie podlega odrębnej zapłacie i przyjmuje się, że jest włączony w cenę umowną, chyba, że umowa postanowi inaczej.

1.5.5 Ochrona środowiska w trakcie wykonywania Robót

Wykonawca ma obowiązek znać i stosować w czasie prowadzenia Robót wszelkie przepisy dotyczące ochrony środowiska naturalnego.

1.5.6 Ochrona przeciwpożarowa

Wykonawca będzie przestrzegać przepisów ochrony przeciwpożarowej. Wykonawca będzie utrzymywać sprawny sprzęt przeciwpożarowy, wymagany przez odpowiednie przepisy, na terenie baz produkcyjnych, w pomieszczeniach biurowych, mieszkalnych i

magazynach oraz w maszynach i pojazdach. Materiały łatwopalne będą składowane w sposób zgodny z odpowiednimi przepisami i zabezpieczone przed dostępem osób trzecich. Wykonawca będzie odpowiedzialny za wszelkie straty spowodowane pożarem wywołanym jako rezultat realizacji Robót albo przez personel Wykonawcy.

1.5.7 Materiały szkodliwe dla otoczenia

Materiały, które w sposób trwały są szkodliwe dla otoczenia, nie będą dopuszczone do użycia. Nie dopuszcza się użycia materiałów wywołujących szkodliwe promieniowanie o stężeniu większym od dopuszczalnego. Wszelkie materiały odpadowe użyte do robót będą miały świadectwa dopuszczenia, wydane przez uprawnioną jednostkę, jednoznacznie określające brak szkodliwe oddziaływania tych materiałów na środowisko. Materiały, które są szkodliwe dla otoczenia tylko w czasie robót, a po zakończeniu robót ich szkodliwość zanika (np. materiały pyłaste) mogą być użyte pod warunkiem przestrzegania wymagań technologicznych w budowaniu.

1.5.8 Ochrona własności publicznej i prywatnej

Wykonawca odpowiada za ochronę instalacji na powierzchni ziemi i w obiektach, za urządzenia ziemne takie jak rurociągi, kable (dla potwierdzenia Wykonawca wykona przekopy kontrolne i inne niezbędne prace). Wykonawca zapewni właściwe oznaczenie i zabezpieczenie przed uszkodzeniem tych instalacji i urządzeń w trakcie trwania budowy.

1.5.9 Bezpieczeństwo i higiena pracy

Wykonawca sporządzi plan BIOZ (jeśli jest wymagany). Podczas realizacji Robót Wykonawca będzie przestrzegać przepisów dotyczących bezpieczeństwa i higieny pracy. W szczególności Wykonawca ma obowiązek zadbać, by personel nie wykonywał pracy w warunkach niebezpiecznych, szkodliwych dla zdrowia oraz nie spełniających odpowiednich wymagań sanitarnych. Wykonawca zapewni i będzie utrzymywał wszelkie urządzenia zabezpieczające, socjalne oraz sprzęt i odpowiednią odzież dla ochrony życia i zdrowia osób zatrudnionych na budowie oraz dla bezpieczeństwa publicznego. Należy zwrócić uwagę na wymóg posiadania przez Wykonawcę sprzętu specjalistycznego wymaganego przy prowadzeniu prac w kanałach, w tym między innymi przewoźne aparaty wentylacyjne o wydajności stosownej do objętości wentylowanego obiektu, przenośny i osobisty sprzęt ostrzegający przed substancjami stanowiącymi zagrożenie dla zdrowia i życia. Wykonawca ma obowiązek sporządzenia planu bezpieczeństwa i ochrony zdrowia. Koszt zapewnienia powyższych warunków nie podlega odrębnej zapłacie i przyjmuje się, że jest włączony w cenę umowną.

1.5.10 Ochrona i utrzymanie Robót

Wykonawca będzie utrzymywać i ochraniać Roboty do czasu końcowego odbioru. Utrzymanie powinno być prowadzone w taki sposób, aby budowa była w zadowalającym stanie przez cały czas, do momentu odbioru końcowego. Czas realizacji poszczególnych Robót nie może być przekroczony.

1.5.11 Stosowanie się do prawa i innych przepisów

Wykonawca zobowiązany jest znać wszystkie przepisy wydane przez władze centralne i miejscowe oraz inne przepisy i wytyczne, które są w jakikolwiek sposób związane z Robotami i będzie w pełni odpowiedzialny za przestrzeganie tych praw, przepisów i wytycznych podczas prowadzenia Robót. Przepisy, normy, wytyczne przywołane w ST

muszą być traktowane, jako integralna część Specyfikacji Technicznych i czytane w połączeniu z Dokumentacją Projektową i Specyfikacjami, w których są wymienione. Wykonawca jest zobowiązany do przestrzegania innych norm krajowych, które obowiązują w związku z wykonaniem prac objętych Umową i stosowania ich postanowień na równi z wszystkimi innymi wymaganiami, zawartymi w Specyfikacjach Technicznych. Zakłada się, iż Wykonawca zna treść i wymagania tych norm.

Wykonawca Robót jest zobowiązany do bezwzględnego przestrzegania Prawa Polskiego w trakcie prowadzenia Robót. Wykonawca będzie przestrzegać praw patentowych i będzie w pełni odpowiedzialny za wypełnienie wszelkich wymagań prawnych odnośnie wykorzystania opatentowanych urządzeń i metod i w sposób ciągły będzie informować Inżyniera o swoich działaniach przedstawiając kopie zezwoleń i inne odnośne dokumenty. Zestawienie obowiązujących przepisów dotyczących Wymagań Ogólnych ST podaje się w punkcie 10; obowiązują one również dla poszczególnych ST, gdzie nie konieczne muszą być przywołane.

1.5.12 Odbiory

Wykonawca w ramach ceny kontraktowej zobowiązany jest do zawiadomienia o odbiorach technicznych Inżyniera oraz wszystkich właścicieli urządzeń podziemnych i nadziemnych występujących na danym odcinku odbiorowym.

2. MATERIAŁY

2.1 Wymagania ogólne

Charakterystyczne parametry, właściwości i wymagania w zakresie materiałów stosowanych w realizacji Robót objętych Umową podano w Dokumentacji Projektowej i Specyfikacjach Technicznych. Wszystkie materiały przewidywane do wbudowania będą zgodne z postanowieniami Umowy, poleceniami Inżyniera Kontraktu, uzgodnieniami z Zamawiającym i wymogami Prawa Budowlanego (ustawa z dnia 7 lipca 1994r. – Prawo budowlane, jednolity tekst Dz.U. Nr 156 z 2006r., poz. 1118 z późniejszymi zmianami) oraz innych przepisów mających zastosowanie w przypadku stosowania określonych materiałów i towarów. Wykonawca ponosi odpowiedzialność za spełnienie wymagań ilościowych i jakościowych materiałów dostarczanych na Teren Budowy oraz za ich właściwe składowanie i wbudowanie zgodnie z założeniami Programu Zapewnienia Jakości (PZJ). Przy wykonywaniu robót budowlanych należy stosować wyłącznie te wyroby budowlane (materiały i urządzenia), które zostały wprowadzone do obrotu zgodnie z przepisami (Ustawa o wyrobach budowlanych z 16.04.2004r. – Dziennik Ustaw Nr 92, poz. 881), i które posiadają właściwości użytkowe umożliwiające prawidłowo zaprojektowanym i wykonanym obiektom budowlanym spełnienie podstawowych wymagań.

Przy wykonywaniu robót budowlanych należy stosować:

Wyroby budowlane dla których:

- wydano certyfikat na znak bezpieczeństwa, wykazujący, że zapewniono zgodność z kryteriami technicznymi określonymi na podstawie Polskich Norm, aprobat technicznych oraz właściwych przepisów i dokumentów technicznych – w odniesieniu do wyrobów podlegających tej certyfikacji,
- dokonano oceny zgodności i wydano certyfikat zgodności lub deklarację zgodności z Polską Normą lub z aprobatą techniczną – w odniesieniu do wyrobów nieobjętych

certyfikacją określoną w lit. a, mających istotny wpływ na spełnienie co najmniej jednego z wymagań podstawowych;

Wyroby budowlane umieszczone w wykazie wyrobów nie mających istotnego wpływu na spełnianie wymagań podstawowych oraz wyrobów wytwarzanych i stosowanych według tradycyjnie uznanych zasad sztuki budowlanej,

Wyroby budowlane:

- oznaczone znakowaniem CE, dla których zgodnie z odrębnymi przepisami dokonano ceny zgodności ze zharmonizowaną normą europejską wprowadzoną do zbioru Polskich Norm, z europejską aprobatą techniczną lub krajową specyfikacją techniczną państwa członkowskiego Unii Europejskiej uznaną przez Komisję Europejską za zgodną z wymaganiami podstawowymi,
- wyroby znajdujące się w określonym przez Komisję Europejską wykazie wyrobów mających niewielkie znaczenie dla zdrowia i bezpieczeństwa, dla których producent wydał deklaracje zgodności z uznanymi regułami sztuki budowlanej.

2.2 Odbiór materiałów

Wszystkie materiały dostarczane na budowę muszą posiadać – stosownie do ich przeznaczenia, świadectwa zgodności z obowiązującymi normami, świadectwa jakości, aprobaty techniczne lub certyfikaty, dokumentację techniczno-ruchową, karty gwarancyjne, protokoły odbioru technicznego. Całość dokumentacji ma być wykonana w języku polskim.

Dostarczone materiały podlegają sprawdzeniu pod względem ilości, kompletności i zgodności z danymi podanymi przez Producenta. Materiały nie posiadające ww. dokumentów lub wykazujące odstępstwa od norm, nie mogą być dopuszczone do stosowania. Nie dopuszcza się również stosowania materiałów o obniżonej jakości. Każdy rodzaj robót, w którym znajdują się materiały niezbadane, jak również bez akceptacji Inżyniera Kontraktu i Zamawiającego, Wykonawca wykonuje na własne ryzyko licząc się z konsekwencją odmowy zapłaty za wykonaną pracę.

2.3 Pozyskiwanie materiałów miejscowych

Wykonawca odpowiada za uzyskanie pozwoleń od właścicieli i odnośnych władz na pozyskanie materiałów z jakichkolwiek źródeł miejscowych, włączając w to źródła wskazane przez Zamawiającego i jest zobowiązany dostarczyć Inżynierowi Kontraktu wymagane dokumenty przed rozpoczęciem eksploatacji źródła. Wykonawca ponosi wszystkie koszty, a w tym: opłaty, wynagrodzenia jakiegokolwiek inne koszty związane z dostarczeniem materiałów do robót, chyba że postanowienia warunków umowy będą stanowiły inaczej. Humus i nadkład czasowo zdjęte z terenu wykopów będą formowane w hałdy w miejscu wskazanym przez Inżyniera Kontraktu po uzgodnieniu z Zamawiającym i ponownie wykorzystywane przy zasypce i rekultywacji terenu po zakończeniu robót.

2.4 Materiały nie odpowiadające wymaganiom

Materiały nieodpowiadające wymaganiom zostaną przez Wykonawcę wywiezione z Terenu Budowy, bądź złożone w miejscu wskazanym przez Inżyniera. Jeśli Inżynier Kontraktu zezwoli Wykonawcy na użycie tych materiałów do innych robót niż te, dla których zostały zakupione, to koszt tych materiałów zostanie przewartościowany przez Inżyniera.

2.5 Przechowywanie i składowanie materiałów

Wykonawca zapewni, aby tymczasowo składowane materiały do czasu, gdy będą one potrzebne do Robót, były zabezpieczone zgodnie z wymaganiami Producenta/Dostawcy i zachowały swoją jakość i właściwość do Robót i były dostępne do kontroli. Miejsca czasowego składowania materiałów będą zlokalizowane na terenie zaplecza Wykonawcy lub w miejscach wskazanych przez Zamawiającego i uzgodnionych z Inżynierem Kontraktu.

2.6 Wariantowe stosowanie materiałów

Jeżeli dokumenty Umowy przewidują możliwość wariantowego zastosowania materiału w wykonywanych Robotach, Wykonawca wystąpi do Inżyniera Kontraktu i Zamawiającego z wnioskiem określającym zakres proponowanych przez Wykonawcę zmian. Ostatecznie wybrany i zaakceptowany rodzaj materiału nie może być później zmieniany bez zgody Inżyniera i Zamawiającego.

3. SPRZĘT

Wykonawca jest zobowiązany do używania jedynie takiego sprzętu, który nie spowoduje niekorzystnego wpływu na jakość wykonywanych Robót zarówno w miejscu tych Robót, jak też przy wykonywaniu czynności pomocniczych oraz w czasie transportu, załadunku i wyładunku materiałów, sprzętu itp. Liczba i wydajność sprzętu musi gwarantować przeprowadzenie Robót zgodnie z zasadami określonymi w Dokumentacji Projektowej, ST, PZJ i wskazaniem Inżyniera w terminie przewidzianym Umową. Sprzęt używany do Robót powinien być zgodny z ofertą Wykonawcy i powinien odpowiadać pod względem typów i ilości wskazaniom zawartym w ST, Umowie lub w Projekcie Organizacji Robót, zaakceptowanym przez Inżyniera. W przypadku braku takich ustaleń w dokumentach, sprzęt powinien być uzgodniony i zaakceptowany przez Inżyniera. Wybrany sprzęt nie może być później zmieniany bez jego zgody.

Sprzęt ma być utrzymywany w dobrym stanie i gotowości do pracy oraz musi spełniać normy ochrony środowiska i być zgodny z przepisami dotyczącymi jego użytkowania. Szczególną uwagę należy zwrócić na stan techniczny sprzętu. Wykonawca dostarczy Inżynierowi kopie dokumentów potwierdzających dopuszczenie sprzętu do użytkowania tam, gdzie jest to wymagane przepisami. Jakikolwiek sprzęt, maszyny, urządzenia i narzędzia niegwarantujące zachowania warunków

4. TRANSPORT

4.1 Ogólne wymagania dotyczące transportu

Wykonawca jest zobowiązany do stosowania jedynie takich środków transportu, które nie wpłyną niekorzystnie na jakość wykonywanych Robót i właściwości przewożonych materiałów. Liczba środków transportu musi gwarantować przeprowadzenie Robót zgodnie z zasadami określonymi w Dokumentacji Projektowej, ST i wskazaniem Inżyniera w terminie przewidzianym Umową.

4.2 Wymagania dotyczące przewozu po drogach publicznych

Przy ruchu na drogach publicznych pojazdy muszą spełniać wymagania dotyczące przepisów ruchu drogowego w odniesieniu do dopuszczalnych obciążeń na osie i innych parametrów technicznych. W żadnym wypadku nie można dopuszczać do przeciążenia środków transportu. Szczególną uwagę należy zwrócić na wyposażenie samochodów do przewożenia materiałów sypkich i gruzu; bezwzględnie wymaga się, aby miały one zabezpieczenie (plandeki) przed rozwiewaniem przewożonego materiału. Środki transportu nie odpowiadające warunkom Umowy, na polecenie Inżyniera, będą usunięte z Terenu Budowy. Pojazdy wyjeżdżające z Zaplecza Budowy muszą być czyste. Wykonawca będzie

usuwać na bieżąco, na własny koszt, wszelkie zanieczyszczenia spowodowane jego pojazdami na drogach publicznych oraz dojazdach do Terenu Budowy.

5. WYKONANIE ROBÓT

5.1 Odpowiedzialność Wykonawcy

Wykonawca jest odpowiedzialny za prowadzenie Robót zgodnie z Umową, oraz za jakość zastosowanych materiałów i wykonywanych Robót, za ich zgodność z Dokumentacją Projektową, wymaganiami ST, Projektem Organizacji Robót i Programem Robót, oraz poleceniami Inżyniera i uzgodnieniami z Zamawiającym. Wykonawca ponosi odpowiedzialność za dokładne wytyczenie w planie i wyznaczenie wysokości wszystkich elementów Robót zgodnie z wymiarami i rzędnymi określonymi w Dokumentacji Projektowej lub przekazanymi na piśmie przez Inżyniera. Następstwa jakiegokolwiek błędu spowodowanego przez Wykonawcę w wytyczeniu i wykonywaniu Robót zostaną, jeśli wymagać będzie tego Inżynier Kontraktu, poprawione przez Wykonawcę na własny koszt. Sprawdzenie przez Inżyniera wytyczenia Robót lub wyznaczenia wysokości, nie zwalniają Wykonawcy od odpowiedzialności za ich dokładność. Decyzje Inżyniera dotyczące akceptacji lub odrzucenia materiałów i elementów robót będą oparte na wymaganiach sformułowanych w Umowie, Dokumentacji Projektowej i w ST, a także w normach i wytycznych oraz uzgadniane z Zamawiającym.

5.2 Prowadzenie Robót

Wykonawca jest zobowiązany prowadzić Roboty zgodnie z opracowaniami wg punktu 5.1. i 5.2. przestrzegając: - ochrony środowiska, Wykonawca ma obowiązek znać i stosować w czasie prowadzenia Robót wszelkie przepisy dotyczące ochrony środowiska naturalnego. W szczególności Wykonawca powinien zapoznać się z postanowieniami Rozdziału 1 Ustawy z dnia 27. kwietnia 2001r. o odpadach (Dz.U. Nr 62/2001, poz. 628, z późniejszymi zmianami). W przypadku konieczności złożenia na odkład (składowania na wysypisku odpadów) nieprzydatnych materiałów z rozbiórek lub gruntu, Wykonawca musi wystąpić o określone Ustawą zezwolenia i uzgodnienia oraz ponieść wszelkie koszty związane z zagospodarowaniem nieprzydatnego materiału lub gruntu (traktowanego jako odpad).

Materiały z rozbiórki nadające się do ponownego wbudowania należy złożyć w miejscu wskazanym przez Inżyniera i pozostawić do dyspozycji Zamawiającego. Przed przystąpieniem do Robót Wykonawca winien zrobić dokumentację wizualną z wykorzystaniem dostępnych technik dokumentacyjnych przejmowanego Terenu Robót.

5.3 Prace geodezyjno-kartograficzne

Wykonawca jest zobowiązany zapewnić pełną obsługę geodezyjną.

5.3.1 Geodezyjne wyznaczanie obiektów w terenie

Opracowanie geodezyjne projektu należy opierać na osnowie geodezyjnej. Uprawniony geodeta z ramienia Wykonawcy wystąpi o udostępnienie punktów osnowy geodezyjnej do odpowiedniego Punktu Zasobów Geodezyjnych. Wytyczeniu w terenie i utrwaleniu na gruncie, zgodnie z wymaganiami Dokumentacji Projektowej, podlegają geodezyjne elementy określające usytuowanie w poziomie oraz posadowienie wysokościowe budowanych obiektów, a w szczególności główne osie rurociągów i obiektów naziemnych i podziemnych, stałe punkty wysokościowe – repery.

5.3.2 Czynności geodezyjne w toku budowy

Czynności geodezyjne w toku budowy obejmują:

- geodezyjną obsługę budowy i montażu obiektów budowlanych,
- wykonywanie wszelkich pomocnych szkiców geodezyjnych jako załączników do księgi obmiarów,
- geodezyjną inwentaryzację powykonawczą obiektów budowlanych,
- wznowienie znaków granicznych naruszonych w trakcie prowadzenia robót.

Geodezyjna obsługa budowy i montażu obiektu budowlanego obejmuje tyczenie i pomiary kontrolne tych elementów obiektu, których dokładność usytuowania bez pomiarów geodezyjnych nie zapewni prawidłowego wykonania obiektu. Wykonanie czynności geodezyjnych wykonawca prac geodezyjnych potwierdza wpisem do dziennika budowy lub montażu. Wykonawca prac geodezyjnych przekazuje kierownikowi budowy kopie szkiców tyczenia i kontroli położenia poszczególnych elementów obiektu budowlanego, zawierające dane geodezyjne umożliwiające wznowienie lub kontrolę wyznaczenia.

5.3.3 Czynności geodezyjne po zakończeniu budowy

Po zakończeniu budowy poszczególnych obiektów budowlanych należy sporządzić geodezyjną inwentaryzację powykonawczą w celu zebrania aktualnych danych o przestrzennym o zmieszczeniu elementów zagospodarowania działki lub terenu.

5.3.4 Geodezyjna dokumentacja powykonawcza

Operat geodezyjny wchodzący w skład Dokumentacji Budowy powinien zawierać dokumentację geodezyjną sporządzoną na poszczególnych etapach budowy, a w szczególności szkice tyczenia i kontroli położenia poszczególnych elementów obiektu budowlanego. Dokumentacja geodezyjno-kartograficzna sporządzona w wyniku geodezyjnej inwentaryzacji powykonawczej powinna zawierać dane umożliwiające wniesienie zmian na mapę zasadniczą, do ewidencji gruntów i budynków oraz do ewidencji sieci uzbrojenia terenu. Dokumentacja musi zostać sporządzona w formie papierowej i elektronicznej. Wykonawca prac geodezyjnych przekazuje:

- do ośrodka dokumentacji geodezyjnej i kartograficznej oryginał dokumentacji w formie i zakresie przewidzianym odrębnymi przepisami,
- kierownikowi budowy kopię mapy powstałej w wyniku geodezyjnej inwentaryzacji powykonawczej.

5.4 Dojazdy do zagospodarowanych działek oraz ogólne wytyczne dla tymczasowej organizacji ruchu na terenach inwestycji

Dojazdy do zagospodarowanych działek. Zamawiający w szczególności wymaga, aby na terenie objętym inwestycją roboty prowadzone były w taki sposób aby:

- zapewnić swobodne dojazdy dla samochodów osobowych i ciężarowych, a także dojścia dla pieszych do poszczególnych posesji znajdujących się w zakresie opracowania,
- w czasie prowadzenia robót należy zagwarantować swobodne dojazdy pojazdów komunikacji miejskiej (lub gdy nie ma takiej możliwości zorganizowania objazdów),
- dla wszystkich terenów robót obowiązuje ogólna zasada minimalizowania uciążliwości i czasu ich trwania w zakresie dostępu (dojść i dojazdów) do zagospodarowanych działek inwestycji znajdujących się w pasie oddziaływania inwestycji.

Ogólne wytyczne tymczasowej organizacji ruchu na terenach inwestycji. Wymaga się, aby przy realizacji inwestycji w drogach (ulicach) Wykonawca uwzględnił (lecz się do nich nie ograniczył) opisane poniżej wymagania:

- należy zminimalizować ruch tranzytowy ograniczając go (jeśli warunki na to pozwolą), wyłącznie do komunikacji zbiorowej i samochodów uprzywilejowanych,
- wszelkie zmiany projektu tymczasowej organizacji ruchu wynikające z postępu robót spoczywają na Wykonawcy wraz z obowiązkiem uzyskania stosownych decyzji administracyjnych w tym zakresie, uzgodnień i odbiorów itp.
- wymogi związane z tymczasową organizacją ruchu w zakresie komunikacji zbiorowej należy uzgodnić,

6. KONTROLA JAKOŚCI ROBÓT

Celem kontroli robót będzie takie sterowanie ich przygotowaniem i wykonaniem, aby osiągnąć założoną jakość robót. Jednostki miar. Jednostki miar będą określone jedynie w systemie metrycznym (SI)

Warunki eksploatacyjne. Wszelkie instalacje i materiały będą zdolne do funkcjonowania w sposób określony w warunkach atmosferycznych i eksploatacyjnych, jakie mogą występować na miejscu budowy. Wykonawca może zakładać, że warunki te będą się mieścić w następujących granicach:

Temperatura w cieniu: -30 do +35 °C.

Wilgotność: 0 do 95 %.

Ciśnienie atmosferyczne: 850 do 1200 mbar.

Wykonawca jest odpowiedzialny za pełną kontrolę robót i jakości materiałów. Wykonawca zapewni odpowiedni system kontroli, włączając personel, sprzęt, zaopatrzenie i wszystkie urządzenia niezbędne do pobierania próbek, badań materiałów i przeprowadzania prób szczelności oraz robót. Przed zatwierdzeniem systemu kontroli Zamawiający może zażądać od Wykonawcy przeprowadzenia badań w celu zademonstrowania, że poziom ich wykonywania jest zadowalający.

Wykonawca będzie przeprowadzać pomiary i badania materiałów oraz robót z częstotliwością zapewniającą stwierdzenie, że Roboty wykonano zgodnie z wymaganiami zawartymi w Dokumentacji Projektowej i Specyfikacjach Technicznych Wykonania i Odbioru Robót Budowlanych.

Minimalne wymagania co do zakresu badań i ich częstotliwość są określone w Specyfikacjach Technicznych Wykonania i Odbioru Robót Budowlanych, normach i wytycznych. W przypadku, gdy nie zostały one tam określone Zamawiający ustali, jaki zakres kontroli jest konieczny, aby zapewnić wykonanie robót zgodnie z Kontraktem.

Wykonawca dostarczy Zamawiającemu świadectwa, że wszystkie stosowane urządzenia i sprzęt badawczy posiadają ważną legalizację, zostały prawidłowo wykalibrowane i odpowiadają wymaganiom norm określających procedury badań. Inżynier będzie miał nieograniczony dostęp do pomieszczeń laboratoryjnych w celu ich inspekcji.

Inżynier w imieniu Zamawiającego będzie przekazywać Wykonawcy pisemne informacje o jakichkolwiek niedociągnięciach dotyczących urządzeń laboratoryjnych, sprzętu, zaopatrzenia laboratorium, pracy personelu lub metod badawczych. Jeżeli niedociągnięcia te będą tak poważne, że mogą wpłynąć ujemnie na wyniki badań, Inżynier natychmiast wstrzyma użycie do robót badanych materiałów i dopuści je do użycia dopiero wtedy, gdy niedociągnięcia w pracy laboratorium Wykonawcy zostaną usunięte i stwierdzona zostanie odpowiednia jakość tych materiałów. Wszystkie koszty związane z organizowaniem i prowadzeniem badań materiałów ponosi Wykonawca.

Szczegółowe informacje na temat wszystkich procedur i dokumentów stwierdzających stosowanie się do nich, będą przedkładane Inżynierowi do jego wiadomości, przed rozpoczęciem każdego etapu realizacji. Wykonawca będzie przeprowadzać pomiary i badania

materiałów oraz robót z częstotliwością zapewniającą stwierdzenie, że roboty wykonano zgodnie z wymaganiami. Minimalne wymagania, co do zakresu badań i ich częstotliwość, są określone w Specyfikacjach Technicznych Wykonania i Odbioru Robót Budowlanych, normach i wytycznych. W przypadku, gdy nie zostały one tam określone, Inżynier ustali, jaki zakres kontroli jest konieczny, aby zapewnić wykonanie robót zgodnie z Kontraktem. Wykonawca dostarczy Inżynierowi świadectwa, że wszystkie stosowane urządzenia i sprzęt badawczy posiadają ważną legalizację, zostały prawidłowo wykalibrowane i odpowiadają wymaganiom norm określających procedury badań. Inżynier będzie mieć nieograniczony dostęp do pomieszczeń laboratoryjnych, w celu ich inspekcji.

6.1 Zasady kontroli jakości Robót

Celem kontroli Robót będzie takie sterowanie ich przygotowaniem i wykonaniem, aby osiągnąć założoną jakość Robót. Wykonawca jest odpowiedzialny za pełną kontrolę Robót i jakość materiałów. Wykonawca zapewni odpowiedni system kontroli, włączając personel, laboratorium, sprzęt, zaopatrzenie i wszystkie urządzenia niezbędne do kontroli materiałów oraz robót.

Wykonawca będzie przeprowadzać pomiary i badania materiałów oraz robót z częstotliwością zapewniającą stwierdzenie, że roboty wykonano zgodnie z wymaganiami zawartymi w Dokumentacji Projektowej i ST. Minimalne wymagania co do zakresu badań i ich częstotliwości są określone w Dokumentacji Projektowej, ST, normach i wytycznych. W przypadku, gdy nie zostały one tam określone, Inżynier ustali, jaki zakres kontroli jest konieczny, aby zapewnić wykonanie Robót zgodnie z Umową. Wykonawca dostarczy Inżynierowi świadectwa, że wszystkie stosowane urządzenia i sprzęt badawczy posiadają ważną legalizację, zostały prawidłowo wykalibrowane i odpowiadają wymaganiom norm określających procedury badań. Inżynier będzie przekazywać Wykonawcy (z informacją dla Zamawiającego) pisemne informacje o jakiegokolwiek niedociągnięciach dotyczących urządzeń laboratoryjnych, sprzętu, zaopatrzenia laboratorium, pracy personelu lub metod badawczych. Jeśli niedociągnięcia te będą tak poważne, że mogą wpłynąć ujemnie na wyniki badań, Inżynier natychmiast wstrzyma użycie do robót badanych materiałów i dopuści je do użycia dopiero wtedy, gdy niedociągnięcia w pracy laboratorium Wykonawcy zostaną usunięte i stwierdzona zostanie odpowiednia jakość tych materiałów.

6.2 Pobieranie próbek

Próbki będą pobierane losowo. Zaleca się stosowanie statystycznych metod pobierania próbek, opartych na zasadzie, że wszystkie jednostkowe elementy produkcji mogą być z jednakowym prawdopodobieństwem wytypowane do badań. Inżynier będzie mieć zapewnioną możliwość udziału w pobieraniu próbek. Na zlecenie Inżyniera (w uzgodnieniu z Zamawiającym) Wykonawca będzie przeprowadzać dodatkowe badania tych materiałów, które budzą wątpliwości co do ich jakości, o ile kwestionowane materiały nie zostaną przez Wykonawcę usunięte lub ulepszone z własnej woli. Koszty tych dodatkowych badań pokrywa Wykonawca tylko w przypadku stwierdzenia usterek; w przeciwnym przypadku koszty te pokrywa Zamawiający.

Pojemniki do pobierania próbek będą dostarczone przez Wykonawcę i zatwierdzone przez Inżyniera. Próbki do badań będą odpowiednio opisane i oznakowane w sposób zaakceptowany przez Inżyniera.

6.3 Badania i pomiary

Wszystkie badania i pomiary będą przeprowadzone zgodnie z wymaganiami norm. W przypadku, gdy normy nie obejmują jakiegokolwiek badania wymaganego w Dokumentacji

Projektowej i ST, stosować można wytyczne krajowe, albo inne procedury zaakceptowane przez Inżyniera.

Przed przystąpieniem do pomiarów lub badań, Wykonawca powiadomi Inżyniera o rodzaju, miejscu i terminie pomiaru lub badania. Po wykonaniu pomiaru lub badania, Wykonawca przedstawi na piśmie ich wyniki do akceptacji. Wykonawca jest zobowiązany, aby całość nowowykonywanej sieci poddać inspekcji telewizyjnej, a powstała w wyniku inspekcji dokumentacja stanowić będzie jeden z elementów odbioru robót.

6.4 Atesty jakości materiałów i urządzeń

Przed wykonaniem badań jakości materiałów przez Wykonawcę, Inżynier może dopuścić do użycia materiał które jest:

- oznakowany CE, co oznacza, że dokonano oceny jego zgodności z normą zharmonizowaną albo europejską aprobatą techniczną bądź krajową specyfikacją techniczną państwa członkowskiego Unii Europejskiej lub Europejskiego Obszaru Gospodarczego, uznaną przez Komisję Europejską za zgodną z wymaganiami podstawowymi, albo
- umieszczony w określonym przez Komisję Europejską wykazie wyrobów mających niewielkie znaczenie dla zdrowia i bezpieczeństwa, dla których producent wydał deklarację zgodności z uznanymi regułami sztuki budowlanej, albo
- oznakowany znakiem budowlanym, albo
- posiada deklarację zgodności lub certyfikat zgodności z: Polską Normą lub aprobatą techniczną (w przypadku wyrobów, dla których nie ustanowiono Polskiej Normy, jeżeli nie są objęte certyfikacją i które spełniają wymogi Dokumentacji Projektowej i ST).

Przed wykonaniem badań jakości materiałów przez Wykonawcę, Inżynier może dopuścić do użycia materiały posiadające atest producenta, stwierdzający ich pełną zgodność z warunkami podanymi w Dokumentacji Projektowej i ST. W przypadku materiałów, dla których atesty są wymagane przez ST, każda partia dostarczona do Robót będzie posiadać atest określający w sposób jednoznaczny jej cechy. W przypadku instalacji złożonej z kilku elementów, każdy wyprodukowany element musi być odceniony w sposób czytelny, trwały i widoczny po jego zmontowaniu. Urządzenia muszą posiadać czytelne tabliczki znamionowe trwale związane z urządzeniem. Wymaga się, aby każde urządzenie posiadało dokumentację techniczno-ruchową z numerem odpowiadającym numerowi urządzenia oraz wypełnioną kartę montażu.

Produkty przemysłowe będą posiadać atesty wydane przez producenta, poparte w razie potrzeby wynikami wykonanych przez niego badań. Kopie wyników tych badań będą dostarczone przez Wykonawcę Inżynierowi.

Wykonawca jest zobowiązany do posiadania i przechowywania dokumentów, wprowadzających do obrotu każdą partię wyrobu dostarczoną do robót, określających w sposób jednoznaczny jego cechy. Produkty przemysłowe będą posiadać atesty wydane przez producenta poparte w razie potrzeby wynikami wykonanych przez niego badań. Kopie tych dokumentów i wyniki badań będą dostarczone przez Wykonawcę Inżynierowi.

6.5 Dokumenty Budowy

Dokumentację Budowy, w rozumieniu prawa budowlanego i Kontraktu, stanowią w szczególności:

- Pozwolenie na budowę wraz z projektem budowlanym (ewentualne zgłoszenie robót nie wymagających uzyskania pozwolenia na budowę), projektem budowlano-wykonawczym, Informacją BIOZ,
- Plan BIOZ (jeśli jest wymagany),
- Dokumenty Wykonawcy, a w tym rysunki wykonawcze,
- Harmonogram robót,
- Protokoły z prób, inspekcji, odbiorów,
- Wszelkie uzgodnienia, zezwolenia zatwierdzenia wydane przez odpowiednie władze,
- Wszelkie umowy prawne, uzgodnienia i umowy ze stronami trzecimi,
- Protokoły przekazania robót,

6.5.1 Dokumenty laboratoryjne

Dzienniki laboratoryjne, atesty materiałów, orzeczenia o jakości materiałów, recepty robocze i kontrolne wyniki badań wykonawcy będą gromadzone w formie uzgodnionej w programie zapewnienia jakości. Dokumenty te stanowią załączniki do odbioru robót. Winny być udostępnione na każde życzenie Inżyniera i Zamawiającego.

6.5.2 Przechowywanie dokumentów Budowy

Dokumenty budowy będą przechowywane na Terenie Zaplecza Wykonawcy w miejscu odpowiednio zabezpieczonym. Wszystkie próbki i protokoły, przechowywane w uporządkowany sposób i oznaczone według wskazań Inżyniera powinny być przechowywane tak długo, jak to zostanie przez niego zalecone. Wykonawca winien dokonywać w ustalonych z Inżynierem okresach czasu archiwizacji, w tym również na nośnikach elektronicznych. Zaginięcie któregośkolwiek z dokumentów budowy spowoduje jego natychmiastowe odtworzenie w formie przewidzianej prawem. Wszelkie dokumenty budowy będą zawsze dostępne dla Inżyniera i przedstawiane do wglądu na życzenie Zamawiającego.

7. ODBIÓR ROBÓT – PRZEJĘCIE ROBÓT

7.1 Rodzaje odbiorów robót

W zależności od ustaleń odpowiednich SST, roboty podlegają następującym etapom odbioru:

- a) odbiorowi robót zanikających i ulegających zakryciu,
- b) odbiorowi częściowemu,
- c) odbiorowi ostatecznemu,
- d) odbiorowi pogwarancyjnemu.

7.2 8.2. Odbiór robót zanikających i ulegających zakryciu

Odbiór robót zanikających i ulegających zakryciu polega na finalnej ocenie ilości i jakości wykonywanych

robót, które w dalszym procesie realizacji ulegną zakryciu.

Odbiór robót zanikających i ulegających zakryciu będzie dokonany w czasie umożliwiającym wykonanie ewentualnych korekt i poprawek bez hamowania ogólnego postępu robót. Odbioru robót dokonuje Inspektor. Gotowość danej części robót do odbioru zgłasza Wykonawca wpisem do dziennika budowy i jednoczesnym powiadomieniem Inspektora. Odbiór będzie przeprowadzony niezwłocznie, nie później jednak niż w ciągu 3 dni od daty zgłoszenia wpisem do dziennika budowy i powiadomienia o tym fakcie Inspektora.

Jakość i ilość robót ulegających zakryciu ocenia Inspektor na podstawie dokumentów zawierających

komplet wyników badań laboratoryjnych i w oparciu o przeprowadzone pomiary, w konfrontacji z dokumentacją projektową, SST i uprzednimi ustaleniami.

7.3 8.3. Odbiór częściowy

Odbiór częściowy polega na ocenie ilości i jakości wykonanych części robót. Odbioru częściowego robót dokonuje się wg zasad jak przy odbiorze ostatecznym robót. Odbioru robót dokonuje Inżynier.

7.4 Odbiór ostateczny robót

7.4.1 Zasady odbioru ostatecznego robót

Odbiór ostateczny polega na finalnej ocenie rzeczywistego wykonania robót w odniesieniu do ich ilości, jakości i wartości.

Całkowite zakończenie robót oraz gotowość do odbioru ostatecznego będzie stwierdzona przez Wykonawcę wpisem do dziennika budowy z bezzwłocznym powiadomieniem na piśmie o tym fakcie Inspektora. Odbiór ostateczny robót nastąpi w terminie ustalonym w dokumentach umowy, licząc od dnia potwierdzenia przez Inspektora zakończenia robót i przyjęcia dokumentów, o których mowa w punkcie 8.4.2. Odbioru ostatecznego robót dokona komisja wyznaczona przez Zamawiającego w obecności Inspektora i Wykonawcy. Komisja odbierająca roboty dokona ich oceny jakościowej na podstawie przedłożonych dokumentów, wyników badań i pomiarów, ocenie wizualnej oraz zgodności wykonania robót z dokumentacją projektową i SST. W toku odbioru ostatecznego robót komisja zapozna się z realizacją ustaleń przyjętych w trakcie odbiorów robót zanikających i ulegających zakryciu, zwłaszcza w zakresie wykonania robót uzupełniających i robót poprawkowych.

W przypadkach niewykonania wyznaczonych robót poprawkowych lub robót uzupełniających w warstwie ścieralnej lub robotach wykończeniowych, komisja przerwie swoje czynności i ustali nowy termin odbioru ostatecznego.

7.4.2 Dokumenty do odbioru ostatecznego

Podstawowym dokumentem do dokonania odbioru ostatecznego robót jest protokół odbioru ostatecznego robót sporządzony wg wzoru ustalonego przez Zamawiającego.

Do odbioru ostatecznego Wykonawca jest zobowiązany przygotować następujące dokumenty:

- 1.dokumentację projektową podstawową z naniesionymi zmianami oraz dodatkową, jeśli została sporządzona w trakcie realizacji umowy,
- 2.szczegółowe specyfikacje techniczne (podstawowe z dokumentów umowy i ew. uzupełniające lub zamiennie),
- 3.recepty i ustalenia technologiczne,
- 4.dzienniki budowy
- 5.wyniki pomiarów kontrolnych oraz badań i oznaczeń laboratoryjnych, zgodne z SST i ew. PZJ,
- 6.deklaracje zgodności lub certyfikaty zgodności wbudowanych materiałów zgodnie z SST i ew. PZJ,
- 7.rysunki (dokumentacje) na wykonanie robót towarzyszących (np. na przełożenie linii telefonicznej, energetycznej, gazowej, oświetlenia itp.) oraz protokoły odbioru i przekazania tych robót właścicielom urządzeń, W przypadku, gdy wg komisji, roboty pod względem przygotowania dokumentacyjnego nie będą gotowe do odbioru ostatecznego, komisja w porozumieniu z Wykonawcą wyznaczy ponowny termin odbioru ostatecznego robót. Wszystkie zarządzone przez komisję roboty poprawkowe lub uzupełniające będą zestawione wg wzoru ustalonego przez Zamawiającego. Termin wykonania robót poprawkowych i robót uzupełniających wyznaczy komisja.

7.5 Odbiór pogwarancyjny

Odbiór pogwarancyjny polega na ocenie wykonanych robót związanych z usunięciem wad stwierdzonych przy odbiorze ostatecznym i zaistniałych w okresie gwarancyjnym.

Odbiór pogwarancyjny będzie dokonany na podstawie oceny wizualnej obiektu z uwzględnieniem zasad opisanych w punkcie 8.4 „Odbiór ostateczny robót”.

8. PODSTAWA PŁATNOŚCI

8.1 Ustalenia ogólne

Podstawą płatności jest cena jednostkowa skalkulowana przez Wykonawcę za jednostkę obmiarową ustaloną dla danej pozycji kosztorysu. Dla pozycji kosztorysowych wycenionych ryczałtowo podstawą płatności jest wartość (kwota) podana przez Wykonawcę w danej pozycji kosztorysu.

Cena jednostkowa lub kwota ryczałtowa pozycji kosztorysowej będzie uwzględniać wszystkie czynności, wymagania i badania składające się na jej wykonanie, określone dla tej roboty w SST i w dokumentacji projektowej.

Ceny jednostkowe lub kwoty ryczałtowe robót będą obejmować:

- robociznę bezpośrednią wraz z towarzyszącymi kosztami,
- wartość zużytych materiałów wraz z kosztami zakupu, magazynowania, ewentualnych ubytków i transportu na teren budowy,
- wartość pracy sprzętu wraz z towarzyszącymi kosztami,
- koszty pośrednie, zysk kalkulacyjny i ryzyko,
- podatki obliczone zgodnie z obowiązującymi przepisami.

Do cen jednostkowych nie należy wliczać podatku VAT.

8.2 Objazdy, przejazdy i organizacja ruchu

Koszt wybudowania objazdów/przejazdów i organizacji ruchu obejmuje:

- (a) opracowanie oraz uzgodnienie z Inspektorem i odpowiednimi instytucjami projektu organizacji ruchu na czas trwania budowy,
- (b) ustawienie tymczasowego oznakowania zgodnie z wymaganiami bezpieczeństwa ruchu,
- (c) opłaty/dzierżawy terenu,
- (d) przygotowanie terenu,

Koszt utrzymania objazdów/przejazdów i organizacji ruchu obejmuje:

- (a) przykrycie i usunięcie tymczasowych oznakowań pionowych, poziomych, barier i świateł,
- (b) utrzymanie płynności ruchu publicznego.

Koszt likwidacji objazdów/przejazdów i organizacji ruchu obejmuje:

- (a) usunięcie wbudowanych materiałów i oznakowania,
- (b) doprowadzenie terenu do stanu pierwotnego.

9. PRZEPISY ZWIĄZANE

10.1. Ustawy

1. Ustawa z dnia 7 lipca 1994 r. - Prawo budowlane (Dz. U. Nr 89, poz. 414 z późniejszymi zmianami).

3. Ustawa z dnia 21 marca 1985 r. o drogach publicznych (Dz. U. Nr 14, poz. 60 z późniejszymi zmianami).

**ST - 01.01.01 PRACE GEODEZYJNE I ROBOTY
POMIAROWE**

1. WSTĘP

1.1 Przedmiot ST

Przedmiotem niniejszej szczegółowej specyfikacji technicznej (ST) są wymagania dotyczące wykonania wszystkich prac geodezyjnych i pomiarowych.

1.2 Zakres stosowania ST

Specyfikacje Techniczne (ST) stanowią część Specyfikacji Istotnych Warunków Zamówienia (SIWZ), które należy odnieść do zlecenia i wykonania Robót związanych z zadaniem pn: (nazwę projektu podano w stopce strony) w zakresie zgodnym z Dokumentacją Projektową oraz z wymaganiami szczegółowymi zawartymi w pozostałych ST. Specyfikacje Techniczne uwzględniają obowiązujące normy państwowe, instrukcje i przepisy stosujące się do Robót.

1.3 Zakres robót objętych ST

Ustalenia zawarte w niniejszej specyfikacji dotyczą zasad prowadzenia robót związanych z wszystkimi czynnościami umożliwiającymi i mającymi na celu odtworzenie w terenie przebiegu trasy drogowej oraz położenia obiektów inżynierskich oraz tyczenie wszystkich nowych zaprojektowanych elementów objętych dokumentacją techniczną.

Zakres robót obejmuje:

- ustalenie punktów głównych i ich zastabilizowanie w terenie,
- uzupełnienie osi trasy dodatkowymi punktami (wyznaczenie osi),
- wyznaczenie przekrojów poprzecznych,
- wyznaczenie dodatkowych punktów wysokościowych (reperów roboczych),
- bieżące tyczenia i pomiary wysokościowe związane z realizacją robót budowlanych i montażowych,
- ochronę punktów,
- pomiary sprawdzające w trakcie robót,
- wykonanie geodezyjnej inwentaryzacji powykonawczej,
- wniesienie pomiarów do Dokumentacji Powykonawczej,
- uzupełnienie wynikami pomiaru powykonawczego zasobu mapowego Ośrodka Dokumentacji Geodezyjnej i Kartograficznej obszaru w którym są realizowane roboty.

1.4 Określenia podstawowe

Punkty główne trasy - punkty załamania osi trasy, punkty kierunkowe oraz początkowy i końcowy punkt trasy.

Pozostałe określenia podstawowe są zgodne z obowiązującymi, odpowiednimi polskimi normami i z definicjami podanymi w ST-00.00. „Wymagania ogólne” pkt 1.4

1.5 Ogólne wymagania dotyczące robót

Ogólne wymagania dotyczące robót podano w ST-00.00. „Wymagania ogólne”.

2. MATERIAŁY

2.1 Ogólne wymagania dotyczące materiałów

Ogólne wymagania dotyczące materiałów, ich pozyskiwania i składowania podano w ST-00.00. „Wymagania ogólne” pkt. 2.

2.2 Rodzaje materiałów

Do utrwalenia punktów głównych trasy należy stosować pale drewniane z gwoździem lub prętem stalowym, słupki betonowe albo rury metalowe o długości około 0,50 metra.

Pale drewniane umieszczone poza granicą robót ziemnych, w sąsiedztwie punktów załamania trasy, powinny mieć średnicę od 0,15 do 0,20 m i długość od 1,5 do 1,7 m.

Do stabilizacji pozostałych punktów należy stosować paliki drewniane średnicy od 0,05 do 0,08 m i długości około 0,30 m. „Świadki” powinny mieć długość około 0,50 m i przekrój prostokątny.

3. SPRZĘT

3.1 Ogólne wymagania dotyczące sprzętu

Ogólne wymagania dotyczące sprzętu podano w ST-00.00. „Wymagania ogólne” pkt. 3.

3.2 Sprzęt pomiarowy

Do odtworzenia sytuacyjnego trasy i punktów wysokościowych należy stosować następujący sprzęt:

- Teodolity lub tachimetry,
- niwelatory,
- dalmierze,
- tyczki,
- łąty,
- taśmy stalowe, szpilki.

Sprzęt stosowany do odtworzenia trasy drogowej i jej punktów wysokościowych powinien gwarantować uzyskanie wymaganej dokładności pomiaru.

4. TRANSPORT

4.1 Ogólne wymagania dotyczące transportu

Ogólne wymagania dotyczące transportu podano w ST-00.00. „Wymagania ogólne” pkt. 4.

4.2 Transport sprzętu i materiałów

Sprzęt i materiały do odtworzenia trasy można przewozić dowolnymi środkami transportu.

5. WYKONANIE ROBÓT

5.1 Ogólne zasady wykonania robót

Ogólne zasady wykonania robót podano w ST-00.00. „Wymagania ogólne” pkt. 5.

Wszystkie prace należy wykonać zgodnie z Dokumentacją Projektową, ST, zasadami wiedzy technicznej i zaleceniami Inspektora Nadzoru. Prace pomiarowe powinny być wykonane zgodnie z obowiązującymi instrukcjami GUGiK przez osoby posiadające odpowiednie kwalifikacje i uprawnienia. Tyczenie obiektów należy prowadzić w oparciu o państwowy układ współrzędnych. W razie rozbieżności tyczenia w terenie z danymi zawartymi w Dokumentacji Projektowej, należy wykonać domiary kontrolne do punktów charakterystycznych w celu prawidłowego ustalenia odległości projektowanego obiektu od obiektów istniejących [często zdarza się, że usytuowanie obiektów w naturze nie odpowiada odczytom dokonany z mapy].

5.2 Zasady wykonywania prac pomiarowych

Prace pomiarowe powinny być wykonane zgodnie z obowiązującymi Instrukcjami GUGiK (od 1 do 7). Przed przystąpieniem do robót Wykonawca powinien przejąć od Zamawiającego dane zawierające lokalizację i współrzędne punktów głównych trasy oraz reperów. W oparciu o materiały dostarczone przez Zamawiającego, Wykonawca powinien przeprowadzić obliczenia i pomiary geodezyjne niezbędne do szczegółowego wytyczenia robót. Prace pomiarowe powinny być wykonane przez osoby posiadające odpowiednie kwalifikacje i uprawnienia.

Wykonawca powinien natychmiast poinformować Inżyniera o wszelkich błędach wykrytych w wytyczeniu punktów głównych trasy i (lub) reperów roboczych. Błędy te powinny być usunięte na koszt Zamawiającego.

Wykonawca powinien sprawdzić czy rzędne terenu określone w dokumentacji projektowej są zgodne z rzeczywistymi rzędnymi terenu. Jeżeli Wykonawca stwierdzi, że rzeczywiste rzędne terenu istotnie różnią się od rzędnych określonych w dokumentacji projektowej, to powinien powiadomić o tym Inżyniera. Ukształtowanie terenu w takim rejonie nie powinno być zmieniane przed podjęciem odpowiedniej decyzji przez Inżyniera. Wszystkie roboty dodatkowe, wynikające z różnic rzędnych terenu podanych w dokumentacji projektowej i rzędnych rzeczywistych, akceptowane przez Inżyniera, zostaną wykonane na koszt Zamawiającego. Zaniechanie powiadomienia Inżyniera oznacza, że roboty dodatkowe w takim przypadku obciążą Wykonawcę.

Wszystkie roboty, które bazują na pomiarach Wykonawcy, nie mogą być rozpoczęte przed zaakceptowaniem wyników pomiarów przez Inżyniera.

Punkty wierzchołkowe, punkty główne trasy i punkty pośrednie osi trasy muszą być zaopatrzone w oznaczenia określające w sposób wyraźny i jednoznaczny charakterystykę i położenie tych punktów. Forma i wzór tych oznaczeń powinny być zaakceptowane przez Inżyniera. Wykonawca sporządzi uproszczoną dokumentację geodezyjną na wykonanie robót objętych niniejszą ST, co umożliwi bieżącą kontrolę prowadzonych robót.

Wykonawca ponosi odpowiedzialność za następstwa niezgodności wykonanych robót z dokumentacją projektową, niniejszymi ST oraz zmianami wprowadzonymi w nich zawczasu przez Inżyniera. Dodatkowo na każde wezwanie Inżyniera Wykonawca wykona wszelkie pomiary geodezyjne określone przez Inżyniera. Koszt tych pomiarów obciąża Wykonawcę.

Wykonawca jest odpowiedzialny za ochronę wszystkich punktów pomiarowych i ich oznaczeń w trakcie trwania robót. Jeżeli znaki pomiarowe (repery państwowe, punkty poligonowe) zostaną zniszczone przez Wykonawcę świadomie lub wskutek zaniedbania, to zostaną one odtworzone na koszt Wykonawcy.

”W przypadku konieczności odtworzenia istniejących znaków geodezyjnych należących do osnowy trzeciej klasy kolidujących z nowym zagospodarowaniem terenu po przebudowie drogi, należy prace wykonać w sposób uzgodniony z ośrodkiem geodezyjnym”.

5.3 Sprawdzenie wyznaczenia punktów głównych osi trasy i punktów wysokościowych

Punkty wierzchołkowe trasy i inne punkty główne powinny być zastabilizowane w sposób trwały, przy użyciu pali drewnianych lub słupków betonowych, a także dowiązane do punktów pomocniczych, położonych poza granicą robót ziemnych. Maksymalna odległość pomiędzy punktami głównymi na odcinkach prostych nie może przekraczać 50 m.

Zamawiający powinien założyć robocze punkty wysokościowe (repery robocze) wzdłuż osi trasy drogowej, a także przy każdym obiekcie inżynierskim.

Maksymalna odległość między reperami roboczymi wzdłuż trasy drogowej w terenie płaskim powinna wynosić 100 metrów, natomiast w terenie falistym i górskim powinna być odpowiednio zmniejszona, zależnie od jego konfiguracji.

Repery robocze należy założyć poza granicami robót związanych z wykonaniem trasy drogowej i obiektów towarzyszących. Jako repery robocze można wykorzystać punkty stałe na stabilnych, istniejących budowlach wzdłuż trasy drogowej. O ile brak takich punktów, repery robocze należy założyć w postaci słupków betonowych lub grubych kształtowników stalowych, osadzonych w gruncie w sposób wykluczający osiadanie, zaakceptowany przez Inżyniera.

Rzędne reperów roboczych należy określać z taką dokładnością, aby średni błąd niwelacji po wyrównaniu był mniejszy od 4 mm/km, stosując niwelację podwójną w nawiązaniu do reperów państwowych.

Repery robocze powinny być wyposażone w dodatkowe oznaczenia, zawierające wyraźne i jednoznaczne określenie nazwy repera i jego rzędnej.

UWAGA! Wykonawca ma obowiązek zgłosić niezwłocznie Inspektorowi wszelkie niezgodności wytyczania robót w terenie z dokumentacją projektową lub problemy z wytyczeniem. Projektant w ramach nadzoru autorskiego przedstawi swoje stanowisko w każdym przypadku takiej niezgodności i jeżeli zajdzie taka konieczność wprowadzi korekty w dokumentacji projektowej. W opieszałości w zgłoszeniu przez Wykonawcę niezgodności wytyczenia z dokumentacją projektową, skutki finansowe z tego tytułu poniesie Wykonawca.

5.4 Wyznaczenie osi trasy drogi

Tyczenie osi trasy należy wykonać w oparciu o dokumentację projektową oraz inne dane geodezyjne przekazane przez Zamawiającego, przy wykorzystaniu sieci poligonizacji państwowej albo innej osnowy geodezyjnej, określonej w dokumentacji projektowej.

Oś trasy powinna być wyznaczona w punktach głównych i w punktach pośrednich w odległości zależnej od charakterystyki terenu i ukształtowania trasy, lecz nie rzadziej niż co 50 metrów.

Dopuszczalne odchylenie sytuacyjne wytyczonej osi trasy w stosunku do dokumentacji projektowej nie może być większe niż 3 cm dla autostrad i dróg ekspresowych lub 5 cm dla pozostałych dróg. Rzędne niwelety punktów osi trasy należy wyznaczyć z dokładnością do 1 cm w stosunku do rzędnych niwelety określonych w dokumentacji projektowej.

Do utrwalenia osi trasy w terenie należy użyć materiałów wymienionych w pkt 2.2. Usunięcie pali z osi trasy jest dopuszczalne tylko wówczas, gdy Wykonawca robót zastąpi je odpowiednimi palami po obu stronach osi, umieszczonych poza granicą robót.

5.5 Wyznaczenie przekrojów poprzecznych

Wyznaczenie przekrojów poprzecznych obejmuje wyznaczenie krawędzi wykopów na powierzchni terenu (określenie granicy robót), zgodnie z dokumentacją projektową oraz w miejscach wymagających uzupełnienia dla poprawnego przeprowadzenia robót i w miejscach zaakceptowanych przez Inspektora nadzoru.

Do wyznaczania krawędzi wykopów należy stosować dobrze widoczne paliki lub wiechy. Odległość między palikami lub wiechami należy dostosować do ukształtowania terenu oraz geometrii trasy drogowej. Odległość ta co najmniej powinna odpowiadać odstępowi kolejnych przekrojów poprzecznych.

Profilowanie przekrojów poprzecznych musi umożliwiać wykonanie wykopów o kształcie zgodnym z dokumentacją projektową.

5.6 Wyznaczenie pozostałych obiektów (sieci, studnie, budowle i obiekty kubaturowe)

Tyczenie osi trasy należy wykonać w oparciu o dokumentację projektową oraz inne dane geodezyjne przekazane przez Zamawiającego, przy wykorzystaniu sieci poligonizacji państwowej albo innej osnowy geodezyjnej, określonej w dokumentacji projektowej.

Oś sieci powinna być wyznaczona w punktach głównych i w punktach pośrednich w odległości zależnej od charakterystyki terenu i ukształtowania trasy, lecz nie rzadziej niż co 50 metrów.

Dla tyczenia studni kanalizacyjnych należy wykonać szkice życzeniowe z wykonanymi odbiciami (domiarami) od punktów charakterystycznych aby było możliwe odtworzenie punktu tyczenia po wykonaniu wykopu.

Tyczenie komór i obiektów kubaturowych należy wykonać poprzez naniesienie w terenie osi obiektu oraz jego konturu (rogów)

5.7 Inwentaryzacja powykonawcza.

Po zakończeniu prac Wykonawca zobowiązany jest do opracowania geodezyjnej dokumentacji powykonawczej. Inwentaryzację powykonawczą w tym wersję elektroniczną na płycie CD należy dostarczyć Inwestorowi przy odbiorze końcowym wraz ze zaktualizowanym podkładem mapowym i klauzulą właściwego ośrodka geodezyjnego o przyjęciu materiałów do zasobu.

5.7.1 Wykonanie inwentaryzacji powykonawczej sporządzonej w postaci mapy elektronicznej.

Dokumentacja geodezyjna powykonawcza przekazana Inwestorowi w formie elektronicznej mapy powinna być plikiem w formacie DXF lub DWG w układzie geodezyjnym 65 lub jedynie za zgodą Inwestora w układzie lokalnym. Warstwy powinny być jednoznacznie opisane wg odpowiedniej kategorii (wyjątkowo za zgodą Inwestora dopuszcza się inny opis oraz ilość warstw).

Ponadto Geodezyjna inwentaryzacja powykonawcza robót i sieci uzbrojenia terenu powinna uwzględnić między innymi :

dla branży kanalizacyjnej:

- karty studni i wpustów z zaznaczeniem: numeru studni, rzędnych góry, dna, rzędnych poszczególnych wlotów i wylotów, rodzaju materiału, datę zabudowy. na planie sytuacyjnym zaznaczyć należy średnicę przewodu materiał oraz spadek

dla branży teletechnicznej

- wg wymagań właściciela urządzenia,

dla branży drogowej:

- plan sytuacyjny (obmiar powykonawczy) z zaznaczonym w kolorze rodzajami nawierzchni i ich powierzchniami oraz wszystkimi wbudowanymi urządzeniami (bariery, poręcze mury oporowe, przepusty, znaki drogowe, krzewy, drzewa), szkice polowe dla urządzeń

dla branży mostowej (mosty, przepusty)

- plan sytuacyjny (obmiar powykonawczy)

Plan sytuacyjny (obmiar powykonawczy) należy przekazać wraz z geodezyjną inwentaryzacją powykonawczą, również w formie elektronicznej.

Kopię mapy zasadniczej powstałej w wyniku geodezyjnej inwentaryzacji powykonawczej należy przekazać w następującej ilości: 2 kpl dla Zamawiającego po 1 kpl. dla każdej branży,

Mapa numeryczna na płycie CD powinna zawierać: adres wykonawcy, tel. kontaktowy, temat zadania i datę oddania dokumentacji do Inwestora.

6. KONTROLA JAKOŚCI ROBÓT

6.1 Ogólne zasady kontroli jakości robót

Ogólne zasady kontroli jakości robót podano w ST-00.00. „Wymagania ogólne” pkt. 6.

6.2 Kontrola jakości prac pomiarowych

Kontrolę jakości prac pomiarowych związanych z odtworzeniem trasy i punktów wysokościowych należy prowadzić według ogólnych zasad określonych w instrukcjach i wytycznych GUGiK (1,2,3,4,5,6,7).

7. OBMIAR ROBÓT

7.1 Ogólne zasady obmiaru robót

Ogólne zasady obmiaru robót podano w ST-00.00. „Wymagania ogólne” pkt. 7.

8. ODBIÓR ROBÓT

8.1 Ogólne zasady odbioru robót

Ogólne zasady odbioru robót podano w ST-00.00. „Wymagania ogólne” pkt. 8.

8.2 Sposób odbioru robót

Odbiór robót związanych z odtworzeniem trasy w terenie następuje na podstawie szkiców, dzienników pomiarów geodezyjnych lub protokołu z kontroli geodezyjnej, które Wykonawca przedkłada Inspektorowi.

9. PODSTAWA PŁATNOŚCI

9.1 Ogólne ustalenia dotyczące podstawy płatności

Ogólne ustalenia dotyczące podstawy płatności podano w ST-00.00. „Wymagania ogólne” pkt 9.

9.2 Cena jednoski obmiarowej

Cena 1 km wykonania robót obejmuje:

- sprawdzenie wyznaczenia punktów głównych osi trasy i punktów wysokościowych,
- uzupełnienie osi trasy dodatkowymi punktami,
- wyznaczenie dodatkowych punktów wysokościowych,
- wyznaczenie przekrojów poprzecznych z ewentualnym wytyczeniem dodatkowych przekrojów,
- zastabilizowanie punktów w sposób trwały, ochrona ich przed zniszczeniem i oznakowanie ułatwiające odszukanie i ewentualne odtworzenie.

Cena kompletu inwentaryzacji geodezyjnej obejmuje:

- roboty przygotowawcze,
- dostarczenie materiałów i sprzętu,
- wszelkie pomiary geodezyjne,
- opracowanie inwentaryzacji geodezyjnej wraz z wymaganymi operatami,
- uzyskanie klauzuli z właściwego ośrodka geodezyjnego o przyjęciu materiałów do zasobu,
- opracowanie inwentaryzacji w formie elektronicznej,
- przekazanie materiałów Inwestorowi.

10. PRZEPISY ZWIĄZANE

1. Ustawa z dnia 17 maja 1989 r. – Prawo geodezyjne i kartograficzne (Dz. U. nr 30, poz. 163 z późniejszymi zmianami)
[Instrukcje i wytyczne techniczne byłego Głównego Urzędu Geodezji i Kartografii];
2. Instrukcja techniczna 0-1. Ogólne zasady wykonywania prac geodezyjnych.

3. Instrukcja techniczna 0-3. Zasady kompletowania dokumentacji geodezyjnej i kartograficznej
4. Instrukcja techniczna G-1. Pozioma osnowa geodezyjna
5. Instrukcja techniczna G-2. Wysokościowa osnowa geodezyjna
6. Instrukcja techniczna G-3. Geodezyjna obsługa inwestycji
7. Instrukcja techniczna G-4. Pomiary sytuacyjne i wysokościowe
8. Wytyczne techniczne G-3.1. Osnowy realizacyjne
9. Wytyczne techniczne G-3.2. Pomiary realizacyjne

ST-02.01.01 ROZBIÓRKA ELEMENTÓW DRÓG

1. WSTĘP

1.1 Przedmiot ST

Przedmiotem niniejszej specyfikacji technicznej ST są wymagania dotyczące wykonania i odbioru Robót związanych z rozbiórką elementów dróg i ulic.

1.2 Zakres stosowania ST

Specyfikacje Techniczne (ST) stanowią część Specyfikacji Istotnych Warunków Zamówienia (SIWZ), które należy odnieść do zlecenia i wykonania Robót związanych z zadaniem pn: (nazwę projektu podano w stopce strony) w zakresie zgodnym z Dokumentacją Projektową oraz z wymaganiami szczegółowymi zawartymi w pozostałych ST. Specyfikacje Techniczne uwzględniają obowiązujące normy państwowe, instrukcje i przepisy stosujące się do Robót.

1.3 Zakres Robót objętych ST

Ustalenia zawarte w niniejszej specyfikacji dotyczą zasad prowadzenia robót związanych z rozbiórką:

- warstw nawierzchni bitumicznej lub tłuczniowej
- krawężników lub innych prefabrykatów
- kostki kamiennej

1.4 Określenia podstawowe

Stosowane określenia podstawowe są zgodne z obowiązującymi, odpowiednimi polskimi normami oraz z definicjami podanymi w ST-00.00. „Wymagania ogólne” pkt 1.4.

1.5 Ogólne wymagania dotyczące Robót

Ogólne wymagania dotyczące Robót podano w ST-00.00. „Wymagania ogólne” pkt 1.5

2. MATERIAŁY

2.1 Ogólne wymagania dotyczące materiałów

Ogólne wymagania dotyczące materiałów, ich pozyskiwania i składowania, podano w ST-00.00. „Wymagania ogólne” pkt 2.

3. SPRZĘT

3.1 Ogólne wymagania dotyczące sprzętu

Ogólne wymagania dotyczące sprzętu podano w ST-00.00. „Wymagania ogólne” pkt 3.

3.2 Sprzęt do rozbiórki

Do wykonania Robót związanych z rozbiórką elementów dróg i ulic może być wykorzystany sprzęt podany poniżej, lub inny zaakceptowany przez Inżyniera:

- spycharki,
- ładowarki,
- Żurawie samochodowe,
- samochody ciężarowe,
- zrywarki,
- młoty pneumatyczne,
- piły mechaniczne,
- frezarki nawierzchnne,
- koparki.

4. TRANSPORT

4.1 Ogólne wymagania dotyczące transportu

Ogólne wymagania dotyczące transportu podano w ST-00.00. „Roboty drogowe. Wymagania ogólne” pkt 4.

4.2 Transport materiałów z rozbiórki

Materiał z rozbiórki można przewozić dowolnym środkiem transportu.

5. WYKONANIE ROBÓT

5.1 Ogólne zasady wykonania Robót

Ogólne zasady wykonania Robót podano w ST-00.00. „Wymagania ogólne” pkt. 5.

5.2 Wykonanie Robót rozbiórkowych

Roboty rozbiórkowe elementów dróg obejmują usunięcie z Terenu Budowy wszystkich elementów wymienionych w pkt 1.3, zgodnie z Dokumentacją Projektową, ST lub wskazanych przez Inżyniera. Roboty rozbiórkowe można wykonywać mechanicznie lub ręcznie w sposób określony w ST lub przez Inżyniera.

5.3 Rozbiórka nawierzchni bitumicznych

W przypadku usuwania warstw nawierzchni bitumicznych należy zastosować piły mechaniczne, frezarki, zrywarki, młoty pneumatyczne. Po wycięciu powierzchni przeznaczonej do rozbiórki, należy rozbić w sposób ręczny lub mechaniczny duże fragmenty nawierzchni i usunąć z terenu budowy - **zutyliczować**.

Dopuszcza się ponowne wbudowanie materiałów z rozbiórki.

5.4 Rozbiórki pozostałych elementów

W przypadku rozbiórki pozostałych elementów:

- odkopania rozbieranych elementów mechanicznie lub ręcznie,
- załadunku i wywiezieniu z placu budowy.
- zwiezienia i rozładunku we wskazane przez Zamawiającego miejsce
- utylizacji.

5.5 Warunki ogólne

Doły (wykopy) powstałe po rozbiórce elementów dróg, studzienek deszczowych znajdujące się w miejscach, gdzie zgodnie z Dokumentacją Projektową będą wykonane wykopy drogowe, powinny być tymczasowo zabezpieczone. W szczególności należy zapobiec gromadzeniu się w nich wody opadowej.

6. KONTROLA JAKOŚCI ROBÓT

6.1 Ogólne zasady kontroli jakości Robót

Ogólne zasady kontroli jakości Robót podano w ST-00.00. „Wymagania ogólne” pkt 6.

6.2 Kontrola jakości Robót rozbiórkowych

Kontrola jakości Robót polega na wizualnej ocenie kompletności wykonanych Robót rozbiórkowych.

7. OBMIAR ROBÓT

7.1 Ogólne zasady obmiaru Robót

Ogólne zasady obmiaru Robót podano w ST-00.00. „Wymagania ogólne” pkt 7.

7.2 Jednostka obmiarowa

Jednostką obmiarowa robót związanych z rozbiórką elementów dróg jest:

- dla nawierzchni bitumicznych oraz pozostałych nawierzchni np. kostki betonowej lub kostki kamiennej– m² (metr kwadratowy),
- dla krawężnika i obrzeża, - m (metr),

8. ODBIÓR ROBÓT

Ogólne zasady odbioru Robót podano w ST-00.00. „Wymagania ogólne” pkt 8.

9. PODSTAWA PŁATNOŚCI

9.1 Ogólne ustalenia dotyczące podstawy płatności

Ogólne ustalenia dotyczące podstawy płatności podano w ST-00.00. „Wymagania ogólne” pkt 9.

9.2 Cena jednostki obmiarowej

Cena wykonania robót obejmuje:

dla rozbiórki warstw nawierzchni:

- wyznaczenie powierzchni przeznaczonej do rozbiórki,
- rozkucie i zerwanie nawierzchni,
- ew. przesortowanie materiału uzyskanego
- załadunek i wywiezienie materiałów z rozbiórki,
- wyrównanie podłoża i uporządkowanie terenu rozbiórki;
- rozładunek
- odkopanie krawężników, obrzeży wraz z wyjęciem
- odzysk przewidzianych do odzysku krawężników, zabezpieczenie ich do ponownego
- zerwanie podsypki cementowo-piaskowej i ew. ław,
- ew. przesortowanie materiału uzyskanego
- załadunek i wywiezienie materiałów z rozbiórki,
- wyrównanie podłoża i uporządkowanie terenu rozbiórki;
- rozładunek
- koszty utylizacji

10. PRZEPISY ZWIĄZANE

- BN-77/8931-12 Oznaczenie wskaźnika zagęszczenia gruntu.
- PN-S-02205:1998 Drogi samochodowe. Roboty ziemne. Wymagania i badania
- Przepisy budowy urządzeń elektrycznych PBUE wyd.1997 r.
- Rozporządzenie Ministra Budownictwa i Przemysłu Materiałów Budowlanych w sprawie bezpieczeństwa i higieny pracy przy wykonywaniu robót budowlano – montażowych i rozbiórkowych Dz.U. nr 13 z dn. 10.04.1972r.

**ST - 02.02.01 KORYTOWANIE WRAZ Z
PROFILOWANIEM I ZAGĘSZCZENIEM
PODŁOŻA**

1. WSTĘP

1.1 Przedmiot i zakres stosowania ST

Przedmiotem niniejszej szczegółowej specyfikacji technicznej (ST) są wymagania dotyczące wykonania i odbioru robót związanych z wykonywaniem koryta wraz z profilowaniem i zagęszczaniem podłoża gruntowego.

1.2 Zakres stosowania ST

Specyfikacje Techniczne (ST) stanowią część Specyfikacji Istotnych Warunków Zamówienia (SIWZ), które należy odnieść do zlecenia i wykonania Robót związanych z zadaniem pn: (nazwę projektu podano w stopce strony) w zakresie zgodnym z Dokumentacją Projektową oraz z wymaganiami szczegółowymi zawartymi w pozostałych ST. Specyfikacje Techniczne uwzględniają obowiązujące normy państwowe, instrukcje i przepisy stosujące się do Robót.

1.3 Zakres robót objętych ST

Ustalenia zawarte w niniejszej specyfikacji dotyczą zasad prowadzenia robót związanych z wykonaniem robót ziemnych - koryta, wraz z profilowaniem i zagęszczaniem podłoża przeznaczonego do ułożenia konstrukcji nawierzchni zgodnej z Dokumentacją projektową.

1.4 Określenia podstawowe

Stosowane określenia podstawowe są zgodne z obowiązującymi, odpowiednimi polskimi normami oraz z definicjami podanymi w ST-00.00. „Wymagania ogólne” pkt. 1.4

1.5 Ogólne wymagania dotyczące robót

Ogólne wymagania dotyczące robót podano w ST-00.00. „Wymagania ogólne”.

2. MATERIAŁY

Materiały nie występują

3. SPRZĘT

3.1 Ogólne wymagania dotyczące sprzętu

Ogólne wymagania dotyczące sprzętu podano w ST-00.00. „Wymagania ogólne” pkt. 3

3.2 Sprzęt do robót ziemnych

Wykonawca przystępujący do wykonania koryta i profilowania i zagęszczenia podłoża powinien wykazać się możliwością korzystania z następującego sprzętu:

- koparek podsiębiernych,
- równiarek lub spycharek uniwersalnych,
- walców statycznych, wibracyjnych lub płyt wibracyjnych,
- środków transportowych.

Stosowany sprzęt nie może spowodować niekorzystnego wpływu na właściwości gruntu podłoża.

4. TRANSPORT

4.1 Ogólne wymagania dotyczące transportu

Ogólne wymagania dotyczące transportu podano w ST-00.00. „Wymagania ogólne” pkt. 4

4.2 Transport gruntu

Materiał z rozbiórki koryta można przewozić dowolnym środkiem transportu.

5. WYKONANIE ROBÓT

5.1 Ogólne zasady wykonania robót

Ogólne zasady wykonania robót podano w ST-00.00. „Wymagania ogólne” pkt. 5

5.2 Warunki przystąpienia do robót

Wykonawca powinien przystąpić do wykonania koryta oraz profilowania i zagęszczenia podłoża bezpośrednio przed rozpoczęciem robót związanych z wykonaniem warstw nawierzchni. Wcześniejsze przystąpienie do wykonania koryta oraz profilowania i zagęszczania podłoża, jest możliwe wyłącznie za zgodą Inspektora nadzoru, w korzystnych warunkach atmosferycznych.

W wykonanym korycie oraz po wyprofilowanym i zagęszczonym podłożu nie może odbywać się ruch budowlany, niezwiązany bezpośrednio z wykonaniem pierwszej warstwy podbudowy.

5.3 Wykonanie koryta

Paliki lub szpilki do prawidłowego ukształtowania koryta w planie i profilu powinny być wcześniej przygotowane.

Paliki lub szpilki należy ustawiać w osi drogi i w rzędach równoległych do osi drogi lub w inny sposób zaakceptowany przez Inspektora nadzoru. Rozmieszczenie palików lub szpilek powinno umożliwiać naciągnięcie sznurków lub linek do wytyczenia robót w odstępach nie większych niż co 10 metrów.

Rodzaj sprzętu, a w szczególności jego moc należy dostosować do rodzaju gruntu, w którym prowadzone są roboty i do trudności jego odspojenia.

Grunt odspojony w czasie wykonywania koryta powinien odwieziony na odkład i zutylizowany. Wszelkie koszty związane z odspojeniem, załadunkiem i wywozem a także utylizacją odspojonego gruntu leżą po stronie Wykonawcy i nie będą podlegać odrębnej zapłacie. Wykonawca będzie zobowiązany przedstawić Inżynierowi i Zamawiającemu stosowne potwierdzenie zutylizowania urobku w postaci kart odpadu. Koszty wykonania koryta, odwozu i utylizacji zostaną uwzględnione w cenie jednostkowej wykonania koryta.

5.4 Profilowanie i zagęszczanie podłoża

Profilowanie koryta w wykopie i górnej płaszczyzny korpusu drogowego w nasypie polega na ścięciu nierówności i nadaniu płaszczyznom pochylenia podłużnego i spadku poprzecznego zgodnie z Dokumentacją Projektową. Jeśli dokładność mechanicznego wykonania koryta nie jest wystarczająca, ostateczne profilowanie należy wykonać ręcznie. Do profilowania podłoża można przystąpić bezpośrednio przed ułożeniem warstwy odsączającej i odcinającej. Po oczyszczeniu powierzchni podłoża należy sprawdzić, czy istniejące rzędne terenu umożliwiają uzyskanie po profilowaniu zaprojektowanych rzędnych podłoża. Zaleca się, aby rzędne terenu przed profilowaniem były o co najmniej 5 cm wyższe niż projektowane rzędne podłoża. Jeżeli powyższy warunek nie jest spełniony i występują zaniżenia poziomu w podłożu przewidzianym do profilowania, Wykonawca powinien spulchnić podłoże na głębokość zaakceptowaną przez Inżyniera, dowieźć dodatkowy grunt

spełniający wymagania obowiązujące dla górnej strefy korpusu, w ilości koniecznej do uzyskania wymaganych rzędnych wysokościowych i zagęścić warstwę do uzyskania wartości wskaźnika zagęszczenia, określonych w tabelicy 1.

W przypadku gdy powierzchnia podłoża przed profilowaniem nie wymaga uzupełnienia gruntem, należy oczyszczoną powierzchnię dogęścić trzy bądź czterokrotnym przejściem średniego walca stalowego, gładkiego i wówczas przystąpić do profilowania podłoża.

Do profilowania podłoża należy stosować równiarki. Bezpośrednio po profilowaniu podłoża należy przystąpić do jego zagęszczania.

Zagęszczanie podłoża należy kontynuować do osiągnięcia wskaźnika zagęszczenia nie mniejszego od podanego w tabelicy 1. Wskaźnik zagęszczenia należy kontrolować wg normalnej próby Proctora, przeprowadzonej zgodnie z BN-77/8931-12, lub dla gruntów grubo okruchowych płytą VVS zgodnie z PN-S-02205.

Tabela 1. Minimalne wartości wskaźnika zagęszczenia podłoża (Is)

Strefa korpusu	Minimalna wartość Is dla dróg KR3 – KR6
Górna warstwa o grubości 20 cm	1,03
Na głębokości od 20 do 50 cm od powierzchni podłoża	1,00

W przypadku, gdy gruboziarnisty materiał tworzący podłoże uniemożliwia przeprowadzenie badania zagęszczenia, kontrolę zagęszczenia należy oprzeć na metodzie obciążeń płytowych. Należy określić - pierwotny i wtórny moduł odkształcenia podłoża według BN-64/8931-02. Stosunek wtórnego i pierwotnego modułu odkształcenia nie powinien przekraczać 2.2.

Wilgotność gruntu podłoża podczas zagęszczania powinna być równa wilgotności optymalnej z tolerancją od -20% do +10%.

Przed przystąpieniem do profilowania podłoże powinno być oczyszczone ze wszelkich zanieczyszczeń. Po oczyszczeniu powierzchni podłoża należy sprawdzić, czy istniejące rzędne terenu umożliwiają uzyskanie po profilowaniu zaprojektowanych rzędnych podłoża. Zaleca się, aby rzędne terenu przed profilowaniem były o co najmniej 5 cm wyższe niż projektowane rzędne podłoża.

Do profilowania podłoża należy stosować równiarki lub ładowarki. Ścięty grunt powinien być wykorzystany w robotach ziemnych lub w inny sposób zaakceptowany przez Inspektora nadzoru. Bezpośrednio po profilowaniu podłoża należy przystąpić do jego zagęszczania.

Wilgotność gruntu podłoża podczas zagęszczania powinna być równa wilgotności optymalnej z tolerancją od -20% do +10%.

5.5 Utrzymanie koryta oraz wyprofilowanego i zagęszczonego podłoża

Podłoże (koryto) po wyprofilowaniu i zagęszczeniu powinno być utrzymywane w dobrym stanie. Jeżeli po wykonaniu robót związanych z profilowaniem i zagęszczeniem podłoża nastąpi przerwa w robotach i Wykonawca nie przystąpi natychmiast do układania warstw podbudowy, to powinien on zabezpieczyć podłoże przed nadmiernym zawilgoceniem, na przykład przez rozłożenie folii lub w inny sposób zaakceptowany przez Inwestora.

Jeżeli wyprofilowane i zagęszczone podłoże uległo nadmiernemu zawilgoceniu, to do układania kolejnej warstwy można przystąpić dopiero po jego naturalnym osuszeniu.

Po osuszeniu podłoża Inspektor nadzoru oceni jego stan i ewentualnie zaleci wykonanie niezbędnych napraw. Jeżeli zawilgocenie nastąpiło wskutek zaniedbania Wykonawcy, to naprawę wykona on na własny koszt.

6. KONTROLA JAKOŚCI ROBÓT

6.1 Ogólne zasady kontroli jakości robót

Ogólne zasady kontroli jakości robót podano w ST-00.00. „Wymagania ogólne” pkt. 4

6.2 Badania w czasie robót

6.2.1 Częstotliwość oraz zakres badań i pomiarów

Częstotliwość oraz zakres badań i pomiarów dotyczących cech geometrycznych koryta i wyprofilowanego podłoża podaje tablica 1.

Tablica 1. Częstotliwość oraz zakres badań i pomiarów wykonanego koryta i wyprofilowanego podłoża

Lp.	Wyszczególnienie badań i pomiarów	Minimalna częstotliwość badań i pomiarów
1	Szerokość koryta	1 raz na 20 m
2	Równość podłużna	co 20 m
3	Równość poprzeczna	co 20 m
4	Spadki poprzeczne	co 20 m
5	Rzędne wysokościowe	co 20 m w osi jezdni i na jej krawędziach
6	Ukształtowanie osi w planie	co 20 m w osi jezdni i na jej krawędziach

6.2.2 Szerokość koryta (profilowanego podłoża)

Szerokość koryta i profilowanego podłoża nie może różnić się od szerokości projektowanej o więcej niż + 10 cm i -5 cm.

6.2.3 Równość koryta (profilowanego podłoża)

Nierówności podłużne koryta i profilowanego podłoża należy mierzyć 4-metrową łąką zgodnie z normą BN- 68/8931-04 [4].

Nierówności poprzeczne należy mierzyć 4-metrową łąką. Nierówności nie mogą przekraczać 20 mm.

6.2.4 Spadki poprzeczne

Spadki poprzeczne koryta i profilowanego podłoża powinny być zgodne z dokumentacją projektową z tolerancją $\pm 0,5\%$.

6.2.5 Rzędne wysokościowe

Różnice pomiędzy rzędnymi wysokościowymi koryta lub wyprofilowanego podłoża i rzędnymi projektowanymi nie powinny przekraczać +1 cm, -2 cm.

6.2.6 Ukształtowanie osi w planie

Oś w planie nie może być przesunięta w stosunku do osi projektowanej o więcej niż +/- 5cm

6.2.7 Nośność podłoża

Pomiary nośności podłoża należy wykonać zgodnie z BN-64/8931-02 [10]. Podłoże powinna spełniać dla KR1 następujące wymagania nośności: moduł odkształcenia wtórnego $E_2 > 80$ MPa lub dynamiczny moduł odkształcenia $E_{vD} > 50$ MPa. Zagęszczenie (stosunek wtórnego i pierwotnego modułu odkształcenia) $< 2,2$

6.3 Zasady postępowania z wadliwie wykonanymi odcinkami koryta (profilowanego podłoża)

Wszystkie powierzchnie, które wykazują większe odchylenia cech geometrycznych od określonych w punkcie.6.2 powinny być naprawione przez spalanie do głębokości co najmniej 10 cm, wyrównanie i powtórne zagęszczenie. Dodanie nowego materiału bez spalania wykonanej warstwy jest niedopuszczalne.

7. OBMIAR ROBÓT

7.1 Ogólne zasady obmiaru robót

Ogólne zasady obmiaru robót podano w ST-00.00. „Wymagania ogólne” pkt. 7.

7.2 Jednostka obmiarowa

Jednostką obmiarową jest:

- m3 (metr sześcienny) robót ziemnych podczas korytowania
- m2 (metr kwadratowy) profilowania i zagęszczania podłoża.

8. ODBIÓR ROBÓT

8.1 Ogólne zasady odbioru robót

Ogólne zasady odbioru robót podano w ST-00.00. „Wymagania ogólne” pkt. 8

8.2 Sposób odbioru robót

Roboty uznaje się za wykonane zgodnie z dokumentacją projektową, ST i wymaganiami Inwestora, jeżeli wszystkie pomiary i badania z zachowaniem tolerancji wg punktu 6 dały wyniki pozytywne.

9. PODSTAWA PŁATNOŚCI

9.1 Ogólne ustalenia dotyczące podstawy płatności

Ogólne ustalenia dotyczące podstawy płatności podano w ST-00.00. „Wymagania ogólne” pkt. 9

9.2 Cena jednostki obmiarowej

Cena 1 m3 robót ziemnych podczas wykonania koryta oraz cena 1 m2 profilowania i zagęszczania podłoża obejmuje:

- prace pomiarowe i roboty przygotowawcze,
- odspojenie gruntu z przerzutem,
- załadunek nadmiaru odspojonego gruntu na środki transportowe i odwiezienie na odkład wraz z utylizacją,
- profilowanie dna koryta lub podłoża,
- zagęszczenie,
- utrzymanie koryta lub podłoża,
- przeprowadzenie pomiarów i badań wymaganych w specyfikacji technicznej.

10. PRZEPISY ZWIĄZANE

10.1 Normy

- PN-S-02205 Drogi samochodowe. Roboty ziemne. Wymagania i badania.
- PN-B-06050 Geotechnika. Roboty ziemne. Wymagania ogólne.
- BN-77/8931-12 Drogi samochodowe. Oznaczenie wskaźnika zagęszczenia gruntu.
- PN-EN 1097-5 Badania mechanicznych i fizycznych właściwości kruszyw Część 5: Oznaczanie zawartości wody przez suszenie w suszarce z wentylacją
- PN-B-02481:1998 Grunty budowlane. Określenia, symbole, podział i opis gruntów.
- PN-EN 1997-2:2009 Geotechnika. Badania polowe.

**ST-03.01.01 KANALIZACJA GRAWITACYJNA Z
RUR PVC-U**

1. WSTĘP

1.1 Przedmiot ST

Niniejsza specyfikacja techniczna odnosi się do wymagań wspólnych dla poszczególnych wymagań technicznych dotyczących kryteriów wykonania materiałowego, wymagań technologicznych, dostawy, montażu i odbioru rur kanalizacyjnych z PVC-u.

1.2 Zakres stosowania ST

Specyfikacje Techniczne (ST) stanowią część Specyfikacji Istotnych Warunków Zamówienia (SIWZ), które należy odnieść do zlecenia i wykonania Robót związanych z zadaniem pn: (nazwę projektu podano w stopce strony) w zakresie zgodnym z Dokumentacją Projektową oraz z wymaganiami szczegółowymi zawartymi w pozostałych ST. Specyfikacje Techniczne uwzględniają obowiązujące normy państwowe, instrukcje i przepisy stosujące się do Robót.

1.3 Zakres Robót objętych ST

1.3.1 Ogólny zakres Robót

Ustalenia zawarte w niniejszej specyfikacji dotyczą zasad prowadzenie Robót związanych ze wszystkimi czynnościami umożliwiającymi wykonanie i odbiór robót przygotowawczych i budowlano-montażowych w zakresie montażu rur kanalizacyjnych zgodnymi z Dokumentacją Projektową. Zakłada się, że Teren Budowy jest przekazany zgodnie z warunkami zawartymi ST-00.00.-Wymagania ogólne (Przekazanie Terenu Budowy). Wykonawca po odebraniu zakresu robót jest odpowiedzialny za odpowiednie zabezpieczenie Terenu Budowy. Prace budowlano-montażowe, do których odnosi się niniejsza specyfikacja, dotyczą wykonania urządzeń które w sposób prawidłowy pozwolą na przepływ medium dla którego budowana jest przedmiotowa kanalizacja.

Wbudowywane wyroby budowlane muszą spełniać kryteria podane w punkcie 2 niniejszej specyfikacji, Dokumentacji Projektowej oraz uzyskać akceptację Inżyniera i Zamawiającego.

1.3.2 Szczegółowy zakres Robót

Roboty przygotowawcze

W zakresie robót przygotowawczych zasadniczych przewidziano wszystkie prace związane z tyczeniem nowych obiektów i przewodów oraz ich pomiarami, oznaczenie istniejącego uzbrojenia (przekopy kontrolne w celu doprecyzowania posadowienia i rzędnych istniejącej infrastruktury), skuteczne odcięcie odcinków istniejącej sieci.

Wykonawca jest zobowiązany do szczegółowego sprawdzenia stanu przygotowania do prowadzenia robót oraz odpowiedniego przygotowania się przed przystąpieniem do prac. Wykonywane roboty zaliczyć należy do prac prowadzonych w warunkach wymagających szczególnego przygotowania i ostrożności.

W ramach prac przygotowawczych należy ująć:

- przygotowanie materiałów i sprzętu,
- przygotowanie Terenu Budowy,
- czyszczenie i zabezpieczenie kanałów,
- zabezpieczenie dróg dojazdowych.

Roboty budowlano-montażowe

W zakresie robót zasadniczych przewidziano:

- wykonanie wykopów pod przewody łącznie z zabezpieczeniem ścian wykopów i zasypanie do dna koryta odtwarzanych nawierzchni drogowych i chodników lub do terenu istniejącego zależnie od lokalizacji,
- zabezpieczenie istniejącego uzbrojenia,

- przygotowanie podłoża (uformowanie podłoża),
- montaż przewodów kanalizacyjnych - grawitacyjnych,
- kontrolę wykonania,
- wymagane próby.

Odbiór wykonanych Robót

Odbiór wykonanych Robót musi być zgodny z warunkami według punktu 8 ST-00.00. i punktu 8 niniejszej ST oraz musi spełniać kryteria dla wbudowywanych materiałów według punktu 2 niniejszej ST.

1.4 Ogólne wymagania dotyczące Robót

Ogólne wymagania dotyczące Robót podano w ST-00.00.-Wymagania ogólne. Wykonawca odpowiedzialny jest za jakość wykonania Robót oraz zgodność z Dokumentacją Projektową, ST i poleceniami Inżyniera.

2. MATERIAŁY

2.1 Ogólne wymagania dotyczące materiałów

Ogólne wymagania dotyczące materiałów, ich pozyskiwania i składowania podano w ST-00.00.-Wymagania ogólne, punkt 2. Wykonawca w terminie uzgodnionym z Inżynierem, przed planowaną dostawą wyrobów związanych z wykonaniem robót, przedstawi szczegółowe informacje dotyczące źródła wytwarzania i zakupu materiałów oraz odpowiednie świadectwa badań, dokumenty dopuszczenia do obrotu i stosowania w budownictwie oraz próbki, a Inżynier wyda opinię o zgodności propozycji z warunkami Umowy i uzgodnieniami.

Materiały stosowane do budowy sieci kanalizacyjnych powinny:

- być oznakowane znakiem CE,
- zostać umieszczone w określonym przez Komisję Europejską wykazie wyrobów mających niewielkie znaczenie dla zdrowia i bezpieczeństwa, dla których producent wydał deklarację zgodności z uznanymi regułami sztuki budowlanej.

Wykonawca odpowiedzialny jest za jakość wbudowywanych wyrobów budowlanych, ich zgodność z Dokumentacją Projektową, ST i poleceniami Inżyniera.

2.2 Rodzaje wykorzystanych materiałów

2.2.1 Wymagania dla rur i materiałów uzupełniających dla kanałów

Rury kielichowe klasy S do sieci kanalizacyjnej zewnętrznej z PVC-U ze ścianką litą jednorodną i standardowym kielichem o sztywności obwodowej SN8 (SDR 34) łączone na uszczelki gumowe, spełniające wymagania PN-EN 1401-1:2009. Uszczelki zgodne z normą zharmonizowaną PN-EN 681-1:2002/A3:2006 posiadające znakowanie CE, do zastosowania w systemach kanalizacyjnych oznaczone symbolami WC.

Wszystkie wymienione parametry powinny być potwierdzone przez dostawcę lub producenta w formie pisemnego oświadczenia lub przez dostarczenie certyfikatu niezależnej instytucji. Wybrany i zaakceptowany rodzaj materiału nie może być później zmieniany bez zgody Inspektora Nadzoru. Wybrany materiał nie może posiadać parametrów gorszych niż materiał ujęty w specyfikacji szczególnie jeśli chodzi o szczelność rur i połączeń, odporność na ścieranie, parametry hydrauliczne. W przypadku zamiany materiału nie może zamiana powodować pogorszenia parametrów użytkowych ciągów kanalizacyjnych w szczególności w zakresie samooczyszczania kanałów, odporności chemicznej, sztywności obwodowej biorąc pod uwagę projektowany okres użytkowania 50 lat.

2.2.2 Wymagania dla kruszyw na podsypkę

Podsypka może być wykonana z materiału ziarnistego z piasku, żwiru lub pospółki lub gruntu rodzimego. Użyty materiał na podsypkę powinien odpowiadać wymaganiom

stosownych norm, np. PN-EN 12620+A1:2010, PN-EN 13043:2004 lub w przypadku użytego materiału rodzimego normy PN-ENV 1046:2007

2.3 Odbiór materiałów na budowie

Wszystkie materiały dostarczane na budowę muszą posiadać - stosownie do ich przeznaczenia, świadectwa jakości lub atestu, aprobaty techniczne lub certyfikaty, dokumentację techniczno-ruchową, karty gwarancyjne, protokoły odbioru technicznego, itp. Dostarczone materiały podlegają sprawdzeniu pod względem ilości, kompletności i zgodności z danymi podanymi przez Producenta/Dostawcę. Materiały nie posiadające ww. dokumentów lub wykazujące odstępstwa od norm, nie mogą być dopuszczone do stosowania. W razie stwierdzenia jakichkolwiek wad lub wystąpienia wątpliwości co do jakości materiałów, należy przed ich wbudowaniem poddać je badaniom określonym przez Inżyniera Kontraktu. Każdy rodzaj robót, w którym znajdują się materiały niezbadane i niez zaakceptowane, Wykonawca wykonuje na własne ryzyko licząc się z konsekwencją odmowy zapłaty za wykonaną pracę. Szczególnie starannym oględzinom należy poddać elementy z tworzywa sztucznego, którego wytrzymałość udarowa jest niska. W razie stwierdzenia wad lub uszkodzeń należy o tym powiadomić przedstawiciela Producenta/Dostawcy i wymienić na elementy nieuszkodzone. Każdy wyprodukowany element musi być ocechowany w sposób czytelny, trwały i widoczny po jego zmontowaniu.

2.4 Składowanie materiałów

Materiały muszą być składowane zgodnie z wymaganiami Producenta, który w wytycznych winien opierać się o obowiązujące normy i przepisy. Wykonawca zobowiązany jest do stosowania wszystkich zaleceń Producenta/Dostawcy. Materiały wrażliwe na wilgoć muszą być składowane w miejscu suchym i przewiewnym.

2.4.1 Rury

Rury mogą być składowane na wolnym powietrzu, ułożone odpowiednio do wymagań Producenta, zabezpieczone przed zanieczyszczeniami. Powierzchnia składowania powinna być równa i utwardzona z możliwością odprowadzenia wód opadowych. Rury należy przechowywać w pozycji poziomej, na płaskim i równym podłożu, w stosach nieprzekraczających dopuszczalnej liczby warstw podanych przez Producenta. Pierwszą warstwę rur należy zabezpieczyć przed przesunięciem za pomocą klinów drewnianych (dostosowanych kształtem do średnicy zewnętrznej rur) przybitych do podkładów w wysokości do 1,50m zabezpieczonych przez drewniane wsporniki zamocowane co 1 – 2m. Rury o różnych średnicach winny być składowane osobno. Przy składowaniu rur z tworzyw sztucznych na odkrytych placach, należy chronić je przed oddziaływaniem promieni słonecznych. W magazynach zamkniętych temperatura otoczenia nie może przekraczać 30°C, a odległość składowania powinna być większa niż 1 m od czynnych urządzeń grzewczych. Generalnie rury należy chronić przed wpływem temperatury powyżej 300C. Ostrożność należy zachować również w temperaturze bliskiej 0°C i niższej; szczególnie dotyczy to materiałów z PVC, które wykazują kruchość w tych temperaturach.

2.4.2 Kruszywo i piasek

Kruszywo i piasek należy składować na utwardzonym i odwodnionym podłożu w sposób zabezpieczający przed zanieczyszczeniem i zmieszaniem z innymi rodzajami i frakcjami.

3. SPRZĘT

3.1 Ogólne wymagania dotyczące sprzętu

Ogólne wymagania dotyczące sprzętu podano w ST-00.00 Wymagania ogólne, punkt 3. Wykonawca jest zobowiązany do używania jedynie takiego sprzętu, który nie spowoduje niekorzystnego wpływu na jakość wykonywanych Robót, zarówno w miejscu tych Robót, jak też przy wykonywaniu czynności pomocniczych oraz w czasie transportu, załadunku i wyładunku materiałów, sprzętu itp. Sprzęt używany przez Wykonawcę powinien uzyskać

akceptację Inżyniera. Liczba i wydajność sprzętu powinna gwarantować wykonanie Robót zgodnie z zasadami określonymi w Dokumentacji Projektowej, ST i wskazaniach Inżyniera w terminie przewidzianym Umową.

3.2 Sprzęt pomiarowy

Do tyczenia osi, punktów wysokościowych oraz domiarów należy stosować następujący sprzęt:

- teodolity lub tachimetry,
- niwelatory,
- dalmierze,
- tyczki,
- łaty,
- taśmy stalowe, szpilki.

Sprzęt stosowany do wytyczenia osi, punktów wysokościowych i pomiarów musi gwarantować uzyskanie wymaganej dokładności pomiaru (urządzenia laserowe).

3.3 Sprzęt do wykonania robót budowlano-montażowych

Wykonawca przystępujący do robót budowlano-montażowych winien wykazać się możliwością korzystania między innymi z następujących maszyn i sprzętu gwarantujących właściwą jakość robót:

- piły do cięcia asfaltu,
- zagęszczarek do zagęszczania zasypanych wykopów: ubijaki ręczne i mechaniczne, zagęszczarki płytowe, zagęszczarki wibracyjne,
- samochodów samowyładowczych,
- koparki podsiębiernej 0,25 m³ do 0,40 m³,
- spycharki,
- ładowarki,
- wciągarki ręcznej łańcuchowej,
- dźwigu,
- samochodu skrzyniowego i dostawczego,
- betoniarki,
- pompy do betonu,
- obudowy pogrązalnej do szalowania wykopów wąskoprzestrzennych do głębokości 6,0m,
- pompy do odwodnienia na czas budowy,
- przewodów parcianych do odprowadzenia wody z obiektu,
- urządzenia mechaniczne do cięcia rur,
- agregatu prądotwórczego,
- urządzeń do zamknięcia rurociągów,
- zestawów do prób ciśnieniowych,
- innego niezbędnego sprzętu technicznego.

Przyjęto, że dla robót specjalistycznych odpowiedni sprzęt zapewnia wykonawca tych robót.

4. TRANSPORT

4.1 Ogólne wymagania dotyczące transportu

Ogólne wymagania dotyczące transportu podano w ST-00.00-Wymagania ogólne, punkt 4. Wykonawca jest zobowiązany do stosowania jedynie takich środków transportu, które nie wpłyną niekorzystnie na jakość wykonywanych Robót. Liczba środków transportu powinna

gwarantować prowadzenie robót zgodnie z zasadami określonymi w Dokumentacji Projektowej i wskazaniach Inżyniera Kontraktu, w terminie przewidzianym kontraktem.

4.2 Transport sprzętu i materiałów

Materiały i sprzęt należy przewozić środkami transportu zapewniającymi uniknięcie uszkodzeń, odkształceń oraz zawilgocenia przewożonych materiałów. Materiały muszą być układane na środkach transportu w opakowaniach fabrycznych i przewożone zgodnie z warunkami opracowanymi przez Producenta. Materiały należy ustawić równomiernie na całej powierzchni ładunku, obok siebie i zabezpieczyć przed możliwością przesuwania się podczas transportu. Rury powinny być układane w pozycji poziomej wzdłuż środka transportu. Wyładunek powinien odbywać się z zachowaniem wszelkich środków ostrożności uniemożliwiający uszkodzenie materiału. Materiału nie wolno zrzucać ze środków transportowych. Transport rur powinien być wykonywany pojazdami o odpowiedniej długości, tak by wolne końce wystające poza skrzynię ładunkową nie były dłuższe niż 1 metr.

Przy transporcie rur należy zachować następujące wymagania:

- ułożenie rur na podkładach drewnianych naprzemianlegle z zastosowaniem przekładek z tektury falistej dla ochrony przed zarysowaniem,
- przy ujemnych temperaturach należy zachować szczególną ostrożność z uwagi na zwiększoną kruchość tworzywa,
- przewóz rur z PE i PVC powinien odbywać się w temperaturze $-5^{\circ}\text{C} \div +30^{\circ}\text{C}$,
- wystające poza pojazd końce rur nie mogą być dłuższe niż 1m,

Nie wolno stosować zawiesi z lin metalowych lub łańcuchów. Do końców rur nie wolno doczepiać jakichkolwiek haków. Nie wolno rur zrzucać lub wlec. Przy transportowaniu pojedynczych rur do wykopu przy pomocy pasów nośnych należy zwrócić uwagę na żółte lub białe punkty na zewnętrznej powierzchni rury określające jej środek ciężkości. Nie wolno transportować pojedynczych rur w łyżce koparki.

Przy wielowarstwowym przewożeniu rur, górna warstwa nie powinna przewyższać ścian środka transportowego więcej niż o 1/3 średnicy zewnętrznej rury. Poszczególne warstwy rur należy przekładać materiałem wyściółkowym w miejscach stykania się wyrobów.

Dla usztywnienia przewożonych elementów armatury, należy stosować przekładki, rozpory, kliny z drewna, z gumy i innych materiałów. Kształtki PVC-u należy przewozić w odpowiednich pojemnikach.

5. WYKONANIE ROBÓT

5.1 Ogólne zasady wykonania Robót

Ogólne zasady wykonania Robót podano w ST-00.00.-Wymagania ogólne, punkt 5.

Wszystkie prace należy wykonać zgodnie z Dokumentacją Projektową, ST i zaleceniami Inżyniera.

5.2 Prace wstępne

Całość prac przy przebudowie należy wykonać pod nadzorem Użytkownika. Dla zachowania ciągłości pracy sieci kanalizacyjnej należy:

- zapewnić pompowanie wody przy budowie kanalizacji
- zapewnić pompowanie wody w odbiorniku podczas prac umocnieniowych koryta
- wykonać czasowe obejścia.

Przed rozpoczęciem robót Wykonawca musi dokonać przeglądu stanu technicznego budynków położonych w odległości nie mniejszej niż 20m od trasy sieci i sporządzić odpowiednie protokoły.

5.3 Szczegółowe zasady wykonania Robót

5.3.1 Roboty przygotowawcze

Roboty przygotowawcze obejmują wszystkie czynności związane z przygotowaniem Terenu Budowy do wykonywania Robót, a więc:

- tyczenie tras i obiektów oraz krawędzi wykopów z podziałem na zadania,
- wykonanie przekopów kontrolnych celem ostatecznego ustalenia przebiegu urządzeń podziemnych (pod nadzorem Użytkownika),
- wyznaczenie i oznakowanie miejsc składowania materiałów oraz dróg dojazdowych,
- przygotowanie oznakowania i zabezpieczeń miejsc wykonywania robót.

Wykonanie robót zgodnie ze specyfikacją ST-01.01.01 - Prace geodezyjne i roboty pomiarowe. Wszystkie pozostałe prace pomiarowe konieczne dla prawidłowej realizacji Robót należą do obowiązków Wykonawcy.

5.3.2 Roboty ziemne

Wykopy, ich zabezpieczenie, podłoża i zasypki, montaż konstrukcji zabezpieczających należy prowadzić zgodnie ze specyfikacją ST-03.02.01.-Roboty ziemne. Wykop pod rurociągi należy rozpocząć od najniższego punktu i prowadzić w górę w kierunku przeciwnym do spadku rurociągu wprowadzając zgodnie z Dokumentacją Projektową zabezpieczenia i odwodnienie wykopów. Metody wykonania wykopu (ręcznie lub mechanicznie) powinny być dostosowane do miejsca lokalizacji, głębokości wykopu, danych geotechnicznych oraz posiadanego sprzętu mechanicznego. Szczególną ostrożność należy zachować przy wykonywaniu wykopu w miejscach o dużym uzbrojeniu podziemnym zwracając uwagę na zabezpieczenie istniejącego uzbrojenia. Podłoże pod przewody musi być przygotowane zgodnie z wymaganiami normy PN-B-10736:1999 i PN-B-06050:1999, w miarę warunków bez naruszenia naturalnej struktury dna wykopu. Jeśli grunt rodzimy nie spełnia warunków dla bezpośredniego posadowienia kanałów, należy wykonać pod rurami podsypkę piaskową gr.~20cm, wyprofilowaną pod rurą dla kąta $\mu=900$, z zagłębieniami pod kielichy. Warstwę ochronną rur, zbiorników i obiektów na sieci należy wykonać z piasku syckiego drobno- lub średnioziarnistego bez grud i kamieni wg PN-EN ISO 14688-1:2006. Ze względu na zachowanie nienaruszonej struktury zastosowanych wyrobów budowlanych zagęszczenie tej warstwy powinno być przeprowadzane z zachowaniem szczególnej ostrożności. Dla rurociągów warstwa ta musi być starannie ubita po obu stronach przewodu. Zasyp i ubijanie gruntu w strefie ochronnej przewodu, należy wykonywać warstwami z jednoczesnym usuwaniem zastosowanego deskowania. Grubość ubijanej warstwy nie powinna przekraczać 1/3 średnicy przewodu. Wykop należy zasypywać piaskiem warstwami nie grubszymi niż 20cm, do 20cm ponad wierzch rury dokładnie ubijając każdą warstwę. W trakcie zasypki należy wprowadzić oznakowanie przewodów z tworzyw przyjętym sposobem znakowania. Podobnie należy wykonywać zasypki obiektów kubaturowych. W miejscach, gdzie przewidziano wykopy przyobiektove umocnione [obiekty kubaturowe, komory przeciskowe itp.], w pierwszej kolejności należy zabić ścianki z grodzic, następnie wybierać grunt wprowadzając wymagane Dokumentacją Projektową rozparcia i umocnienia oraz elementy wymagane przepisami BHP – drabiny, barierki, oznakowanie. Warunki szczególne obowiązują przy przejściach pod torami, gdzie może wystąpić w konieczność wykonania konstrukcji odciążającej.

5.3.3 Roboty montażowe

Warunki ogólne

Przed przystąpieniem do poszczególnych robót montażowych należy sprawdzić ponownie wymiary wszystkich elementów, które mają wpływ na prawidłowy montaż armatury i wykonanie przewodów technologicznych.

Montaż armatury i kształtek

Przy montażu armatury obowiązują bezwzględnie wytyczne Producenta/Dostawcy. Montaż musi być wykonywany zgodnie z dokumentacjami techniczno-ruchowymi przez

grupę Dostawcy lub odpowiednio przeszkoloną grupę specjalistyczną pod kierunkiem Dostawcy. Armatura musi odpowiadać warunkom podanym w Dokumentacji Projektowej i ST. Szczególną uwagę należy zwracać na współosiowość montaż u armatury i rurociągu oraz podarcie armatury. Przed montażem należy sprawdzić wszystkie elementy pod względem ewentualnych uszkodzeń transportowych.

Montaż rurociągów

Wykonane elementy budowlane przewodów muszą gwarantować utrzymanie trasy i spadku zgodnie z Dokumentacją Projektową oraz wymaganiami PN-ENV 1046:2007. Zwraca się uwagę na stosowanie kształtek i łagodnych wejść przy połączeniach rurociągów wykonywanych jako trójnik.

Jeśli w dokumentacji Projektowej nie podano inaczej przy układaniu kanałów należy przestrzegać następujących wytycznych:

I – w strefie ułożenia przewodu mogą być stosowane wyłącznie materiały gruntowe spełniające wymagania określone w punkcie 2.2.

II – podsypka dolna powinna mieć grubość min. 20 cm

III – zasypka wstępna powinna mieć grubość 20 cm (ponad wierzch rury),

IV – materiał gruntowy w strefie ułożenia przewodu należy zagęścić do uzyskania wskaźnika zagęszczenia $I_s=0,97$.

Po przygotowaniu wykopu i ułożeniu podsypki należy przystąpić do układania rur. Przy układaniu kanału należy zachować prostoliniowość osi zarówno w płaszczyźnie poziomej jak i pionowej. Należy codziennie sprawdzać niwelatorem celowniki, przed przystąpieniem do montażu rur. Rury należy układać zawsze kielichami w kierunku przeciwnym do spadku kanału. Montaż

rurociągów może odbywać się dwoma metodami:

- montaż odcinków rurociągów na powierzchni terenu i opuszczenie ich do wykopu,
- montaż odcinków rurociągu w wykopie.

Poszczególne ułożone rury powinny być unieruchomione przez obsypanie piaskiem pośrodku długości rury i mocno podbite, aby rura nie zmieniła położenia do czasu wykonania uszczelnienia złączy. Uszczelnienia złączy rur kanałowych należy wykonać uszczelkami dostarczonymi przez producenta rur.

Rury należy układać w temperaturze powyżej 0°C a wszelkiego rodzaju betonowania wykonywać w temperaturze nie mniejszej niż $+8^{\circ}\text{C}$. Właściwe położenie ułożonej rury w stosunku do kierunku osi kanału sprawdza się pionem, a w stosunku do linii dna projektowanego tzw. krzyżem celowniczym lub łata mierniczą i niwelatorem. Odległość górnej krawędzi poprzeczki krzyża celowniczego do jego dolnego końca stanowi odległość płaszczyzny wyznaczonej przez ławy celowników od płaszczyzny projektowanego dna kanału i powinna wyrażać się w pełnych metrach lub półmetrach. Najniższy punkt dna układanej rury powinien znajdować się dokładnie na kierunku osi budowanego kanału. Rury można opuszczać do wykopu ręcznie lub przy użyciu sprzętu mechanicznego. Układanie odcinka przewodu odbywa się na przygotowanym podłożu. Podłoże profiluje się w miarę układania przewodu. Należy przy tym zwrócić uwagę na to, aby osie łączonych odcinków przewodu pokrywały się. Przewód po ułożeniu powinien ściśle przylegać do podłoża na całej swej długości. Po ułożeniu należy rurę zabezpieczyć przed przesunięciem przez podbicie pachwin piaskiem. Przy nierównym ułożeniu rury w wykopie, rurę należy podnieść i wyregulować podłoże przez podsypkę z piasku lub żwiru dobrze ubitego. Niedopuszczalne jest wyrównanie położenia rury przez podłożenie kawałka drewna, cegły lub kamienia. Niedopuszczalne jest zrzucanie materiału gruntowego na ułożony przewód bezpośrednio z samochodów. W strefie ułożenia przewodu nie dopuszcza się mechanicznego zagęszczenia materiału gruntowego. Przed zakończeniem dnia roboczego bądź zejściem z budowy należy zabezpieczyć końce ułożonego kanału przed zamulaniem.

Przejścia pod przeszkodami

Przejścia rurociągów pod przeszkodami należy wykonywać w rurach ochronnych PE lub stalowych [zgodnie z Dokumentacją Projektową i ustaleniami z Inżynierem], z zastosowaniem przy przeciąganiu rur, płóz i manszet. Rozstaw płóz należy dostosować do materiału rur w porozumieniu z Producentem rur, na końcówkach stosować dwie płozy. Ułożenie rury i przewodu musi być współosiowe, należy stosować płozy dystansowe odpowiednie dla materiału rury przewodowej. Przyjmuje się, że rura ochronna musi być przynajmniej o jedną dymensję większa od rury przewodowej. W czasie wykonywania przekroczeń obowiązuje ograniczenie prędkości pojazdów do 30km/h. Zależnie od wymagań rury ochronne winny być wprowadzone do studni, natomiast przy przejściach pod drogami winny być wyprowadzone 50cm poza krawężnik, zabezpieczenie przestrzeni między rurą ochronną a przewodową uszczelnieniem z wykorzystaniem sznura i pianki lub manszet.

Skrzyżowania z istniejącym uzbrojeniem

Obowiązują uzgodnienia szczegółowe dokonane z Właścicielami uzbrojenia, wykonanie robót w obecności Właściciela. Warunki ogólne skrzyżowań i zbliżeń:

z wodociągami i kanalizacją

Należy zachować odległość pomiędzy rurami minimum 10,0cm.

z kablami energetycznymi

Kable należy zabezpieczyć rurami dwudzielnymi ; rodzaj w zależności od napięcia zgodnie z wydanymi warunkami właściciela urządzenia.

z kablami telekomunikacyjnymi

Kable należy zabezpieczyć rurami dwudzielnymi zgodnie z wydanymi warunkami właściciela urządzenia.

z gazociągami wysokoprężnymi

Należy założyć rurę ochronną na projektowany przewód zgodnie z wydanymi warunkami właściciela urządzenia.

z gazociągami niskoprężnymi

Należy bezwzględnie zachować w pionie odległość 20cm między rurami oraz przy przebiegu równoległym odległość minimum 1,0m; jeżeli odległość pionowa jest mniejsza od 50cm, należy założyć rurę ochronną na długości 2,0m.

Procedura wykonania monitoringu TV sieci kanalizacyjnej.

Opis wykonania prac.

Monitoring telewizyjny sieci kanalizacyjnej zostanie przeprowadzony na życzenie zamawiającego. Kontrola stanu technicznego powinna zostać wykonana po ułożeniu i zasypaniu rur, ale przed przystąpieniem do wykonywania robót związanych z konstrukcją jezdni.

Pracami przygotowawczymi i związanymi monitoringiem TV są m. in.:

- niwelacja i utwardzenie terenu w rejonie budowanej sieci w celu zapewnienia dojazdu samochodom specjalistycznym o masie całkowitej ok. 40 Mg do poszczególnych studni kanalizacyjnych,

- czyszczenie hydrodynamiczne sieci i elementów składowych kanalizacji (rurociągi, studnie, wpusty uliczne itp.) w celu usunięcia z ich wnętrza wszelkich zalegających zanieczyszczeń,
- wykonanie hydraulicznych prób szczelności kanalizacji bezpośrednio przed monitoringiem tv,
- wykonanie monitoringu TV kanalizacji.
- Dokumentacja z monitoringu tv.

Dokumentacja z monitoringu TV winna zostać przygotowana w formie elektronicznej i papierowej w ilości uzgodnionej z Zamawiającym i Inżynierem.

Zakres dokumentacji powinien obejmować:

- opis monitorowanego odcinka, z podaniem wszelkich informacji z nim związanych (np. lokalizacja rurociągu, średnica, materiał, informacje nt. osób wykonujących inspekcje TV itp.)
- grafikę odcinka (rzut z góry z określeniem miejsc i punktów charakterystycznych odcinka),
- grafikę spadku odcinka (pomiar uśredniony i chwilowy w odstępach ok. 10 cm),
- fotoraport zawierający zdjęcia wykonane w czasie inspekcji TV,
- film z monitoringu (format pliku mpeg2, avi lub inny bezpośrednio związany z oprogramowaniem do monitoringu).

6. KONTROLA JAKOŚCI ROBÓT

6.1 Ogólne zasady kontroli jakości Robót

Ogólne zasady kontroli jakości Robót podano w ST-00.00.-Wymagania ogólne, punkt 6. Wykonane roboty muszą być zgodne z Dokumentacją Projektową, ST i poleceniami Inżyniera oraz ewentualnymi wpisami do Dziennika Budowy. Należy przeprowadzić kontrolę zgodności z danymi zawartymi w wymienionych dokumentach. Wykonawca ma obowiązek wykonania pełnego zakresu badań na budowie w celu wykazania Inżynierowi zgodności dostarczonych materiałów i realizowanych robót z Dokumentacją Projektową i ST.

6.2 Badania przed przystąpieniem do Robót

Przed przystąpieniem do Robót, Wykonawca powinien uzyskać od producentów zaświadczenia o jakości lub atesty stosowanych materiałów. Sprawdzenie polega na stwierdzeniu ich zgodności z wymaganiami norm przedmiotowych lub dokumentów, według których zostały wykonane, na podstawie atestów, protokołów odbioru albo innych dokumentów.

6.3 Kontrola, pomiary i badania w czasie Robót

6.3.1 Badania jakości Robót

Wykonawca jest zobowiązany do stałej i systematycznej kontroli prowadzonych Robót w zakresie i z częstotliwością określoną w niniejszej ST i zaakceptowaną przez Inżyniera. W szczególności kontrola powinna obejmować:

- sprawdzenie rzędnych założonych ław celowniczych w nawiązaniu do podanych stałych punktów wysokościowych z dokładnością do 0,5cm,
- badanie i pomiary szerokości, grubości i zagęszczenia wykonanej warstwy podłoża z kruszywa mineralnego,
- sprawdzenie prawidłowości ułożenia przewodów,
- sprawdzenie prawidłowości uszczelniania przewodów,
- sprawdzenie prawidłowości spasowania przewodów i armatury,
- sprawdzenie uzupełnień izolacji,
- badanie zamocowania na podporach (stosowanie przekładki elastomerowej),
- badanie wskaźników zagęszczenia poszczególnych warstw zasypu,

- dla urządzeń: badania zgodne z wytycznymi Producenta/ Dostawcy, sprawdzeniem jest rozruch „na sucho”.

Rurociągi grawitacyjne (kanalizacja) podlegają odbiorowi i próbie szczelności wg: PN-EN 1610:2002 Budowa i badania przewodów kanalizacyjnych. Należy zwrócić uwagę na ciśnienie dopuszczalne dla zastosowanej armatury; przy niższym niż wykazane dla próby szczelności dla rurociągów, armaturę należy wyłączyć z tej próby, i przeprowadzić drugą próbę zgodną z ciśnieniem dla armatury. O próbach każdorazowo należy z odpowiednim wyprzedzeniem powiadomić Użytkownika. Należy zwrócić uwagę na odpowiednie przygotowanie rurociągów do prób ciśnieniowych: zabezpieczenie punktów stałych, umocnienie rurociągu, podział na odcinki technologiczne, przysypanie odcinków w wykopach.

6.3.2 Dopuszczalne tolerancje i wymagania

Wykonane Roboty muszą odpowiadać poniższym warunkom:

- odchylenie odległości krawędzi wykopu w dnie od ustalonej w planie osi wykopu nie powinno wynosić więcej niż $\pm 5\text{cm}$,
- odchylenie wymiarów w planie nie powinno być większe niż 10cm, dopuszcza się większe odchylenia, jeżeli domiary do istniejących obiektów będą stanowiły inaczej,
- odchylenie grubości warstwy podłoża nie powinno przekraczać $\pm 3\text{cm}$,
- odchylenie szerokości warstwy podłoża nie powinno przekraczać $\pm 5\text{cm}$,
- odchylenie spadku ułożonego rurociągu od przewidzianego w projekcie nie powinno przekraczać - 5% projektowanego spadku (przy zmniejszonym spadku) i +10% projektowanego spadku (przy zwiększonym spadku), przyjęto tolerancję $\pm 0,5\text{cm}$,
- wskaźnik zagęszczenia zasypki wykopów określony w trzech miejscach powinien być zgodny z punktem 5, dla urządzeń: tolerancje wg wytycznych Producenta / Dostawcy.

7. OBMIAR ROBÓT

7.1 Ogólne zasady obmiaru Robót

Ogólne zasady obmiaru Robót podano w ST-00.00.-Wymagania ogólne, punkt 7.

7.2 Jednostka obmiarowa robót

Jednostką obmiarową robót jest [m] – metr bieżący ułożenia rury

8. ODBIÓR ROBÓT

8.1 Ogólne zasady odbioru Robót

Ogólne zasady odbioru Robót podano w ST-00.00.-Wymagania ogólne, punkt 8. Roboty uznaje się za wykonane zgodnie z Dokumentacją Projektową, ST i wymaganiami Inżyniera oraz ewentualnymi zapisami w Dzienniku Budowy, jeżeli wszystkie pomiary i badania z zachowaniem wymaganych tolerancji dały wyniki pozytywne.

8.2 Odbiór Robót zanikających i ulegających zakryciu

Odbiorowi temu podlegają wszystkie czynności związane z budową rurociągów w gruncie. Zakres tych robót obejmuje:

- roboty przygotowawcze,
- roboty ziemne z obudową ścian wykopów,
- przygotowanie podłoża,
- montaż armatury na rurociągach ulegających zakryciu,
- roboty montażowe wykonania rurociągów,
- wykonanie deskowania,
- wykonanie zasypek,
- próby szczelności rurociągów i kanałów wg potrzeb,
- zasypanie i zagęszczenie wykopu,
- wykonanie Dokumentacji Powykonawczej.

Odbiór Robót zanikających i ulegających zakryciu powinien być dokonany w czasie umożliwiającym wykonanie korekt i poprawek bez hamowania ogólnego postępu Robót. Wykonawca powiadamia pisemnie Inżyniera i Użytkownika o zakończeniu każdej roboty zanikającej, którą może kontynuować dopiero po zatwierdzeniu przez Inżyniera w uzgodnieniu z Użytkownikiem. Wyniki przeprowadzonych badań podczas odbiorów robót zanikających i ulegających zakryciu, powinny być ujęte w formie protokołu, szczegółowo omówione, wpisane do Dziennika Budowy i podpisane przez nadzór techniczny oraz członków komisji przeprowadzającej badania.

8.3 Odbiór końcowy Robót – Przejęcie Robót

Odbiór końcowy polega na ostatecznej kontroli zgodności wykonania Robót z Dokumentacją Projektową i obowiązującymi normami i przepisami oraz wykonaniu prób poprawności działania urządzeń w obecności Zamawiającego. Wykonawca zobowiązany jest do przekazania Zamawiającemu wszystkich wymaganych przepisami dokumentów; przekazaniu podlega:

- dokumentacja powykonawcza,
- dla materiałów - świadectwa jakości, aprobaty techniczne, dokumentacje techniczno-ruchowe, karty gwarancyjne, protokoły odbioru technicznego, protokoły montażu i uruchomienia itp.
- protokoły Robót zanikających i ulegających zakryciu,
- protokoły odbiorów częściowych, międzyoperacyjnych, itp.
- protokoły z dokonanych pomiarów,
- protokół odbioru końcowego Robót.

Wyniki badań przeprowadzonych podczas odbioru końcowego należy uznać za dokładne, jeżeli wszystkie wymagania (badanie dokumentacji, odbiór przewodów i obiektów/urządzeń) zostały spełnione. Jeżeli któreś z wymagań przy odbiorze technicznym końcowym nie zostało spełnione, należy ocenić jego wpływ na stopień sprawności działania instalacji lub poszczególnych urządzeń i w zależności od tego określić konieczne dalsze postępowanie.

9. PODSTAWA PŁATNOŚCI

9.1 Ogólne ustalenia dotyczące podstawy płatności

Ogólne ustalenia dotyczące podstawy płatności podano w ST-00.00 Wymagania ogólne, punkt 9.

9.2 Cena jednostki obmiarowej

Cena 1 m wykonanego i odebranego przykanalika lub kanału obejmuje:

- oznakowanie robót,
- dostawę materiałów,
- wykonanie wykopu w gruncie kat. I-IV wraz z umocnieniem ścian wykopu i jego odwodnienie, odwóz nadmiaru gruntu
- ewentualne zabezpieczenie nie zinwentaryzowanych urządzeń podziemnych wg wymagań ich użytkowników
- przygotowanie podłoża i fundamentu, wykonanie obsypki i zasypki,
- wykonanie sączków,
- ułożenie, przykanalików, kanału
- wykonanie szczelnego włączenia do studzienki
- zasypanie i zagęszczenie wykopu,
- przeprowadzenie pomiarów i badań wymaganych w specyfikacji technicznej.
- Koszty nadzorów branżowych
- Koszty włączeń do istniejących urządzeń

10. PRZEPISY ZWIĄZANE

10.1 Normy

Warunki, które należy zachować przy budowie i odbiorze obiektu muszą być zgodne z obowiązującymi:

- PN-EN 206:2014-04: Beton. Wymagania, właściwości, produkcja i zgodność
- PN-EN 1401-1:2009: Systemy przewodów rurowych z tworzyw sztucznych do podziemnego bezciśnieniowego odwadniania i kanalizacji -- Nieplastyfikowany poli(chlorek winylu) (PVC-U) -- Część 1: Specyfikacje rur, kształtek i systemu
- PN-EN 681-1:2002/A3:2006: Uszczelnienia z elastomerów -- Wymagania materiałowe dotyczące uszczelek złączy rur wodociągowych i odwadniających -- Część 1: Guma
- PN-EN 124:2000: Zwieńczenia wpustów i studzienek kanalizacyjnych do nawierzchni dla ruchu pieszego i kołowego -- Zasady konstrukcji, badania typu, znakowanie, sterowanie jakością
- PN-B-24625:1998: Lepik asfaltowy i asfaltowo-polimerowy z wypełniaczami stosowane na gorąco
- PN-EN 1917:2004: Studzienki włączowe i niewłączowe z betonu niezbrojonego, z betonu zbrojonego włóknem stalowym i żelbetowe.
- PN-ENV 1046:2007: Systemy przewodów rurowych z tworzyw sztucznych -- Systemy poza konstrukcjami budynków do przesyłania wody lub ścieków -- Praktyka instalowania pod ziemią i nad ziemią
- PN-EN 12620+A1:2010: Kruszywa do betonu
- PN-EN 13043:2004: Kruszywa do mieszanek bitumicznych i powierzchniowych utrwaleń stosowanych na drogach, lotniskach i innych powierzchniach przeznaczonych do ruchu
- PN-EN 13101:2005: Stopnie do studzienek włączowych -- Wymagania, znakowanie, badania i ocena zgodności
- PN-B-10736:1999 Roboty ziemne. Wykopy otwarte dla przewodów wodociągowych i kanalizacyjnych. Warunki techniczne wykonania.
- PN-B-06050:1999 Geotechnika. Roboty ziemne. Wymagania ogólne.
- PN-EN ISO 14688-1:2006: Badania geotechniczne. Oznaczanie i klasyfikowanie gruntów . Część 1: Oznaczanie i opis
- PN-EN ISO 14688-2:2006: Badania geotechniczne. Oznaczanie i klasyfikowanie gruntów. Część 2: Zasady klasyfikowania
- PN-EN 124:2000: Zwieńczenia wpustów i studzienek kanalizacyjnych do nawierzchni dla ruchu pieszego i kołowego -- Zasady konstrukcji, badania typu, znakowanie, sterowanie jakością
- PN-EN 1610:2002: Budowa i badania przewodów kanalizacyjnych

10.2 Inne dokumenty

Warunki, które należy zachować przy budowie i odbiorze obiektu muszą być zgodne z ogólnie obowiązującymi:

Warunkami technicznymi wykonania i odbioru robót budowlano-montażowych zawartymi w następujących częściach branżowych:

- tom I - Budownictwo ogólne
- tom II - Instalacje sanitarne i przemysłowe
- tom III - Konstrukcje stalowe
- tom V - Instalacje elektryczne

- wyd. ARKADY, 1988-1990r., koordynacja opracowania – Instytut Techniki Komunalnej
- Warunkami technicznymi wykonania i odbioru sieci kanalizacyjnych – zeszyt 9 wydawnictwa Centralnego Ośrodka Badawczo-Rozwojowego Techniki
- Instalacyjnej INSTAL, 2003r.,
- Warunkami technicznymi wykonania i odbioru sieci wodociągowych – zeszyt 3 wydawnictwa Centralnego Ośrodka Badawczo-Rozwojowego Techniki Instalacyjnej INSTAL, 2001r.,

**ST-03.02.01 STUDNIE KANALIZACYJNE
BETONOWE**

1. WSTĘP

1.1 Przedmiot ST

Niniejsza specyfikacja techniczna odnosi się do wymagań wspólnych dla poszczególnych wymagań technicznych dotyczących kryteriów wykonania materiałowego, wymagań technologicznych, dostawy, montażu i odbioru studni kanalizacyjnych betonowych.

1.2 Zakres stosowania ST

Specyfikacje Techniczne (ST) stanowią część Specyfikacji Istotnych Warunków Zamówienia (SIWZ), które należy odnieść do zlecenia i wykonania Robót związanych z zadaniem pn: (nazwę projektu podano w stopce strony) w zakresie zgodnym z Dokumentacją Projektową oraz z wymaganiami szczegółowymi zawartymi w pozostałych ST. Specyfikacje Techniczne uwzględniają obowiązujące normy państwowe, instrukcje i przepisy stosujące się do Robót.

1.3 Zakres Robót objętych ST

1.3.1 Ogólny zakres Robót

Ustalenia zawarte w niniejszej specyfikacji dotyczą zasad prowadzenie Robót związanych ze wszystkimi czynnościami umożliwiającymi wykonanie i odbiór robót przygotowawczych i budowlano-montażowych w zakresie montażu studni kanalizacyjnych zgodnymi z Dokumentacją Projektową. Zakłada się, że Teren Budowy jest przekazany zgodnie z warunkami zawartymi ST-00.00.-Wymagania ogólne (Przekazanie Terenu Budowy). Wykonawca po odebraniu zakresu robót jest odpowiedzialny za odpowiednie zabezpieczenie Terenu Budowy. Prace budowlano-montażowe, do których odnosi się niniejsza specyfikacja, dotyczą wykonania urządzeń które w sposób prawidłowy pozwolą na przepływ medium dla którego budowana jest przedmiotowa kanalizacja.

Wbudowywane wyroby budowlane muszą spełniać kryteria podane w punkcie 2 niniejszej specyfikacji, Dokumentacji Projektowej oraz uzyskać akceptację Inżyniera i Zamawiającego.

1.3.2 Szczegółowy zakres Robót

Roboty przygotowawcze

W zakresie robót przygotowawczych zasadniczych przewidziano wszystkie prace związane z tyczeniem nowych obiektów i przewodów oraz ich pomiarami, oznaczenie istniejącego uzbrojenia (przekopy kontrolne w celu doprecyzowania posadowienia i rzędnych istniejącej infrastruktury), skuteczne odcięcie odcinków istniejącej sieci.

Wykonawca jest zobowiązany do szczegółowego sprawdzenia stanu przygotowania do prowadzenia robót oraz odpowiedniego przygotowania się przed przystąpieniem do prac. Wykonywane roboty zaliczyć należy do prac prowadzonych w warunkach wymagających szczególnego przygotowania i ostrożności.

W ramach prac przygotowawczych należy ująć:

- przygotowanie materiałów i sprzętu,
- przygotowanie Terenu Budowy,
- czyszczenie i zabezpieczenie kanałów,
- zabezpieczenie dróg dojazdowych.

W zakresie robót zasadniczych przewidziano:

- wykonanie wykopów dla studni łącznie z zabezpieczeniem ścian wykopów i zasypanie do dna koryta odtwarzanych nawierzchni drogowych i chodników lub do terenu istniejącego zależnie od lokalizacji,
- zabezpieczenie istniejącego uzbrojenia,

- przygotowanie podłoża (uformowanie podłoża),
- montaż studni,
- kontrolę wykonania,
- wymagane próby.

Odbiór wykonanych Robót

Odbiór wykonanych Robót musi być zgodny z warunkami według punktu 8 ST-00.00. i punktu 8 niniejszej ST oraz musi spełniać kryteria dla wbudowywanych materiałów według punktu 2 niniejszej ST.

1.4 Ogólne wymagania dotyczące Robót

Ogólne wymagania dotyczące Robót podano w ST-00.00.-Wymagania ogólne. Wykonawca odpowiedzialny jest za jakość wykonania Robót oraz zgodność z Dokumentacją Projektową, ST i poleceniami Inżyniera.

2. MATERIAŁY

2.1 Ogólne wymagania dotyczące materiałów

Ogólne wymagania dotyczące materiałów, ich pozyskiwania i składowania podano w ST-00.00.-Wymagania ogólne, punkt 2. Wykonawca w terminie uzgodnionym z Inżynierem, przed planowaną dostawą wyrobów związanych z wykonaniem robót, przedstawi szczegółowe informacje dotyczące źródła wytwarzania i zakupu materiałów oraz odpowiednie świadectwa badań, dokumenty dopuszczenia do obrotu i stosowania w budownictwie oraz próbki, a Inżynier wyda opinię o zgodności propozycji z warunkami Umowy i uzgodnieniami.

Materiały stosowane do budowy sieci kanalizacyjnych powinny:

- być oznakowane znakiem CE,
- zostać umieszczone w określonym przez Komisję Europejską wykazie wyrobów mających niewielkie znaczenie dla zdrowia i bezpieczeństwa, dla których producent wydał deklarację zgodności z uznanymi regułami sztuki budowlanej.

Wykonawca odpowiedzialny jest za jakość wbudowywanych wyrobów budowlanych, ich zgodność z Dokumentacją Projektową, ST i poleceniami Inżyniera.

2.2 Rodzaje wykorzystanych materiałów

2.2.1 Wymagania dla studni kanalizacyjnych betonowych

Studzienki montowane na sieci kanalizacyjnej wykonane z prefabrykatów betonowych. Do produkcji prefabrykatów należy używać betonu o klasie C35/45, wodoszczelnego W-8, małonasiąkliwego (poniżej 4%) i mrozoodpornego F-150. Komora robocza studzienek (podstawa), w obrębie wejścia kanałów powinna być wykonana jako prefabrykat w formie pierścienia z dnem, o średnicy wewnętrznej zgodnie z dokumentacją techniczną. Włączenia rur kanalizacyjnych do studni będą realizowane przy użyciu systemowych przejść szczelnych osadzonych podczas produkcji studni w podstawie lub kręgach betonowych.

Komora robocza powyżej wejścia kanałów powinna być wykonana z kręgów betonowych o wysokościach 0,25m, 0,50m lub 1,0m. Prefabrykowane elementy studzienek łączone są za pomocą uszczelki gumowych. Uszczelki te muszą być odporne w zakresie temperatur od -30o C do + 80o C, oraz w zakresie pH 5- 9. Do montażu studzienek należy używać smarów poślizgowych. Smarem poślizgowym należy pokryć zewnętrzną powierzchnię uszczelki umieszczonej w dolnym elemencie studni i wewnętrzną powierzchnię „zamka“ elementu nakładanego na uszczelkę.

Beton winien spełniać wymagania normy PN-EN 206:2014-04.

2.2.2 Włączenia kaskadowe

W przypadku włączenia rur kanalizacyjnych do studni powyżej 0,5m licząc od dna kinety włączenie takie należy wykonać z zastosowaniem „kaskady” zewnętrznej. Kaskada zewnętrzna będzie wykonana przy użyciu trójnika, kolana oraz prostych odcinków rur odpowiadających danemu systemowi zastosowanemu do budowy kanalizacji zgodnie ze specyfikacją techniczną dla rur kanalizacyjnych.

2.2.3 Wymagania dla zwieńczeń studni

W zależności od lokalizacji studzienek zastosować należy następujące rodzaje zwieńczeń studzienek:

- w nawierzchni drogowej - właz kanałowy z żeliwa sferoidalnego o klasie obciążenia D400 wg. PN-EN 124:2000 osadzony z zastosowaniem betonowych pierścieni dystansowych w celu regulacji wysokościowej włazu,
- w poboczach, chodnikach i poza jezdniami – właz kanałowy z Żeliwa sferoidalnego o klasie obciążenia B125 według. PN-EN 124:2000 osadzony na odciążającym stożku lub osadzony z zastosowaniem betonowych pierścieni dystansowych w celu regulacji wysokościowej włazu.

2.2.4 Izolacja studni

Studzienki zabezpiecza się przez posmarowanie z zewnątrz izolacją bitumiczną. Dopuszcza się stosowanie innego środka izolacyjnego uzgodnionego z zarządzającym realizacją umowy. W środowisku słabo agresywnym, niezależnie od czynnika agresji, studzienki należy zabezpieczyć przez zagruntowanie izolacją asfaltową oraz trzykrotne posmarowanie lepikiem asfaltowym stosowanym na gorąco wg PN-B-24625:1998.

2.2.5 Wymagania dla kruszyw na podsypkę i obsypkę studni

Podsypka może być wykonana z materiału ziarnistego z piasku, żwiru lub pospółki lub gruntu rodzimego. Użyty materiał na podsypkę powinien odpowiadać wymaganiom stosowanych norm, np. PN-EN 12620+A1:2010, PN-EN 13043:2004 lub w przypadku użytego materiału rodzimego normy PN-ENV 1046:2007

2.3 Odbiór materiałów na budowie

Wszystkie materiały dostarczane na budowę muszą posiadać - stosownie do ich przeznaczenia, świadectwa jakości lub atestu, aprobaty techniczne lub certyfikaty, dokumentację techniczno-ruchową, karty gwarancyjne, protokoły odbioru technicznego, itp. Dostarczone materiały podlegają sprawdzeniu pod względem ilości, kompletności i zgodności z danymi podanymi przez Producenta/Dostawcę. Materiały nie posiadające ww. dokumentów lub wykazujące odstępstwa od norm, nie mogą być dopuszczone do stosowania. W razie stwierdzenia jakichkolwiek wad lub wystąpienia wątpliwości co do jakości materiałów, należy przed ich wbudowaniem poddać je badaniom określonym przez Inżyniera Kontraktu. Każdy rodzaj robót, w którym znajdują się materiały niezbadane i niezaakceptowane, Wykonawca wykonuje na własne ryzyko licząc się z konsekwencją odmowy zapłaty za wykonaną pracę. Szczególnie starannym oględzinom należy poddać elementy z tworzywa sztucznego, którego wytrzymałość udarowa jest niska. W razie stwierdzenia wad lub uszkodzeń należy o tym powiadomić przedstawiciela Producenta/Dostawcy i wymienić na elementy nieuszkodzone. Każdy wyprodukowany element musi być odcychowany w sposób czytelny, trwały i widoczny po jego zmontowaniu.

2.4 Składowanie materiałów

Materiały muszą być składowane zgodnie z wymaganiami Producenta, który w wytycznych winien opierać się o obowiązujące normy i przepisy. Wykonawca zobowiązany jest do stosowania wszystkich zaleceń Producenta/Dostawcy. Materiały wrażliwe na wilgoć muszą być składowane w miejscu suchym i przewiewnym.

2.4.1 Prefabrykaty

Elementy studni i inne prefabrykaty należy składać na utwardzonym i odwodnionym podłożu w sposób zabezpieczający je przed uszkodzeniami i zanieczyszczeniem.

2.4.2 Kruszywo i piasek

Kruszywo i piasek należy składować na utwardzonym i odwodnionym podłożu w sposób zabezpieczający przed zanieczyszczeniem i zmieszaniem z innymi rodzajami i frakcjami.

3. SPRZĘT

3.1 Ogólne wymagania dotyczące sprzętu

Ogólne wymagania dotyczące sprzętu podano w ST-00.00 Wymagania ogólne, punkt 3. Wykonawca jest zobowiązany do używania jedynie takiego sprzętu, który nie spowoduje niekorzystnego wpływu na jakość wykonywanych Robót, zarówno w miejscu tych Robót, jak też przy wykonywaniu czynności pomocniczych oraz w czasie transportu, załadunku i wyładunku materiałów, sprzętu itp. Sprzęt używany przez Wykonawcę powinien uzyskać akceptację Inżyniera. Liczba i wydajność sprzętu powinna gwarantować wykonanie Robót zgodnie z zasadami określonymi w Dokumentacji Projektowej, ST i wskazaniach Inżyniera w terminie przewidzianym Umową.

3.2 Sprzęt pomiarowy

Do tyczenia osi, punktów wysokościowych oraz domiarów należy stosować następujący sprzęt:

- teodolity lub tachimetry,
- niwelatory,
- dalmierze,
- tyczki,
- łąty,
- taśmy stalowe, szpilki.

Sprzęt stosowany do wytyczenia osi, punktów wysokościowych i pomiarów musi gwarantować uzyskanie wymaganej dokładności pomiaru (urządzenia laserowe).

3.3 Sprzęt do wykonania robót budowlano-montażowych

Wykonawca przystępujący do robót budowlano-montażowych winien wykazać się możliwością korzystania między innymi z następujących maszyn i sprzętu gwarantujących właściwą jakość robót:

- piły do cięcia asfaltu,
- zagęszczarek do zagęszczania zasypanych wykopów: ubijaki ręczne i mechaniczne, zagęszczarki płytowe, zagęszczarki wibracyjne,
- samochodów samowyładowczych,
- koparki podsiębiernej 0,25 m³ do 0,40 m³,
- spycharki,
- ładowarki,
- wciągarki ręcznej łańcuchowej,
- dźwigu,
- samochodu skrzyniowego i dostawczego,
- betoniarki,
- pompy do betonu,
- obudowy pogrązalnej do szalowania wykopów wąskoprzestrzennych do głębokości 6,0m,
- pompy do odwodnienia na czas budowy,
- przewodów parcianych do odprowadzenia wody z obiektu,
- urządzenia mechaniczne do cięcia rur,
- agregatu prądotwórczego,

- urządzeń do zamknięcia rurociągów,
- zestawów do prób ciśnieniowych,
- innego niezbędnego sprzętu technicznego.

Przyjęto, że dla robót specjalistycznych odpowiedni sprzęt zapewnia wykonawca tych robót.

4. TRANSPORT

4.1 Ogólne wymagania dotyczące transportu

Ogólne wymagania dotyczące transportu podano w ST-00.00-Wymagania ogólne, punkt 4. Wykonawca jest zobowiązany do stosowania jedynie takich środków transportu, które nie wpłyną niekorzystnie na jakość wykonywanych Robót. Liczba środków transportu powinna gwarantować prowadzenie robót zgodnie z zasadami określonymi w Dokumentacji Projektowej i wskazaniach Inżyniera Kontraktu, w terminie przewidzianym kontraktem.

4.2 Transport sprzętu i materiałów

Materiały i sprzęt należy przewozić środkami transportu zapewniającymi uniknięcie uszkodzeń, odkształceń oraz zawilgocenia przewożonych materiałów. Materiały muszą być układane na środkach transportu w opakowaniach fabrycznych i przewożone zgodnie z warunkami opracowanymi przez Producenta. Materiały należy ustawić równomiernie na całej powierzchni ładunku, obok siebie i zabezpieczyć przed możliwością przesuwania się podczas transportu. Rury powinny być układane w pozycji poziomej wzdłuż środka transportu. Wyładunek powinien odbywać się z zachowaniem wszelkich środków ostrożności uniemożliwiający uszkodzenie materiału. Materiału nie wolno zrzucać ze środków transportowych. Transport powinien być wykonywany pojazdami o odpowiedniej długości.

Przy transporcie studni należy zachować następujące wymagania:

- Ułożenie studni na środku transportowym z uniknięciem obijania się ścian studni o burty samochodu
- Podczas załadunku i rozładunku zwrócić szczególną uwagę na możliwość ukruszenia elementów studni (zamki na uszczelke, okolice przejść szczelnych)

Nie wolno studni zrzucać lub wlec. W trakcie transportu przestrzegać maksymalnych dopuszczalnych ładowności środków transportowych. Nie składować elementów betonowych w bezpośredniej bliskości wykopu.

5. WYKONANIE ROBÓT

5.1 Ogólne zasady wykonania Robót

Ogólne zasady wykonania Robót podano w ST-00.00.-Wymagania ogólne, punkt 5.

Wszystkie prace należy wykonać zgodnie z Dokumentacją Projektową, ST i zaleceniami Inżyniera.

5.2 Prace wstępne

Całość prac przy przebudowie należy wykonać pod nadzorem Użytkownika. Dla zachowania ciągłości pracy sieci kanalizacyjnej należy:

- zapewnić pompowanie wody przy budowie kanalizacji
- zapewnić pompowanie wody w odbiorniku podczas prac umocnieniowych koryta
- wykonać czasowe obejścia.

Przed rozpoczęciem robót Wykonawca musi dokonać przeglądu stanu technicznego budynków położonych w odległości nie mniejszej niż 20m od trasy sieci i sporządzić odpowiednie protokoły.

5.3 Szczegółowe zasady wykonania Robót

5.3.1 Roboty przygotowawcze

Roboty przygotowawcze obejmują wszystkie czynności związane z przygotowaniem Terenu Budowy do wykonywania Robót, a więc:

- tyczenie tras i obiektów oraz krawędzi wykopów z podziałem na zadania,
- wykonanie przekopów kontrolnych celem ostatecznego ustalenia przebiegu urządzeń podziemnych (pod nadzorem Użytkownika),
- wyznaczenie i oznakowanie miejsc składowania materiałów oraz dróg dojazdowych,
- przygotowanie oznakowania i zabezpieczeń miejsc wykonywania robót.

Wykonanie robót zgodnie ze specyfikacją ST-01.01.01 - Prace geodezyjne i roboty pomiarowe. Wszystkie pozostałe prace pomiarowe konieczne dla prawidłowej realizacji Robót należą do obowiązków Wykonawcy.

5.3.2 Roboty ziemne

Wykopy, ich zabezpieczenie, podłoża i zasypki, montaż konstrukcji zabezpieczających należy prowadzić zgodnie ze specyfikacją ST-03.02.01.-Roboty ziemne. Metody wykonania wykopu (ręcznie lub mechanicznie) powinny być dostosowane do miejsca lokalizacji, głębokości wykopu, danych geotechnicznych oraz posiadanego sprzętu mechanicznego. Szczególną ostrożność należy zachować przy wykonywaniu wykopu w miejscach o dużym uzbrojeniu podziemnym zwracając uwagę na zabezpieczenie istniejącego uzbrojenia.

5.3.3 Roboty montażowe

Warunki ogólne

Przed przystąpieniem do poszczególnych robót montażowych należy sprawdzić ponownie wymiary wszystkich elementów, które mają wpływ na prawidłowy montaż studni.

Montaż armatury i kształtek

Przy montażu armatury obowiązują bezwzględnie wytyczne Producenta/Dostawcy. Montaż musi być wykonywany zgodnie z dokumentacjami techniczno-ruchowymi przez grupę Dostawcy lub odpowiednio przeszkoloną grupę specjalistyczną pod kierunkiem Dostawcy. Armatura musi odpowiadać warunkom podanym w Dokumentacji Projektowej i ST. Szczególną uwagę należy zwracać na współosiowość montażu u armatury i rurociągu oraz podarcie armatury. Przed montażem należy sprawdzić wszystkie elementy pod względem ewentualnych uszkodzeń transportowych.

Montaż studni

Studnie należy wykonać zgodnie z Dokumentacją Projektową. Studnia składa się z:

- komory roboczej z płytą pokrywową (lub stożkiem),
- wjazdu kanałowego,
- stopni wjazdowych.

Przyjęto wykonanie studni z elementów prefabrykowanych wykonywanych w zakładzie prefabrykacji. Komora robocza powinna mieć wysokość co najmniej 0,50m, Płyty pokrywowe osadzić bezpośrednio na komorze roboczej lub pośrednich kręgach betonowych, a na niej wjazd kanałowy wg PN-EN 124:2000 lub wykonywany indywidualnie wg Dokumentacji Projektowej. Regulację wysokościową wjazdów wykonać poprzez montaż pierścieni dystansowych (od 0 do 30cm) lub przez pierścień odciążający niezbędny przy lokalizacji studni w pasie drogowym. Jeśli różnica między rzędnymi dna kanałów jest większa od 50cm, należy stosować studzienki kaskadowe. W szczególnych przypadkach można odstąpić od tego wymogu po uzgodnieniu z Inżynierem.

Dno studzienki kanalizacyjnej należy wykonać w formie płyty dennej z wyprofilowaną kinetą. Kinetą w dolnej części powinna mieć przekrój zgodny z przekrojem kanału, a powyżej przedłużony ścianami do poziomu maksymalnego napełnienia kanału. Przy zmianie kierunku kanału kineta powinna mieć kształt łuku stycznego do kierunku kanału, w przypadku zmiany średnicy kanału powinna ona stanowić przejście z jednego wymiaru w drugi. Dno studzienki powinno mieć spadek co najmniej 0,3 % w kierunku kinety. Studzienki wyposażyć we wjazdy wg PN-EN 124:2000, typ zgodnie z Dokumentacją Projektową.

Poziom wąż w powierzchni utwardzonej powinien być z nią równy, natomiast w trawnikach i zieleńcach górna krawędź wążu powinna znajdować się minimum 8 cm ponad poziom terenu. W ścianie komory i komina wążowego należy zamontować mijankowo stopnie wążowe w dwóch rzędach, w odległościach pionowych 0,30m i w odległościach poziomych osi stopni 0,30m. W terenach zielonych wąż, kominki i inne elementy w terenie muszą być obrukowane kostką brukową o grubości 6cm na szerokości 25cm. Prefabrykaty powinny być zamówione na podstawie Dokumentacji Projektowej uwzględniając nie tylko parametry wytrzymałościowe i trwałościowe prefabrykatów jako takich, ale również aspekt pracy prefabrykatu w układzie całego obiektu. Połączenia prefabrykatów między sobą oraz przejścia rur przez ściany muszą gwarantować szczelność; należy stosować uszczelki dla kręgów studni i odpowiednie przejścia dla rur. Produkować elementy prefabrykowane może przedsiębiorstwo dysponujące odpowiednim zapleczem badawczym i sprzętowym. Poszczególne etapy procesu produkcji prefabrykatów powinny obejmować również stosowne badania tak, by elementy produkcji spełniały wymagania niniejszej ST w zakresie materiałów, form oraz wykonania mieszanki betonowej i betonu. Kształty i wymiary elementów powinny być zgodne z Dokumentacją Projektową. Powierzchnie elementów prefabrykowanych powinny być gładkie, bez raków, pęknięć i rys. Dopuszcza się drobne pory jako pozostałość po pęcherzykach powietrza i po wodzie, których głębokość nie przekracza 5mm. Zacieranie elementów po wyjęciu z form jest dopuszczalne. Krawędzie styków montażowych powinny być bez szczerb. Każdy wyprodukowany element musi być ocechowany w sposób czytelny, trwały i widoczny po jego zmontowaniu, a po odbiorze dodatkowo podlega ostemplowaniu przez odbiorcę. Studnie należy zabezpieczyć z zewnątrz Izoplastem B modyfikowanym przez dwukrotne smarowanie. Dopuszcza się stosowanie innego środka izolacyjnego uzgodnionego z Inżynierem. Należy wykluczyć bezpośredni kontakt izolacji asfaltopochodnych z materiałami z tworzyw sztucznych.

6. KONTROLA JAKOŚCI ROBÓT

6.1 Ogólne zasady kontroli jakości Robót

Ogólne zasady kontroli jakości Robót podano w ST-00.00.-Wymagania ogólne, punkt 6. Wykonane roboty muszą być zgodne z Dokumentacją Projektową, ST i poleceniami Inżyniera oraz ewentualnymi wpisami do Dziennika Budowy. Należy przeprowadzić kontrolę zgodności z danymi zawartymi w wymienionych dokumentach. Wykonawca ma obowiązek wykonania pełnego zakresu badań na budowie w celu wykazania Inżynierowi zgodności dostarczonych materiałów i realizowanych robót z Dokumentacją Projektową i ST.

6.2 Badania przed przystąpieniem do Robót

Przed przystąpieniem do Robót, Wykonawca powinien uzyskać od producentów zaświadczenia o jakości lub atesty stosowanych materiałów. Sprawdzenie polega na stwierdzeniu ich zgodności z wymaganiami norm przedmiotowych lub dokumentów, według których zostały wykonane, na podstawie atestów, protokołów odbioru albo innych dokumentów.

6.3 Kontrola, pomiary i badania w czasie Robót

6.3.1 Badania jakości Robót

Wykonawca jest zobowiązany do stałej i systematycznej kontroli prowadzonych Robót w zakresie i z częstotliwością określoną w niniejszej ST i zaakceptowaną przez Inżyniera. W szczególności kontrola powinna obejmować:

- sprawdzenie rzędnych założonych ław celowniczych w nawiązaniu do podanych stałych punktów wysokościowych z dokładnością do 0,5cm,
- badanie i pomiary szerokości, grubości i zagęszczenia wykonanej warstwy podłoża z kruszywa mineralnego,
- sprawdzenie pionowości posadowienia studni,
- sprawdzenie prawidłowości uszczelniania kręgów,

- sprawdzenie prawidłowości spasowania przewodów i armatury,
- sprawdzenie uzupełnień izolacji,
- badanie wskaźników zagęszczenia poszczególnych warstw zasypu i obsypu,
- dla urządzeń: badania zgodne z wytycznymi Producenta/ Dostawcy, sprawdzeniem jest rozruch „na sucho”.

Studnie oraz rurociągi grawitacyjne (kanalizacja) podlegają odbiorowi i próbie szczelności wg: PN-EN 1610:2002 Budowa i badania przewodów kanalizacyjnych. Należy zwrócić uwagę na ciśnienie dopuszczalne dla zastosowanej armatury; przy niższym niż wykazane dla próby szczelności dla rurociągów, armaturę należy wyłączyć z tej próby, i przeprowadzić drugą próbę zgodną z ciśnieniem dla armatury. O próbach każdorazowo należy z odpowiednim wyprzedzeniem powiadomić Użytkownika. Należy zwrócić uwagę na odpowiednie przygotowanie rurociągów do prób ciśnieniowych: zabezpieczenie punktów stałych, umocnienie rurociągu, podział na odcinki technologiczne, przysypanie odcinków w wykopach.

6.3.2 Dopuszczalne tolerancje i wymagania

Wykonane Roboty muszą odpowiadać poniższym warunkom:

- Maksymalna odchyłka w posadowieniu dna studni: 1cm
- wskaźnik zagęszczenia zasyпки wykopów określony w trzech miejscach powinien być zgodny z punktem 5, dla urządzeń: tolerancje wg wytycznych Producenta / Dostawcy.

7. OBMIAR ROBÓT

7.1 Ogólne zasady obmiaru Robót

Ogólne zasady obmiaru Robót podano w ST-00.00.-Wymagania ogólne, punkt 7.

7.2 Jednostka obmiarowa robót

Jednostką obmiarową jest: [szt] (sztuka) i określa jedną kompletną studnię wraz z montażem i wszystkimi niezbędnymi elementami.

8. ODBIÓR ROBÓT

8.1 Ogólne zasady odbioru Robót

Ogólne zasady odbioru Robót podano w ST-00.00.-Wymagania ogólne, punkt 8. Roboty uznaje się za wykonane zgodnie z Dokumentacją Projektową, ST i wymaganiami Inżyniera oraz ewentualnymi zapisami w Dzienniku Budowy, jeżeli wszystkie pomiary i badania z zachowaniem wymaganych tolerancji dały wyniki pozytywne.

8.2 Odbiór Robót zanikających i ulegających zakryciu

Odbiorowi temu podlegają wszystkie czynności związane z montażem studni w gruncie. Zakres tych robót obejmuje:

- roboty przygotowawcze,
- roboty ziemne z obudową ścian wykopów,
- przygotowanie podłoża,
- montaż studni
- montaż i regulacja węża studziennego
- wykonanie deskowania,
- wykonanie zasypek,
- próby szczelności studni (wraz z kanałami) wg potrzeb,
- zasypanie i zagęszczenie wykopu,
- wykonanie Dokumentacji Powykonawczej.

Odbiór Robót zanikających i ulegających zakryciu powinien być dokonany w czasie umożliwiającym wykonanie korekt i poprawek bez hamowania ogólnego postępu Robót. Wykonawca powiadamia pisemnie Inżyniera i Użytkownika o zakończeniu każdej roboty

zanikającej, którą może kontynuować dopiero po zatwierdzeniu przez Inżyniera w uzgodnieniu z Użytkownikiem. Wyniki przeprowadzonych badań podczas odbiorów robót zanikających i ulegających zakryciu, powinny być ujęte w formie protokołu, szczególnie omówione, wpisane do Dziennika Budowy i podpisane przez nadzór techniczny oraz członków komisji przeprowadzającej badania.

8.3 Odbiór końcowy Robót – Przejęcie Robót

Odbiór końcowy polega na ostatecznej kontroli zgodności wykonania Robót z Dokumentacją Projektową i obowiązującymi normami i przepisami oraz wykonaniu prób poprawności działania urządzeń w obecności Zamawiającego. Wykonawca zobowiązany jest do przekazania Zamawiającemu wszystkich wymaganych przepisami dokumentów; przekazaniu podlega:

- dokumentacja powykonawcza,
- dla materiałów - świadectwa jakości, aprobaty techniczne, dokumentacje techniczno-ruchowe, karty gwarancyjne, protokoły odbioru technicznego, protokoły montażu i uruchomienia itp.
- protokoły Robót zanikających i ulegających zakryciu,
- protokoły odbiorów częściowych, międzyoperacyjnych, itp.
- protokoły z dokonanych pomiarów,
- protokół odbioru końcowego Robót.

Wyniki badań przeprowadzonych podczas odbioru końcowego należy uznać za dokładne, jeżeli wszystkie wymagania (badanie dokumentacji, odbiór przewodów i obiektów/urządzeń) zostały spełnione. Jeżeli któreś z wymagań przy odbiorze technicznym końcowym nie zostało spełnione, należy ocenić jego wpływ na stopień sprawności działania instalacji lub poszczególnych urządzeń i w zależności od tego określić konieczne dalsze postępowanie.

9. PODSTAWA PŁATNOŚCI

9.1 Ogólne ustalenia dotyczące podstawy płatności

Ogólne ustalenia dotyczące podstawy płatności podano w ST-00.00 Wymagania ogólne, punkt 9.

9.2 Cena jednostki obmiarowej

Cena 1 kpl wykonanej i odebranej studzienki kanalizacyjnej obejmuje:

- oznakowanie robót,
- dostawę materiałów,
- wykonanie robót przygotowawczych,
- wykonanie rozbiórki podbudowy, wykopu w gruncie kat. I-IV wraz z umocnieniem ścian wykopu i jego odwodnienie, wywóz nadmiaru gruntu
- przygotowanie podłoża
- wykonanie studzienki i złączy szczelnych
- wykonanie izolacji studzienek dla studni betonowych,
- zasypanie i zagęszczenie wykopu, odtworzenie warstw konstrukcyjnych z zagęszczeniem
- przeprowadzenie pomiarów i badań wymaganych w specyfikacji technicznej.
- Koszty nadzorów branżowych
- Koszty włączeń do istniejących urządzeń

10. PRZEPISY ZWIĄZANE

10.1 Normy

Warunki, które należy zachować przy budowie i odbiorze obiektu muszą być zgodne z obowiązującymi:

- PN-EN 206:2014-04: Beton. Wymagania, właściwości, produkcja i zgodność
- PN-EN 1401-1:2009: Systemy przewodów rurowych z tworzyw sztucznych do podziemnego bezciśnieniowego odwadniania i kanalizacji -- Nieplastyfikowany poli(chlorek winylu) (PVC-U) -- Część 1: Specyfikacje rur, kształtek i systemu
- PN-EN 681-1:2002/A3:2006: Uszczelnienia z elastomerów -- Wymagania materiałowe dotyczące uszczelek złączy rur wodociągowych i odwadniających -- Część 1: Guma
- PN-EN 124:2000: Zwieńczenia wpustów i studzienek kanalizacyjnych do nawierzchni dla ruchu pieszego i kołowego -- Zasady konstrukcji, badania typu, znakowanie, sterowanie jakością
- PN-B-24625:1998: Lepik asfaltowy i asfaltowo-polimerowy z wypełniaczami stosowane na gorąco
- PN-EN 1917:2004: Studzienki włączowe i niewłączowe z betonu niezbrojonego, z betonu zbrojonego włóknem stalowym i żelbetowe.
- PN-ENV 1046:2007: Systemy przewodów rurowych z tworzyw sztucznych -- Systemy poza konstrukcjami budynków do przesyłania wody lub ścieków -- Praktyka instalowania pod ziemią i nad ziemią
- PN-EN 12620+A1:2010: Kruszywa do betonu
- PN-EN 13043:2004: Kruszywa do mieszanek bitumicznych i powierzchniowych utrwaleń stosowanych na drogach, lotniskach i innych powierzchniach przeznaczonych do ruchu
- PN-EN 13101:2005: Stopnie do studzienek włączowych -- Wymagania, znakowanie, badania i ocena zgodności
- PN-B-10736:1999 Roboty ziemne. Wykopy otwarte dla przewodów wodociągowych i kanalizacyjnych. Warunki techniczne wykonania.
- PN-B-06050:1999 Geotechnika. Roboty ziemne. Wymagania ogólne.
- PN-EN ISO 14688-1:2006: Badania geotechniczne. Oznaczanie i klasyfikowanie gruntów . Część 1: Oznaczanie i opis
- PN-EN ISO 14688-2:2006: Badania geotechniczne. Oznaczanie i klasyfikowanie gruntów. Część 2: Zasady klasyfikowania

10.2 Inne dokumenty

Warunki, które należy zachować przy budowie i odbiorze obiektu muszą być zgodne z ogólnie obowiązującymi:

Warunkami technicznymi wykonania i odbioru robót budowlano-montażowych zawartymi w następujących częściach branżowych:

- tom I - Budownictwo ogólne
- tom II - Instalacje sanitarne i przemysłowe
- tom III - Konstrukcje stalowe
- tom V - Instalacje elektryczne
- wyd. ARKADY, 1988-1990r., koordynacja opracowania – Instytut Techniki Komunalnej
- Warunkami technicznymi wykonania i odbioru sieci kanalizacyjnych – zeszyt 9 wydawnictwa Centralnego Ośrodka Badawczo-Rozwojowego Techniki
- Instalacyjnej INSTAL, 2003r.,
- Warunkami technicznymi wykonania i odbioru sieci wodociągowych – zeszyt 3 wydawnictwa Centralnego Ośrodka Badawczo-Rozwojowego Techniki Instalacyjnej INSTAL, 2001r.,

ST - 03.03.01 WPUSTY ULICZNE

1. WSTĘP

1.1 Przedmiot ST

Niniejsza specyfikacja techniczna odnosi się do wymagań wspólnych dla poszczególnych wymagań technicznych dotyczących kryteriów wykonania materiałowego, wymagań technologicznych, dostawy, montażu i odbioru wpustów ulicznych (deszczowych).

1.2 Zakres stosowania ST

Specyfikacje Techniczne (ST) stanowią część Specyfikacji Istotnych Warunków Zamówienia (SIWZ), które należy odnieść do zlecenia i wykonania Robót związanych z zadaniem pn: (nazwę projektu podano w stopce strony) w zakresie zgodnym z Dokumentacją Projektową oraz z wymaganiami szczegółowymi zawartymi w pozostałych ST. Specyfikacje Techniczne uwzględniają obowiązujące normy państwowe, instrukcje i przepisy stosujące się do Robót.

1.3 Zakres Robót objętych ST

1.3.1 Ogólny zakres Robót

Ustalenia zawarte w niniejszej specyfikacji dotyczą zasad prowadzenie Robót związanych ze wszystkimi czynnościami umożliwiającymi wykonanie i odbiór robót przygotowawczych i budowlano-montażowych w zakresie montażu studni wodościekowych zgodnymi z Dokumentacją Projektową. Zakłada się, że Teren Budowy jest przekazany zgodnie z warunkami zawartymi ST-00.00.-Wymagania ogólne (Przekazanie Terenu Budowy). Wykonawca po odebraniu zakresu robót jest odpowiedzialny za odpowiednie zabezpieczenie Terenu Budowy. Prace budowlano-montażowe, do których odnosi się niniejsza specyfikacja, dotyczą wykonania urządzeń które w sposób prawidłowy odwodnią pas jezdni i chodniki do niego przyległe.

Wbudowywane wyroby budowlane muszą spełniać kryteria podane w punkcie 2 niniejszej specyfikacji, Dokumentacji Projektowej oraz uzyskać akceptację Inżyniera i Zamawiającego.

1.3.2 Szczegółowy zakres Robót

Roboty przygotowawcze

W zakresie robót przygotowawczych zasadniczych przewidziano wszystkie prace związane z tyczeniem nowych obiektów oraz ich pomiarami, oznaczenie istniejącego uzbrojenia (przekopy kontrolne w celu doprecyzowania posadowienia i rzędnych istniejącej infrastruktury), skuteczne odcięcie odcinków istniejącej sieci.

Wykonawca jest zobowiązany do szczegółowego sprawdzenia stanu przygotowania do prowadzenia robót oraz odpowiedniego przygotowania się przed przystąpieniem do prac. Wykonywane roboty zaliczyć należy do prac prowadzonych w warunkach wymagających szczególnego przygotowania i ostrożności.

Lokalizację wpustów ulicznych należy dostosować do wytyczonego wcześniej krawężnika. Montaż kraty żeliwnej oddalonej od krawężnika jest niedopuszczalny.

W ramach prac przygotowawczych należy ująć:

- tyczenie
- przygotowanie materiałów i sprzętu,
- przygotowanie Terenu Budowy,
- czyszczenie i zabezpieczenie kanałów,
- zabezpieczenie dróg dojazdowych.

W zakresie robót zasadniczych przewidziano:

- wykonanie wykopów pod przewody łącznie z zabezpieczeniem ścian wykopów i zasypanie do dna koryta odtwarzanych nawierzchni drogowych i chodników lub do terenu istniejącego zależnie od lokalizacji,
- zabezpieczenie istniejącego uzbrojenia,
- przygotowanie podłoża (uformowanie podłoża),
- montaż wpustów wodościekowych
- kontrolę wykonania,
- wymagane próby.

Odbiór wykonanych Robót

Odbiór wykonanych Robót musi być zgodny z warunkami według punktu 8 ST-00.00. i punktu 8 niniejszej ST oraz musi spełniać kryteria dla wbudowywanych materiałów według punktu 2 niniejszej ST.

1.4 Ogólne wymagania dotyczące Robót

Ogólne wymagania dotyczące Robót podano w ST-00.00.-Wymagania ogólne. Wykonawca odpowiedzialny jest za jakość wykonania Robót oraz zgodność z Dokumentacją Projektową, ST i poleceniami Inżyniera.

2. MATERIAŁY

2.1 Ogólne wymagania dotyczące materiałów

Ogólne wymagania dotyczące materiałów, ich pozyskiwania i składowania podano w ST-00.00.-Wymagania ogólne, punkt 2. Wykonawca w terminie uzgodnionym z Inżynierem, przed planowaną dostawą wyrobów związanych z wykonaniem robót, przedstawi szczegółowe informacje dotyczące źródła wytwarzania i zakupu materiałów oraz odpowiednie świadectwa badań, dokumenty dopuszczenia do obrotu i stosowania w budownictwie oraz próbki, a Inżynier wyda opinię o zgodności propozycji z warunkami Umowy i uzgodnieniami.

Materiały stosowane do budowy sieci kanalizacyjnych powinny:

- być oznakowane znakiem CE,
- zostać umieszczone w określonym przez Komisję Europejską wykazie wyrobów mających niewielkie znaczenie dla zdrowia i bezpieczeństwa, dla których producent wydał deklarację zgodności z uznanymi regułami sztuki budowlanej.

Wykonawca odpowiedzialny jest za jakość wbudowywanych wyrobów budowlanych, ich zgodność z Dokumentacją Projektową, ST i poleceniami Inżyniera.

2.2 Rodzaje wykorzystanych materiałów

2.2.1 Wymagania dla wpustów ulicznych

Studzienki dla wpustów deszczowych wykonane z prefabrykatów betonowych. Do produkcji prefabrykatów należy używać betonu o klasie C35/45, wodoszczelnego W-8, małonasiąkliwego (poniżej 4%) i mrozoodpornego F-150. Komora osadnikowa studzienek (podstawa), w obrębie wejścia kanałów powinna być wykonana jako prefabrykat w formie pierścienia z dnem, o średnicy wewnętrznej 0,5m. W monolitycznej podstawie należy umieścić fabrycznie przejścia szczelne dla rur kanalizacyjnych wymienionych w niniejszej ST.

Jako zwieńczenia należy stosować:

Wpust ściekowy KLASA D 400:

- Materiał: krata, korpus – żeliwo sferoidalne.
- Dwie wersje kołnierza $\frac{3}{4}$ lub pełny.

- Wpust z możliwością zamontowania kosza.
- Kołnierz wpustu ażurowy pozwalający na łatwiejsze wiązanie cementu podczas instalacji.

2.2.2 Wymagania dla krat żeliwnych wpustów deszczowych

Wpust ściekowy KLASA D 400:

- Materiał: krata, korpus – żeliwo sferoidalne.
- Dwie wersje kołnierza $\frac{3}{4}$ lub pełny.
- Wpust z możliwością zamontowania kosza.
- Kołnierz wpustu ażurowy pozwalający na łatwiejsze wiązanie cementu podczas instalacji.

2.2.3 Wymagania dla kruszyw na podsypkę

Podsypka może być wykonana z materiału ziarnistego z piasku, żwiru lub pospółki lub gruntu rodzimego. Użyty materiał na podsypkę powinien odpowiadać wymaganiom stosownych norm, np. PN-EN 12620+A1:2010, PN-EN 13043:2004 lub w przypadku użytego materiału rodzimego normy PN-ENV 1046:2007

2.3 Odbiór materiałów na budowie

Wszystkie materiały dostarczane na budowę muszą posiadać - stosownie do ich przeznaczenia, świadectwa jakości lub atestu, aprobaty techniczne lub certyfikaty, dokumentację techniczno-ruchową, karty gwarancyjne, protokoły odbioru technicznego, itp. Dostarczone materiały podlegają sprawdzeniu pod względem ilości, kompletności i zgodności z danymi podanymi przez Producenta/Dostawcę. Materiały nie posiadające ww. dokumentów lub wykazujące odstępstwa od norm, nie mogą być dopuszczone do stosowania. W razie stwierdzenia jakichkolwiek wad lub wystąpienia wątpliwości co do jakości materiałów, należy przed ich wbudowaniem poddać je badaniom określonym przez Inżyniera Kontraktu. Każdy rodzaj robót, w którym znajdują się materiały niezbadane i niezaakceptowane, Wykonawca wykonuje na własne ryzyko licząc się z konsekwencją odmowy zapłaty za wykonaną pracę. Szczególnie starannym oględzinom należy poddać elementy z tworzywa sztucznego, którego wytrzymałość uderowa jest niska. W razie stwierdzenia wad lub uszkodzeń należy o tym powiadomić przedstawiciela Producenta/Dostawcy i wymienić na elementy nieuszkodzone. Każdy wyprodukowany element musi być odcychowany w sposób czytelny, trwały i widoczny po jego zmontowaniu.

2.4 Składowanie materiałów

Materiały muszą być składowane zgodnie z wymaganiami Producenta, który w wytycznych winien opierać się o obowiązujące normy i przepisy. Wykonawca zobowiązany jest do stosowania wszystkich zaleceń Producenta/Dostawcy. Materiały wrażliwe na wilgoć muszą być składowane w miejscu suchym i przewiewnym.

2.4.1 Prefabrykaty

Elementy studni i inne prefabrykaty należy składować na utwardzonym i odwodnionym podłożu w sposób zabezpieczający je przed uszkodzeniami i zanieczyszczeniem.

2.4.2 Kruszywo i piasek

Kruszywo i piasek należy składować na utwardzonym i odwodnionym podłożu w sposób zabezpieczający przed zanieczyszczeniem i zmieszaniem z innymi rodzajami i frakcjami.

3. SPRZĘT

3.1 Ogólne wymagania dotyczące sprzętu

Ogólne wymagania dotyczące sprzętu podano w ST-00.00 Wymagania ogólne, punkt 3. Wykonawca jest zobowiązany do używania jedynie takiego sprzętu, który nie spowoduje niekorzystnego wpływu na jakość wykonywanych Robót, zarówno w miejscu tych Robót, jak

też przy wykonywaniu czynności pomocniczych oraz w czasie transportu, załadunku i wyładunku materiałów, sprzętu itp. Sprzęt używany przez Wykonawcę powinien uzyskać akceptację Inżyniera. Liczba i wydajność sprzętu powinna gwarantować wykonanie Robót zgodnie z zasadami określonymi w Dokumentacji Projektowej, ST i wskazaniach Inżyniera w terminie przewidzianym Umową.

3.2 Sprzęt pomiarowy

Do tyczenia osi, punktów wysokościowych oraz domiarów należy stosować następujący sprzęt:

- teodolity lub tachimetry,
- niwelatory,
- dalmierze,
- tyczki,
- łąty,
- taśmy stalowe, szpilki.

Sprzęt stosowany do wytyczenia osi, punktów wysokościowych i pomiarów musi gwarantować uzyskanie wymaganej dokładności pomiaru (urządzenia laserowe).

3.3 Sprzęt do wykonania robót budowlano-montażowych

Wykonawca przystępujący do robót budowlano-montażowych winien wykazać się możliwością korzystania między innymi z następujących maszyn i sprzętu gwarantujących właściwą jakość robót:

- piły do cięcia asfaltu,
- zagęszczarek do zagęszczania zasypanych wykopów: ubijaki ręczne i mechaniczne, zagęszczarki płytowe, zagęszczarki wibracyjne,
- samochodów samowyładowczych,
- koparki podsiębiernej 0,25 m³ do 0,40 m³,
- spycharki,
- ładowarki,
- wciągarki ręcznej łańcuchowej,
- dźwigu,
- samochodu skrzyniowego i dostawczego,
- betoniarki,
- pompy do betonu,
- obudowy pogrązalnej do szalowania wykopów wąskoprzestrzennych do głębokości 6,0m,
- pompy do odwodnienia na czas budowy,
- przewodów parcianych do odprowadzenia wody z obiektu,
- urządzenia mechaniczne do cięcia rur,
- agregatu prądotwórczego,
- urządzeń do zamknięcia rurociągów,
- zestawów do prób ciśnieniowych,
- innego niezbędnego sprzętu technicznego.

Przyjęto, że dla robót specjalistycznych odpowiedni sprzęt zapewnia wykonawca tych robót.

4. TRANSPORT

4.1 Ogólne wymagania dotyczące transportu

Ogólne wymagania dotyczące transportu podano w ST-00.00-Wymagania ogólne, punkt 4. Wykonawca jest zobowiązany do stosowania jedynie takich środków transportu, które nie wpłyną niekorzystnie na jakość wykonywanych Robót. Liczba środków transportu powinna

gwarantować prowadzenie robót zgodnie z zasadami określonymi w Dokumentacji Projektowej i wskazaniach Inżyniera Kontraktu, w terminie przewidzianym kontraktem.

4.2 Transport sprzętu i materiałów

Materiały i sprzęt należy przewozić środkami transportu zapewniającymi uniknięcie uszkodzeń, odkształceń oraz zawilgocenia przewożonych materiałów. Materiały muszą być układane na środkach transportu w opakowaniach fabrycznych i przewożone zgodnie z warunkami opracowanymi przez Producenta. Materiały należy ustawić równomiernie na całej powierzchni ładunku, obok siebie i zabezpieczyć przed możliwością przesuwania się podczas transportu. Rury powinny być układane w pozycji poziomej wzdłuż środka transportu. Wyładunek powinien odbywać się z zachowaniem wszelkich środków ostrożności uniemożliwiający uszkodzenie materiału. Materiału nie wolno zrzucać ze środków transportowych. Transport powinien być wykonywany pojazdami o odpowiedniej długości.

Przy transporcie studni należy zachować następujące wymagania:

- Ułożenie studni na środku transportowym z uniknięciem obijania się ścian studni o burty samochodu
- Podczas załadunku i rozładunku zwrócić szczególną uwagę na możliwość ukruszenia elementów studni (zamki na uszczelke, okolice przejść szczelnych)

Nie wolno studni zrzucać lub wlec. W trakcie transportu przestrzegać maksymalnych dopuszczalnych ładowności środków transportowych. Nie składować elementów betonowych w bezpośredniej bliskości wykopu.

5. WYKONANIE ROBÓT

5.1 Ogólne zasady wykonania Robót

Ogólne zasady wykonania Robót podano w ST-00.00.-Wymagania ogólne, punkt 5.

Wszystkie prace należy wykonać zgodnie z Dokumentacją Projektową, ST i zaleceniami Inżyniera.

5.2 Prace wstępne

Całość prac przy przebudowie należy wykonać pod nadzorem Użytkownika. Dla zachowania ciągłości pracy sieci kanalizacyjnej należy:

- zapewnić pompowanie wody przy budowie kanalizacji
- zapewnić pompowanie wody w odbiorniku podczas prac umocnieniowych koryta
- wykonać czasowe obejścia.

Przed rozpoczęciem robót Wykonawca musi dokonać przeglądu stanu technicznego budynków położonych w odległości nie mniejszej niż 20m od trasy sieci i sporządzić odpowiednie protokoły.

5.3 Szczegółowe zasady wykonania Robót

5.3.1 Roboty przygotowawcze

Roboty przygotowawcze obejmują wszystkie czynności związane z przygotowaniem Terenu Budowy do wykonywania Robót, a więc:

- tyczenie tras i obiektów oraz krawędzi wykopów z podziałem na zadania,
- wykonanie przekopów kontrolnych celem ostatecznego ustalenia przebiegu urządzeń podziemnych (pod nadzorem Użytkownika),
- wyznaczenie i oznakowanie miejsc składowania materiałów oraz dróg dojazdowych,
- przygotowanie oznakowania i zabezpieczeń miejsc wykonywania robót.

Wykonanie robót zgodnie ze specyfikacją ST-01.01.01 - Prace geodezyjne i roboty pomiarowe. Wszystkie pozostałe prace pomiarowe konieczne dla prawidłowej realizacji Robót należą do obowiązków Wykonawcy.

5.3.2 Roboty ziemne

Wykopy, ich zabezpieczenie, podłoża i zasypki, montaż konstrukcji zabezpieczających należy prowadzić zgodnie ze specyfikacją ST-03.02.01.-Roboty ziemne. Metody wykonania wykopu (ręcznie lub mechanicznie) powinny być dostosowane do miejsca lokalizacji, głębokości wykopu, danych geotechnicznych oraz posiadanego sprzętu mechanicznego. Szczególną ostrożność należy zachować przy wykonywaniu wykopu w miejscach o dużym uzbrojeniu podziemnym zwracając uwagę na zabezpieczenie istniejącego uzbrojenia.

5.3.3 Roboty montażowe

Warunki ogólne

Przed przystąpieniem do poszczególnych robót montażowych należy sprawdzić ponownie wymiary wszystkich elementów, które mają wpływ na prawidłowy montaż.

Montaż studni wodościekowej

Studnie należy wykonać zgodnie z Dokumentacją Projektową. Studnia składa się z:

- podstawa wpustu (komory osadnika) wraz z osadzonym przejściem szczelnym
- kręgów wpustu
- pierścienia odciążającego
- płyty pośredniej
- kraty żeliwnej
- kosza perforowanego

Przyjęto wykonanie studni z elementów prefabrykowanych wykonywanych w zakładzie prefabrykacji. Komora podstawy wpustu powinna mieć wysokość co najmniej 0,5m. Regulację wysokości kraty żeliwnej należy wykonać za pośrednictwem odpowiedniego posadowienia pierścienia odciążającego.

Studnie montować na zagęszczonej podsypce piaskowej, po osadzeniu studni obsypywać studnie warstwami z równoczesnym zagęszczaniem materiału. Materiał przy studni i jego stopień zagęszczenia zgodnie z ST dotyczącymi konstrukcji jezdni.

Każdy wyprodukowany element musi być ocechowany w sposób czytelny, trwały i widoczny po jego zmontowaniu, a po odbiorze dodatkowo podlega ostemplowaniu przez odbiorcę. Studnie należy zabezpieczyć z zewnątrz Izoplastem B modyfikowanym przez dwukrotne smarowanie. Dopuszcza się stosowanie innego środka izolacyjnego uzgodnionego z Inżynierem. Należy wykluczyć bezpośredni kontakt izolacji asfaltopochodnych z materiałami z tworzyw sztucznych.

6. KONTROLA JAKOŚCI ROBÓT

6.1 Ogólne zasady kontroli jakości Robót

Ogólne zasady kontroli jakości Robót podano w ST-00.00.-Wymagania ogólne, punkt 6. Wykonane roboty muszą być zgodne z Dokumentacją Projektową, ST i poleceniami Inżyniera oraz ewentualnymi wpisami do Dziennika Budowy. Należy przeprowadzić kontrolę zgodności z danymi zawartymi w wymienionych dokumentach. Wykonawca ma obowiązek wykonania pełnego zakresu badań na budowie w celu wykazania Inżynierowi zgodności dostarczonych materiałów i realizowanych robót z Dokumentacją Projektową i ST.

6.2 Badania przed przystąpieniem do Robót

Przed przystąpieniem do Robót, Wykonawca powinien uzyskać od producentów zaświadczenia o jakości lub atesty stosowanych materiałów. Sprawdzenie polega na stwierdzeniu ich zgodności z wymaganiami norm przedmiotowych lub dokumentów, według których zostały wykonane, na podstawie atestów, protokołów odbioru albo innych dokumentów.

6.3 Kontrola, pomiary i badania w czasie Robót

6.3.1 Badania jakości Robót

Wykonawca jest zobowiązany do stałej i systematycznej kontroli prowadzonych Robót w zakresie i z częstotliwością określoną w niniejszej ST i zaakceptowaną przez Inżyniera. W szczególności kontrola powinna obejmować:

- sprawdzenie rzędnych założonych ław celowniczych w nawiązaniu do podanych stałych punktów wysokościowych z dokładnością do 0,5cm,
- badanie i pomiary szerokości, grubości i zagęszczenia wykonanej warstwy podłoża z kruszywa mineralnego,
- sprawdzenie pionowości posadowienia studni,
- sprawdzenie prawidłowości uszczelniania kręgów,
- sprawdzenie prawidłowości spasowania przewodów i armatury,
- sprawdzenie uzupełnień izolacji,
- badanie wskaźników zagęszczenia poszczególnych warstw zasypu i obsypu,
- dla urządzeń: badania zgodne z wytycznymi Producenta/ Dostawcy, sprawdzeniem jest rozruch „na sucho”.

Studnie oraz rurociągi grawitacyjne (kanalizacja) podlegają odbiorowi i próbie szczelności wg: PN-EN 1610:2002 Budowa i badania przewodów kanalizacyjnych. Należy zwrócić uwagę na ciśnienie dopuszczalne dla zastosowanej armatury; przy niższym niż wykazane dla próby szczelności dla rurociągów, armaturę należy wyłączyć z tej próby, i przeprowadzić drugą próbę zgodną z ciśnieniem dla armatury. O próbach każdorazowo należy z odpowiednim wyprzedzeniem powiadomić Użytkownika. Należy zwrócić uwagę na odpowiednie przygotowanie rurociągów do prób ciśnieniowych: zabezpieczenie punktów stałych, umocnienie rurociągu, podział na odcinki technologiczne, przysypanie odcinków w wykopach.

6.3.2 Dopuszczalne tolerancje i wymagania

Wykonane Roboty muszą odpowiadać poniższemu warunkom:

- Maksymalna odchyłka w posadowieniu dna studni: 1cm
- wskaźnik zagęszczenia zasypki wykopów określony w trzech miejscach powinien być zgodny z punktem 5, dla urządzeń: tolerancje wg wytycznych Producenta / Dostawcy.

7. OBMIAR ROBÓT

7.1 Ogólne zasady obmiaru Robót

Ogólne zasady obmiaru Robót podano w ST-00.00.-Wymagania ogólne, punkt 7.

7.2 Jednostka obmiarowa robót

Jednostką obmiarową jest: szt (sztuka) i określa jedną kompletną studnię wraz z montażem i wszystkimi niezbędnymi elementami.

8. ODBIÓR ROBÓT

8.1 Ogólne zasady odbioru Robót

Ogólne zasady odbioru Robót podano w ST-00.00.-Wymagania ogólne, punkt 8. Roboty uznaje się za wykonane zgodnie z Dokumentacją Projektową, ST i wymaganiami Inżyniera oraz ewentualnymi zapisami w Dzienniku Budowy, jeżeli wszystkie pomiary i badania z zachowaniem wymaganych tolerancji dały wyniki pozytywne.

8.2 Odbiór Robót zanikających i ulegających zakryciu

Odbiorowi temu podlegają wszystkie czynności związane z montażem studni w gruncie. Zakres tych robót obejmuje:

- roboty przygotowawcze,
- przygotowanie podłoża,

- montaż studni
- montaż i regulacja kraty żeliwnej
- wykonanie zasypek,
- próby szczelności studni (wraz z kanałami) wg potrzeb,
- zasypanie i zagęszczenie wykopu,
- wykonanie Dokumentacji Powykonawczej.

Odbiór Robót zanikających i ulegających zakryciu powinien być dokonany w czasie umożliwiającym wykonanie korekt i poprawek bez hamowania ogólnego postępu Robót. Wykonawca powiadamia pisemnie Inżyniera i Użytkownika o zakończeniu każdej roboty zanikającej, którą może kontynuować dopiero po zatwierdzeniu przez Inżyniera w uzgodnieniu z Użytkownikiem. Wyniki przeprowadzonych badań podczas odbiorów robót zanikających i ulegających zakryciu, powinny być ujęte w formie protokołu, szczegółowo omówione, wpisane do Dziennika Budowy i podpisane przez nadzór techniczny oraz członków komisji przeprowadzającej badania.

8.3 Odbiór końcowy Robót – Przejęcie Robót

Odbiór końcowy polega na ostatecznej kontroli zgodności wykonania Robót z Dokumentacją Projektową i obowiązującymi normami i przepisami oraz wykonaniu prób poprawności działania urządzeń w obecności Zamawiającego. Wykonawca zobowiązany jest do przekazania Zamawiającemu wszystkich wymaganych przepisami dokumentów; przekazaniu podlega:

- dokumentacja powykonawcza,
- dla materiałów - świadectwa jakości, aprobaty techniczne, dokumentacje techniczno-ruchowe, karty gwarancyjne, protokoły odbioru technicznego, protokoły montażu i uruchomienia itp.
- protokoły Robót zanikających i ulegających zakryciu,
- protokoły odbiorów częściowych, międzyoperacyjnych, itp.
- protokoły z dokonanych pomiarów,
- protokół odbioru końcowego Robót.

Wyniki badań przeprowadzonych podczas odbioru końcowego należy uznać za dokładne, jeżeli wszystkie wymagania (badanie dokumentacji, odbiór przewodów i obiektów/urządzeń) zostały spełnione. Jeżeli któreś z wymagań przy odbiorze technicznym końcowym nie zostało spełnione, należy ocenić jego wpływ na stopień sprawności działania instalacji lub poszczególnych urządzeń i w zależności od tego określić konieczne dalsze postępowanie.

9. PODSTAWA PŁATNOŚCI

9.1 Ogólne ustalenia dotyczące podstawy płatności

Ogólne ustalenia dotyczące podstawy płatności podano w ST-00.00 Wymagania ogólne, punkt 9. Podstawą płatności jest wycena ryczałtowa, skalkulowana przez Wykonawcę za wykonanie całości robót.

9.2 Cena jednostki obmiarowej

Cena 1 kpl wykonanej i odebranej studzienki ściekowej obejmuje:

- oznakowanie robót,
- dostawę materiałów,
- wykonanie robót przygotowawczych,
- wykonanie rozbiórki podbudowy, wykopu w gruncie kat. I-IV wraz z umocnieniem ścian wykopu i jego odwodnienie, wywóz nadmiaru gruntu

- przygotowanie podłoża
- wykonanie studzienki i złączy szczelnych
- wykonanie wylotu kolektora,
- wykonanie izolacji studzienek dla studni betonowych,
- zasypianie i zagęszczenie wykopu, odtworzenie warstw konstrukcyjnych z zagęszczeniem
- przeprowadzenie pomiarów i badań wymaganych w specyfikacji technicznej.
- Koszty nadzorów branżowych
- Koszty włączeń do istniejących urządzeń

10. PRZEPISY ZWIĄZANE

10.1 Normy

Warunki, które należy zachować przy budowie i odbiorze obiektu muszą być zgodne z obowiązującymi:

- PN-EN 206:2014-04: Beton. Wymagania, właściwości, produkcja i zgodność
- PN-EN 1401-1:2009: Systemy przewodów rurowych z tworzyw sztucznych do podziemnego bezciśnieniowego odwadniania i kanalizacji -- Nieplastyfikowany poli(chlorek winylu) (PVC-U) -- Część 1: Specyfikacje rur, kształtek i systemu
- PN-EN 681-1:2002/A3:2006: Uszczelnienia z elastomerów -- Wymagania materiałowe dotyczące uszczelek złączy rur wodociągowych i odwadniających -- Część 1: Guma
- PN-EN 124:2000: Zwieńczenia wpustów i studzienek kanalizacyjnych do nawierzchni dla ruchu pieszego i kołowego -- Zasady konstrukcji, badania typu, znakowanie, sterowanie jakością
- PN-B-24625:1998: Lepik asfaltowy i asfaltowo-polimerowy z wypełniaczami stosowane na gorąco
- PN-EN 1917:2004: Studzienki włączowe i niewłączowe z betonu niezbrojonego, z betonu zbrojonego włóknem stalowym i żelbetowe.
- PN-ENV 1046:2007: Systemy przewodów rurowych z tworzyw sztucznych -- Systemy poza konstrukcjami budynków do przesyłania wody lub ścieków -- Praktyka instalowania pod ziemią i nad ziemią
- PN-EN 12620+A1:2010: Kruszywa do betonu
- PN-EN 13043:2004: Kruszywa do mieszanek bitumicznych i powierzchniowych utwaleń stosowanych na drogach, lotniskach i innych powierzchniach przeznaczonych do ruchu
- PN-B-10736:1999 Roboty ziemne. Wykopy otwarte dla przewodów wodociągowych i kanalizacyjnych. Warunki techniczne wykonania.
- PN-B-06050:1999 Geotechnika. Roboty ziemne. Wymagania ogólne.
- PN-EN ISO 14688-1:2006: Badania geotechniczne. Oznaczanie i klasyfikowanie gruntów . Część 1: Oznaczanie i opis
- PN-EN ISO 14688-2:2006: Badania geotechniczne. Oznaczanie i klasyfikowanie gruntów. Część 2: Zasady klasyfikowania
- PN-EN 1610:2002: Budowa i badania przewodów kanalizacyjnych

10.2 Inne dokumenty

Warunki, które należy zachować przy budowie i odbiorze obiektu muszą być zgodne z ogólnie obowiązującymi:

Warunkami technicznymi wykonania i odbioru robót budowlano-montażowych zawartymi w następujących częściach branżowych:

- tom I - Budownictwo ogólne
- tom II - Instalacje sanitarne i przemysłowe
- tom III - Konstrukcje stalowe
- tom V - Instalacje elektryczne
- wyd. ARKADY, 1988-1990r., koordynacja opracowania – Instytut Techniki Komunalnej
- Warunkami technicznymi wykonania i odbioru sieci kanalizacyjnych – zeszyt 9 wydawnictwa Centralnego Ośrodka Badawczo-Rozwojowego Techniki Instalacyjnej INSTAL, 2003r.,
- Warunkami technicznymi wykonania i odbioru sieci wodociągowych – zeszyt 3 wydawnictwa Centralnego Ośrodka Badawczo-Rozwojowego Techniki Instalacyjnej INSTAL, 2001r.,

**ST-04.01.01 POBUDOWA Z MIESZANKI
NIEZWIĄZANEJ**

1. WSTĘP

1.1 Przedmiot ST

Przedmiotem niniejszej szczegółowej specyfikacji technicznej (ST) są wymagania dotyczące wykonania i odbioru robót związanych z wykonaniem podbudów z mieszanki niezwiązanej oraz poboczy utwardzonych.

1.2 Zakres stosowania ST

Specyfikacje Techniczne (ST) stanowią część Specyfikacji Istotnych Warunków Zamówienia (SIWZ), które należy odnieść do zlecenia i wykonania Robót związanych z zadaniem pn: (nazwę projektu podano w stopce strony) w zakresie zgodnym z Dokumentacją Projektową oraz z wymaganiami szczegółowymi zawartymi w pozostałych ST. Specyfikacje Techniczne uwzględniają obowiązujące normy państwowe, instrukcje i przepisy stosujące się do Robót.

1.3 Zakres robót objętych ST

Ustalenia zawarte w niniejszej specyfikacji dotyczą zasad prowadzenia robót związanych z wykonywaniem podbudów mieszanek niezwiązanych, poboczy utwardzonych a także nawierzchni na zjazdach.

Podbudowę oraz pobocza wykonuje się, zgodnie z ustaleniami podanymi w dokumentacji projektowej.

1.4 Określenia podstawowe

1.4.1. Mieszanka niezwiązana - ziarnisty materiał, zazwyczaj o określonym składzie ziarnowym (od $d=0$ do D), który jest stosowany do wykonania ulepszonego podłoża gruntowego oraz warstw konstrukcji nawierzchni dróg. Mieszanka niezwiązana może być wytworzona z kruszyw naturalnych, sztucznych, z recyklingu lub mieszaniny tych kruszyw w określonych proporcjach

1.4.2. Kategoria - charakterystyczny poziom właściwości kruszywa lub mieszanki niezwiązanej, wyrażony, jako przedział wartości lub wartość graniczna. Nie ma zależności pomiędzy kategoriami różnych właściwości. Właściwości oznaczone symbolem kategorii NR oznaczają, że nie jest wymagane badanie danej cechy

1.4.3. Podbudowa - dolną część konstrukcji nawierzchni dróg służącą do przenoszenia obciążeń z ruchu na podłoże. Podbudowa może składać się z podbudowy zasadniczej i pomocniczej. Obydwie warstwy mogą być wykonywane w kilku warstwach technologicznych.

1.4.4. Podbudowa pomocnicza - warstwa, zapewniająca przenoszenie obciążeń z warstwy podbudowy zasadniczej na warstwę podłoża. Podbudowa pomocnicza może składać się z kilku warstw o różnych właściwościach.

1.4.5. Podbudowa zasadnicza - warstwa zapewniająca przenoszenie obciążeń z warstw wyżej leżących na warstwę podbudowy pomocniczej lub podło

1.4.6. Utwardzenie pobocza mieszanką niezwiązaną – proces technologiczny, polegający na odpowiednim zagęszczeniu w optymalnej wilgotności kruszywa o właściwie dobranym uziarnieniu (proces ten nazywany był dawniej stabilizacją mechaniczną).

Pozostałe określenia są zgodne z obowiązującymi, odpowiednimi polskimi normami i z definicjami podanymi w dziale „Wymagania ogólne” tej specyfikacji.

1.5 Ogólne wymagania dotyczące robót

Ogólne wymagania dotyczące robót podano w ST-00.00. „Wymagania ogólne”.

2. MATERIAŁY

2.1 Ogólne wymagania dotyczące materiałów

Ogólne wymagania dotyczące materiałów, ich pozyskiwania i składowania podano w ST-00.00. „Wymagania ogólne” pkt. 2

2.2 Rodzaje materiałów

Materiałem do wykonania podbudowy z mieszanki niezwiązanej powinno być kruszywo twarde. Kruszywo powinno być jednorodne, bez domieszek gliny i zanieczyszczeń obcych.

2.2.1. Właściwości kruszyw do mieszanki niezwiązanej

Tablica 1: Wymagania wobec kruszyw do mieszanek niezwiązanych

L p	Właściwość	Wymagane właściwości kruszywa do mieszanek niezwiązanych dla podbudów ruch KR4
1	Uziarnienie wg PN-EN 933-1	$G_{c80/20}$, G_{F80} , G_{A75}
2	Ogólne granice i tolerancje uziarnienia kruszywa grubego na sitach pośrednich wg PN EN 933-1	$GT_{c20/15}$
3	Tolerancje typowego uziarnienia kruszywa drobnego i kruszywa o ciągłym uziarnieniu wg PN-EN 933-1	GT_{F10} GT_{A20}
4	Kształt kruszywa grubego wg PN-EN 933-4 maksymalne wartości wskaźnika płaskości lub wartości wskaźnika kształtu	FI_{50} SI_{55}
5	Kategorie procentowych zawartości ziaren powierzchni przekruszonej lub łamanych oraz ziaren całkowicie zaokrąglonych w kruszywie grubym wg PN-EN 933-5	$C_{90/3}$
6	Zawartość pyłów wg PN-EN 933-1 w kruszywie drobnym i grubym	$f_{Deklarowana}$
7	Jakość pyłów	Właściwość niebadana na poszczególnych frakcjach, tylko w mieszankach
8	Odporność na rozdrabnianie wg PN-EN 1097-2, kategoria nie wyższa niż	LA_{40}
9	Odporność na ścieranie kruszywa grubego wg PN-EN 1097-1	$M_{DE/Deklarowana}$
10	Gęstość wg PN-EN 1097-6	Deklarowana
11	Nasiąkliwość wg PN-EN 1097-6	w_{cm}^{NR} WA_{242}
12	Siarczany rozpuszczalne w kwasie wg PN-EN 1744-1	AS_{NR}

1 3	Składniki rozpuszczalne w wodzie wg PN-EN 1744-3	Brak substancji szkodliwych
1 4	Mrozoodporność na frakcji kruszywa 8/16 wg PN-EN 1367-1	Skąły magmowe i przeobrażeniowe – F4 Skąły osadowe – F10 Kruszywa z recyklingu – F10

2. 2.2. Wymagane właściwości mieszanki niezwiązanej do podbudowy pomocniczej

2.2.2.1. Zawartość pyłu

Maksymalna zawartość pyłów < 0,063 mm w mieszankach kruszyw do podbudowy pomocniczej powinna spełniać wymagania kategorii podanej w tablicy 6. Zawartość pyłów należy oznaczać według PN-EN 933-1.

W przypadku słabych kruszyw (np. łupka przywęglowego przepalonego) zawartość pyłów w mieszance kruszyw należy badać i deklorować po pięciokrotnym zagęszczeniu metodą Proctora. Zawartość pyłów w takiej mieszance po pięciokrotnym zagęszczeniu metodą Proctora, powinna również spełniać wymagania podane w tablicy 4.

Nie określa się wymagania wobec minimalnej zawartości pyłów < 0,063 mm w mieszankach kruszyw do warstwy podbudowy pomocniczej.

2.2.2.2. Zawartość nadziarna

Określona według PN-EN 933-1 zawartość nadziarna w mieszankach kruszyw powinna spełniać wymagania podane w tablicy 4. W przypadku słabych kruszyw (np. łupka przywęglowego przepalonego) decyduje zawartość nadziarna w mieszance kruszyw po pięciokrotnym zagęszczeniu metodą Proctora.

2.2.2.3. Uziarnienie

Określone według PN-EN 933-1 uziarnienia mieszanek kruszyw przeznaczonych do warstw podbudowy pomocniczej powinny spełniać wymagania przedstawione na rys. 1.

Jako wymagane obowiązują tylko wymienione wartości liczbowe na rysunku.

W przypadku słabych uziarnienie mieszanki kruszyw należy również badać i deklorować, po 5 krotnym zagęszczeniu metodą Proctora. Kryterium przydatności takiej mieszanki, pod względem uziarnienia, jest spełnione, jeżeli uziarnienie mieszanki po pięciokrotnym zagęszczeniu metodą Proctora, mieści się w krzywych granicznych podanych na rysunku 1 i 2.

Rysunek 1. Uziarnienie mieszanki niezwiązanej 0/31,5 do podbudowy

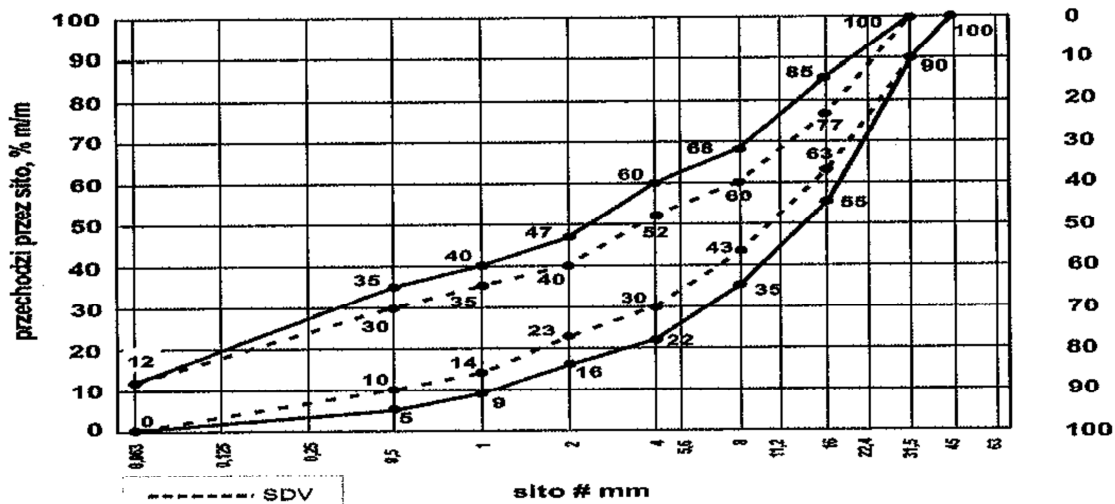

Rys. 9. Mieszanka niezwiązana 0/31, 5 do warstw podbudowy-pomocniczej

Rysunek 2. Uziarnienie mieszanki niezwiązanej 0/63 do podbudowy pomocniczej

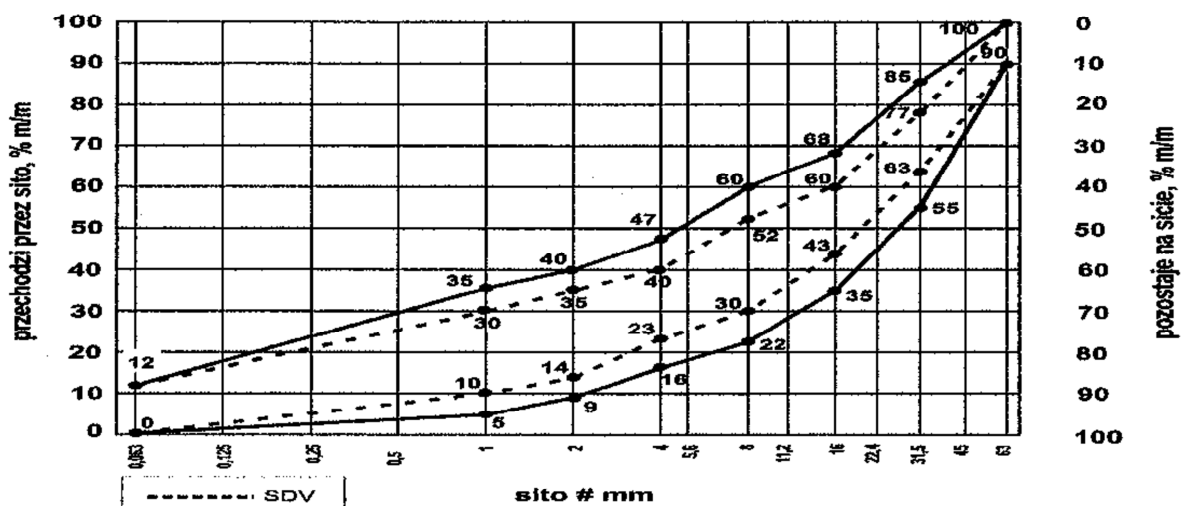

Rys. 11 Mieszanka niezwiązana 0/63 do warstw podbudowy pomocniczej

Oprócz wymagań podanych na rysunkach 1 i 2 wymaga się aby 90% uziarnień mieszank zbadanych w ramach ZKP w okresie 6 miesięcy spełniało wymagania kategorii podanych w tablicach 2 i 3, aby zapewnić jednorodność i ciągłość uziarnienia mieszank.

Tablica 2. Wymagania wobec jednorodności uziarnienia na sítach kontrolnych – porównanie z deklarowaną przez producenta wartością (S). Wymagania dotyczą produkowanej i dostarczanej mieszanki. Jeśli mieszanka zawiera nadmierną zawartość ziarn słabych, wymaganie dotyczy deklarowanego przez producenta uziarnienia mieszanki po pięciokrotnym zagęszczeniu metodą Proctora.

Mieszanka niezwiązana	Porównanie z deklarowaną przez producenta wartością (S) Tolerancje przesiewu przez sito (mm), %(m/m)									
	0,5	1	2	4	5,6	8	11,2	16	22,4	31,5
0/31,5	± 5	± 5	± 7	± 8	-	± 8	-	± 8		
0/45	± 5	± 5	± 7	-	± 8	-	± 8	-	± 8	
0/63	-	± 5	± 5	± 7	-	± 8	-	± 8		± 8

Krzywa uziarnienia (S) deklarowana przez producenta mieszanki powinna nie tylko mieścić się w odpowiednich krzywych uziarnienia ograniczonych przerywanymi liniami (SVD) z uwzględnieniem dopuszczalnych tolerancji podanych w tabelicy 2, ale powinna spełniać także wymagania ciągłości uziarnienia zawarte w tabelicy 3.

Tablica 3. Wymagania wobec ciągłości uziarnienia na sitach kontrolnych – różnice w przesiewach podczas badań kontrolnych produkowanych mieszanki

Mieszanka	Minimalna i maksymalna zawartość frakcji w mieszankach; [różnice przesiewów w %(m/m) przez sito (mm)]															
	1/2		2/4		2/5,6		4/8		5,6/11,2		8/16		11,2/22,4		16/31,5	
	min.	max	min.	max	min.	max	min	max	min.	max	min.	max	min.	max	min	max
0/31,5	4	15	7	20	-	-	10	25	-	-	10	25	-	-	-	-
0/45	4	15	-	-	7	20	-	-	10	25	-	-	10	25	-	-
0/63	-	-	4	15	-	-	7	20	-	-	10	25	-	-	10	25

2.2.2.4. Wrażliwość na mróz, wodoprzepuszczalność

Mieszanki kruszyw stosowane do warstw podbudów pomocniczych powinny spełniać wymagania wg tabelicy 4.

Wymagania wobec mieszanki przeznaczonych do warstw podbudowy pomocniczej odnośnie wrażliwości na mróz (wskaźnik SE), dotyczą badania materiału po pięciokrotnym zagęszczeniu metodą Proctora według PN EN 13286-2.

2.2.2.5. Wskaźnik CBR

Badanie CBR mieszanki do podbudowy pomocniczej należy wykonać na mieszance zagęszczonej do wskaźnika

zagęszczenia IS=1,0 i po 96 godzinach przechowywania jej w wodzie. CBR oznaczyć wg PN-EN 13286-47. Wymaganie wg tabelicy 4.

2.2.2.6. Zawartość wody

Zawartość wody w mieszankach kruszyw powinna odpowiadać wymaganej zawartości wody w trakcie wbudowywania i zagęszczania określonej według PN-EN 13286-2, w granicach podanych w tabelicy 4.

Tablica 4. Wymagania wobec kruszyw na podbudowę z mieszanki niezwiązanej

Lp	Właściwość	Wymagane właściwości
1	Uziarnienie mieszanki	0/31,5, 0/63
2	Maksymalna zawartość pyłów kategoria UF	UF ₉

3	Minimalna zawartość pyłów kategoria LF	LF _{NR}
4	Zawartość nadziarna kategoria OC	OC ₉₀
5	Wrażliwość na mróz, wskaźnik piaskowy SE co najmniej	45
6	Odporność na rozdrabnianie (dla frakcji 10/14) kategoria nie wyższa niż	LA ₄₅
7	Odporność na ścieranie (dla frakcji 10/14) kategoria M _{DE}	deklarowana
8	Mrozoodporność (dla frakcji 8/16)	F ₇
9	Wartość CBR	≥80
10	Zawartość wody w mieszance zagęszczanej, % wilgotności optymalnej	80-100

3. SPRZĘT

3.1 Ogólne wymagania dotyczące sprzętu

Ogólne wymagania dotyczące sprzętu podano w ST-00.00. „Wymagania ogólne” pkt. 3

3.2 Sprzęt do wykonania robót

Wykonawca przystępujący do wykonania podbudowy z tłuczni kamiennego powinien wykazać się możliwością korzystania z następującego sprzętu:

- równiarek lub układarek kruszywa do rozkładania podbudowy,
- Innych typów sprzętów np. koparek kołowych, koparko-ładowarek, gabarytami odpowiadającymi zakresowi robót które mają wykonać.
- walców statycznych gładkich i wibracyjnych do zagęszczania mieszanki (waga min. 10 ton),
- walców ogumionych lub stalowych gładkich do końcowego dogęszczenia,
- przewoźnych zbiorników do wody zaopatrzonych w urządzenia do rozpryskiwania wody.

4. TRANSPORT

4.1 Ogólne wymagania dotyczące transportu

Ogólne wymagania dotyczące transportu podano w ST-00.00. „Wymagania ogólne” pkt. 3

4.2 Transport kruszywa

Kruszywa można przewozić dowolnymi środkami transportu w warunkach zabezpieczających je przed zanieczyszczeniem, zmieszaniem z innymi materiałami, nadmiernym wysuszeniem i zawilgoceniem.

5. WYKONANIE ROBÓT

5.1 Ogólne zasady wykonania robót

Ogólne zasady wykonania robót podano w ST-00.00. „Wymagania ogólne” pkt. 5

5.2 Przygotowanie podłoża

Podłoże pod podbudowę tłuczniową powinno spełniać wymagania określone w ST-03.00- Roboty ziemne - korytowanie wraz z profilowaniem i zagęszczaniem podłoża.

Podbudowa powinna być wytyczona w sposób umożliwiający jej wykonanie zgodnie z dokumentacją projektową lub według zaleceń Inspektora nadzoru, z tolerancjami określonymi w niniejszych specyfikacjach.

Paliki lub szpilki do prawidłowego ukształtowania podbudowy powinny być wcześniej przygotowane. Paliki lub szpilki powinny być ustawione w osi drogi i w rzędach równoległych do osi drogi lub w inny sposób zaakceptowany przez Inspektora.

Rozmieszczenie palików lub szpilek powinno umożliwiać naciągnięcie sznurków lub linek do wytyczenia robót w odstępach nie większych niż co 10 m.

5.3 Wbudowywanie i zagęszczanie kruszywa

Minimalna grubość warstwy podbudowy z mieszanki niezwiązanej nie może być po zagęszczeniu mniejsza od 1,5-krotnego wymiaru największych ziarn w mieszance. Maksymalna grubość warstwy podbudowy po zagęszczeniu nie może przekraczać 20 cm. Podbudowę o grubości powyżej 20 cm należy wykonywać w dwóch warstwach.

Mieszanka kruszywa powinna być rozkładana w warstwie o jednakowej grubości, takiej, aby jej ostateczna grubość po zagęszczeniu była równa grubości projektowanej. Warstwa podbudowy powinna być rozłożona w sposób zapewniający osiągnięcie wymaganych spadków i rzędnych wysokościowych. W miejscach, gdzie widoczna jest segregacja kruszywa należy przed zagęszczeniem wymienić kruszywo na materiał o odpowiednich właściwościach. Przed zagęszczeniem rozścielane kruszywo należy wyprofilować do spadków poprzecznych i pochyłeń podłużnych wymaganych w Dokumentacji Projektowej. W czasie profilowania należy wyrównać lokalne zagłębienia za pomocą ciężkiego szablonu skrzynkowego lub spycharki.

Podbudowę z mieszanki niezwiązanej należy zagęszczać walcami stalowymi oraz ogumionymi, wibracyjnymi i gładkimi. W ostatniej fazie zagęszczania należy sprawdzić profil szablonem. Zagęszczenie podbudowy należy wykonywać przy zachowaniu wilgotności optymalnej.

Zagęszczenie podbudowy powinno być równomierne na całej szerokości.

Wskaźnik zagęszczenia nie powinien być mniejszy od 1,00.

Zagęszczenie kontroluje się płytą VSS przez sprawdzenie modułu odkształcenia.

Nośność podbudowy pomocniczej po jej zagęszczeniu badana wg „Instrukcja badań podłoża gruntowego część 2” (badanie płytą VSS o średnicy 30 cm) powinna odpowiadać wartości modułu E_2 co najmniej 160 MPa.

Dla zakładanego obciążenia ruchem moduł odkształcenia należy wyznaczyć dla przyrostu obciążenia

od 0,25 - 0,35 MPa, a końcowy nacisk 0,45 MPa.

5.4 Utrzymanie podbudowy

Podbudowa po wykonaniu, a przed ułożeniem następnej warstwy, powinna być utrzymywana w dobrym stanie.

6. KONTROLA JAKOŚCI ROBÓT

6.1 Ogólne zasady kontroli jakości robót

Ogólne zasady kontroli jakości robót podano w ST-00.00. „Wymagania ogólne” pkt. 6

6.2 Badania przed przystąpieniem do robót

Przed przystąpieniem do robót Wykonawca powinien wykonać badania kruszyw przeznaczonych do wykonania robót i przedstawić wyniki tych badań Inspektorowi w celu akceptacji. Badania te powinny obejmować wszystkie właściwości kruszywa określone w pkt 2.2 i tablicy 1 niniejszej ST.

6.3 Badania w czasie robót**6.3.1 Badania właściwości kruszywa**

Badania pełne kruszywa, obejmujące ocenę wszystkich właściwości określonych w pkt 2.3 powinny być wykonywane przez Wykonawcę z częstotliwością gwarantującą zachowanie jakości robót i zawsze w przypadku zmiany źródła pobierania materiałów oraz na polecenie Inspektora. Próbkę do badań pełnych powinny być pobierane przez Wykonawcę w sposób losowy, w obecności Inspektora.

6.4 Wymagania dotyczące nośności i cech geometrycznych podbudowy**6.4.1 Częstotliwość oraz zakres pomiarów**

Częstotliwość oraz zakres pomiarów podano w tablicy 3.

Tablica 3. Częstotliwość oraz zakres pomiarów wykonanej podbudowy z mieszanki niezwiązanej

Lp.	Wyszczególnienie badań i pomiarów	Minimalna częstotliwość pomiarów
1	Szerokość konstrukcji podbudowy i nawierzchni	co 20 m
2	Równość podłużna	co 20 m
3	Równość poprzeczna	co 20 m
4	Spadki poprzeczne*	co 20 m
5	Rzędne wysokościowe	co 20 m w osi jezdni i na jej krawędziach
6	Ukształtowanie osi w planie*	co 20 m w osi jezdni i na jej krawędziach
7	Grubość konstrukcji	wyrywkowo co najmniej 1 raz na 40 m drogi
8	Nośność podbudowy	3 razy

6.4.2 Szerokość konstrukcji podbudowy i nawierzchni

Szerokość nie może różnić się od szerokości projektowanej o więcej niż ± 5 cm.

6.4.3 Równość podłużna

Nierówności podłużne należy mierzyć 4-metrową łatą, zgodnie z normą BN-68/8931-04 [11] i nie powinny przekraczać 25 mm.

Nierówności poprzeczne należy mierzyć 4-metrową łatą i nie powinny przekraczać 12 mm.

6.4.4 Spadki poprzeczne

Spadki poprzeczne na prostych i łukach powinny być zgodne z dokumentacją projektową z tolerancją $\pm 0,5\%$.

6.4.5 Rzędne wysokościowe podbudowy i nawierzchni

Różnice pomiędzy rzędnymi wysokościowymi i rzędnymi projektowanymi nie powinny przekraczać + 1 cm, -2 cm.

6.4.6 Ukształtowanie osi w planie

Oś w planie nie może być przesunięta w stosunku do osi projektowanej o więcej niż ± 5 cm.

6.4.7 Grubość konstrukcji podbudowy i nawierzchni

Grubość konstrukcji nie może różnić się od grubości projektowanej o więcej niż ± 2 cm

6.4.8 Nośność podbudowy

Pomiary nośności podbudowy należy wykonać zgodnie z BN-64/8931-02 [10]. Podbudowa powinna spełniać dla KR4 następujące wymagania nośności: moduł odkształcenia wtórnego $E_2 > 160$ MPa lub dynamiczny moduł odkształcenia $E_{vd} > 80$ MPa. Zagęszczenie (stosunek wtórnego i pierwotnego modułu odkształcenia) $< 2,2$

6.5 Zasady postępowania z wadliwie wykonanymi odcinkami podbudowy

6.5.1 Niewłaściwe cechy geometryczne podbudowy

Wszystkie powierzchnie podbudowy, które wykazują większe odchylenia cech geometrycznych od określonych w punkcie 6.4, powinny być naprawione. Wszelkie naprawy i dodatkowe badania i pomiary zostaną wykonane na koszt Wykonawcy.

Jeżeli szerokość podbudowy jest mniejsza od szerokości projektowanej o więcej niż 5 cm i nie zapewni to podparcia warstwom wyżej leżącym, to Wykonawca powinien na własny koszt poszerzyć podbudowę przez spulchnienie warstwy na pełną grubość, do połowy szerokości pasa ruchu (lub pasa postojowego czy utwardzonego pobocza), dołożenie materiału i powtórne zagęszczenie.

6.5.2 Niewłaściwa grubość

Na wszystkich powierzchniach wadliwych pod względem grubości, Wykonawca wykona naprawę podbudowy. Powierzchnie powinny być naprawione przez spulchnienie lub wybranie warstwy na odpowiednią głębokość, zgodnie z decyzją Inspektora, uzupełnione nowym materiałem o odpowiednich właściwościach, wyrównane i ponownie zagęszczone. Roboty te Wykonawca wykona na własny koszt. Po wykonaniu tych robót nastąpi ponowny pomiar i ocena grubości warstwy. Koszty poniesie Wykonawca.

6.5.3 Niewłaściwa nośność podbudowy

Jeżeli nośność podbudowy będzie mniejsza od wymaganej, to Wykonawca wykona wszelkie roboty niezbędne do zapewnienia wymaganej nośności, zalecone przez Inspektora.

Koszty tych dodatkowych robót poniesie Wykonawca podbudowy tylko wtedy, gdy zaniżenie nośności podbudowy wynikało z niewłaściwego wykonania robót przez Wykonawcę podbudowy.

7. OBMIAR ROBÓT

7.1 Ogólne zasady obmiaru robót

Ogólne zasady obmiaru robót podano w ST-00.00. „Wymagania ogólne” pkt. 7

7.2 Jednostka obmiarowa

Jednostką obmiarową jest m² (metr kwadratowy) wykonanej podbudowy i nawierzchni z kruszywa łamanego lub pobocza utwardzonego.

8. ODBIÓR ROBÓT

8.1 Ogólne zasady odbioru robót

Ogólne zasady odbioru robót podano w ST-00.00. „Wymagania ogólne” pkt. 8

8.2 Odbiór robót zanikających i ulegających zakryciu

Roboty uznaje się za zgodne z dokumentacją projektową, ST i wymaganiami Inspektora nadzoru, jeżeli wszystkie pomiary i badania z zachowaniem tolerancji wg pkt. 6 dały wyniki pozytywne.

9. PODSTAWA PŁATNOŚCI

9.1 Ogólne ustalenia dotyczące podstawy płatności

Ogólne ustalenia dotyczące podstawy płatności podano w ST-00.00. „Wymagania ogólne” pkt. 9

9.2 Cena jednostki obmiarowej

Cena wykonania 1 m² podbudowy tłuczniowej, nawierzchni tłuczniowej oraz pobocza obejmuje:

- prace pomiarowe i roboty przygotowawcze,
- przygotowanie podłoża,
- dostarczenie materiałów na miejsce wbudowania,
- rozłożenie kruszywa,
- zagęszczenie warstw z zaklinowaniem,
- przeprowadzenie pomiarów i badań nośności określonych w specyfikacji technicznej,
- utrzymanie podbudowy i poboczy w czasie robót.

10. PRZEPISY ZWIĄZANE

PN-B-04481:88 Grunty budowlane. Badania próbek gruntu

PN-B-06714/12:1976 Kruszywa mineralne. Badania. Oznaczanie zawartości zanieczyszczeń obcych

PN-EN 933-1:2000 Badania geometrycznych właściwości kruszyw. Oznaczanie składu ziarnowego. Metoda przesiewania

PN-EN 933-4:2001 Badania geometrycznych właściwości kruszyw. Część 4: Oznaczanie kształtu ziaren. Wskaźnik kształtu

PN-EN 1097-5:2001 Badania mechanicznych i fizycznych właściwości kruszyw. Część 5: Oznaczanie zawartości wody przez suszenie w suszarce z wentylacją

PN-EN 1097-6:2002 Badania mechanicznych i fizycznych właściwości kruszyw. Część 6: Oznaczanie gęstości ziaren i nasiąkliwości

PN-EN 1367-1:2001 Badania właściwości cieplnych i odporności na kruszywo na działanie czynników atmosferycznych. Część 1: Oznaczanie mrozoodporności

PN-EN 1744-1:2000 Badania chemicznych właściwości kruszyw. Analiza chemiczna

PN-EN 1097-2:2000 Badania mechanicznych i fizycznych właściwości kruszyw. Metody oznaczania odporności na rozdrabianie

PN-EN-13043:2004 Kruszywa do mieszanek bitumicznych i powierzchniowych utrwaleń stosowanych na drogach, lotniskach i innych powierzchniach przeznaczonych do ruchu

PN-EN 1008:2004 Woda zarobowa do betonu. Specyfikacja pobierania próbek, badanie i ocena przydatności wody zarobowej do betonu, w tym wody odzyskanej z procesów produkcji betonu

PN-S-06102:97 Drogi samochodowe. Podbudowy z kruszywa stabilizowanych mechanicznie

PN-EN 933-8:2001 Badania geometrycznych właściwości kruszyw - Część 8: Ocena zawartości drobnych cząstek - Badanie wskaźnika piaskowego

**ST- 05.01.01 NAWIERZCHNIA Z KOSTKI
KAMIENNEJ**

1. WSTĘP

1.1 Przedmiot ST

Przedmiotem niniejszej specyfikacji technicznej są wymagania dotyczące wykonania i odbioru robót związanych z wykonywaniem nawierzchni z kostki kamiennej.

1.2 Zakres stosowania ST

ST jest stosowana jako dokument przetargowy i kontraktowy przy zlecaniu i realizacji robót wymienionych w p. 1.1.

1.3 Zakres robót objętych ST

Ustalenia zawarte w niniejszej specyfikacji dotyczą zasad prowadzenia robót związanych z wykonywaniem nawierzchni kostkowych

1.4 Określenia podstawowe

Nawierzchnia twarda ulepszona - nawierzchnia bezpylna i dostatecznie równa, przystosowana do szybkiego ruchu samochodowego.

Nawierzchnia kostkowa - nawierzchnia, której warstwa ściernalna jest wykonana z kostek kamiennych.

Pozostałe określenia podstawowe są zgodne z obowiązującymi, odpowiednimi polskimi normami i z definicjami podanymi w ST-00.00 „Wymagania ogólne” pkt 1.4.

1.5 Ogólne wymagania dotyczące robót

Ogólne wymagania dotyczące robót podano w ST-00.00 „Wymagania ogólne” pkt

1.5.

2. MATERIAŁY

2.1 Ogólne wymagania dotyczące materiałów

Ogólne wymagania dotyczące materiałów, ich pozyskiwania i składowania, podano w ST-00.00 „Wymagania ogólne” pkt 2.

Uwaga! Cały materiał wbudowywanej kostki granitowej przewidziano z odzysku wg wskazań ZAMAWIAJĄCEGO.

2.2 Kamienna kostka drogowa

Kamienna kostka drogowa wg PN-B-11100 [8] jest stosowana do budowy nawierzchni z kostki kamiennej wg PN-S-06100 [11] oraz do budowy nawierzchni z kostki kamiennej nieregularnej wg PN-S-96026 [12]

Surowcem do wyrobu kostki kamiennej są skały magmowe, osadowe i przeobrażone. Wymagane cechy fizyczne i wytrzymałościowe przedstawia tablica 1.

Tablica 1. Wymagane cechy fizyczne i wytrzymałościowe dla kostki kamiennej

Lp.	Cechy fizyczne i wytrzymałościowe	Klasa		Badania według
		I	II	
1	Wytrzymałość na ściskanie w stanie powietrzno-suchym, MPa, nie mniej niż	160	120	PN-B-04110 [3]
2	Ścieralność na tarczy Boehmego, w centymetrach, nie więcej niż	0,2	0,4	PN-B-04111 [4]
3	Wytrzymałość na uderzenie (zwięzłość), liczba uderzeń, nie mniej niż	12	8	PN-B-04115 [5]
4	Nasiąkliwość wodą, w %, nie więcej niż	0,5	1,0	PN-B-04101 [1]
5	Odporność na zamrażanie	nie bada	całkowita	PN-B-04102 [2]

Kostka regularna normalna powinna mieć kształt sześciangu.

Kostka regularna łącznikowa powinna mieć kształt prostopadłościanu.

Kształt kostki regularnej normalnej i łącznikowej przedstawia rysunek 1.

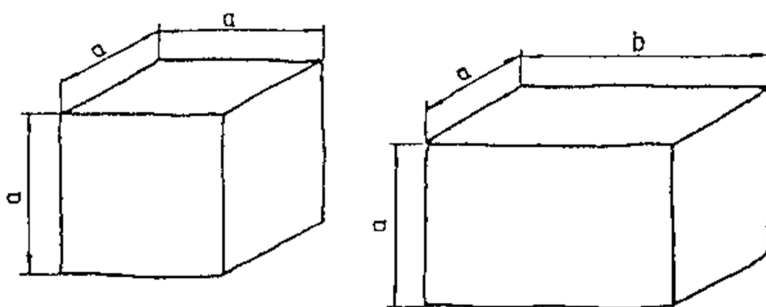

A – normalna
B- łącznikowa

Rysunek 1. Kształt kostki regularnej normalnej i łącznikowej

Wymagania dotyczące wymiarów kostki regularnej normalnej i łącznikowej przedstawia tablica 2.

Tablica 2. Wymiary kostki regularnej normalnej i łącznikowej oraz dopuszczalne odchyłki

Wyszczególnienie	Wielkość (cm)				Dopuszczalne odchyłki dla gatunku (cm)		
	12	14	16	18	1	2	3
Wymiar a	12	14	16	18	± 0,5	± 0,7	± 1,0
Wymiar b	18	21	24	27	± 0,7	± 1,0	± 1,2
Stosunek pola powierzchni dolnej (stopki) do górnej (czoła), nie mniejszy niż	-	-	-	-	1,0	0,8	0,7
Nierówności powierzchni górnej (czoła), nie większe niż	-	-	-	-	± 0,4	± 0,4	± 0,6
Wypukłość powierzchni bocznej, nie większa niż	-	-	-	-	0,4	0,8	0,8
Nierówność powierzchni dolnej (stopki), nie większa niż	-	-	-	-	± 0,4	nie bada się	
Pęknięcia kostki	-	-	-	-	niedopuszczalne		

Krawędzie co najmniej jednej powierzchni kostki gatunku 1 powinny być bez uszkodzeń. Pozostałe krawędzie kostki mogą mieć uszkodzenie długości nie większej niż pół wymiaru wysokości kostki (a), natomiast łączna ich długość nie powinna przekraczać wymiaru wysokości kostki (a).

Kostki gatunku 2 i 3 mogą mieć uszkodzenia krawędzi powierzchni czołowej o długości nie większej niż pół wymiaru wysokości kostki (a), natomiast łączna ich długość nie powinna przekraczać wielkości wymiaru wysokości kostki (a).

Uszkodzenia któregośkolwiek z naroży kostki gatunku 1 i naroży powierzchni górnej (czoła) kostki gatunku 2 i 3 są niedopuszczalne.

Szerokość lub głębokość uszkodzenia krawędzi lub naroży nie powinna być większa niż 0,6 cm.

2.3 Zaprawa drenażowa

Zaprawa drenażowa powinna być zgodna z PN-EN 13813.

2.4 Zaprawa fugująca

Zaprawa fugująca o następujących wymaganiach:

- Gęstość nasypowa: 1,7g.cm³
- Wytrzymałość na ściskanie >28N/mm²
- Wytrzymałość na rozciąganie przy zginaniu >8N/mm²
- Twardość (skala shora – D,23stC): 70

Zaprawa fugująca powinna być odporna na czyszczenie strumieniem wody pod ciśnieniem, odporna na czyszczenie mechaniczne, odporna na mróz i sól stosowaną przy odladzaniu,

2.5 Woda

Woda powinna odpowiadać wymaganiom PN-B-32250 [10]. Powinna to być woda „odmiany 1”.

Badania wody należy wykonywać:

- w przypadku nowego źródła poboru wody,
- w przypadku podejrzeń dotyczących zmiany parametrów wody, np. zmętnienia, zapachu, barwy.

2.6 Masa zalewowa (wysokowytrzymała zaprawa do fugowania - jezdnie i ściek, średniowytrzymała zaprawa do fugowania - pozostałe)

Masa zalewowa do wypełniania spoin i szczelin dylatacyjnych w nawierzchniach z kostki kamiennej powinna być stosowana zgodnie ze sztuką inżynierską, zaleceniami producenta i odpowiadać wymaganiom normy BN-74/6771- 04 [14] lub aprobaty technicznej.

Należy zastosować dwukomponentową zaprawę na bazie żywic emulgowanych wodą, przeznaczoną do nawierzchni z obciążeniem samochodów osobowych, dostawczych i małym ruchem samochodów ciężarowych. Masa zalewowa powinna spełniać co najmniej następujące wymagania:

- gęstość nasypowa: 1,7g/cm³,
- odporność na rozciąganie przy zginaniu: 10N/mm²,
- odporność na zgniatanie: 25,0 N/mm²,
- moduł Younga: E=5500N/mm²,
- przepuszczalność wody: przy 20% fugi max 1,8litra/m²/min.

3. SPRZĘT

3.1 Ogólne wymagania dotyczące sprzętu

Ogólne wymagania dotyczące sprzętu podano w ST-00.00 „Wymagania ogólne” pkt 3.

3.2 Sprzęt do wykonania nawierzchni z kostki kamiennej

Wykonawca przystępujący do wykonania nawierzchni z kostek kamiennych powinien wykazać się możliwością korzystania z następującego sprzętu:

- betoniarki, do wytwarzania betonu i zapraw oraz przygotowywania podsypki cementowo-piaskowej,
- ubijaków ręcznych i mechanicznych, do ubijania kostki,
- wibratorów płytowych i lekkich walców wibracyjnych, do ubijania kostki po pierwszym ubiciu ręcznym,
- miękkie szczotki i gąbki do fugowania.

4. TRANSPORT

4.1 Ogólne wymagania dotyczące transportu

Ogólne wymagania dotyczące transportu podano w ST-00.00 „Wymagania ogólne” pkt 4.

4.2 Transport materiałów

Transport kostek kamiennych

Kostki kamienne przewozi się dowolnymi środkami transportowymi. Kostkę regularną i rzędowną należy układać na podłodze obok siebie tak, aby wypełniła całą powierzchnię środka transportowego. Na tak ułożonej warstwie należy bezpośrednio układać następne warstwy.

Kostkę nieregularną przewozi się luźno usypaną. Ładowanie ręczne kostek regularnych i rzędownych powinno być wykonywane bez rzucania. Przy użyciu przenośników taśmowych, kostki regularne i rzędowne powinny być podawane i odbierane ręcznie.

Kostkę regularną i rzędowną należy ustawiać w stosy. Kostkę nieregularną można składować w przyzmach. Wysokość stosu lub przyzm nie powinna przekraczać 1 m.

5. WYKONANIE ROBÓT

5.1 Ogólne zasady wykonania robót

Ogólne zasady wykonania robót podano w ST-00.00 „Wymagania ogólne” pkt 5.

5.2 Zaprawa drenażowa

Do wykonania nawierzchni z kostki kamiennej należy zastosować zaprawę drenażową. Zaprawa drenażowa powinna być zgodna z dokumentacją projektową, ST lub wskazaniem Inżyniera. Grubość zaprawy powinna być zgodna z dokumentacją projektową i ST.

5.3 Układanie nawierzchni z kostki kamiennej

Szczeliny dylatacyjne poprzeczne należy stosować w nawierzchniach z kostki na zaprawie cementowej w odległości od 10 do 15 m oraz w takich miejscach, w których występuje dylatacja podbudowy lub zmiana sztywności podłoża.

Szczeliny podłużne należy stosować przy ściekach na jezdniach wszelkich szerokości oraz pośrodku jezdni, jeżeli szerokość jej przekracza 10 m lub w przypadku układania nawierzchni połową szerokości jezdni.

Przy układaniu nawierzchni z kostki na podbudowie betonowej - na podsypce cementowo-żwirowej z zalaniem spoin zaprawą cementowo-piaskową, szczeliny dylatacyjne warstwy jezdnej należy wykonywać nad szczelinami podbudowy. Szerokość szczelin dylatacyjnych powinna wynosić od 8 do 12 mm.

Kostkę na zaprawie cementowo-piaskowej i cementowo-żwirowej można układać bez środków ochronnych przed mrozem, jeżeli temperatura otoczenia jest $+5^{\circ}\text{C}$ lub wyższa. Nie należy układać kostki w temperaturze 0°C lub niższej. Jeżeli w ciągu dnia temperatura utrzymuje się w granicach od 0 do $+5^{\circ}\text{C}$, a w nocy spodziewane są przymrozki, kostkę należy zabezpieczyć przez nakrycie materiałem o złym przewodnictwie cieplnym. Świeżo wykonaną nawierzchnię na podsypce cementowo-żwirowej należy chronić w sposób podany w PN-B-06251 [6].

Sposób ubijania kostki powinien być dostosowany do rodzaju podsypki oraz materiału do wypełnienia spoin:

- Kostkę na podsypce żwirowej lub piaskowej przy wypełnieniu spoin żwirem lub piaskiem należy ubijać trzykrotnie. Pierwsze ubicie ma na celu osadzenie kostek w podsypce i wypełnienie dolnych części spoin materiałem z podsypki. Obniżenie kostki w czasie pierwszego ubijania powinno wynosić od 1,5 do 2,0 cm. Ułożoną nawierzchnię z kostki zasypuje się mieszaniną piasku i żwiru o uziarnieniu od 0 do 4 mm, polewa wodą i szczotkami wprowadza się kruszywo w spoiny. Po wypełnieniu spoin trzeba nawierzchnię oczyścić szczotkami, aby każda kostka była widoczna, po czym należy przystąpić do ubijania. Ubijanie kostek wykonuje się ubijakami stalowymi o ciężarze około 30 kg, uderzając ubijakiem każdą kostkę oddzielnie. Ubijanie w przekroju poprzecznym prowadzi się od krawężnika do środka jezdni. Drugie ubicie należy poprzedzić uzupełnieniem spoin i polać wodą. Trzecie ubicie ma na celu doprowadzenie nawierzchni kostkowej do wymaganego przekroju poprzecznego i podłużnego jezdni. Zamiast trzeciego ubijania można stosować wałowanie walcem o masie do 10 t - najpierw w kierunku podłużnym, postępując od krawężników w kierunku osi, a następnie w kierunku poprzecznym.

- Kostkę na podsypce żwirowo-cementowej przy wypełnianiu spoin zaprawą cementowo-piaskową, należy ubijać dwukrotnie. Pierwsze mocne ubicie powinno nastąpić przed zalaniem spoin i spowodować obniżenie kostek do wymaganej niwelety. Drugie - lekkie ubicie, ma na celu doprowadzenie ubijanej powierzchni kostek do wymaganego przekroju poprzecznego jezdni. Drugi ubicie następuje bezpośrednio po zalaniu spoin zaprawą cementowo-piaskową. Zamiast drugiego ubijania można stosować wibratory płytowe lub lekkie walce wibracyjne.
- Kostkę na podsypce żwirowej przy wypełnieniu spoin masą zalewową należy ubijać trzykrotnie. Spoiny zalewa się po całkowitym trzykrotnym ubiciu nawierzchni. Kostki, które pękają podczas ubijania powinny być wymienione na całe. Ostatni rząd kostek na zakończenie działki roboczej, przy ubijaniu należy zabezpieczyć przed przesunięciem za pomocą np. belki drewnianej umocowanej szpilkami stalowymi w podłożu.

Zaprawę cementowo-piaskową można stosować przy nawierzchniach z kostki każdego typu układanej na podsypce cementowo-żwirowej. Bitumiczną masę zalewową należy stosować przy nawierzchniach z kostki nieregularnej układanej na podsypce bitumiczno-żwirowej, żwirowej lub piaskowej. Wypełnienie spoin piaskiem można stosować przy nawierzchniach z kostki nieregularnej układanej na podsypce żwirowej lub piaskowej.

Wypełnienie spoin zaprawą cementowo-piaskową powinno być wykonane z zachowaniem następujących wymagań:

- piasek powinien odpowiadać wymaganiom wg pkt 2.5,
- cement powinien odpowiadać wymaganiom wg pkt 2.4,
- wytrzymałość zaprawy na ściskanie powinna wynosić nie mniej niż 30 MPa,
- przed rozpoczęciem zalewania kostka powinna być oczyszczona i dobrze zwilżona wodą z dodatkiem 1% cementu w stosunku objętościowym,
- głębokość wypełnienia spoin zaprawą cementowo-piaskową powinna wynosić około 5 cm,
- zaprawa cementowo-piaskowa powinna całkowicie wypełnić spoiny i tworzyć monolit z kostką.

Wypełnienie spoin masą zalewową powinno być wykonane z zachowaniem następujących wymagań:

- masa zalewowa powinna odpowiadać wymaganiom wg pkt 2.7,
- spoiny przed zalaniem masą zalewową powinny być suche i dokładnie oczyszczone na głębokość około 5 cm,
- bezpośrednio przed zalaniem masa powinna być podgrzana do temperatury od 150 do 180°C,
- masa powinna dokładnie wypełniać spoiny i wykazywać dobrą przyczepność do kostek.
- Wypełnianie spoin przez zamulanie piaskiem powinno być wykonane z zachowaniem następujących wymagań:
 - piasek powinien odpowiadać wymaganiom wg pkt 2.5,
 - w czasie zamulania piasek powinien być obficie polewany wodą, aby wypełnił całkowicie spoiny.

5.4 Pielęgnacja nawierzchni

Sposób pielęgnacji nawierzchni zależy od rodzaju wypełnienia spoin i od rodzaju podsypki.

Pielęgnacja nawierzchni kostkowej, której spoiny są wypełnione zaprawą cementowo-piaskową polega na polaniu nawierzchni wodą w kilka godzin po zalaniu spoin i utrzymaniu jej w stałej wilgotności przez okres jednej doby. Następnie nawierzchnię należy przykryć piaskiem i utrzymywać w stałej wilgotności przez okres 7 dni. Po upływie od 2 do 3 tygodni - w zależności od warunków atmosferycznych, nawierzchnię należy oczyścić dokładnie z piasku i można oddać do ruchu.

Nawierzchnia kostkowa, której spoiny zostały wypełnione masą zalewową, może być oddana do ruchu bezpośrednio po wykonaniu, bez czynności pielęgnacyjnych.

Nawierzchnia kostkowa, której spoiny zostały wypełnione piaskiem i pokryte warstwą piasku, można oddać natychmiast do ruchu. Piasek podczas ruchu wypełnia spoiny i po kilku dniach pielęgnację nawierzchni można uznać za ukończoną.

6. KONTROLA JAKOŚCI ROBÓT

6.1 Ogólne zasady kontroli jakości robót

Ogólne zasady kontroli jakości robót podano w ST-00.00 „Wymagania ogólne” pkt 6.

6.2 Badania przed przystąpieniem do robót

Rodzaj i zakres badań dla kostek kamiennych powinien być zgodny z wymaganiami wg PN-B-11100 [8]. Badanie zwykłe obejmuje sprawdzenie cech zewnętrznych i dopuszczalnych odchyłek, podanych w tablicach 2, 3, 4.

Badanie pełne obejmuje zakres badania zwykłego oraz sprawdzenie cech fizycznych i wytrzymałościowych podanych w tablicy 1.

W skład partii przeznaczonej do badań powinny wchodzić kostki jednakowego typu, rodzaju klasy i wielkości. Wielkość partii nie powinna przekraczać 500 ton kostki.

Z partii przeznaczonej do badań należy pobrać w sposób losowy próbkę składającą się z kostek drogowych w liczbie:

- do badania zwykłego: 40 sztuk,
- do badania cech podanych w tablicy 1: 6 sztuk.

Badania zwykłe należy przeprowadzać przy każdym sprawdzaniu zgodności partii z wymaganiami normy, badanie pełne przeprowadza się na żądanie odbiorcy.

W badaniu zwykłym partię kostki należy uznać za zgodną z wymaganiami normy, jeżeli liczba sztuk niedobrych w zbadanej ilości kostek jest dla poszczególnych sprawdzeń równa lub mniejsza od 4.

W przypadku gdy liczba kostek niedobrych dla jednego sprawdzenia jest większa od 4, całą partię należy uznać za niezgodną z wymaganiami.

W badaniu pełnym, partię kostki poddaną sprawdzeniu cech podanych w tablicy 1, należy uznać za zgodną z wymaganiami normy, jeżeli wszystkie sprawdzenia dadzą wynik dodatni. Jeżeli chociaż jedno ze sprawdzeń da wynik ujemny, całą partię należy uznać za niezgodną z wymaganiami.

Badania pozostałych materiałów stosowanych do wykonania nawierzchni z kostek kamiennych, powinny obejmować wszystkie właściwości, które zostały określone w normach podanych dla odpowiednich materiałów wg pkt od 2.3 do 2.7.

6.3 Badania w czasie robót

6.3.1 Sprawdzenie zaprawy drenażowej

Sprawdzenie zaprawy drenażowej polega na stwierdzeniu jej zgodności z dokumentacją projektową oraz z wymaganiami określonymi w p. 5.

6.3.2 Badanie prawidłowości układania kostki

Badanie prawidłowości układania kostki polega na:

- zmierzeniu szerokości spoin oraz powiązania spoin i sprawdzeniu zgodności z p. 5,
- zbadaniu rodzaju i gatunku użytej kostki, zgodnie z wymogami wg p. od 2,
- sprawdzeniu prawidłowości wykonania szczelin dylatacyjnych zgodnie z p. 5.

Sprawdzenie wiązania kostki wykonuje się wrywkowo w kilku miejscach przez oględziny nawierzchni i określenie czy wiązanie odpowiada wymaganiom wg p. 5.

Ubitcie kostki sprawdza się przez swobodne jednokrotne opuszczenie z wysokości 15 cm ubijaka o masie 25 kg na poszczególne kostki. Pod wpływem takiego uderzenia osiadanie kostek nie powinno być dostrzegane.

6.3.3 Sprawdzenie wypełnienia spoin

Badanie prawidłowości wypełnienia spoin polega na sprawdzeniu zgodności z wymaganiami zawartymi w p. 5.

Sprawdzenie wypełnienia spoin wykonuje się co najmniej w pięciu dowolnie obranych miejscach na każdym kilometrze przez wykruszenie zaprawy na długości około 10 cm i zmierzenie głębokości wypełnienia spoiny zaprawą, a przy zaprawie cementowo-piaskowej i masie zalewowej - również przez sprawdzenie przyczepności zaprawy lub masy zalewowej do kostki.

6.4 Sprawdzenie cech geometrycznych nawierzchni

6.4.1 Równość

Nierówności podłużne nawierzchni należy mierzyć 4-metrową łatą lub planografem, zgodnie z normą BN- 68/8931-04 [18].

Nierówności podłużne nawierzchni nie powinny przekraczać 1,0 cm.

6.4.2 Spadki poprzeczne

Spadki poprzeczne nawierzchni powinny być zgodne z dokumentacją projektową z tolerancją + 0,5%.

6.4.3 Rzędne wysokościowe

Różnice pomiędzy rzędnymi wykonanej nawierzchni i rzędnymi projektowanymi nie powinny przekraczać +1 cm i -2 cm.

6.4.4 Ukształtowanie osi

Oś nawierzchni w planie nie może być przesunięta w stosunku do osi projektowanej o więcej niż + 5 cm.

6.4.5 Szerokość nawierzchni

Szerokość nawierzchni nie może różnić się od szerokości projektowanej o więcej niż + 5 cm.

6.4.6 Grubość zaprawy drenażowej

Dopuszczalne odchyłki od projektowanej grubości zaprawy nie powinny przekraczać + 1,0 cm.

6.4.7 Częstotliwość oraz zakres badań i pomiarów

Częstotliwość oraz zakres badań i pomiarów wykonanej nawierzchni z kostek kamiennych przedstawiono w tablicy 5.

Tablica 5. Częstotliwość i zakres badań cech geometrycznych nawierzchni

Lp.	Wyszczególnienie badań i pomiarów	Minimalna częstotliwość badań i pomiarów
1	Spadki poprzeczne	10 razy na 1 km i w charakterystycznych punktach
2	Rzędne wysokościowe	10 razy na 1 km i w charakterystycznych punktach niwelety
3	Ukształtowanie osi w planie	10 razy na 1 km i w charakterystycznych punktach niwelety
4	Szerokość nawierzchni	10 razy na 1 km
5	Grubość podsypki	10 razy na 1 km

7. OBMIAR ROBÓT

7.1 Ogólne zasady obmiaru robót

Ogólne zasady obmiaru robót podano w ST-00.00 „Wymagania ogólne” pkt 7.

7.2 Jednostka obmiarowa

Jednostką obmiarową jest m² (metr kwadratowy) wykonanej nawierzchni z kostki kamiennej.

8. ODBIÓR ROBÓT

8.1 Ogólne zasady odbioru robót

Ogólne zasady odbioru robót podano w ST-00.00 „Wymagania ogólne” pkt 8.

Roboty uznaje się za wykonane zgodnie z dokumentacją projektową, ST i wymaganiami Inżyniera, jeżeli wszystkie pomiary i badania z zachowaniem tolerancji według pkt 6 dały wyniki pozytywne.

8.2 Odbiór robót zanikających i ulegających zakryciu

Roboty związane z wykonaniem podsypki należą do robót ulegających zakryciu. Zasady ich odbioru są określone w ST-00.00 „Wymagania ogólne” pkt 8.2.

9. PODSTAWA PŁATNOŚCI

9.1 Ogólne ustalenia dotyczące podstawy płatności

Ogólne ustalenia dotyczące podstawy płatności podano w ST-00.00 „Wymagania ogólne” pkt 9.

9.2 Cena jednostki obmiarowej

Cena wykonania 1 m² nawierzchni z kostki kamiennej obejmuje:

- prace pomiarowe i roboty przygotowawcze,
- oznakowanie robót,
- dostarczenie materiałów,
- wykonanie zaprawy,
- ułożenie i ubicie kostki,
- wypełnienie spoin,
- pielęgnację nawierzchni,
- przeprowadzenie badań i pomiarów wymaganych w specyfikacji technicznej

10. PRZEPISY ZWIĄZANE

10.1 Normy

- PN-S-96026 - Drogi samochodowe. Nawierzchnie z kostki kamiennej nieregularnej. Wymagania techniczne i badania przy odbiorze
 - PN-EN 197-1:2012 Cement. Część 1. Skład wymagania i kryteria zgodności
 - PN-EN 206:2014-04 Beton. Część 1: Wymagania, właściwości, produkcja i zgodność.
 - PN-EN 12620:2004 Kruszywa do betonu
 - PN-EN 13139:2003 Kruszywa do zaprawy
 - PN-EN1008:2004 Woda zarobowa do betonu. Specyfikacja pobierania próbek, badanie i ocena przydatności wody zarobowej do betonu, w tym wody odzyskanej z procesów produkcji beton
 - PN-B-06050:99 Geotechnika. Roboty ziemne. Wymagania ogólne

10.2 Inne dokumenty

Katalog powtarzalnych elementów drogowych (KPED), Transprojekt - Warszawa, 1979 i 1982 r.

ST - 05.02.01 KRAWEŻNIKI KAMIENNE

1. 1. WSTĘP

1.1 Przedmiot ST

Przedmiotem niniejszej szczegółowej specyfikacji technicznej (ST) są wymagania dotyczące wykonania i odbioru robót związanych z ustawieniem krawężników kamiennych.

1.2 Zakres stosowania ST

Szczegółowa specyfikacji technicznej (ST) stanowi dokument przetargowy przy zleceniu i realizacji robót związanych z zadaniem pn: (nazwę projektu podano w stopce strony)

1.3 Zakres robót objętych ST

Ustalenia zawarte w niniejszej specyfikacji dotyczą zasad prowadzenia robót związanych z ustawieniem krawężników kamiennych:

- ulicznych,
- mostowych,
- drogowych,

na ławach z tłucznią, żwiru, betonu lub bezpośrednio na podłożu piaszczystym.

1.4 Określenia podstawowe

Krawężniki kamienne - belki kamienne ograniczające chodniki dla pieszych, pasy dzielące, wyspy kierujące oraz nawierzchnie drogowe.

Pozostałe określenia podstawowe są zgodne z obowiązującymi, odpowiednimi polskimi normami i z definicjami podanymi w ST - 00.00. „Wymagania ogólne” pkt 1.4.

1.5. Ogólne wymagania dotyczące robót

Ogólne wymagania dotyczące robót podano w ST - 00.00. „Wymagania ogólne” pkt 1.5.

2. MATERIAŁY

2.1 Ogólne wymagania dotyczące materiałów

Ogólne wymagania dotyczące materiałów, ich pozyskiwania i składowania, podano w ST - 00.00. „Wymagania ogólne” pkt 2.

Uwaga! Cały materiał wbudowywanej kostki granitowej przewidziano z odzysku wg wskazań ZAMAWIAJĄCEGO.

2.2 Stosowane materiały

Materiałami stosowanymi do wykonania krawężników kamiennych są:

- krawężniki odpowiadające wymaganiom BN-66/6775-01 [9],
- piasek na podsypkę,
- cement do podsypki cementowo-piaskowej i zaprawy,
- woda,

oraz materiały do wykonania odpowiedniego rodzaju ław pod ustawienie krawężników, zgodnie z ST - 10.00. „Krawężniki betonowe”.

2.3 Krawężniki kamienne - klasyfikacja

2.3.1 Typy

W zależności od przeznaczenia rozróżnia się trzy typy krawężników:

- U - uliczne,
- M - mostowe,
- D - drogowy.

2.3.2 Rodzaje

W zależności od kształtu przekroju poprzecznego, względnie od faktury obróbki powierzchni widocznych, rozróżnia się w każdym z typów dwa rodzaje krawężników: A i B.

2.3.3 Wielkości

W zależności od wymiaru wysokości krawężnika rozróżnia się następujące wielkości:

- krawężnik uliczny o wysokości 35 i 25 cm,
- krawężnik mostowy o wysokości 23 i 18 cm,
- krawężnik drogowy o wysokości 22 cm.

2.3.4 Klasy

W zależności od cech fizycznych i wytrzymałościowych materiału kamiennego, użytego do wyrobu krawężników, rozróżnia się trzy klasy:

- klasa I,
- klasa II,
- klasa III.

Przykład oznaczenia krawężnika kamiennego ulicznego prostego (UP) rodzaju B, wielkości 35, klasy II: krawężnik UPB35II BN-66/6775-01 [9].

2.4 Krawężniki kamienne - wymagania techniczne**2.4.1 Cechy fizyczne i wytrzymałościowe**

Materiałem do wyrobu krawężników są bloki kamienne ze skał magmowych, osadowych lub metamorficznych, klasy I i II wg BN-62/6716-04 [8] o cechach fizycznych i wytrzymałościowych określonych w tabelicy 1.

Tablica 1. Cechy fizyczne i wytrzymałościowe krawężników kamiennych

Lp.	Cechy fizyczne i wytrzymałościowe	Klasa		
		I	II	III
1	Wytrzymałość na ściskanie w stanie powietrzno-suchym, w kG/cm ² , co najmniej	1200	1000	600
2	Ścieralność na tarczy Boehmego, w cm, nie więcej niż	0,25	0,5	0,75
3	Wytrzymałość na uderzenia, ilość uderzeń, nie mniej niż	13	9	6
4	Nasiąkliwość wodą, w %, nie więcej niż	0,5	1,5	3,0
5	Odporność na zamrażanie, w cyklach	nie bada się	całkowita wg PN-B-01080 [1]	dobra wg PN-B-01080 [1]

2.4.2 Kształt i wymiary

Kształt krawężników ulicznych przedstawiono na rysunkach 1 i 2, wymiary podano w tabelicy 2.

Kształt krawężników mostowych podano na rysunkach 3 i 4, a wymiary w tabelicy 3.

Kształt krawężników drogowych podano na rysunkach 5 i 6, a wymiary w tabelicy 4.

Rys. 1.
uliczny
rodzaju A

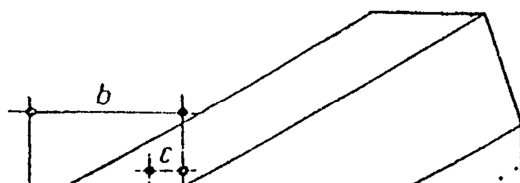

Krawężnik
odmiany UP,

Rys. 2.
uliczny
rodzaju B

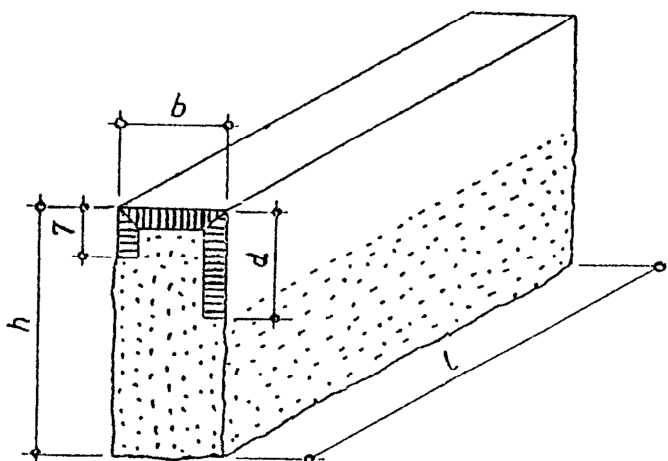

Krawężnik
odmiany UP,

Tablica 2.
krawężników

Wymiary
ulicznych

Wymiar r (w cm)	Rodzaj				Dopuszczalne odchyłki, cm
	A		B		
h	35	25	35	25	± 2
b	20	20	15	15	± 0,3
c	4	4	-	-	± 0,3
d	15	15	15	15	dla A: ± 0,2 dla B: ± 2,0
l	50		od 50 do 200		-

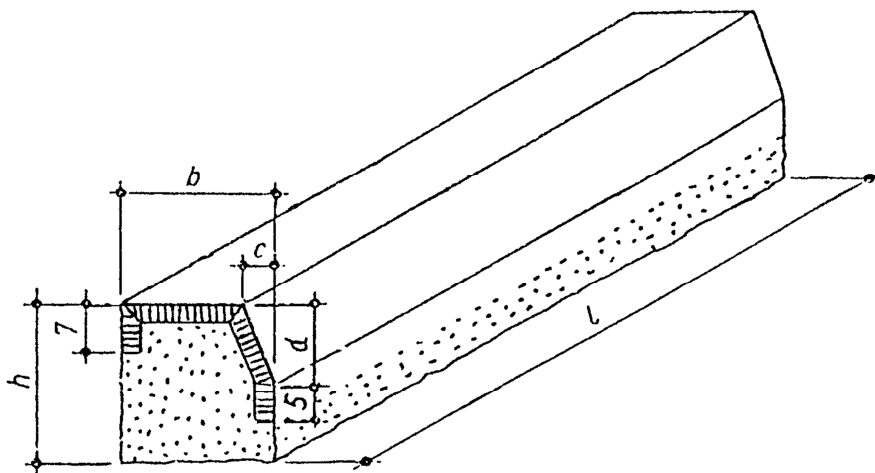

Rys. 3. Krawężnik mostowy rodzaju A

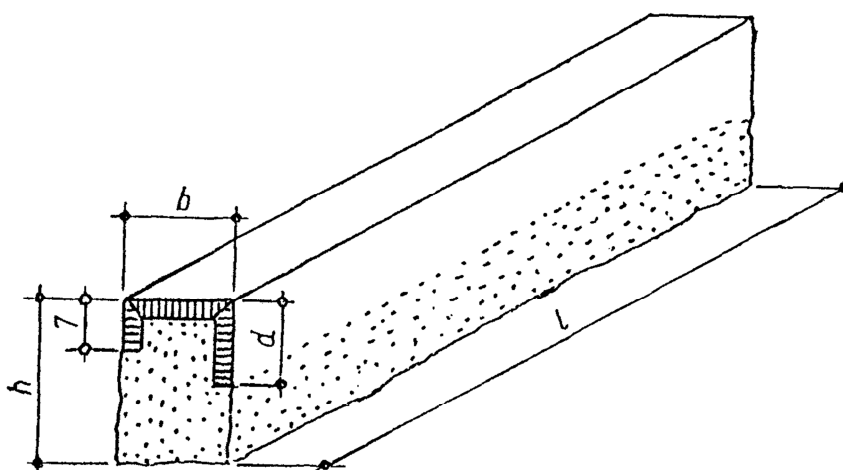

Rys. 4. Krawężnik mostowy rodzaju B

Tablica 3. Wymiary krawężników mostowych

Wymiar r (w cm)	Rodzaj				Dopuszczalne odchyłki, cm
	A		B		
h	23	18	23	18	± 2
b	20	20	15	15	± 0,3
c	4	4	-	-	± 0,2
d	12	10	12	10	dla A: dla B:

					B: ± 0,2 2,0	±
1	80	od	do	200	-	

Rys. 5.
drogowy rodzaju

Krawężnik
A

Rys. 6.
drogowy rodzaju

Krawężnik
B

Tablica 4.
krawężników

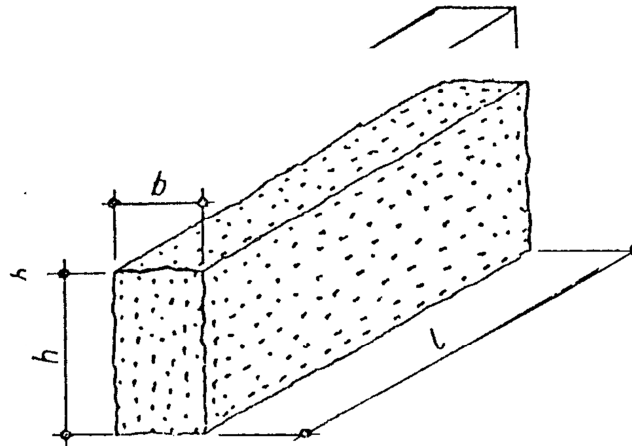

Wymiary
drogowych

Wymiar (w cm)	Rodzaj A i B	Dopuszczalne odchyłki, cm	
h	22	+ 3	- 2
b	11	dla A: ± 0,5	dla B: ± 1,5
l	od 40 do 120	-	

2.4.3 Wygląd zewnętrzny

W ocenie wyglądu zewnętrznego krawężników kamiennych - ulicznych, mostowych i drogowych, należy brać pod uwagę ustalenia normy BN-66/6775-01 [9].

2.5 Dopuszczalne wady i uszkodzenia

Dopuszczalne wady i uszkodzenia dla wszystkich typów krawężników kamiennych podaje tablica 5.

Tablica 5. Dopuszczalne wady i uszkodzenia

Rodzaj uszkodzeń		Typy krawężników				
		Uliczne		Mostowe	Drogowe	
		proste	łukowe		rodzaj „A”	rodzaj „B”
skrzywienie (wichtrowatość powierzchni)	licowych	0,3 cm			0,5 cm	
	bocznych	nie sprawdza się				
	stykowych		0,2 cm		0,3 cm	
	spodu	nie sprawdza się				

wady obróbki powierzchni (wgnębienia i wypukłości)	licowych	dopuszcza się na długości 1 m danej powierzchni jedno wgnębienie wielkości do 5 cm ² , nie głębsze niż 0,5 cm, nie wynikające z techniki wykonania faktury		nie sprawdzają się
	bocznych	wgnębienie do 1,5 cm dopuszcza się bez ograniczeń. Wypukłość poza lico pasa obrobionego na powierzchni przedniej (od strony jezdni) niedopuszczalne. Na powierzchni tylnej (od strony chodnika) dopuszcza się wypukłości poza lico pasa obrobionego do 3 cm		
	stykowych	w obrębie pasa dłutowanego wgnębienia niedopuszczalne, pozostała część powierzchni nie podlega sprawdzeniu		
	spodu	nie sprawdzają się		
szczyrby i uszkodzenia krawędzi i naroży	ilość w przeliczeniu na 1 m	3	5	
	długość	0,5 cm	1 cm	
	głębokość	0,3 cm	0,5 cm	
odchyłki od kąta prostego	0,2 cm na długości powierzchni		0,3 cm na długości pow.	
odchyłki w krzywiznie łuku	-	1,0 cm	-	

2.6 Przechowywanie krawężników

Krawężniki mogą być przechowywane na składowiskach otwartych, posegregowane wg typów, rodzajów, odmian i wielkości.

Krawężniki uliczne, mostowe i drogowe typu „A” należy układać na powierzchniach spodu, w szeregu na podkładkach drewnianych.

Dopuszcza się składowanie krawężników prostych w kilku warstwach, przy zastosowaniu drewnianych podkładek pomiędzy poszczególnymi warstwami, przy czym suma wysokości warstw nie powinna przekraczać 1,2 m.

Krawężnik drogowy rodzaju „B” dozwala się układać w stosy, bez przekładek drewnianych, przy czym wysokość stosów nie powinna przekraczać 1,4 m.

2.7 Materiały na podsypkę i do zapraw

2.7.1 Piasek

Piasek na podsypkę cementowo-piaskową powinien odpowiadać wymaganiom PN-B-06712 [4], a do zaprawy cementowo-piaskowej PN-B-06711 [3].

2.7.2 Cement

Cement stosowany do zaprawy cementowej i do podsypki cementowo-piaskowej powinien być cementem portlandzkim klasy nie niższej niż „32,5” odpowiadający wymaganiom PN-B-19701 [6].

2.7.3 Woda

Woda powinna być odmiany „1” i odpowiadać wymaganiom PN-B-32250 [7].

2.8 Materiały na ławy i masa zalewowa

Materiały na ławy i masa zalewowa powinny odpowiadać wymaganiom podanym w ST - 10.00. „Krawężniki betonowe” pkt 2.

3. SPRZĘT

3.1 Ogólne wymagania dotyczące sprzętu

Ogólne wymagania dotyczące sprzętu podano w ST - 00.00. „Wymagania ogólne” pkt 3.

3.2 Sprzęt do ustawiania krawężników

Roboty wykonuje się ręcznie przy zastosowaniu:

- betoniarek do wytwarzania zapraw oraz przygotowania podsypki cementowo-piaskowej,
- wibratorów płytowych do zagęszczania podsypki.

4. TRANSPORT

4.1 Ogólne wymagania dotyczące transportu

Ogólne wymagania dotyczące transportu podano w ST - 00.00. „Wymagania ogólne” pkt 4.

4.2 Transport krawężników

Krawężniki kamienne mogą być przewożone dowolnymi środkami transportowymi. Krawężniki należy układać na podkładach drewnianych, rzędami, długością w kierunku jazdy środka transportowego. Krawężnik uliczny i mostowy oraz krawężnik drogowy rodzaju „A” może być przewożony tylko w jednej warstwie. W celu zabezpieczenia powierzchni obrobionych przed bezpośrednim stykiem, należy je do transportu zabezpieczyć przekładkami splecionymi ze słomy lub wełny drzewnej, przy czym grubość tych przekładek nie powinna być mniejsza niż 5 cm. Krawężniki drogowe rodzaju „B” można przewozić bez dodatkowego zabezpieczenia, układać w dwu lub więcej warstwach, nie wyżej jednak jak do wysokości ścian bocznych środka transportowego.

4.3 Transport pozostałych materiałów

Transport cementu i kruszyw do wykonania ław i na podsypkę powinien odpowiadać wymaganiom wg ST - 10.00 „Krawężniki betonowe”.

5. WYKONANIE ROBÓT

5.1 Ogólne zasady wykonania robót

Ogólne zasady wykonania robót podano w ST - 00.00 „Wymagania ogólne” pkt 5.

5.2 Wykonanie koryta pod ławy

Koryto pod ławy należy wykonywać zgodnie z PN-B-06050 [2]. Wymiary wykopu powinny odpowiadać wymiarom ławy w planie z uwzględnieniem w szerokości dna wykopu konstrukcji szalunku. Wskaźnik zagęszczenia dna wykonanego koryta pod ławę powinien wynosić co najmniej 0,97 według normalnej metody Proctora.

5.3 Wykonanie ław

Wykonanie ław powinno być zgodne z warunkami podanymi w ST-10.00 „Krawężniki betonowe” pkt 5.

5.4 Ustawienie krawężników kamiennych

Ustawianie krawężników kamiennych i wypełnianie spoin powinno być zgodne z warunkami podanymi w ST - 10.00 „Krawężniki betonowe” pkt 5.

6. KONTROLA JAKOŚCI ROBÓT

6.1 Ogólne zasady kontroli jakości robót

Ogólne zasady kontroli jakości robót podano w ST - 00.00 „Wymagania ogólne” pkt 6.

6.2 Badania przed przystąpieniem do robót

6.2.1 Badania krawężników

Przed przystąpieniem do robót Wykonawca powinien wykonać badania materiałów przeznaczonych do ustawienia krawężników kamiennych i przedstawić wyniki tych badań Inspektorowi nadzoru do akceptacji.

6.2.2 Badania krawężników

Badania krawężników kamiennych obejmują:

- sprawdzenie cech zewnętrznych,
- badania laboratoryjne.

Sprawdzenie cech zewnętrznych obejmuje:

- sprawdzenie kształtu, wymiarów i wyglądu zewnętrznego,
- sprawdzenie wad i uszkodzeń.

Badanie laboratoryjne obejmuje:

- badanie nasiąkliwości wodą,
- badanie odporności na zamrażanie,
- badanie wytrzymałości na ściskanie,
- badanie ścieralności na tarczy Boehmego,
- badanie wytrzymałości na uderzenie.

Sprawdzenie cech zewnętrznych należy przeprowadzać przy każdorazowym odbiorze partii krawężników. Badanie laboratoryjne należy przeprowadzać na polecenie Inspektora nadzoru na próbkach materiału kamiennego, z którego wykonano krawężniki, a w przypadkach spornych - na próbkach wyciętych z zakwestionowanych krawężników, zgodnie z wymaganiami tablicy 1.

W skład partii przeznaczonej do badań powinny wchodzić krawężniki jednakowego typu, klasy, rodzaju, odmiany i wielkości. Wielkość partii nie powinna przekraczać 400 sztuk.

W przypadku przedstawienia większej ilości krawężników, należy dostawę podzielić na partie składające się co najwyżej z 400 sztuk.

Pobieranie próbek materiału kamiennego należy przeprowadzać wg PN-B-06720 [5].

Sprawdzenie kształtu i wymiarów należy przeprowadzać poprzez oględziny zewnętrzne zgodnie z wymaganiami tablicy 2, 3 lub 4 oraz pomiar przy pomocy linii z podziałką milimetrową z dokładnością do 0,1 cm.

Sprawdzenie równości powierzchni obrobionych przeprowadzać należy przy pomocy linii metalowej, ustawionej wzdłuż krawędzi i po przekątnych sprawdzanej powierzchni oraz pomiar odchyleń z dokładnością do 0,1 cm, zgodnie z wymaganiami tablicy 2,3 lub 4.

Sprawdzenie krawędzi prostych przeprowadzać należy przy pomocy linii metalowej.

Sprawdzenie szczyb i uszkodzeń przeprowadzać należy poprzez oględziny zewnętrzne, policzenie ilości szczyb i uszkodzeń oraz pomiar ich wielkości z dokładnością do 0,1 cm, zgodnie z wymaganiami tablicy 5.

Sprawdzenie faktury powierzchni przeprowadza się wizualnie przez porównanie z wzorem.

Ocenę wyników sprawdzenia cech zewnętrznych oraz ocenę wyników badań laboratoryjnych należy przeprowadzić wg BN-66/6775-01 [9].

6.2.3 Badania pozostałych materiałów

Badania pozostałych materiałów stosowanych przy ustawieniu krawężników kamiennych powinny obejmować wszystkie właściwości, które zostały określone w normach podanych dla odpowiednich materiałów wg pkt 2.

6.3 Badania w czasie robót

W czasie robót należy sprawdzać:

- wykonanie koryta pod ławę,
- wykonanie ław,
- ustawienie krawężników i wypełnienie spoin,

zgodnie z warunkami określonymi w ST - 10.00 „Krawężniki betonowe”.

7. OBMIAR ROBÓT

7.1 Ogólne zasady obmiaru robót

Ogólne zasady obmiaru robót podano w ST - 00.00 „Wymagania ogólne” pkt 7.

7.2 Jednostka obmiarowa

Jednostką obmiarową jest m (metr) wykonanego krawężnika kamiennego.

8. ODBIÓR ROBÓT

8.1 Ogólne zasady odbioru robót

Ogólne zasady odbioru robót podano w ST - 00.00 „Wymagania ogólne” pkt 8. Roboty uznaje się za wykonane zgodnie z dokumentacją projektową, ST i wymaganiami Inspektora nadzoru, jeżeli wszystkie pomiary i badania z zachowaniem tolerancji wg pkt 6 dały wyniki pozytywne.

8.2 Odbiór robót zanikających i ulegających zakryciu

Odbiorowi robót zanikających i ulegających zakryciu podlegają:

- wykonanie koryta pod ławę,
- wykonanie ławy,
- wykonanie podsypki.

9. PODSTAWA PŁATNOŚCI

9.1 Ogólne ustalenia dotyczące podstawy płatności

Ogólne ustalenia dotyczące podstawy płatności podano w ST - 00.00 „Wymagania ogólne” pkt 9.

9.2 Cena jednostki obmiarowej

Cena wykonania 1 m krawężnika kamiennego obejmuje:

- prace pomiarowe i roboty przygotowawcze,
- dostarczenie materiałów na miejsce wbudowania,
- wykonanie wykopu pod ławę,
- ew, wykonanie szalunku,
- wykonanie ławy,
- ustawienie krawężników na podsypce,
- wypełnienie spoin,
- wykonanie oporu,
- przeprowadzenie badań i pomiarów wymaganych w specyfikacji technicznej.

10. PRZEPISY ZWIĄZANE

10.1 Normy

PN-EN 13139	Kruszywa mineralne. Piaski do zapraw budowlanych
PN-EN 12620	Kruszywa mineralne do betonu
PN-B-10021	Prefabrykaty budowlane z betonu. Metody pomiaru cech geometrycznych
PN-EN 13043	Kruszywa mineralne. Kruszywa naturalne do nawierzchni drogowych. Żwir i mieszanka
PN-EN 13043	Kruszywa mineralne. Kruszywo łamane do nawierzchni drogowych
PN-EN 13043	Kruszywa mineralne. Kruszywa naturalne do nawierzchni drogowych. Piasek
PN-EN 197-1	Cement. Cement powszechnego użytku. Skład, wymagania i ocena zgodności
PN-EN 1008-1	Materiały budowlane. Woda do betonów i zapraw
BN-66/6775-01	Elementy kamienne. Krawężniki uliczne, mostowe i drogowe.

ST-05.03.01 NAWIERZCHNIA Z PŁYT KAMIENNYCH

1. WSTĘP

1.1 Przedmiot ST

Przedmiotem niniejszej specyfikacji technicznej są wymagania dotyczące wykonania i odbioru robót związanych z wykonywaniem chodnika z płyt kamiennych.

1.2 Zakres stosowania ST

ST jest stosowana jako dokument przetargowy i kontraktowy przy zlecaniu i realizacji robót wymienionych w p. 1.1.

1.3 Zakres robót objętych ST

Ustalenia zawarte w niniejszej specyfikacji dotyczą zasad prowadzenia robót związanych z wykonywaniem nawierzchni chodnika z płyt granitowych (płomieniowanych) o wymiarach 30x20x6cm na zaprawie drenażowej grubości 5 cm, fugowanych zaprawą specjalistyczną średniowyrzynałą.

1.4 Określenia podstawowe

Płyty chodnikowe kamienne - elementy płytowe z kamienia naturalnego obcięte do określonych wymiarów i kształtu oraz mające odpowiednią fakturę powierzchni, przeznaczone do budowy chodnika dla pieszych.

Zaprawa drenażowa -zaprawa cementowa przeznaczona do układania kamienia naturalnego na zewnątrz, pozwalająca uzyskać podłoże o wysokiej przepuszczalności wody, charakteryzujące się niemal zerowym wchłanianiem kapilarnym.

Pozostałe określenia podstawowe są zgodne z obowiązującymi, odpowiednimi polskimi normami i z definicjami podanymi w ST-00.00 „Wymagania ogólne” pkt 1.4.

1.5 Ogólne wymagania dotyczące robót

Ogólne wymagania dotyczące robót podano w ST-00.00 „Wymagania ogólne” pkt 1.5.

2. MATERIAŁY

2.1 Ogólne wymagania dotyczące robót

Ogólne wymagania dotyczące materiałów, ich pozyskiwania i składowania, podano w ST-00.00 „Wymagania ogólne” pkt. 2.

2.2 Płyty chodnikowe kamienne

Surowcem do wyrobu płyt kamiennych są skały magmowe, osadowe i przeobrażone. Wymagane cechy fizyczne i wytrzymałościowe przedstawia tablica 1, a wady tablica 2.

Tablica 1. Wymagane cechy fizyczne i wytrzymałościowe dla płyt chodnikowych

Lp.	Cechy fizyczne i wytrzymałościowe	Płyty kamienne z granitu
1	Wytrzymałość na ściskanie w stanie powietrzno-suchym, MPa, nie mniej niż:	100
2	Scieralność na tarczy Boehmego, w centymetrach, nie więcej niż:	0,75
3	Wytrzymałość na ściskanie po badaniu mrozoodporności, MPa, nie mniej niż:	80
4	Nasiąkliwość wodą, w % nie więcej niż:	0,5
5	Odporność na zamrażanie, w cyklach, nie więcej niż:	25
6	Odporność na niszczące działanie atmosfery przemysłowej w środowisku o zawartości SO ₂ , w mg/m ³	Od 10 do 200

Tablica 2. Dopuszczalne wady płyt chodnikowych kamiennych

Lp.	Nazwa wady	Faktura płyty groszkowana
1	Skrzywienie, wchrowatość powierzchni licowej, mm	2
2	Odchyłki kątowe powierzchni bocznych (stykowych), mm/m	±2
3	Dopuszczalne zmiany materiałowe wg BN-84/6716-03	III
4	Występowanie rdzawych plam	Dopuszcza się na powierzchni do 20% powierzchni płyty

5	Szczerby na krawędziach ograniczających powierzchnię licową -liczba na każde 100cm długości krawędzi płyty z:	
	a) granitu i sjenitu	4
	b) piaskowca	5
	-długość, mm, dla płyty z:	
	a) granitu i sjenitu	6
	b) piaskowca	8
	-głębokość, mm, dla płyty z:	
	a) granitu i sjenitu	3
	b) piaskowca	4

Płyty kamienne powinny być składowane na podłożu wyrównanym i odwodnionym. Płyty powinny być posegregowane według rodzajów, odmian, typów i wymiarów. Płyty prostokątne powinny być ustawione na jednym z dłuższych boków, powierzchniami obrobionymi do siebie. Płyty należy ustawiać na podkładkach drewnianych i zabezpieczyć krawędzie przed uszkodzeniem przekładkami.

2.3 Zaprawa drenażowa

Zaprawa drenażowa powinna odpowiadać wymaganiom PN-EN 13813.

2.4 Woda

Woda powinna odpowiadać wymaganiom PN-B-32250 [0]. Powinna to być woda „odmiany I”.

3. SPRZĘT

3.1 Ogólne zasady dotyczące sprzętu

Ogólne wymagania dotyczące sprzętu podano w ST-00.00 „Wymagania ogólne” pkt. 3.

3.2 Sprzęt do wykonania nawierzchni z płyt kamiennych

Wykonawca przystępujący do wykonania nawierzchni z płyt kamiennych powinien wykazać się możliwością korzystania z następującego sprzętu:

- betoniarki, do wytwarzania betonu i zapraw -ubijaków ręcznych i mechanicznych, do ubijania płyt
- wibratorów płytowych i lekkich walców wibracyjnych, do ubijania płyt po pierwszym ubiciu ręcznym,
- gąbek i miękkich szczotek do fugowania.

4. TRANSPORT

4.1 Ogólne wymagania dotyczące transportu

Ogólne wymagania dotyczące transportu podano w ST-00.00 „Wymagania ogólne” pkt 4.

4.2 Transport materiałów

Płyty kamienne przewozi się dowolnymi środkami transportowymi. Płyty kamienne należy układać na podłodze obok siebie tak, aby wypełniła całą powierzchnię środka transportowego. Na tak ułożonej warstwie należy bezpośrednio układać następną warstwę.

5. WYKONANIE ROBÓT

5.1 Ogólne zasady wykonania robót

Ogólne zasady wykonania robót podano w ST-00.00 „Wymagania ogólne” pkt. 5.

5.2 Zaprawa drenażowa

Do wykonania nawierzchni z płyt kamiennych należy zastosować zaprawę drenażową. Rodzaj zaprawy powinien być zgodny z dokumentacją projektową, ST lub wskazaniemi Inspektora Nadzoru. Wymagania dla zaprawy drenażowej powinny być zgodne z p. 2 niniejszej ST oraz z PN-EN 13813. Grubość zaprawy drenażowej powinna być zgodna z dokumentacją projektową i ST (5 cm).

5.3 Układanie nawierzchni z płyt kamiennych

Płyty należy układać zgodnie ze wzorem podanym w dokumentacji projektowej, ST lub określonym przez Inspektora Nadzoru. Pochylenie poprzeczne powinno zasadniczo wynosić 2%, jednakże w przypadkach uzasadnionych ze względu na sąsiedztwo zabudowy może być inne, zaakceptowane przez Inspektora Nadzoru.

Płyty przy ścieku należy układać w ten sposób, aby ich górna krawędź znajdowała się do 2 cm powyżej górnej krawędzi ścieku.

Płyty na łukach o promieniu do 30 m powinny być układane w odcinkach prostych, łączących się przy użyciu trójkątów lub trapezów wykonanych z płyt odpowiednio dociętych.

Płyty na łukach o promieniu ponad 30 m należy układać tak, aby spoiny rozszerzały się wachlarzowo. Płyty mogą też być przycinane.

Przy urządzeniach naziemnych uzbrojenia podziemnego płyty odpowiednio docięte należy układać w jednym poziomie, regulując wysokość urządzeń naziemnych do poziomu chodnika.

5.4 Pielęgnacja nawierzchni

Sposób pielęgnacji nawierzchni zależy od rodzaju wypełnienia spoin i od rodzaju zaprawy drenażowej.

Pielęgnacja nawierzchni płytowej, której spoiny wypełnione są zaprawą cementowo-piaskową polega na polaniu nawierzchni wodą w kilka godzin po zalaniu spoin i utrzymaniu jej w stałej wilgotności przez okres jednej doby. Następnie nawierzchnię należy przykryć piaskiem i utrzymywać w stałej wilgotności przez okres 7 dni. Po upływie od 2 do 3 tygodni w zależności od warunków atmosferycznych, nawierzchnię należy oczyścić dokładnie z piasku i można oddać do ruchu.

6. KONTROLA JAKOŚCI ROBÓT

6.1 Ogólne zasady kontroli jakości robót

Ogólne zasady kontroli jakości robót podano w ST-00.00 „Wymagania ogólne” pkt. 6.

6.2 Badania przed przystąpieniem do robót

Rodzaj i zakres badań dla płyt kamiennych powinien być zgodny z wymaganiami wg PN-B-11100 [0].

Badanie zwykłe obejmuje sprawdzenie cech zewnętrznych i dopuszczalnych odchyłek podanych w pkt.2.

Badanie pełne obejmuje zakres badania zwykłego oraz sprawdzenie cech fizycznych i wytrzymałościowych podanych w tablicy 1.

W skład partii przeznaczonej do badań powinny wchodzić płyty jednakowego typu, rodzaju klasy i wielkości. Wielkość partii nie powinna przekraczać 500 ton płyt.

Z partii przeznaczonej do badań należy pobrać w sposób losowy próbkę składającą się z płyt kamiennych w liczbie:

- do badania zwykłego: 40 sztuk,
- do badania cech podanych w tablicy 1: 6 sztuk.

Badania zwykłe należy przeprowadzać przy każdym sprawdzaniu zgodności partii z wymaganiami normy, badanie pełne przeprowadza się na żądanie odbiorcy.

W badaniu zwykłym partię płyt należy uznać za zgodną z wymaganiami normy, jeżeli liczba sztuk niedobrych w zbadanej ilości płyt jest dla poszczególnych sprawdzeń równa lub mniejsza od 4.

W przypadku, gdy liczba płyt niedobrych dla jednego sprawdzenia jest większa od 4, całą partię należy uznać za niezgodną z wymaganiami.

W badaniu pełnym, partię płyt poddaną sprawdzeniu cech podanych w tablicy 1, należy uznać za zgodną z wymaganiami normy, jeżeli wszystkie sprawdzenia dadzą wynik dodatni. Jeżeli chociaż jedno ze sprawdzeń da wynik ujemny, całą partię należy uznać za niezgodną z wymaganiami.

Badania pozostałych materiałów stosowanych do wykonania nawierzchni z płyt kamiennych, powinny obejmować wszystkie właściwości, które zostały określone w normach w pkt. 2.

6.3 Badania w czasie robót

W czasie robót należy wykonywać następujące badania kontrolne:

- sprawdzenie zaprawy drenażowej w zakresie grubości i wymaganych spadków poprzecznych i podłużnych i porównaniu z dokumentacją projektową i punktem 5,
- sprawdzenie ułożenia płyt wg wymagań punktu 5, zdejmując na każde 200 m² chodnika 2 płyty w dowolnym miejscu, sprawdzając układ płyt i mierząc grubość zaprawy; dopuszczalne odchylenia w grubości podsypki nie mogą przekraczać + 1 cm,
- sprawdzenie prawidłowości wypełnienia spoin wg punktu 5 przez ich wydłubanie na długości 10 m, w trzech dowolnych miejscach na każde 200 m² chodnika i zmierzenie ich szerokości oraz wypełnienia.

6.4 Sprawdzenie cech geometrycznych chodnika

6.4.1 Sprawdzenie równości chodnika

Równość nawierzchni sprawdza się co najmniej raz na każde 300 do 500 m² ułożonego chodnika i w miejscach wątpliwych, jednak nie rzadziej niż co 50 m. Dopuszczalny prześwit pod łąką 4 m nie powinien przekraczać 0,8 cm.

6.4.2 Sprawdzenie profilu podłużnego

Profil podłużny chodnika sprawdza się za pomocą niwelacji, nie rzadziej niż co 100 m i w punktach charakterystycznych

Odchylenia od projektowanej niwelety chodnika w punktach załamania niwelety nie mogą przekraczać + 3 cm.

6.4.3 Sprawdzenie przekroju poprzecznego

Profil poprzeczny chodnika sprawdza się za pomocą szablonu z poziomą, co najmniej raz na każde 300 do 500 m² i w miejscach wątpliwych, jednak nie rzadziej niż co 50 m. Dopuszczalne odchylenia od przyjętego profilu mogą wynosić + 0,3%.

6.4.4 Sprawdzenie równoległości spoin

Równoległość spoin sprawdza się za pomocą dwóch sznurów napiętych wzdłuż spoin i przymiaru z podziałką milimetrową. Dopuszczalne odchylenie wynosi + 1 cm.

6.4.5 Ukształtowanie osi

Oś nawierzchni w planie nie może być przesunięta w stosunku do projektowanej o więcej niż ±5cm.

6.4.6 Szerokość nawierzchni

Szerokość nawierzchni nie może różnić się od szerokości projektowanej o więcej niż ±5 cm.

6.4.7 Grubość zaprawy drenażowej

Dopuszczalne odchyłki od projektowanej grubości zaprawy drenażowej nie powinny przekraczać ±1 cm.

6.4.8 Częstotliwość oraz zakres badań i pomiarów

Częstotliwość oraz zakres badań i pomiarów wykonanej nawierzchni z płyt kamiennych przedstawiono w tabelicy 3.

Tablica 3. Częstotliwość i zakres badań cech geometrycznych nawierzchni

Lp.	Wyszczególnienie badań i pomiarów	Minimalna częstotliwość badań i pomiarów
1	Spadki poprzeczne	10 razy na 1 km i w charakterystycznych punktach niwelety
2	Rzędne wysokościowe	10 razy na 1 km i w charakterystycznych punktach niwelety
3	Ukształtowanie osi w planie	10 razy na 1 km i w charakterystycznych punktach niwelety
4	Szerokość nawierzchni	10 razy na 1 km
5	Grubość podsypki	10 razy na 1 km

7. OBMIAR ROBÓT

7.1 Ogólne zasady obmiaru robót

Ogólne zasady obmiaru robót podano w ST-00.00 „Wymagania ogólne” pkt 7.

7.2 Jednostka obmiarowa

Jednostką obmiarową jest m² (metr kwadratowy) wykonanego chodnika z płyt kamiennych.

8. ODBIÓR ROBÓT

Ogólne zasady odbioru robót podano w ST-00.00 „Wymagania ogólne” pkt 8. Roboty uznaje się za wykonane zgodnie z dokumentacją projektową, ST i wymaganiami Inżyniera, jeżeli wszystkie pomiary i badania z zachowaniem tolerancji wg pkt 6 dały wyniki pozytywne.

9. PODSTAWA PŁATNOŚCI

9.1 Ogólne ustalenia dotyczące podstawy płatności

Ogólne ustalenia dotyczące podstawy płatności podano w ST-00.00 „Wymagania ogólne” pkt 9.

9.2 Cena jednostki obmiarowej

Cena wykonania 1 m² chodnika z płyt kamiennych obejmuje:

- prace pomiarowe i roboty przygotowawcze,
- dostarczenie materiałów na miejsce wbudowania,
- wykonanie koryta,
- rozścielenie zaprawy drenażowej,
- ułożenie chodnika z płyt kamiennych,
- wypełnienie spoin piaskiem lub zaprawą cementowo-piaskową,
- pielęgnację chodnika przez posypanie piaskiem i polewanie wodą,
- przeprowadzenie badań i pomiarów wymaganych w specyfikacji technicznej.

10. PRZEPISY ZWIĄZANE

10.1 Normy

- PN-B-06711 - Kruszywo mineralne. Piasek do betonów i zapraw
- PN-B-06712 - Kruszywa mineralne do betonu zwykłego
- PN-B-19701 - Cement. Cement powszechnego użytku. Skład, wymagania i ocena zgodności
- PN-B-32250 - Materiały budowlane. Woda do betonów i zapraw
- BN-84/6716-03 - Materiały kamienne. Bloki, formaki i płyty surowe
- BN-88/6731-08 - Cement. Transport i przechowywanie
- BN-86/6747-06 - Elementy płytowe z kamienia naturalnego. Płyty posadzkowe zewnętrzne i wewnętrzne

10.2 Inne dokumenty

Nie występują.

**ST-06.01.01 PODBUDOWA Z BETONU
ASFALTOWEGO AC22P**

1. WSTĘP

1.1 Przedmiot ST

ST obejmuje wszystkie roboty związane z wykonaniem, kontrolą i odbiorem robót związanych z wykonaniem podbudowy z betonu asfaltowego AC22P.

1.2 Zakres stosowania ST

Szczegółowa specyfikacji technicznej (ST) stanowi dokument przetargowy przy zleceniu i realizacji robót związanych z zadaniem pn: (nazwę projektu podano w stopce strony)

1.3 Zakres robót objętych ST

Ustalenia zawarte w niniejszej specyfikacji dotyczą zasad prowadzenia robót związanych z wykonaniem i odbiorem warstwy podbudowy z betonu asfaltowego wg PN-EN 13108-1 [47] i WT-2 Nawierzchnie asfaltowe 2010 [65] z mieszanki mineralno-asfaltowej dostarczonej od producenta. W przypadku produkcji mieszanki mineralno-asfaltowej przez Wykonawcę dla potrzeb budowy, Wykonawca zobowiązany jest prowadzić Zakładową kontrolę produkcji (ZKP) zgodnie z WT-2 [65] punkt 8.4.1.5.

Podbudowę z betonu asfaltowego można wykonywać dla dróg kategorii ruchu od KR1 do KR6 (określenie kategorii ruchu podano w punkcie 1.4.7). Stosowane mieszanki betonu asfaltowego o wymiarze D podano w tablicy 1.

Tablica 1. Stosowane mieszanki

Kategoria ruchu	Mieszanki o wymiarze D ¹⁾ , mm
KR 3-4	AC22P

¹⁾ Podział ze względu na wymiar największego kruszywa w mieszance.

1.4 Określenia podstawowe

1.4.1. Nawierzchnia – konstrukcja składająca się z jednej lub kilku warstw służących do przejmowania i rozkładania obciążeń od ruchu pojazdów na podłoże.

1.4.2. Podbudowa – główny element konstrukcyjny nawierzchni, który może być ułożony w jednej lub kilku warstwach.

1.4.3. Mieszanka mineralno-asfaltowa – mieszanka kruszyw i lepiszcza asfaltowego.

1.4.4. Wymiar mieszanki mineralno-asfaltowej – określenie mieszanki mineralno-asfaltowej ze względu na największy wymiar kruszywa D, np. wymiar 16, 22 lub 32.

1.4.5. Beton asfaltowy – mieszanka mineralno-asfaltowa, w której kruszywo o uziarnieniu ciągłym lub nieciągłym tworzy strukturę wzajemnie klinującą się.

1.4.6. Uziarnienie – skład ziarnowy kruszywa, wyrażony w procentach masy ziaren przechodzących przez określony zestaw sit.

1.4.7. Kategoria ruchu – obciążenie drogi ruchem samochodowym, wyrażone w osiach obliczeniowych (100 kN) wg „Katalogu typowych konstrukcji nawierzchni podatnych i półsztywnych” GDDP-IBDiM [68].

1.4.8. Wymiar kruszywa – wielkość ziaren kruszywa, określona przez dolny (d) i górny (D) wymiar sita.

1.4.9. Kruszywo grube – kruszywo z ziaren o wymiarze: $D \leq 45$ mm oraz $d > 2$ mm.

1.4.10. Kruszywo drobne – kruszywo z ziaren o wymiarze: $D \leq 2$ mm, którego większa część pozostaje na sicie 0,063 mm.

1.4.11. Pył – kruszywo z ziaren przechodzących przez sito 0,063 mm.

1.4.12. Wypełniacz – kruszywo, którego większa część przechodzi przez sito 0,063 mm. (Wypełniacz mieszany – kruszywo, które składa się z wypełniacza pochodzenia mineralnego i wodorotlenku wapnia. Wypełniacz dodany – wypełniacz pochodzenia mineralnego, wyprodukowany oddzielnie).

1.4.13. Kationowa emulsja asfaltowa – emulsja, w której emulgator nadaje dodatnie ładunki cząstkom zdyspergowanego asfaltu.

1.4.14. Pozostałe określenia podstawowe są zgodne z obowiązującymi, odpowiednimi polskimi normami i z definicjami podanymi w ST 00.00 „Wymagania ogólne” pkt 1.4.

1.4.15. Symbole i skróty dodatkowe

ACP	- beton asfaltowy do warstwy podbudowy,
PMB	- polimeroasfalt,
D	- górny wymiar sita (przy określaniu wielkości ziaren kruszywa),
d	- dolny wymiar sita (przy określaniu wielkości ziaren kruszywa),
C	- kationowa emulsja asfaltowa,
NPD	- właściwość użytkowa nie określana (ang. No Performance Determined; producent może jej nie określać),
TBR	- do zadeklarowania (ang. To Be Reported; producent może dostarczyć odpowiednie informacje, jednak nie jest do tego zobowiązany),
IRI	- (International Roughness Index) międzynarodowy wskaźnik równości,
MOP	- miejsce obsługi podróżnych.

1.5 Ogólne wymagania dotyczące robót

Ogólne wymagania dotyczące robót podano w ST 00.00 „Wymagania ogólne” [1] pkt 1.5.

2. MATERIAŁY

2.1 Ogólne wymagania dotyczące materiałów

Ogólne wymagania dotyczące materiałów, ich pozyskiwania i składowania, podano w ST 00.00 „Wymagania ogólne” [1] pkt 2.

2.2 Lepiszczka asfaltowe

Należy stosować asfalty drogowe wg PN-EN 12591 [27] lub polimeroasfalty wg PN-EN 14023 [59]. Rodzaje stosowanych lepiszcz asfaltowych podano w tabelicy 2. Oprócz lepiszcz wymienionych w tabelicy 2 można stosować inne lepiszcza nienormowe według aprobat technicznych.

Tabela 2. Zalecane lepiszcza asfaltowego do warstwy podbudowy z betonu asfaltowego

Kategoria ruchu	Mieszanka ACP	Gatunek lepiszcza	
		asfalt drogowy	polimeroasfalt
KR3 – KR4	AC22P,	35/50, 50/70, wielorodzajowy-35/50, 50/70	PMB 25/55-60

Asfalty drogowe powinny spełniać wymagania podane w tabelicy 3.

Polimeroasfalty powinny spełniać wymagania podane w tabelicy 4.

Tabela 3. Wymagania wobec asfaltów drogowych wg PN-EN 12591 [27]

p.	Właściwości		Metoda badania	Rodzaj asfaltu	
				50/70	35/50
WŁAŚCIWOŚCI OBLIGATORYJNE					
1	Penetracja w 25°C	0,1 mm	PN-EN 1426 [21]	50-70	35-50
2	Temperatura mięknięcia	°C	PN-EN 1427 [22]	46-54	50-58
3	Temperatura zapłonu, nie mniej niż	°C	PN-EN 22592 [62]	230	240
4	Zawartość składników rozpuszczalnych, nie mniej niż	% m/m	PN-EN 12592 [28]	99	99
5	Zmiana masy po	%	PN-EN 12607-1	0,5	0,5

	starzeniu (ubytek lub przyrost), nie więcej niż	m/m	[31]		
6	Pozostała penetracja po starzeniu, nie mniej niż	%	PN-EN 1426 [21]	50	53
7	Temperatura mięknięcia po starzeniu, nie mniej niż	°C	PN-EN 1427 [22]	48	52
WŁAŚCIWOŚCI SPECJALNE KRAJOWE					
8	Zawartość parafiny, nie więcej niż	%	PN-EN 12606-1 [30]	2,2	2,2
9	Wzrost temp. mięknięcia po starzeniu, nie więcej niż	°C	PN-EN 1427 [22]	9	8
10	Temperatura łamliwości Fraassa, nie więcej niż	°C	PN-EN 12593 [29]	-8	-5

Tablica 4. Wymagania wobec asfaltów modyfikowanych polimerami (polimeroasfaltów) wg PN-EN 14023 [59]

Wymaganie podstawowe	Właściwość	Metoda badania	Jednostka	Gatunek asfaltu modyfikowanego polimerami (PMB)	
				25/55 – 60	
				wymaganie	klasa
1	2	3	4	5	6
Konsystencja w pośrednich temperaturach eksploatacyjnych	Penetracja w 25°C	PN-EN 1426 [21]	0,1 mm	25-55	3
Konsystencja w wysokich temperaturach eksploatacyjnych	Temperatura mięknięcia	PN-EN 1427 [22]	°C	≥ 60	6
Kohezja	Siła rozciągania (mała prędkość rozciągania)	PN-EN 13589 [55] PN-EN 13703 [57]	J/cm ²	≥ 2 w 5°C	3
	Siła rozciągania w 5°C (duża prędkość rozciągania)	PN-EN 13587 [53] PN-EN 13703 [57]	J/cm ²	NPD ^a	0
	Wahadło Vialit (metoda uderzenia)	PN-EN 13588 [54]	J/cm ²	NPD ^a	0
Stołość konsystencji (Odporność na starzenie wg PN-EN 12607-1 lub -3 [31])	Zmiana masy		%	≥ 0,5	3
	Pozostała penetracja	PN-EN 1426 [21]	%	≥ 40	3
	Wzrost temperatury mięknięcia	PN-EN 1427 [22]	°C	≤ 8	3
Inne właściwości	Temperatura zapłonu	PN-EN ISO 2592 [63]	°C	≥ 235	3

1	2	3	4	5	6
Wymagania dodatkowe	Temperatura łamliwości	PN-EN 12593 [29]	°C	≤ -12	6
	Nawrót sprężysty w 25°C	PN-EN 13398 [51]	%	≥ 50	5
	Nawrót sprężysty w 10°C			NPD ^a	0
	Zakres plastyczności	PN-EN 14023 [59] Punkt 5.1.9	°C	TBR ^b	1
	Stabilność magazynowania. Różnica temperatur mięknięcia	PN-EN 13399 [52] PN-EN 1427 [22]	°C	≤ 5	2
	Stabilność magazynowania. Różnica penetracji	PN-EN 13399 [52] PN-EN 1426 [21]	0,1 mm	NPD ^a	0
	Spadek temperatury mięknięcia po starzeniu wg PN-EN 12607-1 lub -3 [31]	PN-EN 12607-1 [31] PN-EN 1427 [22]	°C	TBR ^b	1
	Nawrót sprężysty w 25°C po starzeniu wg PN-EN 12607-1 lub -3 [31]	PN-EN 12607-1 [31] PN-EN 13398 [51]	%	≥ 50	4
Nawrót sprężysty w 10°C po starzeniu wg PN-EN 12607-1 lub -3 [31]	NPD ^a			0	

^a NPD – No Performance Determined (właściwość użytkowa nie określana)
^b TBR – To Be Reported (do zadeklarowania)

Składowanie asfaltu drogowego powinno się odbywać w zbiornikach, wykluczających zanieczyszczenie asfaltu i wyposażonych w system grzewczy pośredni (bez kontaktu asfaltu z przewodami grzewczymi). Zbiornik roboczy otaczarki powinien być izolowany termicznie, posiadać automatyczny system grzewczy z tolerancją $\pm 5^{\circ}\text{C}$ oraz układ cyrkulacji asfaltu.

Polimeroasfalt powinien być magazynowany w zbiorniku wyposażonym w system grzewczy pośredni z termostatem kontrolującym temperaturę z dokładnością $\pm 5^{\circ}\text{C}$. Zaleca się wyposażenie zbiornika w mieszadło. Zaleca się bezpośrednie zużycie polimeroasfaltu po dostarczeniu. Należy unikać wielokrotnego rozgrzewania i chłodzenia polimeroasfaltu w okresie jego stosowania oraz unikać niekontrolowanego mieszania polimeroasfaltów różnego rodzaju i klasy oraz z asfaltem zwykłym.

2.3 Kruszywo

Do warstwy podbudowy z betonu asfaltowego należy stosować kruszywo według PN-EN 13043 [44] i WT-1 Kruszywa 2010 [64], obejmujące kruszywo grube, kruszywo drobne i wypełniacz. Kruszywa powinny spełniać wymagania podane w WT-1 Kruszywa 2010 tablica 4, 5, 6, 6a, 7.

Składowanie kruszywa powinno się odbywać w warunkach zabezpieczających je przed zanieczyszczeniem i zmieszaniem z kruszywem o innym wymiarze lub pochodzeniu. Podłoże składowiska musi być równe, utwardzone i odwodnione. Składowanie wypełniacza powinno się odbywać w silosach wyposażonych w urządzenia do aeracji.

2.4 Środek adhezyjny

W celu poprawy powinowactwa fizykochemicznego lepiszcza asfaltowego i kruszywa, gwarantującego odpowiednią przyczepność (adhezję) lepiszcza do kruszywa i odporność mieszanki mineralno-asfaltowej na działanie wody, można zastosować środek adhezyjny, tak aby dla konkretnej pary kruszywo-lepiszcze wartość przyczepności określona według PN-EN 12697-11 [34], metoda C wynosiła co najmniej 80%.

Środek adhezyjny powinien odpowiadać wymaganiom określonym przez producenta.

Składowanie środka adhezyjnego jest dozwolone tylko w oryginalnych opakowaniach, w warunkach określonych przez producenta.

2.5 Materiały do uszczelnienia połączeń i krawędzi

Do uszczelnienia połączeń technologicznych (tj. złączy podłużnych i poprzecznych z tego samego materiału wykonywanego w różnym czasie oraz spoin stanowiących połączenia różnych materiałów lub połączenie warstwy asfaltowej z urządzeniami obcymi w nawierzchni lub ją ograniczającymi, należy stosować:

- a) materiały termoplastyczne, jak taśmy asfaltowe, pasty itp. według norm lub aprobat technicznych,
- b) emulsję asfaltową według PN-EN 13808 [58] lub inne lepiszcza według norm lub aprobat technicznych

Grubość materiału termoplastycznego do spoiny powinna wynosić:

- nie mniej niż 10 mm przy grubości warstwy technologicznej do 2,5 cm,
- nie mniej niż 15 mm przy grubości warstwy technologicznej większej niż 2,5 cm.

Składowanie materiałów termoplastycznych jest dozwolone tylko w oryginalnych opakowaniach producenta, w warunkach określonych w aprobacie technicznej.

Do uszczelnienia krawędzi należy stosować asfalt drogowy wg PN-EN 12591 [27], asfalt modyfikowany polimerami wg PN-EN 14023 [59] „metoda na gorąco”. Dopuszcza się inne rodzaje lepiszcza wg norm lub aprobat technicznych.

2.6 Materiały do złączenia warstw konstrukcji

Do złączania warstw konstrukcji nawierzchni należy stosować kationowe emulsje asfaltowe lub kationowe emulsje modyfikowane polimerami według PN-EN 13808 [58] i WT-3 Emulsje asfaltowe 2009 [66] punkt 5.1 tablica 2 i tablica 3.

Emulsję asfaltową można składać w opakowaniach transportowych lub w stacjonarnych zbiornikach pionowych z nalewaniem od dna. Nie należy nalewać emulsji do opakowań i zbiorników zanieczyszczonych materiałami mineralnymi.

3. SPRZĘT

3.1 Ogólne wymagania dotyczące sprzętu

Ogólne wymagania dotyczące sprzętu podano w ST 00.00 „Wymagania ogólne” [1] pkt 3.

3.2 Sprzęt stosowany do wykonania robót

Przy wykonywaniu robót Wykonawca w zależności od potrzeb, powinien wykazać się możliwością korzystania ze sprzętu dostosowanego do przyjętej metody robót, jak:

- wytwórnia (otaczarka) o mieszaniu cyklicznym lub ciągłym, z automatycznym komputerowym sterowaniem produkcji, do wytwarzania mieszanek mineralno-asfaltowych,
- układarka gąsienicowa, z elektronicznym sterowaniem równości układanej warstwy,
- skraplarka,
- walce stalowe gładkie,
- walce ogumione
- szczotki mechaniczne i/lub inne urządzenia czyszczące,
- samochody samowładowcze z przykryciem brezentowym lub termosami,
- sprzęt drobny.

4. TRANSPORT

4.1 Ogólne wymagania dotyczące transportu

Ogólne wymagania dotyczące transportu podano w ST 00.00 „Wymagania ogólne” [1] pkt 4.

4.2 Transport materiałów

Asfalt i polimeroasfalt należy przewozić w cysternach kolejowych lub samochodach izolowanych i zaopatrzonych w urządzenia umożliwiające pośrednie ogrzewanie oraz w zawory spustowe.

Kruszywa można przewozić dowolnymi środkami transportu, w warunkach zabezpieczających je przed zanieczyszczeniem, zmieszaniem z innymi materiałami i nadmiernym zawilgoceniem.

Wypełniacz należy przewozić w sposób chroniący go przed zawilgoceniem, zbryleniem i zanieczyszczeniem. Wypełniacz luzem powinien być przewożony w odpowiednich cysternach przystosowanych do przewozu materiałów sypkich, umożliwiających rozładunek pneumatyczny.

Emulsja asfaltowa może być transportowana w zamkniętych cysternach, autocysternach, beczkach i innych opakowaniach pod warunkiem, że nie będą korodowały pod wpływem emulsji i nie będą powodowały jej rozpadu. Cysterny powinny być wyposażone w przegrody. Nie należy używać do transportu opakowań z metali lekkich (może zachodzić wydzielanie wodoru i groźba wybuchu przy emulsjach o $\text{pH} \leq 4$).

Mieszankę mineralno-asfaltową należy dowozić na budowę pojazdami samowyładowczymi w zależności od postępu robót. Podczas transportu i postoju przed wbudowaniem mieszanka powinna być zabezpieczona przed ostygnięciem i dopływem powietrza (przez przykrycie, pojemniki termoizolacyjne lub ogrzewane itp.). Warunki i czas transportu mieszanki, od produkcji do wbudowania, powinna zapewniać utrzymanie temperatury w wymaganym przedziale. Powierzchnie pojemników używanych do transportu mieszanki powinny być czyste, a do zwilżania tych powierzchni można używać tylko środki antyadhezyjne niewpływające szkodliwie na mieszankę.

5. WYKONANIE ROBÓT

5.1 Ogólne zasady wykonania robót

Ogólne zasady wykonania robót podano w ST 00.00 „Wymagania ogólne” [1] pkt 5.

5.2 Projektowanie mieszanki mineralno-asfaltowej

Przed przystąpieniem do robót Wykonawca dostarczy Inżynierowi do akceptacji projekt składu mieszanki mineralno-asfaltowej (AC22P).

Uziarnienie mieszanki mineralnej oraz minimalna zawartość lepiszcza podane są w tablicy 6.

Wymagane właściwości mieszanki mineralno-asfaltowej podane są w tablicach 7, 8, 9.

Tablica 6. Uziarnienie mieszanki mineralnej oraz zawartość lepiszcza do betonu asfaltowego do warstwy podbudowy dla ruchu KR1÷KR6 [65] Przesiew, [% (m/m)]

Właściwość	Przesiew, [% (m/m)]	
	AC22P KR3-KR6	
Wymiar sita #, [mm]	od	do
45	-	-
31,5	100	-
22,4	90	100

16		65	90
11,2		-	-
8		42	68
2		15	45
0,125		4	12
0,063		4	8
Zawartość lepiszcza, minimum ^{*)}		B_{min3,8}	
^{*)} Minimalna zawartość lepiszcza jest określona przy założonej gęstości mieszanki mineralnej 2,650 Mg/m ³ . Jeżeli stosowana mieszanka mineralna ma inną gęstość (ρ_d), to do wyznaczenia minimalnej zawartości lepiszcza podaną wartość należy pomnożyć przez współczynnik α według równania: $\alpha = \frac{2,650}{\rho_d}$			

Tablica 8. Wymagane właściwości mieszanki mineralno-asfaltowej do warstwy podbudowy, dla ruchu KR3 ÷ KR4 [65]

Właściwość	Warunki zagęszczania wg PN-EN 13108-20 [48]	Metoda i warunki badania	AC22P AC32P
Zawartość wolnych przestrzeni	C.1.3, ubijanie, 2×75 uderzeń	PN-EN 12697-8 [33], p. 4	V _{min} 4,0 V _{max} 7,0
Odporność na deformacje trwałe a)	C.1.20, wałowanie, P98-P100	PN-EN 12697-22 [38], metoda B w powietrzu, PN-EN 13108-20, D.1.6, 60°C, 10 000 cykli	WTSAIR 1,0 PRDAIR deklar
Odporność na działanie wody	C.1.1, ubijanie, 2×35 uderzeń	PN-EN 12697-12 [35], przechowywanie w 40°C z jednym cyklem zamrażania, badanie w 25°C b)	ITSR70

a) Grubość płyty: AC16P, AC22P 60mm, AC32P 80mm.

b) Ujednoliconą procedurę badania odporności na działanie wody podano w WT-2 2010 [65] w załączniku 1.

5.3 Wytwarzanie mieszanki mineralno-asfaltowej

Mieszanke mineralno-asfaltową należy wytwarzać na gorąco w otaczarce (zespole maszyn i urządzeń dozowania, podgrzewania i mieszania składników oraz przechowywania gotowej mieszanki).

Dozowanie składników mieszanki mineralno-asfaltowej w otaczarkach, w tym także wstępne, powinno być zautomatyzowane i zgodne z receptą roboczą, a urządzenia do dozowania składników oraz pomiaru temperatury powinny być okresowo sprawdzane. Kruszywo o różnym uziarnieniu lub pochodzeniu należy dodawać oddzielnie.

Lepiszczce asfaltowe należy przechowywać w zbiorniku z pośrednim systemem ogrzewania, z układem termostata zapewniającym utrzymanie żądanej temperatury z dokładnością $\pm 5^\circ\text{C}$. Temperatura lepiszcza asfaltowego w zbiorniku magazynowym (roboczym) nie może przekraczać 180°C dla asfaltu drogowego 50/70 i polimeroasfaltu drogowego 25/55-60 oraz 190°C dla asfaltu drogowego 35/50

Kruszywo (ewentualnie z wypełniaczem) powinno być wysuszone i podgrzane tak, aby mieszanka mineralna uzyskała temperaturę właściwą do otoczenia lepiszczem asfaltowym. Temperatura mieszanki mineralnej nie powinna być wyższa o więcej niż 30°C od najwyższej temperatury mieszanki mineralno-asfaltowej podanej w tablicy 10. W tej tablicy najniższa temperatura dotyczy mieszanki mineralno-asfaltowej dostarczonej na miejsce wbudowania, a

najwyższa temperatura dotyczy mieszanki mineralno-asfaltowej bezpośrednio po wytworzeniu w wytwórni.

Tablica 10. Najwyższa i najniższa temperatura mieszanki AC [65]

Lepiszczce asfaltowe	Temperatura mieszanki [°C]
Asfalt 35/50	od 155 do 195
Asfalt 50/70	od 140 do 180
Wielorodzajowy 35/50	od 155 do 195
Wielorodzajowy 50/70	od 140 do 180
PMB 25/55-60	od 140 do 180

Sposób i czas mieszania składników mieszanki mineralno-asfaltowej powinny zapewnić równomierne otoczenie kruszywa lepiszczem asfaltowym.

Dopuszcza się dostawy mieszanek mineralno-asfaltowych z kilku wytwórni, pod warunkiem skoordynowania między sobą deklarowanych przydatności mieszanek (m.in.: typ, rodzaj składników, właściwości objętościowe) z zachowaniem dopuszczalnych różnic ich składu:

- zawartość lepiszcza: 0,3% (m/m),
- zawartość kruszywa drobnego: 3,0% (m/m),
- zawartość wypełniacza: 1,0% (m/m).

5.4 Przygotowanie podłoża

Podłoże (podbudowa z kruszywa niezwiązanego lub związanego) pod warstwę podbudowy z betonu asfaltowego powinno być na całej powierzchni:

- ustabilizowane i nośne,
- czyste, bez zanieczyszczenia lub pozostałości luźnego kruszywa,
- wyprofilowane, równe i bez kolein,
- suche

Maksymalne nierówności podłoża pod warstwę podbudowy, nie powinny przekraczać wartości podanych w tablicy 11.

Tablica 11. Maksymalne nierówności podłoża pod warstwę podbudowy z betonu asfaltowego (pomiar łątą 4-metrową lub równoważną metodą)

Klasa drogi	Element nawierzchni	Maksymalna nierówność podłoża pod warstwę podbudowy [mm]
Z, L, D	Pasy ruchu	15

Jeżeli nierówności są większe niż dopuszczalne, to należy wyrównać podłoże.

Rzędne wysokościowe podłoża oraz urządzeń usytuowanych w nawierzchni lub ją ograniczających powinny być zgodne z dokumentacją projektową. Z podłoża powinien być zapewniony odpływ wody.

Wykonane w podłożu łąty z materiału o mniejszej sztywności (np. łąty z asfaltu lanego w betonie asfaltowym) należy usunąć, a powstałe w ten sposób ubytki wypełnić materiałem o właściwościach zbliżonych do materiału podstawowego (np. wypełnić betonem asfaltowym).

W celu polepszenia połączenia między warstwami technologicznymi nawierzchni powierzchnia podłoża powinna być w ocenie wizualnej chropowata.

Szerokie szczeliny w podłożu należy wypełnić odpowiednim materiałem, np. zalewami drogowymi według PN-EN 14188-1 [60] lub PN-EN 14188-2 [61] albo innymi materiałami według norm lub aprobat technicznych.

5.5 Próba technologiczna

Wykonawca przed przystąpieniem do produkcji mieszanki jest zobowiązany do przeprowadzenia w obecności Inżyniera próby technologicznej, która ma na celu sprawdzenie

zgodności właściwości wyprodukowanej mieszanki z receptą. W tym celu należy zaprogramować otaczarkę zgodnie z receptą roboczą i w cyklu automatycznym produkować mieszankę. Do badań należy pobrać mieszankę wyprodukowaną po ustabilizowaniu się pracy otaczarki.

Nie dopuszcza się oceniania dokładności pracy otaczarki oraz prawidłowości składu mieszanki mineralnej na podstawie tzw. suchego zarobu, z uwagi na możliwą segregację kruszywa.

Mieszankę wyprodukowaną po ustabilizowaniu się pracy otaczarki należy zgromadzić w silosie lub załadować na samochód. Próbkę do badań należy pobierać ze skrzyni samochodu zgodnie z metodą określoną w PN-EN 12697-27 [39].

Na podstawie uzyskanych wyników Inżynier podejmuje decyzję o wykonaniu odcinka próbnego.

5.6 Odcinek próbny

Przed przystąpieniem do wykonania podbudowy z betonu asfaltowego Wykonawca wykona odcinek próbny celem uściślenia organizacji wytwarzania i układania oraz ustalenia warunków zagęszczania.

Odcinek próbny powinien być zlokalizowany w miejscu uzgodnionym z Inżynierem. Powierzchnia odcinka próbnego powinna wynosić co najmniej 500 m², a długość co najmniej 50 m. Na odcinku próbnym Wykonawca powinien użyć takich materiałów oraz sprzętu jakie zamierza stosować do wykonania podbudowy.

Wykonawca może przystąpić do realizacji robót po zaakceptowaniu przez Inżyniera technologii wbudowania i zagęszczania oraz wyników z odcinka próbnego.

5.7 Połączenie międzywarstwowe

Uzyskanie wymaganej trwałości nawierzchni jest uzależnione od zapewnienia połączenia między warstwami i ich współpracy w przenoszeniu obciążenia nawierzchni ruchem.

Podłoże powinno być skropione lepiszczem. Ma to na celu zwiększenie połączenia między warstwami konstrukcyjnymi oraz zabezpieczenie przed wnikaniem i zaleganiem wody między warstwami.

Skropienie lepiszczem podłoża (np. podbudowa z kruszywa niezwiązanego lub związanego), przed ułożeniem warstwy podbudowy z betonu asfaltowego powinno być wykonane w ilości podanej w tablicy 12.

Tablica 12. Zalecane ilości pozostałego lepiszcza do skropienia podłoża

Układana warstwa asfaltowa	Podłoże pod warstwę asfaltową	Ilość pozostałego lepiszcza [kg/m ²]
Podbudowa z betonu asfaltowego	Podbudowa tłuczniowa	0,7 - 1,0
	Podbudowa z kruszywa stabilizowanego mechanicznie	0,5 - 0,7
	Podbudowa z chudego betonu lub gruntu stabilizowanego spoiwem	0,3 - 0,51) 0,7 - 1,02)
1) zalecana emulsja o pH >4 2) zalecana emulsja modyfikowana polimerem posypana grysem 2/5 w celu uzyskania membrany poprawiającej połączenie oraz zmniejszającej ryzyko spękań odbitych		

Skrapianie podłoża należy wykonywać równomiernie stosując rampy do skrapiania, np. skraparki do lepiszczy asfaltowych. Dopuszcza się skrapianie ręczne łańcą w miejscach trudno dostępnych (np. ścieki uliczne) oraz przy urządzeniach usytuowanych w nawierzchni lub ją ograniczających. W razie potrzeby urządzenia te należy zabezpieczyć przed zabrudzeniem.

5.8 Wbudowanie mieszanki mineralno-asfaltowej

Mieszankę mineralno-asfaltową można wbudowywać na podłożu przygotowanym zgodnie z zapisami w punktach 5.4 i 5.7.

Temperatura podłoża pod rozkładaną warstwę nie może być niższa niż +5°C.

Transport mieszanki mineralno-asfaltowej asfaltowej powinien być zgodny z zaleceniami podanymi w punkcie 4.2.

Mieszankę mineralno-asfaltową asfaltową należy wbudowywać w odpowiednich warunkach atmosferycznych. Temperatura otoczenia w ciągu doby nie powinna być niższa od temperatury podanej w tablicy 13. Temperatura otoczenia może być niższa w wypadku stosowania ogrzewania podłoża. Nie dopuszcza się układania mieszanki mineralno-asfaltowej asfaltowej podczas silnego wiatru ($V > 16$ m/s).

W wypadku stosowania mieszanek mineralno-asfaltowych z dodatkiem obniżającym temperaturę mieszania i wbudowania należy indywidualnie określić wymagane warunki otoczenia.

Tablica 13. Minimalna temperatura otoczenia na wysokości 2m podczas wykonywania warstw asfaltowych

Rodzaj robót	Minimalna temperatura otoczenia [°C]	
	przed przystąpieniem do robót	w czasie robót
Warstwa podbudowy	0	+ 5

Właściwości wykonanej warstwy podbudowy powinny spełniać warunki podane w tablicy 14.

Tablica 14. Właściwości warstwy AC

Typ i wymiar mieszanki	Projektowana grubość warstwy technologicznej [cm]	Wskaźnik zagęszczenia [%]	Zawartość wolnych przestrzeni w warstwie [% (v/v)]
AC22P, KR3÷KR6	7,0 ÷ 14,0	≥ 98	4,5 ÷ 8,0

Mieszanka mineralno-asfaltowa powinna być wbudowywana rozkładarką wyposażoną w układ automatycznego sterowania grubości warstwy i utrzymywania niwelety zgodnie z dokumentacją projektową. W miejscach niedostępnych dla sprzętu dopuszcza się wbudowywanie ręczne.

Grubość wykonywanej warstwy powinna być sprawdzana co 25 m, w co najmniej trzech miejscach (w osi i przy brzegach warstwy).

Warstwy wałowane powinny być równomiernie zagęszczone ciężkimi walcami drogowymi. Do warstw z betonu asfaltowego należy stosować walce drogowe stalowe gładkie z możliwością wibracji, oscylacji lub walce gumione.

6. KONTROLA JAKOŚCI ROBÓT

6.1 Ogólne zasady kontroli jakości robót

Ogólne zasady kontroli jakości robót podano w ST 00.00 „Wymagania ogólne” [1] pkt 6.

6.2 Badania przed przystąpieniem do robót

Przed przystąpieniem do robót Wykonawca powinien:

- uzyskać wymagane dokumenty, dopuszczające wyroby budowlane do obrotu i powszechnego stosowania (np. stwierdzenie o oznakowaniu materiału znakiem CE lub

- znakiem budowlanym B, certyfikat zgodności, deklarację zgodności, aprobatę techniczną, ew. badania materiałów wykonane przez dostawców itp.),
- ew. wykonać własne badania właściwości materiałów przeznaczonych do wykonania robót, określone przez Inżyniera.

Wszystkie dokumenty oraz wyniki badań Wykonawca przedstawia Inżynierowi do akceptacji.

6.3 Badania w czasie robót

6.3.1 Uwagi ogólne

Badania dzielą się na:

- badania wykonawcy (w ramach własnego nadzoru),
- badania kontrolne (w ramach nadzoru zlecniodawcy – Inżyniera).

6.3.2 Badania Wykonawcy

Badania Wykonawcy są wykonywane przez Wykonawcę lub jego zlecniodawców celem sprawdzenia, czy jakość materiałów budowlanych (mieszanek mineralno-asfaltowych i ich składników, lepiszczy i materiałów do uszczelnień itp.) oraz gotowej warstwy (wbudowane warstwy asfaltowe, połączenia itp.) spełniają wymagania określone w kontrakcie.

Wykonawca powinien wykonywać te badania podczas realizacji kontraktu, z niezbędną starannością i w wymaganym zakresie. Wyniki należy zapisywać w protokołach. W razie stwierdzenia uchybień w stosunku do wymagań kontraktu, ich przyczyny należy niezwłocznie usunąć.

Wyniki badań Wykonawcy należy przekazywać zlecniodawcy na jego żądanie. Inżynier może zdecydować o dokonaniu odbioru na podstawie badań Wykonawcy. W razie zastrzeżeń Inżynier może przeprowadzić badania kontrolne według pktu 6.3.3.

Zakres badań Wykonawcy związany z wykonywaniem nawierzchni:

- pomiar temperatury powietrza,
- pomiar temperatury mieszanki mineralno-asfaltowej podczas wykonywania nawierzchni (wg PN-EN 12697-13 [36]),
- ocena wizualna mieszanki mineralno-asfaltowej,
- wykaz ilości materiałów lub grubości wykonanej warstwy,
- pomiar spadku poprzecznego warstwy asfaltowej,
- pomiar równości warstwy asfaltowej (wg pktu 6.4.2.5),
- pomiar parametrów geometrycznych poboczy,
- ocena wizualna jednorodności powierzchni warstwy,
- ocena wizualna jakości wykonania połączeń technologicznych.

6.3.3 Badania kontrolne

Badania kontrolne są badaniami Inżyniera, których celem jest sprawdzenie, czy jakość materiałów budowlanych (mieszanek mineralno-asfaltowych i ich składników, lepiszczy i materiałów do uszczelnień itp.) oraz gotowej warstwy (wbudowane warstwy asfaltowe, połączenia itp.) spełniają wymagania określone w kontrakcie. Wyniki tych badań są podstawą odbioru. Pobieraniem próbek i wykonaniem badań na miejscu budowy zajmuje się Inżynier w obecności Wykonawcy. Badania odbywają się również wtedy, gdy Wykonawca zostanie w porę powiadomiony o ich terminie, jednak nie będzie przy nich obecny.

Rodzaj badań kontrolnych mieszanki mineralno-asfaltowej i wykonanej z niej warstwy podano w tablicy 15.

Tablica 15. Rodzaj badań kontrolnych

Lp.	Rodzaj badań
1	Mieszanka mineralno-asfaltowa a), b)
1.1	Uziarnienie

1.2	Zawartość lepiszcza
1.3	Temperatura mięknięcia lepiszcza odzyskanego
1.4	Gęstość i zawartość wolnych przestrzeni próbki
2	Warstwa asfaltowa
2.1	Wskaźnik zagęszczenia a)
2.2	Spadki poprzeczne
2.3	Równość
2.4	Grubość lub ilość materiału
2.5	Zawartość wolnych przestrzeni a)
2.6	Właściwości przeciwpoślizgowe
a) do każdej warstwy i na każde rozpoczęte 6 000 m ² nawierzchni jedna próbka; w razie potrzeby liczba próbek może zostać zwiększona (np. nawierzchnie dróg w terenie zabudowy)	
b) w razie potrzeby specjalne kruszywa i dodatki	

6.3.4 Badania kontrolne dodatkowe

W wypadku uznania, że jeden z wyników badań kontrolnych nie jest reprezentatywny dla ocenianego odcinka budowy, Wykonawca ma prawo żądać przeprowadzenia badań kontrolnych dodatkowych.

Inżynier i Wykonawca decydują wspólnie o miejscach pobierania próbek i wyznaczeniu odcinków częściowych ocenianego odcinka budowy. Jeżeli odcinek częściowy przyporządkowany do badań kontrolnych nie może być jednoznacznie i zgodnie wyznaczony, to odcinek ten nie powinien być mniejszy niż 20% ocenianego odcinka budowy.

Do odbioru uwzględniane są wyniki badań kontrolnych i badań kontrolnych dodatkowych do wyznaczonych odcinków częściowych.

Koszty badań kontrolnych dodatkowych zażądanych przez Wykonawcę ponosi Wykonawca.

6.3.5 Badania arbitrażowe

Badania arbitrażowe są powtórzeniem badań kontrolnych, co do których istnieją uzasadnione wątpliwości ze strony Inżyniera lub Wykonawcy (np. na podstawie własnych badań).

Badania arbitrażowe wykonuje na wniosek strony kontraktu niezależne laboratorium, które nie wykonywało badań kontrolnych.

Koszty badań arbitrażowych wraz ze wszystkimi kosztami ubocznymi ponosi strona, na której niekorzyść przemawia wynik badania.

6.4 Właściwości warstwy i nawierzchni oraz dopuszczalne odchyłki

6.4.1 Uwagi ogólne

Właściwości mieszanki należy oceniać na podstawie badań pobranych próbek mieszanki mineralno-asfaltowej przed wbudowaniem (wbudowanie oznacza wykonanie warstwy asfaltowej). Wyjątkowo dopuszcza się badania próbek pobranych z wykonanej warstwy asfaltowej.

6.4.2 Warstwa asfaltowa

6.4.2.1. Grubość warstwy oraz ilość materiału

Grubość wykonanej warstwy oznaczana według PN-EN 12697-36 [40] oraz ilość wbudowanego materiału na określoną powierzchnię (dotyczy przede wszystkim cienkich warstw) mogą odbiegać od projektu o wartości podane w tablicy 16.

W wypadku określania ilości materiału na powierzchnię i średniej wartości grubości warstwy z reguły należy przyjąć za podstawę cały odcinek budowy. Inżynier ma prawo sprawdzać odcinki częściowe. Odcinek częściowy powinien zawierać co najmniej jedną

dzienną działkę roboczą. Do odcinka częściowego obowiązują te same wymagania jak do odcinka budowy.

Za grubość warstwy lub warstw przyjmuje się średnią arytmetyczną wszystkich pojedynczych oznaczeń grubości warstwy na całym odcinku budowy lub odcinku częściowym.

Tablica 16. Dopuszczalne odchyłki grubości warstwy oraz ilości materiału na określonej powierzchni, [%]

Warunki oceny	Warstwa asfaltowa ACP
Średnia z wielu oznaczeń grubości oraz ilości 1. – duży odcinek budowy, powierzchnia większa niż 6000 m ² lub – droga ograniczona krawężnikami, powierzchnia większa niż 1000 m ² lub	≤ 10
2. – mały odcinek budowy	≤ 10

Niezależnie od średniej grubości, dla warstwy podbudowy grubość określona w pojedynczym oznaczeniu nie może być mniejsza od projektowanej grubości o więcej niż 2,5 cm.

6.4.2.2. Wskaźnik zagęszczenia warstwy

Zagęszczenie wykonanej warstwy, wyrażone wskaźnikiem zagęszczenia oraz zawartością wolnych przestrzeni, nie może przekroczyć wartości dopuszczalnych podanych w tablicy 14. Dotyczy to każdego pojedynczego oznaczenia danej właściwości.

Określenie gęstości objętościowej należy wykonywać według PN-EN 12697-6 [32].

6.4.2.3. Zawartość wolnych przestrzeni w nawierzchni

Zawartość wolnych przestrzeni w warstwie nawierzchni, nie może wykroczyć poza wartości dopuszczalne podane w tablicy 14.

6.4.2.4. Spadki poprzeczne

Spadki poprzeczne nawierzchni należy badać nie rzadziej niż co 20 m oraz w punktach głównych łuków poziomych.

Spadki poprzeczne powinny być zgodne z dokumentacją projektową, z tolerancją $\pm 0,5\%$.

6.4.2.5. Równość podłużna i poprzeczna

Do oceny równości podłużnej warstwy podbudowy nawierzchni dróg wszystkich klas technicznych należy stosować metodę z wykorzystaniem łąty 4-metrowej i klina lub metody równoważnej użyciu łąty i klina, mierząc wysokość prześwitu w połowie długości łąty. Pomiar wykonuje się nie rzadziej niż co 10 m. Wymagana równość podłużna jest określona w rozporządzeniu dotyczącym warunków technicznych, jakim powinny odpowiadać drogi publiczne [67].

Do oceny równości poprzecznej warstwy podbudowy nawierzchni dróg wszystkich klas technicznych należy stosować metodę z wykorzystaniem łąty 4-metrowej i klina lub metody równoważnej użyciu łąty i klina. Pomiar należy wykonywać w kierunku prostym do osi jezdni, na każdym ocenianym pasie ruchu, nie rzadziej niż co 10 m. Wymagana równość poprzeczna jest określona w rozporządzeniu dotyczącym warunków technicznych, jakim powinny odpowiadać drogi publiczne [67].

6.4.2.6. Pozostałe właściwości warstwy asfaltowej

Szerokość warstwy, mierzona 10 razy na 1 km każdej jezdni, nie może się różnić od szerokości projektowanej o więcej niż ± 5 cm.

Rzędne wysokościowe, mierzone co 10 m na prostych i co 10 m na osi podłużnej i krawężniach, powinny być zgodne z dokumentacją projektową z dopuszczalną tolerancją ± 1 cm, przy czym co najmniej 95% wykonanych pomiarów nie może przekraczać przedziału dopuszczalnych odchyleń.

Ukształtowanie osi w planie, mierzone co 100 m, nie powinno różnić się od dokumentacji projektowej o ± 5 cm.

Złącza podłużne i poprzeczne, sprawdzone wizualnie, powinny być równe i związane, wykonane w linii prostej, równoległe lub prostopadłe do osi drogi. Przylegające warstwy powinny być w jednym poziomie.

Wygląd zewnętrzny warstwy, sprawdzony wizualnie, powinien być jednorodny, bez spękań, deformacji, plam i wykruszeń.

7. OBMIAR ROBÓT

7.1 Ogólne zasady obmiaru robót

Ogólne zasady obmiaru robót podano w ST 00.00 „Wymagania ogólne” [1] pkt 7.

7.2 Jednostka obmiarowa

Jednostką obmiarową jest m^2 (metr kwadratowy) wykonanej warstwy podbudowy z betonu asfaltowego (ACP).

8. ODBIÓR ROBÓT

Ogólne zasady odbioru robót podano w ST 00.00 „Wymagania ogólne” [1] pkt 8.

Roboty uznaje się za wykonane zgodnie z dokumentacją projektową, ST i wymaganiami Inżyniera, jeżeli wszystkie pomiary i badania z zachowaniem tolerancji według pktu 6 dały wyniki pozytywne.

9. PODSTAWA PŁATNOŚCI

9.1 Ogólne ustalenia dotyczące podstawy płatności

Ogólne ustalenia dotyczące podstawy płatności podano w ST 00.00 „Wymagania ogólne” [1] pkt 9.

9.2 Cena jednostki obmiarowej

Cena wykonania $1 m^2$ warstwy podbudowy z betonu asfaltowego (AC P) obejmuje:

- prace pomiarowe i roboty przygotowawcze,
- oznakowanie robót,
- oczyszczenie i skropienie podłoża,
- dostarczenie materiałów i sprzętu,
- opracowanie recepty laboratoryjnej,
- wykonanie próby technologicznej i odcinka próbnego,
- wyprodukowanie mieszanki betonu asfaltowego i jej transport na miejsce wbudowania,
- posmarowanie lepiszczem lub pokrycie taśmą asfaltową krawędzi urządzeń obcych i krawężników,
- rozłożenie i zagęszczenie mieszanki betonu asfaltowego,
- obcięcie krawędzi i posmarowanie lepiszczem,
- przeprowadzenie pomiarów i badań wymaganych w specyfikacji technicznej,
- odwiezienie sprzętu.

9.3 Sposób rozliczenia robót tymczasowych i prac towarzyszących

Cena wykonania robót określonych niniejszą ST obejmuje:

- roboty tymczasowe, które są potrzebne do wykonania robót podstawowych, ale nie są przekazywane Zamawiającemu i są usuwane po wykonaniu robót podstawowych,
- prace towarzyszące, które są niezbędne do wykonania robót podstawowych, niezaliczane do robót tymczasowych, jak geodezyjne wytyczenie robót itd.

10. PRZEPISY ZWIĄZANE

10.1 Normy

(Zestawienie zawiera dodatkowo normy PN-EN związane z badaniami materiałów występujących w niniejszej ST)

2.	PN-EN 196-21	Metody badania cementu – Oznaczanie zawartości chlorków, dwutlenku węgla i alkaliów w cemencie
3.	PN-EN 459-2	Wapno budowlane – Część 2: Metody badań
4.	PN-EN 932-3	Badania podstawowych właściwości kruszyw – Procedura i terminologia uproszczonego opisu petrograficznego
5.	PN-EN 933-1	Badania geometrycznych właściwości kruszyw – Oznaczanie składu ziarnowego – Metoda przesiewania
6.	PN-EN 933-3	Badania geometrycznych właściwości kruszyw – Oznaczanie kształtu ziaren za pomocą wskaźnika płaskości
7.	PN-EN 933-4	Badania geometrycznych właściwości kruszyw – Część 4: Oznaczanie kształtu ziaren – Wskaźnik kształtu
8.	PN-EN 933-5	Badania geometrycznych właściwości kruszyw – Oznaczanie procentowej zawartości ziaren o powierzchniach powstałych w wyniku przekruszenia lub łamania kruszyw grubych
9.	PN-EN 933-6	Badania geometrycznych właściwości kruszyw – Część 6: Ocena właściwości powierzchni – Wskaźnik przepływu kruszywa
10.	PN-EN 933-9	Badania geometrycznych właściwości kruszyw – Ocena zawartości drobnych cząstek – Badania błękitem metylenowym
11.	PN-EN 933-10	Badania geometrycznych właściwości kruszyw – Część 10: Ocena zawartości drobnych cząstek – Uziarnienie wypełniaczy (przesiewanie w strumieniu powietrza)
12.	PN-EN 1097-2	Badania mechanicznych i fizycznych właściwości kruszyw – Metody oznaczania odporności na rozdrabnianie
13.	PN-EN 1097-3	Badania mechanicznych i fizycznych właściwości kruszyw – Oznaczanie gęstości nasypowej i jamistości
14.	PN-EN 1097-4	Badania mechanicznych i fizycznych właściwości kruszyw – Część 4: Oznaczanie pustych przestrzeni suchego, zagęszczonego wypełniacza
15.	PN-EN 1097-5	Badania mechanicznych i fizycznych właściwości kruszyw – Część 5: Oznaczanie zawartości wody przez suszenie w suszarce z wentylacją
16.	PN-EN 1097-6	Badania mechanicznych i fizycznych właściwości kruszyw – Część 6: Oznaczanie gęstości ziaren i nasiąkliwości
17.	PN-EN 1097-7	Badania mechanicznych i fizycznych właściwości kruszyw – Część 7: Oznaczanie gęstości wypełniacza – Metoda piknometryczna
18.	PN-EN 1097-8	Badania mechanicznych i fizycznych właściwości kruszyw – Część 8: Oznaczanie polerowalności kamienia
19.	PN-EN 1367-1	Badania właściwości cieplnych i odporności kruszyw na działanie czynników atmosferycznych – Część 1: Oznaczanie mrozoodporności
20.	PN-EN 1367-3	Badania właściwości cieplnych i odporności kruszyw na działanie czynników atmosferycznych – Część 3: Badanie bazaltowej zgorzeli słonecznej metodą gotowania
21.	PN-EN 1426	Asfalty i produkty asfaltowe – Oznaczanie penetracji igłą
22.	PN-EN 1427	Asfalty i produkty asfaltowe – Oznaczanie temperatury mięknięcia – Metoda Pierścieni i Kula
23.	PN-EN 1428	Asfalty i lepiszczą asfaltowe – Oznaczanie zawartości wody w emulsjach asfaltowych – Metoda destylacji azeotropowej

- | | | |
|-----|---|---|
| 24. | PN-EN 1429 | Asfalty i lepiszcza asfaltowe – Oznaczanie pozostałości na sicie emulsji asfaltowych oraz trwałości podczas magazynowania metodą pozostałości na sicie |
| 25. | PN-EN 1744-1 | Badania chemicznych właściwości kruszyw – Analiza chemiczna |
| 26. | PN-EN 1744-4 | Badania chemicznych właściwości kruszyw – Część 4: Oznaczanie podatności wypełniaczy do mieszanek mineralno-asfaltowych na działanie wody |
| 27. | PN-EN 12591 | Asfalty i produkty asfaltowe – Wymagania dla asfaltów drogowych |
| 28. | PN-EN 12592 | Asfalty i produkty asfaltowe – Oznaczanie rozpuszczalności |
| 29. | PN-EN 12593 | Asfalty i produkty asfaltowe – Oznaczanie temperatury łamliwości Fraassa |
| 30. | PN-EN 12606-1 | Asfalty i produkty asfaltowe – Oznaczanie zawartości parafiny – Część 1: Metoda destylacyjna |
| 31. | PN-EN 12607-1

i

PN-EN 12607-3 | Asfalty i produkty asfaltowe – Oznaczanie odporności na twardnienie pod wpływem ciepła i powietrza – Część 1: Metoda RTFOT

Jw. Część 3: Metoda RFT |
| 32. | PN-EN 12697-6 | Mieszanki mineralno-asfaltowe – Metody badań mieszanek mineralno-asfaltowych na gorąco – Część 6: Oznaczanie gęstości objętościowej metodą hydrostatyczną |
| 33. | PN-EN 12697-8 | Mieszanki mineralno-asfaltowe – Metody badań mieszanek mineralno-asfaltowych na gorąco – Część 8: Oznaczanie zawartości wolnej przestrzeni |
| 34. | PN-EN 12697-11 | Mieszanki mineralno-asfaltowe – Metody badań mieszanek mineralno-asfaltowych na gorąco – Część 11: Określenie powiązania pomiędzy kruszywem i asfaltem |
| 35. | PN-EN 12697-12 | Mieszanki mineralno-asfaltowe – Metody badań mieszanek mineralno-asfaltowych na gorąco – Część 12: Określanie wrażliwości na wodę |
| 36. | PN-EN 12697-13 | Mieszanki mineralno-asfaltowe – Metody badań mieszanek mineralno-asfaltowych na gorąco – Część 13: Pomiar temperatury |
| 37. | PN-EN 12697-18 | Mieszanki mineralno-asfaltowe – Metody badań mieszanek mineralno-asfaltowych na gorąco – Część 18: Spływanie lepiszcza |
| 38. | PN-EN 12697-22 | Mieszanki mineralno-asfaltowe – Metody badań mieszanek mineralno-asfaltowych na gorąco – Część 22: Koleinowanie |
| 39. | PN-EN 12697-27 | Mieszanki mineralno-asfaltowe – Metody badań mieszanek mineralno-asfaltowych na gorąco – Część 27: Pobieranie próbek |
| 40. | PN-EN 12697-36 | Mieszanki mineralno-asfaltowe – Metody badań mieszanek mineralno-asfaltowych na gorąco – Część 36: Oznaczanie grubości nawierzchni asfaltowych |
| 41. | PN-EN 12846 | Asfalty i lepiszcza asfaltowe – Oznaczanie czasu wypływu emulsji asfaltowych lepkościomierzem wypływowym |
| 42. | PN-EN 12847 | Asfalty i lepiszcza asfaltowe – Oznaczanie sedymentacji emulsji asfaltowych |
| 43. | PN-EN 12850 | Asfalty i lepiszcza asfaltowe – Oznaczanie wartości pH emulsji asfaltowych |
| 44. | PN-EN 13043 | Kruszywa do mieszanek bitumicznych i powierzchniowych utwaleń stosowanych na drogach, lotniskach i innych powierzchniach przeznaczonych do ruchu |
| 45. | PN-EN 13074 | Asfalty i lepiszcza asfaltowe – Oznaczanie lepiszczy z emulsji asfaltowych przez odparowanie |
| 46. | PN-EN 13075-1 | Asfalty i lepiszcza asfaltowe – Badanie rozpadu – Część 1: |

		Oznaczenie indeksu rozpadu kationowych emulsji asfaltowych, metoda z wypełniaczem mineralnym
47.	PN-EN 13108-1	Mieszanki mineralno-asfaltowe – Wymagania – Część 1: Beton asfaltowy
48.	PN-EN 13108-20	Mieszanki mineralno-asfaltowe – Wymagania – Część 20: Badanie typu
49.	PN-EN 13179-1	Badania kruszyw wypełniających stosowanych do mieszanek bitumicznych – Część 1: Badanie metodą Pierścienia i Kuli
50.	PN-EN 13179-2	Badania kruszyw wypełniających stosowanych do mieszanek bitumicznych – Część 2: Liczba bitumiczna
51.	PN-EN 13398	Asfalty i lepiszcza asfaltowe – Oznaczenie nawrotu sprzężystego asfaltów modyfikowanych
52.	PN-EN 13399	Asfalty i lepiszcza asfaltowe – Oznaczenie odporności na magazynowanie modyfikowanych asfaltów
53.	PN-EN 13587	Asfalty i lepiszcza asfaltowe – Oznaczenie ciągliwości lepiszczy asfaltowych metodą pomiaru ciągliwości
54.	PN-EN 13588	Asfalty i lepiszcza asfaltowe – Oznaczenie kohezji lepiszczy asfaltowych metodą testu wahadłowego
55.	PN-EN 13589	Asfalty i lepiszcza asfaltowe – Oznaczenie ciągliwości modyfikowanych asfaltów – Metoda z duktylometrem
56.	PN-EN 13614	Asfalty i lepiszcza asfaltowe – Oznaczenie przyczepności emulsji bitumicznych przez zanurzenie w wodzie – Metoda z kruszywem
57.	PN-EN 13703	Asfalty i lepiszcza asfaltowe – Oznaczenie energii deformacji
58.	PN-EN 13808	Asfalty i lepiszcza asfaltowe – Zasady specyfikacji kationowych emulsji asfaltowych
59.	PN-EN 14023	Asfalty i lepiszcza asfaltowe – Zasady specyfikacji asfaltów modyfikowanych polimerami
60.	PN-EN 14188-1	Wypełniacze złączy i zalewy – Część 1: Specyfikacja zalew na gorąco
61.	PN-EN 14188-2	Wypełniacze złączy i zalewy – Część 2: Specyfikacja zalew na zimno
62.	PN-EN 22592	Przetwory naftowe – Oznaczenie temperatury zapłonu i palenia – Pomiar metodą otwartego tygla Clevelanda
63.	PN-EN ISO 2592	Oznaczenie temperatury zapłonu i palenia – Metoda otwartego tygla Clevelanda

10.2 Wymagania techniczne

64. WT-1 Kruszywa 2010. Kruszywa do mieszanek mineralno-asfaltowych i powierzchniowych utrwaleń na drogach krajowych - Zarządzenie nr 102 Generalnego Dyrektora Dróg Krajowych i Autostrad z dnia 19 listopada 2010 r.
65. WT-2 Nawierzchnie asfaltowe 2010. Nawierzchnie asfaltowe na drogach krajowych - Zarządzenie nr 102 Generalnego Dyrektora Dróg Krajowych i Autostrad z dnia 19 listopada 2010 r.
66. WT-3 Emulsje asfaltowe 2009. Kationowe emulsje asfaltowe na drogach publicznych, Warszawa 2009

10.3 Inne dokumenty

67. Rozporządzenie Ministra Transportu i Gospodarki Morskiej z dnia 2 marca 1999 r. w sprawie warunków technicznych, jakim powinny odpowiadać drogi publiczne i ich usytuowanie (Dz.U. nr 43, poz. 430)
68. Katalog typowych konstrukcji nawierzchni podatnych i półsztywnych. Generalna Dyrekcja Dróg Publicznych – Instytut Badawczy Dróg i Mostów, Warszawa 1997

**ST-06.02.01 OCZYSZCZENIE I SKROPIENIE
WARSTW KONSTRUKCYJNYCH**

1. WSTĘP

1.1 Przedmiot Specyfikacji Technicznych

ST obejmuje wszystkie roboty związane z wykonaniem, kontrolą i odbiorem robót związanych z oczyszczeniem i skropieniem warstw konstrukcyjnych nawierzchni.

1.2 Zakres stosowania ST

Specyfikacje Techniczne (ST) stanowią część Specyfikacji Istotnych Warunków Zamówienia (SIWZ), które należy odnieść do zlecenia i wykonania Robót związanych z zadaniem pn: (nazwę projektu podano w stopce strony) w zakresie zgodnym z Dokumentacją Projektową oraz z wymaganiami szczegółowymi zawartymi w pozostałych ST. Specyfikacje Techniczne uwzględniają obowiązujące normy państwowe, instrukcje i przepisy stosujące się do Robót.

1.3 Zakres Robót objętych ST

Ustalenia zawarte w niniejszej ST dotyczą zasad prowadzenia robót związanych z oczyszczeniem i skropieniem warstw konstrukcyjnych przed ułożeniem kolejnej warstwy nawierzchni.

1.4 Określenia podstawowe

Określenia są zgodne z obowiązującymi, odpowiednimi Polskimi Normami i z definicjami podanymi w ST- 00.00. „Wymagania ogólne”.

1.5 Ogólne wymagania dotyczące Robót

Ogólne wymagania dotyczące robót podano w ST- 00.00. „Wymagania Ogólne”.

1.6 Wspólny Słownik Zamówień (CPV)

Kody grup, klas i kategorii robót Wspólnego Słownika Zamówień (CPV) dotyczących przedmiotu zamówienia podano w ST- 00.00.. „Wymagania Ogólne”.

2. MATERIAŁY

2.1 Ogólne wymagania dotyczące materiałów

Ogólne wymagania dotyczące materiałów, ich pozyskiwania i składowania podano w ST- 00.00. „Wymagania ogólne”.

Materiały do skropienia warstw konstrukcji nawierzchni muszą być zaakceptowane przez Inżyniera i muszą posiadać Aprobata Techniczną IBDiM.

2.2 Materiały do złączenia warstw konstrukcji

Do złączania warstw konstrukcji nawierzchni (warstwa wiążąca z warstwą ścieralną) należy stosować kationowe emulsje asfaltowe niemodyfikowane lub kationowe emulsje modyfikowane polimerami według aktualnego Załącznika krajowego NA do PN-EN 13808.

Spośród rodzajów emulsji wymienionych w Załączniku krajowym NA [64a] do normy PN-EN 13808, należy stosować emulsje oznaczone kodem ZM.

Rodzaje i właściwości kationowych emulsji asfaltowych.

Kationowe emulsje asfaltowe powinny odpowiadać wymaganiom Załącznika krajowego NA (normatywnego) do normy PN-EN 13808, w którym umieszczono następujące trzy krajowe emulsje asfaltowe przeznaczone do złączania warstw asfaltowych nawierzchni:

1. C60B3 ZM
2. C60BP3 ZM,
3. C60B10 ZM/R.

2.3 Przechowywanie materiałów

Lepiszczce należy przechowywać w zbiornikach stalowych wyposażonych w urządzenia grzewcze i zabezpieczonych przed dostępem wody i zanieczyszczeń. Emulsję można

magazynować w opakowaniach transportowych lub stacjonarnych zbiornikach pionowych z nalewaniem od dna. Przy przechowywaniu emulsji asfaltowej należy przestrzegać zasad określonych przez producenta.

Przy przechowywaniu emulsji Wykonawca jest zobowiązany przestrzegać następujące zasady:

- czas składowania emulsji nie powinien przekraczać 3 m-cy od daty jej wyprodukowania,
- temperatura przechowywania emulsji nie powinna być niższa niż +50C.

2.4 Woda

Woda do polewania powinna pochodzić ze źródeł nie budzących żadnych wątpliwości lub dobrze zbadanych. Stosowanie wody z wodociągu nie wymaga badań.

3. SPRZĘT

3.1 Ogólne wymagania dotyczące sprzętu

Ogólne wymagania dotyczące sprzętu podano w ST- 00.00. „Wymagania ogólne”.

3.2 Sprzęt do oczyszczania warstw nawierzchni

Wykonawca przystępujący do oczyszczania warstw nawierzchni, powinien wykazać się możliwością korzystania z następującego sprzętu:

- szczotek mechanicznych (zaleca się użycie urządzeń dwuszcotkowych. Pierwsza ze szczotek powinna być wykonana z twardych elementów czyszczących i służyć do zdrapywania oraz usuwania zanieczyszczeń przylegających do czyszczonej warstwy. Druga szczotka powinna posiadać miękkie elementy czyszczące i służyć do zamiatania. Zaleca się używanie szczotek wyposażonych w urządzenia odpylające),
- sprężarek,
- zbiorników z wodą,
- szczotek ręcznych.

3.3 Sprzęt do skrapiania warstw nawierzchni

Do skrapiania warstw nawierzchni należy używać skrapiarkę lepiszcza. Skrapiarka powinna być wyposażona w urządzenia pomiarowo-kontrolne pozwalające na sprawdzanie i regulowanie następujących parametrów:

- temperatury rozkładanego lepiszcza,
- ciśnienia lepiszcza w kolektorze,
- obrotów pompy dozującej lepiszcze,
- prędkości poruszania się skrapiarki,
- wysokości i długości kolektora do rozkładania lepiszcza,
- dozatora lepiszcza.

Zbiornik na lepiszcze skrapiarki powinien być izolowany termicznie tak, aby było możliwe zachowanie stałej temperatury lepiszcza.

Wykonawca powinien posiadać aktualne świadectwo cechowania skrapiarki.

Skrapiarka powinna zapewnić rozkładanie lepiszcza z tolerancją $\pm 10\%$ od ilości założonej.

4. TRANSPORT

4.1 Ogólne wymagania dotyczące transportu

Ogólne wymagania dotyczące transportu podano w ST- 00.00. „Wymagania ogólne”.

4.2 Transport emulsji

Emulsja może być transportowana w cysternach, autocysternach, skrapiarkach, beczkach i innych opakowaniach pod warunkiem, że nie będą korodowały pod wpływem emulsji i nie będą powodowały jej rozpadu. Cysterny przeznaczone do przewozu emulsji

powinny być przedzielone przegrodami, dzielącymi je na komory o pojemności nie większej niż 1 m³, a każda przegroda powinna mieć wykroje umożliwiające przepływ emulsji.

Cysterny, pojemniki i zbiorniki przeznaczone do transportu lub składowania emulsji powinny być czyste i nie powinny zawierać resztek innych lepiszczy.

Transport wody powinien odbywać się w typowych czystych beczkowozach.

5. WYKONANIE ROBÓT

5.1 Ogólne warunki wykonywania Robót

Ogólne zasady wykonywania Robót podano w ST- 00.00. „Wymagania ogólne”.

Wykonawca jest zobowiązany do wykonania Projektu Technologii i Organizacji Robót oraz Programu Zapewnienia Jakości i przedstawienia go Inżynierowi w celu akceptacji.

5.2 Oczyszczenie warstw nawierzchni

Oczyszczenie warstw nawierzchni polega na usunięciu luźnego materiału, brudu, błota i kurzu przy użyciu szczotek mechanicznych, a w razie potrzeby wody pod ciśnieniem. W miejscach trudno dostępnych należy używać szczotek ręcznych. W razie potrzeby, na terenach niezabudowanych, bezpośrednio przed skropieniem warstwa powinna być oczyszczona z kurzu przy użyciu sprężonego powietrza.

5.3 Skropienie warstw nawierzchni

Warstwa przed skropieniem powinna być oczyszczona. Jeżeli do czyszczenia warstwy była używana woda, to skropienie lepiszczem może nastąpić dopiero po wyschnięciu warstwy, z wyjątkiem zastosowania emulsji, przy których nawierzchnia może być wilgotna. Skropienie warstwy może rozpocząć się po akceptacji przez Inżyniera jej oczyszczenia.

Warstwa nawierzchni powinna być skrapiana lepiszczem przy użyciu skrapiarek, a w miejscach trudno dostępnych ręcznie (za pomocą węża z dyszą rozpryskową).

Skropienie powinno być równomierne. Przed ułożeniem warstwy z mieszanki mineralno-bitumicznej Wykonawca powinien zabezpieczyć skropioną warstwę nawierzchni przed uszkodzeniem dopuszczając tylko niezbędny ruch budowlany.

Jeżeli do skropienia została użyta emulsja asfaltowa, to skropiona warstwa powinna być pozostawiona bez jakiegokolwiek ruchu na czas niezbędny dla umożliwienia penetracji lepiszcza w warstwę i odparowania wody z emulsji. W zależności od rodzaju użytej emulsji czas ten wynosi od 1 godz. do 24 godzin.

Tablica 1 – Wymagane ilości lepiszcza do wykonania skropień międzywarstwowych

Podłoże pod układaną warstwę asfaltową		Układana warstwa		
rodzaj	cecha	podbudowa asfaltowa	wiążąca	ścieralna z SMA lub z AC
<i>Dla dróg o kategorii ruchu od KR3 do KR7 - rodzaj emulsji: C60BP3 ZM*</i>				
Warstwa podbudowy asfaltowej	nowo wykonana	0,2 ÷ 0,4	0,3 ÷ 0,5	X
	frezowana	0,3 ÷ 0,5	0,3 ÷ 0,5	X
	porowata lub w złym stanie	0,3 ÷ 0,6	0,3 ÷ 0,7	X
Warstwa wiążąca	nowo wykonana	-	X	0,2 ÷ 0,4
	frezowana	-	0,3 ÷ 0,5	0,3 ÷ 0,5
	porowata lub w złym stanie	-	0,3 ÷ 0,7	0,3 ÷ 0,5
Stara nawierzchnia asfaltowa	frezowana	0,3 ÷ 0,5	0,3 ÷ 0,5	0,3 ÷ 0,5
	porowata lub w złym stanie	0,3 ÷ 0,6	0,3 ÷ 0,7	-

* do złączenia dwóch warstw asfaltowych, gdy obydwie te warstwy wykonane są z zastosowaniem asfaltów niemodyfikowanych dopuszcza się zastosowanie emulsji C60B3 ZM

6. KONTROLA JAKOŚCI ROBÓT

6.1 Ogólne zasady kontroli jakości Robót

Ogólne zasady kontroli jakości Robót podano w ST 00.00 „Wymagania ogólne”.

6.2 Badania emulsji

Ocena emulsji stosowanej do skropienia warstw nawierzchni powinna być oparta na Zakładowej Kontroli Produkcji Producenta emulsji opracowanej na podstawie normy PN-EN 13808.

6.3 Sprawdzenie jakości wykonania skropienia

Jednorodność skropienia powinna być sprawdzana wizualnie.

Badanie ilości rozkładanego lepiszcza po odparowaniu wody należy przeprowadzać każdorazowo przed rozpoczęciem pracy skraparki w danym dniu oraz w ciągu dnia w przypadku zmiany parametrów skraparki.

7. OBMAR ROBÓT

7.1 Ogólne zasady obmiaru robót

Ogólne zasady obmiaru robót podano w ST- 00.00.. „Wymagania ogólne”.

7.2 Jednostka obmiarowa

Jednostką obmiarową jest jeden metr kwadratowy (m²) oczyszczonej i skropionej powierzchni.

8. ODBIÓR ROBÓT

8.1 Ogólne zasady odbioru robót

Ogólne zasady odbioru Robót podano w ST- 00.00. „Wymagania ogólne”.

8.2 Sposób odbioru robót

Do odbioru Wykonawca przedstawia wszystkie wyniki badań z bieżącej kontroli emulsji, ilości rozłożonego lepiszcza, deklaracje zgodności producenta.

Odbioru dokonuje Inżynier na podstawie wyników badań Wykonawcy i oględzin warstwy.

W przypadku niezgodności wykonania robót z Dokumentacją Projektową, Wykonawca jest zobowiązany do ich poprawy na własny koszt.

9. PODSTAWA PŁATNOŚCI

9.1 Ogólne ustalenia dotyczące podstawy płatności

Ogólne ustalenia dotyczące podstawy płatności podano w ST- 00.00.. „Wymagania ogólne”.

9.2 Cena jednostki obmiarowej

Cena za metr kwadratowy (m²) wykonanego i odebranego oczyszczenia i skropienia warstw konstrukcyjnych po dokonaniu odbioru robót wg punktu 8 obejmuje:

- zakup i dostarczenie wszystkich niezbędnych materiałów,
- mechaniczne oczyszczenie warstwy konstrukcyjnej,
- zakup i transport lepiszcza,
- skropienie powierzchni warstwy lepiszczem,
- uporządkowanie terenu robót,
- przeprowadzenie pomiarów i badań laboratoryjnych wymaganych w ST.
-

10. PRZEPISY ZWIĄZANE

1. PN-EN 1426 Asfalty i produkty asfaltowe – Oznaczanie penetracji igłą.

2. PN-EN 1427 Asfalty i produkty asfaltowe – Oznaczenie temperatury mięknięcia – Metoda Pierścień i kula.
3. PN-EN 1428 Asfalty i lepiszcza asfaltowe – Oznaczenie zawartości wody w emulsjach asfaltowych – Metoda destylacji azeotropowej.
4. PN-EN 1429 Asfalty i lepiszcza asfaltowe – Oznaczenie pozostałości na sicie emulsji asfaltowych oraz trwałości podczas magazynowania metodą pozostałości na sicie.
5. PN-EN 1430 Asfalty i produkty asfaltowe – Oznaczenie polarności cząstek w emulsjach asfaltowych.
6. PN-EN 1431 Asfalty i produkty asfaltowe – Oznaczenie zawartości asfaltu i olejów destylacyjnych w emulsjach asfaltowych metodą destylacji.
7. PN-EN 12272-1 Powierzchniowe utrwalanie – Metody badań – Część 1: Dozowanie i poprzeczny rozkład lepiszcza i kruszywa.
8. PN-EN 12591 Asfalty i produkty asfaltowe – Wymagania dla asfaltów drogowych.
9. PN-EN 12846-1 Asfalty i lepiszcza asfaltowe – Oznaczenie czasu wypływu emulsji lepkościomierzem wypływowym. Część 1: Emulsje asfaltowe.
10. PN-EN 12850 Asfalty i lepiszcza asfaltowe – Oznaczenie wartości pH emulsji asfaltowych.
11. PN-EN 13074-1 Asfalty i lepiszcza asfaltowe – Oznaczenie lepiszczy z emulsji asfaltowych przez odparowanie. Część 1: Odzyskiwanie metodą odparowania.
12. PN-EN 13074-2 Asfalty i lepiszcza asfaltowe -- Odzyskiwanie lepiszcza z emulsji asfaltowych lub asfaltów upłynnionych lub fluksowanych -- Część 2: Stabilizacja po odzyskaniu metodą odparowania.
13. PN-EN 13075-1 Asfalty i lepiszcza asfaltowe – Badanie rozpadu – Część 1: Oznaczenie indeksu rozpadu kationowych emulsji asfaltowych, metoda z wypełniaczem mineralnym.
14. PN-EN 13398 Asfalty i lepiszcza asfaltowe – Oznaczenie nawrotu sprężystego asfaltów modyfikowanych.
15. PN-EN 13589 Asfalty i lepiszcza asfaltowe -- Oznaczenie siły rozciągania asfaltów modyfikowanych, metoda z duktylometrem.
16. PN-EN 13614 Asfalty i lepiszcza asfaltowe – Oznaczenie przyczepności emulsji bitumicznych przez zanurzenie w wodzie – Metoda z kruszywem.
17. PN-EN 13703 Asfalty i lepiszcza asfaltowe -- Oznaczenie energii odkształcenia.
18. PN-EN 13808 Asfalty i lepiszcza asfaltowe – Zasady klasyfikacji kationowych emulsji asfaltowych.
19. PN-EN 14023 Asfalty i lepiszcza asfaltowe – Zasady specyfikacji asfaltów modyfikowanych polimerami.
20. Nawierzchnie asfaltowe na drogach krajowych - WT-2 2016 – część II - Wykonanie warstw nawierzchni asfaltowych. Wymagania Techniczne. Załącznik do Zarządzenia nr 7 Generalnego Dyrektora Dróg Krajowych i Autostrad z dnia 9 maja 2016 roku zmieniającego zarządzenie w sprawie stosowania wymagań technicznych na drogach krajowych dotyczących mieszanek mineralno-asfaltowych.

**ST-06.03.01 WARSTWA WIĄŻĄCA
(WYRÓWNAWCZA) Z AC16W**

1. WSTĘP

1.1 Przedmiot ST

Przedmiotem niniejszej specyfikacji technicznej (ST) są wymagania dotyczące wykonania i odbioru robót związanych z wykonaniem warstwy wiążącej i wyrównawczej z betonu asfaltowego.

1.2 Zakres stosowania ST

Specyfikacje Techniczne (ST) stanowią część Specyfikacji Istotnych Warunków Zamówienia (SIWZ), które należy odnieść do zlecenia i wykonania Robót związanych z zadaniem pn: (nazwę projektu podano w stopce strony) w zakresie zgodnym z Dokumentacją Projektową oraz z wymaganiami szczegółowymi zawartymi w pozostałych ST. Specyfikacje Techniczne uwzględniają obowiązujące normy państwowe, instrukcje i przepisy stosujące się do Robót.

1.3 Zakres robót objętych ST

Ustalenia zawarte w niniejszej specyfikacji dotyczą zasad prowadzenia robót związanych z wykonywaniem i odbiorem warstwy wiążącej i wyrównawczej z betonu asfaltowego wg PN-EN 13108-1 [47] i WT-2 Nawierzchnie asfaltowe 2014 [65] z mieszanki mineralno-asfaltowej dostarczonej od producenta. W przypadku produkcji mieszanki mineralno-asfaltowej przez Wykonawcę dla potrzeb budowy, Wykonawca zobowiązany jest prowadzić Zakładową kontrolę produkcji (ZKP) zgodnie z WT-2 [65] punkt 7.4.1.5.

Warstwę wiążącą i wyrównawczą z betonu asfaltowego można wykonywać dla dróg kategorii ruchu od KR1 do KR7 (określenie kategorii ruchu podano w punkcie 1.4.8). Stosowane mieszanki betonu asfaltowego o wymiarze D podano w tablicy 1.

Tablica 1. Stosowane mieszanki

Kategoria ruchu	Mieszanki o wymiarze D ¹⁾ , mm
KR 3-4	AC16W

¹⁾ Podział ze względu na wymiar największego kruszywa w mieszance.

Zakres robót:

- warstwa **wiążąca** z betonu asfaltowego o **uziarnieniu 0/16** mm, grubość warstwy 5-10cm.
- warstwa **wyrównawcza** z betonu asfaltowego o **uziarnieniu 0/16** mm, o zmiennej grubości warstwy

1.4 Określenia podstawowe

Nawierzchnia – konstrukcja składająca się z jednej lub kilku warstw służących do przejmowania i rozkładania obciążeń od ruchu pojazdów na podłoże.

Warstwa wiążąca – warstwa nawierzchni między warstwą ścieralną a podbudową.

Warstwa wyrównawcza – warstwa o zmiennej grubości, ułożona na istniejącej warstwie w celu uzyskania odpowiedniego profilu potrzebnego do ułożenia kolejnej warstwy.

Mieszanka mineralno-asfaltowa – mieszanka kruszyw i lepiszcza asfaltowego.

Wymiar mieszanki mineralno-asfaltowej – określenie mieszanki mineralno-asfaltowej, wyróżniające tę mieszankę ze zbioru mieszanek tego samego typu ze względu na największy wymiar kruszywa, np. wymiar 11 lub 6.

Beton asfaltowy – mieszanka mineralno-asfaltowa, w której kruszywo o uziarnieniu ciągłym lub nieciągłym tworzy strukturę wzajemnie klinującą się.

Uziarnienie – skład ziarnowy kruszywa, wyrażony w procentach masy ziaren przechodzących przez określony zestaw sit.

Kategoria ruchu – obciążenie drogi ruchem samochodowym, wyrażone w osiach obliczeniowych (100 kN) wg „Katalogu typowych konstrukcji nawierzchni podatnych i półsztywnych” GDDP-IBDiM [68].

Wymiar kruszywa – wielkość ziaren kruszywa, określona przez dolny (d) i górny (D) wymiar sita.

Kruszywo grube – kruszywo z ziaren o wymiarze: $D \leq 45$ mm oraz $d > 2$ mm.

Kruszywo drobne – kruszywo z ziaren o wymiarze: $D \leq 2$ mm, którego większa część pozostaje na sicie 0,063 mm.

Pył – kruszywo z ziaren przechodzących przez sito 0,063 mm.

Wypełniacz – kruszywo, którego większa część przechodzi przez sito 0,063 mm. (Wypełniacz mieszany – kruszywo, które składa się z wypełniacza pochodzenia mineralnego i wodorotlenku wapnia. Wypełniacz dodany – wypełniacz pochodzenia mineralnego, wyprodukowany oddzielnie).

Granulat asfaltowy – jest to przetworzony destruk asfaltowy o udokumentowanej jakości jako materiał składowy w produkcji mieszanek mineralno-asfaltowych w technologii na gorąco.

Destrukt asfaltowy – jest to mieszanka mineralno-asfaltowa, która jest uzyskiwana w wyniku frezowania warstw asfaltowych, rozkruszenia płyt wyciętych z nawierzchni asfaltowej, brył uzyskiwanych z płyt oraz z mieszanki mineralno-asfaltowej odrzuconej lub będącej nadwyżką produkcji.

Kationowa emulsja asfaltowa – emulsja, w której emulgator nadaje dodatnie ładunki cząstkom zdyspergowanego asfaltu.

Pozostałe określenia podstawowe są zgodne z obowiązującymi, odpowiednimi polskimi normami i z definicjami podanymi w ST-00.00 „Wymagania ogólne” pkt 1.4.

Symbole i skróty dodatkowe

ACW	- beton asfaltowy do warstwy wiążącej i wyrównawczej
PMB	- polimeroasfalt,
D	- górny wymiar sita (przy określaniu wielkości ziaren kruszywa),
D	- dolny wymiar sita (przy określaniu wielkości ziaren kruszywa),
C	- kationowa emulsja asfaltowa,
NPD	- właściwość użytkowa nie określana (ang. No Performance Determined; producent może jej nie określać),
TBR	- do zadeklarowania (ang. To Be Reported; producent może dostarczyć odpowiednie informacje, jednak nie jest do tego zobowiązany),

Pozostałe określenia podane w niniejszej STWiORB są zgodne z zamieszczonymi w ST-00.00 "Wymagania ogólne".

1.5 Ogólne wymagania dotyczące Robót

Ogólne wymagania dotyczące robót podano w ST-00.00 „Wymagania Ogólne”.

1.6 Wspólny Słownik Zamówień (CPV)

Kody grup, klas i kategorii robót Wspólnego Słownika Zamówień (CPV) dotyczących przedmiotu zamówienia podano w ST-00.00 „Wymagania Ogólne”.

2. MATERIAŁY

2.1 Ogólne wymagania dotyczące materiałów

Ogólne wymagania dotyczące materiałów, ich pozyskiwania i składowania podano w ST-00.00 "Wymagania ogólne".

2.2 Lepiszczą asfaltowe

Należy stosować asfalty drogowe wg PN-EN 12591 [27] lub polimeroasfalty wg PN-EN 14023 [59]. Rodzaje stosowanych lepiszcz asfaltowych podano w tabelicy 2. Oprócz lepiszcz wymienionych w tabelicy 2 można stosować inne lepiszcza nienormowe według aprobat technicznych.

Tablica 2. Zalecane lepiszcza asfaltowe do warstwy wiążącej i wyrównawczej z betonu asfaltowego

Kategoria ruchu	Mieszanka AC	Gatunek lepiszcza
		asfalt drogowy
KR3 – KR4	AC16W	35/50

Asfalty drogowe powinny spełniać wymagania podane w tabelicy 3.

Tablica 3. Wymagania wobec asfaltów drogowych wg PN-EN 12591 [27]

Lp.	Właściwości	Metoda badania	Rodzaj asfaltu	
			35/50	
WŁAŚCIWOŚCI OBLIGATORYJNE				
1	Penetracja w 25°C	0,1 mm	PN-EN 1426 [21]	35÷50
2	Temperatura mięknięcia	°C	PN-EN 1427 [22]	50÷58
3	Temperatura zapłonu, nie mniej niż	°C	PN-EN 22592 [62]	240
4	Zawartość składników rozpuszczalnych, nie mniej niż	% m/m	PN-EN 12592 [28]	99
5	Zmiana masy po starzeniu (ubytek lub przyrost), nie więcej niż	% m/m	PN-EN 12607-1 [31]	0,5
6	Pozostała penetracja po starzeniu, nie mniej niż	%	PN-EN 1426 [21]	53
7	Temperatura mięknięcia po starzeniu, nie mniej niż	°C	PN-EN 1427 [22]	52
WŁAŚCIWOŚCI SPECJALNE KRAJOWE				
8	Zawartość parafiny, nie więcej niż	%	PN-EN 12606-1 [30]	2,2
9	Wzrost temp. mięknięcia po starzeniu, nie więcej niż	°C	PN-EN 1427 [22]	8
10	Temperatura łamliwości Fraassa, nie więcej niż	°C	PN-EN 12593 [29]	-5

Składowanie asfaltu drogowego powinno się odbywać w zbiornikach, wykluczających zanieczyszczenie asfaltu i wyposażonych w system grzewczy pośredni (bez kontaktu asfaltu z przewodami grzewczymi). Zbiornik roboczy otaczarki powinien być izolowany termicznie, posiadać automatyczny system grzewczy z tolerancją $\pm 5^{\circ}\text{C}$ oraz układ cyrkulacji asfaltu.

2.3 Kruszywo

Do warstwy wiążącej i wyrównawczej z betonu asfaltowego należy stosować kruszywo według PN-EN 13043 [44] i WT-1 Kruszywa 2014 [64], obejmujące kruszywo grube, kruszywo drobne i wypełniacz. Kruszywa powinny spełniać wymagania podane w WT-1 Kruszywa 2014 – **punkt 6.2** – tablica 8 -11.

Tablica 4. Wymagane właściwości kruszywa grubego do warstwy wiążącej i wyrównawczej z betonu asfaltowego

SPECYFIKACJE TECHNICZNE WYKONANIA I ODBIORU ROBÓT BUDOWLANYCH

lp	Właściwości kruszywa	KR3÷KR4
1	Uziarnienie według PN-EN 933-1[6]; kategoria nie niższa niż:	$G_{C85/20}$
2	Tolerancja uziarnienia; odchylenia nie większe niż według kategorii:	$G_{25/15}$ $G_{20/15}$ $G_{20/17,5}$
3	Zawartość pyłu według PN-EN 933-1 [6]; kategoria nie wyższa niż:	f_2
4	Kształt kruszywa według PN-EN 933-3 [7] lub według PN-EN 933-4 [8]; kategoria nie wyższa niż:	FI_{25} lub SI_{25}
5	Procentowa zawartość ziaren o powierzchni przekruszonej i łamanej w kruszywie grubym według PN-EN 933-5 [9]; kategoria nie niższa niż:	$C_{50/10}$
6	Odporność kruszywa na rozdrabnianie według normy PN-EN 1097-2[13], badana na kruszywie o wymiarze 10/14, rozdział 5, kategoria nie wyższa niż:	LA_{30}
7	Gęstość ziaren według PN-EN 1097-6 [16], rozdział 7, 8 lub 9:	deklarowana przez producenta
8	Nasiąkliwość według PN-EN 1097-6 [16], rozdział 7, 8 lub 9:	deklarowana przez producenta
9	Mrozoodporność według PN-EN 1367-1 [18], badana na kruszywie 8/11, 11/16 lub 8/16; kategoria nie wyższa niż:	F_2
10	„Zgorzel słoneczna” bazaltu według PN-EN 1367-3 [19]; wymagana kategoria:	SB_{LA}
11	Skład chemiczny – uproszczony opis petrograficzny według PN-EN 932-3 [5]	deklarowany przez producenta
12	Grube zanieczyszczenia lekkie według PN-EN 1744-1 [22], p. 14.2; kategoria nie wyższa niż:	$m_{LPC} 0,1$
13	Rozpad krzemianowy żużla wielko-piecowego chłodzonego powietrzem według PN-EN 1744-1 [22], p. 19.1:	wymagana odporność
14	Rozpad żelazowy żużla wielko-piecowego chłodzonego powietrzem według PN-EN 1744-1[22], p. 19.2:	wymagana odporność
15	Stalość objętości kruszywa z żużla stalowniczego według PN-EN 1744-1 [22], p. 19.3; kategoria nie wyższa niż:	$V_{3,5}$

b) kruszywo niełamane drobne lub o ciągłym uziarnieniu do $D \leq 8$ do warstwy wiążącej i wyrównawczej z betonu asfaltowego powinno spełniać wymagania podane w tablicy 7.

Tablica 5. Wymagane właściwości kruszywa niełamanego drobnego lub o ciągłym uziarnieniu do $D \leq 8$ do warstwy wiążącej i wyrównawczej z betonu asfaltowego

Lp.	Właściwości kruszywa	Wymagania w zależności od kategorii ruchu
		KR3 + KR4
1	Uziarnienie według PN-EN 933-1 [6], wymagana kategoria:	G_{F85} lub G_{A85}
2	Tolerancja uziarnienia; odchylenie nie większe niż według kategorii:	G_{TC20}
3	Zawartość pyłów według PN-EN 933-1 [6], kategoria nie wyższa niż:	f_3
4	Jakość pyłów według PN-EN 933-9 [11]; kategoria nie wyższa niż:	MB_{F10}
5	Kanciastość kruszywa drobnego według PN-EN 933-6 [10], rozdz. 8, kategoria nie niższa niż:	E_{cs} Deklarowana
6	Gęstość ziaren według PN-EN 1097-6 [16], rozdz. 7, 8 lub 9:	deklarowana przez producenta
7	Nasiąkliwość według PN-EN 1097-6 [16], rozdz. 7, 8 lub 9	deklarowana przez producenta
8	Grube zanieczyszczenia lekkie, według PN-EN 1744-1 [22], p. 14.2, kategoria nie wyższa niż:	$m_{LPC0,1}$

c) kruszywo łamane drobne lub o ciągłym uziarnieniu do $D \leq 8$ do warstwy wiążącej i wyrównawczej z betonu asfaltowego powinno spełniać wymagania podane w tablicy 6.

Tablica 6. Wymagane właściwości kruszywa łamanego drobnego lub o ciągłym uziarnieniu do $D \leq 8$ do warstwy wiążącej i wyrównawczej z betonu asfaltowego

Lp.	Właściwości kruszywa	Wymagania w zależności od kategorii ruchu
		KR3 + KR4
1	Uziarnienie według PN-EN 933-1 [6], wymagana kategoria:	G_{F85} lub G_{A85}
2	Tolerancja uziarnienia; odchylenie nie większe niż według kategorii:	G_{TC20}
3	Zawartość pyłów według PN-EN 933-1 [6], kategoria nie wyższa niż:	f_{16}
4	Jakość pyłów według PN-EN 933-9 [11]; kategoria nie wyższa niż:	MB_{F10}
5	Kanciastość kruszywa drobnego według PN-EN 933-6 [10], rozdz. 8, kategoria nie niższa niż:	E_{CS30}
6	Gęstość ziaren według PN-EN 1097-6 [16], rozdz. 7, 8 lub 9:	deklarowana przez producenta
7	Nasiąkliwość według PN-EN 1097-6 [16], rozdz. 7, 8 lub 9	deklarowana przez producenta
8	Grube zanieczyszczenia lekkie, według PN-EN 1744-1 [22], p. 14.2, kategoria nie wyższa niż:	$m_{LPC0,1}$

d) do warstwy wiążącej i wyrównawczej z betonu asfaltowego, w zależności od kategorii ruchu, należy stosować wypełniacz spełniający wymagania podane w tablicy 7.

Tablica 7. Wymagane właściwości wypełniacza*) do warstwy wiążącej i wyrównawczej z betonu asfaltowego

Właściwości kruszywa	Wymagania w zależności od kategorii ruchu
	KR3 + KR4

Uziarnienie według PN-EN 933-10 [12]	zgodnie z tablicą 24 wg PN-EN 13043 [50]
Jakość pyłów według PN-EN 933-9 [11]; kategoria nie wyższa niż:	MB _F 10
Zawartość wody według PN-EN 1097-5 [15], nie wyższa niż:	1 % (m/m)
Gęstość ziaren według PN-EN 1097-6 [16]	deklarowana przez producenta
Wolne przestrzenie w suchym, zagęszczonym wypełniaczu według PN-EN 1097-4 [14], wymagana kategoria:	V _{28/45}
Przyrost temperatury mięknięcia według PN-EN 13179-1 [56], wymagana kategoria:	Δ _{R&B} 8/25
Rozpuszczalność w wodzie według PN-EN 1744-1 [22], kategoria nie wyższa niż:	WS ₁₀
Zawartość CaCO ₃ w wypełniaczu wapiennym według PN-EN 196-2 [3], kategoria nie niższa niż:	CC ₇₀
Zawartość wodorotlenku wapnia w wypełniaczu mieszanym wg PN-EN 459-2 [4], wymagana kategoria:	K _a Deklarowana
„Liczba asfaltowa” według PN-EN 13179-2 [57], wymagana kategoria:	BN _{Deklarowana}

*) Można stosować pyły z odpylania, pod warunkiem spełniania wymagań jak dla wypełniacza zgodnie z pkt 5 PN-EN 13043 [50]. Proporcja pyłów i wypełniacza wapiennego powinna być tak dobrana, aby kategoria zawartości CaCO₃ w mieszance pyłów i wypełniacza wapiennego nie była niższa niż CC₇₀.

Składowanie kruszywa powinno się odbywać w warunkach zabezpieczających je przed zanieczyszczeniem i zmieszaniem kruszywem o innym wymiarze lub pochodzeniu. Podłoże składowiska musi być równe, utwardzone i odwodnione. Składowanie wypełniacza powinno się odbywać w silosach wyposażonych w urządzenia do aeracji.

2.4 Środek adhezyjny

W celu poprawy powinowactwa fizykochemicznego lepiszcza asfaltowego i kruszywa, gwarantującego odpowiednią przyczepność (adhezję) lepiszcza do kruszywa i odporność mieszanki mineralno-asfaltowej na działanie wody, należy dobrać i zastosować środek adhezyjny, tak aby dla konkretnej pary kruszywo-lepiszcze wartość przyczepności określona według PN-EN 12697-11, metoda butelkowa [34] wynosiła co najmniej 80%.

Składowanie środka adhezyjnego jest dozwolone tylko w oryginalnych opakowaniach producenta.

2.5 Granulat asfaltowy

2.5.1. Właściwości granulatu asfaltowego

Granulat asfaltowy powinien spełniać wymagania podane w tablicy 8.

Tablica 8. Wymagania dotyczące granulatu asfaltowego

Wymagania		Warstwa wiążąca
Zawartość minerałów obcych		Kategoria FM _{1/01}
Właściwości lepiszcza odzyskanego w granu-lacie asfaltowym ^{a)}	PIK	Kategoria S ₇₀ Wartość średnia temperatury mięknięcia nie może być wyższa niż 70°C. Pojedyncze wartości temperatury mięknięcia nie mogą przekraczać 77°C
	Pen.	Kategoria P ₁₅ Wartość średnia nie może być mniejsza niż 15×0,1 mm. Pojedyncze wartości penetracji nie mogą być mniejsze niż 10 × 0,1 mm
Jednorodność		Wg tablicy 9
a) do sklasyfikowania lepiszcza odzyskanego w granulacie asfaltowym wystarcza oznaczenie temperatury mięknięcia PiK. Tylko w szczególnych przypadkach należy wykonać oznaczenie penetracji. Oceny		

właściwości lepiszcza należy dokonać wg pktu 4.2.2 normy PN-EN 13108-8
--

Zawartość materiałów obcych w granulacie asfaltowym, oznaczona wg PN-EN 12697- powinna spełniać wymagania podane w tablicy 9.

Tablica 9. Zawartość materiałów obcych w granulacie asfaltowym

Materiały obce ^{a)}		Kategoria
Grupa 1 [%(m/m)]	Grupa 2 [%(m/m)]	PM
<1	<0,1	PM _{1/0,1}
<5	<0,1	PM _{5/0,1}
>5	>0,1	PM _{dec}

a) materiały obce grupy 1 i 2 zgodnie z pktem 4.1 normy PN-EN 13108-8

Wymiar D kruszywa zawartego w granulacie asfaltowym nie może być większy od wymiaru D mieszanki mineralnej wchodzącej w skład mieszanki mineralno-asfaltowej.

Do obliczania temperatury mięknięcia mieszaniny lepiszcza z granulatu asfaltowego i dodanego asfaltu należy, zgodnie z PN-EN 13108-1 [51], załącznik a, pkt A.3, stosować następujące równanie:

$$T_{PiK_{mix}} = a \cdot T_{PiK1} + b \cdot T_{PiK2}$$

w którym:

$T_{PiK_{mix}}$ – temperatura mięknięcia mieszanki lepiszczy w mieszance mineralno-asfaltowej z dodatkiem granulatu asfaltowego, [°C],

T_{PiK1} – temperatura mięknięcia lepiszcza uzyskanego z granulatu asfaltowego, [°C],

T_{PiK2} – średnia temperatura mięknięcia dodanego lepiszcza asfaltowego [°C],

a i b – udział masowy: lepiszcza z granulatu asfaltowego (a) i dodanego lepiszcza (b), przy $a+b=1$

2.5.2. Jednorodność granulatu asfaltowego

Jednorodność granulatu asfaltowego powinna być oceniana na podstawie rozstępu procentowego udziału w granulacie: kruszywa grubego, kruszywa drobnego oraz pyłów, zawartości lepiszcza oraz rozstępu wyników pomiarów temperatury mięknięcia lepiszcza uzyskanego z granulatu asfaltowego.

Wymagane jest podanie zmierzonej wartości jednorodności rozstępu wyników badań właściwości przeprowadzonych na liczbie próbek n , przy czym n powinno wynosić co najmniej 5. Liczbę próbek oblicza się, dzieląc masę materiału wyjściowego podanego w tonach [t], zaokrąglając w górę do pełnej liczby.

Wymagania dotyczące dopuszczalnego rozstępu wyników badań granulatu asfaltowego podano w tablicy 10.

Tablica 10. Dopuszczalny rozstęp wyników badań właściwości

Właściwość	Dopuszczalny rozstęp wyników badań (T_{roz}) partii granulatu asfaltowego do zastosowania w mieszance mineralno-asfaltowej przeznaczonej do warstwy wiążącej
Temperatura mięknięcia lepiszcza uzyskanego, [°C]	8,0
Zawartość lepiszcza, [% (m/m)]	1,0
Kruszywo o uziarnieniu poniżej 0,063 mm [% (m/m)]	6,0
Kruszywo o uziarnieniu od 0,063 do 2 mm [% (m/m)]	16,0
Kruszywo o uziarnieniu powyżej 2 mm [% (m/m)]	16,0

2.5.3. Deklarowanie właściwości granulatu asfaltowego

W opisie granulatu asfaltowego producent powinien zadeklarować:

- typ mieszanki lub mieszank, z których pochodzi granulak (np. AC 16 S , droga DK 10), nie dopuszcza się do stosowania granulaku, którego pochodzenia nie można udokumentować i zadeklarować,
- rodzaj kruszywa i średnie uziarnienie,
- typ lepiszcza, średnią zawartość lepiszcza i średnia temperaturę mięknięcia lepiszcza odzyskanego,
- maksymalną wielkość kawałków granulaku asfaltowego U GRA D/d.

Właściwości kruszywa z granulaku asfaltowego powinny spełniać wymagania określone dla kruszywa w danej mieszance mineralno-asfaltowej.

Dopuszcza się deklarowanie właściwości kruszywa mineralnego w granulacie asfaltowym na podstawie udokumentowanego wcześniej zastosowania.

2.5.4. Warunki stosowania granulaku asfaltowego

Granulak asfaltowy może być wykorzystywany do produkcji mieszanki mineralno-asfaltowej, jeżeli spełnione są wymagania dotyczące końcowego wyrobu – mieszanki mineralno-asfaltowej z jego dodatkiem. Wytwórnia mieszank mineralno-asfaltowych powinna spełniać warunki kontrolowanego, mechanicznego dozowania granulaku asfaltowego podczas produkcji mieszanki mineralno-asfaltowej.

Granulak dodawany na zimno wymaga wyższego podgrzewania kruszywa, zgodnie z tabelą 10. Jeżeli granulak asfaltowy jest wilgotny to należy temperaturę kruszywa jeszcze podnieść o korektę z tabelicy 11.

Tablica 10. Temperatura kruszywa w zależności od ilości zimnego i suchego granulaku asfaltowego

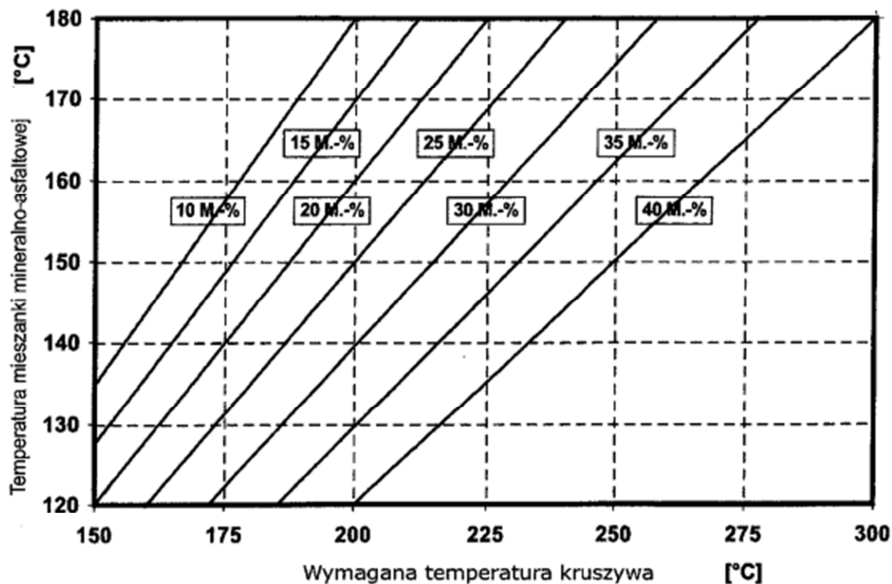

Należy oznaczyć wilgotność granulaku asfaltowego i skorygować temperaturę produkcji mma zgodnie z tabelą 11 o tyle, aby nie została przekroczona dopuszczalna najwyższa temperatura lepiszcza asfaltowego w zbiorniku magazynowym (roboczym) - patrz pkt 2.3.

Tablica 11. Korekta temperatury produkcji w zależności od wilgotności granulaku asfaltowego

Udział	Wilgotność granulaku asfaltowego [%]
--------	--------------------------------------

granulatu asfaltowego M[%]	1	2	3	4	5	6
	Korekta temperatury °C					
10	4	8	12	16	20	24
15	6	12	18	24	30	36
20	8	16	24	32	40	48
25	10	20	30	40	50	60
30	12	24	-	-	-	-

Szare pola wskazują dodatek granulatu nieekonomiczny i niebezpieczny ze względu na duże ilości pary wodnej powstającej przy odparowaniu wody z wilgotnego granulatu.

Dopuszcza się użycie granulatu asfaltowego w metodzie „na zimno” (bez wstępnego ogrzewania) w ilości do 20% masy mieszanki mineralno-asfaltowej na podstawie wykazania spełnienia wymagań podanych powyżej oraz spełniania właściwości mma.

Uwaga: Stosowanie granulatu asfaltowego nie może obniżać właściwości mieszanek mineralno-asfaltowych.

Do produkcji mieszanek mineralno-asfaltowych z zastosowaniem granulatu nie dopuszcza się stosowania środków obniżających lepkość asfaltu.

2.6 Materiały do uszczelnienia połączeń i krawędzi

Do uszczelnienia połączeń technologicznych (tj. złączy podłużnych i poprzecznych z tego samego materiału wykonywanego w różnym czasie oraz spoin stanowiących połączenia różnych materiałów lub połączenie warstwy asfaltowej z urządzeniami obcymi w nawierzchni lub ją ograniczającymi, należy stosować:

- materiały termoplastyczne, jak taśmy asfaltowe, pasty itp. według norm lub aprobat technicznych,

- emulsję asfaltową według PN-EN 13808 [58] lub inne lepiszcza według norm lub aprobat technicznych

Grubość materiału termoplastycznego do spoiny powinna wynosić:

- nie mniej niż 5 mm przy grubości warstwy technologicznej do 2,5 cm,

- nie mniej niż 5 mm przy grubości warstwy technologicznej większej niż 2,5 cm.

Składowanie materiałów termoplastycznych jest dozwolone tylko w oryginalnych opakowaniach producenta, w warunkach określonych w aprobacie technicznej.

Do uszczelnienia krawędzi należy stosować asfalt drogowy wg PN-EN 12591 [27], asfalt modyfikowany polimerami wg PN-EN 14023 [59] „metodą na gorąco”. Dopuszcza się inne rodzaje lepiszcza wg norm lub aprobat technicznych.

2.7 Materiały do złączenia warstw konstrukcji

Do złączania warstw konstrukcji nawierzchni (warstwa wiążąca z warstwą ścieralną) należy stosować kationowe emulsje asfaltowe lub kationowe emulsje modyfikowane polimerami według PN-EN 13808 [58] i WT-2 2016 część II [66].

Emulsję asfaltową można składać w opakowaniach transportowych lub w stacjonarnych zbiornikach pionowych z nalewaniem od dna. Nie należy nalewać emulsji do opakowań i zbiorników zanieczyszczonych materiałami mineralnymi.

3. SPRZĘT

3.1 Wymagania ogólne dotyczące sprzętu

Ogólne wymagania dotyczące sprzętu podano w ST-00.00. „Wymagania ogólne”.

Przed przystąpieniem do wykonania robót Inżynier sprawdzi zgodność przedstawionej przez Wykonawcę propozycji sprzętowej z wymaganiami STWiORB.

3.2 Sprzęt do wykonania mieszanki mineralno-asfaltowej

Wykonawca przystępujący do wykonania warstw nawierzchni z betonu asfaltowego powinien wykazać się możliwością korzystania z następującego sprzętu:

wytwórni (otaczarki) o mieszaniu cyklicznym lub ciągłym do wytwarzania mieszanek mineralno-asfaltowych,
układarek do układania mieszanek mineralno-asfaltowych typu zagęszczanego,
skrapiarek,
walców lekkich, średnich i ciężkich,
walców stalowych gładkich,
walców ogumionych,
szczotek mechanicznych lub/i innych urządzeń czyszczących,
samochodów samowyładowczych z przykryciem lub termosów

4. TRANSPORT

4.1 Wymagania ogólne dotyczące transportu

Ogólne wymagania dotyczące transportu podano w ST-00.00. „Wymagania ogólne”.

4.2 Transport materiałów

Asfalt należy przewozić w cysternach kolejowych lub samochodach izolowanych i zaopatrzonych w urządzenia umożliwiające pośrednie ogrzewanie oraz w zawory spustowe.

Kruszywa można przewozić dowolnymi środkami transportu, w warunkach zabezpieczających je przed zanieczyszczeniem, zmieszaniem z innymi materiałami i nadmiernym zawilgoceniem.

Wypełniacz należy przewozić w sposób chroniący go przed zawilgoceniem, zbrzyleniem i zanieczyszczeniem. Wypełniacz luzem powinien być przewożony w odpowiednich cysternach przystosowanych do przewozu materiałów sypkich, umożliwiających rozładunek pneumatyczny.

Emulsja asfaltowa może być transportowana w zamkniętych cysternach, autocysternach, beczkach i innych opakowaniach pod warunkiem, że nie będą korodowały pod wpływem emulsji i nie będą powodowały jej rozpadu. Cysterny powinny być wyposażone w przegrody. Nie należy używać do transportu opakowań z metali lekkich (może zachodzić wydzielanie wodoru i groźba wybuchu przy emulsjach o $\text{pH} \leq 4$).

Mieszanek mineralno-asfaltową należy dowozić na budowę pojazdami samowyładowczymi w zależności od postępu robót. Podczas transportu i postoju przed wbudowaniem mieszanka powinna być zabezpieczona przed ostygnięciem i dopływem powietrza (przez przykrycie, pojemniki termoizolacyjne lub ogrzewane itp.). Warunki i czas transportu mieszanki, od produkcji do wbudowania, powinna zapewniać utrzymanie temperatury w wymaganym przedziale. Powierzchnie pojemników używanych do transportu mieszanki powinny być czyste, a do zwilżania tych powierzchni można używać tylko środki antyadhezyjne niewpływające szkodliwie na mieszankę.

5. WYKONANIE ROBÓT

5.1 Ogólne zasady wykonania robót

Ogólne zasady wykonania robót podano w ST-00.00. "Wymagania ogólne”.

Wykonawca jest zobowiązany do wykonania Projektu Technologii i Organizacji Robót oraz Programu Zapewnienia Jakości i przedstawienia go Inżynierowi w celu akceptacji.

5.2 Projektowanie mieszanki mineralno-asfaltowej

Przed przystąpieniem do robót Wykonawca dostarczy Inżynierowi do akceptacji projekt składu mieszanki mineralno-asfaltowej.

Uziarnienie mieszanki mineralnej oraz minimalna zawartość lepiszcza podane są w tablicy 12

Tablica 12. Uziarnienie mieszanki mineralnej oraz zawartość lepiszcza do betonu asfaltowego do warstwy wiążącej i wyrównawczej, dla ruchu KR3÷KR4

Właściwość	Przesiew, [% (m/m)]	
	AC16W KR3-KR4	
Wymiar sita #, [mm]	od	do
31,5	-	-
22,4	100	-
16	90	100
11,2	70	90
8	55	80
2	25	50
0,125	4	12
0,063	4,0	10,0
Zawartość lepiszcza, minimum *)	$B_{\min 4,6}$	
*) Minimalna zawartość lepiszcza jest określona przy założonej gęstości mieszanki mineralnej 2,650 Mg/m ³ . Jeżeli stosowana mieszanka mineralna ma inną gęstość (ρ_d), to do wyznaczenia minimalnej zawartości lepiszcza podaną wartość należy pomnożyć przez współczynnik α według równania:		
$\alpha = \frac{2,650}{\rho_d}$		

Tablica 13. Wymagane właściwości mieszanki mineralno-asfaltowej do warstwy wiążącej i wyrównawczej, dla ruchu KR3 ÷ KR4

Właściwość	Warunki zagęszczania wg PN-EN 13108-20 [54]	Metoda i warunki badania	AC16W
Zawartość wolnych przestrzeni	C.1.3, ubijanie, 2×75 uderzeń	PN-EN 12697-8 [37], p. 4	$V_{\min 4,0}$ $V_{\max 7,0}$
Odporność na deformacje trwałe a)c)	C.1.20, wałowanie, P ₉₈ -P ₁₀₀	PN-EN 12697-22 [41], metoda B w powietrzu, PN-EN 13108-20 [54], D.1.6, 60°C, 10 000 cykli	$WTS_{AIR 0,15}$ $PRD_{AIR 7,0}$
Odporność na działanie wody	C.1.1, ubijanie, 2×35 uderzeń	PN-EN 12697-12 [39], przechowywanie w 40°C z jednym cyklem zamrażania, badanie w 25°C b)	$ITSR_{80}$

a) Grubość płyty: AC16, AC22 60 mm,

b) Ujednoliconą procedurę badania odporności na działanie wody podano w WT-2 2014 w załączniku 1 [82],

c) Procedurę kondycjonowania krótkoterminowego mma przed formowaniem próbek podano w WT-2 2014 w załączniku 2 [83].

5.3 Wytwarzanie mieszanki mineralno-asfaltowej

Mieszanekę mineralno-asfaltową należy wytwarzać na gorąco w otaczarce (zespole maszyn i urządzeń dozowania, podgrzewania i mieszania składników oraz przechowywania gotowej mieszanki).

Dozowanie składników mieszanki mineralno-asfaltowej w otaczarkach, w tym także wstępne, powinno być zautomatyzowane i zgodne z receptą roboczą, a urządzenia do dozowania składników oraz pomiaru temperatury powinny być okresowo sprawdzane. Kruszywo o różnym uziarnieniu lub pochodzeniu należy dodawać odmierzone oddzielnie.

Lepiszczce asfaltowe należy przechowywać w zbiorniku z pośrednim systemem ogrzewania, z układem termostatowania zapewniającym utrzymanie żądanej temperatury z

dokładnością $\pm 5^{\circ}\text{C}$. Temperatura lepiszcza asfaltowego w zbiorniku magazynowym (roboczym) nie może przekraczać 180°C dla asfaltu drogowego 50/70 oraz 190°C dla asfaltu drogowego 35/50.

Kruszywo powinno być wysuszone i podgrzane tak, aby mieszanka mineralna uzyskała temperaturę właściwą do otoczenia lepiszczem asfaltowym. Temperatura mieszanki mineralnej nie powinna być wyższa o więcej niż 30°C od najwyższej temperatury mieszanki mineralno-asfaltowej podanej w tablicy 12. W tej tablicy najniższa temperatura dotyczy mieszanki mineralno-asfaltowej dostarczonej na miejsce wbudowania, a najwyższa temperatura dotyczy mieszanki mineralno-asfaltowej bezpośrednio po wytworzeniu w wytwórni.

Tablica 14. Najwyższa i najniższa temperatura mieszanki AC

Lepiszczce asfaltowe	Temperatura mieszanki [$^{\circ}\text{C}$]
Asfalt 35/50	od 150 do 190
Asfalt 50/70	od 140 do 180

Sposób i czas mieszania składników mieszanki mineralno-asfaltowej powinny zapewnić równomierne otoczenie kruszywa lepiszczem asfaltowym.

Dopuszcza się dostawy mieszanek mineralno-asfaltowych z kilku wytwórni, pod warunkiem skoordynowania między sobą deklarowanych przydatności mieszanek (m.in.: typ, rodzaj składników, właściwości objętościowe) z zachowaniem braku różnic w ich właściwościach.

5.4 Przygotowanie podłoża

Podłoże (podbudowa lub stara warstwa ścieralna) pod warstwę wiążącą lub wyrównawczą z betonu asfaltowego powinno być na całej powierzchni:

ustabilizowane i nośne,

czyste, bez zanieczyszczenia lub pozostałości luźnego kruszywa, wyprofilowane, równe i bez kolein.

W wypadku podłoża z nowo wykonanej warstwy asfaltowej, do oceny nierówności należy przyjąć dane z pomiaru równości tej warstwy. Wymagana równość podłużna jest określona w rozporządzeniu dotyczącym warunków technicznych, jakim powinny odpowiadać drogi publiczne [67]. W wypadku podłoża z warstwy starej nawierzchni, nierówności nie powinny przekraczać wartości podanych w tablicy 15.

Tablica 15. Maksymalne nierówności podłoża z warstwy starej nawierzchni pod warstwy asfaltowe (pomiar łata 4-metrową lub równoważną metodą) [67]

Klasa drogi	Element nawierzchni	Maksymalna nierówność podłoża pod warstwę wiążącą [mm] (wartość średnia ze 100% liczby pomiarów)
A, S, GP	Pasy: ruchu, awaryjne, dodatkowe, włączania i wyłączania	≤ 11
	Jezdnie łącznic, jezdnie MOP, utwardzone pobocza	≤ 13
G	Pasy: ruchu, dodatkowe, włączania i wyłączania, postojowe, jezdnie łącznic, utwardzone pobocza	≤ 13
Z, L, D	Pasy ruchu	≤ 13

Jeżeli nierówności są większe niż dopuszczalne, to należy wyrównać podłoże.

Rzędne wysokościowe podłoża oraz urządzeń usytuowanych w nawierzchni lub ją ograniczających powinny być zgodne z dokumentacją projektową. Z podłoża powinien być zapewniony odpływ wody.

Oznakowanie poziome na warstwie podłoża należy usunąć. Dopuszcza się pozostawienie oznakowania poziomego z materiałów termoplastycznych przy spełnieniu warunku szczepności warstw wg punktu 5.7.

Nierówności podłoża (w tym powierzchnię istniejącej warstwy ścieralnej) należy wyrównać poprzez frezowanie lub wykonanie warstwy wyrównawczej.

Wykonane w podłożu łaty z materiału o mniejszej sztywności (np. łaty z asfaltu lanego w betonie asfaltowym) należy usunąć, a powstałe w ten sposób ubytki wypełnić materiałem o właściwościach zbliżonych do materiału podstawowego (np. wypełnić betonem asfaltowym).

W celu polepszenia połączenia między warstwami technologicznymi nawierzchni powierzchnia podłoża powinna być w ocenie wizualnej chropowata.

Jeżeli podłoże jest nieodpowiednie, to należy ustalić, jakie specjalne środki należy podjąć przed wykonaniem warstwy asfaltowej.

Szerokie szczeliny w podłożu należy wypełnić odpowiednim materiałem, np. zalewaniami drogowymi według PN-EN 14188-1 [60] lub PN-EN 14188-2 [61] albo innymi materiałami według norm lub aprobat technicznych.

Na podłożu wykazującym zniszczenia w postaci siatki spękań zmęczeniowych lub spękań poprzecznych zaleca się stosowanie membrany przeciwspekaniowej, np. mieszanki mineralno-asfaltowej, warstwy SAMI lub z geosyntetyków według norm lub aprobat technicznych.

5.5 Próba technologiczna

Wykonawca przed przystąpieniem do produkcji mieszanki jest zobowiązany do przeprowadzenia w obecności Inżyniera próby technologicznej, która ma na celu sprawdzenie zgodności właściwości wyprodukowanej mieszanki z receptą. W tym celu należy zaprogramować otaczarkę zgodnie z receptą roboczą i w cyklu automatycznym produkować mieszankę. Do badań należy pobrać mieszankę wyprodukowaną po ustabilizowaniu się pracy otaczarki.

Nie dopuszcza się oceniania dokładności pracy otaczarki oraz prawidłowości składu mieszanki mineralnej na podstawie tzw. suchego zarobu, z uwagi na możliwą segregację kruszywa.

Mieszankę wyprodukowaną po ustabilizowaniu się pracy otaczarki należy zgromadzić w silosie lub załadować na samochód. Próbkę do badań należy pobierać ze skrzyni samochodu zgodnie z metodą określoną w PN-EN 12697-27 [39].

Na podstawie uzyskanych wyników Inżynier podejmuje decyzję o wykonaniu odcinka próbnego.

5.6 Odcinek próbny

Przed przystąpieniem do wykonania warstwy wiążącej z betonu asfaltowego Wykonawca wykona odcinek próbny celem uściślenia organizacji wytwarzania i układania oraz ustalenia warunków zagęszczenia.

Odcinek próbny powinien być zlokalizowany w miejscu uzgodnionym z Inżynierem. Powierzchnia odcinka próbnego powinna wynosić co najmniej 500 m², a długość co najmniej 50 m. Na odcinku próbnym Wykonawca powinien użyć takich materiałów oraz sprzętu jakie zamierza stosować do wykonania warstwy.

Wykonawca może przystąpić do realizacji robót po zaakceptowaniu przez Inżyniera technologii wbudowania i zagęszczenia oraz wyników z odcinka próbnego.

5.7 Połączenie międzywarstwowe

Uzyskanie wymaganej trwałości nawierzchni jest uzależnione od zapewnienia połączenia między warstwami i ich współpracy w przenoszeniu obciążenia nawierzchni ruchem.

Podłoże powinno być skropione lepiszczem. Ma to na celu zwiększenie połączenia między warstwami konstrukcyjnymi oraz zabezpieczenie przed wnikaniem i zaleganiem wody między warstwami.

Skropienie lepiszczem podłoża (np. podbudowa asfaltowa), przed ułożeniem warstwy wiążącej z betonu asfaltowego powinno być wykonane w ilości podanej w przeliczeniu na pozostałe lepiszcze, tj. $0,3 \div 0,5 \text{ kg/m}^2$, przy czym:

zaleca się stosować emulsję asfaltową - niemodyfikowaną,

ilość emulsji należy dobrać z uwzględnieniem stanu podłoża oraz porowatości mieszanki ; jeśli mieszanka ma większą zawartość wolnych przestrzeni, to należy użyć większą ilość lepiszcza do skropienia, które po ułożeniu warstwy wiążącej uszczelni ją.

Skrapianie podłoża należy wykonywać równomiernie stosując rampy do skrapiania, np. skrapiaarki do lepiszczy asfaltowych. Dopuszcza się skrapianie ręczne laną w miejscach trudno dostępnych (np. ścieki uliczne) oraz przy urządzeniach usytuowanych w nawierzchni lub ją ograniczających. W razie potrzeby urządzenia te należy zabezpieczyć przed zabrudzeniem. Skropione podłoże należy wyłączyć z ruchu publicznego przez zmianę organizacji ruchu.

W wypadku stosowania emulsji asfaltowej podłoże powinno być skropione 0,5 h przed układaniem warstwy asfaltowej w celu odparowania wody.

Czas ten nie dotyczy skrapiania rampą zamontowaną na rozkładarce.

Powyższe zapisy są uzupełnieniem zapisów STWiORB ST 06.03.01 „Oczyszczenie i skopienie warstw konstrukcyjnych”

5.8 Wbudowanie mieszanki mineralno-asfaltowej

Mieszankę mineralno-asfaltową można wbudowywać na podłożu przygotowanym zgodnie z zapisami w punktach 5.4 i 5.7.

Transport mieszanki mineralno-asfaltowej asfaltowej powinien być zgodny z zaleceniami podanymi w punkcie 4.2.

Mieszankę mineralno-asfaltową asfaltową należy wbudowywać w odpowiednich warunkach atmosferycznych.

Temperatura otoczenia w ciągu doby nie powinna być niższa od temperatury podanej w tablicy 16. Temperatura otoczenia może być niższa w wypadku stosowania ogrzewania podłoża. Nie dopuszcza się układania mieszanki mineralno-asfaltowej asfaltowej podczas silnego wiatru ($V > 16 \text{ m/s}$).

W wypadku stosowania mieszanek mineralno-asfaltowych z dodatkiem obniżającym temperaturę mieszania i wbudowania należy indywidualnie określić wymagane warunki otoczenia.

Tablica 16. Minimalna temperatura otoczenia podczas wykonywania warstwy wiążącej lub wyrównawczej z betonu asfaltowego

Rodzaj robót	Minimalna temperatura otoczenia [°C]	
	przed przystąpieniem do robót	w czasie robót
Warstwa wiążąca	0	+2
Warstwa wyrównawcza	0	+2

Właściwości wykonanej warstwy powinny spełniać warunki podane w tablicy 17.

Tablica 17. Właściwości warstwy AC [65]

	Projektowana	Wskaźnik	Zawartość wolnych
--	--------------	----------	-------------------

Typ i wymiar mieszanki	grubość warstwy technologicznej [cm]	zagęszczenia [%]	przestrzeni w warstwie [%(v/v)]
AC16W, KR3÷KR4	5,0 ÷ 10,0	≥ 98	3,0 ÷ 8,0

Mieszanka mineralno-asfaltowa powinna być wbudowywana rozkładarką wyposażoną w układ automatycznego sterowania grubości warstwy i utrzymywania niwelety zgodnie z dokumentacją projektową. W miejscach niedostępnych dla sprzętu dopuszcza się wbudowywanie ręczne.

Grubość wykonywanej warstwy powinna być sprawdzana co 25 m, w co najmniej trzech miejscach (w osi i przy brzegach warstwy).

Warstwy wałowane powinny być równomiernie zagęszczone ciężkimi walcami drogowymi. Do warstw z betonu asfaltowego należy stosować walce drogowe stalowe gładkie z możliwością wibracji, oscylacji lub walce ogumione.

5.9 Połączenia technologiczne

Połączenia technologiczne należy wykonać następująco: Cięte krawędzie należy dokładnie oczyścić i zabezpieczyć lepiszczem bitumicznym, po wykonaniu połączenia. Zamiast zalewek można zastosować bitumiczne taśmy uszczelniające – samowulkanizujące się pod wpływem ciepła rozkładanej mieszanki bitumicznej.

6. KONTROLA JAKOŚCI ROBÓT

6.1 Ogólne zasady kontroli jakości Robót

Ogólne zasady kontroli jakości Robót podano w ST-00.00. "Wymagania ogólne".

6.2 Badania przed przystąpieniem do robót

Przed przystąpieniem do robót Wykonawca powinien:

uzyskać wymagane dokumenty, dopuszczające wyroby budowlane do obrotu i powszechnego stosowania (np. stwierdzenie o oznakowaniu materiału znakiem CE lub znakiem budowlanym B, certyfikat zgodności, deklarację zgodności, aprobatę techniczną, ew. badania materiałów wykonane przez dostawców itp.),

ew. wykonać własne badania właściwości materiałów przeznaczonych do wykonania robót, określone przez Inżyniera.

Wszystkie dokumenty oraz wyniki badań Wykonawca przedstawia Inżynierowi do akceptacji.

6.3 Badania w czasie robót

6.3.1 Uwagi ogólne

Badania dzielą się na:

badania wykonawcy (w ramach własnego nadzoru),

badania kontrolne (w ramach nadzoru zleciendawcy – Inżyniera).

6.3.2 Badania Wykonawcy

Badania Wykonawcy są wykonywane przez Wykonawcę lub jego zleciendawców celem sprawdzenia, czy jakość materiałów budowlanych (mieszanek mineralno-asfaltowych i ich składników, lepiszczu i materiałów do uszczelnień itp.) oraz gotowej warstwy (wbudowane warstwy asfaltowe, połączenia itp.) spełniają wymagania określone w kontrakcie.

Wykonawca powinien wykonywać te badania podczas realizacji kontraktu, z niezbędną starannością i w wymaganym zakresie. Wyniki należy zapisywać w protokołach. W razie stwierdzenia uchybień w stosunku do wymagań kontraktu, ich przyczyny należy niezwłocznie usunąć.

Wyniki badań Wykonawcy należy przekazywać Inżynierowi na jego żądanie. Inżynier może zdecydować o dokonaniu odbioru na podstawie badań Wykonawcy. W razie zastrzeżeń Inżynier może przeprowadzić badania kontrolne według pktu 6.3.3.

Zakres badań Wykonawcy związany z wykonywaniem nawierzchni:

 pomiar temperatury powietrza,
 pomiar temperatury mieszanki mineralno-asfaltowej podczas wykonywania nawierzchni (wg PN-EN 12697-13 [36]),

 ocena wizualna mieszanki mineralno-asfaltowej,

Wykonawca dostarczy również certyfikat(y) CE mieszanki-asfaltobetonowej od wytwórcy mieszanki.

 wykaz ilości materiałów lub grubości wykonanej warstwy,

 pomiar spadku poprzecznego warstwy asfaltowej,

 pomiar równości warstwy asfaltowej (wg pktu 6.4.2.5),

 pomiar parametrów geometrycznych poboczny,

 ocena wizualna jednorodności powierzchni warstwy,

 ocena wizualna jakości wykonania połączeń technologicznych,

6.3.3 Badania kontrolne

Badania kontrolne są badaniami Inżyniera, których celem jest sprawdzenie, czy jakość materiałów budowlanych (mieszanek mineralno-asfaltowych i ich składników, lepiszczy i materiałów do uszczelnień itp.) oraz gotowej warstwy (wbudowane warstwy asfaltowe, połączenia itp.) spełniają wymagania określone w kontrakcie. Wyniki tych badań są podstawą odbioru. Pobieraniem próbek i wykonaniem badań na miejscu budowy zajmuje się Inżynier w obecności Wykonawcy. Badania odbywają się również wtedy, gdy Wykonawca zostanie w porę powiadomiony o ich terminie, jednak nie będzie przy nich obecny.

Rodzaj badań kontrolnych mieszanki mineralno-asfaltowej i wykonanej z niej warstwy podano w tablicy 18.

Tablica 18. Rodzaj badań kontrolnych [65]

Lp.	Rodzaj badań
1	Mieszanka mineralno-asfaltowa ^{a), b)}
1.1	Uziarnienie
1.2	Zawartość lepiszcza
1.3	Temperatura mięknięcia lepiszcza odzyskanego
1.4	Gęstość i zawartość wolnych przestrzeni próbki
2	Warstwa asfaltowa
2.1	Wskaźnik zagęszczenia ^{a)}
2.2	Spadki poprzeczne
2.3	Równość
2.4	Grubość lub ilość materiału
2.5	Zawartość wolnych przestrzeni ^{a)}
^{a)} do każdej warstwy i na każde rozpoczęte 6 000 m ² nawierzchni jedna próbka; w razie potrzeby liczba próbek może zostać zwiększona (np. nawierzchnie dróg w terenie zabudowy) ^{b)} w razie potrzeby specjalne kruszywa i dodatki	

6.3.4 Badania kontrolne dodatkowe

W wypadku uznania, że jeden z wyników badań kontrolnych nie jest reprezentatywny dla ocenianego odcinka budowy, Wykonawca ma prawo żądać przeprowadzenia badań kontrolnych dodatkowych.

Inżynier i Wykonawca decydują wspólnie o miejscach pobierania próbek i wyznaczeniu odcinków częściowych ocenianego odcinka budowy. Jeżeli odcinek częściowy przyporządkowany do badań kontrolnych nie może być jednoznacznie i zgodnie wyznaczony, to odcinek ten nie powinien być mniejszy niż 20% ocenianego odcinka budowy.

Do odbioru uwzględniane są wyniki badań kontrolnych i badań kontrolnych dodatkowych do wyznaczonych odcinków częściowych.

Koszty badań kontrolnych dodatkowych zażądanych przez Wykonawcę ponosi Wykonawca.

6.3.5 Badania arbitrażowe

Badania arbitrażowe są powtórzeniem badań kontrolnych, co do których istnieją uzasadnione wątpliwości ze strony Inżyniera lub Wykonawcy (np. na podstawie własnych badań).

Badania arbitrażowe wykonuje na wniosek strony kontraktu niezależne laboratorium, które nie wykonywało badań kontrolnych.

Koszty badań arbitrażowych wraz ze wszystkimi kosztami ubocznymi ponosi strona, na której niekorzyść przemawia wynik badania.

Wniosek o przeprowadzenie badań arbitrażowych dotyczących zawartości wolnych przestrzeni lub wskaźnika zagęszczenia należy złożyć w ciągu 2 miesięcy od wpływu reklamacji ze strony Zamawiającego.

6.4 Właściwości warstwy i nawierzchni oraz dopuszczalne odchyłki

6.4.1. Badania mieszanki mineralno-asfaltowej

Właściwości materiałów należy oceniać na podstawie badań pobranych próbek mieszanki mineralno-asfaltowej przed wbudowaniem (wbudowanie oznacza wykonanie warstwy asfaltowej). Wyjątkowo dopuszcza się badania próbek pobranych z wykonanej warstwy asfaltowej.

Do oceny jakości mieszanki mineralno-asfaltowej za zgodą nadzoru i Zamawiającego mogą posłużyć wyniki badań wykonanych w ramach zakładowej kontroli produkcji.

Na etapie oceny jakości wbudowanej mieszanki mineralno-asfaltowej podaje się wartości dopuszczalne i tolerancje, w których uwzględnia się: rozrzut występujący przy pobieraniu próbek, dokładność metod badań oraz odstępstwa uwarunkowane metodą pracy.

Właściwości materiałów budowlanych należy określać dla każdej warstwy technologicznej, a metody badań powinny być zgodne z wymaganiami podanymi poniżej, chyba że ST lub dokumentacja projektowa podają inaczej.

6.4.1.1. Uziarnienie

Uziarnienie każdej próbki pobranej z luźnej mieszanki mineralno-asfaltowej nie może odbiegać od wartości projektowanej, z uwzględnieniem dopuszczalnych odchyłek podanych w tablicy 19, w zależności od liczby wyników badań z danego odcinka budowy. Wyniki badań nie uwzględniają badań kontrolnych dodatkowych.

Tablica 19. Dopuszczalne odchyłki dotyczące pojedynczego wyniku badania i średniej arytmetycznej wyników badań zawartości kruszywa

Kruszywo o wymiarze	Liczba wyników badań					
			od 3 do 4	od 5 do 8	od 9 do 19	≥ 20
< 0,063 mm [(m/m) – mieszanki gruboziarniste	4,0	3,6	±3, 2	±2, 9	±2,4	±2,0
< 0,063 mm [(m/m) – mieszanki drobnoziarniste	3,0	2,7	±2, 4	±2, 1	±1,8	±1,5
< 0,125 mm, [(m/m)] – mieszanki gruboziarniste	5,0	4,4	±3, 9	±3, 4	±2,7	±2,0

<0,125 mm, [(m/m)] – mieszanki drobnoziarniste	4,0	3,6	±3, 3	±2, 9	±2,5	±2,0
Od 0,063 mm do 2 mm	8	6,1	±5, 0	±4, 1	±3,3	±3,0
> 2 mm	8	6,1	±5, 0	±4, 1	±3,3	±3,0
Ziarna grube (mieszanki drobnoziarniste)	8 +5	6,7 +4,7	-5,8 +4,5	-5,1 +4,3	-4,4 +4,1	±4,0
Ziarna grube (mieszanki gruboziarniste)	9 +5,0	7,6 5,0	-6,8 +5, 0	-6,1 +5, 0	-5,5 +5,0	±5,0

6.4.1.2. Zawartość lepiszcza

Zawartość rozpuszczalnego lepiszcza z każdej próbki pobranej z mieszanki mineralno-asfaltowej nie może odbiegać od wartości projektowanej, z uwzględnieniem podanych dopuszczalnych odchyłek, w zależności od liczby wyników badań z danego odcinka budowy (tablica 20). Do wyników badań nie zalicza się badań kontrolnych dodatkowych.

Tablica 20. Dopuszczalne odchyłki pojedynczego wyniku badania i średniej arytmetycznej wyników badań zawartości lepiszcza rozpuszczalnego [(m/m)]

Rodzaj mieszanki	Liczba wyników badań					
	1	2	Od 3 do 4	Od 5 do 8 ^{a)}	Od 9 do 19 ^{a)}	≥20
Mieszanki gruboziarniste	±0,6	±0,55	±0,50	±0,40	±0,35	±0,30
Mieszanki drobnoziarniste	±0,5	±0,45	±0,40	±0,40	±0,35	±0,30

a) dodatkowo dopuszcza się maksymalnie jeden wynik, spośród wyników badań wziętych do obliczenia średniej arytmetycznej, którego odchyłka jest większa od dopuszczalnej odchyłki dotyczącej średniej arytmetycznej, lecz nie przekracza dopuszczalnej odchyłki jak do pojedynczego wyniku badania

6.4.2 Warstwa asfaltowa

Grubość warstwy oraz ilość materiału

Grubość wykonanej warstwy oznaczana według PN-EN 12697-36 [40] oraz ilość wbudowanego materiału na określonej powierzchni (dotyczy przede wszystkim cienkich warstw) mogą odbiegać od projektu o wartości podane w tablicy 21.

W wypadku określania ilości materiału na powierzchni i średniej wartości grubości warstwy z reguły należy przyjąć za podstawę cały odcinek budowy. Inżynier ma prawo sprawdzać odcinki częściowe. Odcinek częściowy powinien zawierać co najmniej jedną dzienną działkę roboczą. Do odcinka częściowego obowiązują te same wymagania jak do odcinka budowy.

Za grubość warstwy lub warstw przyjmuje się średnią arytmetyczną wszystkich pojedynczych oznaczeń grubości warstwy na całym odcinku budowy lub odcinku częściowym.

Tablica 21. Dopuszczalne odchyłki grubości warstwy oraz ilości materiału na określonej powierzchni, [%]

Warunki oceny	Warstwa asfaltowa AC ^{a)}
A – Średnia z wielu oznaczeń grubości oraz ilości	

1. – duży odcinek budowy, powierzchnia większa niż 6000 m ² lub – droga ograniczona krawężnikami, powierzchnia większa niż 1000 m ² lub		≤ 10
2. – mały odcinek budowy		≤ 15
B – Pojedyncze oznaczenie grubości		≤ 15
^{a)} w wypadku budowy dwuetapowej, tzn. gdy warstwa ściernalna jest układana z opóźnieniem, wartość z wiersza B odpowiednio obowiązuje; w pierwszym etapie budowy do górnej warstwy nawierzchni obowiązuje wartość 25%, a do łącznej grubości warstw etapu 1 ÷ 15%		

Wskaźnik zagęszczenia warstwy

Zagęszczenie wykonanej warstwy, wyrażone wskaźnikiem zagęszczenia oraz zawartością wolnych przestrzeni, nie może przekroczyć wartości dopuszczalnych podanych w tablicy 17. Dotyczy to każdego pojedynczego oznaczenia danej właściwości.

Określenie gęstości objętościowej należy wykonywać według PN-EN 12697-6 [32].

Zawartość wolnych przestrzeni w nawierzchni

Zawartość wolnych przestrzeni w próbce Marshalla z mieszanki mineralno-asfaltowej lub wyjątkowo powtórnie rozgrzanej próbki pobranej z nawierzchni, nie może wykroczyć poza wartości dopuszczalne podane w p. 5.2 o więcej niż 2,0 %(v/v).

Spadki poprzeczne

Spadki poprzeczne nawierzchni należy badać nie rzadziej niż co 20 m oraz w punktach głównych łuków poziomych.

Spadki poprzeczne powinny być zgodne z dokumentacją projektową, z tolerancją ± 0,5%.

Równość podłużna i poprzeczna

Do oceny równości podłużnej warstwy wiążącej nawierzchni dróg wszystkich klas technicznych należy stosować metodę z wykorzystaniem łąty 4-metrowej i klina lub metody równoważnej użyciu łąty i klina, mierząc wysokość prześwitu w połowie długości łąty. Pomiar wykonuje się nie rzadziej niż co 10 m. Wymagana równość podłużna jest określona w rozporządzeniu dotyczącym warunków technicznych, jakim powinny odpowiadać drogi publiczne [67].

Do oceny równości poprzecznej warstwy wiążącej nawierzchni dróg wszystkich klas technicznych należy stosować metodę z wykorzystaniem łąty 4-metrowej i klina. Pomiar należy wykonywać w kierunku prostopadłym do osi jezdni, na każdym ocenianym pasie ruchu, nie rzadziej niż co 10 m. Wymagana równość poprzeczna jest określona w rozporządzeniu dotyczącym warunków technicznych, jakim powinny odpowiadać drogi publiczne [67].

Pozostałe właściwości warstwy asfaltowej

Szerokość warstwy, w przyp. Ronda, mierzona 2x na każdym wlocie i na każdym wydzielonym krawężnikami rozwidleniu, nie może się różnić od szerokości projektowanej o więcej niż ±5cm.

Rzędne wysokościowe, mierzone co 10 m na prostych i co 10 m na osi podłużnej i krawężniach, powinny być zgodne z dokumentacją projektową z dopuszczalną tolerancją ± 1 cm, przy czym co najmniej 95% wykonanych pomiarów nie może przekraczać przedziału dopuszczalnych odchyleń.

Ukształtowanie osi w planie, mierzone co 100 m, nie powinno różnić się od dokumentacji projektowej o ± 5 cm.

Złącza podłużne i poprzeczne, sprawdzone wizualnie, powinny być równe i związane, wykonane w linii prostej, równoległe lub prostopadle do osi drogi. Przylegające warstwy powinny być w jednym poziomie.

Wygląd zewnętrzny warstwy, sprawdzony wizualnie, powinien być jednorodny, bez spękań, deformacji, plam i wykruszeń.

7. OBMIAR ROBÓT

7.1 Wymagania ogólne dotyczące obmiaru robót

Ogólne wymagania dotyczące obmiaru Robót podano w ST-00.00. „Wymagania ogólne”.

7.2 Jednostka obmiarowa

Jednostką obmiarową jest jeden metr kwadratowy (m²) wykonanej warstwy wiążącej z betonu asfaltowego zgodnie z Dokumentacją Projektową.

8. ODBIÓR ROBÓT

8.1 Ogólne zasady odbioru robót

Ogólne zasady odbioru Robót podano w ST-00.00. "Wymagania ogólne".

8.2 Sposób odbioru robót

Roboty uznaje się za wykonane zgodnie z Dokumentacją Projektową, STWiORB i wymaganiami Inżyniera, jeżeli wszystkie pomiary i badania z zachowaniem tolerancji wg pkt. 2 i 6 niniejszej STWiORB dały wyniki pozytywne.

W przypadku niezgodności wykonania robót z Dokumentacją Projektową, Wykonawca jest zobowiązany do ich poprawy na własny koszt.

9. PODSTAWA PŁATNOŚCI

9.1 Ogólne ustalenia dotyczące podstawy płatności

Ogólne ustalenia dotyczące podstawy płatności podano w ST-00.00. „Wymagania ogólne”.

9.2 Cena jednostki obmiarowej

Cena za metr kwadratowy (m²) wykonanej i odebranej warstwy wiążącej z betonu asfaltowego po dokonaniu odbioru wg punktu 8 obejmuje:

wykonanie Projektu Technologii i Organizacji Robót oraz Programu Zapewnienia Jakości,

zakup i dostarczenie wszystkich niezbędnych materiałów,

prace pomiarowe,

roboty przygotowawcze,

opracowanie recepty laboratoryjnej dla mieszanki mineralno-asfaltowej,

wykonanie zarobu próbnego,

wyprodukowanie mieszanki mineralno-asfaltowej i jej transport na miejsce wbudowania,

posmarowanie lepiszczem lub pokrycie taśmą asfaltową krawędzi urządzeń obcych i krawężników,

rozłożenie i zagęszczenie mieszanki mineralno-asfaltowej,

obciążenie krawędzi i posmarowanie asfaltem,

uporządkowanie terenu robót (wywóz odpadów na wysypisko wraz z kosztami utylizacji),

przeprowadzenie pomiarów i badań laboratoryjnych, wymaganych w STWiORB.

10. PRZEPISY ZWIĄZANE

10.1 Ogólne specyfikacje techniczne

1. ST-00.00 Wymagania ogólne

10.2 Normy

2.	PN-EN 196-21	Metody badania cementu – Oznaczanie zawartości chlorków, dwutlenku węgla i alkaliów w cemencie
3.	PN-EN 459-2	Wapno budowlane – Część 2: Metody badań
4.	PN-EN 932-3	Badania podstawowych właściwości kruszyw – Procedura i terminologia uproszczonego opisu petrograficznego
5.	PN-EN 933-1	Badania geometrycznych właściwości kruszyw – Oznaczanie składu ziarnowego – Metoda przesiewania
6.	PN-EN 933-3	Badania geometrycznych właściwości kruszyw – Oznaczanie kształtu ziaren za pomocą wskaźnika płaskości
7.	PN-EN 933-4	Badania geometrycznych właściwości kruszyw – Część 4: Oznaczanie kształtu ziaren – Wskaźnik kształtu
8.	PN-EN 933-5	Badania geometrycznych właściwości kruszyw – Oznaczanie procentowej zawartości ziaren o powierzchniach powstałych w wyniku przekruszenia lub łamania kruszyw grubych
9.	PN-EN 933-6	Badania geometrycznych właściwości kruszyw – Część 6: Ocena właściwości powierzchni – Wskaźnik przepływu kruszywa
10.	PN-EN 933-9	Badania geometrycznych właściwości kruszyw – Ocena zawartości drobnych cząstek – Badania błękitem metylenowym
11.	PN-EN 933-10	Badania geometrycznych właściwości kruszyw – Część 10: Ocena zawartości drobnych cząstek – Uziarnienie wypełniaczy (przesiewanie w strumieniu powietrza)
12.	PN-EN 1097-2	Badania mechanicznych i fizycznych właściwości kruszyw – Metody oznaczania odporności na rozdrabnianie
13.	PN-EN 1097-3	Badania mechanicznych i fizycznych właściwości kruszyw – Oznaczanie gęstości nasypowej i jamistości
14.	PN-EN 1097-4	Badania mechanicznych i fizycznych właściwości kruszyw – Część 4: Oznaczanie pustych przestrzeni suchego, zagęszczonego wypełniacza
15.	PN-EN 1097-5	Badania mechanicznych i fizycznych właściwości kruszyw – Część 5: Oznaczanie zawartości wody przez suszenie w suszarce z wentylacją
16.	PN-EN 1097-6	Badania mechanicznych i fizycznych właściwości kruszyw – Część 6: Oznaczanie gęstości ziaren i nasiąkliwości
17.	PN-EN 1097-7	Badania mechanicznych i fizycznych właściwości kruszyw – Część 7: Oznaczanie gęstości wypełniacza – Metoda piknometryczna
18.	PN-EN 1097-8	Badania mechanicznych i fizycznych właściwości kruszyw – Część 8: Oznaczanie polerowalności kamienia
19.	PN-EN 1367-1	Badania właściwości cieplnych i odporności kruszyw na działanie czynników atmosferycznych – Część 1: Oznaczanie mrozoodporności
20.	PN-EN 1367-3	Badania właściwości cieplnych i odporności kruszyw na działanie czynników atmosferycznych – Część 3: Badanie bazaltowej zgorzeli słonecznej metodą gotowania
21.	PN-EN 1426	Asfalty i produkty asfaltowe – Oznaczanie penetracji igłą
22.	PN-EN 1427	Asfalty i produkty asfaltowe – Oznaczanie temperatury mięknięcia – Metoda Pierścieni i Kula
23.	PN-EN 1428	Asfalty i lepiszcza asfaltowe – Oznaczanie zawartości wody w emulsjach asfaltowych – Metoda destylacji azeotropowej
24.	PN-EN 1429	Asfalty i lepiszcza asfaltowe – Oznaczanie pozostałości na sicie emulsji asfaltowych oraz trwałości podczas magazynowania metodą pozostałości na sicie
25.	PN-EN 1744-1	Badania chemicznych właściwości kruszyw – Analiza chemiczna
26.	PN-EN 1744-4	Badania chemicznych właściwości kruszyw – Część 4: Oznaczanie podatności wypełniaczy do mieszanek mineralno-asfaltowych na

		działanie wody
27.	PN-EN 12591	Asfalty i produkty asfaltowe – Wymagania dla asfaltów drogowych
28.	PN-EN 12592	Asfalty i produkty asfaltowe – Oznaczanie rozpuszczalności
29.	PN-EN 12593	Asfalty i produkty asfaltowe – Oznaczanie temperatury łamliwości Fraassa
30.	PN-EN 12606-1	Asfalty i produkty asfaltowe – Oznaczanie zawartości parafiny – Część 1: Metoda destylacyjna
31.	PN-EN 12607-1 iPN-EN 12607-3	Asfalty i produkty asfaltowe – Oznaczanie odporności na twardnienie pod wpływem ciepła i powietrza – Część 1: Metoda RTFOT Jw. Część 3: Metoda RFT
32.	PN-EN 12697-6	Mieszanki mineralno-asfaltowe – Metody badań mieszanek mineralno-asfaltowych na gorąco – Część 6: Oznaczanie gęstości objętościowej metodą hydrostatyczną
33.	PN-EN 12697-8	Mieszanki mineralno-asfaltowe – Metody badań mieszanek mineralno-asfaltowych na gorąco – Część 8: Oznaczanie zawartości wolnej przestrzeni
34.	PN-EN 12697-11	Mieszanki mineralno-asfaltowe – Metody badań mieszanek mineralno-asfaltowych na gorąco – Część 11: Określenie powiązania pomiędzy kruszywem i asfaltem
35.	PN-EN 12697-12	Mieszanki mineralno-asfaltowe – Metody badań mieszanek mineralno-asfaltowych na gorąco – Część 12: Określanie wrażliwości na wodę
36.	PN-EN 12697-13	Mieszanki mineralno-asfaltowe – Metody badań mieszanek mineralno-asfaltowych na gorąco – Część 13: Pomiar temperatury
37.	PN-EN 12697-18	Mieszanki mineralno-asfaltowe – Metody badań mieszanek mineralno-asfaltowych na gorąco – Część 18: Spływanie lepiszcza
38.	PN-EN 12697-22	Mieszanki mineralno-asfaltowe – Metody badań mieszanek mineralno-asfaltowych na gorąco – Część 22: Koleinowanie
39.	PN-EN 12697-27	Mieszanki mineralno-asfaltowe – Metody badań mieszanek mineralno-asfaltowych na gorąco – Część 27: Pobieranie próbek
40.	PN-EN 12697-36	Mieszanki mineralno-asfaltowe – Metody badań mieszanek mineralno-asfaltowych na gorąco – Część 36: Oznaczanie grubości nawierzchni asfaltowych
41.	PN-EN 12846	Asfalty i lepiszcza asfaltowe – Oznaczanie czasu wypływu emulsji asfaltowych lepkościomierzem wypływowym
42.	PN-EN 12847	Asfalty i lepiszcza asfaltowe – Oznaczanie sedymentacji emulsji asfaltowych
43.	PN-EN 12850	Asfalty i lepiszcza asfaltowe – Oznaczanie wartości pH emulsji asfaltowych
44.	PN-EN 13043	Kruszywa do mieszanek bitumicznych i powierzchniowych utwaleń stosowanych na drogach, lotniskach i innych powierzchniach przeznaczonych do ruchu
45.	PN-EN 13074	Asfalty i lepiszcza asfaltowe – Oznaczanie lepiszczy z emulsji asfaltowych przez odparowanie
46.	PN-EN 13075-1	Asfalty i lepiszcza asfaltowe – Badanie rozpadu – Część 1: Oznaczanie indeksu rozpadu kationowych emulsji asfaltowych, metoda z wypełniaczem mineralnym
47.	PN-EN 13108-1	Mieszanki mineralno-asfaltowe – Wymagania – Część 1: Beton asfaltowy
48.	PN-EN 13108-20	Mieszanki mineralno-asfaltowe – Wymagania – Część 20: Badanie typu
49.	PN-EN 13179-1	Badania kruszyw wypełniających stosowanych do mieszanek bitumicznych – Część 1: Badanie metodą Pierścienia i Kuli

- | | | |
|-----|----------------|--|
| 50. | PN-EN 13179-2 | Badania kruszyw wypełniających stosowanych do mieszanek bitumicznych – Część 2: Liczba bitumiczna |
| 51. | PN-EN 13398 | Asfalty i lepiszcza asfaltowe – Oznaczanie nawrotu sprężystego asfaltów modyfikowanych |
| 52. | PN-EN 13399 | Asfalty i lepiszcza asfaltowe – Oznaczanie odporności na magazynowanie modyfikowanych asfaltów |
| 53. | PN-EN 13587 | Asfalty i lepiszcza asfaltowe – Oznaczanie ciągliwości lepiszczy asfaltowych metodą pomiaru ciągliwości |
| 54. | PN-EN 13588 | Asfalty i lepiszcza asfaltowe – Oznaczanie kohezji lepiszczy asfaltowych metodą testu wahadłowego |
| 55. | PN-EN 13589 | Asfalty i lepiszcza asfaltowe – Oznaczanie ciągliwości modyfikowanych asfaltów – Metoda z duktylometrem |
| 56. | PN-EN 13614 | Asfalty i lepiszcza asfaltowe – Oznaczanie przyczepności emulsji bitumicznych przez zanurzenie w wodzie – Metoda z kruszywem |
| 57. | PN-EN 13703 | Asfalty i lepiszcza asfaltowe – Oznaczanie energii deformacji |
| 58. | PN-EN 13808 | Asfalty i lepiszcza asfaltowe – Zasady specyfikacji kationowych emulsji asfaltowych |
| 59. | PN-EN 14023 | Asfalty i lepiszcza asfaltowe – Zasady specyfikacji asfaltów modyfikowanych polimerami |
| 60. | PN-EN 14188-1 | Wypełniacze złączy i zalewy – Część 1: Specyfikacja zalew na gorąco |
| 61. | PN-EN 14188-2 | Wypełniacze złączy i zalewy – Część 2: Specyfikacja zalew na zimno |
| 62. | PN-EN 22592 | Przetwory naftowe – Oznaczanie temperatury zapłonu i palenia – Pomiar metodą otwartego tygla Clevelanda |
| 63. | PN-EN ISO 2592 | Oznaczanie temperatury zapłonu i palenia – Metoda otwartego tygla Clevelanda |

10.3 Wymagania techniczne (rekomendowane przez Ministra Infrastruktury)

64. Kruszywa do mieszanek mineralno-asfaltowych i powierzchniowych utwaleń na drogach krajowych - WT-1 2014 - Kruszywa – Wymagania techniczne. Załącznik do Zarządzenia Generalnego Dyrektora Dróg Krajowych i Autostrad nr 46 z dnia 25 września 2014 r. i nr 8 z dnia 9 maja 2016 r
65. Nawierzchnie asfaltowe na drogach krajowych - WT-2 2014 – część I - Mieszanki mineralno-asfaltowe. Wymagania Techniczne. Załącznik do Zarządzenia nr 54 Generalnego Dyrektora Dróg Krajowych i Autostrad z dnia 18 listopada 2014 roku zmieniającego zarządzenie w sprawie stosowania wymagań technicznych na drogach krajowych dotyczących mieszanek mineralno-asfaltowych.
66. Nawierzchnie asfaltowe na drogach krajowych - WT-2 2016 – część II - Wykonanie warstw nawierzchni asfaltowych. Wymagania Techniczne. Załącznik do Zarządzenia nr 7 Generalnego Dyrektora Dróg Krajowych i Autostrad z dnia 9 maja 2016 roku zmieniającego zarządzenie w sprawie stosowania wymagań technicznych na drogach krajowych dotyczących mieszanek mineralno-asfaltowych

10.4 Inne dokumenty

67. Rozporządzenie Ministra Transportu i Gospodarki Morskiej z dnia 2 marca 1999 r. w sprawie warunków technicznych, jakim powinny odpowiadać drogi publiczne i ich usytuowanie (Dz.U. nr 43, poz. 430)
68. Katalog typowych konstrukcji nawierzchni podatnych i półsztywnych. Załącznik do Zarządzenia nr 31 Generalnego Dyrektora Dróg Krajowych i Autostrad z dnia 16 czerwca 2014 r.

ST-06.04.01 WARSTWA ŚCIERALNA AC11S

1. WSTĘP

1.1 Przedmiot ST

Przedmiotem niniejszej specyfikacji technicznej (ST) są wymagania dotyczące wykonania i odbioru robót związanych z wykonaniem warstwy ścieralnej z betonu asfaltowego.

1.2 Zakres stosowania ST

Specyfikacje Techniczne (ST) stanowią część Specyfikacji Istotnych Warunków Zamówienia (SIWZ), które należy odnieść do zlecenia i wykonania Robót związanych z zadaniem pn: (nazwę projektu podano w stopce strony) w zakresie zgodnym z Dokumentacją Projektową oraz z wymaganiami szczegółowymi zawartymi w pozostałych ST. Specyfikacje Techniczne uwzględniają obowiązujące normy państwowe, instrukcje i przepisy stosujące się do Robót.

1.3 Zakres robót objętych ST

Ustalenia zawarte w niniejszej specyfikacji dotyczą zasad prowadzenia robót związanych z wykonaniem i odbiorem warstwy ścieralnej z betonu asfaltowego wg PN-EN 13108-1 [47] i WT-2 Nawierzchnie asfaltowe 2014 [65] z mieszanki mineralno-asfaltowej dostarczonej od producenta. W przypadku produkcji mieszanki mineralno-asfaltowej przez Wykonawcę dla potrzeb budowy, Wykonawca zobowiązany jest prowadzić Zakładową kontrolę produkcji (ZKP) zgodnie z PN-EN 13108-21

Warstwę ścieralną z betonu asfaltowego można wykonywać dla dróg kategorii ruchu od KR1 do KR6 (określenie kategorii ruchu podano w punkcie 1.4.7). Stosowane mieszanki betonu asfaltowego o wymiarze D podano w tablicy 1.

Tablica 1. Stosowane mieszanki

Kategoria ruchu	Mieszanki o wymiarze D1), mm
KR 3-4	AC11S

1) Podział ze względu na wymiar największego kruszywa w mieszance.

1.4 Określenia podstawowe

1.4.1. Nawierzchnia – konstrukcja składająca się z jednej lub kilku warstw służących do przejmowania i rozkładania obciążeń od ruchu pojazdów na podłoże.

1.4.2. Warstwa ścieralna – górna warstwa nawierzchni będąca w bezpośrednim kontakcie z kołami pojazdów.

1.4.3. Mieszanka mineralno-asfaltowa – mieszanka kruszyw i lepiszcza asfaltowego.

1.4.4. Wymiar mieszanki mineralno-asfaltowej – określenie mieszanki mineralno-asfaltowej, ze względu na największy wymiar kruszywa D, np. wymiar 5, 8, 11.

1.4.5. Beton asfaltowy – mieszanka mineralno-asfaltowa, w której kruszywo o uziarnieniu ciągłym lub nieciągłym tworzy strukturę wzajemnie klinującą się.

1.4.6. Uziarnienie – skład ziarnowy kruszywa, wyrażony w procentach masy ziaren przechodzących przez określony zestaw sit.

1.4.7. Kategoria ruchu – obciążenie drogi ruchem samochodowym, wyrażone w osiach obliczeniowych (100 kN) wg „Katalogu typowych konstrukcji nawierzchni podatnych i półsztywnych” GDDP-IBDiM [68].

1.4.8. Wymiar kruszywa – wielkość ziaren kruszywa, określona przez dolny (d) i górny (D) wymiar sita.

1.4.9. Kruszywo grube – kruszywo z ziaren o wymiarze: $D \leq 45$ mm oraz $d > 2$ mm.

1.4.10. Kruszywo drobne – kruszywo z ziaren o wymiarze: $D \leq 2$ mm, którego większa część pozostaje na sicie 0,063 mm.

1.4.11. Pył – kruszywo z ziaren przechodzących przez sito 0,063 mm.

1.4.12. Wypełniacz – kruszywo, którego większa część przechodzi przez sito 0,063 mm. (Wypełniacz mieszany – kruszywo, które składa się z wypełniacza pochodzenia mineralnego i wodorotlenku wapnia. Wypełniacz dodany – wypełniacz pochodzenia mineralnego, wyprodukowany oddzielnie).

1.4.13. Kationowa emulsja asfaltowa – emulsja, w której emulgator nadaje dodatnie ładunki cząstkom zdyspergowanego asfaltu.

1.4.14. Pozostałe określenia podstawowe są zgodne z obowiązującymi, odpowiednimi polskimi normami i z definicjami podanymi w ST 00.00 „Wymagania ogólne” pkt 1.4.

1.4.15. Symbole i skróty dodatkowe

- ACS – beton asfaltowy do warstwy ścieralnej
- PMB – polimeroasfalt,
- D – górny wymiar sita (przy określaniu wielkości ziaren kruszywa),
- d – dolny wymiar sita (przy określaniu wielkości ziaren kruszywa),
- C – kationowa emulsja asfaltowa,
- NPD – właściwość użytkowa nie określana (ang. No Performance Determined; producent może jej nie określać),
- TBR – do zadeklarowania (ang. To Be Reported; producent może dostarczyć odpowiednie informacje, jednak nie jest do tego zobowiązany),
- IRI – (International Roughness Index) międzynarodowy wskaźnik równości,
- MOP – miejsce obsługi podróży.

1.5 Ogólne wymagania dotyczące robót

Ogólne wymagania dotyczące robót podano w ST 00.00 „Wymagania ogólne” [1] pkt 1.5.

2. MATERIAŁY

3.

3.1 Ogólne wymagania dotyczące materiałów

Ogólne wymagania dotyczące materiałów, ich pozyskiwania i składowania, podano w ST 00.00 „Wymagania ogólne” [1] pkt 2.

3.2 Lepiszczą asfaltowe

Należy stosować asfalty drogowe wg PN-EN 12591 [27] lub polimeroasfalty wg PN-EN 14023 [59]. Rodzaje stosowanych lepiszczy asfaltowych podano w tablicy 2. Oprócz lepiszczy wymienionych w tablicy 2 można stosować inne lepiszcza nienormowe według aprobat technicznych.

Tablica 2. Zalecane lepiszcza asfaltowe do warstwy ścieralnej z betonu asfaltowego

Kategoria ruchu	Mieszanka ACS	Gatunek lepiszcza	
		asfalt drogowy	polimeroasfalt
KR3 – KR4	AC11S	50/70	PMB 45/80-55

Asfalty drogowe powinny spełniać wymagania podane w tablicy 3.

Polimeroasfalty powinny spełniać wymagania podane w tablicy 4.

Tablica 3. Wymagania wobec asfaltów drogowych wg PN-EN 12591 [27]

Lp.	Właściwości		Metoda badania	Rodzaj asfaltu	
				50/70	
1	2		3	4	
WŁAŚCIWOŚCI OBLIGATORYJNE					
1	Penetracja w 25°C	0,1 mm	PN-EN 1426 [21]	50-70	
2	Temperatura mięknięcia	°C	PN-EN 1427 [22]	46-54	
3	Temperatura zapłonu, nie mniej niż	°C	PN-EN 22592 [62]	230	
4	Zawartość składników rozpuszczalnych, nie mniej niż	% m/m	PN-EN 12592 [28]	99	
5	Zmiana masy po starzeniu (ubytek lub przyrost), nie więcej niż	% m/m	PN-EN 12607-1 [31]	0,5	
6	Pozostała penetracja po starzeniu, nie mniej niż	%	PN-EN 1426 [21]	50	
7	Temperatura mięknięcia po starzeniu, nie mniej niż	°C	PN-EN 1427 [22]	48	
WŁAŚCIWOŚCI SPECJALNE KRAJOWE					
8	Zawartość parafiny, nie więcej niż	%	PN-EN 12606-1 [30]	2,2	
9	Wzrost temp. mięknięcia po starzeniu, nie więcej niż	°C	PN-EN 1427 [22]	9	
10	Temperatura łamliwości Fraassa, nie więcej niż	°C	PN-EN 12593 [29]	-8	

Tablica 4. Wymagania wobec asfaltów modyfikowanych polimerami (polimeroasfaltów) wg PN-EN 14023 [59]

Wymaganie podstawowe	Właściwość	Metoda badania	Jednostka	Gatunki asfaltów modyfikowanych polimerami (PMB)	
				45/80 – 55	
				wymaganie	klasa
1	2	3	4	5	6
Konsystencja pośrednich temperaturach	Penetracja w 25°C	PN-EN 1426 [21]	0,1 mm	45-80	4

SPECYFIKACJE TECHNICZNE WYKONANIA I ODBIORU ROBÓT BUDOWLANYCH

eksploatacyjnych					
Konsystencja w wysokich temperaturach eksploatacyjnych	Temperatura mięknięcia	PN-EN 1427 [22]	°C	≥ 55	7
Kohezja	Siła rozciągania (mała prędkość rozciągania)	PN-EN 13589 [55] PN-EN 13703 [57]	J/cm ²	≥ 1 w 5°C	4
	Siła rozciągania w 5°C (duża prędkość rozciągania)	PN-EN 13587 [53] PN-EN 13703 [57]	J/cm ²	NPDa	0
	Wahadło Vialit (metoda uderzenia)	PN-EN 13588 [54]	J/cm ²	NPDa	0
Stałość konsystencji (Odporność na starzenie wg PN-EN 12607-1 lub -3 [31])	Zmiana masy		%	$\geq 0,5$	3
	Pozostała penetracja	PN-EN 1426 [21]	%	≥ 60	7
	Wzrost temperatury mięknięcia	PN-EN 1427 [22]	°C	≤ 8	2
Inne właściwości	Temperatura zapłonu	PN-EN ISO 2592 [63]	°C	≥ 235	3
Wymagania dodatkowe	Temperatura łamliwości	PN-EN 12593 [29]	°C	≤ -12	6
	Nawrót sprężysty w 25°C	PN-EN 13398 [51]	%	≥ 50	5
	Nawrót sprężysty w 10°C			NPDa	0
	Zakres plastyczności	PN-EN 14023 [59] Punkt 5.1.9	°C	TBRb	1
Wymagania dodatkowe	Stabilność magazynowania. Różnica temperatur mięknięcia	PN-EN 13399 [52] PN-EN 1427 [22]	°C	≤ 5	2
	Stabilność magazynowania. Różnica penetracji	PN-EN 13399 [52] PN-EN 1426 [21]	0,1 mm	NPDa	0
	Spadek temperatury mięknięcia po starzeniu wg PN-EN 12607-1 lub -3 [31]	PN-EN 12607-1 [31] PN-EN 1427 [22]	°C	TBRb	1
	Nawrót sprężysty w 25°C po starzeniu wg PN-EN 12607-1 lub	PN-EN 12607-1 [31] PN-EN 13398	%	≥ 50	4

	-3 [31]	[51]			
	Nawrót sprężysty w 10°C po starzeniu wg PN-EN 12607-1 lub -3 [31]			NPDa	0
a NPD – No Performance Determined (właściwość użytkowa nie określana)					
b TBR – To Be Reported (do zadeklarowania)					

Składowanie asfaltu drogowego powinno się odbywać w zbiornikach, wykluczających zanieczyszczenie asfaltu i wyposażonych w system grzewczy pośredni (bez kontaktu asfaltu z przewodami grzewczymi). Zbiornik roboczy otaczarki powinien być izolowany termicznie, posiadać automatyczny system grzewczy z tolerancją $\pm 5^{\circ}\text{C}$ oraz układ cyrkulacji asfaltu.

Polimeroasfalt powinien być magazynowany w zbiorniku wyposażonym w system grzewczy pośredni z termostatem kontrolującym temperaturę z dokładnością $\pm 5^{\circ}\text{C}$. Zaleca się wyposażenie zbiornika w mieszadło. Zaleca się bezpośrednie zużycie polimeroasfaltu po dostarczeniu. Należy unikać wielokrotnego rozgrzewania i chłodzenia polimeroasfaltu w okresie jego stosowania oraz unikać niekontrolowanego mieszania polimeroasfaltów różnego rodzaju i klasy oraz z asfaltem zwykłym.

3.3 Kruszywo

Do warstwy ścieralnej z betonu asfaltowego należy stosować kruszywo według PN-EN 13043 [49] i WT-1 Kruszywa 2014 [79], obejmujące kruszywo grube, kruszywo drobne i wypełniacz.

Kruszywa powinny spełniać wymagania podane w WT-1 Kruszywa 2014 [79] wg tablic poniżej

Tablica 5. Wymagane właściwości kruszywa grubego do warstwy ścieralnej z betonu asfaltowego

Lp.	Właściwości kruszywa	KR3÷KR4
1	Uziarnienie według PN-EN 933-1[6]; kategoria nie niższa niż:	$G_{C90/20}$
2	Tolerancja uziarnienia; odchylenia nie większe niż według kategorii:	$G_{25/15}$ $G_{20/15}$
3	Zawartość pyłu według PN-EN 933-1[6]; kategoria nie wyższa niż:	f_2
4	Kształt kruszywa według PN-EN 933-3 [7] lub według PN-EN 933-4 [8]; kategoria nie wyższa niż:	FI_{20} lub SI_{20}
5	Procentowa zawartość ziaren o powierzchni przekruszonej i łamanej w kruszywie grubym według PN-EN 933-5 [9]; kategoria nie niższa niż:	$C_{95/1}$
6	Odporność kruszywa na rozdrabnianie według normy PN-EN 1097-2 [13], badana na kruszywie o wymiarze 10/14, rozdział 5, kategoria nie wyższa niż:	LA_{30}
7	Odporność na polerowanie kruszyw według PN-EN 1097-8 [18] (dotyczy warstwy ścieralnej), kategoria nie niższa niż:	$PSV_{\text{Deklarowana, nie mniej niż 48}^*)}$
8	Gęstość ziaren według PN-EN 1097-6 [16], rozdział 7, 8 lub 9:	deklarowana przez producenta
9	Nasiąkliwość według PN-EN 1097-6 [16], rozdział 7, 8 lub 9:	deklarowana przez producenta

10	Mrozoodporność według PN-EN 1367-6 [20], w 1 % NaCl (dotyczy warstwy ścieralnej); kategoria nie wyższa niż:	7
11	„Zgorzel słoneczna” bazaltu według PN-EN 1367-3 [19]; wymagana kategoria:	SB_{LA}
12	Skład chemiczny – uproszczony opis petrograficzny według PN-EN 932-3 [5]	deklarowany przez producenta
13	Grube zanieczyszczenia lekkie według PN-EN 1744-1 [23], p.14.2; kategoria nie wyższa niż:	$m_{LPC} 0,1$
14	Rozpad krzemianowy żużla wielkopieczowego chłodzonego powietrzem według PN-EN 1744-1 [23], p. 19.1:	wymagana odporność
15	Rozpad żelazowy żużla wielkopieczowego chłodzonego powietrzem według PN-EN 1744-1 [23], p. 19.2:	wymagana odporność
16	Stołość objętości kruszywa z żużla stalowniczego według PN-EN 1744-1 [23] p. 19.3; kategoria nie wyższa niż:	$V_{3,5}$

*) Kruszywa grube, które nie spełniają wymaganej kategorii wobec odporności na polerowanie (PSV), mogą być stosowane, jeśli są używane w mieszance kruszyw (grubych), która obliczeniowo osiąga podaną wartość wymaganej kategorii. Obliczona wartość (PSV) mieszanki kruszywa grubego jest średnią ważoną wynikającą z wagowego udziału każdego z rodzajów kruszyw grubych przewidzianych do zastosowania w mieszance mineralno-asfaltowej oraz kategorii odporności na polerowania każdego z tych kruszyw. Można mieszać tylko kruszywa grube kategorii PSV_{44} i wyższej.

Tablica 6. Wymagane właściwości kruszywa łamanego drobnego lub o ciągłym uziarnieniu do $D \leq 8$ do warstwy ścieralnej z betonu asfaltowego

Lp.	Właściwości kruszywa	Wymagania w zależności od kategorii ruchu
		KR3 ÷ KR4
1	Uziarnienie według PN-EN 933-1 [6], wymagana kategoria:	G_{F85} lub G_{A85}
2	Tolerancja uziarnienia; odchylenie nie większe niż według kategorii:	G_{TC20}
3	Zawartość pyłów według PN-EN 933-1 [6], kategoria nie wyższa niż:	f_{16}
4	Jakość pyłów według PN-EN 933-9 [11]; kategoria nie wyższa niż:	MB_F10
5	Kanciastość kruszywa drobnego według PN-EN 933-6 [10], rozdz. 8, kategoria nie niższa niż:	E_{cs30}
6	Gęstość ziaren według PN-EN 1097-6 [16], rozdz. 7, 8 lub 9:	deklarowana przez producenta
7	Nasiąkliwość według PN-EN 1097-6 [16], rozdz. 7, 8 lub 9	deklarowana przez producenta
8	Grube zanieczyszczenia lekkie, według PN-EN 1744-1 [23] p. 14.2, kategoria nie wyższa niż:	$m_{LPC}0,1$

Tablica 7. Wymagane właściwości wypełniacza do warstwy ścieralnej z betonu asfaltowego

Lp.	Właściwości kruszywa	Wymagania w zależności od kategorii ruchu
		KR3 + KR4
1	Uziarnienie według PN-EN 933-10 [12]	zgodnie z tablicą 24 w PN-EN 13043 [49]

2	Jakość pyłów według PN-EN 933-9 [11]; kategoria nie wyższa niż:	MB _F 10
3	Zawartość wody według PN-EN 1097-5 [15], nie wyższa niż:	1 % (m/m)
4	Gęstość ziaren według PN-EN 1097-7 [17]	deklarowana przez producenta
5	Wolne przestrzenie w suchym zagęszczonym wypełniaczu według PN-EN 1097-4 [14], wymagana kategoria:	V _{28/45}
6	Przyrost temperatury mięknięcia według PN-EN 13179-1 [54], wymagana kategoria:	Δ _{R&B} 8/25
7	Rozpuszczalność w wodzie według PN-EN 1744-1 [23], kategoria nie wyższa niż:	WS ₁₀
8	Zawartość CaCO ₃ w wypełniaczu wapiennym według PN-EN 196-2 [3], kategoria nie niższa niż:	CC ₇₀
9	Zawartość wodorotlenku wapnia w wypełniaczu mieszanym wg PN-EN 459-2 [4], wymagana kategoria:	K _a 20
10	„Liczba asfaltowa” według PN-EN 13179-2 [55], wymagana kategoria:	BN _{Deklarowana}

Składowanie kruszywa powinno się odbywać w warunkach zabezpieczających je przed zanieczyszczeniem i zmieszaniem z kruszywem o innym wymiarze lub pochodzeniu. Podłoże składowiska musi być równe, utwardzone i odwodnione. Składowanie wypełniacza powinno się odbywać w silosach wyposażonych w urządzenia do aeracji.

3.4 Środek adhezyjny

W celu poprawy powinowactwa fizykochemicznego lepiszcza asfaltowego i kruszywa, gwarantującego odpowiednią przyczepność (adhezję) lepiszcza do kruszywa i odporność mieszanki mineralno-asfaltowej na działanie wody, należy dobrać i zastosować środek adhezyjny, tak aby dla konkretnej pary kruszywo-lepiszcze wartość przyczepności określona według PN-EN 12697-11, metoda butelkowa [34] wynosiła co najmniej 80%.

Środek adhezyjny powinien odpowiadać wymaganiom określonym przez producenta.

Składowanie środka adhezyjnego jest dozwolone tylko w oryginalnych opakowaniach, w warunkach określonych przez producenta.

3.5 Materiały do uszczelnienia połączeń i krawędzi

Do uszczelnienia połączeń technologicznych (tj. złączy podłużnych i poprzecznych z tego samego materiału wykonywanego w różnym czasie oraz spoin stanowiących połączenia różnych materiałów lub połączenie warstwy asfaltowej z urządzeniami obcymi w nawierzchni lub ją ograniczającymi, należy stosować:

- c) materiały termoplastyczne, jak taśmy asfaltowe, pasty itp. według norm lub aprobat technicznych,
- d) emulsję asfaltową według PN-EN 13808 [58] lub inne lepiszcza według norm lub aprobat technicznych

Grubość materiału termoplastycznego do spoiny powinna wynosić:

- nie mniej niż 10 mm przy grubości warstwy technologicznej do 2,5 cm,
- nie mniej niż 15 mm przy grubości warstwy technologicznej większej niż 2,5 cm.

Składowanie materiałów termoplastycznych jest dozwolone tylko w oryginalnych opakowaniach producenta, w warunkach określonych w aprobacie technicznej.

Do uszczelnienia krawędzi należy stosować asfalt drogowy wg PN-EN 12591 [27], asfalt modyfikowany polimerami wg PN-EN 14023 [59] „metoda na gorąco”. Dopuszcza się inne rodzaje lepiszcza wg norm lub aprobat technicznych.

3.6 Materiały do złączenia warstw konstrukcji

Do złączania warstw konstrukcji nawierzchni (warstwa wiążąca z warstwą ścierną) należy stosować kationowe emulsje asfaltowe lub kationowe emulsje modyfikowane polimerami według PN-EN 13808 [58] i WT-2 2016 część II [66].

Emulsję asfaltową można składować w opakowaniach transportowych lub w stacjonarnych zbiornikach pionowych z nalewaniem od dna. Nie należy nalewać emulsji do opakowań i zbiorników zanieczyszczonych materiałami mineralnymi.

4. SPRZĘT

4.1 Ogólne wymagania dotyczące sprzętu

Ogólne wymagania dotyczące sprzętu podano w ST 00.00 „Wymagania ogólne” [1] pkt 3.

4.2 Sprzęt stosowany do wykonania robót

Przy wykonywaniu robót Wykonawca w zależności od potrzeb, powinien wykazać się możliwością korzystania ze sprzętu dostosowanego do przyjętej metody robót, jak:

- wytwórnia (otaczarka) o mieszaniu cyklicznym lub ciągłym, z automatycznym komputerowym sterowaniem produkcji, do wytwarzania mieszanek mineralno-asfaltowych,
- układarka gąsienicowa, z elektronicznym sterowaniem równości układanej warstwy,
- skraplarka,
- walce stalowe gładkie,
- lekka rozsypywarka kruszywa,
- szczotki mechaniczne i/lub inne urządzenia czyszczące,
- samochody samowładowcze z przykryciem brezentowym lub termosami,
- sprzęt drobny.
-

5. TRANSPORT

5.1 Ogólne wymagania dotyczące transportu

Ogólne wymagania dotyczące transportu podano w ST 00.00 „Wymagania ogólne” [1] pkt 4.

5.2 Transport materiałów

Asfalt i polimeroasfalt należy przewozić w cysternach kolejowych lub samochodach izolowanych i zaopatrzonych w urządzenia umożliwiające pośrednie ogrzewanie oraz w zawory spustowe.

Kruszywa można przewozić dowolnymi środkami transportu, w warunkach zabezpieczających je przed zanieczyszczeniem, zmieszaniem z innymi materiałami i nadmiernym zawilgoceniem.

Wypełniacz należy przewozić w sposób chroniący go przed zawilgoceniem, zbryleniem i zanieczyszczeniem. Wypełniacz luzem powinien być przewożony w odpowiednich cysternach przystosowanych do przewozu materiałów sypkich, umożliwiających rozładunek pneumatyczny.

Emulsja asfaltowa może być transportowana w zamkniętych cysternach, autocysternach, beczkach i innych opakowaniach pod warunkiem, że nie będą korodowały pod wpływem emulsji i nie będą powodowały jej rozpadu. Cysterny powinny być

wyposażone w przegrody. Nie należy używać do transportu opakowań z metali lekkich (może zachodzić wydzielanie wodoru i groźba wybuchu przy emulsjach o $\text{pH} \leq 4$).

Mieszankę mineralno-asfaltową należy dowozić na budowę pojazdami samowładowczymi w zależności od postępu robót. Podczas transportu i postoju przed wbudowaniem mieszanka powinna być zabezpieczona przed ostygnięciem i dopływem powietrza (przez przykrycie, pojemniki termoizolacyjne lub ogrzewane itp.). Warunki i czas transportu mieszanki, od produkcji do wbudowania, powinna zapewniać utrzymanie temperatury w wymaganym przedziale. Powierzchnie pojemników używanych do transportu mieszanki powinny być czyste, a do zwilżania tych powierzchni można używać tylko środki antyadhezyjne niewpływające szkodliwie na mieszankę.

6. WYKONANIE ROBÓT

6.1 Ogólne zasady wykonania robót

Ogólne zasady wykonania robót podano w ST 00.00 „Wymagania ogólne” [1] pkt 5.

6.2 Projektowanie mieszanki mineralno-asfaltowej

Przed przystąpieniem do robót Wykonawca dostarczy Inżynierowi do akceptacji projekt składu mieszanki mineralno-asfaltowej (AC11S).

Skład mieszanki mineralno-asfaltowej powinien być ustalony na podstawie badań próbek wykonanych zgodnie z normą PN-EN 13108-20 [52] załącznik C oraz normami powiązanymi. Próbki powinny spełniać wymagania podane w p. 2.10. w zależności od kategorii ruchu, jak i zawartości asfaltu B_{\min} i temperatur zagęszczania próbek.

Uziarnienie mieszanki mineralnej oraz minimalna zawartość lepiszcza podane są w tablicy 8

Tablica 8. Uziarnienie mieszanki mineralnej oraz zawartość lepiszcza do betonu asfaltowego do warstwy ścieralnej dla ruchu KR3-KR4

Właściwość	Przesiew, [% (m/m)]	
	AC11S	
Wymiar sita #, [mm]	od	do
16	100	-
11,2	90	100
8	60	90
5,6	48	75
4,0	42	60
2	35	50
0,125	8	20
0,063	5	11,0
Zawartość lepiszcza, minimum ^{*)}	$B_{\min 5,8}$	
^{*)} Minimalna zawartość lepiszcza jest określona przy założonej gęstości mieszanki mineralnej $2,650 \text{ Mg/m}^3$. Jeżeli stosowana mieszanka mineralna ma inną gęstość (ρ_d), to do wyznaczenia minimalnej zawartości lepiszcza podaną wartość należy pomnożyć przez współczynnik α według równania: $\alpha = \frac{2,650}{\rho_d}$		

Wymagane właściwości mieszanki mineralno-asfaltowej podane są w tablicy 9.

Tablica 9. Wymagane właściwości mieszanki mineralno-asfaltowej do warstwy ścieralnej, dla ruchu KR3 ÷ KR4

Właściwość	Warunki zagęszczania wg	Metoda i warunki badania	AC11S
------------	-------------------------	--------------------------	-------

	PN-EN 13108-20 [52]		
Zawartość wolnych przestrzeni	C.1.2, ubijanie, 2×75 uderzeń	PN-EN 12697-8 [35], p. 4	$V_{\min 2,0}$ $V_{\max 4,0}$
Odporność na deformacje trwałe ^{a), c)}	C.1.20, wałowanie ,P ₉₈ -P ₁₀₀	PN-EN 12697-22[40], metoda B w powietrzu, PN-EN 13108-20, D.1.6, 60°C, 10 000 cykli [52]	$WTS_{AIR 0,15}$ $PRD_{AIR 9,0}$
Odporność na działanie wody	C.1.1, ubijanie, 2×35 uderzeń	PN-EN 12697-12 [37], przechowywanie w 40°C z jednym cyklem zamrażania, badanie w 25°C ^{b)}	$ITSR_{90}$
^{a)} Grubość płyty: AC11 40mm ^{b)} Ujednoliconą procedurę badania odporności na działanie wody podano w WT-2 2014 [80] w załączniku 1 ^{c)} Procedurę kondycjonowania krótkoterminowego mma przed zagęszczeniem próbek do badań podano w WT-2 2014 [80] w załączniku 2			

6.3 Wytwarzanie mieszanki mineralno-asfaltowej

Mieszankę mineralno-asfaltową należy wytwarzać na gorąco w otaczarce (zespole maszyn i urządzeń dozowania, podgrzewania i mieszania składników oraz przechowywania gotowej mieszanki).

Dozowanie składników mieszanki mineralno-asfaltowej w otaczarkach, w tym także wstępne, powinno być zautomatyzowane i zgodne z receptą roboczą, a urządzenia do dozowania składników oraz pomiaru temperatury powinny być okresowo sprawdzane. Kruszywo o różnym uziarnieniu lub pochodzeniu należy dodawać oddzielnie.

Lepiszczce asfaltowe należy przechowywać w zbiorniku z pośrednim systemem ogrzewania, z układem termostatowania zapewniającym utrzymanie żądanej temperatury z dokładnością $\pm 5^{\circ}\text{C}$. Temperatura lepiszcza asfaltowego w zbiorniku magazynowym (roboczym) nie może przekraczać 180°C dla asfaltu drogowego 50/70 i 70/100 i polimeroasfaltu drogowego 45/80-55 i 45/80-65.

Kruszywo (ewentualnie z wypełniaczem) powinno być wysuszone i podgrzane tak, aby mieszanka mineralna uzyskała temperaturę właściwą do otoczenia lepiszczem asfaltowym. Temperatura mieszanki mineralnej nie powinna być wyższa o więcej niż 30°C od najwyższej temperatury mieszanki mineralno-asfaltowej podanej w tablicy 10. W tej tablicy najniższa temperatura dotyczy mieszanki mineralno-asfaltowej dostarczonej na miejsce wbudowania, a najwyższa temperatura dotyczy mieszanki mineralno-asfaltowej bezpośrednio po wytworzeniu w wytwórni.

Tablica 10. Najwyższa i najniższa temperatura mieszanki AC [65]

Lepiszczce asfaltowe	Temperatura mieszanki [$^{\circ}\text{C}$]
Asfalt 50/70	od 140 do 180
PMB 45/80-55	od 155 do 185

Sposób i czas mieszania składników mieszanki mineralno-asfaltowej powinny zapewnić równomierne otoczenie kruszywa lepiszczem asfaltowym.

Dopuszcza się dostawy mieszanek mineralno-asfaltowych z kilku wytwórni, pod warunkiem skoordynowania między sobą deklarowanych przydatności mieszanek (m.in.: typ,

rodzaj składników, właściwości objętościowe) z zachowaniem braku różnic w ich właściwościach.

6.4 Przygotowanie podłoża

Podłoże (warstwa wyrównawcza, warstwa wiążąca lub stara warstwa ścieralna) pod warstwę ścieralną z betonu asfaltowego powinno być na całej powierzchni:

- ustabilizowane i nośne,
- czyste, bez zanieczyszczenia lub pozostałości luźnego kruszywa,
- wyprofilowane, równe i bez kolein,
- suche.

Wymagana równość podłużna jest określona w rozporządzeniu dotyczącym warunków technicznych, jakim powinny odpowiadać drogi publiczne [67].

Rzędne wysokościowe podłoża oraz urządzeń usytuowanych w nawierzchni lub ją ograniczających powinny być zgodne z dokumentacją projektową. Z podłoża powinien być zapewniony odpływ wody.

Oznakowanie poziome na warstwie podłoża należy usunąć.

Nierówności podłoża (w tym powierzchnię istniejącej warstwy ścieralnej) należy wyrównać poprzez frezowanie lub wykonanie warstwy wyrównawczej.

Wykonane w podłożu łaty z materiału o mniejszej sztywności (np. łaty z asfaltu lanego w betonie asfaltowym) należy usunąć, a powstałe w ten sposób ubytki wypełnić materiałem o właściwościach zbliżonych do materiału podstawowego (np. wypełnić betonem asfaltowym).

W celu polepszenia połączenia między warstwami technologicznymi nawierzchni powierzchnia podłoża powinna być w ocenie wizualnej chropowata.

Szerokie szczeliny w podłożu należy wypełnić odpowiednim materiałem, np. zalewami drogowymi według PN-EN 14188-1 [60] lub PN-EN 14188-2 [61] albo innymi materiałami według norm lub aprobat technicznych.

6.5 Próba technologiczna

Wykonawca przed przystąpieniem do produkcji mieszanki jest zobowiązany do przeprowadzenia w obecności Inżyniera próby technologicznej, która ma na celu sprawdzenie zgodności właściwości wyprodukowanej mieszanki z receptą. W tym celu należy zaprogramować otaczarkę zgodnie z receptą roboczą i w cyklu automatycznym produkować mieszankę. Do badań należy pobrać mieszankę wyprodukowaną po ustabilizowaniu się pracy otaczarki.

Nie dopuszcza się oceniania dokładności pracy otaczarki oraz prawidłowości składu mieszanki mineralnej na podstawie tzw. suchego zarobu, z uwagi na możliwą segregację kruszywa.

Mieszankę wyprodukowaną po ustabilizowaniu się pracy otaczarki należy zgromadzić w silosie lub załadować na samochód. Próbkę do badań należy pobierać ze skrzyni samochodu zgodnie z metodą określoną w PN-EN 12697-27 [39].

Na podstawie uzyskanych wyników Inżynier podejmuje decyzję o wykonaniu odcinka próbnego.

6.6 Odcinek próbny

Przed przystąpieniem do wykonania warstwy ścieralnej z betonu asfaltowego Wykonawca wykona odcinek próbny celem uściślenia organizacji wytwarzania i układania oraz ustalenia warunków zagęszczenia.

Odcinek próbny powinien być zlokalizowany w miejscu uzgodnionym z Inżynierem. Powierzchnia odcinka próbnego powinna wynosić co najmniej 500 m², a długość co najmniej

50 m. Na odcinku próbnym Wykonawca powinien użyć takich materiałów oraz sprzętu jakie zamierza stosować do wykonania warstwy ścieralnej.

Wykonawca może przystąpić do realizacji robót po zaakceptowaniu przez Inżyniera technologii wbudowania i zagęszczania oraz wyników z odcinka próbnego.

6.7 Połączenie międzywarstwowe

Uzyskanie wymaganej trwałości nawierzchni jest uzależnione od zapewnienia połączenia między warstwami i ich współpracy w przenoszeniu obciążenia nawierzchni ruchem.

Podłoże powinno być skropione lepiszczem. Ma to na celu zwiększenie połączenia między warstwami konstrukcyjnymi oraz zabezpieczenie przed wnikaniem i zaleganiem wody między warstwami.

Skropienie lepiszczem podłoża (np. z warstwy wiążącej asfaltowej), przed ułożeniem warstwy ścieralnej z betonu asfaltowego powinno być wykonane w ilości podanej w przeliczeniu na pozostałe lepiszcze, tj. $0,1 \div 0,3 \text{ kg/m}^2$, przy czym:

- zaleca się stosować emulsję modyfikowaną polimerem,
- ilość emulsji należy dobrać z uwzględnieniem stanu podłoża oraz porowatości mieszanki ; jeśli mieszanka ma większą zawartość wolnych przestrzeni, to należy użyć większą ilość lepiszcza do skropienia, które po ułożeniu warstwy ścieralnej uszczelni ją.

Skrapianie podłoża należy wykonywać równomiernie stosując rampy do skrapiania, np. skraparki do lepiszczy asfaltowych. Dopuszcza się skrapianie ręczne łańcą w miejscach trudno dostępnych (np. ścieki uliczne) oraz przy urządzeniach usytuowanych w nawierzchni lub ją ograniczających. W razie potrzeby urządzenia te należy zabezpieczyć przed zabrudzeniem. Skropione podłoże należy wyłączyć z ruchu publicznego przez zmianę organizacji ruchu.

W wypadku stosowania emulsji asfaltowej podłoże powinno być skropione 0,5 h przed układaniem warstwy asfaltowej w celu odparowania wody.

Czas ten nie dotyczy skrapiania rampą zamontowaną na rozkładarce.

6.8 Wbudowanie mieszanki mineralno-asfaltowej

Mieszanke mineralno-asfaltową można wbudowywać na podłożu przygotowanym zgodnie z zapisami w punktach 5.4 i 5.7.

Temperatura podłoża pod rozkładaną warstwę nie może być niższa niż $+5^{\circ}\text{C}$.

Transport mieszanki mineralno-asfaltowej asfaltowej powinien być zgodny z zaleceniami podanymi w punkcie 4.2.

Mieszanke mineralno-asfaltową asfaltową należy wbudowywać w odpowiednich warunkach atmosferycznych.

Temperatura otoczenia w ciągu doby nie powinna być niższa od temperatury podanej w tabelicy 11. Temperatura otoczenia może być niższa w wypadku stosowania ogrzewania podłoża. Nie dopuszcza się układania mieszanki mineralno-asfaltowej asfaltowej podczas silnego wiatru ($V > 16 \text{ m/s}$)

W wypadku stosowania mieszanek mineralno-asfaltowych z dodatkiem obniżającym temperaturę mieszania i wbudowania należy indywidualnie określić wymagane warunki otoczenia.

Tablica 11. Minimalna temperatura otoczenia na wysokości 2m podczas wykonywania warstw asfaltowych

Rodzaj robót	Minimalna temperatura otoczenia [$^{\circ}\text{C}$]	
	przed przystąpieniem do robót	w czasie robót
Warstwa ścieralna o grubości $\geq 3 \text{ cm}$	0	+5

Warstwa ścieralna o grubości < 3 cm	+5	+10
-------------------------------------	----	-----

Właściwości wykonanej warstwy powinny spełniać warunki podane w tablicy 12.

Tablica 12. Właściwości warstwy AC

Typ i wymiar mieszanki	Projektowana grubość warstwy technologicznej [cm]	Wskaźnik zagęszczenia [%]	Zawartość wolnych przestrzeni w warstwie [% (v/v)]
AC11S, KR3-KR4	3,0 ÷ 5,0	≥ 98	2,0 ÷ 5,0

Mieszanka mineralno-asfaltowa powinna być wbudowywana rozkładarką wyposażoną w układ automatycznego sterowania grubości warstwy i utrzymywania niwelety zgodnie z dokumentacją projektową. W miejscach niedostępnych dla sprzętu dopuszcza się wbudowywanie ręczne.

Grubość wykonywanej warstwy powinna być sprawdzana co 25 m, w co najmniej trzech miejscach (w osi i przy brzegach warstwy).

Warstwy wałowane powinny być równomiernie zagęszczone ciężkimi walcami drogowymi. Do warstw z betonu asfaltowego należy stosować walce drogowe stalowe gładkie z możliwością wibracji, oscylacji lub walce gumione.

7. KONTROLA JAKOŚCI ROBÓT

7.1 Ogólne zasady kontroli jakości robót

Ogólne zasady kontroli jakości robót podano w ST 00.00 „Wymagania ogólne” [1] pkt 6.

7.2 Badania przed przystąpieniem do robót

Przed przystąpieniem do robót Wykonawca powinien:

- uzyskać wymagane dokumenty, dopuszczające wyroby budowlane do obrotu i powszechnego stosowania (np. stwierdzenie o oznakowaniu materiału znakiem CE lub znakiem budowlanym B, certyfikat zgodności, deklarację zgodności, aprobatę techniczną, ew. badania materiałów wykonane przez dostawców itp.),
- ew. wykonać własne badania właściwości materiałów przeznaczonych do wykonania robót, określone przez Inżyniera.

Wszystkie dokumenty oraz wyniki badań Wykonawca przedstawia Inżynierowi do akceptacji.

7.3 Badania w czasie robót

7.3.1 Uwagi ogólne

Badania dzielą się na:

- badania wykonawcy (w ramach własnego nadzoru),
- badania kontrolne (w ramach nadzoru zlecniodawcy – Inżyniera).

7.3.2 Badania Wykonawcy

Badania Wykonawcy są wykonywane przez Wykonawcę lub jego zleceniobiorców celem sprawdzenia, czy jakość materiałów budowlanych (mieszanek mineralno-asfaltowych i ich składników, lepiszczy i materiałów do uszczelnień itp.) oraz gotowej warstwy (wbudowane warstwy asfaltowe, połączenia itp.) spełniają wymagania określone w kontrakcie.

Wykonawca powinien wykonywać te badania podczas realizacji kontraktu, z niezbędną starannością i w wymaganym zakresie. Wyniki należy zapisywać w protokołach. W razie stwierdzenia uchybień w stosunku do wymagań kontraktu, ich przyczyny należy niezwłocznie usunąć.

Wyniki badań Wykonawcy należy przekazywać zleceniodawcy na jego żądanie. Inżynier może zdecydować o dokonaniu odbioru na podstawie badań Wykonawcy. W razie zastrzeżeń Inżynier może przeprowadzić badania kontrolne według pktu 6.3.3.

Zakres badań Wykonawcy związany z wykonywaniem nawierzchni:

- pomiar temperatury powietrza,
- pomiar temperatury mieszanki mineralno-asfaltowej podczas wykonywania nawierzchni (wg PN-EN 12697-13 [36]),
- ocena wizualna mieszanki mineralno-asfaltowej,
- wykaz ilości materiałów lub grubości wykonanej warstwy,
- pomiar spadku poprzecznego warstwy asfaltowej,
- pomiar równości warstwy asfaltowej (wg pktu 6.4.2.5),
- pomiar parametrów geometrycznych poboczy,
- ocena wizualna jednorodności powierzchni warstwy,
- ocena wizualna jakości wykonania połączeń technologicznych.

7.3.3 Badania kontrolne

Badania kontrolne są badaniami Inżyniera, których celem jest sprawdzenie, czy jakość materiałów budowlanych (mieszanek mineralno-asfaltowych i ich składników, lepiszczy i materiałów do uszczelnień itp.) oraz gotowej warstwy (wbudowane warstwy asfaltowe, połączenia itp.) spełniają wymagania określone w kontrakcie. Wyniki tych badań są podstawą odbioru. Pobieraniem próbek i wykonaniem badań na miejscu budowy zajmuje się Inżynier w obecności Wykonawcy. Badania odbywają się również wtedy, gdy Wykonawca zostanie w porę powiadomiony o ich terminie, jednak nie będzie przy nich obecny.

Rodzaj badań kontrolnych mieszanki mineralno-asfaltowej i wykonanej z niej warstwy podano w tablicy 13.

Tablica 13. Rodzaj badań kontrolnych

Lp.	Rodzaj badań
1	Mieszanka mineralno-asfaltowa a), b)
1.1	Uziarnienie
1.2	Zawartość lepiszcza
1.3	Temperatura mięknięcia lepiszcza odzyskanego
1.4	Gęstość i zawartość wolnych przestrzeni próbki
2	Warstwa asfaltowa
2.1	Wskaźnik zagęszczenia a)
2.2	Spadki poprzeczne
2.3	Równość
2.4	Grubość lub ilość materiału
2.5	Zawartość wolnych przestrzeni a)
2.6	Właściwości przeciwpoślizgowe
a) do każdej warstwy i na każde rozpoczęte 6 000 m ² nawierzchni jedna próbka; w razie potrzeby liczba próbek może zostać zwiększona (np. nawierzchnie dróg w terenie zabudowy)	
b) w razie potrzeby specjalne kruszywa i dodatki	

7.3.4 Badania kontrolne dodatkowe

W wypadku uznania, że jeden z wyników badań kontrolnych nie jest reprezentatywny dla ocenianego odcinka budowy, Wykonawca ma prawo żądać przeprowadzenia badań kontrolnych dodatkowych.

Inżynier i Wykonawca decydują wspólnie o miejscach pobierania próbek i wyznaczeniu odcinków częściowych ocenianego odcinka budowy. Jeżeli odcinek częściowy przyporządkowany do badań kontrolnych nie może być jednoznacznie i zgodnie wyznaczony, to odcinek ten nie powinien być mniejszy niż 20% ocenianego odcinka budowy.

Do odbioru uwzględniane są wyniki badań kontrolnych i badań kontrolnych dodatkowych do wyznaczonych odcinków częściowych.

Koszty badań kontrolnych dodatkowych zażądanych przez Wykonawcę ponosi Wykonawca.

7.3.5 Badania arbitrażowe

Badania arbitrażowe są powtórzeniem badań kontrolnych, co do których istnieją uzasadnione wątpliwości ze strony Inżyniera lub Wykonawcy (np. na podstawie własnych badań).

Badania arbitrażowe wykonuje na wniosek strony kontraktu niezależne laboratorium, które nie wykonywało badań kontrolnych.

Koszty badań arbitrażowych wraz ze wszystkimi kosztami ubocznymi ponosi strona, na której niekorzyść przemawia wynik badania.

7.4 Właściwości warstwy i nawierzchni oraz dopuszczalne odchyłki

7.4.1 Mieszanka mineralno-asfaltowa

Właściwości materiałów należy oceniać na podstawie badań pobranych próbek mieszanki mineralno-asfaltowej przed wbudowaniem (wbudowanie oznacza wykonanie warstwy asfaltowej). Wyjątkowo dopuszcza się badania próbek pobranych z wykonanej warstwy asfaltowej.

Do oceny jakości mieszanki mineralno-asfaltowej za zgodą nadzoru i Zamawiającego mogą posłużyć wyniki badań wykonanych w ramach zakładowej kontroli produkcji.

Na etapie oceny jakości wbudowanej mieszanki mineralno-asfaltowej podaje się wartości dopuszczalne i tolerancje, w których uwzględnia się: rozrzut występujący przy pobieraniu próbek, dokładność metod badań oraz odstępstwa uwarunkowane metodą pracy.

Właściwości materiałów budowlanych należy określać dla każdej warstwy technologicznej, a metody badań powinny być zgodne z wymaganiami podanymi poniżej, chyba że ST lub dokumentacja projektowa podają inaczej.

6.4.1.1 Uziarnienie

Tablica 14. Dopuszczalne odchyłki dotyczące pojedynczego wyniku badania i średniej arytmetycznej wyników badań zawartości kruszywa

Kruszywo wymiarze	Liczba wyników badań					
	1	2	od 3 do 4	od 5 do 8	od 9 do 19	≥20
<0,063 mm, [%(m/m)], mieszanki gruboziarniste	±4,0	±3,6	±3,2	±2,9	±2,4	±2,0
<0,063 mm, [%(m/m)], mieszanki drobnoziarniste	±3,0	±2,7	±2,4	±2,1	±1,8	±1,5
<0,125 mm, [%(m/m)], mieszanki	±5,0	±4,4	±3,9	±3,4	±2,7	±2,0

gruboziarniste						
<0,125 mm, [% (m/m)], mieszanki drobnoziarniste	±4,0	±3,6	±3,3	±2,9	±2,5	±2,0
Od 0,063 mm do 2 mm	±8	±6,1	±5,0	±4,1	±3,3	±3,0
>2 mm	±8	±6,1	±5,0	±4,1	±3,3	±3,0
Ziarna grube (mieszanki drobnoziarniste)	-8 +5	-6,7 +4,7	-5,8 +4,5	-5,1 +4,3	-4,4 +4,1	±4,0
Ziarna grube (mieszanki gruboziarniste)	-9 +5,0	-7,6 +5,0	-6,8 +5,0	-6,1 +5,0	-5,5 +5,0	±5,0

Jeżeli w składzie mieszanki mineralno-asfaltowej określono dodatki kruszywa o szczególnych właściwościach, np. kruszywo rozjaśniające lub odporne na polerowanie, to dopuszczalna odchyłka zawartości tego kruszywa wynosi:

- ± 20% w wypadku kruszywa grubego,
- ± 30% w wypadku kruszywa drobnego.

6.4.1.2 Zawartość lepiszcza

Zawartość rozpuszczalnego lepiszcza z każdej próbki pobranej z mieszanki mineralno-asfaltowej nie może odbiegać od wartości projektowanej, z uwzględnieniem podanych dopuszczalnych odchyłek, w zależności od liczby wyników badań z danego odcinka budowy (tablica 15). Do wyników badań nie zalicza się badań kontrolnych dodatkowych

Tablica 15. Dopuszczalne odchyłki pojedynczego wyniku badania i średniej arytmetycznej wyników badań zawartości lepiszcza rozpuszczalnego [% (m/m)]

Rodzaj mieszanki	Liczba wyników badań					
	1	2	Od 3 do 4	Od 5 do 8 ^{a)}	Od 9 do 19 ^{a)}	≥20
Mieszanki gruboziarniste	±0,6	±0,55	±0,50	±0,40	±0,35	±0,30
Mieszanki drobnoziarniste	±0,5	±0,45	±0,40	±0,40	±0,35	±0,30
b) dodatkowo dopuszcza się maksymalnie jeden wynik, spośród wyników badań wziętych do obliczenia średniej arytmetycznej, którego odchyłka jest większa od dopuszczalnej odchyłki dotyczącej średniej arytmetycznej, lecz nie przekracza dopuszczalnej odchyłki jak do pojedynczego wyniku badania						

7.4.2 Warstwa asfaltowa

6.4.2.1. Grubość warstwy oraz ilość materiału

Grubość wykonanej warstwy oznaczana według PN-EN 12697-36 [40] oraz ilość wbudowanego materiału na określoną powierzchnię (dotyczy przede wszystkim cienkich warstw) mogą odbiegać od projektu o wartości podane w tablicy 17.

W wypadku określania ilości materiału na powierzchnię i średniej wartości grubości warstwy z reguły należy przyjąć za podstawę cały odcinek budowy. Inżynier ma prawo sprawdzać odcinki częściowe. Odcinek częściowy powinien zawierać co najmniej jedną dzienną działkę roboczą. Do odcinka częściowego obowiązują te same wymagania jak do odcinka budowy.

Za grubość warstwy lub warstw przyjmuje się średnią arytmetyczną wszystkich pojedynczych oznaczeń grubości warstwy na całym odcinku budowy lub odcinku częściowym.

Tablica 16. Dopuszczalne odchyłki grubości warstwy oraz ilości materiału na określonej powierzchni, [%]

Warunki oceny	Warstwa asfaltowa AC ^{a)}
A – Średnia z wielu oznaczeń grubości oraz ilości	
1. – duży odcinek budowy, powierzchnia większa niż 6000 m ² lub – droga ograniczona krawężnikami, powierzchnia większa niż 1000 m ² lub – warstwa ścieralna, ilość większa niż 50 kg/m ²	≤ 10
2. – mały odcinek budowy lub – warstwa ścieralna, ilość większa niż 50 kg/m ²	≤ 15
B – Pojedyncze oznaczenie grubości	≤ 25
a) w wypadku budowy dwuetapowej, tzn. gdy warstwa ścieralna jest układana z opóźnieniem, wartość z wiersza B odpowiednio obowiązuje; w pierwszym etapie budowy do górnej warstwy nawierzchni obowiązuje wartość 25%, a do łącznej grubości warstw etapu 1 ÷ 15%	

6.4.2.2. Wskaźnik zagęszczenia warstwy

Zagęszczenie wykonanej warstwy, wyrażone wskaźnikiem zagęszczenia oraz zawartością wolnych przestrzeni, nie może przekroczyć wartości dopuszczalnych podanych w tablicy 12. Dotyczy to każdego pojedynczego oznaczenia danej właściwości.

Określenie gęstości objętościowej należy wykonywać według PN-EN 12697-6 [32].

6.4.2.3. Zawartość wolnych przestrzeni w nawierzchni

Zawartość wolnych przestrzeni w warstwie nawierzchni, nie może wykroczyć poza wartości dopuszczalne kreślone w tablicy 12.

6.4.2.4. Spadki poprzeczne

Spadki poprzeczne nawierzchni należy badać nie rzadziej niż co 20 m oraz w punktach głównych łuków poziomych.

Spadki poprzeczne powinny być zgodne z dokumentacją projektową, z tolerancją ± 0,5%.

6.4.2.5. Równość podłużna i poprzeczna

Do oceny równości podłużnej warstwy ścieralnej nawierzchni drogi klasy Z, L i D oraz placów i parkingów należy stosować metodę z wykorzystaniem łąty 4-metrowej i klina lub metody równoważnej, mierząc wysokość prześwitu w połowie długości łąty. Pomiar wykonuje się nie rzadziej niż co 10 m. Wymagana równość podłużna jest określona przez wartość odchylenia równości (prześwitu), które nie mogą przekroczyć 6 mm. Przez odchylenie równości rozumie się największą odległość między łątą a mierzoną powierzchnią.

Przed upływem okresu gwarancyjnego wartość odchylenia równości podłużnej warstwy ścieralnej nawierzchni dróg klasy Z i L nie powinna być większa niż 8 mm. Badanie wykonuje się według procedury jak podczas odbioru nawierzchni.

Do oceny równości poprzecznej warstw nawierzchni dróg wszystkich klas technicznych należy stosować metodę z wykorzystaniem łąty 4-metrowej i klina lub metody równoważnej użyciu łąty i klina. Pomiar należy wykonywać w kierunku prostopadłym do osi jezdni, na każdym ocenianym pasie ruchu, nie rzadziej niż co 10 m. Wymagana równość poprzeczna jest określona w rozporządzeniu dotyczącym warunków technicznych, jakim powinny odpowiadać drogi publiczne [67].

Przed upływem okresu gwarancyjnego wartość odchylenia równości poprzecznej warstwy ścieralnej nawierzchni dróg wszystkich klas technicznych nie powinna być większa niż podana w tablicy 17. Badanie wykonuje się według procedury jak podczas odbioru nawierzchni.

Tablica 17. Dopuszczalne wartości odchylenia równości poprzecznej warstwy ścieralnej wymagane przed upływem okresu gwarancyjnego

Klasa drogi	Element nawierzchni	Wartości odchylenia równości poprzecznej [mm]
Z, L, D	Pasy ruchu	≤ 9

6.4.2.7. Pozostałe właściwości warstwy asfaltowej

Szerokość warstwy, mierzona 10 razy na 1 km każdej jezdni, nie może się różnić od szerokości projektowanej o więcej niż ± 5 cm.

Rzędne wysokościowe, mierzone co 10 m na prostych i co 10 m na osi podłużnej i krawężniach, powinny być zgodne z dokumentacją projektową z dopuszczalną tolerancją ± 1 cm, przy czym co najmniej 95% wykonanych pomiarów nie może przekraczać przedziału dopuszczalnych odchylenia.

Ukształtowanie osi w planie, mierzone co 100 m, nie powinno różnić się od dokumentacji projektowej o ± 5 cm.

Złącza podłużne i poprzeczne, sprawdzone wizualnie, powinny być równe i związane, wykonane w linii prostej, równoległe lub prostopadłe do osi drogi. Przylegające warstwy powinny być w jednym poziomie.

Wygląd zewnętrzny warstwy, sprawdzony wizualnie, powinien być jednorodny, bez spękań, deformacji, plam i wykruszeń.

8. OBMIAR ROBÓT

8.1 Ogólne zasady obmiaru robót

Ogólne zasady obmiaru robót podano w ST 00.00 „Wymagania ogólne” [1] pkt 7.

8.2 Jednostka obmiarowa

Jednostką obmiarową jest m^2 (metr kwadratowy) wykonanej warstwy ścieralnej z betonu asfaltowego (AC).

9. ODBIÓR ROBÓT

Ogólne zasady odbioru robót podano w ST 00.00 „Wymagania ogólne” [1] pkt 8.

Roboty uznaje się za wykonane zgodnie z dokumentacją projektową, ST i wymaganiami Inżyniera, jeżeli wszystkie pomiary i badania z zachowaniem tolerancji według pktu 6 dały wyniki pozytywne.

10. PODSTAWA PŁATNOŚCI

10.1 Ogólne ustalenia dotyczące podstawy płatności

Ogólne ustalenia dotyczące podstawy płatności podano w ST 00.00 „Wymagania ogólne” [1] pkt 9.

10.2 Cena jednostki obmiarowej

Cena wykonania 1 m² warstwy ścieralnej z betonu asfaltowego (AC) obejmuje:

- prace pomiarowe i roboty przygotowawcze,
- oznakowanie robót,
- oczyszczenie i skropienie podłoża,
- dostarczenie materiałów i sprzętu,
- opracowanie recepty laboratoryjnej,
- wykonanie próby technologicznej i odcinka próbnego,
- wyprodukowanie mieszanki betonu asfaltowego i jej transport na miejsce wbudowania,
- posmarowanie lepiszczem lub pokrycie taśmą asfaltową krawędzi urządzeń obcych i krawężników,
- rozłożenie i zagęszczenie mieszanki betonu asfaltowego,
- obcięcie krawędzi i posmarowanie lepiszczem,
- przeprowadzenie pomiarów i badań wymaganych w specyfikacji technicznej,
- odwiezienie sprzętu.

10.3 Sposób rozliczenia robót tymczasowych i prac towarzyszących

Cena wykonania robót określonych niniejszą ST obejmuje:

- roboty tymczasowe, które są potrzebne do wykonania robót podstawowych, ale nie są przekazywane Zamawiającemu i są usuwane po wykonaniu robót podstawowych,
- prace towarzyszące, które są niezbędne do wykonania robót podstawowych, niezaliczane do robót tymczasowych, jak geodezyjne wytyczenie robót itd.

11. PRZEPISY ZWIĄZANE

11.1 Specyfikacje techniczne (ST)

ST 00.00

Wymagania ogólne

11.2 Normy

(Zestawienie zawiera dodatkowo normy PN-EN związane z badaniami materiałów występujących w niniejszej ST)

2. PN-EN 196-21 Metody badania cementu – Oznaczanie zawartości chlorków, dwutlenku węgla i alkaliów w cemencie
3. PN-EN 459-2 Wapno budowlane – Część 2: Metody badań
4. PN-EN 932-3 Badania podstawowych właściwości kruszyw – Procedura i terminologia uproszczonego opisu petrograficznego
5. PN-EN 933-1 Badania geometrycznych właściwości kruszyw – Oznaczanie składu ziarnowego – Metoda przesiewania
6. PN-EN 933-3 Badania geometrycznych właściwości kruszyw – Oznaczanie kształtu ziaren za pomocą wskaźnika płaskości
7. PN-EN 933-4 Badania geometrycznych właściwości kruszyw – Część 4: Oznaczanie kształtu ziaren – Wskaźnik kształtu
8. PN-EN 933-5 Badania geometrycznych właściwości kruszyw – Oznaczanie procentowej zawartości ziaren o powierzchniach powstałych w wyniku przekruszenia lub łamania kruszyw grubych

9. PN-EN 933-6 Badania geometrycznych właściwości kruszyw – Część 6: Ocena właściwości powierzchni – Wskaźnik przepływu kruszywa
10. PN-EN 933-9 Badania geometrycznych właściwości kruszyw – Ocena zawartości drobnych cząstek – Badania błękitem metylenowym
11. PN-EN 933-10 Badania geometrycznych właściwości kruszyw – Część 10: Ocena zawartości drobnych cząstek – Uziarnienie wypełniaczy (przesiewanie w strumieniu powietrza)
12. PN-EN 1097-2 Badania mechanicznych i fizycznych właściwości kruszyw – Metod odporności na rozdrabnianie
13. PN-EN 1097-3 Badania mechanicznych i fizycznych właściwości kruszyw – Oznaczanie gęstości nasypowej i jamistości
14. PN-EN 1097-4 Badania mechanicznych i fizycznych właściwości kruszyw – Część 4: Oznaczanie pustych przestrzeni suchego, zagęszczonego wypełniacza
15. PN-EN 1097-5 Badania mechanicznych i fizycznych właściwości kruszyw – Część 5: Oznaczanie zawartości wody przez suszenie w suszarce z wentylacją
16. PN-EN 1097-6 Badania mechanicznych i fizycznych właściwości kruszyw – Część 6: Oznaczanie gęstości ziaren i nasiąkliwości
17. PN-EN 1097-7 Badania mechanicznych i fizycznych właściwości kruszyw – Część 7: Oznaczanie gęstości wypełniacza – Metoda piknometryczna
18. PN-EN 1097-8 Badania mechanicznych i fizycznych właściwości kruszyw – Część 8: Oznaczanie polerowalności kamienia
19. PN-EN 1367-1 Badania właściwości cieplnych i odporności kruszyw na działanie czynników atmosferycznych – Część 1: Oznaczanie mrozoodporności
20. PN-EN 1367-3 Badania właściwości cieplnych i odporności kruszyw na działanie czynników atmosferycznych – Część 3: Badanie bazaltowej zgorzeli słonecznej metodą gotowania
21. PN-EN 1426 Asfalty i produkty asfaltowe – Oznaczanie penetracji igłą
22. PN-EN 1427 Asfalty i produkty asfaltowe – Oznaczanie temperatury mięknięcia – Metoda Pierścieni i Kula
23. PN-EN 1428 Asfalty i lepiszcza asfaltowe – Oznaczanie zawartości wody w emulsjach asfaltowych – Metoda destylacji azeotropowej
24. PN-EN 1429 Asfalty i lepiszcza asfaltowe – Oznaczanie pozostałości na sicie emulsji asfaltowych oraz trwałości podczas magazynowania metodą pozostałości na sicie

- | | | |
|-----|----------------|---|
| 25. | PN-EN 1744-1 | Badania chemicznych właściwości kruszyw – Analiza chemiczna |
| 26. | PN-EN 1744-4 | Badania chemicznych właściwości kruszyw – Część 4: Oznaczanie podatności wypełniaczy do mieszanek mineralno-asfaltowych na działanie wody |
| 27. | PN-EN 12591 | Asfalty i produkty asfaltowe – Wymagania dla asfaltów drogowych |
| 28. | PN-EN 12592 | Asfalty i produkty asfaltowe – Oznaczanie rozpuszczalności |
| 29. | PN-EN 12593 | Asfalty i produkty asfaltowe – Oznaczanie temperatury łamliwości Fraassa |
| 30. | PN-EN 12606-1 | Asfalty i produkty asfaltowe – Oznaczanie zawartości parafiny – Część 1: Metoda destylacyjna |
| 31. | PN-EN 12607-1 | Asfalty i produkty asfaltowe – Oznaczanie odporności na twardnienie pod wpływem ciepła i powietrza – Część 1: Metoda RTFOT |
| | i | |
| | PN-EN 12607-3 | Jw. Część 3: Metoda RFT |
| 32. | PN-EN 12697-6 | Mieszanki mineralno-asfaltowe – Metody badań mieszanek mineralno-asfaltowych na gorąco – Część 6: Oznaczanie gęstości objętościowej metodą hydrostatyczną |
| 33. | PN-EN 12697-8 | Mieszanki mineralno-asfaltowe – Metody badań mieszanek mineralno-asfaltowych na gorąco – Część 8: Oznaczanie zawartości wolnej przestrzeni |
| 34. | PN-EN 12697-11 | Mieszanki mineralno-asfaltowe – Metody badań mieszanek mineralno-asfaltowych na gorąco – Część 11: Określenie powiązania pomiędzy kruszywem i asfaltem |
| 35. | PN-EN 12697-12 | Mieszanki mineralno-asfaltowe – Metody badań mieszanek mineralno-asfaltowych na gorąco – Część 12: Określanie wrażliwości na wodę |
| 36. | PN-EN 12697-13 | Mieszanki mineralno-asfaltowe – Metody badań mieszanek mineralno-asfaltowych na gorąco – Część 13: Pomiar temperatury |
| 37. | PN-EN 12697-18 | Mieszanki mineralno-asfaltowe – Metody badań mieszanek mineralno-asfaltowych na gorąco – Część 18: Spływanie lepiszcza |
| 38. | PN-EN 12697-22 | Mieszanki mineralno-asfaltowe – Metody badań mieszanek mineralno-asfaltowych na gorąco – Część 22: Koleinowanie |
| 39. | PN-EN 12697-27 | Mieszanki mineralno-asfaltowe – Metody badań mieszanek mineralno-asfaltowych na gorąco – Część 27: Pobieranie próbek |
| 40. | PN-EN 12697-36 | Mieszanki mineralno-asfaltowe – Metody badań mieszanek mineralno-asfaltowych na gorąco – Część 36: Oznaczanie grubości |

		nawierzchni asfaltowych
41.	PN-EN 12846	Asfalty i lepiszcza asfaltowe – Oznaczenie czasu wypływu emulsji asfaltowych lepkościomierzem wypływowym
42.	PN-EN 12847	Asfalty i lepiszcza asfaltowe – Oznaczenie sedymentacji emulsji asfaltowych
43.	PN-EN 12850	Asfalty i lepiszcza asfaltowe – Oznaczenie wartości pH emulsji asfaltowych
44.	PN-EN 13043	Kruszywa do mieszanek bitumicznych i powierzchniowych utwaleń stosowanych na drogach, lotniskach i innych powierzchniach przeznaczonych do ruchu
45.	PN-EN 13074	Asfalty i lepiszcza asfaltowe – Oznaczenie lepiszczy z emulsji asfaltowych przez odparowanie
46.	PN-EN 13075-1	Asfalty i lepiszcza asfaltowe – Badanie rozpadu – Część 1: Oznaczenie indeksu rozpadu kationowych emulsji asfaltowych, metoda z wypełniaczem mineralnym
47.	PN-EN 13108-1	Mieszanki mineralno-asfaltowe – Wymagania – Część 1: Beton Asfaltowy
48.	PN-EN 13108-20	Mieszanki mineralno-asfaltowe – Wymagania – Część 20: Badanie typu
49.	PN-EN 13179-1	Badania kruszyw wypełniających stosowanych do mieszanek bitumicznych – Część 1: Badanie metodą Pierścienia i Kuli
50.	PN-EN 13179-2	Badania kruszyw wypełniających stosowanych do mieszanek bitumicznych – Część 2: Liczba bitumiczna
51.	PN-EN 13398	Asfalty i lepiszcza asfaltowe – Oznaczenie nawrotu sprężystego asfaltów modyfikowanych
52.	PN-EN 13399	Asfalty i lepiszcza asfaltowe – Oznaczenie odporności na magazynowanie modyfikowanych asfaltów
53.	PN-EN 13587	Asfalty i lepiszcza asfaltowe – Oznaczenie ciągliwości lepiszczy asfaltowych metodą pomiaru ciągliwości
54.	PN-EN 13588	Asfalty i lepiszcza asfaltowe – Oznaczenie kohezji lepiszczy asfaltowych metodą testu wahadłowego
55.	PN-EN 13589	Asfalty i lepiszcza asfaltowe – Oznaczenie ciągliwości modyfikowanych asfaltów – Metoda z duktylometrem
56.	PN-EN 13614	Asfalty i lepiszcza asfaltowe – Oznaczenie przyczepności emulsji bitumicznych przez zanurzenie w wodzie – Metoda z kruszywem
57.	PN-EN 13703	Asfalty i lepiszcza asfaltowe – Oznaczenie energii deformacji
58.	PN-EN 13808	Asfalty i lepiszcza asfaltowe – Zasady specyfikacji kationowych emulsji asfaltowych

- 59. PN-EN 14023 Asfalty i lepiszczta asfaltowe – Zasady specyfikacji asfaltów modyfikowanych polimerami
- 60. PN-EN 14188-1 Wypełniacze złączy i zalewy – Część 1: Specyfikacja zalew na gorąco
- 61. PN-EN 14188-2 Wypełniacze złączy i zalewy – Część 2: Specyfikacja zalew na zimno
- 62. PN-EN 22592 Przetwory naftowe – Oznaczanie temperatury zapłonu i palenia – Pomiar metodą otwartego tygla Clevelanda
- 63. PN-EN ISO 2592 Oznaczanie temperatury zapłonu i palenia – Metoda otwartego tygla Clevelanda

11.3 Wymagania techniczne (rekomendowane przez Ministra Infrastruktury)

- 64. Kruszywa do mieszanek mineralno-asfaltowych i powierzchniowych utwaleń na drogach krajowych - WT-1 2014 - Kruszywa – Wymagania techniczne. Załącznik do Zarządzenia Generalnego Dyrektora Dróg Krajowych i Autostrad nr 46 z dnia 25 września 2014 r. i nr 8 z dnia 9 maja 2016 r
- 65. Nawierzchnie asfaltowe na drogach krajowych - WT-2 2014 – część I - Mieszanki mineralno-asfaltowe. Wymagania Techniczne. Załącznik do Zarządzenia nr 54 Generalnego Dyrektora Dróg Krajowych i Autostrad z dnia 18 listopada 2014 roku zmieniającego zarządzenie w sprawie stosowania wymagań technicznych na drogach krajowych dotyczących mieszanek mineralno-asfaltowych.
- 66. Nawierzchnie asfaltowe na drogach krajowych - WT-2 2016 – część II - Wykonanie warstw nawierzchni asfaltowych. Wymagania Techniczne. Załącznik do Zarządzenia nr 7 Generalnego Dyrektora Dróg Krajowych i Autostrad z dnia 9 maja 2016 roku zmieniającego zarządzenie w sprawie stosowania wymagań technicznych na drogach krajowych dotyczących mieszanek mineralno-asfaltowych

11.4 Inne dokumenty

- 67. Rozporządzenie Ministra Transportu i Gospodarki Morskiej z dnia 2 marca 1999 r. w sprawie warunków technicznych, jakim powinny odpowiadać drogi publiczne i ich usytuowanie (Dz.U. nr 43, poz. 430)
- 68. Katalog typowych konstrukcji nawierzchni podatnych i półsztywnych. Załącznik do Zarządzenia nr 31 Generalnego Dyrektora Dróg Krajowych i Autostrad z dnia 16 czerwca 2014 r.

**ST- D -06.05.01 - STABILIZACJA POPIOŁOWO
ŻUŻŁOWA**

1. Przedmiot ST

Przedmiotem niniejszej specyfikacji technicznej są wymagania dotyczące wykonania i odbioru robót związanych z wykonywaniem wzmocnienia podłoża za pomocą stabilizacji oraz podbudowy z mieszanki popiołowo- żużlowo- cementowej zwanej dalej *Ekostabilizacją i Ekopodbudową*

1.1 Zakres stosowania ST

Specyfikacje Techniczne (ST) stanowią część Specyfikacji Istotnych Warunków Zamówienia (SIWZ), które należy odnieść do zlecenia i wykonania Robót związanych z zadaniem pn: (nazwę projektu podano w stopce strony) w zakresie zgodnym z Dokumentacją Projektową oraz z wymaganiami szczegółowymi zawartymi w pozostałych ST. Specyfikacje Techniczne uwzględniają obowiązujące normy państwowe, instrukcje i przepisy stosujące się do Robót.

1.2 Określenia podstawowe

1.3.1. Ekostabilizacja - jedna lub dwie warstwy zagęszczonej mieszanki, która po stwardnieniu poprawia właściwości fizykochemiczne oraz nośne podłoża, służąca do przenoszenia obciążeń od ruchu na drodze a jej wytrzymałość po 28 dniach wiązania wynosi w zależności od klasy *Ekostabilizacji* od 0,5 do 2,5 MPa oraz *Ekopodbudowy* od 2,5- 5,0 Mpa zgodnie z wymaganiami określonymi w normie PN-S-96012

1.3.2. Grunt stabilizowany wielkopieczowym żużlem granulowanym - mieszanka żużlowo-gruntowa zagęszczona i stwardniała w wyniku ukończenia procesu wiązania wielkopieczowego żużla granulowanego.

1.3.3. Stabilizacja gruntu lub kruszywa wielkopieczowym żużlem granulowanym - proces technologiczny polegający na zmieszaniu rozdrobnionego gruntu lub kruszywa z optymalną ilością wielkopieczowego żużla granulowanego, aktywizatora i wody oraz zagęszczeniu wytworzonej mieszanki.

1.3.4. Pozostałe określenia są zgodne z obowiązującymi, odpowiednimi polskimi normami i z definicjami podanymi w ST D-M-00.00.00 „Wymagania ogólne” pkt 1.4.

1.3 Ogólne wymagania dotyczące robót

Ogólne wymagania dotyczące robót podano w ST 00.00.00 „Wymagania ogólne” pkt 1.5.

2. MATERIAŁY

2.1 Surowce do produkcji stabilizacji i podbudowy.

Głównym surowcem Ekostabilizacji i ekopodbudowy jest mieszanka popiołowo-żużłowa pochodząca z elektrociepłowni, zgromadzona na suchym składowisku nadpoziomowym. Charakteryzuje się ona własnym potencjałem zestalającym i właściwościami wiążącymi, co przy określonych możliwościach wykorzystania ma decydującą rolę. Podstawowe parametry mieszanki popiołowo-żużłowej przedstawia *tabela nr 2*.

Własności zestalające popioło-żużli polegają ą w istocie na ich właściwościach pucolanowych. Podczas zagęszczania tej mieszanki z cementem przy udziale wody w określonej ilości zachodzą reakcje pomiędzy minerałami krzemianowymi (pucolanami) a związkami wapnia. Popioły i żużle są z natury materiałami o charakterze alkalicznym, związanym z zawartością związków wapna. Pod tym względem są one podobne do tradycyjnych spoiw, czyli cementu i wapna, dlatego też oddziaływanie na środowisko i uwarunkowania BHP są takie same jak przy stosowaniu tradycyjnych spoiw budowlanych.

Tabela 2. Zestawienie cech fizykochemicznych mieszaniny popiołowo-żuźlowej ze składowiska elektrociepłowni

Lp.	Cecha	Wynik badania
1.	Wskaźnik piaskowy, Wp	28-30
2.	Wilgotność naturalna, %	25 - 33
3.	Wilgotność optymalna, %	32,5
4.	Kapilarność bierna, m	1,0
5.	Wskaźnik CBR, %	15 - 25
6.	Straty prażenia, %	9,9
7.	Odczyn pH	>8
8.	SiO ₂ , %	43,7
	Al ₂ O ₃ , %	23,5
	Fe ₂ O ₃ , %	8,42
	CaO, %	3,36
	MgO, %	1,96
	Na ₂ O, %	0,93
	SO ₃ , %	0,5 - 0,9

2.2 Podbudowy i stabilizacje na bazie mieszaniny popiołowo-żuźlowej

Wymagane wytrzymałości na ściskanie Ekostabilizacji i Ekopodbudowy oraz wymagane wskaźniki mrozoodporności próbek w zależności od rodzaju warstwy w konstrukcji nawierzchni drogowej podano w tablicy nr 3 zgodnie z PN-S-96012

Tablica nr 3.

Lp.	Rodzaj warstwy w konstrukcji nawierzchni drogowej	Wytrzymałość na ściskanie próbek nasyconych wodą (MPa)		Współczynnik mrozoodporności (k)
		R7	R28	
1.	Podbudowa zasadnicza nawierzchni drogowej obciążonej ruchem kategorii KR1 lub podbudowa pomocnicza nawierzchni drogowej obciążonej ruchem kategorii KR od 2 do 6	Od 1,6 do 2,2	Od 2,5 do 5,0	0,7
2.	Górna część warstwy ulepszonego podłoża gruntowego co najmniej 10cm w przypadku budowy nawierzchni dróg obciążonych ruchem kategorii KR5 i KR6 lub górna część warstwy ulepszenia słabego podłoża z gruntów wątpliwych oraz wysadzinowych	Od 1,0 do 1,6	Od 1,5 do 2,5	0,6
3.	Dolna część warstwy ulepszonego podłoża gruntowego w przypadku posadowienia konstrukcji nawierzchni na podłożu z gruntów wrażliwych na działanie mrozu i wody (wątpliwych i wysadzinowych)		od 0,5 do 1,5	0,6

2.3 Woda

Woda stosowana do stabilizacji i ewentualnie do pielęgnacji powinna odpowiadać wymaganiom PN-B-32250. Bez badań można stosować wodę wodociągową.

3. SPRZĘT

Do rozgarniania i wstępnego rozprowadzania wilgotnych mieszanek dostarczonych samochodami samowyladowczymi stosuje się sprzęt; spycharki, równiarki, rozściełacze, koparko-ładowarki z szerokim lemieszem. Do zagęszczenia zasadniczego i końcowego stosuje się sprzęt ciężki w postaci walców wibracyjnych, ogumionych oraz ręcznych ciężkich płyt wibracyjnych. W przypadku konieczności pielęgnacji przesuszonej warstwy stosuje się zraszarki. Przed wyjazdem pojazdów z terenu budowy konieczne jest umycie kół przed wyjazdem na drogi publiczne.

4. TRANSPORT

Gotowa wilgotna mieszanka popiołowo-żużlowo (Ekostabilizacja i Ekopodbudowa) przewożona samochodami samowyladowczymi powinna być zabezpieczona przed nadmiernym przesuszaniem lub opadami atmosferycznymi plandekami lub żaluzjami.

5. WYKONANIE ROBÓT

5.1 Ogólne zasady wykonania robót

Materiał należy układać mechanicznie. Grubość układanej warstwy powinna być taka, aby zapewnić uzyskanie wymaganej grubości warstwy po zagęszczeniu. Zagęszczenie i profilowanie mieszanki powinno być zakończone w dniu jej przywiezienia na budowę. Należy wykonać wstępne zagęszczenie sprzętem lekkim a następnie zasadnicze zagęszczenie sprzętem ciężkim; walce wibracyjne (2-3 przejazdy) lub ciężkie płyty wibracyjne (4 przejazdy).

Nie należy pozostawiać niezagęszczonej warstwy Ekostabilizacji, na dzień następny.

Konieczne jest zabezpieczenie górnej powierzchni mieszanki przed działaniem warunków atmosferycznych. W przypadku długotrwałych opadów atmosferycznych należy przerwać układanie lub układanie, gdy wilgotność przekroczy optymalną o 5%. Wznowienie układania lub zagęszczania może mieć miejsce po ustaniu opadów i przeschnięciu warstwy do wilgotności zbliżonej do optymalnej. Skład mieszanki dobrany jest w wytwórni i zapewnia jej jednorodność, dlatego nie wolno mieszać mieszanki na miejscu z gruntem, piaskiem, wapnem, cementem lub popiołem lotnym.

Specjalną uwagę należy poświęcić zagęszczaniu mieszanki w sąsiedztwie spoin roboczych podłużnych i poprzecznych oraz wszelkich urządzeń obcych. Wszelkie miejsca luźne, rozsegregowane, spękane podczas zagęszczania lub w inny sposób wadliwe, muszą być naprawione przez zerwanie wadliwej warstwy na pełną jej grubość, a następnie wbudowanie nowej mieszanki o odpowiednim składzie i wilgotności.

Po zakończeniu prac na na działce roboczej, należy zadbać o jej pielęgnację ekostabilizacji i ekopodbudowy poprzez;

- zraszanie wodą,
- przykrycie warstwą piasku lub mieszanki kamiennej,
- przykrycie geowłókniną nasączoną wodą lub folią budowlaną.

5.2 Warunki przystąpienia do robót

Mieszanią popiołowo-żużlową nie może być wbudowywana gdy podłoże jest zamrożone oraz podczas silnych opadów atmosferycznych. Nie należy rozpoczynać układania mieszanin popiołowo-żużlowych jeżeli prognozy meteorologiczne wskazują na możliwy spadek temperatury poniżej 0°C w czasie najbliższych 3 dni.

5.3 Skład mieszaniny popiołowo-żużlowej

Ekostabilizacja może być wytwarzana wyłącznie przy zastosowaniu technologii mieszania w wytwórniach stacjonarnych. Mieszanki zgodnie z recepturami IBDiM oraz PWR powinny być przygotowywane na węźle sterowanym komputerowo, posiadającym system

pomiaru wilgotności składników mieszanki oraz wyrobów gotowych. Dozowanie składników powinno odbywać się w systemie wagowym. Dodatki ulepszące powinny być dozowane w miarę potrzeb i ustaleń laboratoryjnych.

5.4 Grubość warstwy

Grubość warstwy Ekostabilizacji i Ekopodbudowy powinna mieścić się w zakresie 15 - 30 cm. W przypadku zastosowania grubości powyżej 30 cm mieszankę należy układać odpowiednio warstwami.

5.5 Spoiny robocze

W miarę możliwości należy unikać podłużnych spoin roboczych, poprzez wykonanie warstwy na całej szerokości.

Jeśli jest to niemożliwe, przy nowej wykonywanej warstwie, przed wykonaniem kolejnego pasa należy pionową krawędź istniejącego pasa odciąć ręcznie lub mechanicznie i zwilżyć wodą. Jeżeli w niżej położonej warstwie podbudowy występują spoiny robocze, to spoiny w warstwie leżącej wyżej powinny być względem nich przesunięte o co najmniej 50cm.

5.6 Ruch technologiczny

Nie dopuszcza się prowadzenia ruchu technologicznego ciężkiego na ekostabilizacji i ekopodbudowie do czasu osiągnięcia odpowiedniej wytrzymałości. Jeżeli jednak taka konieczność nastąpi, należy unikać gwałtownych ruchów pojazdów, skręcania kół w miejscu gdyż może wpłynąć to na zniszczenie górnej warstwy dojrzewającej jeszcze mieszanki. W celu uniknięcia usterek należy ułożyć warstwę ochronną, np. mieszankę kamienną grubości 10 cm.

6. KONTROLA JAKOŚCI ROBÓT

6.1 Ogólne zasady kontroli jakości robót, badania i pomiarów przedstawiono w tabeli 4 i 5.

Tabela nr 4. Częstotliwość badań i pomiarów

Lp.	Wyszczególnienie badań	Częstotliwość badań	
		Minimalna liczba badań na dziennej działce roboczej	Maksymalna powierzchnia podbudowy lub ulepszonego podłoża przypadająca na jedno badanie
1	Uziarnienie mieszanki gruntu lub kruszywa	2	600 m ²
2	Wilgotność mieszanki gruntu lub kruszywa ze spoiwem		
3	Rozdrobnienie gruntu (tylko dla gruntów spoistych)		
4	Zagęszczenie warstwy		
5	Grubość stabilizacji lub podbudowy	3	400 m ²
6	Wytrzymałość na ściskanie <input type="checkbox"/> 7 i 28-dniowa przy stabilizacji cementem i wapnem <input type="checkbox"/> 14 i 42-dniowa przy stabilizacjach i podbudowach z mieszanek popiołowo-żużlowo-cementowych	6 próbek	6 próbek 400 m ²

7	Mrozoodporność	przy projektowaniu i w przypadkach wątpliwych
8	Badanie spoiw: <input type="checkbox"/> cementu, <input type="checkbox"/> mieszaniny popiołowo-żużlowej	przy projektowaniu składu mieszanki i przy każdej zmianie
9	Badanie wody	dla każdego wątpliwego źródła
10	Badanie właściwości gruntu lub kruszywa	dla każdej partii i przy każdej zmianie rodzaju gruntu lub kruszywa
11	Wskaźnik nośności CBR	w przypadkach wątpliwych i na zlecenie Inżyniera

Tabela nr 5. Częstotliwość oraz zakres badań i pomiarów dotyczących cech geometrycznych Ekostabilizacji, Ekopodbudowy

Lp.	Wyszczególnienie badań i pomiarów	Minimalna częstotliwość badań i pomiarów
1.	Szerokość	10 razy na 1 km
2.	Równość podłużna	w sposób ciągły planografem albo co 20 m łata na każdym pasie ruchu
3.	Równość poprzeczna	10 razy na 1 km
4.	Spadki poprzeczne *)	10 razy na 1 km
5.	Rzędne wysokościowe	co 100 m
6.	Ukształtowanie osi w planie *)	
7.	Grubość Ekostabilizacji, Ekopodbudowy	w 3 punktach, lecz nie rzadziej niż raz na 2000 m ²

*) Dodatkowe pomiary spadków poprzecznych i ukształtowania osi w planie należy wykonać w punktach głównych łuków poziomych.

7. ODBIÓR ROBÓT

7.1 Ogólne zasady odbioru robót

Ogólne zasady odbioru Robót podano w ST- 00.00. „Wymagania ogólne”.

7.2 Sposób odbioru robót

Odbioru dokonuje Inżynier na podstawie wyników badań Wykonawcy i oględzin warstwy.

W przypadku niezgodności wykonania robót z Dokumentacją Projektową, Wykonawca jest zobowiązany do ich poprawy na własny koszt.

8. PODSTAWA PŁATNOŚCI

8.1 Ogólne ustalenia dotyczące podstawy płatności

Ogólne ustalenia dotyczące podstawy płatności podano w ST- 00.00.. „Wymagania ogólne”.

8.2 Cena jednostki obmiarowej

Cena za metr kwadratowy (m²) wykonanego i odebranego oczyszczenia i skropienia warstw konstrukcyjnych po dokonaniu odbioru robót wg punktu 8 obejmuje:

- zakup i dostarczenie wszystkich niezbędnych materiałów,

- mechaniczne oczyszczenie warstwy konstrukcyjnej,
- zakup i transport lepiszcza,
- skropienie powierzchni warstwy lepiszczem,
- uporządkowanie terenu robót,
- przeprowadzenie pomiarów i badań laboratoryjnych wymaganych w ST.

8.3 Normy

Polskie Normy powołane w WT-3

PN-EN-450:1998 Popiół Lotny do betonu

8.4 Inne dokumenty

WT-5 – Wymagania Techniczne 2010 - Mieszanki związane spoiwem hydraulicznym

ST-07.01.01 RURY OCHRONNE

1. WSTĘP

1.1 Przedmiot ST

ST obejmuje wszystkie roboty związane z wykonaniem, kontrolą i odbiorem robót związanych z zabezpieczeniem podziemnych sieci uzbrojenia terenu za pomocą rur ochronnych

1.2 Zakres stosowania ST

Specyfikacje Techniczne (ST) stanowią część Specyfikacji Istotnych Warunków Zamówienia (SIWZ), które należy odnieść do zlecenia i wykonania Robót związanych z zadaniem pn: (nazwę projektu podano w stopce strony) w zakresie zgodnym z Dokumentacją Projektową oraz z wymaganiami szczegółowymi zawartymi w pozostałych ST. Specyfikacje Techniczne uwzględniają obowiązujące normy państwowe, instrukcje i przepisy stosujące się do Robót.

1.3 Zakres robót objętych ST

Ustalenia zawarte w niniejszej specyfikacji dotyczą zasad prowadzenia robót związanych z wykonaniem:

- Rur ochronnych dwudzielnych dla poziomego uzbrojenia (sieci)

2. MATERIAŁY

Materiałami stosowanymi do ww. robót są:

- Rury ochronne dwudzielne, z tworzywa sztucznego PEHD PS160,
- Rury ochronne dwudzielne, z tworzywa sztucznego PEHD PS110,
- Płozy dystansowe np. systemu RACI
- Piasek na zasypki wg PN-S-11113:1996 Kruszywo mineralne. Kruszywo naturalne do nawierzchni drogowych. Piasek.
- Kruszywo naturalne na zasypkę wykopu zgodnie z ST 03.03.01. „Zasypanie wykopów”
- Inne materiały pomocnicze

3. SPRZĘT

Wykonawca przystępujący do wykonania zadania powinien wykazać się możliwością korzystania z następującego sprzętu:

- koparek,
- samochodów samowładowczych,
- spawarek,
- drobnego sprzętu pomocniczego do robót ręcznych,
- zagęszczarek.

4. TRANSPORT.

Materiały można przewozić dowolnymi środkami transportu w warunkach zabezpieczających je przed przemieszczaniem się (rury) oraz w warunkach zabezpieczających je przed zanieczyszczeniem i zmieszaniem z innymi asortymentami (kruszywo).

5. WYKONANIE ROBÓT

5.1 Ogólne zasady wykonania robót

Wszelkie prace ziemne w rejonie uzbrojenia podziemnego należy prowadzić pod odpłatnym nadzorem przedstawiciela Właściciela zabezpieczanego przewodu. Koszty związane z nadzorem ponosi Wykonawca robót i mają być wliczone w cenę kontraktową.

Ponadto przed przystąpieniem do zasadniczych robót należy wykonać przekop kontrolny celem sprawdzenia rzeczywistej średnicy zabezpieczanych przewodów i ewentualnie dokonać zmiany średnicy rury ochronnej.

5.2 Wykopy

Wykopy należy prowadzić z użyciem sprzętu mechanicznego oraz ręcznego w bezpośredniej bliskości przewodów na zasadach określonych w ST 03.02.01. „Roboty ziemne”.

5.3 Zakładanie rur ochronnych

Na istniejące przewody należy nałożyć płozy dystansowe. Dalej na istniejące przewody i płozy dystansowe należy nałożyć odpowiednio przygotowane połówki rur ochronnych. Rury ochronne od spodu podeprzeć klockami betonowymi lub drewnianymi. Następnie należy nałożyć górne części rur ochronnych i połączyć je ze sobą na zatrzask.

Przewody nowych sieci należy przełożyć przez „całe” rury ochronne.

Końce rur ochronnych należy zaślepić i uszczelnić pianką poliuretanową na szerokości min. 30cm.

5.4 Zasypanie wykopu

Wykop należy zasypywać drobną pospółką do głębokości spodu konstrukcji nawierzchni. Wskaźnik zagęszczenia na powierzchni koryta ulicy $I_s > 0,98$ lub $E_2 > 45\text{MPa}$.

5.5 Taśma ostrzegawcza

W trakcie zasypywania wykopu na głębokości 20-25cm od poziomu przewodu należy ułożyć taśmę ostrzegawczą z PCV o szerokości min. 20cm. Kolor taśmy ma być zgodny z rodzajem zabezpieczanego przewodu i wynika z przepisów szczególnych.

6. KONTROLA JAKOŚCI ROBÓT

Kontrola polega na sprawdzeniu jakości wykonania zabezpieczenia tj.:

- Montażu rur ochronnych,
- Wykonaniu podsypki oraz zasypki rur.

7. OBMIAR ROBÓT

Jednostką obmiarową robót jest [mb] dla rur ochronnych.

8. ODBIÓR ROBÓT

Odbiór robót powinien być przeprowadzony w czasie umożliwiającym wykonanie ewentualnych napraw wadliwie wykonanych elementów nawierzchni bez hamowania postępu robót. Odbiorowi podlega:

- zamontowanie rur ochronnych,
- zagęszczenie zasypki z gruntu rodzimego na powierzchni koryta.

9. PODSTAWA PŁATNOŚCI

Cena jednostkowa 1 metra bieżącego [mb] zamontowania rur ochronnych obejmuje:

- roboty pomiarowe i przygotowawcze,
- przekop kontrolny,
- dostarczenie materiału i sprzętu,
- wykonanie wykopu z wywiezieniem nadmiaru gruntu na odkład,
- przygotowanie rur ochronnych,
- założenie rur ochronnych wraz z uszczelnieniem,
- ułożenie taśm ostrzegawczych,
- wykonanie zasypki przewodów wraz z zagęszczeniem,
- koszty nadzoru przedstawiciela Właściciela zabezpieczanej sieci,

- pomiary i badania wymagane ST.

10. PRZEPISY ZWIĄZANE

- PN-S-02205:1998 Drogi samochodowe. Roboty ziemne. Wymagania i badania

**ST D - 08.01.01 REGULACJA WYSOKOŚCIOWA
WŁAZÓW, KRATEK WPUSTÓW ULICZNYCH
ORAZ SKRZYNEK UZBROJENIA PODZIEMNEGO**

1. WSTĘP

1.1 Przedmiot ST

Przedmiotem niniejszej szczegółowej specyfikacji technicznej są wymagania dotyczące wykonania i odbioru robót związanych z wykonywaniem regulacji pionowej włączów kanalizacyjnych, krat żeliwnych wpustów deszczowych oraz skrzynek uzbrojenia podziemnego

1.2 Zakres stosowania ST

Specyfikacje Techniczne (ST) stanowią część Specyfikacji Istotnych Warunków Zamówienia (SIWZ), które należy odnieść do zlecenia i wykonania Robót związanych z zadaniem pn: (nazwę projektu podano w stopce strony) w zakresie zgodnym z Dokumentacją Projektową oraz z wymaganiami szczegółowymi zawartymi w pozostałych ST. Specyfikacje Techniczne uwzględniają obowiązujące normy państwowe, instrukcje i przepisy stosujące się do Robót.

1.3 Zakres robót objętych ST

Ustalenia zawarte w niniejszej specyfikacji dotyczą zasad prowadzenia robót związanych z wykonaniem i odbiorem przypowierzchniowej regulacji pionowej uszkodzonych studzienek kanalizacyjnych (np. studzienek rewizyjnych, wpustów ulicznych).

1.4 Określenia podstawowe

Studzienka kanalizacyjna - urządzenie połączone z kanałem, przeznaczone do kontroli lub prawidłowej eksploatacji kanału.

Studzienka rewizyjna (kontrolna) - urządzenie do kontroli kanałów nieprzelazowych, ich konserwacji i przewietrzania.

Wpust uliczny (wpust ściekowy, studzienka ściekowa) - urządzenie do przejęcia wód opadowych z powierzchni i odprowadzenia poprzez przykanalik do kanalizacji deszczowej lub ogólnospławnej.

Właz studzienki - element żeliwny przeznaczony do przykrycia podziemnych studzienek rewizyjnych, umożliwiający dostęp do urządzeń kanalizacyjnych.

Kratka ściekowa - urządzenie, przez które wody opadowe przedostają się od góry do wpustu ulicznego.

Nasada (żeliwna) z wlewem bocznym (w krawężniku) - urządzenie, przez które wody opadowe przedostają się w płaszczyźnie krawężnika do wpustu ulicznego.

Pozostałe określenia podstawowe są zgodne z obowiązującymi, odpowiednimi polskimi normami i z definicjami podanymi w ST-00.00. „Wymagania ogólne” [1] pkt 1.4.

1.5 Ogólne wymagania dotyczące robót

Ogólne wymagania dotyczące robót podano w ST 00.00 „Wymagania ogólne” pkt 1.5.

2. MATERIAŁY

2.1 Ogólne wymagania dotyczące materiałów

Ogólne wymagania dotyczące materiałów, ich pozyskiwania i składowania, podano w ST 00.00 „Wymagania ogólne” pkt 2.

2.2 Materiały do wykonania regulacji pionowej krat żeliwnych oraz włączów kanałowych

Do regulacji pionowej włączów kanalizacyjnych oraz krat żeliwnych należy użyć istniejących elementów studni poprzez wysokościową regulację pierścieni odciążających. W celu regulacji pionowej należy pierścienie zdemontować oraz ponownie ułożyć podsypkę piaskową zagęszczoną do wymaganych parametrów. W przypadku konieczności należy przewidzieć zastosowanie dodatkowych pierścieni dystansowych – betonowych w celu podniesienia niwelety włazu. Włazy układać przy betonu C12/15 na mokro.

3. SPRZĘT

3.1 Ogólne wymagania dotyczące sprzętu

Ogólne wymagania dotyczące sprzętu podano w ST 00.00 „Wymagania ogólne” pkt 3.

3.2 Sprzęt do wykonania regulacji pionowej włączów i kratek

Wykonawca przystępujący do wykonania naprawy, powinien wykazać się możliwością korzystania z następującego sprzętu:

- młota pneumatycznego,
- sprężarki powietrza,
- dźwigu samochodowego,
- zagęszczarki wibracyjnej,
- sprzętu pomocniczego (szczotka, łopata, szablon, itp.).

4. TRANSPORT

4.1 Transport materiałów

Transport materiałów należy wykonywać zgodnie z zapisami w ST 00.00 „Wymagania ogólne” pkt 4.

5. WYKONANIE ROBÓT

5.1 Ogólne zasady wykonania robót

Ogólne zasady wykonania robót podano w ST 00.00 „Wymagania ogólne” pkt 5.

5.2 Regulacja pionowa włączów kanałowych oraz krat żeliwnych wpustów ulicznych.

Etapy wykonania regulacji pionowej:

- odkopanie włazu/kratki żeliwnej do poziomu posadowienia pierścienia odciążającego
- demontaż włazu/kratki żeliwnej wraz z kołnierzem
- demontaż pierścienia odciążającego
- wykonanie pomiarów wysokościowych
- dogęszczenie podsypki pod pierścieniem odciążającym
- posadowienie pierścienia odciążającego
- montaż włazu żeliwnego/kratki żeliwnej i obetonowanie betonem C12/15 na mokro
- po stwardnięciu i uzyskaniu odpowiedniej wytrzymałości betonu przystąpić do układania kolejnych warstw konstrukcji.

Uwaga!

Regulację pionową pierścieni odciążających należy wykonywać przed ułożeniem warstw bitumicznych. Montaż włazu żeliwnego/kratki żeliwnej należy wykonywać po ułożeniu dolnych warstw bitumicznych przed ułożeniem warstwy ściernalnej. Wykonawca jest zobowiązany do dokładnej regulacji wysokościowej urządzenia z uwzględnieniem niwelety zaprojektowanych warstw bitumicznych w promieniu 2m od środka włazu.

6. KONTROLA JAKOŚCI ROBÓT

6.1 Ogólne zasady kontroli jakości robót

Ogólne zasady kontroli jakości robót podano w ST 00.00 „Wymagania ogólne” pkt 6.

6.2 Badania przed przystąpieniem do robót

Przed przystąpieniem do robót Wykonawca powinien:

- uzyskać wymagane dokumenty, dopuszczające wyroby budowlane do obrotu i powszechnego stosowania (np. stwierdzenie o oznakowaniu materiału znakiem CE lub znakiem budowlanym B, certyfikat zgodności, deklarację zgodności, aprobatę techniczną, ew. badania materiałów wykonane przez dostawców itp.),

- przeprowadzić badania typu mieszanki MMA na zgodność niniejszą ST i przedstawić do akceptacji dla Przedstawiciela Zamawiającego
- ew. wykonać własne badania właściwości materiałów przeznaczonych do wykonania robót, określone przez Przedstawiciela Zamawiającego.

Wszystkie dokumenty oraz wyniki badań Wykonawca przedstawia Przedstawicielowi Zamawiającego do akceptacji.

6.3 Badania w czasie robót

Badania jakości montażu włazów i kratki wpustów deszczowych na zaprawie cementowej. Badaniu podlega sprawdzenie wysokościowe montażu włazu i kratki żeliwnej w odniesieniu do płaszczyzny nawierzchni bitumicznej ścieralnej.

Częstotliwość badań:

6.4 Częstotliwość badań

Każdy właz/kratka

6.5 Tolerancja

Maksymalnie 5mm w stosunku do niwelety nawierzchni ścieralnej bitumicznej. Pomiar wykonywać co najmniej 2m łata i klinem.

7. OBMIAR ROBÓT

7.1 Ogólne zasady obmiaru robót

Ogólne zasady obmiaru robót podano w ST 00.00 „Wymagania ogólne” pkt 7.

7.2 Jednostka obmiarowa

Jednostką obmiarową jest szt. (sztuka włazu/kratki żeliwnej)

8. ODBIÓR ROBÓT

Ogólne zasady odbioru robót podano w ST .00.00 „Wymagania ogólne” pkt 8.

Roboty uznaje się za wykonane zgodnie z dokumentacją projektową, ST i wymaganiami Przedstawiciela Zamawiającego, jeżeli wszystkie pomiary i badania z zachowaniem tolerancji według pkt 6.5 dały wyniki pozytywne.

Jeśli warunki umowy przewidują dokonywanie potrąceń, to Zamawiający może w razie niedotrzymania wartości dopuszczalnych dokonać takich potrąceń.

9. PODSTAWA PŁATNOŚCI

9.1 Ogólne ustalenia dotyczące podstawy płatności

Ogólne ustalenia dotyczące podstawy płatności podano w ST .00.00 „Wymagania ogólne” pkt 9.

9.2 Cena jednostki obmiarowej

Cena wykonania regulacji włazu kanałowego/kratki wpustu deszczowego obejmuje:

- prace pomiarowe i roboty przygotowawcze,
- oznakowanie robót,
- roboty rozbiórkowe,
- dostarczenie materiałów i sprzętu,
- wykonanie regulacji włazu/kratki,
- odwiezienie nieprzydatnych materiałów rozbiórkowych na składowisko,
- przeprowadzenie pomiarów i badań wymaganych w niniejszej specyfikacji technicznej,
- odwiezienie sprzętu.

9.3 Sposób rozliczenia robót tymczasowych i prac towarzyszących

Cena wykonania robót określonych niniejszą SST obejmuje:

- roboty tymczasowe, które są potrzebne do wykonania robót podstawowych, ale nie są przekazywane Zamawiającemu i są usuwane po wykonaniu robót podstawowych,
- prace towarzyszące, które są niezbędne do wykonania robót podstawowych, niezaliczane do robót tymczasowych, jak geodezyjne wytyczenie robót itd.

10. PRZEPISY ZWIĄZANE

10.1 Normy

- PN-EN 206:2014-04: Beton. Wymagania, właściwości, produkcja i zgodność
- PN-EN 1401-1:2009: Systemy przewodów rurowych z tworzyw sztucznych do podziemnego bezciśnieniowego odwadniania i kanalizacji -- Nieplastyfikowany poli(chlorek winylu) (PVC-U) -- Część 1: Specyfikacje rur, kształtek i systemu
- PN-EN 124:2000: Zwieńczenia wpustów i studzienek kanalizacyjnych do nawierzchni dla ruchu pieszego i kołowego -- Zasady konstrukcji, badania typu, znakowanie, sterowanie jakością
- PN-EN 1917:2004: Studzienki włączowe i niewłączowe z betonu niezbrojonego, z betonu zbrojonego włóknem stalowym i żelbetowe.
- PN-EN 12620+A1:2010: Kruszywa do betonu
- PN-EN 13043:2004: Kruszywa do mieszanek bitumicznych i powierzchniowych utwaleń stosowanych na drogach, lotniskach i innych powierzchniach przeznaczonych do ruchu
- PN-B-06050:1999 Geotechnika. Roboty ziemne. Wymagania ogólne.
- PN-EN 124:2000: Zwieńczenia wpustów i studzienek kanalizacyjnych do nawierzchni dla ruchu pieszego i kołowego -- Zasady konstrukcji, badania typu, znakowanie, sterowanie jakością

10.2 Inne dokumenty

- Rozporządzenie Ministra Transportu i Gospodarki Morskiej z dnia 2 marca 1999 r. w sprawie warunków technicznych, jakim powinny odpowiadać drogi publiczne i ich usytuowanie (Dz.U. nr 43, poz. 430)
- Katalog typowych konstrukcji nawierzchni podatnych i półsztywnych. Generalna Dyrekcja Dróg Publicznych – Instytut Badawczy Dróg i Mostów, Warszawa 1997

ST - 09.01.01 OŚWIETLENIE PARKINGU

1. WSTĘP

1.1 Przedmiot specyfikacji technicznej.

Przedmiotem niniejszej Specyfikacji Technicznej są wymagania dotyczące wykonania i odbioru robót związanych z wykonaniem instalacji elektrycznych inwestycji: „Przebudowa ul. Słowackiego”.

1.2 Zakres stosowania Specyfikacji Technicznej

Specyfikację Techniczną jako część Dokumentów Przetargowych i Umowy, należy odczytywać i rozumieć w odniesieniu do wykonania Robót opisanych w pkt. 1.1

1.3 Zakres robót objętych Specyfikacją Techniczną

Ustalenia zawarte w niniejszej specyfikacji dotyczą prowadzenia prac przy realizacji wykonania i odbioru robót elektrycznych dotyczących wykonania oświetlenia w okolicy ulicy Słowackiego.

Zakres obejmuje wykonanie:

- zakupu materiałów
- montaż słupów oświetlenia ulicznego
- montaż opraw ulicznych na słupach
- badań odbiorczych, pomiarów

1.4 Określenia podstawowe

Określenia podane w niniejszej ST są zgodne z obowiązującymi odpowiednimi Normami Technicznymi (PN i EN-PN), Specyfikacja Techniczna Wykonania i Odbioru Robót (STWiOR) i postanowieniami Umowy.

Słup oświetleniowy – podpora przeznaczona do podtrzymywania jednej lub więcej oprawy oświetleniowych która składa się z jednej lub więcej części: słupa, przedłużenia , wysięgnika.

Wysokość nominalna – odległość między punktem zamocowania oprawy a dolną płaszczyzną stopy służącej do przymocowania słupa do fundamentu.

Słup z wysięgnikiem - słup do podtrzymywania jednej lub kilku opraw za pośrednictwem wysięgników połączonych na stałe lub rozłącznie ze słupem.

Wysięgnik - element konstrukcyjny służący do zamocowania oprawy w określonej odległości od osi pionowej słupa, może być pojedynczy-jednoramienny, podwójny-dwuramienny, lub wieloramienny

Zasięg wysięgnika - pozioma odległość pomiędzy osią podłużną słupa a końcem wysięgnika

Mocowanie wysięgnika - element łączący na szczycie słupa służący do zamocowania wysięgnika , może mieć ten sam przekrój poprzeczny co słup.

Mocowanie oprawy - element łączący na końcu słupa lub wysięgnika służący do zamocowania oprawy. Może być na stałe połączony ze słupem lub wysięgnikiem.

Kąt mocowania oprawy - kąt między osią podłużną oprawy a poziomem

Drzwiczki słupowe - pokrywa zamykająca otwór w dolnej części słupa , zapewniająca dostęp do wnęki słupowej w której może być instalowane elektryczne wyposażenie słupa.

Fundament - element przeznaczony do posadowienia słupa oświetleniowego.

Otwór wejściowy kabla - otwór w fundamencie słupa służący do doprowadzenia kabla do wnęki słupowej.

Głębokość posadowienia – długość fundamentu poniżej przewidywanego poziomu gruntu.

Stopa słupa – płyta z otworem na wejście kabli, przyspawana do słupa, zapewniająca montaż słupa do fundamentu lub innej konstrukcji.

Oprawa oświetleniowa -urządzenie służące do rozsyłu, filtracji i przekształcania strumienia świetlnego jednego lub kilku źródeł światła, zawierające wszystkie elementy niezbędne do podtrzymania, mocowania i zabezpieczenia tych źródeł oraz zawierające w razie potrzeby obwody pomocnicze wraz z elementami niezbędnymi do ich podłączenia do sieci zasilającej.

Tabliczka bezpiecznikowa – element instalacji wyposażony w bezpieczniki oraz listwy zaciskowe łączący przewody oprawy oświetleniowej z zewnętrzną linią zasilającą.

Trasa kabla - pas terenu lub przestrzeni, w którym ułożone są jedna lub więcej linii kablowych.

Linie kablowe oświetleniowe – kable wielożyłowe wraz z osprzętem, ułożone na trasie od punktu zasilającego do odbiornika służąca do przesyłania energii elektrycznej oświetlenia ulicznego.

Napięcie znamionowe linii - napięcie międzyprzewodowe w przypadku prądu przemiennego, napięcie międzybiegunowe w przypadku prądu stałego, na które została zbudowana linia kablowa.

Osprzęt elektroenergetycznej linii kablowej - zestaw elementów służących do łączenia, zakańczania lub rozgałęziania linii kablowej.

Skrzyżowanie - miejsce na trasie linii kablowej, w którym rzut poziomy linii kablowej przecina rzut poziomy innej linii kablowej lub innego urządzenia uzbrojenia terenu (rurociągu, gazociągu, drogi, toru kolejowego itp.).

Zbliżenie - miejsce na trasie linii kablowej, w którym linia ta przebiega wzdłuż trasy innego urządzenia uzbrojenia terenu.

Nadmierne zbliżenie - miejsce, w którym odległość trasy linii kablowej od przebiegających w pobliżu urządzeń jest mniejsza niż dopuszczalna odnośnymi przepisami.

Odległość skrzyżowania - odległość pomiędzy krzyżującymi się urządzeniami mierzona w rzucie pionowym urządzeń od dolnej krawędzi urządzenia położonego wyżej do górnej krawędzi urządzenia położonego niżej.

Ogranicznik przepięć – przyrząd służący do ograniczenia wartości szczytowej przepięć udarowych pochodzenia atmosferycznego i zapewniający przerwanie prądu zwarciovego przy napięciu

Uziom - przedmiot lub zespół przedmiotów umieszczonych w gruncie, tworzący elektryczne połączenie przewodzące z gruntem

1.5 Ogólne wymagania dotyczące robót.

Ogólne wymagania dotyczące robót podano w ST 00.00 „Wymagania ogólne”. Budowa powinna odbywać się na podstawie aktualnej Dokumentacji Projektowej, sporządzonej w oparciu o ogólne obowiązujące zasady, lecz z uwzględnieniem specyfiki stosowanych materiałów, urządzeń.

W czasie realizacji należy uwzględnić również wytyczne i instrukcje montażowe opracowane przez producenta urządzeń, materiałów.

Wykonawca robót jest odpowiedzialny za jakość ich wykonania, za zgodność z Dokumentacją Projektową, Specyfikacją Techniczną, obowiązującymi normami oraz za zgodność z postanowieniami Umowy.

Dopuszcza się tylko takie odstępstwa od projektu, które nie naruszają postanowień norm, a są uzasadnione technicznie, uzgodnione z autorem projektu i są udokumentowane zapisem dokonany w dzienniku budowy lub innym równorzędnym dowodem.

2. MATERIAŁY

Materiały, elementy i urządzenia przeznaczone do robót powinny odpowiadać Polskim Normom, a w razie ich braku powinny posiadać aprobaty techniczne dopuszczające do stosowania w budownictwie. Materiałami stosowanymi przy wykonaniu robót będących przedmiotem niniejszej ST są:

Kable elektroenergetyczne

Kable elektroenergetyczne typu YAKXS z izolacją XLPE na napięcie 0,6/1kV. Na powłoce kabli winno znajdować się oznakowanie producenta, napięcie znamionowe izolacji oraz znak bezpieczeństwa i znak dopuszczenia do obrotu handlowego w budownictwie.

Końcówki kablowe

Do przyłączania kabli do zacisków urządzeń należy stosować końcówki kablowe mocowane na żyłach kabla przez zagniatanie. Do kabli z żyłami miedzianymi końcówki kablowe miedziane. Końcówki powinny posiadać aprobatę techniczną oraz dopuszczenia do obrotu handlowego w budownictwie.

Oprawy oświetleniowe

Oprawa przeznaczona do oświetlenia dróg do wysokoprężnych lamp sodowych 150W z bańką przezroczystą, przystosowana do mocowania na wysięgniku. Korpus lampy, a także osłona i korpus osprzętu wykonany z tworzywa odpornego na UV wzmocnionego włóknem szklanym, klosz z poliwęglanu odpornego na UV, szczelnie połączony z korpusem. Układ optyczny wykonany z polerowanego aluminium. Oprawa wyposażona w filtr umożliwiający oddychanie. Zasilacz oprawy z zamontowanym kompletnym osprzętem elektrycznym, napięcie zasilania 230VAC, współczynnik mocy > 0,85, stopień ochrony

Całość opraw winna posiadać certyfikat na znak bezpieczeństwa i znak dopuszczenia do obrotu handlowego w budownictwie.

Wysięgniki do słupów oświetleniowych

Wysięgniki stalowe ocynkowane przystosowane do zabudowania na słupach za pomocą uchwytów stalowych ocynkowanych.. Wysięgniki jednoramienne o długości l=1,5m o kącie podniesienia oprawy 15°. Wysięgniki powinny posiadać zacisk do podłączenia przewodu PEN min25m². Wysięgniki powinny posiadać aprobatę techniczną oraz dopuszczenia do obrotu handlowego w budownictwie.

Wysięgniki do słupów oświetleniowych

Skrzynki bezpiecznikowe w obudowie izolacyjnej przystosowane zabezpieczenia napowietrznych opraw oświetleniowych, wyposażone w wkładkę topikowa oraz główkę bezpiecznikową. Mocowane do linii z pomocowa zacisków.

Skrzynki powinny posiadać aprobatę techniczną oraz dopuszczenia do obrotu handlowego w budownictwie.

Uziemienia

Płaskowniki ocynkowane FeZn 25x4 łączone poprzez spawanie z zastosowaniem ochorny antykorozyjnej. Płaskowniki oznakowane w kombinacji barw żółto-zielonej.

Płaskowniki winny posiadać znak dopuszczenia do obrotu handlowego w budownictwie.

3. SPRZĘT

3.1. Do wykonania robót będących przedmiotem niniejszej ST stosować następujący, sprawny technicznie i zaakceptowany przez inspektora Nadzoru, sprzęt:

- Elektronarzędzia ręczne
- Samochód wieżowy z balkonem

Uwaga: parametry sprzętu podane są orientacyjnie.

3.2. Wykonawca jest zobowiązany do używania jedynie takiego sprzętu, który nie spowoduje niekorzystnego wpływu na jakość i środowisko wykonywanych robót.

3.3. Sprzęt używany do realizacji robót powinien być zgodny z ustaleniami ST, PZJ oraz projektu organizacji robót, który uzyskał akceptację Inspektora Nadzoru.

3.4. Wykonawca dostarczy Inspektorowi Nadzoru kopie dokumentów potwierdzających dopuszczenie sprzętu do użytkowania zgodnie z jego przeznaczeniem.

4. TRANSPORT

4.1. Do transportu materiałów, sprzętu budowlanego, urządzeń stosować następujące, sprawne technicznie i zaakceptowane przez Inspektora Nadzoru środki transportu:

- Samochód dostawczy do 0,9 t
- Samochód skrzyn. do 5.0t
- Przyczepa do przewożenia kabli

Uwaga: parametry sprzętu podane są orientacyjnie.

Materiały wysokie należy zabezpieczyć w czasie transportu przed przewróceniem oraz przesuwaniem. W czasie transportu i przechowywania materiałów elektroenergetycznych należy zachować wymagania wynikające ze specjalnych właściwości tych urządzeń, zastrzeżonych przez producenta.

4.2. Wykonawca jest zobowiązany do stosowania jedynie takich środków transportu, które nie wpłyną niekorzystnie na jakość robót i właściwości przewożonych towarów. Środki transportu winny być zgodne z ustaleniami ST, PZJ oraz projektu organizacji robót, który uzyskał akceptację Inspektora Nadzoru.

4.3. Przy ruchu po drogach publicznych pojazdy muszą spełniać wymagania przepisów ruchu drogowego (kołowego, szynowego, wodnego) tak pod względem formalnym jak i rzeczowym.

5. WYKONANIE ROBÓT

5.1 Ogólne wymagania.

Wykonawca jest odpowiedzialny za prowadzenie robót zgodnie z wymaganiami obowiązujących PN i EN-PN, STWiOR i postanowieniami Umowy.

5.2 Zakres robót przygotowawczych:

- a) Przygotowanie i zabezpieczenie miejsca robót
- b) Dostarczenie na teren budowy niezbędnych materiałów, urządzeń i sprzętu budowlanego

5.3 Zakres robót zasadniczych

Przy wykonywaniu robót elektrycznych wewnętrznych należy przeprowadzić następujące roboty podstawowe:

- montaż słupów
- montaż kabli oświetlenia ulicznego YAKXS 4x35 mm²
- montaż opraw na wysięgnikach
- badania odbiorcze, pomiary

a) **Badania odbiorcze , pomiary**

Przeprowadzić badania oporności izolacji przewodów, skuteczności ochrony przeciwporażeniowej. Sporządzić protokoły pomiarowe dokumentujące przeprowadzone badania.

6. KONTROLA JAKOŚCI ROBÓT

6.1 Ogólne zasady kontroli jakości robót:

- a) ogólne wymagania dotyczące wykonania robót, dostawy materiałów, sprzętu i środków transportu podano w ST 00.00 „Wymagania ogólne”
- b) wykonawca jest odpowiedzialny za pełną kontrolę jakości robót, materiałów i urządzeń
- c) wykonawca zapewni odpowiedni system i środki techniczne do kontroli jakości robót (zgodnie z PZJ) na terenie i poza placem budowy
- d) wszystkie badania i pomiary będą przeprowadzane zgodnie z wymaganiami Norm lub Aprobatach Technicznych przez jednostki posiadające odpowiednie uprawnienia budowlane.

6.2 Kontrole

Należy przeprowadzić następujące kontrole:

- a) zgodności z Dokumentacją Projektową
- b) sprawdzenie podstawowych cech materiałów podanych w niniejszej ST oraz wyspecyfikowanych we właściwych PN (EN-PN) lub Aprobatach Technicznych
- c) dokonać oględzin urządzeń
- d) pracy urządzeń i wydajności

Badania kontrolne obejmują cały proces budowy.

6.3 Badania jakości robót w czasie budowy.

Badania jakości robót w czasie ich realizacji należy wykonywać zgodnie z wytycznymi właściwych STWiOR oraz instrukcjami zawartymi w Normach i Aprobatach Technicznych dla materiałów i systemów technologicznych.

W czasie prowadzenia robót jak również po ich ukończeniu należy przeprowadzić próby i badania po montażowe polegające na:

- pomiarze rezystancji przewodów
- badaniu skuteczności ochrony przeciwporażeniowej

Z przeprowadzonych prób i badań należy sporządzać stosowne protokoły z oceną i interpretacją wyników w stosunku do obowiązujących przepisów i norm.

7. OBMIAR ROBÓT

- Ogólne zasady i wymagania dotyczące obmiaru robót podano w ST 00.00 „Wymagania ogólne”.
- Roboty objęte niniejszą ST obmierza się w jednostkach miary: szt., kpl., m, m³, pomiar, odcinek.

- Obmiar robót określa ilość wykonanych robót zgodnie z postanowieniami Umowy.
- Ilość robót oblicza się według sporządzonych pomiarów z natury, udokumentowanych operatem powykonawczym, z uwzględnieniem wymagań technicznych zawartych w niniejszej ST i ujmuje w księdze obmiaru.
- Wszystkie urządzenia i sprzęt pomiarowy stosowane do obmiaru robót podlegają akceptacji Inspektora Nadzoru i muszą posiadać ważne certyfikaty legalizacji.

8. ODBIÓR ROBÓT

- Ogólne zasady odbioru robót i ich przejęcia podano w ST 00.00 „Wymagania ogólne”.
- Celem odbioru jest protokolarne dokonanie finalnej oceny rzeczywistego wykonania robót w odniesieniu do ich ilości, jakości i wartości.
- Gotowość do odbioru zgłasza Wykonawca wpisem do dziennika budowy przedkładając Inspektorowi Nadzoru do oceny i zatwierdzenia dokumentację powykonawczą robót.
- Odbiór jest potwierdzeniem wykonania robót zgodnie z postanowieniami Umowy oraz obowiązującymi Normami Technicznymi (PN, EN-PN).

9. PODSTAWA PŁATNOŚCI

- Płatność za jednostkę obmiarową roboty należy przyjmować zgodnie z postanowieniami Umowy, obmiarem robót, oceną jakości użytych materiałów i jakości wykonanych robót, na podstawie wyników pomiarów i badań.
- Zgodnie z postanowieniami Umowy należy wykonać zakres robót wymieniony w p.1.3. niniejszej ST.
- Cena wykonania robót obejmuje:
 - wymianę oświetlenia ulicznego rondo nr 1
 - wymianę oświetlenia ulicznego rondo nr 2
 - przesunięcie studni kanalizacji telekomunikacyjnej
 - badania odbiorcze, pomiary

10. PRZEPISY I NORMY

10.1 Przepisy

- Prawo Budowlane – ustawa z dnia 7 lipca 1994 r. (Dz. Ust. Nr 89, poz. 414 z późniejszymi zmianami)
- Rozporządzenie Ministra Infrastruktury z dnia 12.04.2002r. w sprawie warunków technicznych jakim powinny odpowiadać budynki i ich usytuowanie (Dz. U nr 75 poz. 690 – zmiana Dz. U z 2003r. nr 33 poz. 270)
- Przepisy budowy urządzeń elektroenergetycznych – Instytut Energetyki
- Przepisy eksploatacji urządzeń elektroenergetycznych – Instytut Energetyki
- Przepisy dotyczące BHP

10.2 Normy

- PN-IEC 60364 – Instalacje elektryczne w obiektach budowlanych
- N-SEP-E004 – Elektroenergetyczne i sygnalizacyjne linie kablowe
- PN-EN 12464-1: 2004-Technika świetlna oświetlenie miejsc pracy
- PN-IEC 664-1: 1998 – Koordynacja izolacji urządzeń elektrycznych w układach niskiego napięcia. Zasady, wymagania i badania.

- PN-90/E-05023 – Oznaczenia identyfikacyjne przewodów elektrycznych w obiektach budowlanych.
- PN-E-04700 – Wytyczne przeprowadzania po montażowych badań odbiorczych
- obowiązujące PN (EN-PN) lub odpowiednie normy krajów UE
- PN-EN 60439-1:2003 „Rozdzielnice i sterownice niskonapięciowe. Zestawy badane w pełnym i niepełnym zakresie badań typu.”;
- PN-76/H-92325 - Bednarka stalowa bez pokrycia lub ocynkowana
- PN-IEC-60364-6-61 Sprawdzanie. Sprawdzanie odbiorcze.
- PN-IEC 664-1: 1998 – Koordynacja izolacji urządzeń elektrycznych w układach niskiego napięcia. Zasady, wymagania i badania.
- PN-90/E-05023 – Oznaczenia identyfikacyjne przewodów elektrycznych w obiektach budowlanych.
- ZN-96/TPSA-004 – Zbliżenia i skrzyżowania z innymi urządzeniami uzbrojenia terenowego
- ZN-96/TPSA-012 - Kanalizacja kablowa pierwotna. Wymagania i badania
- ZN-96/TPSA-023 - Studnie kablowe .Wymagania i badania
- PN-E-04700 – Wytyczne przeprowadzania po montażowych badań odbiorczych
- obowiązujące PN (EN-PN) lub odpowiednie normy krajów UE

10.3 Opracowania pomocnicze

- Warunki techniczne wykonania i odbioru robót budowlano-montażowych
Tom I – (MGPiB) – Budownictwo ogólne
- Warunki techniczne wykonania i odbioru robót budowlano-montażowych
Tom V – (MGPiB) – Instalacje elektryczne
- Przepisy Budowy Urządzeń Elektroenergetycznych – Instytut Energetyki 1997
- Poradnik Inspektora Nadzoru elektryka
- Instalacje elektryczne – Henryk Markiewicz
- Warunki techniczne jakim powinny odpowiadać urządzenia elektroenergetyczne o napięciu znamionowym nie wyższym niż 1kV w zakresie ochrony przeciwporażeniowej – komentarz, wydanie – Instytut Energetyki, Ośrodek Normalizacji

Rozporządzenie Ministra Gospodarki Przestrzennej i Budownictwa w sprawie warunków technicznych jakim powinny odpowiadać budynki i ich usytuowanie.

ST - 09.02.01 SIECI ELEKTRO ENERGETYCZNE

1. WSTĘP

1.1. Przedmiot specyfikacji

Przedmiotem niniejszej specyfikacji technicznej wykonania i odbioru robót są wymagania dotyczące wykonania i odbioru robót branży elektrycznej związanych z przebudową sieci el-en dla zadania pt. „Projekt przebudowy ul. Słowackiego w Bieruniu.

1.2. Zakres stosowania

Specyfikacja techniczna wykonania i odbioru robót jest stosowana jako dokument przetargowy i kontraktowy przy zleceniu i realizacji robót wymienionych w pkt. 1.1. niniejszej specyfikacji.

1.3. Zakres robót objętych specyfikacją

Roboty, których dotyczy specyfikacja obejmują wszystkie czynności umożliwiające i mające na celu wykonanie budowy oświetlenia zewnętrznego.

Zakres robót obejmuje:

- 45310000-3 Instalacje elektryczne
- 45232210-7 Roboty w zakresie sieci napowietrznych
- 45314300-4 Układanie kabli
- 45315300-1 Instalowanie sieci elektroenergetycznych

1.4. Określenia podstawowe

Określenia podane w niniejszej specyfikacji są zgodne z określeniami ujętymi w odpowiednich normach i przepisach, których zestawienie podano w punkcie „przepisy związane”

1.5. Ogólne wymagania dotyczące robót

Wykonawca robót jest odpowiedzialny za jakość ich wykonania oraz za zgodność z dokumentacją projektową. Typy urządzeń, osprzętu, materiałów zastosowanych do wykonywania budowy oświetlenia zewnętrznego powinny być zgodne z podanymi w dokumentacji projektowej. Zastosowanie do wykonania oświetlenia zewnętrznego innego rodzaju typu materiałów, urządzeń, osprzętu niż wymienione w projekcie dopuszczalne jest jedynie pod warunkiem wprowadzenia do dokumentacji projektowej zmian uzgodnionych w obowiązującym trybie z Inspektorem Nadzoru, a w przypadku zmian dotyczących zasadniczych elementów lub rozwiązań projektowych, należy uzyskać dodatkową akceptację .

2. MATERIAŁY

2.1. Ogólne wymagania dotyczące materiałów

Do budowy powinny być użyte materiały odpowiadające wymogom określonym art.10 ustawy z dnia 7 lipca 1994 roku Prawo Budowlane Dz. U. z 2006r. Prawo Budowlane, Rozporządzeniu Ministra Wewnętrznych i Administracji z dnia 31 lipca 1998r w sprawie oceny zgodności, wzoru deklaracji zgodności oraz sposobu znakowania wyrobów budowlanych dopuszczonych do obrotu i powszechnego stosowania w budownictwie. Powinny spełnić warunki określone w odpowiednich normach przedmiotowych a w przypadku braku normy powinny odpowiadać warunkom technicznym wytwórni lub innym umownym warunkom. Do wykonania robót należy stosować materiały zgodne z dokumentacją projektową, opisem technicznym i rysunkami.

Materiały, wyroby i urządzenia, dla których wymaga się certyfikatów lub świadectw jakości należy dostarczyć z tymi dokumentami materiały.

2.2. Podstawowe materiały potrzebne do realizacji zamówienia

Do wykonania podstawowych robót należy użyć następujących materiałów: - Kabel NA2XY-J 4x25, NA2XY-J 4x120m² - Folia niebieska - Opaska kablowa - Oznacznik betonowy - Piasek - Rura ochronna DVK 110, SRS 110

2.3. Odbiór materiałów na budowie

Materiały należy dostarczać na budowę wraz ze świadectwami jakości, kartami gwarancyjnymi, protokołami odbioru technicznego. - Dostarczone na miejsce budowy materiały należy sprawdzić pod względem zgodności z dokumentacją projektową oraz kompletności i zgodności z danymi producenta. - W przypadku stwierdzenia wad lub nasuwających się wątpliwości mogących mieć wpływ na jakość wykonania robót, materiały należy przed ich wbudowaniem poddać badaniom określonym przez dozór techniczny robót.0

2.4. Składowanie materiałów na budowie

Składowanie materiałów powinno odbywać się zgodnie z zaleceniami producentów, w warunkach zapobiegających zniszczeniu, uszkodzeniu lub pogorszeniu się właściwości technicznych na skutek wpływu czynników atmosferycznych lub fizykochemicznych. Należy zachować wymagania wynikające ze specjalnych właściwości materiałów oraz wymagania w zakresie bezpieczeństwa przeciwpożarowego. Materiały takie jak: kable, przewody, oprawy oświetleniowe, źródła światła, tabliczki bezpiecznikowe należy przechowywać jedynie w pomieszczeniach do tego celu przeznaczonych.

3. SPRZĘT

Do wykonania rozbiórki i budowy sieci elektroenergetycznej przewiduje się użycie następującego sprzętu: - samochód dostawczy - koparko-spycharka na podwoziu ciągnika kołowego - samochód samowyładowczy 5 t - zagęszczarka wibracyjna spalinowa.

Należy używać jedynie takiego sprzętu, który nie wpłynie niekorzystnie na jakość wykonywanych robót, zarówno w miejscu tych robót jak również wykonywaniu czynności pomocniczych oraz w czasie transportu, załadunku i wyładunku materiałów, sprzętu itp. Sprzęt zmechanizowany powinien mieć ustalone parametry techniczne i powinien być ustawiony i stosowany zgodnie z wymogami producenta oraz ich przeznaczeniem. Sprzęt zmechanizowany podlegający przepisom o dozorcze technicznym powinien mieć aktualne ważne dokumenty uprawniające do jego stosowania.

4. TRANSPORT

Materiały na budowę powinny być przywożone odpowiednimi środkami transportu, zabezpieczone w sposób zapobiegający uszkodzeniu oraz zgodnie z przepisami BHP i ruchu drogowego. Środki i urządzenia transportowe powinny być odpowiednio przystosowane do transportu materiałów, elementów, konstrukcji urządzeń itp. Niezbędnych do wykonania danego rodzaju robót. W czasie transportu należy zabezpieczyć przemieszczane przedmioty w sposób zapobiegający uszkodzeniu. W czasie transportu, załadunku i wyładunku oraz składowania urządzeń należy przestrzegać zalecenia producenta. Zaleca się dostarczenie urządzeń bezpośrednio przed montażem.

5. WYKONANIE ROBÓT

5.1. Ogólne warunki wykonania robót

Wykonawca przedstawi do akceptacji projekt organizacji i harmonogram robót uwzględniając wszystkie warunki w jakich będą wykonywane roboty. Przed przystąpieniem do robót związanych z podłączeniem do urządzeń czynnych Wykonawca zgłosi zamiar ich wykonania. Wykonawca pokryje wszystkie opłaty związane z wykonywaniem robót jak np.

wytyczenie i inwentaryzację powykonawcza, opłaty za wyłączenie i załączenie linii itp. Wszystkie roboty muszą być wykonane przez wykwalifikowanych pracowników stosownie do rodzaju robót i kierowane przez osoby posiadające odpowiednie uprawnienia wymagane przez Prawo Budowlane. Budowa instalacji elektrycznej zewnętrznej winna być realizowana w następującej kolejności: - geodezyjne wytyczenie tras kablowych - roboty ziemne - ułożenie rur ochronnych - ułożenie kabli - montaż osprzętu - podłączenie kabli - zasypianie rowów - próby montażowe - odtworzenie nawierzchni

5.2. Roboty przygotowawcze

Przed rozpoczęciem robót należy spełnić następujące warunki: - Zgłosić z wyprzedzeniem fakt przystąpienia do robót w Urzędzie Gminy Nowy Targ, ustalić z władzami administracyjnymi zakres i termin prowadzenia robót w celu ograniczenia strat i zakłóceń lokalnych odnośnie: ustalenia dróg dojazdowych i miejsc składowania materiałów, niedopuszczenia do zbędnego zajmowania terenu oraz zmniejszenia uciążliwości dla mieszkańców. - Należy zorganizować nadzór inwestorski (Inżynier budowy), przygotować miejsca pracy oraz ustalić czynności wymagające wydanie poleceń na pracę, - Przed wykopaniem rowów kablowych należy wykonać przez odpowiednie służby geodezyjne wytyczenie trasy sieci kablowej

5.3. Roboty ziemne

Metoda wykonywania robót ziemnych powinna być dobrana w zależności od głębokości wykopu, ukształtowania terenu oraz rodzaju gruntu. Pod kable zaleca się wykonywanie wykopów wąsko przestrzennych ręcznie. Zaleca się wykonywanie kompletnych odcinków sieci kablowych, z wykopaniem i zasypaniem rowów tego samego dnia, chyba że teren wykopów będzie ogrodzony i zabezpieczony przed dostępem ludzi i zwierząt, Rów kablowy powinien mieć głębokość minimum 0,8 m. Szerokość rowu na dnie powinna być nie mniejsza niż 0,4m, a zmianę kierunku rowu należy wykonać po łuku.

5.4. Układanie kabla

Układanie kabli wykonać zgodnie z normą N SEP-E-004. Elektroenergetyczne i sygnalizacyjne linie kablowe. Kable należy układać na dnie rowów kablowych, na warstwie z piasku grubości minimum 10 cm i przykryć je warstwą piasku o tej samej grubości. Na warstwę piasku należy nasypać warstwę gruntu rodzimego grubości 25 cm, przykryć folią ostrzegawczą z tworzywa sztucznego w kolorze niebieskim i zasypać gruntem. Zaleca się: układanie kabli niezwłocznie po wykopaniu rowu kablowego, doprowadzenie do szybkiego odbioru robót ulegających zakryciu i możliwie szybkie zasypianie rowu kablowego. Temperatura otoczenia i kabla przy układaniu nie powinna być niższa niż 0°C dla kabli o izolacji i powłoce z tworzyw sztucznych. Przy układaniu kable można zginać tylko w przypadkach koniecznych, przy czym promień gięcia powinien być możliwie duży, nie mniejszy niż 10-krotna zewnętrzna średnica kabla. Kable należy zabezpieczyć rurami ochronnymi PVC o średnicy 110mm na całej długości trasy. W jednej rurze powinien być ułożony tylko jeden kabel. Wprowadzenia i wyprowadzenia powinny być uszczelnione. Zaleca się wykonanie uszczelnień z materiałów włóknistych, np. sznura konopnego lub pianki uszczelniającej.. Kable w rowie powinny być ułożone w jednej warstwie, faliście z zapasem od 1 do 3 % długości rowu, wystarczającym do skompensowania możliwych przesunięć gruntu. Kable ułożone w ziemi powinny być zaopatrzone na całej długości w trwałe oznaczniki rozmieszczone w odstępach nie większych niż 10 m oraz przy: mufach, w miejscach skrzyżowania z istniejącym uzbrojeniem podziemnym terenu i przy wejściu do przepustów. Na oznaczniku należy umieścić trwałe napisy zawierające, co najmniej: symbol i numer ewidencyjny sieci, oznaczenie kabla wg normy, znak użytkownika, rok ułożenia kabla.

Przy układaniu kabli, przy skrzyżowaniach i zbliżeniach z innymi obiektami podziemnymi, należy zachowywać minimalne odległości od innych sieci i urządzeń podziemnych, określone w normie N SEP-E-004.

6. KONTROLA JAKOŚCI

Kontrola jakości wykonywanych robót powinna obejmować: - Sprawdzenie materiałów pod względem ich zgodności z aktualnymi normami, dokumentacją techniczną i niniejszą specyfikacją techniczną. - Sprawdzeniu i kontroli w czasie wykonywania robót oraz po ich zakończeniu zgodność wykonania robót z dokumentacją projektową.

7. OBMIAR ROBÓT

Obmiar robót obejmuje całość instalacji elektrycznej zewnętrznej. Jednostką obmiarową jest dla: - kabli, rur, przewodów – [m] - urządzeń – [szt.] - wykopów – [m³] - nawierzchni – [m²]

8. ODBIÓR ROBÓT

Powyższe roboty dzielimy na: - odbiór robót zanikających i ulegających zakryciu - odbiór częściowy - odbiór końcowy - odbiór pogwarancyjny Przy odbiorze końcowym Wykonawca zobowiązany jest dostarczyć Zamawiającemu: - aktualna Dokumentację Projektową Powykonawczą - protokół odbioru robót - oświadczenie Wykonawcy o wykonaniu robót zgodnie z aktualnie obowiązującymi normami przepisami oraz posiadaną wiedzą techniczną.

9. PODSTAWA PŁATNOŚCI

Podstawę płatności stanowi komplet wykonanych robót i pomiarów pomontażowych.

10. PRZEPISY ZWIĄZANE

- PN-IEC 60364-5-523:2001 Instalacje elektryczne w obiektach budowlanych. Dobór i montaż wyposażenia elektrycznego. Obciążalność prądowa długotrwała przewodów.
- PN-IEC 60364-5-54:1999 Instalacje elektryczne w obiektach budowlanych. Dobór i montaż wyposażenia elektrycznego. Uziemienie i przewody ochronne.
- PN-IEC 60364-6-61.'2000 Instalacje elektryczne w obiektach budowlanych. Sprawdzenia odbiorcze.
- PN-EN 60439-1:2003 Rozdzielnice i sterownice niskonapięciowe – Zestawy badane w pełnym i niepełnym zakresie badań typu.
- PN-E-05160-01:1991-Rozdzielnie prefabrykowane niskonapięciowe. Badania i wymagania.
- PN-88/E-08501 - Urządzenia elektryczne. Tablice i znaki bezpieczeństwa.
- Rozporządzenie MSWiA z dnia 16 czerwca 2003 r. w sprawie ochrony przeciwpożarowej budynków i innych obiektów budowlanych i terenów. Rozporządzenie Ministra Infrastruktury z 12.04.2002 w sprawie warunków technicznych, jakim powinny odpowiadać budynki i ich usytuowanie. (z późniejszymi zmianami) Rozporządzenie Ministra Infrastruktury z 06.02.2003 w sprawie bezpieczeństwa i higieny pracy podczas wykonywania robót budowlanych. Obwieszczenie Ministra Gospodarki, Pracy i Polityki Socjalnej z dnia 28.08.2003 w sprawie ogłoszenia jednolitego tekstu rozporządzenia Ministra Pracy i Polityki Socjalnej w sprawie ogólnych przepisów bezpieczeństwa i higieny pracy. Rozporządzenie Ministra Infrastruktury z 02.09.2004 w sprawie szczegółowego zakresu i formy dokumentacji projektowej, specyfikacji technicznych wykonania i odbioru robót budowlanych oraz programu funkcjonalno-użytkowego.

ST - 09.03.01 SIECI TELETECHNICZNE

1. WSTĘP

1.1. Przedmiot specyfikacji

Przedmiotem niniejszej specyfikacji technicznej wykonania i odbioru robót są wymagania dotyczące wykonania i odbioru robót branży teletechnicznej związanych z budową kanalizacji kablowej przebudową sieci el-en dla zadania pt. „Projekt przebudowy ul. Słowackiego i ul. Latochy w Bieruniu.

1.2. Zakres stosowania

Specyfikacja techniczna wykonania i odbioru robót jest stosowana jako dokument przetargowy i kontraktowy przy zlecaniu i realizacji robót wymienionych w pkt. 1.1. niniejszej specyfikacji.

1.3. Zakres robót objętych STWiORB

Roboty omówione w STWiORB mają zastosowanie do przebudowy linii optotelekomunikacyjnej ziemnej oraz odcinka sieci teletechnicznej ziemnej miedzianej kolidujących z budową budynku samorządowego żłobka przy ul. Rejtana w Jedliczu.

W niniejszej STWiORB nie dokonuje się podziału urządzeń ziemnych i napowietrznych linii telekomunikacyjnych na linie abonenckie, wewnątrzstrefowe (okręgowe) i międzymiastowe, ponieważ specyfika budowy wyspecyfikowanych rodzajów urządzeń jest identyczna.

1.4. Określenia podstawowe

- Skrzyżowanie występuje wtedy, gdy pokrywają się lub przecinają części rzutów poziomych dwóch lub kilku napowietrznych linii telekomunikacyjnych albo napowietrznej linii telekomunikacyjnej i drogi komunikacyjnej lub budowli.
- Zbliżenie występuje wtedy, gdy odległość rzutu poziomego linii telekomunikacyjnej od rzutu poziomego innej linii elektrycznej, korony drogi, szyny kolejowej, budowli itp. jest mniejsza niż połowa wysokości zawieszenia najwyższej położonego przewodu zbliżającej się linii i nie zachodzi przy tym skrzyżowanie.
- Telekomunikacyjna kanalizacja kablowa zespół podziemnych rur i studni kablowych, służący do układania kabli telekomunikacyjnych.
- Rurociąg kablowy ciąg rur polietylenowych lub innych o nie gorszych właściwościach oraz zasobników złączowych układanych bezpośrednio w ziemi i stanowiących osłonę ochronną dla kabli światłowodowych.
- Rura kanalizacji kablowej rura osłonowa z polichlorku winylu (PCW), polipropylenu (PP), polietylenu (PE) lub z innego materiału o nie gorszych właściwościach, a także rura stalowa, stosowana do zestawienia ciągów kanalizacji kablowej.
- Właz (studni) czterościenny szyb łączący otwór włazowy z ramą zamykaną pokrywą, o wysokości zależnej od głębokości posadowienia studni względem powierzchni gruntu.
- Rama (włazu) metalowe umocnienie górnej krawędzi otworu włazowego studni.
- Oprawa (pokrywy) metalowa konstrukcja dopasowana do ramy włazu, która po wypełnieniu (np. betonem) stanowi pokrywę otworu włazowego studni.
- Wietrznik metalowy element z otworami osadzany w pokrywie studni w celu umożliwienia naturalnego przewietrzania komory studni.

- Studnia kablowa pomieszczenie podziemne wbudowane w ciągi kanalizacji kablowej, umożliwiające wciąganie, montaż i konserwację kabli lub przynajmniej jedno z tych zadań.
- Uszczelnienia końców rur zespół elementów służących do uszczelniania rur kanalizacji kablowej wraz z ułożonymi w nich kablami lub rurami polietylenowymi, rur kanalizacji wtórnej i rurociągów kablowych wraz z ułożonymi w nich kablami, a także do uszczelnienia wszystkich rodzajów rur pustych.
- Taśma ostrzegawcza taśma zazwyczaj polietylenowa w kolorze żółtym z napisem UWAGA! KABEL TELEKOMUNIKACYJNY układana nad kablem lub rurociągiem kablowym w celu ostrzeżenia o zakopanym kablu telekomunikacyjnym.

2. MATERIAŁY

2.1. Wymagania ogólne

Wszystkie materiały użyte do budowy powinny pochodzić ze źródeł uzgodnionych i zatwierdzonych przez Inspektora Nadzoru.

Źródła materiału powinny być wybrane przez wykonawcę z wyprzedzeniem przed rozpoczęciem robót nie później niż wymaga tego Inwestor. Materiały powinny posiadać certyfikaty lub aprobaty techniczne zgodne z odpowiednimi normami branżowymi.

Do każdej ilości jednorazowo wysłanego materiału powinien być dołączony dokument potwierdzający jego jakość na podstawie przeprowadzonych badań. Każdy materiał musi mieć atest wytwórcy stwierdzający zgodność jego wykonania z odpowiednimi normami oraz wymaganiami właściciela urządzeń, w tym przypadku Orange Polska S.A.

2.2. Składowanie materiałów na budowie

Kable dostarczane są na bębnach kablowych, których wielkości są określone w normie PN-91/O-79353. Bębny z kablami należy na placu budowy umieścić na utwardzonym równym podłożu na krawędziach tarcz (pionowo) lub na tarczach (płasko). W przypadku składowania bębnow z kablami pionowo należy zabezpieczyć bębny przed samoistnym przemieszczaniem za pomocą podkładek klinowych. Rury kanalizacji kablowej należy składować na równym podłożu, w miejscach nienarażonych na uszkodzenia mechaniczne i działanie temperatury.

Studnie kablowe należy na placu budowy składować na utwardzonym równym podłożu zgodnie z dokumentacją producenta.

Materiały montażowe takie jak – łączniki żył, osłony złącz, skrzynki kablowe, głowice kablowe powinny być składowane w przeznaczonych na ten cel zamykanych i suchych pomieszczeniach.

2.3. Odbiór materiałów na budowie.

Materiały na budowę należy dostarczyć wraz z świadectwem jakości, kartami gwarancyjnymi i protokołami odbioru technicznego.

Dostarczone materiały na budowę należy sprawdzić pod względem kompletności i zgodności z dokumentami dostawy wystawionymi przez producenta. Przy odbiorze materiałów należy przeprowadzić oględziny dostarczonych materiałów. W razie stwierdzenia wad lub powstania wątpliwości odnośnie jakości wykonania materiału przed wbudowaniem należy poddać badaniom określonym przez Inspektora Nadzoru.

3. SPRZĘT

3.1. Ogólne wymagania

Wykonawca jest zobowiązany do używania jedynie takiego sprzętu, który nie spowoduje niekorzystnego wpływu na jakość wykonywanych robót, zarówno w miejscu tych robót, jak też przy wykonywaniu czynności pomocniczych oraz w czasie transportu, załadunku i wyładunku materiałów, sprzętu itp. Sprzęt używany przez Wykonawcę powinien uzyskać akceptację Inżyniera. Liczba i wydajność sprzętu powinna gwarantować wykonanie robót zgodnie z zasadami określonymi w dokumentacji projektowej, STWiORB, i wskazaniach Inżyniera w terminie przewidzianym kontraktem.

4. TRANSPORT

Wykonawca przystępujący do przebudowy linii powinien wykazać się możliwością korzystania z następujących środków transportu:

- samochodu skrzyniowego,
- przyczepy dłuźycowej.
- samochodów dostawczych
- samochód pomiarowy i montażowy,
- przyczepy do przewożenia kabli,
- samochód samowyładowczy,
- żuraw samojezdny kołowy,

Przewożone na środkach transportu materiały i elementy powinny być zabezpieczone przed ich uszkodzeniem, przemieszczeniem i w opakowaniach zgodnych z wymaganiami odpowiednich norm podanych w punkcie 10.

5. WYKONANIE ROBÓT

5.1. Wytyczenie sieci telekomunikacyjnej

Wytyczenie sieci należy powierzyć uprawnionemu Geodecie. Wytyczenie następuje zgodnie

z uzgodnionym projektem budowlanym i wykonawczym.

Trasy kanalizacji telekomunikacyjnej, napowietrznej linii telekomunikacyjnej oraz kabli doziemnych powinny odpowiadać wymaganiom norm zakładowych TPSA oraz wymaganiom ogólnym.

Trasa sieci powinna zapewniać bezpieczną eksploatację oraz łatwy dostęp do kabli w czasie budowy i eksploatacji.

Instalowane sieci powinny być jak najmniej narażone na uszkodzenia mechaniczne, szkodliwe, wpływy chemiczne, zagrożenia korozyjne oraz uszkodzenia spowodowane wyładowaniami atmosferycznymi oraz oddziaływaniem szkodliwym linii elektroenergetycznych i trakcji elektrycznej.

Liczba skrzyżowań i zbliżeń z ciekami wodnymi, zbiornikami oraz instalacjami melioracyjnymi powinna być możliwie najmniejsza.

Zbliżenia i skrzyżowania linii kablowych podziemnych i nadziemnych z innymi urządzeniami uzbrojenia terenowego powinny spełniać wymagania, określone w normie ZN-96 /TPSA-004, oraz ZN-96 /TPSA-012 oraz Rozporządzeniu Ministra Infrastruktury z 26.10.2005 w sprawie warunków technicznych, jakim powinny odpowiadać telekomunikacyjne obiekty budowlane i ich usytuowanie oraz w warunkach technicznych wydanych przez właścicieli innych urządzeń.

Do wytyczania trasy należy stosować sprzęt geodezyjny taki jak: taśmy miernicze, łąty, tyczki, przyrządy optyczne.

Wytyczone miejsca ustawienia studni, trasy kanalizacji, kabli ziemnych oraz słupów należy oznaczyć za pomocą numerowanych palików drewnianych .

W czasie wytyczania należy sporządzać protokół wytyczania elementów sieci teletechnicznej w którym należy podać kolejno:

- numer palika,
- typ i rodzaj studni kablowej
- profil ułożenia kanalizacji telekomunikacyjnej
- głębokość posadowienia sieci telekomunikacyjnej podziemnej.

Przed wykonaniem podwiertów sterowanych należy dokonać ręcznej odkrywki urządzeń

kolidujących: gazociągi , kable elektroenergetyczne NN, SN, wodociągi w celu określenia rzeczywistych rzędnych zlokalizowanych urządzeń kolidujących z projektowaną kanalizacją tlt.

Oraz wszelkie inne prace (roboty) nie ujęte w tej specyfikacji a konieczne do wykonania i odbioru roboty podstawowej.

5.2. Budowa studni kablowych oraz kanalizacji kablowej.

Trasa kanalizacji.

Kanalizacja kablowa powinna być ułożona z rur pod chodnikiem ulicy lub w niezadrzewionym pasie zieleni równolegle do osi ulicy lub linii zabudowy z. Należy unikać prowadzenia odcinków kanalizacji pod jezdniami z wyjątkiem skrzyżowań. Dopuszcza się budowę kanalizacji pod jezdniami w celu uniknięcia kolizji z istniejącym uzbrojeniem technicznym.

Usytuowanie studni kablowych.

Studnie kablowe powinny być usytuowane pod chodnikami lub w pasach zieleni. Studnie

usytuowane w całości lub częściowo pod jezdnią oraz w zieleńcach gdzie istnieje możliwość najechania ciężkiego sprzętu o ciężarze powyżej 2,5t powinna mieć konstrukcję wzmocnioną wg PN-96/TPSA-023.

Włazy do studni nie powinny znajdować się przed wjazdami do bram, wejściami do sklepów i budynków, pod wylotami rynien, w wyznaczonych miejscach parkingowych.

Głębokość ułożenia kanalizacji.

Głębokość ułożenia kanalizacji powinna być taka, aby najmniejsze przykrycie liczone od poziomu nawierzchni do górnej powierzchni kanalizacji wynosiło dla:

- kanalizacji magistralnej – 0,7m
- kanalizacji rozdzielczej 2-otworowej - 0,6m
- kanalizacji rozdzielczej 1-otworowej - 0,5m

Przy przejściach przez drogę głębokość ułożenia powinna być taka, aby pokrycie nie było mniejsze niż 1,0 m.

Wymiary wykopów pod kanalizację teletechniczną.

Wykop do układania rur powinien być realizowany na odcinku, co najmniej między dwoma studniami kablowymi. Głębokości wykopów podano w tabeli nr.1

Tabela nr 1

Głębokość wykopu w metrach dla kanalizacji						
magistralnej	rozdzielczej					
Liczba warstw w zestawie	1					
Kanalizacja z rur	0,85	,1	,25	,4	,65	

Szerokości wykopów podano w tabeli nr 2

Tabela nr 2

Wyszczególnienie	Szerokość dna wykopu, w metrach, przy liczbie rur w jednym rzędzie								
Liczba rur	1	2	3	4	5	6	7	8	
Kanalizacja z rur	0,3	,45	,55	,7	,8	,9	,05	,15	

Przygotowanie wykopów.

Wykopy powinny być tak przygotowane żeby spełniały dotyczące głębokości i szerokości zawartych w p. 5.1.3.4. Dno wykopu powinno być wyrównane i ukształtowane ze spadkiem 0,1-0,3% w kierunku jednej ze studni. Podłoże w miejscach po głazach fundamentach powinno być wyrównane i ubite.

Układanie i łączenie rur.

Układanie rur kanalizacji kablowej należy wykonać następująco: na dno wykopu przygotowane wg p.5.1.3.4. należy ułożyć kilka rur połączonych w warstwę przekładkami dystansowymi z tworzywa sztucznego. W przypadku układania następnych warstw ułożoną warstwę zasypać piaskiem lub przesianą ziemią i lekko ubić polewając wodą w celu dokładnego wypełnienia szczelin między rurami. Dla zapewnienia spoistości

kanalizacji wielootworowej szczeliny między rurami należy, co 20 m na odcinku 0,8m należy zapęłnić masą betonową (mieszanka cementu i piasku w proporcji 1:3). Złącza rur należy wykonać zgodnie z normą PN-96/TPSA-020. Do budowy kanalizacji kablowej należy zastosować rury typu HDPE 100/3, złączki do rur HDPE.

Zасыpywanie kanalizacji z rur.

Ostatnią warstwę rur należy przysypać warstwą piasku lub przesianej ziemi o, gr. co najmniej 5cm, a następnie warstwa piasku lub przesianej ziemi o gr., co najmniej 20 cm, przy czym ziemia nie powinna zawierać gruzu i kamieni o średnicy większej niż 5cm. Następnie należy zasypywać wykop warstwami 20cm, ubijanymi mechanicznie. Stopień zagęszczenia gruntu powinien być badany stosownie do wymagań administracji terenowej.

Skrzyżowanie i zbliżenia z urządzeniami podziemnymi.

Przy skrzyżowaniach z innymi urządzeniami podziemnymi kanalizacja powinna znajdować się w miarę możliwości nad tymi urządzeniami. W wyjątkowych przypadkach, gdy takie usytuowanie kanalizacji jest niemożliwe dopuszcza się odstępstwo od powyższej zasady. Ma to miejsce, gdy przykrycie kanalizacji byłoby mniejsze od wymaganego, a przebudowa innych okazała się zbyt kosztowna lub niemożliwa.

Najmniejsze dopuszczalne odległości w rzucie pionowym lub poziomym między krawędziami ciągów kanalizacji, a innymi urządzeniami nie powinny być mniejsze od podanych w tabeli zgodnie z PN-96/TPSA-012.

Lp.	Rodzaj urządzenia podziemnego	Najmniejsza dopuszczalna odległość w „m”	
Skrzyżowania	Zbliżenia		
1	Kabel telekomunikacyjny ziemny	dowolna 1)	dowolna
2	Linia kablowa energetyczna w osłonie ochronnej	dowolna	dowolna
3	Linia elektroenergetyczna 3-kablowa o napięciu znamionowym 110kV i wyższym	wg 2)	wg 2)
4	Linia kablowa energetyczna bez osłony	0,5	0,5
5	Linia elektroenergetyczna zasilaczy kolejowych	0,8	0,8
6	Kanalizacja sanitarna i ściekowa	0,3	1
7	Rurociąg wodny magistralny	0,25	1
8	Rurociąg wodny rozdzielczy	0,15	0,5
9	Przewód gazowy	0,56	1

10	Rurociąg parowy sieci ciepłej	0,5	2
11	Rurociąg wodny sieci ciepłej	0,5	1
12	Rurociąg ropy lub innych płynów	0,5	8
13	Podbudowa telekomunikacyjnej linii	-	2
14	Konstrukcja wsporcza linii elektroenergetycznej	-	Wg PN-75/E- 05100
15	Ściany budynków i ogrodzenia	-	0,5
16	Urządzenia odgromowe	-	5
17	Słupy oświetleniowe i trakcyjne (fundamenty)	-	0,8

W przypadku skrzyżowania kanalizacji z istniejącym kablem telekomunikacyjnym kanalizacja powinna być ułożona poniżej kabla, a kabel ziemny powinien być odpowiednio zabezpieczony.

2) Odległości z uwzględnieniem analizy wg „Wytycznych o ochronie linii i urządzeń telekomunikacyjnych przed szkodliwym oddziaływaniem linii elektroenergetycznych i trakcji elektrycznej prądu stałego”.

Typy studni

Należy stosować studnie SKO zgodnie z rysunkami i wymaganiami normy ZN-11/TPSA-023. Studnie kablowe z osprzętem. Wymagania i badania.

Korpus *zmontowanej* *studni.*
Korpus powinien tworzyć komorę o kształtach i wymiarach zgodnych dla rozmiaru studni wg ZN-11/TPSA-023 wyposażoną w gardła lub bez nich. Studnia magistralna przewidziana do późniejszej rozbudowy powinna mieć w miejscach określonych w dokumentacji otwory o wielkości docelowej albo wnęki o zmniejszonej grubości.

Komora *studni.*
Komora studni powinna mieć ściany pionowe. Dopuszcza się odchylenia od pionu wynikające z konstrukcji studni. Ściany komory nie powinny mieć ostrych występów ani ostrych krawędzi. W studni murowanej ściany powinny być wytynkowane. Dno studni powinno być poziome, płaskie z niewielkim spadkiem w kierunku osadnika. Strop komory studni może być płaski lub profilowy.

Osadnik.
Osadnik w studni magistralnej powinien się znajdować w osi otworu włączowego. Ściany osadnika powinny być wykonane jako prefabrykat betonowy lub z tworzyw sztucznych umocowany w dnie komory. Dno osadnika powinno być wykonane z warstwy grubego żwiru.

Wprowadzenie *rur* *kanalizacji.*
Wprowadzenie rur w otwory w ścianach studni powinno być wykonane przy użyciu takich

środków, jakie zostały określone w dokumentacji studni. W studniach betonowych rury kanalizacji powinny być wmurowane przy użyciu zaprawy cementowej. Ściana z osadzonymi rurami powinna tworzyć płaszczyznę, bez wystających końców rur, a otwory rur powinny tworzyć regularne poziome warstwy.

Właz.

Właz powinien mieć regularne kształty i gładkie ściany, a wymiary w świetle nie powinny być mniejsze niż wymiary otworu w ramie włazu. Wysokość włazu powinna być tak dobrana by górna powierzchnia ramy włazu była na poziomie gruntu. Rama włazu powinna być silnie połączona z korpusem włazu i otoczona betonowym obramowaniem.

Pokrywa

włazu

Pokrywa powinna mieć oprawę wyposażoną w pręty zbrojenia i wypełnioną betonem. Górna i dolna powierzchnia powinna być gładka i równa z krawędziami oprawy. W pokrywie z oddzielnym wietrznikiem. Wietrznik przed zabetonowaniem powinien być zamocowany drutem do zbrojenia.

Zabezpieczenie pokrywy włazu przed ingerencją osób nieuprawnionych.

Zabezpieczenie studni przed ingerencją osób trzecich powinno zawierać zamek z układem zasuwowo-ryglowym przystosowany do eksploatacji w systemie określonym przez normę ZN-11/TPSA-023

Zabezpieczenie studni jest realizowane za pomocą:

- pokrywy zewnętrznej wyposażonej w zabezpieczenie w postaci zamka z układem zasuwowo-ryglowym
- pokrywy zewnętrznej standardowej i pokrywy wewnętrznej wyposażonej w zabezpieczenie w postaci zamka z układem zasuwowo-ryglowym.

Zabezpieczenie studni powinno spełniać następujące wymagania podstawowe:

- wytrzymałość na wyłamanie > 10kN
- łatwość otwierania i zamykania podczas wieloletniej eksploatacji warunkach agresywnej wilgotności, zalewania wodą oraz zasypanie kurzem i piaskiem.
- dostosowanie różnych konstrukcji istniejących i nowych studni

Szczelność studni, uszczelnienia.

Zewnętrzne powierzchnie studni powinny mieć uszczelniające i ochronne pokrycie bitumiczne zgodnie z dokumentacją.

Ściany i strop studni całkowicie zmontowanej z wprowadzonymi ciągami rur kanalizacji

powinny być szczelne w takim stopniu, aby nie występowały przecieki wody powierzchniowej ani zamulanie komory studni. Otwory rur wprowadzonych do studni powinny być uszczelnione w taki sposób, aby nie mogło nastąpić zamulenia rurami swobodne przenikanie gazu z kanalizacji do studni kablowej. Po wprowadzeniu kabla lub rury kanalizacji wtórnej, rura kanalizacji pierwotnej powinna zostać ponownie uszczelniona.

Wymagania mechaniczne dla studni kablowej.

Korpus studni zmontowany zgodnie z instrukcją montażu, bez wprowadzenia rur i zakopywania w gruncie powinien przez 5min. bez uszkodzeń wytrzymać działanie siły 85kN,

a po całkowitym montażu i zasypaniu z przykryciem najmniejszą dopuszczalną warstwą gruntu wytrzymać działanie siły 125 kN.

Ucho zaczepowe zamontowane w ścianie studni powinno wytrzymać bez odkształceń i obluzowań działanie w czasie 1min. siły wyciągającej o wartości 5kN, prostopadłej do ściany, w której zamocowane jest ucho.

Klamra umocowana w ścianie wjazdu studni kablowej powinna wytrzymać bez odkształceń i obluzowań działanie w czasie 1 min. siły wyciągającej o wartości 1500N, w kierunku działania odchylonym o 30° od pionu, przyłożonej do klamry jednocześnie z dwóch stron odległych od siebie o 20 cm, symetrycznie względem ośrodka długości klamry. Oraz wszelkie inne prace (roboty) nie ujęte w tej specyfikacji a konieczne do wykonania i odbioru roboty podstawowej.

Budowa zabezpieczeń kanalizacji teletechnicznej.

Istniejące rury należy zabezpieczyć na całym odcinku ławą betonową. Ława betonowa wykonana z betonu z kruszywa naturalnego B-17,5 o rozmiarach 18,5mx0,6mx0,1m. Prace należy wykonać w sposób uniemożliwiający uszkodzenie istniejących kabli telekomunikacyjnych wciągniętych do tego odcinka kanalizacji.

Oraz wszelkie inne prace (roboty) nie ujęte w tej specyfikacji a konieczne do wykonania i odbioru roboty podstawowej.

Układanie kabli o żyłach miedzianych w kanalizacji.

W kanalizacji należy układać kable nieopancerzone XzTKMxpw. Odcinki kabli układanych w kanalizacji powinny być tak dobrane, aby liczba złączy przelotowych była jak najmniejsza. Łączenie i odgałęzienie kabli należy wykonać w studniach kablowych. W wciąganiu kabli w pierwszej kolejności należy zajmować otwory w dolnej warstwie ciągu kanalizacji. Dopuszcza się układanie w jednym otworze dwóch lub więcej kabli, jeśli suma ich średnic przekracza średnicę otworu.

Układanie kabli w studniach kablowych powinno być wykonane z zachowaniem zasad:

- kable powinny być układane na wspornikach kablowych,
- kable nie powinny zasłaniać wolnych otworów kanalizacji kablowej, lecz przebiegać równoległe do siebie i ścian studni
- kable przelotowe nie powinny się krzyżować,
- łuki na wygięciach powinny być łagodne a promień gięcia kabla nie powinien być mniejszy niż 10- krotna średnica kabla
- złącza kablowe powinny być usytuowane przy ścianach wzdłużnych i zamocowane na wspornikach kablowych
- zapasy kabla wynikające z wyłożenia na wspornikach należy przyjmować wg. tabeli nr.3

p.	L	Rodzaj studni	Długość zapasu kabla			
KR	S	SKM 3	SKM 6	SKM 8		
1		przelotowa	0,5	1	1,2	1,4

2	odgałęźna	1	2,5	3,2	3,4
---	-----------	---	-----	-----	-----

Oraz wszelkie inne prace (roboty) nie ujęte w tej specyfikacji a konieczne do wykonania i odbioru roboty podstawowej.

Montaż osprzętu kablowego.

Łączniki żył kablowych.

Łączniki te powinny spełniać wymagania ZN-96/TPSA-030 ze zwróceniem uwagi na następujące wymagania ogólne:

- trwałość co najmniej 30-letnia przy zamknięciu zmontowanego złącza szczelną lub przewietrzaną osłoną złączową bądź obudową zakończenia kabla, przy możliwości stykania się z agresywną wilgocią środowiska miejskiego i przemysłowego,
- łatwość montażu typowymi narzędziami, przy ograniczeniu do minimum możliwości popełnienia błędu montażowego,
- możliwość łatwej identyfikacji pęczków i par kablowych, wykonania prób i pomiarów, wielokrotnego łączenia i rozłączania łącznika oraz bezprzerwowej wymiany uszkodzonego odcinka kabla.

Oraz wszelkie inne prace (roboty) nie ujęte w tej specyfikacji a konieczne do wykonania i odbioru roboty podstawowej.

Oslony złączowe.

Oslony typu XAGA powinny spełniać wymagania normy ZN-96/TPSA-031 ze zwróceniem uwagi na następujące wymagania ogólne: trwałość co najmniej 30-letnia w agresywnym środowisku ziemnym miejskim i przemysłowym oraz na otwartej przestrzeni w zakresie temperatur od -40 do +70° C

- łatwy montaż w trudnych warunkach zatłoczonych studni, w temperaturach poniżej zera, przy dużej wilgotności i zanieczyszczeniu otoczenia, w tym zanieczyszczenia żelazem kablowym,
- odporność na zgniatanie i przemieszczanie złączy w studni znacznymi siłami. W związku z tymi wymaganiami należy stosować wyłącznie określone w normie ZN-96/TPSA-031 osłony złączowe termokurczliwe wzmocnione (II generacji). W komorach kablowych dopuszcza się stosowanie osłon mechanicznych łatwo otwieralnych.

Oraz wszelkie inne prace (roboty) nie ujęte w tej specyfikacji a konieczne do wykonania i odbioru roboty podstawowej.

6. KONTROLA JAKOŚCI ROBÓT

6.1. Zasady wykonania kontroli robót.

Celem kontroli jest stwierdzenie osiągnięcia założonej jakości wykonanych robót. Wykonawca ma obowiązek wykonania pełnego zakresu badań na budowie w celu wskazania zgodności dostarczonych materiałów i realizowanych robót z dokumentacją projektową oraz wymaganiami STWiORB, Przed przystąpieniem do badania, Wykonawca powinien powiadomić Inwestora oraz Operatora o rodzaju i terminie badania. Po wykonaniu badania, Wykonawca przedstawia na piśmie wyniki badań do akceptacji

Inspektora Nadzoru. Wykonawca powiadamia pisemnie o zakończeniu każdej roboty zanikającej, którą może kontynuować dopiero po pisemnej akceptacji odbioru przez Inżyniera.

Oraz wszelkie inne prace (roboty) nie ujęte w tej specyfikacji a konieczne do wykonania i odbioru roboty podstawowej.

6.2.Sprawdzenie zgodności trasy linii z dokumentacją projektową.

Sprawdzenie zgodności trasy linii z dokumentacją projektową polega na zmierzeniu w terenie domiarów do słupów i odległości między słupami. Pomiary należy wykonać za pomocą taśmy pomiarowej, zaokrąglając wyniki pomiarów z dokładnością do 0,5 m. Oraz wszelkie inne prace (roboty) nie ujęte w tej specyfikacji a konieczne do wykonania i odbioru roboty podstawowej.

6.3.Sprawdzenie prawidłowości montażu studni kablowych.

Sprawdzenie prawidłowości montażu studni kablowych polega na:

- sprawdzeniu wykonania i ustawienia studni z dokumentacją projektową oraz oględzinach w terenie,
- sprawdzeniu zamontowania osprzętu kablowego w studniach,
- sprawdzeniu zamontowania ram i pokryw zabezpieczenia studni,
- sprawdzenie poprawności wprowadzenia rur kanalizacji kablowej do gardeł studni,

Oraz wszelkie inne prace (roboty) nie ujęte w tej specyfikacji a konieczne do wykonania i odbioru roboty podstawowej.

6.4.Sprawdzenie prawidłowości montażu osprzętu i kabli.

Sprawdzenie montażu osprzętu polega na zbadaniu:

- zastosowania osprzętu na zgodność wg norm zakładowych TPSA
- montażu osprzętu na zgodność wg norm zakładowych TPSA.

Powyższe sprawdzenia powinny być wykonane na każdym złączu.

Sprawdzenie prawidłowości montażu kabli polega na zbadaniu zastosowania właściwych kabli oraz sposobu ich umocowania zgodnie z normami TPSA.

Oraz wszelkie inne prace (roboty) nie ujęte w tej specyfikacji a konieczne do wykonania i odbioru roboty podstawowej.

6.5.Pomiary parametrów elektrycznych.

Należy przeprowadzić następujące pomiary parametrów elektrycznych:

- rezystancji i izolacji żył kablowych kabli- wykonać prądem stałym metodą mostkową z dokładnością co najmniej 0,5%,
- różnicy rezystancji przewodów - prądem stałym o napięciu od 100 do 500 V,

Oraz wszelkie inne prace (roboty) nie ujęte w tej specyfikacji a konieczne do wykonania i odbioru roboty podstawowej.

6.6.Badania linii optotelekomunikacyjnych przy odbiorze

Badania linii polegają na sprawdzeniu przez służby techniczne wykonawcy i nadzoru inwestorskiego zgodności jej wykonania z wymaganiami zawartymi w normie i dokumentacji technicznej, łącznie ze wszystkimi zmianami oraz dodatkowymi uzgodnieniami. Protokoły badań technicznych wraz z innymi dokumentami stwierdzającymi

zgodność wykonania linii z wymaganiami stanowią podstawę do zgłoszenia linii do komisyjnego odbioru.

Oraz wszelkie inne prace (roboty) nie ujęte w tej specyfikacji a konieczne do wykonania i odbioru roboty podstawowej.

6.7. Pomiary wykonywane przy odbiorze linii.

Na zmontowanym odcinku regeneratorskim linii optotelekomunikacyjnej (po przebudowie

linii) należy wykonać następujące pomiary:

- pomiary właściwości transmisyjnych torów optycznych metodą reflektometryczną
- pomiary tłumienności wynikowej torów metodą transmisyjną

Pełny zakres pomiarów wykonuje się dla każdego toru optycznego włączanego do pracy. Na

torach rezerwowych przeprowadza się tylko pomiary wg punktów a i b.

Dla każdego włókna światłowodowego na odcinku regeneratorskim należy pomierzyć tłumienność pomiędzy dwiema skrajnymi przełącznikami światłowodowymi. Pomiar powinien być wykonany dla obu pasm optycznych t.j. 1310 nm i 1550 nm w obydwu kierunkach transmisji. Celem tego pomiaru jest sprawdzenie łącznej tłumienności kabla wraz ze złączami rozłączalnymi i potwierdzenie zgodności z obliczonym bilansem mocy odcinka regeneratorskiego.

Zestaw pomiarowy powinien zawierać stabilizowane źródło światła na fale 1310 + 20 nm i 1550 + 20 nm przy szerokości spektralnej (FWHM) < 10 nm. Badania i pomiary linii OTK powinny być zgodne z normą ZN-96/TPSA-002 . Oraz wszelkie inne prace (roboty) nie ujęte w tej specyfikacji a konieczne do wykonania i odbioru roboty podstawowej.

6.8. Ocena wyników badań.

Przedstawioną do odbioru kablową linię telekomunikacyjną należy uznać za wykonaną zgodnie z wymaganiami normy, jeżeli sprawdzenia i pomiary podane w rozdziale 6 STWiORB dały dodatni wynik.

Elementy linii i kanalizacji, które w wyniku przeprowadzonych badań otrzymały ocenę ujemną, powinny być wymienione lub poprawione i ponownie zgłoszone do odbioru. Oraz wszelkie inne prace (roboty) nie ujęte w tej specyfikacji a konieczne do wykonania i odbioru roboty podstawowej.

6.9. Uwagi wynikające z kontroli jakości robót.

Przedstawioną do odbioru kablową linię telekomunikacyjną należy uznać za wykonaną zgodnie z wymaganiami normy, jeżeli sprawdzenia i pomiary podane w rozdziale 6 STWiORB dały dodatni wynik.

Elementy linii, które w wyniku przeprowadzonych badań otrzymały ocenę ujemną, powinny

być wymienione lub poprawione i ponownie zgłoszone do odbioru. Istniejące odcinki linii należy zdemonstrować dopiero po spełnieniu powyższych uwag. Ocena jakości robót powinna być wykonana przy udziale przedstawiciela odpowiedniego dla danego terenu urzędu telekomunikacyjnego.

Oraz wszelkie inne prace (roboty) nie ujęte w tej specyfikacji a konieczne do wykonania i odbioru roboty podstawowej.

7. OBMIAR ROBÓT.

Obmiaru robót dokonać należy w oparciu o dokumentację projektową i ewentualnie dodatkowe ustalenia, wynikię w czasie budowy, akceptowane przez Inspektora Nadzoru. Jednostką obmiarową napowietrznych sieci telekomunikacyjnej jest 1m. Oraz wszelkie inne prace (roboty) nie ujęte w tej specyfikacji a konieczne do wykonania i odbioru roboty podstawowej.

8. ODBIÓR ROBÓT.

Przy przekazywaniu obiektu do eksploatacji, Wykonawca zobowiązany jest dostarczyć Zamawiającemu następujące dokumenty:

- aktualną powykonawczą dokumentację projektową,
- geodezyjną dokumentację powykonawczą,
- protokoły pomiarów elektrycznych,
- protokoły odbioru robót zanikających podpisany przez Inżyniera,

Oraz wszelkie inne prace (roboty) nie ujęte w tej specyfikacji a konieczne do wykonania i odbioru roboty podstawowej.

9. PODSTAWA PŁATNOŚCI

Płatność za realizację należy przyjmować zgodnie z obmiarem i oceną jakości wykonanych

robót na podstawie atestów producentów, oględzin i pomiarów sprawdzających. Cena jednostkowa wykonanych robót obejmuje:

- roboty przygotowawcze,
- dostarczenie i zmontowanie elementów przebudowywanej sieci telekomunikacyjnej,
- wykonanie robót montażowych i pomiarów oraz połączenia,
- zdemontowanie kolizyjnych odcinków linii,
- transport zdemontowanych materiałów,
- konserwowanie linii w okresie gwarancyjnym.

10. PRZEPISY ZWIĄZANE

0.1	Ustawy i Rozporządzenia
	Ustawa - Prawo Budowlane
	Ustawa o drogach publicznych z dnia 21.03.1985r. (Dz.U.2000 Nr 21poz. 838)
	Ustawa o zmianie ustawy o drogach publicznych oraz o zmianie niektórych innych ustaw - z dnia 14.11.2003r. Dz.U.2003r. Nr 200 poz. 1953)
	Rozporządzenie Ministra Infrastruktury z 23.06.2003r. w sprawie informacji dotyczącej bezpieczeństwa i ochrony zdrowia oraz bezpieczeństwa i ochrony zdrowia. (Dz.U. 2003r. Nr
	Rozporządzenie Ministra Infrastruktury z dnia 6.02.2003r. w sprawie bezpieczeństwa i
	Rozporządzenie Ministra Pracy i Polityki Socjalnej z dnia 26.09.1997r. w sprawie ogólnych przepisów bezpieczeństwa i higieny pracy . (Dz.U. 1997r. Nr 129 poz. 844)

a	Rozporządzenie Ministra Infrastruktury z dnia 26.10.2005r. w sprawie warunków technicznych, jakim powinny odpowiadać telekomunikacyjne obiekty budowlane i ich
---	--

10.2.	Normy	
7	PN-88/B-06250	Beton zwykły.
8	PN-88/B-30000	Projekty budowlane. Obliczenia statyczne.
9	PN-88/B-32250	Materiały budowlane. Woda do betonów i zapraw.
10	PN-76/D-79353	Bębny kablowe.
11	PN-92/T-90335	Telekomunikacyjne kable miejscowe z wiązkami czwórkowymi, pęczkowe, o izolacji polietylenowej z zaporą przeciwwilgociową,
PN-92/T-90336	Telekomunikacyjne kable miejscowe z wiązkami czwórkowymi, pęczkowe, o izolacji polietylenowej z zaporą przeciwwilgociową, wypełnione, nieopancerzone i opancerzone, z osłoną polietylenową lub	
13	BN-86/3223-16	Telekomunikacyjne sieci miejscowe. Szafki kablowe.
14	BN-72/3233-13	Telekomunikacyjne linie kablowe. Opaski oznaczeniowe.
15	BN-73/3233-02	Telekomunikacyjne sieci kablowe miejscowe. Wietrznik do pokryw.
16	BN-73/3233-03	Ramy i oprawy pokryw.
17	BN-74/3233-19	Wsporniki kablowe
18	BN-88/6731-08	Cement. Transport i przechowywanie.
19	BN-87/6774-04	Kruszywa mineralne do nawierzchni drogowych. Piasek.
20	BN-85/8984-01	Telekomunikacyjne sieci kablowe miejscowe. Studnie kablowe.

SPECYFIKACJE TECHNICZNE WYKONANIA I ODBIORU ROBÓT BUDOWLANYCH

		Klasyfikacja i wymiary.
21	BN-73/8984-01	Telekomunikacyjne sieci kablowe miejscowe. Studnie kablowe. Klasyfikacja i wymiary.
22	BN-73/8984-05	Kanalizacja kablowa. Ogólne wymagania i badania.
23	BN-76/8984-17	Telekomunikacyjne sieci miejscowe. Ogólne wymagania.
24	BN-69/9378-30	Telekomunikacyjne sieci kablowe miejscowe. Wsporniki kablowe.
25	ZN-96/TPSA-002	Telekomunikacyjne linie kablowe dalekosiężne. Linie
optotelekomunikacyjne. Wymagania i badania .		
26	ZN-96/TPSA-004	Telekomunikacyjne linie przewodowe. Zbliżenia i skrzyżowania linii telekomunikacyjnych z innymi urządzeniami uzbrojenia terenowego.
27	ZN-96/TPSA-005	Telekomunikacyjne linie kablowe. Optotelekomunikacyjne jednomodowe dalekosiężne kable. Wymagania i badania
28	ZN-96/TPSA-006	Telekomunikacyjne linie kablowe dalekosiężne. Linie optotelekomunikacyjne . Złącza spajane światłowodów jednomodowych.
29	ZN-96/TPSA-007	Telekomunikacyjne linie kablowe dalekosiężne. Linie optotelekomunikacyjne . Złączki światłowodowe i kable stacyjne.
30	ZN-96/TPSA-008	Linie optotelekomunikacyjne. Osłony złączowe. Wymagania i badania.
31	ZN-96/TPSA-009	Kablowe linie optotelekomunikacyjne. Przetącnice światłowodowe. Wymagania i badania.
32	ZN-96/TPSA-011	Telekomunikacyjna kanalizacja kablowa. Ogólne wymagania techniczne.
33	ZN-96/TPSA-012	Telekomunikacyjna kanalizacja kablowa. Kanalizacja kablowa pierwotna. Wymagania i badania
34	ZN-96/TPSA-013	Telekomunikacyjna kanalizacja kablowa. Kanalizacja wtórna i rurociągi kablowe. Wymagania i badania.
35	ZN-96/TPSA-014	Telekomunikacyjna kanalizacja kablowa. Rury z polichlorku winylu (RPCW). Wymagania i badania.
36	ZN-96/TPSA-	Telekomunikacyjna kanalizacja kablowa.

SPECYFIKACJE TECHNICZNE WYKONANIA I ODBIORU ROBÓT BUDOWLANYCH

	015	Rury polipropylenowe RPP i polietylenowe RPE kanalizacji pierwotnej. Wymagania i badania.
37	ZN-96/TPSA-016	Telekomunikacyjna kanalizacja kablowa. Rury polietylenowe karbowane, dwuwarstwowe. Wymagania i badania.
38	ZN-96/TPSA-017	Telekomunikacyjna kanalizacja kablowa. Rury kanalizacji wtórnej i rurociągu kablowego (RHDPE). Wymagania i badania.
39	ZN-96/TPSA-018	Telekomunikacyjna kanalizacja kablowa. Rury polietylenowe (RHDPEp) przepustowe. Wymagania i badania.
40	ZN-96/TPSA-019	Telekomunikacyjna kanalizacja kablowa. Rury trudnopalne (RHDPEt). Wymagania i badania.
41	ZN-96/TPSA-020	Telekomunikacyjna kanalizacja kablowa. Złączki rur. Wymagania i badania.
42	ZN-96/TPSA-021	Telekomunikacyjna kanalizacja kablowa. Uszczelki końców rur kanalizacji kablowej. Wymagania i badania.
43	ZN-96/TPSA-022	Telekomunikacyjna kanalizacja kablowa. Przywieszka identyfikacyjna. Wymagania i badania.
44	ZN-96/TPSA-023	Telekomunikacyjna kanalizacja kablowa. Studnie kablowe. Wymagania i badania.
45	ZN-96/TPSA-027	Telekomunikacyjne sieci miejscowe. Linie kablowe o torach miedzianych. Wymagania i badania.
46	ZN-96/TPSA-028	Telekomunikacyjne sieci miejscowe. Tory kablowe abonenckie i międzycentralowe. Wymagania i badania.
47	ZN-96/TPSA-029	Telekomunikacyjne sieci miejscowe. Telekomunikacyjne kable miejscowe o izolacji i powłoce polietylenowej, wypełnione. Wymagania i badania.
48	ZN-96/TPSA-030	Telekomunikacyjne sieci miejscowe. Łączniki żył. Wymagania i badania.
49	ZN-96/TPSA-031	Telekomunikacyjne sieci miejscowe. Złączowe osłony termokurczliwe arkuszowe wzmocnione. Wymagania i badania.
50	ZN-96/TPSA-	Telekomunikacyjne sieci miejscowe.

SPECYFIKACJE TECHNICZNE WYKONANIA I ODBIORU ROBÓT BUDOWLANYCH

	032	Łączówki i głowice kablowe. Wymagania i badania.
51	ZN-96/TPSA-033	Telekomunikacyjne sieci miejscowe. Obudowy zakończeń kablowych. Wymagania i badania.
52	ZN-96/TPSA-034	Telekomunikacyjne sieci miejscowe. Łączówki i zespoły łączówkowe przełącznicowe. Wymagania i badania.
53	ZN-96/TPSA-037	Telekomunikacyjne sieci miejscowe. Systemy uziemiające obiektów telekomunikacyjnych. Wymagania i badania.
54	ZN-96/TPSA-041	Telekomunikacyjna kanalizacja kablowa. Zabezpieczone pokrywy studni kablowych, dodatkowe (wewnętrzne). Wymagania i badania.
10.3.	Inne dokumenty	
55	Decyzja nr 95 Prezesa Zarządu TP S.A. z dnia 8.12.2000r. W sprawie zabezpieczenia telekomunikacyjnej sieci miejscowej Telekomunikacji Polskiej S.A.	
56	Instrukcja TPSA nr T-01 – Odbiór i utrzymanie kablowych linii telekomunikacyjnych	

ST - 11.01.01 OZNAKOWANIE PIONOWE

1. WSTĘP

1.1 Przedmiot ST

Przedmiotem niniejszej szczegółowej specyfikacji technicznej (ST) są wymagania dotyczące wykonania i odbioru oznakowania pionowego.

1.2 Zakres stosowania ST

Specyfikacje Techniczne (ST) stanowią część Specyfikacji Istotnych Warunków Zamówienia (SIWZ), które należy odnieść do zlecenia i wykonania Robót związanych z zadaniem pn: (nazwę projektu podano w stopce strony) w zakresie zgodnym z Dokumentacją Projektową oraz z wymaganiami szczegółowymi zawartymi w pozostałych ST. Specyfikacje Techniczne uwzględniają obowiązujące normy państwowe, instrukcje i przepisy stosujące się do Robót.

1.3 Zakres robót objętych ST

Ustalenia zawarte w niniejszej specyfikacji dotyczą zasad prowadzenia robót związanych z wykonywaniem i odbiorem oznakowania pionowego stosowanego na drogach, w postaci:

- znaków ostrzegawczych,
- znaków zakazu i nakazu,
- znaków informacyjnych oraz kierunku i miejscowości,
- znaków uzupełniających i tabliczek do znaków drogowych.

1.4 Określenia podstawowe

Stały znak drogowy pionowy - składa się z lica, tarczy z uchwytem montażowym oraz z konstrukcji wsporczej.

Tarcza znaku - płaska powierzchnia z usztywnioną krawędzią, na której w sposób trwały umieszczone jest lico znaku. Tarcza może być wykonana z blachy stalowej ocynkowanej ogniowo albo aluminiowej zabezpieczona przed procesami korozji powłokami ochronnymi zapewniającymi jakość i trwałość wykonanego znaku.

1.4.3. Lico znaku - przednia część znaku, wykonana z samoprzylepnej folii odblaskowej wraz z naniesioną treścią, wykonaną techniką druku sitowego, wyklejaną z transparentnych folii ploterowych lub z folii odblaskowych.

1.4.4. Uchwyt montażowy - element stalowy lub aluminiowy zabezpieczony przed korozją, służący do zamocowania w sposób rozłączny tarczy znaku do konstrukcji wsporczej.

1.4.5. Znak drogowy odblaskowy - znak, którego lico wykazuje właściwości odblaskowe (wykonane jest z materiału o odbiciu powrotnym - współdrożnym).

1.4.6. Konstrukcja wsporcza znaku - każdy rodzaj konstrukcji (słupki, słup, słupy, kratownice, wysięgniki, bramy, wsporniki itp.) gwarantujący przenoszenie obciążeń zmiennych i stałych działających na konstrukcję i zamontowane na niej znaki lub tablice.

1.4.7 Znak drogowy podświetlany - znak, w którym wewnętrzne źródło światła jest umieszczone pod przejrzystym licem znaku.

1.4.8 Znak drogowy oświetlany - znak, którego lico jest oświetlane źródłem światła umieszczonym na zewnątrz znaku.

1.4.9 Znak nowy - znak użytkowany (ustawiony na drodze) lub magazynowany w okresie do 3 miesięcy od daty produkcji.

1.4.10 Znak użytkowany (eksploatowany) - znak ustawiony na drodze lub magazynowany przez okres dłuższy niż 3 miesiące od daty produkcji.

1.4.11 Pozostałe określenia podstawowe są zgodne z obowiązującymi, odpowiednimi polskimi normami i z definicjami podanymi w ST- 00.00 „Wymagania ogólne” pkt 1.4.

1.5 Ogólne wymagania dotyczące robót

Ogólne wymagania dotyczące robót podano w ST- 00.00 „Wymagania ogólne” pkt 1.5.

2. MATERIAŁY

2.1 Ogólne wymagania dotyczące materiałów

Ogólne wymagania dotyczące materiałów, ich pozyskiwania i składowania podano w ST- 00.00 „Wymagania ogólne” pkt 2.

2.2 Dopuszczenie do stosowania

Producent znaków drogowych powinien posiadać dla swojego wyrobu aprobatę techniczną, certyfikat zgodności nadany mu przez uprawnioną jednostkę certyfikującą, znak budowlany „B” i wystawioną przez siebie deklarację zgodności, zgodnie z rozporządzeniem Ministra Infrastruktury [26]. Folie odblaskowe stosowane na lica znaków drogowych powinny posiadać aprobatę techniczną wydaną przez uprawnioną jednostkę oraz deklaracje zgodności wystawioną przez producenta. Słupki, blachy i inne elementy konstrukcyjne powinny mieć deklaracje zgodności z odpowiednimi normami.

W załączniku nr 1 do rozporządzenia Ministra Infrastruktury z dnia 3 lipca 2003 w sprawie szczegółowych warunków technicznych dla znaków i sygnałów drogowych oraz urządzeń bezpieczeństwa ruchu drogowego i warunków ich umieszczania na drogach [25], podano szczegółowe informacje odnośnie wymagań dla znaków pionowych.

2.3 Materiały stosowane do fundamentów znaków

Fundamenty dla zamocowania konstrukcji wsporczych znaków mogą być wykonywane jako:

- prefabrykaty betonowe,
- z betonu wykonywanego „na mokro”,
- z betonu zbrojonego,
- inne rozwiązania zaakceptowane przez Inspektora nadzoru.

Fundamenty pod konstrukcje wsporcze oznakowania kierunkowego należy wykonać z betonu lub betonu zbrojonego klasy, co najmniej C16/20 wg PN-EN 206-1:2000 [9]. Zbrojenia stalowe należy wykonać zgodnie z normą PN-B-03264:1984 [7]. Wykonanie i osadzenie kotew fundamentowych należy wykonać zgodnie z normą PN-B-03215:1998 [6]. Posadowienie fundamentów należy wykonać na głębokość poniżej przemarzania gruntu.

2.4 Konstrukcje wsporcze

2.4.1 Ogólne charakterystyki konstrukcji

Konstrukcje wsporcze znaków pionowych należy wykonać zgodnie z dokumentacją projektową uwzględniającą wymagania postawione w PN-EN 12899-1:2005[16] i ST, a w przypadku braku wystarczających ustaleń, zgodnie z propozycją Wykonawcy zaakceptowaną przez Inspektora nadzoru.

Konstrukcje wsporcze do znaków i tablic należy zaprojektować i wykonać w sposób gwarantujący stabilne i prawidłowe ustawienie w pasie drogowym.

Zakres dokumentacji powinien obejmować opis techniczny, obliczenia statyczne uwzględniające strefy obciążenia wiatrem dla określonej kategorii terenu oraz rysunki techniczne wykonawcze konstrukcji wsporczych. Parametry techniczne konstrukcji uzależnione są od powierzchni montowanych znaków i tablic oraz od ilości i sposobu ich usytuowania w terenie. W miejscach wskazanych przez projektanta Inspektor nadzoru ruchu, gdzie występuje szczególne niebezpieczeństwo bezpośredniej kolizji z konstrukcją wsporczą, usytuowanie i jej dobór wymagają oddzielnych rozwiązań projektowych

spełniających warunek bezpieczeństwa dla użytkowników dróg. W takich przypadkach należy stosować konstrukcje zabezpieczające bierne bezpieczeństwo kategorii HE, zgodne z PN-EN 12 767:2003 [15].

Wyróżnia się trzy kategorie biernego bezpieczeństwa dla konstrukcji wsporczych:

- pochłaniająca energię w wysokim stopniu (HE),
- pochłaniająca energię w niskim stopniu (LE),
- nie pochłaniająca energii (NE).

2.4.2 Rury

Rury powinny odpowiadać wymaganiom PN-H-74200:1998, [22], PN-84/H-74220 [3] lub innej normy zaakceptowanej przez Inspektora nadzoru.

Powierzchnia zewnętrzna i wewnętrzna rur nie powinna wykazywać wad w postaci łusek, pęknięć, zwalcowań i naderwań. Dopuszczalne są nieznaczne nierówności, pojedyncze rysy wynikające z procesu wytwarzania, mieszczące się w granicach dopuszczalnych odchyłek wymiarowych.

Końce rur powinny być obcięte równo i prostopadle do osi rury.

Pożądane jest, aby rury były dostarczane o długościach:

- dokładnych, zgodnych z zamówieniem; z dopuszczalną odchyłką ± 10 mm,
- wielokrotnych w stosunku do zamówionych długości dokładnych poniżej 3 m z naddatkiem 5 mm na każde cięcie i z dopuszczalną odchyłką dla całej długości wielokrotnej, jak dla długości dokładnych.

Rury powinny być proste. Dopuszczalna miejscowa krzywizna nie powinna przekraczać 1,5 mm na 1 m długości rury.

Rury powinny być wykonane ze stali w gatunkach dopuszczonych przez PN-H-84023.07 [5], lub inne normy.

Rury powinny być dostarczone bez opakowania w wiązkach lub luzem względnie w opakowaniu uzgodnionym z Zamawiającym. Rury powinny być cechowane indywidualnie lub na przywieszkach metalowych.

2.4.3 Kształtowniki

Kształtowniki powinny odpowiadać wymaganiom PN-91/H-93010 [23]. Powierzchnia kształtownika powinna być charakterystyczna dla procesu walcowania i wolna od wad jak widoczne łuski, pęknięcia, zwalcowania i naderwania. Dopuszczalne są usunięte wady przez szlifowanie lub dłutowanie z tym, że obrobiona powierzchnia powinna mieć łagodne wycięcia i zaokrąglone brzegi, a grubość kształtownika nie może zmniejszyć się poza dopuszczalną dolną odchyłkę wymiarową dla kształtownika.

Kształtowniki powinny być obcięte prostopadle do osi wzdłużnej kształtownika. Powierzchnia końców kształtownika nie powinna wykazywać rzadzisz, rozwarstwień, pęknięć i śladów jamy skurczowej widocznych nie uzbrojonym okiem.

Kształtowniki powinny być ze stali St3W lub St4W oraz mieć własności mechaniczne według aktualnej normy uzgodnionej pomiędzy Zamawiającym i wytwórcą.

2.4.4 Powłoki metalizacyjne cynkowe

W przypadku zastosowania powłoki metalizacyjnej cynkowej na konstrukcjach stalowych, powinna ona spełniać wymagania PN EN ISO 1461:2000 [12] i PN-EN 10240:2001 [12a]. Minimalna grubość powłoki cynkowej powinna wynosić 60 μm .

Powierzchnia powłoki powinna być ciągła i jednorodna pod względem ziarnistości. Nie może ona wykazywać widocznych wad jak rysy, pęknięcia, pęcherze lub odstawanie powłoki od podłoża.

2.4.5 Gwarancja producenta lub dostawcy na konstrukcję wsporczą

Producent lub dostawca każdej konstrukcji wsporczej, a w przypadku znaków umieszczanych na innych obiektach lub konstrukcjach (wiadukty nad drogą, kładki dla pieszych, słupy latarni itp.), także elementów służących do zamocowania znaków na tym obiekcie lub konstrukcji, obowiązany jest do wydania gwarancji na okres trwałości znaku uzgodniony z odbiorcą. Przedmiotem gwarancji są właściwości techniczne konstrukcji wsporczej lub elementów mocujących oraz trwałość zabezpieczenia przeciwkorozyjnego.

W przypadku słupków znaków pionowych ostrzegawczych, zakazu, nakazu i informacyjnych o standardowych wymiarach oraz w przypadku elementów, służących do zamocowania znaków do innych obiektów lub konstrukcji - gwarancja może być wydana dla partii dostawy. W przypadku konstrukcji wsporczej dla znaków drogowych bramowych i wysięgnikowych gwarancja jest wystawiana indywidualnie dla każdej konstrukcji wsporczej. Minimalny okres trwałości konstrukcji wsporczej powinien wynosić 10 lat.

2.5 Tarcza znaku

2.5.1 Trwałość materiałów na wpływy zewnętrzne

Materiały użyte na lico i tarczę znaku oraz połączenie lica znaku z tarczą znaku, a także sposób wykończenia znaku, muszą wykazywać pełną odporność na oddziaływanie światła, zmian temperatury, wpływy atmosferyczne i występujące w normalnych warunkach oddziaływania chemiczne (w tym korozję elektrochemiczną) - przez cały czas trwałości znaku, określony przez wytwórcę lub dostawcę.

2.5.2 Warunki gwarancyjne producenta lub dostawcy znaku

Producent lub dostawca znaku obowiązany jest przy dostawie określić, uzgodnioną z odbiorcą, trwałość znaku oraz warunki gwarancyjne dla znaku, a także udostępnić na życzenie odbiorcy:

- a) instrukcję montażu znaku,
- b) dane szczegółowe o ewentualnych ograniczeniach w stosowaniu znaku,
- c) instrukcję utrzymania znaku.

Trwałość znaku powinna być co najmniej równa trwałości zastosowanej folii. Minimalne okresy gwarancyjne powinny wynosić dla znaków z folią typu 1 – 7 lat, z folią typu 2 – 10 lat, z folią pryzmatyczną – 12 lat.

2.5.3 Materiały do wykonania tarczy znaku

Tarcza znaku powinna być wykonana z :

- blachy ocynkowanej ogniowo o grubości min. 1,25 mm wg PN-EN 10327:2005(U) [14] lub PN-EN 10292:2003/A1:2004/A1:2005(U) [13],
- blachy aluminiowej o grubości min. 1,5 mm wg PN-EN 485-4:1997 [10],
- innych materiałów, np. tworzyw syntetycznych, pod warunkiem uzyskania przez producenta aprobaty technicznej.

Tarcza tablicy o powierzchni $> 1 \text{ m}^2$ powinna być wykonana z :

- blachy ocynkowanej ogniowo o grubości min. 1,5 mm wg PN-EN 10327:2005 (U) [14] lub PN-EN 10292:2003/ A1:2004/A1:2005(U) [13] lub z
- blachy aluminiowej o grubości min. 2 mm wg PN-EN 485-4:1997 [10].

Grubość warstwy powłoki cynkowej na blasze stalowej ocynkowanej ogniowo nie może być mniejsza niż $28 \mu\text{m}$ (200 g Zn/m^2).

Znaki i tablice powinny spełniać następujące wymagania podane w tabeli 1.

Tablica 1. Wymagania dla znaków i tarcz znaków drogowych

Parametr	Jednostka	Wymaganie	Klasa wg PN-EN 12899-1: 2005 [16]
Wytrzymałość na obciążenie siłą naporu wiatru	kN m ⁻²	≥ 0,60	WL2
Wytrzymałość na obciążenie skupione	kN	≥ 0,50	PL2
Chwilowe odkształcenie zginające	mm/m	≤ 25	TDB4
Chwilowe odkształcenie skrętne	m stopień ·	≤ 0,02 ≤ 0,11 ≤ 0,57 ≤ 1,15	TDT1 TDT3 TDT5 TDT6*
Odształcenia trwałe	mm/m lub stopień · m	20 % odkształcenia chwilowego	-
Rodzaj krawędzi znaku	-	Zabezpieczona, krawędź tłoczona, zaginana, prasowana lub zabezpieczona profilem krawędziowym	E2
Przewiercanie lica znaku	-	Lico znaku nie może być przewiercone z żadnego powodu	P3
* klasę TDT3 stosuje się dla tablic na 2 lub więcej podporach, klasę TDT 5 dla tablic na jednej podporze, klasę TDT1 dla tablic na konstrukcjach bramowych, klasę TDT6 dla tablic na konstrukcjach wysięgnikowych			

Przyjęto zgodnie z tablicą 1, że przy sile naporu wiatru równej 0,6 kN (klasa WL2), chwilowe odkształcenie zginające, zarówno znak, jak i samą tarczę znaku nie może być większe niż 25 mm/m (klasa TDB4).

2.5.4 Warunki wykonania tarczy znaku

Tarcze znaków powinny spełniać także następujące wymagania:

- krawędzie tarczy znaku powinny być usztywnione na całym obwodzie poprzez ich podwójne gięcie o promieniu gięcia nie większym niż 10 mm włącznie z narożnikami lub przez zamocowanie odpowiedniego profilu na całym obwodzie znaku,
- powierzchnia czołowa tarczy znaku powinna być równa – bez wgłęci, pofałdowań i otworów montażowych. Dopuszczalna nierówność wynosi 1 mm/m,
- podwójna gięta krawędź lub przymocowane do tylnej powierzchni profile montażowe powinny usztywnić tarczę znaku w taki sposób, aby wymagania podane w tablicy 1 były spełnione a zarazem stanowiły element konstrukcyjny do montażu do konstrukcji

wsporczej. Dopuszcza się maksymalne odkształcenie trwałe do 20 % odkształcenia odpowiedniej klasy na zginanie i skręcanie,

- tylna powierzchnia tarczy powinna być zabezpieczona przed procesami korozji ochronnymi powłokami chemicznymi oraz powłoką lakierniczą o grubości min. 60 μm z proszkowych farb poliestrowych ciemnoszarych matowych lub półmatowych w kolorze RAL 7037; badania należy wykonywać zgodnie z PN-88/C-81523 [4] oraz PN-76/C-81521 [1] w zakresie odporności na działanie mgły solnej oraz wody.

Tarcze znaków i tablic o powierzchni $> 1 \text{ m}^2$ powinny spełniać dodatkowo następujące wymagania:

- narożniki znaku i tablicy powinny być zaokrąglone, o promieniu zgodnym z wymaganiami określonymi w załączniku nr 1 do rozporządzenia Ministra Infrastruktury z dnia 3 lipca 2003 r. [25] nie mniejszym jednak niż 30 mm, gdy wielkości tego promienia nie wskazano,
- łączenie poszczególnych segmentów tarczy (dla znaków wielkogabarytowych) wzdłuż poziomej lub pionowej krawędzi powinno być wykonane w taki sposób, aby nie występowały przesunięcia i prześwity w miejscach ich łączenia.

2.6 Znaki odblaskowe

2.6.1 Wymagania dotyczące powierzchni odblaskowej

Znaki drogowe odblaskowe wykonuje się przez naklejenie na tarczę znaku lica wykonanego z samoprzylepnej, aktywowanej przez docisk, folii odblaskowej. Znaki drogowe klasy A, B, C, D, E, F, G, T i urządzenia bezpieczeństwa ruchu drogowego klasy U nie odblaskowe, nie są dopuszczone do stosowania na drogach publicznych.

Folia odblaskowa (odbijająca powrotnie) powinna spełniać wymagania określone w aprobacie technicznej.

Lico znaku powinno być wykonane z:

- samoprzylepnej folii odblaskowej o właściwościach fotometrycznych i kolorymetrycznych typu 1, typu 2 (folia z kulkami szklanymi lub pryzmatyczna) lub typu 3 (folia pryzmatyczna) potwierdzonych uzyskanymi aprobatami technicznymi dla poszczególnych typów folii,
- do nanoszenia barw innych niż biała można stosować: farby transparentne do sitodruku, zalecane przez producenta danej folii, transparentne folie ploterowe posiadające aprobaty techniczne oraz w przypadku folii typu 1 wycinane kształty z folii odblaskowych barwnych,
- dopuszcza się wycinanie kształtów z folii 2 i 3 typu pod warunkiem zabezpieczenia ich krawędzi lakierem zalecanym przez producenta folii,
- nie dopuszcza się stosowania folii o okresie trwałości poniżej 7 lat do znaków stałych,
- folie o 2-letnim i 3-letnim okresie trwałości mogą być wykorzystywane do znaków tymczasowych stosowanych do oznakowania robót drogowych, pod warunkiem posiadania aprobaty technicznej i zachowania zgodności z załącznikiem nr 1 do rozporządzenia Ministra Infrastruktury z dnia 3 lipca 2003 w sprawie szczegółowych warunków technicznych dla znaków i sygnałów drogowych oraz urządzeń bezpieczeństwa ruchu drogowego i warunków ich umieszczania na drogach [25].

Minimalna początkowa wartość współczynnika odbłasku $R'(\text{cd}\cdot\text{lx}^{-1}\text{m}^{-2})$ znaków odblaskowych, zmierzona zgodnie z procedurą zawartą w CIE No.54 [29], używając standardowego iluminanta A, powinna spełniać odpowiednio wymagania podane w tabelicy 2.

Współczynnik odbłasku R' dla wszystkich kolorów drukowanych, z wyjątkiem białego, nie powinien być mniejszy niż 70 % wartości podanych w tabelicy 2 dla znaków z folią typu 1 lub typu 2, zgodnie z publikacją CIE No 39.2 [28]. Folie odblaskowe pryzmatyczne (typ 3) powinny spełniać minimalne wymagania dla folii typu 2 lub zwiększone wymagania postawione w aprobacie technicznej dla danej folii.

SPECYFIKACJE TECHNICZNE WYKONANIA I ODBIORU ROBÓT BUDOWLANYCH

W przypadku oświetlenia standardowym iluminantem D 65 i pomiaru w geometrii 45/0 współrzędne chromatyczności i współczynnik luminancji β powinny być zgodne z wymaganiami podanymi w tablicach 2 i 3.

Tablica 2. Wymagania dla współczynnika luminancji β i współrzędnych chromatyczności x , y oraz współczynnika odbłasku R'

p.	Właściwości	Je dnostki	Wymagania	
	Współczynnik odbłasku R' (kąt oświetlenia 5° , kąt obserwacji $0,33^\circ$) dla folii: - białej - żółtej - czerwonej - zielonej - niebieskiej - brązowej - pomarańczowej - szarej	cd/ m^2lx	typ 1	typ 2
			≥ 50 ≥ 35 ≥ 10 ≥ 7 ≥ 2 $\geq 0,6$ ≥ 20 ≥ 30	≥ 180 ≥ 120 ≥ 25 ≥ 21 ≥ 14 ≥ 8 ≥ 65 ≥ 90
	Współczynnik luminancji β i współrzędne chromatyczności x , y *) dla folii: - białej - żółtej - czerwonej - zielonej - niebieskiej - brązowej - pomarańczowej - szarej	-	typ 1	typ 2
			$\beta \geq 0,35$ $\beta \geq 0,27$ $\beta \geq 0,05$ $\beta \geq 0,04$ $\beta \geq 0,01$ $0,09 \geq \beta$ $\geq 0,03$ $\beta \geq 0,17$ $0,18 \geq \beta$ $\geq 0,12$	$\beta \geq 0,27$ $\beta \geq 0,16$ $\beta \geq 0,03$ $\beta \geq 0,03$ $\beta \geq 0,01$ $0,09 \geq \beta$ $\geq 0,03$ $\beta \geq 0,14$ $0,18 \geq \beta$ $\geq 0,12$
*) współrzędne chromatyczności x , y w polu barw według tablicy 3				

Tablica 3. Współrzędne punktów narożnych wyznaczających pola barw

Barwa folii		Współrzędne chromatyczności punktów narożnych wyznaczających pole barwy (źródło światła D_{65} , geometria pomiaru $45/0^\circ$)			
		1	2	3	4
Biała	x	5 0,35	5 0,30	5 0,28	5 0,33
	y	5 0,35	5 0,30	5 0,32	5 0,37
Żółta typ 1 folii	x	2 0,52	0 0,47	7 0,42	5 0,46
	y	7 0,47	0 0,44	3 0,48	4 0,53
Żółta typ 2 folii	x	5 0,54	7 0,48	7 0,42	5 0,46
	y	4 0,45	3 0,42	3 0,48	4 0,53
Czerwona	x	5 0,73	4 0,67	9 0,56	5 0,65
	y	5 0,26	6 0,23	1 0,34	5 0,34

Barwa folii		Współrzędne chromatyczności punktów narożnych wyznaczających pole barwy (źródło światła D ₆₅ , geometria pomiaru 45/0°)			
		1	2	3	4
Niebieska	x	0,07	0,15	0,21	0,13
	y	0,17	0,22	0,16	0,03
Zielona	x	0,00	0,24	0,17	0,02
	y	0,70	0,40	0,36	0,39
Brązowa	x	0,45	0,52	0,47	0,55
	y	0,39	0,42	0,37	0,39
Pomarańczow	x	0,61	0,53	0,50	0,57
	y	0,39	0,37	0,40	0,42
Szara	x	0,35	0,30	0,28	0,33
	y	0,36	0,31	0,32	0,37

2.6.2 Wymagania jakościowe

Powierzchnia licowa znaku powinna być równa, gładka, bez rozwarstwień, pęcherzy i odklejeń na krawędziach. Na powierzchni mogą występować w obrębie jednego pola średnio nie więcej niż 0,7 błędów na powierzchni (kurz, pęcherze) o wielkości najwyżej 1 mm. Rysy nie mają prawa wystąpić.

Sposób połączenia folii z powierzchnią tarczy znaku powinien uniemożliwiać jej odłączenie od tarczy bez jej zniszczenia.

Dokładność rysunku znaku powinna być taka, aby wady konturów znaku, które mogą powstać przy nanoszeniu farby na odblaskową powierzchnię znaku, nie były większe niż podane w p. 2.6.3.

Lica znaków wykonane drukiem sitowym powinny być wolne od smug i cieni.

Krawędzie lica znaku z folii typu 2 i folii przyrządkowej powinny być odpowiednio zabezpieczone np. przez lakierowanie lub ramą z profilu ceowego.

Powłoka lakiernicza w kolorze RAL 7037 na tylnej stronie znaku powinna być równa, gładka bez smug i zacieków.

Sprawdzenie polega na ocenie wizualnej.

2.6.3 Tolerancje wymiarowe znaków drogowych

Tolerancje wymiarowe dla grubości blach

Sprawdzenie śrubą mikrometryczną:

- dla blachy stalowej ocynkowanej ogniowo o gr. 1,25 - 1,5 mm wynosi - 0,14 mm,
- dla blach aluminiowych o gr. 1,5 - 2,0 mm wynosi - 0,10 mm.

Tolerancje wymiarowe dla grubości powłok malarskich

Dla powłoki lakierniczej na tylnej powierzchni tarczy znaku o grubości 60 µm wynosi ±15 nm. Sprawdzenie wg PN-EN ISO 2808:2000 [22].

Tolerancje wymiarowe dla płaskości powierzchni

Odchylenia od poziomu nie mogą wynieść więcej niż 0,2 %, wyjątkowo do 0,5 %.

Tolerancje wymiarowe dla tarcz znaków

Sprawdzenie przymiarem liniowym:

- wymiary dla tarcz znaków o powierzchni $< 1\text{m}^2$ podane w opisach szczegółowych załącznika nr 1 [25] są należy powiększyć o 10 mm i wykonać w tolerancji wymiarowej ± 5 mm,
- wymiary dla tarcz znaków i tablic o powierzchni $> 1\text{m}^2$ podane w opisach szczegółowych załącznika nr 1 [25] oraz wymiary wynikowe dla tablic grupy E należy powiększyć o 15 mm i wykonać w tolerancji wymiarowej ± 10 mm.

Tolerancje wymiarowe dla lica znaku

Sprawdzone przymiarem liniowym:

- tolerancje wymiarowe rysunku lica wykonanego drukiem sitowym wynoszą $\pm 1,5$ mm,
- tolerancje wymiarowe rysunku lica wykonanego metodą wyklejania wynoszą ± 2 mm,
- kontury rysunku znaku (obwódka i symbol) muszą być równe z dokładnością w każdym kierunku do 1,0 mm.

W znakach nowych na każdym z fragmentów powierzchni znaku o wymiarach 4 x 4 cm nie może występować więcej niż 0,7 lokalnych usterek (załamania, pęcherzyki) o wymiarach nie większych niż 1 mm w każdym kierunku. Niedopuszczalne jest występowanie jakichkolwiek zarysowań powierzchni znaku.

Na znakach w okresie gwarancji, na każdym z fragmentów powierzchni znaku o wymiarach 4 x 4 cm dopuszcza się do 2 usterek jak wyżej, o wymiarach nie większych niż 1 mm w każdym kierunku. Na powierzchni tej dopuszcza się do 3 zarysowań o szerokości nie większej niż 0,8 mm i całkowitej długości nie większej niż 10 cm. Na całkowitej długości znaku dopuszcza się nie więcej niż 5 rys szerokości nie większej niż 0,8 mm i długości przekraczającej 10 cm - pod warunkiem, że zarysowania te nie zniekształcają treści znaku.

Na znakach w okresie gwarancji dopuszcza się również lokalne uszkodzenie folii o powierzchni nie przekraczającej 6 mm² każde - w liczbie nie większej niż pięć na powierzchni znaku małego lub średniego, oraz o powierzchni nie przekraczającej 8 mm² każde - w liczbie nie większej niż 8 na każdym z fragmentów powierzchni znaku dużego lub wielkiego (włączając znaki informacyjne) o wymiarach 1200 x 1200 mm.

Uszkodzenia folii nie mogą zniekształcać treści znaku - w przypadku występowania takiego zniekształcenia znak musi być bezzwłocznie wymieniony.

W znakach nowych niedopuszczalne jest występowanie jakichkolwiek rys, sięgających przez warstwę folii do powierzchni tarczy znaku. W znakach eksploatowanych istnienie takich rys jest dopuszczalne pod warunkiem, że występujące w ich otoczeniu ogniska korozyjne nie przekroczą wielkości określonych poniżej.

W znakach eksploatowanych dopuszczalne jest występowanie co najwyżej dwóch lokalnych ognisk korozji o wymiarach nie przekraczających 2,0 mm w każdym kierunku na powierzchni każdego z fragmentów znaku o wymiarach 4 x 4 cm. W znakach nowych oraz w znakach znajdujących się w okresie wymaganej gwarancji żadna korozja tarczy znaku nie może występować.

Wymagana jest taka wytrzymałość połączenia folii odbłaskowej z tarczą znaku, by po zgięciu tarczy o 90° przy promieniu łuku zgięcia do 10 mm w żadnym miejscu nie uległo ono zniszczeniu.

2.6.4 Obowiązujący system oceny zgodności

Zgodnie z art. 4, art. 5 ust. 1 oraz art. 8, ust. 1 ustawy z dnia 16 kwietnia 2004 r. o wyrobach budowlanych [30] wyrób, który posiada aprobatę techniczną może być wprowadzony do obrotu i stosowania przy wykonywaniu robót budowlanych w zakresie odpowiadającym jego właściwościom użytkowym i przeznaczeniu, jeżeli producent dokonał oceny zgodności, wydał krajową deklarację zgodności z aprobatą techniczną i oznakował wyrób budowlany zgodnie z obowiązującymi przepisami.

Zgodnie z rozporządzeniem Ministra Infrastruktury z dnia 11 sierpnia 2004 r. [26] oceny zgodności wyrobu z aprobatą techniczną dokonuje producent, stosując system 1.

2.7 Znaki podświetlane

2.7.1 Wymagania ogólne dotyczące znaków podświetlanych

Znaki drogowe podświetlane wykonuje się jako urządzenia, których integralnym składnikiem jest oprawa oświetleniowa wbudowana w znak - osłonięta licem znaku z materiału przepuszczającego światło.

Oprawy oświetleniowe powinny być zgodne z normą PN-EN 60598-2:2003(U) [20].

Znak drogowy podświetlany musi mieć umieszczone w sposób trwały oznaczenia przewidziane na naklejce według ustalenia punktu 5.12 a ponadto oznaczenie oprawy: a) napięcia znamionowego zasilania, b) rodzaju prądu, c) liczby typu i mocy znamionowej źródeł światła, d) symbolu klasy ochronności elektrycznej oprawy wbudowanej w znak, e) symbolu IP stopnia ochrony odporności na wnikanie wilgoci i ciał obcych.

2.7.2 Lico znaku podświetlanego

Lico znaku powinno być tak wykonane, aby nie występowały niedokładności w postaci pęcherzy, pęknięć itp. Niedopuszczalne są lokalne nierówności oraz cząstki mechaniczne zatopione w warstwie podświetlanej.

2.8 Znaki oświetlane

2.8.1 Wymagania ogólne dotyczące znaków oświetlanych

Znaki drogowe oświetlane wykonuje się jak znaki nieodblaskowe. Ze znakiem sprzężona jest w sposób sztywny oprawa oświetleniowa, oświetlająca w nocy lico znaku. Oprawa umieszczona jest na zewnątrz znaku.

Jeśli dokumentacja projektowa lub ST przewiduje wykonanie znaku z materiałów odblaskowych, znak musi spełniać dodatkowo wymagania określone w punkcie 2.6.

Oznaczenia na naklejce oprawy muszą spełniać wymagania określone w punkcie 2.7.1.

2.8.2 Lico znaku oświetlanego

Wymagania dotyczące lica znaku oświetlanego ustala się jak dla znaku podświetlanego (pkt 2.7.2).

2.9 Materiały do montażu znaków

Wszystkie łączniki metalowe przewidywane do mocowania między sobą elementów konstrukcji wsporczych znaków jak śruby, listwy, wkręty, nakrętki itp. powinny być czyste, gładkie, bez pęknięć, naderwań, rozwarstwień i wypukłych korbów.

Łączniki mogą być dostarczane w pudełkach tekturowych, pojemnikach blaszanych lub paletach, w zależności od ich wielkości. Łączniki powinny być ocynkowane ogniowo lub wykonane z materiałów odpornych na korozję w czasie nie krótszym niż tarcza znaku i konstrukcja wsporczą.

2.10 Przechowywanie i składowanie materiałów

Prefabrykaty betonowe powinny być składowane na wyrównanym, utwardzonym i odwodnionym podłożu. Prefabrykaty należy układać na podkładach z zachowaniem prześwitu minimum 10 cm między podłożem a prefabrykatem.

Znaki powinny być przechowywane w pomieszczeniach suchych, z dala od materiałów działających korodująco i w warunkach zabezpieczających przed uszkodzeniami.

3. SPRZĘT

3.1 Ogólne wymagania dotyczące sprzętu

Ogólne wymagania dotyczące sprzętu podano w ST- 00.00 „Wymagania ogólne” pkt

3.

3.2 Sprzęt do wykonania oznakowania pionowego

Wykonawca przystępujący do wykonania oznakowania pionowego powinien wykazać się możliwością korzystania z następującego sprzętu:

- koparek kołowych, np. 0,15 m³ lub koparek gąsienicowych, np. 0,25 m³,
- żurawi samochodowych o udźwigu do 4 t,
- wiertnic do wykonywania dołów pod słupki w gruncie spoistym,
- betoniarek przewoźnych do wykonywania fundamentów betonowych „na mokro”,
- środków transportowych do przewozu materiałów,
- przewoźnych zbiorników na wodę,
- sprzętu spawalniczego, itp.

Pierwsze dwie pozycje dotyczą wykonawcy znaków bramowych.

4. TRANSPORT

4.1 Ogólne wymagania dotyczące transportu

Ogólne wymagania dotyczące transportu podano w ST- 00.00 „Wymagania ogólne” pkt 4.

4.2 Transport znaków do pionowego oznakowania dróg

Znaki drogowe należy na okres transportu odpowiednio zabezpieczyć, tak aby nie ulegały przemieszczaniu i w sposób nie uszkodzony dotarły do odbiorcy.

5. WYKONANIE ROBÓT

5.1 Ogólne zasady wykonywania robót

Ogólne zasady wykonywania robót podano w ST- 00.00 „Wymagania ogólne” pkt 5.

5.2 Roboty przygotowawcze

Przed przystąpieniem do robót należy wyznaczyć:

- lokalizację znaku, tj. jego pikietaż oraz odległość od krawędzi jezdni, krawędzi pobocza umocnionego lub pasa awaryjnego postoju,
- wysokość zamocowania znaku na konstrukcji wsporczej.

Punkty stabilizujące miejsca ustawienia znaków należy zabezpieczyć w taki sposób, aby w czasie trwania i odbioru robót istniała możliwość sprawdzenia lokalizacji znaków.

Lokalizacja i wysokość zamocowania znaku powinny być zgodne z dokumentacją projektową.

Miejsce wykonywania prac należy oznakować, w celu zabezpieczenia pracowników i kierujących pojazdami na drodze.

5.3 Wykonanie wykopów i fundamentów dla konstrukcji wsporczych znaków

Sposób wykonania wykopu pod fundament znaku pionowego powinien być dostosowany do głębokości wykopu, rodzaju gruntu i posiadanego sprzętu. Wymiary wykopu powinny być zgodne z dokumentacją projektową lub wskazaniem Inspektora nadzoru.

Wykopy fundamentowe powinny być wykonane w takim okresie, aby po ich zakończeniu można było przystąpić natychmiast do wykonania w nich robót fundamentowych.

5.3.1 Prefabrykaty betonowe

Dno wykopu przed ułożeniem prefabrykatu należy wyrównać i zagęścić. Wolne przestrzenie między ścianami gruntu i prefabrykatem należy wypełnić materiałem kamiennym, np. kłincem i dokładnie zagęścić ubijakami ręcznymi.

Jeżeli znak jest zlokalizowany na poboczu drogi, to górna powierzchnia prefabrykatu powinna być równa z powierzchnią pobocza lub być wyniesiona nad tę powierzchnię nie więcej niż 0,03 m.

5.3.2 Fundamenty z betonu i betonu zbrojonego

Wykopy pod fundamenty konstrukcji wsporczych dla zamocowania znaków wielkowymiarowych (znak kierunku i miejscowości), wykonywane z betonu „na mokro” lub z betonu zbrojonego należy wykonać zgodnie z PN-S-02205:1998 [24].

Posadowienie fundamentów w wykopach otwartych bądź rozpartych należy wykonywać zgodnie z dokumentacją projektową, ST lub wskazaniem Inspektora nadzoru. Wykopy należy zabezpieczyć przed napływem wód opadowych przez wyprofilowanie terenu ze spadkiem umożliwiającym łatwy odpływ wody poza teren przylegający do wykopu. Dno wykopu powinno być wyrównane z dokładnością ± 2 cm.

Przy naruszonej strukturze gruntu rodzimego, grunt należy usunąć i miejsce wypełnić do spodu fundamentu betonem. Płaszczyzny boczne fundamentów stykające się z gruntem należy zabezpieczyć izolacją, np. emulsją asfaltową. Po wykonaniu fundamentu wykop należy zasypać warstwami grubości 20 cm z dokładnym zagęszczeniem gruntu.

5.4 Tolerancje ustawienia znaku pionowego

Konstrukcje wsporcze znaków - słupki, słupy, wysięgniki, konstrukcje dla tablic wielkowymiarowych, powinny być wykonane zgodnie z dokumentacją i ST.

Dopuszczalne tolerancje ustawienia znaku:

- odchyłka od pionu, nie więcej niż ± 1 %,
- odchyłka w wysokości umieszczenia znaku, nie więcej niż ± 2 cm,
- odchyłka w odległości ustawienia znaku od krawędzi jezdni utwardzonego pobocza lub pasa awaryjnego postoju, nie więcej niż ± 5 cm, przy zachowaniu minimalnej odległości umieszczenia znaku zgodnie z załącznikiem nr 1 do rozporządzenia Ministra Infrastruktury z dnia 3 lipca 2003 r. w sprawie szczegółowych warunków technicznych dla znaków i sygnałów drogowych oraz urządzeń bezpieczeństwa ruchu drogowego i warunków ich umieszczania na drogach [25].

5.5 Konstrukcje wsporcze

5.5.1 Zabezpieczenie konstrukcji wsporczej przed najechaniem

Konstrukcje wsporcze znaków drogowych bramowych lub wysięgnikowych jedno lub dwustronnych, jak również konstrukcje wsporcze znaków tablicowych bocznych o powierzchni większej od $4,5 \text{ m}^2$, gdy występuje możliwość bezpośredniego najechania na nie przez pojazd - muszą być zabezpieczone odpowiednio umieszczonymi barierami ochronnymi lub innego rodzaju urządzeniami ochronnymi lub przeciwdestrukcyjnymi, zgodnie z dokumentacją projektową, ST lub wskazaniem Inspektora nadzoru. Podobne zabezpieczenie należy stosować w przypadku innych konstrukcji wsporczych, gdy najechanie na nie w większym stopniu zagraża bezpieczeństwu użytkowników pojazdów, niż najechanie pojazdu na barierę, jeśli przewiduje to dokumentacja projektowa, ST lub Inspektor nadzoru.

5.5.2 Łatwo zrywalne złącza konstrukcji wsporczej

W przypadku konstrukcji wsporczych, nie osłoniętych barierami ochronnymi - zaleca się stosowanie łatwo zrywalnych lub łatwo rozłączalnych przekrojów, złączy lub przegubów o odpowiednio bezpiecznej konstrukcji, umieszczonych na wysokości od 0,15 do 0,20 m nad powierzchnią terenu.

W szczególności - zaleca się stosowanie takich przekrojów, złączy lub przegubów w konstrukcjach wsporczych nie osłoniętych barierami ochronnymi, które znajdują się na obszarach zwiększonego zagrożenia kolizyjnego (ostrza rozgałęzień dróg łącznikowych, zewnętrzna strona łuków drogi itp.).

Łatwo zrywalne lub łatwo rozłączalne złącza, przekroje lub przeguby powinny być tak skonstruowane i umieszczone, by znak wraz z konstrukcją wsporczą po zerwaniu nie przewracał się na jezdnię. Wysokość części konstrukcji wsporczej, pozostałej po odłączeniu górnej jej części od fundamentu, nie może być większa od 0,25 m.

5.5.3 Zapobieganie zagrożeniu użytkowników drogi i terenu przyległego - przez konstrukcję wsporczą

Konstrukcja wsporcza znaku musi być wykonana w sposób ograniczający zagrożenie użytkowników pojazdów samochodowych oraz innych użytkowników drogi i terenu do niej przyległego przy najechaniu przez pojazd na znak. Konstrukcja wsporcza znaku musi zapewnić możliwość łatwej naprawy po najechaniu przez pojazdy lub innego rodzaju uszkodzenia znaku.

5.5.4 Tablicowe znaki drogowe na dwóch słupach lub podporach

Przy stosowaniu tablicowych znaków drogowych (drogowskazów tablicowych, tablic przeddrogowskazowych, tablic szlaku drogowego, tablic objazdów itp.) umieszczanych na dwóch słupach lub podporach - odległość między tymi słupami lub podporami, mierzona prostopadłe do przewidywanego kierunku najechania przez pojazd, nie może być mniejsza od 1,75 m. Przy stosowaniu większej liczby słupów niż dwa - odległość między nimi może być mniejsza.

5.5.5 Poziom górnej powierzchni fundamentu

Przy zamocowaniu konstrukcji wsporczej znaku w fundamencie betonowym lub innym podobnym - pożądanym jest, by górna część fundamentu pokrywała się z powierzchnią pobocza, pasa dzielącego itp. lub była nad tę powierzchnię wyniesiona nie więcej niż 0,03 m. W przypadku konstrukcji wsporczych, znajdujących się poza koroną drogi, górna część fundamentu powinna być wyniesiona nad powierzchnię terenu nie więcej niż 0,15 m.

5.5.6 Barwa konstrukcji wsporczej

Konstrukcje wsporcze znaków drogowych pionowych muszą mieć barwę szarą neutralną z tym, że dopuszcza się barwę naturalną pokryć cynkowanymi. Zabrania się stosowania pokryć konstrukcji wsporczych o jaskrawej barwie - z wyjątkiem przypadków, gdy jest to wymagane odrębnymi przepisami, wytycznymi lub warunkami technicznymi.

5.6 Połączenie tarczy znaku z konstrukcją wsporczą

Tarcza znaku musi być zamocowana do konstrukcji wsporczej w sposób uniemożliwiający jej przesunięcie lub obrót.

Materiał i sposób wykonania połączenia tarczy znaku z konstrukcją wsporczą musi umożliwiać, przy użyciu odpowiednich narzędzi, odłączenie tarczy znaku od tej konstrukcji przez cały okres użytkowania znaku.

Na drogach i obszarach, na których występują częste przypadki dewastacji znaków, zaleca się stosowanie elementów łącznych o konstrukcji uniemożliwiającej lub znacznie utrudniającej ich rozłączenie przez osoby niepowołane.

Nie dopuszcza się zamocowania znaku do konstrukcji wsporczej w sposób wymagający bezpośredniego przeprowadzenia śrub mocujących przez lico znaku.

5.7 Urządzenia elektryczne na konstrukcji wsporczej

Przy umieszczaniu na konstrukcji wsporczej znaku drogowego jakichkolwiek urządzeń elektrycznych - obowiązują zasady oznaczania i zabezpieczania tych urządzeń, określone w odpowiednich przepisach i zaleceniach dotyczących urządzeń elektroenergetycznych.

Aparaturę elektryczną należy montować na pojedynczym słupie. Na słupie powinna być zamocowana skrzynka elektryczna zgodnie z PN-EN 40-5:2004 [8]. Każda skrzynka elektryczna powinna być zabezpieczona zamkiem natomiast poziomem zabezpieczenia przed

przenikaniem kurzu i wody, określonym w EN 60529:2003 [18], powinien być poziom 2 dla cząstek stałych i poziom 3 dla wody.

5.8 Źródło światła znaku podświetlanego i znaku oświetlanego

Źródło światła należy wykonać zgodnie z ustaleniami dokumentacji projektowej, ST lub wskazaniem Inspektora nadzoru, jako:

- lampy fluorescencyjne barwy dziennej lub chłodno białej,
- wysokoprężne lampy rtęciowe o poprawionym współczynniku oddawania barw,
- lampy metalo-halogenowe
- inne źródła światła spełniające wymagania średniej luminancji (tablica 4) i kontrastu luminancji (tablica 5) dla znaków podświetlanych oraz równomierności luminancji (tablica 6) dla znaków oświetlanych.

Tablica 4 . Średnia luminancja L znaków podświetlanych, jednostka: $\text{cd}\cdot\text{m}^{-2}$

Barwa	Klasa L1	Klasa L2	Klasa L3
Biała	$40 \leq L \leq 150$	$150 \leq L \leq 300$	$300 \leq L \leq 900$
Żółta	$30 \leq L \leq 100$	$100 \leq L \leq 300$	$300 \leq L \leq 900$
Czerwona	$6 \leq L \leq 20$	$20 \leq L \leq 50$	$50 \leq L \leq 110$
Niebieska	$4 \leq L \leq 10$	$10 \leq L \leq 40$	$40 \leq L \leq 80$
Zielona	$8 \leq L \leq 20$	$20 \leq L \leq 70$	$70 \leq L \leq 50$
Ciemnozielona	$4 \leq L \leq 10$	$10 \leq L \leq 40$	$40 \leq L \leq 80$
Brazowa	$4 \leq L \leq 10$	$10 \leq L \leq 40$	$40 \leq L \leq 80$

Kontrast luminancji znaków podświetlanych, jeśli został wyznaczony jako stosunek luminancji barwy kontrastowej do luminancji barwy, powinien spełniać wymagania podane w tablicy 5.

Tablica 5 . Kontrast luminancji K znaków podświetlanych, jednostka: $\text{cd}\cdot\text{m}^{-2}$

Barwa	Niebieska	Czerwona	Zielona	Ciemnozielona	Brazowa
Barwa kontrastowa	Biała	Biała	Biała	Biała i żółta	Biała
Kontrast luminancji	$5 \leq K \leq 15$	$5 \leq K \leq 15$	$5 \leq K \leq 15$	$5 \leq K \leq 15$	$5 \leq K \leq 15$

Równomierność luminancji dla każdej barwy zewnętrznie oświetlonej i dla znaków podświetlanych, oznaczona jako stosunek najniższej do najwyższej wartości zmierzonej w jakiegokolwiek części znaku, powinna spełniać wymagania podane w tablicy 6.

Tablica 6 . Równomierność luminancji

Klasa	Stosunek maksymalny
U1	1/10
U2	1/6
U3	1/3

5.9 Warunki dla oprawy oświetleniowej znaku podświetlanego

Obudowa znaku podświetlanego powinna być zaprojektowana z uwzględnieniem niezawodnego przenoszenia wszystkich sił statycznych i dynamicznych na zamocowanie i konstrukcję podtrzymującą. Ściany obudowy powinny być zaprojektowane tak, aby spełnić wymagania statyczne. Naroża powinny być zaokrąglone. Projekt powinien zapewniać, że woda deszczowa nie będzie spływała po obudowie i przez lico znaku.

Oprawa wbudowana w znak powinna spełniać następujące wymagania:

- sposób połączeń lica znaku z tarczą znaku w formie komory, w którą wbudowana jest oprawa, powinien zapewnić stopień IP-53 ochrony od wpływu czynników zewnętrznych wg [18],
- komora statecznika powinna zapewnić co najmniej stopień ochrony IP-23 wg [18],
- w oznaczeniu musi być podany rok produkcji.

5.10 Warunki dla oprawy oświetleniowej znaku oświetlanego

Zewnętrzne oprawy oświetleniowe powinny być zgodne z PN-EN 60598-1:1990 [19]. Minimalnym poziomem zabezpieczenia konstrukcji wsporczych znaków, skrzynek elektrycznych zawierających urządzenia elektryczne, obudów znaków podświetlanych, opraw oświetleniowych i ich obudów przed przenikaniem kurzu i wody, określonym w PN-EN 60529:2003 [18], powinien być poziom 2 dla cząstek stałych i poziom 3 dla wody. Podstawą do określenia tych poziomów minimalnych powinien być poziom IP podany w wymaganiach klienta lub nabywcy. Zaleca się, aby oprawa była zbudowana jako zamknięta, o stopniu ochrony IP-53 dla komory lampowej i co najmniej IP-23 dla komory statecznika wg [18].

Projekt strukturalny powinien zawierać całą konstrukcję obejmującą obudowę, słupki i zamocowania. Lampy powinny być zabezpieczone obudową osłaniającą od deszczu, wiatru i innych niesprzyjających warunków zewnętrznych. Obudowy lamp i panele oświetleniowe powinny być zgodne z PN-EN 12899-1:2005 [16].

Oprawa oświetleniowa powinna spełniać ponadto następujące wymagania :

- dla opraw zawieszanych na wysokości poniżej 2,5 m klosz oprawy powinien być wykonany z materiałów odpornych na uszkodzenia mechaniczne,
- w oznaczeniu oprawy musi być podany rok produkcji.

Oprawa oświetleniowa stanowiąca integralną część znaku oświetlanego umieszczana jest przed licem znaku i musi być sztywno i trwale związana z tarczą znaku. Zaleca się, aby oprawy były montowane tak, żeby nie zasłaniały kierowcom lica znaku.

5.11 Oznakowanie znaku

Każdy wykonany znak drogowy musi mieć naklejoną na rewersie naklejkę zawierającą następujące informacje:

- a) numer i datę normy tj. PN-EN 12899-1:2005 [16],
- b) klasy istotnych właściwości wyrobu,
- c) miesiąc i dwie ostatnie cyfry roku produkcji
- d) nazwę, znak handlowy i inne oznaczenia identyfikujące producenta lub dostawcę jeśli nie jest producentem,

- e) znak budowlany „B”,
- f) numer aprobaty technicznej IBDiM,
- g) numer certyfikatu zgodności i numer jednostki certyfikującej.

Oznakowania powinny być wykonane w sposób trwały i wyraźny, czytelny z normalnej odległości widzenia, a całkowita powierzchnia naklejki nie była większa niż 30 cm². Czytelność i trwałość cechy na tylnej stronie tarczy znaku nie powinna być niższa od wymaganej trwałości znaku. Naklejkę należy wykonać z folii nieodblaskowej.

6. KONTROLA JAKOŚCI ROBÓT

6.1 Ogólne zasady kontroli jakości robót

Ogólne zasady kontroli jakości robót podano w ST- 00.00 „Wymagania ogólne” pkt 6.

6.2 Badania materiałów do wykonania fundamentów betonowych

Wykonawca powinien przeprowadzić badania materiałów do wykonania fundamentów betonowych „na mokro”. Uwzględniając nieskomplikowany charakter robót fundamentowych, na wniosek Wykonawcy, Inspektor nadzoru może zwolnić go z potrzeby wykonania badań materiałów dla tych robót.

6.3 Badania w czasie wykonywania robót

6.3.1 Badania materiałów w czasie wykonywania robót

Wszystkie materiały dostarczone na budowę powinny być sprawdzone w zakresie powierzchni wyrobu i jego wymiarów.

Częstotliwość badań i ocena ich wyników powinna być zgodna z ustaleniami zawartymi w tablicy 7.

Tablica 7. Częstotliwość badań przy sprawdzeniu powierzchni i wymiarów wyrobów dostarczonych przez producentów

p.	Rodzaj badania	Liczba badań	Opis badań	Ocena wyników badań
	Sprawdzenie powierzchni	od 5 do 10 badań z wybranych losowo elementów w każdej dostarczonej partii	Powierzchnię zbadać nieuzbrojonym okiem. Do ew. sprawdzenia głębokości wad użyć dostępnych narzędzi (np. liniałów z czujnikiem, suwmiarek, mikrometrów itp.	Wyniki badań powinny być zgodne z wymaganiami punktu 2
	Sprawdzenie wymiarów	wyrobów liczącej do 1000 elementów	Przeprowadzić uniwersalnymi przyrządami pomiarowymi lub sprawdzianami (np. liniałami, przymiarami itp.)	

W przypadkach budzących wątpliwości można zlecić uprawnionej jednostce zbadanie właściwości dostarczonych wyrobów i materiałów w zakresie wymagań podanych w punkcie 2.

6.3.2 Kontrola w czasie wykonywania robót

W czasie wykonywania robót należy sprawdzać:

- zgodność wykonania znaków pionowych z dokumentacją projektową (lokalizacja, wymiary znaków, wysokość zamocowania znaków),
- zachowanie dopuszczalnych odchyłek wymiarów, zgodnie z punktem 2 i 5,
- prawidłowość wykonania wykopów pod konstrukcje wsporcze, zgodnie z punktem 5.3,
- poprawność wykonania fundamentów pod słupki zgodnie z punktem 5.3,
- poprawność ustawienia słupków i konstrukcji wsporczych, zgodnie z punktem 5.4 i 5.5,
- zgodność rodzaju i grubości blachy ze specyfikacją.

7. OBMIAR ROBÓT

7.1 Ogólne zasady obmiaru robót

Ogólne zasady obmiaru robót podano w ST- 00.00 „Wymagania ogólne” pkt 7.

7.2 Jednostka obmiarowa

Jednostkami obmiarowymi są:

- a) szt. (sztuka), dla znaków drogowych konwencjonalnych oraz konstrukcji wsporczych,
- b) m² (metr kwadratowy) powierzchni tablic dla znaków pozostałych.

8. ODBIÓR ROBÓT

8.1 Ogólne zasady odbioru robót

Ogólne zasady odbioru robót podano w ST- 00.00 „Wymagania ogólne” pkt 8.

Roboty uznaje się za wykonane zgodnie z dokumentacją projektową, ST i wymaganiami Inspektora nadzoru, jeżeli wszystkie pomiary i badania z zachowaniem tolerancji wg pkt 6, dały wyniki pozytywne.

8.2 Odbiór ostateczny

Odbiór robót oznakowania pionowego dokonywany jest na zasadzie odbioru ostatecznego.

Odbiór ostateczny powinien być dokonany po całkowitym zakończeniu robót, na podstawie wyników pomiarów i badań jakościowych określonych w punktach 2 i 5.

8.3 Odbiór pogwarancyjny

Przed upływem okresu gwarancyjnego należy wykonać przegląd znaków i wybraną grupę poddać badaniom fotometrycznym lica. Pozytywne wyniki przeglądu i badań mogą być podstawą odbioru pogwarancyjnego.

Odbiór pogwarancyjny należy przeprowadzić w ciągu 1 miesiąca po upływie okresu gwarancyjnego, ustalonego w ST.

9. PODSTAWA PŁATNOŚCI

9.1 Ogólne ustalenia dotyczące podstawy płatności

Ogólne ustalenia dotyczące podstawy płatności podano w ST- 00.00 „Wymagania ogólne” pkt 9.

9.2 Cena jednostki obmiarowej

Cena wykonania jednostki obmiarowej oznakowania pionowego obejmuje:

- prace pomiarowe i roboty przygotowawcze,
- wykonanie fundamentów,
- dostarczenie i ustawienie konstrukcji wsporczych,
- zamocowanie tarcz znaków drogowych,
- przeprowadzenie pomiarów i badań wymaganych w ST.

10. NORMY I przepisy związane

10.1 Normy

- | | | |
|----|------------------|--|
| 1. | PN-76/C-81521 | Wyroby lakierowane - badanie odporności powłoki lakierowanej na działanie wody oraz oznaczanie nasiąkliwości |
| 2. | PN-83/B-03010 | Ściany oporowe - Obliczenia statyczne i projektowanie |
| 3. | PN-84/H-74220 | Rury stalowe bez szwu ciągnięte i walcowane na zimno ogólnego zastosowania |
| 4. | PN-88/C-81523 | Wyroby lakierowane - Oznaczenie odporności powłoki na działanie mgły solnej |
| 5. | PN-89/H-84023.07 | Stal określonego zastosowania. Stal na rury. Gatunki |

6.	PN-B-03215:1998	Konstrukcje stalowe - Połączenia z fundamentami - Projektowanie i wykonanie
7.	PN-B-03264:2002	Konstrukcje betonowe, żelbetowe i sprężone - Obliczenia statyczne i projektowanie
8.	PN-EN 40-5:2004	Słupy oświetleniowe. Część 5. Słupy oświetleniowe stalowe. Wymagania.
9.	PN-EN 206-1:2003	Beton Część 1: Wymagania, właściwości, produkcja i zgodność
10.	PN-EN 485-4:1997	Aluminium i stopy aluminium - Blachy, taśmy i płyty - Tolerancje kształtu i wymiarów wyrobów walcowanych na zimno
11.	PN-EN ISO 1461:2000	Powłoki cynkowe nanoszone na stal metodą zanurzeniową (cynkowanie jednostkowe) – Wymaganie i badanie
12.	PN-EN 10240:2001	Wewnętrzne i/lub zewnętrzne powłoki ochronne rur stalowych. Wymagania dotyczące powłok wykonanych przez cynkowanie ogniowe w ocynkowniach zautomatyzowanych
13.	PN-EN 10292:2003/ A1:2004/A1:2005(U)	Taśmy i blachy ze stali o podwyższonej granicy plastyczności powlekane ogniowo w sposób ciągły do obróbki plastycznej na zimno. Warunki techniczne dostawy
14.	PN-EN 10327:2005(U)	Taśmy i blachy ze stali niskowęglowych powlekane ogniowo w sposób ciągły do obróbki plastycznej na zimno. Warunki techniczne dostawy
15.	PN-EN 12767:2003	Bierne bezpieczeństwo konstrukcji wsporczych dla urządzeń drogowych. Wymagania i metody badań
16.	PN-EN 12899-1:2005	Stałe, pionowe znaki drogowe - Część 1: Znaki stałe
17.	prEN 12899-5	Stałe, pionowe znaki drogowe - Część 5 Badanie wstępne typu
18.	PN-EN 60529:2003	Stopnie ochrony zapewnianej przez obudowy (Kod IP)
19.	PN-EN 60598-1:1990	Oprawy oświetleniowe. Wymagania ogólne i badania
20.	PN-EN 60598-2:2003(U)	Oprawy oświetleniowe - Wymagania szczegółowe - Oprawy oświetleniowe drogowe
21.	PN-H-74200:1998	Rury stalowe ze szwem, gwintowane
22.	PN-EN ISO 2808:2000	Farby i lakiery - oznaczanie grubości powłoki
23.	PN-91/H-93010	Stal. Kształtowniki walcowane na gorąco
24.	PN-S-02205:1998	Drogi samochodowe. Roboty ziemne. Wymagania i badania

10.2 Przepisy związane

1. Załączniki nr 1 i 4 do rozporządzenia Ministra Infrastruktury z dnia 3 lipca 2003 w sprawie szczegółowych warunków technicznych dla znaków i sygnałów drogowych oraz urządzeń bezpieczeństwa ruchu drogowego i warunków ich umieszczania na drogach (Dz. U. nr 220, poz. 2181)

2. Rozporządzenie Ministra Infrastruktury z dn. 11 sierpnia 2004 r. w sprawie sposobów deklarowania zgodności wyrobów budowlanych oraz sposobu znakowania ich znakiem budowlanym (Dz. U. nr 198, poz. 2041)
3. Rozporządzenie Ministra Infrastruktury z dn. 08 listopada 2004 r. w sprawie aprobat technicznych oraz jednostek organizacyjnych upoważnionych do ich wydawania (Dz. U. nr 249, poz. 2497)
4. CIE No. 39.2 1983 Recommendations for surface colours for visual signalling (Zalecenia dla barw powierzchniowych sygnalizacji wizualnej)
5. CIE No. 54 Retroreflection definition and measurement (Powierzchniowy współczynnik odbłasku definicja i pomiary)
6. Ustawa z dnia 16 kwietnia 2004 r. o wyrobach budowlanych (Dz. U. nr 92, poz. 881)
7. Stałe odbłaskowe znaki drogowe i urządzenia bezpieczeństwa ruchu drogowego. Zalecenia IBDiM do udzielania aprobat technicznych nr Z/2005-03-009

ST - 11.02.01 OZNAKOWANIE POZIOME

1. WSTĘP

1.1 Przedmiot ST

Przedmiotem niniejszej szczegółowej specyfikacji technicznej (ST) są wymagania dotyczące wykonania i odbioru oznakowania poziomego dróg.

1.2 Zakres stosowania ST

Specyfikacje Techniczne (ST) stanowią część Specyfikacji Istotnych Warunków Zamówienia (SIWZ), które należy odnieść do zlecenia i wykonania Robót związanych z zadaniem pn: (nazwę projektu podano w stopce strony) w zakresie zgodnym z Dokumentacją Projektową oraz z wymaganiami szczegółowymi zawartymi w pozostałych ST. Specyfikacje Techniczne uwzględniają obowiązujące normy państwowe, instrukcje i przepisy stosujące się do Robót.

1.3 Zakres robót objętych ST

Ustalenia zawarte w niniejszej specyfikacji dotyczą zasad prowadzenia robót związanych z wykonywaniem i odbiorem oznakowania poziomego stosowanego na drogach o nawierzchni twardej.

1.4 Określenia podstawowe

1.4.1. Oznakowanie poziome - znaki drogowe poziome, umieszczone na nawierzchni w postaci linii ciągłych lub przerywanych, pojedynczych lub podwójnych, strzałek, napisów, symboli oraz innych linii związanych z oznaczeniem określonych miejsc na tej nawierzchni. W zależności od rodzaju i sposobu zastosowania znaki poziome mogą mieć znaczenie prowadzące, segregujące, informujące, ostrzegawcze, zakazujące lub nakazujące.

1.4.2. Znaki podłużne - linie równoległe do osi jezdni lub odchylone od niej pod niewielkim kątem, występujące jako linie: – pojedyncze: przerywane lub ciągłe, segregacyjne lub krawędziowe, – podwójne: ciągłe z przerywanymi, ciągłe lub przerywane.

1.4.3. Strzałki - znaki poziome na nawierzchni, występujące jako strzałki kierunkowe służące do wskazania dozwolonego kierunku zjazdu z pasa oraz strzałki naprowadzające, które uprzedzają o konieczności opuszczenia pasa, na którym się znajdują.

1.4.4. Znaki poprzeczne - znaki służące do oznaczenia miejsc przeznaczonych do ruchu pieszych i rowerzystów w poprzek drogi, miejsc wymagających zatrzymania pojazdów oraz miejsc lokalizacji progów zwalniających.

1.4.5. Znaki uzupełniające - znaki o różnych kształtach, wymiarach i przeznaczeniu, występujące w postaci symboli, napisów, linii przystankowych, stanowisk i pasów postojowych, powierzchni wyłączonych z ruchu oraz symboli znaków pionowych w oznakowaniu poziomym.

1.4.6. Materiały do poziomego znakowania dróg - materiały zawierające rozpuszczalniki, wolne od rozpuszczalników lub punktowe elementy odblaskowe, które mogą zostać naniesione albo wbudowane przez malowanie, natryskiwanie, odlewanie, wytłaczanie, rolowanie, klejenie itp. na nawierzchnie drogowe, stosowane w temperaturze otoczenia lub w temperaturze podwyższonej. Materiały te powinny posiadać właściwości odblaskowe.

1.4.7. Materiały do znakowania cienkowarstwowego - farby rozpuszczalnikowe, wodorozcieńczalne i chemoutwardzalne nakładane warstwą grubości od 0,4 mm do 0,8 mm, mierzoną na mokro.

1.4.8. Materiały do znakowania grubowarstwowego - materiały nakładane warstwą grubości od 0,9 mm do 3,5 mm. Należą do nich masy termoplastyczne i masy chemoutwardzalne stosowane na zimno. Dla linii strukturalnych i profilowanych grubość linii może wynosić 5 mm.

1.4.9. Materiały prefabrykowane - materiały, które łączy się z powierzchnią drogi przez klejenie, wtapianie, wbudowanie lub w inny sposób. Zalicza się do nich masy termoplastyczne w arkuszach do wtapiania oraz taśmy do oznakowań tymczasowych (żółte) i trwałych (białe).

1.4.10. Punktowe elementy odblaskowe - urządzenia prowadzenia poziomego, o różnym kształcie, wielkości i wysokości oraz rodzaju i liczbie zastosowanych odbłyśników, które odbijają padające z boku oświetlenie w celu ostrzegania, prowadzenia i informowania użytkowników drogi. Punktowy element odblaskowy może składać się z jednej lub kilku integralnie związanych ze sobą części, może być przyklejony, zakotwiczony lub wbudowany w nawierzchnię drogi. Część odblaskowa może być jedno lub dwukierunkowa, może się zginać lub nie. Element ten może być typu stałego (P) lub tymczasowego (T).

1.4.11. Kulki szklane – materiał w postaci przezroczystych, kulistych cząstek szklanych do posypywania lub narzucania pod ciśnieniem na oznakowanie wykonane materiałami w stanie ciekłym, w celu uzyskania widzialności oznakowania w nocy przez odbicie powrotne padającej wiązki światła pojazdu w kierunku kierowcy. Kulki szklane są także składnikami materiałów grubowarstwowych.

1.4.12. Kruszywo przeciwpoślizgowe – twarde ziarna pochodzenia naturalnego lub sztucznego stosowane do zapewnienia własności przeciwpoślizgowych poziomym oznakowaniom dróg, stosowane samo lub w mieszaninie z kulkami szklanymi.

1.4.13. Oznakowanie nowe – oznakowanie, w którym zakończył się czas schnięcia i nie upłynęło 30 dni od wykonania oznakowania. Pomiary właściwości oznakowania należy wykonywać od 14 do 30 dnia po wykonaniu oznakowania.

1.4.14. Tymczasowe oznakowanie drogowe - oznakowanie z materiału o barwie żółtej, którego czas użytkowania wynosi do 3 miesięcy lub do czasu zakończenia robót.

1.4.15. Powyższe i pozostałe określenia są zgodne z odpowiednimi polskimi normami i z definicjami podanymi w ST- 00.00. „Wymagania ogólne” pkt 1.4.

1.5 Ogólne wymagania dotyczące robót

Ogólne wymagania dotyczące robót podano w ST- 00.00. „Wymagania ogólne” pkt 1.5.

2. MATERIAŁY

2.1 Ogólne wymagania dotyczące materiałów

Ogólne wymagania dotyczące materiałów, ich pozyskiwania i składowania podano w ST- 00.00. „Wymagania ogólne” pkt 2.

2.2 Dokument dopuszczający do stosowania materiałów

Materiały stosowane przez Wykonawcę do poziomego oznakowania dróg powinny spełniać warunki postawione w rozporządzeniu Ministra Infrastruktury [7].

Producenci powinni oznakować wyroby znakiem budowlanym B, zgodnie z rozporządzeniem Ministra Infrastruktury [8], co oznacza wystawienie deklaracji zgodności z aprobatą techniczną (np. dla farb oraz mas chemoutwardzalnych i termoplastycznych) lub znakiem CE, zgodnie z rozporządzeniem Ministra Infrastruktury [12], co oznacza wystawienie deklaracji zgodności z normą zharmonizowaną (np. dla kulek szklanych [3, 3a] i punktowych elementów odblaskowych [5, 5a]).

Aprobaty techniczne wystawione przed czasem wejścia w życie rozporządzenia [15] nie mogą być zmieniane lecz zachowują ważność przez okres, na jaki zostały wydane. W tym przypadku do oznakowania wyrobu znakiem budowlanym B wystarcza deklaracja zgodności z aprobatą techniczną.

Powyższe zasady należy stosować także do oznakowań tymczasowych wykonywanych materiałami o barwie żółtej.

2.3 Badanie materiałów, których jakość budzi wątpliwość

Wykonawca powinien przeprowadzić dodatkowe badania tych materiałów, które budzą wątpliwości jego lub Inspektora nadzoru, co do jakości, w celu stwierdzenia czy odpowiadają one wymaganiom określonym w aprobacie technicznej. Badania te Wykonawca zleci IBDiM lub akredytowanemu laboratorium drogowemu. Badania powinny być wykonane zgodnie z PN-EN 1871:2003 [6] lub Warunkami Technicznymi POD-97 [9] lub POD-2006 po ich wydaniu [10].

2.4 Oznakowanie opakowań

Wykonawca powinien żądać od producenta, aby oznakowanie opakowań materiałów do poziomego znakowania dróg było wykonane zgodnie z PN-O-79252 [2], a ponadto aby na każdym opakowaniu był umieszczony trwały napis zawierający:

- nazwę i adres producenta,
- datę produkcji i termin przydatności do użycia,
- masę netto,
- numer partii i datę produkcji,
- informację, że wyrób posiada aprobatę techniczną IBDiM i jej numer,
- nazwę jednostki certyfikującej i numer certyfikatu, jeśli dotyczy [8],
- znak budowlany „B” wg rozporządzenia Ministra Infrastruktury [8] i/lub znak „CE” wg rozporządzenia Ministra Infrastruktury [12],
- informację o szkodliwości i klasie zagrożenia pożarowego,
- ewentualne wskazówki dla użytkowników.

W przypadku farb rozpuszczalnikowych i wyrobów chemoutwardzalnych oznakowanie opakowania powinno być zgodne z rozporządzeniem Ministra Zdrowia [13].

2.5 Przepisy określające wymagania dla materiałów

Podstawowe wymagania dotyczące materiałów podano w punkcie 2.6, a szczegółowe wymagania określone są w Warunkach technicznych POD-97 [9] lub POD-2006 po ich wydaniu [10].

2.6 Wymagania wobec materiałów do poziomego oznakowania dróg

2.6.1 Materiały do oznakowań cienkowarstwowych

Materiałami do wykonywania oznakowania cienkowarstwowego powinny być farby nakładane warstwą grubości od 0,4 mm do 0,8 mm (na mokro). Powinny to być ciekłe produkty zawierające ciała stałe zdyspergowane w roztworze żywicy syntetycznej w rozpuszczalniku organicznym lub w wodzie, które mogą występować w układach jedno- lub wieloskładnikowych.

Podczas nakładania farb, do znakowania cienkowarstwowego, na powierzchnię pędzlem, wałkiem lub przez natrysk, powinny one tworzyć warstwę kohezyjną w procesie odparowania i/lub w procesie chemicznym.

Właściwości fizyczne poszczególnych materiałów do poziomego oznakowania cienkowarstwowego określają aprobaty techniczne.

2.6.2 Materiały do oznakowań grubowarstwowych

Materiałami do wykonywania oznakowania grubowarstwowego powinny być materiały umożliwiające nakładanie ich warstwą grubości od 0,9 mm do 5 mm takie, jak masy chemoutwardzalne stosowane na zimno oraz masy termoplastyczne.

Masy chemoutwardzalne powinny być substancjami jedno-, dwu- lub trójskładnikowymi, mieszanymi ze sobą w proporcjach ustalonych przez producenta i nakładanymi na powierzchnię z użyciem odpowiedniego sprzętu. Masy te powinny tworzyć powłokę, której spójność zapewnia jedynie reakcja chemiczna.

Masy termoplastyczne powinny być substancjami nie zawierającymi rozpuszczalników, dostarczonymi w postaci bloków, granulki lub proszku. Przy stosowaniu powinny dać się podgrzewać do stopienia i aplikować ręcznie lub maszynowo. Masy te powinny tworzyć spójną warstwę przez ochłodzenie.

Właściwości fizyczne materiałów do oznakowania grubowarstwowego i wykonanych z nich elementów prefabrykowanych określają aprobaty techniczne.

2.6.3 Zawartość składników lotnych w materiałach do znakowania cienkowarstwowego

Zawartość składników lotnych (rozpuszczalników organicznych) nie powinna przekraczać 25% (m/m) w postaci gotowej do aplikacji, w materiałach do znakowania cienkowarstwowego.

Nie dopuszcza się stosowania materiałów zawierających rozpuszczalnik aromatyczny (jak np. toluen, ksylen, etylobenzen) w ilości większej niż 8 % (m/m). Nie dopuszcza się stosowania materiałów zawierających benzen i rozpuszczalniki chlorowane.

Do końca 2007 r. dopuszcza się stosowanie farb rozpuszczalnikowych o zawartości składników lotnych do 30 % (m/m) i rozpuszczalników aromatycznych do 10 % (m/m).

2.6.4 Kulki szklane

Materiały w postaci kulek szklanych refleksyjnych do posypywania lub narzucania pod ciśnieniem na materiały do oznakowania powinny zapewniać widzialność w nocy poprzez odbicie powrotne w kierunku pojazdu wiązki światła wysyłanej przez reflektory pojazdu.

Kulki szklane powinny charakteryzować się współczynnikiem załamania powyżej 1,50, wykazywać odporność na wodę, kwas solny, chlorek wapniowy i siarczek sodowy oraz zawierać nie więcej niż 20% kulek z defektami w przypadku kulek o maksymalnej średnicy poniżej 1 mm oraz 30 % w przypadku kulek o maksymalnej średnicy równej i większej niż 1 mm. Krzywa uziarnienia powinna mieścić się w krzywych granicznych podanych w wymaganiach aprobaty technicznej wyrobu lub w certyfikacie CE.

Kulki szklane hydrofobizowane powinny ponadto wykazywać stopień hydrofobizacji co najmniej 80%.

Wymagania i metody badań kulek szklanych podano w PN-EN 1423:2000[3, 3a].

Właściwości kulek szklanych określają odpowiednie aprobaty techniczne, lub certyfikaty „CE”.

2.6.5 Materiał uszorstniający oznakowanie

Materiał uszorstniający oznakowanie powinien składać się z naturalnego lub sztucznego twardego kruszywa (np. krystobalitu), stosowanego w celu zapewnienia oznakowaniu odpowiedniej szorstkości (właściwości antypoślizgowych). Materiał uszorstniający nie może zawierać więcej niż 1% cząstek mniejszych niż 90 μm . Potrzeba stosowania materiału uszorstniającego powinna być określona w ST. Konieczność jego użycia zachodzi w przypadku potrzeby uzyskania wskaźnika szorstkości oznakowania $\text{SRT} \geq 50$.

Materiał uszorstniający (kruszywo przeciwpoślizgowe) oraz mieszanina kulek szklanych z materiałem uszorstniającym powinny odpowiadać wymaganiom określonym w aprobacie technicznej.

2.6.6 Punktowe elementy odblaskowe

Punktowym elementem odblaskowym powinna być naklejana, kotwiczona lub wbudowana w nawierzchnię płytka z materiału wytrzymującego przejazdu pojazdów samochodowych, zawierająca element odblaskowy umieszczony w ten sposób, aby zapewniał widzialność w nocy, a także w czasie opadów deszczu wg PN-EN 1463-1:2000 [5, 5a].

Odblysznik, będący częścią punktowego elementu odblaskowego może być:

- szklany lub plastikowy w całości lub z dodatkową warstwą odbijającą znajdującą się na powierzchni nie wystawionej na zewnątrz i nie narażoną na przejeżdżanie pojazdów,
- plastikowy z warstwą zabezpieczającą przed ścieraniem, który może mieć warstwę odbijającą tylko w miejscu nie wystawionym na ruch i w którym powierzchnie wystawione na ruch są zabezpieczone warstwami odpornymi na ścieranie.

Profil punktowego elementu odblaskowego nie powinien mieć żadnych ostrych krawędzi od strony najeżdżanej przez pojazdy. Jeśli punktowy element odblaskowy jest wykonany z dwu lub więcej części, każda z nich powinna być usuwalna tylko za pomocą narzędzi polecanych przez producenta. Wysokość punktowego elementu nie może być większa od 25 mm. Barwa, w przypadku oznakowania trwałego, powinna być biała lub czerwona, a dla oznakowania czasowego – żółta zgodnie z załącznikiem nr 2 do rozporządzenia Ministra Infrastruktury [7].

Spośród punktowych elementów odblaskowych (PEO) stosowanych do oznakowań poziomych wyróżniają się PEO ze szklanym korpusem pełnym (odbłyśnik wielokierunkowy) lub zawierającym świecące diody LED i ewentualnie ogniwo słoneczne z baterią, tzw. aktywne PEO. Nie mieszczą się one w klasyfikacji PN-EN 1463-1:2001 [5], choć spełniają tę samą funkcję co typowe punktowe elementy odblaskowe, tj. kierunkują pojazdy w nocy w czasie suchej i mokrej pogody.

PEO szklane z pełnym korpusem mogą być stosowane do oznakowania rond kompaktowych ze względu na ich geometrię 360°.

Właściwości i wymagania dotyczące punktowych elementów odblaskowych określone są w normie zharmonizowanej [5a] i odpowiednich aprobaty technicznych.

2.6.7 Wymagania wobec materiałów ze względu na ochronę warunków pracy i środowiska

Materiały stosowane do znakowania nawierzchni nie powinny zawierać substancji zagrażających zdrowiu ludzi i powodujących skażenie środowiska.

2.7 Przechowywanie i składowanie materiałów

Materiały do oznakowania cienko- i grubowarstwowego nawierzchni powinny zachować stałość swoich właściwości chemicznych i fizykochemicznych przez okres co najmniej 6 miesięcy składowania w warunkach określonych przez producenta.

Materiały do poziomego oznakowania dróg należy przechowywać w magazynach odpowiadających zaleceniom producenta, zwłaszcza zabezpieczających je od napromieniowania słonecznego, opadów i w temperaturze, dla:

- a) farb wodorozcieńczalnych od 5°C do 40°C,
- b) farb rozpuszczalnikowych od -5°C do 25°C,
- c) pozostałych materiałów - poniżej 40°C.

3. SPRZĘT

3.1 Ogólne wymagania dotyczące sprzętu

Ogólne wymagania dotyczące sprzętu podano w ST- 00.00. „Wymagania ogólne” pkt 3.

3.2 Sprzęt do wykonania oznakowania poziomego

Wykonawca przystępujący do wykonania oznakowania poziomego, w zależności od zakresu robót, powinien wykazać się możliwością korzystania z następującego sprzętu, zaakceptowanego przez Inspektora nadzoru:

- szczotek mechanicznych (zaleca się stosowanie szczotek wyposażonych w urządzenia odpylające) oraz szczotek ręcznych,
- frezarek,
- sprzężarek,

- malowarek,
- układarek mas termoplastycznych i chemoutwardzalnych,
- wyklejarek do taśm,
- sprzętu do badań, określonego w ST.

Wykonawca powinien zapewnić odpowiednią jakość, ilość i wydajność malowarek lub układarek proporcjonalną do wielkości i czasu wykonania całego zakresu robót.

4. TRANSPORT

4.1 Ogólne wymagania dotyczące transportu

Ogólne wymagania dotyczące transportu podano w ST- 00.00. „Wymagania ogólne” pkt 4.

4.2 Przewóz materiałów do poziomego znakowania dróg

Materiały do poziomego znakowania dróg należy przewozić w opakowaniach zapewniających szczelność, bezpieczny transport i zachowanie wymaganych właściwości materiałów. Pojemniki powinny być oznakowane zgodnie z normą PN-O-79252 [2]. W przypadku materiałów niebezpiecznych opakowania powinny być oznakowane zgodnie z rozporządzeniem Ministra Zdrowia [13].

Farby rozpuszczalnikowe, rozpuszczalniki palne oraz farby i masy chemoutwardzalne należy transportować zgodnie z postanowieniami umowy międzynarodowej [14] dla transportu drogowego materiałów palnych, klasy 3, oraz szczegółowymi zaleceniami zawartymi w karcie charakterystyki wyrobu sporządzonej przez producenta. Wyroby, wyżej wymienione, nie posiadające karty charakterystyki nie powinny być dopuszczone do transportu.

Pozostałe materiały do znakowania poziomego należy przewozić krytymi środkami transportowymi, chroniąc opakowania przed uszkodzeniem mechanicznym, zgodnie z PN-C-81400 [1] oraz zgodnie z prawem przewozowym.

5. WYKONANIE ROBÓT

5.1 Ogólne zasady wykonania robót

Ogólne zasady wykonania robót podano w ST- 00.00. „Wymagania ogólne” pkt 5. Nowe i odnowione nawierzchnie dróg przed otwarciem do ruchu muszą być oznakowane zgodnie z dokumentacją projektową.

5.2 Warunki atmosferyczne

W czasie wykonywania oznakowania temperatura nawierzchni i powietrza powinna wynosić co najmniej 5°C, a wilgotność względna powietrza powinna być zgodna z zaleceniami producenta lub wynosić co najwyżej 85%.

5.3 Jednorodność nawierzchni znakowanej

Poprawność wykonania znakowania wymaga jednorodności nawierzchni znakowanej. Nierówności i/lub miejsca napraw cząstkowych nawierzchni, które nie wyróżniają się od starej nawierzchni i nie mają większego rozmiaru niż 15% powierzchni znakowanej, uznaje się za powierzchnie jednorodne. Dla powierzchni niejednorodnych należy w ST ustalić: rozmiary powierzchni niejednorodnej zgodnie z Systemem Oceny Stanu Nawierzchni (SOSN), odkształcenia nawierzchni (otwarte złącza podłużne, koleiny, spękania, przełomy, garby), wymagania wobec materiału do oznakowania nawierzchni i wymagania wobec Wykonawcy.

5.4 Przygotowanie podłoża do wykonania znakowania

Przed wykonaniem znakowania poziomego należy oczyścić powierzchnię nawierzchni malowanej z pyłu, kurzu, piasku, smarów, olejów i innych zanieczyszczeń, przy użyciu sprzętu wymienionego w ST i zaakceptowanego przez Inspektora nadzoru.

Powierzchnia nawierzchni przygotowana do wykonania oznakowania poziomego musi być czysta i sucha.

5.5 Przedznakowanie

W celu dokładnego wykonania poziomego oznakowania drogi, można wykonać przedznakowanie, stosując się do ustaleń zawartych w dokumentacji projektowej, w załączniku nr 2 do rozporządzenia Ministra Infrastruktury [7], ST i wskazaniach Inspektora nadzoru.

Do wykonania przedznakowania można stosować nietrwałą farbę, np. farbę silnie rozcieńczoną rozpuszczalnikiem. Zaleca się wykonywanie przedznakowania w postaci cienkich linii lub kropek. Początek i koniec znakowania należy zaznaczyć małą kreską poprzeczną.

W przypadku odnawiania oznakowania drogi, gdy stare oznakowanie jest wystarczająco czytelne i zgodne z dokumentacją projektową, można przedznakowania nie wykonywać.

5.6 Wykonanie oznakowania drogi

5.6.1 Dostarczenie materiałów i spełnienie zaleceń producenta materiałów

Materiały do znakowania drogi, spełniające wymagania podane w punkcie 2, powinny być dostarczone w oryginalnych opakowaniach handlowych i stosowane zgodnie z zaleceniami ST, producenta oraz wymaganiami znajdującymi się w aprobacie technicznej.

5.6.2 Wykonanie oznakowania drogi materiałami cienkowarstwowymi

Wykonanie znakowania powinno być zgodne z zaleceniami producenta materiałów, a w przypadku ich braku lub niepełnych danych - zgodne z poniższymi wskazaniem.

Farbę do znakowania cienkowarstwowego po otwarciu opakowania należy wymieszać w czasie od 2 do 4 minut do uzyskania pełnej jednorodności. Przed lub w czasie napełniania zbiornika malowarki zaleca się przecedzić farbę przez sito 0,6 mm. Nie wolno stosować do malowania mechanicznego farby, w której osad na dnie opakowania nie daje się całkowicie wymieszać lub na jej powierzchni znajduje się kożuch.

Farbę należy nakładać równomierną warstwą o grubości ustalonej w ST, zachowując wymiary i ostrość krawędzi. Grubość nanoszonej warstwy zaleca się kontrolować przy pomocy grzebienia pomiarowego na płycie szklanej lub metalowej podkładanej na drodze malowarki. Ilość farby zużyta w czasie prac, określona przez średnie zużycie na metr kwadratowy nie może się różnić od ilości ustalonej, więcej niż o 20%.

Wszystkie większe prace powinny być wykonane przy użyciu samojezdnych malowarek z automatycznym podziałem linii i posypywaniem kulkami szklanymi z ew. materiałem uszorstniającym. W przypadku mniejszych prac, wielkość, wydajność i jakość sprzętu należy dostosować do zakresu i rozmiaru prac. Decyzję dotyczącą rodzaju sprzętu i sposobu wykonania znakowania podejmuje Inspektor nadzoru na wniosek Wykonawcy.

5.6.3 Wykonanie oznakowania drogi materiałami grubowarstwowymi

Wykonanie oznakowania powinno być zgodne z zaleceniami producenta materiałów, a w przypadku ich braku lub niepełnych danych - zgodne z poniższymi wskazaniem.

Materiał znakujący należy nakładać równomierną warstwą o grubości (lub w ilości) ustalonej w ST, zachowując wymiary i ostrość krawędzi. Grubość nanoszonej warstwy zaleca się kontrolować przy pomocy grzebienia pomiarowego na płycie metalowej, podkładanej na drodze malowarki. Ilość materiału zużyta w czasie prac, określona przez średnie zużycie na metr kwadratowy, nie może się różnić od ilości ustalonej, więcej niż o 20%.

W przypadku mas chemoutwardzalnych i termoplastycznych wszystkie większe prace (linie krawędziowe, segregacyjne na długich odcinkach dróg) powinny być wykonywane przy użyciu urządzeń samojezdnych z automatycznym podziałem linii i posypywaniem kulkami szklanymi z ew. materiałem uszorstniającym. W przypadku mniejszych prac, wielkość,

wydajność i jakość sprzętu należy dostosować do ich zakresu i rozmiaru. Decyzję dotyczącą rodzaju sprzętu i sposobu wykonania znakowania podejmuje Inspektor nadzoru na wniosek Wykonawcy. W przypadku znakowania nawierzchni betonowej należy przed aplikacją usunąć warstwę powierzchniową betonu metodą frezowania, śrutowania lub waterblasting, aby zlikwidować pozostałości mleczka cementowego i uszorstnić powierzchnię. Po usunięciu warstwy powierzchniowej betonu, należy powierzchnię znakowaną umyć wodą pod ciśnieniem oraz zagruntować środkiem wskazanym przez producenta masy (podkład, grunt, primer) w ilości przez niego podanej.

5.6.4 Wykonanie oznakowania drogi punktowymi elementami odblaskowymi

Wykonanie oznakowania powinno być zgodne z zaleceniami producenta materiałów, a w przypadku ich braku lub niepełnych danych - zgodne z poniższymi wskazaniami.

Przy wykonywaniu oznakowania punktowymi elementami odblaskowymi należy zwracać szczególną uwagę na staranne mocowanie elementów do podłoża, od czego zależy trwałość wykonanego oznakowania.

Nie wolno zmieniać ustalonego przez producenta rodzaju kleju z uwagi na możliwość uzyskania różnej jego przyczepności do nawierzchni i do materiałów, z których wykonano punktowe elementy odblaskowe.

W przypadku znakowania nawierzchni betonowych należy zastosować podkład (primer) poprawiający przyczepność przyklejanych punktowych elementów odblaskowych do nawierzchni.

5.6.5 Wykonanie oznakowania tymczasowego

Do wykonywania oznakowania tymczasowego barwy żółtej należy stosować materiały łatwe do usunięcia po zakończeniu okresu tymczasowości. Linie wyznaczające pasy ruchu zaleca się uzupełnić punktowymi elementami odblaskowymi z odbłyśnikami także barwy żółtej.

Czasowe oznakowanie poziome powinno być wykonane z materiałów odblaskowych. Do jego wykonania należy stosować: farby, taśmy samoprzylepne lub punktowe elementy odblaskowe. Stosowanie farb dopuszcza się wyłącznie w takich przypadkach, gdy w wyniku przewidywanych robót nawierzchniowych oznakowanie to po ich zakończeniu będzie całkowicie niewidoczne, np. zostanie przykryte nową warstwą ścieralną nawierzchni.

Materiały stosowane do wykonywania oznakowania tymczasowego powinny także posiadać aprobaty techniczne, a producent powinien wystawiać deklarację zgodności.

5.7 Usuwanie oznakowania poziomego

W przypadku konieczności usunięcia istniejącego oznakowania poziomego, czynność tę należy wykonać jak najmniej uszkadzając nawierzchnię.

Zaleca się wykonywać usuwanie oznakowania:

- cienkowarstwowego, metodą: frezowania mechanicznego lub wodą pod wysokim ciśnieniem (waterblasting), piaskowania, śrutowania, trawienia, wypalania lub zamalowania,
- grubowarstwowego, metodą piaskowania, kulkowania, frezowania,
- punktowego, prostymi narzędziami mechanicznymi.

Środki zastosowane do usunięcia oznakowania nie mogą wpływać ujemnie na przyczepność nowego oznakowania do podłoża, na jego szorstkość, trwałość oraz na właściwości podłoża.

Usuwanie oznakowania na czas robót drogowych może być wykonane przez zamalowanie nietrwałą farbą barwy czarnej.

Materiały pozostałe po usunięciu oznakowania należy usunąć z drogi tak, aby nie zanieczyszczały środowiska, w miejsce zaakceptowane przez Inspektora nadzoru.

5.8 Odnowa oznakowania poziomego

Odnawianie oznakowania poziomego, wykonywanego w przypadku utraty wymagań jednej z właściwości, należy wykonać materiałem o sprawdzonej dobrej przyczepności do starej warstwy.

Jako zasadę można przyjąć, że oznakowanie wykonane farbami akrylowymi, należy odnawiać także farbami akrylowymi, oznakowania grubowarstwowe wykonane masami termoplastycznymi – natryskiwany cienką warstwą masy termoplastycznej lub farbą wodorozcieńczalną zalecaną przez producenta masy, oznakowania wykonane masami chemoutwardzalnymi – farbami chemoutwardzalnymi, natryskiwany masami chemoutwardzalnymi (sprayplast) lub odpowiednimi akrylowymi farbami rozpuszczalnikowymi.

Ilość stosowanego do odnowienia materiału, należy dobrać w zależności od rodzaju i stanu oznakowania odnawianego, kierując się wskazówkami producenta materiału i zaleceniami Inspektora nadzoru.

6. KONTROLA JAKOŚCI ROBÓT

6.1 Ogólne zasady kontroli jakości robót

Ogólne zasady kontroli jakości robót podano w ST- 00.00. „Wymagania ogólne” pkt 6.

6.2 Badanie przygotowania podłoża i przedznakowania

Powierzchnia jezdni przed wykonaniem znakowania poziomego musi być całkowicie czysta i sucha.

Przedznakowanie powinno być wykonane zgodnie z wymaganiami punktu 5.5.

6.3 Badania wykonania oznakowania poziomego

6.3.1 Wymagania wobec oznakowania poziomego

6.3.1.1. Zasady

Wymagania sprecyzowano przede wszystkim w celu określenia właściwości oznakowania dróg w czasie ich użytkowania. Wymagania określa się kilkoma parametrami reprezentującymi różne aspekty właściwości oznakowania dróg według PN-EN 1436:2000 [4] i PN-EN 1436:2000/A1:2005 [4a].

Badania wstępne, dla których określono pierwsze wymaganie, są wykonywane w celu kontroli przed odbiorem. Powinny być wykonane w terminie od 14 do 30 dnia po wykonaniu. Kolejne badania kontrolne należy wykonywać po okresie, od 3 do 6 miesięcy po wykonaniu i przed upływem 1 roku, oraz po 2, 3 i 4 latach dla materiałów o trwałości dłuższej niż 1 rok.

Barwa żółta dotyczy tylko oznakowań tymczasowych, które także powinny być kontrolowane. Inne barwy oznakowań niż biała i żółta należy stosować zgodnie z zaleceniami zawartymi w załączniku nr 2 do rozporządzenia [7].

6.3.1.2. Widzialność w dzień

Widzialność oznakowania w dzień jest określona współczynnikiem luminancji β i barwą oznakowania wyrażoną współrzędnymi chromatycznymi.

Wartość współczynnika β powinna wynosić dla oznakowania nowego w terminie od 14 do 30 dnia po wykonaniu, barwy:

- białej, na nawierzchni asfaltowej, co najmniej 0,40, klasa B3,
- białej, na nawierzchni betonowej, co najmniej 0,50, klasa B4,
- żółtej, co najmniej 0,30, klasa B2.

Wartość współczynnika β powinna wynosić po 30 dniu od wykonania dla całego okresu użytkowania oznakowania, barwy:

- białej, na nawierzchni asfaltowej, co najmniej 0,30, klasa B2,
- białej, na nawierzchni betonowej, co najmniej 0,40, klasa B3,
- żółtej, co najmniej 0,20, klasa B1.

Barwa oznakowania powinna być określona wg PN-EN 1436:2000 [4] przez współrzędne chromatyczności x i y , które dla suchego oznakowania powinny leżeć w obszarze zdefiniowanym przez cztery punkty narożne podane w tablicy 1 i na wykresach (rys. 1, 2 i 3).

Tablica 1. Punkty narożne obszarów chromatyczności oznakowań dróg

Punkt narożny nr		1	2	3	4
Oznakowanie białe	x	0,355	0,305	0,285	0,335
	y	0,355	0,305	0,325	0,375
Oznakowanie żółte klasa Y1	x	0,443	0,545	0,465	0,389
	y	0,399	0,455	0,535	0,431
Oznakowanie żółte klasa Y2	x	0,494	0,545	0,465	0,427
	y	0,427	0,455	0,535	0,483
Oznakowanie czerwone	x	0,690	0,530	0,495	0,655
	y	0,310	0,300	0,335	0,345
Oznakowanie niebieskie	x	0,078	0,200	0,240	0,137
	y	0,171	0,255	0,210	0,038

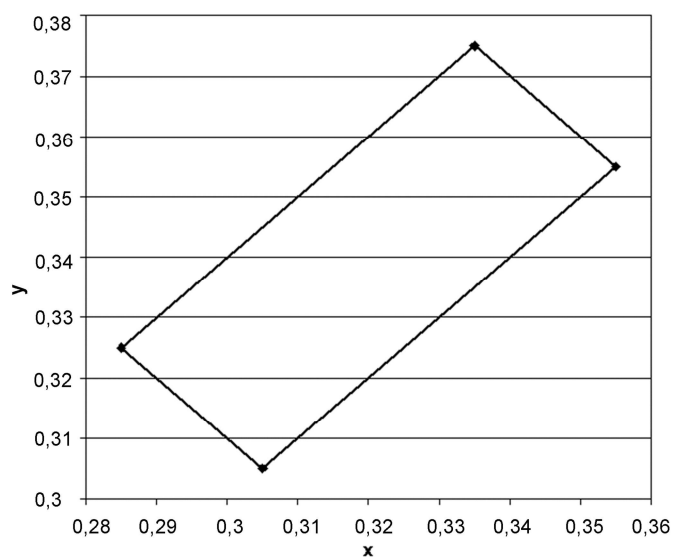

Rys. 1. Współrzędne chromatyczności x,y dla barwy białej oznakowania

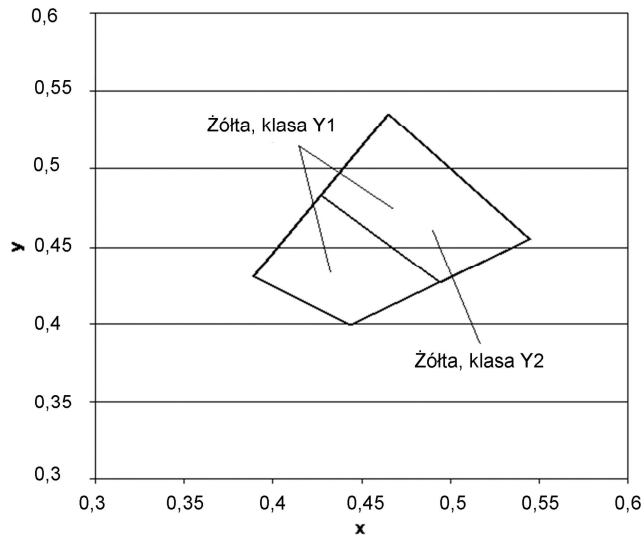

Rys.2. Współrzędne chromatyczności x,y dla barwy żółtej oznakowania

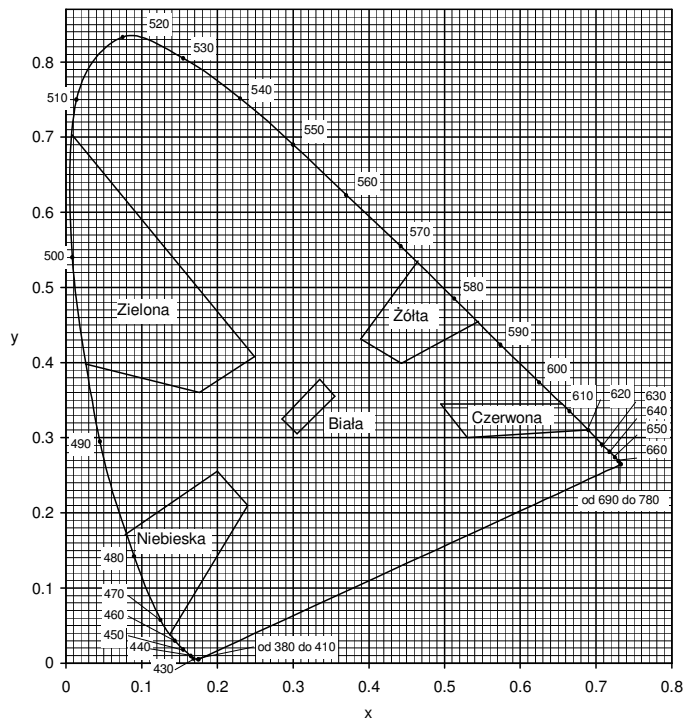

Rys. 3. Granice barw białej, żółtej, czerwonej, niebieskiej i zielonej oznakowania

Pomiar współczynnika luminancji β może być zastąpiony pomiarem współczynnika luminancji w świetle rozproszonym Qd, wg PN-EN 1436:2000 [4] lub wg POD-97 [9] i POD-2006 (po wydaniu) [10].

Do określenia odbicia światła dziennego lub odbicia oświetlenia drogi od oznakowania stosuje się współczynnik luminancji w świetle rozproszonym Qd.

Wartość współczynnika Qd dla oznakowania nowego w ciągu 14 - 30 dni po wykonaniu powinna wynosić dla oznakowania świeżego, barwy:

- białej, co najmniej $130 \text{ mcd m}^{-2} \text{ lx}^{-1}$ (nawierzchnie asfaltowe), klasa Q3,
- białej, co najmniej $160 \text{ mcd m}^{-2} \text{ lx}^{-1}$ (nawierzchnie betonowe), klasa Q4,
- żółtej, co najmniej $100 \text{ mcd m}^{-2} \text{ lx}^{-1}$, klasa Q2,

Wartość współczynnika Q_d powinna wynosić dla oznakowania eksploatowanego po 30 dniu od wykonania, w ciągu całego okresu użytkowania, barwy:

- białej, co najmniej $100 \text{ mcd m}^{-2} \text{ lx}^{-1}$ (nawierzchnie asfaltowe), klasa Q2,
- białej, co najmniej $130 \text{ mcd m}^{-2} \text{ lx}^{-1}$ (nawierzchnie betonowe), klasa Q3,
- żółtej, co najmniej $80 \text{ mcd m}^{-2} \text{ lx}^{-1}$, klasa Q1.

6.3.1.3. Widzialność w nocy

Za miarę widzialności w nocy przyjęto powierzchniowy współczynnik odbłasku R_L , określany według PN-EN 1436:2000 [4] z uwzględnieniem podziału na klasy PN-EN 1436:2000/A1:2005 [4a].

Wartość współczynnika R_L powinna wynosić dla oznakowania nowego (w stanie suchym) w ciągu 14 - 30 dni po wykonaniu, barwy:

- białej, na autostradach, drogach ekspresowych oraz na drogach o prędkości $\geq 100 \text{ km/h}$ lub o natężeniu ruchu $> 2\,500$ pojazdów rzeczywistych na dobę na pas, co najmniej $250 \text{ mcd m}^{-2} \text{ lx}^{-1}$, klasa R4/5,
- białej, na pozostałych drogach, co najmniej $200 \text{ mcd m}^{-2} \text{ lx}^{-1}$, klasa R4,
- żółtej tymczasowej, co najmniej $150 \text{ mcd m}^{-2} \text{ lx}^{-1}$, klasa R3,

Wartość współczynnika R_L powinna wynosić dla oznakowania eksploatowanego w ciągu od 2 do 6 miesięcy po wykonaniu, barwy:

- białej, na autostradach, drogach ekspresowych oraz na drogach o prędkości $\geq 100 \text{ km/h}$ lub o natężeniu ruchu $> 2\,500$ pojazdów rzeczywistych na dobę na pas, co najmniej $200 \text{ mcd m}^{-2} \text{ lx}^{-1}$, klasa R4,
- białej, na pozostałych drogach, co najmniej $150 \text{ mcd m}^{-2} \text{ lx}^{-1}$, klasa R3
- żółtej tymczasowej, co najmniej $100 \text{ mcd m}^{-2} \text{ lx}^{-1}$, klasa R2.

Wartość współczynnika R_L powinna wynosić dla oznakowania eksploatowanego od 7 miesiąca po wykonaniu, barwy:

- białej, na autostradach, drogach ekspresowych oraz na drogach o prędkości $\geq 100 \text{ km/h}$ lub o natężeniu ruchu $> 2\,500$ pojazdów rzeczywistych na dobę na pas, co najmniej $150 \text{ mcd m}^{-2} \text{ lx}^{-1}$, klasa R3,
- białej, na pozostałych drogach, co najmniej $100 \text{ mcd m}^{-2} \text{ lx}^{-1}$, klasa R2,
- żółtej tymczasowej, co najmniej $100 \text{ mcd m}^{-2} \text{ lx}^{-1}$, klasa R2.

Na nawierzchniach o grubej makroteksturze, takich jak: powierzchniowe utrwalanie oraz na nawierzchniach niejednorodnych można wyjątkowo, tylko na drogach określonych w tablicy 5, dopuścić wartość współczynnika odbłasku $R_L = 70 \text{ mcd m}^{-2} \text{ lx}^{-1}$, klasa R1 dla oznakowania cienkowarstwowego eksploatowanego od 6 miesiąca po wykonaniu.

Na nawierzchniach nowych lub odnowionych z warstwą ściernalną z SMA zaleca się stosować materiały grubowarstwowe.

W szczególnie uzasadnionych przypadkach możliwe jest ustalenie w ST wyższych klas wymagań wg PN-EN 1436:2000/A1:2005 [4a].

Wartość współczynnika R_L powinna wynosić dla oznakowania profilowanego, nowego (w stanie wilgotnym) i eksploatowanego w okresie gwarancji wg PN-EN 1436:2000 [4] zmierzona od 14 do 30 dni po wykonaniu, barwy:

- białej, co najmniej $50 \text{ mcd m}^{-2} \text{ lx}^{-1}$, klasa RW3,
- w okresie eksploatacji co najmniej $35 \text{ mcd m}^{-2} \text{ lx}^{-1}$, klasa RW2.

Powyższe wymaganie dotyczy jedynie oznakowań profilowanych, takich jak oznakowanie strukturalne wykonywane masami termoplastycznymi, masami

chemoutwardzalnymi i taśmami w postaci np. poprzecznych wygarbień (baretek), drop-on-line, itp.

Wykonywanie pomiarów na oznakowaniu ciągłym z naniesionymi wygarbieniami może być wykonywane tylko metoda dynamiczną. Pomiar aparatami ręcznymi jest albo niemożliwy albo obciążony dużym błędem.

Wykonywanie pomiarów odbłaskowości na pozostałych typach oznakowania strukturalnego, z uwagi na jego niecałkowite i niejednorodne pokrycie powierzchni oznakowania, jest obarczone większym błędem niż na oznakowaniach pełnych. Dlatego podczas odbioru czy kontroli, należy przyjąć jako dopuszczalne wartości współczynnika odbłasku o 20 % niższe od przyjętych w ST.

6.3.1.4. Szorstkość oznakowania

Miarą szorstkości oznakowania jest wartość wskaźnika szorstkości SRT (Skid Resistance Tester) mierzona wahadłem angielskim, wg PN-EN 1436:2000 [4] lub POD-97 [9] i POD-2006 (po wydaniu) [10]. Wartość SRT symuluje warunki, w których pojazd wyposażony w typowe opony hamuje z blokadą kół przy prędkości 50 km/h na mokrej nawierzchni.

Wymaga się, aby wartość wskaźnika szorstkości SRT wynosiła na oznakowaniu:

- w ciągu całego okresu użytkowania, co najmniej 45 jednostek SRT (klasa S1).

Dopuszcza się podwyższenie w ST wymagania szorstkości do 50 – 60 jednostek SRT (klasy S2 – S3), w uzasadnionych przypadkach. Uzyskanie większej szorstkości oznakowania, wiąże się z zastosowaniem kruszywa przeciwpoślizgowego samego lub w mieszaninie z kulkami szklanymi wg PN-EN 1423:2001 [3]. Należy przy tym wziąć pod uwagę jednoczesne obniżenie wartości współczynnika luminancji i współczynnika odbłasku.

Szorstkość oznakowania, na którym nie zastosowano kruszywa przeciwpoślizgowego, zazwyczaj wzrasta w okresie eksploatacji oznakowania, dlatego nie należy wymagać wyższej jego wartości na starcie, a niższej w okresie gwarancji.

Wykonywanie pomiarów wskaźnika szorstkości SRT dotyczy oznakowań jednolitych, płaskich, wykonanych farbami, masami termoplastycznymi, masami chemoutwardzalnymi i taśmami. Pomiar na oznakowaniu strukturalnym jest, jeśli możliwy, to nie miarodajny. W przypadku oznakowania z wygarbieniami i punktowymi elementami odbłaskowymi pomiar nie jest możliwy.

UWAGA: Wskaźnik szorstkości SRT w normach powierzchniowych został nazwany PTV (Polishing Test Value) za PN-EN 13 036-4:2004(U)[6a]. Metoda pomiaru i sprzęt do jego wykonania są identyczne z przyjętymi w PN-EN 1436:2000[4] dla oznakowań poziomych.

6.3.1.5. Trwałość oznakowania

Trwałość oznakowania cienkowarstwowego oceniana jako stopień zużycia w 10-stopniowej skali LCPC określonej w POD-97 [9] lub POD-2006 (po wydaniu) [10] powinna wynosić po 12-miesięcznym okresie eksploatacji oznakowania: co najmniej 6.

Taka metoda oceny znajduje szczególnie zastosowanie do oceny przydatności materiałów do poziomego oznakowania dróg.

W stosunku do materiałów grubowarstwowch i taśm ocena ta jest stosowana dopiero po 2, 3, 4, 5 i 6 latach, gdy w oznakowaniu pojawiają się przetarcia do nawierzchni. Do oceny materiałów strukturalnych, o nieciągłym pokryciu nawierzchni metody tej nie stosuje się.

W celach kontrolnych trwałość jest oceniana pośrednio przez sprawdzenie spełniania wymagań widoczności w dzień, w nocy i szorstkości.

6.3.1.6. Czas schnięcia oznakowania (względnie czas do przejezdności oznakowania)

Za czas schnięcia oznakowania przyjmuje się czas upływający między wykonaniem oznakowania a jego oddaniem do ruchu.

Czas schnięcia oznakowania nie powinien przekraczać czasu gwarantowanego przez producenta, z tym że nie może przekraczać 2 godzin w przypadku wymalowań nocnych i 1 godziny w przypadku wymalowań dziennych. Metoda oznaczenia czasu schnięcia znajduje się w POD-97 [9] lub POD-2006 (po wydaniu) [10].

6.3.1.7. Grubość oznakowania

Grubość oznakowania, tj. podwyższenie ponad górną powierzchnię nawierzchni, powinna wynosić dla:

- a) oznakowania cienkowarstwowego (grubość na mokro bez kulek szklanych), co najwyżej 0,89 mm,
- b) oznakowania grubowarstwowego, co najmniej 0,90 mm i co najwyżej 5 mm,
- c) punktowych elementów odblaskowych umieszczanych na części jezdnej drogi, co najwyżej 15 mm, a w uzasadnionych przypadkach ustalonych w dokumentacji projektowej, co najwyżej 25 mm.

Wymagania te nie obowiązują, jeśli nawierzchnia pod znakowaniem jest wyfrezowana. Kontrola grubości oznakowania jest istotna w przypadku, gdy Wykonawca nie udziela gwarancji lub gdy nie są wykonywane pomiary kontrolne za pomocą aparatury lub poprzez ocenę wizualną.

6.3.2 Badania wykonania znakowania poziomego z materiału cienkowarstwowego lub grubowarstwowego

Wykonawca wykonując znakowanie poziome z materiału cienko- lub grubowarstwowego przeprowadza przed rozpoczęciem każdej pracy oraz w czasie jej wykonywania, co najmniej raz dziennie, lub zgodnie z ustaleniem ST, następujące badania:

- a) przed rozpoczęciem pracy:
 - sprawdzenie oznakowania opakowań,
 - wizualną ocenę stanu materiału, w zakresie jego jednorodności i widocznych wad,
 - pomiar wilgotności względnej powietrza,
 - pomiar temperatury powietrza i nawierzchni,
 - badanie lepkości farby, wg POD-97 [9] lub POD-2006 (po wydaniu) [10],
- b) w czasie wykonywania pracy:
 - pomiar grubości warstwy oznakowania,
 - pomiar czasu schnięcia, wg POD-97 [9] lub POD-2006 (po wydaniu) [10],
 - wizualną ocenę równomierności rozłożenia kulek szklanych podczas objazdu w nocy,
 - pomiar poziomych wymiarów oznakowania, na zgodność z dokumentacją projektową i załącznikiem nr 2 do rozporządzenia Ministra Infrastruktury [7],
 - wizualną ocenę równomierności skropienia (rozłożenia materiału) na całej szerokości linii,
 - oznaczenia czasu przejezdności, wg POD-97 [9] lub POD-2006 (po wydaniu) [10].

Protokół z przeprowadzonych badań wraz z jedną próbką, jednoznacznie oznakowaną, na blasze (300 x 250 x 1,5 mm) Wykonawca powinien przechować do czasu upływu okresu gwarancji.

Do odbioru i w przypadku wątpliwości dotyczących wykonania oznakowania poziomego, Inspektor nadzoru może zlecić wykonanie badań:

- widzialności w nocy,
- widzialności w dzień,

– szorstkości, odpowiadających wymaganiom podanym w punkcie 6.3.1 i wykonanych według metod określonych w Warunkach technicznych POD-97 [9] lub POD-2006 (po wydaniu) [10]. Jeżeli wyniki tych badań wykażą wadliwość wykonanego oznakowania to koszt badań ponosi Wykonawca, w przypadku przeciwnym - Zamawiający. Badania powinien zlecać Zamawiający do niezależnego laboratorium badawczego, co gwarantuje większą wiarygodność wyników.

W przypadku konieczności wykonywania pomiarów na otwartych do ruchu odcinkach dróg o dopuszczalnej prędkości ≥ 100 km/h należy ograniczyć je do linii krawędziowych zewnętrznych w przypadku wykonywania pomiarów aparatami ręcznymi, ze względu na bezpieczeństwo wykonujących pomiary.

Pomiary współczynnika odbłasku na liniach segregacyjnych i krawędziowych wewnętrznych, na otwartych do ruchu odcinkach dróg o dopuszczalnej prędkości ≥ 100 km/h, a także na liniach podłużnych oznakowań z wygarbieniami, należy wykonywać przy użyciu mobilnego reflektometru zainstalowanego na samochodzie i wykonującego pomiary w ruchu.

W przypadku wykonywania pomiarów współczynnika odbłaskowości i współczynników luminancji aparatami ręcznymi częstotliwość pomiarów należy dostosować do długości badanego odcinka, zgodnie z tablicą 2. W każdym z mierzonych punktów należy wykonać po 5 odczytów współczynnika odbłasku i po 3 odczyty współczynników luminancji w odległości jeden od drugiego minimum 1 m.

Tablica 2. Częstotliwość pomiarów współczynników odbłaskowości i luminancji aparatami ręcznymi

Lp.	Długość odcinka, km	Częstotliwość pomiarów, co najmniej	Minimalna ilość pomiarów
	od 0 do 3	od 0,1 do 0,5 km	3-6
	od 3 do 10	co 1 km	11
	od 10 do 20	co 2 km	11
	od 20 do 30	co 3 km	11
	powyżej 30	co 4 km	> 11

Wartość wskaźnika szorstkości zaleca się oznaczyć w 2 – 4 punktach oznakowania odcinka.

6.3.3 Badania wykonania oznakowania poziomego z zastosowaniem punktowych elementów odblaskowych

Wykonawca wykonując oznakowanie z prefabrykowanych elementów odblaskowych przeprowadza, co najmniej raz dziennie lub zgodnie z ustaleniem ST, następujące badania:

- sprawdzenie oznakowania opakowań,
- sprawdzenie rodzaju stosowanego kleju lub innych elementów mocujących, zgodnie z zaleceniami ST,
- wizualną ocenę stanu elementów, w zakresie ich kompletności i braku wad,
- temperatury powietrza i nawierzchni,
- pomiaru czasu oddania do ruchu,
- wizualną ocenę liniowości i kierunkowości przyklejenia elementów,
- równomierności przyklejenia elementów na całej długości linii,
- zgodności wykonania oznakowania z dokumentacją projektową i załącznikiem nr 2 do rozporządzenia Ministra Infrastruktury z 3 lipca 2003 r. [7].

Protokół z przeprowadzonych badań wraz z próbkami przyklejonych elementów, w liczbie określonej w ST, Wykonawca przechowuje do czasu upływu okresu gwarancji.

W przypadku wątpliwości dotyczących wykonania oznakowania poziomego Inspektor nadzoru może zlecić wykonanie badań widzialności w nocy, na próbkach zdjętych z nawierzchni i dostarczonych do laboratorium, na zgodność z wymaganiami podanymi w ST lub aprobacie technicznej, wykonanych według metod określonych w PN-EN 1463-1 [5] lub w Warunkach technicznych POD-97 [9] lub POD-2006 (po wydaniu) [10]. Jeśli wyniki tych badań wykażą wadliwość wykonanego oznakowania to koszt badań ponosi Wykonawca, w przypadku przeciwnym - Zamawiający.

6.3.4 Zbiornicze zestawienie wymagań dla materiałów i oznakowań

W tablicy 3 podano zbiornicze zestawienie dla materiałów. W tablicy 4 podano zbiornicze zestawienie dla oznakowań na autostradach, drogach ekspresowych oraz na drogach o prędkości ≥ 100 km/h lub o natężeniu ruchu $> 2\,500$ pojazdów rzeczywistych na dobę na pas. W tablicy 5 podano zbiornicze zestawienie dla oznakowań na pozostałych drogach.

Tablica 3. Zbiornicze zestawienie wymagań dla materiałów

p.	Właściwość	Jednostka	Wymagania
1	Zawartość składników lotnych w materiałach do znakowania – rozpuszczalników organicznych – rozpuszczalników aromatycznych – benzenu i rozpuszczalników chlorowanych	% (m/m) % (m/m) % (m/m)	≤ 25 ≤ 8 0
2	Właściwości kulek szklanych – współczynnik załamania światła – zawartość kulek z defektami	- %	$\geq 1,5$ 20
3	Okres stałości właściwości materiałów do znakowania przy składowaniu	mie siące	≥ 6

Tablica 4. Zbiornicze zestawienie wymagań dla oznakowań na autostradach, drogach ekspresowych oraz na drogach o prędkości ≥ 100 km/h lub o natężeniu ruchu $> 2\,500$ pojazdów rzeczywistych na dobę na pas

p.	Właściwość	Jednostka	Wymagania	Klasa
1	Współczynnik odbłasku R_L dla oznakowania nowego (w ciągu 14 - 30 dni po wykonaniu) w stanie suchym barwy: – białej – żółtej tymczasowej	$\text{mcd m}^{-2} \text{ lx}^{-1}$ $\text{mcd m}^{-2} \text{ lx}^{-1}$	≥ 250 ≥ 150	R4/5 R3

p.	Właściwość	Jednostka	Wymaganie	Klasa
2	Współczynnik odbłasku R_L dla oznakowania suchego w okresie od 1 do 6 miesięcy po wykonaniu, barwy: - białej - żółtej	$\text{mcd m}^{-2} \text{lx}^{-1}$ $\text{mcd m}^{-2} \text{lx}^{-1}$	≥ 200 ≥ 100	R4 R2
3	Współczynnik odbłasku R_L dla oznakowania suchego od 7 miesiąca po wykonaniu barwy białej	$\text{mcd m}^{-2} \text{lx}^{-1}$	≥ 150	R3
4	Współczynnik odbłasku R_L dla grubowarstwowego strukturalnego oznakowania wilgotnego od 14 do 30 dnia po wykonaniu, barwy białej	$\text{mcd m}^{-2} \text{lx}^{-1}$	≥ 50	RW3
5	Współczynnik odbłasku R_L dla grubowarstwowego strukturalnego oznakowania wilgotnego po 30 dniu od wykonania, barwy białej	$\text{mcd m}^{-2} \text{lx}^{-1}$	≥ 35	RW2
6	Współczynnik luminancji β dla oznakowania nowego (od 14 do 30 dnia po wykonaniu) barwy: - białej na nawierzchni asfaltowej - białej na nawierzchni betonowej - żółtej	- - -	$\geq 0,40$ $\geq 0,50$ $\geq 0,30$	B3 B4 B2
7	Współczynnik luminancji β dla oznakowania eksploatowanego (po 30 dniu od wykonania) barwy: - białej na nawierzchni asfaltowej - białej na nawierzchni betonowej - żółtej	- - -	$\geq 0,30$ $\geq 0,40$ $\geq 0,20$	B2 B3 B1
8	Współczynnik luminancji w świetle rozproszonym Q_d (alternatywnie do β) dla oznakowania nowego w ciągu od 14 do 30 dnia po wykonaniu, barwy: - białej na nawierzchni asfaltowej - białej na nawierzchni betonowej - żółtej	$\text{mcd m}^{-2} \text{lx}^{-1}$ $\text{mcd m}^{-2} \text{lx}^{-1}$ $\text{mcd m}^{-2} \text{lx}^{-1}$	≥ 130 ≥ 160 ≥ 100	Q3 Q4 Q2

p.	Właściwość	Jednostka	Wymaganie	Klasa
9	Współczynnik luminancji w świetle rozproszonym Qd (alternatywnie do β) dla oznakowania eksploatowanego w ciągu całego okresu eksploatacji po 30 dniu od wykonania, barwy: – białej na nawierzchni asfaltowej – białej na nawierzchni betonowej – żółtej	$\text{mcd m}^{-2} \text{ lx}^{-1}$ $\text{mcd m}^{-2} \text{ lx}^{-1}$ $\text{mcd m}^{-2} \text{ lx}^{-1}$	≥ 100 ≥ 130 ≥ 80	Q2 Q3 Q1
10	Szorstkość oznakowania eksploatowanego	wskaźnik SRT	≥ 45	S1
11	Trwałość oznakowania cienkowarstwowego po 12 miesiącach:	skala LCPC	≥ 6	-
12	Czas schnięcia materiału na nawierzchni – w dzień – w nocy	h h	≤ 1 ≤ 2	- -

Tablica 5. Zbiorcze zestawienie wymagań dla oznakowań na pozostałych drogach nie wymienionych w tablicy 4

p.	Właściwość	Jednostka	Wymaganie	Klasa
1	Współczynnik odbłasku R_L dla oznakowania nowego (w ciągu 14 - 30 dni po wykonaniu) w stanie suchym barwy: – białej, – żółtej tymczasowej	$\text{mcd m}^{-2} \text{ lx}^{-1}$ $\text{mcd m}^{-2} \text{ lx}^{-1}$	≥ 200 ≥ 150	R4 R3
2	Współczynnik odbłasku R_L dla oznakowania eksploatowanego od 2 do 6 miesięcy po wykonaniu, barwy: – białej, – żółtej	$\text{mcd m}^{-2} \text{ lx}^{-1}$ $\text{mcd m}^{-2} \text{ lx}^{-1}$	≥ 150 ≥ 100	R3 R2
3	Współczynnik odbłasku R_L dla oznakowania suchego od 7 miesiąca po wykonaniu barwy białej	$\text{mcd m}^{-2} \text{ lx}^{-1}$	≥ 100	R2

SPECYFIKACJE TECHNICZNE WYKONANIA I ODBIORU ROBÓT BUDOWLANYCH

p.	Właściwość	Jednostka	Wymaganie	Klasa
4	Współczynnik odbłasku R_L dla grubowarstwowego strukturalnego oznakowania wilgotnego od 14 do 30 dnia po wykonaniu, barwy białej	$\text{mcd m}^{-2} \text{ lx}^{-1}$	≥ 50	RW3
5	Współczynnik odbłasku R_L dla grubowarstwowego strukturalnego oznakowania wilgotnego po 30 dniu od wykonania, barwy białej	$\text{mcd m}^{-2} \text{ lx}^{-1}$	≥ 35	RW2
6	Współczynnik luminancji β dla oznakowania nowego (od 14 do 30 dnia po wykonaniu) barwy: - białej na nawierzchni asfaltowej, - białej na nawierzchni betonowej, - żółtej	- - -	$\geq 0,40$ $\geq 0,50$ $\geq 0,30$	B3 B4 B2
7	Współczynnik luminancji β dla oznakowania eksploatowanego (po 30 dniu od wykonania) barwy: - białej - żółtej	- -	$\geq 0,30$ $\geq 0,20$	B2 B1
8	Współczynnik luminancji w świetle rozproszonym Q_d (alternatywnie do β) dla oznakowania nowego w ciągu od 14 do 30 dnia po wykonaniu, barwy: - białej na nawierzchni asfaltowej - białej na nawierzchni betonowej - żółtej	$\text{mcd m}^{-2} \text{ lx}^{-1}$ $\text{mcd m}^{-2} \text{ lx}^{-1}$ $\text{mcd m}^{-2} \text{ lx}^{-1}$	≥ 130 ≥ 160 ≥ 100	Q3 Q4 Q2
9	Współczynnik luminancji w świetle rozproszonym Q_d (alternatywnie do β) dla oznakowania eksploatowanego w ciągu całego okresu eksploatacji po 30 dniu od wykonania, barwy: - białej na nawierzchni asfaltowej - białej na nawierzchni betonowej - żółtej	$\text{mcd m}^{-2} \text{ lx}^{-1}$ $\text{mcd m}^{-2} \text{ lx}^{-1}$ $\text{mcd m}^{-2} \text{ lx}^{-1}$	≥ 100 ≥ 130 ≥ 80	Q2 Q3 Q1
10	Szorstkość oznakowania eksploatowanego	wskaźnik SRT	≥ 45	S1
11	Trwałość oznakowania cienkowarstwowego po 12 miesiącach:	skala LCPC	≥ 6	-

p.	Właściwość	Jednostka	Wymagania	Klasa
12	Czas schnięcia materiału na nawierzchni	h	≤ 1	-
	- w dzień	h	≤ 2	-
	- w nocy			

6.4 Tolerancje wymiarów oznakowania

6.4.1 Tolerancje nowo wykonanego oznakowania

Tolerancje nowo wykonanego oznakowania poziomego, zgodnego z dokumentacją projektową i załącznikiem nr 2 do rozporządzenia Ministra Infrastruktury z 3.07.2003 r. [7], powinny odpowiadać następującym warunkom:

- szerokość linii może różnić się od wymaganej o ± 5 mm,
- długość linii może być mniejsza od wymaganej co najwyżej o 50 mm lub większa co najwyżej o 150 mm,
- dla linii przerywanych, długość cyklu składającego się z linii i przerwy nie może odbiegać od średniej liczonej z 10 kolejnych cykli o więcej niż ± 50 mm długości wymaganej,
- dla strzałek, liter i cyfr rozstaw punktów narożnikowych nie może mieć większej odchyłki od wymaganego wzoru niż ± 50 mm dla wymiaru długości i ± 20 mm dla wymiaru szerokości.

Przy wykonywaniu nowego oznakowania poziomego, spowodowanego zmianami organizacji ruchu, należy dokładnie usunąć zbędne stare oznakowanie.

6.4.2 Tolerancje przy odnawianiu istniejącego oznakowania

Przy odnawianiu istniejącego oznakowania należy dążyć do pokrycia pełnej powierzchni istniejących znaków, przy zachowaniu dopuszczalnych tolerancji podanych w punkcie 6.4.1.

7. OBMIAR ROBÓT

7.1 Ogólne zasady obmiaru robót

Ogólne zasady obmiaru robót podano w ST- 00.00. „Wymagania ogólne” pkt 7.

7.2 Jednostka obmiarowa

Jednostką obmiarową oznakowania poziomego jest m^2 (metr kwadratowy) powierzchni naniesionych oznakowań lub liczba umieszczonych punktowych elementów odblaskowych.

8. ODBIÓR ROBÓT

8.1 Ogólne zasady odbioru robót

Ogólne zasady odbioru robót podano w ST- 00.00. „Wymagania ogólne” pkt 8.

Roboty uznaje się za wykonane zgodnie z dokumentacją projektową, ST i wymaganiami Inspektora nadzoru, jeżeli wszystkie pomiary i badania, z zachowaniem tolerancji wg pkt 6, dały wyniki pozytywne.

8.2 Odbiór robót zanikających i ulegających zakryciu

Odbiór robót zanikających i ulegających zakryciu, w zależności od przyjętego sposobu wykonania robót, może być dokonany po:

- oczyszczeniu powierzchni nawierzchni,
- przedznakowaniu,
- frezowaniu nawierzchni przed wykonaniem znakowania materiałem grubowarstwowym,
- usunięciu istniejącego oznakowania poziomego,
- wykonaniu podkładu (primera) na nawierzchni betonowej.

8.3 Odbiór ostateczny

Odbioru ostatecznego należy dokonać po całkowitym zakończeniu robót, na podstawie wyników pomiarów i badań jakościowych określonych w punktach od 2 do 6.

8.4 Odbiór pogwarancyjny

Odbioru pogwarancyjnego należy dokonać po upływie okresu gwarancyjnego, ustalonego w ST. Sprawdzeniu podlegają cechy oznakowania określone niniejszym ST na podstawie badań wykonanych przed upływem okresu gwarancyjnego.

Zaleca się stosowanie następujących minimalnych okresów gwarancyjnych:

a) dla oznakowania cienkowarstwowego:

- na odcinkach zamiejskich, z wyłączeniem przejść dla pieszych: co najmniej 12 miesięcy,
- na odcinkach przejść przez miejscowości: co najmniej 6 miesięcy,
- na przejściach dla pieszych na odcinkach zamiejskich: co najmniej 6 miesięcy,
- na przejściach dla pieszych w miejscowościach: co najmniej 3 miesiące,

b) dla oznakowania grubowarstwowego, oznakowania taśmami i punktowymi elementami odblaskowymi: co najmniej 24 miesiące.

W niektórych przypadkach można rozważać ograniczenia okresów gwarancyjnych dla oznakowań:

a) cienkowarstwowym

- dla wymalowań farbami nie udziela się 12 miesięcznej gwarancji na wykonane oznakowanie w przypadku nawierzchni, których czas użytkowania jest krótszy niż jeden rok oraz dla oznakowań wykonanych w okresie od 1 listopada do 31 marca,
- na nawierzchniach bitumicznych niejednorodnych o warstwie ścieralnej spękanej, kruszącej się, z luźnymi grysami, należy skrócić okres gwarancyjny dla linii segregacyjnych do 6 miesięcy, przejść dla pieszych i drobnych elementów do 3 miesięcy,
- na nawierzchniach kostkowych o równej powierzchni w dobrym stanie, pożądane jest skrócić okres gwarancyjny dla linii segregacyjnych do 3 miesięcy, przejść dla pieszych i drobnych elementów do 1 miesiąca,
- na nawierzchniach drogowych o silnie zdeformowanej, spękanej, łuszczącej się powierzchni, na złączach podłużnych jeśli są niejednorodne, tj. ze szczelinami, garbami podłużnymi i poprzecznymi, na nawierzchniach kostkowych w złym stanie (nierówna powierzchnia, kostka uszkodzona, braki kostki, luźne zanieczyszczenia w szczelinach między kostkami niemożliwe do usunięcia za pomocą szczotki i zamiatarki) - gwarancji nie powinno się udzielać,
- w przypadku stosowania piasku lub piasku z solą do zimowego utrzymania dróg, okres gwarancyjny należy skrócić do maksimum 9 miesięcy przy wymalowaniu wiosennym i do 6 miesięcy przy wymalowaniu jesiennym;
- na nawierzchniach bitumicznych ułożonych do 1 miesiąca przed wykonaniem oznakowania (nawierzchnie nowe i odnowione) należy wymagać gwarancji maksymalnie 6 miesięcy przy minimalnych parametrach ($R_L > 100 \text{ mcd/m}^2\text{lx}$), po czym należy wykonać oznakowanie stałe z pełnymi wymaganiami odpowiednimi do rodzaju drogi.

9. PODSTAWA PŁATNOŚCI

9.1 Ogólne ustalenia dotyczące podstawy płatności

Ogólne ustalenia dotyczące podstawy płatności podano w ST- 00.00. „Wymagania ogólne” pkt 9. Ponadto Zamawiający powinien tak sformułować umowę, aby Wykonawca musiał doprowadzić oznakowanie do wymagań zawartych w ST w przypadku zauważenia niezgodności.

9.2 Cena jednostki obmiarowej

Cena 1 m² wykonania robót obejmuje:

- prace pomiarowe, roboty przygotowawcze i oznakowanie robót,
- przygotowanie i dostarczenie materiałów,
- oczyszczenie podłoża (nawierzchni),
- przedznakowanie,
- naniesienie powłoki znaków na nawierzchnię drogi o kształtach i wymiarach zgodnych z dokumentacją projektową i załącznikiem nr 2 do rozporządzenia Ministra Infrastruktury [7],
- ochrona znaków przed zniszczeniem przez pojazdy w czasie prowadzenia robót,
- przeprowadzenie pomiarów i badań laboratoryjnych wymaganych w specyfikacji technicznej.

10. PRZEPISY ZWIĄZANE

10.1 Normy

- | | | |
|----|---------------------------|--|
| | PN-89/C-81400 | Wyroby lakierowe. Pakowanie, przechowywanie i transport |
| | PN-85/O-79252 | Opakowania transportowe z zawartością. Znaki i znakowanie. Wymagania podstawowe |
| | PN-EN 1423:2000 | Materiały do poziomego oznakowania dróg Materiały do posypywania. Kulki szklane, kruszywo przeciwpoślizgowe i ich mieszaniny) |
| a. | PN-EN 1423:2001/A1:2005 | Materiały do poziomego oznakowania dróg Materiały do posypywania. Kulki szklane, kruszywo przeciwpoślizgowe i ich mieszaniny (Zmiana A1) |
| | PN-EN 1436:2000 | Materiały do poziomego oznakowania dróg. Wymagania dotyczące poziomego oznakowania dróg |
| a. | PN-EN 1436:2000/A1:2005 | Materiały do poziomego oznakowania dróg. Wymagania dotyczące poziomego oznakowania dróg (Zmiana A1) |
| | PN-EN 1463-1:2000 | Materiały do poziomego oznakowania dróg. Punktowe elementy odblaskowe Część 1: Wymagania dotyczące charakterystyki nowego elementu |
| a. | PN-EN 1463-1:2000/A1:2005 | Materiały do poziomego oznakowania dróg. Punktowe elementy odblaskowe Część 1: Wymagania dotyczące charakterystyki nowego elementu (Zmiana A1) |
| b. | PN-EN 1463-2:2000 | Materiały do poziomego oznakowania dróg. Punktowe elementy odblaskowe Część 2: Badania terenowe |
| | PN-EN 1871:2003 | Materiały do poziomego oznakowania dróg. Właściwości fizyczne |
| a. | PN-EN 13036-4:2004(U) | Drogi samochodowe i lotniskowe – Metody badań – Część 4: Metoda pomiaru oporów poślizgu/poślizgnięcia na powierzchni: próba wahadła |

10.2 Przepisy związane i inne dokumenty

7. Załącznik nr 2 do rozporządzenia Ministra Infrastruktury z dnia 3 lipca 2003 r. Szczegółowe warunki techniczne dla znaków drogowych poziomych i warunki ich umieszczania na drogach (Dz. U. nr 220, poz. 2181)
8. Rozporządzenie Ministra Infrastruktury z dnia 11 sierpnia 2004 r. w sprawie sposobów deklarowania zgodności wyrobów budowlanych oraz sposobu znakowania ich znakiem budowlanym (Dz. U. nr 198, poz. 2041)

9. Warunki Techniczne. Poziome znakowanie dróg. POD-97. Seria „I” - Informacje, Instrukcje. Zeszyt nr 55. IBDiM, Warszawa, 1997
10. Warunki Techniczne. Poziome znakowanie dróg. POD-2006. Seria „I” - Informacje, Instrukcje. IBDiM, Warszawa, w opracowaniu
11. Prawo przewozowe (Dz. U. nr 53 z 1984 r., poz. 272 z późniejszymi zmianami)
12. Rozporządzenie Ministra Infrastruktury z dnia 11 sierpnia 2004 r. w sprawie systemów oceny zgodności, wymagań jakie powinny spełniać notyfikowane jednostki uczestniczące w ocenie zgodności oraz sposobu oznaczania wyrobów budowlanych oznakowaniem CE (Dz. U. nr 195, poz. 2011)
13. Rozporządzenie Ministra Zdrowia z dnia 2 września 2003 r. w sprawie oznakowania opakowań substancji niebezpiecznych i preparatów niebezpiecznych (Dz. U. nr 73, poz. 1679)
14. Umowa europejska dotycząca międzynarodowego przewozu towarów niebezpiecznych (RID/ADR)
15. Rozporządzenie Ministra Infrastruktury z dnia 8 listopada 2004 r. w sprawie aprobat technicznych oraz jednostek organizacyjnych uprawnionych do ich wydania (Dz.U. nr 249, poz. 2497)

Nazwa i adres Inwestora:



Gmina Bieruń
ul. Rynek 14
43-150 Bieruń

Biuro projektowe:

System Studio

Systemstudio **Łukasz Kwapiński**
43-200 Pszczyna ul. Grzeblowiec 5e
tel. 503 014 440 NIP: 638 155 55 47

**SPECYFIKACJA TECHNICZNA WYKONANIA
I ODBIORU ROBÓT BUDOWLANYCH**

**Dokumentacja projektowa dla przebudowy
ul. Latochy w Bieruniu**

OPRACOWAŁ
BRANŻA DROGOWA

mgr inż. Łukasz Kwapiński
upr. nr SLK/2963/POOD/10

PROJEKTOWAŁ:
BRANŻA
ELEKTRYCZNA

inż. Bolesław Kusiak
upr. nr 1115/94

Pszczyna, 07.2019 r

SPIS TREŚCI

ST-00.00. WYMAGANIA OGÓLNE.....	13
1. WSTĘP	14
1.1 <i>Przedmiot Specyfikacji Technicznej.....</i>	14
1.2 <i>Zakres stosowania ST.....</i>	14
1.3 <i>Zakres Robót objętych ST.....</i>	14
1.4 <i>Określenia podstawowe.....</i>	16
1.5 <i>Ogólne wymagania dotyczące robót</i>	18
2. MATERIAŁY	21
2.1 <i>Wymagania ogólne.....</i>	21
2.2 <i>Odbiór materiałów.....</i>	22
2.3 <i>Pozyskiwanie materiałów miejscowych.....</i>	22
2.4 <i>Materiały nie odpowiadające wymaganiom</i>	22
2.5 <i>Przechowywanie i składowanie materiałów.....</i>	22
2.6 <i>Wariantowe stosowanie materiałów</i>	23
3. SPRZĘT	23
4. TRANSPORT	23
4.1 <i>Ogólne wymagania dotyczące transportu</i>	23
4.2 <i>Wymagania dotyczące przewozu po drogach publicznych.....</i>	23
5. WYKONANIE ROBÓT	24
5.1 <i>Odpowiedzialność Wykonawcy.....</i>	24
5.2 <i>Prowadzenie Robót.....</i>	24
5.3 <i>Prace geodezyjno-kartograficzne</i>	24
5.4 <i>Dojazdy do zagospodarowanych działek oraz ogólne wytyczne dla tymczasowej organizacji ruchu na terenach inwestycji.....</i>	25
6. KONTROLA JAKOŚCI ROBÓT.....	26
6.1 <i>Zasady kontroli jakości Robót.....</i>	27
6.2 <i>Pobieranie próbek.....</i>	27
6.3 <i>Badania i pomiary.....</i>	27
6.4 <i>Atesty jakości materiałów i urządzeń</i>	28
6.5 <i>Dokumenty Budowy.....</i>	28
7. ODBIÓR ROBÓT – PRZEJĘCIE ROBÓT.....	29
7.1 <i>Rodzaje odbiorów robót.....</i>	29
7.2 <i>8.2. Odbiór robót zanikających i ulegających zakryciu</i>	29
7.3 <i>8.3. Odbiór częściowy</i>	30
7.4 <i>Odbiór ostateczny robót</i>	30
7.5 <i>Odbiór pogwarancyjny.....</i>	30
8. PODSTAWA PŁATNOŚCI.....	31
8.1 <i>Ustalenia ogólne.....</i>	31
8.2 <i>Objazdy, przejazdy i organizacja ruchu.....</i>	31
9. PRZEPISY ZWIĄZANE.....	31
ST - 01.01.01 PRACE GEODEZYJNE I ROBOTY POMIAROWE	33
1. WSTĘP	34
1.1 <i>Przedmiot ST.....</i>	34
1.2 <i>Zakres stosowania ST.....</i>	34
1.3 <i>Zakres robót objętych ST.....</i>	34
1.4 <i>Określenia podstawowe.....</i>	34
1.5 <i>Ogólne wymagania dotyczące robót</i>	34
2. MATERIAŁY.....	34
2.1 <i>Ogólne wymagania dotyczące materiałów</i>	34
2.2 <i>Rodzaje materiałów.....</i>	34
3. SPRZĘT	35
3.1 <i>Ogólne wymagania dotyczące sprzętu</i>	35
3.2 <i>Sprzęt pomiarowy.....</i>	35
4. TRANSPORT	35

4.1	<i>Ogólne wymagania dotyczące transportu</i>	35
4.2	<i>Transport sprzętu i materiałów</i>	35
5.	WYKONANIE ROBÓT	35
5.1	<i>Ogólne zasady wykonania robót</i>	35
5.2	<i>Zasady wykonywania prac pomiarowych</i>	35
5.3	<i>Sprawdzenie wyznaczenia punktów głównych osi trasy i punktów wysokościowych</i>	36
5.4	<i>Wyznaczenie osi trasy drogi</i>	37
5.5	<i>Wyznaczenie przekrojów poprzecznych</i>	37
5.6	<i>Wyznaczenie pozostałych obiektów (sieci, studnie, budowle i obiekty kubaturowe)</i>	37
5.7	<i>Inwentaryzacja powykonawcza</i>	38
6.	KONTROLA JAKOŚCI ROBÓT.....	38
6.1	<i>Ogólne zasady kontroli jakości robót</i>	38
6.2	<i>Kontrola jakości prac pomiarowych</i>	39
7.	OBMIAR ROBÓT.....	39
7.1	<i>Ogólne zasady obmiaru robót</i>	39
8.	ODBIÓR ROBÓT	39
8.1	<i>Ogólne zasady odbioru robót</i>	39
8.2	<i>Sposób odbioru robót</i>	39
9.	PODSTAWA PŁATNOŚCI.....	39
9.1	<i>Ogólne ustalenia dotyczące podstawy płatności</i>	39
9.2	<i>Cena jednostki obmiarowej</i>	39
10.	PRZEPISY ZWIĄZANE	39
ST-02.01.01 ROZBIÓRKA ELEMENTÓW DRÓG		41
1.	WSTĘP	42
1.1	<i>Przedmiot ST</i>	42
1.2	<i>Zakres stosowania ST</i>	42
1.3	<i>Zakres Robót objętych ST</i>	42
1.4	<i>Określenia podstawowe</i>	42
1.5	<i>Ogólne wymagania dotyczące Robót</i>	42
2.	MATERIAŁY	42
2.1	<i>Ogólne wymagania dotyczące materiałów</i>	42
3.	SPRZĘT	42
3.1	<i>Ogólne wymagania dotyczące sprzętu</i>	42
3.2	<i>Sprzęt do rozbiórki</i>	42
4.	TRANSPORT	42
4.1	<i>Ogólne wymagania dotyczące transportu</i>	42
4.2	<i>Transport materiałów z rozbiórki</i>	42
5.	WYKONANIE ROBÓT	43
5.1	<i>Ogólne zasady wykonania Robót</i>	43
5.2	<i>Wykonanie Robót rozbiórkowych</i>	43
5.3	<i>Rozbiórka nawierzchni bitumicznych</i>	43
5.4	<i>Rozbiórki pozostałych elementów</i>	43
5.5	<i>Warunki ogólne</i>	43
6.	KONTROLA JAKOŚCI ROBÓT.....	43
6.1	<i>Ogólne zasady kontroli jakości Robót</i>	43
6.2	<i>Kontrola jakości Robót rozbiórkowych</i>	43
7.	OBMIAR ROBÓT.....	43
7.1	<i>Ogólne zasady obmiaru Robót</i>	43
7.2	<i>Jednostka obmiarowa</i>	43
8.	ODBIÓR ROBÓT	43
9.	PODSTAWA PŁATNOŚCI.....	43
9.1	<i>Ogólne ustalenia dotyczące podstawy płatności</i>	44
9.2	<i>Cena jednostki obmiarowej</i>	44
10.	PRZEPISY ZWIĄZANE	44
ST - 02.02.01 KORYTOWANIE WRAZ Z PROFILOWANIEM I ZAGĘSZCZENIEM PODŁOŻA.....		45

1.	WSTĘP	46
1.1	<i>Przedmiot i zakres stosowania ST</i>	46
1.2	<i>Zakres stosowania ST</i>	46
1.3	<i>Zakres robót objętych ST</i>	46
1.4	<i>Określenia podstawowe</i>	46
1.5	<i>Ogólne wymagania dotyczące robót</i>	46
2.	MATERIAŁY	46
3.	SPRZĘT	46
3.1	<i>Ogólne wymagania dotyczące sprzętu</i>	46
3.2	<i>Sprzęt do robót ziemnych</i>	46
4.	TRANSPORT	46
4.1	<i>Ogólne wymagania dotyczące transportu</i>	46
4.2	<i>Transport gruntu</i>	47
5.	WYKONANIE ROBÓT	47
5.1	<i>Ogólne zasady wykonania robót</i>	47
5.2	<i>Warunki przystąpienia do robót</i>	47
5.3	<i>Wykonanie koryta</i>	47
5.4	<i>Profilowanie i zagęszczanie podłoża</i>	47
5.5	<i>Utrzymanie koryta oraz wyprofilowanego i zagęszczonego podłoża</i>	48
6.	KONTROLA JAKOŚCI ROBÓT.....	49
6.1	<i>Ogólne zasady kontroli jakości robót</i>	49
6.2	<i>Badania w czasie robót</i>	49
6.3	<i>Zasady postępowania z wadliwie wykonanymi odcinkami koryta (profilowanego podłoża)</i> 49	
7.	OBMIAR ROBÓT	49
7.1	<i>Ogólne zasady obmiaru robót</i>	50
7.2	<i>Jednostka obmiarowa</i>	50
8.	ODBIÓR ROBÓT	50
8.1	<i>Ogólne zasady odbioru robót</i>	50
8.2	<i>Sposób odbioru robót</i>	50
9.	PODSTAWA PŁATNOŚCI	50
9.1	<i>Ogólne ustalenia dotyczące podstawy płatności</i>	50
9.2	<i>Cena jednostki obmiarowej</i>	50
10.	PRZEPISY ZWIĄZANE	50
10.1	<i>Normy</i>	50
ST-03.01.01 KANALIZACJA GRAWITACYJNA Z RUR PVC-U		51
1.	WSTĘP	52
1.1	<i>Przedmiot ST</i>	52
1.2	<i>Zakres stosowania ST</i>	52
1.3	<i>Zakres Robót objętych ST</i>	52
1.4	<i>Ogólne wymagania dotyczące Robót</i>	53
2.	MATERIAŁY	53
2.1	<i>Ogólne wymagania dotyczące materiałów</i>	53
2.2	<i>Rodzaje wykorzystanych materiałów</i>	53
2.3	<i>Odbiór materiałów na budowie</i>	54
2.4	<i>Składowanie materiałów</i>	54
3.	SPRZĘT	54
3.1	<i>Ogólne wymagania dotyczące sprzętu</i>	54
3.2	<i>Sprzęt pomiarowy</i>	55
3.3	<i>Sprzęt do wykonania robót budowlano-montażowych</i>	55
4.	TRANSPORT	55
4.1	<i>Ogólne wymagania dotyczące transportu</i>	55
4.2	<i>Transport sprzętu i materiałów</i>	56
5.	WYKONANIE ROBÓT	56
5.1	<i>Ogólne zasady wykonania Robót</i>	56
5.2	<i>Prace wstępne</i>	56

5.3	<i>Szczegółowe zasady wykonania Robót</i>	56
6.	KONTROLA JAKOŚCI ROBÓT.....	60
6.1	<i>Ogólne zasady kontroli jakości Robót</i>	60
6.2	<i>Badania przed przystąpieniem do Robót</i>	60
6.3	<i>Kontrola, pomiary i badania w czasie Robót</i>	60
7.	OBMIAR ROBÓT.....	61
7.1	<i>Ogólne zasady obmiaru Robót</i>	61
7.2	<i>Jednostka obmiarowa robót</i>	61
8.	ODBIÓR ROBÓT.....	61
8.1	<i>Ogólne zasady odbioru Robót</i>	61
8.2	<i>Odbiór Robót zanikających i ulegających zakryciu</i>	61
8.3	<i>Odbiór końcowy Robót – Przejęcie Robót</i>	62
9.	PODSTAWA PŁATNOŚCI.....	62
9.1	<i>Ogólne ustalenia dotyczące podstawy płatności</i>	62
9.2	<i>Cena jednostki obmiarowej</i>	62
10.	PRZEPISY ZWIĄZANE.....	63
10.1	<i>Normy</i>	63
10.2	<i>Inne dokumenty</i>	63
ST-03.02.01 STUDNIE KANALIZACYJNE BETONOWE.....		65
1.	WSTĘP.....	66
1.1	<i>Przedmiot ST</i>	66
1.2	<i>Zakres stosowania ST</i>	66
1.3	<i>Zakres Robót objętych ST</i>	66
1.4	<i>Ogólne wymagania dotyczące Robót</i>	67
2.	MATERIAŁY.....	67
2.1	<i>Ogólne wymagania dotyczące materiałów</i>	67
2.2	<i>Rodzaje wykorzystanych materiałów</i>	67
2.3	<i>Odbiór materiałów na budowie</i>	68
2.4	<i>Składowanie materiałów</i>	68
3.	SPRZĘT.....	69
3.1	<i>Ogólne wymagania dotyczące sprzętu</i>	69
3.2	<i>Sprzęt pomiarowy</i>	69
3.3	<i>Sprzęt do wykonania robót budowlano-montażowych</i>	69
4.	TRANSPORT.....	70
4.1	<i>Ogólne wymagania dotyczące transportu</i>	70
4.2	<i>Transport sprzętu i materiałów</i>	70
5.	WYKONANIE ROBÓT.....	70
5.1	<i>Ogólne zasady wykonania Robót</i>	70
5.2	<i>Prace wstępne</i>	70
5.3	<i>Szczegółowe zasady wykonania Robót</i>	70
6.	KONTROLA JAKOŚCI ROBÓT.....	72
6.1	<i>Ogólne zasady kontroli jakości Robót</i>	72
6.2	<i>Badania przed przystąpieniem do Robót</i>	72
6.3	<i>Kontrola, pomiary i badania w czasie Robót</i>	72
7.	OBMIAR ROBÓT.....	73
7.1	<i>Ogólne zasady obmiaru Robót</i>	73
7.2	<i>Jednostka obmiarowa robót</i>	73
8.	ODBIÓR ROBÓT.....	73
8.1	<i>Ogólne zasady odbioru Robót</i>	73
8.2	<i>Odbiór Robót zanikających i ulegających zakryciu</i>	73
8.3	<i>Odbiór końcowy Robót – Przejęcie Robót</i>	74
9.	PODSTAWA PŁATNOŚCI.....	74
9.1	<i>Ogólne ustalenia dotyczące podstawy płatności</i>	74
9.2	<i>Cena jednostki obmiarowej</i>	74
10.	PRZEPISY ZWIĄZANE.....	74
10.1	<i>Normy</i>	74

10.2	Inne dokumenty.....	75
ST - 03.03.01 WPUSTY ULICZNE		77
1.	WSTĘP	78
1.1	Przedmiot ST.....	78
1.2	Zakres stosowania ST.....	78
1.3	Zakres Robót objętych ST.....	78
1.4	Ogólne wymagania dotyczące Robót	79
2.	MATERIAŁY	79
2.1	Ogólne wymagania dotyczące materiałów	79
2.2	Rodzaje wykorzystanych materiałów	79
2.3	Odbiór materiałów na budowie	80
2.4	Składowanie materiałów	80
3.	SPRZĘT.....	80
3.1	Ogólne wymagania dotyczące sprzętu	80
3.2	Sprzęt pomiarowy	81
3.3	Sprzęt do wykonania robót budowlano-montażowych	81
4.	TRANSPORT	81
4.1	Ogólne wymagania dotyczące transportu	81
4.2	Transport sprzętu i materiałów	82
5.	WYKONANIE ROBÓT	82
5.1	Ogólne zasady wykonania Robót.....	82
5.2	Prace wstępne.....	82
5.3	Szczegółowe zasady wykonania Robót.....	82
6.	KONTROLA JAKOŚCI ROBÓT.....	83
6.1	Ogólne zasady kontroli jakości Robót.....	83
6.2	Badania przed przystąpieniem do Robót	83
6.3	Kontrola, pomiary i badania w czasie Robót	83
7.	OBMIAR ROBÓT	84
7.1	Ogólne zasady obmiaru Robót.....	84
7.2	Jednostka obmiarowa robót	84
8.	ODBIÓR ROBÓT	84
8.1	Ogólne zasady odbioru Robót.....	84
8.2	Odbiór Robót zanikających i ulegających zakryciu	84
8.3	Odbiór końcowy Robót – Przejęcie Robót	85
9.	PODSTAWA PŁATNOŚCI.....	85
9.1	Ogólne ustalenia dotyczące podstawy płatności	85
9.2	Cena jednostki obmiarowej	85
10.	PRZEPISY ZWIĄZANE	86
10.1	Normy	86
10.2	Inne dokumenty.....	86
ST-04.01.01 POBBUDOWA Z MIESZANKI NIEZWIĄZANEJ		89
1.	WSTĘP	90
1.1	Przedmiot ST.....	90
1.2	Zakres stosowania ST.....	90
1.3	Zakres robót objętych ST.....	90
1.4	Określenia podstawowe.....	90
1.5	Ogólne wymagania dotyczące robót	90
2.	MATERIAŁY	90
2.1	Ogólne wymagania dotyczące materiałów	90
2.2	Rodzaje materiałów	91
3.	SPRZĘT.....	95
3.1	Ogólne wymagania dotyczące sprzętu	95
3.2	Sprzęt do wykonania robót	95
4.	TRANSPORT	95
4.1	Ogólne wymagania dotyczące transportu.....	95

4.2	Transport kruszywa.....	95
5.	WYKONANIE ROBÓT	95
5.1	Ogólne zasady wykonania robót.....	95
5.2	Przygotowanie podłoża.....	95
5.3	Wbudowywanie i zagęszczanie kruszywa.....	96
5.4	Utrzymanie podbudowy.....	96
6.	KONTROLA JAKOŚCI ROBÓT.....	96
6.1	Ogólne zasady kontroli jakości robót.....	96
6.2	Badania przed przystąpieniem do robót.....	96
6.3	Badania w czasie robót.....	97
6.4	Wymagania dotyczące nośności i cech geometrycznych podbudowy.....	97
6.5	Zasady postępowania z wadliwie wykonanymi odcinkami podbudowy.....	98
7.	OBMIAR ROBÓT.....	98
7.1	Ogólne zasady obmiaru robót.....	98
7.2	Jednostka obmiarowa.....	98
8.	ODBIÓR ROBÓT	98
8.1	Ogólne zasady odbioru robót.....	98
8.2	Odbiór robót zanikających i ulegających zakryciu	98
9.	PODSTAWA PŁATNOŚCI.....	98
9.1	Ogólne ustalenia dotyczące podstawy płatności.....	98
9.2	Cena jednostki obmiarowej	99
10.	PRZEPISY ZWIĄZANE.....	99
ST- 05.01.01 NAWIERZCHNIA Z KOSTKI KAMIENNEJ		101
1.	WSTĘP	102
1.1	Przedmiot ST.....	102
1.2	Zakres stosowania ST.....	102
1.3	Zakres robót objętych ST.....	102
1.4	Określenia podstawowe.....	102
1.5	Ogólne wymagania dotyczące robót	102
2.	MATERIAŁY	102
2.1	Ogólne wymagania dotyczące materiałów	102
2.2	Kamienna kostka drogowa	102
2.3	Zaprawa drenażowa	103
2.4	Zaprawa fugująca.....	103
2.5	Woda	104
2.6	Masa zalewowa (wysokowytrzymała zaprawa do fugowania - jezdnia i ściek, średniowytrzymała zaprawa do fugowania - pozostałe).....	104
3.	SPRZĘT.....	104
3.1	Ogólne wymagania dotyczące sprzętu	104
3.2	Sprzęt do wykonania nawierzchni z kostki kamiennej.....	104
4.	TRANSPORT	104
4.1	Ogólne wymagania dotyczące transportu.....	104
4.2	Transport materiałów.....	104
5.	WYKONANIE ROBÓT	105
5.1	Ogólne zasady wykonania robót.....	105
5.2	Zaprawa drenażowa	105
5.3	Układanie nawierzchni z kostki kamiennej.....	105
5.4	Pielęgnacja nawierzchni	106
6.	KONTROLA JAKOŚCI ROBÓT.....	107
6.1	Ogólne zasady kontroli jakości robót.....	107
6.2	Badania przed przystąpieniem do robót.....	107
6.3	Badania w czasie robót.....	107
6.4	Sprawdzenie cech geometrycznych nawierzchni	108
7.	OBMIAR ROBÓT.....	109
7.1	Ogólne zasady obmiaru robót.....	109
7.2	Jednostka obmiarowa.....	109

8.	ODBIÓR ROBÓT	109
8.1	<i>Ogólne zasady odbioru robót.....</i>	109
8.2	<i>Odbiór robót zanikających i ulegających zakryciu</i>	109
9.	PODSTAWA PŁATNOŚCI.....	109
9.1	<i>Ogólne ustalenia dotyczące podstawy płatności</i>	109
9.2	<i>Cena jednostki obmiarowej</i>	109
10.	PRZEPISY ZWIĄZANE.....	109
10.1	<i>Normy</i>	109
10.2	<i>Inne dokumenty.....</i>	109
ST - 05.02.01	KRAWĘŻNIKI KAMIENNE	111
1.	1. WSTĘP.....	112
1.1	<i>Przedmiot ST.....</i>	112
1.2	<i>Zakres stosowania ST.....</i>	112
1.3	<i>Zakres robót objętych ST.....</i>	112
1.4	<i>Określenia podstawowe.....</i>	112
1.5.	OGÓLNE WYMAGANIA DOTYCZĄCE ROBÓT	112
2.	MATERIAŁY	112
2.1	<i>Ogólne wymagania dotyczące materiałów</i>	112
2.2	<i>Stosowane materiały</i>	112
2.3	<i>Krawężniki kamienne - klasyfikacja</i>	112
2.4	<i>Krawężniki kamienne - wymagania techniczne</i>	113
2.5	<i>Dopuszczalne wady i uszkodzenia.....</i>	116
2.6	<i>Przechowywanie krawężników</i>	117
2.7	<i>Materiały na podsypkę i do zapraw.....</i>	117
2.8	<i>Materiały na ławy i masa zalewowa</i>	117
3.	SPRZĘT	118
3.1	<i>Ogólne wymagania dotyczące sprzętu</i>	118
3.2	<i>Sprzęt do ustawiania krawężników</i>	118
4.	TRANSPORT	118
4.1	<i>Ogólne wymagania dotyczące transportu</i>	118
4.2	<i>Transport krawężników</i>	118
4.3	<i>Transport pozostałych materiałów.....</i>	118
5.	WYKONANIE ROBÓT	118
5.1	<i>Ogólne zasady wykonania robót.....</i>	118
5.2	<i>Wykonanie koryta pod ławy</i>	118
5.3	<i>Wykonanie ław</i>	118
5.4	<i>Ustawienie krawężników kamiennych.....</i>	118
6.	KONTROLA JAKOŚCI ROBÓT.....	118
6.1	<i>Ogólne zasady kontroli jakości robót.....</i>	118
6.2	<i>Badania przed przystąpieniem do robót.....</i>	118
6.3	<i>Badania w czasie robót.....</i>	119
7.	OBMIAR ROBÓT.....	120
7.1	<i>Ogólne zasady obmiaru robót.....</i>	120
7.2	<i>Jednostka obmiarowa.....</i>	120
8.	ODBIÓR ROBÓT	120
8.1	<i>Ogólne zasady odbioru robót.....</i>	120
8.2	<i>Odbiór robót zanikających i ulegających zakryciu</i>	120
9.	PODSTAWA PŁATNOŚCI.....	120
9.1	<i>Ogólne ustalenia dotyczące podstawy płatności</i>	120
9.2	<i>Cena jednostki obmiarowej</i>	120
10.	PRZEPISY ZWIĄZANE.....	120
10.1	<i>Normy</i>	120
ST-05.03.01	NAWIERZCHNIA Z PŁYT KAMIENNYCH	121
1.	WSTĘP	122
1.1	<i>Przedmiot ST.....</i>	122

1.2	<i>Zakres stosowania ST</i>	122
1.3	<i>Zakres robót objętych ST</i>	122
1.4	<i>Określenia podstawowe</i>	122
1.5	<i>Ogólne wymagania dotyczące robót</i>	122
2.	MATERIAŁY	122
2.1	<i>Ogólne wymagania dotyczące robót</i>	122
2.2	<i>Płyty chodnikowe kamienne</i>	122
2.3	<i>Zaprawa drenażowa</i>	123
2.4	<i>Woda</i>	123
3.	SPRZĘT	123
3.1	<i>Ogólne zasady dotyczące sprzętu</i>	123
3.2	<i>Sprzęt do wykonania nawierzchni z płyt kamiennych</i>	123
4.	TRANSPORT	123
4.1	<i>Ogólne wymagania dotyczące transportu</i>	123
4.2	<i>Transport materiałów</i>	123
5.	WYKONANIE ROBÓT	123
5.1	<i>Ogólne zasady wykonania robót</i>	123
5.2	<i>Zaprawa drenażowa</i>	123
5.3	<i>Układanie nawierzchni z płyt kamiennych</i>	123
5.4	<i>Pielęgnacja nawierzchni</i>	124
6.	KONTROLA JAKOŚCI ROBÓT	124
6.1	<i>Ogólne zasady kontroli jakości robót</i>	124
6.2	<i>Badania przed przystąpieniem do robót</i>	124
6.3	<i>Badania w czasie robót</i>	125
6.4	<i>Sprawdzenie cech geometrycznych chodnika</i>	125
7.	OBMIAR ROBÓT	126
7.1	<i>Ogólne zasady obmiaru robót</i>	126
7.2	<i>Jednostka obmiarowa</i>	126
8.	ODBIÓR ROBÓT	126
9.	PODSTAWA PŁATNOŚCI	126
9.1	<i>Ogólne ustalenia dotyczące podstawy płatności</i>	126
9.2	<i>Cena jednostki obmiarowej</i>	126
10.	PRZEPISY ZWIĄZANE	126
10.1	<i>Normy</i>	126
10.2	<i>Inne dokumenty</i>	126
ST- D -06.05.01 - STABILIZACJA POPIOŁOWO ŻUŻŁOWA		127
1.	PRZEDMIOT ST	128
1.1	<i>Zakres stosowania ST</i>	128
1.2	<i>Określenia podstawowe</i>	128
1.3	<i>Ogólne wymagania dotyczące robót</i>	128
2.	MATERIAŁY	128
2.1	<i>Surowce do produkcji stabilizacji i podbudowy</i>	128
2.2	<i>Podbudowy i stabilizacje na bazie mieszaniny popiołowo-żużłowej</i>	129
2.3	<i>Woda</i>	130
3.	SPRZĘT	130
4.	TRANSPORT	130
5.	WYKONANIE ROBÓT	130
5.1	<i>Ogólne zasady wykonania robót</i>	130
5.2	<i>Warunki przystąpienia do robót</i>	130
5.3	<i>Skład mieszaniny popiołowo-żużłowej</i>	130
5.4	<i>Grubość warstwy</i>	131
5.5	<i>Spoiny robocze</i>	131
5.6	<i>Ruch technologiczny</i>	131
6.	KONTROLA JAKOŚCI ROBÓT	131
6.1	<i>Ogólne zasady kontroli jakości robót, badania i pomiarów przedstawiono w tabeli 4 i 5</i>	131
7.	ODBIÓR ROBÓT	132

7.1	Ogólne zasady odbioru robót.....	132
7.2	Sposób odbioru robót.....	132
8.	PODSTAWA PŁATNOŚCI.....	132
8.1	Ogólne ustalenia dotyczące podstawy płatności.....	132
8.2	Cena jednostki obmiarowej.....	132
8.3	Normy.....	133
8.4	Inne dokumenty.....	133
ST-07.01.01	RURY OCHRONNE.....	135
1.	WSTĘP.....	136
1.1	Przedmiot ST.....	136
1.2	Zakres stosowania ST.....	136
1.3	Zakres robót objętych ST.....	136
2.	MATERIAŁY.....	136
3.	SPRZĘT.....	136
4.	TRANSPORT.....	136
5.	WYKONANIE ROBÓT.....	136
5.1	Ogólne zasady wykonania robót.....	136
5.2	Wykopy.....	137
5.3	Zakładanie rur ochronnych.....	137
5.4	Zasypanie wykopu.....	137
5.5	Taśma ostrzegawcza.....	137
6.	KONTROLA JAKOŚCI ROBÓT.....	137
7.	OBMIAR ROBÓT.....	137
8.	ODBIÓR ROBÓT.....	137
9.	PODSTAWA PŁATNOŚCI.....	137
10.	PRZEPISY ZWIĄZANE.....	138
ST D - 08.01.01	REGULACJA WYSOKOŚCIOWA WŁAZÓW, KRATEK WPUSTÓW ULICZNYCH ORAZ SKRZYNEK UZBROJENIA PODZIEMNEGO.....	139
1.	WSTĘP.....	140
1.1	Przedmiot ST.....	140
1.2	Zakres stosowania ST.....	140
1.3	Zakres robót objętych ST.....	140
1.4	Określenia podstawowe.....	140
1.5	Ogólne wymagania dotyczące robót.....	140
2.	MATERIAŁY.....	140
2.1	Ogólne wymagania dotyczące materiałów.....	140
2.2	Materiały do wykonania regulacji pionowej kratek żeliwnych oraz włazów kanałowych.....	140
3.	SPRZĘT.....	141
3.1	Ogólne wymagania dotyczące sprzętu.....	141
3.2	Sprzęt do wykonania regulacji pionowej włazów i kratek.....	141
4.	TRANSPORT.....	141
4.1	Transport materiałów.....	141
5.	WYKONANIE ROBÓT.....	141
5.1	Ogólne zasady wykonania robót.....	141
5.2	Regulacja pionowa włazów kanałowych oraz krat żeliwnych wpustów ulicznych.....	141
6.	KONTROLA JAKOŚCI ROBÓT.....	141
6.1	Ogólne zasady kontroli jakości robót.....	141
6.2	Badania przed przystąpieniem do robót.....	141
6.3	Badania w czasie robót.....	142
6.4	Częstotliwość badań.....	142
6.5	Tolerancja.....	142
7.	OBMIAR ROBÓT.....	142
7.1	Ogólne zasady obmiaru robót.....	142
7.2	Jednostka obmiarowa.....	142
8.	ODBIÓR ROBÓT.....	142

9.	PODSTAWA PŁATNOŚCI.....	142
9.1	<i>Ogólne ustalenia dotyczące podstawy płatności.....</i>	142
9.2	<i>Cena jednostki obmiarowej.....</i>	142
9.3	<i>Sposób rozliczenia robót tymczasowych i prac towarzyszących.....</i>	142
10.	PRZEPISY ZWIĄZANE.....	143
10.1	<i>Normy.....</i>	143
10.2	<i>Inne dokumenty.....</i>	143
ST - 09.01.01	OŚWIETLENIE PARKINGU.....	145
1.	WSTĘP.....	146
1.1	<i>Przedmiot specyfikacji technicznej.....</i>	146
1.2	<i>Zakres stosowania Specyfikacji Technicznej.....</i>	146
1.3	<i>Zakres robót objętych Specyfikacją Techniczną.....</i>	146
1.4	<i>Określenia podstawowe.....</i>	146
1.5	<i>Ogólne wymagania dotyczące robót.....</i>	147
2.	MATERIAŁY.....	147
3.	SPRZĘT.....	148
4.	TRANSPORT.....	149
5.	WYKONANIE ROBÓT.....	149
5.1	<i>Ogólne wymagania.....</i>	149
5.2	<i>Zakres robót przygotowawczych:.....</i>	149
5.3	<i>Zakres robót zasadniczych.....</i>	149
6.	KONTROLA JAKOŚCI ROBÓT.....	150
6.1	<i>Ogólne zasady kontroli jakości robót:.....</i>	150
6.2	<i>Kontrole.....</i>	150
6.3	<i>Badania jakości robót w czasie budowy.....</i>	150
7.	OBMIAR ROBÓT.....	150
8.	ODBIÓR ROBÓT.....	151
9.	PODSTAWA PŁATNOŚCI.....	151
10.	PRZEPISY I NORMY.....	151
10.1	<i>Przepisy.....</i>	151
10.2	<i>Normy.....</i>	151
10.3	<i>Opracowania pomocnicze.....</i>	152
ST - 11.01.01	OZNAKOWANIE PIONOWE.....	153
1.	WSTĘP.....	154
1.1	<i>Przedmiot ST.....</i>	154
1.2	<i>Zakres stosowania ST.....</i>	154
1.3	<i>Zakres robót objętych ST.....</i>	154
1.4	<i>Określenia podstawowe.....</i>	154
1.5	<i>Ogólne wymagania dotyczące robót.....</i>	155
2.	MATERIAŁY.....	155
2.1	<i>Ogólne wymagania dotyczące materiałów.....</i>	155
2.2	<i>Dopuszczenie do stosowania.....</i>	155
2.3	<i>Materiały stosowane do fundamentów znaków.....</i>	155
2.4	<i>Konstrukcje wsporcze.....</i>	155
2.5	<i>Tarcza znaku.....</i>	157
2.6	<i>Znaki odblaskowe.....</i>	159
2.7	<i>Znaki podświetlane.....</i>	163
2.8	<i>Znaki oświetlane.....</i>	163
2.9	<i>Materiały do montażu znaków.....</i>	163
2.10	<i>Przechowywanie i składowanie materiałów.....</i>	163
3.	SPRZĘT.....	164
3.1	<i>Ogólne wymagania dotyczące sprzętu.....</i>	164
3.2	<i>Sprzęt do wykonania oznakowania pionowego.....</i>	164
4.	TRANSPORT.....	164
4.1	<i>Ogólne wymagania dotyczące transportu.....</i>	164

4.2	Transport znaków do pionowego oznakowania dróg.....	164
5.	WYKONANIE ROBÓT	164
5.1	Ogólne zasady wykonywania robót.....	164
5.2	Roboty przygotowawcze.....	164
5.3	Wykonanie wykopów i fundamentów dla konstrukcji wsporczych znaków.....	164
5.4	Tolerancje ustawienia znaku pionowego.....	165
5.5	Konstrukcje wsporcze.....	165
5.6	Połączenie tarczy znaku z konstrukcją wsporczą	166
5.7	Urządzenia elektryczne na konstrukcji wsporczej.....	166
5.8	Źródło światła znaku podświetlanego i znaku oświetlanego.....	167
5.9	Warunki dla oprawy oświetleniowej znaku podświetlanego.....	168
5.10	Warunki dla oprawy oświetleniowej znaku oświetlanego.....	168
5.11	Oznakowanie znaku.....	168
6.	KONTROLA JAKOŚCI ROBÓT.....	169
6.1	Ogólne zasady kontroli jakości robót.....	169
6.2	Badania materiałów do wykonania fundamentów betonowych.....	169
6.3	Badania w czasie wykonywania robót.....	169
7.	OBMIAR ROBÓT.....	170
7.1	Ogólne zasady obmiaru robót.....	170
7.2	Jednostka obmiarowa.....	170
8.	ODBIÓR ROBÓT	170
8.1	Ogólne zasady odbioru robót.....	170
8.2	Odbiór ostateczny.....	170
8.3	Odbiór pogwarancyjny.....	170
9.	PODSTAWA PŁATNOŚCI.....	170
9.1	Ogólne ustalenia dotyczące podstawy płatności	170
9.2	Cena jednostki obmiarowej	170
10.	NORMY I PRZEPISY ZWIĄZANE	170
10.1	Normy	170
10.2	Przepisy związane	171
ST - 11.02.01	OZNAKOWANIE POZIOME	173
1.	WSTĘP	174
1.1	Przedmiot ST.....	174
1.2	Zakres stosowania ST.....	174
1.3	Zakres robót objętych ST.....	174
1.4	Określenia podstawowe.....	174
1.5	Ogólne wymagania dotyczące robót	175
2.	MATERIAŁY	175
2.1	Ogólne wymagania dotyczące materiałów	175
2.2	Dokument dopuszczający do stosowania materiałów.....	175
2.3	Badanie materiałów, których jakość budzi wątpliwość	176
2.4	Oznakowanie opakowań.....	176
2.5	Przepisy określające wymagania dla materiałów.....	176
2.6	Wymagania wobec materiałów do poziomego oznakowania dróg	176
2.7	Przechowywanie i składowanie materiałów.....	178
3.	SPRZĘT.....	178
3.1	Ogólne wymagania dotyczące sprzętu	178
3.2	Sprzęt do wykonania oznakowania poziomego.....	178
4.	TRANSPORT	179
4.1	Ogólne wymagania dotyczące transportu	179
4.2	Przewóz materiałów do poziomego znakowania dróg	179
5.	WYKONANIE ROBÓT	179
5.1	Ogólne zasady wykonania robót.....	179
5.2	Warunki atmosferyczne	179
5.3	Jednorodność nawierzchni znakowanej.....	179
5.4	Przygotowanie podłoża do wykonania znakowania.....	179

5.5	<i>Przedznakowanie</i>	180
5.6	<i>Wykonanie oznakowania drogi</i>	180
5.7	<i>Usuwanie oznakowania poziomego</i>	181
5.8	<i>5.8. Odnowa oznakowania poziomego</i>	181
6.	KONTROLA JAKOŚCI ROBÓT	182
6.1	<i>Ogólne zasady kontroli jakości robót</i>	182
6.2	<i>Badanie przygotowania podłoża i przedznakowania</i>	182
6.3	<i>Badania wykonania oznakowania poziomego</i>	182
6.4	<i>Tolerancje wymiarów oznakowania</i>	193
7.	OBMIAR ROBÓT	193
7.1	<i>Ogólne zasady obmiaru robót</i>	193
7.2	<i>Jednostka obmiarowa</i>	193
8.	ODBIÓR ROBÓT	193
8.1	<i>Ogólne zasady odbioru robót</i>	193
8.2	<i>Odbiór robót zanikających i ulegających zakryciu</i>	193
8.3	<i>Odbiór ostateczny</i>	193
8.4	<i>Odbiór pogwarancyjny</i>	194
9.	PODSTAWA PŁATNOŚCI	194
9.1	<i>Ogólne ustalenia dotyczące podstawy płatności</i>	194
9.2	<i>Cena jednostki obmiarowej</i>	194
10.	PRZEPISY ZWIĄZANE	195
10.1	<i>Normy</i>	195
10.2	<i>Przepisy związane i inne dokumenty</i>	195

ST-00.00. WYMAGANIA OGÓLNE

1. WSTĘP

1.1 Przedmiot Specyfikacji Technicznej

Specyfikacja Techniczna ST-00.00.-Wymagania Ogólne, odnosi się do wymagań wspólnych dla poszczególnych wymagań technicznych, dotyczących wykonania i odbioru Robót budowlanych, które zostaną wykonane w ramach realizacji inwestycji pn.: „Przebudowa ul. Latochy w Bieruniu”

1.2 Zakres stosowania ST

Specyfikacje Techniczne (ST) stanowią część Specyfikacji Istotnych Warunków Zamówienia (SIWZ), które należy odnieść do zlecenia i wykonania Robót opisanych w punkcie 1.1. w zakresie zgodnym z Dokumentacją Projektową. Odstępstwa od wymagań ogólnych podanych w niniejszej specyfikacji mogą mieć miejsce tylko w przypadkach małych prostych robót i konstrukcji drugorzędnych o niewielkim znaczeniu, dla których istnieje pewność, że podstawowe wymagania będą spełnione przy zastosowaniu metod wykonania na podstawie doświadczenia i przy przestrzeganiu zasad sztuki budowlanej.

W świetle art. 30 ust. 4 Ustawy PZP jeżeli w którymkolwiek z dokumentów stanowiących część dokumentacji przetargowej podany jest typ, wskazanie producenta, użycie nazwy własnej, należy przez to rozumieć, iż Wykonawca dostarczy, zamontuje materiał/urządzenie lepsze lub równoważne do wymienionego w dokumentacji.

1.3 Zakres Robót objętych ST

1.3.1 Ustalenia ogólne

Ustalenia zawarte w niniejszej specyfikacji obejmują wymagania ogólne, wspólne dla robót objętych ST. Jeżeli w ST nie podano sposobu wykonania jakiegokolwiek pozycji Przedmiaru Robót, należy ją wykonać zgodnie z odpowiednimi normami.

1.3.2 Stosowanie Wymagan Ogólnych

Wymagania Ogólne należy rozumieć i stosować w powiązaniu z Wymaganiami podanymi w poszczególnych Specyfikacjach Technicznych.

1.3.3 Stosowanie przepisów w ST

Specyfikacje Techniczne uwzględniają normy państwowe, instrukcje i przepisy stosujące się do wymienionych Robót. Wykonawca zobowiązany jest do uaktualnienia norm i przepisów, w przypadku gdy ST odwołuje się do normy co do której nastąpiła aktualizacja.

1.3.4 Zakres robót objętych dokumentacją projektową

Zakres Robót objętych projektem przewiduje m.in.:

- niezbędne prace przygotowawcze,
- niezbędne roboty rozbiórkowe (rozbiórka istniejącej tłuczniowej, starych elementów betonowych),
- zabudowa nowych studni deszczowych Ø1000 wraz z budową kolektora kanalizacji deszczowej, włączenie do istniejącej kanalizacji deszczowej za pośrednictwem nowej studni na kanale deszczowym,
- zabudowa wpustów deszczowych wraz z przykanalikami
- ułożenie krawężnika na ławie betonowej
- zabudowanie nowej konstrukcji przebudowywanych odcinków dróg
- montaż oświetlenia

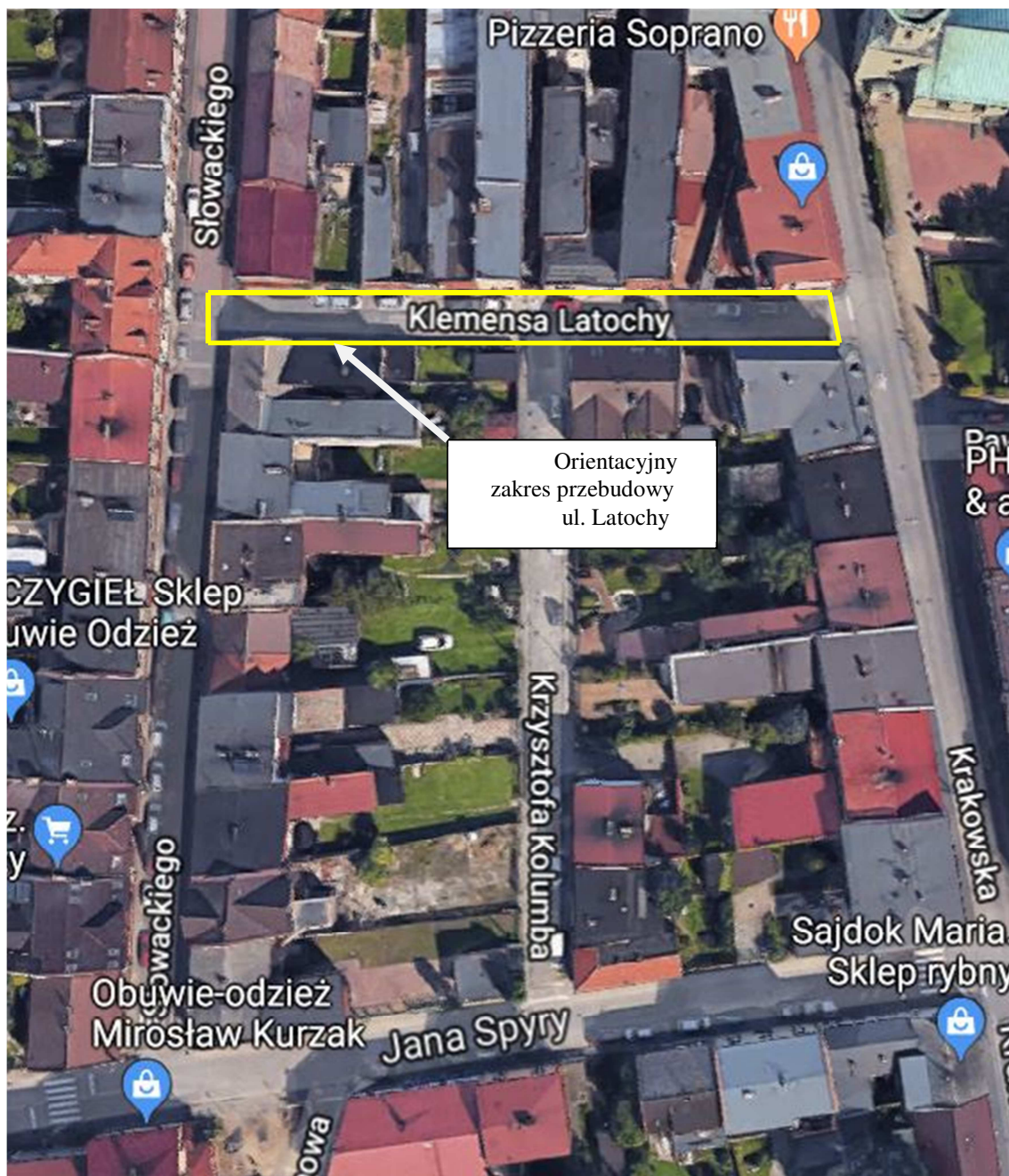

Widok satelitarny na obszar będący przedmiotem opracowania

1.3.5 Nazwy i kody CPV robót objętych Przedmiotem Zamówienia

Opierając się na Rozporządzeniu (WE) Nr 2195/2002 Parlamentu Europejskiego i Rady z dnia 05 listopada 2002 roku w sprawie Wspólnego Słownika Zamówień (CPV) oraz Rozporządzeniu Komisji (WE) Nr 2151/2003 z dnia 16 grudnia 2003 roku zmieniające rozporządzenie (WE) nr 2195/2002 Parlamentu Europejskiego i Rady w sprawie Wspólnego Słownika Zamówień (CPV) poniżej zamieszczono nazwy i kody działów, grup, klas i kategorii robót budowlanych objętych przedmiotem zamówienia. Działy, grupy, klasy i kategorie robót budowlanych Dla robót budowlanych objętych przedmiotem zamówienia, zgodnie z Wspólnym Słownikiem Zamówień, można wyróżnić wyszczególnione poniżej działy, grupy i klasy.

Dział robót:	45000000-7:	Roboty budowlane
Klasa robót:	45100000-8:	Przygotowanie terenu pod budowę
Klasa robót:	45111200-0:	Roboty w zakresie przygotowania terenu pod budowę i roboty ziemne
Klasa robót:	45233200-1:	Roboty w zakresie różnych nawierzchni
Klasa robót:	45232400-6:	Roboty budowlane w zakresie kanałów ściekowych
Klasa robót:	45233140-2:	Roboty drogowe

Do obowiązku Wykonawcy należy sprawdzenie, czy określony w Dokumentacji Projektowej zakres robót jest kompletny i pozwala wykonać roboty w sposób zgodny z przepisami prawa budowlanego i zasadami sztuki budowlanej.

1.4 Określenia podstawowe

Użyte w ST wymienione poniżej określenia należy rozumieć w każdym przypadku następująco:

Obiekt budowlany:

- budynek wraz z instalacjami i urządzeniami technicznymi,
- budowla stanowiąca całość techniczno-użytkową wraz z instalacjami i urządzeniami technicznymi,
- obiekt małej architektury,

Budynek – obiekt budowlany, który jest trwale związany z gruntem, wydzielony z przestrzeni za pomocą przegród budowlanych oraz posiada fundamenty i dach.

Budowla – każdy obiekt budowlany nie będący budynkiem lub obiektem małej architektury, jak: sieci techniczne, budowle ziemne, ochronne, hydrotechniczne, zbiornik, wolno stojące instalacje przemysłowe lub urządzenia techniczne, oczyszczalnie ścieków, składowiska odpadów, konstrukcje oporowe, sieci uzbrojenia terenu oraz fundamenty pod maszyny i urządzenia, jako odrębne pod względem technicznym części przedmiotów składających się na całość użytkową.

Tymczasowy obiekt budowlany – obiekt budowlany przeznaczony do czasowego użytkowania w okresie krótszym od jego trwałości technicznej, przewidziany do przeniesienia w inne miejsce lub rozbiórki, a także obiekt budowlany nie połączony trwale z gruntem, jak: barakowozy, obiekty kontenerowe.

Budowa – wykonanie obiektu budowlanego w określonym miejscu, a także odbudowa, rozbudowa, nadbudowa obiektu budowlanego.

Roboty budowlane – budowa, a także prace polegające na przebudowie, montażu, remoncie lub rozbiórce obiektu budowlanego.

Remont – wykonywanie w istniejącym obiekcie budowlanym robót budowlanych polegających na odtworzeniu stanu pierwotnego, a nie stanowiący bieżącej konserwacji.

Urządzenia budowlane – urządzenia techniczne związane z obiektem budowlanym zapewniające możliwość użytkowania obiektu zgodnie z jego przeznaczeniem, jak przyłącza i urządzenia instalacyjne, w tym służące oczyszczaniu lub gromadzeniu ścieków, a także przejazdy, ogrodzenia, place postojowe i place pod śmietniki.

Teren budowy – przestrzeń, w której prowadzone są roboty budowlane wraz z przestrzenią zajmowaną przez urządzenia zaplecza budowy.

Pozwolenie na budowę – decyzja administracyjna zezwalająca na rozpoczęcie i prowadzenie budowy lub wykonywanie robót budowlanych innych niż budowa obiektu budowlanego.

Dokumentacja budowy – pozwolenie na budowę (jeśli jest wymagane) wraz z załączonym projektem budowlany, protokoły odbiorów częściowych i końcowych, w miarę potrzeby rysunki i opisy służące realizacji obiektu, operaty geodezyjne i książka obmiarów, a w przypadku realizacji obiektów metodą montażu – także dziennik montażu.

Dokumentacja powykonawcza – dokumentacja budowy z naniesionymi zmianami dokonanymi w toku wykonywania robót oraz geodezyjnymi pomiarami powykonawczymi.

Aprobata techniczna – pozytywna ocena techniczna wyrobu, stwierdzająca jego przydatność do stosowania w budownictwie.

Wyrób budowlany – wyrób w rozumieniu przepisów o ocenie zgodności, wytworzony w celu wbudowania, wmontowania, zainstalowania lub zastosowania w sposób trwały w obiekcie budowlanym, wprowadzany do obrotu jako wyrób pojedynczy lub jako zestaw wyrobów do stosowania we wzajemnym połączeniu stanowiącym całość użytkowa.

Obszar oddziaływania obiektu – teren wyznaczony w otoczeniu budowlanym na podstawie przepisów odrębnych, wprowadzających związane z tym obiektem ograniczenia w zagospodarowaniu tego terenu

Droga tymczasowa (montażowa) – droga specjalnie przygotowana, przeznaczona do ruchu pojazdów obsługujących roboty budowlane na czas ich wykonywania, przewidziana do usunięcia po ich zakończeniu.

Kierownik budowy – osoba wyznaczona przez Wykonawcę robót, upoważniona do kierowania robotami i do występowania w jego imieniu w sprawach realizacji kontraktu, ponosząca ustawową odpowiedzialność za prowadzoną budowę.

Rejestr obmiarów – akceptowana przez Inspektora nadzoru książka z ponumerowanymi stronami, służąca do wpisywania przez Wykonawcę obmiaru dokonanych robót w formie wyliczeń, szkiców i ewentualnie dodatkowych załączników. Wpisy w rejestrze obmiarów podlegają potwierdzeniu przez Inspektora nadzoru.

Laboratorium – laboratorium badawcze zaakceptowane przez Zamawiającego, niezbędne do przeprowadzenia wszelkich badań i prób związanych z oceną jakości materiałów oraz robót.

Materiały – wszelkie tworzywa, w tym urządzenia, niezbędne do wykonania robót zgodne z Dokumentacją Projektową i Specyfikacjami Technicznymi, zaakceptowane przez Inspektora nadzoru.

Odpowiednia (bliska) zgodność – zgodność wykonywanych robót z dopuszczonymi tolerancjami, a jeśli przedział tolerancji nie został określony, - z przeciętnymi tolerancjami, przyjmowanymi zwyczajowo dla danego rodzaju robót.

Polecenie Inspektora nadzoru – wszelkie polecenia przekazywane Wykonawcy przez Inspektora nadzoru/Inżyniera kontraktu w formie pisemnej, dotyczące realizacji robót lub innych spraw związanych z prowadzeniem budowy.

Projektant – uprawniona osoba prawna lub fizyczna będąca autorem Dokumentacji Projektowej

Rekultywacja – roboty mające na celu uporządkowanie i przywrócenie pierwotnych funkcji terenu naruszonego w czasie realizacji budowy lub robót budowlanych.

Część obiektu lub etap wykonania – część obiektu budowlanego zdolna do spełniania przewidywanych funkcji techniczno-użytkowych i możliwa do odebrania i przekazania do eksploatacji.

Przedsięwzięcie budowlane – kompleksowa realizacja nowego zadania budowlanego.

Zadanie budowlane – część przedsięwzięcia budowlanego, stanowiąca odrębną całość konstrukcyjną lub technologiczną, zdolną do samodzielnego spełnienia przewidywanych funkcji techniczno-użytkowych. Zadanie może polegać na wykonywaniu robót związanych z budową, przebudową, utrzymaniem oraz ochroną budowli lub jej elementu.

Rysunki – część Dokumentacji Projektowej, która wskazuje lokalizację, charakterystykę i wymiary obiektu będącego przedmiotem robót.

Ustalenia techniczne – ustalenia podane w normach, aprobatkach technicznych i szczegółowych specyfikacjach technicznych.

Grupy, klasy, kategorie robót – grupy, klasy, kategorie określone w rozporządzeniu nr 2195/2002 z dnia 5 listopada 2002r. w sprawie Wspólnego Słownika Zamówień (Dz.U. Nr 340 /2002, poz.2195 z późn. zmianami).

Inspektor nadzoru inwestorskiego (lub Inżynier Kontraktu) – osoba posiadająca odpowiednie wykształcenie techniczne i praktykę zawodową oraz uprawnienia budowlane, wykonująca samodzielne funkcje techniczne w budownictwie, której inwestor powierza nadzór nad budową obiektu budowlanego. Reprezentuje on interesy inwestora na budowie i wykonuje bieżącą kontrolę jakości i ilości wykonywanych robót, bierze udział w sprawdzianach i odbiorach robót zakrywanych i zanikających, badaniu i odbiorze instalacji oraz urządzeń technicznych, jak również przy odbiorze gotowego obiektu.

Instrukcja techniczna obsługi – opracowana przez projektanta lub dostawcę urządzeń technicznych i maszyn, określająca rodzaje i kolejność lub współzależność czynności obsługi, przeglądów i zabiegów konserwacyjnych, warunkujących ich efektywne i bezpieczne użytkowanie. Instrukcja techniczna obsługi (eksploatacji) jest również składnikiem dokumentacji powykonawczej obiektu budowlanego.

Istotne wymagania – wymagania dotyczące bezpieczeństwa, zdrowia i pewnych innych aspektów interesu wspólnego, jakie mają spełniać roboty budowlane.

Normy europejskie – normy przyjęte przez Europejski Komitet Standaryzacji (CEN) oraz Europejski Komitet Standaryzacji elektrotechnicznej (CENELEC) jako „standardy europejskie (EN)” lub „dokumenty harmonizacyjne (HD)” zgodnie z ogólnymi zasadami działania tych organizacji.

Roboty podstawowe – minimalny zakres prac, które po wykonaniu są możliwe do odebrania pod względem ilości i wymogów jakościowych oraz uwzględniają przyjęty stopień scalenia robót.

Wspólny Słownik Zamówień (CPV) – system klasyfikacji produktów, usług i robót budowlanych stworzony na potrzeby zamówień publicznych. Składa się ze słownika głównego oraz słownika uzupełniającego.

Zarządzający realizacją umowy / Inżynier Kontraktu – osoba prawna lub fizyczna określona w istotnych postanowieniach umowy, zwana dalej Inżynierem, wyznaczona przez zamawiającego, upoważniona do nadzorowania realizacji robót i administrowania umową w zakresie określonym w udzielonym pełnomocnictwie.

1.5 Ogólne wymagania dotyczące robót

1.5.1 Podstawa wykonania Robót

Podstawą wykonania Robót objętych Umową jest:

- Podpisana Umowa,
- Opis Przedmiotu Zamówienia, tj. Dokumentacja Projektowa i Specyfikacje Techniczne Wykonania i Odbioru Robót Budowlanych w znaczeniu Rozporządzenia Ministra Infrastruktury w sprawie szczegółowego zakresu i formy dokumentacji projektowej, specyfikacji technicznych wykonania i odbioru robót budowlanych oraz programu funkcjonalno-użytkowego.
- Projekt Budowlano-wykonawczy inwestycji,
- Pozwolenie na budowę lub zgłoszenie robót (jeśli jest wymagane) dla zakresu prac objętych Umową,

1.5.2 Wymagania dla Wykonawcy do realizacji w ramach Umowy

Wykonawca Robót jest odpowiedzialny, za jakość ich wykonania oraz ich zgodność z Dokumentacją Projektową, ST i poleceniami Inspektora Nadzoru oraz uzgodnieniami z Zamawiającym.

Roboty specjalistyczne muszą być wykonywane przez zespoły legitymujące się odpowiednim przygotowaniem i znajomością przyjętej technologii.

Wykonawca jest zobowiązany do:

- wdrożenia tymczasowego i docelowego projektu organizacji ruchu,
- opracowania planu BIOZ (jeśli jest wymagany) (bezpieczeństwa i ochrony zdrowia) zgodnie z informacją zawartą w Projekcie Budowlanym,
- przeprowadzenia odbiorów obiektów zakończonych protokółami dopuszczenia do użytkowania,
- opracowania operatu geodezyjnego powykonawczego,
- wykonania Dokumentacji Powykonawczej,

1.5.3 Przekazanie terenu budowy

Warunki ogólne

Zamawiający przekazuje Wykonawcy Teren Budowy wraz ze wszystkimi wymaganymi uzgodnieniami prawnymi i administracyjnymi,

Na Wykonawcy spoczywa obowiązek odtworzenia Terenu Budowy do stanu pierwotnego w przypadku udokumentowanych zniszczeń wynikających z prowadzenia Robót. Przekazanie Terenu Budowy nie gwarantuje Wykonawcy bezpieczeństwa wykonywania Robót, do momentu wykonania przez niego niezbędnych prac przygotowawczych. Warunki muszą być jednoznacznie ustalone, by każda ze Stron była świadoma odpowiedzialności, jaka na Niej spoczywa.

Warunki szczególne

Realizacja robót wymagać będzie od Wykonawcy szczególnej staranności, przy jednoczesnym zapewnieniu możliwości dojazdu do posesji i obiektów dla mieszkańców oraz pojazdów uprzywilejowanych. Teren Budowy będzie przekazywany Wykonawcy przez Inspektora Nadzoru w obecności Zamawiającego, z uwzględnieniem jego uwag.

1.5.4 Zabezpieczenie terenu budowy

Wykonawca jest zobowiązany do zabezpieczenia terenu budowy w okresie trwania realizacji umowy. Ponieważ roboty będą wykonywane w rejonie zabudowy, teren budowy powinien być odpowiednio oznakowany i zabezpieczony. Koszt zabezpieczenia terenu budowy nie podlega odrębnej zapłacie i przyjmuje się, że jest włączony w cenę umowną, chyba, że umowa postanowi inaczej.

1.5.5 Ochrona środowiska w trakcie wykonywania Robót

Wykonawca ma obowiązek znać i stosować w czasie prowadzenia Robót wszelkie przepisy dotyczące ochrony środowiska naturalnego.

1.5.6 Ochrona przeciwpożarowa

Wykonawca będzie przestrzegać przepisów ochrony przeciwpożarowej. Wykonawca będzie utrzymywać sprawny sprzęt przeciwpożarowy, wymagany przez odpowiednie przepisy, na terenie baz produkcyjnych, w pomieszczeniach biurowych, mieszkalnych i magazynach oraz w maszynach i pojazdach. Materiały łatwopalne będą składowane w sposób zgodny z odpowiednimi przepisami i zabezpieczone przed dostępem osób trzecich.

Wykonawca będzie odpowiedzialny za wszelkie straty spowodowane pożarem wywołanym jako rezultat realizacji Robót albo przez personel Wykonawcy.

1.5.7 Materiały szkodliwe dla otoczenia

Materiały, które w sposób trwały są szkodliwe dla otoczenia, nie będą dopuszczone do użycia. Nie dopuszcza się użycia materiałów wywołujących szkodliwe promieniowanie o stężeniu większym od dopuszczalnego. Wszelkie materiały odpadowe użyte do robót będą miały świadectwa dopuszczenia, wydane przez uprawnioną jednostkę, jednoznacznie określające brak szkodliwe oddziaływania tych materiałów na środowisko. Materiały, które są szkodliwe dla otoczenia tylko w czasie robót, a po zakończeniu robót ich szkodliwość zanika (np. materiały pyłaste) mogą być użyte pod warunkiem przestrzegania wymagań technologicznych wbudowania.

1.5.8 Ochrona własności publicznej i prywatnej

Wykonawca odpowiada za ochronę instalacji na powierzchni ziemi i w obiektach, za urządzenia podziemne takie jak rurociągi, kable (dla potwierdzenia Wykonawca wykona przekopy kontrolne i inne niezbędne prace). Wykonawca zapewni właściwe oznaczenie i zabezpieczenie przed uszkodzeniem tych instalacji i urządzeń w trakcie trwania budowy.

1.5.9 Bezpieczeństwo i higiena pracy

Wykonawca sporządzi plan BIOZ (jeśli jest wymagany). Podczas realizacji Robót Wykonawca będzie przestrzegać przepisów dotyczących bezpieczeństwa i higieny pracy. W szczególności Wykonawca ma obowiązek zadbać, by personel nie wykonywał pracy w warunkach niebezpiecznych, szkodliwych dla zdrowia oraz nie spełniających odpowiednich wymagań sanitarnych. Wykonawca zapewni i będzie utrzymywał wszelkie urządzenia zabezpieczające, socjalne oraz sprzęt i odpowiednią odzież dla ochrony życia i zdrowia osób zatrudnionych na budowie oraz dla bezpieczeństwa publicznego. Należy zwrócić uwagę na wymóg posiadania przez Wykonawcę sprzętu specjalistycznego wymaganego przy prowadzeniu prac w kanałach, w tym między innymi przewoźne aparaty wentylacyjne o wydajności stosownej do objętości wentylowanego obiektu, przenośny i osobisty sprzęt ostrzegający przed substancjami stanowiącymi zagrożenie dla zdrowia i życia. Wykonawca ma obowiązek sporządzenia planu bezpieczeństwa i ochrony zdrowia. Koszt zapewnienia powyższych warunków nie podlega odrębnej zapłacie i przyjmuje się, że jest włączony w cenę umowną.

1.5.10 Ochrona i utrzymanie Robót

Wykonawca będzie utrzymywać i ochraniać Roboty do czasu końcowego odbioru. Utrzymanie powinno być prowadzone w taki sposób, aby budowa była w zadowalającym stanie przez cały czas, do momentu odbioru końcowego. Czas realizacji poszczególnych Robót nie może być przekroczony.

1.5.11 Stosowanie się do prawa i innych przepisów

Wykonawca zobowiązany jest znać wszystkie przepisy wydane przez władze centralne i miejscowe oraz inne przepisy i wytyczne, które są w jakikolwiek sposób związane z Robotami i będzie w pełni odpowiedzialny za przestrzeganie tych praw, przepisów i wytycznych podczas prowadzenia Robót. Przepisy, normy, wytyczne przywołane w ST muszą być traktowane, jako integralna część Specyfikacji Technicznych i czytane w połączeniu z Dokumentacją Projektową i Specyfikacjami, w których są wymienione.

Wykonawca jest zobowiązany do przestrzegania innych norm krajowych, które obowiązują w związku z wykonaniem prac objętych Umową i stosowania ich postanowień na równi z wszystkimi innymi wymaganiami, zawartymi w Specyfikacjach Technicznych. Zakłada się, iż Wykonawca zna treść i wymagania tych norm.

Wykonawca Robót jest zobowiązany do bezwzględnego przestrzegania Prawa Polskiego w trakcie prowadzenia Robót. Wykonawca będzie przestrzegać praw patentowych i będzie w pełni odpowiedzialny za wypełnienie wszelkich wymagań prawnych odnośnie wykorzystania opatentowanych urządzeń i metod i w sposób ciągły będzie informować Inżyniera o swoich działaniach przedstawiając kopie zezwoleń i inne odnośne dokumenty. Zestawienie obowiązujących przepisów dotyczących Wymagań Ogólnych ST podaje się w punkcie 10; obowiązują one również dla poszczególnych ST, gdzie nie konieczne muszą być przywołane.

1.5.12 Odbiory

Wykonawca w ramach ceny kontraktowej zobowiązany jest do zawiadomienia o odbiorach technicznych Inżyniera oraz wszystkich właścicieli urządzeń podziemnych i nadziemnych występujących na danym odcinku odbiorowym.

2. MATERIAŁY

2.1 Wymagania ogólne

Charakterystyczne parametry, właściwości i wymagania w zakresie materiałów stosowanych w realizacji Robót objętych Umową podano w Dokumentacji Projektowej i Specyfikacjach Technicznych. Wszystkie materiały przewidywane do wbudowania będą zgodne z postanowieniami Umowy, poleceniami Inżyniera Kontraktu, uzgodnieniami z Zamawiającym i wymogami Prawa Budowlanego (ustawa z dnia 7 lipca 1994r. – Prawo budowlane, jednolity tekst Dz.U. Nr 156 z 2006r., poz. 1118 z późniejszymi zmianami) oraz innych przepisów mających zastosowanie w przypadku stosowania określonych materiałów i towarów. Wykonawca ponosi odpowiedzialność za spełnienie wymagań ilościowych i jakościowych materiałów dostarczanych na Teren Budowy oraz za ich właściwe składowanie i wbudowanie zgodnie z założeniami Programu Zapewnienia Jakości (PZJ). Przy wykonywaniu robót budowlanych należy stosować wyłącznie te wyroby budowlane (materiały i urządzenia), które zostały wprowadzone do obrotu zgodnie z przepisami (Ustawa o wyrobach budowlanych z 16.04.2004r. – Dziennik Ustaw Nr 92, poz. 881), i które posiadają właściwości użytkowe umożliwiające prawidłowo zaprojektowanym i wykonanym obiektom budowlanym spełnienie podstawowych wymagań.

Przy wykonywaniu robót budowlanych należy stosować:

Wyroby budowlane dla których:

- wydano certyfikat na znak bezpieczeństwa, wykazujący, że zapewniono zgodność z kryteriami technicznymi określonymi na podstawie Polskich Norm, aprobat technicznych oraz właściwych przepisów i dokumentów technicznych – w odniesieniu do wyrobów podlegających tej certyfikacji,
- dokonano oceny zgodności i wydano certyfikat zgodności lub deklarację zgodności z Polską Normą lub z aprobatą techniczną – w odniesieniu do wyrobów nieobjętych certyfikacją określoną w lit. a, mających istotny wpływ na spełnienie co najmniej jednego z wymagań podstawowych;

Wyroby budowlane umieszczone w wykazie wyrobów nie mających istotnego wpływu na spełnianie wymagań podstawowych oraz wyrobów wytwarzanych i stosowanych według tradycyjnie uznanych zasad sztuki budowlanej,

Wyroby budowlane:

- oznaczone znakowaniem CE, dla których zgodnie z odrębnymi przepisami dokonano ceny zgodności ze zharmonizowaną normą europejską wprowadzoną do zbioru Polskich Norm, z europejską aprobatą techniczną lub krajową specyfikacją techniczną państwa członkowskiego Unii Europejskiej uznaną przez Komisję Europejską za zgodną z wymaganiami podstawowymi,
- wyroby znajdujące się w określonym przez Komisję Europejską wykazie wyrobów mających niewielkie znaczenie dla zdrowia i bezpieczeństwa, dla których producent wydał deklaracje zgodności z uznanymi regułami sztuki budowlanej.

2.2 Odbiór materiałów

Wszystkie materiały dostarczane na budowę muszą posiadać – stosownie do ich przeznaczenia, świadectwa zgodności z obowiązującymi normami, świadectwa jakości, aprobaty techniczne lub certyfikaty, dokumentację techniczno-ruchową, karty gwarancyjne, protokoły odbioru technicznego. Całość dokumentacji ma być wykonana w języku polskim.

Dostarczone materiały podlegają sprawdzeniu pod względem ilości, kompletności i zgodności z danymi podanymi przez Producenta. Materiały nie posiadające ww. dokumentów lub wykazujące odstępstwa od norm, nie mogą być dopuszczone do stosowania. Nie dopuszcza się również stosowania materiałów o obniżonej jakości. Każdy rodzaj robót, w którym znajdują się materiały niezbadane, jak również bez akceptacji Inżyniera Kontraktu i Zamawiającego, Wykonawca wykonuje na własne ryzyko licząc się z konsekwencją odmowy zapłaty za wykonaną pracę.

2.3 Pozyskiwanie materiałów miejscowych

Wykonawca odpowiada za uzyskanie pozwoleń od właścicieli i odnośnych władz na pozyskanie materiałów z jakichkolwiek źródeł miejscowych, włączając w to źródła wskazane przez Zamawiającego i jest zobowiązany dostarczyć Inżynierowi Kontraktu wymagane dokumenty przed rozpoczęciem eksploatacji źródła. Wykonawca ponosi wszystkie koszty, a w tym: opłaty, wynagrodzenia jakiegokolwiek inne koszty związane z dostarczeniem materiałów do robót, chyba że postanowienia warunków umowy będą stanowiły inaczej. Humus i nadkład czasowo zdjęte z terenu wykopów będą formowane w hałdy w miejscu wskazanym przez Inżyniera Kontraktu po uzgodnieniu z Zamawiającym i ponownie wykorzystywane przy zasypce i rekultywacji terenu po zakończeniu robót.

2.4 Materiały nie odpowiadające wymaganiom

Materiały nieodpowiadające wymaganiom zostaną przez Wykonawcę wywiezione z Terenu Budowy, bądź złożone w miejscu wskazanym przez Inżyniera. Jeśli Inżynier Kontraktu zezwoli Wykonawcy na użycie tych materiałów do innych robót niż te, dla których zostały zakupione, to koszt tych materiałów zostanie przewartościowany przez Inżyniera.

2.5 Przechowywanie i składowanie materiałów

Wykonawca zapewni, aby tymczasowo składowane materiały do czasu, gdy będą one potrzebne do Robót, były zabezpieczone zgodnie z wymaganiami Producenta/Dostawcy i

zachowały swoją jakość i właściwość do Robót i były dostępne do kontroli. Miejsca czasowego składowania materiałów będą zlokalizowane na terenie zaplecza Wykonawcy lub w miejscach wskazanych przez Zamawiającego i uzgodnionych z Inżynierem Kontraktu.

2.6 Wariantowe stosowanie materiałów

Jeżeli dokumenty Umowy przewidują możliwość wariantowego zastosowania materiału w wykonywanych Robotach, Wykonawca wystąpi do Inżyniera Kontraktu i Zamawiającego z wnioskiem określającym zakres proponowanych przez Wykonawcę zmian. Ostatecznie wybrany i zaakceptowany rodzaj materiału nie może być później zmieniany bez zgody Inżyniera i Zamawiającego.

3. SPRZĘT

Wykonawca jest zobowiązany do używania jedynie takiego sprzętu, który nie spowoduje niekorzystnego wpływu na jakość wykonywanych Robót zarówno w miejscu tych Robót, jak też przy wykonywaniu czynności pomocniczych oraz w czasie transportu, załadunku i wyładunku materiałów, sprzętu itp. Liczba i wydajność sprzętu musi gwarantować przeprowadzenie Robót zgodnie z zasadami określonymi w Dokumentacji Projektowej, ST, PZJ i wskazaniami Inżyniera w terminie przewidzianym Umową. Sprzęt używany do Robót powinien być zgodny z ofertą Wykonawcy i powinien odpowiadać pod względem typów i ilości wskazaniom zawartym w ST, Umowie lub w Projekcie Organizacji Robót, zaakceptowanym przez Inżyniera. W przypadku braku takich ustaleń w dokumentach, sprzęt powinien być uzgodniony i zaakceptowany przez Inżyniera. Wybrany sprzęt nie może być później zmieniany bez jego zgody.

Sprzęt ma być utrzymywany w dobrym stanie i gotowości do pracy oraz musi spełniać normy ochrony środowiska i być zgodny z przepisami dotyczącymi jego użytkowania. Szczególną uwagę należy zwrócić na stan techniczny sprzętu. Wykonawca dostarczy Inżynierowi kopie dokumentów potwierdzających dopuszczenie sprzętu do użytkowania tam, gdzie jest to wymagane przepisami. Jakikolwiek sprzęt, maszyny, urządzenia i narzędzia niegwarantujące zachowania warunków

4. TRANSPORT

4.1 Ogólne wymagania dotyczące transportu

Wykonawca jest zobowiązany do stosowania jedynie takich środków transportu, które nie wpłyną niekorzystnie na jakość wykonywanych Robót i właściwości przewożonych materiałów. Liczba środków transportu musi gwarantować przeprowadzenie Robót zgodnie z zasadami określonymi w Dokumentacji Projektowej, ST i wskazaniami Inżyniera w terminie przewidzianym Umową.

4.2 Wymagania dotyczące przewozu po drogach publicznych

Przy ruchu na drogach publicznych pojazdy muszą spełniać wymagania dotyczące przepisów ruchu drogowego w odniesieniu do dopuszczalnych obciążeń na osie i innych parametrów technicznych. W żadnym wypadku nie można dopuszczać do przeciążenia środków transportu. Szczególną uwagę należy zwrócić na wyposażenie samochodów do przewożenia materiałów sypkich i gruzu; bezwzględnie wymaga się, aby miały one zabezpieczenie (plandeki) przed rozwiewaniem przewożonego materiału. Środki transportu nie odpowiadające warunkom Umowy, na polecenie Inżyniera, będą usunięte z Terenu Budowy. Pojazdy wyjeżdżające z Zaplecza Budowy muszą być czyste. Wykonawca będzie usuwać na bieżąco, na własny koszt, wszelkie zanieczyszczenia spowodowane jego pojazdami na drogach publicznych oraz dojazdach do Terenu Budowy.

5. WYKONANIE ROBÓT

5.1 Odpowiedzialność Wykonawcy

Wykonawca jest odpowiedzialny za prowadzenie Robót zgodnie z Umową, oraz za jakość zastosowanych materiałów i wykonywanych Robót, za ich zgodność z Dokumentacją Projektową, wymaganiami ST, Projektem Organizacji Robót i Programem Robót, oraz poleceniami Inżyniera i uzgodnieniami z Zamawiającym. Wykonawca ponosi odpowiedzialność za dokładne wytyczenie w planie i wyznaczenie wysokości wszystkich elementów Robót zgodnie z wymiarami i rzędnymi określonymi w Dokumentacji Projektowej lub przekazanymi na piśmie przez Inżyniera. Następstwa jakiegokolwiek błędu spowodowanego przez Wykonawcę w wytyczeniu i wykonywaniu Robót zostaną, jeśli wymagać będzie tego Inżynier Kontraktu, poprawione przez Wykonawcę na własny koszt. Sprawdzenie przez Inżyniera wytyczenia Robót lub wyznaczenia wysokości, nie zwalniają Wykonawcy od odpowiedzialności za ich dokładność. Decyzje Inżyniera dotyczące akceptacji lub odrzucenia materiałów i elementów robót będą oparte na wymaganiach sformułowanych w Umowie, Dokumentacji Projektowej i w ST, a także w normach i wytycznych oraz uzgadniane z Zamawiającym.

5.2 Prowadzenie Robót

Wykonawca jest zobowiązany prowadzić Roboty zgodnie z opracowaniami wg punktu 5.1. i 5.2. przestrzegając: - ochrony środowiska, Wykonawca ma obowiązek znać i stosować w czasie prowadzenia Robót wszelkie przepisy dotyczące ochrony środowiska naturalnego. W szczególności Wykonawca powinien zapoznać się z postanowieniami Rozdziału 1 Ustawy z dnia 27. kwietnia 2001r. o odpadach (Dz.U. Nr 62/2001, poz. 628, z późniejszymi zmianami). W przypadku konieczności złożenia na odkład (składowania na wysypisku odpadów) nieprzydatnych materiałów z rozbiórek lub gruntu, Wykonawca musi wystąpić o określone Ustawą zezwolenia i uzgodnienia oraz ponieść wszelkie koszty związane z zagospodarowaniem nieprzydatnego materiału lub gruntu (traktowanego jako odpad).

Materiały z rozbiórki nadające się do ponownego wbudowania należy złożyć w miejscu wskazanym przez Inżyniera i pozostawić do dyspozycji Zamawiającego. Przed przystąpieniem do Robót Wykonawca winien zrobić dokumentację wizualną z wykorzystaniem dostępnych technik dokumentacyjnych przejmowanego Terenu Robót.

5.3 Prace geodezyjno-kartograficzne

Wykonawca jest zobowiązany zapewnić pełną obsługę geodezyjną.

5.3.1 Geodezyjne wyznaczanie obiektów w terenie

Opracowanie geodezyjne projektu należy opierać na osnowie geodezyjnej. Uprawniony geodeta z ramienia Wykonawcy wystąpi o udostępnienie punktów osnowy geodezyjnej do odpowiedniego Punktu Zasobów Geodezyjnych. Wytyczeniu w terenie i utrwaleniu na gruncie, zgodnie z wymaganiami Dokumentacji Projektowej, podlegają geodezyjne elementy określające usytuowanie w poziomie oraz posadowienie wysokościowe budowanych obiektów, a w szczególności główne osie rurociągów i obiektów naziemnych i podziemnych, stałe punkty wysokościowe – repery.

5.3.2 Czynności geodezyjne w toku budowy

Czynności geodezyjne w toku budowy obejmują:

- geodezyjną obsługę budowy i montażu obiektów budowlanych,
- wykonywanie wszelkich pomocnych szkiców geodezyjnych jako załączników do księgi obmiarów,

- geodezyjną inwentaryzację powykonawczą obiektów budowlanych,
- wznowienie znaków granicznych naruszonych w trakcie prowadzenia robót.

Geodezyjna obsługa budowy i montażu obiektu budowlanego obejmuje tyczenie i pomiary kontrolne tych elementów obiektu, których dokładność usytuowania bez pomiarów geodezyjnych nie zapewni prawidłowego wykonania obiektu. Wykonanie czynności geodezyjnych wykonawca prac geodezyjnych potwierdza wpisem do dziennika budowy lub montażu. Wykonawca prac geodezyjnych przekazuje kierownikowi budowy kopie szkiców tyczenia i kontroli położenia poszczególnych elementów obiektu budowlanego, zawierające dane geodezyjne umożliwiające wznowienie lub kontrolę wyznaczenia.

5.3.3 Czynności geodezyjne po zakończeniu budowy

Po zakończeniu budowy poszczególnych obiektów budowlanych należy sporządzić geodezyjną inwentaryzację powykonawczą w celu zebrania aktualnych danych o przestrzennym o zmieszczeniu elementów zagospodarowania działki lub terenu.

5.3.4 Geodezyjna dokumentacja powykonawcza

Operat geodezyjny wchodzący w skład Dokumentacji Budowy powinien zawierać dokumentację geodezyjną sporządzoną na poszczególnych etapach budowy, a w szczególności szkice tyczenia i kontroli położenia poszczególnych elementów obiektu budowlanego. Dokumentacja geodezyjno-kartograficzna sporządzona w wyniku geodezyjnej inwentaryzacji powykonawczej powinna zawierać dane umożliwiające wniesienie zmian na mapę zasadniczą, do ewidencji gruntów i budynków oraz do ewidencji sieci uzbrojenia terenu. Dokumentacja musi zostać sporządzona w formie papierowej i elektronicznej. Wykonawca prac geodezyjnych przekazuje:

- do ośrodka dokumentacji geodezyjnej i kartograficznej oryginał dokumentacji w formie i zakresie przewidzianym odrębnymi przepisami,
- kierownikowi budowy kopię mapy powstałej w wyniku geodezyjnej inwentaryzacji powykonawczej.

5.4 Dojazdy do zagospodarowanych działek oraz ogólne wytyczne dla tymczasowej organizacji ruchu na terenach inwestycji

Dojazdy do zagospodarowanych działek. Zamawiający w szczególności wymaga, aby na terenie objętym inwestycją roboty prowadzone były w taki sposób aby:

- zapewnić swobodne dojazdy dla samochodów osobowych i ciężarowych, a także dojścia dla pieszych do poszczególnych posesji znajdujących się w zakresie opracowania,
- w czasie prowadzenia robót należy zagwarantować swobodne dojazdy pojazdów komunikacji miejskiej (lub gdy nie ma takiej możliwości zorganizowania objazdów),
- dla wszystkich terenów robót obowiązuje ogólna zasada minimalizowania uciążliwości i czasu ich trwania w zakresie dostępu (dojść i dojazdów) do zagospodarowanych działek inwestycji znajdujących się w pasie oddziaływania inwestycji.

Ogólne wytyczne tymczasowej organizacji ruchu na terenach inwestycji. Wymaga się, aby przy realizacji inwestycji w drogach (ulicach) Wykonawca uwzględnił (lecz się do nich nie ograniczył) opisane poniżej wymagania:

- należy zminimalizować ruch tranzytowy ograniczając go (jeśli warunki na to pozwolą), wyłącznie do komunikacji zbiorowej i samochodów uprzywilejowanych,

- wszelkie zmiany projektu tymczasowej organizacji ruchu wynikające z postępu robót spoczywają na Wykonawcy wraz z obowiązkiem uzyskania stosownych decyzji administracyjnych w tym zakresie, uzgodnień i odbiorów itp.
- wymogi związane z tymczasową organizacją ruchu w zakresie komunikacji zbiorowej należy uzgodnić,

6. KONTROLA JAKOŚCI ROBÓT

Celem kontroli robót będzie takie sterowanie ich przygotowaniem i wykonaniem, aby osiągnąć założoną jakość robót. Jednostki miar. Jednostki miar będą określane jedynie w systemie metrycznym (SI)

Warunki eksploatacyjne. Wszelkie instalacje i materiały będą zdolne do funkcjonowania w sposób określony w warunkach atmosferycznych i eksploatacyjnych, jakie mogą występować na miejscu budowy. Wykonawca może zakładać, że warunki te będą się mieścić w następujących granicach:

Temperatura w cieniu: -30 do +35 °C.

Wilgotność: 0 do 95 %.

Ciśnienie atmosferyczne: 850 do 1200 mbar.

Wykonawca jest odpowiedzialny za pełną kontrolę robót i jakości materiałów. Wykonawca zapewni odpowiedni system kontroli, włączając personel, sprzęt, zaopatrzenie i wszystkie urządzenia niezbędne do pobierania próbek, badań materiałów i przeprowadzania prób szczelności oraz robót. Przed zatwierdzeniem systemu kontroli Zamawiający może zażądać od Wykonawcy przeprowadzenia badań w celu zademonstrowania, że poziom ich wykonywania jest zadowalający.

Wykonawca będzie przeprowadzać pomiary i badania materiałów oraz robót z częstotliwością zapewniającą stwierdzenie, że Roboty wykonano zgodnie z wymaganiami zawartymi w Dokumentacji Projektowej i Specyfikacjach Technicznych Wykonania i Odbioru Robót Budowlanych.

Minimalne wymagania co do zakresu badań i ich częstotliwość są określone w Specyfikacjach Technicznych Wykonania i Odbioru Robót Budowlanych, normach i wytycznych. W przypadku, gdy nie zostały one tam określone Zamawiający ustali, jaki zakres kontroli jest konieczny, aby zapewnić wykonanie robót zgodnie z Kontraktem.

Wykonawca dostarczy Zamawiającemu świadectwa, że wszystkie stosowane urządzenia i sprzęt badawczy posiadają ważną legalizację, zostały prawidłowo wykalibrowane i odpowiadają wymaganiom norm określających procedury badań. Inżynier będzie miał nieograniczony dostęp do pomieszczeń laboratoryjnych w celu ich inspekcji.

Inżynier w imieniu Zamawiającego będzie przekazywać Wykonawcy pisemne informacje o jakichkolwiek niedociągnięciach dotyczących urządzeń laboratoryjnych, sprzętu, zaopatrzenia laboratorium, pracy personelu lub metod badawczych. Jeżeli niedociągnięcia te będą tak poważne, że mogą wpłynąć ujemnie na wyniki badań, Inżynier natychmiast wstrzyma użycie do robót badanych materiałów i dopuści je do użycia dopiero wtedy, gdy niedociągnięcia w pracy laboratorium Wykonawcy zostaną usunięte i stwierdzona zostanie odpowiednia jakość tych materiałów. Wszystkie koszty związane z organizowaniem i prowadzeniem badań materiałów ponosi Wykonawca.

Szczegółowe informacje na temat wszystkich procedur i dokumentów stwierdzających stosowanie się do nich, będą przedkładane Inżynierowi do jego wiadomości, przed rozpoczęciem każdego etapu realizacji. Wykonawca będzie przeprowadzać pomiary i badania materiałów oraz robót z częstotliwością zapewniającą stwierdzenie, że roboty wykonano zgodnie z wymaganiami. Minimalne wymagania, co do zakresu badań i ich częstotliwość, są

określone w Specyfikacjach Technicznych Wykonania i Odbioru Robót Budowlanych, normach i wytycznych. W przypadku, gdy nie zostały one tam określone, Inżynier ustali, jaki zakres kontroli jest konieczny, aby zapewnić wykonanie robót zgodnie z Kontraktem. Wykonawca dostarczy Inżynierowi świadectwa, że wszystkie stosowane urządzenia i sprzęt badawczy posiadają ważną legalizację, zostały prawidłowo wykalibrowane i odpowiadają wymaganiom norm określających procedury badań. Inżynier będzie mieć nieograniczony dostęp do pomieszczeń laboratoryjnych, w celu ich inspekcji.

6.1 Zasady kontroli jakości Robót

Celem kontroli Robót będzie takie sterowanie ich przygotowaniem i wykonaniem, aby osiągnąć założoną jakość Robót. Wykonawca jest odpowiedzialny za pełną kontrolę Robót i jakość materiałów. Wykonawca zapewni odpowiedni system kontroli, włączając personel, laboratorium, sprzęt, zaopatrzenie i wszystkie urządzenia niezbędne do kontroli materiałów oraz robót.

Wykonawca będzie przeprowadzać pomiary i badania materiałów oraz robót z częstotliwością zapewniającą stwierdzenie, że roboty wykonano zgodnie z wymaganiami zawartymi w Dokumentacji Projektowej i ST. Minimalne wymagania co do zakresu badań i ich częstotliwości są określone w Dokumentacji Projektowej, ST, normach i wytycznych. W przypadku, gdy nie zostały one tam określone, Inżynier ustali, jaki zakres kontroli jest konieczny, aby zapewnić wykonanie Robót zgodnie z Umową. Wykonawca dostarczy Inżynierowi świadectwa, że wszystkie stosowane urządzenia i sprzęt badawczy posiadają ważną legalizację, zostały prawidłowo wykalibrowane i odpowiadają wymaganiom norm określających procedury badań. Inżynier będzie przekazywać Wykonawcy (z informacją dla Zamawiającego) pisemne informacje o jakichkolwiek niedociągnięciach dotyczących urządzeń laboratoryjnych, sprzętu, zaopatrzenia laboratorium, pracy personelu lub metod badawczych. Jeśli niedociągnięcia te będą tak poważne, że mogą wpłynąć ujemnie na wyniki badań, Inżynier natychmiast wstrzyma użycie do robót badanych materiałów i dopuści je do użycia dopiero wtedy, gdy niedociągnięcia w pracy laboratorium Wykonawcy zostaną usunięte i stwierdzona zostanie odpowiednia jakość tych materiałów.

6.2 Pobieranie próbek

Próbki będą pobierane losowo. Zaleca się stosowanie statystycznych metod pobierania próbek, opartych na zasadzie, że wszystkie jednostkowe elementy produkcji mogą być z jednakowym prawdopodobieństwem wytypowane do badań. Inżynier będzie mieć zapewnioną możliwość udziału w pobieraniu próbek. Na zlecenie Inżyniera (w uzgodnieniu z Zamawiającym) Wykonawca będzie przeprowadzać dodatkowe badania tych materiałów, które budzą wątpliwości co do ich jakości, o ile kwestionowane materiały nie zostaną przez Wykonawcę usunięte lub ulepszone z własnej woli. Koszty tych dodatkowych badań pokrywa Wykonawca tylko w przypadku stwierdzenia usterek; w przeciwnym przypadku koszty te pokrywa Zamawiający.

Pojemniki do pobierania próbek będą dostarczone przez Wykonawcę i zatwierdzone przez Inżyniera. Próbki do badań będą odpowiednio opisane i oznakowane w sposób zaakceptowany przez Inżyniera.

6.3 Badania i pomiary

Wszystkie badania i pomiary będą przeprowadzone zgodnie z wymaganiami norm. W przypadku, gdy normy nie obejmują jakiegokolwiek badania wymaganego w Dokumentacji Projektowej i ST, stosować można wytyczne krajowe, albo inne procedury zaakceptowane przez Inżyniera.

Przed przystąpieniem do pomiarów lub badań, Wykonawca powiadomi Inżyniera o rodzaju, miejscu i terminie pomiaru lub badania. Po wykonaniu pomiaru lub badania, Wykonawca przedstawi na piśmie ich wyniki do akceptacji. Wykonawca jest zobowiązany, aby całość nowowykonywanej sieci poddać inspekcji telewizyjnej, a powstała w wyniku inspekcji dokumentacja stanowić będzie jeden z elementów odbioru robót.

6.4 Atesty jakości materiałów i urządzeń

Przed wykonaniem badań jakości materiałów przez Wykonawcę, Inżynier może dopuścić do użycia materiał które jest:

- oznakowany CE, co oznacza, że dokonano oceny jego zgodności z normą zharmonizowaną albo europejską aprobatą techniczną bądź krajową specyfikacją techniczną państwa członkowskiego Unii Europejskiej lub Europejskiego Obszaru Gospodarczego, uznaną przez Komisję Europejską za zgodną z wymaganiami podstawowymi, albo
- umieszczony w określonym przez Komisję Europejską wykazie wyrobów mających niewielkie znaczenie dla zdrowia i bezpieczeństwa, dla których producent wydał deklarację zgodności z uznanymi regułami sztuki budowlanej, albo
- oznakowany znakiem budowlanym, albo
- posiada deklarację zgodności lub certyfikat zgodności z: Polską Normą lub aprobatą techniczną (w przypadku wyrobów, dla których nie ustanowiono Polskiej Normy, jeżeli nie są objęte certyfikacją i które spełniają wymogi Dokumentacji Projektowej i ST).

Przed wykonaniem badań jakości materiałów przez Wykonawcę, Inżynier może dopuścić do użycia materiały posiadające atest producenta, stwierdzający ich pełną zgodność z warunkami podanymi w Dokumentacji Projektowej i ST. W przypadku materiałów, dla których atesty są wymagane przez ST, każda partia dostarczona do Robót będzie posiadać atest określający w sposób jednoznaczny jej cechy. W przypadku instalacji złożonej z kilku elementów, każdy wyprodukowany element musi być odczytany w sposób czytelny, trwały i widoczny po jego zmontowaniu. Urządzenia muszą posiadać czytelne tabliczki znamionowe trwale związane z urządzeniem. Wymaga się, aby każde urządzenie posiadało dokumentację techniczno-ruchową z numerem odpowiadającym numerowi urządzenia oraz wypełnioną kartę montażu.

Produkty przemysłowe będą posiadać atesty wydane przez producenta, poparte w razie potrzeby wynikami wykonanych przez niego badań. Kopie wyników tych badań będą dostarczone przez Wykonawcę Inżynierowi.

Wykonawca jest zobowiązany do posiadania i przechowywania dokumentów, wprowadzających do obrotu każdą partię wyrobu dostarczoną do robót, określających w sposób jednoznaczny jego cechy. Produkty przemysłowe będą posiadać atesty wydane przez producenta poparte w razie potrzeby wynikami wykonanych przez niego badań. Kopie tych dokumentów i wyniki badań będą dostarczone przez Wykonawcę Inżynierowi.

6.5 Dokumenty Budowy

Dokumentację Budowy, w rozumieniu prawa budowlanego i Kontraktu, stanowią w szczególności:

- Pozwolenie na budowę wraz z projektem budowlanym (ewentualne zgłoszenie robót nie wymagających uzyskania pozwolenia na budowę), projektem budowlano-wykonawczym, Informacją BIOZ,

- Plan BIOZ (jeśli jest wymagany),
- Dokumenty Wykonawcy, a w tym rysunki wykonawcze,
- Harmonogram robót,
- Protokoły z prób, inspekcji, odbiorów,
- Wszelkie uzgodnienia, zezwolenia zatwierdzenia wydane przez odpowiednie władze,
- Wszelkie umowy prawne, uzgodnienia i umowy ze stronami trzecimi,
- Protokoły przekazania robót,

6.5.1 Dokumenty laboratoryjne

Dzienniki laboratoryjne, atesty materiałów, orzeczenia o jakości materiałów, recepty robocze i kontrolne wyniki badań wykonawcy będą gromadzone w formie uzgodnionej w programie zapewnienia jakości. Dokumenty te stanowią załączniki do odbioru robót. Winny być udostępnione na każde życzenie Inżyniera i Zamawiającego.

6.5.2 Przechowywanie dokumentów Budowy

Dokumenty budowy będą przechowywane na Terenie Zaplecza Wykonawcy w miejscu odpowiednio zabezpieczonym. Wszystkie próbki i protokoły, przechowywane w uporządkowany sposób i oznaczone według wskazań Inżyniera powinny być przechowywane tak długo, jak to zostanie przez niego zalecone. Wykonawca winien dokonywać w ustalonych z Inżynierem okresach czasu archiwizacji, w tym również na nośnikach elektronicznych. Zaginięcie któregokolwiek z dokumentów budowy spowoduje jego natychmiastowe odtworzenie w formie przewidzianej prawem. Wszelkie dokumenty budowy będą zawsze dostępne dla Inżyniera i przedstawiane do wglądu na życzenie Zamawiającego.

7. ODBIÓR ROBÓT – PRZEJĘCIE ROBÓT

7.1 Rodzaje odbiorów robót

W zależności od ustaleń odpowiednich SST, roboty podlegają następującym etapom odbioru:

- a) odbiorowi robót zanikających i ulegających zakryciu,
- b) odbiorowi częściowemu,
- c) odbiorowi ostatecznemu,
- d) odbiorowi pogwarancyjnemu.

7.2 8.2. Odbiór robót zanikających i ulegających zakryciu

Odbiór robót zanikających i ulegających zakryciu polega na finalnej ocenie ilości i jakości wykonywanych

robót, które w dalszym procesie realizacji ulegną zakryciu.

Odbiór robót zanikających i ulegających zakryciu będzie dokonany w czasie umożliwiającym wykonanie ewentualnych korekt i poprawek bez hamowania ogólnego postępu robót. Odbioru robót dokonuje Inspektor. Gotowość danej części robót do odbioru zgłasza Wykonawca wpisem do dziennika budowy i jednoczesnym powiadomieniem Inspektora. Odbiór będzie przeprowadzony niezwłocznie, nie później jednak niż w ciągu 3 dni od daty zgłoszenia wpisem do dziennika budowy i powiadomienia o tym fakcie Inspektora.

Jakość i ilość robót ulegających zakryciu ocenia Inspektor na podstawie dokumentów zawierających

komplet wyników badań laboratoryjnych i w oparciu o przeprowadzone pomiary, w konfrontacji z dokumentacją projektową, SST i uprzednimi ustaleniami.

7.3 8.3. Odbiór częściowy

Odbiór częściowy polega na ocenie ilości i jakości wykonanych części robót. Odbioru częściowego robót dokonuje się wg zasad jak przy odbiorze ostatecznym robót. Odbioru robót dokonuje Inżynier.

7.4 Odbiór ostateczny robót

7.4.1 Zasady odbioru ostatecznego robót

Odbiór ostateczny polega na finalnej ocenie rzeczywistego wykonania robót w odniesieniu do ich ilości, jakości i wartości.

Całkowite zakończenie robót oraz gotowość do odbioru ostatecznego będzie stwierdzona przez Wykonawcę wpisem do dziennika budowy z bezzwłocznym powiadomieniem na piśmie o tym fakcie Inspektora. Odbiór ostateczny robót nastąpi w terminie ustalonym w dokumentach umowy, licząc od dnia potwierdzenia przez Inspektora zakończenia robót i przyjęcia dokumentów, o których mowa w punkcie 8.4.2. Odbioru ostatecznego robót dokona komisja wyznaczona przez Zamawiającego w obecności Inspektora i Wykonawcy. Komisja odbierająca roboty dokona ich oceny jakościowej na podstawie przedłożonych dokumentów, wyników badań i pomiarów, ocenie wizualnej oraz zgodności wykonania robót z dokumentacją projektową i SST. W toku odbioru ostatecznego robót komisja zapozna się z realizacją ustaleń przyjętych w trakcie odbiorów robót zanikających i ulegających zakryciu, zwłaszcza w zakresie wykonania robót uzupełniających i robót poprawkowych.

W przypadkach niewykonania wyznaczonych robót poprawkowych lub robót uzupełniających w warstwie ścieralnej lub robotach wykończeniowych, komisja przerwie swoje czynności i ustali nowy termin odbioru ostatecznego.

7.4.2 Dokumenty do odbioru ostatecznego

Podstawowym dokumentem do dokonania odbioru ostatecznego robót jest protokół odbioru ostatecznego robót sporządzony wg wzoru ustalonego przez Zamawiającego.

Do odbioru ostatecznego Wykonawca jest zobowiązany przygotować następujące dokumenty:

- 1.dokumentację projektową podstawową z naniesionymi zmianami oraz dodatkową, jeśli została sporządzona w trakcie realizacji umowy,
- 2.szczegółowe specyfikacje techniczne (podstawowe z dokumentów umowy i ew. uzupełniające lub zamienne),
- 3.recepty i ustalenia technologiczne,
- 4.dzienniki budowy
- 5.wyniki pomiarów kontrolnych oraz badań i oznaczeń laboratoryjnych, zgodne z SST i ew. PZJ,
- 6.deklaracje zgodności lub certyfikaty zgodności wbudowanych materiałów zgodnie z SST i ew. PZJ,
- 7.rysunki (dokumentacje) na wykonanie robót towarzyszących (np. na przełożenie linii telefonicznej, energetycznej, gazowej, oświetlenia itp.) oraz protokoły odbioru i przekazania tych robót właścicielom urządzeń, W przypadku, gdy wg komisji, roboty pod względem przygotowania dokumentacyjnego nie będą gotowe do odbioru ostatecznego, komisja w porozumieniu z Wykonawcą wyznaczy ponowny termin odbioru ostatecznego robót. Wszystkie zarządzone przez komisję roboty poprawkowe lub uzupełniające będą zestawione wg wzoru ustalonego przez Zamawiającego. Termin wykonania robót poprawkowych i robót uzupełniających wyznaczy komisja.

7.5 Odbiór pogwarancyjny

Odbiór pogwarancyjny polega na ocenie wykonanych robót związanych z usunięciem wad stwierdzonych przy odbiorze ostatecznym i zaistniałych w okresie gwarancyjnym.

Odbiór pogwarancyjny będzie dokonany na podstawie oceny wizualnej obiektu z uwzględnieniem zasad opisanych w punkcie 8.4 „Odbiór ostateczny robót”.

8. PODSTAWA PŁATNOŚCI

8.1 Ustalenia ogólne

Podstawą płatności jest cena jednostkowa skalkulowana przez Wykonawcę za jednostkę obmiarową ustaloną dla danej pozycji kosztorysu. Dla pozycji kosztorysowych wycenionych ryczałtowo podstawą płatności jest wartość (kwota) podana przez Wykonawcę w danej pozycji kosztorysu.

Cena jednostkowa lub kwota ryczałtowa pozycji kosztorysowej będzie uwzględniać wszystkie czynności, wymagania i badania składające się na jej wykonanie, określone dla tej roboty w SST i w dokumentacji projektowej.

Ceny jednostkowe lub kwoty ryczałtowe robót będą obejmować:

- robocizną bezpośrednią wraz z towarzyszącymi kosztami,
- wartość zużytych materiałów wraz z kosztami zakupu, magazynowania, ewentualnych ubytków i transportu na teren budowy,
- wartość pracy sprzętu wraz z towarzyszącymi kosztami,
- koszty pośrednie, zysk kalkulacyjny i ryzyko,
- podatki obliczone zgodnie z obowiązującymi przepisami.

Do cen jednostkowych nie należy wliczać podatku VAT.

8.2 Objazdy, przejazdy i organizacja ruchu

Koszt wybudowania objazdów/przejazdów i organizacji ruchu obejmuje:

- (a) opracowanie oraz uzgodnienie z Inspektorem i odpowiednimi instytucjami projektu organizacji ruchu na czas trwania budowy,
- (b) ustawienie tymczasowego oznakowania zgodnie z wymaganiami bezpieczeństwa ruchu,
- (c) opłaty/dzierżawy terenu,
- (d) przygotowanie terenu,

Koszt utrzymania objazdów/przejazdów i organizacji ruchu obejmuje:

- (a) przykrycie i usunięcie tymczasowych oznakowań pionowych, poziomych, barier i świateł,
- (b) utrzymanie płynności ruchu publicznego.

Koszt likwidacji objazdów/przejazdów i organizacji ruchu obejmuje:

- (a) usunięcie wbudowanych materiałów i oznakowania,
- (b) doprowadzenie terenu do stanu pierwotnego.

9. PRZEPISY ZWIĄZANE

10.1. Ustawy

1. Ustawa z dnia 7 lipca 1994 r. - Prawo budowlane (Dz. U. Nr 89, poz. 414 z późniejszymi zmianami).
3. Ustawa z dnia 21 marca 1985 r. o drogach publicznych (Dz. U. Nr 14, poz. 60 z późniejszymi zmianami).

**ST - 01.01.01 PRACE GEODEZYJNE I ROBOTY
POMIAROWE**

1. WSTĘP

1.1 Przedmiot ST

Przedmiotem niniejszej szczegółowej specyfikacji technicznej (ST) są wymagania dotyczące wykonania wszystkich prac geodezyjnych i pomiarowych.

1.2 Zakres stosowania ST

Specyfikacje Techniczne (ST) stanowią część Specyfikacji Istotnych Warunków Zamówienia (SIWZ), które należy odnieść do zlecenia i wykonania Robót związanych z zadaniem pn: (nazwę projektu podano w stopce strony) w zakresie zgodnym z Dokumentacją Projektową oraz z wymaganiami szczegółowymi zawartymi w pozostałych ST. Specyfikacje Techniczne uwzględniają obowiązujące normy państwowe, instrukcje i przepisy stosujące się do Robót.

1.3 Zakres robót objętych ST

Ustalenia zawarte w niniejszej specyfikacji dotyczą zasad prowadzenia robót związanych z wszystkimi czynnościami umożliwiającymi i mającymi na celu odtworzenie w terenie przebiegu trasy drogowej oraz położenia obiektów inżynierskich oraz tyczenie wszystkich nowych zaprojektowanych elementów objętych dokumentacją techniczną.

Zakres robót obejmuje:

- ustalenie punktów głównych i ich zastabilizowanie w terenie,
- uzupełnienie osi trasy dodatkowymi punktami (wyznaczenie osi),
- wyznaczenie przekrojów poprzecznych,
- wyznaczenie dodatkowych punktów wysokościowych (reperów roboczych),
- bieżące tyczenia i pomiary wysokościowe związane z realizacją robót budowlanych i montażowych,
- ochronę punktów,
- pomiary sprawdzające w trakcie robót,
- wykonanie geodezyjnej inwentaryzacji powykonawczej,
- wniesienie pomiarów do Dokumentacji Powykonawczej,
- uzupełnienie wynikami pomiaru powykonawczego zasobu mapowego Ośrodka Dokumentacji Geodezyjnej i Kartograficznej obszaru w którym są realizowane roboty.

1.4 Określenia podstawowe

Punkty główne trasy - punkty załamania osi trasy, punkty kierunkowe oraz początkowy i końcowy punkt trasy.

Pozostałe określenia podstawowe są zgodne z obowiązującymi, odpowiednimi polskimi normami i z definicjami podanymi w ST-00.00. „Wymagania ogólne” pkt 1.4

1.5 Ogólne wymagania dotyczące robót

Ogólne wymagania dotyczące robót podano w ST-00.00. „Wymagania ogólne”.

2. MATERIAŁY

2.1 Ogólne wymagania dotyczące materiałów

Ogólne wymagania dotyczące materiałów, ich pozyskiwania i składowania podano w ST-00.00. „Wymagania ogólne” pkt. 2.

2.2 Rodzaje materiałów

Do utrwalenia punktów głównych trasy należy stosować pale drewniane z gwoździem lub prętem stalowym, słupki betonowe albo rury metalowe o długości około 0,50 metra.

Pale drewniane umieszczone poza granicą robót ziemnych, w sąsiedztwie punktów załamania trasy, powinny mieć średnicę od 0,15 do 0,20 m i długość od 1,5 do 1,7 m.

Do stabilizacji pozostałych punktów należy stosować paliki drewniane średnicy od 0,05 do 0,08 m i długości około 0,30 m. „Świadki” powinny mieć długość około 0,50 m i przekrój prostokątny.

3. SPRZĘT

3.1 Ogólne wymagania dotyczące sprzętu

Ogólne wymagania dotyczące sprzętu podano w ST-00.00. „Wymagania ogólne” pkt. 3.

3.2 Sprzęt pomiarowy

Do odtworzenia sytuacyjnego trasy i punktów wysokościowych należy stosować następujący sprzęt:

- Teodolity lub tachimetry,
- niwelatory,
- dalmierze,
- tyczki,
- łąty,
- taśmy stalowe, szpilki.

Sprzęt stosowany do odtworzenia trasy drogowej i jej punktów wysokościowych powinien gwarantować uzyskanie wymaganej dokładności pomiaru.

4. TRANSPORT

4.1 Ogólne wymagania dotyczące transportu

Ogólne wymagania dotyczące transportu podano w ST-00.00. „Wymagania ogólne” pkt. 4.

4.2 Transport sprzętu i materiałów

Sprzęt i materiały do odtworzenia trasy można przewozić dowolnymi środkami transportu.

5. WYKONANIE ROBÓT

5.1 Ogólne zasady wykonania robót

Ogólne zasady wykonania robót podano w ST-00.00. „Wymagania ogólne” pkt. 5.

Wszystkie prace należy wykonać zgodnie z Dokumentacją Projektową, ST, zasadami wiedzy technicznej i zaleceniami Inspektora Nadzoru. Prace pomiarowe powinny być wykonane zgodnie z obowiązującymi instrukcjami GUGiK przez osoby posiadające odpowiednie kwalifikacje i uprawnienia. Tyczenie obiektów należy prowadzić w oparciu o państwowy układ współrzędnych. W razie rozbieżności tyczenia w terenie z danymi zawartymi w Dokumentacji Projektowej, należy wykonać domiary kontrolne do punktów charakterystycznych w celu prawidłowego ustalenia odległości projektowanego obiektu od obiektów istniejących [często zdarza się, że usytuowanie obiektów w naturze nie odpowiada odczytom dokonany z mapy].

5.2 Zasady wykonywania prac pomiarowych

Prace pomiarowe powinny być wykonane zgodnie z obowiązującymi Instrukcjami GUGiK (od 1 do 7). Przed przystąpieniem do robót Wykonawca powinien przejąć od Zamawiającego dane zawierające lokalizację i współrzędne punktów głównych trasy oraz reperów. W oparciu o materiały dostarczone przez Zamawiającego, Wykonawca powinien przeprowadzić obliczenia i pomiary geodezyjne niezbędne do szczegółowego wytyczenia robót. Prace pomiarowe powinny być wykonane przez osoby posiadające odpowiednie kwalifikacje i uprawnienia.

Wykonawca powinien natychmiast poinformować Inżyniera o wszelkich błędach wykrytych w wytyczeniu punktów głównych trasy i (lub) reperów roboczych. Błędy te powinny być usunięte na koszt Zamawiającego.

Wykonawca powinien sprawdzić czy rzędne terenu określone w dokumentacji projektowej są zgodne z rzeczywistymi rzędnymi terenu. Jeżeli Wykonawca stwierdzi, że rzeczywiste rzędne terenu istotnie różnią się od rzędnych określonych w dokumentacji projektowej, to powinien powiadomić o tym Inżyniera. Ukształtowanie terenu w takim rejonie nie powinno być zmieniane przed podjęciem odpowiedniej decyzji przez Inżyniera. Wszystkie roboty dodatkowe, wynikające z różnic rzędnych terenu podanych w dokumentacji projektowej i rzędnych rzeczywistych, akceptowane przez Inżyniera, zostaną wykonane na koszt Zamawiającego. Zaniechanie powiadomienia Inżyniera oznacza, że roboty dodatkowe w takim przypadku obciążą Wykonawcę.

Wszystkie roboty, które bazują na pomiarach Wykonawcy, nie mogą być rozpoczęte przed zaakceptowaniem wyników pomiarów przez Inżyniera.

Punkty wierzchołkowe, punkty główne trasy i punkty pośrednie osi trasy muszą być zaopatrzone w oznaczenia określające w sposób wyraźny i jednoznaczny charakterystykę i położenie tych punktów. Forma i wzór tych oznaczeń powinny być zaakceptowane przez Inżyniera. Wykonawca sporządzi uproszczoną dokumentację geodezyjną na wykonanie robót objętych niniejszą ST, co umożliwi bieżącą kontrolę prowadzonych robót.

Wykonawca ponosi odpowiedzialność za następstwa niezgodności wykonanych robót z dokumentacją projektową, niniejszymi ST oraz zmianami wprowadzonymi w nich zawczasu przez Inżyniera. Dodatkowo na każde wezwanie Inżyniera Wykonawca wykona wszelkie pomiary geodezyjne określone przez Inżyniera. Koszt tych pomiarów obciąża Wykonawcę.

Wykonawca jest odpowiedzialny za ochronę wszystkich punktów pomiarowych i ich oznaczeń w trakcie trwania robót. Jeżeli znaki pomiarowe (repery państwowe, punkty poligonowe) zostaną zniszczone przez Wykonawcę świadomie lub wskutek zaniedbania, to zostaną one odtworzone na koszt Wykonawcy.

”W przypadku konieczności odtworzenia istniejących znaków geodezyjnych należących do osnowy trzeciej klasy kolidujących z nowym zagospodarowaniem terenu po przebudowie drogi, należy prace wykonać w sposób uzgodniony z ośrodkiem geodezyjnym”.

5.3 Sprawdzenie wyznaczenia punktów głównych osi trasy i punktów wysokościowych

Punkty wierzchołkowe trasy i inne punkty główne powinny być zastabilizowane w sposób trwały, przy użyciu pali drewnianych lub słupków betonowych, a także dowiązane do punktów pomocniczych, położonych poza granicą robót ziemnych. Maksymalna odległość pomiędzy punktami głównymi na odcinkach prostych nie może przekraczać 50 m.

Zamawiający powinien założyć robocze punkty wysokościowe (repery robocze) wzdłuż osi trasy drogowej, a także przy każdym obiekcie inżynierskim.

Maksymalna odległość między reperami roboczymi wzdłuż trasy drogowej w terenie płaskim powinna wynosić 100 metrów, natomiast w terenie falistym i górskim powinna być odpowiednio zmniejszona, zależnie od jego konfiguracji.

Repery robocze należy założyć poza granicami robót związanych z wykonaniem trasy drogowej i obiektów towarzyszących. Jako repery robocze można wykorzystać punkty stałe na stabilnych, istniejących budowlach wzdłuż trasy drogowej. O ile brak takich punktów, repery robocze należy założyć w postaci słupków betonowych lub grubych kształtowników stalowych, osadzonych w gruncie w sposób wykluczający osiadanie, zaakceptowany przez Inżyniera.

Rzędne reperów roboczych należy określać z taką dokładnością, aby średni błąd niwelacji po wyrównaniu był mniejszy od 4 mm/km, stosując niwelację podwójną w nawiązaniu do reperów państwowych.

Repery robocze powinny być wyposażone w dodatkowe oznaczenia, zawierające wyraźne i jednoznaczne określenie nazwy repera i jego rzędnej.

UWAGA! Wykonawca ma obowiązek zgłosić niezwłocznie Inspektorowi wszelkie niezgodności wytyczania robót w terenie z dokumentacją projektową lub problemy z wytyczeniem. Projektant w ramach nadzoru autorskiego przedstawi swoje stanowisko w każdym przypadku takiej niezgodności i jeżeli zajdzie taka konieczność wprowadzi korekty w dokumentacji projektowej. W opieszałości w zgłoszeniu przez Wykonawcę niezgodności wytyczenia z dokumentacją projektową, skutki finansowe z tego tytułu poniesie Wykonawca.

5.4 Wyznaczenie osi trasy drogi

Tyczenie osi trasy należy wykonać w oparciu o dokumentację projektową oraz inne dane geodezyjne przekazane przez Zamawiającego, przy wykorzystaniu sieci poligonizacji państwowej albo innej osnowy geodezyjnej, określonej w dokumentacji projektowej.

Oś trasy powinna być wyznaczona w punktach głównych i w punktach pośrednich w odległości zależnej od charakterystyki terenu i ukształtowania trasy, lecz nie rzadziej niż co 50 metrów.

Dopuszczalne odchylenie sytuacyjne wytyczonej osi trasy w stosunku do dokumentacji projektowej nie może być większe niż 3 cm dla autostrad i dróg ekspresowych lub 5 cm dla pozostałych dróg. Rzędne niwelety punktów osi trasy należy wyznaczyć z dokładnością do 1 cm w stosunku do rzędnych niwelety określonych w dokumentacji projektowej.

Do utrwalenia osi trasy w terenie należy użyć materiałów wymienionych w pkt 2.2. Usunięcie pali z osi trasy jest dopuszczalne tylko wówczas, gdy Wykonawca robót zastąpi je odpowiednimi palami po obu stronach osi, umieszczonych poza granicą robót.

5.5 Wyznaczenie przekrojów poprzecznych

Wyznaczenie przekrojów poprzecznych obejmuje wyznaczenie krawędzi wykopów na powierzchni terenu (określenie granicy robót), zgodnie z dokumentacją projektową oraz w miejscach wymagających uzupełnienia dla poprawnego przeprowadzenia robót i w miejscach zaakceptowanych przez Inspektora nadzoru.

Do wyznaczania krawędzi wykopów należy stosować dobrze widoczne paliki lub wiechy. Odległość między palikami lub wiechami należy dostosować do ukształtowania terenu oraz geometrii trasy drogowej. Odległość ta co najmniej powinna odpowiadać odstępowi kolejnych przekrojów poprzecznych.

Profilowanie przekrojów poprzecznych musi umożliwiać wykonanie wykopów o kształcie zgodnym z dokumentacją projektową.

5.6 Wyznaczenie pozostałych obiektów (sieci, studnie, budowle i obiekty kubaturowe)

Tyczenie osi trasy należy wykonać w oparciu o dokumentację projektową oraz inne dane geodezyjne przekazane przez Zamawiającego, przy wykorzystaniu sieci poligonizacji państwowej albo innej osnowy geodezyjnej, określonej w dokumentacji projektowej.

Oś sieci powinna być wyznaczona w punktach głównych i w punktach pośrednich w odległości zależnej od charakterystyki terenu i ukształtowania trasy, lecz nie rzadziej niż co 50 metrów.

Dla tyczenia studni kanalizacyjnych należy wykonać szkice życzeniowe z wykonanymi odbiciami (domiarami) od punktów charakterystycznych aby było możliwe odtworzenie punktu tyczenia po wykonaniu wykopu.

Tyczenie komór i obiektów kubaturowych należy wykonać poprzez naniesienie w terenie osi obiektu oraz jego konturu (rogów)

5.7 Inwentaryzacja powykonawcza.

Po zakończeniu prac Wykonawca zobowiązany jest do opracowania geodezyjnej dokumentacji powykonawczej. Inwentaryzację powykonawczą w tym wersję elektroniczną na płycie CD należy dostarczyć Inwestorowi przy odbiorze końcowym wraz ze zaktualizowanym podkładem mapowym i klauzulą właściwego ośrodka geodezyjnego o przyjęciu materiałów do zasobu.

5.7.1 Wykonanie inwentaryzacji powykonawczej sporządzonej w postaci mapy elektronicznej.

Dokumentacja geodezyjna powykonawcza przekazana Inwestorowi w formie elektronicznej mapy powinna być plikiem w formacie DXF lub DWG w układzie geodezyjnym 65 lub jedynie za zgodą Inwestora w układzie lokalnym. Warstwy powinny być jednoznacznie opisane wg odpowiedniej kategorii (wyjątkowo za zgodą Inwestora dopuszcza się inny opis oraz ilość warstw).

Ponadto Geodezyjna inwentaryzacja powykonawcza robót i sieci uzbrojenia terenu powinna uwzględnić między innymi :

dla branży kanalizacyjnej:

- karty studni i wpustów z zaznaczeniem: numeru studni, rzędnych góry, dna, rzędnych poszczególnych wlotów i wylotów, rodzaju materiału, datę zabudowy. na planie sytuacyjnym zaznaczyć należy średnicę przewodu materiał oraz spadek

dla branży teletechnicznej

- wg wymagań właściciela urządzenia,

dla branży drogowej:

- plan sytuacyjny (obmiar powykonawczy) z zaznaczonym w kolorze rodzajami nawierzchni i ich powierzchniami oraz wszystkimi wbudowanymi urządzeniami (bariery, poręcze mury oporowe, przepusty, znaki drogowe, krzewy, drzewa), szkice polowe dla urządzeń

dla branży mostowej (mosty, przepusty)

- plan sytuacyjny (obmiar powykonawczy)

Plan sytuacyjny (obmiar powykonawczy) należy przekazać wraz z geodezyjną inwentaryzacją powykonawczą, również w formie elektronicznej.

Kopię mapy zasadniczej powstałej w wyniku geodezyjnej inwentaryzacji powykonawczej należy przekazać w następującej ilości: 2 kpl dla Zamawiającego po 1 kpl. dla każdej branży,

Mapa numeryczna na płycie CD powinna zawierać: adres wykonawcy, tel. kontaktowy, temat zadania i datę oddania dokumentacji do Inwestora.

6. KONTROLA JAKOŚCI ROBÓT

6.1 Ogólne zasady kontroli jakości robót

Ogólne zasady kontroli jakości robót podano w ST-00.00. „Wymagania ogólne” pkt. 6.

6.2 Kontrola jakości prac pomiarowych

Kontrolę jakości prac pomiarowych związanych z odtworzeniem trasy i punktów wysokościowych należy prowadzić według ogólnych zasad określonych w instrukcjach i wytycznych GUGiK (1,2,3,4,5,6,7).

7. OBMIAR ROBÓT

7.1 Ogólne zasady obmiaru robót

Ogólne zasady obmiaru robót podano w ST-00.00. „Wymagania ogólne” pkt. 7.

8. ODBIÓR ROBÓT

8.1 Ogólne zasady odbioru robót

Ogólne zasady odbioru robót podano w ST-00.00. „Wymagania ogólne” pkt. 8.

8.2 Sposób odbioru robót

Odbiór robót związanych z odtworzeniem trasy w terenie następuje na podstawie szkiców, dzienników pomiarów geodezyjnych lub protokołu z kontroli geodezyjnej, które Wykonawca przedkłada Inspektorowi.

9. PODSTAWA PŁATNOŚCI

9.1 Ogólne ustalenia dotyczące podstawy płatności

Ogólne ustalenia dotyczące podstawy płatności podano w ST-00.00. „Wymagania ogólne” pkt 9.

9.2 Cena jednoski obmiarowej

Cena 1 km wykonania robót obejmuje:

- sprawdzenie wyznaczenia punktów głównych osi trasy i punktów wysokościowych,
- uzupełnienie osi trasy dodatkowymi punktami,
- wyznaczenie dodatkowych punktów wysokościowych,
- wyznaczenie przekrojów poprzecznych z ewentualnym wytyczeniem dodatkowych przekrojów,
- zastabilizowanie punktów w sposób trwały, ochrona ich przed zniszczeniem i oznakowanie ułatwiające odszukanie i ewentualne odtworzenie.

Cena kompletu inwentaryzacji geodezyjnej obejmuje:

- roboty przygotowawcze,
- dostarczenie materiałów i sprzętu,
- wszelkie pomiary geodezyjne,
- opracowanie inwentaryzacji geodezyjnej wraz z wymaganymi operatami,
- uzyskanie klauzuli z właściwego ośrodka geodezyjnego o przyjęciu materiałów do zasobu,
- opracowanie inwentaryzacji w formie elektronicznej,
- przekazanie materiałów Inwestorowi.

10. PRZEPISY ZWIĄZANE

1. Ustawa z dnia 17 maja 1989 r. – Prawo geodezyjne i kartograficzne (Dz. U. nr 30, poz. 163 z późniejszymi zmianami)
[Instrukcje i wytyczne techniczne byłego Głównego Urzędu Geodezji i Kartografii];
2. Instrukcja techniczna 0-1. Ogólne zasady wykonywania prac geodezyjnych.

3. Instrukcja techniczna 0-3. Zasady kompletowania dokumentacji geodezyjnej i kartograficznej
4. Instrukcja techniczna G-1. Pozioma osnowa geodezyjna
5. Instrukcja techniczna G-2. Wysokościowa osnowa geodezyjna
6. Instrukcja techniczna G-3. Geodezyjna obsługa inwestycji
7. Instrukcja techniczna G-4. Pomiary sytuacyjne i wysokościowe
8. Wytyczne techniczne G-3.1. Osnowy realizacyjne
9. Wytyczne techniczne G-3.2. Pomiary realizacyjne

ST-02.01.01 ROZBIÓRKA ELEMENTÓW DRÓG

1. WSTĘP

1.1 Przedmiot ST

Przedmiotem niniejszej specyfikacji technicznej ST są wymagania dotyczące wykonania i odbioru Robót związanych z rozbiórką elementów dróg i ulic.

1.2 Zakres stosowania ST

Specyfikacje Techniczne (ST) stanowią część Specyfikacji Istotnych Warunków Zamówienia (SIWZ), które należy odnieść do zlecenia i wykonania Robót związanych z zadaniem pn: (nazwę projektu podano w stopce strony) w zakresie zgodnym z Dokumentacją Projektową oraz z wymaganiami szczegółowymi zawartymi w pozostałych ST. Specyfikacje Techniczne uwzględniają obowiązujące normy państwowe, instrukcje i przepisy stosujące się do Robót.

1.3 Zakres Robót objętych ST

Ustalenia zawarte w niniejszej specyfikacji dotyczą zasad prowadzenia robót związanych z rozbiórką:

- warstw nawierzchni bitumicznej lub tłuczniowej
- krawężników lub innych prefabrykatów
- kostki kamiennej

1.4 Określenia podstawowe

Stosowane określenia podstawowe są zgodne z obowiązującymi, odpowiednimi polskimi normami oraz z definicjami podanymi w ST-00.00. „Wymagania ogólne” pkt 1.4.

1.5 Ogólne wymagania dotyczące Robót

Ogólne wymagania dotyczące Robót podano w ST-00.00. „Wymagania ogólne” pkt 1.5

2. MATERIAŁY

2.1 Ogólne wymagania dotyczące materiałów

Ogólne wymagania dotyczące materiałów, ich pozyskiwania i składowania, podano w ST-00.00. „Wymagania ogólne” pkt 2.

3. SPRZĘT

3.1 Ogólne wymagania dotyczące sprzętu

Ogólne wymagania dotyczące sprzętu podano w ST-00.00. „Wymagania ogólne” pkt 3.

3.2 Sprzęt do rozbiórki

Do wykonania Robót związanych z rozbiórką elementów dróg i ulic może być wykorzystany sprzęt podany poniżej, lub inny zaakceptowany przez Inżyniera:

- spycharki,
- ładowarki,
- Żurawie samochodowe,
- samochody ciężarowe,
- zrywarki,
- młoty pneumatyczne,
- piły mechaniczne,
- frezarki nawierzchnne,
- koparki.

4. TRANSPORT

4.1 Ogólne wymagania dotyczące transportu

Ogólne wymagania dotyczące transportu podano w ST-00.00. „Roboty drogowe. Wymagania ogólne” pkt 4.

4.2 Transport materiałów z rozbiórki

Materiał z rozbiórki można przewozić dowolnym środkiem transportu.

5. WYKONANIE ROBÓT

5.1 Ogólne zasady wykonania Robót

Ogólne zasady wykonania Robót podano w ST-00.00. „Wymagania ogólne” pkt. 5.

5.2 Wykonanie Robót rozbiórkowych

Roboty rozbiórkowe elementów dróg obejmują usunięcie z Terenu Budowy wszystkich elementów wymienionych w pkt 1.3, zgodnie z Dokumentacją Projektową, ST lub wskazanych przez Inżyniera. Roboty rozbiórkowe można wykonywać mechanicznie lub ręcznie w sposób określony w ST lub przez Inżyniera.

5.3 Rozbiórka nawierzchni bitumicznych

W przypadku usuwania warstw nawierzchni bitumicznych należy zastosować piły mechaniczne, frezarki, zrywarki, młoty pneumatyczne. Po wycięciu powierzchni przeznaczonej do rozbiórki, należy rozbić w sposób ręczny lub mechaniczny duże fragmenty nawierzchni i usunąć z terenu budowy - **zutylizować**.

Dopuszcza się ponowne wbudowanie materiałów z rozbiórki.

5.4 Rozbiórki pozostałych elementów

W przypadku rozbiórki pozostałych elementów:

- odkopania rozbieranych elementów mechanicznie lub ręcznie,
- załadunku i wywiezieniu z placu budowy.
- zwiezienia i rozładunku we wskazane przez Zamawiającego miejsce
- utylizacji.

5.5 Warunki ogólne

Doły (wykopy) powstałe po rozbiórce elementów dróg, studzienek deszczowych znajdujące się w miejscach, gdzie zgodnie z Dokumentacją Projektową będą wykonane wykopy drogowe, powinny być tymczasowo zabezpieczone. W szczególności należy zapobiec gromadzeniu się w nich wody opadowej.

6. KONTROLA JAKOŚCI ROBÓT

6.1 Ogólne zasady kontroli jakości Robót

Ogólne zasady kontroli jakości Robót podano w ST-00.00. „Wymagania ogólne” pkt 6.

6.2 Kontrola jakości Robót rozbiórkowych

Kontrola jakości Robót polega na wizualnej ocenie kompletności wykonanych Robót rozbiórkowych.

7. OBMIAR ROBÓT

7.1 Ogólne zasady obmiaru Robót

Ogólne zasady obmiaru Robót podano w ST-00.00. „Wymagania ogólne” pkt 7.

7.2 Jednostka obmiarowa

Jednostką obmiarowa robót związanych z rozbiórką elementów dróg jest:

- dla nawierzchni bitumicznych oraz pozostałych nawierzchni np. kostki betonowej lub kostki kamiennej– m² (metr kwadratowy),
- dla krawężnika i obrzeża, - m (metr),

8. ODBIÓR ROBÓT

Ogólne zasady odbioru Robót podano w ST-00.00. „Wymagania ogólne” pkt 8.

9. PODSTAWA PŁATNOŚCI

9.1 Ogólne ustalenia dotyczące podstawy płatności

Ogólne ustalenia dotyczące podstawy płatności podano w ST-00.00. „Wymagania ogólne” pkt 9.

9.2 Cena jednostki obmiarowej

Cena wykonania robót obejmuje:

dla rozbiórki warstw nawierzchni:

- wyznaczenie powierzchni przeznaczonej do rozbiórki,
- rozkucie i zerwanie nawierzchni,
- ew. przesortowanie materiału uzyskanego
- załadunek i wywiezienie materiałów z rozbiórki,
- wyrównanie podłoża i uporządkowanie terenu rozbiórki;
- rozładunek
- odkopanie krawężników, obrzeży wraz z wyjęciem
- odzysk przewidzianych do odzysku krawężników, zabezpieczenie ich do ponownego
- zerwanie podsypki cementowo-piaskowej i ew. ław,
- ew. przesortowanie materiału uzyskanego
- załadunek i wywiezienie materiałów z rozbiórki,
- wyrównanie podłoża i uporządkowanie terenu rozbiórki;
- rozładunek
- koszty utylizacji

10. PRZEPISY ZWIĄZANE

- BN-77/8931-12 Oznaczenie wskaźnika zagęszczenia gruntu.
- PN-S-02205:1998 Drogi samochodowe. Roboty ziemne. Wymagania i badania
- Przepisy budowy urządzeń elektrycznych PBUE wyd.1997 r.
- Rozporządzenie Ministra Budownictwa i Przemysłu Materiałów Budowlanych w sprawie bezpieczeństwa i higieny pracy przy wykonywaniu robót budowlano – montażowych i rozbiórkowych Dz.U. nr 13 z dn. 10.04.1972r.

**ST - 02.02.01 KORYTOWANIE WRAZ Z
PROFILOWANIEM I ZAGĘSZCZENIEM
PODŁOŻA**

1. WSTĘP

1.1 Przedmiot i zakres stosowania ST

Przedmiotem niniejszej szczegółowej specyfikacji technicznej (ST) są wymagania dotyczące wykonania i odbioru robót związanych z wykonywaniem koryta wraz z profilowaniem i zagęszczaniem podłoża gruntowego.

1.2 Zakres stosowania ST

Specyfikacje Techniczne (ST) stanowią część Specyfikacji Istotnych Warunków Zamówienia (SIWZ), które należy odnieść do zlecenia i wykonania Robót związanych z zadaniem pn: (nazwę projektu podano w stopce strony) w zakresie zgodnym z Dokumentacją Projektową oraz z wymaganiami szczegółowymi zawartymi w pozostałych ST. Specyfikacje Techniczne uwzględniają obowiązujące normy państwowe, instrukcje i przepisy stosujące się do Robót.

1.3 Zakres robót objętych ST

Ustalenia zawarte w niniejszej specyfikacji dotyczą zasad prowadzenia robót związanych z wykonaniem robót ziemnych - koryta, wraz z profilowaniem i zagęszczaniem podłoża przeznaczonego do ułożenia konstrukcji nawierzchni zgodnej z Dokumentacją projektową.

1.4 Określenia podstawowe

Stosowane określenia podstawowe są zgodne z obowiązującymi, odpowiednimi polskimi normami oraz z definicjami podanymi w ST-00.00. „Wymagania ogólne” pkt. 1.4

1.5 Ogólne wymagania dotyczące robót

Ogólne wymagania dotyczące robót podano w ST-00.00. „Wymagania ogólne”.

2. MATERIAŁY

Materiały nie występują

3. SPRZĘT

3.1 Ogólne wymagania dotyczące sprzętu

Ogólne wymagania dotyczące sprzętu podano w ST-00.00. „Wymagania ogólne” pkt. 3

3.2 Sprzęt do robót ziemnych

Wykonawca przystępujący do wykonania koryta i profilowania i zagęszczenia podłoża powinien wykazać się możliwością korzystania z następującego sprzętu:

- koparek podsiębiernych,
- równiarek lub spycharek uniwersalnych,
- walców statycznych, wibracyjnych lub płyt wibracyjnych,
- środków transportowych.

Stosowany sprzęt nie może spowodować niekorzystnego wpływu na właściwości gruntu podłoża.

4. TRANSPORT

4.1 Ogólne wymagania dotyczące transportu

Ogólne wymagania dotyczące transportu podano w ST-00.00. „Wymagania ogólne” pkt. 4

4.2 Transport gruntu

Materiał z rozbiórki koryta można przewozić dowolnym środkiem transportu.

5. WYKONANIE ROBÓT

5.1 Ogólne zasady wykonania robót

Ogólne zasady wykonania robót podano w ST-00.00. „Wymagania ogólne” pkt. 5

5.2 Warunki przystąpienia do robót

Wykonawca powinien przystąpić do wykonania koryta oraz profilowania i zagęszczenia podłoża bezpośrednio przed rozpoczęciem robót związanych z wykonaniem warstw nawierzchni. Wcześniejsze przystąpienie do wykonania koryta oraz profilowania i zagęszczania podłoża, jest możliwe wyłącznie za zgodą Inspektora nadzoru, w korzystnych warunkach atmosferycznych.

W wykonanym korycie oraz po wyprofilowanym i zagęszczonym podłożu nie może odbywać się ruch budowlany, niezwiązany bezpośrednio z wykonaniem pierwszej warstwy podbudowy.

5.3 Wykonanie koryta

Paliki lub szpilki do prawidłowego ukształtowania koryta w planie i profilu powinny być wcześniej przygotowane.

Paliki lub szpilki należy ustawiać w osi drogi i w rzędach równoległych do osi drogi lub w inny sposób zaakceptowany przez Inspektora nadzoru. Rozmieszczenie palików lub szpilek powinno umożliwiać naciągnięcie sznurków lub linek do wytyczenia robót w odstępach nie większych niż co 10 metrów.

Rodzaj sprzętu, a w szczególności jego moc należy dostosować do rodzaju gruntu, w którym prowadzone są roboty i do trudności jego odspojenia.

Grunt odspojony w czasie wykonywania koryta powinien odwieziony na odkład i zutylizowany. Wszelkie koszty związane z odspojeniem, załadunkiem i wywozem a także utylizacją odspojonego gruntu leżą po stronie Wykonawcy i nie będą podlegać odrębnej zapłacie. Wykonawca będzie zobowiązany przedstawić Inżynierowi i Zamawiającemu stosowne potwierdzenie zutylizowania urobku w postaci kart odpadu. Koszty wykonania koryta, odwozu i utylizacji zostaną uwzględnione w cenie jednostkowej wykonania koryta.

5.4 Profilowanie i zagęszczanie podłoża

Profilowanie koryta w wykopie i górnej płaszczyzny korpusu drogowego w nasypie polega na ścięciu nierówności i nadaniu płaszczyznom pochylenia podłużnego i spadku poprzecznego zgodnie z Dokumentacją Projektową. Jeśli dokładność mechanicznego wykonania koryta nie jest wystarczająca, ostateczne profilowanie należy wykonać ręcznie. Do profilowania podłoża można przystąpić bezpośrednio przed ułożeniem warstwy odsączającej i odcinającej. Po oczyszczeniu powierzchni podłoża należy sprawdzić, czy istniejące rzędne terenu umożliwiają uzyskanie po profilowaniu zaprojektowanych rzędnych podłoża. Zaleca się, aby rzędne terenu przed profilowaniem były o co najmniej 5 cm wyższe niż projektowane rzędne podłoża. Jeżeli powyższy warunek nie jest spełniony i występują zaniżenia poziomu w podłożu przewidzianym do profilowania, Wykonawca powinien spulchnić podłoże na głębokość zaakceptowaną przez Inżyniera, dowieźć dodatkowy grunt

spełniający wymagania obowiązujące dla górnej strefy korpusu, w ilości koniecznej do uzyskania wymaganych rzędnych wysokościowych i zagęścić warstwę do uzyskania wartości wskaźnika zagęszczenia, określonych w tabelicy 1.

W przypadku gdy powierzchnia podłoża przed profilowaniem nie wymaga uzupełnienia gruntem, należy oczyszczoną powierzchnię dogęścić trzy bądź czterokrotnym przejściem średniego walca stalowego, gładkiego i wówczas przystąpić do profilowania podłoża.

Do profilowania podłoża należy stosować równiarki. Bezpośrednio po profilowaniu podłoża należy przystąpić do jego zagęszczania.

Zagęszczanie podłoża należy kontynuować do osiągnięcia wskaźnika zagęszczenia nie mniejszego od podanego w tabelicy 1. Wskaźnik zagęszczenia należy kontrolować wg normalnej próby Proctora, przeprowadzonej zgodnie z BN-77/8931-12, lub dla gruntów grubo okruchowych płytą VVS zgodnie z PN-S-02205.

Tabela 1. Minimalne wartości wskaźnika zagęszczenia podłoża (Is)

Strefa korpusu	Minimalna wartość Is dla dróg KR3 – KR6
Górna warstwa o grubości 20 cm	1,03
Na głębokości od 20 do 50 cm od powierzchni podłoża	1,00

W przypadku, gdy gruboziarnisty materiał tworzący podłoże uniemożliwia przeprowadzenie badania zagęszczenia, kontrolę zagęszczenia należy oprzeć na metodzie obciążeń płytowych. Należy określić - pierwotny i wtórny moduł odkształcenia podłoża według BN-64/8931-02. Stosunek wtórnego i pierwotnego modułu odkształcenia nie powinien przekraczać 2.2.

Wilgotność gruntu podłoża podczas zagęszczania powinna być równa wilgotności optymalnej z tolerancją od -20% do +10%.

Przed przystąpieniem do profilowania podłoże powinno być oczyszczone ze wszelkich zanieczyszczeń. Po oczyszczeniu powierzchni podłoża należy sprawdzić, czy istniejące rzędne terenu umożliwiają uzyskanie po profilowaniu zaprojektowanych rzędnych podłoża. Zaleca się, aby rzędne terenu przed profilowaniem były o co najmniej 5 cm wyższe niż projektowane rzędne podłoża.

Do profilowania podłoża należy stosować równiarki lub ładowarki. Ścięty grunt powinien być wykorzystany w robotach ziemnych lub w inny sposób zaakceptowany przez Inspektora nadzoru. Bezpośrednio po profilowaniu podłoża należy przystąpić do jego zagęszczania.

Wilgotność gruntu podłoża podczas zagęszczania powinna być równa wilgotności optymalnej z tolerancją od -20% do +10%.

5.5 Utrzymanie koryta oraz wyprofilowanego i zagęszczonego podłoża

Podłoże (koryto) po wyprofilowaniu i zagęszczeniu powinno być utrzymywane w dobrym stanie. Jeżeli po wykonaniu robót związanych z profilowaniem i zagęszczeniem podłoża nastąpi przerwa w robotach i Wykonawca nie przystąpi natychmiast do układania warstw podbudowy, to powinien on zabezpieczyć podłoże przed nadmiernym zawilgoceniem, na przykład przez rozłożenie folii lub w inny sposób zaakceptowany przez Inwestora.

Jeżeli wyprofilowane i zagęszczone podłoże uległo nadmiernemu zawilgoceniu, to do układania kolejnej warstwy można przystąpić dopiero po jego naturalnym osuszeniu.

Po osuszeniu podłoża Inspektor nadzoru oceni jego stan i ewentualnie zaleci wykonanie niezbędnych napraw. Jeżeli zawilgocenie nastąpiło wskutek zaniedbania Wykonawcy, to naprawę wykona on na własny koszt.

6. KONTROLA JAKOŚCI ROBÓT

6.1 Ogólne zasady kontroli jakości robót

Ogólne zasady kontroli jakości robót podano w ST-00.00. „Wymagania ogólne” pkt. 4

6.2 Badania w czasie robót

6.2.1 Częstotliwość oraz zakres badań i pomiarów

Częstotliwość oraz zakres badań i pomiarów dotyczących cech geometrycznych koryta i wyprofilowanego podłoża podaje tablica 1.

Tablica 1. Częstotliwość oraz zakres badań i pomiarów wykonanego koryta i wyprofilowanego podłoża

Lp.	Wyszczególnienie badań i pomiarów	Minimalna częstotliwość badań i pomiarów
1	Szerokość koryta	1 raz na 20 m
2	Równość podłużna	co 20 m
3	Równość poprzeczna	co 20 m
4	Spadki poprzeczne	co 20 m
5	Rzędne wysokościowe	co 20 m w osi jezdni i na jej krawędziach
6	Ukształtowanie osi w planie	co 20 m w osi jezdni i na jej krawędziach

6.2.2 Szerokość koryta (profilowanego podłoża)

Szerokość koryta i profilowanego podłoża nie może różnić się od szerokości projektowanej o więcej niż + 10 cm i -5 cm.

6.2.3 Równość koryta (profilowanego podłoża)

Nierówności podłużne koryta i profilowanego podłoża należy mierzyć 4-metrową łąką zgodnie z normą BN- 68/8931-04 [4].

Nierówności poprzeczne należy mierzyć 4-metrową łąką. Nierówności nie mogą przekraczać 20 mm.

6.2.4 Spadki poprzeczne

Spadki poprzeczne koryta i profilowanego podłoża powinny być zgodne z dokumentacją projektową z tolerancją $\pm 0,5\%$.

6.2.5 Rzędne wysokościowe

Różnice pomiędzy rzędnymi wysokościowymi koryta lub wyprofilowanego podłoża i rzędnymi projektowanymi nie powinny przekraczać +1 cm, -2 cm.

6.2.6 Ukształtowanie osi w planie

Oś w planie nie może być przesunięta w stosunku do osi projektowanej o więcej niż +/- 5cm

6.2.7 Nośność podłoża

Pomiary nośności podłoża należy wykonać zgodnie z BN-64/8931-02 [10]. Podłoże powinna spełniać dla KR1 następujące wymagania nośności: moduł odkształcenia wtórnego $E2 > 80$ MPa lub dynamiczny moduł odkształcenia $E_{vD} > 50$ MPa. Zagęszczenie (stosunek wtórnego i pierwotnego modułu odkształcenia) $< 2,2$

6.3 Zasady postępowania z wadliwie wykonanymi odcinkami koryta (profilowanego podłoża)

Wszystkie powierzchnie, które wykazują większe odchylenia cech geometrycznych od określonych w punkcie.6.2 powinny być naprawione przez spalanie do głębokości co najmniej 10 cm, wyrównanie i powtórne zagęszczenie. Dodanie nowego materiału bez spalania wykonanej warstwy jest niedopuszczalne.

7. OBMIAR ROBÓT

7.1 Ogólne zasady obmiaru robót

Ogólne zasady obmiaru robót podano w ST-00.00. „Wymagania ogólne” pkt. 7.

7.2 Jednostka obmiarowa

Jednostką obmiarową jest:

- m³ (metr sześcienny) robót ziemnych podczas korytowania
- m² (metr kwadratowy) profilowania i zagęszczania podłoża.

8. ODBIÓR ROBÓT

8.1 Ogólne zasady odbioru robót

Ogólne zasady odbioru robót podano w ST-00.00. „Wymagania ogólne” pkt. 8

8.2 Sposób odbioru robót

Roboty uznaje się za wykonane zgodnie z dokumentacją projektową, ST i wymaganiami Inwestora, jeżeli wszystkie pomiary i badania z zachowaniem tolerancji wg punktu 6 dały wyniki pozytywne.

9. PODSTAWA PŁATNOŚCI

9.1 Ogólne ustalenia dotyczące podstawy płatności

Ogólne ustalenia dotyczące podstawy płatności podano w ST-00.00. „Wymagania ogólne” pkt. 9

9.2 Cena jednostki obmiarowej

Cena 1 m³ robót ziemnych podczas wykonania koryta oraz cena 1 m² profilowania i zagęszczania podłoża obejmuje:

- prace pomiarowe i roboty przygotowawcze,
- odspojenie gruntu z przerzutem,
- załadunek nadmiaru odspojonego gruntu na środki transportowe i odwiezienie na odkład wraz z utylizacją,
- profilowanie dna koryta lub podłoża,
- zagęszczenie,
- utrzymanie koryta lub podłoża,
- przeprowadzenie pomiarów i badań wymaganych w specyfikacji technicznej.

10. PRZEPISY ZWIĄZANE

10.1 Normy

- PN-S-02205 Drogi samochodowe. Roboty ziemne. Wymagania i badania.
- PN-B-06050 Geotechnika. Roboty ziemne. Wymagania ogólne.
- BN-77/8931-12 Drogi samochodowe. Oznaczenie wskaźnika zagęszczenia gruntu.
- PN-EN 1097-5 Badania mechanicznych i fizycznych właściwości kruszyw Część 5: Oznaczanie zawartości wody przez suszenie w suszarce z wentylacją
- PN-B-02481:1998 Grunty budowlane. Określenia, symbole, podział i opis gruntów.
- PN-EN 1997-2:2009 Geotechnika. Badania polowe.

**ST-03.01.01 KANALIZACJA GRAWITACYJNA Z
RUR PVC-U**

1. WSTĘP

1.1 Przedmiot ST

Niniejsza specyfikacja techniczna odnosi się do wymagań wspólnych dla poszczególnych wymagań technicznych dotyczących kryteriów wykonania materiałowego, wymagań technologicznych, dostawy, montażu i odbioru rur kanalizacyjnych z PVC-u.

1.2 Zakres stosowania ST

Specyfikacje Techniczne (ST) stanowią część Specyfikacji Istotnych Warunków Zamówienia (SIWZ), które należy odnieść do zlecenia i wykonania Robót związanych z zadaniem pn: (nazwę projektu podano w stopce strony) w zakresie zgodnym z Dokumentacją Projektową oraz z wymaganiami szczegółowymi zawartymi w pozostałych ST. Specyfikacje Techniczne uwzględniają obowiązujące normy państwowe, instrukcje i przepisy stosujące się do Robót.

1.3 Zakres Robót objętych ST

1.3.1 Ogólny zakres Robót

Ustalenia zawarte w niniejszej specyfikacji dotyczą zasad prowadzenie Robót związanych ze wszystkimi czynnościami umożliwiającymi wykonanie i odbiór robót przygotowawczych i budowlano-montażowych w zakresie montażu rur kanalizacyjnych zgodnymi z Dokumentacją Projektową. Zakłada się, że Teren Budowy jest przekazany zgodnie z warunkami zawartymi ST-00.00.-Wymagania ogólne (Przekazanie Terenu Budowy). Wykonawca po odebraniu zakresu robót jest odpowiedzialny za odpowiednie zabezpieczenie Terenu Budowy. Prace budowlano-montażowe, do których odnosi się niniejsza specyfikacja, dotyczą wykonania urządzeń które w sposób prawidłowy pozwolą na przepływ medium dla którego budowana jest przedmiotowa kanalizacja.

Wbudowywane wyroby budowlane muszą spełniać kryteria podane w punkcie 2 niniejszej specyfikacji, Dokumentacji Projektowej oraz uzyskać akceptację Inżyniera i Zamawiającego.

1.3.2 Szczegółowy zakres Robót

Roboty przygotowawcze

W zakresie robót przygotowawczych zasadniczych przewidziano wszystkie prace związane z tyczeniem nowych obiektów i przewodów oraz ich pomiarami, oznaczenie istniejącego uzbrojenia (przekopy kontrolne w celu doprecyzowania posadowienia i rzędnych istniejącej infrastruktury), skuteczne odcięcie odcinków istniejącej sieci.

Wykonawca jest zobowiązany do szczegółowego sprawdzenia stanu przygotowania do prowadzenia robót oraz odpowiedniego przygotowania się przed przystąpieniem do prac. Wykonywane roboty zaliczyć należy do prac prowadzonych w warunkach wymagających szczególnego przygotowania i ostrożności.

W ramach prac przygotowawczych należy ująć:

- przygotowanie materiałów i sprzętu,
- przygotowanie Terenu Budowy,
- czyszczenie i zabezpieczenie kanałów,
- zabezpieczenie dróg dojazdowych.

Roboty budowlano-montażowe

W zakresie robót zasadniczych przewidziano:

- wykonanie wykopów pod przewody łącznie z zabezpieczeniem ścian wykopów i zasypanie do dna koryta odtwarzanych nawierzchni drogowych i chodników lub do terenu istniejącego zależnie od lokalizacji,
- zabezpieczenie istniejącego uzbrojenia,

- przygotowanie podłoża (uformowanie podłoża),
- montaż przewodów kanalizacyjnych - grawitacyjnych,
- kontrolę wykonania,
- wymagane próby.

Odbiór wykonanych Robót

Odbiór wykonanych Robót musi być zgodny z warunkami według punktu 8 ST-00.00. i punktu 8 niniejszej ST oraz musi spełniać kryteria dla wbudowywanych materiałów według punktu 2 niniejszej ST.

1.4 Ogólne wymagania dotyczące Robót

Ogólne wymagania dotyczące Robót podano w ST-00.00.-Wymagania ogólne. Wykonawca odpowiedzialny jest za jakość wykonania Robót oraz zgodność z Dokumentacją Projektową, ST i poleceniami Inżyniera.

2. MATERIAŁY

2.1 Ogólne wymagania dotyczące materiałów

Ogólne wymagania dotyczące materiałów, ich pozyskiwania i składowania podano w ST-00.00.-Wymagania ogólne, punkt 2. Wykonawca w terminie uzgodnionym z Inżynierem, przed planowaną dostawą wyrobów związanych z wykonaniem robót, przedstawi szczegółowe informacje dotyczące źródła wytwarzania i zakupu materiałów oraz odpowiednie świadectwa badań, dokumenty dopuszczenia do obrotu i stosowania w budownictwie oraz próbki, a Inżynier wyda opinię o zgodności propozycji z warunkami Umowy i uzgodnieniami.

Materiały stosowane do budowy sieci kanalizacyjnych powinny:

- być oznakowane znakiem CE,
- zostać umieszczone w określonym przez Komisję Europejską wykazie wyrobów mających niewielkie znaczenie dla zdrowia i bezpieczeństwa, dla których producent wydał deklarację zgodności z uznanymi regułami sztuki budowlanej.

Wykonawca odpowiedzialny jest za jakość wbudowywanych wyrobów budowlanych, ich zgodność z Dokumentacją Projektową, ST i poleceniami Inżyniera.

2.2 Rodzaje wykorzystanych materiałów

2.2.1 Wymagania dla rur i materiałów uzupełniających dla kanałów

Rury kielichowe klasy S do sieci kanalizacyjnej zewnętrznej z PVC-U ze ścianką litą jednorodną i standardowym kielichem o sztywności obwodowej SN8 (SDR 34) łączone na uszczelki gumowe, spełniające wymagania PN-EN 1401-1:2009. Uszczelki zgodne z normą zharmonizowaną PN-EN 681-1:2002/A3:2006 posiadające znakowanie CE, do zastosowania w systemach kanalizacyjnych oznaczone symbolami WC.

Wszystkie wymienione parametry powinny być potwierdzone przez dostawcę lub producenta w formie pisemnego oświadczenia lub przez dostarczenie certyfikatu niezależnej instytucji. Wybrany i zaakceptowany rodzaj materiału nie może być później zmieniany bez zgody Inspektora Nadzoru. Wybrany materiał nie może posiadać parametrów gorszych niż materiał ujęty w specyfikacji szczególnie jeśli chodzi o szczelność rur i połączeń, odporność na ścieranie, parametry hydrauliczne. W przypadku zamiany materiału nie może zamiana powodować pogorszenia parametrów użytkowych ciągów kanalizacyjnych w szczególności w zakresie samooczyszczania kanałów, odporności chemicznej, sztywności obwodowej biorąc pod uwagę projektowany okres użytkowania 50 lat.

2.2.2 Wymagania dla kruszyw na podsypkę

Podsypka może być wykonana z materiału ziarnistego z piasku, żwiru lub pospółki lub gruntu rodzimego. Użyty materiał na podsypkę powinien odpowiadać wymaganiom

stosownych norm, np. PN-EN 12620+A1:2010, PN-EN 13043:2004 lub w przypadku użytego materiału rodzimego normy PN-ENV 1046:2007

2.3 Odbiór materiałów na budowie

Wszystkie materiały dostarczane na budowę muszą posiadać - stosownie do ich przeznaczenia, świadectwa jakości lub atestu, aprobaty techniczne lub certyfikaty, dokumentację techniczno-ruchową, karty gwarancyjne, protokoły odbioru technicznego, itp. Dostarczone materiały podlegają sprawdzeniu pod względem ilości, kompletności i zgodności z danymi podanymi przez Producenta/Dostawcę. Materiały nie posiadające ww. dokumentów lub wykazujące odstępstwa od norm, nie mogą być dopuszczone do stosowania. W razie stwierdzenia jakichkolwiek wad lub wystąpienia wątpliwości co do jakości materiałów, należy przed ich wbudowaniem poddać je badaniom określonym przez Inżyniera Kontraktu. Każdy rodzaj robót, w którym znajdują się materiały niezbadane i niezaakceptowane, Wykonawca wykonuje na własne ryzyko licząc się z konsekwencją odmowy zapłaty za wykonaną pracę. Szczególnie starannym oględzinom należy poddać elementy z tworzywa sztucznego, którego wytrzymałość udarowa jest niska. W razie stwierdzenia wad lub uszkodzeń należy o tym powiadomić przedstawiciela Producenta/Dostawcy i wymienić na elementy nieuszkodzone. Każdy wyprodukowany element musi być ocechowany w sposób czytelny, trwały i widoczny po jego zmontowaniu.

2.4 Składowanie materiałów

Materiały muszą być składowane zgodnie z wymaganiami Producenta, który w wytycznych winien opierać się o obowiązujące normy i przepisy. Wykonawca zobowiązany jest do stosowania wszystkich zaleceń Producenta/Dostawcy. Materiały wrażliwe na wilgoć muszą być składowane w miejscu suchym i przewiewnym.

2.4.1 Rury

Rury mogą być składowane na wolnym powietrzu, ułożone odpowiednio do wymagań Producenta, zabezpieczone przed zanieczyszczeniami. Powierzchnia składowania powinna być równa i utwardzona z możliwością odprowadzenia wód opadowych. Rury należy przechowywać w pozycji poziomej, na płaskim i równym podłożu, w stosach nieprzekraczających dopuszczalnej liczby warstw podanych przez Producenta. Pierwszą warstwę rur należy zabezpieczyć przed przesunięciem za pomocą klinów drewnianych (dostosowanych kształtem do średnicy zewnętrznej rur) przybitych do podkładów w wysokości do 1,50m zabezpieczonych przez drewniane wsporniki zamocowane co 1 – 2m. Rury o różnych średnicach winny być składowane osobno. Przy składowaniu rur z tworzyw sztucznych na odkrytych placach, należy chronić je przed oddziaływaniem promieni słonecznych. W magazynach zamkniętych temperatura otoczenia nie może przekraczać 30°C, a odległość składowania powinna być większa niż 1 m od czynnych urządzeń grzewczych. Generalnie rury należy chronić przed wpływem temperatury powyżej 300C. Ostrożność należy zachować również w temperaturze bliskiej 0°C i niższej; szczególnie dotyczy to materiałów z PVC, które wykazują kruchość w tych temperaturach.

2.4.2 Kruszywo i piasek

Kruszywo i piasek należy składować na utwardzonym i odwodnionym podłożu w sposób zabezpieczający przed zanieczyszczeniem i zmieszaniem z innymi rodzajami i frakcjami.

3. SPRZĘT

3.1 Ogólne wymagania dotyczące sprzętu

Ogólne wymagania dotyczące sprzętu podano w ST-00.00 Wymagania ogólne, punkt 3. Wykonawca jest zobowiązany do używania jedynie takiego sprzętu, który nie spowoduje niekorzystnego wpływu na jakość wykonywanych Robót, zarówno w miejscu tych Robót, jak też przy wykonywaniu czynności pomocniczych oraz w czasie transportu, załadunku i wyładunku materiałów, sprzętu itp. Sprzęt używany przez Wykonawcę powinien uzyskać

akceptację Inżyniera. Liczba i wydajność sprzętu powinna gwarantować wykonanie Robót zgodnie z zasadami określonymi w Dokumentacji Projektowej, ST i wskazaniach Inżyniera w terminie przewidzianym Umową.

3.2 Sprzęt pomiarowy

Do tyczenia osi, punktów wysokościowych oraz domiarów należy stosować następujący sprzęt:

- teodolity lub tachimetry,
- niwelatory,
- dalmierze,
- tyczki,
- łaty,
- taśmy stalowe, szpilki.

Sprzęt stosowany do wytyczenia osi, punktów wysokościowych i pomiarów musi gwarantować uzyskanie wymaganej dokładności pomiaru (urządzenia laserowe).

3.3 Sprzęt do wykonania robót budowlano-montażowych

Wykonawca przystępujący do robót budowlano-montażowych winien wykazać się możliwością korzystania między innymi z następujących maszyn i sprzętu gwarantujących właściwą jakość robót:

- piły do cięcia asfaltu,
- zagęszczarek do zagęszczania zasypanych wykopów: ubijaki ręczne i mechaniczne, zagęszczarki płytowe, zagęszczarki wibracyjne,
- samochodów samowyładowczych,
- koparki podsiębiernej 0,25 m³ do 0,40 m³,
- spycharki,
- ładowarki,
- wciągarki ręcznej łańcuchowej,
- dźwigu,
- samochodu skrzyniowego i dostawczego,
- betoniarki,
- pompy do betonu,
- obudowy pogrązalnej do szalowania wykopów wąskoprzestrzennych do głębokości 6,0m,
- pompy do odwodnienia na czas budowy,
- przewodów parcianych do odprowadzenia wody z obiektu,
- urządzenia mechaniczne do cięcia rur,
- agregatu prądotwórczego,
- urządzeń do zamknięcia rurociągów,
- zestawów do prób ciśnieniowych,
- innego niezbędnego sprzętu technicznego.

Przyjęto, że dla robót specjalistycznych odpowiedni sprzęt zapewnia wykonawca tych robót.

4. TRANSPORT

4.1 Ogólne wymagania dotyczące transportu

Ogólne wymagania dotyczące transportu podano w ST-00.00-Wymagania ogólne, punkt 4. Wykonawca jest zobowiązany do stosowania jedynie takich środków transportu, które nie wpłyną niekorzystnie na jakość wykonywanych Robót. Liczba środków transportu powinna

gwarantować prowadzenie robót zgodnie z zasadami określonymi w Dokumentacji Projektowej i wskazaniach Inżyniera Kontraktu, w terminie przewidzianym kontraktem.

4.2 Transport sprzętu i materiałów

Materiały i sprzęt należy przewozić środkami transportu zapewniającymi uniknięcie uszkodzeń, odkształceń oraz zawilgocenia przewożonych materiałów. Materiały muszą być układane na środkach transportu w opakowaniach fabrycznych i przewożone zgodnie z warunkami opracowanymi przez Producenta. Materiały należy ustawić równomiernie na całej powierzchni ładunku, obok siebie i zabezpieczyć przed możliwością przesuwania się podczas transportu. Rury powinny być układane w pozycji poziomej wzdłuż środka transportu. Wyładunek powinien odbywać się z zachowaniem wszelkich środków ostrożności uniemożliwiający uszkodzenie materiału. Materiału nie wolno zrzucać ze środków transportowych. Transport rur powinien być wykonywany pojazdami o odpowiedniej długości, tak by wolne końce wystające poza skrzynię ładunkową nie były dłuższe niż 1 metr.

Przy transporcie rur należy zachować następujące wymagania:

- ułożenie rur na podkładach drewnianych naprzemianlegle z zastosowaniem przekładek z tektury falistej dla ochrony przed zarysowaniem,
- przy ujemnych temperaturach należy zachować szczególną ostrożność z uwagi na zwiększoną kruchość tworzywa,
- przewóz rur z PE i PVC powinien odbywać się w temperaturze $-5^{\circ}\text{C} \div +30^{\circ}\text{C}$,
- wystające poza pojazd końce rur nie mogą być dłuższe niż 1m,

Nie wolno stosować zawiesi z lin metalowych lub łańcuchów. Do końców rur nie wolno doczepiać jakichkolwiek haków. Nie wolno rur zrzucać lub wlec. Przy transportowaniu pojedynczych rur do wykopu przy pomocy pasów nośnych należy zwrócić uwagę na żółte lub białe punkty na zewnętrznej powierzchni rury określające jej środek ciężkości. Nie wolno transportować pojedynczych rur w łyżce koparki.

Przy wielowarstwowym przewożeniu rur, górna warstwa nie powinna przewyższać ścian środka transportowego więcej niż o 1/3 średnicy zewnętrznej rury. Poszczególne warstwy rur należy przekładać materiałem wyściółkowym w miejscach stykania się wyrobów.

Dla usztywnienia przewożonych elementów armatury, należy stosować przekładki, rozpory, kliny z drewna, z gumy i innych materiałów. Kształtki PVC-u należy przewozić w odpowiednich pojemnikach.

5. WYKONANIE ROBÓT

5.1 Ogólne zasady wykonania Robót

Ogólne zasady wykonania Robót podano w ST-00.00.-Wymagania ogólne, punkt 5.

Wszystkie prace należy wykonać zgodnie z Dokumentacją Projektową, ST i zaleceniami Inżyniera.

5.2 Prace wstępne

Całość prac przy przebudowie należy wykonać pod nadzorem Użytkownika. Dla zachowania ciągłości pracy sieci kanalizacyjnej należy:

- zapewnić pompowanie wody przy budowie kanalizacji
- zapewnić pompowanie wody w odbiorniku podczas prac umocnieniowych koryta
- wykonać czasowe obejścia.

Przed rozpoczęciem robót Wykonawca musi dokonać przeglądu stanu technicznego budynków położonych w odległości nie mniejszej niż 20m od trasy sieci i sporządzić odpowiednie protokoły.

5.3 Szczegółowe zasady wykonania Robót

5.3.1 Roboty przygotowawcze

Roboty przygotowawcze obejmują wszystkie czynności związane z przygotowaniem Terenu Budowy do wykonywania Robót, a więc:

- tyczenie tras i obiektów oraz krawędzi wykopów z podziałem na zadania,
- wykonanie przekopów kontrolnych celem ostatecznego ustalenia przebiegu urządzeń podziemnych (pod nadzorem Użytkownika),
- wyznaczenie i oznakowanie miejsc składowania materiałów oraz dróg dojazdowych,
- przygotowanie oznakowania i zabezpieczeń miejsc wykonywania robót.

Wykonanie robót zgodnie ze specyfikacją ST-01.01.01 - Prace geodezyjne i roboty pomiarowe. Wszystkie pozostałe prace pomiarowe konieczne dla prawidłowej realizacji Robót należą do obowiązków Wykonawcy.

5.3.2 Roboty ziemne

Wykopy, ich zabezpieczenie, podłoża i zasypki, montaż konstrukcji zabezpieczających należy prowadzić zgodnie ze specyfikacją ST-03.02.01.-Roboty ziemne. Wykop pod rurociągi należy rozpocząć od najniższego punktu i prowadzić w górę w kierunku przeciwnym do spadku rurociągu wprowadzając zgodnie z Dokumentacją Projektową zabezpieczenia i odwodnienie wykopów. Metody wykonania wykopu (ręcznie lub mechanicznie) powinny być dostosowane do miejsca lokalizacji, głębokości wykopu, danych geotechnicznych oraz posiadanego sprzętu mechanicznego. Szczególną ostrożność należy zachować przy wykonywaniu wykopu w miejscach o dużym uzbrojeniu podziemnym zwracając uwagę na zabezpieczenie istniejącego uzbrojenia. Podłoże pod przewody musi być przygotowane zgodnie z wymaganiami normy PN-B-10736:1999 i PN-B-06050:1999, w miarę warunków bez naruszenia naturalnej struktury dna wykopu. Jeśli grunt rodzimy nie spełnia warunków dla bezpośredniego posadowienia kanałów, należy wykonać pod rurami podsypkę piaskową gr.~20cm, wyprofilowaną pod rurą dla kąta $\mu=900$, z zagłębieniami pod kielichy. Warstwę ochronną rur, zbiorników i obiektów na sieci należy wykonać z piasku syckiego drobno- lub średnioziarnistego bez grud i kamieni wg PN-EN ISO 14688-1:2006. Ze względu na zachowanie nienaruszonej struktury zastosowanych wyrobów budowlanych zagęszczenie tej warstwy powinno być przeprowadzane z zachowaniem szczególnej ostrożności. Dla rurociągów warstwa ta musi być starannie ubita po obu stronach przewodu. Zasyp i ubijanie gruntu w strefie ochronnej przewodu, należy wykonywać warstwami z jednoczesnym usuwaniem zastosowanego deskowania. Grubość ubijanej warstwy nie powinna przekraczać 1/3 średnicy przewodu. Wykop należy zasypywać piaskiem warstwami nie grubszymi niż 20cm, do 20cm ponad wierzch rury dokładnie ubijając każdą warstwę. W trakcie zasypki należy wprowadzić oznakowanie przewodów z tworzyw przyjętym sposobem znakowania. Podobnie należy wykonywać zasypki obiektów kubaturowych. W miejscach, gdzie przewidziano wykopy przyobiektove umocnione [obiekty kubaturowe, komory przeciskowe itp.], w pierwszej kolejności należy zabić ścianki z grodzic, następnie wybierać grunt wprowadzając wymagane Dokumentacją Projektową rozparcia i umocnienia oraz elementy wymagane przepisami BHP – drabiny, barierki, oznakowanie. Warunki szczególne obowiązują przy przejściach pod torami, gdzie może wystąpić w konieczność wykonania konstrukcji odciążającej.

5.3.3 Roboty montażowe

Warunki ogólne

Przed przystąpieniem do poszczególnych robót montażowych należy sprawdzić ponownie wymiary wszystkich elementów, które mają wpływ na prawidłowy montaż armatury i wykonanie przewodów technologicznych.

Montaż armatury i kształtek

Przy montażu armatury obowiązują bezwzględnie wytyczne Producenta/Dostawcy. Montaż musi być wykonywany zgodnie z dokumentacjami techniczno-ruchowymi przez

grupę Dostawcy lub odpowiednio przeszkoloną grupę specjalistyczną pod kierunkiem Dostawcy. Armatura musi odpowiadać warunkom podanym w Dokumentacji Projektowej i ST. Szczególną uwagę należy zwracać na współosiowość montaż u armatury i rurociągu oraz podarcie armatury. Przed montażem należy sprawdzić wszystkie elementy pod względem ewentualnych uszkodzeń transportowych.

Montaż rurociągów

Wykonane elementy budowlane przewodów muszą gwarantować utrzymanie trasy i spadku zgodnie z Dokumentacją Projektową oraz wymaganiami PN-ENV 1046:2007. Zwraca się uwagę na stosowanie kształtek i łagodnych wejść przy połączeniach rurociągów wykonywanych jako trójnik.

Jeśli w dokumentacji Projektowej nie podano inaczej przy układaniu kanałów należy przestrzegać następujących wytycznych:

I – w strefie ułożenia przewodu mogą być stosowane wyłącznie materiały gruntowe spełniające wymagania określone w punkcie 2.2.

II – podsypka dolna powinna mieć grubość min. 20 cm

III – zasypka wstępna powinna mieć grubość 20 cm (ponad wierzch rury),

IV – materiał gruntowy w strefie ułożenia przewodu należy zagęścić do uzyskania wskaźnika zagęszczenia $I_s=0,97$.

Po przygotowaniu wykopu i ułożeniu podsypki należy przystąpić do układania rur. Przy układaniu kanału należy zachować prostoliniowość osi zarówno w płaszczyźnie poziomej jak i pionowej. Należy codziennie sprawdzać niwelatorem celowniki, przed przystąpieniem do montażu rur. Rury należy układać zawsze kielichami w kierunku przeciwnym do spadku kanału. Montaż

rurociągów może odbywać się dwoma metodami:

- montaż odcinków rurociągów na powierzchni terenu i opuszczenie ich do wykopu,
- montaż odcinków rurociągu w wykopie.

Poszczególne ułożone rury powinny być unieruchomione przez obsypanie piaskiem pośrodku długości rury i mocno podbite, aby rura nie zmieniła położenia do czasu wykonania uszczelnienia złączy. Uszczelnienia złączy rur kanałowych należy wykonać uszczelkami dostarczonymi przez producenta rur.

Rury należy układać w temperaturze powyżej 0°C a wszelkiego rodzaju betonowania wykonywać w temperaturze nie mniejszej niż $+8^{\circ}\text{C}$. Właściwe położenie ułożonej rury w stosunku do kierunku osi kanału sprawdza się pionem, a w stosunku do linii dna projektowanego tzw. krzyżem celowniczym lub łata mierniczą i niwelatorem. Odległość górnej krawędzi poprzeczki krzyża celowniczego do jego dolnego końca stanowi odległość płaszczyzny wyznaczonej przez ławy celowników od płaszczyzny projektowanego dna kanału i powinna wyrażać się w pełnych metrach lub półmetrach. Najniższy punkt dna układanej rury powinien znajdować się dokładnie na kierunku osi budowanego kanału. Rury można opuszczać do wykopu ręcznie lub przy użyciu sprzętu mechanicznego. Układanie odcinka przewodu odbywa się na przygotowanym podłożu. Podłoże profiluje się w miarę układania przewodu. Należy przy tym zwrócić uwagę na to, aby osie łączonych odcinków przewodu pokrywały się. Przewód po ułożeniu powinien ściśle przylegać do podłoża na całej swej długości. Po ułożeniu należy rurę zabezpieczyć przed przesunięciem przez podbicie pachwin piaskiem. Przy nierównym ułożeniu rury w wykopie, rurę należy podnieść i wyregulować podłoże przez podsypkę z piasku lub żwiru dobrze ubitego. Niedopuszczalne jest wyrównanie położenia rury przez podłożenie kawałka drewna, cegły lub kamienia. Niedopuszczalne jest zrzucanie materiału gruntowego na ułożony przewód bezpośrednio z samochodów. W strefie ułożenia przewodu nie dopuszcza się mechanicznego zagęszczenia materiału gruntowego. Przed zakończeniem dnia roboczego bądź zejściem z budowy należy zabezpieczyć końce ułożonego kanału przed zamuleniem.

Przejścia pod przeszkodami

Przejścia rurociągów pod przeszkodami należy wykonywać w rurach ochronnych PE lub stalowych [zgodnie z Dokumentacją Projektową i ustaleniami z Inżynierem], z zastosowaniem przy przeciąganiu rur, płóz i manszet. Rozstaw płóz należy dostosować do materiału rur w porozumieniu z Producentem rur, na końcówkach stosować dwie płozy. Ułożenie rury i przewodu musi być współosiowe, należy stosować płozy dystansowe odpowiednie dla materiału rury przewodowej. Przyjmuje się, że rura ochronna musi być przynajmniej o jedną dymensję większa od rury przewodowej. W czasie wykonywania przekroczeń obowiązuje ograniczenie prędkości pojazdów do 30km/h. Zależnie od wymagań rury ochronne winny być wprowadzone do studni, natomiast przy przejściach pod drogami winny być wyprowadzone 50cm poza krawężnik, zabezpieczenie przestrzeni między rurą ochronną a przewodową uszczelnieniem z wykorzystaniem sznura i pianki lub manszet.

Skrzyżowania z istniejącym uzbrojeniem

Obowiązują uzgodnienia szczegółowe dokonane z Właścicielami uzbrojenia, wykonanie robót w obecności Właściciela. Warunki ogólne skrzyżowań i zbliżeń:

z wodociągami i kanalizacją

Należy zachować odległość pomiędzy rurami minimum 10,0cm.

z kablami energetycznymi

Kable należy zabezpieczyć rurami dwudzielnymi ; rodzaj w zależności od napięcia zgodnie z wydanymi warunkami właściciela urzędnia.

z kablami telekomunikacyjnymi

Kable należy zabezpieczyć rurami dwudzielnymi zgodnie z wydanymi warunkami właściciela urzędnia.

z gazociągami wysokoprężnymi

Należy założyć rurę ochronną na projektowany przewód zgodnie z wydanymi warunkami właściciela urzędnia.

z gazociągami niskoprężnymi

Należy bezwzględnie zachować w pionie odległość 20cm między rurami oraz przy przebiegu równoległym odległość minimum 1,0m; jeżeli odległość pionowa jest mniejsza od 50cm, należy założyć rurę ochronną na długości 2,0m.

Procedura wykonania monitoringu TV sieci kanalizacyjnej.

Opis wykonania prac.

Monitoring telewizyjny sieci kanalizacyjnej zostanie przeprowadzony na życzenie zamawiającego. Kontrola stanu technicznego powinna zostać wykonana po ułożeniu i zasypaniu rur, ale przed przystąpieniem do wykonywania robót związanych z konstrukcją jezdni.

Pracami przygotowawczymi i związanymi monitoringiem TV są m. in.:

- niwelacja i utwardzenie terenu w rejonie budowanej sieci w celu zapewnienia dojazdu samochodom specjalistycznym o masie całkowitej ok. 40 Mg do poszczególnych studni kanalizacyjnych,

- czyszczenie hydrodynamiczne sieci i elementów składowych kanalizacji (rurociągi, studnie, wpusty uliczne itp.) w celu usunięcia z ich wnętrza wszelkich zalegających zanieczyszczeń,
- wykonanie hydraulicznych prób szczelności kanalizacji bezpośrednio przed monitoringiem tv,
- wykonanie monitoringu TV kanalizacji.
- Dokumentacja z monitoringu tv.

Dokumentacja z monitoringu TV winna zostać przygotowana w formie elektronicznej i papierowej w ilości uzgodnionej z Zamawiającym i Inżynierem.

Zakres dokumentacji powinien obejmować:

- opis monitorowanego odcinka, z podaniem wszelkich informacji z nim związanych (np. lokalizacja rurociągu, średnica, materiał, informacje nt. osób wykonujących inspekcje TV itp.)
- grafikę odcinka (rzut z góry z określeniem miejsc i punktów charakterystycznych odcinka),
- grafikę spadku odcinka (pomiar uśredniony i chwilowy w odstępach ok. 10 cm),
- fotoraport zawierający zdjęcia wykonane w czasie inspekcji TV,
- film z monitoringu (format pliku mpeg2, avi lub inny bezpośrednio związany z oprogramowaniem do monitoringu).

6. KONTROLA JAKOŚCI ROBÓT

6.1 Ogólne zasady kontroli jakości Robót

Ogólne zasady kontroli jakości Robót podano w ST-00.00.-Wymagania ogólne, punkt 6. Wykonane roboty muszą być zgodne z Dokumentacją Projektową, ST i poleceniami Inżyniera oraz ewentualnymi wpisami do Dziennika Budowy. Należy przeprowadzić kontrolę zgodności z danymi zawartymi w wymienionych dokumentach. Wykonawca ma obowiązek wykonania pełnego zakresu badań na budowie w celu wykazania Inżynierowi zgodności dostarczonych materiałów i realizowanych robót z Dokumentacją Projektową i ST.

6.2 Badania przed przystąpieniem do Robót

Przed przystąpieniem do Robót, Wykonawca powinien uzyskać od producentów zaświadczenia o jakości lub atesty stosowanych materiałów. Sprawdzenie polega na stwierdzeniu ich zgodności z wymaganiami norm przedmiotowych lub dokumentów, według których zostały wykonane, na podstawie atestów, protokołów odbioru albo innych dokumentów.

6.3 Kontrola, pomiary i badania w czasie Robót

6.3.1 Badania jakości Robót

Wykonawca jest zobowiązany do stałej i systematycznej kontroli prowadzonych Robót w zakresie i z częstotliwością określoną w niniejszej ST i zaakceptowaną przez Inżyniera. W szczególności kontrola powinna obejmować:

- sprawdzenie rzędnych założonych ław celowniczych w nawiązaniu do podanych stałych punktów wysokościowych z dokładnością do 0,5cm,
- badanie i pomiary szerokości, grubości i zagęszczenia wykonanej warstwy podłoża z kruszywa mineralnego,
- sprawdzenie prawidłowości ułożenia przewodów,
- sprawdzenie prawidłowości uszczelniania przewodów,
- sprawdzenie prawidłowości spasowania przewodów i armatury,
- sprawdzenie uzupełnień izolacji,
- badanie zamocowania na podporach (stosowanie przekładki elastomerowej),
- badanie wskaźników zagęszczenia poszczególnych warstw zasypu,

- dla urządzeń: badania zgodne z wytycznymi Producenta/ Dostawcy, sprawdzeniem jest rozruch „na sucho”.

Rurociągi grawitacyjne (kanalizacja) podlegają odbiorowi i próbie szczelności wg: PN-EN 1610:2002 Budowa i badania przewodów kanalizacyjnych. Należy zwrócić uwagę na ciśnienie dopuszczalne dla zastosowanej armatury; przy niższym niż wykazane dla próby szczelności dla rurociągów, armaturę należy wyłączyć z tej próby, i przeprowadzić drugą próbę zgodną z ciśnieniem dla armatury. O próbach każdorazowo należy z odpowiednim wyprzedzeniem powiadomić Użytkownika. Należy zwrócić uwagę na odpowiednie przygotowanie rurociągów do prób ciśnieniowych: zabezpieczenie punktów stałych, umocnienie rurociągu, podział na odcinki technologiczne, przysypanie odcinków w wykopach.

6.3.2 Dopuszczalne tolerancje i wymagania

Wykonane Roboty muszą odpowiadać poniższym warunkom:

- odchylenie odległości krawędzi wykopu w dnie od ustalonej w planie osi wykopu nie powinno wynosić więcej niż $\pm 5\text{cm}$,
- odchylenie wymiarów w planie nie powinno być większe niż 10cm, dopuszcza się większe odchylenia, jeżeli domiary do istniejących obiektów będą stanowiły inaczej,
- odchylenie grubości warstwy podłoża nie powinno przekraczać $\pm 3\text{cm}$,
- odchylenie szerokości warstwy podłoża nie powinno przekraczać $\pm 5\text{cm}$,
- odchylenie spadku ułożonego rurociągu od przewidzianego w projekcie nie powinno przekraczać - 5% projektowanego spadku (przy zmniejszonym spadku) i +10% projektowanego spadku (przy zwiększonym spadku), przyjęto tolerancję $\pm 0,5\text{cm}$,
- wskaźnik zagęszczenia zasypki wykopów określony w trzech miejscach powinien być zgodny z punktem 5, dla urządzeń: tolerancje wg wytycznych Producenta / Dostawcy.

7. OBMIAR ROBÓT

7.1 Ogólne zasady obmiaru Robót

Ogólne zasady obmiaru Robót podano w ST-00.00.-Wymagania ogólne, punkt 7.

7.2 Jednostka obmiarowa robót

Jednostką obmiarową robót jest [m] – metr bieżący ułożenia rury

8. ODBIÓR ROBÓT

8.1 Ogólne zasady odbioru Robót

Ogólne zasady odbioru Robót podano w ST-00.00.-Wymagania ogólne, punkt 8. Roboty uznaje się za wykonane zgodnie z Dokumentacją Projektową, ST i wymaganiami Inżyniera oraz ewentualnymi zapisami w Dzienniku Budowy, jeżeli wszystkie pomiary i badania z zachowaniem wymaganych tolerancji dały wyniki pozytywne.

8.2 Odbiór Robót zanikających i ulegających zakryciu

Odbiorowi temu podlegają wszystkie czynności związane z budową rurociągów w gruncie. Zakres tych robót obejmuje:

- roboty przygotowawcze,
- roboty ziemne z obudową ścian wykopów,
- przygotowanie podłoża,
- montaż armatury na rurociągach ulegających zakryciu,
- roboty montażowe wykonania rurociągów,
- wykonanie deskowania,
- wykonanie zasypek,
- próby szczelności rurociągów i kanałów wg potrzeb,
- zasypanie i zagęszczenie wykopu,
- wykonanie Dokumentacji Powykonawczej.

Odbiór Robót zanikających i ulegających zakryciu powinien być dokonany w czasie umożliwiającym wykonanie korekt i poprawek bez hamowania ogólnego postępu Robót. Wykonawca powiadamia pisemnie Inżyniera i Użytkownika o zakończeniu każdej roboty zanikającej, którą może kontynuować dopiero po zatwierdzeniu przez Inżyniera w uzgodnieniu z Użytkownikiem. Wyniki przeprowadzonych badań podczas odbiorów robót zanikających i ulegających zakryciu, powinny być ujęte w formie protokołu, szczegółowo omówione, wpisane do Dziennika Budowy i podpisane przez nadzór techniczny oraz członków komisji przeprowadzającej badania.

8.3 Odbiór końcowy Robót – Przejęcie Robót

Odbiór końcowy polega na ostatecznej kontroli zgodności wykonania Robót z Dokumentacją Projektową i obowiązującymi normami i przepisami oraz wykonaniu prób poprawności działania urządzeń w obecności Zamawiającego. Wykonawca zobowiązany jest do przekazania Zamawiającemu wszystkich wymaganych przepisami dokumentów; przekazaniu podlega:

- dokumentacja powykonawcza,
- dla materiałów - świadectwa jakości, aprobaty techniczne, dokumentacje techniczno-ruchowe, karty gwarancyjne, protokoły odbioru technicznego, protokoły montażu i uruchomienia itp.
- protokoły Robót zanikających i ulegających zakryciu,
- protokoły odbiorów częściowych, międzyoperacyjnych, itp.
- protokoły z dokonanych pomiarów,
- protokół odbioru końcowego Robót.

Wyniki badań przeprowadzonych podczas odbioru końcowego należy uznać za dokładne, jeżeli wszystkie wymagania (badanie dokumentacji, odbiór przewodów i obiektów/urządzeń) zostały spełnione. Jeżeli któreś z wymagań przy odbiorze technicznym końcowym nie zostało spełnione, należy ocenić jego wpływ na stopień sprawności działania instalacji lub poszczególnych urządzeń i w zależności od tego określić konieczne dalsze postępowanie.

9. PODSTAWA PŁATNOŚCI

9.1 Ogólne ustalenia dotyczące podstawy płatności

Ogólne ustalenia dotyczące podstawy płatności podano w ST-00.00 Wymagania ogólne, punkt 9.

9.2 Cena jednostki obmiarowej

Cena 1 m wykonanego i odebranego przykanalika lub kanału obejmuje:

- oznakowanie robót,
- dostawę materiałów,
- wykonanie wykopu w gruncie kat. I-IV wraz z umocnieniem ścian wykopu i jego odwodnienie, odwóz nadmiaru gruntu
- ewentualne zabezpieczenie nie zinwentaryzowanych urządzeń podziemnych wg wymagań ich użytkowników
- przygotowanie podłoża i fundamentu, wykonanie obsypki i zasypki,
- wykonanie sączków,
- ułożenie, przykanalików, kanału
- wykonanie szczelnego włączenia do studzienki
- zasypanie i zagęszczenie wykopu,
- przeprowadzenie pomiarów i badań wymaganych w specyfikacji technicznej.
- Koszty nadzorów branżowych
- Koszty włączeń do istniejących urządzeń

10. PRZEPISY ZWIĄZANE

10.1 Normy

Warunki, które należy zachować przy budowie i odbiorze obiektu muszą być zgodne z obowiązującymi:

- PN-EN 206:2014-04: Beton. Wymagania, właściwości, produkcja i zgodność
- PN-EN 1401-1:2009: Systemy przewodów rurowych z tworzyw sztucznych do podziemnego bezciśnieniowego odwadniania i kanalizacji -- Nieplastyfikowany poli(chlorek winylu) (PVC-U) -- Część 1: Specyfikacje rur, kształtek i systemu
- PN-EN 681-1:2002/A3:2006: Uszczelnienia z elastomerów -- Wymagania materiałowe dotyczące uszczelek złączy rur wodociągowych i odwadniających -- Część 1: Guma
- PN-EN 124:2000: Zwieńczenia wpustów i studzienek kanalizacyjnych do nawierzchni dla ruchu pieszego i kołowego -- Zasady konstrukcji, badania typu, znakowanie, sterowanie jakością
- PN-B-24625:1998: Lepik asfaltowy i asfaltowo-polimerowy z wypełniaczami stosowane na gorąco
- PN-EN 1917:2004: Studzienki włączowe i niewłączowe z betonu niezbrojonego, z betonu zbrojonego włóknem stalowym i żelbetowe.
- PN-ENV 1046:2007: Systemy przewodów rurowych z tworzyw sztucznych -- Systemy poza konstrukcjami budynków do przesyłania wody lub ścieków -- Praktyka instalowania pod ziemią i nad ziemią
- PN-EN 12620+A1:2010: Kruszywa do betonu
- PN-EN 13043:2004: Kruszywa do mieszanek bitumicznych i powierzchniowych utrwaleń stosowanych na drogach, lotniskach i innych powierzchniach przeznaczonych do ruchu
- PN-EN 13101:2005: Stopnie do studzienek włączowych -- Wymagania, znakowanie, badania i ocena zgodności
- PN-B-10736:1999 Roboty ziemne. Wykopy otwarte dla przewodów wodociągowych i kanalizacyjnych. Warunki techniczne wykonania.
- PN-B-06050:1999 Geotechnika. Roboty ziemne. Wymagania ogólne.
- PN-EN ISO 14688-1:2006: Badania geotechniczne. Oznaczanie i klasyfikowanie gruntów . Część 1: Oznaczanie i opis
- PN-EN ISO 14688-2:2006: Badania geotechniczne. Oznaczanie i klasyfikowanie gruntów. Część 2: Zasady klasyfikowania
- PN-EN 124:2000: Zwieńczenia wpustów i studzienek kanalizacyjnych do nawierzchni dla ruchu pieszego i kołowego -- Zasady konstrukcji, badania typu, znakowanie, sterowanie jakością
- PN-EN 1610:2002: Budowa i badania przewodów kanalizacyjnych

10.2 Inne dokumenty

Warunki, które należy zachować przy budowie i odbiorze obiektu muszą być zgodne z ogólnie obowiązującymi:

Warunkami technicznymi wykonania i odbioru robót budowlano-montażowych zawartymi w następujących częściach branżowych:

- tom I - Budownictwo ogólne
- tom II - Instalacje sanitarne i przemysłowe
- tom III - Konstrukcje stalowe
- tom V - Instalacje elektryczne

- wyd. ARKADY, 1988-1990r., koordynacja opracowania – Instytut Techniki Komunalnej
- Warunkami technicznymi wykonania i odbioru sieci kanalizacyjnych – zeszyt 9 wydawnictwa Centralnego Ośrodka Badawczo-Rozwojowego Techniki
- Instalacyjnej INSTAL, 2003r.,
- Warunkami technicznymi wykonania i odbioru sieci wodociągowych – zeszyt 3 wydawnictwa Centralnego Ośrodka Badawczo-Rozwojowego Techniki Instalacyjnej INSTAL, 2001r.,

**ST-03.02.01 STUDNIE KANALIZACYJNE
BETONOWE**

1. WSTĘP

1.1 Przedmiot ST

Niniejsza specyfikacja techniczna odnosi się do wymagań wspólnych dla poszczególnych wymagań technicznych dotyczących kryteriów wykonania materiałowego, wymagań technologicznych, dostawy, montażu i odbioru studni kanalizacyjnych betonowych.

1.2 Zakres stosowania ST

Specyfikacje Techniczne (ST) stanowią część Specyfikacji Istotnych Warunków Zamówienia (SIWZ), które należy odnieść do zlecenia i wykonania Robót związanych z zadaniem pn: (nazwę projektu podano w stopce strony) w zakresie zgodnym z Dokumentacją Projektową oraz z wymaganiami szczegółowymi zawartymi w pozostałych ST. Specyfikacje Techniczne uwzględniają obowiązujące normy państwowe, instrukcje i przepisy stosujące się do Robót.

1.3 Zakres Robót objętych ST

1.3.1 Ogólny zakres Robót

Ustalenia zawarte w niniejszej specyfikacji dotyczą zasad prowadzenie Robót związanych ze wszystkimi czynnościami umożliwiającymi wykonanie i odbiór robót przygotowawczych i budowlano-montażowych w zakresie montażu studni kanalizacyjnych zgodnymi z Dokumentacją Projektową. Zakłada się, że Teren Budowy jest przekazany zgodnie z warunkami zawartymi ST-00.00.-Wymagania ogólne (Przekazanie Terenu Budowy). Wykonawca po odebraniu zakresu robót jest odpowiedzialny za odpowiednie zabezpieczenie Terenu Budowy. Prace budowlano-montażowe, do których odnosi się niniejsza specyfikacja, dotyczą wykonania urządzeń które w sposób prawidłowy pozwolą na przepływ medium dla którego budowana jest przedmiotowa kanalizacja.

Wbudowywane wyroby budowlane muszą spełniać kryteria podane w punkcie 2 niniejszej specyfikacji, Dokumentacji Projektowej oraz uzyskać akceptację Inżyniera i Zamawiającego.

1.3.2 Szczegółowy zakres Robót

Roboty przygotowawcze

W zakresie robót przygotowawczych zasadniczych przewidziano wszystkie prace związane z tyczeniem nowych obiektów i przewodów oraz ich pomiarami, oznaczenie istniejącego uzbrojenia (przekopy kontrolne w celu doprecyzowania posadowienia i rzędnych istniejącej infrastruktury), skuteczne odcięcie odcinków istniejącej sieci.

Wykonawca jest zobowiązany do szczegółowego sprawdzenia stanu przygotowania do prowadzenia robót oraz odpowiedniego przygotowania się przed przystąpieniem do prac. Wykonywane roboty zaliczyć należy do prac prowadzonych w warunkach wymagających szczególnego przygotowania i ostrożności.

W ramach prac przygotowawczych należy ująć:

- przygotowanie materiałów i sprzętu,
- przygotowanie Terenu Budowy,
- czyszczenie i zabezpieczenie kanałów,
- zabezpieczenie dróg dojazdowych.

W zakresie robót zasadniczych przewidziano:

- wykonanie wykopów dla studni łącznie z zabezpieczeniem ścian wykopów i zasypanie do dna koryta odtwarzanych nawierzchni drogowych i chodników lub do terenu istniejącego zależnie od lokalizacji,
- zabezpieczenie istniejącego uzbrojenia,

- przygotowanie podłoża (uformowanie podłoża),
- montaż studni,
- kontrolę wykonania,
- wymagane próby.

Odbiór wykonanych Robót

Odbiór wykonanych Robót musi być zgodny z warunkami według punktu 8 ST-00.00. i punktu 8 niniejszej ST oraz musi spełniać kryteria dla wbudowywanych materiałów według punktu 2 niniejszej ST.

1.4 Ogólne wymagania dotyczące Robót

Ogólne wymagania dotyczące Robót podano w ST-00.00.-Wymagania ogólne. Wykonawca odpowiedzialny jest za jakość wykonania Robót oraz zgodność z Dokumentacją Projektową, ST i poleceniami Inżyniera.

2. MATERIAŁY

2.1 Ogólne wymagania dotyczące materiałów

Ogólne wymagania dotyczące materiałów, ich pozyskiwania i składowania podano w ST-00.00.-Wymagania ogólne, punkt 2. Wykonawca w terminie uzgodnionym z Inżynierem, przed planowaną dostawą wyrobów związanych z wykonaniem robót, przedstawi szczegółowe informacje dotyczące źródła wytwarzania i zakupu materiałów oraz odpowiednie świadectwa badań, dokumenty dopuszczenia do obrotu i stosowania w budownictwie oraz próbki, a Inżynier wyda opinię o zgodności propozycji z warunkami Umowy i uzgodnieniami.

Materiały stosowane do budowy sieci kanalizacyjnych powinny:

- być oznakowane znakiem CE,
- zostać umieszczone w określonym przez Komisję Europejską wykazie wyrobów mających niewielkie znaczenie dla zdrowia i bezpieczeństwa, dla których producent wydał deklarację zgodności z uznanymi regułami sztuki budowlanej.

Wykonawca odpowiedzialny jest za jakość wbudowywanych wyrobów budowlanych, ich zgodność z Dokumentacją Projektową, ST i poleceniami Inżyniera.

2.2 Rodzaje wykorzystanych materiałów

2.2.1 Wymagania dla studni kanalizacyjnych betonowych

Studzienki montowane na sieci kanalizacyjnej wykonane z prefabrykatów betonowych. Do produkcji prefabrykatów należy używać betonu o klasie C35/45, wodoszczelnego W-8, małonasiąkliwego (poniżej 4%) i mrozoodpornego F-150. Komora robocza studzienek (podstawa), w obrębie wejścia kanałów powinna być wykonana jako prefabrykat w formie pierścienia z dnem, o średnicy wewnętrznej zgodnie z dokumentacją techniczną. Włączenia rur kanalizacyjnych do studni będą realizowane przy użyciu systemowych przejść szczelnych osadzonych podczas produkcji studni w podstawie lub kręgach betonowych.

Komora robocza powyżej wejścia kanałów powinna być wykonana z kręgów betonowych o wysokościach 0,25m, 0,50m lub 1,0m. Prefabrykowane elementy studzienek łączone są za pomocą uszczelki gumowych. Uszczelki te muszą być odporne w zakresie temperatur od -30o C do + 80o C, oraz w zakresie pH 5- 9. Do montażu studzienek należy używać smarów poślizgowych. Smarem poślizgowym należy pokryć zewnętrzną powierzchnię uszczelki umieszczonej w dolnym elemencie studni i wewnętrzną powierzchnię „zamka“ elementu nakładanego na uszczelkę.

Beton winien spełniać wymagania normy PN-EN 206:2014-04.

2.2.2 Włączenia kaskadowe

W przypadku włączenia rur kanalizacyjnych do studni powyżej 0,5m licząc od dna kinety włączenie takie należy wykonać z zastosowaniem „kaskady” zewnętrznej. Kaskada zewnętrzna będzie wykonana przy użyciu trójnika, kolana oraz prostych odcinków rur odpowiadających danemu systemowi zastosowanemu do budowy kanalizacji zgodnie ze specyfikacją techniczną dla rur kanalizacyjnych.

2.2.3 Wymagania dla zwieńczeń studni

W zależności od lokalizacji studzienek zastosować należy następujące rodzaje zwieńczeń studzienek:

- w nawierzchni drogowej - właz kanałowy z żeliwa sferoidalnego o klasie obciążenia D400 wg. PN-EN 124:2000 osadzony z zastosowaniem betonowych pierścieni dystansowych w celu regulacji wysokościowej włazu,
- w poboczach, chodnikach i poza jezdniami – właz kanałowy z Żeliwa sferoidalnego o klasie obciążenia B125 według. PN-EN 124:2000 osadzony na odciążającym stożku lub osadzony z zastosowaniem betonowych pierścieni dystansowych w celu regulacji wysokościowej włazu.

2.2.4 Izolacja studni

Studzienki zabezpiecza się przez posmarowanie z zewnątrz izolacją bitumiczną. Dopuszcza się stosowanie innego środka izolacyjnego uzgodnionego z zarządzającym realizacją umowy. W środowisku słabo agresywnym, niezależnie od czynnika agresji, studzienki należy zabezpieczyć przez zagruntowanie izolacją asfaltową oraz trzykrotne posmarowanie lepikiem asfaltowym stosowanym na gorąco wg PN-B-24625:1998.

2.2.5 Wymagania dla kruszyw na podsypkę i obsypkę studni

Podsypka może być wykonana z materiału ziarnistego z piasku, żwiru lub pospółki lub gruntu rodzimego. Użyty materiał na podsypkę powinien odpowiadać wymaganiom stosowanych norm, np. PN-EN 12620+A1:2010, PN-EN 13043:2004 lub w przypadku użytego materiału rodzimego normy PN-ENV 1046:2007

2.3 Odbiór materiałów na budowie

Wszystkie materiały dostarczane na budowę muszą posiadać - stosownie do ich przeznaczenia, świadectwa jakości lub atestu, aprobaty techniczne lub certyfikaty, dokumentację techniczno-ruchową, karty gwarancyjne, protokoły odbioru technicznego, itp. Dostarczone materiały podlegają sprawdzeniu pod względem ilości, kompletności i zgodności z danymi podanymi przez Producenta/Dostawcę. Materiały nie posiadające ww. dokumentów lub wykazujące odstępstwa od norm, nie mogą być dopuszczone do stosowania. W razie stwierdzenia jakichkolwiek wad lub wystąpienia wątpliwości co do jakości materiałów, należy przed ich wbudowaniem poddać je badaniom określonym przez Inżyniera Kontraktu. Każdy rodzaj robót, w którym znajdują się materiały niezbadane i niezaakceptowane, Wykonawca wykonuje na własne ryzyko licząc się z konsekwencją odmowy zapłaty za wykonaną pracę. Szczególnie starannym oględzinom należy poddać elementy z tworzywa sztucznego, którego wytrzymałość uderowa jest niska. W razie stwierdzenia wad lub uszkodzeń należy o tym powiadomić przedstawiciela Producenta/Dostawcy i wymienić na elementy nieuszkodzone. Każdy wyprodukowany element musi być odcychowany w sposób czytelny, trwały i widoczny po jego zmontowaniu.

2.4 Składowanie materiałów

Materiały muszą być składowane zgodnie z wymaganiami Producenta, który w wytycznych winien opierać się o obowiązujące normy i przepisy. Wykonawca zobowiązany jest do stosowania wszystkich zaleceń Producenta/Dostawcy. Materiały wrażliwe na wilgoć muszą być składowane w miejscu suchym i przewiewnym.

2.4.1 Prefabrykaty

Elementy studni i inne prefabrykaty należy składać na utwardzonym i odwodnionym podłożu w sposób zabezpieczający je przed uszkodzeniami i zanieczyszczeniem.

2.4.2 Kruszywo i piasek

Kruszywo i piasek należy składować na utwardzonym i odwodnionym podłożu w sposób zabezpieczający przed zanieczyszczeniem i zmieszaniem z innymi rodzajami i frakcjami.

3. SPRZĘT

3.1 Ogólne wymagania dotyczące sprzętu

Ogólne wymagania dotyczące sprzętu podano w ST-00.00 Wymagania ogólne, punkt 3. Wykonawca jest zobowiązany do używania jedynie takiego sprzętu, który nie spowoduje niekorzystnego wpływu na jakość wykonywanych Robót, zarówno w miejscu tych Robót, jak też przy wykonywaniu czynności pomocniczych oraz w czasie transportu, załadunku i wyładunku materiałów, sprzętu itp. Sprzęt używany przez Wykonawcę powinien uzyskać akceptację Inżyniera. Liczba i wydajność sprzętu powinna gwarantować wykonanie Robót zgodnie z zasadami określonymi w Dokumentacji Projektowej, ST i wskazaniach Inżyniera w terminie przewidzianym Umową.

3.2 Sprzęt pomiarowy

Do tyczenia osi, punktów wysokościowych oraz domiarów należy stosować następujący sprzęt:

- teodolity lub tachimetry,
- niwelatory,
- dalmierze,
- tyczki,
- łaty,
- taśmy stalowe, szpilki.

Sprzęt stosowany do wytyczenia osi, punktów wysokościowych i pomiarów musi gwarantować uzyskanie wymaganej dokładności pomiaru (urządzenia laserowe).

3.3 Sprzęt do wykonania robót budowlano-montażowych

Wykonawca przystępujący do robót budowlano-montażowych winien wykazać się możliwością korzystania między innymi z następujących maszyn i sprzętu gwarantujących właściwą jakość robót:

- piły do cięcia asfaltu,
- zagęszczarek do zagęszczania zasypanych wykopów: ubijaki ręczne i mechaniczne, zagęszczarki płytowe, zagęszczarki wibracyjne,
- samochodów samowyładowczych,
- koparki podsiębiernej 0,25 m³ do 0,40 m³,
- spycharki,
- ładowarki,
- wciągarki ręcznej łańcuchowej,
- dźwigu,
- samochodu skrzyniowego i dostawczego,
- betoniarki,
- pompy do betonu,
- obudowy pogrązalnej do szalowania wykopów wąskoprzestrzennych do głębokości 6,0m,
- pompy do odwodnienia na czas budowy,
- przewodów parcianych do odprowadzenia wody z obiektu,
- urządzenia mechaniczne do cięcia rur,
- agregatu prądotwórczego,

- urządzeń do zamknięcia rurociągów,
- zestawów do prób ciśnieniowych,
- innego niezbędnego sprzętu technicznego.

Przyjęto, że dla robót specjalistycznych odpowiedni sprzęt zapewnia wykonawca tych robót.

4. TRANSPORT

4.1 Ogólne wymagania dotyczące transportu

Ogólne wymagania dotyczące transportu podano w ST-00.00-Wymagania ogólne, punkt 4. Wykonawca jest zobowiązany do stosowania jedynie takich środków transportu, które nie wpłyną niekorzystnie na jakość wykonywanych Robót. Liczba środków transportu powinna gwarantować prowadzenie robót zgodnie z zasadami określonymi w Dokumentacji Projektowej i wskazaniach Inżyniera Kontraktu, w terminie przewidzianym kontraktem.

4.2 Transport sprzętu i materiałów

Materiały i sprzęt należy przewozić środkami transportu zapewniającymi uniknięcie uszkodzeń, odkształceń oraz zawilgocenia przewożonych materiałów. Materiały muszą być układane na środkach transportu w opakowaniach fabrycznych i przewożone zgodnie z warunkami opracowanymi przez Producenta. Materiały należy ustawić równomiernie na całej powierzchni ładunku, obok siebie i zabezpieczyć przed możliwością przesuwania się podczas transportu. Rury powinny być układane w pozycji poziomej wzdłuż środka transportu. Wyładunek powinien odbywać się z zachowaniem wszelkich środków ostrożności uniemożliwiający uszkodzenie materiału. Materiału nie wolno zrzucać ze środków transportowych. Transport powinien być wykonywany pojazdami o odpowiedniej długości.

Przy transporcie studni należy zachować następujące wymagania:

- Ułożenie studni na środku transportowym z uniknięciem obijania się ścian studni o burty samochodu
- Podczas załadunku i rozładunku zwrócić szczególną uwagę na możliwość ukruszenia elementów studni (zamki na uszczelke, okolice przejść szczelnych)

Nie wolno studni zrzucać lub wlec. W trakcie transportu przestrzegać maksymalnych dopuszczalnych ładowności środków transportowych. Nie składować elementów betonowych w bezpośredniej bliskości wykopu.

5. WYKONANIE ROBÓT

5.1 Ogólne zasady wykonania Robót

Ogólne zasady wykonania Robót podano w ST-00.00.-Wymagania ogólne, punkt 5.

Wszystkie prace należy wykonać zgodnie z Dokumentacją Projektową, ST i zaleceniami Inżyniera.

5.2 Prace wstępne

Całość prac przy przebudowie należy wykonać pod nadzorem Użytkownika. Dla zachowania ciągłości pracy sieci kanalizacyjnej należy:

- zapewnić pompowanie wody przy budowie kanalizacji
- zapewnić pompowanie wody w odbiorniku podczas prac umocnieniowych koryta
- wykonać czasowe obejścia.

Przed rozpoczęciem robót Wykonawca musi dokonać przeglądu stanu technicznego budynków położonych w odległości nie mniejszej niż 20m od trasy sieci i sporządzić odpowiednie protokoły.

5.3 Szczegółowe zasady wykonania Robót

5.3.1 Roboty przygotowawcze

Roboty przygotowawcze obejmują wszystkie czynności związane z przygotowaniem Terenu Budowy do wykonywania Robót, a więc:

- tyczenie tras i obiektów oraz krawędzi wykopów z podziałem na zadania,
- wykonanie przekopów kontrolnych celem ostatecznego ustalenia przebiegu urządzeń podziemnych (pod nadzorem Użytkownika),
- wyznaczenie i oznakowanie miejsc składowania materiałów oraz dróg dojazdowych,
- przygotowanie oznakowania i zabezpieczeń miejsc wykonywania robót.

Wykonanie robót zgodnie ze specyfikacją ST-01.01.01 - Prace geodezyjne i roboty pomiarowe. Wszystkie pozostałe prace pomiarowe konieczne dla prawidłowej realizacji Robót należą do obowiązków Wykonawcy.

5.3.2 Roboty ziemne

Wykopy, ich zabezpieczenie, podłoża i zasypki, montaż konstrukcji zabezpieczających należy prowadzić zgodnie ze specyfikacją ST-03.02.01.-Roboty ziemne. Metody wykonania wykopu (ręcznie lub mechanicznie) powinny być dostosowane do miejsca lokalizacji, głębokości wykopu, danych geotechnicznych oraz posiadanego sprzętu mechanicznego. Szczególną ostrożność należy zachować przy wykonywaniu wykopu w miejscach o dużym uzbrojeniu podziemnym zwracając uwagę na zabezpieczenie istniejącego uzbrojenia.

5.3.3 Roboty montażowe

Warunki ogólne

Przed przystąpieniem do poszczególnych robót montażowych należy sprawdzić ponownie wymiary wszystkich elementów, które mają wpływ na prawidłowy montaż studni.

Montaż armatury i kształtek

Przy montażu armatury obowiązują bezwzględnie wytyczne Producenta/Dostawcy. Montaż musi być wykonywany zgodnie z dokumentacjami techniczno-ruchowymi przez grupę Dostawcy lub odpowiednio przeszkoloną grupę specjalistyczną pod kierunkiem Dostawcy. Armatura musi odpowiadać warunkom podanym w Dokumentacji Projektowej i ST. Szczególną uwagę należy zwracać na współosiowość montażu armatury i rurociągu oraz podarcie armatury. Przed montażem należy sprawdzić wszystkie elementy pod względem ewentualnych uszkodzeń transportowych.

Montaż studni

Studnie należy wykonać zgodnie z Dokumentacją Projektową. Studnia składa się z:

- komory roboczej z płytą pokrywową (lub stożkiem),
- wjazdu kanałowego,
- stopni wjazdowych.

Przyjęto wykonanie studni z elementów prefabrykowanych wykonywanych w zakładzie prefabrykacji. Komora robocza powinna mieć wysokość co najmniej 0,50m, Płyty pokrywowe osadzić bezpośrednio na komorze roboczej lub pośrednich kręgach betonowych, a na niej wjazd kanałowy wg PN-EN 124:2000 lub wykonywany indywidualnie wg Dokumentacji Projektowej. Regulację wysokościową wjazdów wykonać poprzez montaż pierścieni dystansowych (od 0 do 30cm) lub przez pierścień odciążający niezbędny przy lokalizacji studni w pasie drogowym. Jeśli różnica między rzędnymi dna kanałów jest większa od 50cm, należy stosować studzienki kaskadowe. W szczególnych przypadkach można odstąpić od tego wymogu po uzgodnieniu z Inżynierem.

Dno studzienki kanalizacyjnej należy wykonać w formie płyty dennej z wyprofilowaną kinetą. Kinetą w dolnej części powinna mieć przekrój zgodny z przekrojem kanału, a powyżej przedłużony ścianami do poziomu maksymalnego napełnienia kanału. Przy zmianie kierunku kanału kineta powinna mieć kształt łuku stycznego do kierunku kanału, w przypadku zmiany średnicy kanału powinna ona stanowić przejście z jednego wymiaru w drugi. Dno studzienki powinno mieć spadek co najmniej 0,3 % w kierunku kinety. Studzienki wyposażyć we wjazdy wg PN-EN 124:2000, typ zgodnie z Dokumentacją Projektową.

Poziom wąż w powierzchni utwardzonej powinien być z nią równy, natomiast w trawnikach i zieleńcach górna krawędź wążu powinna znajdować się minimum 8 cm ponad poziom terenu. W ścianie komory i komina wążowego należy zamontować mijankowo stopnie wążowe w dwóch rzędach, w odległościach pionowych 0,30m i w odległościach poziomych osi stopni 0,30m. W terenach zielonych wąż, kominki i inne elementy w terenie muszą być obrukowane kostką brukową o grubości 6cm na szerokości 25cm. Prefabrykaty powinny być zamówione na podstawie Dokumentacji Projektowej uwzględniając nie tylko parametry wytrzymałościowe i trwałościowe prefabrykatów jako takich, ale również aspekt pracy prefabrykatu w układzie całego obiektu. Połączenia prefabrykatów między sobą oraz przejścia rur przez ściany muszą gwarantować szczelność; należy stosować uszczelki dla kręgów studni i odpowiednie przejścia dla rur. Produkować elementy prefabrykowane może przedsiębiorstwo dysponujące odpowiednim zapleczem badawczym i sprzętowym. Poszczególne etapy procesu produkcji prefabrykatów powinny obejmować również stosowne badania tak, by elementy produkcji spełniały wymagania niniejszej ST w zakresie materiałów, form oraz wykonania mieszanki betonowej i betonu. Kształty i wymiary elementów powinny być zgodne z Dokumentacją Projektową. Powierzchnie elementów prefabrykowanych powinny być gładkie, bez raków, pęknięć i rys. Dopuszcza się drobne pory jako pozostałość po pęcherzykach powietrza i po wodzie, których głębokość nie przekracza 5mm. Zacieranie elementów po wyjęciu z form jest dopuszczalne. Krawędzie styków montażowych powinny być bez szczerb. Każdy wyprodukowany element musi być ocechowany w sposób czytelny, trwały i widoczny po jego zmontowaniu, a po odbiorze dodatkowo podlega ostemplowaniu przez odbiorcę. Studnie należy zabezpieczyć z zewnątrz Izoplastem B modyfikowanym przez dwukrotne smarowanie. Dopuszcza się stosowanie innego środka izolacyjnego uzgodnionego z Inżynierem. Należy wykluczyć bezpośredni kontakt izolacji asfaltopochodnych z materiałami z tworzyw sztucznych.

6. KONTROLA JAKOŚCI ROBÓT

6.1 Ogólne zasady kontroli jakości Robót

Ogólne zasady kontroli jakości Robót podano w ST-00.00.-Wymagania ogólne, punkt 6. Wykonane roboty muszą być zgodne z Dokumentacją Projektową, ST i poleceniami Inżyniera oraz ewentualnymi wpisami do Dziennika Budowy. Należy przeprowadzić kontrolę zgodności z danymi zawartymi w wymienionych dokumentach. Wykonawca ma obowiązek wykonania pełnego zakresu badań na budowie w celu wykazania Inżynierowi zgodności dostarczonych materiałów i realizowanych robót z Dokumentacją Projektową i ST.

6.2 Badania przed przystąpieniem do Robót

Przed przystąpieniem do Robót, Wykonawca powinien uzyskać od producentów zaświadczenia o jakości lub atesty stosowanych materiałów. Sprawdzenie polega na stwierdzeniu ich zgodności z wymaganiami norm przedmiotowych lub dokumentów, według których zostały wykonane, na podstawie atestów, protokołów odbioru albo innych dokumentów.

6.3 Kontrola, pomiary i badania w czasie Robót

6.3.1 Badania jakości Robót

Wykonawca jest zobowiązany do stałej i systematycznej kontroli prowadzonych Robót w zakresie i z częstotliwością określoną w niniejszej ST i zaakceptowaną przez Inżyniera. W szczególności kontrola powinna obejmować:

- sprawdzenie rzędnych założonych ław celowniczych w nawiązaniu do podanych stałych punktów wysokościowych z dokładnością do 0,5cm,
- badanie i pomiary szerokości, grubości i zagęszczenia wykonanej warstwy podłoża z kruszywa mineralnego,
- sprawdzenie pionowości posadowienia studni,
- sprawdzenie prawidłowości uszczelniania kręgów,

- sprawdzenie prawidłowości spasowania przewodów i armatury,
- sprawdzenie uzupełnień izolacji,
- badanie wskaźników zagęszczenia poszczególnych warstw zasypu i obsypu,
- dla urządzeń: badania zgodne z wytycznymi Producenta/ Dostawcy, sprawdzeniem jest rozruch „na sucho”.

Studnie oraz rurociągi grawitacyjne (kanalizacja) podlegają odbiorowi i próbie szczelności wg: PN-EN 1610:2002 Budowa i badania przewodów kanalizacyjnych. Należy zwrócić uwagę na ciśnienie dopuszczalne dla zastosowanej armatury; przy niższym niż wykazane dla próby szczelności dla rurociągów, armaturę należy wyłączyć z tej próby, i przeprowadzić drugą próbę zgodną z ciśnieniem dla armatury. O próbach każdorazowo należy z odpowiednim wyprzedzeniem powiadomić Użytkownika. Należy zwrócić uwagę na odpowiednie przygotowanie rurociągów do prób ciśnieniowych: zabezpieczenie punktów stałych, umocnienie rurociągu, podział na odcinki technologiczne, przysypanie odcinków w wykopach.

6.3.2 Dopuszczalne tolerancje i wymagania

Wykonane Roboty muszą odpowiadać poniższym warunkom:

- Maksymalna odchyłka w posadowieniu dna studni: 1cm
- wskaźnik zagęszczenia zasyпки wykopów określony w trzech miejscach powinien być zgodny z punktem 5, dla urządzeń: tolerancje wg wytycznych Producenta / Dostawcy.

7. OBMIAR ROBÓT

7.1 Ogólne zasady obmiaru Robót

Ogólne zasady obmiaru Robót podano w ST-00.00.-Wymagania ogólne, punkt 7.

7.2 Jednostka obmiarowa robót

Jednostką obmiarową jest: [szt] (sztuka) i określa jedną kompletną studnię wraz z montażem i wszystkimi niezbędnymi elementami.

8. ODBIÓR ROBÓT

8.1 Ogólne zasady odbioru Robót

Ogólne zasady odbioru Robót podano w ST-00.00.-Wymagania ogólne, punkt 8. Roboty uznaje się za wykonane zgodnie z Dokumentacją Projektową, ST i wymaganiami Inżyniera oraz ewentualnymi zapisami w Dzienniku Budowy, jeżeli wszystkie pomiary i badania z zachowaniem wymaganych tolerancji dały wyniki pozytywne.

8.2 Odbiór Robót zanikających i ulegających zakryciu

Odbiorowi temu podlegają wszystkie czynności związane z montażem studni w gruncie. Zakres tych robót obejmuje:

- roboty przygotowawcze,
- roboty ziemne z obudową ścian wykopów,
- przygotowanie podłoża,
- montaż studni
- montaż i regulacja węża studziennego
- wykonanie deskowania,
- wykonanie zasypek,
- próby szczelności studni (wraz z kanałami) wg potrzeb,
- zasypanie i zagęszczenie wykopu,
- wykonanie Dokumentacji Powykonawczej.

Odbiór Robót zanikających i ulegających zakryciu powinien być dokonany w czasie umożliwiającym wykonanie korekt i poprawek bez hamowania ogólnego postępu Robót. Wykonawca powiadamia pisemnie Inżyniera i Użytkownika o zakończeniu każdej roboty

zanikającej, którą może kontynuować dopiero po zatwierdzeniu przez Inżyniera w uzgodnieniu z Użytkownikiem. Wyniki przeprowadzonych badań podczas odbiorów robót zanikających i ulegających zakryciu, powinny być ujęte w formie protokołu, szczególnie omówione, wpisane do Dziennika Budowy i podpisane przez nadzór techniczny oraz członków komisji przeprowadzającej badania.

8.3 Odbiór końcowy Robót – Przejęcie Robót

Odbiór końcowy polega na ostatecznej kontroli zgodności wykonania Robót z Dokumentacją Projektową i obowiązującymi normami i przepisami oraz wykonaniu prób poprawności działania urządzeń w obecności Zamawiającego. Wykonawca zobowiązany jest do przekazania Zamawiającemu wszystkich wymaganych przepisami dokumentów; przekazaniu podlega:

- dokumentacja powykonawcza,
- dla materiałów - świadectwa jakości, aprobaty techniczne, dokumentacje techniczno-ruchowe, karty gwarancyjne, protokoły odbioru technicznego, protokoły montażu i uruchomienia itp.
- protokoły Robót zanikających i ulegających zakryciu,
- protokoły odbiorów częściowych, międzyoperacyjnych, itp.
- protokoły z dokonanych pomiarów,
- protokół odbioru końcowego Robót.

Wyniki badań przeprowadzonych podczas odbioru końcowego należy uznać za dokładne, jeżeli wszystkie wymagania (badanie dokumentacji, odbiór przewodów i obiektów/urządzeń) zostały spełnione. Jeżeli któreś z wymagań przy odbiorze technicznym końcowym nie zostało spełnione, należy ocenić jego wpływ na stopień sprawności działania instalacji lub poszczególnych urządzeń i w zależności od tego określić konieczne dalsze postępowanie.

9. PODSTAWA PŁATNOŚCI

9.1 Ogólne ustalenia dotyczące podstawy płatności

Ogólne ustalenia dotyczące podstawy płatności podano w ST-00.00 Wymagania ogólne, punkt 9.

9.2 Cena jednostki obmiarowej

Cena 1 kpl wykonanej i odebranej studzienki kanalizacyjnej obejmuje:

- oznakowanie robót,
- dostawę materiałów,
- wykonanie robót przygotowawczych,
- wykonanie rozbiórki podbudowy, wykopu w gruncie kat. I-IV wraz z umocnieniem ścian wykopu i jego odwodnienie, wywóz nadmiaru gruntu
- przygotowanie podłoża
- wykonanie studzienki i złączy szczelnych
- wykonanie izolacji studzienek dla studni betonowych,
- zasypanie i zagęszczenie wykopu, odtworzenie warstw konstrukcyjnych z zagęszczeniem
- przeprowadzenie pomiarów i badań wymaganych w specyfikacji technicznej.
- Koszty nadzorów branżowych
- Koszty włączeń do istniejących urządzeń

10. PRZEPISY ZWIĄZANE

10.1 Normy

Warunki, które należy zachować przy budowie i odbiorze obiektu muszą być zgodne z obowiązującymi:

- PN-EN 206:2014-04: Beton. Wymagania, właściwości, produkcja i zgodność
- PN-EN 1401-1:2009: Systemy przewodów rurowych z tworzyw sztucznych do podziemnego bezciśnieniowego odwadniania i kanalizacji -- Nieplastyfikowany poli(chlorek winylu) (PVC-U) -- Część 1: Specyfikacje rur, kształtek i systemu
- PN-EN 681-1:2002/A3:2006: Uszczelnienia z elastomerów -- Wymagania materiałowe dotyczące uszczelki złączy rur wodociągowych i odwadniających -- Część 1: Guma
- PN-EN 124:2000: Zwieńczenia wpustów i studzienek kanalizacyjnych do nawierzchni dla ruchu pieszego i kołowego -- Zasady konstrukcji, badania typu, znakowanie, sterowanie jakością
- PN-B-24625:1998: Lepik asfaltowy i asfaltowo-polimerowy z wypełniaczami stosowane na gorąco
- PN-EN 1917:2004: Studzienki włączowe i niewłączowe z betonu niezbrojonego, z betonu zbrojonego włóknem stalowym i żelbetowe.
- PN-ENV 1046:2007: Systemy przewodów rurowych z tworzyw sztucznych -- Systemy poza konstrukcjami budynków do przesyłania wody lub ścieków -- Praktyka instalowania pod ziemią i nad ziemią
- PN-EN 12620+A1:2010: Kruszywa do betonu
- PN-EN 13043:2004: Kruszywa do mieszanek bitumicznych i powierzchniowych utrwaleń stosowanych na drogach, lotniskach i innych powierzchniach przeznaczonych do ruchu
- PN-EN 13101:2005: Stopnie do studzienek włączowych -- Wymagania, znakowanie, badania i ocena zgodności
- PN-B-10736:1999 Roboty ziemne. Wykopy otwarte dla przewodów wodociągowych i kanalizacyjnych. Warunki techniczne wykonania.
- PN-B-06050:1999 Geotechnika. Roboty ziemne. Wymagania ogólne.
- PN-EN ISO 14688-1:2006: Badania geotechniczne. Oznaczanie i klasyfikowanie gruntów . Część 1: Oznaczanie i opis
- PN-EN ISO 14688-2:2006: Badania geotechniczne. Oznaczanie i klasyfikowanie gruntów. Część 2: Zasady klasyfikowania

10.2 Inne dokumenty

Warunki, które należy zachować przy budowie i odbiorze obiektu muszą być zgodne z ogólnie obowiązującymi:

Warunkami technicznymi wykonania i odbioru robót budowlano-montażowych zawartymi w następujących częściach branżowych:

- tom I - Budownictwo ogólne
- tom II - Instalacje sanitarne i przemysłowe
- tom III - Konstrukcje stalowe
- tom V - Instalacje elektryczne
- wyd. ARKADY, 1988-1990r., koordynacja opracowania – Instytut Techniki Komunalnej
- Warunkami technicznymi wykonania i odbioru sieci kanalizacyjnych – zeszyt 9 wydawnictwa Centralnego Ośrodka Badawczo-Rozwojowego Techniki
- Instalacyjnej INSTAL, 2003r.,
- Warunkami technicznymi wykonania i odbioru sieci wodociągowych – zeszyt 3 wydawnictwa Centralnego Ośrodka Badawczo-Rozwojowego Techniki Instalacyjnej INSTAL, 2001r.,

ST - 03.03.01 WPUSTY ULICZNE

1. WSTĘP

1.1 Przedmiot ST

Niniejsza specyfikacja techniczna odnosi się do wymagań wspólnych dla poszczególnych wymagań technicznych dotyczących kryteriów wykonania materiałowego, wymagań technologicznych, dostawy, montażu i odbioru wpustów ulicznych (deszczowych).

1.2 Zakres stosowania ST

Specyfikacje Techniczne (ST) stanowią część Specyfikacji Istotnych Warunków Zamówienia (SIWZ), które należy odnieść do zlecenia i wykonania Robót związanych z zadaniem pn: (nazwę projektu podano w stopce strony) w zakresie zgodnym z Dokumentacją Projektową oraz z wymaganiami szczegółowymi zawartymi w pozostałych ST. Specyfikacje Techniczne uwzględniają obowiązujące normy państwowe, instrukcje i przepisy stosujące się do Robót.

1.3 Zakres Robót objętych ST

1.3.1 Ogólny zakres Robót

Ustalenia zawarte w niniejszej specyfikacji dotyczą zasad prowadzenie Robót związanych ze wszystkimi czynnościami umożliwiającymi wykonanie i odbiór robót przygotowawczych i budowlano-montażowych w zakresie montażu studni wodościekowych zgodnymi z Dokumentacją Projektową. Zakłada się, że Teren Budowy jest przekazany zgodnie z warunkami zawartymi ST-00.00.-Wymagania ogólne (Przekazanie Terenu Budowy). Wykonawca po odebraniu zakresu robót jest odpowiedzialny za odpowiednie zabezpieczenie Terenu Budowy. Prace budowlano-montażowe, do których odnosi się niniejsza specyfikacja, dotyczą wykonania urządzeń które w sposób prawidłowy odwodnią pas jezdni i chodniki do niego przyległe.

Wbudowywane wyroby budowlane muszą spełniać kryteria podane w punkcie 2 niniejszej specyfikacji, Dokumentacji Projektowej oraz uzyskać akceptację Inżyniera i Zamawiającego.

1.3.2 Szczegółowy zakres Robót

Roboty przygotowawcze

W zakresie robót przygotowawczych zasadniczych przewidziano wszystkie prace związane z tyczeniem nowych obiektów oraz ich pomiarami, oznaczenie istniejącego uzbrojenia (przekopy kontrolne w celu doprecyzowania posadowienia i rzędnych istniejącej infrastruktury), skuteczne odcięcie odcinków istniejącej sieci.

Wykonawca jest zobowiązany do szczegółowego sprawdzenia stanu przygotowania do prowadzenia robót oraz odpowiedniego przygotowania się przed przystąpieniem do prac. Wykonywane roboty zaliczyć należy do prac prowadzonych w warunkach wymagających szczególnego przygotowania i ostrożności.

Lokalizację wpustów ulicznych należy dostosować do wytyczonego wcześniej krawężnika. Montaż kraty żeliwnej oddalonej od krawężnika jest niedopuszczalny.

W ramach prac przygotowawczych należy ująć:

- tyczenie
- przygotowanie materiałów i sprzętu,
- przygotowanie Terenu Budowy,
- czyszczenie i zabezpieczenie kanałów,
- zabezpieczenie dróg dojazdowych.

W zakresie robót zasadniczych przewidziano:

- wykonanie wykopów pod przewody łącznie z zabezpieczeniem ścian wykopów i zasypanie do dna koryta odtwarzanych nawierzchni drogowych i chodników lub do terenu istniejącego zależnie od lokalizacji,
- zabezpieczenie istniejącego uzbrojenia,
- przygotowanie podłoża (uformowanie podłoża),
- montaż wpustów wodościekowych
- kontrolę wykonania,
- wymagane próby.

Odbiór wykonanych Robót

Odbiór wykonanych Robót musi być zgodny z warunkami według punktu 8 ST-00.00. i punktu 8 niniejszej ST oraz musi spełniać kryteria dla wbudowywanych materiałów według punktu 2 niniejszej ST.

1.4 Ogólne wymagania dotyczące Robót

Ogólne wymagania dotyczące Robót podano w ST-00.00.-Wymagania ogólne. Wykonawca odpowiedzialny jest za jakość wykonania Robót oraz zgodność z Dokumentacją Projektową, ST i poleceniami Inżyniera.

2. MATERIAŁY

2.1 Ogólne wymagania dotyczące materiałów

Ogólne wymagania dotyczące materiałów, ich pozyskiwania i składowania podano w ST-00.00.-Wymagania ogólne, punkt 2. Wykonawca w terminie uzgodnionym z Inżynierem, przed planowaną dostawą wyrobów związanych z wykonaniem robót, przedstawi szczegółowe informacje dotyczące źródła wytwarzania i zakupu materiałów oraz odpowiednie świadectwa badań, dokumenty dopuszczenia do obrotu i stosowania w budownictwie oraz próbki, a Inżynier wyda opinię o zgodności propozycji z warunkami Umowy i uzgodnieniami.

Materiały stosowane do budowy sieci kanalizacyjnych powinny:

- być oznakowane znakiem CE,
- zostać umieszczone w określonym przez Komisję Europejską wykazie wyrobów mających niewielkie znaczenie dla zdrowia i bezpieczeństwa, dla których producent wydał deklarację zgodności z uznanymi regułami sztuki budowlanej.

Wykonawca odpowiedzialny jest za jakość wbudowywanych wyrobów budowlanych, ich zgodność z Dokumentacją Projektową, ST i poleceniami Inżyniera.

2.2 Rodzaje wykorzystanych materiałów

2.2.1 Wymagania dla wpustów ulicznych

Studzienki dla wpustów deszczowych wykonane z prefabrykatów betonowych. Do produkcji prefabrykatów należy używać betonu o klasie C35/45, wodoszczelnego W-8, małonasiąkliwego (poniżej 4%) i mrozoodpornego F-150. Komora osadnikowa studzienek (podstawa), w obrębie wejścia kanałów powinna być wykonana jako prefabrykat w formie pierścienia z dnem, o średnicy wewnętrznej 0,5m. W monolitycznej podstawie należy umieścić fabrycznie przejścia szczelne dla rur kanalizacyjnych wymienionych w niniejszej ST.

Jako zwieńczenia należy stosować:

Wpust ściekowy KLASA D 400:

- Materiał: krata, korpus – żeliwo sferoidalne.
- Dwie wersje kołnierza $\frac{3}{4}$ lub pełny.

- Wpust z możliwością zamontowania kosza.
- Kołnierz wpustu ażurowy pozwalający na łatwiejsze wiązanie cementu podczas instalacji.

2.2.2 Wymagania dla krat żeliwnych wpustów deszczowych

Wpust ściekowy KLASA D 400:

- Materiał: krata, korpus – żeliwo sferoidalne.
- Dwie wersje kołnierza $\frac{3}{4}$ lub pełny.
- Wpust z możliwością zamontowania kosza.
- Kołnierz wpustu ażurowy pozwalający na łatwiejsze wiązanie cementu podczas instalacji.

2.2.3 Wymagania dla kruszyw na podsypkę

Podsypka może być wykonana z materiału ziarnistego z piasku, żwiru lub pospółki lub gruntu rodzimego. Użyty materiał na podsypkę powinien odpowiadać wymaganiom stosownych norm, np. PN-EN 12620+A1:2010, PN-EN 13043:2004 lub w przypadku użytego materiału rodzimego normy PN-ENV 1046:2007

2.3 Odbiór materiałów na budowie

Wszystkie materiały dostarczane na budowę muszą posiadać - stosownie do ich przeznaczenia, świadectwa jakości lub atestu, aprobaty techniczne lub certyfikaty, dokumentację techniczno-ruchową, karty gwarancyjne, protokoły odbioru technicznego, itp. Dostarczone materiały podlegają sprawdzeniu pod względem ilości, kompletności i zgodności z danymi podanymi przez Producenta/Dostawcę. Materiały nie posiadające ww. dokumentów lub wykazujące odstępstwa od norm, nie mogą być dopuszczone do stosowania. W razie stwierdzenia jakichkolwiek wad lub wystąpienia wątpliwości co do jakości materiałów, należy przed ich wbudowaniem poddać je badaniom określonym przez Inżyniera Kontraktu. Każdy rodzaj robót, w którym znajdują się materiały niezbadane i niezaakceptowane, Wykonawca wykonuje na własne ryzyko licząc się z konsekwencją odmowy zapłaty za wykonaną pracę. Szczególnie starannym oględzinom należy poddać elementy z tworzywa sztucznego, którego wytrzymałość uderowa jest niska. W razie stwierdzenia wad lub uszkodzeń należy o tym powiadomić przedstawiciela Producenta/Dostawcy i wymienić na elementy nieuszkodzone. Każdy wyprodukowany element musi być odczyszczony w sposób czytelny, trwały i widoczny po jego zmontowaniu.

2.4 Składowanie materiałów

Materiały muszą być składowane zgodnie z wymaganiami Producenta, który w wytycznych winien opierać się o obowiązujące normy i przepisy. Wykonawca zobowiązany jest do stosowania wszystkich zaleceń Producenta/Dostawcy. Materiały wrażliwe na wilgoć muszą być składowane w miejscu suchym i przewiewnym.

2.4.1 Prefabrykaty

Elementy studni i inne prefabrykaty należy składować na utwardzonym i odwodnionym podłożu w sposób zabezpieczający je przed uszkodzeniami i zanieczyszczeniem.

2.4.2 Kruszywo i piasek

Kruszywo i piasek należy składować na utwardzonym i odwodnionym podłożu w sposób zabezpieczający przed zanieczyszczeniem i zmieszaniem z innymi rodzajami i frakcjami.

3. SPRZĘT

3.1 Ogólne wymagania dotyczące sprzętu

Ogólne wymagania dotyczące sprzętu podano w ST-00.00 Wymagania ogólne, punkt 3. Wykonawca jest zobowiązany do używania jedynie takiego sprzętu, który nie spowoduje niekorzystnego wpływu na jakość wykonywanych Robót, zarówno w miejscu tych Robót, jak

też przy wykonywaniu czynności pomocniczych oraz w czasie transportu, załadunku i wyładunku materiałów, sprzętu itp. Sprzęt używany przez Wykonawcę powinien uzyskać akceptację Inżyniera. Liczba i wydajność sprzętu powinna gwarantować wykonanie Robót zgodnie z zasadami określonymi w Dokumentacji Projektowej, ST i wskazaniach Inżyniera w terminie przewidzianym Umową.

3.2 Sprzęt pomiarowy

Do tyczenia osi, punktów wysokościowych oraz domiarów należy stosować następujący sprzęt:

- teodolity lub tachimetry,
- niwelatory,
- dalmierze,
- tyczki,
- łąty,
- taśmy stalowe, szpilki.

Sprzęt stosowany do wytyczenia osi, punktów wysokościowych i pomiarów musi gwarantować uzyskanie wymaganej dokładności pomiaru (urządzenia laserowe).

3.3 Sprzęt do wykonania robót budowlano-montażowych

Wykonawca przystępujący do robót budowlano-montażowych winien wykazać się możliwością korzystania między innymi z następujących maszyn i sprzętu gwarantujących właściwą jakość robót:

- piły do cięcia asfaltu,
- zagęszczarek do zagęszczania zasypanych wykopów: ubijaki ręczne i mechaniczne, zagęszczarki płytowe, zagęszczarki wibracyjne,
- samochodów samowyładowczych,
- koparki podsiębiernej 0,25 m³ do 0,40 m³,
- spycharki,
- ładowarki,
- wciągarki ręcznej łańcuchowej,
- dźwigu,
- samochodu skrzyniowego i dostawczego,
- betoniarki,
- pompy do betonu,
- obudowy pogrązalnej do szalowania wykopów wąskoprzestrzennych do głębokości 6,0m,
- pompy do odwodnienia na czas budowy,
- przewodów parcianych do odprowadzenia wody z obiektu,
- urządzenia mechaniczne do cięcia rur,
- agregatu prądotwórczego,
- urządzeń do zamknięcia rurociągów,
- zestawów do prób ciśnieniowych,
- innego niezbędnego sprzętu technicznego.

Przyjęto, że dla robót specjalistycznych odpowiedni sprzęt zapewnia wykonawca tych robót.

4. TRANSPORT

4.1 Ogólne wymagania dotyczące transportu

Ogólne wymagania dotyczące transportu podano w ST-00.00-Wymagania ogólne, punkt 4. Wykonawca jest zobowiązany do stosowania jedynie takich środków transportu, które nie wpłyną niekorzystnie na jakość wykonywanych Robót. Liczba środków transportu powinna

gwarantować prowadzenie robót zgodnie z zasadami określonymi w Dokumentacji Projektowej i wskazaniach Inżyniera Kontraktu, w terminie przewidzianym kontraktem.

4.2 Transport sprzętu i materiałów

Materiały i sprzęt należy przewozić środkami transportu zapewniającymi uniknięcie uszkodzeń, odkształceń oraz zawilgocenia przewożonych materiałów. Materiały muszą być układane na środkach transportu w opakowaniach fabrycznych i przewożone zgodnie z warunkami opracowanymi przez Producenta. Materiały należy ustawić równomiernie na całej powierzchni ładunku, obok siebie i zabezpieczyć przed możliwością przesuwania się podczas transportu. Rury powinny być układane w pozycji poziomej wzdłuż środka transportu. Wyładunek powinien odbywać się z zachowaniem wszelkich środków ostrożności uniemożliwiający uszkodzenie materiału. Materiału nie wolno zrzucać ze środków transportowych. Transport powinien być wykonywany pojazdami o odpowiedniej długości.

Przy transporcie studni należy zachować następujące wymagania:

- Ułożenie studni na środku transportowym z uniknięciem obijania się ścian studni o burty samochodu
- Podczas załadunku i rozładunku zwrócić szczególną uwagę na możliwość ukruszenia elementów studni (zamki na uszczelke, okolice przejść szczelnych)

Nie wolno studni zrzucać lub wlec. W trakcie transportu przestrzegać maksymalnych dopuszczalnych ładowności środków transportowych. Nie składować elementów betonowych w bezpośredniej bliskości wykopu.

5. WYKONANIE ROBÓT

5.1 Ogólne zasady wykonania Robót

Ogólne zasady wykonania Robót podano w ST-00.00.-Wymagania ogólne, punkt 5.

Wszystkie prace należy wykonać zgodnie z Dokumentacją Projektową, ST i zaleceniami Inżyniera.

5.2 Prace wstępne

Całość prac przy przebudowie należy wykonać pod nadzorem Użytkownika. Dla zachowania ciągłości pracy sieci kanalizacyjnej należy:

- zapewnić pompowanie wody przy budowie kanalizacji
- zapewnić pompowanie wody w odbiorniku podczas prac umocnieniowych koryta
- wykonać czasowe obejścia.

Przed rozpoczęciem robót Wykonawca musi dokonać przeglądu stanu technicznego budynków położonych w odległości nie mniejszej niż 20m od trasy sieci i sporządzić odpowiednie protokoły.

5.3 Szczegółowe zasady wykonania Robót

5.3.1 Roboty przygotowawcze

Roboty przygotowawcze obejmują wszystkie czynności związane z przygotowaniem Terenu Budowy do wykonywania Robót, a więc:

- tyczenie tras i obiektów oraz krawędzi wykopów z podziałem na zadania,
- wykonanie przekopów kontrolnych celem ostatecznego ustalenia przebiegu urządzeń podziemnych (pod nadzorem Użytkownika),
- wyznaczenie i oznakowanie miejsc składowania materiałów oraz dróg dojazdowych,
- przygotowanie oznakowania i zabezpieczeń miejsc wykonywania robót.

Wykonanie robót zgodnie ze specyfikacją ST-01.01.01 - Prace geodezyjne i roboty pomiarowe. Wszystkie pozostałe prace pomiarowe konieczne dla prawidłowej realizacji Robót należą do obowiązków Wykonawcy.

5.3.2 Roboty ziemne

Wykopy, ich zabezpieczenie, podłoża i zasypki, montaż konstrukcji zabezpieczających należy prowadzić zgodnie ze specyfikacją ST-03.02.01.-Roboty ziemne. Metody wykonania wykopu (ręcznie lub mechanicznie) powinny być dostosowane do miejsca lokalizacji, głębokości wykopu, danych geotechnicznych oraz posiadanego sprzętu mechanicznego. Szczególną ostrożność należy zachować przy wykonywaniu wykopu w miejscach o dużym uzbrojeniu podziemnym zwracając uwagę na zabezpieczenie istniejącego uzbrojenia.

5.3.3 Roboty montażowe

Warunki ogólne

Przed przystąpieniem do poszczególnych robót montażowych należy sprawdzić ponownie wymiary wszystkich elementów, które mają wpływ na prawidłowy montaż.

Montaż studni wodościekowej

Studnie należy wykonać zgodnie z Dokumentacją Projektową. Studnia składa się z:

- podstawa wpustu (komory osadnika) wraz z osadzonym przejściem szczelnym
- kręgów wpustu
- pierścienia odciążającego
- płyty pośredniej
- kraty żeliwnej
- kosza perforowanego

Przyjęto wykonanie studni z elementów prefabrykowanych wykonywanych w zakładzie prefabrykacji. Komora podstawy wpustu powinna mieć wysokość co najmniej 0,5m. Regulację wysokościową kraty żeliwnej należy wykonać za pośrednictwem odpowiedniego posadowienia pierścienia odciążającego.

Studnie montować na zagęszczonej podsypce piaskowej, po osadzeniu studni obsypywać studnie warstwami z równoczesnym zagęszczaniem materiału. Materiał przy studni i jego stopień zagęszczenia zgodnie z ST dotyczącymi konstrukcji jezdni.

Każdy wyprodukowany element musi być ocechowany w sposób czytelny, trwały i widoczny po jego zmontowaniu, a po odbiorze dodatkowo podlega ostemplowaniu przez odbiorcę. Studnie należy zabezpieczyć z zewnątrz Izoplastem B modyfikowanym przez dwukrotne smarowanie. Dopuszcza się stosowanie innego środka izolacyjnego uzgodnionego z Inżynierem. Należy wykluczyć bezpośredni kontakt izolacji asfaltopochodnych z materiałami z tworzyw sztucznych.

6. KONTROLA JAKOŚCI ROBÓT

6.1 Ogólne zasady kontroli jakości Robót

Ogólne zasady kontroli jakości Robót podano w ST-00.00.-Wymagania ogólne, punkt 6. Wykonane roboty muszą być zgodne z Dokumentacją Projektową, ST i poleceniami Inżyniera oraz ewentualnymi wpisami do Dziennika Budowy. Należy przeprowadzić kontrolę zgodności z danymi zawartymi w wymienionych dokumentach. Wykonawca ma obowiązek wykonania pełnego zakresu badań na budowie w celu wykazania Inżynierowi zgodności dostarczonych materiałów i realizowanych robót z Dokumentacją Projektową i ST.

6.2 Badania przed przystąpieniem do Robót

Przed przystąpieniem do Robót, Wykonawca powinien uzyskać od producentów zaświadczenia o jakości lub atesty stosowanych materiałów. Sprawdzenie polega na stwierdzeniu ich zgodności z wymaganiami norm przedmiotowych lub dokumentów, według których zostały wykonane, na podstawie atestów, protokołów odbioru albo innych dokumentów.

6.3 Kontrola, pomiary i badania w czasie Robót

6.3.1 Badania jakości Robót

Wykonawca jest zobowiązany do stałej i systematycznej kontroli prowadzonych Robót w zakresie i z częstotliwością określoną w niniejszej ST i zaakceptowaną przez Inżyniera. W szczególności kontrola powinna obejmować:

- sprawdzenie rzędnych założonych ław celowniczych w nawiązaniu do podanych stałych punktów wysokościowych z dokładnością do 0,5cm,
- badanie i pomiary szerokości, grubości i zagęszczenia wykonanej warstwy podłoża z kruszywa mineralnego,
- sprawdzenie pionowości posadowienia studni,
- sprawdzenie prawidłowości uszczelniania kręgów,
- sprawdzenie prawidłowości spasowania przewodów i armatury,
- sprawdzenie uzupełnień izolacji,
- badanie wskaźników zagęszczenia poszczególnych warstw zasypu i obsypu,
- dla urządzeń: badania zgodne z wytycznymi Producenta/ Dostawcy, sprawdzeniem jest rozruch „na sucho”.

Studnie oraz rurociągi grawitacyjne (kanalizacja) podlegają odbiorowi i próbie szczelności wg: PN-EN 1610:2002 Budowa i badania przewodów kanalizacyjnych. Należy zwrócić uwagę na ciśnienie dopuszczalne dla zastosowanej armatury; przy niższym niż wykazane dla próby szczelności dla rurociągów, armaturę należy wyłączyć z tej próby, i przeprowadzić drugą próbę zgodną z ciśnieniem dla armatury. O próbach każdorazowo należy z odpowiednim wyprzedzeniem powiadomić Użytkownika. Należy zwrócić uwagę na odpowiednie przygotowanie rurociągów do prób ciśnieniowych: zabezpieczenie punktów stałych, umocnienie rurociągu, podział na odcinki technologiczne, przysypanie odcinków w wykopach.

6.3.2 Dopuszczalne tolerancje i wymagania

Wykonane Roboty muszą odpowiadać poniższemu warunkom:

- Maksymalna odchyłka w posadowieniu dna studni: 1cm
- wskaźnik zagęszczenia zasypki wykopów określony w trzech miejscach powinien być zgodny z punktem 5, dla urządzeń: tolerancje wg wytycznych Producenta / Dostawcy.

7. OBMIAR ROBÓT

7.1 Ogólne zasady obmiaru Robót

Ogólne zasady obmiaru Robót podano w ST-00.00.-Wymagania ogólne, punkt 7.

7.2 Jednostka obmiarowa robót

Jednostką obmiarową jest: szt (sztuka) i określa jedną kompletną studnię wraz z montażem i wszystkimi niezbędnymi elementami.

8. ODBIÓR ROBÓT

8.1 Ogólne zasady odbioru Robót

Ogólne zasady odbioru Robót podano w ST-00.00.-Wymagania ogólne, punkt 8. Roboty uznaje się za wykonane zgodnie z Dokumentacją Projektową, ST i wymaganiami Inżyniera oraz ewentualnymi zapisami w Dzienniku Budowy, jeżeli wszystkie pomiary i badania z zachowaniem wymaganych tolerancji dały wyniki pozytywne.

8.2 Odbiór Robót zanikających i ulegających zakryciu

Odbiorowi temu podlegają wszystkie czynności związane z montażem studni w gruncie. Zakres tych robót obejmuje:

- roboty przygotowawcze,
- przygotowanie podłoża,

- montaż studni
- montaż i regulacja kraty żeliwnej
- wykonanie zasypek,
- próby szczelności studni (wraz z kanałami) wg potrzeb,
- zasypanie i zagęszczenie wykopu,
- wykonanie Dokumentacji Powykonawczej.

Odbiór Robót zanikających i ulegających zakryciu powinien być dokonany w czasie umożliwiającym wykonanie korekt i poprawek bez hamowania ogólnego postępu Robót. Wykonawca powiadamia pisemnie Inżyniera i Użytkownika o zakończeniu każdej roboty zanikającej, którą może kontynuować dopiero po zatwierdzeniu przez Inżyniera w uzgodnieniu z Użytkownikiem. Wyniki przeprowadzonych badań podczas odbiorów robót zanikających i ulegających zakryciu, powinny być ujęte w formie protokołu, szczegółowo omówione, wpisane do Dziennika Budowy i podpisane przez nadzór techniczny oraz członków komisji przeprowadzającej badania.

8.3 Odbiór końcowy Robót – Przejęcie Robót

Odbiór końcowy polega na ostatecznej kontroli zgodności wykonania Robót z Dokumentacją Projektową i obowiązującymi normami i przepisami oraz wykonaniu prób poprawności działania urządzeń w obecności Zamawiającego. Wykonawca zobowiązany jest do przekazania Zamawiającemu wszystkich wymaganych przepisami dokumentów; przekazaniu podlega:

- dokumentacja powykonawcza,
- dla materiałów - świadectwa jakości, aprobaty techniczne, dokumentacje techniczno-ruchowe, karty gwarancyjne, protokoły odbioru technicznego, protokoły montażu i uruchomienia itp.
- protokoły Robót zanikających i ulegających zakryciu,
- protokoły odbiorów częściowych, międzyoperacyjnych, itp.
- protokoły z dokonanych pomiarów,
- protokół odbioru końcowego Robót.

Wyniki badań przeprowadzonych podczas odbioru końcowego należy uznać za dokładne, jeżeli wszystkie wymagania (badanie dokumentacji, odbiór przewodów i obiektów/urządzeń) zostały spełnione. Jeżeli któreś z wymagań przy odbiorze technicznym końcowym nie zostało spełnione, należy ocenić jego wpływ na stopień sprawności działania instalacji lub poszczególnych urządzeń i w zależności od tego określić konieczne dalsze postępowanie.

9. PODSTAWA PŁATNOŚCI

9.1 Ogólne ustalenia dotyczące podstawy płatności

Ogólne ustalenia dotyczące podstawy płatności podano w ST-00.00 Wymagania ogólne, punkt 9. Podstawą płatności jest wycena ryczałtowa, skalkulowana przez Wykonawcę za wykonanie całości robót.

9.2 Cena jednostki obmiarowej

Cena 1 kpl wykonanej i odebranej studzienki ściekowej obejmuje:

- oznakowanie robót,
- dostawę materiałów,
- wykonanie robót przygotowawczych,
- wykonanie rozbiórki podbudowy, wykopu w gruncie kat. I-IV wraz z umocnieniem ścian wykopu i jego odwodnienie, wywóz nadmiaru gruntu

- przygotowanie podłoża
- wykonanie studzienki i złączy szczelnych
- wykonanie wylotu kolektora,
- wykonanie izolacji studzienek dla studni betonowych,
- zasypianie i zagęszczenie wykopu, odtworzenie warstw konstrukcyjnych z zagęszczeniem
- przeprowadzenie pomiarów i badań wymaganych w specyfikacji technicznej.
- Koszty nadzorów branżowych
- Koszty włączeń do istniejących urządzeń

10. PRZEPISY ZWIĄZANE

10.1 Normy

Warunki, które należy zachować przy budowie i odbiorze obiektu muszą być zgodne z obowiązującymi:

- PN-EN 206:2014-04: Beton. Wymagania, właściwości, produkcja i zgodność
- PN-EN 1401-1:2009: Systemy przewodów rurowych z tworzyw sztucznych do podziemnego bezciśnieniowego odwadniania i kanalizacji -- Nieplastyfikowany poli(chlorek winylu) (PVC-U) -- Część 1: Specyfikacje rur, kształtek i systemu
- PN-EN 681-1:2002/A3:2006: Uszczelnienia z elastomerów -- Wymagania materiałowe dotyczące uszczelek złączy rur wodociągowych i odwadniających -- Część 1: Guma
- PN-EN 124:2000: Zwieńczenia wpustów i studzienek kanalizacyjnych do nawierzchni dla ruchu pieszego i kołowego -- Zasady konstrukcji, badania typu, znakowanie, sterowanie jakością
- PN-B-24625:1998: Lepik asfaltowy i asfaltowo-polimerowy z wypełniaczami stosowane na gorąco
- PN-EN 1917:2004: Studzienki włączowe i niewłączowe z betonu niezbrojonego, z betonu zbrojonego włóknem stalowym i żelbetowe.
- PN-ENV 1046:2007: Systemy przewodów rurowych z tworzyw sztucznych -- Systemy poza konstrukcjami budynków do przesyłania wody lub ścieków -- Praktyka instalowania pod ziemią i nad ziemią
- PN-EN 12620+A1:2010: Kruszywa do betonu
- PN-EN 13043:2004: Kruszywa do mieszanek bitumicznych i powierzchniowych utrwaleń stosowanych na drogach, lotniskach i innych powierzchniach przeznaczonych do ruchu
- PN-B-10736:1999 Roboty ziemne. Wykopy otwarte dla przewodów wodociągowych i kanalizacyjnych. Warunki techniczne wykonania.
- PN-B-06050:1999 Geotechnika. Roboty ziemne. Wymagania ogólne.
- PN-EN ISO 14688-1:2006: Badania geotechniczne. Oznaczanie i klasyfikowanie gruntów . Część 1: Oznaczanie i opis
- PN-EN ISO 14688-2:2006: Badania geotechniczne. Oznaczanie i klasyfikowanie gruntów. Część 2: Zasady klasyfikowania
- PN-EN 1610:2002: Budowa i badania przewodów kanalizacyjnych

10.2 Inne dokumenty

Warunki, które należy zachować przy budowie i odbiorze obiektu muszą być zgodne z ogólnie obowiązującymi:

Warunkami technicznymi wykonania i odbioru robót budowlano-montażowych zawartymi w następujących częściach branżowych:

- tom I - Budownictwo ogólne
- tom II - Instalacje sanitarne i przemysłowe
- tom III - Konstrukcje stalowe
- tom V - Instalacje elektryczne
- wyd. ARKADY, 1988-1990r., koordynacja opracowania – Instytut Techniki Komunalnej
- Warunkami technicznymi wykonania i odbioru sieci kanalizacyjnych – zeszyt 9 wydawnictwa Centralnego Ośrodka Badawczo-Rozwojowego Techniki
- Instalacyjnej INSTAL, 2003r.,
- Warunkami technicznymi wykonania i odbioru sieci wodociągowych – zeszyt 3 wydawnictwa Centralnego Ośrodka Badawczo-Rozwojowego Techniki Instalacyjnej INSTAL, 2001r.,

**ST-04.01.01 POBUDOWA Z MIESZANKI
NIEZWIĄZANEJ**

1. WSTĘP

1.1 Przedmiot ST

Przedmiotem niniejszej szczegółowej specyfikacji technicznej (ST) są wymagania dotyczące wykonania i odbioru robót związanych z wykonaniem podbudów z mieszanki niezwiązanej oraz poboczy utwardzonych.

1.2 Zakres stosowania ST

Specyfikacje Techniczne (ST) stanowią część Specyfikacji Istotnych Warunków Zamówienia (SIWZ), które należy odnieść do zlecenia i wykonania Robót związanych z zadaniem pn: (nazwę projektu podano w stopce strony) w zakresie zgodnym z Dokumentacją Projektową oraz z wymaganiami szczegółowymi zawartymi w pozostałych ST. Specyfikacje Techniczne uwzględniają obowiązujące normy państwowe, instrukcje i przepisy stosujące się do Robót.

1.3 Zakres robót objętych ST

Ustalenia zawarte w niniejszej specyfikacji dotyczą zasad prowadzenia robót związanych z wykonywaniem podbudów mieszanek niezwiązanych, poboczy utwardzonych a także nawierzchni na zjazdach.

Podbudowę oraz pobocza wykonuje się, zgodnie z ustaleniami podanymi w dokumentacji projektowej.

1.4 Określenia podstawowe

1.4.1. Mieszanka niezwiązana - ziarnisty materiał, zazwyczaj o określonym składzie ziarnowym (od $d=0$ do D), który jest stosowany do wykonania ulepszonego podłoża gruntowego oraz warstw konstrukcji nawierzchni dróg. Mieszanka niezwiązana może być wytworzona z kruszyw naturalnych, sztucznych, z recyklingu lub mieszaniny tych kruszyw w określonych proporcjach

1.4.2. Kategoria - charakterystyczny poziom właściwości kruszywa lub mieszanki niezwiązanej, wyrażony, jako przedział wartości lub wartość graniczna. Nie ma zależności pomiędzy kategoriami różnych właściwości. Właściwości oznaczone symbolem kategorii NR oznaczają, że nie jest wymagane badanie danej cechy

1.4.3. Podbudowa - dolną część konstrukcji nawierzchni dróg służącą do przenoszenia obciążeń z ruchu na podłoże. Podbudowa może składać się z podbudowy zasadniczej i pomocniczej. Obydwie warstwy mogą być wykonywane w kilku warstwach technologicznych.

1.4.4. Podbudowa pomocnicza - warstwa, zapewniająca przenoszenie obciążeń z warstwy podbudowy zasadniczej na warstwę podłoża. Podbudowa pomocnicza może składać się z kilku warstw o różnych właściwościach.

1.4.5. Podbudowa zasadnicza - warstwa zapewniająca przenoszenie obciążeń z warstw wyżej leżących na warstwę podbudowy pomocniczej lub podło

1.4.6. Utwardzenie pobocza mieszanką niezwiązaną – proces technologiczny, polegający na odpowiednim zagęszczeniu w optymalnej wilgotności kruszywa o właściwie dobranym uziarnieniu (proces ten nazywany był dawniej stabilizacją mechaniczną).

Pozostałe określenia są zgodne z obowiązującymi, odpowiednimi polskimi normami i z definicjami podanymi w dziale „Wymagania ogólne” tej specyfikacji.

1.5 Ogólne wymagania dotyczące robót

Ogólne wymagania dotyczące robót podano w ST-00.00. „Wymagania ogólne”.

2. MATERIAŁY

2.1 Ogólne wymagania dotyczące materiałów

Ogólne wymagania dotyczące materiałów, ich pozyskiwania i składowania podano w ST-00.00. „Wymagania ogólne” pkt. 2

2.2 Rodzaje materiałów

Materiałem do wykonania podbudowy z mieszanki niezwiązanej powinno być kruszywo twarde. Kruszywo powinno być jednorodne, bez domieszek gliny i zanieczyszczeń obcych.

2.2.1. Właściwości kruszyw do mieszanki niezwiązanej

Tablica 1: Wymagania wobec kruszyw do mieszanek niezwiązanych

L p	Właściwość	Wymagane właściwości kruszywa do mieszanek niezwiązanych dla podbudów ruch KR4
1	Uziarnienie wg PN-EN 933-1	$G_{c80/20}$, G_{F80} , G_{A75}
2	Ogólne granice i tolerancje uziarnienia kruszywa grubego na sitach pośrednich wg PN EN 933-1	$GT_{c20/15}$
3	Tolerancje typowego uziarnienia kruszywa drobnego i kruszywa o ciągłym uziarnieniu wg PN-EN 933-1	GT_{F10} GT_{A20}
4	Kształt kruszywa grubego wg PN-EN 933-4 maksymalne wartości wskaźnika płaskości lub wartości wskaźnika kształtu	FI_{50} SI_{55}
5	Kategorie procentowych zawartości ziaren powierzchni przekruszonej lub łamanych oraz ziaren całkowicie zaokrąglonych w kruszywie grubym wg PN-EN 933-5	$C_{90/3}$
6	Zawartość pyłów wg PN-EN 933-1 w kruszywie drobnym i grubym	$f_{Deklarowana}$
7	Jakość pyłów	Właściwość niebadana na poszczególnych frakcjach, tylko w mieszankach
8	Odporność na rozdrabnianie wg PN-EN 1097-2, kategoria nie wyższa niż	LA_{40}
9	Odporność na ścieranie kruszywa grubego wg PN-EN 1097-1	$M_{DE/Deklarowana}$
10	Gęstość wg PN-EN 1097-6	Deklarowana
11	Nasiąkliwość wg PN-EN 1097-6	w_{cm}^{NR} WA_{242}
12	Siarczany rozpuszczalne w kwasie wg PN-EN 1744-1	AS_{NR}

1 3	Składniki rozpuszczalne w wodzie wg PN-EN 1744-3	Brak substancji szkodliwych
1 4	Mrozoodporność na frakcji kruszywa 8/16 wg PN-EN 1367-1	Skąły magmowe i przeobrażeniowe – F4 Skąły osadowe – F10 Kruszywa z recyklingu – F10

2. 2.2. Wymagane właściwości mieszanki niezwiązanej do podbudowy pomocniczej

2.2.2.1. Zawartość pyłu

Maksymalna zawartość pyłów < 0,063 mm w mieszankach kruszyw do podbudowy pomocniczej powinna spełniać wymagania kategorii podanej w tablicy 6. Zawartość pyłów należy oznaczać według PN-EN 933-1.

W przypadku słabych kruszyw (np. łupka przywęglowego przepalonego) zawartość pyłów w mieszance kruszyw należy badać i deklorować po pięciokrotnym zagęszczeniu metodą Proctora. Zawartość pyłów w takiej mieszance po pięciokrotnym zagęszczeniu metodą Proctora, powinna również spełniać wymagania podane w tablicy 4.

Nie określa się wymagania wobec minimalnej zawartości pyłów < 0,063 mm w mieszankach kruszyw do warstwy podbudowy pomocniczej.

2.2.2.2. Zawartość nadziarna

Określona według PN-EN 933-1 zawartość nadziarna w mieszankach kruszyw powinna spełniać wymagania podane w tablicy 4. W przypadku słabych kruszyw (np. łupka przywęglowego przepalonego) decyduje zawartość nadziarna w mieszance kruszyw po pięciokrotnym zagęszczeniu metodą Proctora.

2.2.2.3. Uziarnienie

Określone według PN-EN 933-1 uziarnienia mieszanek kruszyw przeznaczonych do warstw podbudowy pomocniczej powinny spełniać wymagania przedstawione na rys. 1.

Jako wymagane obowiązują tylko wymienione wartości liczbowe na rysunku.

W przypadku słabych uziarnienie mieszanki kruszyw należy również badać i deklorować, po 5 krotnym zagęszczeniu metodą Proctora. Kryterium przydatności takiej mieszanki, pod względem uziarnienia, jest spełnione, jeżeli uziarnienie mieszanki po pięciokrotnym zagęszczeniu metodą Proctora, mieści się w krzywych granicznych podanych na rysunku 1 i 2.

Rysunek 1. Uziarnienie mieszanki niezwiązanej 0/31,5 do podbudowy

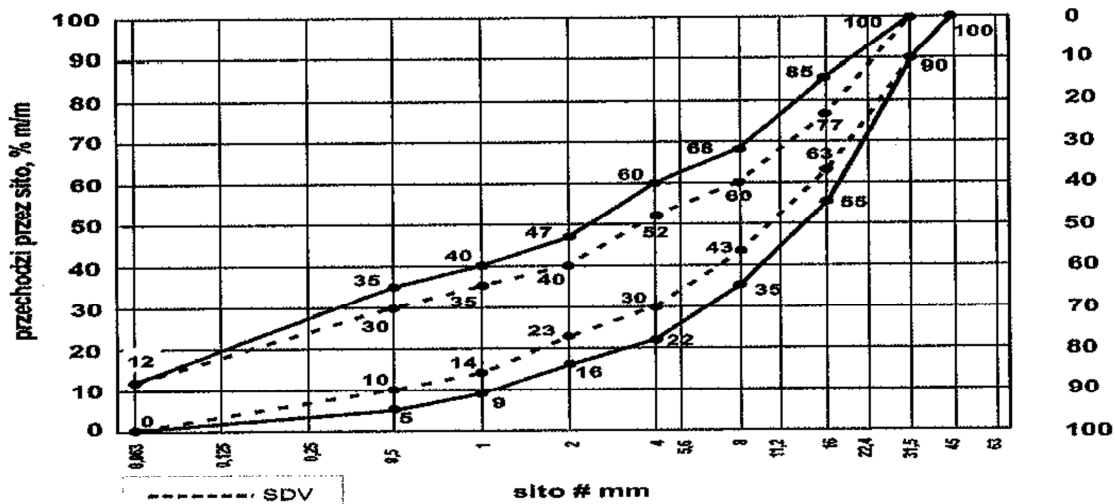

Rys. 9. Mieszanka niezwiązana 0/31, 5 do warstw podbudowy-pomocniczej

Rysunek 2. Uziarnienie mieszanki niezwiązanej 0/63 do podbudowy pomocniczej

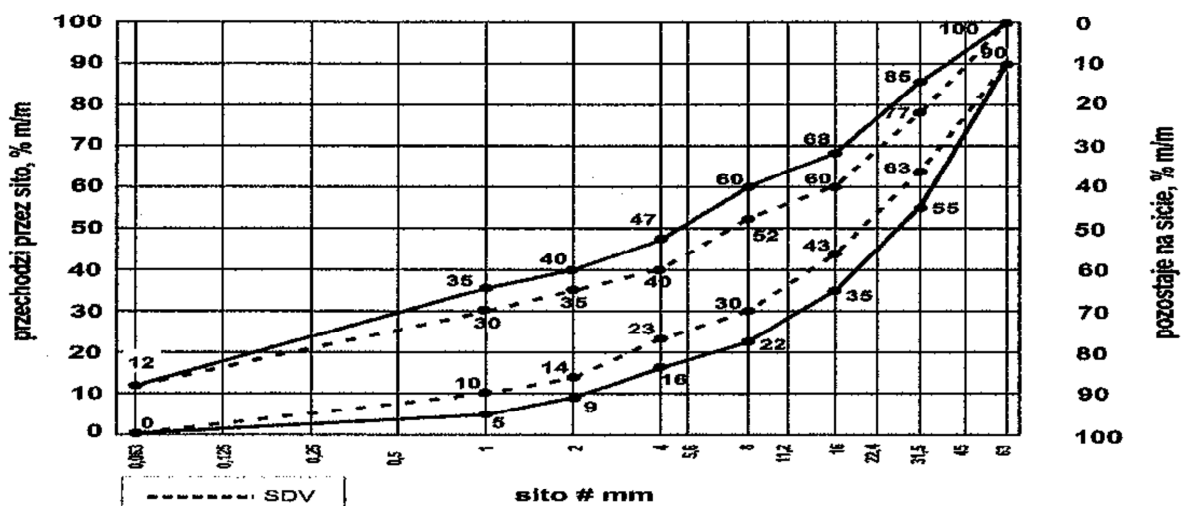

Rys. 11 Mieszanka niezwiązana 0/63 do warstw podbudowy pomocniczej

Oprócz wymagań podanych na rysunkach 1 i 2 wymaga się aby 90% uziarnień mieszank zbadanych w ramach ZKP w okresie 6 miesięcy spełniało wymagania kategorii podanych w tablicach 2 i 3, aby zapewnić jednorodność i ciągłość uziarnienia mieszank.

Tablica 2. Wymagania wobec jednorodności uziarnienia na sítach kontrolnych – porównanie z deklarowaną przez producenta wartością (S). Wymagania dotyczą produkowanej i dostarczanej mieszanki. Jeśli mieszanka zawiera nadmierną zawartość ziarn słabych, wymaganie dotyczy deklarowanego przez producenta uziarnienia mieszanki po pięciokrotnym zagęszczeniu metodą Proctora.

Mieszanka niezwiązana	Porównanie z deklarowaną przez producenta wartością (S) Tolerancje przesiewu przez sito (mm), %(m/m)									
	0,5	1	2	4	5,6	8	11,2	16	22,4	31,5
0/31,5	± 5	± 5	± 7	± 8	-	± 8	-	± 8		
0/45	± 5	± 5	± 7	-	± 8	-	± 8	-	± 8	
0/63	-	± 5	± 5	± 7	-	± 8	-	± 8		± 8

Krzywa uziarnienia (S) deklarowana przez producenta mieszanki powinna nie tylko mieścić się w odpowiednich krzywych uziarnienia ograniczonych przerywanymi liniami (SVD) z uwzględnieniem dopuszczalnych tolerancji podanych w tabelicy 2, ale powinna spełniać także wymagania ciągłości uziarnienia zawarte w tabelicy 3.

Tablica 3. Wymagania wobec ciągłości uziarnienia na sitach kontrolnych – różnice w przesiewach podczas badań kontrolnych produkowanych mieszanki

Mieszanka	Minimalna i maksymalna zawartość frakcji w mieszankach; [różnice przesiewów w %(m/m) przez sito (mm)]															
	1/2		2/4		2/5,6		4/8		5,6/11,2		8/16		11,2/22,4		16/31,5	
	min.	max	min.	max	min.	max	min	max	min.	max	min.	max	min.	max	min	max
0/31,5	4	15	7	20	-	-	10	25	-	-	10	25	-	-	-	-
0/45	4	15	-	-	7	20	-	-	10	25	-	-	10	25	-	-
0/63	-	-	4	15	-	-	7	20	-	-	10	25	-	-	10	25

2.2.2.4. Wrażliwość na mróz, wodoprzepuszczalność

Mieszanki kruszyw stosowane do warstw podbudów pomocniczych powinny spełniać wymagania wg tabelicy 4.

Wymagania wobec mieszanki przeznaczonych do warstw podbudowy pomocniczej odnośnie wrażliwości na mróz (wskaźnik SE), dotyczą badania materiału po pięciokrotnym zagęszczeniu metodą Proctora według PN EN 13286-2.

2.2.2.5. Wskaźnik CBR

Badanie CBR mieszanki do podbudowy pomocniczej należy wykonać na mieszance zagęszczonej do wskaźnika

zagęszczenia IS=1,0 i po 96 godzinach przechowywania jej w wodzie. CBR oznaczyć wg PN-EN 13286-47. Wymaganie wg tabelicy 4.

2.2.2.6. Zawartość wody

Zawartość wody w mieszankach kruszyw powinna odpowiadać wymaganej zawartości wody w trakcie wbudowywania i zagęszczania określonej według PN-EN 13286-2, w granicach podanych w tabelicy 4.

Tablica 4. Wymagania wobec kruszyw na podbudowę z mieszanki niezwiązanej

Lp	Właściwość	Wymagane właściwości
1	Uziarnienie mieszanki	0/31,5, 0/63
2	Maksymalna zawartość pyłów kategoria UF	UF ₉

3	Minimalna zawartość pyłów kategoria LF	LF _{NR}
4	Zawartość nadziarna kategoria OC	OC ₉₀
5	Wrażliwość na mróz, wskaźnik piaskowy SE co najmniej	45
6	Odporność na rozdrabnianie (dla frakcji 10/14) kategoria nie wyższa niż	LA ₄₅
7	Odporność na ścieranie (dla frakcji 10/14) kategoria M _{DE}	deklarowana
8	Mrozoodporność (dla frakcji 8/16)	F ₇
9	Wartość CBR	≥80
10	Zawartość wody w mieszance zagęszczanej, % wilgotności optymalnej	80-100

3. SPRZĘT

3.1 Ogólne wymagania dotyczące sprzętu

Ogólne wymagania dotyczące sprzętu podano w ST-00.00. „Wymagania ogólne” pkt. 3

3.2 Sprzęt do wykonania robót

Wykonawca przystępujący do wykonania podbudowy z tłuczni kamiennego powinien wykazać się możliwością korzystania z następującego sprzętu:

- równiarek lub układarek kruszywa do rozkładania podbudowy,
- Innych typów sprzętów np. koparek kołowych, koparko-ładowarek, gabarytami odpowiadającymi zakresowi robót które mają wykonać.
- walców statycznych gładkich i wibracyjnych do zagęszczania mieszanki (waga min. 10 ton),
- walców ogumionych lub stalowych gładkich do końcowego dogęszczenia,
- przewoźnych zbiorników do wody zaopatrzonych w urządzenia do rozpryskiwania wody.

4. TRANSPORT

4.1 Ogólne wymagania dotyczące transportu

Ogólne wymagania dotyczące transportu podano w ST-00.00. „Wymagania ogólne” pkt. 3

4.2 Transport kruszywa

Kruszywa można przewozić dowolnymi środkami transportu w warunkach zabezpieczających je przed zanieczyszczeniem, zmieszaniem z innymi materiałami, nadmiernym wysuszeniem i zawilgoceniem.

5. WYKONANIE ROBÓT

5.1 Ogólne zasady wykonania robót

Ogólne zasady wykonania robót podano w ST-00.00. „Wymagania ogólne” pkt. 5

5.2 Przygotowanie podłoża

Podłoże pod podbudowę tłuczniową powinno spełniać wymagania określone w ST-03.00- Roboty ziemne - korytowanie wraz z profilowaniem i zagęszczaniem podłoża.

Podbudowa powinna być wytyczona w sposób umożliwiający jej wykonanie zgodnie z dokumentacją projektową lub według zaleceń Inspektora nadzoru, z tolerancjami określonymi w niniejszych specyfikacjach.

Paliki lub szpilki do prawidłowego ukształtowania podbudowy powinny być wcześniej przygotowane. Paliki lub szpilki powinny być ustawione w osi drogi i w rzędach równoległych do osi drogi lub w inny sposób zaakceptowany przez Inspektora.

Rozmieszczenie palików lub szpilek powinno umożliwiać naciągnięcie sznurków lub linek do wytyczenia robót w odstępach nie większych niż co 10 m.

5.3 Wbudowywanie i zagęszczanie kruszywa

Minimalna grubość warstwy podbudowy z mieszanki niezwiązanej nie może być po zagęszczeniu mniejsza od 1,5-krotnego wymiaru największych ziarn w mieszance. Maksymalna grubość warstwy podbudowy po zagęszczeniu nie może przekraczać 20 cm. Podbudowę o grubości powyżej 20 cm należy wykonywać w dwóch warstwach.

Mieszanka kruszywa powinna być rozkładana w warstwie o jednakowej grubości, takiej, aby jej ostateczna grubość po zagęszczeniu była równa grubości projektowanej. Warstwa podbudowy powinna być rozłożona w sposób zapewniający osiągnięcie wymaganych spadków i rzędnych wysokościowych. W miejscach, gdzie widoczna jest segregacja kruszywa należy przed zagęszczeniem wymienić kruszywo na materiał o odpowiednich właściwościach. Przed zagęszczeniem rozścielane kruszywo należy wyprofilować do spadków poprzecznych i pochyłeń podłużnych wymaganych w Dokumentacji Projektowej. W czasie profilowania należy wyrównać lokalne zagłębienia za pomocą ciężkiego szablonu skrzynkowego lub spycharki.

Podbudowę z mieszanki niezwiązanej należy zagęszczać walcami stalowymi oraz ogumionymi, wibracyjnymi i gładkimi. W ostatniej fazie zagęszczania należy sprawdzić profil szablonem. Zagęszczenie podbudowy należy wykonywać przy zachowaniu wilgotności optymalnej.

Zagęszczenie podbudowy powinno być równomierne na całej szerokości.

Wskaźnik zagęszczenia nie powinien być mniejszy od 1,00.

Zagęszczenie kontroluje się płytą VSS przez sprawdzenie modułu odkształcenia.

Nośność podbudowy pomocniczej po jej zagęszczeniu badana wg „Instrukcja badań podłoża gruntowego część 2” (badanie płytą VSS o średnicy 30 cm) powinna odpowiadać wartości modułu E_2 co najmniej 160 MPa.

Dla zakładanego obciążenia ruchem moduł odkształcenia należy wyznaczyć dla przyrostu obciążenia

od 0,25 - 0,35 MPa, a końcowy nacisk 0,45 MPa.

5.4 Utrzymanie podbudowy

Podbudowa po wykonaniu, a przed ułożeniem następnej warstwy, powinna być utrzymywana w dobrym stanie.

6. KONTROLA JAKOŚCI ROBÓT

6.1 Ogólne zasady kontroli jakości robót

Ogólne zasady kontroli jakości robót podano w ST-00.00. „Wymagania ogólne” pkt. 6

6.2 Badania przed przystąpieniem do robót

Przed przystąpieniem do robót Wykonawca powinien wykonać badania kruszyw przeznaczonych do wykonania robót i przedstawić wyniki tych badań Inspektorowi w celu akceptacji. Badania te powinny obejmować wszystkie właściwości kruszywa określone w pkt 2.2 i tablicy 1 niniejszej ST.

6.3 Badania w czasie robót**6.3.1 Badania właściwości kruszywa**

Badania pełne kruszywa, obejmujące ocenę wszystkich właściwości określonych w pkt 2.3 powinny być wykonywane przez Wykonawcę z częstotliwością gwarantującą zachowanie jakości robót i zawsze w przypadku zmiany źródła pobierania materiałów oraz na polecenie Inspektora. Próbkę do badań pełnych powinny być pobierane przez Wykonawcę w sposób losowy, w obecności Inspektora.

6.4 Wymagania dotyczące nośności i cech geometrycznych podbudowy**6.4.1 Częstotliwość oraz zakres pomiarów**

Częstotliwość oraz zakres pomiarów podano w tablicy 3.

Tablica 3. Częstotliwość oraz zakres pomiarów wykonanej podbudowy z mieszanki niezwiązanej

Lp.	Wyszczególnienie badań i pomiarów	Minimalna częstotliwość pomiarów
1	Szerokość konstrukcji podbudowy i nawierzchni	co 20 m
2	Równość podłużna	co 20 m
3	Równość poprzeczna	co 20 m
4	Spadki poprzeczne*	co 20 m
5	Rzędne wysokościowe	co 20 m w osi jezdni i na jej krawędziach
6	Ukształtowanie osi w planie*	co 20 m w osi jezdni i na jej krawędziach
7	Grubość konstrukcji	wyrywkowo co najmniej 1 raz na 40 m drogi
8	Nośność podbudowy	3 razy

6.4.2 Szerokość konstrukcji podbudowy i nawierzchni

Szerokość nie może różnić się od szerokości projektowanej o więcej niż ± 5 cm.

6.4.3 Równość podłużna

Nierówności podłużne należy mierzyć 4-metrową łata, zgodnie z normą BN-68/8931-04 [11] i nie powinny przekraczać 25 mm.

Nierówności poprzeczne należy mierzyć 4-metrową łata i nie powinny przekraczać 12 mm.

6.4.4 Spadki poprzeczne

Spadki poprzeczne na prostych i łukach powinny być zgodne z dokumentacją projektową z tolerancją $\pm 0,5\%$.

6.4.5 Rzędne wysokościowe podbudowy i nawierzchni

Różnice pomiędzy rzędnymi wysokościowymi i rzędnymi projektowanymi nie powinny przekraczać + 1 cm, -2 cm.

6.4.6 Ukształtowanie osi w planie

Oś w planie nie może być przesunięta w stosunku do osi projektowanej o więcej niż ± 5 cm.

6.4.7 Grubość konstrukcji podbudowy i nawierzchni

Grubość konstrukcji nie może różnić się od grubości projektowanej o więcej niż ± 2 cm

6.4.8 Nośność podbudowy

Pomiary nośności podbudowy należy wykonać zgodnie z BN-64/8931-02 [10]. Podbudowa powinna spełniać dla KR4 następujące wymagania nośności: moduł odkształcenia wtórnego $E_2 > 160$ MPa lub dynamiczny moduł odkształcenia $E_{vd} > 80$ MPa. Zagęszczenie (stosunek wtórnego i pierwotnego modułu odkształcenia) $< 2,2$

6.5 Zasady postępowania z wadliwie wykonanymi odcinkami podbudowy

6.5.1 Niewłaściwe cechy geometryczne podbudowy

Wszystkie powierzchnie podbudowy, które wykazują większe odchylenia cech geometrycznych od określonych w punkcie 6.4, powinny być naprawione. Wszelkie naprawy i dodatkowe badania i pomiary zostaną wykonane na koszt Wykonawcy.

Jeżeli szerokość podbudowy jest mniejsza od szerokości projektowanej o więcej niż 5 cm i nie zapewni to podparcia warstwom wyżej leżącym, to Wykonawca powinien na własny koszt poszerzyć podbudowę przez spulchnienie warstwy na pełną grubość, do połowy szerokości pasa ruchu (lub pasa postojowego czy utwardzonego pobocza), dołożenie materiału i powtórne zagęszczenie.

6.5.2 Niewłaściwa grubość

Na wszystkich powierzchniach wadliwych pod względem grubości, Wykonawca wykona naprawę podbudowy. Powierzchnie powinny być naprawione przez spulchnienie lub wybranie warstwy na odpowiednią głębokość, zgodnie z decyzją Inspektora, uzupełnione nowym materiałem o odpowiednich właściwościach, wyrównane i ponownie zagęszczone. Roboty te Wykonawca wykona na własny koszt. Po wykonaniu tych robót nastąpi ponowny pomiar i ocena grubości warstwy. Koszty poniesie Wykonawca.

6.5.3 Niewłaściwa nośność podbudowy

Jeżeli nośność podbudowy będzie mniejsza od wymaganej, to Wykonawca wykona wszelkie roboty niezbędne do zapewnienia wymaganej nośności, zalecone przez Inspektora.

Koszty tych dodatkowych robót poniesie Wykonawca podbudowy tylko wtedy, gdy zaniżenie nośności podbudowy wynikało z niewłaściwego wykonania robót przez Wykonawcę podbudowy.

7. OBMIAR ROBÓT

7.1 Ogólne zasady obmiaru robót

Ogólne zasady obmiaru robót podano w ST-00.00. „Wymagania ogólne” pkt. 7

7.2 Jednostka obmiarowa

Jednostką obmiarową jest m² (metr kwadratowy) wykonanej podbudowy i nawierzchni z kruszywa łamanego lub pobocza utwardzonego.

8. ODBIÓR ROBÓT

8.1 Ogólne zasady odbioru robót

Ogólne zasady odbioru robót podano w ST-00.00. „Wymagania ogólne” pkt. 8

8.2 Odbiór robót zanikających i ulegających zakryciu

Roboty uznaje się za zgodne z dokumentacją projektową, ST i wymaganiami Inspektora nadzoru, jeżeli wszystkie pomiary i badania z zachowaniem tolerancji wg pkt. 6 dały wyniki pozytywne.

9. PODSTAWA PŁATNOŚCI

9.1 Ogólne ustalenia dotyczące podstawy płatności

Ogólne ustalenia dotyczące podstawy płatności podano w ST-00.00. „Wymagania ogólne” pkt. 9

9.2 Cena jednostki obmiarowej

Cena wykonania 1 m² podbudowy tłuczniowej, nawierzchni tłuczniowej oraz pobocza obejmuje:

- prace pomiarowe i roboty przygotowawcze,
- przygotowanie podłoża,
- dostarczenie materiałów na miejsce wbudowania,
- rozłożenie kruszywa,
- zagęszczenie warstw z zaklinowaniem,
- przeprowadzenie pomiarów i badań nośności określonych w specyfikacji technicznej,
- utrzymanie podbudowy i poboczy w czasie robót.

10. PRZEPISY ZWIĄZANE

PN-B-04481:88 Grunty budowlane. Badania próbek gruntu

PN-B-06714/12:1976 Kruszywa mineralne. Badania. Oznaczanie zawartości zanieczyszczeń obcych

PN-EN 933-1:2000 Badania geometrycznych właściwości kruszyw. Oznaczanie składu ziarnowego. Metoda przesiewania

PN-EN 933-4:2001 Badania geometrycznych właściwości kruszyw. Część 4: Oznaczanie kształtu ziaren. Wskaźnik kształtu

PN-EN 1097-5:2001 Badania mechanicznych i fizycznych właściwości kruszyw. Część 5: Oznaczanie zawartości wody przez suszenie w suszarce z wentylacją

PN-EN 1097-6:2002 Badania mechanicznych i fizycznych właściwości kruszyw. Część 6: Oznaczanie gęstości ziaren i nasiąkliwości

PN-EN 1367-1:2001 Badania właściwości cieplnych i odporności na kruszywo na działanie czynników atmosferycznych. Część 1: Oznaczanie mrozoodporności

PN-EN 1744-1:2000 Badania chemicznych właściwości kruszyw. Analiza chemiczna

PN-EN 1097-2:2000 Badania mechanicznych i fizycznych właściwości kruszyw. Metody oznaczania odporności na rozdrabianie

PN-EN-13043:2004 Kruszywa do mieszanek bitumicznych i powierzchniowych utwaleń stosowanych na drogach, lotniskach i innych powierzchniach przeznaczonych do ruchu

PN-EN 1008:2004 Woda zarobowa do betonu. Specyfikacja pobierania próbek, badanie i ocena przydatności wody zarobowej do betonu, w tym wody odzyskanej z procesów produkcji betonu

PN-S-06102:97 Drogi samochodowe. Podbudowy z kruszywa stabilizowanych mechanicznie

PN-EN 933-8:2001 Badania geometrycznych właściwości kruszyw - Część 8: Ocena zawartości drobnych cząstek - Badanie wskaźnika piaskowego

**ST- 05.01.01 NAWIERZCHNIA Z KOSTKI
KAMIENNEJ**

1. WSTĘP

1.1 Przedmiot ST

Przedmiotem niniejszej specyfikacji technicznej są wymagania dotyczące wykonania i odbioru robót związanych z wykonywaniem nawierzchni z kostki kamiennej.

1.2 Zakres stosowania ST

ST jest stosowana jako dokument przetargowy i kontraktowy przy zlecaniu i realizacji robót wymienionych w p. 1.1.

1.3 Zakres robót objętych ST

Ustalenia zawarte w niniejszej specyfikacji dotyczą zasad prowadzenia robót związanych z wykonywaniem nawierzchni kostkowych

1.4 Określenia podstawowe

Nawierzchnia twarda ulepszona - nawierzchnia bezpylna i dostatecznie równa, przystosowana do szybkiego ruchu samochodowego.

Nawierzchnia kostkowa - nawierzchnia, której warstwa ściernalna jest wykonana z kostek kamiennych.

Pozostałe określenia podstawowe są zgodne z obowiązującymi, odpowiednimi polskimi normami i z definicjami podanymi w ST-00.00 „Wymagania ogólne” pkt 1.4.

1.5 Ogólne wymagania dotyczące robót

Ogólne wymagania dotyczące robót podano w ST-00.00 „Wymagania ogólne” pkt

1.5.

2. MATERIAŁY

2.1 Ogólne wymagania dotyczące materiałów

Ogólne wymagania dotyczące materiałów, ich pozyskiwania i składowania, podano w ST-00.00 „Wymagania ogólne” pkt 2.

Uwaga! Cały materiał wbudowywanej kostki granitowej przewidziano z odzysku wg wskazań ZAMAWIAJĄCEGO.

2.2 Kamienna kostka drogowa

Kamienna kostka drogowa wg PN-B-11100 [8] jest stosowana do budowy nawierzchni z kostki kamiennej wg PN-S-06100 [11] oraz do budowy nawierzchni z kostki kamiennej nieregularnej wg PN-S-96026 [12]

Surowcem do wyrobu kostki kamiennej są skały magmowe, osadowe i przeobrażone. Wymagane cechy fizyczne i wytrzymałościowe przedstawia tablica 1.

Tablica 1. Wymagane cechy fizyczne i wytrzymałościowe dla kostki kamiennej

Lp.	Cechy fizyczne i wytrzymałościowe	Klasa		Badania według
		I	II	
1	Wytrzymałość na ściskanie w stanie powietrzno-suchym, MPa, nie mniej niż	160	120	PN-B-04110 [3]
2	Ścieralność na tarczy Boehmego, w centymetrach, nie więcej niż	0,2	0,4	PN-B-04111 [4]
3	Wytrzymałość na uderzenie (zwięzłość), liczba uderzeń, nie mniej niż	12	8	PN-B-04115 [5]
4	Nasiąkliwość wodą, w %, nie więcej niż	0,5	1,0	PN-B-04101 [1]
5	Odporność na zamrażanie	nie bada	całkowita	PN-B-04102 [2]

Kostka regularna normalna powinna mieć kształt sześciangu.

Kostka regularna łącznikowa powinna mieć kształt prostopadłościanu.

Kształt kostki regularnej normalnej i łącznikowej przedstawia rysunek 1.

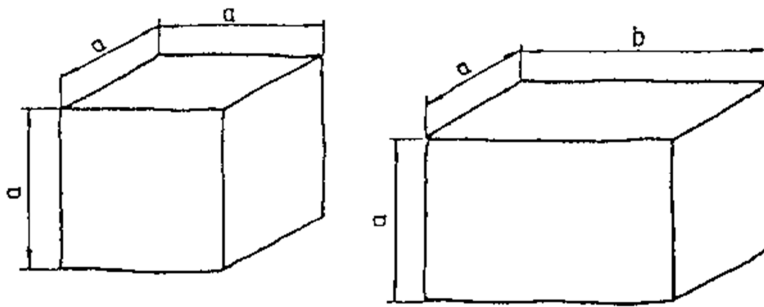

A – normalna
B- łącznikowa

Rysunek 1. Kształt kostki regularnej normalnej i łącznikowej

Wymagania dotyczące wymiarów kostki regularnej normalnej i łącznikowej przedstawia tablica 2.

Tablica 2. Wymiary kostki regularnej normalnej i łącznikowej oraz dopuszczalne odchyłki

Wyszczególnienie	Wielkość (cm)				Dopuszczalne odchyłki dla gatunku (cm)		
	12	14	16	18	1	2	3
Wymiar a	12	14	16	18	± 0,5	± 0,7	± 1,0
Wymiar b	18	21	24	27	± 0,7	± 1,0	± 1,2
Stosunek pola powierzchni dolnej (stopki) do górnej (czoła), nie mniejszy niż	-	-	-	-	1,0	0,8	0,7
Nierówności powierzchni górnej (czoła), nie większe niż	-	-	-	-	± 0,4	± 0,4	± 0,6
Wypukłość powierzchni bocznej, nie większa niż	-	-	-	-	0,4	0,8	0,8
Nierówność powierzchni dolnej (stopki), nie większa niż	-	-	-	-	± 0,4	nie bada się	
Pęknięcia kostki	-	-	-	-	niedopuszczalne		

Krawędzie co najmniej jednej powierzchni kostki gatunku 1 powinny być bez uszkodzeń. Pozostałe krawędzie kostki mogą mieć uszkodzenie długości nie większej niż pół wymiaru wysokości kostki (a), natomiast łączna ich długość nie powinna przekraczać wymiaru wysokości kostki (a).

Kostki gatunku 2 i 3 mogą mieć uszkodzenia krawędzi powierzchni czołowej o długości nie większej niż pół wymiaru wysokości kostki (a), natomiast łączna ich długość nie powinna przekraczać wielkości wymiaru wysokości kostki (a).

Uszkodzenia któregośkolwiek z naroży kostki gatunku 1 i naroży powierzchni górnej (czoła) kostki gatunku 2 i 3 są niedopuszczalne.

Szerokość lub głębokość uszkodzenia krawędzi lub naroży nie powinna być większa niż 0,6 cm.

2.3 Zaprawa drenażowa

Zaprawa drenażowa powinna być zgodna z PN-EN 13813.

2.4 Zaprawa fugująca

Zaprawa fugująca o następujących wymaganiach:

- Gęstość nasypowa: 1,7g.cm³
- Wytrzymałość na ściskanie >28N/mm²
- Wytrzymałość na rozciąganie przy zginaniu >8N/mm²
- Twardość (skala shora – D,23stC): 70

Zaprawa fugująca powinna być odporna na czyszczenie strumieniem wody pod ciśnieniem, odporna na czyszczenie mechaniczne, odporna na mróz i sól stosowaną przy odladzaniu,

2.5 Woda

Woda powinna odpowiadać wymaganiom PN-B-32250 [10]. Powinna to być woda „odmiany 1”.

Badania wody należy wykonywać:

- w przypadku nowego źródła poboru wody,
- w przypadku podejrzeń dotyczących zmiany parametrów wody, np. zmętnienia, zapachu, barwy.

2.6 Masa zalewowa (wysokowytrzymała zaprawa do fugowania - jezdnia i ściek, średniowytrzymała zaprawa do fugowania - pozostałe)

Masa zalewowa do wypełniania spoin i szczelin dylatacyjnych w nawierzchniach z kostki kamiennej powinna być stosowana zgodnie ze sztuką inżynierską, zaleceniami producenta i odpowiadać wymaganiom normy BN-74/6771- 04 [14] lub aprobaty technicznej.

Należy zastosować dwukomponentową zaprawę na bazie żywic emulgowanych wodą, przeznaczoną do nawierzchni z obciążeniem samochodów osobowych, dostawczych i małym ruchem samochodów ciężarowych. Masa zalewowa powinna spełniać co najmniej następujące wymagania:

- gęstość nasypowa: 1,7g/cm³,
- odporność na rozciąganie przy zginaniu: 10N/mm²,
- odporność na zgniatanie: 25,0 N/mm²,
- moduł Younga: E=5500N/mm²,
- przepuszczalność wody: przy 20% fugi max 1,8litra/m²/min.

3. SPRZĘT

3.1 Ogólne wymagania dotyczące sprzętu

Ogólne wymagania dotyczące sprzętu podano w ST-00.00 „Wymagania ogólne” pkt 3.

3.2 Sprzęt do wykonania nawierzchni z kostki kamiennej

Wykonawca przystępujący do wykonania nawierzchni z kostek kamiennych powinien wykazać się możliwością korzystania z następującego sprzętu:

- betoniarki, do wytwarzania betonu i zapraw oraz przygotowywania podsypki cementowo-piaskowej,
- ubijaków ręcznych i mechanicznych, do ubijania kostki,
- wibratorów płytowych i lekkich walców wibracyjnych, do ubijania kostki po pierwszym ubiciu ręcznym,
- miękkie szczotki i gąbki do fugowania.

4. TRANSPORT

4.1 Ogólne wymagania dotyczące transportu

Ogólne wymagania dotyczące transportu podano w ST-00.00 „Wymagania ogólne” pkt 4.

4.2 Transport materiałów

Transport kostek kamiennych

Kostki kamienne przewozi się dowolnymi środkami transportowymi. Kostkę regularną i rzędowną należy układać na podłodze obok siebie tak, aby wypełniła całą powierzchnię środka transportowego. Na tak ułożonej warstwie należy bezpośrednio układać następne warstwy.

Kostkę nieregularną przewozi się luźno usypaną. Ładowanie ręczne kostek regularnych i rzędownych powinno być wykonywane bez rzucania. Przy użyciu przenośników taśmowych, kostki regularne i rzędowne powinny być podawane i odbierane ręcznie.

Kostkę regularną i rzędowną należy ustawiać w stosy. Kostkę nieregularną można składować w przyzmach. Wysokość stosu lub przyzm nie powinna przekraczać 1 m.

5. WYKONANIE ROBÓT

5.1 Ogólne zasady wykonania robót

Ogólne zasady wykonania robót podano w ST-00.00 „Wymagania ogólne” pkt 5.

5.2 Zaprawa drenażowa

Do wykonania nawierzchni z kostki kamiennej należy zastosować zaprawę drenażową. Zaprawa drenażowa powinna być zgodna z dokumentacją projektową, ST lub wskazaniem Inżyniera. Grubość zaprawy powinna być zgodna z dokumentacją projektową i ST.

5.3 Układanie nawierzchni z kostki kamiennej

Szczeliny dylatacyjne poprzeczne należy stosować w nawierzchniach z kostki na zaprawie cementowej w odległości od 10 do 15 m oraz w takich miejscach, w których występuje dylatacja podbudowy lub zmiana sztywności podłoża.

Szczeliny podłużne należy stosować przy ściekach na jezdniach wszelkich szerokości oraz pośrodku jezdni, jeżeli szerokość jej przekracza 10 m lub w przypadku układania nawierzchni połową szerokości jezdni.

Przy układaniu nawierzchni z kostki na podbudowie betonowej - na podsypce cementowo-żwirowej z zalaniem spoin zaprawą cementowo-piaskową, szczeliny dylatacyjne warstwy jezdnej należy wykonywać nad szczelinami podbudowy. Szerokość szczelin dylatacyjnych powinna wynosić od 8 do 12 mm.

Kostkę na zaprawie cementowo-piaskowej i cementowo-żwirowej można układać bez środków ochronnych przed mrozem, jeżeli temperatura otoczenia jest +5°C lub wyższa. Nie należy układać kostki w temperaturze 0°C lub niższej. Jeżeli w ciągu dnia temperatura utrzymuje się w granicach od 0 do +5°C, a w nocy spodziewane są przymrozki, kostkę należy zabezpieczyć przez nakrycie materiałem o złym przewodnictwie cieplnym. Świeżo wykonaną nawierzchnię na podsypce cementowo-żwirowej należy chronić w sposób podany w PN-B-06251 [6].

Sposób ubijania kostki powinien być dostosowany do rodzaju podsypki oraz materiału do wypełnienia spoin:

- Kostkę na podsypce żwirowej lub piaskowej przy wypełnieniu spoin żwirem lub piaskiem należy ubijać trzykrotnie. Pierwsze ubicie ma na celu osadzenie kostek w podsypce i wypełnienie dolnych części spoin materiałem z podsypki. Obniżenie kostki w czasie pierwszego ubijania powinno wynosić od 1,5 do 2,0 cm. Ułożoną nawierzchnię z kostki zasypuje się mieszaniną piasku i żwiru o uziarnieniu od 0 do 4 mm, polewa wodą i szczotkami wprowadza się kruszywo w spoiny. Po wypełnieniu spoin trzeba nawierzchnię oczyścić szczotkami, aby każda kostka była widoczna, po czym należy przystąpić do ubijania. Ubijanie kostek wykonuje się ubijakami stalowymi o ciężarze około 30 kg, uderzając ubijakiem każdą kostkę oddzielnie. Ubijanie w przekroju poprzecznym prowadzi się od krawężnika do środka jezdni. Drugie ubicie należy poprzedzić uzupełnieniem spoin i polać wodą. Trzecie ubicie ma na celu doprowadzenie nawierzchni kostkowej do wymaganego przekroju poprzecznego i podłużnego jezdni. Zamiast trzeciego ubijania można stosować wałowanie walcem o masie do 10 t - najpierw w kierunku podłużnym, postępując od krawężników w kierunku osi, a następnie w kierunku poprzecznym.

- Kostkę na podsypce żwirowo-cementowej przy wypełnianiu spoin zaprawą cementowo-piaskową, należy ubijać dwukrotnie. Pierwsze mocne ubicie powinno nastąpić przed zalaniem spoin i spowodować obniżenie kostek do wymaganej niwelety. Drugie - lekkie ubicie, ma na celu doprowadzenie ubijanej powierzchni kostek do wymaganego przekroju poprzecznego jezdni. Drugi ubicie następuje bezpośrednio po zalaniu spoin zaprawą cementowo-piaskową. Zamiast drugiego ubijania można stosować wibratory płytowe lub lekkie walce wibracyjne.
- Kostkę na podsypce żwirowej przy wypełnieniu spoin masą zalewową należy ubijać trzykrotnie. Spoiny zalewa się po całkowitym trzykrotnym ubiciu nawierzchni. Kostki, które pękają podczas ubijania powinny być wymienione na całe. Ostatni rząd kostek na zakończenie działki roboczej, przy ubijaniu należy zabezpieczyć przed przesunięciem za pomocą np. belki drewnianej umocowanej szpilkami stalowymi w podłożu.

Zaprawę cementowo-piaskową można stosować przy nawierzchniach z kostki każdego typu układanej na podsypce cementowo-żwirowej. Bitumiczną masę zalewową należy stosować przy nawierzchniach z kostki nieregularnej układanej na podsypce bitumiczno-żwirowej, żwirowej lub piaskowej. Wypełnienie spoin piaskiem można stosować przy nawierzchniach z kostki nieregularnej układanej na podsypce żwirowej lub piaskowej.

Wypełnienie spoin zaprawą cementowo-piaskową powinno być wykonane z zachowaniem następujących wymagań:

- piasek powinien odpowiadać wymaganiom wg pkt 2.5,
- cement powinien odpowiadać wymaganiom wg pkt 2.4,
- wytrzymałość zaprawy na ściskanie powinna wynosić nie mniej niż 30 MPa,
- przed rozpoczęciem zalewania kostka powinna być oczyszczona i dobrze zwilżona wodą z dodatkiem 1% cementu w stosunku objętościowym,
- głębokość wypełnienia spoin zaprawą cementowo-piaskową powinna wynosić około 5 cm,
- zaprawa cementowo-piaskowa powinna całkowicie wypełnić spoiny i tworzyć monolit z kostką.

Wypełnienie spoin masą zalewową powinno być wykonane z zachowaniem następujących wymagań:

- masa zalewowa powinna odpowiadać wymaganiom wg pkt 2.7,
- spoiny przed zalaniem masą zalewową powinny być suche i dokładnie oczyszczone na głębokość około 5 cm,
- bezpośrednio przed zalaniem masa powinna być podgrzana do temperatury od 150 do 180°C,
- masa powinna dokładnie wypełniać spoiny i wykazywać dobrą przyczepność do kostek.
- Wypełnianie spoin przez zamulanie piaskiem powinno być wykonane z zachowaniem następujących wymagań:
 - piasek powinien odpowiadać wymaganiom wg pkt 2.5,
 - w czasie zamulania piasek powinien być obficie polewany wodą, aby wypełnił całkowicie spoiny.

5.4 Pielęgnacja nawierzchni

Sposób pielęgnacji nawierzchni zależy od rodzaju wypełnienia spoin i od rodzaju podsypki.

Pielęgnacja nawierzchni kostkowej, której spoiny są wypełnione zaprawą cementowo-piaskową polega na polaniu nawierzchni wodą w kilka godzin po zalaniu spoin i utrzymaniu jej w stałej wilgotności przez okres jednej doby. Następnie nawierzchnię należy przykryć piaskiem i utrzymywać w stałej wilgotności przez okres 7 dni. Po upływie od 2 do 3 tygodni - w zależności od warunków atmosferycznych, nawierzchnię należy oczyścić dokładnie z piasku i można oddać do ruchu.

Nawierzchnia kostkowa, której spoiny zostały wypełnione masą zalewową, może być oddana do ruchu bezpośrednio po wykonaniu, bez czynności pielęgnacyjnych.

Nawierzchnia kostkowa, której spoiny zostały wypełnione piaskiem i pokryte warstwą piasku, można oddać natychmiast do ruchu. Piasek podczas ruchu wypełnia spoiny i po kilku dniach pielęgnację nawierzchni można uznać za ukończoną.

6. KONTROLA JAKOŚCI ROBÓT

6.1 Ogólne zasady kontroli jakości robót

Ogólne zasady kontroli jakości robót podano w ST-00.00 „Wymagania ogólne” pkt 6.

6.2 Badania przed przystąpieniem do robót

Rodzaj i zakres badań dla kostek kamiennych powinien być zgodny z wymaganiami wg PN-B-11100 [8]. Badanie zwykle obejmuje sprawdzenie cech zewnętrznych i dopuszczalnych odchyłek, podanych w tablicach 2, 3, 4.

Badanie pełne obejmuje zakres badania zwykłego oraz sprawdzenie cech fizycznych i wytrzymałościowych podanych w tablicy 1.

W skład partii przeznaczonych do badań powinny wchodzić kostki jednakowego typu, rodzaju klasy i wielkości. Wielkość partii nie powinna przekraczać 500 ton kostki.

Z partii przeznaczonych do badań należy pobrać w sposób losowy próbkę składającą się z kostek drogowych w liczbie:

- do badania zwykłego: 40 sztuk,
- do badania cech podanych w tablicy 1: 6 sztuk.

Badania zwykle należy przeprowadzać przy każdym sprawdzaniu zgodności partii z wymaganiami normy, badanie pełne przeprowadza się na żądanie odbiorcy.

W badaniu zwykłym partię kostki należy uznać za zgodną z wymaganiami normy, jeżeli liczba sztuk niedobrych w zbadanej ilości kostek jest dla poszczególnych sprawdzeń równa lub mniejsza od 4.

W przypadku gdy liczba kostek niedobrych dla jednego sprawdzenia jest większa od 4, całą partię należy uznać za niezgodną z wymaganiami.

W badaniu pełnym, partię kostki poddaną sprawdzeniu cech podanych w tablicy 1, należy uznać za zgodną z wymaganiami normy, jeżeli wszystkie sprawdzenia dadzą wynik dodatni. Jeżeli chociaż jedno ze sprawdzeń da wynik ujemny, całą partię należy uznać za niezgodną z wymaganiami.

Badania pozostałych materiałów stosowanych do wykonania nawierzchni z kostek kamiennych, powinny obejmować wszystkie właściwości, które zostały określone w normach podanych dla odpowiednich materiałów wg pkt od 2.3 do 2.7.

6.3 Badania w czasie robót

6.3.1 Sprawdzenie zaprawy drenażowej

Sprawdzenie zaprawy drenażowej polega na stwierdzeniu jej zgodności z dokumentacją projektową oraz z wymaganiami określonymi w p. 5.

6.3.2 Badanie prawidłowości układania kostki

Badanie prawidłowości układania kostki polega na:

- zmierzeniu szerokości spoin oraz powiązania spoin i sprawdzeniu zgodności z p. 5,
- zbadaniu rodzaju i gatunku użytej kostki, zgodnie z wymogami wg p. od 2,
- sprawdzeniu prawidłowości wykonania szczelin dylatacyjnych zgodnie z p. 5.

Sprawdzenie wiązania kostki wykonuje się wrywkowo w kilku miejscach przez oględziny nawierzchni i określenie czy wiązanie odpowiada wymaganiom wg p. 5.

Ubitcie kostki sprawdza się przez swobodne jednokrotne opuszczenie z wysokości 15 cm ubijaka o masie 25 kg na poszczególne kostki. Pod wpływem takiego uderzenia osiadanie kostek nie powinno być dostrzegane.

6.3.3 Sprawdzenie wypełnienia spoin

Badanie prawidłowości wypełnienia spoin polega na sprawdzeniu zgodności z wymaganiami zawartymi w p. 5.

Sprawdzenie wypełnienia spoin wykonuje się co najmniej w pięciu dowolnie obranych miejscach na każdym kilometrze przez wykruszenie zaprawy na długości około 10 cm i zmierzenie głębokości wypełnienia spoiny zaprawą, a przy zaprawie cementowo-piaskowej i masie zalewowej - również przez sprawdzenie przyczepności zaprawy lub masy zalewowej do kostki.

6.4 Sprawdzenie cech geometrycznych nawierzchni

6.4.1 Równość

Nierówności podłużne nawierzchni należy mierzyć 4-metrową łatą lub planografem, zgodnie z normą BN- 68/8931-04 [18].

Nierówności podłużne nawierzchni nie powinny przekraczać 1,0 cm.

6.4.2 Spadki poprzeczne

Spadki poprzeczne nawierzchni powinny być zgodne z dokumentacją projektową z tolerancją + 0,5%.

6.4.3 Rzędne wysokościowe

Różnice pomiędzy rzędnymi wykonanej nawierzchni i rzędnymi projektowanymi nie powinny przekraczać +1 cm i -2 cm.

6.4.4 Ukształtowanie osi

Oś nawierzchni w planie nie może być przesunięta w stosunku do osi projektowanej o więcej niż + 5 cm.

6.4.5 Szerokość nawierzchni

Szerokość nawierzchni nie może różnić się od szerokości projektowanej o więcej niż + 5 cm.

6.4.6 Grubość zaprawy drenażowej

Dopuszczalne odchyłki od projektowanej grubości zaprawy nie powinny przekraczać + 1,0 cm.

6.4.7 Częstotliwość oraz zakres badań i pomiarów

Częstotliwość oraz zakres badań i pomiarów wykonanej nawierzchni z kostek kamiennych przedstawiono w tablicy 5.

Tablica 5. Częstotliwość i zakres badań cech geometrycznych nawierzchni

Lp.	Wyszczególnienie badań i pomiarów	Minimalna częstotliwość badań i pomiarów
1	Spadki poprzeczne	10 razy na 1 km i w charakterystycznych punktach
2	Rzędne wysokościowe	10 razy na 1 km i w charakterystycznych punktach niwelety
3	Ukształtowanie osi w planie	10 razy na 1 km i w charakterystycznych punktach niwelety
4	Szerokość nawierzchni	10 razy na 1 km
5	Grubość podsypki	10 razy na 1 km

7. OBMIAR ROBÓT

7.1 Ogólne zasady obmiaru robót

Ogólne zasady obmiaru robót podano w ST-00.00 „Wymagania ogólne” pkt 7.

7.2 Jednostka obmiarowa

Jednostką obmiarową jest m² (metr kwadratowy) wykonanej nawierzchni z kostki kamiennej.

8. ODBIÓR ROBÓT

8.1 Ogólne zasady odbioru robót

Ogólne zasady odbioru robót podano w ST-00.00 „Wymagania ogólne” pkt 8.

Roboty uznaje się za wykonane zgodnie z dokumentacją projektową, ST i wymaganiami Inżyniera, jeżeli wszystkie pomiary i badania z zachowaniem tolerancji według pkt 6 dały wyniki pozytywne.

8.2 Odbiór robót zanikających i ulegających zakryciu

Roboty związane z wykonaniem podsypki należą do robót ulegających zakryciu. Zasady ich odbioru są określone w ST-00.00 „Wymagania ogólne” pkt 8.2.

9. PODSTAWA PŁATNOŚCI

9.1 Ogólne ustalenia dotyczące podstawy płatności

Ogólne ustalenia dotyczące podstawy płatności podano w ST-00.00 „Wymagania ogólne” pkt 9.

9.2 Cena jednostki obmiarowej

Cena wykonania 1 m² nawierzchni z kostki kamiennej obejmuje:

- prace pomiarowe i roboty przygotowawcze,
- oznakowanie robót,
- dostarczenie materiałów,
- wykonanie zaprawy,
- ułożenie i ubicie kostki,
- wypełnienie spoin,
- pielęgnację nawierzchni,
- przeprowadzenie badań i pomiarów wymaganych w specyfikacji technicznej

10. PRZEPISY ZWIĄZANE

10.1 Normy

- PN-S-96026 - Drogi samochodowe. Nawierzchnie z kostki kamiennej nieregularnej. Wymagania techniczne i badania przy odbiorze
 - PN-EN 197-1:2012 Cement. Część 1. Skład wymagania i kryteria zgodności
 - PN-EN 206:2014-04 Beton. Część 1: Wymagania, właściwości, produkcja i zgodność.
 - PN-EN 12620:2004 Kruszywa do betonu
 - PN-EN 13139:2003 Kruszywa do zaprawy
 - PN-EN1008:2004 Woda zarobowa do betonu. Specyfikacja pobierania próbek, badanie i ocena przydatności wody zarobowej do betonu, w tym wody odzyskanej z procesów produkcji beton
 - PN-B-06050:99 Geotechnika. Roboty ziemne. Wymagania ogólne

10.2 Inne dokumenty

Katalog powtarzalnych elementów drogowych (KPED), Transprojekt - Warszawa, 1979 i 1982 r.

ST - 05.02.01 KRAWEŻNIKI KAMIENNE

1. 1. WSTĘP

1.1 Przedmiot ST

Przedmiotem niniejszej szczegółowej specyfikacji technicznej (ST) są wymagania dotyczące wykonania i odbioru robót związanych z ustawieniem krawężników kamiennych.

1.2 Zakres stosowania ST

Szczegółowa specyfikacji technicznej (ST) stanowi dokument przetargowy przy zleceniu i realizacji robót związanych z zadaniem pn: (nazwę projektu podano w stopce strony)

1.3 Zakres robót objętych ST

Ustalenia zawarte w niniejszej specyfikacji dotyczą zasad prowadzenia robót związanych z ustawieniem krawężników kamiennych:

- ulicznych,
- mostowych,
- drogowych,

na ławach z tłucznią, żwiru, betonu lub bezpośrednio na podłożu piaszczystym.

1.4 Określenia podstawowe

Krawężniki kamienne - belki kamienne ograniczające chodniki dla pieszych, pasy dzielące, wyspy kierujące oraz nawierzchnie drogowe.

Pozostałe określenia podstawowe są zgodne z obowiązującymi, odpowiednimi polskimi normami i z definicjami podanymi w ST - 00.00. „Wymagania ogólne” pkt 1.4.

1.5. Ogólne wymagania dotyczące robót

Ogólne wymagania dotyczące robót podano w ST - 00.00. „Wymagania ogólne” pkt 1.5.

2. MATERIAŁY

2.1 Ogólne wymagania dotyczące materiałów

Ogólne wymagania dotyczące materiałów, ich pozyskiwania i składowania, podano w ST - 00.00. „Wymagania ogólne” pkt 2.

Uwaga! Cały materiał wbudowywanej kostki granitowej przewidziano z odzysku wg wskazań ZAMAWIAJĄCEGO.

2.2 Stosowane materiały

Materiałami stosowanymi do wykonania krawężników kamiennych są:

- krawężniki odpowiadające wymaganiom BN-66/6775-01 [9],
- piasek na podsypkę,
- cement do podsypki cementowo-piaskowej i zaprawy,
- woda,

oraz materiały do wykonania odpowiedniego rodzaju ław pod ustawienie krawężników, zgodnie z ST - 10.00. „Krawężniki betonowe”.

2.3 Krawężniki kamienne - klasyfikacja

2.3.1 Typy

W zależności od przeznaczenia rozróżnia się trzy typy krawężników:

- U - uliczne,
- M - mostowe,
- D - drogowy.

2.3.2 Rodzaje

W zależności od kształtu przekroju poprzecznego, względnie od faktury obróbki powierzchni widocznych, rozróżnia się w każdym z typów dwa rodzaje krawężników: A i B.

2.3.3 Wielkości

W zależności od wymiaru wysokości krawężnika rozróżnia się następujące wielkości:

- krawężnik uliczny o wysokości 35 i 25 cm,
- krawężnik mostowy o wysokości 23 i 18 cm,
- krawężnik drogowy o wysokości 22 cm.

2.3.4 Klasy

W zależności od cech fizycznych i wytrzymałościowych materiału kamiennego, użytego do wyrobu krawężników, rozróżnia się trzy klasy:

- klasa I,
- klasa II,
- klasa III.

Przykład oznaczenia krawężnika kamiennego ulicznego prostego (UP) rodzaju B, wielkości 35, klasy II: krawężnik UPB35II BN-66/6775-01 [9].

2.4 Krawężniki kamienne - wymagania techniczne**2.4.1 Cechy fizyczne i wytrzymałościowe**

Materiałem do wyrobu krawężników są bloki kamienne ze skał magmowych, osadowych lub metamorficznych, klasy I i II wg BN-62/6716-04 [8] o cechach fizycznych i wytrzymałościowych określonych w tabelicy 1.

Tablica 1. Cechy fizyczne i wytrzymałościowe krawężników kamiennych

Lp.	Cechy fizyczne i wytrzymałościowe	Klasa		
		I	II	III
1	Wytrzymałość na ściskanie w stanie powietrzno-suchym, w kG/cm ² , co najmniej	1200	1000	600
2	Ścieralność na tarczy Boehmego, w cm, nie więcej niż	0,25	0,5	0,75
3	Wytrzymałość na uderzenia, ilość uderzeń, nie mniej niż	13	9	6
4	Nasiąkliwość wodą, w %, nie więcej niż	0,5	1,5	3,0
5	Odporność na zamrażanie, w cyklach	nie bada się	całkowita wg PN-B-01080 [1]	dobra wg PN-B-01080 [1]

2.4.2 Kształt i wymiary

Kształt krawężników ulicznych przedstawiono na rysunkach 1 i 2, wymiary podano w tabelicy 2.

Kształt krawężników mostowych podano na rysunkach 3 i 4, a wymiary w tabelicy 3.

Kształt krawężników drogowych podano na rysunkach 5 i 6, a wymiary w tabelicy 4.

Rys. 1.
uliczny
rodzaju A

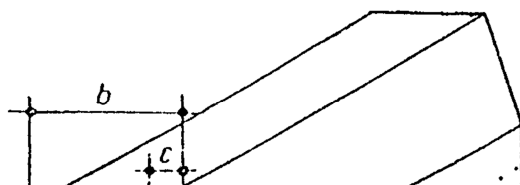

Krawężnik
odmiany UP,

Rys. 2.
uliczny
rodzaju B

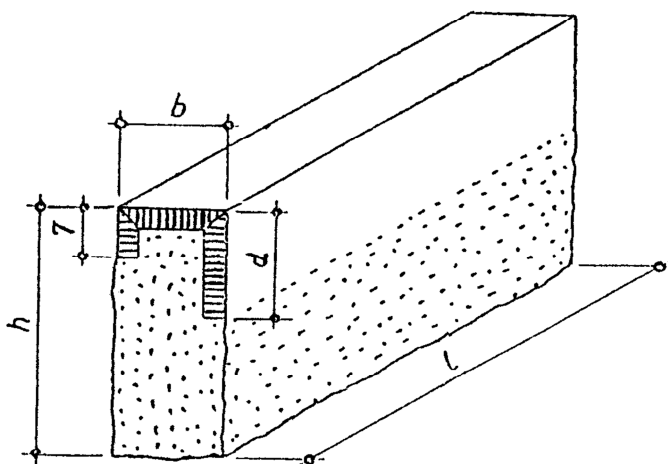

Krawężnik
odmiany UP,

Tablica 2.
krawężników

Wymiary
ulicznych

Wymiar r (w cm)	Rodzaj				Dopuszczalne odchyłki, cm
	A		B		
h	35	25	35	25	± 2
b	20	20	15	15	± 0,3
c	4	4	-	-	± 0,3
d	15	15	15	15	dla A: ± 0,2 dla B: ± 2,0
l	50		od 50 do 200		-

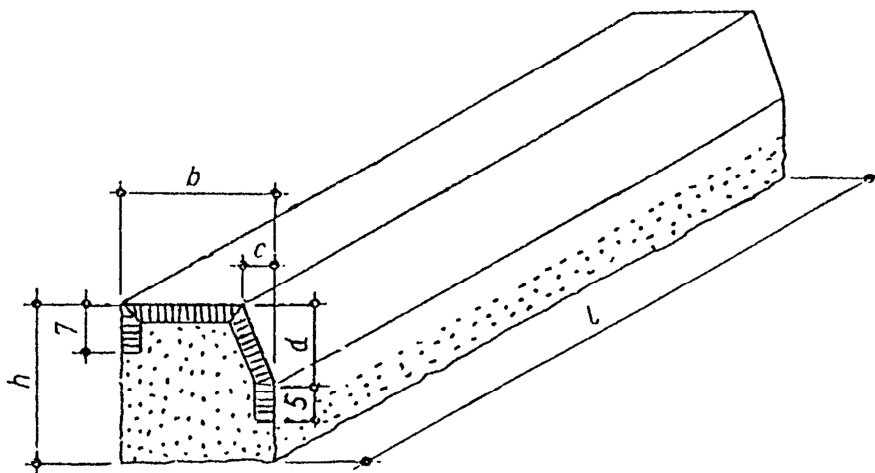

Rys. 3. Krawężnik mostowy rodzaju A

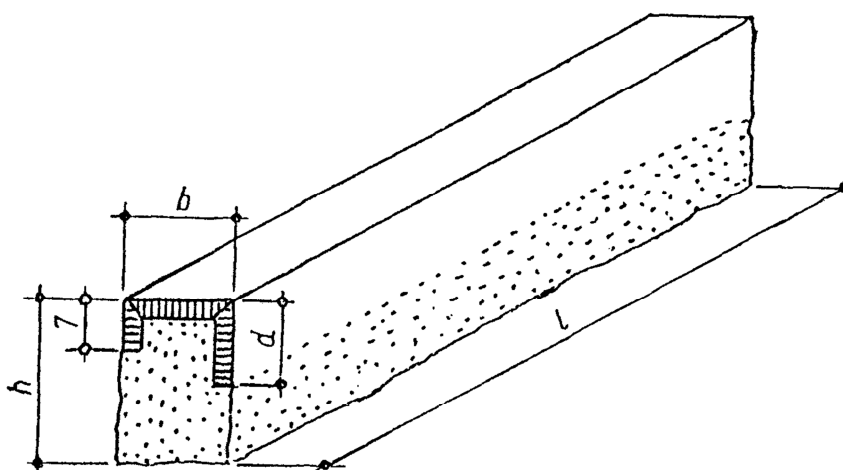

Rys. 4. Krawężnik mostowy rodzaju B

Tablica 3. Wymiary krawężników mostowych

Wymiar r (w cm)	Rodzaj				Dopuszczalne odchyłki, cm
	A		B		
h	23	18	23	18	± 2
b	20	20	15	15	$\pm 0,3$
c	4	4	-	-	$\pm 0,2$
d	12	10	12	10	dla A: dla B

					B: ± 0,2 2,0	±
1	80	od	do	200	-	

Rys. 5.
drogowy rodzaju

Krawężnik
A

Rys. 6.
drogowy rodzaju

Krawężnik
B

Tablica 4.
krawężników

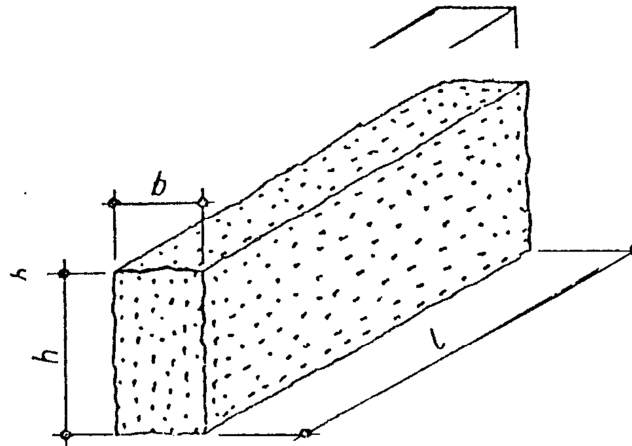

Wymiary
drogowych

Wymiar (w cm)	Rodzaj A i B	Dopuszczalne odchyłki, cm	
h	22	+ 3	- 2
b	11	dla A: ± 0,5	dla B: ± 1,5
l	od 40 do 120	-	

2.4.3 Wygląd zewnętrzny

W ocenie wyglądu zewnętrznego krawężników kamiennych - ulicznych, mostowych i drogowych, należy brać pod uwagę ustalenia normy BN-66/6775-01 [9].

2.5 Dopuszczalne wady i uszkodzenia

Dopuszczalne wady i uszkodzenia dla wszystkich typów krawężników kamiennych podaje tablica 5.

Tablica 5. Dopuszczalne wady i uszkodzenia

Rodzaj uszkodzeń	Typy krawężników				
	Uliczne		Mostowe	Drogowe	
	proste	łukowe		rodzaj „A”	rodzaj „B”
skrzywienie (wichrowatość powierzchni)	licowych	0,3 cm			0,5 cm
	bocznych	nie sprawdza się			
	stykowych		0,2 cm		0,3 cm
	spodu	nie sprawdza się			

wady obróbki powierzchni (wgnębienia i wypukłości)	licowych	dopuszcza się na długości 1 m danej powierzchni jedno wgnębienie wielkości do 5 cm ² , nie głębsze niż 0,5 cm, nie wynikające z techniki wykonania faktury		nie sprawdzają się
	bocznych	wgnębienie do 1,5 cm dopuszcza się bez ograniczeń. Wypukłość poza lico pasa obrobionego na powierzchni przedniej (od strony jezdni) niedopuszczalne. Na powierzchni tylnej (od strony chodnika) dopuszcza się wypukłości poza lico pasa obrobionego do 3 cm		
	stykowych	w obrębie pasa dłutowanego wgnębienia niedopuszczalne, pozostała część powierzchni nie podlega sprawdzeniu		
	spodu	nie sprawdzają się		
szczyrby i uszkodzenia krańców i naroży	ilość w przeliczeniu na 1 m	3	5	
	długość	0,5 cm	1 cm	
	głębokość	0,3 cm	0,5 cm	
odchyłki od kąta prostego	0,2 cm na długości powierzchni		0,3 cm na długości pow.	
odchyłki w krzywiznie łuku	-	1,0 cm	-	

2.6 Przechowywanie krawężników

Krawężniki mogą być przechowywane na składowiskach otwartych, posegregowane wg typów, rodzajów, odmian i wielkości.

Krawężniki uliczne, mostowe i drogowe typu „A” należy układać na powierzchniach spodu, w szeregu na podkładkach drewnianych.

Dopuszcza się składowanie krawężników prostych w kilku warstwach, przy zastosowaniu drewnianych podkładek pomiędzy poszczególnymi warstwami, przy czym suma wysokości warstw nie powinna przekraczać 1,2 m.

Krawężnik drogowy rodzaju „B” dozwala się układać w stosy, bez przekładek drewnianych, przy czym wysokość stosów nie powinna przekraczać 1,4 m.

2.7 Materiały na podsypkę i do zapraw

2.7.1 Piasek

Piasek na podsypkę cementowo-piaskową powinien odpowiadać wymaganiom PN-B-06712 [4], a do zaprawy cementowo-piaskowej PN-B-06711 [3].

2.7.2 Cement

Cement stosowany do zaprawy cementowej i do podsypki cementowo-piaskowej powinien być cementem portlandzkim klasy nie niższej niż „32,5” odpowiadający wymaganiom PN-B-19701 [6].

2.7.3 Woda

Woda powinna być odmiany „1” i odpowiadać wymaganiom PN-B-32250 [7].

2.8 Materiały na ławy i masa zalewowa

Materiały na ławy i masa zalewowa powinny odpowiadać wymaganiom podanym w ST - 10.00. „Krawężniki betonowe” pkt 2.

3. SPRZĘT

3.1 Ogólne wymagania dotyczące sprzętu

Ogólne wymagania dotyczące sprzętu podano w ST - 00.00. „Wymagania ogólne” pkt 3.

3.2 Sprzęt do ustawiania krawężników

Roboty wykonuje się ręcznie przy zastosowaniu:

- betoniarek do wytwarzania zapraw oraz przygotowania podsypki cementowo-piaskowej,
- wibratorów płytowych do zagęszczania podsypki.

4. TRANSPORT

4.1 Ogólne wymagania dotyczące transportu

Ogólne wymagania dotyczące transportu podano w ST - 00.00. „Wymagania ogólne” pkt 4.

4.2 Transport krawężników

Krawężniki kamienne mogą być przewożone dowolnymi środkami transportowymi. Krawężniki należy układać na podkładach drewnianych, rzędami, długością w kierunku jazdy środka transportowego. Krawężnik uliczny i mostowy oraz krawężnik drogowy rodzaju „A” może być przewożony tylko w jednej warstwie. W celu zabezpieczenia powierzchni obrobionych przed bezpośrednim stykiem, należy je do transportu zabezpieczyć przekładkami splecionymi ze słomy lub wełny drzewnej, przy czym grubość tych przekładek nie powinna być mniejsza niż 5 cm. Krawężniki drogowe rodzaju „B” można przewozić bez dodatkowego zabezpieczenia, układać w dwu lub więcej warstwach, nie wyżej jednak jak do wysokości ścian bocznych środka transportowego.

4.3 Transport pozostałych materiałów

Transport cementu i kruszyw do wykonania ław i na podsypkę powinien odpowiadać wymaganiom wg ST - 10.00 „Krawężniki betonowe”.

5. WYKONANIE ROBÓT

5.1 Ogólne zasady wykonania robót

Ogólne zasady wykonania robót podano w ST - 00.00 „Wymagania ogólne” pkt 5.

5.2 Wykonanie koryta pod ławy

Koryto pod ławy należy wykonywać zgodnie z PN-B-06050 [2]. Wymiary wykopu powinny odpowiadać wymiarom ławy w planie z uwzględnieniem w szerokości dna wykopu konstrukcji szalunku. Wskaźnik zagęszczenia dna wykonanego koryta pod ławę powinien wynosić co najmniej 0,97 według normalnej metody Proctora.

5.3 Wykonanie ław

Wykonanie ław powinno być zgodne z warunkami podanymi w ST-10.00 „Krawężniki betonowe” pkt 5.

5.4 Ustawienie krawężników kamiennych

Ustawianie krawężników kamiennych i wypełnianie spoin powinno być zgodne z warunkami podanymi w ST - 10.00 „Krawężniki betonowe” pkt 5.

6. KONTROLA JAKOŚCI ROBÓT

6.1 Ogólne zasady kontroli jakości robót

Ogólne zasady kontroli jakości robót podano w ST - 00.00 „Wymagania ogólne” pkt 6.

6.2 Badania przed przystąpieniem do robót

6.2.1 Badania krawężników

Przed przystąpieniem do robót Wykonawca powinien wykonać badania materiałów przeznaczonych do ustawienia krawężników kamiennych i przedstawić wyniki tych badań Inspektorowi nadzoru do akceptacji.

6.2.2 Badania krawężników

Badania krawężników kamiennych obejmują:

- sprawdzenie cech zewnętrznych,
- badania laboratoryjne.

Sprawdzenie cech zewnętrznych obejmuje:

- sprawdzenie kształtu, wymiarów i wyglądu zewnętrznego,
- sprawdzenie wad i uszkodzeń.

Badanie laboratoryjne obejmuje:

- badanie nasiąkliwości wodą,
- badanie odporności na zamrażanie,
- badanie wytrzymałości na ściskanie,
- badanie ścieralności na tarczy Boehmego,
- badanie wytrzymałości na uderzenie.

Sprawdzenie cech zewnętrznych należy przeprowadzać przy każdorazowym odbiorze partii krawężników. Badanie laboratoryjne należy przeprowadzać na polecenie Inspektora nadzoru na próbkach materiału kamiennego, z którego wykonano krawężniki, a w przypadkach spornych - na próbkach wyciętych z zakwestionowanych krawężników, zgodnie z wymaganiami tablicy 1.

W skład partii przeznaczonej do badań powinny wchodzić krawężniki jednakowego typu, klasy, rodzaju, odmiany i wielkości. Wielkość partii nie powinna przekraczać 400 sztuk.

W przypadku przedstawienia większej ilości krawężników, należy dostawę podzielić na partie składające się co najwyżej z 400 sztuk.

Pobieranie próbek materiału kamiennego należy przeprowadzać wg PN-B-06720 [5].

Sprawdzenie kształtu i wymiarów należy przeprowadzać poprzez oględziny zewnętrzne zgodnie z wymaganiami tablicy 2, 3 lub 4 oraz pomiar przy pomocy linii z podziałką milimetrową z dokładnością do 0,1 cm.

Sprawdzenie równości powierzchni obrobionych przeprowadzać należy przy pomocy linii metalowej, ustawionej wzdłuż krawędzi i po przekątnych sprawdzanej powierzchni oraz pomiar odchyleń z dokładnością do 0,1 cm, zgodnie z wymaganiami tablicy 2,3 lub 4.

Sprawdzenie krawędzi prostych przeprowadzać należy przy pomocy linii metalowej.

Sprawdzenie szczyb i uszkodzeń przeprowadzać należy poprzez oględziny zewnętrzne, policzenie ilości szczyb i uszkodzeń oraz pomiar ich wielkości z dokładnością do 0,1 cm, zgodnie z wymaganiami tablicy 5.

Sprawdzenie faktury powierzchni przeprowadza się wizualnie przez porównanie z wzorem.

Ocenę wyników sprawdzenia cech zewnętrznych oraz ocenę wyników badań laboratoryjnych należy przeprowadzić wg BN-66/6775-01 [9].

6.2.3 Badania pozostałych materiałów

Badania pozostałych materiałów stosowanych przy ustawieniu krawężników kamiennych powinny obejmować wszystkie właściwości, które zostały określone w normach podanych dla odpowiednich materiałów wg pkt 2.

6.3 Badania w czasie robót

W czasie robót należy sprawdzać:

- wykonanie koryta pod ławę,
- wykonanie ław,
- ustawienie krawężników i wypełnienie spoin,

zgodnie z warunkami określonymi w ST - 10.00 „Krawężniki betonowe”.

7. OBMIAR ROBÓT

7.1 Ogólne zasady obmiaru robót

Ogólne zasady obmiaru robót podano w ST - 00.00 „Wymagania ogólne” pkt 7.

7.2 Jednostka obmiarowa

Jednostką obmiarową jest m (metr) wykonanego krawężnika kamiennego.

8. ODBIÓR ROBÓT

8.1 Ogólne zasady odbioru robót

Ogólne zasady odbioru robót podano w ST - 00.00 „Wymagania ogólne” pkt 8. Roboty uznaje się za wykonane zgodnie z dokumentacją projektową, ST i wymaganiami Inspektora nadzoru, jeżeli wszystkie pomiary i badania z zachowaniem tolerancji wg pkt 6 dały wyniki pozytywne.

8.2 Odbiór robót zanikających i ulegających zakryciu

Odbiorowi robót zanikających i ulegających zakryciu podlegają:

- wykonanie koryta pod ławę,
- wykonanie ławy,
- wykonanie podsypki.

9. PODSTAWA PŁATNOŚCI

9.1 Ogólne ustalenia dotyczące podstawy płatności

Ogólne ustalenia dotyczące podstawy płatności podano w ST - 00.00 „Wymagania ogólne” pkt 9.

9.2 Cena jednostki obmiarowej

Cena wykonania 1 m krawężnika kamiennego obejmuje:

- prace pomiarowe i roboty przygotowawcze,
- dostarczenie materiałów na miejsce wbudowania,
- wykonanie wykopu pod ławę,
- ew, wykonanie szalunku,
- wykonanie ławy,
- ustawienie krawężników na podsypce,
- wypełnienie spoin,
- wykonanie oporu,
- przeprowadzenie badań i pomiarów wymaganych w specyfikacji technicznej.

10. PRZEPISY ZWIĄZANE

10.1 Normy

PN-EN 13139	Kruszywa mineralne. Piaski do zapraw budowlanych
PN-EN 12620	Kruszywa mineralne do betonu
PN-B-10021	Prefabrykaty budowlane z betonu. Metody pomiaru cech geometrycznych
PN-EN 13043	Kruszywa mineralne. Kruszywa naturalne do nawierzchni drogowych. Żwir i mieszanka
PN-EN 13043	Kruszywa mineralne. Kruszywo łamane do nawierzchni drogowych
PN-EN 13043	Kruszywa mineralne. Kruszywa naturalne do nawierzchni drogowych. Piasek
PN-EN 197-1	Cement. Cement powszechnego użytku. Skład, wymagania i ocena zgodności
PN-EN 1008-1	Materiały budowlane. Woda do betonów i zapraw
BN-66/6775-01	Elementy kamienne. Krawężniki uliczne, mostowe i drogowe.

ST-05.03.01 NAWIERZCHNIA Z PŁYT KAMIENNYCH

1. WSTĘP

1.1 Przedmiot ST

Przedmiotem niniejszej specyfikacji technicznej są wymagania dotyczące wykonania i odbioru robót związanych z wykonywaniem chodnika z płyt kamiennych.

1.2 Zakres stosowania ST

ST jest stosowana jako dokument przetargowy i kontraktowy przy zlecaniu i realizacji robót wymienionych w p. 1.1.

1.3 Zakres robót objętych ST

Ustalenia zawarte w niniejszej specyfikacji dotyczą zasad prowadzenia robót związanych z wykonywaniem nawierzchni chodnika z płyt granitowych (płomieniowanych) o wymiarach 30x20x6cm na zaprawie drenażowej grubości 5 cm, fugowanych zaprawą specjalistyczną średniowyrzynałą.

1.4 Określenia podstawowe

Płyty chodnikowe kamienne - elementy płytowe z kamienia naturalnego obcięte do określonych wymiarów i kształtu oraz mające odpowiednią fakturę powierzchni, przeznaczone do budowy chodnika dla pieszych.

Zaprawa drenażowa -zaprawa cementowa przeznaczona do układania kamienia naturalnego na zewnątrz, pozwalająca uzyskać podłoże o wysokiej przepuszczalności wody, charakteryzujące się niemal zerowym wchłanianiem kapilarnym.

Pozostałe określenia podstawowe są zgodne z obowiązującymi, odpowiednimi polskimi normami i z definicjami podanymi w ST-00.00 „Wymagania ogólne” pkt 1.4.

1.5 Ogólne wymagania dotyczące robót

Ogólne wymagania dotyczące robót podano w ST-00.00 „Wymagania ogólne” pkt 1.5.

2. MATERIAŁY

2.1 Ogólne wymagania dotyczące robót

Ogólne wymagania dotyczące materiałów, ich pozyskiwania i składowania, podano w ST-00.00 „Wymagania ogólne” pkt. 2.

2.2 Płyty chodnikowe kamienne

Surowcem do wyrobu płyt kamiennych są skały magmowe, osadowe i przeobrażone. Wymagane cechy fizyczne i wytrzymałościowe przedstawia tablica 1, a wady tablica 2.

Tablica 1. Wymagane cechy fizyczne i wytrzymałościowe dla płyt chodnikowych

Lp.	Cechy fizyczne i wytrzymałościowe	Płyty kamienne z granitu
1	Wytrzymałość na ściskanie w stanie powietrzno-suchym, MPa, nie mniej niż:	100
2	Scieralność na tarczy Boehmego, w centymetrach, nie więcej niż:	0,75
3	Wytrzymałość na ściskanie po badaniu mrozoodporności, MPa, nie mniej niż:	80
4	Nasiąkliwość wodą, w % nie więcej niż:	0,5
5	Odporność na zamrażanie, w cyklach, nie więcej niż:	25
6	Odporność na niszczące działanie atmosfery przemysłowej w środowisku o zawartości SO ₂ , w mg/m ³	Od 10 do 200

Tablica 2. Dopuszczalne wady płyt chodnikowych kamiennych

Lp.	Nazwa wady	Faktura płyty groszkowana
1	Skrzywienie, wchrowatość powierzchni licowej, mm	2
2	Odchyłki kątowe powierzchni bocznych (stykowych), mm/m	±2
3	Dopuszczalne zmiany materiałowe wg BN-84/6716-03	III
4	Występowanie rdzawych plam	Dopuszcza się na powierzchni do 20% powierzchni płyty

5	Szczerby na krawędziach ograniczających powierzchnię licową -liczba na każde 100cm długości krawędzi płyty z:	
	a) granitu i sjenitu	4
	b) piaskowca	5
	-długość, mm, dla płyty z:	
	a) granitu i sjenitu	6
	b) piaskowca	8
	-głębokość, mm, dla płyty z:	
	a) granitu i sjenitu	3
	b) piaskowca	4

Płyty kamienne powinny być składowane na podłożu wyrównanym i odwodnionym. Płyty powinny być posegregowane według rodzajów, odmian, typów i wymiarów. Płyty prostokątne powinny być ustawione na jednym z dłuższych boków, powierzchniami obrobionymi do siebie. Płyty należy ustawiać na podkładkach drewnianych i zabezpieczyć krawędzie przed uszkodzeniem przekładkami.

2.3 Zaprawa drenażowa

Zaprawa drenażowa powinna odpowiadać wymaganiom PN-EN 13813.

2.4 Woda

Woda powinna odpowiadać wymaganiom PN-B-32250 [0]. Powinna to być woda „odmiany I”.

3. SPRZĘT

3.1 Ogólne zasady dotyczące sprzętu

Ogólne wymagania dotyczące sprzętu podano w ST-00.00 „Wymagania ogólne” pkt. 3.

3.2 Sprzęt do wykonania nawierzchni z płyt kamiennych

Wykonawca przystępujący do wykonania nawierzchni z płyt kamiennych powinien wykazać się możliwością korzystania z następującego sprzętu:

- betoniarki, do wytwarzania betonu i zapraw -ubijaków ręcznych i mechanicznych, do ubijania płyt
- wibratorów płytowych i lekkich walców wibracyjnych, do ubijania płyt po pierwszym ubiciu ręcznym,
- gąbek i miękkich szczotek do fugowania.

4. TRANSPORT

4.1 Ogólne wymagania dotyczące transportu

Ogólne wymagania dotyczące transportu podano w ST-00.00 „Wymagania ogólne” pkt 4.

4.2 Transport materiałów

Płyty kamienne przewozi się dowolnymi środkami transportowymi. Płyty kamienne należy układać na podłodze obok siebie tak, aby wypełniła całą powierzchnię środka transportowego. Na tak ułożonej warstwie należy bezpośrednio układać następną warstwę.

5. WYKONANIE ROBÓT

5.1 Ogólne zasady wykonania robót

Ogólne zasady wykonania robót podano w ST-00.00 „Wymagania ogólne” pkt. 5.

5.2 Zaprawa drenażowa

Do wykonania nawierzchni z płyt kamiennych należy zastosować zaprawę drenażową. Rodzaj zaprawy powinien być zgodny z dokumentacją projektową, ST lub wskazaniem Inspektora Nadzoru. Wymagania dla zaprawy drenażowej powinny być zgodne z p. 2 niniejszej ST oraz z PN-EN 13813. Grubość zaprawy drenażowej powinna być zgodna z dokumentacją projektową i ST (5 cm).

5.3 Układanie nawierzchni z płyt kamiennych

Płyty należy układać zgodnie ze wzorem podanym w dokumentacji projektowej, ST lub określonym przez Inspektora Nadzoru. Pochylenie poprzeczne powinno zasadniczo wynosić 2%, jednakże w przypadkach uzasadnionych ze względu na sąsiedztwo zabudowy może być inne, zaakceptowane przez Inspektora Nadzoru.

Płyty przy ścieku należy układać w ten sposób, aby ich górna krawędź znajdowała się do 2 cm powyżej górnej krawędzi ścieku.

Płyty na łukach o promieniu do 30 m powinny być układane w odcinkach prostych, łączących się przy użyciu trójkątów lub trapezów wykonanych z płyt odpowiednio dociętych.

Płyty na łukach o promieniu ponad 30 m należy układać tak, aby spoiny rozszerzały się wachlarzowo. Płyty mogą też być przycinane.

Przy urządzeniach naziemnych uzbrojenia podziemnego płyty odpowiednio docięte należy układać w jednym poziomie, regulując wysokość urządzeń naziemnych do poziomu chodnika.

5.4 Pielęgnacja nawierzchni

Sposób pielęgnacji nawierzchni zależy od rodzaju wypełnienia spoin i od rodzaju zaprawy drenażowej.

Pielęgnacja nawierzchni płytowej, której spoiny wypełnione są zaprawą cementowo-piaskową polega na polaniu nawierzchni wodą w kilka godzin po zalaniu spoin i utrzymaniu jej w stałej wilgotności przez okres jednej doby. Następnie nawierzchnię należy przykryć piaskiem i utrzymywać w stałej wilgotności przez okres 7 dni. Po upływie od 2 do 3 tygodni w zależności od warunków atmosferycznych, nawierzchnię należy oczyścić dokładnie z piasku i można oddać do ruchu.

6. KONTROLA JAKOŚCI ROBÓT

6.1 Ogólne zasady kontroli jakości robót

Ogólne zasady kontroli jakości robót podano w ST-00.00 „Wymagania ogólne” pkt. 6.

6.2 Badania przed przystąpieniem do robót

Rodzaj i zakres badań dla płyt kamiennych powinien być zgodny z wymaganiami wg PN-B-11100 [0].

Badanie zwykłe obejmuje sprawdzenie cech zewnętrznych i dopuszczalnych odchyłek podanych w pkt.2.

Badanie pełne obejmuje zakres badania zwykłego oraz sprawdzenie cech fizycznych i wytrzymałościowych podanych w tablicy 1.

W skład partii przeznaczonej do badań powinny wchodzić płyty jednakowego typu, rodzaju klasy i wielkości. Wielkość partii nie powinna przekraczać 500 ton płyt.

Z partii przeznaczonej do badań należy pobrać w sposób losowy próbkę składającą się z płyt kamiennych w liczbie:

- do badania zwykłego: 40 sztuk,
- do badania cech podanych w tablicy 1: 6 sztuk.

Badania zwykłe należy przeprowadzać przy każdym sprawdzaniu zgodności partii z wymaganiami normy, badanie pełne przeprowadza się na żądanie odbiorcy.

W badaniu zwykłym partię płyt należy uznać za zgodną z wymaganiami normy, jeżeli liczba sztuk niedobrych w zbadanej ilości płyt jest dla poszczególnych sprawdzeń równa lub mniejsza od 4.

W przypadku, gdy liczba płyt niedobrych dla jednego sprawdzenia jest większa od 4, całą partię należy uznać za niezgodną z wymaganiami.

W badaniu pełnym, partię płyt poddaną sprawdzeniu cech podanych w tablicy 1, należy uznać za zgodną z wymaganiami normy, jeżeli wszystkie sprawdzenia dadzą wynik dodatni. Jeżeli chociaż jedno ze sprawdzeń da wynik ujemny, całą partię należy uznać za niezgodną z wymaganiami.

Badania pozostałych materiałów stosowanych do wykonania nawierzchni z płyt kamiennych, powinny obejmować wszystkie właściwości, które zostały określone w normach w pkt. 2.

6.3 Badania w czasie robót

W czasie robót należy wykonywać następujące badania kontrolne:

- sprawdzenie zaprawy drenażowej w zakresie grubości i wymaganych spadków poprzecznych i podłużnych i porównaniu z dokumentacją projektową i punktem 5,
- sprawdzenie ułożenia płyt wg wymagań punktu 5, zdejmując na każde 200 m² chodnika 2 płyty w dowolnym miejscu, sprawdzając układ płyt i mierząc grubość zaprawy; dopuszczalne odchylenia w grubości podsypki nie mogą przekraczać + 1 cm,
- sprawdzenie prawidłowości wypełnienia spoin wg punktu 5 przez ich wydlubanie na długości 10 m, w trzech dowolnych miejscach na każde 200 m² chodnika i zmierzenie ich szerokości oraz wypełnienia.

6.4 Sprawdzenie cech geometrycznych chodnika

6.4.1 Sprawdzenie równości chodnika

Równość nawierzchni sprawdza się co najmniej raz na każde 300 do 500 m² ułożonego chodnika i w miejscach wątpliwych, jednak nie rzadziej niż co 50 m. Dopuszczalny prześwit pod łata 4 m nie powinien przekraczać 0,8 cm.

6.4.2 Sprawdzenie profilu podłużnego

Profil podłużny chodnika sprawdza się za pomocą niwelacji, nie rzadziej niż co 100 m i w punktach charakterystycznych

Odchylenia od projektowanej niwelety chodnika w punktach załamania niwelety nie mogą przekraczać + 3 cm.

6.4.3 Sprawdzenie przekroju poprzecznego

Profil poprzeczny chodnika sprawdza się za pomocą szablonu z poziomą, co najmniej raz na każde 300 do 500 m² i w miejscach wątpliwych, jednak nie rzadziej niż co 50 m. Dopuszczalne odchylenia od przyjętego profilu mogą wynosić + 0,3%.

6.4.4 Sprawdzenie równoległości spoin

Równoległość spoin sprawdza się za pomocą dwóch sznurów napiętych wzdłuż spoin i przymiaru z podziałką milimetrową. Dopuszczalne odchylenie wynosi + 1 cm.

6.4.5 Ukształtowanie osi

Oś nawierzchni w planie nie może być przesunięta w stosunku do projektowanej o więcej niż ±5cm.

6.4.6 Szerokość nawierzchni

Szerokość nawierzchni nie może różnić się od szerokości projektowanej o więcej niż ±5 cm.

6.4.7 Grubość zaprawy drenażowej

Dopuszczalne odchyłki od projektowanej grubości zaprawy drenażowej nie powinny przekraczać ±1 cm.

6.4.8 Częstotliwość oraz zakres badań i pomiarów

Częstotliwość oraz zakres badań i pomiarów wykonanej nawierzchni z płyt kamiennych przedstawiono w tabelicy 3.

Tablica 3. Częstotliwość i zakres badań cech geometrycznych nawierzchni

Lp.	Wyszczególnienie badań i pomiarów	Minimalna częstotliwość badań i pomiarów
1	Spadki poprzeczne	10 razy na 1 km i w charakterystycznych punktach niwelety
2	Rzędne wysokościowe	10 razy na 1 km i w charakterystycznych punktach niwelety
3	Ukształtowanie osi w planie	10 razy na 1 km i w charakterystycznych punktach niwelety
4	Szerokość nawierzchni	10 razy na 1 km
5	Grubość podsypki	10 razy na 1 km

7. OBMIAR ROBÓT

7.1 Ogólne zasady obmiaru robót

Ogólne zasady obmiaru robót podano w ST-00.00 „Wymagania ogólne” pkt 7.

7.2 Jednostka obmiarowa

Jednostką obmiarową jest m² (metr kwadratowy) wykonanego chodnika z płyt kamiennych.

8. ODBIÓR ROBÓT

Ogólne zasady odbioru robót podano w ST-00.00 „Wymagania ogólne” pkt 8. Roboty uznaje się za wykonane zgodnie z dokumentacją projektową, ST i wymaganiami Inżyniera, jeżeli wszystkie pomiary i badania z zachowaniem tolerancji wg pkt 6 dały wyniki pozytywne.

9. PODSTAWA PŁATNOŚCI

9.1 Ogólne ustalenia dotyczące podstawy płatności

Ogólne ustalenia dotyczące podstawy płatności podano w ST-00.00 „Wymagania ogólne” pkt 9.

9.2 Cena jednostki obmiarowej

Cena wykonania 1 m² chodnika z płyt kamiennych obejmuje:

- prace pomiarowe i roboty przygotowawcze,
- dostarczenie materiałów na miejsce wbudowania,
- wykonanie koryta,
- rozścielenie zaprawy drenażowej,
- ułożenie chodnika z płyt kamiennych,
- wypełnienie spoin piaskiem lub zaprawą cementowo-piaskową,
- pielęgnację chodnika przez posypanie piaskiem i polewanie wodą,
- przeprowadzenie badań i pomiarów wymaganych w specyfikacji technicznej.

10. PRZEPISY ZWIĄZANE

10.1 Normy

- PN-B-06711 - Kruszywo mineralne. Piasek do betonów i zapraw
- PN-B-06712 - Kruszywa mineralne do betonu zwykłego
- PN-B-19701 - Cement. Cement powszechnego użytku. Skład, wymagania i ocena zgodności
- PN-B-32250 - Materiały budowlane. Woda do betonów i zapraw
- BN-84/6716-03 - Materiały kamienne. Bloki, formaki i płyty surowe
- BN-88/6731-08 - Cement. Transport i przechowywanie
- BN-86/6747-06 - Elementy płytowe z kamienia naturalnego. Płyty posadzkowe zewnętrzne i wewnętrzne

10.2 Inne dokumenty

Nie występują.

**ST- D -06.05.01 - STABILIZACJA POPIOŁOWO
ŻUŻŁOWA**

1. Przedmiot ST

Przedmiotem niniejszej specyfikacji technicznej są wymagania dotyczące wykonania i odbioru robót związanych z wykonywaniem wzmocnienia podłoża za pomocą stabilizacji oraz podbudowy z mieszanki popiołowo- żużlowo- cementowej zwanej dalej *Ekostabilizacją i Ekopodbudową*

1.1 Zakres stosowania ST

Specyfikacje Techniczne (ST) stanowią część Specyfikacji Istotnych Warunków Zamówienia (SIWZ), które należy odnieść do zlecenia i wykonania Robót związanych z zadaniem pn: (nazwę projektu podano w stopce strony) w zakresie zgodnym z Dokumentacją Projektową oraz z wymaganiami szczegółowymi zawartymi w pozostałych ST. Specyfikacje Techniczne uwzględniają obowiązujące normy państwowe, instrukcje i przepisy stosujące się do Robót.

1.2 Określenia podstawowe

1.3.1. Ekostabilizacja - jedna lub dwie warstwy zagęszczonej mieszanki, która po stwardnieniu poprawia właściwości fizykochemiczne oraz nośne podłoża, służąca do przenoszenia obciążeń od ruchu na drodze a jej wytrzymałość po 28 dniach wiązania wynosi w zależności od klasy *Ekostabilizacji* od 0,5 do 2,5 MPa oraz *Ekopodbudowy* od 2,5- 5,0 Mpa zgodnie z wymaganiami określonymi w normie PN-S-96012

1.3.2. Grunt stabilizowany wielkopieczowym żużlem granulowanym - mieszanka żużlowo-gruntowa zagęszczona i stwardniała w wyniku ukończenia procesu wiązania wielkopieczowego żużla granulowanego.

1.3.3. Stabilizacja gruntu lub kruszywa wielkopieczowym żużlem granulowanym - proces technologiczny polegający na zmieszaniu rozdrobnionego gruntu lub kruszywa z optymalną ilością wielkopieczowego żużla granulowanego, aktywizatora i wody oraz zagęszczeniu wytworzonej mieszanki.

1.3.4. Pozostałe określenia są zgodne z obowiązującymi, odpowiednimi polskimi normami i z definicjami podanymi w ST D-M-00.00.00 „Wymagania ogólne” pkt 1.4.

1.3 Ogólne wymagania dotyczące robót

Ogólne wymagania dotyczące robót podano w ST 00.00.00 „Wymagania ogólne” pkt 1.5.

2. MATERIAŁY

2.1 Surowce do produkcji stabilizacji i podbudowy.

Głównym surowcem Ekostabilizacji i ekopodbudowy jest mieszanka popiołowo-żużłowa pochodząca z elektrociepłowni, zgromadzona na suchym składowisku nadpoziomowym. Charakteryzuje się ona własnym potencjałem zestalającym i właściwościami wiążącymi, co przy określonych możliwościach wykorzystania ma decydującą rolę. Podstawowe parametry mieszanki popiołowo-żużłowej przedstawia *tabela nr 2*.

Właściwości zestalające popioło-żużli polegają ą w istocie na ich właściwościach pucolanowych. Podczas zagęszczania tej mieszanki z cementem przy udziale wody w określonej ilości zachodzą reakcje pomiędzy minerałami krzemianowymi (pucolanami) a związkami wapnia. Popioły i żużle są z natury materiałami o charakterze alkalicznym, związanym z zawartością związków wapna. Pod tym względem są one podobne do tradycyjnych spoiw, czyli cementu i wapna, dlatego też oddziaływanie na środowisko i uwarunkowania BHP są takie same jak przy stosowaniu tradycyjnych spoiw budowlanych.

Tabela 2. Zestawienie cech fizykochemicznych mieszanki popiołowo-żuźlowej ze składowiska elektrociepłowni

Lp.	Cecha	Wynik badania
1.	Wskaźnik piaskowy, Wp	28-30
2.	Wilgotność naturalna, %	25 - 33
3.	Wilgotność optymalna, %	32,5
4.	Kapilarność bierna, m	1,0
5.	Wskaźnik CBR, %	15 - 25
6.	Straty prażenia, %	9,9
7.	Odczyn pH	>8
8.	SiO ₂ , %	43,7
	Al ₂ O ₃ , %	23,5
	Fe ₂ O ₃ , %	8,42
	CaO, %	3,36
	MgO, %	1,96
	Na ₂ O, %	0,93
	SO ₃ , %	0,5 - 0,9

2.2 Podbudowy i stabilizacje na bazie mieszanki popiołowo-żuźlowej

Wymagane wytrzymałości na ściskanie Ekostabilizacji i Ekopodbudowy oraz wymagane wskaźniki mrozoodporności próbek w zależności od rodzaju warstwy w konstrukcji nawierzchni drogowej podano w tablicy nr 3 zgodnie z PN-S-96012

Tablica nr 3.

Lp.	Rodzaj warstwy w konstrukcji nawierzchni drogowej	Wytrzymałość na ściskanie próbek nasyconych wodą (MPa)		Współczynnik mrozoodporności (k)
		R7	R28	
1.	Podbudowa zasadnicza nawierzchni drogowej obciążonej ruchem kategorii KR1 lub podbudowa pomocnicza nawierzchni drogowej obciążonej ruchem kategorii KR od 2 do 6	Od 1,6 do 2,2	Od 2,5 do 5,0	0,7
2.	Górna część warstwy ulepszonego podłoża gruntowego co najmniej 10cm w przypadku budowy nawierzchni dróg obciążonych ruchem kategorii KR5 i KR6 lub górna część warstwy ulepszenia słabego podłoża z gruntów wątpliwych oraz wysadzinowych	Od 1,0 do 1,6	Od 1,5 do 2,5	0,6
3.	Dolna część warstwy ulepszonego podłoża gruntowego w przypadku posadowienia konstrukcji nawierzchni na podłożu z gruntów wrażliwych na działanie mrozu i wody (wątpliwych i wysadzinowych)		od 0,5 do 1,5	0,6

2.3 Woda

Woda stosowana do stabilizacji i ewentualnie do pielęgnacji powinna odpowiadać wymaganiom PN-B-32250. Bez badań można stosować wodę wodociągową.

3. SPRZĘT

Do rozgarniania i wstępnego rozprowadzania wilgotnych mieszanek dostarczonych samochodami samowyladowczymi stosuje się sprzęt; spycharki, równiarki, rozściełacze, koparko-ładowarki z szerokim lemieszem. Do zagęszczenia zasadniczego i końcowego stosuje się sprzęt ciężki w postaci walców wibracyjnych, ogumionych oraz ręcznych ciężkich płyt wibracyjnych. W przypadku konieczności pielęgnacji przesuszonej warstwy stosuje się zraszarki. Przed wyjazdem pojazdów z terenu budowy konieczne jest umycie kół przed wyjazdem na drogi publiczne.

4. TRANSPORT

Gotowa wilgotna mieszanka popiołowo-żużlowo (Ekostabilizacja i Ekopodbudowa) przewożona samochodami samowyladowczymi powinna być zabezpieczona przed nadmiernym przesuszaniem lub opadami atmosferycznymi plandekami lub żaluzjami.

5. WYKONANIE ROBÓT

5.1 Ogólne zasady wykonania robót

Materiał należy układać mechanicznie. Grubość układanej warstwy powinna być taka, aby zapewnić uzyskanie wymaganej grubości warstwy po zagęszczeniu. Zagęszczenie i profilowanie mieszanki powinno być zakończone w dniu jej przywiezienia na budowę. Należy wykonać wstępne zagęszczenie sprzętem lekkim a następnie zasadnicze zagęszczenie sprzętem ciężkim; walce wibracyjne (2-3 przejazdy) lub ciężkie płyty wibracyjne (4 przejazdy).

Nie należy pozostawiać niezagęszczonej warstwy Ekostabilizacji, na dzień następny.

Konieczne jest zabezpieczenie górnej powierzchni mieszanki przed działaniem warunków atmosferycznych. W przypadku długotrwałych opadów atmosferycznych należy przerwać układanie lub układanie, gdy wilgotność przekroczy optymalną o 5%. Wznowienie układania lub zagęszczania może mieć miejsce po ustaniu opadów i przeschnięciu warstwy do wilgotności zbliżonej do optymalnej. Skład mieszanki dobrany jest w wytwórni i zapewnia jej jednorodność, dlatego nie wolno mieszać mieszanki na miejscu z gruntem, piaskiem, wapnem, cementem lub popiołem lotnym.

Specjalną uwagę należy poświęcić zagęszczaniu mieszanki w sąsiedztwie spoin roboczych podłużnych i poprzecznych oraz wszelkich urządzeń obcych. Wszelkie miejsca luźne, rozsegregowane, spękane podczas zagęszczania lub w inny sposób wadliwe, muszą być naprawione przez zerwanie wadliwej warstwy na pełną jej grubość, a następnie wbudowanie nowej mieszanki o odpowiednim składzie i wilgotności.

Po zakończeniu prac na na działce roboczej, należy zadbać o jej pielęgnację ekostabilizacji i ekopodbudowy poprzez;

- zraszanie wodą,
- przykrycie warstwą piasku lub mieszanki kamiennej,
- przykrycie geowłókniną nasączoną wodą lub folią budowlaną.

5.2 Warunki przystąpienia do robót

Mieszaniłą popiołowo-żużlową nie może być wbudowywana gdy podłoże jest zamrożone oraz podczas silnych opadów atmosferycznych. Nie należy rozpoczynać układania mieszanin popiołowo-żużlowych jeżeli prognozy meteorologiczne wskazują na możliwy spadek temperatury poniżej 0°C w czasie najbliższych 3 dni.

5.3 Skład mieszaniny popiołowo-żużlowej

Ekostabilizacja może być wytwarzana wyłącznie przy zastosowaniu technologii mieszania w wytwórniach stacjonarnych. Mieszanki zgodnie z recepturami IBDiM oraz PWR powinny być przygotowywane na węźle sterowanym komputerowo, posiadającym system

pomiaru wilgotności składników mieszanki oraz wyrobów gotowych. Dozowanie składników powinno odbywać się w systemie wagowym. Dodatki ulepszące powinny być dozowane w miarę potrzeb i ustaleń laboratoryjnych.

5.4 Grubość warstwy

Grubość warstwy Ekostabilizacji i Ekopodbudowy powinna mieścić się w zakresie 15 - 30 cm. W przypadku zastosowania grubości powyżej 30 cm mieszankę należy układać odpowiednio warstwami.

5.5 Spoiny robocze

W miarę możliwości należy unikać podłużnych spoin roboczych, poprzez wykonanie warstwy na całej szerokości.

Jeśli jest to niemożliwe, przy nowej wykonywanej warstwie, przed wykonaniem kolejnego pasa należy pionową krawędź istniejącego pasa odciąć ręcznie lub mechanicznie i zwilżyć wodą. Jeżeli w niżej położonej warstwie podbudowy występują spoiny robocze, to spoiny w warstwie leżącej wyżej powinny być względem nich przesunięte o co najmniej 50cm.

5.6 Ruch technologiczny

Nie dopuszcza się prowadzenia ruchu technologicznego ciężkiego na ekostabilizacji i ekopodbudowie do czasu osiągnięcia odpowiedniej wytrzymałości. Jeżeli jednak taka konieczność nastąpi, należy unikać gwałtownych ruchów pojazdów, skręcania kół w miejscu gdyż może wpłynąć to na zniszczenie górnej warstwy dojrzewającej jeszcze mieszanki. W celu uniknięcia usterek należy ułożyć warstwę ochronną, np. mieszankę kamienną grubości 10 cm.

6. KONTROLA JAKOŚCI ROBÓT

6.1 Ogólne zasady kontroli jakości robót, badania i pomiarów przedstawiono w tabeli 4 i 5.

Tabela nr 4. Częstotliwość badań i pomiarów

Lp.	Wyszczególnienie badań	Częstotliwość badań	
		Minimalna liczba badań na dziennej działce roboczej	Maksymalna powierzchnia podbudowy lub ulepszonego podłoża przypadająca na jedno badanie
1	Uziarnienie mieszanki gruntu lub kruszywa	2	600 m ²
2	Wilgotność mieszanki gruntu lub kruszywa ze spoiwem		
3	Rozdrobienie gruntu (tylko dla gruntów spoistych)		
4	Zagęszczenie warstwy		
5	Grubość stabilizacji lub podbudowy	3	400 m ²
6	Wytrzymałość na ściskanie <input type="checkbox"/> 7 i 28-dniowa przy stabilizacji cementem i wapnem <input type="checkbox"/> 14 i 42-dniowa przy stabilizacjach i podbudowach z mieszanek popiołowo-żużlowo-cementowych	6 próbek	6 próbek 400 m ²

7	Mrozoodporność	przy projektowaniu i w przypadkach wątpliwych
8	Badanie spoiw: <input type="checkbox"/> cementu, <input type="checkbox"/> mieszaniny popiołowo-żużlowej	przy projektowaniu składu mieszanki i przy każdej zmianie
9	Badanie wody	dla każdego wątpliwego źródła
10	Badanie właściwości gruntu lub kruszywa	dla każdej partii i przy każdej zmianie rodzaju gruntu lub kruszywa
11	Wskaźnik nośności CBR	w przypadkach wątpliwych i na zlecenie Inżyniera

Tabela nr 5. Częstotliwość oraz zakres badań i pomiarów dotyczących cech geometrycznych Ekostabilizacji, Ekopodbudowy

Lp.	Wyszczególnienie badań i pomiarów	Minimalna częstotliwość badań i pomiarów
1.	Szerokość	10 razy na 1 km
2.	Równość podłużna	w sposób ciągły planografem albo co 20 m łata na każdym pasie ruchu
3.	Równość poprzeczna	10 razy na 1 km
4.	Spadki poprzeczne *)	10 razy na 1 km
5.	Rzędne wysokościowe	co 100 m
6.	Ukształtowanie osi w planie *)	
7.	Grubość Ekostabilizacji, Ekopodbudowy	w 3 punktach, lecz nie rzadziej niż raz na 2000 m ²

*) Dodatkowe pomiary spadków poprzecznych i ukształtowania osi w planie należy wykonać w punktach głównych łuków poziomych.

7. ODBIÓR ROBÓT

7.1 Ogólne zasady odbioru robót

Ogólne zasady odbioru Robót podano w ST- 00.00. „Wymagania ogólne”.

7.2 Sposób odbioru robót

Odbioru dokonuje Inżynier na podstawie wyników badań Wykonawcy i oględzin warstwy.

W przypadku niezgodności wykonania robót z Dokumentacją Projektową, Wykonawca jest zobowiązany do ich poprawy na własny koszt.

8. PODSTAWA PŁATNOŚCI

8.1 Ogólne ustalenia dotyczące podstawy płatności

Ogólne ustalenia dotyczące podstawy płatności podano w ST- 00.00.. „Wymagania ogólne”.

8.2 Cena jednostki obmiarowej

Cena za metr kwadratowy (m²) wykonanego i odebranego oczyszczenia i skropienia warstw konstrukcyjnych po dokonaniu odbioru robót wg punktu 8 obejmuje:

- zakup i dostarczenie wszystkich niezbędnych materiałów,

- mechaniczne oczyszczenie warstwy konstrukcyjnej,
- zakup i transport lepiszcza,
- skropienie powierzchni warstwy lepiszczem,
- uporządkowanie terenu robót,
- przeprowadzenie pomiarów i badań laboratoryjnych wymaganych w ST.

8.3 Normy

Polskie Normy powołane w WT-3

PN-EN-450:1998 Popiół Lotny do betonu

8.4 Inne dokumenty

WT-5 – Wymagania Techniczne 2010 - Mieszanki związane spoiwem hydraulicznym

ST-07.01.01 RURY OCHRONNE

1. WSTĘP

1.1 Przedmiot ST

ST obejmuje wszystkie roboty związane z wykonaniem, kontrolą i odbiorem robót związanych z zabezpieczeniem podziemnych sieci uzbrojenia terenu za pomocą rur ochronnych

1.2 Zakres stosowania ST

Specyfikacje Techniczne (ST) stanowią część Specyfikacji Istotnych Warunków Zamówienia (SIWZ), które należy odnieść do zlecenia i wykonania Robót związanych z zadaniem pn: (nazwę projektu podano w stopce strony) w zakresie zgodnym z Dokumentacją Projektową oraz z wymaganiami szczegółowymi zawartymi w pozostałych ST. Specyfikacje Techniczne uwzględniają obowiązujące normy państwowe, instrukcje i przepisy stosujące się do Robót.

1.3 Zakres robót objętych ST

Ustalenia zawarte w niniejszej specyfikacji dotyczą zasad prowadzenia robót związanych z wykonaniem:

- Rur ochronnych dwudzielnych dla poziomego uzbrojenia (sieci)

2. MATERIAŁY

Materiałami stosowanymi do ww. robót są:

- Rury ochronne dwudzielne, z tworzywa sztucznego PEHD PS160,
- Rury ochronne dwudzielne, z tworzywa sztucznego PEHD PS110,
- Płozy dystansowe np. systemu RACI
- Piasek na zasypki wg PN-S-11113:1996 Kruszywo mineralne. Kruszywo naturalne do nawierzchni drogowych. Piasek.
- Kruszywo naturalne na zasypkę wykopu zgodnie z ST 03.03.01. „Zasypanie wykopów”
- Inne materiały pomocnicze

3. SPRZĘT

Wykonawca przystępujący do wykonania zadania powinien wykazać się możliwością korzystania z następującego sprzętu:

- koparek,
- samochodów samowładowczych,
- spawarek,
- drobnego sprzętu pomocniczego do robót ręcznych,
- zagęszczarek.

4. TRANSPORT.

Materiały można przewozić dowolnymi środkami transportu w warunkach zabezpieczających je przed przemieszczaniem się (rury) oraz w warunkach zabezpieczających je przed zanieczyszczeniem i zmieszaniem z innymi asortymentami (kruszywo).

5. WYKONANIE ROBÓT

5.1 Ogólne zasady wykonania robót

Wszelkie prace ziemne w rejonie uzbrojenia podziemnego należy prowadzić pod odpłatnym nadzorem przedstawiciela Właściciela zabezpieczanego przewodu. Koszty związane z nadzorem ponosi Wykonawca robót i mają być wliczone w cenę kontraktową.

Ponadto przed przystąpieniem do zasadniczych robót należy wykonać przekop kontrolny celem sprawdzenia rzeczywistej średnicy zabezpieczanych przewodów i ewentualnie dokonać zmiany średnicy rury ochronnej.

5.2 Wykopy

Wykopy należy prowadzić z użyciem sprzętu mechanicznego oraz ręcznego w bezpośredniej bliskości przewodów na zasadach określonych w ST 03.02.01. „Roboty ziemne”.

5.3 Zakładanie rur ochronnych

Na istniejące przewody należy nałożyć płozy dystansowe. Dalej na istniejące przewody i płozy dystansowe należy nałożyć odpowiednio przygotowane połówki rur ochronnych. Rury ochronne od spodu podeprzeć klockami betonowymi lub drewnianymi. Następnie należy nałożyć górne części rur ochronnych i połączyć je ze sobą na zatrask.

Przewody nowych sieci należy przełożyć przez „całe” rury ochronne.

Końce rur ochronnych należy zaślepić i uszczelnić pianką poliuretanową na szerokości min. 30cm.

5.4 Zasypanie wykopu

Wykop należy zasypywać drobną pospółką do głębokości spodu konstrukcji nawierzchni. Wskaźnik zagęszczenia na powierzchni koryta ulicy $I_s > 0,98$ lub $E_2 > 45\text{MPa}$.

5.5 Taśma ostrzegawcza

W trakcie zasypywania wykopu na głębokości 20-25cm od poziomu przewodu należy ułożyć taśmę ostrzegawczą z PCV o szerokości min. 20cm. Kolor taśmy ma być zgodny z rodzajem zabezpieczanego przewodu i wynika z przepisów szczególnych.

6. KONTROLA JAKOŚCI ROBÓT

Kontrola polega na sprawdzeniu jakości wykonania zabezpieczenia tj.:

- Montażu rur ochronnych,
- Wykonaniu podsypki oraz zasypki rur.

7. OBMIAR ROBÓT

Jednostką obmiarową robót jest [mb] dla rur ochronnych.

8. ODBIÓR ROBÓT

Odbiór robót powinien być przeprowadzony w czasie umożliwiającym wykonanie ewentualnych napraw wadliwie wykonanych elementów nawierzchni bez hamowania postępu robót. Odbiorowi podlega:

- zamontowanie rur ochronnych,
- zagęszczenie zasypki z gruntu rodzimego na powierzchni koryta.

9. PODSTAWA PŁATNOŚCI

Cena jednostkowa 1 metra bieżącego [mb] zamontowania rur ochronnych obejmuje:

- roboty pomiarowe i przygotowawcze,
- przekop kontrolny,
- dostarczenie materiału i sprzętu,
- wykonanie wykopu z wywiezieniem nadmiaru gruntu na odkład,
- przygotowanie rur ochronnych,
- założenie rur ochronnych wraz z uszczelnieniem,
- ułożenie taśm ostrzegawczych,
- wykonanie zasypki przewodów wraz z zagęszczeniem,
- koszty nadzoru przedstawiciela Właściciela zabezpieczanej sieci,

- pomiary i badania wymagane ST.

10. PRZEPISY ZWIĄZANE

- PN-S-02205:1998 Drogi samochodowe. Roboty ziemne. Wymagania i badania

**ST D - 08.01.01 REGULACJA WYSOKOŚCIOWA
WŁAZÓW, KRATEK WPUSTÓW ULICZNYCH
ORAZ SKRZYNEK UZBROJENIA PODZIEMNEGO**

1. WSTĘP

1.1 Przedmiot ST

Przedmiotem niniejszej szczegółowej specyfikacji technicznej są wymagania dotyczące wykonania i odbioru robót związanych z wykonywaniem regulacji pionowej włączów kanalizacyjnych, krat żeliwnych wpustów deszczowych oraz skrzynek uzbrojenia podziemnego

1.2 Zakres stosowania ST

Specyfikacje Techniczne (ST) stanowią część Specyfikacji Istotnych Warunków Zamówienia (SIWZ), które należy odnieść do zlecenia i wykonania Robót związanych z zadaniem pn: (nazwę projektu podano w stopce strony) w zakresie zgodnym z Dokumentacją Projektową oraz z wymaganiami szczegółowymi zawartymi w pozostałych ST. Specyfikacje Techniczne uwzględniają obowiązujące normy państwowe, instrukcje i przepisy stosujące się do Robót.

1.3 Zakres robót objętych ST

Ustalenia zawarte w niniejszej specyfikacji dotyczą zasad prowadzenia robót związanych z wykonaniem i odbiorem przypowierzchniowej regulacji pionowej uszkodzonych studzienek kanalizacyjnych (np. studzienek rewizyjnych, wpustów ulicznych).

1.4 Określenia podstawowe

Studzienka kanalizacyjna - urządzenie połączone z kanałem, przeznaczone do kontroli lub prawidłowej eksploatacji kanału.

Studzienka rewizyjna (kontrolna) - urządzenie do kontroli kanałów nieprzelazowych, ich konserwacji i przewietrzania.

Wpust uliczny (wpust ściekowy, studzienka ściekowa) - urządzenie do przejęcia wód opadowych z powierzchni i odprowadzenia poprzez przykanalik do kanalizacji deszczowej lub ogólnospławnej.

Właz studzienki - element żeliwny przeznaczony do przykrycia podziemnych studzienek rewizyjnych, umożliwiający dostęp do urządzeń kanalizacyjnych.

Kratka ściekowa - urządzenie, przez które wody opadowe przedostają się od góry do wpustu ulicznego.

Nasada (żeliwna) z wlewem bocznym (w krawężniku) - urządzenie, przez które wody opadowe przedostają się w płaszczyźnie krawężnika do wpustu ulicznego.

Pozostałe określenia podstawowe są zgodne z obowiązującymi, odpowiednimi polskimi normami i z definicjami podanymi w ST-00.00. „Wymagania ogólne” [1] pkt 1.4.

1.5 Ogólne wymagania dotyczące robót

Ogólne wymagania dotyczące robót podano w ST 00.00 „Wymagania ogólne” pkt 1.5.

2. MATERIAŁY

2.1 Ogólne wymagania dotyczące materiałów

Ogólne wymagania dotyczące materiałów, ich pozyskiwania i składowania, podano w ST 00.00 „Wymagania ogólne” pkt 2.

2.2 Materiały do wykonania regulacji pionowej kraterk żeliwnych oraz włączów kanałowych

Do regulacji pionowej włączów kanalizacyjnych oraz kraterk żeliwnych należy użyć istniejących elementów studni poprzez wysokościową regulację pierścieni odciążających. W celu regulacji pionowej należy pierścienie zdemontować oraz ponownie ułożyć podsypkę piaskową zagęszczoną do wymaganych parametrów. W przypadku konieczności należy przewidzieć zastosowanie dodatkowych pierścieni dystansowych – betonowych w celu podniesienia niwelety włązu. Włazy układać przy betonu C12/15 na mokro.

3. SPRZĘT

3.1 Ogólne wymagania dotyczące sprzętu

Ogólne wymagania dotyczące sprzętu podano w ST 00.00 „Wymagania ogólne” pkt 3.

3.2 Sprzęt do wykonania regulacji pionowej włączów i krat

Wykonawca przystępujący do wykonania naprawy, powinien wykazać się możliwością korzystania z następującego sprzętu:

- młota pneumatycznego,
- sprężarki powietrza,
- dźwigu samochodowego,
- zagęszczarki wibracyjnej,
- sprzętu pomocniczego (szczotka, łopata, szablon, itp.).

4. TRANSPORT

4.1 Transport materiałów

Transport materiałów należy wykonywać zgodnie z zapisami w ST 00.00 „Wymagania ogólne” pkt 4.

5. WYKONANIE ROBÓT

5.1 Ogólne zasady wykonania robót

Ogólne zasady wykonania robót podano w ST 00.00 „Wymagania ogólne” pkt 5.

5.2 Regulacja pionowa włączów kanałowych oraz krat żeliwnych wpustów ulicznych.

Etapy wykonania regulacji pionowej:

- odkopanie włązu/kratki żeliwnej do poziomu posadowienia pierścienia odciążającego
- demontaż włązu/kratki żeliwnej wraz z kołnierzem
- demontaż pierścienia odciążającego
- wykonanie pomiarów wysokościowych
- dogęszczenie podsypki pod pierścieniem odciążającym
- posadowienie pierścienia odciążającego
- montaż włązu żeliwnego/kratki żeliwnej i obetonowanie betonem C12/15 na mokro
- po stwardnięciu i uzyskaniu odpowiedniej wytrzymałości betonu przystąpić do układania kolejnych warstw konstrukcji.

Uwaga!

Regulację pionową pierścieni odciążających należy wykonywać przed ułożeniem warstw bitumicznych. Montaż włązu żeliwnego/kratki żeliwnej należy wykonywać po ułożeniu dolnych warstw bitumicznych przed ułożeniem warstwy ściernalnej. Wykonawca jest zobowiązany do dokładnej regulacji wysokościowej urządzenia z uwzględnieniem niwelety zaprojektowanych warstw bitumicznych w promieniu 2m od środka włązu.

6. KONTROLA JAKOŚCI ROBÓT

6.1 Ogólne zasady kontroli jakości robót

Ogólne zasady kontroli jakości robót podano w ST 00.00 „Wymagania ogólne” pkt 6.

6.2 Badania przed przystąpieniem do robót

Przed przystąpieniem do robót Wykonawca powinien:

- uzyskać wymagane dokumenty, dopuszczające wyroby budowlane do obrotu i powszechnego stosowania (np. stwierdzenie o oznakowaniu materiału znakiem CE lub znakiem budowlanym B, certyfikat zgodności, deklarację zgodności, aprobatę techniczną, ew. badania materiałów wykonane przez dostawców itp.),

- przeprowadzić badania typu mieszanki MMA na zgodność niniejszą ST i przedstawić do akceptacji dla Przedstawiciela Zamawiającego
- ew. wykonać własne badania właściwości materiałów przeznaczonych do wykonania robót, określone przez Przedstawiciela Zamawiającego.

Wszystkie dokumenty oraz wyniki badań Wykonawca przedstawia Przedstawicielowi Zamawiającego do akceptacji.

6.3 Badania w czasie robót

Badania jakości montażu włazów i kratki wpustów deszczowych na zaprawie cementowej. Badaniu podlega sprawdzenie wysokościowe montażu włazu i kratki żeliwnej w odniesieniu do płaszczyzny nawierzchni bitumicznej ścieralnej.

Częstotliwość badań:

6.4 Częstotliwość badań

Każdy właz/kratka

6.5 Tolerancja

Maksymalnie 5mm w stosunku do niwelety nawierzchni ścieralnej bitumicznej. Pomiar wykonywać co najmniej 2m łatą i klinem.

7. OBMIAR ROBÓT

7.1 Ogólne zasady obmiaru robót

Ogólne zasady obmiaru robót podano w ST 00.00 „Wymagania ogólne” pkt 7.

7.2 Jednostka obmiarowa

Jednostką obmiarową jest szt. (sztuka włazu/kratki żeliwnej)

8. ODBIÓR ROBÓT

Ogólne zasady odbioru robót podano w ST .00.00 „Wymagania ogólne” pkt 8.

Roboty uznaje się za wykonane zgodnie z dokumentacją projektową, ST i wymaganiami Przedstawiciela Zamawiającego, jeżeli wszystkie pomiary i badania z zachowaniem tolerancji według pkt 6.5 dały wyniki pozytywne.

Jeśli warunki umowy przewidują dokonywanie potrąceń, to Zamawiający może w razie niedotrzymania wartości dopuszczalnych dokonać takich potrąceń.

9. PODSTAWA PŁATNOŚCI

9.1 Ogólne ustalenia dotyczące podstawy płatności

Ogólne ustalenia dotyczące podstawy płatności podano w ST .00.00 „Wymagania ogólne” pkt 9.

9.2 Cena jednostki obmiarowej

Cena wykonania regulacji włazu kanałowego/kratki wpustu deszczowego obejmuje:

- prace pomiarowe i roboty przygotowawcze,
- oznakowanie robót,
- roboty rozbiórkowe,
- dostarczenie materiałów i sprzętu,
- wykonanie regulacji włazu/kratki,
- odwiezienie nieprzydatnych materiałów rozbiórkowych na składowisko,
- przeprowadzenie pomiarów i badań wymaganych w niniejszej specyfikacji technicznej,
- odwiezienie sprzętu.

9.3 Sposób rozliczenia robót tymczasowych i prac towarzyszących

Cena wykonania robót określonych niniejszą SST obejmuje:

- roboty tymczasowe, które są potrzebne do wykonania robót podstawowych, ale nie są przekazywane Zamawiającemu i są usuwane po wykonaniu robót podstawowych,
- prace towarzyszące, które są niezbędne do wykonania robót podstawowych, niezaliczane do robót tymczasowych, jak geodezyjne wytyczenie robót itd.

10. PRZEPISY ZWIĄZANE

10.1 Normy

- PN-EN 206:2014-04: Beton. Wymagania, właściwości, produkcja i zgodność
- PN-EN 1401-1:2009: Systemy przewodów rurowych z tworzyw sztucznych do podziemnego bezciśnieniowego odwadniania i kanalizacji -- Nieplastyfikowany poli(chlorek winylu) (PVC-U) -- Część 1: Specyfikacje rur, kształtek i systemu
- PN-EN 124:2000: Zwieńczenia wpustów i studzienek kanalizacyjnych do nawierzchni dla ruchu pieszego i kołowego -- Zasady konstrukcji, badania typu, znakowanie, sterowanie jakością
- PN-EN 1917:2004: Studzienki włączowe i niewłączowe z betonu niezbrojonego, z betonu zbrojonego włóknem stalowym i żelbetowe.
- PN-EN 12620+A1:2010: Kruszywa do betonu
- PN-EN 13043:2004: Kruszywa do mieszanek bitumicznych i powierzchniowych utwaleń stosowanych na drogach, lotniskach i innych powierzchniach przeznaczonych do ruchu
- PN-B-06050:1999 Geotechnika. Roboty ziemne. Wymagania ogólne.
- PN-EN 124:2000: Zwieńczenia wpustów i studzienek kanalizacyjnych do nawierzchni dla ruchu pieszego i kołowego -- Zasady konstrukcji, badania typu, znakowanie, sterowanie jakością

10.2 Inne dokumenty

- Rozporządzenie Ministra Transportu i Gospodarki Morskiej z dnia 2 marca 1999 r. w sprawie warunków technicznych, jakim powinny odpowiadać drogi publiczne i ich usytuowanie (Dz.U. nr 43, poz. 430)
- Katalog typowych konstrukcji nawierzchni podatnych i półsztywnych. Generalna Dyrekcja Dróg Publicznych – Instytut Badawczy Dróg i Mostów, Warszawa 1997

ST - 09.01.01 OŚWIETLENIE PARKINGU

1. WSTĘP

1.1 Przedmiot specyfikacji technicznej.

Przedmiotem niniejszej Specyfikacji Technicznej są wymagania dotyczące wykonania i odbioru robót związanych z wykonaniem instalacji elektrycznych inwestycji: „Przebudowa ul. Latochy”.

1.2 Zakres stosowania Specyfikacji Technicznej

Specyfikację Techniczną jako część Dokumentów Przetargowych i Umowy, należy odczytywać i rozumieć w odniesieniu do wykonania Robót opisanych w pkt. 1.1

1.3 Zakres robót objętych Specyfikacją Techniczną

Ustalenia zawarte w niniejszej specyfikacji dotyczą prowadzenia prac przy realizacji wykonania i odbioru robót elektrycznych dotyczących wykonania oświetlenia w okolicy ulicy Latochy.

Zakres obejmuje wykonanie:

- zakupu materiałów
- montaż słupów oświetlenia ulicznego
- montaż opraw ulicznych na słupach
- badań odbiorczych, pomiarów

1.4 Określenia podstawowe

Określenia podane w niniejszej ST są zgodne z obowiązującymi odpowiednimi Normami Technicznymi (PN i EN-PN), Specyfikacja Techniczna Wykonania i Odbioru Robót (STWiOR) i postanowieniami Umowy.

Słup oświetleniowy – podpora przeznaczona do podtrzymywania jednej lub więcej oprawy oświetleniowych która składa się z jednej lub więcej części: słupa, przedłużenia , wysięgnika.

Wysokość nominalna – odległość między punktem zamocowania oprawy a dolną płaszczyzną stopy służącej do przymocowania słupa do fundamentu.

Słup z wysięgnikiem - słup do podtrzymywania jednej lub kilku opraw za pośrednictwem wysięgników połączonych na stałe lub rozłącznie ze słupem.

Wysięgnik - element konstrukcyjny służący do zamocowania oprawy w określonej odległości od osi pionowej słupa, może być pojedynczy-jednoramienny, podwójny-dwuramienny, lub wieloramienny

Zasięg wysięgnika - pozioma odległość pomiędzy osią podłużną słupa a końcem wysięgnika

Mocowanie wysięgnika - element łączący na szczycie słupa służący do zamocowania wysięgnika , może mieć ten sam przekrój poprzeczny co słup.

Mocowanie oprawy - element łączący na końcu słupa lub wysięgnika służący do zamocowania oprawy. Może być na stałe połączony ze słupem lub wysięgnikiem.

Kąt mocowania oprawy - kąt między osią podłużną oprawy a poziomem

Drzwiczki słupowe - pokrywa zamykająca otwór w dolnej części słupa , zapewniająca dostęp do wnęki słupowej w której może być instalowane elektryczne wyposażenie słupa.

Fundament - element przeznaczony do posadowienia słupa oświetleniowego.

Otwór wejściowy kabla - otwór w fundamencie słupa służący do doprowadzenia kabla do wnęki słupowej.

Głębokość posadowienia – długość fundamentu poniżej przewidywanego poziomu gruntu.

Stopa słupa – płyta z otworem na wejście kabli, przyspawana do słupa, zapewniająca montaż słupa do fundamentu lub innej konstrukcji.

Oprawa oświetleniowa -urządzenie służące do rozsyłu, filtracji i przekształcania strumienia świetlnego jednego lub kilku źródeł światła, zawierające wszystkie elementy niezbędne do podtrzymania, mocowania i zabezpieczenia tych źródeł oraz zawierające w razie potrzeby obwody pomocnicze wraz z elementami niezbędnymi do ich podłączenia do sieci zasilającej.

Tabliczka bezpiecznikowa – element instalacji wyposażony w bezpieczniki oraz listwy zaciskowe łączący przewody oprawy oświetleniowej z zewnętrzną linią zasilającą.

Trasa kabla - pas terenu lub przestrzeni, w którym ułożone są jedna lub więcej linii kablowych.

Linie kablowe oświetleniowe – kable wielożyłowe wraz z osprzętem, ułożone na trasie od punktu zasilającego do odbiornika służąca do przesyłania energii elektrycznej oświetlenia ulicznego.

Napięcie znamionowe linii - napięcie międzyprzewodowe w przypadku prądu przemiennego, napięcie międzybiegunowe w przypadku prądu stałego, na które została zbudowana linia kablowa.

Osprzęt elektroenergetycznej linii kablowej - zestaw elementów służących do łączenia, zakańczania lub rozgałęziania linii kablowej.

Skrzyżowanie - miejsce na trasie linii kablowej, w którym rzut poziomy linii kablowej przecina rzut poziomy innej linii kablowej lub innego urządzenia uzbrojenia terenu (rurociągu, gazociągu, drogi, toru kolejowego itp.).

Zbliżenie - miejsce na trasie linii kablowej, w którym linia ta przebiega wzdłuż trasy innego urządzenia uzbrojenia terenu.

Nadmierne zbliżenie - miejsce, w którym odległość trasy linii kablowej od przebiegających w pobliżu urządzeń jest mniejsza niż dopuszczalna odnośnymi przepisami.

Odległość skrzyżowania - odległość pomiędzy krzyżującymi się urządzeniami mierzona w rzucie pionowym urządzeń od dolnej krawędzi urządzenia położonego wyżej do górnej krawędzi urządzenia położonego niżej.

Ogranicznik przepięć – przyrząd służący do ograniczenia wartości szczytowej przepięć udarowych pochodzenia atmosferycznego i zapewniający przerwanie prądu zwarciovego przy napięciu

Uziom - przedmiot lub zespół przedmiotów umieszczonych w gruncie, tworzący elektryczne połączenie przewodzące z gruntem

1.5 Ogólne wymagania dotyczące robót.

Ogólne wymagania dotyczące robót podano w ST 00.00 „Wymagania ogólne”. Budowa powinna odbywać się na podstawie aktualnej Dokumentacji Projektowej, sporządzonej w oparciu o ogólne obowiązujące zasady, lecz z uwzględnieniem specyfiki stosowanych materiałów, urządzeń.

W czasie realizacji należy uwzględnić również wytyczne i instrukcje montażowe opracowane przez producenta urządzeń, materiałów.

Wykonawca robót jest odpowiedzialny za jakość ich wykonania, za zgodność z Dokumentacją Projektową, Specyfikacją Techniczną, obowiązującymi normami oraz za zgodność z postanowieniami Umowy.

Dopuszcza się tylko takie odstępstwa od projektu, które nie naruszają postanowień norm, a są uzasadnione technicznie, uzgodnione z autorem projektu i są udokumentowane zapisem dokonany w dzienniku budowy lub innym równorzędnym dowodem.

2. MATERIAŁY

Materiały, elementy i urządzenia przeznaczone do robót powinny odpowiadać Polskim Normom, a w razie ich braku powinny posiadać aprobaty techniczne dopuszczające do stosowania w budownictwie. Materiałami stosowanymi przy wykonaniu robót będących przedmiotem niniejszej ST są:

Kable elektroenergetyczne

Kable elektroenergetyczne typu YAKXS z izolacją XLPE na napięcie 0,6/1kV. Na powłoce kabli winno znajdować się oznakowanie producenta, napięcie znamionowe izolacji oraz znak bezpieczeństwa i znak dopuszczenia do obrotu handlowego w budownictwie.

Końcówki kablowe

Do przyłączania kabli do zacisków urządzeń należy stosować końcówki kablowe mocowane na żyłach kabla przez zagniatanie. Do kabli z żyłami miedzianymi końcówki kablowe miedziane. Końcówki powinny posiadać aprobatę techniczną oraz dopuszczenia do obrotu handlowego w budownictwie.

Oprawy oświetleniowe

Oprawa przeznaczona do oświetlenia dróg do wysokoprężnych lamp sodowych 150W z bańką przezroczystą, przystosowana do mocowania na wysięgniku. Korpus lampy, a także osłona i korpus osprzętu wykonany z tworzywa odpornego na UV wzmocnionego włóknem szklanym, klosz z poliwęglanu odpornego na UV, szczelnie połączony z korpusem. Układ optyczny wykonany z polerowanego aluminium. Oprawa wyposażona w filtr umożliwiający oddychanie. Zasilacz oprawy z zamontowanym kompletnym osprzętem elektrycznym, napięcie zasilania 230VAC, współczynnik mocy > 0,85, stopień ochrony

Całość opraw winna posiadać certyfikat na znak bezpieczeństwa i znak dopuszczenia do obrotu handlowego w budownictwie.

Wysięgniki do słupów oświetleniowych

Wysięgniki stalowe ocynkowane przystosowane do zabudowania na słupach za pomocą uchwytów stalowych ocynkowanych.. Wysięgniki jednoramienne o długości l=1,5m o kącie podniesienia oprawy 15°. Wysięgniki powinny posiadać zacisk do podłączenia przewodu PEN min25mm². Wysięgniki powinny posiadać aprobatę techniczną oraz dopuszczenia do obrotu handlowego w budownictwie.

Wysięgniki do słupów oświetleniowych

Skrzynki bezpiecznikowe w obudowie izolacyjnej przystosowane zabezpieczenia napowietrznych opraw oświetleniowych, wyposażone w wkładkę topikowa oraz główkę bezpiecznikową. Mocowane do linii z pomocowa zacisków.

Skrzynki powinny posiadać aprobatę techniczną oraz dopuszczenia do obrotu handlowego w budownictwie.

Uziemienia

Płaskowniki ocynkowane FeZn 25x4 łączone poprzez spawanie z zastosowaniem ochorny antykorozyjnej. Płaskowniki oznakowane w kombinacji barw żółto-zielonej.

Płaskowniki winny posiadać znak dopuszczenia do obrotu handlowego w budownictwie.

3. SPRZĘT

3.1. Do wykonania robót będących przedmiotem niniejszej ST stosować następujący, sprawny technicznie i zaakceptowany przez inspektora Nadzoru, sprzęt:

- Elektronarzędzia ręczne
- Samochód wieżowy z balkonem

Uwaga: parametry sprzętu podane są orientacyjnie.

3.2. Wykonawca jest zobowiązany do używania jedynie takiego sprzętu, który nie spowoduje niekorzystnego wpływu na jakość i środowisko wykonywanych robót.

3.3. Sprzęt używany do realizacji robót powinien być zgodny z ustaleniami ST, PZJ oraz projektu organizacji robót, który uzyskał akceptację Inspektora Nadzoru.

3.4. Wykonawca dostarczy Inspektorowi Nadzoru kopie dokumentów potwierdzających dopuszczenie sprzętu do użytkowania zgodnie z jego przeznaczeniem.

4. TRANSPORT

4.1. Do transportu materiałów, sprzętu budowlanego, urządzeń stosować następujące, sprawne technicznie i zaakceptowane przez Inspektora Nadzoru środki transportu:

- Samochód dostawczy do 0,9 t
- Samochód skrzyn. do 5.0t
- Przyczepa do przewożenia kabli

Uwaga: parametry sprzętu podane są orientacyjnie.

Materiały wysokie należy zabezpieczyć w czasie transportu przed przewróceniem oraz przesuwaniem. W czasie transportu i przechowywania materiałów elektroenergetycznych należy zachować wymagania wynikające ze specjalnych właściwości tych urządzeń, zastrzeżonych przez producenta.

4.2. Wykonawca jest zobowiązany do stosowania jedynie takich środków transportu, które nie wpłyną niekorzystnie na jakość robót i właściwości przewożonych towarów. Środki transportu winny być zgodne z ustaleniami ST, PZJ oraz projektu organizacji robót, który uzyskał akceptację Inspektora Nadzoru.

4.3. Przy ruchu po drogach publicznych pojazdy muszą spełniać wymagania przepisów ruchu drogowego (kołowego, szynowego, wodnego) tak pod względem formalnym jak i rzeczowym.

5. WYKONANIE ROBÓT

5.1 Ogólne wymagania.

Wykonawca jest odpowiedzialny za prowadzenie robót zgodnie z wymaganiami obowiązujących PN i EN-PN, STWiOR i postanowieniami Umowy.

5.2 Zakres robót przygotowawczych:

- a) Przygotowanie i zabezpieczenie miejsca robót
- b) Dostarczenie na teren budowy niezbędnych materiałów, urządzeń i sprzętu budowlanego

5.3 Zakres robót zasadniczych

Przy wykonywaniu robót elektrycznych wewnętrznych należy przeprowadzić następujące roboty podstawowe:

- montaż słupów
- montaż kabli oświetlenia ulicznego YAKXS 4x35 mm²
- montaż opraw na wysięgnikach
- badania odbiorcze, pomiary

a) **Badania odbiorcze , pomiary**

Przeprowadzić badania oporności izolacji przewodów, skuteczności ochrony przeciwporażeniowej. Sporządzić protokoły pomiarowe dokumentujące przeprowadzone badania.

6. KONTROLA JAKOŚCI ROBÓT

6.1 Ogólne zasady kontroli jakości robót:

- a) ogólne wymagania dotyczące wykonania robót, dostawy materiałów, sprzętu i środków transportu podano w ST 00.00 „Wymagania ogólne”
- b) wykonawca jest odpowiedzialny za pełną kontrolę jakości robót, materiałów i urządzeń
- c) wykonawca zapewni odpowiedni system i środki techniczne do kontroli jakości robót (zgodnie z PZJ) na terenie i poza placem budowy
- d) wszystkie badania i pomiary będą przeprowadzane zgodnie z wymaganiami Norm lub Aprobatach Technicznych przez jednostki posiadające odpowiednie uprawnienia budowlane.

6.2 Kontrole

Należy przeprowadzić następujące kontrole:

- a) zgodności z Dokumentacją Projektową
- b) sprawdzenie podstawowych cech materiałów podanych w niniejszej ST oraz wyspecyfikowanych we właściwych PN (EN-PN) lub Aprobatach Technicznych
- c) dokonać oględzin urządzeń
- d) pracy urządzeń i wydajności

Badania kontrolne obejmują cały proces budowy.

6.3 Badania jakości robót w czasie budowy.

Badania jakości robót w czasie ich realizacji należy wykonywać zgodnie z wytycznymi właściwych STWiOR oraz instrukcjami zawartymi w Normach i Aprobatach Technicznych dla materiałów i systemów technologicznych.

W czasie prowadzenia robót jak również po ich ukończeniu należy przeprowadzić próby i badania po montażowe polegające na:

- pomiarze rezystancji przewodów
- badaniu skuteczności ochrony przeciwporażeniowej

Z przeprowadzonych prób i badań należy sporządzać stosowne protokoły z oceną i interpretacją wyników w stosunku do obowiązujących przepisów i norm.

7. OBMIAR ROBÓT

- Ogólne zasady i wymagania dotyczące obmiaru robót podano w ST 00.00 „Wymagania ogólne”.
- Roboty objęte niniejszą ST obmierza się w jednostkach miary: szt., kpl., m, m³, pomiar, odcinek.

- Obmiar robót określa ilość wykonanych robót zgodnie z postanowieniami Umowy.
- Ilość robót oblicza się według sporządzonych pomiarów z natury, udokumentowanych operatem powykonawczym, z uwzględnieniem wymagań technicznych zawartych w niniejszej ST i ujmuje w księdze obmiaru.
- Wszystkie urządzenia i sprzęt pomiarowy stosowane do obmiaru robót podlegają akceptacji Inspektora Nadzoru i muszą posiadać ważne certyfikaty legalizacji.

8. ODBIÓR ROBÓT

- Ogólne zasady odbioru robót i ich przejęcia podano w ST 00.00 „Wymagania ogólne”.
- Celem odbioru jest protokolarne dokonanie finalnej oceny rzeczywistego wykonania robót w odniesieniu do ich ilości, jakości i wartości.
- Gotowość do odbioru zgłasza Wykonawca wpisem do dziennika budowy przedkładając Inspektorowi Nadzoru do oceny i zatwierdzenia dokumentację powykonawczą robót.
- Odbiór jest potwierdzeniem wykonania robót zgodnie z postanowieniami Umowy oraz obowiązującymi Normami Technicznymi (PN, EN-PN).

9. PODSTAWA PŁATNOŚCI

- Płatność za jednostkę obmiarową roboty należy przyjmować zgodnie z postanowieniami Umowy, obmiarem robót, oceną jakości użytych materiałów i jakości wykonanych robót, na podstawie wyników pomiarów i badań.
- Zgodnie z postanowieniami Umowy należy wykonać zakres robót wymieniony w p.1.3. niniejszej ST.
- Cena wykonania robót obejmuje:
 - wymianę oświetlenia ulicznego rondo nr 1
 - wymianę oświetlenia ulicznego rondo nr 2
 - przesunięcie studni kanalizacji telekomunikacyjnej
 - badania odbiorcze, pomiary

10. PRZEPISY I NORMY

10.1 Przepisy

- Prawo Budowlane – ustawa z dnia 7 lipca 1994 r. (Dz. Ust. Nr 89, poz. 414 z późniejszymi zmianami)
- Rozporządzenie Ministra Infrastruktury z dnia 12.04.2002r. w sprawie warunków technicznych jakim powinny odpowiadać budynki i ich usytuowanie (Dz. U nr 75 poz. 690 – zmiana Dz. U z 2003r. nr 33 poz. 270)
- Przepisy budowy urządzeń elektroenergetycznych – Instytut Energetyki
- Przepisy eksploatacji urządzeń elektroenergetycznych – Instytut Energetyki
- Przepisy dotyczące BHP

10.2 Normy

- PN-IEC 60364 – Instalacje elektryczne w obiektach budowlanych
- N-SEP-E004 – Elektroenergetyczne i sygnalizacyjne linie kablowe
- PN-EN 12464-1: 2004-Technika świetlna oświetlenie miejsc pracy
- PN-IEC 664-1: 1998 – Koordynacja izolacji urządzeń elektrycznych w układach niskiego napięcia. Zasady, wymagania i badania.

- PN-90/E-05023 – Oznaczenia identyfikacyjne przewodów elektrycznych w obiektach budowlanych.
- PN-E-04700 – Wytyczne przeprowadzania po montażowych badań odbiorczych
- obowiązujące PN (EN-PN) lub odpowiednie normy krajów UE
- PN-EN 60439-1:2003 „Rozdzielnice i sterownice niskonapięciowe. Zestawy badane w pełnym i niepełnym zakresie badań typu.”;
- PN-76/H-92325 - Bednarka stalowa bez pokrycia lub ocynkowana
- PN-IEC-60364-6-61 Sprawdzanie. Sprawdzanie odbiorcze.
- PN-IEC 664-1: 1998 – Koordynacja izolacji urządzeń elektrycznych w układach niskiego napięcia. Zasady, wymagania i badania.
- PN-90/E-05023 – Oznaczenia identyfikacyjne przewodów elektrycznych w obiektach budowlanych.
- ZN-96/TPSA-004 – Zbliżenia i skrzyżowania z innymi urządzeniami uzbrojenia terenowego
- ZN-96/TPSA-012 - Kanalizacja kablowa pierwotna. Wymagania i badania
- ZN-96/TPSA-023 - Studnie kablowe .Wymagania i badania
- PN-E-04700 – Wytyczne przeprowadzania po montażowych badań odbiorczych
- obowiązujące PN (EN-PN) lub odpowiednie normy krajów UE

10.3 Opracowania pomocnicze

- Warunki techniczne wykonania i odbioru robót budowlano-montażowych
Tom I – (MGPiB) – Budownictwo ogólne
- Warunki techniczne wykonania i odbioru robót budowlano-montażowych
Tom V – (MGPiB) – Instalacje elektryczne
- Przepisy Budowy Urządzeń Elektroenergetycznych – Instytut Energetyki 1997
- Poradnik Inspektora Nadzoru elektryka
- Instalacje elektryczne – Henryk Markiewicz
- Warunki techniczne jakim powinny odpowiadać urządzenia elektroenergetyczne o napięciu znamionowym nie wyższym niż 1kV w zakresie ochrony przeciwporażeniowej – komentarz, wydanie – Instytut Energetyki, Ośrodek Normalizacji

Rozporządzenie Ministra Gospodarki Przestrzennej i Budownictwa w sprawie warunków technicznych jakim powinny odpowiadać budynki i ich usytuowanie.

ST - 11.01.01 OZNAKOWANIE PIONOWE

1. WSTĘP

1.1 Przedmiot ST

Przedmiotem niniejszej szczegółowej specyfikacji technicznej (ST) są wymagania dotyczące wykonania i odbioru oznakowania pionowego.

1.2 Zakres stosowania ST

Specyfikacje Techniczne (ST) stanowią część Specyfikacji Istotnych Warunków Zamówienia (SIWZ), które należy odnieść do zlecenia i wykonania Robót związanych z zadaniem pn: (nazwę projektu podano w stopce strony) w zakresie zgodnym z Dokumentacją Projektową oraz z wymaganiami szczegółowymi zawartymi w pozostałych ST. Specyfikacje Techniczne uwzględniają obowiązujące normy państwowe, instrukcje i przepisy stosujące się do Robót.

1.3 Zakres robót objętych ST

Ustalenia zawarte w niniejszej specyfikacji dotyczą zasad prowadzenia robót związanych z wykonywaniem i odbiorem oznakowania pionowego stosowanego na drogach, w postaci:

- znaków ostrzegawczych,
- znaków zakazu i nakazu,
- znaków informacyjnych oraz kierunku i miejscowości,
- znaków uzupełniających i tabliczek do znaków drogowych.

1.4 Określenia podstawowe

Stały znak drogowy pionowy - składa się z lica, tarczy z uchwytem montażowym oraz z konstrukcji wsporczej.

Tarcza znaku - płaska powierzchnia z usztywnioną krawędzią, na której w sposób trwały umieszczone jest lico znaku. Tarcza może być wykonana z blachy stalowej ocynkowanej ogniowo albo aluminiowej zabezpieczona przed procesami korozji powłokami ochronnymi zapewniającymi jakość i trwałość wykonanego znaku.

1.4.3. Lico znaku - przednia część znaku, wykonana z samoprzylepnej folii odblaskowej wraz z naniesioną treścią, wykonaną techniką druku sitowego, wyklejaną z transparentnych folii ploterowych lub z folii odblaskowych.

1.4.4. Uchwyt montażowy - element stalowy lub aluminiowy zabezpieczony przed korozją, służący do zamocowania w sposób rozłączny tarczy znaku do konstrukcji wsporczej.

1.4.5. Znak drogowy odblaskowy - znak, którego lico wykazuje właściwości odblaskowe (wykonane jest z materiału o odbiciu powrotnym - współdrożnym).

1.4.6. Konstrukcja wsporcza znaku - każdy rodzaj konstrukcji (słupki, słup, słupy, kratownice, wysięgniki, bramy, wsporniki itp.) gwarantujący przenoszenie obciążeń zmiennych i stałych działających na konstrukcję i zamontowane na niej znaki lub tablice.

1.4.7 Znak drogowy podświetlany - znak, w którym wewnętrzne źródło światła jest umieszczone pod przejrzystym licem znaku.

1.4.8 Znak drogowy oświetlany - znak, którego lico jest oświetlane źródłem światła umieszczonym na zewnątrz znaku.

1.4.9 Znak nowy - znak użytkowany (ustawiony na drodze) lub magazynowany w okresie do 3 miesięcy od daty produkcji.

1.4.10 Znak użytkowany (eksploatowany) - znak ustawiony na drodze lub magazynowany przez okres dłuższy niż 3 miesiące od daty produkcji.

1.4.11 Pozostałe określenia podstawowe są zgodne z obowiązującymi, odpowiednimi polskimi normami i z definicjami podanymi w ST- 00.00 „Wymagania ogólne” pkt 1.4.

1.5 Ogólne wymagania dotyczące robót

Ogólne wymagania dotyczące robót podano w ST- 00.00 „Wymagania ogólne” pkt 1.5.

2. MATERIAŁY

2.1 Ogólne wymagania dotyczące materiałów

Ogólne wymagania dotyczące materiałów, ich pozyskiwania i składowania podano w ST- 00.00 „Wymagania ogólne” pkt 2.

2.2 Dopuszczenie do stosowania

Producent znaków drogowych powinien posiadać dla swojego wyrobu aprobatę techniczną, certyfikat zgodności nadany mu przez uprawnioną jednostkę certyfikującą, znak budowlany „B” i wystawioną przez siebie deklarację zgodności, zgodnie z rozporządzeniem Ministra Infrastruktury [26]. Folie odblaskowe stosowane na lica znaków drogowych powinny posiadać aprobatę techniczną wydaną przez uprawnioną jednostkę oraz deklaracje zgodności wystawioną przez producenta. Słupki, blachy i inne elementy konstrukcyjne powinny mieć deklaracje zgodności z odpowiednimi normami.

W załączniku nr 1 do rozporządzenia Ministra Infrastruktury z dnia 3 lipca 2003 w sprawie szczegółowych warunków technicznych dla znaków i sygnałów drogowych oraz urządzeń bezpieczeństwa ruchu drogowego i warunków ich umieszczania na drogach [25], podano szczegółowe informacje odnośnie wymagań dla znaków pionowych.

2.3 Materiały stosowane do fundamentów znaków

Fundamenty dla zamocowania konstrukcji wsporczych znaków mogą być wykonywane jako:

- prefabrykaty betonowe,
- z betonu wykonywanego „na mokro”,
- z betonu zbrojonego,
- inne rozwiązania zaakceptowane przez Inspektora nadzoru.

Fundamenty pod konstrukcje wsporcze oznakowania kierunkowego należy wykonać z betonu lub betonu zbrojonego klasy, co najmniej C16/20 wg PN-EN 206-1:2000 [9]. Zbrojenia stalowe należy wykonać zgodnie z normą PN-B-03264:1984 [7]. Wykonanie i osadzenie kotew fundamentowych należy wykonać zgodnie z normą PN-B-03215:1998 [6]. Posadowienie fundamentów należy wykonać na głębokość poniżej przemarzania gruntu.

2.4 Konstrukcje wsporcze

2.4.1 Ogólne charakterystyki konstrukcji

Konstrukcje wsporcze znaków pionowych należy wykonać zgodnie z dokumentacją projektową uwzględniającą wymagania postawione w PN-EN 12899-1:2005[16] i ST, a w przypadku braku wystarczających ustaleń, zgodnie z propozycją Wykonawcy zaakceptowaną przez Inspektora nadzoru.

Konstrukcje wsporcze do znaków i tablic należy zaprojektować i wykonać w sposób gwarantujący stabilne i prawidłowe ustawienie w pasie drogowym.

Zakres dokumentacji powinien obejmować opis techniczny, obliczenia statyczne uwzględniające strefy obciążenia wiatrem dla określonej kategorii terenu oraz rysunki techniczne wykonawcze konstrukcji wsporczych. Parametry techniczne konstrukcji uzależnione są od powierzchni montowanych znaków i tablic oraz od ilości i sposobu ich usytuowania w terenie. W miejscach wskazanych przez projektanta Inspektor nadzoru ruchu, gdzie występuje szczególne niebezpieczeństwo bezpośredniej kolizji z konstrukcją wsporczą, usytuowanie i jej dobór wymagają oddzielnych rozwiązań projektowych

spełniających warunek bezpieczeństwa dla użytkowników dróg. W takich przypadkach należy stosować konstrukcje zabezpieczające bierne bezpieczeństwo kategorii HE, zgodne z PN-EN 12 767:2003 [15].

Wyróżnia się trzy kategorie biernego bezpieczeństwa dla konstrukcji wsporczych:

- pochłaniająca energię w wysokim stopniu (HE),
- pochłaniająca energię w niskim stopniu (LE),
- nie pochłaniająca energii (NE).

2.4.2 Rury

Rury powinny odpowiadać wymaganiom PN-H-74200:1998, [22], PN-84/H-74220 [3] lub innej normy zaakceptowanej przez Inspektora nadzoru.

Powierzchnia zewnętrzna i wewnętrzna rur nie powinna wykazywać wad w postaci łusek, pęknięć, zwalcowań i naderwań. Dopuszczalne są nieznaczne nierówności, pojedyncze rysy wynikające z procesu wytwarzania, mieszczące się w granicach dopuszczalnych odchyłek wymiarowych.

Końce rur powinny być obcięte równo i prostopadle do osi rury.

Pożądane jest, aby rury były dostarczane o długościach:

- dokładnych, zgodnych z zamówieniem; z dopuszczalną odchyłką ± 10 mm,
- wielokrotnych w stosunku do zamówionych długości dokładnych poniżej 3 m z naddatkiem 5 mm na każde cięcie i z dopuszczalną odchyłką dla całej długości wielokrotnej, jak dla długości dokładnych.

Rury powinny być proste. Dopuszczalna miejscowa krzywizna nie powinna przekraczać 1,5 mm na 1 m długości rury.

Rury powinny być wykonane ze stali w gatunkach dopuszczonych przez PN-H-84023.07 [5], lub inne normy.

Rury powinny być dostarczone bez opakowania w wiązkach lub luzem względnie w opakowaniu uzgodnionym z Zamawiającym. Rury powinny być cechowane indywidualnie lub na przywieszkach metalowych.

2.4.3 Kształtowniki

Kształtowniki powinny odpowiadać wymaganiom PN-91/H-93010 [23]. Powierzchnia kształtownika powinna być charakterystyczna dla procesu walcowania i wolna od wad jak widoczne łuski, pęknięcia, zwalcowania i naderwania. Dopuszczalne są usunięte wady przez szlifowanie lub dłutowanie z tym, że obrobiona powierzchnia powinna mieć łagodne wycięcia i zaokrąglone brzegi, a grubość kształtownika nie może zmniejszyć się poza dopuszczalną dolną odchyłkę wymiarową dla kształtownika.

Kształtowniki powinny być obcięte prostopadle do osi wzdłużnej kształtownika. Powierzchnia końców kształtownika nie powinna wykazywać rzadzisz, rozwarstwień, pęknięć i śladów jamy skurczowej widocznych nie uzbrojonym okiem.

Kształtowniki powinny być ze stali St3W lub St4W oraz mieć własności mechaniczne według aktualnej normy uzgodnionej pomiędzy Zamawiającym i wytwórcą.

2.4.4 Powłoki metalizacyjne cynkowe

W przypadku zastosowania powłoki metalizacyjnej cynkowej na konstrukcjach stalowych, powinna ona spełniać wymagania PN EN ISO 1461:2000 [12] i PN-EN 10240:2001 [12a]. Minimalna grubość powłoki cynkowej powinna wynosić 60 μm .

Powierzchnia powłoki powinna być ciągła i jednorodna pod względem ziarnistości. Nie może ona wykazywać widocznych wad jak rysy, pęknięcia, pęcherze lub odstawanie powłoki od podłoża.

2.4.5 Gwarancja producenta lub dostawcy na konstrukcję wsporczą

Producent lub dostawca każdej konstrukcji wsporczej, a w przypadku znaków umieszczanych na innych obiektach lub konstrukcjach (wiadukty nad drogą, kładki dla pieszych, słupy latarni itp.), także elementów służących do zamocowania znaków na tym obiekcie lub konstrukcji, obowiązany jest do wydania gwarancji na okres trwałości znaku uzgodniony z odbiorcą. Przedmiotem gwarancji są właściwości techniczne konstrukcji wsporczej lub elementów mocujących oraz trwałość zabezpieczenia przeciwkorozyjnego.

W przypadku słupków znaków pionowych ostrzegawczych, zakazu, nakazu i informacyjnych o standardowych wymiarach oraz w przypadku elementów, służących do zamocowania znaków do innych obiektów lub konstrukcji - gwarancja może być wydana dla partii dostawy. W przypadku konstrukcji wsporczej dla znaków drogowych bramowych i wysięgnikowych gwarancja jest wystawiana indywidualnie dla każdej konstrukcji wsporczej. Minimalny okres trwałości konstrukcji wsporczej powinien wynosić 10 lat.

2.5 Tarcza znaku

2.5.1 Trwałość materiałów na wpływy zewnętrzne

Materiały użyte na lico i tarczę znaku oraz połączenie lica znaku z tarczą znaku, a także sposób wykończenia znaku, muszą wykazywać pełną odporność na oddziaływanie światła, zmian temperatury, wpływy atmosferyczne i występujące w normalnych warunkach oddziaływania chemiczne (w tym korozję elektrochemiczną) - przez cały czas trwałości znaku, określony przez wytwórcę lub dostawcę.

2.5.2 Warunki gwarancyjne producenta lub dostawcy znaku

Producent lub dostawca znaku obowiązany jest przy dostawie określić, uzgodnioną z odbiorcą, trwałość znaku oraz warunki gwarancyjne dla znaku, a także udostępnić na życzenie odbiorcy:

- a) instrukcję montażu znaku,
- b) dane szczegółowe o ewentualnych ograniczeniach w stosowaniu znaku,
- c) instrukcję utrzymania znaku.

Trwałość znaku powinna być co najmniej równa trwałości zastosowanej folii. Minimalne okresy gwarancyjne powinny wynosić dla znaków z folią typu 1 – 7 lat, z folią typu 2 – 10 lat, z folią pryzmatyczną – 12 lat.

2.5.3 Materiały do wykonania tarczy znaku

Tarcza znaku powinna być wykonana z :

- blachy ocynkowanej ogniowo o grubości min. 1,25 mm wg PN-EN 10327:2005(U) [14] lub PN-EN 10292:2003/A1:2004/A1:2005(U) [13],
- blachy aluminiowej o grubości min. 1,5 mm wg PN-EN 485-4:1997 [10],
- innych materiałów, np. tworzyw syntetycznych, pod warunkiem uzyskania przez producenta aprobaty technicznej.

Tarcza tablicy o powierzchni $> 1 \text{ m}^2$ powinna być wykonana z :

- blachy ocynkowanej ogniowo o grubości min. 1,5 mm wg PN-EN 10327:2005 (U) [14] lub PN-EN 10292:2003/ A1:2004/A1:2005(U) [13] lub z
- blachy aluminiowej o grubości min. 2 mm wg PN-EN 485-4:1997 [10].

Grubość warstwy powłoki cynkowej na blasze stalowej ocynkowanej ogniowo nie może być mniejsza niż $28 \mu\text{m}$ (200 g Zn/m^2).

Znaki i tablice powinny spełniać następujące wymagania podane w tabeli 1.

Tablica 1. Wymagania dla znaków i tarcz znaków drogowych

Parametr	Jednostka	Wymaganie	Klasa wg PN-EN 12899-1: 2005 [16]
Wytrzymałość na obciążenie siłą naporu wiatru	kN m ⁻²	≥ 0,60	WL2
Wytrzymałość na obciążenie skupione	kN	≥ 0,50	PL2
Chwilowe odkształcenie zginające	mm/m	≤ 25	TDB4
Chwilowe odkształcenie skrętne	m stopień ·	≤ 0,02 ≤ 0,11 ≤ 0,57 ≤ 1,15	TDT1 TDT3 TDT5 TDT6*
Odształcenia trwałe	mm/m lub stopień · m	20 % odkształcenia chwilowego	-
Rodzaj krawędzi znaku	-	Zabezpieczona, krawędź tłoczona, zaginana, prasowana lub zabezpieczona profilem krawędziowym	E2
Przewiercanie lica znaku	-	Lico znaku nie może być przewiercone z żadnego powodu	P3
* klasę TDT3 stosuje się dla tablic na 2 lub więcej podporach, klasę TDT 5 dla tablic na jednej podporze, klasę TDT1 dla tablic na konstrukcjach bramowych, klasę TDT6 dla tablic na konstrukcjach wysięgnikowych			

Przyjęto zgodnie z tablicą 1, że przy sile naporu wiatru równej 0,6 kN (klasa WL2), chwilowe odkształcenie zginające, zarówno znak, jak i samą tarczę znaku nie może być większe niż 25 mm/m (klasa TDB4).

2.5.4 Warunki wykonania tarczy znaku

Tarcze znaków powinny spełniać także następujące wymagania:

- krawędzie tarczy znaku powinny być usztywnione na całym obwodzie poprzez ich podwójne gięcie o promieniu gięcia nie większym niż 10 mm włącznie z narożnikami lub przez zamocowanie odpowiedniego profilu na całym obwodzie znaku,
- powierzchnia czołowa tarczy znaku powinna być równa – bez wgłęci, pofałdowań i otworów montażowych. Dopuszczalna nierówność wynosi 1 mm/m,
- podwójna gięta krawędź lub przymocowane do tylnej powierzchni profile montażowe powinny usztywnić tarczę znaku w taki sposób, aby wymagania podane w tablicy 1 były spełnione a zarazem stanowiły element konstrukcyjny do montażu do konstrukcji

wsporczej. Dopuszcza się maksymalne odkształcenie trwałe do 20 % odkształcenia odpowiedniej klasy na zginanie i skręcanie,

- tylna powierzchnia tarczy powinna być zabezpieczona przed procesami korozji ochronnymi powłokami chemicznymi oraz powłoką lakierniczą o grubości min. 60 μm z proszkowych farb poliestrowych ciemnoszarych matowych lub półmatowych w kolorze RAL 7037; badania należy wykonywać zgodnie z PN-88/C-81523 [4] oraz PN-76/C-81521 [1] w zakresie odporności na działanie mgły solnej oraz wody.

Tarcze znaków i tablic o powierzchni $> 1 \text{ m}^2$ powinny spełniać dodatkowo następujące wymagania:

- narożniki znaku i tablicy powinny być zaokrąglone, o promieniu zgodnym z wymaganiami określonymi w załączniku nr 1 do rozporządzenia Ministra Infrastruktury z dnia 3 lipca 2003 r. [25] nie mniejszym jednak niż 30 mm, gdy wielkości tego promienia nie wskazano,
- łączenie poszczególnych segmentów tarczy (dla znaków wielkogabarytowych) wzdłuż poziomej lub pionowej krawędzi powinno być wykonane w taki sposób, aby nie występowały przesunięcia i prześwity w miejscach ich łączenia.

2.6 Znaki odblaskowe

2.6.1 Wymagania dotyczące powierzchni odblaskowej

Znaki drogowe odblaskowe wykonuje się przez naklejenie na tarczę znaku lica wykonanego z samoprzylepnej, aktywowanej przez docisk, folii odblaskowej. Znaki drogowe klasy A, B, C, D, E, F, G, T i urządzenia bezpieczeństwa ruchu drogowego klasy U nie odblaskowe, nie są dopuszczone do stosowania na drogach publicznych.

Folia odblaskowa (odbijająca powrotnie) powinna spełniać wymagania określone w aprobacie technicznej.

Lico znaku powinno być wykonane z:

- samoprzylepnej folii odblaskowej o właściwościach fotometrycznych i kolorymetrycznych typu 1, typu 2 (folia z kulkami szklanymi lub pryzmatyczna) lub typu 3 (folia pryzmatyczna) potwierdzonych uzyskanymi aprobatami technicznymi dla poszczególnych typów folii,
- do nanoszenia barw innych niż biała można stosować: farby transparentne do sitodruku, zalecane przez producenta danej folii, transparentne folie ploterowe posiadające aprobaty techniczne oraz w przypadku folii typu 1 wycinane kształty z folii odblaskowych barwnych,
- dopuszcza się wycinanie kształtów z folii 2 i 3 typu pod warunkiem zabezpieczenia ich krawędzi lakierem zalecanym przez producenta folii,
- nie dopuszcza się stosowania folii o okresie trwałości poniżej 7 lat do znaków stałych,
- folie o 2-letnim i 3-letnim okresie trwałości mogą być wykorzystywane do znaków tymczasowych stosowanych do oznakowania robót drogowych, pod warunkiem posiadania aprobaty technicznej i zachowania zgodności z załącznikiem nr 1 do rozporządzenia Ministra Infrastruktury z dnia 3 lipca 2003 w sprawie szczegółowych warunków technicznych dla znaków i sygnałów drogowych oraz urządzeń bezpieczeństwa ruchu drogowego i warunków ich umieszczania na drogach [25].

Minimalna początkowa wartość współczynnika odbłasku $R'(\text{cd}\cdot\text{lx}^{-1}\text{m}^{-2})$ znaków odblaskowych, zmierzona zgodnie z procedurą zawartą w CIE No.54 [29], używając standardowego iluminanta A, powinna spełniać odpowiednio wymagania podane w tablicy 2.

Współczynnik odbłasku R' dla wszystkich kolorów drukowanych, z wyjątkiem białego, nie powinien być mniejszy niż 70 % wartości podanych w tablicy 2 dla znaków z folią typu 1 lub typu 2, zgodnie z publikacją CIE No 39.2 [28]. Folie odblaskowe pryzmatyczne (typ 3) powinny spełniać minimalne wymagania dla folii typu 2 lub zwiększone wymagania postawione w aprobacie technicznej dla danej folii.

SPECYFIKACJE TECHNICZNE WYKONANIA I ODBIORU ROBÓT BUDOWLANYCH

W przypadku oświetlenia standardowym iluminantem D 65 i pomiaru w geometrii 45/0 współrzędne chromatyczności i współczynnik luminancji β powinny być zgodne z wymaganiami podanymi w tablicach 2 i 3.

Tablica 2. Wymagania dla współczynnika luminancji β i współrzędnych chromatyczności x, y oraz współczynnika odbłasku R'

p.	Właściwości	Je dnostki	Wymagania	
	Współczynnik odbłasku R' (kąt oświetlenia 5°, kąt obserwacji 0,33°) dla folii: - białej - żółtej - czerwonej - zielonej - niebieskiej - brązowej - pomarańczowej - szarej	cd/ m ² lx	typ 1	typ 2
			≥ 50 ≥ 35 ≥ 10 ≥ 7 ≥ 2 $\geq 0,6$ ≥ 20 ≥ 30	≥ 180 ≥ 120 ≥ 25 ≥ 21 ≥ 14 ≥ 8 ≥ 65 ≥ 90
	Współczynnik luminancji β i współrzędne chromatyczności x, y *) dla folii: - białej - żółtej - czerwonej - zielonej - niebieskiej - brązowej - pomarańczowej - szarej	-	typ 1	typ 2
			$\beta \geq 0,35$ $\beta \geq 0,27$ $\beta \geq 0,05$ $\beta \geq 0,04$ $\beta \geq 0,01$ $0,09 \geq \beta$ $\geq 0,03$ $\beta \geq 0,17$ $0,18 \geq \beta$ $\geq 0,12$	$\beta \geq 0,27$ $\beta \geq 0,16$ $\beta \geq 0,03$ $\beta \geq 0,03$ $\beta \geq 0,01$ $0,09 \geq \beta$ $\geq 0,03$ $\beta \geq 0,14$ $0,18 \geq \beta$ $\geq 0,12$
*) współrzędne chromatyczności x, y w polu barw według tablicy 3				

Tablica 3. Współrzędne punktów narożnych wyznaczających pola barw

Barwa folii		Współrzędne chromatyczności punktów narożnych wyznaczających pole barwy (źródło światła D ₆₅ , geometria pomiaru 45/0 °)			
		1	2	3	4
Biała	x	5 0,35	5 0,30	5 0,28	5 0,33
	y	5 0,35	5 0,30	5 0,32	5 0,37
Żółta typ 1 folii	x	2 0,52	0 0,47	7 0,42	5 0,46
	y	7 0,47	0 0,44	3 0,48	4 0,53
Żółta typ 2 folii	x	5 0,54	7 0,48	7 0,42	5 0,46
	y	4 0,45	3 0,42	3 0,48	4 0,53
Czerwona	x	5 0,73	4 0,67	9 0,56	5 0,65
	y	5 0,26	6 0,23	1 0,34	5 0,34

Barwa folii		Współrzędne chromatyczności punktów narożnych wyznaczających pole barwy (źródło światła D ₆₅ , geometria pomiaru 45/0°)			
		1	2	3	4
Niebieska	x	0,07	0,15	0,21	0,13
	y	0,17	0,22	0,16	0,03
Zielona	x	0,00	0,24	0,17	0,02
	y	0,70	0,40	0,36	0,39
Brązowa	x	0,45	0,52	0,47	0,55
	y	0,39	0,42	0,37	0,39
Pomarańczow a	x	0,61	0,53	0,50	0,57
	y	0,39	0,37	0,40	0,42
Szara	x	0,35	0,30	0,28	0,33
	y	0,36	0,31	0,32	0,37

2.6.2 Wymagania jakościowe

Powierzchnia licowa znaku powinna być równa, gładka, bez rozwarstwień, pęcherzy i odklejeń na krawędziach. Na powierzchni mogą występować w obrębie jednego pola średnio nie więcej niż 0,7 błędów na powierzchni (kurz, pęcherze) o wielkości najwyżej 1 mm. Rysy nie mają prawa wystąpić.

Sposób połączenia folii z powierzchnią tarczy znaku powinien uniemożliwiać jej odłączenie od tarczy bez jej zniszczenia.

Dokładność rysunku znaku powinna być taka, aby wady konturów znaku, które mogą powstać przy nanoszeniu farby na odblaskową powierzchnię znaku, nie były większe niż podane w p. 2.6.3.

Lica znaków wykonane drukiem sitowym powinny być wolne od smug i cieni.

Krawędzie lica znaku z folii typu 2 i folii pryzmatycznej powinny być odpowiednio zabezpieczone np. przez lakierowanie lub ramą z profilu ceowego.

Powłoka lakiernicza w kolorze RAL 7037 na tylnej stronie znaku powinna być równa, gładka bez smug i zacieków.

Sprawdzenie polega na ocenie wizualnej.

2.6.3 Tolerancje wymiarowe znaków drogowych

Tolerancje wymiarowe dla grubości blach

Sprawdzenie śrubą mikrometryczną:

- dla blachy stalowej ocynkowanej ogniowo o gr. 1,25 - 1,5 mm wynosi - 0,14 mm,
- dla blach aluminiowych o gr. 1,5 - 2,0 mm wynosi - 0,10 mm.

Tolerancje wymiarowe dla grubości powłok malarskich

Dla powłoki lakierniczej na tylnej powierzchni tarczy znaku o grubości 60 μm wynosi ±15 nm. Sprawdzenie wg PN-EN ISO 2808:2000 [22].

Tolerancje wymiarowe dla płaskości powierzchni

Odchylenia od poziomu nie mogą wynieść więcej niż 0,2 %, wyjątkowo do 0,5 %.

Tolerancje wymiarowe dla tarcz znaków

Sprawdzenie przymiarem liniowym:

- wymiary dla tarcz znaków o powierzchni $< 1\text{m}^2$ podane w opisach szczegółowych załącznika nr 1 [25] są należy powiększyć o 10 mm i wykonać w tolerancji wymiarowej ± 5 mm,
- wymiary dla tarcz znaków i tablic o powierzchni $> 1\text{m}^2$ podane w opisach szczegółowych załącznika nr 1 [25] oraz wymiary wynikowe dla tablic grupy E należy powiększyć o 15 mm i wykonać w tolerancji wymiarowej ± 10 mm.

Tolerancje wymiarowe dla lica znaku

Sprawdzone przymiarem liniowym:

- tolerancje wymiarowe rysunku lica wykonanego drukiem sitowym wynoszą $\pm 1,5$ mm,
- tolerancje wymiarowe rysunku lica wykonanego metodą wyklejania wynoszą ± 2 mm,
- kontury rysunku znaku (obwódka i symbol) muszą być równe z dokładnością w każdym kierunku do 1,0 mm.

W znakach nowych na każdym z fragmentów powierzchni znaku o wymiarach 4 x 4 cm nie może występować więcej niż 0,7 lokalnych usterek (załamania, pęcherzyki) o wymiarach nie większych niż 1 mm w każdym kierunku. Niedopuszczalne jest występowanie jakichkolwiek zarysowań powierzchni znaku.

Na znakach w okresie gwarancji, na każdym z fragmentów powierzchni znaku o wymiarach 4 x 4 cm dopuszcza się do 2 usterek jak wyżej, o wymiarach nie większych niż 1 mm w każdym kierunku. Na powierzchni tej dopuszcza się do 3 zarysowań o szerokości nie większej niż 0,8 mm i całkowitej długości nie większej niż 10 cm. Na całkowitej długości znaku dopuszcza się nie więcej niż 5 rys szerokości nie większej niż 0,8 mm i długości przekraczającej 10 cm - pod warunkiem, że zarysowania te nie zniekształcają treści znaku.

Na znakach w okresie gwarancji dopuszcza się również lokalne uszkodzenie folii o powierzchni nie przekraczającej 6 mm² każde - w liczbie nie większej niż pięć na powierzchni znaku małego lub średniego, oraz o powierzchni nie przekraczającej 8 mm² każde - w liczbie nie większej niż 8 na każdym z fragmentów powierzchni znaku dużego lub wielkiego (włączając znaki informacyjne) o wymiarach 1200 x 1200 mm.

Uszkodzenia folii nie mogą zniekształcać treści znaku - w przypadku występowania takiego zniekształcenia znak musi być bezzwłocznie wymieniony.

W znakach nowych niedopuszczalne jest występowanie jakichkolwiek rys, sięgających przez warstwę folii do powierzchni tarczy znaku. W znakach eksploatowanych istnienie takich rys jest dopuszczalne pod warunkiem, że występujące w ich otoczeniu ogniska korozyjne nie przekroczą wielkości określonych poniżej.

W znakach eksploatowanych dopuszczalne jest występowanie co najwyżej dwóch lokalnych ognisk korozji o wymiarach nie przekraczających 2,0 mm w każdym kierunku na powierzchni każdego z fragmentów znaku o wymiarach 4 x 4 cm. W znakach nowych oraz w znakach znajdujących się w okresie wymaganej gwarancji żadna korozja tarczy znaku nie może występować.

Wymagana jest taka wytrzymałość połączenia folii odbłaskowej z tarczą znaku, by po zgięciu tarczy o 90° przy promieniu łuku zgięcia do 10 mm w żadnym miejscu nie uległo ono zniszczeniu.

2.6.4 Obowiązujący system oceny zgodności

Zgodnie z art. 4, art. 5 ust. 1 oraz art. 8, ust. 1 ustawy z dnia 16 kwietnia 2004 r. o wyrobach budowlanych [30] wyrób, który posiada aprobatę techniczną może być wprowadzony do obrotu i stosowania przy wykonywaniu robót budowlanych w zakresie odpowiadającym jego właściwościom użytkowym i przeznaczeniu, jeżeli producent dokonał oceny zgodności, wydał krajową deklarację zgodności z aprobatą techniczną i oznakował wyrób budowlany zgodnie z obowiązującymi przepisami.

Zgodnie z rozporządzeniem Ministra Infrastruktury z dnia 11 sierpnia 2004 r. [26] oceny zgodności wyrobu z aprobatą techniczną dokonuje producent, stosując system 1.

2.7 Znaki podświetlane

2.7.1 Wymagania ogólne dotyczące znaków podświetlanych

Znaki drogowe podświetlane wykonuje się jako urządzenia, których integralnym składnikiem jest oprawa oświetleniowa wbudowana w znak - osłonięta licem znaku z materiału przepuszczającego światło.

Oprawy oświetleniowe powinny być zgodne z normą PN-EN 60598-2:2003(U) [20].

Znak drogowy podświetlany musi mieć umieszczone w sposób trwały oznaczenia przewidziane na naklejce według ustalenia punktu 5.12 a ponadto oznaczenie oprawy: a) napięcia znamionowego zasilania, b) rodzaju prądu, c) liczby typu i mocy znamionowej źródeł światła, d) symbolu klasy ochronności elektrycznej oprawy wbudowanej w znak, e) symbolu IP stopnia ochrony odporności na wnikanie wilgoci i ciał obcych.

2.7.2 Lico znaku podświetlanego

Lico znaku powinno być tak wykonane, aby nie występowały niedokładności w postaci pęcherzy, pęknięć itp. Niedopuszczalne są lokalne nierówności oraz cząstki mechaniczne zatopione w warstwie podświetlanej.

2.8 Znaki oświetlane

2.8.1 Wymagania ogólne dotyczące znaków oświetlanych

Znaki drogowe oświetlane wykonuje się jak znaki nieodblaskowe. Ze znakiem sprzężona jest w sposób sztywny oprawa oświetleniowa, oświetlająca w nocy lico znaku. Oprawa umieszczona jest na zewnątrz znaku.

Jeśli dokumentacja projektowa lub ST przewiduje wykonanie znaku z materiałów odblaskowych, znak musi spełniać dodatkowo wymagania określone w punkcie 2.6.

Oznaczenia na naklejce oprawy muszą spełniać wymagania określone w punkcie 2.7.1.

2.8.2 Lico znaku oświetlanego

Wymagania dotyczące lica znaku oświetlanego ustala się jak dla znaku podświetlanego (pkt 2.7.2).

2.9 Materiały do montażu znaków

Wszystkie łączniki metalowe przewidywane do mocowania między sobą elementów konstrukcji wsporczych znaków jak śruby, listwy, wkręty, nakrętki itp. powinny być czyste, gładkie, bez pęknięć, naderwań, rozwarstwień i wypukłych karbów.

Łączniki mogą być dostarczane w pudełkach tekturowych, pojemnikach blaszanych lub paletach, w zależności od ich wielkości. Łączniki powinny być ocynkowane ogniowo lub wykonane z materiałów odpornych na korozję w czasie nie krótszym niż tarcza znaku i konstrukcja wsporcza.

2.10 Przechowywanie i składowanie materiałów

Prefabrykaty betonowe powinny być składowane na wyrównanym, utwardzonym i odwodnionym podłożu. Prefabrykaty należy układać na podkładach z zachowaniem prześwitu minimum 10 cm między podłożem a prefabrykatem.

Znaki powinny być przechowywane w pomieszczeniach suchych, z dala od materiałów działających korodująco i w warunkach zabezpieczających przed uszkodzeniami.

3. SPRZĘT

3.1 Ogólne wymagania dotyczące sprzętu

Ogólne wymagania dotyczące sprzętu podano w ST- 00.00 „Wymagania ogólne” pkt

3.

3.2 Sprzęt do wykonania oznakowania pionowego

Wykonawca przystępujący do wykonania oznakowania pionowego powinien wykazać się możliwością korzystania z następującego sprzętu:

- koparek kołowych, np. 0,15 m³ lub koparek gąsienicowych, np. 0,25 m³,
- żurawi samochodowych o udźwigu do 4 t,
- wiertnic do wykonywania dołów pod słupki w gruncie spoistym,
- betoniarek przewoźnych do wykonywania fundamentów betonowych „na mokro”,
- środków transportowych do przewozu materiałów,
- przewoźnych zbiorników na wodę,
- sprzętu spawalniczego, itp.

Pierwsze dwie pozycje dotyczą wykonawcy znaków bramowych.

4. TRANSPORT

4.1 Ogólne wymagania dotyczące transportu

Ogólne wymagania dotyczące transportu podano w ST- 00.00 „Wymagania ogólne” pkt 4.

4.2 Transport znaków do pionowego oznakowania dróg

Znaki drogowe należy na okres transportu odpowiednio zabezpieczyć, tak aby nie ulegały przemieszczaniu i w sposób nie uszkodzony dotarły do odbiorcy.

5. WYKONANIE ROBÓT

5.1 Ogólne zasady wykonywania robót

Ogólne zasady wykonywania robót podano w ST- 00.00 „Wymagania ogólne” pkt 5.

5.2 Roboty przygotowawcze

Przed przystąpieniem do robót należy wyznaczyć:

- lokalizację znaku, tj. jego pikietaż oraz odległość od krawędzi jezdni, krawędzi pobocza umocnionego lub pasa awaryjnego postoju,
- wysokość zamocowania znaku na konstrukcji wsporczej.

Punkty stabilizujące miejsca ustawienia znaków należy zabezpieczyć w taki sposób, aby w czasie trwania i odbioru robót istniała możliwość sprawdzenia lokalizacji znaków.

Lokalizacja i wysokość zamocowania znaku powinny być zgodne z dokumentacją projektową.

Miejsce wykonywania prac należy oznakować, w celu zabezpieczenia pracowników i kierujących pojazdami na drodze.

5.3 Wykonanie wykopów i fundamentów dla konstrukcji wsporczych znaków

Sposób wykonania wykopu pod fundament znaku pionowego powinien być dostosowany do głębokości wykopu, rodzaju gruntu i posiadanego sprzętu. Wymiary wykopu powinny być zgodne z dokumentacją projektową lub wskazaniem Inspektora nadzoru.

Wykopy fundamentowe powinny być wykonane w takim okresie, aby po ich zakończeniu można było przystąpić natychmiast do wykonania w nich robót fundamentowych.

5.3.1 Prefabrykaty betonowe

Dno wykopu przed ułożeniem prefabrykatu należy wyrównać i zagęścić. Wolne przestrzenie między ścianami gruntu i prefabrykatem należy wypełnić materiałem kamiennym, np. klinem i dokładnie zagęścić ubijakami ręcznymi.

Jeżeli znak jest zlokalizowany na poboczu drogi, to górna powierzchnia prefabrykatu powinna być równa z powierzchnią pobocza lub być wyniesiona nad tę powierzchnię nie więcej niż 0,03 m.

5.3.2 Fundamenty z betonu i betonu zbrojonego

Wykopy pod fundamenty konstrukcji wsporczych dla zamocowania znaków wielkowymiarowych (znak kierunku i miejscowości), wykonywane z betonu „na mokro” lub z betonu zbrojonego należy wykonać zgodnie z PN-S-02205:1998 [24].

Posadowienie fundamentów w wykopach otwartych bądź rozpartych należy wykonywać zgodnie z dokumentacją projektową, ST lub wskazaniem Inspektora nadzoru. Wykopy należy zabezpieczyć przed napływem wód opadowych przez wyprofilowanie terenu ze spadkiem umożliwiającym łatwy odpływ wody poza teren przylegający do wykopu. Dno wykopu powinno być wyrównane z dokładnością ± 2 cm.

Przy naruszonej strukturze gruntu rodzimego, grunt należy usunąć i miejsce wypełnić do spodu fundamentu betonem. Płaszczyzny boczne fundamentów stykające się z gruntem należy zabezpieczyć izolacją, np. emulsją asfaltową. Po wykonaniu fundamentu wykop należy zasypać warstwami grubości 20 cm z dokładnym zagęszczeniem gruntu.

5.4 Tolerancje ustawienia znaku pionowego

Konstrukcje wsporcze znaków - słupki, słupy, wysięgniki, konstrukcje dla tablic wielkowymiarowych, powinny być wykonane zgodnie z dokumentacją i ST.

Dopuszczalne tolerancje ustawienia znaku:

- odchyłka od pionu, nie więcej niż ± 1 %,
- odchyłka w wysokości umieszczenia znaku, nie więcej niż ± 2 cm,
- odchyłka w odległości ustawienia znaku od krawędzi jezdni utwardzonego pobocza lub pasa awaryjnego postoju, nie więcej niż ± 5 cm, przy zachowaniu minimalnej odległości umieszczenia znaku zgodnie z załącznikiem nr 1 do rozporządzenia Ministra Infrastruktury z dnia 3 lipca 2003 r. w sprawie szczegółowych warunków technicznych dla znaków i sygnałów drogowych oraz urządzeń bezpieczeństwa ruchu drogowego i warunków ich umieszczania na drogach [25].

5.5 Konstrukcje wsporcze

5.5.1 Zabezpieczenie konstrukcji wsporczej przed najechaniem

Konstrukcje wsporcze znaków drogowych bramowych lub wysięgnikowych jedno lub dwustronnych, jak również konstrukcje wsporcze znaków tablicowych bocznych o powierzchni większej od $4,5 \text{ m}^2$, gdy występuje możliwość bezpośredniego najechania na nie przez pojazd - muszą być zabezpieczone odpowiednio umieszczonymi barierami ochronnymi lub innego rodzaju urządzeniami ochronnymi lub przeciwdestrukcyjnymi, zgodnie z dokumentacją projektową, ST lub wskazaniem Inspektora nadzoru. Podobne zabezpieczenie należy stosować w przypadku innych konstrukcji wsporczych, gdy najechanie na nie w większym stopniu zagraża bezpieczeństwu użytkowników pojazdów, niż najechanie pojazdu na barierę, jeśli przewiduje to dokumentacja projektowa, ST lub Inspektor nadzoru.

5.5.2 Łatwo zrywalne złącza konstrukcji wsporczej

W przypadku konstrukcji wsporczych, nie osłoniętych barierami ochronnymi - zaleca się stosowanie łatwo zrywalnych lub łatwo rozłączalnych przekrojów, złączy lub przegubów o odpowiednio bezpiecznej konstrukcji, umieszczonych na wysokości od 0,15 do 0,20 m nad powierzchnią terenu.

W szczególności - zaleca się stosowanie takich przekrojów, złączy lub przegubów w konstrukcjach wsporczych nie osłoniętych barierami ochronnymi, które znajdują się na obszarach zwiększonego zagrożenia kolizyjnego (ostrza rozgałęzień dróg łącznikowych, zewnętrzna strona łuków drogi itp.).

Łatwo zrywalne lub łatwo rozłączalne złącza, przekroje lub przeguby powinny być tak skonstruowane i umieszczone, by znak wraz z konstrukcją wsporczą po zerwaniu nie przewracał się na jezdnię. Wysokość części konstrukcji wsporczej, pozostałej po odłączeniu górnej jej części od fundamentu, nie może być większa od 0,25 m.

5.5.3 Zapobieganie zagrożeniu użytkowników drogi i terenu przyległego - przez konstrukcję wsporczą

Konstrukcja wsporcza znaku musi być wykonana w sposób ograniczający zagrożenie użytkowników pojazdów samochodowych oraz innych użytkowników drogi i terenu do niej przyległego przy najechaniu przez pojazd na znak. Konstrukcja wsporcza znaku musi zapewnić możliwość łatwej naprawy po najechaniu przez pojazdy lub innego rodzaju uszkodzenia znaku.

5.5.4 Tablicowe znaki drogowe na dwóch słupach lub podporach

Przy stosowaniu tablicowych znaków drogowych (drogowskazów tablicowych, tablic przeddrogowskazowych, tablic szlaku drogowego, tablic objazdów itp.) umieszczanych na dwóch słupach lub podporach - odległość między tymi słupami lub podporami, mierzona prostopadłe do przewidywanego kierunku najechania przez pojazd, nie może być mniejsza od 1,75 m. Przy stosowaniu większej liczby słupów niż dwa - odległość między nimi może być mniejsza.

5.5.5 Poziom górnej powierzchni fundamentu

Przy zamocowaniu konstrukcji wsporczej znaku w fundamencie betonowym lub innym podobnym - pożądanym jest, by górna część fundamentu pokrywała się z powierzchnią pobocza, pasa dzielącego itp. lub była nad tę powierzchnię wyniesiona nie więcej niż 0,03 m. W przypadku konstrukcji wsporczych, znajdujących się poza koroną drogi, górna część fundamentu powinna być wyniesiona nad powierzchnię terenu nie więcej niż 0,15 m.

5.5.6 Barwa konstrukcji wsporczej

Konstrukcje wsporcze znaków drogowych pionowych muszą mieć barwę szarą neutralną z tym, że dopuszcza się barwę naturalną pokryć cynkowanymi. Zabrania się stosowania pokryć konstrukcji wsporczych o jaskrawej barwie - z wyjątkiem przypadków, gdy jest to wymagane odrębnymi przepisami, wytycznymi lub warunkami technicznymi.

5.6 Połączenie tarczy znaku z konstrukcją wsporczą

Tarcza znaku musi być zamocowana do konstrukcji wsporczej w sposób uniemożliwiający jej przesunięcie lub obrót.

Materiał i sposób wykonania połączenia tarczy znaku z konstrukcją wsporczą musi umożliwiać, przy użyciu odpowiednich narzędzi, odłączenie tarczy znaku od tej konstrukcji przez cały okres użytkowania znaku.

Na drogach i obszarach, na których występują częste przypadki dewastacji znaków, zaleca się stosowanie elementów łącznych o konstrukcji uniemożliwiającej lub znacznie utrudniającej ich rozłączenie przez osoby niepowołane.

Nie dopuszcza się zamocowania znaku do konstrukcji wsporczej w sposób wymagający bezpośredniego przeprowadzenia śrub mocujących przez lico znaku.

5.7 Urządzenia elektryczne na konstrukcji wsporczej

Przy umieszczaniu na konstrukcji wsporczej znaku drogowego jakichkolwiek urządzeń elektrycznych - obowiązują zasady oznaczania i zabezpieczania tych urządzeń, określone w odpowiednich przepisach i zaleceniach dotyczących urządzeń elektroenergetycznych.

Aparaturę elektryczną należy montować na pojedynczym słupie. Na słupie powinna być zamocowana skrzynka elektryczna zgodnie z PN-EN 40-5:2004 [8]. Każda skrzynka elektryczna powinna być zabezpieczona zamkiem natomiast poziomem zabezpieczenia przed

przenikaniem kurzu i wody, określonym w EN 60529:2003 [18], powinien być poziom 2 dla cząstek stałych i poziom 3 dla wody.

5.8 Źródło światła znaku podświetlanego i znaku oświetlanego

Źródło światła należy wykonać zgodnie z ustaleniami dokumentacji projektowej, ST lub wskazaniem Inspektora nadzoru, jako:

- lampy fluorescencyjne barwy dziennej lub chłodno białej,
- wysokoprężne lampy rtęciowe o poprawionym współczynniku oddawania barw,
- lampy metalo-halogenowe
- inne źródła światła spełniające wymagania średniej luminancji (tablica 4) i kontrastu luminancji (tablica 5) dla znaków podświetlanych oraz równomierności luminancji (tablica 6) dla znaków oświetlanych.

Tablica 4 . Średnia luminancja L znaków podświetlanych, jednostka: $\text{cd}\cdot\text{m}^{-2}$

Barwa	Klasa L1	Klasa L2	Klasa L3
Biała	$40 \leq L \leq 150$	$150 \leq L \leq 300$	$300 \leq L \leq 900$
Żółta	$30 \leq L \leq 100$	$100 \leq L \leq 300$	$300 \leq L \leq 900$
Czerwona	$6 \leq L \leq 20$	$20 \leq L \leq 50$	$50 \leq L \leq 110$
Niebieska	$4 \leq L \leq 10$	$10 \leq L \leq 40$	$40 \leq L \leq 80$
Zielona	$8 \leq L \leq 20$	$20 \leq L \leq 70$	$70 \leq L \leq 50$
Ciemnozielona	$4 \leq L \leq 10$	$10 \leq L \leq 40$	$40 \leq L \leq 80$
Brazowa	$4 \leq L \leq 10$	$10 \leq L \leq 40$	$40 \leq L \leq 80$

Kontrast luminancji znaków podświetlanych, jeśli został wyznaczony jako stosunek luminancji barwy kontrastowej do luminancji barwy, powinien spełniać wymagania podane w tablicy 5.

Tablica 5 . Kontrast luminancji K znaków podświetlanych, jednostka: $\text{cd}\cdot\text{m}^{-2}$

Barwa	Niebieska	Czerwona	Zielona	Ciemnozielona	Brazowa
Barwa kontrastowa	Biała	Biała	Biała	Biała i żółta	Biała
Kontrast luminancji	$5 \leq K \leq 15$	$5 \leq K \leq 15$	$5 \leq K \leq 15$	$5 \leq K \leq 15$	$5 \leq K \leq 15$

Równomierność luminancji dla każdej barwy zewnętrznie oświetlonej i dla znaków podświetlanych, oznaczona jako stosunek najniższej do najwyższej wartości zmierzonej w jakiegokolwiek części znaku, powinna spełniać wymagania podane w tablicy 6.

Tablica 6 . Równomierność luminancji

Klasa	Stosunek maksymalny
U1	1/10
U2	1/6
U3	1/3

5.9 Warunki dla oprawy oświetleniowej znaku podświetlanego

Obudowa znaku podświetlanego powinna być zaprojektowana z uwzględnieniem niezawodnego przenoszenia wszystkich sił statycznych i dynamicznych na zamocowanie i konstrukcję podtrzymującą. Ściany obudowy powinny być zaprojektowane tak, aby spełnić wymagania statyczne. Naroża powinny być zaokrąglone. Projekt powinien zapewniać, że woda deszczowa nie będzie spływała po obudowie i przez lico znaku.

Oprawa wbudowana w znak powinna spełniać następujące wymagania:

- sposób połączeń lica znaku z tarczą znaku w formie komory, w którą wbudowana jest oprawa, powinien zapewnić stopień IP-53 ochrony od wpływu czynników zewnętrznych wg [18],
- komora statecznika powinna zapewnić co najmniej stopień ochrony IP-23 wg [18],
- w oznaczeniu musi być podany rok produkcji.

5.10 Warunki dla oprawy oświetleniowej znaku oświetlanego

Zewnętrzne oprawy oświetleniowe powinny być zgodne z PN-EN 60598-1:1990 [19]. Minimalnym poziomem zabezpieczenia konstrukcji wsporczych znaków, skrzynek elektrycznych zawierających urządzenia elektryczne, obudów znaków podświetlanych, opraw oświetleniowych i ich obudów przed przenikaniem kurzu i wody, określonym w PN-EN 60529:2003 [18], powinien być poziom 2 dla cząstek stałych i poziom 3 dla wody. Podstawą do określenia tych poziomów minimalnych powinien być poziom IP podany w wymaganiach klienta lub nabywcy. Zaleca się, aby oprawa była zbudowana jako zamknięta, o stopniu ochrony IP-53 dla komory lampowej i co najmniej IP-23 dla komory statecznika wg [18].

Projekt strukturalny powinien zawierać całą konstrukcję obejmującą obudowę, słupki i zamocowania. Lampy powinny być zabezpieczone obudową osłaniającą od deszczu, wiatru i innych niesprzyjających warunków zewnętrznych. Obudowy lamp i panele oświetleniowe powinny być zgodne z PN-EN 12899-1:2005 [16].

Oprawa oświetleniowa powinna spełniać ponadto następujące wymagania :

- dla opraw zawieszanych na wysokości poniżej 2,5 m klosz oprawy powinien być wykonany z materiałów odpornych na uszkodzenia mechaniczne,
- w oznaczeniu oprawy musi być podany rok produkcji.

Oprawa oświetleniowa stanowiąca integralną część znaku oświetlanego umieszczana jest przed licem znaku i musi być sztywno i trwale związana z tarczą znaku. Zaleca się, aby oprawy były montowane tak, żeby nie zasłaniały kierowcom lica znaku.

5.11 Oznakowanie znaku

Każdy wykonany znak drogowy musi mieć naklejoną na rewersie naklejkę zawierającą następujące informacje:

- a) numer i datę normy tj. PN-EN 12899-1:2005 [16],
- b) klasy istotnych właściwości wyrobu,
- c) miesiąc i dwie ostatnie cyfry roku produkcji
- d) nazwę, znak handlowy i inne oznaczenia identyfikujące producenta lub dostawcę jeśli nie jest producentem,

- e) znak budowlany „B”,
- f) numer aprobaty technicznej IBDiM,
- g) numer certyfikatu zgodności i numer jednostki certyfikującej.

Oznakowania powinny być wykonane w sposób trwały i wyraźny, czytelny z normalnej odległości widzenia, a całkowita powierzchnia naklejki nie była większa niż 30 cm². Czytelność i trwałość cechy na tylnej stronie tarczy znaku nie powinna być niższa od wymaganej trwałości znaku. Naklejkę należy wykonać z folii nieodblaskowej.

6. KONTROLA JAKOŚCI ROBÓT

6.1 Ogólne zasady kontroli jakości robót

Ogólne zasady kontroli jakości robót podano w ST- 00.00 „Wymagania ogólne” pkt 6.

6.2 Badania materiałów do wykonania fundamentów betonowych

Wykonawca powinien przeprowadzić badania materiałów do wykonania fundamentów betonowych „na mokro”. Uwzględniając nieskomplikowany charakter robót fundamentowych, na wniosek Wykonawcy, Inspektor nadzoru może zwolnić go z potrzeby wykonania badań materiałów dla tych robót.

6.3 Badania w czasie wykonywania robót

6.3.1 Badania materiałów w czasie wykonywania robót

Wszystkie materiały dostarczone na budowę powinny być sprawdzone w zakresie powierzchni wyrobu i jego wymiarów.

Częstotliwość badań i ocena ich wyników powinna być zgodna z ustaleniami zawartymi w tablicy 7.

Tablica 7. Częstotliwość badań przy sprawdzeniu powierzchni i wymiarów wyrobów dostarczonych przez producentów

p.	Rodzaj badania	Liczba badań	Opis badań	Ocena wyników badań
	Sprawdzenie powierzchni	od 5 do 10 badań z wybranych losowo elementów w każdej dostarczonej partii	Powierzchnię zbadać nieuzbrojonym okiem. Do ew. sprawdzenia głębokości wad użyć dostępnych narzędzi (np. liniałów z czujnikiem, suwmiarek, mikrometrów itp.	Wyniki badań powinny być zgodne z wymaganiami punktu 2
	Sprawdzenie wymiarów	wyrobów liczącej do 1000 elementów	Przeprowadzić uniwersalnymi przyrządami pomiarowymi lub sprawdzianami (np. liniałami, przymiarami itp.)	

W przypadkach budzących wątpliwości można zlecić uprawnionej jednostce zbadanie właściwości dostarczonych wyrobów i materiałów w zakresie wymagań podanych w punkcie 2.

6.3.2 Kontrola w czasie wykonywania robót

W czasie wykonywania robót należy sprawdzać:

- zgodność wykonania znaków pionowych z dokumentacją projektową (lokalizacja, wymiary znaków, wysokość zamocowania znaków),
- zachowanie dopuszczalnych odchyłek wymiarów, zgodnie z punktem 2 i 5,
- prawidłowość wykonania wykopów pod konstrukcje wsporcze, zgodnie z punktem 5.3,
- poprawność wykonania fundamentów pod słupki zgodnie z punktem 5.3,
- poprawność ustawienia słupków i konstrukcji wsporczych, zgodnie z punktem 5.4 i 5.5,
- zgodność rodzaju i grubości blachy ze specyfikacją.

7. OBMIAR ROBÓT

7.1 Ogólne zasady obmiaru robót

Ogólne zasady obmiaru robót podano w ST- 00.00 „Wymagania ogólne” pkt 7.

7.2 Jednostka obmiarowa

Jednostkami obmiarowymi są:

- a) szt. (sztuka), dla znaków drogowych konwencjonalnych oraz konstrukcji wsporczych,
- b) m² (metr kwadratowy) powierzchni tablic dla znaków pozostałych.

8. ODBIÓR ROBÓT

8.1 Ogólne zasady odbioru robót

Ogólne zasady odbioru robót podano w ST- 00.00 „Wymagania ogólne” pkt 8.

Roboty uznaje się za wykonane zgodnie z dokumentacją projektową, ST i wymaganiami Inspektora nadzoru, jeżeli wszystkie pomiary i badania z zachowaniem tolerancji wg pkt 6, dały wyniki pozytywne.

8.2 Odbiór ostateczny

Odbiór robót oznakowania pionowego dokonywany jest na zasadzie odbioru ostatecznego.

Odbiór ostateczny powinien być dokonany po całkowitym zakończeniu robót, na podstawie wyników pomiarów i badań jakościowych określonych w punktach 2 i 5.

8.3 Odbiór pogwarancyjny

Przed upływem okresu gwarancyjnego należy wykonać przegląd znaków i wybraną grupę poddać badaniom fotometrycznym lica. Pozytywne wyniki przeglądu i badań mogą być podstawą odbioru pogwarancyjnego.

Odbiór pogwarancyjny należy przeprowadzić w ciągu 1 miesiąca po upływie okresu gwarancyjnego, ustalonego w ST.

9. PODSTAWA PŁATNOŚCI

9.1 Ogólne ustalenia dotyczące podstawy płatności

Ogólne ustalenia dotyczące podstawy płatności podano w ST- 00.00 „Wymagania ogólne” pkt 9.

9.2 Cena jednostki obmiarowej

Cena wykonania jednostki obmiarowej oznakowania pionowego obejmuje:

- prace pomiarowe i roboty przygotowawcze,
- wykonanie fundamentów,
- dostarczenie i ustawienie konstrukcji wsporczych,
- zamocowanie tarcz znaków drogowych,
- przeprowadzenie pomiarów i badań wymaganych w ST.

10. NORMY I przepisy związane

10.1 Normy

- | | | |
|----|------------------|--|
| 1. | PN-76/C-81521 | Wyroby lakierowane - badanie odporności powłoki lakierowanej na działanie wody oraz oznaczanie nasiąkliwości |
| 2. | PN-83/B-03010 | Ściany oporowe - Obliczenia statyczne i projektowanie |
| 3. | PN-84/H-74220 | Rury stalowe bez szwu ciągnięte i walcowane na zimno ogólnego zastosowania |
| 4. | PN-88/C-81523 | Wyroby lakierowane - Oznaczenie odporności powłoki na działanie mgły solnej |
| 5. | PN-89/H-84023.07 | Stal określonego zastosowania. Stal na rury. Gatunki |

6.	PN-B-03215:1998	Konstrukcje stalowe - Połączenia z fundamentami - Projektowanie i wykonanie
7.	PN-B-03264:2002	Konstrukcje betonowe, żelbetowe i sprężone - Obliczenia statyczne i projektowanie
8.	PN-EN 40-5:2004	Słupy oświetleniowe. Część 5. Słupy oświetleniowe stalowe. Wymagania.
9.	PN-EN 206-1:2003	Beton Część 1: Wymagania, właściwości, produkcja i zgodność
10.	PN-EN 485-4:1997	Aluminium i stopy aluminium - Blachy, taśmy i płyty - Tolerancje kształtu i wymiarów wyrobów walcowanych na zimno
11.	PN-EN ISO 1461:2000	Powłoki cynkowe nanoszone na stal metodą zanurzeniową (cynkowanie jednostkowe) – Wymaganie i badanie
12.	PN-EN 10240:2001	Wewnętrzne i/lub zewnętrzne powłoki ochronne rur stalowych. Wymagania dotyczące powłok wykonanych przez cynkowanie ogniowe w ocynkowniach zautomatyzowanych
13.	PN-EN 10292:2003/ A1:2004/A1:2005(U)	Taśmy i blachy ze stali o podwyższonej granicy plastyczności powlekane ogniowo w sposób ciągły do obróbki plastycznej na zimno. Warunki techniczne dostawy
14.	PN-EN 10327:2005(U)	Taśmy i blachy ze stali niskowęglowych powlekane ogniowo w sposób ciągły do obróbki plastycznej na zimno. Warunki techniczne dostawy
15.	PN-EN 12767:2003	Bierne bezpieczeństwo konstrukcji wsporczych dla urządzeń drogowych. Wymagania i metody badań
16.	PN-EN 12899-1:2005	Stałe, pionowe znaki drogowe - Część 1: Znaki stałe
17.	prEN 12899-5	Stałe, pionowe znaki drogowe - Część 5 Badanie wstępne typu
18.	PN-EN 60529:2003	Stopnie ochrony zapewnianej przez obudowy (Kod IP)
19.	PN-EN 60598-1:1990	Oprawy oświetleniowe. Wymagania ogólne i badania
20.	PN-EN 60598-2:2003(U)	Oprawy oświetleniowe - Wymagania szczegółowe - Oprawy oświetleniowe drogowe
21.	PN-H-74200:1998	Rury stalowe ze szwem, gwintowane
22.	PN-EN ISO 2808:2000	Farby i lakiery - oznaczanie grubości powłoki
23.	PN-91/H-93010	Stal. Kształtowniki walcowane na gorąco
24.	PN-S-02205:1998	Drogi samochodowe. Roboty ziemne. Wymagania i badania

10.2 Przepisy związane

1. Załączniki nr 1 i 4 do rozporządzenia Ministra Infrastruktury z dnia 3 lipca 2003 w sprawie szczegółowych warunków technicznych dla znaków i sygnałów drogowych oraz urządzeń bezpieczeństwa ruchu drogowego i warunków ich umieszczania na drogach (Dz. U. nr 220, poz. 2181)

2. Rozporządzenie Ministra Infrastruktury z dn. 11 sierpnia 2004 r. w sprawie sposobów deklarowania zgodności wyrobów budowlanych oraz sposobu znakowania ich znakiem budowlanym (Dz. U. nr 198, poz. 2041)
3. Rozporządzenie Ministra Infrastruktury z dn. 08 listopada 2004 r. w sprawie aprobat technicznych oraz jednostek organizacyjnych upoważnionych do ich wydawania (Dz. U. nr 249, poz. 2497)
4. CIE No. 39.2 1983 Recommendations for surface colours for visual signalling (Zalecenia dla barw powierzchniowych sygnalizacji wizualnej)
5. CIE No. 54 Retroreflection definition and measurement (Powierzchniowy współczynnik odbłasku definicja i pomiary)
6. Ustawa z dnia 16 kwietnia 2004 r. o wyrobach budowlanych (Dz. U. nr 92, poz. 881)
7. Stałe odblaskowe znaki drogowe i urządzenia bezpieczeństwa ruchu drogowego. Zalecenia IBDiM do udzielania aprobat technicznych nr Z/2005-03-009

ST - 11.02.01 OZNAKOWANIE POZIOME

1. WSTĘP

1.1 Przedmiot ST

Przedmiotem niniejszej szczegółowej specyfikacji technicznej (ST) są wymagania dotyczące wykonania i odbioru oznakowania poziomego dróg.

1.2 Zakres stosowania ST

Specyfikacje Techniczne (ST) stanowią część Specyfikacji Istotnych Warunków Zamówienia (SIWZ), które należy odnieść do zlecenia i wykonania Robót związanych z zadaniem pn: (nazwę projektu podano w stopce strony) w zakresie zgodnym z Dokumentacją Projektową oraz z wymaganiami szczegółowymi zawartymi w pozostałych ST. Specyfikacje Techniczne uwzględniają obowiązujące normy państwowe, instrukcje i przepisy stosujące się do Robót.

1.3 Zakres robót objętych ST

Ustalenia zawarte w niniejszej specyfikacji dotyczą zasad prowadzenia robót związanych z wykonywaniem i odbiorem oznakowania poziomego stosowanego na drogach o nawierzchni twardej.

1.4 Określenia podstawowe

1.4.1. Oznakowanie poziome - znaki drogowe poziome, umieszczone na nawierzchni w postaci linii ciągłych lub przerywanych, pojedynczych lub podwójnych, strzałek, napisów, symboli oraz innych linii związanych z oznaczeniem określonych miejsc na tej nawierzchni. W zależności od rodzaju i sposobu zastosowania znaki poziome mogą mieć znaczenie prowadzące, segregujące, informujące, ostrzegawcze, zakazujące lub nakazujące.

1.4.2. Znaki podłużne - linie równoległe do osi jezdni lub odchylone od niej pod niewielkim kątem, występujące jako linie: – pojedyncze: przerywane lub ciągłe, segregacyjne lub krawędziowe, – podwójne: ciągłe z przerywanymi, ciągłe lub przerywane.

1.4.3. Strzałki - znaki poziome na nawierzchni, występujące jako strzałki kierunkowe służące do wskazania dozwolonego kierunku zjazdu z pasa oraz strzałki naprowadzające, które uprzedzają o konieczności opuszczenia pasa, na którym się znajdują.

1.4.4. Znaki poprzeczne - znaki służące do oznaczenia miejsc przeznaczonych do ruchu pieszych i rowerzystów w poprzek drogi, miejsc wymagających zatrzymania pojazdów oraz miejsc lokalizacji progów zwalniających.

1.4.5. Znaki uzupełniające - znaki o różnych kształtach, wymiarach i przeznaczeniu, występujące w postaci symboli, napisów, linii przystankowych, stanowisk i pasów postojowych, powierzchni wyłączonych z ruchu oraz symboli znaków pionowych w oznakowaniu poziomym.

1.4.6. Materiały do poziomego znakowania dróg - materiały zawierające rozpuszczalniki, wolne od rozpuszczalników lub punktowe elementy odblaskowe, które mogą zostać naniesione albo wbudowane przez malowanie, natryskiwanie, odlewanie, wytłaczanie, rolowanie, klejenie itp. na nawierzchnie drogowe, stosowane w temperaturze otoczenia lub w temperaturze podwyższonej. Materiały te powinny posiadać właściwości odblaskowe.

1.4.7. Materiały do znakowania cienkowarstwowego - farby rozpuszczalnikowe, wodorozcieńczalne i chemoutwardzalne nakładane warstwą grubości od 0,4 mm do 0,8 mm, mierzoną na mokro.

1.4.8. Materiały do znakowania grubowarstwowego - materiały nakładane warstwą grubości od 0,9 mm do 3,5 mm. Należą do nich masy termoplastyczne i masy chemoutwardzalne stosowane na zimno. Dla linii strukturalnych i profilowanych grubość linii może wynosić 5 mm.

1.4.9. Materiały prefabrykowane - materiały, które łączy się z powierzchnią drogi przez klejenie, wtapianie, wbudowanie lub w inny sposób. Zalicza się do nich masy termoplastyczne w arkuszach do wtapiania oraz taśmy do oznakowań tymczasowych (żółte) i trwałych (białe).

1.4.10. Punktowe elementy odblaskowe - urządzenia prowadzenia poziomego, o różnym kształcie, wielkości i wysokości oraz rodzaju i liczbie zastosowanych odbłyśników, które odbijają padające z boku oświetlenie w celu ostrzegania, prowadzenia i informowania użytkowników drogi. Punktowy element odblaskowy może składać się z jednej lub kilku integralnie związanych ze sobą części, może być przyklejony, zakotwiczony lub wbudowany w nawierzchnię drogi. Część odblaskowa może być jedno lub dwukierunkowa, może się zginać lub nie. Element ten może być typu stałego (P) lub tymczasowego (T).

1.4.11. Kulki szklane – materiał w postaci przezroczystych, kulistych cząstek szklanych do posypywania lub narzucania pod ciśnieniem na oznakowanie wykonane materiałami w stanie ciekłym, w celu uzyskania widzialności oznakowania w nocy przez odbicie powrotne padającej wiązki światła pojazdu w kierunku kierowcy. Kulki szklane są także składnikami materiałów grubowarstwowych.

1.4.12. Kruszywo przeciwpoślizgowe – twarde ziarna pochodzenia naturalnego lub sztucznego stosowane do zapewnienia własności przeciwpoślizgowych poziomym oznakowaniom dróg, stosowane samo lub w mieszaninie z kulkami szklanymi.

1.4.13. Oznakowanie nowe – oznakowanie, w którym zakończył się czas schnięcia i nie upłynęło 30 dni od wykonania oznakowania. Pomiary właściwości oznakowania należy wykonywać od 14 do 30 dnia po wykonaniu oznakowania.

1.4.14. Tymczasowe oznakowanie drogowe - oznakowanie z materiału o barwie żółtej, którego czas użytkowania wynosi do 3 miesięcy lub do czasu zakończenia robót.

1.4.15. Powyższe i pozostałe określenia są zgodne z odpowiednimi polskimi normami i z definicjami podanymi w ST- 00.00. „Wymagania ogólne” pkt 1.4.

1.5 Ogólne wymagania dotyczące robót

Ogólne wymagania dotyczące robót podano w ST- 00.00. „Wymagania ogólne” pkt 1.5.

2. MATERIAŁY

2.1 Ogólne wymagania dotyczące materiałów

Ogólne wymagania dotyczące materiałów, ich pozyskiwania i składowania podano w ST- 00.00. „Wymagania ogólne” pkt 2.

2.2 Dokument dopuszczający do stosowania materiałów

Materiały stosowane przez Wykonawcę do poziomego oznakowania dróg powinny spełniać warunki postawione w rozporządzeniu Ministra Infrastruktury [7].

Producenci powinni oznakować wyroby znakiem budowlanym B, zgodnie z rozporządzeniem Ministra Infrastruktury [8], co oznacza wystawienie deklaracji zgodności z aprobatą techniczną (np. dla farb oraz mas chemoutwardzalnych i termoplastycznych) lub znakiem CE, zgodnie z rozporządzeniem Ministra Infrastruktury [12], co oznacza wystawienie deklaracji zgodności z normą zharmonizowaną (np. dla kulek szklanych [3, 3a] i punktowych elementów odblaskowych [5, 5a]).

Aprobaty techniczne wystawione przed czasem wejścia w życie rozporządzenia [15] nie mogą być zmieniane lecz zachowują ważność przez okres, na jaki zostały wydane. W tym przypadku do oznakowania wyrobu znakiem budowlanym B wystarcza deklaracja zgodności z aprobatą techniczną.

Powyższe zasady należy stosować także do oznakowań tymczasowych wykonywanych materiałami o barwie żółtej.

2.3 Badanie materiałów, których jakość budzi wątpliwość

Wykonawca powinien przeprowadzić dodatkowe badania tych materiałów, które budzą wątpliwości jego lub Inspektora nadzoru, co do jakości, w celu stwierdzenia czy odpowiadają one wymaganiom określonym w aprobacie technicznej. Badania te Wykonawca zleci IBDiM lub akredytowanemu laboratorium drogowemu. Badania powinny być wykonane zgodnie z PN-EN 1871:2003 [6] lub Warunkami Technicznymi POD-97 [9] lub POD-2006 po ich wydaniu [10].

2.4 Oznakowanie opakowań

Wykonawca powinien żądać od producenta, aby oznakowanie opakowań materiałów do poziomego znakowania dróg było wykonane zgodnie z PN-O-79252 [2], a ponadto aby na każdym opakowaniu był umieszczony trwały napis zawierający:

- nazwę i adres producenta,
- datę produkcji i termin przydatności do użycia,
- masę netto,
- numer partii i datę produkcji,
- informację, że wyrób posiada aprobatę techniczną IBDiM i jej numer,
- nazwę jednostki certyfikującej i numer certyfikatu, jeśli dotyczy [8],
- znak budowlany „B” wg rozporządzenia Ministra Infrastruktury [8] i/lub znak „CE” wg rozporządzenia Ministra Infrastruktury [12],
- informację o szkodliwości i klasie zagrożenia pożarowego,
- ewentualne wskazówki dla użytkowników.

W przypadku farb rozpuszczalnikowych i wyrobów chemoutwardzalnych oznakowanie opakowania powinno być zgodne z rozporządzeniem Ministra Zdrowia [13].

2.5 Przepisy określające wymagania dla materiałów

Podstawowe wymagania dotyczące materiałów podano w punkcie 2.6, a szczegółowe wymagania określone są w Warunkach technicznych POD-97 [9] lub POD-2006 po ich wydaniu [10].

2.6 Wymagania wobec materiałów do poziomego oznakowania dróg

2.6.1 Materiały do oznakowań cienkowarstwowych

Materiałami do wykonywania oznakowania cienkowarstwowego powinny być farby nakładane warstwą grubości od 0,4 mm do 0,8 mm (na mokro). Powinny to być ciekłe produkty zawierające ciała stałe zdyspergowane w roztworze żywicy syntetycznej w rozpuszczalniku organicznym lub w wodzie, które mogą występować w układach jedno- lub wieloskładnikowych.

Podczas nakładania farb, do znakowania cienkowarstwowego, na powierzchnię pędzlem, wałkiem lub przez natrysk, powinny one tworzyć warstwę kohezyjną w procesie odparowania i/lub w procesie chemicznym.

Właściwości fizyczne poszczególnych materiałów do poziomego oznakowania cienkowarstwowego określają aprobaty techniczne.

2.6.2 Materiały do oznakowań grubowarstwowych

Materiałami do wykonywania oznakowania grubowarstwowego powinny być materiały umożliwiające nakładanie ich warstwą grubości od 0,9 mm do 5 mm takie, jak masy chemoutwardzalne stosowane na zimno oraz masy termoplastyczne.

Masy chemoutwardzalne powinny być substancjami jedno-, dwu- lub trójskładnikowymi, mieszanymi ze sobą w proporcjach ustalonych przez producenta i nakładanymi na powierzchnię z użyciem odpowiedniego sprzętu. Masy te powinny tworzyć powłokę, której spójność zapewnia jedynie reakcja chemiczna.

Masy termoplastyczne powinny być substancjami nie zawierającymi rozpuszczalników, dostarczonymi w postaci bloków, granulki lub proszku. Przy stosowaniu powinny dać się podgrzewać do stopienia i aplikować ręcznie lub maszynowo. Masy te powinny tworzyć spójną warstwę przez ochłodzenie.

Właściwości fizyczne materiałów do oznakowania grubowarstwowego i wykonanych z nich elementów prefabrykowanych określają aprobaty techniczne.

2.6.3 Zawartość składników lotnych w materiałach do znakowania cienkowarstwowego

Zawartość składników lotnych (rozpuszczalników organicznych) nie powinna przekraczać 25% (m/m) w postaci gotowej do aplikacji, w materiałach do znakowania cienkowarstwowego.

Nie dopuszcza się stosowania materiałów zawierających rozpuszczalnik aromatyczny (jak np. toluen, ksylen, etylobenzen) w ilości większej niż 8 % (m/m). Nie dopuszcza się stosowania materiałów zawierających benzen i rozpuszczalniki chlorowane.

Do końca 2007 r. dopuszcza się stosowanie farb rozpuszczalnikowych o zawartości składników lotnych do 30 % (m/m) i rozpuszczalników aromatycznych do 10 % (m/m).

2.6.4 Kulki szklane

Materiały w postaci kulek szklanych refleksyjnych do posypywania lub narzucania pod ciśnieniem na materiały do oznakowania powinny zapewniać widzialność w nocy poprzez odbicie powrotne w kierunku pojazdu wiązki światła wysyłanej przez reflektory pojazdu.

Kulki szklane powinny charakteryzować się współczynnikiem załamania powyżej 1,50, wykazywać odporność na wodę, kwas solny, chlorek wapniowy i siarczek sodowy oraz zawierać nie więcej niż 20% kulek z defektami w przypadku kulek o maksymalnej średnicy poniżej 1 mm oraz 30 % w przypadku kulek o maksymalnej średnicy równej i większej niż 1 mm. Krzywa uziarnienia powinna mieścić się w krzywych granicznych podanych w wymaganiach aprobaty technicznej wyrobu lub w certyfikacie CE.

Kulki szklane hydrofobizowane powinny ponadto wykazywać stopień hydrofobizacji co najmniej 80%.

Wymagania i metody badań kulek szklanych podano w PN-EN 1423:2000[3, 3a].

Właściwości kulek szklanych określają odpowiednie aprobaty techniczne, lub certyfikaty „CE”.

2.6.5 Materiał uszorstniający oznakowanie

Materiał uszorstniający oznakowanie powinien składać się z naturalnego lub sztucznego twardego kruszywa (np. krystobalitu), stosowanego w celu zapewnienia oznakowaniu odpowiedniej szorstkości (właściwości antypoślizgowych). Materiał uszorstniający nie może zawierać więcej niż 1% cząstek mniejszych niż 90 µm. Potrzeba stosowania materiału uszorstniającego powinna być określona w ST. Konieczność jego użycia zachodzi w przypadku potrzeby uzyskania wskaźnika szorstkości oznakowania $SRT \geq 50$.

Materiał uszorstniający (kruszywo przeciwpoślizgowe) oraz mieszanina kulek szklanych z materiałem uszorstniającym powinny odpowiadać wymaganiom określonym w aprobacie technicznej.

2.6.6 Punktowe elementy odblaskowe

Punktowym elementem odblaskowym powinna być naklejana, kotwiczona lub wbudowana w nawierzchnię płytka z materiału wytrzymującego przejazdu pojazdów samochodowych, zawierająca element odblaskowy umieszczony w ten sposób, aby zapewniał widzialność w nocy, a także w czasie opadów deszczu wg PN-EN 1463-1:2000 [5, 5a].

Odblysznik, będący częścią punktowego elementu odblaskowego może być:

- szklany lub plastikowy w całości lub z dodatkową warstwą odbijającą znajdującą się na powierzchni nie wystawionej na zewnątrz i nie narażoną na przejeżdżanie pojazdów,
- plastikowy z warstwą zabezpieczającą przed ścieraniem, który może mieć warstwę odbijającą tylko w miejscu nie wystawionym na ruch i w którym powierzchnie wystawione na ruch są zabezpieczone warstwami odpornymi na ścieranie.

Profil punktowego elementu odblaskowego nie powinien mieć żadnych ostrych krawędzi od strony najeżdżanej przez pojazdy. Jeśli punktowy element odblaskowy jest wykonany z dwu lub więcej części, każda z nich powinna być usuwalna tylko za pomocą narzędzi polecanych przez producenta. Wysokość punktowego elementu nie może być większa od 25 mm. Barwa, w przypadku oznakowania trwałego, powinna być biała lub czerwona, a dla oznakowania czasowego – żółta zgodnie z załącznikiem nr 2 do rozporządzenia Ministra Infrastruktury [7].

Spośród punktowych elementów odblaskowych (PEO) stosowanych do oznakowań poziomych wyróżniają się PEO ze szklanym korpusem pełnym (odbłyśnik wielokierunkowy) lub zawierającym świecące diody LED i ewentualnie ogniwo słoneczne z baterią, tzw. aktywne PEO. Nie mieszczą się one w klasyfikacji PN-EN 1463-1:2001 [5], choć spełniają tę samą funkcję co typowe punktowe elementy odblaskowe, tj. kierunkują pojazdy w nocy w czasie suchej i mokrej pogody.

PEO szklane z pełnym korpusem mogą być stosowane do oznakowania rond kompaktowych ze względu na ich geometrię 360°.

Właściwości i wymagania dotyczące punktowych elementów odblaskowych określone są w normie zharmonizowanej [5a] i odpowiednich aprobaty technicznych.

2.6.7 Wymagania wobec materiałów ze względu na ochronę warunków pracy i środowiska

Materiały stosowane do znakowania nawierzchni nie powinny zawierać substancji zagrażających zdrowiu ludzi i powodujących skażenie środowiska.

2.7 Przechowywanie i składowanie materiałów

Materiały do oznakowania cienko- i grubowarstwowego nawierzchni powinny zachować stałość swoich właściwości chemicznych i fizykochemicznych przez okres co najmniej 6 miesięcy składowania w warunkach określonych przez producenta.

Materiały do poziomego oznakowania dróg należy przechowywać w magazynach odpowiadających zaleceniom producenta, zwłaszcza zabezpieczających je od napromieniowania słonecznego, opadów i w temperaturze, dla:

- a) farb wodorozcieńczalnych od 5°C do 40°C,
- b) farb rozpuszczalnikowych od -5°C do 25°C,
- c) pozostałych materiałów - poniżej 40°C.

3. SPRZĘT

3.1 Ogólne wymagania dotyczące sprzętu

Ogólne wymagania dotyczące sprzętu podano w ST- 00.00. „Wymagania ogólne” pkt 3.

3.2 Sprzęt do wykonania oznakowania poziomego

Wykonawca przystępujący do wykonania oznakowania poziomego, w zależności od zakresu robót, powinien wykazać się możliwością korzystania z następującego sprzętu, zaakceptowanego przez Inspektora nadzoru:

- szczotek mechanicznych (zaleca się stosowanie szczotek wyposażonych w urządzenia odpylające) oraz szczotek ręcznych,
- frezarek,
- sprężarek,

- malowarek,
- układarek mas termoplastycznych i chemoutwardzalnych,
- wyklejarek do taśm,
- sprzętu do badań, określonego w ST.

Wykonawca powinien zapewnić odpowiednią jakość, ilość i wydajność malowarek lub układarek proporcjonalną do wielkości i czasu wykonania całego zakresu robót.

4. TRANSPORT

4.1 Ogólne wymagania dotyczące transportu

Ogólne wymagania dotyczące transportu podano w ST- 00.00. „Wymagania ogólne” pkt 4.

4.2 Przewóz materiałów do poziomego znakowania dróg

Materiały do poziomego znakowania dróg należy przewozić w opakowaniach zapewniających szczelność, bezpieczny transport i zachowanie wymaganych właściwości materiałów. Pojemniki powinny być oznakowane zgodnie z normą PN-O-79252 [2]. W przypadku materiałów niebezpiecznych opakowania powinny być oznakowane zgodnie z rozporządzeniem Ministra Zdrowia [13].

Farby rozpuszczalnikowe, rozpuszczalniki palne oraz farby i masy chemoutwardzalne należy transportować zgodnie z postanowieniami umowy międzynarodowej [14] dla transportu drogowego materiałów palnych, klasy 3, oraz szczegółowymi zaleceniami zawartymi w karcie charakterystyki wyrobu sporządzonej przez producenta. Wyroby, wyżej wymienione, nie posiadające karty charakterystyki nie powinny być dopuszczone do transportu.

Pozostałe materiały do znakowania poziomego należy przewozić krytymi środkami transportowymi, chroniąc opakowania przed uszkodzeniem mechanicznym, zgodnie z PN-C-81400 [1] oraz zgodnie z prawem przewozowym.

5. WYKONANIE ROBÓT

5.1 Ogólne zasady wykonania robót

Ogólne zasady wykonania robót podano w ST- 00.00. „Wymagania ogólne” pkt 5. Nowe i odnowione nawierzchnie dróg przed otwarciem do ruchu muszą być oznakowane zgodnie z dokumentacją projektową.

5.2 Warunki atmosferyczne

W czasie wykonywania oznakowania temperatura nawierzchni i powietrza powinna wynosić co najmniej 5°C, a wilgotność względna powietrza powinna być zgodna z zaleceniami producenta lub wynosić co najwyżej 85%.

5.3 Jednorodność nawierzchni znakowanej

Poprawność wykonania znakowania wymaga jednorodności nawierzchni znakowanej. Nierówności i/lub miejsca napraw cząstkowych nawierzchni, które nie wyróżniają się od starej nawierzchni i nie mają większego rozmiaru niż 15% powierzchni znakowanej, uznaje się za powierzchnie jednorodne. Dla powierzchni niejednorodnych należy w ST ustalić: rozmiary powierzchni niejednorodnej zgodnie z Systemem Oceny Stanu Nawierzchni (SOSN), odkształcenia nawierzchni (otwarte złącza podłużne, koleiny, spękania, przełomy, garby), wymagania wobec materiału do oznakowania nawierzchni i wymagania wobec Wykonawcy.

5.4 Przygotowanie podłoża do wykonania znakowania

Przed wykonaniem znakowania poziomego należy oczyścić powierzchnię nawierzchni malowanej z pyłu, kurzu, piasku, smarów, olejów i innych zanieczyszczeń, przy użyciu sprzętu wymienionego w ST i zaakceptowanego przez Inspektora nadzoru.

Powierzchnia nawierzchni przygotowana do wykonania oznakowania poziomego musi być czysta i sucha.

5.5 Przedznakowanie

W celu dokładnego wykonania poziomego oznakowania drogi, można wykonać przedznakowanie, stosując się do ustaleń zawartych w dokumentacji projektowej, w załączniku nr 2 do rozporządzenia Ministra Infrastruktury [7], ST i wskazaniach Inspektora nadzoru.

Do wykonania przedznakowania można stosować nietrwałą farbę, np. farbę silnie rozcieńczoną rozpuszczalnikiem. Zaleca się wykonywanie przedznakowania w postaci cienkich linii lub kropek. Początek i koniec znakowania należy zaznaczyć małą kreską poprzeczną.

W przypadku odnawiania oznakowania drogi, gdy stare oznakowanie jest wystarczająco czytelne i zgodne z dokumentacją projektową, można przedznakowania nie wykonywać.

5.6 Wykonanie oznakowania drogi

5.6.1 Dostarczenie materiałów i spełnienie zaleceń producenta materiałów

Materiały do znakowania drogi, spełniające wymagania podane w punkcie 2, powinny być dostarczone w oryginalnych opakowaniach handlowych i stosowane zgodnie z zaleceniami ST, producenta oraz wymaganiami znajdującymi się w aprobacie technicznej.

5.6.2 Wykonanie oznakowania drogi materiałami cienkowarstwowymi

Wykonanie znakowania powinno być zgodne z zaleceniami producenta materiałów, a w przypadku ich braku lub niepełnych danych - zgodne z poniższymi wskazaniem.

Farbę do znakowania cienkowarstwowego po otwarciu opakowania należy wymieszać w czasie od 2 do 4 minut do uzyskania pełnej jednorodności. Przed lub w czasie napełniania zbiornika malowarki zaleca się przecedzić farbę przez sito 0,6 mm. Nie wolno stosować do malowania mechanicznego farby, w której osad na dnie opakowania nie daje się całkowicie wymieszać lub na jej powierzchni znajduje się kożuch.

Farbę należy nakładać równomierną warstwą o grubości ustalonej w ST, zachowując wymiary i ostrość krawędzi. Grubość nanoszonej warstwy zaleca się kontrolować przy pomocy grzebienia pomiarowego na płycie szklanej lub metalowej podkładanej na drodze malowarki. Ilość farby zużyta w czasie prac, określona przez średnie zużycie na metr kwadratowy nie może się różnić od ilości ustalonej, więcej niż o 20%.

Wszystkie większe prace powinny być wykonane przy użyciu samojezdnych malowarek z automatycznym podziałem linii i posypywaniem kulkami szklanymi z ew. materiałem uszorstniającym. W przypadku mniejszych prac, wielkość, wydajność i jakość sprzętu należy dostosować do zakresu i rozmiaru prac. Decyzję dotyczącą rodzaju sprzętu i sposobu wykonania znakowania podejmuje Inspektor nadzoru na wniosek Wykonawcy.

5.6.3 Wykonanie oznakowania drogi materiałami grubowarstwowymi

Wykonanie oznakowania powinno być zgodne z zaleceniami producenta materiałów, a w przypadku ich braku lub niepełnych danych - zgodne z poniższymi wskazaniem.

Materiał znakujący należy nakładać równomierną warstwą o grubości (lub w ilości) ustalonej w ST, zachowując wymiary i ostrość krawędzi. Grubość nanoszonej warstwy zaleca się kontrolować przy pomocy grzebienia pomiarowego na płycie metalowej, podkładanej na drodze malowarki. Ilość materiału zużyta w czasie prac, określona przez średnie zużycie na metr kwadratowy, nie może się różnić od ilości ustalonej, więcej niż o 20%.

W przypadku mas chemoutwardzalnych i termoplastycznych wszystkie większe prace (linie krawędziowe, segregacyjne na długich odcinkach dróg) powinny być wykonywane przy użyciu urządzeń samojezdnych z automatycznym podziałem linii i posypywaniem kulkami szklanymi z ew. materiałem uszorstniającym. W przypadku mniejszych prac, wielkość,

wydajność i jakość sprzętu należy dostosować do ich zakresu i rozmiaru. Decyzję dotyczącą rodzaju sprzętu i sposobu wykonania znakowania podejmuje Inspektor nadzoru na wniosek Wykonawcy. W przypadku znakowania nawierzchni betonowej należy przed aplikacją usunąć warstwę powierzchniową betonu metodą frezowania, śrutowania lub waterblasting, aby zlikwidować pozostałości mleczka cementowego i uszorstnić powierzchnię. Po usunięciu warstwy powierzchniowej betonu, należy powierzchnię znakowaną umyć wodą pod ciśnieniem oraz zagruntować środkiem wskazanym przez producenta masy (podkład, grunt, primer) w ilości przez niego podanej.

5.6.4 Wykonanie oznakowania drogi punktowymi elementami odblaskowymi

Wykonanie oznakowania powinno być zgodne z zaleceniami producenta materiałów, a w przypadku ich braku lub niepełnych danych - zgodne z poniższymi wskazaniami.

Przy wykonywaniu oznakowania punktowymi elementami odblaskowymi należy zwracać szczególną uwagę na staranne mocowanie elementów do podłoża, od czego zależy trwałość wykonanego oznakowania.

Nie wolno zmieniać ustalonego przez producenta rodzaju kleju z uwagi na możliwość uzyskania różnej jego przyczepności do nawierzchni i do materiałów, z których wykonano punktowe elementy odblaskowe.

W przypadku znakowania nawierzchni betonowych należy zastosować podkład (primer) poprawiający przyczepność przyklejanych punktowych elementów odblaskowych do nawierzchni.

5.6.5 Wykonanie oznakowania tymczasowego

Do wykonywania oznakowania tymczasowego barwy żółtej należy stosować materiały łatwe do usunięcia po zakończeniu okresu tymczasowości. Linie wyznaczające pasy ruchu zaleca się uzupełnić punktowymi elementami odblaskowymi z odbłyśnikami także barwy żółtej.

Czasowe oznakowanie poziome powinno być wykonane z materiałów odblaskowych. Do jego wykonania należy stosować: farby, taśmy samoprzylepne lub punktowe elementy odblaskowe. Stosowanie farb dopuszcza się wyłącznie w takich przypadkach, gdy w wyniku przewidywanych robót nawierzchniowych oznakowanie to po ich zakończeniu będzie całkowicie niewidoczne, np. zostanie przykryte nową warstwą ścieralną nawierzchni.

Materiały stosowane do wykonywania oznakowania tymczasowego powinny także posiadać aprobaty techniczne, a producent powinien wystawiać deklarację zgodności.

5.7 Usuwanie oznakowania poziomego

W przypadku konieczności usunięcia istniejącego oznakowania poziomego, czynność tę należy wykonać jak najmniej uszkadzając nawierzchnię.

Zaleca się wykonywać usuwanie oznakowania:

- cienkowarstwowego, metodą: frezowania mechanicznego lub wodą pod wysokim ciśnieniem (waterblasting), piaskowania, śrutowania, trawienia, wypalania lub zamalowania,
- grubowarstwowego, metodą piaskowania, kulkowania, frezowania,
- punktowego, prostymi narzędziami mechanicznymi.

Środki zastosowane do usunięcia oznakowania nie mogą wpływać ujemnie na przyczepność nowego oznakowania do podłoża, na jego szorstkość, trwałość oraz na właściwości podłoża.

Usuwanie oznakowania na czas robót drogowych może być wykonane przez zamalowanie nietrwałą farbą barwy czarnej.

Materiały pozostałe po usunięciu oznakowania należy usunąć z drogi tak, aby nie zanieczyszczały środowiska, w miejsce zaakceptowane przez Inspektora nadzoru.

5.8 Odnowa oznakowania poziomego

Odnawianie oznakowania poziomego, wykonywanego w przypadku utraty wymagań jednej z właściwości, należy wykonać materiałem o sprawdzonej dobrej przyczepności do starej warstwy.

Jako zasadę można przyjąć, że oznakowanie wykonane farbami akrylowymi, należy odnawiać także farbami akrylowymi, oznakowania grubowarstwowe wykonane masami termoplastycznymi – natryskiwany cienką warstwą masy termoplastycznej lub farbą wodorozcieńczalną zalecaną przez producenta masy, oznakowania wykonane masami chemoutwardzalnymi – farbami chemoutwardzalnymi, natryskiwany masami chemoutwardzalnymi (sprayplast) lub odpowiednimi akrylowymi farbami rozpuszczalnikowymi.

Ilość stosowanego do odnowienia materiału, należy dobrać w zależności od rodzaju i stanu oznakowania odnawianego, kierując się wskazówkami producenta materiału i zaleceniami Inspektora nadzoru.

6. KONTROLA JAKOŚCI ROBÓT

6.1 Ogólne zasady kontroli jakości robót

Ogólne zasady kontroli jakości robót podano w ST- 00.00. „Wymagania ogólne” pkt 6.

6.2 Badanie przygotowania podłoża i przedznakowania

Powierzchnia jezdni przed wykonaniem znakowania poziomego musi być całkowicie czysta i sucha.

Przedznakowanie powinno być wykonane zgodnie z wymaganiami punktu 5.5.

6.3 Badania wykonania oznakowania poziomego

6.3.1 Wymagania wobec oznakowania poziomego

6.3.1.1. Zasady

Wymagania sprecyzowano przede wszystkim w celu określenia właściwości oznakowania dróg w czasie ich użytkowania. Wymagania określa się kilkoma parametrami reprezentującymi różne aspekty właściwości oznakowania dróg według PN-EN 1436:2000 [4] i PN-EN 1436:2000/A1:2005 [4a].

Badania wstępne, dla których określono pierwsze wymaganie, są wykonywane w celu kontroli przed odbiorem. Powinny być wykonane w terminie od 14 do 30 dnia po wykonaniu. Kolejne badania kontrolne należy wykonywać po okresie, od 3 do 6 miesięcy po wykonaniu i przed upływem 1 roku, oraz po 2, 3 i 4 latach dla materiałów o trwałości dłuższej niż 1 rok.

Barwa żółta dotyczy tylko oznakowań tymczasowych, które także powinny być kontrolowane. Inne barwy oznakowań niż biała i żółta należy stosować zgodnie z zaleceniami zawartymi w załączniku nr 2 do rozporządzenia [7].

6.3.1.2. Widzialność w dzień

Widzialność oznakowania w dzień jest określona współczynnikiem luminancji β i barwą oznakowania wyrażoną współrzędnymi chromatycznymi.

Wartość współczynnika β powinna wynosić dla oznakowania nowego w terminie od 14 do 30 dnia po wykonaniu, barwy:

- białej, na nawierzchni asfaltowej, co najmniej 0,40, klasa B3,
- białej, na nawierzchni betonowej, co najmniej 0,50, klasa B4,
- żółtej, co najmniej 0,30, klasa B2.

Wartość współczynnika β powinna wynosić po 30 dniu od wykonania dla całego okresu użytkowania oznakowania, barwy:

- białej, na nawierzchni asfaltowej, co najmniej 0,30, klasa B2,
- białej, na nawierzchni betonowej, co najmniej 0,40, klasa B3,
- żółtej, co najmniej 0,20, klasa B1.

Barwa oznakowania powinna być określona wg PN-EN 1436:2000 [4] przez współrzędne chromatyczności x i y , które dla suchego oznakowania powinny leżeć w obszarze zdefiniowanym przez cztery punkty narożne podane w tablicy 1 i na wykresach (rys. 1, 2 i 3).

Tablica 1. Punkty narożne obszarów chromatyczności oznakowań dróg

Punkt narożny nr		1	2	3	4
Oznakowanie białe	x	0,355	0,305	0,285	0,335
	y	0,355	0,305	0,325	0,375
Oznakowanie żółte klasa Y1	x	0,443	0,545	0,465	0,389
	y	0,399	0,455	0,535	0,431
Oznakowanie żółte klasa Y2	x	0,494	0,545	0,465	0,427
	y	0,427	0,455	0,535	0,483
Oznakowanie czerwone	x	0,690	0,530	0,495	0,655
	y	0,310	0,300	0,335	0,345
Oznakowanie niebieskie	x	0,078	0,200	0,240	0,137
	y	0,171	0,255	0,210	0,038

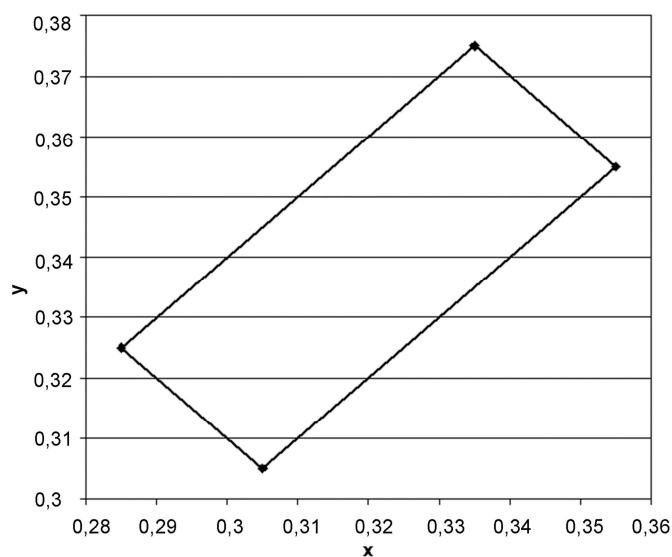

Rys. 1. Współrzędne chromatyczności x, y dla barwy białej oznakowania

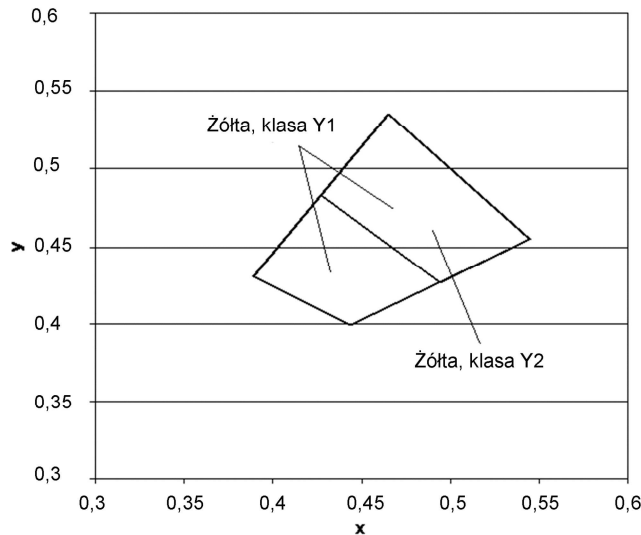

Rys.2. Współrzędne chromatyczności x,y dla barwy żółtej oznakowania

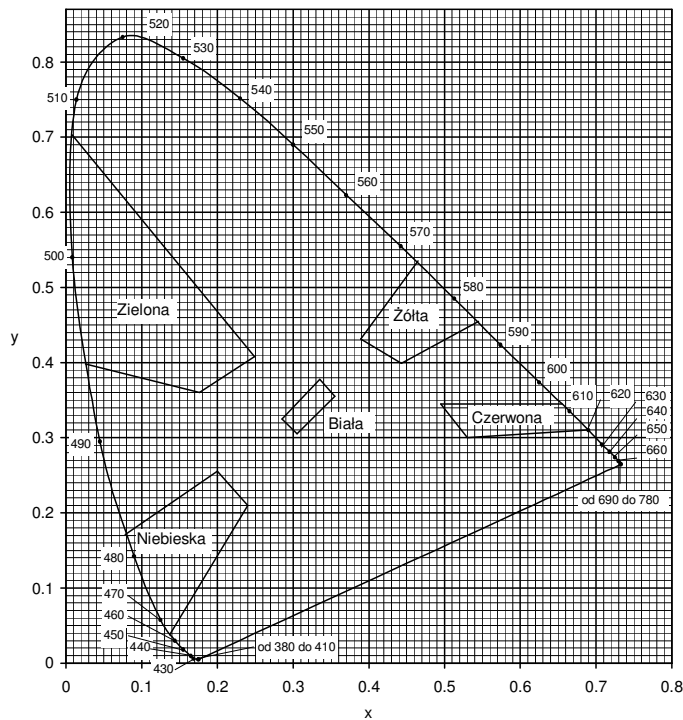

Rys. 3. Granice barw białej, żółtej, czerwonej, niebieskiej i zielonej oznakowania

Pomiar współczynnika luminancji β może być zastąpiony pomiarem współczynnika luminancji w świetle rozproszonym Qd, wg PN-EN 1436:2000 [4] lub wg POD-97 [9] i POD-2006 (po wydaniu) [10].

Do określenia odbicia światła dziennego lub odbicia oświetlenia drogi od oznakowania stosuje się współczynnik luminancji w świetle rozproszonym Qd.

Wartość współczynnika Qd dla oznakowania nowego w ciągu 14 - 30 dni po wykonaniu powinna wynosić dla oznakowania świeżego, barwy:

- białej, co najmniej $130 \text{ mcd m}^{-2} \text{ lx}^{-1}$ (nawierzchnie asfaltowe), klasa Q3,
- białej, co najmniej $160 \text{ mcd m}^{-2} \text{ lx}^{-1}$ (nawierzchnie betonowe), klasa Q4,
- żółtej, co najmniej $100 \text{ mcd m}^{-2} \text{ lx}^{-1}$, klasa Q2,

Wartość współczynnika Q_d powinna wynosić dla oznakowania eksploatowanego po 30 dniu od wykonania, w ciągu całego okresu użytkowania, barwy:

- białej, co najmniej $100 \text{ mcd m}^{-2} \text{ lx}^{-1}$ (nawierzchnie asfaltowe), klasa Q2,
- białej, co najmniej $130 \text{ mcd m}^{-2} \text{ lx}^{-1}$ (nawierzchnie betonowe), klasa Q3,
- żółtej, co najmniej $80 \text{ mcd m}^{-2} \text{ lx}^{-1}$, klasa Q1.

6.3.1.3. Widzialność w nocy

Za miarę widzialności w nocy przyjęto powierzchniowy współczynnik odbłasku R_L , określany według PN-EN 1436:2000 [4] z uwzględnieniem podziału na klasy PN-EN 1436:2000/A1:2005 [4a].

Wartość współczynnika R_L powinna wynosić dla oznakowania nowego (w stanie suchym) w ciągu 14 - 30 dni po wykonaniu, barwy:

- białej, na autostradach, drogach ekspresowych oraz na drogach o prędkości $\geq 100 \text{ km/h}$ lub o natężeniu ruchu $> 2\,500$ pojazdów rzeczywistych na dobę na pas, co najmniej $250 \text{ mcd m}^{-2} \text{ lx}^{-1}$, klasa R4/5,
- białej, na pozostałych drogach, co najmniej $200 \text{ mcd m}^{-2} \text{ lx}^{-1}$, klasa R4,
- żółtej tymczasowej, co najmniej $150 \text{ mcd m}^{-2} \text{ lx}^{-1}$, klasa R3,

Wartość współczynnika R_L powinna wynosić dla oznakowania eksploatowanego w ciągu od 2 do 6 miesięcy po wykonaniu, barwy:

- białej, na autostradach, drogach ekspresowych oraz na drogach o prędkości $\geq 100 \text{ km/h}$ lub o natężeniu ruchu $> 2\,500$ pojazdów rzeczywistych na dobę na pas, co najmniej $200 \text{ mcd m}^{-2} \text{ lx}^{-1}$, klasa R4,
- białej, na pozostałych drogach, co najmniej $150 \text{ mcd m}^{-2} \text{ lx}^{-1}$, klasa R3
- żółtej tymczasowej, co najmniej $100 \text{ mcd m}^{-2} \text{ lx}^{-1}$, klasa R2.

Wartość współczynnika R_L powinna wynosić dla oznakowania eksploatowanego od 7 miesiąca po wykonaniu, barwy:

- białej, na autostradach, drogach ekspresowych oraz na drogach o prędkości $\geq 100 \text{ km/h}$ lub o natężeniu ruchu $> 2\,500$ pojazdów rzeczywistych na dobę na pas, co najmniej $150 \text{ mcd m}^{-2} \text{ lx}^{-1}$, klasa R3,
- białej, na pozostałych drogach, co najmniej $100 \text{ mcd m}^{-2} \text{ lx}^{-1}$, klasa R2,
- żółtej tymczasowej, co najmniej $100 \text{ mcd m}^{-2} \text{ lx}^{-1}$, klasa R2.

Na nawierzchniach o grubej makroteksturze, takich jak: powierzchniowe utrwalanie oraz na nawierzchniach niejednorodnych można wyjątkowo, tylko na drogach określonych w tablicy 5, dopuścić wartość współczynnika odbłasku $R_L = 70 \text{ mcd m}^{-2} \text{ lx}^{-1}$, klasa R1 dla oznakowania cienkowarstwowego eksploatowanego od 6 miesiąca po wykonaniu.

Na nawierzchniach nowych lub odnowionych z warstwą ściernalną z SMA zaleca się stosować materiały grubowarstwowe.

W szczególnie uzasadnionych przypadkach możliwe jest ustalenie w ST wyższych klas wymagań wg PN-EN 1436:2000/A1:2005 [4a].

Wartość współczynnika R_L powinna wynosić dla oznakowania profilowanego, nowego (w stanie wilgotnym) i eksploatowanego w okresie gwarancji wg PN-EN 1436:2000 [4] zmierzona od 14 do 30 dni po wykonaniu, barwy:

- białej, co najmniej $50 \text{ mcd m}^{-2} \text{ lx}^{-1}$, klasa RW3,
- w okresie eksploatacji co najmniej $35 \text{ mcd m}^{-2} \text{ lx}^{-1}$, klasa RW2.

Powyższe wymaganie dotyczy jedynie oznakowań profilowanych, takich jak oznakowanie strukturalne wykonywane masami termoplastycznymi, masami

chemoutwardzalnymi i taśmami w postaci np. poprzecznych wygarbień (baretek), drop-on-line, itp.

Wykonywanie pomiarów na oznakowaniu ciągłym z naniesionymi wygarbieniami może być wykonywane tylko metoda dynamiczną. Pomiar aparatami ręcznymi jest albo niemożliwy albo obciążony dużym błędem.

Wykonywanie pomiarów odbłaskowości na pozostałych typach oznakowania strukturalnego, z uwagi na jego niecałkowite i niejednorodne pokrycie powierzchni oznakowania, jest obciążone większym błędem niż na oznakowaniach pełnych. Dlatego podczas odbioru czy kontroli, należy przyjąć jako dopuszczalne wartości współczynnika odbłasku o 20 % niższe od przyjętych w ST.

6.3.1.4. Szorstkość oznakowania

Miarą szorstkości oznakowania jest wartość wskaźnika szorstkości SRT (Skid Resistance Tester) mierzona wahadłem angielskim, wg PN-EN 1436:2000 [4] lub POD-97 [9] i POD-2006 (po wydaniu) [10]. Wartość SRT symuluje warunki, w których pojazd wyposażony w typowe opony hamuje z blokadą kół przy prędkości 50 km/h na mokrej nawierzchni.

Wymaga się, aby wartość wskaźnika szorstkości SRT wynosiła na oznakowaniu:

- w ciągu całego okresu użytkowania, co najmniej 45 jednostek SRT (klasa S1).

Dopuszcza się podwyższenie w ST wymagania szorstkości do 50 – 60 jednostek SRT (klasy S2 – S3), w uzasadnionych przypadkach. Uzyskanie większej szorstkości oznakowania, wiąże się z zastosowaniem kruszywa przeciwpoślizgowego samego lub w mieszaninie z kulkami szklanymi wg PN-EN 1423:2001 [3]. Należy przy tym wziąć pod uwagę jednoczesne obniżenie wartości współczynnika luminancji i współczynnika odbłasku.

Szorstkość oznakowania, na którym nie zastosowano kruszywa przeciwpoślizgowego, zazwyczaj wzrasta w okresie eksploatacji oznakowania, dlatego nie należy wymagać wyższej jego wartości na starcie, a niższej w okresie gwarancji.

Wykonywanie pomiarów wskaźnika szorstkości SRT dotyczy oznakowań jednolitych, płaskich, wykonanych farbami, masami termoplastycznymi, masami chemoutwardzalnymi i taśmami. Pomiar na oznakowaniu strukturalnym jest, jeśli możliwy, to nie miarodajny. W przypadku oznakowania z wygarbieniami i punktowymi elementami odbłaskowymi pomiar nie jest możliwy.

UWAGA: Wskaźnik szorstkości SRT w normach powierzchniowych został nazwany PTV (Polishing Test Value) za PN-EN 13 036-4:2004(U)[6a]. Metoda pomiaru i sprzęt do jego wykonania są identyczne z przyjętymi w PN-EN 1436:2000[4] dla oznakowań poziomych.

6.3.1.5. Trwałość oznakowania

Trwałość oznakowania cienkowarstwowego oceniana jako stopień zużycia w 10-stopniowej skali LCPC określonej w POD-97 [9] lub POD-2006 (po wydaniu) [10] powinna wynosić po 12-miesięcznym okresie eksploatacji oznakowania: co najmniej 6.

Taka metoda oceny znajduje szczególnie zastosowanie do oceny przydatności materiałów do poziomego oznakowania dróg.

W stosunku do materiałów grubowarstwowch i taśm ocena ta jest stosowana dopiero po 2, 3, 4, 5 i 6 latach, gdy w oznakowaniu pojawiają się przetarcia do nawierzchni. Do oceny materiałów strukturalnych, o nieciągłym pokryciu nawierzchni metody tej nie stosuje się.

W celach kontrolnych trwałość jest oceniana pośrednio przez sprawdzenie spełniania wymagań widoczności w dzień, w nocy i szorstkości.

6.3.1.6. Czas schnięcia oznakowania (względnie czas do przejezdności oznakowania)

Za czas schnięcia oznakowania przyjmuje się czas upływający między wykonaniem oznakowania a jego oddaniem do ruchu.

Czas schnięcia oznakowania nie powinien przekraczać czasu gwarantowanego przez producenta, z tym że nie może przekraczać 2 godzin w przypadku wymalowań nocnych i 1 godziny w przypadku wymalowań dziennych. Metoda oznaczenia czasu schnięcia znajduje się w POD-97 [9] lub POD-2006 (po wydaniu) [10].

6.3.1.7. Grubość oznakowania

Grubość oznakowania, tj. podwyższenie ponad górną powierzchnię nawierzchni, powinna wynosić dla:

- a) oznakowania cienkowarstwowego (grubość na mokro bez kulek szklanych), co najwyżej 0,89 mm,
- b) oznakowania grubowarstwowego, co najmniej 0,90 mm i co najwyżej 5 mm,
- c) punktowych elementów odblaskowych umieszczanych na części jezdnej drogi, co najwyżej 15 mm, a w uzasadnionych przypadkach ustalonych w dokumentacji projektowej, co najwyżej 25 mm.

Wymagania te nie obowiązują, jeśli nawierzchnia pod znakowaniem jest wyfrezowana. Kontrola grubości oznakowania jest istotna w przypadku, gdy Wykonawca nie udziela gwarancji lub gdy nie są wykonywane pomiary kontrolne za pomocą aparatury lub poprzez ocenę wizualną.

6.3.2 Badania wykonania znakowania poziomego z materiału cienkowarstwowego lub grubowarstwowego

Wykonawca wykonując znakowanie poziome z materiału cienko- lub grubowarstwowego przeprowadza przed rozpoczęciem każdej pracy oraz w czasie jej wykonywania, co najmniej raz dziennie, lub zgodnie z ustaleniem ST, następujące badania:

- a) przed rozpoczęciem pracy:
 - sprawdzenie oznakowania opakowań,
 - wizualną ocenę stanu materiału, w zakresie jego jednorodności i widocznych wad,
 - pomiar wilgotności względnej powietrza,
 - pomiar temperatury powietrza i nawierzchni,
 - badanie lepkości farby, wg POD-97 [9] lub POD-2006 (po wydaniu) [10],
- b) w czasie wykonywania pracy:
 - pomiar grubości warstwy oznakowania,
 - pomiar czasu schnięcia, wg POD-97 [9] lub POD-2006 (po wydaniu) [10],
 - wizualną ocenę równomierności rozłożenia kulek szklanych podczas objazdu w nocy,
 - pomiar poziomych wymiarów oznakowania, na zgodność z dokumentacją projektową i załącznikiem nr 2 do rozporządzenia Ministra Infrastruktury [7],
 - wizualną ocenę równomierności skropienia (rozłożenia materiału) na całej szerokości linii,
 - oznaczenia czasu przejezdności, wg POD-97 [9] lub POD-2006 (po wydaniu) [10].

Protokół z przeprowadzonych badań wraz z jedną próbką, jednoznacznie oznakowaną, na blasze (300 x 250 x 1,5 mm) Wykonawca powinien przechować do czasu upływu okresu gwarancji.

Do odbioru i w przypadku wątpliwości dotyczących wykonania oznakowania poziomego, Inspektor nadzoru może zlecić wykonanie badań:

- widzialności w nocy,
- widzialności w dzień,

– szorstkości, odpowiadających wymaganiom podanym w punkcie 6.3.1 i wykonanych według metod określonych w Warunkach technicznych POD-97 [9] lub POD-2006 (po wydaniu) [10]. Jeżeli wyniki tych badań wykażą wadliwość wykonanego oznakowania to koszt badań ponosi Wykonawca, w przypadku przeciwnym - Zamawiający. Badania powinien zlecać Zamawiający do niezależnego laboratorium badawczego, co gwarantuje większą wiarygodność wyników.

W przypadku konieczności wykonywania pomiarów na otwartych do ruchu odcinkach dróg o dopuszczalnej prędkości ≥ 100 km/h należy ograniczyć je do linii krawędziowych zewnętrznych w przypadku wykonywania pomiarów aparatami ręcznymi, ze względu na bezpieczeństwo wykonujących pomiary.

Pomiary współczynnika odbłasku na liniach segregacyjnych i krawędziowych wewnętrznych, na otwartych do ruchu odcinkach dróg o dopuszczalnej prędkości ≥ 100 km/h, a także na liniach podłużnych oznakowań z wygarbieniami, należy wykonywać przy użyciu mobilnego reflektometru zainstalowanego na samochodzie i wykonującego pomiary w ruchu.

W przypadku wykonywania pomiarów współczynnika odbłaskowości i współczynników luminancji aparatami ręcznymi częstotliwość pomiarów należy dostosować do długości badanego odcinka, zgodnie z tablicą 2. W każdym z mierzonych punktów należy wykonać po 5 odczytów współczynnika odbłasku i po 3 odczyty współczynników luminancji w odległości jeden od drugiego minimum 1 m.

Tablica 2. Częstotliwość pomiarów współczynników odbłaskowości i luminancji aparatami ręcznymi

Lp.	Długość odcinka, km	Częstotliwość pomiarów, co najmniej	Minimalna ilość pomiarów
	od 0 do 3	od 0,1 do 0,5 km	3-6
	od 3 do 10	co 1 km	11
	od 10 do 20	co 2 km	11
	od 20 do 30	co 3 km	11
	powyżej 30	co 4 km	> 11

Wartość wskaźnika szorstkości zaleca się oznaczyć w 2 – 4 punktach oznakowania odcinka.

6.3.3 Badania wykonania oznakowania poziomego z zastosowaniem punktowych elementów odbłaskowych

Wykonawca wykonując oznakowanie z prefabrykowanych elementów odbłaskowych przeprowadza, co najmniej raz dziennie lub zgodnie z ustaleniem ST, następujące badania:

- sprawdzenie oznakowania opakowań,
- sprawdzenie rodzaju stosowanego kleju lub innych elementów mocujących, zgodnie z zaleceniami ST,
- wizualną ocenę stanu elementów, w zakresie ich kompletności i braku wad,
- temperatury powietrza i nawierzchni,
- pomiaru czasu oddania do ruchu,
- wizualną ocenę liniowości i kierunkowości przyklejenia elementów,
- równomierności przyklejenia elementów na całej długości linii,
- zgodności wykonania oznakowania z dokumentacją projektową i załącznikiem nr 2 do rozporządzenia Ministra Infrastruktury z 3 lipca 2003 r. [7].

Protokół z przeprowadzonych badań wraz z próbkami przyklejonych elementów, w liczbie określonej w ST, Wykonawca przechowuje do czasu upływu okresu gwarancji.

W przypadku wątpliwości dotyczących wykonania oznakowania poziomego Inspektor nadzoru może zlecić wykonanie badań widzialności w nocy, na próbkach zdjętych z nawierzchni i dostarczonych do laboratorium, na zgodność z wymaganiami podanymi w ST lub aprobacie technicznej, wykonanych według metod określonych w PN-EN 1463-1 [5] lub w Warunkach technicznych POD-97 [9] lub POD-2006 (po wydaniu) [10]. Jeśli wyniki tych badań wykażą wadliwość wykonanego oznakowania to koszt badań ponosi Wykonawca, w przypadku przeciwnym - Zamawiający.

6.3.4 Zbiornicze zestawienie wymagań dla materiałów i oznakowań

W tablicy 3 podano zbiornicze zestawienie dla materiałów. W tablicy 4 podano zbiornicze zestawienie dla oznakowań na autostradach, drogach ekspresowych oraz na drogach o prędkości ≥ 100 km/h lub o natężeniu ruchu $> 2\,500$ pojazdów rzeczywistych na dobę na pas. W tablicy 5 podano zbiornicze zestawienie dla oznakowań na pozostałych drogach.

Tablica 3. Zbiornicze zestawienie wymagań dla materiałów

p.	Właściwość	Jednostka	Wymagania
1	Zawartość składników lotnych w materiałach do znakowania – rozpuszczalników organicznych – rozpuszczalników aromatycznych – benzenu i rozpuszczalników chlorowanych	% (m/m) % (m/m) % (m/m)	≤ 25 ≤ 8 0
2	Właściwości kulek szklanych – współczynnik załamania światła – zawartość kulek z defektami	- %	$\geq 1,5$ 20
3	Okres stałości właściwości materiałów do znakowania przy składowaniu	mie siące	≥ 6

Tablica 4. Zbiornicze zestawienie wymagań dla oznakowań na autostradach, drogach ekspresowych oraz na drogach o prędkości ≥ 100 km/h lub o natężeniu ruchu $> 2\,500$ pojazdów rzeczywistych na dobę na pas

p.	Właściwość	Jednostka	Wymagania	Klasa
1	Współczynnik odbłasku R_L dla oznakowania nowego (w ciągu 14 - 30 dni po wykonaniu) w stanie suchym barwy: – białej – żółtej tymczasowej	$\text{mcd m}^{-2} \text{ lx}^{-1}$ $\text{mcd m}^{-2} \text{ lx}^{-1}$	≥ 250 ≥ 150	R4/5 R3

SPECYFIKACJE TECHNICZNE WYKONANIA I ODBIORU ROBÓT BUDOWLANYCH

p.	Właściwość	Jednostka	Wymagania	Klasa
2	Współczynnik odbłasku R_L dla oznakowania suchego w okresie od 1 do 6 miesięcy po wykonaniu, barwy: - białej - żółtej	$\text{mcd m}^{-2} \text{lx}^{-1}$ $\text{mcd m}^{-2} \text{lx}^{-1}$	≥ 200 ≥ 100	R4 R2
3	Współczynnik odbłasku R_L dla oznakowania suchego od 7 miesiąca po wykonaniu barwy białej	$\text{mcd m}^{-2} \text{lx}^{-1}$	≥ 150	R3
4	Współczynnik odbłasku R_L dla grubowarstwowego strukturalnego oznakowania wilgotnego od 14 do 30 dnia po wykonaniu, barwy białej	$\text{mcd m}^{-2} \text{lx}^{-1}$	≥ 50	RW3
5	Współczynnik odbłasku R_L dla grubowarstwowego strukturalnego oznakowania wilgotnego po 30 dniu od wykonania, barwy białej	$\text{mcd m}^{-2} \text{lx}^{-1}$	≥ 35	RW2
6	Współczynnik luminancji β dla oznakowania nowego (od 14 do 30 dnia po wykonaniu) barwy: - białej na nawierzchni asfaltowej - białej na nawierzchni betonowej - żółtej	- - -	$\geq 0,40$ $\geq 0,50$ $\geq 0,30$	B3 B4 B2
7	Współczynnik luminancji β dla oznakowania eksploatowanego (po 30 dniu od wykonania) barwy: - białej na nawierzchni asfaltowej - białej na nawierzchni betonowej - żółtej	- - -	$\geq 0,30$ $\geq 0,40$ $\geq 0,20$	B2 B3 B1
8	Współczynnik luminancji w świetle rozproszonym Q_d (alternatywnie do β) dla oznakowania nowego w ciągu od 14 do 30 dnia po wykonaniu, barwy: - białej na nawierzchni asfaltowej - białej na nawierzchni betonowej - żółtej	$\text{mcd m}^{-2} \text{lx}^{-1}$ $\text{mcd m}^{-2} \text{lx}^{-1}$ $\text{mcd m}^{-2} \text{lx}^{-1}$	≥ 130 ≥ 160 ≥ 100	Q3 Q4 Q2

p.	Właściwość	Jednostka	Wymagania	Klasa
9	Współczynnik luminancji w świetle rozproszonym Qd (alternatywnie do β) dla oznakowania eksploatowanego w ciągu całego okresu eksploatacji po 30 dniu od wykonania, barwy: – białej na nawierzchni asfaltowej – białej na nawierzchni betonowej – żółtej	$\text{mcd m}^{-2} \text{ lx}^{-1}$ $\text{mcd m}^{-2} \text{ lx}^{-1}$ $\text{mcd m}^{-2} \text{ lx}^{-1}$	≥ 100 ≥ 130 ≥ 80	Q2 Q3 Q1
10	Szorstkość oznakowania eksploatowanego	wskaźnik SRT	≥ 45	S1
11	Trwałość oznakowania cienkowarstwowego po 12 miesiącach:	skala LCPC	≥ 6	-
12	Czas schnięcia materiału na nawierzchni – w dzień – w nocy	h h	≤ 1 ≤ 2	- -

Tablica 5. Zbiorcze zestawienie wymagań dla oznakowań na pozostałych drogach nie wymienionych w tablicy 4

p.	Właściwość	Jednostka	Wymagania	Klasa
1	Współczynnik odbłasku R_L dla oznakowania nowego (w ciągu 14 - 30 dni po wykonaniu) w stanie suchym barwy: – białej, – żółtej tymczasowej	$\text{mcd m}^{-2} \text{ lx}^{-1}$ $\text{mcd m}^{-2} \text{ lx}^{-1}$	≥ 200 ≥ 150	R4 R3
2	Współczynnik odbłasku R_L dla oznakowania eksploatowanego od 2 do 6 miesięcy po wykonaniu, barwy: – białej, – żółtej	$\text{mcd m}^{-2} \text{ lx}^{-1}$ $\text{mcd m}^{-2} \text{ lx}^{-1}$	≥ 150 ≥ 100	R 3 R 2
3	Współczynnik odbłasku R_L dla oznakowania suchego od 7 miesiąca po wykonaniu barwy białej	$\text{mcd m}^{-2} \text{ lx}^{-1}$	≥ 100	R2

SPECYFIKACJE TECHNICZNE WYKONANIA I ODBIORU ROBÓT BUDOWLANYCH

p.	Właściwość	Jednostka	Wymagania	Klasa
4	Współczynnik odbłasku R_L dla grubowarstwowego strukturalnego oznakowania wilgotnego od 14 do 30 dnia po wykonaniu, barwy białej	$\text{mcd m}^{-2} \text{ lx}^{-1}$	≥ 50	RW3
5	Współczynnik odbłasku R_L dla grubowarstwowego strukturalnego oznakowania wilgotnego po 30 dniu od wykonania, barwy białej	$\text{mcd m}^{-2} \text{ lx}^{-1}$	≥ 35	RW2
6	Współczynnik luminancji β dla oznakowania nowego (od 14 do 30 dnia po wykonaniu) barwy: - białej na nawierzchni asfaltowej, - białej na nawierzchni betonowej, - żółtej	- - -	$\geq 0,40$ $\geq 0,50$ $\geq 0,30$	B3 B4 B2
7	Współczynnik luminancji β dla oznakowania eksploatowanego (po 30 dniu od wykonania) barwy: - białej - żółtej	- -	$\geq 0,30$ $\geq 0,20$	B2 B1
8	Współczynnik luminancji w świetle rozproszonym Q_d (alternatywnie do β) dla oznakowania nowego w ciągu od 14 do 30 dnia po wykonaniu, barwy: - białej na nawierzchni asfaltowej - białej na nawierzchni betonowej - żółtej	$\text{mcd m}^{-2} \text{ lx}^{-1}$ $\text{mcd m}^{-2} \text{ lx}^{-1}$ $\text{mcd m}^{-2} \text{ lx}^{-1}$	≥ 130 ≥ 160 ≥ 100	Q3 Q4 Q2
9	Współczynnik luminancji w świetle rozproszonym Q_d (alternatywnie do β) dla oznakowania eksploatowanego w ciągu całego okresu eksploatacji po 30 dniu od wykonania, barwy: - białej na nawierzchni asfaltowej - białej na nawierzchni betonowej - żółtej	$\text{mcd m}^{-2} \text{ lx}^{-1}$ $\text{mcd m}^{-2} \text{ lx}^{-1}$ $\text{mcd m}^{-2} \text{ lx}^{-1}$	≥ 100 ≥ 130 ≥ 80	Q2 Q3 Q1
10	Szorstkość oznakowania eksploatowanego	wskaźnik SRT	≥ 45	S1
11	Trwałość oznakowania cienkowarstwowego po 12 miesiącach:	skala LCPC	≥ 6	-

p.	Właściwość	Jednostka	Wymagania	Klasa
12	Czas schnięcia materiału na nawierzchni	h	≤ 1	-
	- w dzień	h	≤ 2	-
	- w nocy			

6.4 Tolerancje wymiarów oznakowania

6.4.1 Tolerancje nowo wykonanego oznakowania

Tolerancje nowo wykonanego oznakowania poziomego, zgodnego z dokumentacją projektową i załącznikiem nr 2 do rozporządzenia Ministra Infrastruktury z 3.07.2003 r. [7], powinny odpowiadać następującym warunkom:

- szerokość linii może różnić się od wymaganej o ± 5 mm,
- długość linii może być mniejsza od wymaganej co najwyżej o 50 mm lub większa co najwyżej o 150 mm,
- dla linii przerywanych, długość cyklu składającego się z linii i przerwy nie może odbiegać od średniej liczonej z 10 kolejnych cykli o więcej niż ± 50 mm długości wymaganej,
- dla strzałek, liter i cyfr rozstaw punktów narożnikowych nie może mieć większej odchyłki od wymaganego wzoru niż ± 50 mm dla wymiaru długości i ± 20 mm dla wymiaru szerokości.

Przy wykonywaniu nowego oznakowania poziomego, spowodowanego zmianami organizacji ruchu, należy dokładnie usunąć zbędne stare oznakowanie.

6.4.2 Tolerancje przy odnawianiu istniejącego oznakowania

Przy odnawianiu istniejącego oznakowania należy dążyć do pokrycia pełnej powierzchni istniejących znaków, przy zachowaniu dopuszczalnych tolerancji podanych w punkcie 6.4.1.

7. OBMIAR ROBÓT

7.1 Ogólne zasady obmiaru robót

Ogólne zasady obmiaru robót podano w ST- 00.00. „Wymagania ogólne” pkt 7.

7.2 Jednostka obmiarowa

Jednostką obmiarową oznakowania poziomego jest m^2 (metr kwadratowy) powierzchni naniesionych oznakowań lub liczba umieszczonych punktowych elementów odblaskowych.

8. ODBIÓR ROBÓT

8.1 Ogólne zasady odbioru robót

Ogólne zasady odbioru robót podano w ST- 00.00. „Wymagania ogólne” pkt 8.

Roboty uznaje się za wykonane zgodnie z dokumentacją projektową, ST i wymaganiami Inspektora nadzoru, jeżeli wszystkie pomiary i badania, z zachowaniem tolerancji wg pkt 6, dały wyniki pozytywne.

8.2 Odbiór robót zanikających i ulegających zakryciu

Odbiór robót zanikających i ulegających zakryciu, w zależności od przyjętego sposobu wykonania robót, może być dokonany po:

- oczyszczeniu powierzchni nawierzchni,
- przedznakowaniu,
- frezowaniu nawierzchni przed wykonaniem znakowania materiałem grubowarstwowym,
- usunięciu istniejącego oznakowania poziomego,
- wykonaniu podkładu (primera) na nawierzchni betonowej.

8.3 Odbiór ostateczny

Odbioru ostatecznego należy dokonać po całkowitym zakończeniu robót, na podstawie wyników pomiarów i badań jakościowych określonych w punktach od 2 do 6.

8.4 Odbiór pogwarancyjny

Odbioru pogwarancyjnego należy dokonać po upływie okresu gwarancyjnego, ustalonego w ST. Sprawdzeniu podlegają cechy oznakowania określone niniejszym ST na podstawie badań wykonanych przed upływem okresu gwarancyjnego.

Zaleca się stosowanie następujących minimalnych okresów gwarancyjnych:

a) dla oznakowania cienkowarstwowego:

- na odcinkach zamiejskich, z wyłączeniem przejść dla pieszych: co najmniej 12 miesięcy,
- na odcinkach przejść przez miejscowości: co najmniej 6 miesięcy,
- na przejściach dla pieszych na odcinkach zamiejskich: co najmniej 6 miesięcy,
- na przejściach dla pieszych w miejscowościach: co najmniej 3 miesiące,

b) dla oznakowania grubowarstwowego, oznakowania taśmami i punktowymi elementami odblaskowymi: co najmniej 24 miesiące.

W niektórych przypadkach można rozważać ograniczenia okresów gwarancyjnych dla oznakowań:

a) cienkowarstwowym

- dla wymalowań farbami nie udziela się 12 miesięcznej gwarancji na wykonane oznakowanie w przypadku nawierzchni, których czas użytkowania jest krótszy niż jeden rok oraz dla oznakowań wykonanych w okresie od 1 listopada do 31 marca,
- na nawierzchniach bitumicznych niejednorodnych o warstwie ścieralnej spękanej, kruszącej się, z luźnymi grysami, należy skrócić okres gwarancyjny dla linii segregacyjnych do 6 miesięcy, przejść dla pieszych i drobnych elementów do 3 miesięcy,
- na nawierzchniach kostkowych o równej powierzchni w dobrym stanie, pożądane jest skrócić okres gwarancyjny dla linii segregacyjnych do 3 miesięcy, przejść dla pieszych i drobnych elementów do 1 miesiąca,
- na nawierzchniach drogowych o silnie zdeformowanej, spękanej, łuszczącej się powierzchni, na złączach podłużnych jeśli są niejednorodne, tj. ze szczelinami, garbami podłużnymi i poprzecznymi, na nawierzchniach kostkowych w złym stanie (nierówna powierzchnia, kostka uszkodzona, braki kostki, luźne zanieczyszczenia w szczelinach między kostkami niemożliwe do usunięcia za pomocą szczotki i zamiatarki) - gwarancji nie powinno się udzielać,
- w przypadku stosowania piasku lub piasku z solą do zimowego utrzymania dróg, okres gwarancyjny należy skrócić do maksimum 9 miesięcy przy wymalowaniu wiosennym i do 6 miesięcy przy wymalowaniu jesiennym;
- na nawierzchniach bitumicznych ułożonych do 1 miesiąca przed wykonaniem oznakowania (nawierzchnie nowe i odnowione) należy wymagać gwarancji maksymalnie 6 miesięcy przy minimalnych parametrach ($R_L > 100 \text{ mcd/m}^2\text{lx}$), po czym należy wykonać oznakowanie stałe z pełnymi wymaganiami odpowiednimi do rodzaju drogi.

9. PODSTAWA PŁATNOŚCI

9.1 Ogólne ustalenia dotyczące podstawy płatności

Ogólne ustalenia dotyczące podstawy płatności podano w ST- 00.00. „Wymagania ogólne” pkt 9. Ponadto Zamawiający powinien tak sformułować umowę, aby Wykonawca musiał doprowadzić oznakowanie do wymagań zawartych w ST w przypadku zauważenia niezgodności.

9.2 Cena jednostki obmiarowej

Cena 1 m² wykonania robót obejmuje:

- prace pomiarowe, roboty przygotowawcze i oznakowanie robót,
- przygotowanie i dostarczenie materiałów,
- oczyszczenie podłoża (nawierzchni),
- przedznakowanie,
- naniesienie powłoki znaków na nawierzchnię drogi o kształtach i wymiarach zgodnych z dokumentacją projektową i załącznikiem nr 2 do rozporządzenia Ministra Infrastruktury [7],
- ochrona znaków przed zniszczeniem przez pojazdy w czasie prowadzenia robót,
- przeprowadzenie pomiarów i badań laboratoryjnych wymaganych w specyfikacji technicznej.

10. PRZEPISY ZWIĄZANE

10.1 Normy

- | | | |
|----|---------------------------|--|
| . | PN-89/C-81400 | Wyroby lakierowe. Pakowanie, przechowywanie i transport |
| . | PN-85/O-79252 | Opakowania transportowe z zawartością. Znaki i znakowanie. Wymagania podstawowe |
| . | PN-EN 1423:2000 | Materiały do poziomego oznakowania dróg Materiały do posypywania. Kulki szklane, kruszywo przeciwpoślizgowe i ich mieszaniny) |
| a. | PN-EN 1423:2001/A1:2005 | Materiały do poziomego oznakowania dróg Materiały do posypywania. Kulki szklane, kruszywo przeciwpoślizgowe i ich mieszaniny (Zmiana A1) |
| . | PN-EN 1436:2000 | Materiały do poziomego oznakowania dróg. Wymagania dotyczące poziomego oznakowania dróg |
| a. | PN-EN 1436:2000/A1:2005 | Materiały do poziomego oznakowania dróg. Wymagania dotyczące poziomego oznakowania dróg (Zmiana A1) |
| . | PN-EN 1463-1:2000 | Materiały do poziomego oznakowania dróg. Punktowe elementy odblaskowe Część 1: Wymagania dotyczące charakterystyki nowego elementu |
| a. | PN-EN 1463-1:2000/A1:2005 | Materiały do poziomego oznakowania dróg. Punktowe elementy odblaskowe Część 1: Wymagania dotyczące charakterystyki nowego elementu (Zmiana A1) |
| b. | PN-EN 1463-2:2000 | Materiały do poziomego oznakowania dróg. Punktowe elementy odblaskowe Część 2: Badania terenowe |
| . | PN-EN 1871:2003 | Materiały do poziomego oznakowania dróg. Właściwości fizyczne |
| a. | PN-EN 13036-4:2004(U) | Drogi samochodowe i lotniskowe – Metody badań – Część 4: Metoda pomiaru oporów poślizgu/poślizgnięcia na powierzchni: próba wahadła |

10.2 Przepisy związane i inne dokumenty

7. Załącznik nr 2 do rozporządzenia Ministra Infrastruktury z dnia 3 lipca 2003 r. Szczegółowe warunki techniczne dla znaków drogowych poziomych i warunki ich umieszczania na drogach (Dz. U. nr 220, poz. 2181)
8. Rozporządzenie Ministra Infrastruktury z dnia 11 sierpnia 2004 r. w sprawie sposobów deklarowania zgodności wyrobów budowlanych oraz sposobu znakowania ich znakiem budowlanym (Dz. U. nr 198, poz. 2041)

9. Warunki Techniczne. Poziome znakowanie dróg. POD-97. Seria „I” - Informacje, Instrukcje. Zeszyt nr 55. IBDiM, Warszawa, 1997
10. Warunki Techniczne. Poziome znakowanie dróg. POD-2006. Seria „I” - Informacje, Instrukcje. IBDiM, Warszawa, w opracowaniu
11. Prawo przewozowe (Dz. U. nr 53 z 1984 r., poz. 272 z późniejszymi zmianami)
12. Rozporządzenie Ministra Infrastruktury z dnia 11 sierpnia 2004 r. w sprawie systemów oceny zgodności, wymagań jakie powinny spełniać notyfikowane jednostki uczestniczące w ocenie zgodności oraz sposobu oznaczania wyrobów budowlanych oznakowaniem CE (Dz. U. nr 195, poz. 2011)
13. Rozporządzenie Ministra Zdrowia z dnia 2 września 2003 r. w sprawie oznakowania opakowań substancji niebezpiecznych i preparatów niebezpiecznych (Dz. U. nr 73, poz. 1679)
14. Umowa europejska dotycząca międzynarodowego przewozu towarów niebezpiecznych (RID/ADR)
15. Rozporządzenie Ministra Infrastruktury z dnia 8 listopada 2004 r. w sprawie aprobat technicznych oraz jednostek organizacyjnych uprawnionych do ich wydania (Dz.U. nr 249, poz. 2497)



F I R M A
"ABS - OCHRONA ŚRODOWISKA"
SPÓŁKA Z O.O.



NAJLEPSZA
PRZESTRZEŃ
PUBLICZNA

LAUREAT KONKURSU NA NAJLEPSZĄ PRZESTRZEŃ PUBLICZNĄ
WOJEWÓDZTWA ŚLĄSKIEGO 2008 ORAZ 2012

SPECYFIKACJE TECHNICZNE
WYKONANIA I ODBIORU ROBÓT BUDOWLANYCH

Nazwa i adres obiektu budowlanego:

„Przebudowa ul. Kopcowej – dokumentacja projektowa”.

Zakres SST: droga.

Nazwa i adres inwestora:

Gmina Bieruń

ul. Rynek 14

43 – 150 Bieruń

Wspólny Słownik Zamówień (CPV):

45111200-0 - Roboty w zakresie przygotowania terenu pod budowę i roboty ziemne

45112210-0 - Usuwanie wierzchniej warstwy gleby

45111300-1 - Roboty rozbiórkowe

45233120-6 - Roboty w zakresie budowy dróg

45233253-7 - Roboty w zakresie nawierzchni dróg dla pieszych

Opracował:

mgr inż. Grzegorz Durczyński

wykonane zgodnie z: Rozporządzeniem Ministra Infrastruktury z dnia 2 września 2004 r. w sprawie szczegółowego zakresu i formy dokumentacji projektowej, specyfikacji technicznych wykonania i odbioru robót budowlanych oraz programu funkcjonalno – użytkowego.

Katowice, kwiecień 2020

Adres siedziby:
40-169 KATOWICE
Ul. Wierzbowa 14
Tel./fax: 32 258 90 15
Kom: 605 245 370

NIP: 634-24-41-957
REGON: 277637932
KRS: 0000044823
e-mail: firmaabs@gmail.com
e-mail: firmaabs2@gmail.com

Konto bankowe:
ALIOR BANK S.A.
Oddz. Katowice, Al. W. Korfantego 117A
92249000050000453048564289

KAPITAŁ ZAKŁADOWY
50.000 PLN

❖ Część ogólna

- Nazwa zamówienia
„Przebudowa ul. Kopcowej – dokumentacja projektowa”
Zakres SST: droga
- Inwestor
Gmina Bieruń
ul. Rynek 14
43 – 150 Bieruń
- Zespół projektowy
mgr inż. Grzegorz DURCZYŃSKI
inż. Zbigniew ZARĘBA
inż. Leonard KUSZ
tech. Tadeusz SZCZUREK
mgr inż. Janusz KRASZYNA
mgr inż. Jadwiga KRASZYNA
mgr inż. Tomasz Kmita

❖ Przedmiot specyfikacji

- Przebudowa drogi

❖ Roboty przygotowawcze

- Roboty pomiarowe
- Roboty rozbiórkowe
- Usunięcie warstwy humusu
- Usunięcie drzew i krzewów

❖ Roboty zasadnicze

- Roboty ziemne
- Wykonanie nawierzchni

❖ Wspólny Słownik Zamówień (CPV)

- 45111200-0 - Roboty w zakresie przygotowania terenu pod budowę i roboty ziemne
- 45112210-0 - Usuwanie wierzchniej warstwy gleby
- 45111300-1 - Roboty rozbiórkowe
- 45233120-6 - Roboty w zakresie budowy dróg
- 45233253-7 - Roboty w zakresie nawierzchni dróg dla pieszych

❖ Specyfikacje techniczne wykonania i odbioru robót budowlanych

Oznaczenia:

ST – ogólna specyfikacja techniczna,

SST – szczegółowa specyfikacja techniczna.

Spis treści

ST-00 WYMAGANIA OGÓLNE str. 1-20

SST-01 TYCZENIE TRASY I ODTWORZENIE PUNKTÓW WYSOKOŚCIOWYCH str. 21-29

SST-02 USUNIĘCIE DRZEW I KRZEWÓW str. 30-39

SST-03 WYKONANIE NASADZEŃ str. 40-48

SST-04 ROBOTY ROZBIÓRKOWE str. 49-55

SST-05 WYKONANIE NAWIERZCHNI Z KOSTKI BETONOWEJ str. 56-65

SST-06 WYKONANIE PODBUDOWY Z GRUNTU STABILIZOWANEGO CEMENTEM str. 66-81

SST-07 WYKONANIE PODBUDOWY Z KRUSZYWA ŁAMANEGO STABILIZOWANEGO MECHANICZNIE str. 82-94

SST-08 WYKONANIE NAWIERZCHNI Z BETONU ASFALTOWEGO str. 95-111

SST-09 USUNIĘCIE WARSTWY HUMUSU str. 112-117

SST-10 ROBOTY ZIEMNE str. 118-134

SST-11 UŁOŻENIE GEOSIATKI str. 135-141

SST-12 WYKONANIE OCZYSZCZENIA I SKROPIENIA NAWIERZCHNI DROGOWYCH str. 142-148

SST-13 WYKONANIE NAWIERZCHNI Z KOSTKI KAMIENNEJ str. 149-157

SST-14 WYKONANIE UMOCNIEŃ Z PŁYT AZUROWYCH str. 158-164

SST-15 WYKONANIE OBRAMOWANIA NAWIERZCHNI str. 165-173

SST-16 WYKONANIE OZNAKOWANIA str. 174-190

OGÓLNA
SPECYFIKACJA TECHNICZNA ST

ST – 00

Wymagania Ogólne

1.	WSTĘP	3
1.1.	PRZEDMIOT ST	3
1.2.	ZAKRES STOSOWANIA ST	3
1.3.	ZAKRES ROBÓT OBJĘTYCH ST.....	3
1.4.	OKREŚLENIA PODSTAWOWE.....	3
1.5.	OGÓLNE WYMAGANIA DOTYCZĄCE ROBÓT.....	5
1.5.1.	<i>Przekazanie terenu budowy.....</i>	5
1.5.2.	<i>Zgodność robót z dokumentacją projektową.....</i>	5
1.5.3.	<i>Zabezpieczenie terenu budowy.....</i>	6
1.5.4.	<i>Ochrona środowiska w czasie wykonywania robót.....</i>	6
1.5.5.	<i>Ochrona przeciwpożarowa.....</i>	7
1.5.6.	<i>Ochrona własności publicznej i prywatnej.....</i>	7
1.5.7.	<i>Ograniczenie obciążeń osi pojazdów</i>	8
1.5.8.	<i>Bezpieczeństwo i higiena pracy.....</i>	8
1.5.9.	<i>Ochrona i utrzymanie robót</i>	9
1.5.10.	<i>Stosowanie się do prawa i innych przepisów.....</i>	9
1.5.11.	<i>Równoważność norm i zbiorów przepisów prawnych</i>	9
2.	MATERIAŁY	10
3.	SPRZĘT	10
4.	TRANSPORT	11
4.1.	OGÓLNE WYMAGANIA DOTYCZĄCE TRANSPORTU.....	11
4.2.	WYMAGANIA DOTYCZĄCE PRZEWOZU PO DRÓGACH PUBLICZNYCH.....	11
5.	WYKONANIE ROBÓT	12
6.	KONTROLA JAKOŚCI ROBÓT.....	12
6.1.	ZASADY KONTROLI JAKOŚCI ROBÓT.....	12
6.2.	DOKUMENTY BUDOWY	13
7.	OBMIAR ROBÓT.....	15
7.1.	OGÓLNE ZASADY OBMIARU ROBÓT.....	15
7.2.	ZASADY OKREŚLANIA ILOŚCI ROBÓT I MATERIAŁÓW	15
7.3.	URZĄDZENIA I SPRZĘT POMIAROWY.....	16
8.	ODBIÓR ROBÓT	16
8.1.	ODBIÓR ROBÓT ZANIKAJĄCYCH I ULEGAJĄCYCH ZAKRYCIU	16
8.2.	ODBIÓR CZĘŚCIOWY	17
8.3.	ODBIÓR OSTATECZNY (KOŃCOWY).....	17
8.3.1.	<i>Zasady odbioru ostatecznego robót</i>	17
8.3.2.	<i>Dokumenty do odbioru ostatecznego (końcowe).....</i>	17
9.	PODSTAWA PŁATNOŚCI.....	18
10.	PRZEPISY ZWIĄZANE	19
10.1.	USTAWY	19
10.2.	ROZPORZĄDZENIA	19
10.3.	INNE DOKUMENTY I INSTRUKCJE.....	20

1. WSTĘP

1.1. Przedmiot ST

Przedmiotem niniejszej specyfikacji technicznej ST są wymagania ogólne dotyczące wykonania i odbioru robót budowlanych, wykonanych przy realizacji przedmiotowego zadania.

1.2. Zakres stosowania ST

Specyfikacja techniczna (ST) stanowi podstawę opracowania szczegółowej specyfikacji technicznej (SST) stosowanej jako dokument przetargowy przy zleceniu i realizacji robót wymienionych w pkt. 1.1.

Projektant sporządzający dokumentację projektową i odpowiednie szczegółowe specyfikacje techniczne wykonania i odbioru robót budowlanych może wprowadzać do niniejszej standardowej specyfikacji zmiany, uzupełnienia lub uściślenia, odpowiednie dla przewidzianych projektem zadania, obiektu i robót, uwzględniające wymagania Zamawiającego oraz konkretne warunki realizacji zadania, obiektu i robót, które są niezbędne do określania ich standardu i jakości.

1.3. Zakres robót objętych ST

Ustalenia zawarte w niniejszej specyfikacji obejmują wymagania ogólne, wspólne dla robót ogólnobudowlanych, związanych z realizacją zadania wymienionego w pkt. 1.1.

1.4. Określenia podstawowe

W każdej specyfikacji technicznej wykonania i odbioru robót zdefiniowane są określenia podstawowe, które służyć mają ujednoliceniu interpretacji tego określenia przez uczestników procesu inwestycyjnego.

Poniżej zdefiniowano zasadnicze określenia podstawowe wspólne dla wszystkich specyfikacji technicznych. Niezależnie od tego w każdej ze szczegółowych specyfikacji technicznych zdefiniowane są inne dodatkowe określenia charakterystyczne dla danej specyfikacji.

Ilekróć w ST pojawia się pojęcie:

Obiekt budowlany – należy przez to rozumieć:

- a. budynek wraz z instalacjami i urządzeniami technicznymi,
- b. budowlę stanowiącą całość techniczno-użytkową wraz z instalacjami i urządzeniami,

c. obiekt małej architektury.

Przeszkoda – obiekty, urządzenia, instalacje zlokalizowane na trasie projektowanego obiektu.

Przeszkoda sztuczna – dzieło ludzkie, stanowiące utrudnienie w realizacji zadania budowlanego, na przykład ogrodzenie, budynek, itp.

Przeszkoda naturalna – element środowiska naturalnego, stanowiący utrudnienie w realizacji zadania budowlanego.

Przekroczenie podziemne – układ konstrukcyjny służący do zabezpieczenia instalacji przed naciskami przenoszonymi z powierzchni oraz służące wyeliminowaniu szkodliwego oddziaływania instalacji podziemnych i zachowania warunków bezpieczeństwa.

Przetargowa dokumentacja projektowa – część dokumentacji projektowej, która wskazuje lokalizację, charakterystykę i wymiary obiektu będącego przedmiotem robót.

Roboty budowlane – budowa, a także prace polegające na przebudowie, montażu, remoncie lub rozbiórce obiektu budowlanego.

Teren budowy – przestrzeń, w której prowadzone są roboty budowlane wraz z przestrzenią zajmowaną urządzeniami zaplecza budowy..

Pozwolenie na budowę – decyzja administracyjna zezwalająca na rozpoczęcie i prowadzenie budowy lub wykonanie robót budowlanych innych niż budowa obiektu budowlanego.

Dokumentacja budowy – pozwolenie na budowę wraz z załączonym projektem budowlanym, dziennik budowy, protokoły odbiorów częściowych i końcowych, w miarę potrzeby, rysunki i opisy służące realizacji obiektu, operaty geodezyjne, książka obmiarów, a w przypadku realizacji obiektów metodą montażu – także dziennik montażu.

Dokumentacja powykonawcza – dokumentacja budowy z naniesionymi zmianami dokonanymi w toku wykonania robót oraz geodezyjnymi pomiarami powykonawczymi.

Aprobata techniczna – pozytywna ocena techniczna wyrobu, stwierdzająca jego przydatność do stosowania w budownictwie.

Inżynier Kontraktu – oznacza osobę powołaną przez Zamawiającego do działania jako Inżynier dla celów Kontraktu.

Polecenie Inspektora nadzoru – wszelkie polecenia wykazane Wykonawcy przez Inspektora nadzoru, w formie pisemnej, dotyczące sposobu realizacji robót lub innych spraw związanych z prowadzeniem budowy.

Reprezentant Wykonawcy – osoba wyznaczona przez Wykonawcę, upoważniona do kierowania robotami i do występowania w jego imieniu w sprawach realizacji kontraktu.

Projektant – uprawniona osoba prawna lub fizyczna będąca autorem dokumentacji projektowej.

Dziennik budowy – dokument dostarczony Wykonawcy przez Zamawiającego prowadzony przez Wykonawcę na Placu Budowy zgodnie z wymaganiami Artykułu 45 polskiego Prawa Budowlanego.

Książka Obmiarów – dokument prowadzony przez Wykonawcę na Placu Budowy zgodnie z wymaganiami Artykułu 3, paragraf 13 polskiego Prawa Budowlanego.

Przedmiar robót – wykaz robót z podaniem ich ilości (przedmiar) w kolejności technologicznej ich wykonania.

Pozostałe określenia podstawowe są zgodne z odpowiednimi polskimi normami oraz definicjami podanymi w innych specyfikacjach technicznych znajdujących się w niniejszym dokumencie.

1.5. Ogólne wymagania dotyczące robót

Wykonawca robót jest odpowiedzialny za jakość wykonanych robót oraz za ich zgodność z dokumentacją projektową, szczegółową specyfikacją techniczną (SST) i poleceniami Inspektora nadzoru.

1.5.1. Przekazanie terenu budowy

Zamawiający, w terminie określonym w dokumentach umowy przekaze Wykonawcy teren budowy wraz ze wszystkimi wymaganymi, uzgodnieniami prawnymi i administracyjnymi, poda lokalizację i współrzędne punktów głównych obiektu oraz reperów, przekaze dziennik budowy oraz komplet dokumentacji projektowej i SST.

Na Wykonawcy spoczywa odpowiedzialność za ochronę przekazanych mu punktów pomiarowych do chwili odbioru końcowego robót. Uszkodzone lub zniszczone punkty pomiarowe Wykonawca odtworzy i utrwali na własny koszt.

1.5.2. Zgodność robót z dokumentacją projektową

Dane określone w dokumentacji projektowej są uważane za wartości docelowe, od których dopuszczalne są odchylenia w ramach określonego przedziału tolerancji. Cechy materiałów i elementów budowli muszą wykazywać zgodność z określonymi wymaganiami, a rozrzuty tych cech i elementów budowli nie mogą przekraczać dopuszczalnego przedziału tolerancji.

W przypadku rozbieżności, wymiary podane na rysunku są ważniejsze od wymiarów określonych na podstawie odczytu ze skali rysunku.

Wykonawca nie może wykorzystywać błędów lub opuszczeń w dokumentach kontraktowych, a o ich wykryciu winien natychmiast powiadomić Inspektora nadzoru, który dokona odpowiednich zmian i poprawek.

Wszystkie wykonane roboty i dostarczone materiały muszą być zgodne z dokumentacją projektową.

W przypadku, gdy dostarczane materiały lub wykonane roboty nie będą zgodne z dokumentacją projektową i mają wpływ na niezadowalającą jakość elementu budowli, to takie materiały zostaną zastąpione innymi, a elementy budowli rozebrane i wykonane ponownie na koszt Wykonawcy.

1.5.3. Zabezpieczenie terenu budowy

Wykonawca jest zobowiązany do zabezpieczenia terenu budowy w okresie trwania realizacji kontraktu aż do zakończenia i odbioru ostatecznego robót.

Wykonawca w razie potrzeby dostarczy, zainstaluje i będzie utrzymywać tymczasowe urządzenia zabezpieczające, w tym: ogrodzenia, poręcze, oświetlenie, sygnały i znaki ostrzegawcze, dozorców, wszelkie inne środki niezbędne do ochrony robót, wygody społeczności i innych.

W miejscach przylegających do dróg otwartych dla ruchu, Wykonawca ogrodzi lub wyraźnie oznakuje teren budowy w sposób uzgodniony z Inwestorem projektu.

Wjazdy i wyjazdy z terenu z terenu budowy przeznaczone dla pojazdów i maszyn pracujących przy realizacji robót, Wykonawca odpowiednio oznakuje w sposób ustalony z Inwestorem projektu.

Fakt przystąpienia do robót Wykonawca obwieści publicznie przed ich rozpoczęciem przez umieszczenie w miejscach i ilościach określonych przez Inwestora projektu.

Koszt zabezpieczenia terenu budowy nie podlega odrębnej zapłacie i przyjmuje się, że jest włączony w cenę umowną.

1.5.4. Ochrona środowiska w czasie wykonywania robót

Wykonawca ma obowiązek znać i stosować w czasie prowadzenia robót wszelkie przepisy dotyczące ochrony środowiska naturalnego. W okresie trwania budowy i wykonywania robót wykończeniowych Wykonawca będzie:

- utrzymywać teren budowy i wykopy w stanie bez wody stojącej,

- podejmować wszelkie konieczne kroki mające na celu stosowanie się do przepisów i norm dotyczących ochrony środowiska na terenie i wokół terenu budowy oraz będzie unikać uszkodzeń lub uciążliwości dla osób lub własności społecznej, a wynikających ze skażenia, hałasu lub innych przyczyn powstałych w następstwie jego sposobu działania.

Stosując się do tych wymagań, Wykonawca będzie miał szczególny wzgląd na:

- 1) lokalizację baz, warsztatów, magazynów, składowisk, ukopów i dróg dojazdowych,
- 2) środki ostrożności i zabezpieczenia przed:
 - zanieczyszczeniem zbiorników i cieków wodnych pyłami lub substancjami toksycznymi,
 - zanieczyszczeniem powietrza pyłami i gazami,
 - możliwością powstawania pożaru.

1.5.5. Ochrona przeciwpożarowa

Wykonawca będzie przestrzegać przepisy ochrony przeciwpożarowej. Wykonawca będzie utrzymywać sprawny sprzęt przeciwpożarowy, wymagany odpowiednimi przepisami, na terenie baz produkcyjnych, w pomieszczeniach biurowych, mieszkalnych i magazynowych oraz w maszynach i pojazdach.

Materiały łatwopalne będą składowane w sposób zgodny z odpowiednimi przepisami i zabezpieczone przed dostępem osób trzecich.

Wykonawca będzie odpowiedzialny za wszelkie straty spowodowane pożarem wywołanym jako rezultat realizacji robót albo przez personel wykonawcy.

1.5.6. Ochrona własności publicznej i prywatnej

Wykonawca odpowiada za ochronę instalacji i urządzeń zlokalizowanych na powierzchni terenu i pod jego poziomem, takie jak rurociągi, kable itp. Wykonawca zapewni właściwe oznaczenie i zabezpieczenie przed uszkodzeniem tych instalacji i urządzeń w czasie trwania budowy.

Wykonawca zobowiązany jest umieścić w swoim harmonogramie rezerwę czasową dla wszelkiego rodzaju robót, które mają być wykonane w zakresie przełożenia instalacji i urządzeń podziemnych na terenie budowy i powiadomić Inwestora projektu i władze lokalne o zamiarze rozpoczęcia robót.

Wykonawca bezzwłocznie powiadomi Inwestora projektu i zainteresowane władze oraz będzie odpowiadać za wszelkie spowodowane przez jego działania uszkodzenia instalacji na powierzchni ziemi i urządzeń podziemnych wykazanych w dokumentach dostarczonych mu przez Zamawiającego.

Jeżeli teren budowy przylega do terenów z zabudową mieszkaniową, Wykonawca będzie realizować roboty w sposób powodujący minimalne niedogodności dla mieszkańców. Wykonawca odpowiada za wszelkie uszkodzenia zabudowy mieszkaniowej w sąsiedztwie budowy, spowodowane jego działalnością.

Inwestor projektu będzie na bieżąco informował o wszystkich umowach zawartych pomiędzy Wykonawcą, a właścicielami nieruchomości i dotyczących korzystania z własności i dróg wewnętrznych. Jednakże, ani Inwestor projektu ani Zamawiający nie będzie ingerował w takie porozumienia, o ile nie będą one sprzeczne z postanowieniami zawartymi w warunkach umowy.

1.5.7. Ograniczenie obciążeń osi pojazdów

Wykonawca stosować się będzie do ustawowych ograniczeń obciążenia na oś przy transporcie gruntu, materiałów i wyposażenia na i z terenu robót. Uzyska on wszelkie niezbędne zezwolenia od władz co do przewozu nietypowych wagowo ładunków i w sposób ciągły będzie o każdym takim przewozie powiadamiał Inspektora nadzoru.

1.5.8. Bezpieczeństwo i higiena pracy

Podczas realizacji robót wykonawca będzie przestrzegać przepisów dotyczących bezpieczeństwa i higieny pracy.

W szczególności wykonawca ma obowiązek zadbać, aby personel nie wykonywał pracy w warunkach niebezpiecznych, szkodliwych dla zdrowia oraz niespełniających odpowiednich wymagań sanitarnych.

Wykonawca zapewni i będzie utrzymywał wszelkie urządzenia zabezpieczające, socjalne oraz sprzęt i odpowiednią odzież dla ochrony życia i zdrowia osób zatrudnionych na budowie.

Uznaje się, że wszelkie koszty związane z wypełnieniem wymagań określonych powyżej nie podlegają odrębnej zapłacie i są uwzględnione w cenie umownej.

1.5.9. Ochrona i utrzymanie robót

Wykonawca będzie odpowiadał za ochronę robót i za wszelkie materiały i urządzenia używane do robót od daty rozpoczęcia do daty wydania potwierdzenia zakończenia robót przez Inwestora projektu.

Wykonawca będzie utrzymywać roboty do czasu odbioru ostatecznego. Utrzymanie powinno być prowadzone w taki sposób, aby budowla lub jej elementy były w zadowalającym stanie przez cały czas, aż do momentu odbioru ostatecznego.

Jeśli Wykonawca w jakimkolwiek czasie zaniedba utrzymanie, to na polecenie Inwestora projektu powinien rozpocząć roboty utrzymaniowe nie później niż w 24 godziny po otrzymaniu tego polecenia.

1.5.10. Stosowanie się do prawa i innych przepisów

Wykonawca zobowiązany jest znać wszelkie przepisy wydane przez organy administracji państwowej i samorządowej, które są w jakikolwiek sposób związane z robotami i będzie w pełni odpowiedzialny za przestrzeganie tych praw, przepisów i wytycznych podczas prowadzenia robót.

Wykonawca będzie przestrzegać praw patentowych i będzie w pełni odpowiedzialny za wypełnianie wszelkich wymagań prawnych odnośnie znaków firmowych, nazw lub innych chronionych praw w odniesieniu do sprzętu, materiałów lub urządzeń użytych lub związanych z wykonaniem robót i w sposób ciągły będzie informować Inwestora projektu o swoich działaniach. Wszelkie starty, koszty postępowania, obciążenia i wydatki wynikłe z lub związane z naruszeniem jakichkolwiek praw patentowych pokryje Wykonawca.

1.5.11. Równoważność norm i zbiorów przepisów prawnych

Gdziekolwiek w specyfikacji powoływane są konkretne normy lub przepisy, które spełniać mają materiały, wyposażenie, sprzęt i inne dostarczane towary oraz wykonane i zbadane roboty, będą obowiązywać postanowienia najnowszego wydania lub poprawionego wydania powołanych norm i przepisów o ile w dokumentacji nie postanowiono inaczej. W przypadku, gdy powołane normy i przepisy są państwowe lub odnoszą się do konkretnego kraju lub regionu, mogą być stosowane inne odpowiednie normy zapewniające zasadniczo równy lub wyższy poziom wykonania niż powołane normy lub przepisy, pod warunkiem ich uprzedniego sprawdzenia i pisemnego zatwierdzenia przez upoważnionego przedstawiciela inwestora.

2. MATERIAŁY

Materiały budowlane powinny spełniać wymagania jakościowe określone Polskimi Normami, aprobatami technicznymi, o których mowa w SST.

Wykonawca poniesie wszystkie koszty, a w tym: opłaty, wynagrodzenia i jakiegokolwiek inne koszty związane z dostarczeniem materiałów do robót, chyba że postanowienia ogólne lub szczegółowe warunków umowy stanowią inaczej.

Humus i nadkład czasowo zdjęte z terenu wykopów, ukopów i miejsc pozyskania piasku i żwiru będą formowane w hałdy i wykorzystywane przy zasypce i rekultywacji terenu po ukończeniu robót.

Wszystkie odpowiednie materiały pozyskane z wykopów na terenie budowy lub z innych miejsc wskazanych w dokumentach umowy będą wykorzystane do robót lub odwiezione na odkład odpowiednio do wymagań umowy lub wskazań Inspektora nadzoru.

Materiały nieodpowiadające wymaganiom jakościowym zostaną przez Wykonawcę wywiezione z terenu budowy, bądź złożone w miejscu wskazanym przez Inspektora nadzoru

Każdy rodzaj robót, w którym znajdują się niezbadane i nie zaakceptowane materiały, Wykonawca wykonuje na własne ryzyko, licząc się z jego nie przyjęciem i niezapłaceniem.

Wykonawca zapewni, aby tymczasowo składowane materiały do czasu, gdy będą one potrzebne do robót, były zabezpieczone przed zanieczyszczeniem, zachowały swoją jakość i właściwość do robót i były dostępne do kontroli przez Inspektora nadzoru.

Miejsca czasowego składowania materiałów będą zlokalizowane w obrębie terenu budowy w miejscach uzgodnionych z Inspektorem nadzoru.

Jeśli dokumentacja projektowa lub SST przewidują możliwość zastosowania różnych rodzajów materiałów do wykonywania poszczególnych elementów robót Wykonawca powiadomi Inspektora nadzoru o zamiarze zastosowania konkretnego rodzaju materiału. Wybrany i zaakceptowany rodzaj materiału nie może być później zamieniany bez zgody Inspektora nadzoru.

3. SPRZĘT

Wykonawca jest zobowiązany do używania jedynie takiego sprzętu, który nie spowoduje niekorzystnego wpływu na jakość wykonywanych robót. Sprzęt używany do robót

powinien być zgodny z ofertą Wykonawcy i powinien odpowiadać pod względem typów i ilości wskazaniom zawartym w projekcie organizacji robót, zaakceptowanym przez Inspektora nadzoru.

Liczba i wydajność sprzętu będzie gwarantować przeprowadzenie robót, zgodnie z zasadami określonymi w dokumentacji projektowej, SST i wskazaniach Inspektora nadzoru w terminie przewidzianym umową.

Sprzęt będący własnością Wykonawcy lub wynajęty do wykonania robót ma być utrzymywany w dobrym stanie i gotowości do pracy. Będzie spełniał normy ochrony środowiska i przepisy dotyczące jego użytkowania.

Wykonawca dostarczy Inspektorowi nadzoru kopie dokumentów potwierdzających dopuszczenie sprzętu do użytkowania, tam gdzie jest to wymagane przepisami.

Jeżeli dokumentacja projektowa lub SST przewidują możliwość wariantowego użycia sprzętu przy wykonywanych robotach, wykonawca powiadomi Inspektora nadzoru o swoim zamiarze wyboru i uzyska jego akceptację przed użyciem sprzętu.

4. TRANSPORT

4.1. Ogólne wymagania dotyczące transportu

Wykonawca jest zobowiązany do stosowania jedynie takich środków transportu, które nie wpłyną niekorzystnie na jakość wykonywanych robót i właściwości przewożonych materiałów.

Liczba środków transportu będzie zapewniać prowadzenie robót zgodnie z zasadami określonymi w dokumentacji projektowej, SST i wskazaniach Inspektora nadzoru w terminie przewidzianym w umowie.

4.2. Wymagania dotyczące przewozu po drogach publicznych

Przy ruchu na drogach publicznych pojazdy będą spełniać wymagania dotyczące przepisów ruchu drogowego w odniesieniu do dopuszczalnych obciążeń na osie i innych parametrów technicznych. Środki transportu nieodpowiadające warunkom dopuszczalnych obciążeń na osie mogą być dopuszczone przez właściwy zarząd drogi pod warunkiem przywrócenia stanu pierwotnego użytkowanych odcinków dróg na koszt Wykonawcy.

Wykonawca będzie usuwać na bieżąco, na własny koszt, wszelkie zanieczyszczenia spowodowane jego pojazdami na drogach publicznych oraz dojazdach do terenu budowy.

5. WYKONANIE ROBÓT

Wykonawca jest odpowiedzialny za prowadzenie robót zgodnie z umową. Wykonawca jest odpowiedzialny za jakość zastosowanych materiałów i zgodność wykonywanych robót z dokumentacją projektową, wymaganiami SST oraz poleceniami Inspektora nadzoru.

Wykonawca ponosi odpowiedzialność za pełną obsługę geodezyjną przy wykonywaniu wszystkich elementów robót określonych w dokumentacji projektowej lub przekazanych na piśmie przez Inspektora nadzoru.

Następstwa jakiegokolwiek błędu spowodowanego przez Wykonawcę w wytyczeniu i wykonywaniu robót zostaną, jeśli wymagać tego będzie Inspektor nadzoru, poprawione przez Wykonawcę na własny koszt.

Decyzje Inspektora nadzoru dotyczące akceptacji lub odrzucenia materiałów i elementów robót będą oparte na wymaganiach sformułowanych w dokumentach umowy, dokumentacji projektowej i w SST, a także w normach i wytycznych.

Polecenia Inspektora nadzoru dotyczące realizacji robót będą wykonywane przez Wykonawcę nie później niż w czasie przez niego wyznaczonym, pod groźbą wstrzymania robót. Skutki finansowe z tytułu wstrzymania robót w takiej sytuacji ponosi Wykonawca

6. KONTROLA JAKOŚCI ROBÓT

6.1. Zasady kontroli jakości robót

Wykonawca jest odpowiedzialny za pełną kontrolę jakości robót i stosowanych materiałów. Wykonawca zapewni odpowiedni system kontroli, włączając w to personel, sprzęt, zaopatrzenie i wszystkie urządzenia niezbędne kontroli materiałów oraz robót.

Minimalne wymagania, co do zakresu badań i ich częstotliwości są określone w SST. W przypadku, gdy nie zostały one tam określone, Inspektor nadzoru ustali jaki zakres kontroli jest konieczny, aby zapewnić wykonanie robót zgodnie z umową.

Inspektor nadzoru może dopuścić do użycia tylko te wyroby i materiały, które:

1. posiadają certyfikat na znak bezpieczeństwa wykazujący, że zapewniono zgodność z kryteriami technicznymi określonymi na podstawie Polskich Norm, aprobat technicznych oraz właściwych przepisów i informacji o ich istnieniu zgodnie z rozporządzeniem MSWiA z 1998 r. (Dz. U. 99/98),
2. posiadają deklarację zgodności lub certyfikat zgodności z:

- Polską Normą lub
 - Aprobata Techniczną, w przypadku wyrobów, dla których nie ustanowiono Polskiej Normy, jeżeli nie są objęte certyfikacją określoną w pkt. 1 i które spełniają wymogi SST.
3. znajdują się w wykazie wyrobów, o którym mowa w rozporządzeniu MSWiA z 1998r. (Dz. U. 98/99).

W przypadku materiałów, dla których ww. dokumenty są wymagane przez SST, każda ich partia dostarczona do robót będzie posiadać te dokumenty, określające w sposób jednoznaczny jej cechy.

Jakiegokolwiek materiały, które nie spełniają tych wymagań będą odrzucone.

6.2. Dokumenty budowy

[1] Dziennik budowy

Dziennik budowy jest wymaganym dokumentem urzędowym obowiązującym Zamawiającego i Wykonawcę w okresie od przekazania wykonawcy terenu budowy do końca okresu gwarancyjnego. Prowadzenie dziennika budowy zgodnie z § 45 ustawy Prawo budowlane spoczywa na kierowniku budowy.

Zapisy w dzienniku budowy będą dokonywane na bieżąco i będą dotyczyć przebiegu robót, stanu bezpieczeństwa ludzi i mienia oraz technicznej strony budowy.

Zapisy będą czytelne, dokonane trwałą techniką, w porządku chronologicznym, bezpośrednio jeden pod drugim, bez przerw.

Załączone do dziennika budowy protokoły i inne dokumenty będą oznaczone kolejnym numerem załącznika i opatrzone datą i podpisem Wykonawcy i Inspektora nadzoru.

Do dziennika budowy należy wpisywać w szczególności:

- datę przekazania Wykonawcy terenu budowy,
- datę przekazania przez Zamawiającego dokumentacji projektowej,
- uzgodnienie przez Inspektora nadzoru harmonogramów robót,
- terminy rozpoczęcia i zakończenia poszczególnych elementów robót,
- przebieg robót, trudności i przeszkody w ich prowadzeniu, okresy i przyczyny przerw w robotach,
- uwagi i polecenia Inspektora nadzoru,
- daty zarządzenia wstrzymania robót, z podaniem powodu,

- zgłoszenia i daty odbiorów robót zanikających i ulegających zakryciu, częściowych i ostatecznych odbiorów robót,
- wyjaśnienia, uwagi i propozycje Wykonawcy,
- stan pogody i temperaturę powietrza w okresie wykonywania robót podlegających ograniczeniom lub wymaganiom w związku z warunkami klimatycznymi,
- zgodność rzeczywistych warunków geotechnicznych z ich opisem w dokumentacji projektowej,
- dane dotyczące czynności geodezyjnych (pomiarowych) dokonywanych przed i w trakcie wykonywania robót,
- dane dotyczące sposobu wykonywania zabezpieczenia robót,
- dane dotyczące jakości materiałów,
- inne istotne informacje o przebiegu robót.

Propozycje, uwagi i wyjaśnienia Wykonawcy, wpisane do dziennika budowy będą przedłożone Inspektorowi nadzoru do ustosunkowania się.

Decyzje Inspektora nadzoru wpisane do dziennika budowy Wykonawca podpisuje z zaznaczeniem ich przyjęcia lub zajęciem stanowiska.

Wpis projektanta do dziennika budowy obliguje Inspektora nadzoru do ustosunkowania się. Projektant nie jest jednak stroną umowy i nie ma uprawnień do wydawania poleceń Wykonawcy robót.

[2] Książka obmiarów

Książka obmiarów stanowi dokument pozwalający na rozliczenie faktycznego postępu każdego z elementów robót. Obmiary wykonanych robót przeprowadza się sukcesywnie w jednostkach przyjętych w kosztorysie.

[3] Dokumenty dotyczące materiałów

Dzienniki laboratoryjne, deklaracje zgodności lub certyfikaty zgodności materiałów, orzeczenia o jakości materiałów, recepty robocze i kontrolne wyniki badań Wykonawcy będą gromadzone w formie uzgodnionej z Inspektorem nadzoru. Dokumenty te stanowią załączniki do odbioru robót. Winny być udostępnione na każde życzenie Inspektora nadzoru.

[4] Pozostałe dokumenty budowy

Do dokumentów budowy zalicza się, oprócz wymienionych w punktach [1]-[3], następujące dokumenty:

- a) pozwolenie na budowę,
- b) protokoły przekazania terenu budowy,
- c) umowy cywilnoprawne z osobami trzecimi,
- d) protokoły odbioru robót,
- e) protokoły z narad i ustaleń,
- f) operaty geodezyjne,
- g) plan bezpieczeństwa i ochrony zdrowia.

Dokumenty budowy będą przechowywane na terenie budowy w miejscu odpowiednio zabezpieczonym.. Wszelkie dokumenty budowy będą zawsze dostępne dla Inspektora nadzoru i przedstawiane do wglądu na życzenie Zamawiającego.

7. OBMIAR ROBÓT

7.1. Ogólne zasady obmiaru robót

Obmiar robót będzie określać faktyczny zakres wykonywanych robót, zgodnie z dokumentacją projektową i SST, w jednostkach ustalonych w kosztorysie. Obmiaru robót dokonuje Wykonawca po pisemnym powiadomieniu Inspektora nadzoru o zakresie obmierzanych robót i terminie obmiaru, co najmniej na 3 dni przed tym terminem. Wyniki obmiaru będą wpisane do książki obmiarów.

Jakikolwiek błąd lub przeoczenie (opuszczenie) w ilości robót podanych w kosztorysie ofertowym lub gdzie indziej w SST nie zwalnia Wykonawcy od obowiązku ukończenia wszystkich robót. Błędne dane zostaną poprawione wg ustaleń Inspektora nadzoru na piśmie. Obmiar gotowych robót będzie przeprowadzony z częstotnością wymaganą do celu miesięcznej płatności na rzecz Wykonawcy lub w innym czasie określonym w umowie.

7.2. Zasady określania ilości robót i materiałów

Zasady określania ilości robót podane są w odpowiednich specyfikacjach technicznych lub w KNR-ach oraz KNNR-ach.

Jednostki obmiaru powinny zgodnie z jednostkami określonymi w dokumentacji projektowej i kosztorysowej, oraz przedmiarze robót.

7.3. Urządzenia i sprzęt pomiarowy

Wszystkie urządzenia i sprzęt pomiarowy, stosowany w czasie obmiaru robót będą zaakceptowane przez Inspektora nadzoru.

Urządzenia i sprzęt pomiarowy zostaną dostarczone przez Wykonawcę. Jeżeli urządzenia te lub sprzęt wymagają badań atestujących, to Wykonawca będzie posiadać ważne świadectwa legalizacji.

Wszystkie urządzenia pomiarowe będą przez Wykonawcę utrzymywane w dobrym stanie, w całym okresie trwania robót.

8. ODBIÓR ROBÓT

W zależności od ustaleń odpowiednich SST, roboty mogą podlegać następującym odbiorom:

- a) odbiorowi robót zanikających i ulegających zakryciu,
- b) odbiorowi częściowemu,
- c) odbiorowi ostatecznemu (końcowemu),

8.1. Odbiór robót zanikających i ulegających zakryciu

Odbiór robót zanikających i ulegających zakryciu polega na finalnej ocenie jakości wykonywanych robót oraz ilości tych robót, które w dalszym procesie realizacji ulegną zakryciu.

Odbiór robót zanikających i ulegających zakryciu będzie dokonany w czasie umożliwiającym wykonanie ewentualnych korekt i poprawek bez hamowania ogólnego postępu robót. Odbioru tego dokonuje Inspektor nadzoru.

Gotowość danej części robót do odbioru zgłasza wykonawca wpisem do dziennika budowy i jednoczesnym powiadomieniem Inspektora nadzoru. Odbiór będzie przeprowadzony niezwłocznie, nie później jednak niż w ciągu 3 dni od daty zgłoszenia wpisem do dziennika budowy i powiadomienia o tym fakcie Inspektora nadzoru.

Jakość i ilość robót ulegających zakryciu ocenia Inspektor nadzoru na podstawie przeprowadzonych pomiarów, w konfrontacji z dokumentacją projektową, SST i uprzednimi ustaleniami.

8.2. Odbiór częściowy

Odbiór częściowy polega na ocenie ilości i jakości wykonanych części robót. Odbioru częściowego robót dokonuje się dla zakresu robót określonego w dokumentach umownych wg zasad jak przy odbiorze ostatecznym robót. Odbioru robót dokonuje Inspektor nadzoru.

8.3. Odbiór ostateczny (końcowy)

8.3.1. Zasady odbioru ostatecznego robót

Odbiór ostateczny polega na finalnej ocenie rzeczywistego wykonania robót w odniesieniu do zakresu (ilości) oraz jakości.

Całkowite zakończenie robót oraz gotowość do odbioru ostatecznego będzie stwierdzona przez Wykonawcę wpisem do dziennika budowy.

Odbiór ostateczny robót nastąpi w terminie ustalonym w dokumentach umowy, licząc od dnia potwierdzenia przez Inspektora nadzoru zakończenia robót.

Odbioru ostatecznego robót dokona komisja wyznaczona przez Zamawiającego w obecności Inspektora nadzoru i Wykonawcy. Komisja odbierająca roboty dokona ich oceny jakościowej na podstawie przedłożonych dokumentów i pomiarów, ocenie wizualnej oraz zgodności wykonania robót z dokumentacją projektową i SST.

W toku odbioru ostatecznego robót, komisja zapozna się z realizacją ustaleń przyjętych w trakcie odbiorów robót zanikających i ulegających zakryciu oraz odbiorów częściowych, zwłaszcza w zakresie wykonania robót uzupełniających i robót poprawkowych.

W przypadku stwierdzenia przez komisję, że jakość wykonywanych robót w poszczególnych asortymentach nieznacznie odbiega od wymaganej dokumentacją projektową i SST z uwzględnieniem tolerancji i nie ma większego wpływu na cechy eksploatacyjne obiektu, komisja oceni pomniejszoną wartość wykonywanych robót w stosunku do wymagań przyjętych w dokumentach umowy.

8.3.2. Dokumenty do odbioru ostatecznego (końcowe)

Podstawowym dokumentem jest protokół odbioru ostatecznego robót, sporządzony wg wzoru ustalonego przez Zamawiającego.

Do odbioru ostatecznego Wykonawca jest zobowiązany przygotować następujące dokumenty:

1. dokumentację powykonawczą, tj. dokumentację budowy z naniesionymi zmianami dokonanymi w toku wykonania robót oraz geodezyjnymi pomiarami powykonawczymi,

2. szczegółowe specyfikacje techniczne (podstawowe z dokumentów umowy i ew. uzupełniające lub zamienne),
3. protokoły odbiorów robót ulegających zakryciu i zanikających,
4. protokoły odbiorów częściowych,
5. recepty i ustalenia technologiczne,
6. dzienniki budowy i książki obmiarów (oryginały),
7. wyniki pomiarów kontrolnych,
8. deklaracje zgodności lub certyfikaty zgodności wbudowanych materiałów,
9. rysunki (dokumentacje) na wykonanie robót towarzyszących oraz protokoły odbioru i przekazania tych robót właścicielom urządzeń,
10. geodezyjną inwentaryzację powykonawczą robót i sieci uzbrojenia terenu,
11. kopię mapy zasadniczej powstałej w wyniku geodezyjnej inwentaryzacji powykonawczej.

W przypadku, gdy wg komisji, roboty pod względem przygotowania dokumentacyjnego nie będą gotowe do odbioru ostatecznego, komisja w porozumieniu z Wykonawcą wyznaczy ponowny termin odbioru ostatecznego robót.

Wszystkie zarządzone przez komisję roboty poprawkowe lub uzupełniające będą zestawione wg wzoru ustalonego przez Zamawiającego.

Termin wykonania robót poprawkowych i robót uzupełniających wyznaczy komisja i stwierdzi ich wykonanie.

9. PODSTAWA PŁATNOŚCI

Podstawą płatności jest cena jednostkowa skalkulowana przez wykonawcę za jednostkę obmiarową ustaloną dla danej pozycji kosztorysu przyjętą przez Zamawiającego w dokumentach umownych.

Dla robót wycenionych ryczałtowo podstawą płatności jest wartość (kwota) podana przez Wykonawcę i przyjęta przez Zamawiającego w dokumentach umownych (ofercie).

Cena jednostkowa pozycji kosztorysowej lub wynagrodzenie ryczałtowe będzie uwzględniać wszystkie czynności, wymagania i badania składające się na jej wykonanie, określone dla tej roboty w SST i w dokumentacji projektowej.

Ceny jednostkowe lub wynagrodzenie ryczałtowe robót będą obejmować:

- robociznę bezpośrednią wraz z narzutami,
- wartość zużytych materiałów wraz z kosztami zakupu, magazynowania, ewentualnych ubytków i transportu na teren budowy,
- wartość pracy sprzętu wraz z narzutami,
- koszty pośrednie i zysk kalkulacyjny,
- podatki obliczone zgodnie z obowiązującymi przepisami, ale z wyłączeniem podatku VAT.

10. PRZEPISY ZWIĄZANE

10.1. Ustawy

- Ustawa z dnia 7 lipca 1994r. – Prawo budowlane (jednolity tekst Dz. U. z 2003r. Nr 207, poz. 2016 z późn. zm.).
- Ustawa z dnia 29 stycznia 2004r. – Prawo zamówień publicznych (Dz. U. Nr 19, poz. 177).
- Ustawa z dnia 16 kwietnia 2004r. – o wyrobach budowlanych (Dz. U. Nr 92, poz. 881).
- Ustawa z dnia 24 sierpnia 1991r. – o ochronie przeciwpożarowej (jednolity tekst Dz. U. z 2002 r. Nr 147, poz. 1229).
- Ustawa z dnia 21 grudnia 2004r. – o dozorcze technicznym (Dz. U. Nr 122, poz. 1321 z późn. zm.).
- Ustawa z dnia 27 kwietnia 2001r. – Prawo ochrony środowiska (Dz. U. Nr 62, poz. 627 z późn. zm.).
- Ustawa z dnia 21 marca 1985r. – o drogach publicznych (jednolity tekst Dz. U. z 2004 r. Nr 204, poz. 2086).

10.2. Rozporządzenia

- Rozporządzenie Ministra Infrastruktury z dnia 2 grudnia 2002r. – w sprawie systemów oceny zgodności wyrobów budowlanych oraz sposobu ich oznaczania znakowaniem CE (Dz. U. Nr 209, poz. 1779).
- Rozporządzenie Ministra Infrastruktury z dnia 2 grudnia 2002r. – w sprawie określenia polskich jednostek organizacyjnych upoważnionych do wydawania

europejskich aprobat technicznych, zakresu i formy aprobat oraz trybu ich udzielania, uchylania lub zmiany (Dz. U. Nr 209, poz. 1780).

- Rozporządzenie Ministra Pracy i Polityki Społecznej z dnia 26 września 1997r. – w sprawie ogólnych przepisów bezpieczeństwa i higieny pracy (Dz. U. Nr 169, poz. 1650).
- Rozporządzenie Ministra Infrastruktury z dnia 6 lutego 2003r. – w sprawie bezpieczeństwa i higieny pracy podczas wykonywania robót budowlanych (Dz. U. Nr 47, poz. 401).
- Rozporządzenie Ministra Infrastruktury z dnia 23 czerwca 2003r. – w sprawie informacji dotyczącej bezpieczeństwa i ochrony zdrowia oraz planu bezpieczeństwa i ochrony zdrowia (Dz. U. Nr 120, poz. 1126).
- Rozporządzenie Ministra Infrastruktury z dnia 2 września 2004r. – w sprawie szczegółowego zakresu i formy dokumentacji projektowej, specyfikacji technicznych wykonania i odbioru robót budowlanych oraz programu funkcjonalno-użytkowego (Dz. U. Nr 202, poz. 2072).
- Rozporządzenie Ministra Infrastruktury z dnia 11 sierpnia 2004r. – w sprawie sposobów deklarowania wyrobów budowlanych oraz sposobu znakowania ich znakiem budowlanym (Dz. U. Nr 198, poz. 2041).
- Rozporządzenie Ministra Infrastruktury z dnia 27 sierpnia 2004r. – zmieniające rozporządzenie w sprawie dziennika budowy, montażu i rozbiórki, tablicy informacyjnej oraz ogłoszenia zamawiającego dane dotyczące bezpieczeństwa pracy i ochrony zdrowia (Dz. U. Nr 198, poz. 2042).

10.3. Inne dokumenty i instrukcje

- *Warunki techniczne wykonania i odbioru robót budowlano-montażowych*, (tom I, II, III, IV, V) Arkady, Warszawa 1989-1990r.
- *Warunki techniczne wykonania i odbioru robót budowlanych*. Instytut Techniki Budowlanej, Warszawa 2003r.
- *Warunki techniczne wykonania i odbioru sieci i instalacji*, Centralny Ośrodek Badawczo-Rozwojowy Techniki Instalacyjnej INSTAL, Warszawa, 2001r.

SZCZEGÓŁOWA SPECYFIKACJA TECHNICZNA SST

SST – 01

Tyczenie trasy i odtworzenie punktów wysokościowych

1.	WSTĘP	23
1.1.	PRZEDMIOT SST	23
1.2.	ZAKRES STOSOWANIA SST	23
1.3.	ZAKRES ROBÓT OBJĘTYCH SST	23
1.4.	OKREŚLENIA PODSTAWOWE.....	23
1.5.	OGÓLNE WYMAGANIA DOTYCZĄCE ROBÓT.....	23
2.	MATERIAŁY	24
2.1.	OGÓLNE WYMAGANIA DOTYCZĄCE MATERIAŁÓW.....	24
2.2.	RODZAJE MATERIAŁÓW	24
3.	SPRZĘT	24
3.1.	OGÓLNE WYMAGANIA DOTYCZĄCE SPRZĘTU.....	24
3.2.	SPRZĘT POMIAROWY	24
4.	TRANSPORT	24
4.1.	OGÓLNE WYMAGANIA DOTYCZĄCE TRANSPORTU.....	24
4.2.	TRANSPORT SPRZĘTU I MATERIAŁÓW	25
5.	WYKONANIE ROBÓT.....	25
5.1.	OGÓLNE ZASADY WYKONANIA ROBÓT.....	25
5.2.	OSNOWA PODSTAWOWA (STAŁE PUNKTY KONTROLI)	25
5.3.	OSNOWA ROBOCZA (OKRESOWE PUNKTY KONTROLI)	25
5.4.	TYMCZASOWE PUNKTY POMIAROWE	26
5.5.	WYZNACZENIE PUNKTÓW NA OSIACH TRASY	26
5.6.	WYZNACZENIE NASYPÓW I WYKOPÓW (PRZEKROJÓW POPRZECZNYCH)	26
5.7.	WYZNACZENIE POŁOŻENIA OBIEKTÓW	27
5.8.	ZAKOŃCZENIE ROBÓT	27
6.	KONTROLA JAKOŚCI ROBÓT.....	27
6.1.	OGÓLNE ZASADY KONTROLI JAKOŚCI ROBÓT.....	27
6.2.	KONTROLA JAKOŚCI PRAC POMIAROWYCH	27
7.	OBMIAR ROBÓT.....	27
7.1.	OGÓLNE ZASADY OBMIARU ROBÓT.....	27
7.2.	JEDNOSTKA OBMIAROWA.....	27
8.	ODBIÓR ROBÓT	27
8.1.	OGÓLNE ZASADY ODBIORU ROBÓT	27
8.2.	SPOSÓB ODBIORU ROBÓT	28
9.	PODSTAWA PŁATNOŚCI.....	28
9.1.	OGÓLNE USTALENIA DOTYCZĄCE PODSTAWY PŁATNOŚCI	28
9.2.	CENA JEDNOSTKI OBMIAROWEJ	28
10.	PRZEPISY ZWIĄZANE	28

1. WSTĘP

1.1. Przedmiot SST

Przedmiotem niniejszej szczegółowej specyfikacji technicznej SST są wymagania dotyczące tyczenia trasy i odtworzenia punktów wysokościowych dla realizacji przedmiotowego zadania.

1.2. Zakres stosowania SST

Szczegółowa specyfikacja techniczna stanowi dokument przetargowy przy zlecaniu i realizacji robót ogólnobudowlanych, dotyczących zadania wymienionego w pkt. 1.1.

1.3. Zakres robót objętych SST

Ustalenia zawarte w niniejszej SST dotyczą zasad prowadzenia robót związanych z tyczeniem trasy i odtworzeniem punktów wysokościowych zgodnie z lokalizacją podaną w dokumentacji projektowej.

1.4. Określenia podstawowe

Ilekróć w SST jest mowa o:

- osnowa geodezyjna pozioma – usystematyzowany zbiór punktów, których wzajemne położenie na powierzchni odniesienia, zostało określone przy zastosowaniu techniki geodezyjnej.
- osnowa geodezyjna wysokościowa – usystematyzowany zbiór punktów, których wysokość w stosunku do przyjętej powierzchni odniesienia, została określona przy zastosowaniu techniki geodezyjnej
- osnowa realizacyjna – to osnowa geodezyjna (pozioma i wysokościowa), przeznaczona do geodezyjnego wytyczenia elementów projektów w terenie oraz geodezyjnej obsługi budowy i montażu urządzeń i konstrukcji. Osnowa ta powinna służyć do pomiarów kontrolnych przemieszczeń i odkształceń, a także w miarę możliwości pomiarów powykonawczych.
- punkty główne trasy – punkty załamania osi trasy, punkty kierunkowe oraz początkowy i końcowy punkt trasy.

1.5. Ogólne wymagania dotyczące robót

Ogólne wymagania dotyczące robót podano w ST – 00 „Wymagania ogólne” pkt 1.5.

2. MATERIAŁY

2.1. Ogólne wymagania dotyczące materiałów

Ogólne wymagania dotyczące materiałów, ich pozyskiwania i składowania podano w ST – 00 „Wymagania ogólne” pkt 2.

2.2. Rodzaje materiałów

Materiałami stosowanymi przy wyznaczaniu osi trasy i punktów wysokościowych według zasad niniejszej SST są słupki drewniane, iglaste bądź inne materiały akceptowane przez inspektora nadzoru.

3. SPRZĘT

3.1. Ogólne wymagania dotyczące sprzętu

Ogólne wymagania dotyczące sprzętu podano w ST – 00. „Wymagania ogólne” pkt 3.

3.2. Sprzęt pomiarowy

Do odtworzenia sytuacyjnego trasy i punktów wysokościowych należy stosować następujący sprzęt:

- teodolity lub tachimetry,
- niwelatory,
- dalmierze,
- tyczki,
- łąty,
- taśmy stalowe, szpilki.

Sprzęt stosowany do odtworzenia trasy i punktów wysokościowych powinien gwarantować uzyskanie wymaganej dokładności pomiaru.

4. TRANSPORT

4.1. Ogólne wymagania dotyczące transportu

Ogólne wymagania dotyczące transportu podano w ST – 00 „Wymagania ogólne” pkt 4.

4.2. Transport sprzętu i materiałów

Sprzęt i materiały do odtworzenia trasy można przewozić dowolnymi środkami transportu.

5. WYKONANIE ROBÓT

5.1. Ogólne zasady wykonania robót

Ogólne zasady wykonania robót podano w ST-00 „Wymagania ogólne” pkt. 5. Prace pomiarowe powinny być wykonane zgodnie z obowiązującymi instrukcjami Głównego Urzędu Geodezji i Kartografii (GUGiK).

5.2. Osnowa podstawowa (stałe punkty kontroli)

Inspektor nadzoru przekaze wykonawcy odpowiednią liczbę stałych punktów geodezyjnych osnowy poziomej i wysokościowej, aby umożliwić mu wykonanie prac związanych z wytyczaniem.

5.3. Osnowa robocza (okresowe punkty kontroli)

W oparciu o sieć stałych punktów geodezyjnych osnowy poziomej i wysokościowej przekazanej przez inspektora nadzoru, wykonawca zobowiązany jest do założenia, utrzymania i uzupełniania osnowy roboczej o współrzędnych poziomych i wysokościowych dla lokalnego wytyczania robót.

Opracowany przez wykonawcę i zatwierdzony przez inspektora nadzoru projekt osnowy roboczej poziomej i wysokościowej oraz system przeprowadzania kontroli okresowej punktów tej osnowy, powinny spełniać następujące warunki:

- a) punkty osnowy roboczej należy wyznaczyć i utrwalić poza terenem wykonywania robót oraz odpowiednio zabezpieczyć przed naruszeniem lub uszkodzeniem,
- b) odległość pomiędzy punktami winna wynosić średnio 100 m., a każdy punkt powinien być oznaczony w sposób zatwierdzony przez inspektora nadzoru tak, aby był widoczny i łatwy do zidentyfikowania,
- c) sposób stabilizacji punktów geodezyjnych osnowy roboczej oraz kryteria jej dokładności winny być zgodne z polskimi przepisami zawartymi w Instrukcjach Technicznych G-3.1 (Osnowy realizacyjne GUGiK) i G-3,2 (Pomiary realizacyjne GUGiK).

5.4. Tymczasowe punkty pomiarowe

Wykonawca może wyznaczyć jakiegokolwiek inne tymczasowe punkty pomiarowe zgodnie z zatwierdzonymi przez inspektora nadzoru zasadami wykonania niezbędnych robót i wytyczeń oraz zgodnie z generalnymi zasadami wyszczególnionymi w instrukcjach i wskazaniach GUGiK.

5.5. Wyznaczenie punktów na osiach trasy

Wykonawca przeprowadzi tyczenie osi trasy w zgodności z dokumentacją projektową w oparciu o osnowy wymienione w pkt. 5.2 i 5.3. Wyznaczone punkty na osiach trasy nie powinny być przesunięte więcej niż o 10 cm w stosunku do projektowanych, a rzędne punktów na osi należy wyznaczyć z dokładnością do 1 cm w stosunku do rzędnych projektów. W przypadku, kiedy dopuszczalne odchyłki są przekroczone wykonawca jest zobowiązany do korekty osi trasy odnosząc się do istniejących budowli inżynierskich, po uzyskaniu zgody inspektora nadzoru.

Oś trasy powinna być wyznaczona w punktach głównych i w punktach pośrednich, w odległościach zależnych od charakterystyki terenu i ukształtowania trasy. Wytyczenie osi trasy powinno być zaakceptowane przez inspektora nadzoru.

5.6. Wyznaczenie nasypów i wykopów (przekrojów poprzecznych)

Wyznaczanie nasypów i wykopów polega na oznaczeniu położenia w terenie krawędzi podstawy nasypu oraz krawędzi przecięcia powierzchni zewnętrznych skarp wykopu z terenem.

Do wyznaczania nasypów i wykopów należy stosować dobrze widoczne paliki. Odległości między palikami należy dostosować do ukształtowania terenu. Odległość ta powinna odpowiadać odstępowi kolejnych przekrojów poprzecznych podanych w dokumentacji projektowej.

Wyznaczenie w czasie trwania robót ziemnych zarysu (konturów) nasypów i wykopów w przekrojach poprzecznych (tzw. profilowanie przekrojów poprzecznych) powinno być wykonane w zgodności z dokumentacją projektową oraz w innych dodatkowych punktach akceptowanych przez inspektora nadzoru, lecz nie rzadziej niż co 50 m.

5.7. Wyznaczenie położenia obiektów

Dla każdego obiektu należy wyznaczyć jego położenie w terenie zgodnie z dokumentacją projektową poprzez: wytyczenie osi obiektu, wytyczenie punktów określających kontur obiektu.

5.8. Zakończenie robót

Wykonawca zobowiązany jest po zakończeniu robót do oddania inspektorowi nadzoru dokumentacji dotyczącej osnów geodezyjnych i przekazania punktów w terenie na takich zadaniach jak je przejmował.

6. KONTROLA JAKOŚCI ROBÓT

6.1. Ogólne zasady kontroli jakości robót

Ogólne zasady kontroli jakości robót podano w ST – 00 „Wymagania ogólne” pkt 6.

6.2. Kontrola jakości prac pomiarowych

Kontrole jakości prac pomiarowych związanych z odtworzeniem trasy i punktów wysokościowych należy prowadzić według ogólnych zasad określonych w instrukcji i wytycznych GUGiK (1-7) zgodnie z wymaganiami podanymi w pkt 5.4

7. OBMIAR ROBÓT

7.1. Ogólne zasady obmiaru robót

Ogólne zasady obmiaru robót podano w ST – 00 „Wymagania ogólne” pkt 7.

7.2. Jednostka obmiarowa

Jednostką obmiarową jest kilometr odtworzonej trasy w terenie. Obmiar robót związanych z wyznaczeniem obiektów inżynierskich jest częścią obmiaru robót.

8. ODBIÓR ROBÓT

8.1. Ogólne zasady odbioru robót

Ogólne zasady odbioru robót podano w ST – 00 „Wymagania ogólne” pkt 8.

8.2. Sposób odbioru robót

Odbiór robót związanych z odtworzeniem trasy w terenie następuje na podstawie szkiców i dzienników pomiarów geodezyjnych lub protokołu z kontroli, które Wykonawca przedkłada Inwestorowi.

9. PODSTAWA PŁATNOŚCI

9.1. Ogólne ustalenia dotyczące podstawy płatności

Ogólne ustalenia dotyczące podstawy płatności podano w ST – 00 „Wymagania ogólne” pkt 9.

9.2. Cena jednostki obmiarowej

Cena 1km wykonania robót obejmuje:

- wyznaczenie punktów głównych osi trasy, granic robót i punktów wysokościowych,
- uzupełnienie osi trasy dodatkowymi punktami,
- wykonanie roboczej osnowy geodezyjnej poza granicami robót,
- wyznaczenie przekrojów poprzecznych z ewentualnym wytyczeniem dodatkowych przekrojów,
- wyznaczenie konturów obiektów inżynierskich,
- wykonanie pomiarów bieżących w miarę postępu robót, zgodnie z dokumentacją projektową,
- zastabilizowanie punktów w sposób trwały, ochronę ich przed zniszczeniem i oznakowanie ułatwiające odszukanie i ewentualne odtworzenie,
- utrzymywanie i ewentualne uzupełnienie w trakcie robót roboczych punktów sytuacyjno-wysokościowych,
- wyznaczenie innych punktów pomiarowych, które wykonawca uzna za potrzebne
- transport i koszty materiałów (znaków geodezyjnych).

10. PRZEPISY ZWIĄZANE

1. Instrukcja techniczna 0-1.: Ogólne zasady wykonywania prac geodezyjnych.
2. Instrukcja techniczna G-3.: Geodezyjna obsługa inwestycji, GUGiK, Warszawa 1979.
3. Instrukcja techniczna G-1.: Geodezyjna osnowa pozioma, GUGiK 1978.

4. Instrukcja techniczna G-2.: Wysokościowa osnowa geodezyjna, GUGiK 1983.
5. Instrukcja techniczna G-4.: Pomiary sytuacyjne i wysokościowe, GUGiK 1979.
6. Wytyczne techniczne G-3.2.: Pomiary realizacyjne, GUGiK 1983.
7. Wytyczne techniczne G-3.1.: Osnowy realizacyjne, GUGiK 1983.

SZCZEGÓŁOWA SPECYFIKACJA TECHNICZNA SST

SST – 17

Usunięcie drzew i krzewów

1.	WSTĘP	32
1.1.	PRZEDMIOT SST	32
1.2.	ZAKRES STOSOWANIA SST	32
1.3.	ZAKRES ROBÓT OBJĘTYCH SST	32
1.4.	OKREŚLENIA PODSTAWOWE.....	32
1.5.	OGÓLNE WYMAGANIA DOTYCZĄCE ROBÓT.....	32
2.	MATERIAŁY	33
2.1.	OGÓLNE WYMAGANIA DOTYCZĄCE MATERIAŁÓW.....	33
2.2.	MATERIAŁY DO ZASYPYWANIA DOŁÓW	33
3.	SPRZĘT	33
3.1.	OGÓLNE WYMAGANIA DOTYCZĄCE SPRZĘTU.....	33
3.2.	SPRZĘT DO USUWANIA DRZEW I KRZAKÓW	33
4.	TRANSPORT	33
4.1.	OGÓLNE WYMAGANIA DOTYCZĄCE TRANSPORTU.....	33
4.2.	TRANSPORT GAŁĘZI, PNI DRZEW, POZOSTAŁOŚCI.....	33
5.	WYKONANIE ROBÓT.....	34
5.1.	OGÓLNE ZASADY WYKONANIA ROBÓT.....	34
5.2.	ZASADY OCZYSZCZANIA TERENU Z DRZEW I KRZAKÓW	34
5.3.	USUNIĘCIE DRZEW I KRZAKÓW, ŻYWOPŁOTÓW.....	34
5.4.	ZASADY PRZYCINANIA GAŁĘZI	35
5.5.	ZNISZCZENIE POZOSTAŁOŚCI PO USUNIĘTEJ ROŚLINNOŚCI	35
5.6.	ZABEZPIECZANIE ISTNIEJĄCEJ ZIELENI.....	35
5.7.	ZAGOSPODAROWANIE UROBKU	35
6.	KONTROLA JAKOŚCI ROBÓT.....	37
6.1.	OGÓLNE ZASADY KONTROLI JAKOŚCI ROBÓT.....	37
6.2.	KONTROLA ROBÓT PRZY USUWANIU DRZEW I KRZAKÓW	37
7.	OBMIAR ROBÓT.....	37
7.1.	OGÓLNE ZASADY OBMIARU ROBÓT.....	37
7.2.	JEDNOSTKA OBMIAROWA.....	37
8.	ODBIÓR ROBÓT	38
8.1.	OGÓLNE ZASADY ODBIORU ROBÓT	38
8.2.	SPOSÓB ODBIORU ROBÓT	38
9.	PODSTAWA PŁATNOŚCI.....	38
9.1.	OGÓLNE USTALENIA DOTYCZĄCE PODSTAWY PŁATNOŚCI	38
9.2.	CENA JEDNOSTKI OBMIAROWEJ	38
10.	PRZEPISY ZWIĄZANE	39

1. WSTĘP

1.1. Przedmiot SST

Ustalenia zawarte w niniejszej szczegółowej specyfikacji technicznej dotyczą zasad prowadzenia robót związanych z usunięciem drzew i krzaków, wykonywanych w ramach robót przygotowawczych dotyczących przedmiotowego zadania.

1.2. Zakres stosowania SST

Szczegółowa specyfikacja techniczna jest stosowana jako dokument przetargowy przy zleceniu i realizacji robót wymienionych w pkt. 1

1.3. Zakres robót objętych SST

Ustalenia zawarte w niniejszej szczegółowej specyfikacji technicznej dotyczą zasad prowadzenia robót związanych z usunięciem drzew i krzaków, wykonywanych w ramach robót przygotowawczych w czasie realizacji zadania wymienionego w pkt. 1.1.

1.4. Określenia podstawowe

Określenia podane w niniejszej SST są zgodne z odpowiednimi polskimi normami i z definicjami podanymi w ST-00 „Wymagania ogólne” pkt. 1.

Drzewo - roślina wieloletnia dużych rozmiarów (średnica > 10 cm) o wyraźnie wykształconym pniu, który w pewnej wysokości od 1,5 m. nad ziemią rozgałęzia koronę.

Krzew (krzak) - roślina wieloletnia nie tworząca wyraźnego pnia ani korony lecz rozgałęziająca się na wiele równorzędnych pędów, rosnących poniżej 1,5 m. od ziemi.

1.5. Ogólne wymagania dotyczące robót

Ogólne wymagania dotyczące robót podano w ST – 00 „Wymagania ogólne” pkt 1.5.

2. MATERIAŁY

2.1. Ogólne wymagania dotyczące materiałów

Ogólne wymagania dotyczące materiałów podano w ST-00 „Wymagania ogólne” pkt 2.

2.2. Materiały do zasypywania dołów

Zastosowanie znajdują:

- deski sosnowe o grubości minimum 20mm,
- typowe maty słomiane ogrodnicze,
- stalowe lub aluminiowe opaski zaciskowe o długości dobranej do obwodu osłanianego drzewa.

3. SPRZĘT

3.1. Ogólne wymagania dotyczące sprzętu

Ogólne wymagania dotyczące sprzętu podano w ST – 00 „Wymagania ogólne” pkt 3.

3.2. Sprzęt do usuwania drzew i krzaków

Do wykonania robót należy stosować: piły mechaniczne, spycharki, równiarki, karczowniki, urządzenia do zmielenia gałęzi, liści, krzaków bądź inny sprzęt zaakceptowany przez inspektora nadzoru.

4. TRANSPORT

4.1. Ogólne wymagania dotyczące transportu

Ogólne wymagania dotyczące transportu podano w ST – 00 „Wymagania ogólne” pkt 4.

4.2. Transport gałęzi, pni drzew, pozostałości

Gałęzie oraz pnie drzew należy przewozić transportem samochodowym z zachowaniem przepisów bhp. Dłuższe, odpowiednio zabezpieczone przed przemieszczaniem należy przewozić transportem samochodowym przystosowanym do przewozu długich elementów.

5. WYKONANIE ROBÓT

5.1. Ogólne zasady wykonania robót

Ogólne zasady wykonania robót podano w ST – 00 „Wymagania ogólne” pkt 5.

5.2. Zasady oczyszczania terenu z drzew i krzaków

Roboty związane z usunięciem drzew, zagajników, krzaków i żywopłotów obejmują ich wycięcie i wykarczowanie, wywiezienie pni i gałęzi poza teren budowy na wskazane miejsce, zasypanie dołów oraz ewentualne spalanie na miejscu pozostałości po wykarczowaniu.

W miejscach dokopów, z których grunt jest przeznaczony do wbudowania w nasypy, teren należy oczyścić z roślinności, wykarczować pnie i usunąć korzenie tak, aby zawartość części organicznych w gruntach przeznaczonych do wbudowania w nasypy nie przekraczała 2%. W miejscach nasypów teren należy oczyścić tak, aby części roślinności nie znajdowały się na głębokości do 60cm poniżej niwelety robót ziemnych i linii skarp nasypu.

Roślinność istniejąca w pasie robót drogowych, nieprzeznaczona do usunięcia, powinna być przez Wykonawcę zabezpieczona przed uszkodzeniem. Jeżeli roślinność, która ma być zachowana, zostanie uszkodzona lub zniszczona przez Wykonawcę, to powinna być ona odtworzona na koszt Wykonawcy, w sposób zaakceptowany przez odpowiednie władze.

5.3. Usunięcie drzew i krzaków, żywopłotów

Pnie krzaków, żywopłotów znajdujące się w pasie robót ziemnych, powinny być wykarczowane.

Poza miejscami wykopów doły po wykarczowanych pniach należy wypełnić gruntem przydatnym do budowy nasypów i zagęścić. Doły w obrębie przewidywanych wykopów, należy tymczasowo zabezpieczyć przed gromadzeniem się w nich wody.

Drzewa są własnością Właściciela gruntu, na którym rosną lub Inwestora w związku z powyższym pnie tych drzew, pozbawione gałęzi, zostaną na koszt Wykonawcy z zależności od potrzeb pocięte na małe klocki i ułożone w stosy w miejscu wskazanym przez Właściciela fizycznego drzewa lub przetransportowane w miejsce wskazane przez Właściciela instytucjonalnego lub przez Inwestora. W cenie jednostkowej należy uwzględnić transport pni drzew na odległość 15km.

5.4. Zasady przycinania gałęzi

Należy usunąć wszystkie gałęzie znajdujące się na trasie napowietrznych sieci uzbrojenia terenu z zachowaniem skrajni wymaganej dla izolowanych przewodów napowietrznych linii niskiego napięcia a także gałęzie drzew i krzewów wrastające w skrajnię drogową. Roślinność istniejąca w pasie robót drogowych, nieprzeznaczona do usunięcia, powinna być przez Wykonawcę zabezpieczona przed uszkodzeniem. Jeżeli roślinność, która ma być zachowana, zostanie uszkodzona lub zniszczona przez Wykonawcę, to powinna być ona odtworzona na koszt Wykonawcy, w sposób zaakceptowany przez odpowiednie władze.

5.5. Zniszczenie pozostałości po usuniętej roślinności

Pozostałości po usuniętej roślinności powinny zostać zrębkowane i natychmiast wywiezione z terenu budowy. Nie dopuszcza się usuwania pozostałości poprzez spalanie.

5.6. Zabezpieczanie istniejącej zieleni.

Na czas prowadzenia robót budowlanych istniejące drzewa znajdujące się w strefie robót budowlanych należy zabezpieczyć przed uszkodzeniami mechanicznymi. Pnie drzew należy zabezpieczyć poprzez oszalowanie deskami sosnowymi o grubości min. 20 mm. Pień należy oszalować do wysokości osadzenia pierwszych gałęzi lub na min. wysokość wynoszącą 1,7 m. Dół desek powinien opierać się na podłożu lub być nim obsypany. Dodatkowo powierzchnię pnia (bezpośrednio pod szalunkiem) można zabezpieczyć matami słomianymi. Deski powinny do siebie ściśle przylegać, a przy ich mocowaniu należy uważać na nabiegi korzeniowe znajdujące się u podstawy pnia. Ułożenie desek należy wzmocnić przez zastosowanie min. 3 stalowych lub aluminiowych opasek założonych w odległości 40÷60cm. Po zakończeniu robót budowlanych usunąć i zutylizować zabezpieczenia z drzew.

5.7. Zagospodarowanie urobku

Drewno uzyskane w wyniku wycinki drzew jest własnością Zamawiającego. Wykonawca odkupić drewno na zasadach określonych przez Zamawiającego. Do sprzedaży drewna Zamawiający ustala następujący sposób jego obliczenia:

- Ilość drewna oblicza się z pnia drzewa, tj. od podstawy pnia do korony i mierzona jest w m³;
- obmiaru dokonuje Wykonawca w obecności inspektora Zamawiającego;

- ustalenia zostaną spisane w protokole obmiaru, który będzie załącznikiem do faktury sprzedaży drewna;
- Wykonawca zobowiązany jest zakupić uzyskane drewno według cen podanych w załączniku nr 4, mnożąc je razy ilość zakwalifikowanego do sprzedaży drewna;
- po wykonaniu obmiaru Wykonawca zagospodarowuje drewno we własnym zakresie;
- pozostałe części drzewa oraz urobek po cięciach pielęgnacyjnych lub redukcyjnych Wykonawca jest zobowiązany we własnym zakresie zagospodarować lub zutylizować;
- w przypadku stwierdzenia podczas obmiaru lub podczas wycinki uszkodzeń pnia (spróchnienie pnia, pusty pień itp.) zostanie zmniejszona ilość drewna w stosunku do zaistniałych uszkodzeń;
- wykonawca uiszcza w kasie Miejskiego Zarząd Dróg w Bielsku-Białej należność za zakupione drewno przed podpisaniem protokołu odbioru.

16.01.2020r.

Cennik sprzedaży drewna opałowego, związanego z wycinką drzew, rosnących na terenie miasta Bielsko-Biała, zgodnie z załącznikiem nr 1 do Zarządzenia NR- ON-00501102/2012 GM
Prezydenta Miasta Bielska-Białej z dnia 18 stycznia 2012 roku

Lp.	Określenie według klasyfikacji jakościowo-wymiarowej	Rodzaj drewna	PKWiU	Jednostka miary	Cena w zł (netto) W 2019r
1	2	3	4	5	6
1.	Drewno opałowe S 4	topola	02.01.14-00.21	m ³	44,37
2.	Drewno opałowe S 4	wierzba	02.01.14-00.21	m ³	27,73
3.	Drewno opałowe S 4	brzoza, buł, dąb, grab, jawor, jesion, wiąz, klon, olcha	02.01.14-00.21	m ³	99,83
4.	Drewno opałowe S 4	pozostałe gatunki	02.01.14-00.21	m ³	77,65

Obowiązujący cennik na 2020r.

Sposób obliczania ilości drewna z pnia drzewa

Lp.	Długość sztuki w metrach	Średnica mierzona w połowie dł. w metrach	Masa [m3]
1			0,00
2			0,00
3			0,00
4			0,00
		Razem	0,00

Przykład

Lp.	Długość sztuki w metrach	Średnica mierzona w połowie dł. w metrach	Masa [m3]
1	9,45	0,36	0,96
		Razem	0,96

Średnica drewna podawana jest bez kory. Dlatego też od zmierzonej średnicy należy odjąć grubość kory, tj. 1-4 cm.

Zestawienie do faktury vat		
43,37	x 0,96 m3	41,64 zł
0	x ... m3 zł
0	x ... m3 zł

6. KONTROLA JAKOŚCI ROBÓT

6.1. Ogólne zasady kontroli jakości robót

Ogólne zasady kontroli jakości robót podano w ST – 00 „Wymagania ogólne” pkt 6.

6.2. Kontrola robót przy usuwaniu drzew i krzaków

Sprawdzenie jakości wykonanych robót polega na wizualnej ocenie kompletności usunięcia roślinności, wykarczowania korzeni i zasypania dołów wraz z zagęszczeniem oraz na wizualnej ocenie zabezpieczenia pni drzew. Wskaźnik zagęszczenia dla zasypanych dołów powinien wynosić $I_s \geq 0,95$. W przypadku dołów zlokalizowanych pod konstrukcjami nawierzchni drogowych należy przestrzegać wymagań określonych w SST - „Roboty ziemne”.

7. OBMIAR ROBÓT

7.1. Ogólne zasady obmiaru robót

Ogólne zasady obmiaru robót podano w ST – 00 „Wymagania ogólne” pkt 7.

7.2. Jednostka obmiarowa

Jednostką obmiarową dla usuniętych drzew wraz z karczowaniem pni jest, w zależności od średnicy drzewa, sztuka.

Jednostką obmiarową robót związanych z usunięciem krzewów i krzaków jest m².

Jednostką obmiarową dla zabezpieczanych drzew jest, sztuka.

8. ODBIÓR ROBÓT

8.1. Ogólne zasady odbioru robót

Ogólne zasady odbioru robót podano w ST – 00 „Wymagania ogólne” pkt 8.

8.2. Sposób odbioru robót

Odbiór robót związanych z usuwaniem roślinności polega na wizualnej ocenie kompletności usunięcia roślinności, wykarczowania korzeni i zasypania dołów na zasadach odbioru robót zanikających i ulegających zakryciu. W przypadkach wątpliwych należy wykonać sprawdzenie wskaźnika zagęszczenia, którego wartości określa punkt 6 przedmiotowej STWiORB.

9. PODSTAWA PŁATNOŚCI

9.1. Ogólne ustalenia dotyczące podstawy płatności

Ogólne ustalenia dotyczące podstawy płatności podano w ST – 00 „Wymagania ogólne” pkt 9.

9.2. Cena jednostki obmiarowej

Podstawą płatności jest cena jednostkowa wg dokonanego obmiaru i odbioru. Cena obejmuje wykonanie wszystkich prac wykonawczych podstawowych, pomocniczych dodatkowych, montażowych i warsztatowych, badań i pomiarów dla poszczególnych zastosowanych asortymentów robót i materiałów.

Cena jednostkowa 1 [szt.] sztuki usuniętego drzewa (w zależności od jego średnicy) obejmuje:

- przygotowanie robót,
- dostarczenie odpowiedniego sprzętu,
- zabezpieczenie terenu wycinki,
- ścięcie drzew,
- wykarczowanie pni drzew,
- obcięcie gałęzi drzew i zrębkowanie pozostałości,
- pocięcie w klocki i ułożenie w stosy;
- załadunek, wyładunek i transport pni drzew na miejsce wskazane przez Właściciela instytucjonalnego lub Zamawiającego na odległość 15km,

- załadunek, wyładunek pozostałości poza teren budowy,
- zasypanie dołów i zagęszczenie gruntu,
- uporządkowanie miejsca prowadzonych robót,
- zabezpieczenie drzew nie przeznaczonych do wycinki,
- pomiary i badania wymagane STWiORB.

Cena jednostkowa 1 [m²] usuniętych krzaków i krzewów, żywopłotów obejmuje:

- przygotowanie robót,
- dostarczenie odpowiedniego sprzętu,
- zabezpieczenie terenu wycinki,
- ścięcie krzaków i wykarczowanie pni,
- wywiezienie pni i gałęzi poza teren budowy lub ich spalanie,
- zasypanie dołów i zagęszczenie gruntu,
- uporządkowanie miejsca prowadzonych robót,
- zabezpieczenie drzew i krzewów nie przeznaczonych do wycinki,
- pomiary i badania wymagane STWiORB.

10. PRZEPISY ZWIĄZANE

Nie występują.

SZCZEGÓŁOWA SPECYFIKACJA TECHNICZNA SST

SST – 03

Wykonanie nasadzeń

1. WSTĘP	42
1.1. PRZEDMIOT SST	42
1.2. ZAKRES STOSOWANIA SST	42
1.3. ZAKRES ROBÓT OBJĘTYCH SST	42
1.4. OKREŚLENIA PODSTAWOWE.....	42
1.5. OGÓLNE WYMAGANIA DOTYCZĄCE ROBÓT.....	43
2. MATERIAŁY	43
2.1. OGÓLNE WYMAGANIA DOTYCZĄCE MATERIAŁÓW.....	43
2.2. MATERIAŁY DO WYKONANIA ROBÓT	43
3. SPRZĘT	44
3.1. OGÓLNE WYMAGANIA DOTYCZĄCE SPRZĘTU.....	44
3.2. SPRZĘT DO WYKONANIA ROBÓT.....	44
4. TRANSPORT	44
4.1. OGÓLNE WYMAGANIA DOTYCZĄCE TRANSPORTU.....	44
4.2. TRANSPORT MATERIAŁÓW	44
5. WYKONANIE ROBÓT.....	45
5.1. OGÓLNE ZASADY WYKONANIA ROBÓT.....	45
5.2. WYKONANIE ROBÓT	45
5.2.1 <i>Wymagania dotyczące sadzenia drzew i krzewów</i>	45
5.2.2 <i>Zabiegi pielęgnacyjne</i>	45
6. KONTROLA JAKOŚCI ROBÓT.....	46
6.1. OGÓLNE ZASADY KONTROLI JAKOŚCI ROBÓT.....	46
6.2. KONTROLA JAKOŚCI ROBÓT	46
6.2.1 <i>Kontrola robót w zakresie sadzenia i pielęgnacji drzew i krzewów</i>	46
6.2.2 <i>Kontrola robót przy odbiorze posadzonych drzew i krzewów</i>	47
7. OBMIAR ROBÓT.....	47
7.1. OGÓLNE ZASADY OBMIARU ROBÓT.....	47
7.2. JEDNOSTKA OBMIAROWA.....	47
8. ODBIÓR ROBÓT	47
8.1. OGÓLNE ZASADY ODBIORU ROBÓT	47
8.2. ODBIÓR ROBÓT	47
9. PODSTAWA PŁATNOŚCI.....	47
9.1. OGÓLNE USTALENIA DOTYCZĄCE PODSTAWY PŁATNOŚCI	47
9.2. CENA JEDNOSTKI OBMIAROWEJ	47
10. PRZEPISY ZWIĄZANE	48

1. WSTĘP

1.1. Przedmiot SST

Przedmiotem niniejszej szczegółowej specyfikacji technicznej są wymagania dotyczące wykonania i odbioru robót związanych z realizacją przedmiotowego zadania.

1.2. Zakres stosowania SST

Szczegółowa specyfikacja techniczna stanowi dokument przetargowy przy zleceniu oraz odbiorze robót związanych z realizacją zadania wymienionego w punkcie 1.1.

1.3. Zakres robót objętych SST

Ustalenia zawarte w niniejszej szczegółowej specyfikacji technicznej dotyczą zasad wykonania nasadzeń związanych z wykonaniem zadania wymienionego w pkt 1.1.

1.4. Określenia podstawowe

Określenia podstawowe są zgodne z obowiązującymi, odpowiednimi polskimi normami i z określeniami podanymi w ST „Wymagania ogólne”.

Ziemia urodzajna – ziemia posiadająca właściwości zapewniające roślinom prawidłowy rozwój.

Materiał roślinny – sadzonki drzew i krzewów

Bryła korzeniowa – uformowana przez szkółkowanie bryła ziemi z przerastającymi ją korzeniami rośliny.

Forma naturalna – forma drzew do zadrzewień zgodna z naturalnymi cechami wzrostu.

Forma pienna – forma drzew sztucznie wytworzona w szkółce z pniami o wysokości minimum 2,50 m z wyraźnym nie przyciętym przewodnikiem i uformowaną koroną .

Forma krzewiasta – forma właściwa dla krzewów utworzona w szkółce przez niskie przycięcie przewodnika celem uzyskania wielopędowości.

1.5. Ogólne wymagania dotyczące robót

Wykonawca robót jest odpowiedzialny za jakość ich wykonania oraz za zgodność z dokumentacją projektową, instrukcjami producenta i poleceniami Inspektora. Ogólne wymagania dotyczące robót podano w ST - 00.

2. MATERIAŁY

2.1. Ogólne wymagania dotyczące materiałów

Ogólne wymagania dotyczące materiałów, ich pozyskiwania i składowania, podano w ST - 00 „Wymagania ogólne” pkt 2.

2.2. Materiały do wykonania robót

Materiał roślinny powinien być zgodny z normą PN-R-67023 i PN-R-67022, właściwie oznaczony, tzn. musi mieć etykiety, na których podana jest właściwa nazwa łacińska, forma, wybór, wysokość pnia, numer normy.

Materiał roślinny powinien być prawidłowo uformowany z zachowaniem pokroju charakterystycznego dla gatunku i odmiany oraz posiadać następujące cechy opisane poniżej.

W przypadku drzew:

- pąk szczytowy przewodnika powinien być wyraźnie uformowany,
- przyrost ostatniego roku powinien wyraźnie i prosto przedłużać przewodnik,
- bryła korzeniowa powinna być prawidłowo uformowana i nie uszkodzona,
- pędy korony nie powinny być przycięte, chyba że jest to cięcie formujące,
- pędy boczne korony powinny być równomiernie rozmieszczone,
- przewodnik powinien być praktycznie prosty,
- blizny na przewodniku powinny być dobrze zarośnięte,
- każda sadzonka powinna być zamocowana do minimum dwóch palików podtrzymujących.

W przypadku krzewów:

- powinny posiadać przynajmniej 3-5 prawidłowo wykształconych pędów, głównie z typowymi dla gatunku rozgałęzieniami,
- wysokość krzewów 20 – 40 cm,
- bryła korzeniowa powinna być prawidłowo uformowana i nie uszkodzona.

Wady niedopuszczalne to:

- silne uszkodzenia mechaniczne drzew i krzewów,
- odrosty podkładki poniżej miejsca szczepienia,
- ślady żerowania szkodników,
- oznaki chorobowe,
- zwiędnięte i pomarszczone kory na korzeniach i częściach naziemnych,
- martwice i pęknięcia korony,
- uszkodzenie pąka szczytowego przewodnika,
- dwupędowe korony drzew formy piennej,
- uszkodzenie lub przesuszenie bryły korzeniowej,
- złe zrośnięcie odmiany szczepionej z podkładką.

3. SPRZĘT

3.1. Ogólne wymagania dotyczące sprzętu

Ogólne wymagania i ustalenia dotyczące sprzętu określono w ST - 00 pkt 3.

3.2. Sprzęt do wykonania robót

Wykonawca przystępujący do wykonania robót, powinien dysponować następującym sprzętem:

- drobnego sprzętu do robót ziemnych,
- sprzętu do pielęgnacji zadrzewień,
- drabin i szpadli.

4. TRANSPORT

4.1. Ogólne wymagania dotyczące transportu

Ogólne wymagania dotyczące transportu podano w ST „Wymagania ogólne”.

4.2. Transport materiałów

Transport materiału może być dowolny pod warunkiem, że nie uszkodzi ani też nie pogorszy jakości transportowanych materiałów.

W czasie transportu drzewa i krzewy muszą być zabezpieczone przed uszkodzeniem bryły korzeniowej i pędów. Materiał roślinny z bryłą korzeniową musi mieć opakowane bryły

korzeniowe lub być w pojemnikach. Materiał roślinny w czasie transportu powinien być zabezpieczony przed przemarznięciem i wyschnięciem. Drzewa i krzewy po dostarczeniu na miejsce przeznaczenia powinny być natychmiast sadzone. Jeżeli jest to niemożliwe należy je zadołować w miejscu ocienionym i nie przewiewnym, a w razie suszy podlewać.

5. WYKONANIE ROBÓT

5.1. Ogólne zasady wykonania robót

Ogólne zasady wykonania robót podano w ST - 00 pkt 5.

5.2. Wykonanie robót

5.2.1 Wymagania dotyczące sadzenia drzew i krzewów

Wymagania dotyczące sadzenia drzew i krzewów są następujące:

- pora sadzenia – wiosna,
- dołki pod drzewa i krzewy powinny mieć odpowiednią wielkość i zaprawioną ziemię urodzajną,
- roślina w miejscu sadzenia powinna znaleźć się do 5 cm głębiej niż rosła w szkółce; zbyt głębokie lub zbyt płytkie sadzenie utrudnia prawidłowy rozwój rośliny,
- korzenie złamane lub uszkodzone należy przed sadzeniem przyciąć,
- przy sadzeniu drzew należy przed sadzeniem wbić dno dołu drewniane paliki,
- korzenie roślin zasypać sypką ziemią, a następnie prawidłowo ubić, uformować miskę i podlać,
- drzewa należy przymocować do palików,
- wysokość palików wbitych w grunt powinna być równa wysokości pnia posadzonego drzewa,
- paliki powinny być umieszczone od strony najczęściej wiejących wiatrów.

5.2.2 Zabiegi pielęgnacyjne

Pielęgnacja nasadzeń objęta jest okresem gwarancyjnym wynoszącym trzy lata od dnia wykonania robót i polega na:

- podlewaniu,
- odchwaszczaniu,
- nawożeniu,

- usuwaniu odrostów korzeniowych,
- poprawianiu misek,
- okopczykowaniu drzew i krzewów jesienią,
- rozgarnięciu kopczyków wiosną i uformowaniu misek,
- wymianie uschniętych i uszkodzonych drzew i krzewów,
- wymianie zniszczonych palików i wiązań,
- przycięciu złamanych, chorych lub krzyżujących się gałęzi (cięcia pielęgnacyjne i formujące).

6. KONTROLA JAKOŚCI ROBÓT

6.1. Ogólne zasady kontroli jakości robót

Ogólne zasady kontroli jakości robót podano w ST - 00 pkt 6.

6.2. Kontrola jakości robót

6.2.1 Kontrola robót w zakresie sadzenia i pielęgnacji drzew i krzewów

Kontrola robót w zakresie sadzenia i pielęgnacji drzew i krzewów polega na sprawdzeniu:

- wielkości dołków pod drzewkami i krzewami,
- zaprawienia dołków ziemią urodzajną,
- zgodności realizacji obsadzenia z załącznikami w zakresie miejsc sadzenia, gatunków i odległości sadzonych roślin,
- materiału roślinnego w zakresie wymagań jakościowych systemu korzeniowego, pokroju, wieku, zgodności z normami: PN-R-67022 i PN-R-67023,
- opakowania, przechowywania i transportu materiału roślinnego,
- prawidłowości osadzenia pali drewnianych i przymocowania ich do drzew, odpowiednich terminów sadzenia,
- wykonania prawidłowych misek przy drzewach po posadzeniu i podlaniu,
- wymiany chorych, uszkodzonych i zdeformowanych drzew i krzewów,
- zasilania nawozami mineralnymi.

6.2.2 Kontrola robót przy odbiorze posadzonych drzew i krzewów

Kontrola robót przy odbiorze posadzonych drzew i krzewów dotyczy:

- zgodności realizacji obsadzenia z załącznikami,
- zgodności posadzonych gatunków oraz ilości drzew z załącznikami,
- prawidłowości wykonania misek przy drzewach i krzewach,
- prawidłowości osadzenia palików do drzew i przywiązania do nich pni drzew (paliki prosto i mocno osadzone, mocowanie nie naruszone),
- jakości posadzonego materiału.

7. OBMIAR ROBÓT

7.1. Ogólne zasady obmiaru robót

Ogólne zasady obmiaru robót podano w ST - 00 „Wymagania ogólne” pkt 7.

7.2. Jednostka obmiarowa

Jednostką obmiarową jest sztuka posadzonego drzewa lub krzewu.

8. ODBIÓR ROBÓT

8.1. Ogólne zasady odbioru robót

Ogólne zasady obmiaru robót podano w ST - 00 „Wymagania ogólne” pkt 7.

8.2. Odbiór robót

Roboty uznaje się za wykonane zgodnie z dokumentacją projektową, specyfikacjami technicznymi i wymaganiami Inżyniera, jeżeli wszystkie pomiary i badania dały wyniki pozytywne.

9. PODSTAWA PŁATNOŚCI

9.1. Ogólne ustalenia dotyczące podstawy płatności

Ogólne ustalenia dotyczące podstawy płatności podano w ST - 00.

9.2. Cena jednostki obmiarowej

Cena posadzenia 1 sztuki drzewa lub krzewu obejmuje:

- roboty przygotowawcze: wyznaczenia miejsca sadzenia, wykopanie i zaprawienie dołków,
- zakup i dostarczenie materiału roślinnego,
- posadzenie roślin,
- pielęgnację w okresie gwarancyjnym posadzonych drzew i krzewów: podlewanie, odchwaszczanie, nawożenie,
- wszelkie inne koszty niezbędne do prawidłowego wykonania zamówienia.

10. PRZEPISY ZWIĄZANE

- PN-R-67023 Materiał szkółkarski - Ozdobne drzewa i krzewy liściaste.
- PN-R-67022 Materiał szkółkarski - Ozdobne drzewa i krzewy iglaste.

SZCZEGÓŁOWA SPECYFIKACJA TECHNICZNA SST

SST – 04

Roboty rozbiórkowe

1.	WSTĘP	51
1.1.	PRZEDMIOT SST	51
1.2.	ZAKRES STOSOWANIA SST	51
1.3.	ZAKRES ROBÓT OBJĘTYCH SST	51
1.4.	OKREŚLENIA PODSTAWOWE.....	51
1.5.	OGÓLNE WYMAGANIA DOTYCZĄCE ROBÓT.....	51
2.	MATERIAŁY	51
2.1.	OGÓLNE WYMAGANIA DOTYCZĄCE MATERIAŁÓW.....	51
2.2.	MATERIAŁY Z ROZBIÓRKI	51
3.	SPRZĘT	52
3.1.	OGÓLNE WYMAGANIA DOTYCZĄCE SPRZĘTU.....	52
3.2.	SPRZĘT DO WYKONANIA ROZBIÓRKI	52
4.	TRANSPORT	52
4.1.	OGÓLNE WYMAGANIA DOTYCZĄCE TRANSPORTU.....	52
4.2.	TRANSPORT MATERIAŁÓW Z ROZBIÓRKI	52
5.	WYKONANIE ROBÓT.....	53
5.1.	OGÓLNE ZASADY WYKONANIA ROBÓT.....	53
5.2.	WYKONANIE ROZBIÓRKI.....	53
6.	KONTROLA JAKOŚCI ROBÓT.....	53
6.1.	OGÓLNE ZASADY KONTROLI JAKOŚCI ROBÓT.....	53
6.2.	SZCZEGÓLNE ZASADY KONTROLI JAKOŚCI ROBÓT ROZBIÓRKOWYCH	53
7.	OBMIAR ROBÓT.....	54
7.1.	OGÓLNE ZASADY OBMIARU ROBÓT.....	54
7.2.	JEDNOSTKA OBMIAROWA.....	54
8.	ODBIÓR ROBÓT	54
8.1.	OGÓLNE ZASADY ODBIORU ROBÓT	54
8.2.	SPOSÓB ODBIORU ROBÓT	54
9.	PODSTAWA PŁATNOŚCI.....	54
9.1.	OGÓLNE USTALENIA DOTYCZĄCE PODSTAWY PŁATNOŚCI	54
9.2.	PODSTAWA PŁATNOŚCI	55
10.	PRZEPISY ZWIĄZANE	55

1. WSTĘP

1.1. Przedmiot SST

Przedmiotem niniejszej szczegółowej specyfikacji technicznej SST są wymagania dotyczące wykonania i odbioru robót rozbiórkowych w ramach realizacji przedmiotowego zadania.

1.2. Zakres stosowania SST

Szczegółowa specyfikacja techniczna stanowi dokument przetargowy przy zleceniu i realizacji robót rozbiórkowych, dotyczących zadania wymienionego w pkt. 1.1.

1.3. Zakres robót objętych SST

Ustalenia zawarte w niniejszej szczegółowej specyfikacji technicznej dotyczą zasad prowadzenia robót rozbiórkowych w związku z realizacją zadania wymienionego w pkt. 1.1.

1.4. Określenia podstawowe

Określenia podstawowe są zgodne z obowiązującymi, odpowiednimi polskimi normami i z określeniami podanymi w ST „Wymagania ogólne”.

1.5. Ogólne wymagania dotyczące robót

Ogólne wymagania dotyczące robót podano w ST – 00 „Wymagania ogólne” pkt 1.5.

2. MATERIAŁY

2.1. Ogólne wymagania dotyczące materiałów

Ogólne wymagania dotyczące materiałów, ich pozyskiwania i składowania podano w ST – 00 „Wymagania ogólne” pkt 2.

2.2. Materiały z rozbiórki

Materiały z rozbiórki powinny być wywożone na wysypisko lub, jeżeli zostaną zatwierdzone przez Inspektora Nadzoru powinny być wbudowywane ponownie. Wykonawca zapewni na terenie placu rozbiórki miejsce składowania materiałów pochodzących z rozbiórki i będzie segregować je według rodzaju. Wykonawca zapewni, aby materiały w okresie składowania na placu nie stanowiły zagrożenia oraz nie doprowadziły do zanieczyszczenia terenów prywatnych i przestrzeni publicznej. Pozostałe po rozbiórce odpady Wykonawca

zobowiązuje się usunąć w sposób zgodny z ustawą o odpadach z dnia 20 czerwca 2001 roku (Dz. U. z 2001r. nr 62, poz. 628) oraz ustawą o utrzymaniu czystości i porządku w gminach z dnia 13 września 1996 roku (Dz. U. z 2005r. nr 236, poz. 2008). Wykonawca udokumentuje Zamawiającemu przekazanie odpadów firmom posiadającym wymagane zezwolenia do odbioru i transportu odpadów.

Materiały z rozbiórki przewidziane do ponownego wykorzystania, powinny być składowane w sposób zabezpieczający je przed uszkodzeniem.

3. SPRZĘT

3.1. Ogólne wymagania dotyczące sprzętu

Ogólne wymagania dotyczące sprzętu podano w ST – 00. „Wymagania ogólne” pkt 3.

3.2. Sprzęt do wykonania rozbiórki

Do wykonania robót związanych z rozbiórką elementów może być wykorzystany dowolny sprzęt zaakceptowany przez Inspektora nadzoru, np. zrywarki, młoty pneumatyczne, piły mechaniczne, pilarki spalinowe, koparki, frezarka do asfaltu, piły do asfaltu.

Do rozbiórki materiałów przewidzianych do ponownego wbudowania, należy użyć sprzętu, który nie spowoduje uszkodzenia tych materiałów.

4. TRANSPORT

4.1. Ogólne wymagania dotyczące transportu

Ogólne wymagania dotyczące transportu podano w ST – 00 „Wymagania ogólne” pkt 4.

4.2. Transport materiałów z rozbiórki

Wykonawca zapewni sukcesywny wywóz materiałów i gruzu z rozbiórki zgodnie z ustaleniami pkt 5. Materiały z rozbiórki można przewozić dowolnymi środkami transportu. Środki transportowe należy dostosować do rodzaju przewożonych materiałów. Gruz i odpady należy wywieźć na wysypisko.

Materiały przeznaczone do ponownego wykorzystania należy wywieźć na miejsce wskazane przez Inspektora nadzoru. Materiały te powinny być przewożone w sposób nie powodujący ich uszkodzenia.

5. WYKONANIE ROBÓT

5.1. Ogólne zasady wykonania robót

Ogólne wymagania wykonania robót podano w ST – 00 „Wymagania ogólne” pkt 5.

5.2. Wykonanie rozbiórki

Roboty rozbiórkowe można wykonywać mechanicznie lub ręcznie w sposób określony w SST lub zatwierdzony przez Inspektora Nadzoru. Wszystkie elementy możliwe do powtórnego wykorzystania powinny być usuwane bez powodowania zbędnych uszkodzeń. O ile uzyskane elementy nie stają się własnością Wykonawcy, powinien on przewieźć je na miejsce określone w SST lub wskazane przez Inspektora. Przed przystąpieniem do robót należy zidentyfikować istniejące uzbrojenie terenu i odpowiednio je zabezpieczyć, w przypadku konieczności odłączyć przepływ mediów (gaz, prąd elektryczny, woda, ścieki). Elementy zabudowy niepodlegające rozbiórce, a zlokalizowane w rejonie robót rozbiórkowych należy odpowiednio zabezpieczyć. Roboty rozbiórkowe należy wykonać ręcznie lub odpowiednim, sprawnym technicznie sprzętem mechanicznym z zachowaniem ostrożności.

Roboty rozbiórkowe należy prowadzić w sposób umożliwiający maksymalny odzysk materiałów rozbiórkowych. Wszystkie elementy możliwe do powtórnego wykorzystania powinny być usuwane bez powodowania zbędnych uszkodzeń i przewiezione na miejsce wskazane przez Inspektora Nadzoru.

Gruz i materiały drobnicowe należy usuwać z rejonu robót na bieżąco i utylizować, wywożąc na składowisko odpadów na odległość określoną w dokumentacji przetargowej. Nadmiar ziemi odwożonej na odkład należy utylizować. Złom należy przygotować do transportu normatywnego i złożyć w miejscu wskazanym przez Inspektora Nadzoru.

6. KONTROLA JAKOŚCI ROBÓT

6.1. Ogólne zasady kontroli jakości robót

Ogólne zasady kontroli jakości robót podano w ST – 00 „Wymagania ogólne” pkt 6.

6.2. Szczegółowe zasady kontroli jakości robót rozbiórkowych

Kontrola jakości wykonanych robót będzie dokonywana poprzez porównanie wykonanych robót z dokumentacją techniczną oraz ich zgodności z warunkami technicznymi.

Kontrola jakości robót polega na wizualnej ocenie kompletności wykonanych robót rozbiórkowych, wywozu gruzu z miejsca budowy oraz sprawdzeniu stopnia uszkodzenia elementów przewidzianych do powtórnego wykorzystania.

7. OBMIAR ROBÓT

7.1. Ogólne zasady obmiaru robót

Ogólne zasady obmiaru robót podano w ST – 00 „Wymagania ogólne” pkt 7.

7.2. Jednostka obmiarowa

Jednostką obmiaru jest:

- dla rozbieranych nawierzchni – m^2 ,
- dla rozbiórki krawężników i obrzeży – m,
- dla likwidacji kanałów – m,
- dla rozbieranych elementów betonowych – m^3 .
- dla rozbieranych elementów stalowych – t.

8. ODBIÓR ROBÓT

8.1. Ogólne zasady odbioru robót

Ogólne zasady odbioru robót podano w ST – 00 „Wymagania ogólne” pkt 8.

8.2. Sposób odbioru robót

Roboty związane z rozbiórką elementów podlegają odbiorowi robót zanikających i ulegających zakryciu, który następuje na podstawie wyników pomiarów oraz wizualnej oceny wykonania robót.

9. PODSTAWA PŁATNOŚCI

9.1. Ogólne ustalenia dotyczące podstawy płatności

Ogólne ustalenia dotyczące podstawy płatności podano w ST – 00 „Wymagania ogólne” pkt 9.

9.2. Podstawa płatności

Cena robót obejmuje:

- zabezpieczenie elementów konstrukcyjnych przed awarią,
- zabezpieczenie zachowanych elementów przed uszkodzeniem,
- przeprowadzenie demontażu wyznaczonych elementów,
- transport wewnętrzny materiałów z rozbiórki i ich usunięcie na zewnątrz obiektów,
- czyszczenie podłoża po zdemontowanych elementach ,przetransportowanie odpadów z miejsca rozbiórki do kontenerów,
- załadunek i wyładunek gruzu,
- koszt składowania gruzu,
- uporządkowanie miejsca prowadzenia robót.

10. PRZEPISY ZWIĄZANE

- Rozporządzenie Ministra Pracy i Polityki Społecznej i dnia 26 września 1997r. w sprawie ogólnych przepisów bezpieczeństwa i higieny pracy (Dz. U. Nr 169, poz. 1650).
- Rozporządzenie Ministra Infrastruktury z dnia 6 lutego 2003r. w sprawie bezpieczeństwa i higieny pracy podczas wykonywania robót budowlanych (Dz. U. z 2003r., Nr 48, poz. 401).

SZCZEGÓŁOWA SPECYFIKACJA TECHNICZNA SST

SST – 05

Wykonanie nawierzchni z kostki betonowej

1. WSTĘP	58
1.1. PRZEDMIOT SST	58
1.2. ZAKRES STOSOWANIA SST	58
1.3. ZAKRES ROBÓT OBJĘTYCH SST	58
1.4. OKREŚLENIA PODSTAWOWE.....	58
1.5. OGÓLNE WYMAGANIA DOTYCZĄCE ROBÓT.....	59
2. MATERIAŁY	59
2.1. OGÓLNE WYMAGANIA DOTYCZĄCE MATERIAŁÓW.....	59
2.2. BETONOWA KOSTKA BRUKOWA.....	59
3. SPRZĘT	59
3.1. OGÓLNE WYMAGANIA DOTYCZĄCE SPRZĘTU.....	59
3.2. SPRZĘT DO WYKONANIA NAWIERZCHNI.....	59
4. TRANSPORT	60
4.1. OGÓLNE WYMAGANIA DOTYCZĄCE TRANSPORTU.....	60
4.2. TRANSPORT MATERIAŁÓW DO WYKONANIA NAWIERZCHNI	60
5. WYKONANIE ROBÓT.....	61
5.1. OGÓLNE ZASADY WYKONANIA ROBÓT.....	61
5.2. OGÓLNE ZASADY WYKONANIA ROBÓT.....	61
5.3. PODŁOŻE I KORYTO.....	61
5.4. POBUDOWA	61
5.5. PODSYPKA	61
5.6. UKŁADANIE NAWIERZCHNI Z BETONOWYCH KOSTEK BRUKOWYCH.....	61
5.7. UBIĆCIE NAWIERZCHNI Z KOSTEK	62
5.8. SPOINY I SZCZELINY DYLATACYJNE.....	63
6. KONTROLA JAKOŚCI ROBÓT.....	63
6.1. OGÓLNE ZASADY KONTROLI JAKOŚCI ROBÓT.....	63
6.2. BADANIA PRZED PRZYSTĄPIENIEM DO ROBÓT.....	63
7. OBMIAR ROBÓT.....	64
7.1. OGÓLNE ZASADY OBMIARU ROBÓT.....	64
7.2. JEDNOSTKA OBMIAROWA.....	64
8. ODBIÓR ROBÓT	64
8.1. OGÓLNE ZASADY ODBIORU ROBÓT	64
8.2. ODBIÓR ROBÓT	64
8.3. ODBIÓR ROBÓT ZANIKAJĄCYCH I ULĘGAJĄCYCH ZAKRYCIU	64
9. PODSTAWA PŁATNOŚCI.....	65
9.1. OGÓLNE USTALENIA DOTYCZĄCE PODSTAWY PŁATNOŚCI	65
9.2. CENA JEDNOSTKI OBMIAROWEJ	65
10. PRZEPISY ZWIĄZANE	65

1. WSTĘP

1.1. Przedmiot SST

Przedmiotem niniejszej szczegółowej specyfikacji technicznej są wymagania dotyczące wykonania i odbioru robót związanych z realizacją przedmiotowego zadania.

1.2. Zakres stosowania SST

Szczegółowa specyfikacja techniczna stanowi dokument przetargowy przy zleceniu oraz odbiorze robót związanych z realizacją zadania wymienionego w punkcie 1.1.

1.3. Zakres robót objętych SST

Ustalenia zawarte w niniejszej szczegółowej specyfikacji technicznej dotyczą zasad prowadzenia robót związanych z wykonaniem nawierzchni z betonowej kostki brukowej.

1.4. Określenia podstawowe

Betonowa kostka brukowa - prefabrykowany element budowlany, przeznaczony do budowy warstwy ścieralnej nawierzchni, wykonany metodą wibroprasowania z betonu niezbrojonego niebarwionego lub barwionego, jedno- lub dwuwarstwowego, charakteryzujący się kształtem, który umożliwia wzajemne przystawanie elementów.

Krawężnik - prosty lub łukowy element budowlany oddzielający jezdnię od chodnika, charakteryzujący się stałym lub zmiennym przekrojem poprzecznym i długością nie większą niż 1,0 m.

Ściek - umocnione zagłębienie, poniżej krawędzi jezdni, zbierające i odprowadzające wodę.

Obrzeże - element budowlany, oddzielający nawierzchnie chodników i ciągów pieszych od terenów nieprzeznaczonych do komunikacji.

Spoina - odstęp pomiędzy przylegającymi elementami (kostkami) wypełniony określonymi materiałami wypełniającymi.

Szczelina dylatacyjna - odstęp dzielący duży fragment nawierzchni na sekcje w celu umożliwienia odkształceń temperaturowych, wypełniony określonymi materiałami wypełniającymi.

Pozostałe określenia podstawowe są zgodne z obowiązującymi, odpowiednimi polskimi normami i z definicjami podanymi w ST – 00 „Wymagania ogólne”.

1.5. Ogólne wymagania dotyczące robót

Wykonawca robót jest odpowiedzialny za jakość ich wykonania oraz za zgodność z dokumentacją projektową, instrukcjami producenta i poleceniami Inspektora. Ogólne wymagania dotyczące robót podano w ST - 00.

2. MATERIAŁY

2.1. Ogólne wymagania dotyczące materiałów

Ogólne wymagania dotyczące materiałów, ich pozyskiwania i składowania, podano w ST - 00 „Wymagania ogólne” pkt 2.

2.2. Betonowa kostka brukowa

Betonowa kostka brukowa do przedmiotowego zadania ma być wykonana z jednego rodzaju betonu o wzorze i barwie zgodnych z projektem. Wymagania wobec betonowej kostki brukowej, ustalone są w PN-EN 1338 do stosowania na zewnętrznych nawierzchniach, mających kontakt z solą odladzającą w warunkach mrozu.

3. SPRZĘT

3.1. Ogólne wymagania dotyczące sprzętu

Ogólne wymagania i ustalenia dotyczące sprzętu określono w ST - 00 pkt 3.

3.2. Sprzęt do wykonania nawierzchni

Układanie betonowej kostki brukowej może odbywać się: ręcznie, zwłaszcza na małych powierzchniach, mechanicznie przy zastosowaniu urządzeń układających (układarek), składających się z wózka i chwytaka sterowanego hydraulicznie, służącego do przenoszenia z palety warstwy kostek na miejsce ich ułożenia; urządzenie to, po skończonym układaniu kostek, można wykorzystać do wmiatania piasku w szczeliny, zamocowanymi do chwytaka szczotkami. Do przycinania kostek można stosować specjalne narzędzia tnące (np. przycinarki, szlifierki z tarczą). Do zagęszczania nawierzchni z kostki należy stosować zagęszczarki wibracyjne (płytkowe) z wykładziną elastomerową, chroniące kostki przed ścieraniem i wykruszaniem naroży. Do wytwarzania podsypki cementowo-piaskowej i zapraw należy stosować betoniarki.

4. TRANSPORT

4.1. Ogólne wymagania dotyczące transportu

Ogólne wymagania dotyczące transportu podano w ST „Wymagania ogólne”

4.2. Transport materiałów do wykonania nawierzchni

Betonowe kostki brukowe mogą być przewożone na paletach - dowolnymi środkami transportowymi po osiągnięciu przez beton wytrzymałości na ściskanie co najmniej 15 MPa. Kostki w trakcie transportu powinny być zabezpieczone przed przemieszczaniem się i uszkodzeniem.

Jako środki transportu wewnątrzzakładowego kostek na środki transportu zewnętrznego mogą służyć wózki widłowe, którymi można dokonać załadunku palet. Do załadunku palet na środki transportu można wykorzystywać również dźwigi samochodowe.

Palety transportowe powinny być spinane taśmami stalowymi lub plastikowymi, zabezpieczającymi kostki przed uszkodzeniem w czasie transportu. Na jednej palecie zaleca się układać do 10 warstw kostek (zależnie od grubości i kształtu), tak aby masa palety z kostkami wynosiła od 1200 kg do 1700 kg. Pożądane jest, aby palety z kostkami były wysyłane do odbiorcy środkiem transportu samochodowego wyposażonym w dźwig do za- i rozładunku.

Krawężniki i obrzeża mogą być przewożone dowolnymi środkami transportowymi. Krawężniki betonowe należy układać w pozycji pionowej z nachyleniem w kierunku jazdy. Krawężniki kamienne należy układać na podkładkach drewnianych, długością w kierunku jazdy. Krawężniki i obrzeża powinny być zabezpieczone przed przemieszczaniem się i uszkodzeniem w czasie transportu.

Kruszywa można przewozić dowolnym środkiem transportu, w warunkach zabezpieczających je przed zanieczyszczeniem i zmieszaniem z innymi materiałami. Podczas transportu kruszywa powinny być zabezpieczone przed wysypaniem, a kruszywo drobne - przed rozpyleniem.

Zalwę lub masy uszczelniające do szczelin dylatacyjnych można transportować dowolnymi środkami transportu w fabrycznie zamkniętych pojemnikach lub opakowaniach, chroniących je przed zanieczyszczeniem.

5. WYKONANIE ROBÓT

5.1. Ogólne zasady wykonania robót

Ogólne zasady wykonania robót podano w ST - 00 pkt 5.

5.2. Ogólne zasady wykonania robót

Założenia projektowe są następujące:

1. Rozbiórka istniejącej nawierzchni.
2. Sprawdzenie parametrów podłoża $E_{v2}=100\text{MPa}$ i $I_s=1.00$.
3. Ułożenie 10 cm podbudowy zasadniczej z kruszywa łamanego 0-63mm.
4. Ułożenie 3 cm podsypki piaskowo-cementowej.
5. Ułożenie powtórne kostki betonowej o gr. 8cm.

5.3. Podłoże i koryto

Grunty podłoża powinny być niewysadzinowe, jednorodne i nośne oraz zabezpieczone przed nadmiernym zawilgoceniem i ujemnymi skutkami przemarzania. Koryto pod podbudowę lub nawierzchnię powinno być wyprofilowane zgodnie z projektowanymi spadkami.

5.4. Podbudowa

Podbudowy przewidziana do wykonania pod warstwą betonowej kostki brukowej to kruszywo łamane 0-63 mm.

5.5. Podsypka

Rodzaj podsypki i jej grubość: podsypka cementowo-piaskowa gr.3 cm Całkowite ubicie nawierzchni i wypełnienie spoin zaprawą musi być zakończone przed rozpoczęciem wiązania cementu w podsypce.

5.6. Układanie nawierzchni z betonowych kostek brukowych

Ułożenie nawierzchni z kostki na podsypce cementowo-piaskowej zaleca się wykonywać przy temperaturze otoczenia nie niższej niż $+5^{\circ}\text{C}$. Dopuszcza się wykonanie nawierzchni, jeśli w ciągu dnia temperatura utrzymuje się w granicach od 0°C do $+5^{\circ}\text{C}$, przy czym jeśli w nocy spodziewane są przymrozki kostkę należy zabezpieczyć materiałami o złym przewodnictwie ciepła (np. matami ze słomy, papą itp.).

Warstwa nawierzchni z kostki powinna być wykonana z elementów o jednakowej grubości. Na większym fragmencie robót zaleca się stosować kostki dostarczone w tej samej partii materiału, w której niedopuszczalne są różne odcienie wybranego koloru kostki.

Układanie kostki można wykonywać ręcznie. Układanie ręczne zaleca się wykonywać na mniejszych powierzchniach. Układanie kostek powinni wykonywać przyuczeni brukarze.

Układanie mechaniczne zaleca się wykonywać na dużych powierzchniach o prostym kształcie, tak aby układarka mogła przenosić z palety warstwę kształtek na miejsce ich ułożenia z wymaganą dokładnością. Kostka do układania mechanicznego nie może mieć dużych odchyłek wymiarowych i musi być odpowiednio przygotowana przez producenta, tj. ułożona na palecie w odpowiedni wzór, bez dołożenia połówek i dziewiątek, przy czym każda warstwa na palecie musi być dobrze przesypana bardzo drobnym piaskiem, by kostki nie przywierały do siebie. Układanie mechaniczne zawsze musi być wsparte pracą brukarzy, którzy uzupełniają przerwy, wyrabiają łuki, dokładają kostki w okolicach studzienek i krawężników.

Kostkę układa się około 1,5 cm wyżej od projektowanej niwelety, ponieważ po procesie ubijania podsypka zagęszcza się.

Powierzchnia kostek położonych obok urządzeń infrastruktury technicznej (np. studzienek, włazów itp.) powinna trwale wystawać od 3 mm do 5 mm powyżej powierzchni tych urządzeń oraz od 3 mm do 10 mm powyżej korytek ściekowych (ścieków).

Do uzupełnienia przestrzeni przy krawężnikach, obrzeżach i studzienkach można używać elementy kostkowe wykończeniowe w postaci tzw. połówek i dziewiątek, mających wszystkie krawędzie równe i odpowiednio fazowane. W przypadku potrzeby kształtek o nietypowych wymiarach, wolną przestrzeń uzupełnia się kostką ciętą, przycinaną na budowie specjalnymi narzędziami tnącymi (przycinarkami, szlifierkami z tarczą itp.).

Dzienną działkę roboczą nawierzchni na podsypce cementowo-piaskowej zaleca się zakończyć prowizorycznie około półmetrowym pasem nawierzchni na podsypce piaskowej w celu wytworzenia oporu dla ubicia kostki ułożonej na stałe. Przed dalszym wznowieniem robót, prowizorycznie ułożoną nawierzchnię na podsypce piaskowej należy rozebrać i usunąć wraz z podsypką.

5.7. Ubicie nawierzchni z kostek

Ubicie nawierzchni należy przeprowadzić za pomocą zagęszczarki wibracyjnej (płytovej) z osłoną z tworzywa sztucznego. Do ubicia nawierzchni nie wolno używać walca.

Ubijanie nawierzchni należy prowadzić od krawędzi powierzchni w kierunku jej środka i jednocześnie w kierunku poprzecznym kształtek. Ewentualne nierówności powierzchniowe mogą być zlikwidowane przez ubijanie w kierunku wzdłużnym kostki.

Po ubiciu nawierzchni wszystkie kostki uszkodzone (np. pęknięte) należy wymienić na kostki całe.

5.8. Spoiny i szczeliny dylatacyjne

Szerokość spoin pomiędzy betonowymi kostkami brukowymi powinna wynosić od 3 mm do 5 mm.

W przypadku stosowania prostopadłościennych kostek brukowych zaleca się, aby osie spoin pomiędzy dłuższymi bokami tych kostek tworzyły z osią drogi kąt 45° , a wierzchołek utworzonego kąta prostego pomiędzy spoinami miał kierunek odwrotny do kierunku spadku podłużnego nawierzchni.

Po ułożeniu kostek, spoiny należy wypełnić zaprawą cementowo-piaskową. Zaprawę cementowo-piaskową zaleca się przygotować w betoniarce, w sposób zapewniający jej wystarczającą płynność. Spoiny można wypełnić przez rozlanie zaprawy na nawierzchnię i nagarnianie jej w szczeliny szczotkami lub rozgarniaczkami z piórami gumowymi. Przed rozpoczęciem zalewania kostka powinna być oczyszczona i dobrze zwilżona wodą. Zalewa powinna całkowicie wypełnić spoiny i tworzyć monolit z kostkami.

Po wypełnianiu spoin zaprawą cementowo-piaskową nawierzchnię należy starannie oczyścić, szczególnie dotyczy to nawierzchni z kostek kolorowych i z różnymi deseniami układania.

6. KONTROLA JAKOŚCI ROBÓT

6.1. Ogólne zasady kontroli jakości robót

Ogólne zasady kontroli jakości robót podano w ST - 00 pkt 6.

6.2. Badania przed przystąpieniem do robót

Przed przystąpieniem do robót Wykonawca powinien uzyskać:

- w zakresie betonowej kostki brukowej: certyfikat zgodności lub deklarację zgodności dostawcy oraz ewentualne wyniki badań cech charakterystycznych kostek,

w przypadku żądania ich przez Inżyniera oraz wyniki sprawdzenia przez Wykonawcę cech zewnętrznych kostek,

- w zakresie innych materiałów: sprawdzenie przez Wykonawcę cech zewnętrznych materiałów prefabrykowanych (krawężników).

7. OBMIAR ROBÓT

7.1. Ogólne zasady obmiaru robót

Ogólne zasady obmiaru robót podano w ST - 00 „Wymagania ogólne” pkt 7.

7.2. Jednostka obmiarowa

Jednostką obmiarową jest m² (metr kwadratowy) wykonanej nawierzchni z betonowej kostki brukowej.

8. ODBIÓR ROBÓT

8.1. Ogólne zasady odbioru robót

Ogólne zasady obmiaru robót podano w ST - 00 „Wymagania ogólne” pkt 7.

8.2. Odbiór robót

Roboty uznaje się za wykonane zgodnie z dokumentacją projektową, specyfikacjami technicznymi i wymaganiami Inżyniera, jeżeli wszystkie pomiary i badania dały wyniki pozytywne.

8.3. Odbiór robót zanikających i ulegających zakryciu

Odbiorowi robót zanikających i ulegających zakryciu podlegają:

- przygotowanie podłoża i wykonanie koryta,
- ewentualnie wykonanie ław (podsypek) pod krawężniki,
- wykonanie podsypki pod nawierzchnię.

9. PODSTAWA PŁATNOŚCI

9.1. Ogólne ustalenia dotyczące podstawy płatności

Ogólne ustalenia dotyczące podstawy płatności podano w ST - 00.

9.2. Cena jednostki obmiarowej

Cena wykonania 1 m² nawierzchni z betonowej kostki brukowej obejmuje:

- prace pomiarowe i roboty przygotowawcze,
- oznakowanie robót,
- przygotowanie podłoża i wykonanie koryta,
- dostarczenie materiałów i sprzętu,
- wykonanie podsypki,
- ustalenie kształtu, koloru i desenia kostek,
- ułożenie i ubicie kostek,
- wypełnienie spoin i ew. szczelin dylatacyjnych w nawierzchni,
- pielęgnację nawierzchni,
- przeprowadzenie pomiarów wymaganych w niniejszej specyfikacji technicznej,
- odwiezienie sprzętu

10. PRZEPISY ZWIĄZANE

- PN-EN 197-1:2002 Cement. Część 1: Skład, wymagania i kryteria zgodności dotyczące cementu powszechnego użytku.
- PN-EN 1338:2005 Betonowe kostki brukowe. Wymagania i metody badań.
- PN-B-11112:1996 Kruszywa mineralne. Kruszywa łamane do nawierzchni drogowych.
- PN-B-11113:1996 Kruszywa mineralne. Kruszywa naturalne do nawierzchni drogowych; piasek.
- PN-88 B/32250 Materiały budowlane. Woda do betonów i zapraw.

SZCZEGÓŁOWA SPECYFIKACJA TECHNICZNA SST

SST – 06

Wykonanie podbudowy z gruntu stabilizowanego cementem

1.	WSTĘP	68
1.1.	PRZEDMIOT SST	68
1.2.	ZAKRES STOSOWANIA SST	68
1.3.	ZAKRES ROBÓT OBJĘTYCH SST	68
1.4.	OKREŚLENIA PODSTAWOWE.....	68
1.5.	OGÓLNE WYMAGANIA DOTYCZĄCE ROBÓT.....	68
2.	MATERIAŁY	69
2.1.	OGÓLNE WYMAGANIA DOTYCZĄCE MATERIAŁÓW.....	69
2.2.	MATERIAŁY DO WYKONANIA ROBÓT	69
2.2.1	<i>Cement</i>	69
2.2.2	<i>Grunty</i>	70
2.2.3	<i>Woda</i>	71
2.2.4	<i>Dodatki ulepszające</i>	71
2.2.5	<i>Materiały do pielęgnacji podbudowy z gruntu lub kruszywa stabilizowanego cementem.....</i>	71
2.2.6	<i>Grunt stabilizowany cementem</i>	71
2.2.7	<i>Mieszanka cementowo-gruntowa</i>	72
3.	SPRZĘT	72
3.1.	OGÓLNE WYMAGANIA DOTYCZĄCE SPRZĘTU.....	72
3.2.	SPRZĘT DO WYKONANIA ROBÓT.....	72
4.	TRANSPORT	73
4.1.	OGÓLNE WYMAGANIA DOTYCZĄCE TRANSPORTU.....	73
4.2.	TRANSPORT MATERIAŁÓW	73
4.2.1	<i>Transport cementu.....</i>	73
4.2.2	<i>Transport mieszanki</i>	73
5.	WYKONANIE ROBÓT	73
5.1.	OGÓLNE ZASADY WYKONANIA ROBÓT.....	73
5.2.	WYKONANIE ROBÓT	74
5.2.1	<i>Warunki przystąpienia do robót.....</i>	74
5.2.2	<i>Przygotowanie podłoża</i>	74
5.2.3	<i>Skład mieszanki cementowo-gruntowej.....</i>	74
5.2.4	<i>Stabilizacja metodą mieszania na miejscu</i>	74
5.2.5	<i>Stabilizacja metodą mieszania w mieszarkach stacjonarnych</i>	75
5.2.6	<i>Zagęszczenie.....</i>	76
5.2.7	<i>Spoiny robocze</i>	77
5.2.8	<i>Pielęgnacja warstwy z gruntu stabilizowanego cementem.....</i>	77
5.2.9	<i>Utrzymanie podbudowy.....</i>	78
6.	KONTROLA JAKOŚCI ROBÓT.....	78
6.1.	OGÓLNE ZASADY KONTROLI JAKOŚCI ROBÓT.....	78
6.2.	KONTROLA JAKOŚCI ROBÓT	78
7.	OBMIAR ROBÓT	79
7.1.	OGÓLNE ZASADY OBMIARU ROBÓT.....	79
7.2.	JEDNOSTKA OBMIAROWA.....	79
8.	ODBIÓR ROBÓT	80
8.1.	OGÓLNE ZASADY ODBIORU ROBÓT	80
8.2.	ODBIÓR ROBÓT	80
9.	PODSTAWA PŁATNOŚCI.....	80
9.1.	OGÓLNE USTALENIA DOTYCZĄCE PODSTAWY PŁATNOŚCI	80
9.2.	CENA JEDNOSTKI OBMIAROWEJ	80
10.	PRZEPISY ZWIĄZANE	81

1. WSTĘP

1.1. Przedmiot SST

Przedmiotem niniejszej szczegółowej specyfikacji technicznej są wymagania dotyczące wykonania i odbioru robót związanych z realizacją przedmiotowego przedsięwzięcia.

1.2. Zakres stosowania SST

Szczegółowa specyfikacja techniczna stanowi dokument przetargowy przy zleceniu oraz odbiorze robót związanych z realizacją zadania wymienionego w punkcie 1.1.

1.3. Zakres robót objętych SST

Ustalenia zawarte w niniejszej szczegółowej specyfikacji technicznej dotyczą zasad prowadzenia robót związanych z wykonaniem podbudowy z gruntu stabilizowanego cementem.

1.4. Określenia podstawowe

Podbudowa z gruntu stabilizowanego cementem - jedna lub dwie warstwy zagęszczonej mieszanki cementowo-gruntowej, która po osiągnięciu właściwej wytrzymałości na ściskanie, stanowi fragment nośnej części nawierzchni drogowej.

Mieszanka cementowo-gruntowa - mieszanka gruntu, cementu i wody, a w razie potrzeby również dodatków ulepszających, np. popiołów lotnych lub chlorku wapniowego, dobranych w optymalnych ilościach;

Grunt stabilizowany cementem - mieszanka cementowo-gruntowa zagęszczona i stwardniała w wyniku ukończenia procesu wiązania cementu

Kruszywo stabilizowane cementem - mieszanka kruszywa naturalnego, cementu i wody, a w razie potrzeby dodatków ulepszających, np. popiołów lotnych lub chlorku wapniowego, dobranych w optymalnych ilościach, zagęszczona i stwardniała w wyniku ukończenia procesu wiązania cementu.

Pozostałe określenia podstawowe są zgodne z obowiązującymi, odpowiednimi polskimi normami i z określeniami podanymi w ST „Wymagania ogólne”.

1.5. Ogólne wymagania dotyczące robót

Wykonawca robót jest odpowiedzialny za jakość ich wykonania oraz za zgodność z dokumentacją projektową, instrukcjami producenta i poleceniami Inspektora. Ogólne wymagania dotyczące robót podano w ST - 00.

2. MATERIAŁY

2.1. Ogólne wymagania dotyczące materiałów

Ogólne wymagania dotyczące materiałów, ich pozyskiwania i składowania, podano w ST - 00 „Wymagania ogólne” pkt 2.

2.2. Materiały do wykonania robót

Materiały do wykonania robót to:

2.2.1 Cement

Należy stosować cement portlandzki klasy 32,5, portlandzki z dodatkami lub hutniczy (wg normy PN-B-19701). Wymagania dla cementu zestawiono w tablicy 1.

Dopuszcza się stosowanie innych kwalifikowanych spoiw hydraulicznych posiadających aprobatę techniczną wydaną przez uprawnioną jednostkę.

Tabela 1. Właściwości mechaniczne i fizyczne cementu wg PN-B-19701

Lp.	Właściwości	Klasa cementu
		32,5
1	Wytrzymałość na ściskanie (MPa), po 7 dniach, nie mniej niż: - cement portlandzki bez dodatków - cement hutniczy - cement portlandzki z dodatkami	16
		16
		16
		16
2	Wytrzymałość na ściskanie (MPa), po 28 dniach, nie mniej niż:	32,5
3	Czas wiązania: - początek wiązania, najpóźniej po upływie, h - koniec wiązania, najpóźniej po upływie, h	1
		12
4	Stąłość objętości, mm, nie więcej niż	10

Badania cementu należy wykonać zgodnie z PN-B-04300. Przechowywanie cementu powinno odbywać się zgodnie z BN-88/6731-08. Składowanie cementu musi odbywać się w sposób chroniący go przed zawilgoceniem, zbryleniem i zanieczyszczeniem. Zaleca się jego przechowywanie w silosach stalowych. Czas składowania cementu nie powinien przekraczać 3 miesięcy.

W przypadku, gdy czas przechowywanie cementu może być dłuższy od trzech miesięcy, można go stosować tylko za zgodą inżyniera, gdy badania laboratoryjne wykażą jego przydatność do robót.

2.2.2 Grunty

Przydatność gruntów przeznaczonych do stabilizacji cementem należy ocenić na podstawie wyników badań laboratoryjnych, wykonanych według metod podanych w PN-S-96012.

Do wykonania podbudowy z gruntów stabilizowanych cementem należy stosować grunty spełniające wymagania podane w tablicy 2.

Tablica 2. Wymagania dla gruntów przeznaczonych do stabilizacji cementem wg PN-S-96012

Lp.	Właściwości	Wymagania	Badania według
1.	Uziarnienie a) ziarn przechodzących przez sito # 40 mm, % (m/m), nie mniej niż: b) ziarn przechodzących przez sito # 20 mm, % (m/m), powyżej c) ziarn przechodzących przez sito # 4 mm, % (m/m), powyżej d) cząstek mniejszych od 0,002 mm, % (m/m), poniżej	100 80 50 20	PN-B-04481
2.	Granica płynności, % (m/m), nie więcej niż:	40	PN-B-04481
3.	Wskaźnik plastyczności, % (m/m), nie więcej niż:	15	PN-B-04481
4.	Odczyn pH	od 5 do 8	PN-B-04481
5.	Zawartość części organicznych, % (m/m), nie więcej niż:	2	PN-B-04481
6.	Zawartość siarczanów, w przeliczeniu na SO ₃ , % (m/m), nie więcej niż:	1	PN-B-06714-28

Grunt można uznać za przydatny do stabilizacji cementem wtedy, gdy wyniki badań laboratoryjnych wykażą, że wytrzymałość na ściskanie i mrozoodporność próbek gruntu stabilizowanego są zgodne z wymaganiami określonymi w tablica 3.

Grunty nie spełniające w/w wymagań, mogą być poddane stabilizacji po uprzednim ulepszeniu chlorkiem wapniowym, wapnem lub popiołami lotnymi.

Grunty o granicy płynności od 40 do 60% i wskaźniku plastyczności od 15 do 30% mogą być stabilizowane cementem dla podbudów pomocniczych pod warunkiem użycia specjalnych maszyn, umożliwiających ich rozdrobnienie i przemieszanie z cementem.

Decydującym sprawdzianem przydatności gruntu do stabilizacji cementem są wyniki wytrzymałości na ściskanie próbek gruntu stabilizowanego cementem.

2.2.3 Woda

Woda stosowana do stabilizacji gruntu lub kruszywa cementem i ewentualnie do pielęgnacji wykonanej warstwy powinna odpowiadać wymaganiom PN-B-32250. Bez badań laboratoryjnych można stosować wodociągową wodę pitną. Gdy woda pochodzi z wątpliwych źródeł nie może być użyta do momentu jej przebadania, zgodnie z wyżej podaną normą lub do momentu porównania wyników wytrzymałości na ściskanie próbek gruntowo-cementowych wykonanych z wodą wątpliwą i z wodą wodociągową. Brak różnic potwierdza przydatność wody do stabilizacji gruntu lub kruszywa cementem.

2.2.4 Dodatki ulepszające

Przy stabilizacji gruntów cementem, w przypadkach uzasadnionych, stosuje się następujące dodatki ulepszające:

- wapno spełniające wymagania PN-B-30020,
- popioły lotne odpowiadające PN-S-96035,
- chlorek wapniowy zgodny z PN-C-84127.

Za zgodą Inżyniera projektu mogą być stosowane inne dodatki o sprawdzonym działaniu, posiadające aprobatę techniczną wydaną przez uprawnioną jednostkę.

2.2.5 Materiały do pielęgnacji podbudowy z gruntu lub kruszywa stabilizowanego cementem

Do pielęgnacji świeżo wykonanej warstwy podbudowy z gruntu lub kruszywa stabilizowanego cementem należy stosować:

- preparaty pielęgnacyjne posiadające aprobatę techniczną,
- emulsje asfaltowe lub asfalt D 200 lub D 300;

2.2.6 Grunt stabilizowany cementem

W zależności od rodzaju warstwy w konstrukcji nawierzchni drogowej, wytrzymałość gruntu stabilizowanego cementem wg PN-S-96012, powinna spełniać wymagania określone w tabelicy 3.

Tabela 3. Wymagania dla gruntów lub kruszyw stabilizowanych cementem dla warstwy podbudowy i wzmocnionego podłoża

Lp.	Rodzaj warstwy w konstrukcji nawierzchni drogowej	Wytrzymałość na ściskanie próbek nasyconych wodą (MPa)		Wskaźnik mrozoodporności
		po 7 dniach	po 28 dniach	
1.	Podbudowa o RM = 1,5 MPa	od 0,4 do 1.0	od 0,5 do 1,5	0,6

2.2.7 Mieszanka cementowo-gruntowa

Zawartość cementu w mieszance nie może przekraczać 8%. Zaleca się taki dobór mieszanki, aby spełnić wymagania wytrzymałościowe określone w tablicy 3, przy jak najmniejszej zawartości cementu.

Zawartość wody w mieszance powinna odpowiadać wilgotności optymalnej, określonej według normalnej próby Proctora, zgodnie z PN-B-04481, z tolerancją + 10%, -20% jej wartości.

Zaprojektowany skład mieszanki powinien zapewniać otrzymanie w czasie budowy właściwości gruntu stabilizowanego cementem zgodnych z wymaganiami określonymi w tablicy 3.

3. SPRZĘT

3.1. Ogólne wymagania dotyczące sprzętu

Ogólne wymagania i ustalenia dotyczące sprzętu określono w ST - 00 pkt 3.

3.2. Sprzęt do wykonania robót

Wykonawca przystępujący do wykonania robót, powinien dysponować następującym sprzętem:

- mieszarek doczepianych;
- układarek lub równiarek do rozkładania mieszanki,
- przewoźnych zbiorników na wodę, wyposażonych w urządzenia do równomiernego i kontrolowanego dozowania wody;
- walców ogumionych i stalowych wibracyjnych lub statycznych do zagęszczania;
- zagęszczarek płytowych, ubijaków mechanicznych lub małych walców wibracyjnych do zagęszczania warstw w miejscach trudnodostępnych.

Wykonawca jest zobowiązany do używania jedynie takiego sprzętu, który nie spowoduje niekorzystnego wpływu na jakość wykonywanych robót. Sprzęt używany do robót powinien być zgodny z ofertą Wykonawcy i powinien odpowiadać pod względem typów i ilości wskazaniom zawartym w projekcie organizacji robót, zaakceptowanym przez Inspektora nadzoru.

4. TRANSPORT

4.1. Ogólne wymagania dotyczące transportu

Ogólne wymagania dotyczące transportu podano w ST „Wymagania ogólne”.

4.2. Transport materiałów

Transport materiałów może się odbywać środkami transportu zaakceptowanymi przez inspektora nadzoru, w warunkach zabezpieczających je przed zniszczeniem i utratą cech charakterystycznych dla danego materiału.

4.2.1 Transport cementu

Transport cementu musi odbywać się w sposób chroniący go przed zawilgoceniem, zbryleniem i zanieczyszczeniem. Zaleca się transport cementu luzem w odpowiednich cysternach przystosowanych do przewozu materiałów sypkich.

4.2.2 Transport mieszanki

Mieszankę należy przewozić dowolnymi środkami transportu, w sposób zabezpieczony przed zanieczyszczeniem, rozsegregowaniem i wysuszeniem lub nadmiernym zawilgoceniem. Transport mieszanki powinien spełniać następujące warunki:

- do transportu mieszanek zaleca się używać samochodów-wywrotek,
- czas transportu nie może przekraczać jednej godziny (około 30 km),
- powierzchnie wewnętrzne skrzyni samochodów-wywrotek przed załadunkiem należy oczyścić z zanieczyszczeń.

5. WYKONANIE ROBÓT

5.1. Ogólne zasady wykonania robót

Ogólne zasady wykonania robót podano w ST - 00 pkt 5.

5.2. Wykonanie robót

5.2.1 Warunki przystąpienia do robót

Podbudowa z gruntu stabilizowanego cementem nie może być wykonywana wtedy, gdy podłoże jest zamrożone i podczas opadów deszczu. Nie należy rozpoczynać stabilizacji gruntu lub kruszywa cementem, jeżeli prognozy meteorologiczne wskazują na możliwy spadek temperatury poniżej 5° w czasie najbliższych 7 dni.

5.2.2 Przygotowanie podłoża

Dla prawidłowego wyznaczenia poszczególnych warstw podbudowy w planie i profilu Wykonawca zapewni odpowiednie ilości palików i szpilek. Paliki lub szpilki powinny być ustawione w rzędach równoległych do osi robót, lub w inny sposób zaakceptowany przez Inżyniera projektu, a ich rozmieszczenie powinno umożliwiać naciągnięcie sznurków lub linek do wytyczenia robót w odstępach nie większych niż co 10m.

Jeżeli warstwa mieszanki gruntu ze spoiwami hydraulicznymi ma być układana w prowadnicach, to po wytyczeniu podbudowy należy ustawić na podłożu prowadnice w taki sposób, aby wyznaczały one ściśle linie krawędzi układanej warstwy według dokumentacji projektowej. Wysokość prowadnic powinna odpowiadać grubości warstwy mieszanki gruntu ze spoiwami hydraulicznymi, w stanie niezagęszczonym. Prowadnice powinny być ustawione stabilnie, w sposób wykluczający ich przesuwanie się pod wpływem oddziaływania maszyn użytych do wykonania warstwy.

5.2.3 Skład mieszanki cementowo-gruntowej

Zaleca się taki dobór mieszanki, aby spełnić wymagania wytrzymałościowe określone w tabelicy 5, przy jak najmniejszej zawartości cementu.

5.2.4 Stabilizacja metodą mieszania na miejscu

Do stabilizacji gruntu metodą mieszania na miejscu można użyć specjalistycznych mieszarek wieloprzejsciowych lub jednoprzejsciowych albo maszyn rolniczych.

Grunt przewidziany do stabilizacji powinien być spulchniony i rozdrobniony. Po spulchnieniu gruntu należy sprawdzić jego wilgotność i w razie potrzeby ją zwiększyć w celu ułatwienia rozdrobnienia. Woda powinna być dozowana przy użyciu beczkowozów

zapewniających równomierne i kontrolowane dozowanie. Wraz z wodą można dodawać do gruntu dodatki ulepszające rozpuszczalne w wodzie, np. chlorek wapniowy.

Jeżeli wilgotność naturalna gruntu jest większa od wilgotności optymalnej o więcej niż 10% jej wartości, grunt powinien być osuszony przez mieszanie i napowietrzanie w czasie suchej pogody.

Po spulchnieniu i rozdrobnieniu gruntu należy dodać i przemieszać z gruntem dodatki ulepszające, np. wapno lub popioły lotne, w ilości określonej w recepcie laboratoryjnej, o ile ich użycie jest przewidziane w tejże recepcie.

Cement należy dodawać do rozdrobnionego i ewentualnie ulepszanego gruntu w ilości ustalonej w recepcie laboratoryjnej. Cement i dodatki ulepszające powinny być dodawane przy użyciu rozsypywarek cementu lub w inny sposób zaakceptowany przez Inspektora Nadzoru.

Grunt powinien być wymieszany z cementem w sposób zapewniający jednorodność na określonej głębokość, gwarantującą uzyskanie projektowanej grubości warstwy po zagęszczeniu. W przypadku wykonywania stabilizacji w prowadnicach, szczególną uwagę należy zwrócić na jednorodność wymieszania gruntu w obrębie skrajnych pasów o szerokości od 30 do 40 cm, przyległych do prowadnic.

Po wymieszaniu gruntu z cementem należy sprawdzić wilgotność mieszanki. Jeżeli jej wilgotność jest mniejsza od optymalnej o więcej niż 20%, należy dodać odpowiednią ilość wody i mieszankę ponownie dokładnie wymieszać. Wilgotność mieszanki przed zagęszczeniem nie może różnić się od wilgotności optymalnej o więcej niż +10%, -20% jej wartości.

Czas od momentu rozłożenia cementu na gruncie do momentu zakończenia mieszania nie powinien być dłuższy od 2 godzin.

Po zakończeniu mieszania należy powierzchnię warstwy wyrównać i wyprofilować do wymaganych w dokumentacji projektowej rzędnych oraz spadków poprzecznych i podłużnych. Do tego celu należy użyć równiarek i wykorzystać prowadnice podłużne, układane każdorazowo na odcinku roboczym. Od użycia prowadnic można odstąpić przy zastosowaniu specjalistycznych mieszarek i technologii gwarantującej odpowiednią równość warstwy, po uzyskaniu zgody Inspektora Nadzoru. Po wyprofilowaniu należy natychmiast przystąpić do zagęszczania warstwy.

5.2.5 Stabilizacja metodą mieszania w mieszarkach stacjonarnych

Składniki mieszanki i w razie potrzeby dodatki ulepszające, powinny być dozowane w ilości określonej w receptce laboratoryjnej. Dozowanie powinno odbywać się z następującą dokładnością:

- dla gruntu lub kruszywa $\pm 2,0\%$
- dla cementu $\pm 1,0\%$
- dla wody $\pm 1,0\%$ w stosunku do masy zarobu.

Czas mieszania w mieszarkach cyklicznych nie powinien być krótszy od 1 minuty, o ile krótszy czas mieszania nie zostanie dozwolony przez Inspektora Nadzoru po wstępnych próbach.

W mieszarkach typu ciągłego prędkość podawania materiałów powinna być ustalona i na bieżąco kontrolowana w taki sposób, aby zapewnić jednorodność mieszanki. Wilgotność mieszanki powinna odpowiadać wilgotności optymalnej z tolerancją + 10% i -20% jej wartości.

Przed ułożeniem mieszanki należy ustawić prowadnice i podłoże zwilżyć wodą. Mieszanka dowieziona z wytwórni powinna być układana przy pomocy układarek lub równiarek. Grubość układania mieszanki powinna być taka, aby zapewnić uzyskanie wymaganej grubości warstwy po zagęszczeniu

Przed zagęszczeniem warstwa powinna być wyprofilowana do wymaganych rzędnych, spadków podłużnych i poprzecznych. Przy użyciu równiarek do rozkładania mieszanki należy wykorzystać prowadnice, w celu uzyskania odpowiedniej równości profilu warstwy. Od użycia prowadnic można odstąpić przy zastosowaniu technologii gwarantującej odpowiednią równość warstwy, po uzyskaniu zgody Inspektora Nadzoru. Po wyprofilowaniu należy natychmiast przystąpić do zagęszczania warstwy.

5.2.6 Zagęszczenie

Zagęszczenie warstwy gruntu stabilizowanego cementem należy prowadzić przy użyciu walców gładkich, wibracyjnych lub ogumionych dostosowanych do szerokości robót.

Zagęszczenie warstwy o jednostronnym spadku poprzecznym powinno rozpocząć się od niższej położonej krawędzi i przesuwac pasami podłużnymi, częściowo nakładającymi się, w stronę wyżej położonej krawędzi. Pojawiające się w czasie zagęszczenia zaniżenia, ubytki, rozwarstwienia i podobne wady, muszą być natychmiast naprawiane przez wymianę mieszanki na pełną głębokość, wyrównanie i ponowne zagęszczenie. Powierzchnia zagęszczonej warstwy powinna mieć prawidłowy przekrój poprzeczny i jednolity wygląd.

W przypadku technologii mieszania w mieszarkach stacjonarnych operacje zagęszczania i obróbki powierzchniowej muszą być zakończone przed upływem dwóch godzin od chwili dodania wody do mieszanki

Zagęszczanie należy kontynuować do osiągnięcia wskaźnika zagęszczenia mieszanki określonego wg BN-77/8931-12 nie mniejszego od 1,0.

Specjalną uwagę należy poświęcić zagęszczeniu mieszanki w sąsiedztwie spoin roboczych podłużnych i poprzecznych oraz wszelkich urządzeń obcych.

Wszelkie miejsca luźne, rozsegregowane, spękane podczas zagęszczania lub w inny sposób wadliwe, muszą być naprawione przez zerwanie warstwy na pełną grubość, wbudowanie nowej mieszanki o odpowiednim składzie i ponowne zagęszczenie. Roboty te są wykonywane na koszt Wykonawcy.

5.2.7 Spoiny robocze

W miarę możliwości należy unikać podłużnych spoin roboczych, poprzez wykonanie warstwy na całej szerokości.

Jeśli jest to niemożliwe, przy warstwie wykonywanej w prowadnicach, przed wykonaniem kolejnego pasa należy pionową krawędź wykonanego pasa zwilżyć wodą. Przy warstwie wykonanej bez prowadnic w ułożonej i zagęszczonej mieszance, należy niezwłocznie obciąć pionową krawędź. Po zwilżeniu jej wodą należy wbudować kolejny pas. W podobny sposób należy wykonać poprzeczną spoinę roboczą na połączeniu działek roboczych. Od obcięcia pionowej krawędzi w wykonanej mieszance można odstąpić wtedy, gdy czas pomiędzy zakończeniem zagęszczania jednego pasa, a rozpoczęciem wbudowania sąsiedniego pasa, nie przekracza 60 minut.

5.2.8 Pielęgnacja warstwy z gruntu stabilizowanego cementem

Pielęgnacja powinna być przeprowadzona według jednego z następujących sposobów:

- 1) skropienie warstwy emulsją asfaltową, albo asfaltem D200 lub D300 w ilości od 0,5 do 1,0 kg/m²,
- 2) skropienie specjalnymi preparatami powłokotwórczymi posiadającymi aprobatę techniczną wydaną przez uprawnioną jednostkę, po uprzednim zaakceptowaniu ich użycia przez Inspektora Nadzoru,
- 3) utrzymanie w stanie wilgotnym poprzez kilkakrotne skrapianie wodą w ciągu dnia, w czasie, co najmniej 7 dni,

4) przykrycie na okres 7 dni nieprzepuszczalną folią z tworzywa sztucznego, ułożoną na zakład o szerokości, co najmniej 30 cm i zabezpieczoną przed zerwaniem z powierzchni warstwy przez wiatr,

5) przykrycie warstwą piasku lub grubej włókniny technicznej i utrzymywanie jej w stanie wilgotnym w czasie, co najmniej 7 dni.

Inne sposoby pielęgnacji, zaproponowane przez Wykonawcę i inne materiały przeznaczone do pielęgnacji mogą być zastosowane po uzyskaniu akceptacji Inspektora Nadzoru.

Nie należy dopuszczać żadnego ruchu pojazdów i maszyn po podbudowie w okresie 7 dni po wykonaniu. Po tym czasie ewentualny ruch technologiczny może odbywać się wyłącznie za zgodą Inspektora nadzoru.

5.2.9 Utrzymanie podbudowy

Podbudowa i ulepszone podłoże po wykonaniu, a przed ułożeniem następnej warstwy, powinny być utrzymywane w dobrym stanie. Jeżeli Wykonawca będzie wykorzystywał, za zgodą Inżyniera, gotową podbudowę lub ulepszone podłoże do ruchu budowlanego, to jest obowiązany naprawić wszelkie uszkodzenia podbudowy, spowodowane przez ten ruch. Koszt napraw wynikłych z niewłaściwego utrzymania podbudowy lub ulepszonego podłoża obciąża Wykonawcę robót.

Wykonawca jest zobowiązany do przeprowadzenia bieżących napraw podbudowy lub ulepszonego podłoża uszkodzonych wskutek oddziaływania czynników atmosferycznych, takich jak opady deszczu i śniegu oraz mróz.

Wykonawca jest zobowiązany wstrzymać ruch budowlany po okresie intensywnych opadów deszczu, jeżeli wystąpi możliwość uszkodzenia podbudowy lub ulepszonego podłoża.

6. KONTROLA JAKOŚCI ROBÓT

6.1. Ogólne zasady kontroli jakości robót

Ogólne zasady kontroli jakości robót podano w ST - 00 pkt 6.

6.2. Kontrola jakości robót

Kontrola jakości robót obejmuje badania dotyczące zastosowanych materiałów oraz cech geometrycznych i wytrzymałościowych podłoża stabilizowanego cementem.

Kontrola jakości dostarczonych materiałów polega na sprawdzeniu ich właściwości na podstawie dołączonych do nich dokumentów.

Szerokość podbudowy i ulepszonego podłoża nie może różnić się od szerokości projektowanej o więcej niż +10 cm, -5 cm. Na jezdniach bez krawężników szerokość podbudowy powinna być większa od szerokości warstwy wyżej leżącej o co najmniej 25 cm lub o wartość wskazaną w dokumentacji projektowej.

Nierówności podłużne podbudowy i ulepszonego podłoża należy mierzyć 4-metrową łata lub planografem, zgodnie z normą BN-68/8931-04. Nierówności nie powinny przekraczać:

- 12 mm dla podbudowy zasadniczej,
- 15 mm dla podbudowy pomocniczej i ulepszonego podłoża.

Spadki poprzeczne podbudowy i ulepszonego podłoża powinny być zgodne z dokumentacją projektową z tolerancją $\pm 0,5$ %.

Różnice pomiędzy rzędnymi wykonanej podbudowy i ulepszonego podłoża, a rzędnymi projektowanymi nie powinny przekraczać + 1 cm, -2 cm.

Oś podbudowy i ulepszonego podłoża w planie nie może być przesunięta w stosunku do osi projektowanej o więcej niż ± 5 cm.

Grubość podbudowy i ulepszonego podłoża nie może różnić się od grubości projektowanej o więcej niż:

- dla podbudowy zasadniczej $\pm 10\%$,
- dla podbudowy pomocniczej i ulepszonego podłoża +10%, -15%.

7. OBMIAR ROBÓT

7.1. Ogólne zasady obmiaru robót

Ogólne zasady obmiaru robót podano w ST - 00 „Wymagania ogólne” pkt 7.

7.2. Jednostka obmiarowa

Jednostką obmiarową jest m^2 (metr kwadratowy) warstwy podbudowy z gruntu stabilizowanego cementem o grubości zgodnej z dokumentacją projektową.

8. ODBIÓR ROBÓT

8.1. Ogólne zasady odbioru robót

Ogólne zasady obmiaru robót podano w ST - 00 „Wymagania ogólne” pkt 7.

8.2. Odbiór robót

Roboty uznaje się za wykonane zgodnie z dokumentacją projektową, specyfikacjami technicznymi i wymaganiami Inżyniera, jeżeli wszystkie pomiary i badania dały wyniki pozytywne.

9. PODSTAWA PŁATNOŚCI

9.1. Ogólne ustalenia dotyczące podstawy płatności

Ogólne ustalenia dotyczące podstawy płatności podano w ST - 00.

9.2. Cena jednostki obmiarowej

Cena wykonania 1 m² podbudowy z gruntów stabilizowanych cementem obejmuje: prace pomiarowe i roboty przygotowawcze,

- oznakowanie robót,
- dostarczenie materiałów, wyprodukowanie mieszanki i jej transport na miejsce wbudowania,
- dostarczenie, ustawienie, rozebranie i odwiezienie przewodnic oraz innych materiałów i urządzeń pomocniczych,
- rozłożenie i zagęszczenie mieszanki,
- pielęgnacja wykonanej warstwy,
- przeprowadzenie pomiarów i badań laboratoryjnych, wymaganych w specyfikacji technicznej

10. PRZEPISY ZWIĄZANE

- PN-B-04300 Cement. Metody badań. Oznaczenie cech fizycznych
- PN-B-04481 Grunty budowlane. Badania próbek gruntu
- PN-B-06714-12 Kruszywa mineralne. Badania. Oznaczenie zawartości zanieczyszczeń obcych
- PN-B-06714-15 Kruszywa mineralne. Badania. Oznaczenie składu ziarnowego
- PN-B-06714-26 Kruszywa mineralne. Badania. Oznaczenie zawartości zanieczyszczeń organicznych
- PN-B-06714-28 Kruszywa mineralne. Badania. Oznaczenie zawartości siarki metodą bromową
- PN-B-06714-37 Kruszywa mineralne. Badania. Oznaczenie rozpadu krzemianowego
- PN-B-06714-38 Kruszywa mineralne. Badania. Oznaczenie rozpadu wapniowego
- PN-B-06714-39 Kruszywa mineralne. Badania. Oznaczenie rozpadu żelazawego
- PN-B-06714-42 Kruszywa mineralne. Badania. Oznaczenie ścieralności w bębnie Los Angeles
- PN-B-19701 Cement. Cement powszechnego użytku. Skład, wymagania i ocena zgodności
- PN-B-30020 Wapno
- PN-B-32250 Materiały budowlane. Woda do betonów i zapraw
- PN-C-84038 Wodorotlenek sodowy techniczny
- PN-C-84127 Chlorek wapniowy techniczny
- PN-S-96011 Drogi samochodowe. Stabilizacja gruntów wapnem do celów drogowych

SZCZEGÓŁOWA SPECYFIKACJA TECHNICZNA SST

SST – 07

Wykonanie podbudowy z kruszywa
łamanego stabilizowanego mechanicznie

1.	WSTĘP	85
1.1.	PRZEDMIOT SST	85
1.2.	ZAKRES STOSOWANIA SST	85
1.3.	ZAKRES ROBÓT OBJĘTYCH SST	85
1.4.	OKREŚLENIA PODSTAWOWE.....	85
1.5.	OGÓLNE WYMAGANIA DOTYCZĄCE ROBÓT.....	85
2.	MATERIAŁY	86
2.1.	OGÓLNE WYMAGANIA DOTYCZĄCE MATERIAŁÓW.....	86
2.2.	RODZAJE MATERIAŁÓW	86
2.3.	RODZAJE MATERIAŁÓW	86
2.3.1.	<i>Uziarnienie kruszywa</i>	<i>86</i>
2.3.2.	<i>Właściwości kruszywa</i>	<i>87</i>
2.3.3.	<i>Woda</i>	<i>87</i>
2.3.4.	<i>Źródła materiałów.....</i>	<i>87</i>
3.	SPRZĘT	87
3.1.	OGÓLNE WYMAGANIA DOTYCZĄCE SPRZĘTU.....	87
3.2.	SPRZĘT DO WYKONANIA ROBÓT.....	87
4.	TRANSPORT	88
4.1.	OGÓLNE WYMAGANIA DOTYCZĄCE TRANSPORTU.....	88
4.2.	TRANSPORT MATERIAŁÓW	88
5.	WYKONANIE ROBÓT	88
5.1.	OGÓLNE ZASADY WYKONANIA ROBÓT.....	88
5.2.	WYKONANIE ROBÓT	88
5.2.1.	<i>Przygotowanie podłoża</i>	<i>88</i>
5.2.2.	<i>Wytwarzanie mieszanki kruszywa.....</i>	<i>88</i>
5.2.3.	<i>Wbudowanie i zagęszczanie mieszanki.....</i>	<i>89</i>
5.2.4.	<i>Utrzymanie podbudowy.....</i>	<i>89</i>
6.	KONTROLA JAKOŚCI ROBÓT.....	90
6.1.	OGÓLNE ZASADY KONTROLI JAKOŚCI ROBÓT.....	90
6.2.	BADANIA PRZED PRZYSTĄPIENIEM DO ROBÓT.....	90
6.3.	BADANIA W CZASIE ROBÓT	90
6.3.1.	<i>Częstotliwość oraz zakres badań i pomiarów.....</i>	<i>90</i>
6.3.2.	<i>Uziarnienie mieszanki</i>	<i>90</i>
6.3.3.	<i>Wilgotność mieszanki</i>	<i>90</i>
6.3.4.	<i>Zagęszczenie podbudowy</i>	<i>91</i>
6.3.5.	<i>Właściwości kruszywa</i>	<i>91</i>
6.4.	WYMAGANIA DOTYCZĄCE CECH GEOMETRYCZNYCH PODBUDOWY	91
6.4.1.	<i>Częstotliwość oraz zakres pomiarów.....</i>	<i>91</i>
6.4.2.	<i>Szerokość podbudowy</i>	<i>91</i>
6.4.3.	<i>Równość podbudowy</i>	<i>91</i>
6.4.4.	<i>Spadki poprzeczne podbudowy.....</i>	<i>91</i>
6.4.5.	<i>Rzędne wysokościowe podbudowy</i>	<i>92</i>
6.4.6.	<i>Ukształtowanie osi podbudowy i ulepszonego podłoża</i>	<i>92</i>
6.4.7.	<i>Grubość podbudowy.....</i>	<i>92</i>
6.4.8.	<i>Zasady postępowania z wadliwie wykonanymi odcinkami podbudowy.....</i>	<i>92</i>
7.	OBMIAR ROBÓT	92
7.1.	OGÓLNE ZASADY OBMIARU ROBÓT.....	92
7.2.	JEDNOSTKA OBMIAROWA.....	93
8.	ODBIÓR ROBÓT	93
8.1.	OGÓLNE ZASADY ODBIORU ROBÓT	93
8.2.	ODBIÓR ROBÓT	93
9.	PODSTAWA PŁATNOŚCI.....	93

9.1.	OGÓLNE USTALENIA DOTYCZĄCE PODSTAWY PŁATNOŚCI	93
9.2.	CENA JEDNOSTKI OBMAROWEJ	93
10.	PRZEPISY ZWIĄZANE	93

1. WSTĘP

1.1. Przedmiot SST

Przedmiotem niniejszej szczegółowej specyfikacji technicznej są wymagania dotyczące wykonania i odbioru robót związanych z realizacją przedmiotowego zadania.

1.2. Zakres stosowania SST

Szczegółowa specyfikacja techniczna stanowi dokument przetargowy przy zleceniu oraz odbiorze robót związanych z realizacją zadania wymienionego w punkcie 1.1.

1.3. Zakres robót objętych SST

Ustalenia zawarte w niniejszej szczegółowej specyfikacji technicznej dotyczą zasad prowadzenia robót związanych z wykonaniem podbudowy z kruszywa łamanego stabilizowanego mechanicznie.

1.4. Określenia podstawowe

Podbudowa z kruszywa łamanego stabilizowanego mechanicznie - jedna lub więcej warstw zagęszczonej mieszanki, która stanowi warstwę nośną nawierzchni drogowej.

Stabilizacja mechaniczna - proces technologiczny, polegający na odpowiednim zagęszczeniu w optymalnej wilgotności kruszywa o właściwie dobranym uziarnieniu.

Kruszywo łamane - materiał ziarnisty uzyskany przez mechaniczne rozdrobnienie skał litych, wg PN-B-01100.

Kruszywo łamane zwykłe - kruszywo uzyskane w wyniku co najmniej jednokrotnego przekruszenia skał litych i rozsiania na frakcje lub grupy frakcji, charakteryzujące się ziarnami ostro krawędziastymi o nieforemnych kształtach, wg PN-B-01100.

Pozostałe określenia podstawowe są zgodne z obowiązującymi, odpowiednimi polskimi normami i z określeniami podanymi w ST „Wymagania ogólne”.

1.5. Ogólne wymagania dotyczące robót

Wykonawca robót jest odpowiedzialny za jakość ich wykonania oraz za zgodność z dokumentacją projektową, instrukcjami producenta i poleceniami Inspektora. Ogólne wymagania dotyczące robót podano w ST - 00.

2. MATERIAŁY

2.1. Ogólne wymagania dotyczące materiałów

Ogólne wymagania dotyczące materiałów, ich pozyskiwania i składowania, podano w ST - 00 „Wymagania ogólne” pkt 2.

2.2. Rodzaje materiałów

Materiałem do wykonania podbudowy z kruszyw łamanych stabilizowanych mechanicznie jest kruszywo łamane (0/63), uzyskane w wyniku przekruszenia surowca skalnego lub kamieni narzutowych i otoczków albo ziarn żwiru większych od 8 mm. Kruszywo powinno być jednorodne bez zanieczyszczeń obcych i bez domieszek gliny.

2.3. Rodzaje materiałów

2.3.1. Uziarnienie kruszywa

Krzywa uziarnienia kruszywa, określona według PN-B-06714-15 powinna leżeć między krzywymi granicznymi pół dobrego uziarnienia podanymi na rys. 1.

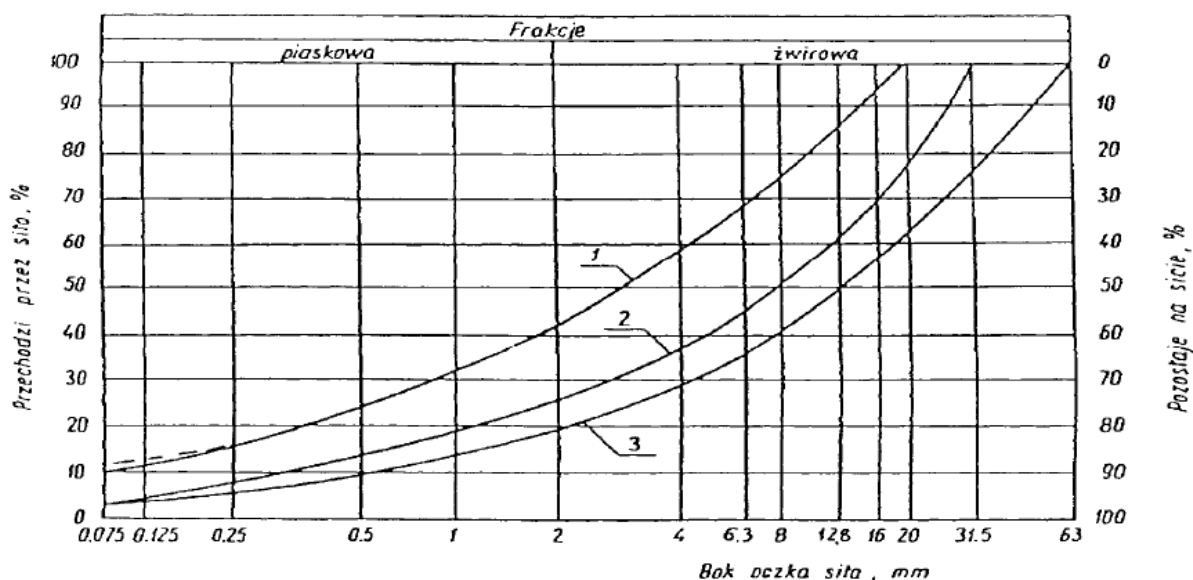

Rys. 1. Pole dobrego uziarnienia kruszyw przeznaczonych na podbudowy wykonywane metodą stabilizacji mechanicznej:

- 1-2 kruszywo na podbudowę zasadniczą (górną warstwę) lub podbudowę jednowarstwową,
- 1-3 kruszywo na podbudowę pomocniczą (dolną warstwę).

Krzywa uziarnienia kruszywa powinna być ciągła i nie może przebiegać od dolnej krzywej granicznej uziarnienia do górnej krzywej granicznej uziarnienia na sąsiednich sitach. Wymiar największego ziarna kruszywa nie może przekraczać 2/3 grubości warstwy układanej jednorazowo.

2.3.2. Właściwości kruszywa

Kruszywa powinny spełniać wymagania określone w tablicy 1.

Tab. 1. Wymagania wobec właściwości kruszywa

Lp.	Wyszczególnienie właściwości	Wymagania Kruszywa łamane Podbudowa	Badania według
1	Zawartość ziarn mniejszych niż 0,075 mm, % (m/m)	od 2 do 12	PN-B-06714-15
2	Zawartość nadziarna, % (m/m), nie więcej niż	10	PN-B-06714-15
3	Zawartość ziarn nieforemnych %(m/m), nie więcej niż	40	PN-B-06714-16
4	Zawartość zanieczyszczeń organicznych, %(m/m), nie więcej niż	1	PN-B-04481
5	Wskaźnik piaskowy po pięciokrotnym zagęszczeniu metodą I lub II wg PN- B-04481,[%]	od 30 do 70	BN-64/8931-01
6	Ścieralność w bębnie Los Angeles		PN-B-06714-42
	ścieralność całkowita po pełnej liczbie obrotów, nie więcej niż	50	
	ścieralność częściowa po 1/5 pełnej liczby obrotów, nie więcej niż	35	
7	Nasiąkliwość, %(m/m), nie więcej niż	5	PN-B-06714-18
8	Mrozoodporność, ubytek masy po 25 cyklach zamrażania, %(m/m), nie więcej niż	10	PN-B-06714-19
9	Zawartość związków siarki w przeliczeniu na SO ₃ , %(m/m), nie więcej niż	1	PN-B-06714-28

2.3.3. Woda

Należy stosować wodę wg PN-B-32250.

2.3.4. Źródła materiałów

Wszystkie materiały użyte do podbudowy powinny pochodzić tylko ze źródeł uzgodnionych i zaakceptowanych przez Kierownika Projektu. Materiały z zaproponowanego przez Wykonawcę źródła będą zaakceptowane do wbudowania, jeżeli dostarczone przez Wykonawcę wyniki badań laboratoryjnych wykażą zgodność cech materiałowych z wymaganiami.

3. SPRZĘT

3.1. Ogólne wymagania dotyczące sprzętu

Ogólne wymagania i ustalenia dotyczące sprzętu określono w ST - 00 pkt 3.

3.2. Sprzęt do wykonania robót

Wykonawca przystępujący do wykonania podbudowy z kruszyw łamanymi stabilizowanymi mechanicznie powinien wykazać się możliwością korzystania z następującego sprzętu:

- mieszarek do wytwarzania mieszanki, wyposażonych w urządzenia dozujące wodę. Mieszarki powinny zapewnić wytworzenie jednorodnej mieszanki o wilgotności optymalnej,
- równiarek albo układarek do rozkładania mieszanki,
- walców ogumionych i stalowych wibracyjnych lub statycznych do zagęszczania. W miejscach trudno dostępnych powinny być stosowane zagęszczarki płytowe, ubijaki mechaniczne lub małe walce wibracyjne.

4. TRANSPORT

4.1. Ogólne wymagania dotyczące transportu

Ogólne wymagania dotyczące transportu podano w ST „Wymagania ogólne”.

4.2. Transport materiałów

Kruszywo można przewozić dowolnymi środkami transportu w sposób zabezpieczony przed zawilgoceniem, zanieczyszczeniem i zmieszaniem z innymi asortymentami kruszywa lub jego frakcjami.

5. WYKONANIE ROBÓT

5.1. Ogólne zasady wykonania robót

Ogólne zasady wykonania robót podano w ST - 00 pkt 5.

5.2. Wykonanie robót

5.2.1. Przygotowanie podłoża

Paliki lub szpilki do prawidłowego ukształtowania podbudowy powinny być wcześniej przygotowane. Paliki lub szpilki powinny być ustawione w osi drogi i w rzędach równoległych do osi drogi, lub w inny sposób zaakceptowany przez Kierownika Projektu. Rozmieszczenie palików lub szpilek powinno umożliwiać naciągnięcie sznurków lub linek do wytyczenia robót w odstępach nie większych niż co 10 m.

5.2.2. Wytwarzanie mieszanki kruszywa

Mieszankę kruszywa o ściśle określonym uziarnieniu i wilgotności optymalnej należy wytwarzać w mieszarkach gwarantujących otrzymanie jednorodnej mieszanki. Ze względu na

konieczność zapewnienia jednorodności nie dopuszcza się wytwarzania mieszanki przez mieszanie poszczególnych frakcji na drodze. Mieszanka po wyprodukowaniu powinna być od razu transportowana na miejsce wbudowania w taki sposób, aby nie uległa rozsegregowaniu i wysychaniu.

5.2.3. Wbudowanie i zagęszczanie mieszanki

Warstwa podbudowy powinna być rozłożona w sposób zapewniający osiągnięcie wymaganych spadków i rzędnych wysokościowych. Grubość pojedynczo układanej warstwy nie może przekraczać 20 cm po zagęszczeniu. Warstwa podbudowy powinna być rozłożona w sposób zapewniający osiągnięcie wymaganych spadków i rzędnych wysokościowych. Jeżeli podbudowa składa się z więcej niż jednej warstwy kruszywa, to każda warstwa powinna być wyprofilowana i zagęszczona z zachowaniem wymaganych spadków i rzędnych wysokościowych. Rozpoczęcie budowy każdej następnej warstwy może nastąpić po odbiorze poprzedniej warstwy przez Kierownika Projektu.

Wilgotność mieszanki kruszywa podczas zagęszczania powinna odpowiadać wilgotności optymalnej, określonej według próby Proctora, zgodnie z PN-B-04481 (metoda II). Materiał nadmiernie nawilgocony, powinien zostać osuszony przez mieszanie i napowietrzanie. Jeżeli wilgotność mieszanki kruszywa jest niższa od optymalnej o 20% jej wartości, mieszanka powinna być zwilżona określoną ilością wody i równomiernie wymieszana. W przypadku, gdy wilgotność mieszanki kruszywa jest wyższa od optymalnej o 10% jej wartości, mieszankę należy osuszyć.

Wskaźnik zagęszczenia podbudowy wg BN-77/8931-12 powinien być $\geq 1,0$.

5.2.4. Utrzymanie podbudowy

Podbudowa po wykonaniu, a przed ułożeniem następnej warstwy, powinna być utrzymywana w dobrym stanie. Jeżeli Wykonawca będzie wykorzystywał, za zgodą Kierownika Projektu, gotową podbudowę do ruchu budowlanego, to jest obowiązany naprawić wszelkie uszkodzenia podbudowy, spowodowane przez ten ruch. Koszt napraw wynikłych z niewłaściwego utrzymania podbudowy obciąża Wykonawcę robót.

6. KONTROLA JAKOŚCI ROBÓT

6.1. Ogólne zasady kontroli jakości robót

Ogólne zasady kontroli jakości robót podano w ST - 00 pkt 6.

6.2. Badania przed przystąpieniem do robót

Przed przystąpieniem do robót Wykonawca powinien wykonać badania kruszyw przeznaczonych do wykonania robót i przedstawić wyniki tych badań Kierownikowi Projektu do w celu akceptacji materiałów.

6.3. Badania w czasie robót

6.3.1. Częstotliwość oraz zakres badań i pomiarów

Częstotliwość oraz zakres badań i pomiarów podano w tab. 2.

Tab.2. Częstotliwość oraz zakres badań i pomiarów przy budowie podbudowy z kruszyw łamanych.

Lp.	Wyszczególnienie badań	Częstotliwość badań	
		Minimalna liczba badań na diennej działce roboczej	Maksymalna powierzchni podbudowy przypadająca na jedno badania (m ²)
1	Uziarnienie mieszanki	2	600
2	Wilgotność mieszanki	2	600
3	Zagęszczenie warstwy	10 próbek na 10000 m ²	
4	Badanie właściwości kruszywa wg tab. 1, pkt 2.3.2	Dla każdej partii kruszywa i przy każdej zmianie kruszywa	

6.3.2. Uziarnienie mieszanki

Uziarnienie mieszanki powinno być zgodne z wymaganiami podanymi w pkt 2.3. Próbkę należy pobierać w sposób losowy, z rozłożonej warstwy, przed jej zagęszczeniem. Wyniki badań powinny być na bieżąco przekazywane Kierownikowi Projektu.

6.3.3. Wilgotność mieszanki

Wilgotność mieszanki powinna odpowiadać wilgotności optymalnej, określonej według próby Proctora, zgodnie z PN-B-04481 (metoda II), z tolerancją +10% -20%. Wilgotność należy określić według PN-B-06714-17.

6.3.4. Zagęszczenie podbudowy

Zagęszczenie warstwy powinno odbywać się aż do osiągnięcia wymaganego wskaźnika zagęszczenia. Zagęszczenie podbudowy należy sprawdzać według BN-77/8931-12.

6.3.5. Właściwości kruszywa

Badania kruszywa powinny obejmować ocenę wszystkich właściwości określonych w pkt 2.3.2. Próbkę do badań pełnych powinny być pobierane przez Wykonawcę w sposób losowy w obecności Kierownika Projektu.

6.4. Wymagania dotyczące cech geometrycznych podbudowy

6.4.1. Częstotliwość oraz zakres pomiarów

Częstotliwość oraz zakres pomiarów podano w tab. 3.

Tab. 3. Częstotliwość oraz zakres pomiarów dotyczących cech geometrycznych podbudowy.

Lp.	Wyszczególnienie badań i pomiarów	Minimalna częstotliwość pomiarów
1	Szerokość podbudowy	10 razy na 1 km
2	Równość podłużna	co 20 m łątą
3	Równość poprzeczna	10 razy na 1 km
4	Spadki poprzeczne*)	10 razy na 1 km
5	Rzędne wysokościowe	co 100 m
6	Ukształtowanie osi w planie*)	co 100 m
7	Grubość podbudowy	Podczas budowy: w 3 punktach na każdej działce roboczej, lecz nie rzadziej niż raz na 400 m ² Przed odbiorem: w 3 punktach, lecz nie rzadziej niż raz na 2000 m ²

6.4.2. Szerokość podbudowy

Szerokość podbudowy nie może różnić się od szerokości projektowanej o więcej niż +10 cm, -5 cm.

6.4.3. Równość podbudowy

Nierówności podłużne podbudowy należy mierzyć 4-metrową łątą lub planografem, zgodnie z BN-68/8931-04. Nierówności poprzeczne podbudowy należy mierzyć 4-metrową łątą. Nierówności dla podbudowy pomocniczej nie mogą przekraczać 20 mm.

6.4.4. Spadki poprzeczne podbudowy

Spadki poprzeczne podbudowy na prostych i łukach powinny być zgodne z dokumentacją projektową, z tolerancją $\pm 0,5$ %.

6.4.5. Rzędne wysokościowe podbudowy

Różnice pomiędzy rzędnymi wysokościowymi podbudowy i rzędnymi projektowanymi nie powinny przekraczać + 1 cm, -2 cm.

6.4.6. Ukształtowanie osi podbudowy i ulepszonego podłoża

Oś podbudowy w planie nie może być przesunięta w stosunku do osi projektowanej o więcej niż ± 5 cm.

6.4.7. Grubość podbudowy

Grubość podbudowy pomocniczej nie może się różnić od grubości projektowanej o więcej niż +10%, -15%.

6.4.8. Zasady postępowania z wadliwie wykonanymi odcinkami podbudowy

Wszystkie powierzchnie podbudowy, które wykazują większe odchylenia od określonych w punkcie 6.4 powinny być naprawione przez spulchnienie lub zerwanie do głębokości co najmniej 10 cm, wyrównane i powtórnie zagęszczone. Dodanie nowego materiału bez spulchnienia wykonanej warstwy jest niedopuszczalne.

Jeżeli szerokość podbudowy jest mniejsza od szerokości projektowanej o więcej niż 5 cm i nie zapewnia podparcia warstwom wyżej leżącym, to Wykonawca powinien na własny koszt poszerzyć podbudowę przez spulchnienie warstwy na pełną grubość do połowy szerokości pasa ruchu, dołożenie materiału i powtórne zagęszczenie.

Na wszystkich powierzchniach wadliwych pod względem grubości, Wykonawca wykona naprawę podbudowy. Powierzchnie powinny być naprawione przez spulchnienie lub wybranie warstwy na odpowiednią głębokość, zgodnie z decyzją Kierownika Projektu, uzupełnione nowym materiałem o odpowiednich właściwościach, wyrównane i ponownie zagęszczone.

Roboty te Wykonawca wykona na własny koszt. Po wykonaniu tych robót nastąpi ponowny pomiar i ocena grubości warstwy, według wyżej podanych zasad, na koszt Wykonawcy.

7. OBMIAR ROBÓT

7.1. Ogólne zasady obmiaru robót

Ogólne zasady obmiaru robót podano w ST - 00 „Wymagania ogólne” pkt 7.

7.2. Jednostka obmiarowa

Jednostką obmiarową jest m² wykonanej podbudowy.

8. ODBIÓR ROBÓT

8.1. Ogólne zasady odbioru robót

Ogólne zasady obmiaru robót podano w ST - 00 „Wymagania ogólne” pkt 7.

8.2. Odbiór robót

Roboty uznaje się za wykonane zgodnie z dokumentacją projektową, specyfikacjami technicznymi i wymaganiami Inżyniera, jeżeli wszystkie pomiary i badania dały wyniki pozytywne.

9. PODSTAWA PŁATNOŚCI

9.1. Ogólne ustalenia dotyczące podstawy płatności

Ogólne ustalenia dotyczące podstawy płatności podano w ST - 00.

9.2. Cena jednostki obmiarowej

Cena wykonania 1m² podbudowy obejmuje:

- prace pomiarowe i roboty przygotowawcze,
- oznakowanie robót,
- sprawdzenie i ewentualną naprawę podłoża,
- przygotowanie mieszanki z kruszywa, zgodnie z receptą,
- dostarczenie mieszanki na miejsce wbudowania,
- rozłożenie mieszanki,
- zagęszczenie rozłożonej mieszanki,
- przeprowadzenie pomiarów i badań laboratoryjnych określonych w specyfikacji technicznej,
- utrzymanie podbudowy w czasie robót.

10. PRZEPISY ZWIĄZANE

- PN-B-04481. Grunty budowlane. Badania próbek gruntu.

- PN-B-06714-12. Kruszywa mineralne. Badania. Oznaczanie zawartości zanieczyszczeń obcych.
- PN-B-06714-15. Kruszywa mineralne. Badania. Oznaczanie składu ziarnowego.
- PN-B-06714-16. Kruszywa mineralne. Badania. Oznaczanie kształtu ziarn.
- PN-B-06714-17. Kruszywa mineralne. Badania. Oznaczanie wilgotności.
- PN-B-06714-18. Kruszywa mineralne. Badania. Oznaczanie nasiąkliwości.
- PN-B-06714-19. Kruszywa mineralne. Badania. Oznaczanie mrozoodporności metodą bezpośrednią.
- PN-B-06714-26. Kruszywa mineralne. Badania. Oznaczanie zawartości zanieczyszczeń organicznych.
- PN-B-06714-28. Kruszywa mineralne. Badania. Oznaczanie zawartości siarki metodą bromową.
- PN-B-06714-37. Kruszywa mineralne. Badania. Oznaczanie rozpadu krzemianowego.
- PN-B-06714-39. Kruszywa mineralne. Badania. Oznaczanie rozpadu żelazawego.
- PN-B-06714-42. Kruszywa mineralne. Badania. Oznaczanie ścieralności w bębnie Los Angeles.
- PN-B-11112. Kruszywa mineralne. Kruszywa łamane do nawierzchni drogowych
- PN-B-32250. Materiały budowlane. Woda do betonu i zapraw.
- PN-S-06102. Drogi samochodowe. Podbudowy z kruszyw stabilizowanych mechanicznie.
- BN-84/6774-02. Kruszywo mineralne. Kruszywo kamienne łamane do nawierzchni drogowych.
- BN-64/8931-01. Drogi samochodowe. Oznaczanie wskaźnika piaskowego.
- BN-64/8931-02. Drogi samochodowe. Oznaczanie modułu odkształcenia nawierzchni podatnych i podłoża przez obciążenie płytą.
- BN-68/8931-04. Drogi samochodowe. Pomiar równości nawierzchni planografem i łątą.
- BN-70/8931-06. Drogi samochodowe. Pomiar ugięć podatnych ugięciomierzem belkowym.
- BN-77/8931-12. Oznaczanie wskaźnika zagęszczenia gruntu.

SZCZEGÓŁOWA SPECYFIKACJA TECHNICZNA SST

SST – 08

Wykonanie nawierzchni z betonu asfaltowego

1.	WSTĘP	97
1.1.	PRZEDMIOT SST	97
1.2.	ZAKRES STOSOWANIA SST	97
1.3.	ZAKRES ROBÓT OBJĘTYCH SST	97
1.4.	OKREŚLENIA PODSTAWOWE.....	97
1.5.	OGÓLNE WYMAGANIA DOTYCZĄCE ROBÓT.....	98
2.	MATERIAŁY	98
2.1.	OGÓLNE WYMAGANIA DOTYCZĄCE MATERIAŁÓW.....	98
2.2.	MATERIAŁY DO WYKONANIA ROBÓT	98
3.	SPRZĘT	99
3.1.	OGÓLNE WYMAGANIA DOTYCZĄCE SPRZĘTU.....	99
3.2.	SPRZĘT DO WYKONANIA ROBÓT.....	99
4.	TRANSPORT	100
4.1.	OGÓLNE WYMAGANIA DOTYCZĄCE TRANSPORTU.....	100
4.2.	TRANSPORT MATERIAŁÓW	100
5.	WYKONANIE ROBÓT.....	101
5.1.	OGÓLNE ZASADY WYKONANIA ROBÓT.....	101
5.2.	WYKONANIE ROBÓT	101
5.2.1	<i>Projektowanie i wytwarzanie mieszanki mineralno asfaltowej</i>	<i>101</i>
5.2.2	<i>Przygotowanie podłoża</i>	<i>101</i>
5.2.3	<i>Wbudowywanie warstwy</i>	<i>102</i>
6.	KONTROLA JAKOŚCI ROBÓT.....	105
6.1.	OGÓLNE ZASADY KONTROLI JAKOŚCI ROBÓT.....	105
6.2.	KONTROLA JAKOŚCI ROBÓT.....	106
6.2.1	<i>Badania przed przystąpieniem do robót i w czasie robót.....</i>	<i>106</i>
6.2.2	<i>Wymagania jakościowe dla wykonanej warstwy.....</i>	<i>106</i>
7.	OBMIAR ROBÓT.....	107
7.1.	OGÓLNE ZASADY OBMIARU ROBÓT.....	107
7.2.	JEDNOSTKA OBMIAROWA.....	107
8.	ODBIÓR ROBÓT	107
8.1.	OGÓLNE ZASADY ODBIORU ROBÓT	107
8.2.	RODZAJE ODBIORÓW ROBÓT	107
8.3.	ODBIÓR ROBÓT ZANIKAJĄCYCH I ULEGAJĄCYCH ZAKRYCIU	107
8.4.	ODBIÓR CZĘŚCIOWY	108
8.5.	ODBIÓR OSTATECZNY ROBÓT	108
8.5.1	<i>Zasady odbioru ostatecznego robót</i>	<i>108</i>
8.5.2	<i>Dokumenty do odbioru ostatecznego.....</i>	<i>109</i>
8.6.	ODBIÓR GWARANCYJNY	110
9.	PODSTAWA PŁATNOŚCI.....	110
9.1.	OGÓLNE USTALENIA DOTYCZĄCE PODSTAWY PŁATNOŚCI	110
9.2.	CENA JEDNOSTKI OBMIAROWEJ	110
10.	PRZEPISY ZWIĄZANE	111

1. WSTĘP

1.1. Przedmiot SST

Przedmiotem niniejszej szczegółowej specyfikacji technicznej są wymagania dotyczące wykonania i odbioru robót związanych z realizacją przedmiotowego zadania.

1.2. Zakres stosowania SST

Szczegółowa specyfikacja techniczna stanowi dokument przetargowy przy zleceniu oraz odbiorze robót związanych z realizacją zadania wymienionego w punkcie 1.1.

1.3. Zakres robót objętych SST

Ustalenia zawarte w niniejszej szczegółowej specyfikacji technicznej dotyczą zasad prowadzenia robót związanych z wykonaniem nawierzchni z betonu asfaltowego.

1.4. Określenia podstawowe

Określenia podstawowe są zgodne z obowiązującymi, odpowiednimi polskimi normami i z określeniami podanymi w ST „Wymagania ogólne”.

Mieszanka mineralno-asfaltowa (mm-a) - mieszanka mineralna z odpowiednią ilością asfaltu, wykonana na gorąco, w określony sposób, spełniająca określone wymagania.

Beton asfaltowy (AC) - mieszanka mineralno-asfaltowa o uziarnieniu równomiernie stopniowanym, ułożona i zagęszczona.

Kruszywo naturalne - kruszywo ze złóż naturalnych pochodzenia mineralnego, które poza obróbką mechaniczną nie zostało poddane żadnej innej obróbce.

Kruszywo sztuczne - kruszywo pochodzenia mineralnego, uzyskane w wyniku procesu przemysłowego, obejmującego termiczną lub inną modyfikację.

Kruszywo grube - jest to kruszywo o wymiarach ziaren $D \leq 45$ mm oraz $d \geq 2$ mm.

Kruszywo drobne - jest to kruszywo o wymiarach ziaren $D \leq 2$ mm, którego większa część pozostaje na sicie 0,063 mm. Kruszywo drobne dzielimy na:

- Kruszywo drobne łamane - jest to kruszywo naturalne lub sztuczne poddane mechanicznemu rozdrobnieniu,
- Kruszywo drobne niełamane - jest to kruszywo naturalne lub sztuczne niepoddane mechanicznemu rozdrobnieniu.

Wypełniacz - kruszywo, którego większa część przechodzi przez sito 0.063 mm i może być dodawane do materiałów budowlanych w celu uzyskania pewnych właściwości.

Wypełniacz mieszany- wypełniacz pochodzenia mineralnego wymieszany z wodorotlenkiem wapnia (wapnem hydratyzowanym)..

Granulat asfaltowy- destrukcja asfaltowa przygotowany do zastosowania w mieszance mineralno-asfaltowej.

Wejściowy skład mieszanki (recepta wejściowa) to przedstawienie składu mieszanki pod względem materiałów składowych, krzywej uziarnienia i procentowej zadozowanej zawartości asfaltu w stosunku do mieszanki mineralno-asfaltowej będącej wynikiem walidacji projektu laboratoryjnego mieszanki (sprawdzenia składu na etapie projektowania w laboratorium).

Wyjściowy skład mieszanki (recepta wyjściowa) to przedstawienie składu mieszanki pod względem materiałów składowych, uśrednionych wyników uziarnienia oraz zawartości lepiszcza rozpuszczalnego oznaczonego laboratoryjnie wraz z poprawką na asfalt nierozpuszczalny. Jest to wynik walidacji produkcji mieszanki (sprawdzenia składu na etapie prób produkcyjnych w otaczarce i następnie zbadanych w laboratorium metodą ekstrakcji).

1.5. Ogólne wymagania dotyczące robót

Wykonawca robót jest odpowiedzialny za jakość ich wykonania oraz za zgodność z dokumentacją projektową, instrukcjami producenta i poleceniami Inspektora. Ogólne wymagania dotyczące robót podano w ST - 00.

2. MATERIAŁY

2.1. Ogólne wymagania dotyczące materiałów

Ogólne wymagania dotyczące materiałów, ich pozyskiwania i składowania, podano w ST - 00 „Wymagania ogólne” pkt 2.

2.2. Materiały do wykonania robót

Materiały do wykonania robót to:

- kruszywa,
- asfalt,
- środki polepszające adhezję asfaltu do kruszywa: środki adhezyjne, wypełniacz mieszaniny,
- samoprzylepna taśma asfaltowo-polimerowa i masa asfaltowo-polimerowa.

Składowanie kruszywa powinno odbywać się w warunkach zabezpieczających je przed zanieczyszczeniem i zmieszaniem z innymi rodzajami lub frakcjami kruszywa. Wypełniacz należy składować w silosach wyposażonych w urządzenia do aeracji. Asfalt powinien być składowany w zbiornikach, których konstrukcja i użyte do ich wykonania materiały wykluczają możliwość zanieczyszczenia asfaltu. Zbiorniki powinny być wyposażone w automatycznie sterowane urządzenia grzewcze - olejowe, parowe lub elektryczne. Nie dopuszcza się ogrzewania zbiornika asfaltu otwartym ogniem. Zbiornik roboczy oraz przewody doprowadzające asfalt do otaczarki powinny być izolowane termicznie i być wyposażone w automatyczny system grzewczy zdolny do utrzymania zadanej temperatury z tolerancją $\pm 5^{\circ}\text{C}$ oraz w układ cyrkulacji asfaltu.

3. SPRZĘT

3.1. Ogólne wymagania dotyczące sprzętu

Ogólne wymagania i ustalenia dotyczące sprzętu określono w ST - 00 pkt 3.

3.2. Sprzęt do wykonania robót

Wykonawca przystępujący do wykonania robót, powinien dysponować następującym sprzętem:

- wytwórni stacjonarnej (otaczarki) o mieszaniu cyklicznym do wytwarzania mieszanek mineralno-asfaltowych, której wydajność musi zapewnić zapotrzebowanie na mieszankę do budowy realizowanej bez postoju sprzętu rozkładającego i zagęszczającego. Dozowanie składników mieszanki mineralno-asfaltowej powinno być wagowe. Odchyłki masy dozowanych składników (w stosunku do masy poszczególnych składników zarobu) nie powinny być większe od $\pm 2\%$ (m/m). Na wytwórni powinien być wdrożony certyfikowany system ZKP zgodnie z PN-EN 13108-21. Kopia certyfikatu wystawionego przez uprawnioną jednostkę notyfikowaną powinna być dostarczona Inspektorowi Nadzoru.
- rozkładarek do wbudowywania i zagęszczania mieszanek mineralno-asfaltowych o wydajności skorelowanej z wydajnością otaczarki, wyposażonych w:
 1. automatyczne sterowanie pozwalające na ułożenie warstwy zgodnie z założoną niweletą oraz grubością,
 2. elementy wstępnie zagęszczające gorącą mieszankę (listwy ubijające i belki wibrujące) wraz ze sprawną regulacją częstotliwości i amplitudy drgań,

3. urządzenia do podgrzewania elementów roboczych układarki,
- skrapiarek,
 - walców stalowych lekkich, średnich i ciężkich, małych walców wibracyjnych o szerokości do 1 m, ubijaków, płyt wibracyjnych,
 - walców ogumionych ciężkich z centralną regulacją ciśnienia w oponach,
 - samochodów samowyładowczych z przykrywanymi skrzyniami samowyładowczymi lub izolowanymi termicznie (tzw. termosów).

4. TRANSPORT

4.1. Ogólne wymagania dotyczące transportu

Ogólne wymagania dotyczące transportu podano w ST „Wymagania ogólne”.

4.2. Transport materiałów

Kruszywo można przewozić dowolnymi środkami transportu w warunkach zabezpieczających je przed zanieczyszczeniem i zmieszaniem z innymi rodzajami lub frakcjami kruszywa.

Wypełniacz luzem należy przewozić w cysternach przystosowanych do przewozu materiałów sypkich, umożliwiających rozładunek pneumatyczny. W czasie transportu oraz przeładunku wypełniacz należy chronić przed zawilgoceniem, zbrzyleniem i zanieczyszczeniem.

Asfalt należy przewozić izolowanymi termicznie cysternami, wyposażonymi w instalacje umożliwiające podłączenie cystern do urządzeń grzewczych, lub wyposażonymi we własne urządzenia grzewcze.

Mieszankę mineralno-asfaltową należy przewozić pojazdami samowyładowczymi, wyposażonymi w plandeki do przykrywania mieszanki podczas transportu i podczas oczekiwania na rozładunek.

W czasie transportu spadek temperatury mieszanki mineralno-asfaltowej nie powinien być większy niż 10 % temperatury tej mieszanki w chwili załadunku z jednoczesnym spełnieniem warunków zachowania temperatury wbudowania. Czas transportu mieszanki mineralno-asfaltowej od momentu załadunku do rozładunku nie powinien przekraczać 2 godzin.

5. WYKONANIE ROBÓT

5.1. Ogólne zasady wykonania robót

Ogólne zasady wykonania robót podano w ST - 00 pkt 5.

5.2. Wykonanie robót

5.2.1 Projektowanie i wytwarzanie mieszanki mineralno asfaltowej

Przed przystąpieniem do robót, w terminie uzgodnionym z Inżynierem, Wykonawca dostarczy Inżynierowi do akceptacji projekt składu mieszanki mineralno-asfaltowej oraz wyniki badań laboratoryjnych poszczególnych składników i próbki materiałów pobrane w obecności Inżyniera do wykonania badań kontrolnych przez Inwestora. Projektowanie mieszanki mineralno-asfaltowej polega na:

- doborze składników mieszanki,
- doborze optymalnej ilości asfaltu,
- określeniu właściwości mieszanki.

Mieszankę mineralną należy zaprojektować wg zasad określonych w normie PN EN 13108-1.

Parametry do wytwarzania mieszanki mineralno-asfaltowej:

- temperatura asfaltu do 180°C,
- temperatura kruszywa do 210°C ,
- temperatura mieszanki 140-180°C,

5.2.2 Przygotowanie podłoża

Podłoże (podbudowa lub stara warstwa ścieralna) pod warstwę wiążącą lub wyrównawczą z betonu asfaltowego powinno być na całej powierzchni:

- ustabilizowane i nośne,
- czyste, bez zanieczyszczenia lub pozostałości luźnego kruszywa,
- wyprofilowane, równe i bez kolein.

Maksymalne nierówności podłoża pod warstwę wiążącą i wyrównawczą nie powinny przekraczać 9 mm. Przed rozłożeniem warstwy nawierzchni z betonu asfaltowego, w celu zapewnienia odpowiedniego połączenia międzywarstwowego, podłoże należy skropić kationową emulsją asfaltową.

5.2.3 Wbudowywanie warstwy

5.2.3.1 Warunki przystąpienia do robót

Warstwa nawierzchni z betonu asfaltowego może być układana, gdy temperatura powietrza w ciągu ostatniej doby była nie niższa od 0°C. Temperatura powietrza w czasie robót powinna wynosić nie mniej + 5°C. W przypadku konieczności wbudowywania mieszanki na podłożu o temperaturze poniżej 0°C. Wykonawca powinien rozważyć zastosowanie dodatków ułatwiających zagęszczanie albo zastosowanie samobieżnej maszyny (wyposażonej w dodatkowe mieszanie dostarczanej mieszanki) ustawionej między rozkładarką a samochodami dostarczającymi mieszankę na budowę. Nie dopuszcza się układania warstwy z mieszanki mineralno-asfaltowej na oblodzonej powierzchni, podczas opadów atmosferycznych oraz silnego wiatru $v > 16$ m/s.

5.2.3.2 Próba technologiczna i odcinek próbny

Jeżeli Inspektor Nadzoru uzna za konieczne wykonanie odcinka próbnego to, co najmniej 3 dni przed rozpoczęciem robót, Wykonawca wykona odcinek próbny w celu:

- stwierdzenia, czy użyty sprzęt jest właściwy,
- określenia grubości warstwy mieszanki mineralno-asfaltowej przed zagęszczeniem, koniecznej do uzyskania wymaganej w Dokumentacji Projektowej grubości warstwy,
- określenia potrzebnej liczby przejazdów walców do uzyskania prawidłowego zagęszczenia warstwy.

Do takiej próby Wykonawca użyje takich samych materiałów oraz sprzętu, jakie będą stosowane do wykonania warstwy. Odcinek próbny powinien być zlokalizowany w miejscu i o długości uzgodnionej z Inspektorem Nadzoru. Wykonawca przed rozpoczęciem robót zobowiązany jest wykazać, że jest w stanie uzyskać wymagane zagęszczenie warstwy.

Odcinek próbny należy wykonywać wyłącznie w uzasadnionych przypadkach. W przypadku posiadania przez Wykonawcę udokumentowanych pozytywnych doświadczeń z tą samą mieszanką betonu asfaltowego (taki sam skład mieszanki mineralno-asfaltowej) wykonywanie odcinka próbnego nie jest wymagane.

5.2.3.3 Wbudowywanie i zagęszczanie warstwy z betonu asfaltowego

Mieszanka mineralno-asfaltowa powinna być wbudowywana układarką wyposażoną w układ z automatycznym sterowaniem grubości warstwy i utrzymywaniem niwelety zgodnie z Dokumentacją Projektową.

W miarę możliwości, zaleca się wbudowywanie mieszanki mineralno-asfaltowej na szerokości całej jezdni, bez tworzenia połączenia technologicznego podłużnego. Mieszankę mineralno-asfaltową należy, bezzwłocznie po dowiezieniu do miejsca wbudowania, w ciągły sposób podawać do układarki i układać. Wielkości dostaw mieszanki do układarki powinny być tak regulowane, aby umożliwić nieprzerwaną pracę układarki. Należy stosować takie prędkości poruszania się układarki i technikę jej pracy, które zapewniają jednorodne podawanie mieszanki na całej szerokości układania, bez ciągnięcia, rozrywania i segregacji materiału. Ręczne układanie mieszanek mineralno-asfaltowych dopuszcza się jedynie w następujących przypadkach:

- układanie warstw ścieralnych o nieregularnym kształcie,
- układanie w miejscach, gdzie praca układarki jest niemożliwa,,
- w miejscach wskazanych przez Inżyniera robót.

Ręczne układanie mieszanek mineralno-asfaltowych dopuszcza się jedynie w następujących przypadkach:

- w brzegach warstw bitumicznych oraz przy wpustach (ściekach) i włazach,
- w pobliżu szczelin dylatacyjnych na mostach, wiaduktach i innych obiektach,
- w miejscach wskazanych przez Inżyniera robót.

Warstwy z mieszanek mineralno-asfaltowych należy utrzymywać w czystości. Po warstwie bitumicznej, na której przewiduje się ułożenie warstwy ścieralnej, dopuszcza się jedynie ruch pojazdów i maszyn pracujących przy układaniu i zagęszczaniu tej warstwy. W przypadku zanieczyszczenia warstwy bitumicznej, Wykonawca powinien podjąć działania w celu jej oczyszczenia, a jeżeli okaże się to niemożliwe, Inżynier robót podejmie decyzję o rozbiórce warstwy.

Mieszankę mineralno-asfaltową należy układać i zagęszczać warstwami umożliwiającymi uzyskanie wymaganej grubości, rzędnej powierzchni oraz spełnienie wymagań w zakresie równości i zagęszczenia. Zagęszczanie mieszanki mineralno-asfaltowej należy rozpocząć niezwłocznie po tym, jak rozłożony układarką materiał będzie mógł być zagęszczany walcami bez powodowania przemieszczeń warstwy lub spękań powierzchniowych. Zagęszczanie należy zakończyć zanim temperatura spadnie poniżej minimalnej temperatury wałowania.. Wykonawca może ustalić w porozumieniu z Inspektorem Nadzoru inną temperaturę zagęszczania na podstawie wyników uzyskanych podczas wykonywania odcinka próbnego. Zagęszczanie mieszanki należy rozpocząć od krawędzi nawierzchni ku środkowi.

Wałowanie należy kontynuować do czasu zniknięcia z powierzchni warstwy wszystkich śladów po walcach. Nie dopuszcza się powierzchniowego łatania zawałowanej warstwy.

Zagęszczanie należy prowadzić statycznymi i/lub wibracyjnymi walcami stalowymi gładkimi oraz ogumionymi o ciężarze 80 - 100 kN i szerokości wału nie mniejszej niż 1450 mm. Powierzchnię warstwy ścieralnej należy wykończyć walcem gładkim, statycznym lub wibracyjnym z wyłączoną wibracją. Na pomostach obiektów mostowych nie należy stosować walców wibracyjnych z włączoną wibracją.

Dopuszcza się stosowanie walców wibracyjnych lub innych walców zaproponowanych przez Wykonawcę, jeżeli mogą one zapewnić taki sam standard zagęszczenia jak walce statyczne o ciężarze 80 kN. Walce wibracyjne powinny być wyposażone w przyrządy umożliwiające odczytanie z odległości częstotliwości wibracji maszyny oraz prędkości jazdy.

Wykonawca powinien ocenić pracę walców wibracyjnych lub innych alternatywnych walców od razu po rozpoczęciu zagęszczania, co umożliwi stwierdzenie właściwego stopnia zagęszczenia, co najmniej równego zagęszczeniu otrzymanemu przy zastosowaniu walca statycznego 80 kN.

Mieszanki mineralno-asfaltowe należy zagęszczać w kierunku równoległym do osi drogi, a koła napędzane powinny znajdować się bliżej układarki. Wałowanie należy rozpocząć od spoin i prowadzić od niżej położonej do wyżej położonej krawędzi. Ślady kolejnych przejść walca powinny zachodzić na siebie na szerokość co najmniej połowy szerokości tylnego koła.

Walce powinny pracować z prędkością nie większą niż 5 km/h. Nie dopuszcza się postoju walca na nie zagęszczonej w pełni nawierzchni. Należy również zastosować środki zapobiegające zanieczyszczeniu nawierzchni olejem napędowym, smarami, benzyną i innymi substancjami obcymi w czasie pracy lub postoju walców. Aby zapobiec przyleganiu mieszanki do kół walców, można je zwilżyć wodą. Należy stosować tylko takie ilości wody, które są wymagane w celu zapobiegania przyleganiu mieszanki do kół, przy czym zaleca się stosowanie rozpylania wody (mgiełki wodnej). Na częściowo wykończonej nawierzchni nie mogą tworzyć się kałuże wody.

5.2.3.4 Złącza

W przypadku występowania w nawierzchni bitumicznej złączy podłużnych, mieszanka powinna być w pełni zagęszczona, a brzegi złączy powinny być ze sobą zrównane, co można uzyskać stosując jedną z wymienionych poniżej metod, przy czym dla złączy poprzecznych należy stosować jedynie metodę opisaną w punkcie 3:

1. przez podgrzewanie złączy zaakceptowanym palnikiem do podgrzewania krawędzi w momencie układania przyległego pasa, lecz bez obcinania krawędzi lub pokrywania ich lepiszczem. Palnik powinien podnieść temperaturę warstwy na całej grubości i szerokości nie mniejszej niż 75 mm, do temperatury znajdującej się w zakresie między minimalną temperaturą zagęszczania, a maksymalną dopuszczalną temperaturą mieszanki na jakimkolwiek etapie budowy. W przypadku awarii palnika, Wykonawca powinien dysponować sprzętem umożliwiającym uformowanie złącza według metody 3),
2. przez zastosowanie dwóch lub więcej układarek pracujących w zespole w takiej odległości, aby możliwe było całkowite zagęszczenie sąsiednich pasów roboczych przez ciągłe (nieprzerwane) wałowanie;
3. przez obcinanie odsłoniętych złączy na głębokość równą wymaganej grubości warstwy, do uzyskania pionowej krawędzi i usunięcie całego luźnego materiału. Następnie, przed ułożeniem sąsiedniego pasa roboczego, pionowe krawędzie pokrywa się taśmą przylepną z polimeroasfaltem o minimalnej grubości 6 mm lub tiksotropową masą asfaltową. Jeżeli sąsiedni pas roboczy nie będzie układany w tym samym czasie, odsłoniętą krawędź należy zabezpieczyć przed uszkodzeniem listwą drewnianą.

Niedopuszczalne jest uszczelnianie połączenia wyłącznie przez zalanie go z góry asfaltem, po zagęszczeniu warstwy, bez uprzedniego uszczelnienia samego złącza przed ułożeniem sąsiedniej warstwy. Wszystkie złącza powinny być, gdzie to możliwe, przesunięte co najmniej o 150 mm względem złączy do nich równoległych występujących w niżej położonej warstwie. Układ złączy powinien być zaakceptowany przez Kierownika Projektu.

6. KONTROLA JAKOŚCI ROBÓT

6.1. Ogólne zasady kontroli jakości robót

Ogólne zasady kontroli jakości robót podano w ST - 00 pkt 6.

6.2. Kontrola jakości robót

6.2.1 Badania przed przystąpieniem do robót i w czasie robót

Wymagania jakościowe dla mieszanki betonu asfaltowego na warstwę ścieralną dopuszczają poniższe odchylenia od składu projektowanego:

- zawartość asfaltu: - 0,1%; + 0,3%,
- ziarna przechodzące przez sito o oczkach # 0,075 mm: $\pm 1,5\%$,
- ziarna pozostające w sitach o oczkach # w mm 0,85; 0,42; 0,30; 0,18; 0,15; 0,075: $\pm 2,0\%$,
- ziarna pozostające w sitach o oczkach # w mm: 31,5; 25,0; 22,4; 16,0; 12,8; 11,2; 9,6; 8,0; 6,3; 5,0; 4,0; 2,0: $\pm 4,0\%$.

W czasie układania nawierzchni należy kontrolować:

- grubość i jednorodność układanej warstwy – na bieżąco,
- temperaturę zagęszczanej mieszanki – na bieżąco,
- prawidłowość przebiegu procesu wałowania.

6.2.2 Wymagania jakościowe dla wykonanej warstwy

Wymagania jakościowe dla wykonanej warstwy bitumicznej opisano w tab. 1.

Tab. 1. Wymagania jakościowe dla wykonanej warstwy bitumicznej

Lp.	Cecha	Wymagania
1	Szerokość warstwy – odchyłka nie większa niż	+ 5
2	Równość podłużna – dopuszczalne nierówności	6
3	Równość poprzeczna – dopuszczalne nierówności	6
4	Spadek poprzeczny – odchyłka nie większa niż	$\pm 0,5$ *)
5	Rzędne wysokościowe – odchyłka nie większa niż	± 1
6	Oś warstwy w planie, odchyłka nie większa niż	± 5
7	Grubość warstwy, odchyłka nie większa niż	± 10 **)
8	Wolna przestrzeń w warstwie przed dopuszczeniem do ruchu, nie więcej niż	3,0-5,0
9	Wskaźnik zagęszczenia, nie mniej niż	98

*) minimalna wartość spadku nie może przekraczać wartości 0,5%

**) łączna grubość wszystkich warstw nawierzchni nie może być mniejsza niż – 1 cm.

Ponadto warstwa bitumiczna powinna charakteryzować się następującymi cechami:

- złącza w nawierzchni powinny być wykonane w linii prostej, równoległe lub prostopadłe do osi. Złącza w konstrukcji wielowarstwowej powinny być przesunięte względem siebie co najmniej o 150mm. Złącza powinny być całkowicie związane, a przylegające warstwy powinny być w jednym poziomie.
- krawędzie warstwy powinny być wyprofilowane, a w miejscach gdzie zaszła konieczność obcięcia pokryte asfaltem,
- warstwa powinna mieć jednolitą teksturę, bez miejsc przeasfaltowanych, porowatych, łuszczących się i spękanych.

7. OBMIAR ROBÓT

7.1. Ogólne zasady obmiaru robót

Ogólne zasady obmiaru robót podano w ST - 00 „Wymagania ogólne” pkt 7.

7.2. Jednostka obmiarowa

Jednostką obmiarową jest m² wykonanej warstwy z betonu asfaltowego.

8. ODBIÓR ROBÓT

8.1. Ogólne zasady odbioru robót

Ogólne zasady obmiaru robót podano w ST - 00 „Wymagania ogólne” pkt 7.

8.2. Rodzaje odbiorów robót

Roboty podlegają następującym etapom odbioru:

- odbiorowi robót zanikających i ulegających zakryciu,
- odbiorowi częściowemu,
- odbiorowi ostatecznemu,
- odbiorowi gwarancyjnemu.

8.3. Odbiór robót zanikających i ulegających zakryciu

Odbiór robót zanikających i ulegających zakryciu polega na finalnej ocenie ilości i jakości wykonywanych robót, które w dalszym procesie realizacji ulegną zakryciu.

Odbiór robót zanikających i ulegających zakryciu będzie dokonany w czasie umożliwiającym wykonanie ewentualnych korekt i poprawek bez hamowania ogólnego

postępu robót. Odbioru robót dokonuje Inspektor Nadzoru. Gotowość danej części robót do odbioru zgłasza Wykonawca wpisem do dziennika budowy i jednoczesnym powiadomieniem Inspektora Nadzoru. Odbiór będzie przeprowadzony niezwłocznie, nie później jednak niż w ciągu 3 dni od daty zgłoszenia wpisem do dziennika budowy i powiadomienia o tym fakcie Inspektora Nadzoru .

Jakość i ilość robót ulegających zakryciu ocenia Inspektor Nadzoru na podstawie dokumentów zawierających komplet wyników badań laboratoryjnych i w oparciu o przeprowadzone pomiary, w konfrontacji z dokumentacją projektową i specyfikacją techniczną.

8.4. Odbiór częściowy

Odbiór częściowy polega na ocenie ilości i jakości wykonanych części robót. Odbioru częściowego robót dokonuje się wg zasad jak przy odbiorze ostatecznym robót. Odbioru robót dokonuje Inspektor Nadzoru.

8.5. Odbiór ostateczny robót

8.5.1 Zasady odbioru ostatecznego robót

Odbiór ostateczny polega na finalnej ocenie rzeczywistego wykonania robót w odniesieniu do ich ilości, jakości i wartości. Całkowite zakończenie robót oraz gotowość do odbioru ostatecznego będzie stwierdzona przez Wykonawcę wpisem do dziennika budowy z bezzwłocznym powiadomieniem na piśmie o tym fakcie Inspektora Nadzoru.

Odbiór ostateczny robót nastąpi w terminie ustalonym w dokumentach umowy, licząc od dnia potwierdzenia przez Inspektora Nadzoru zakończenia robót i przyjęcia dokumentów, o których mowa w punkcie 8.5.2.

Odbioru ostatecznego robót dokona komisja wyznaczona przez Zamawiającego w obecności Inspektora Nadzoru i Wykonawcy. Komisja odbierająca roboty dokona ich oceny jakościowej na podstawie przedłożonych dokumentów, wyników badań i pomiarów, oceny wizualnej oraz zgodności wykonania robót z dokumentacją projektową i specyfikacją techniczną. W przypadku niedotrzymania przez Wykonawcę wartości granicznej: grubości warstwy, ilości zużytego materiału, składu mieszanki mineralnej, zawartości lepiszcza, wskaźnika zagęszczenia, równości, Wykonawca musi usunąć wady. Jeżeli wada wynikająca

z przekroczenia wartości granicznej pojawi się przed terminem przedawnienia reklamacji lub rękojmi, to Zleceniodawca żąda usunięcia tej wady.

W toku odbioru ostatecznego robót komisja zapozna się z realizacją ustaleń przyjętych w trakcie odbiorów robót zanikających i ulegających zakryciu, zwłaszcza w zakresie wykonania robót uzupełniających i robót poprawkowych. W przypadkach niewykonania wyznaczonych robót poprawkowych lub robót uzupełniających w warstwie wiążącej lub robotach wykończeniowych, komisja przerwie swoje czynności i ustali nowy termin odbioru ostatecznego.

8.5.2 Dokumenty do odbioru ostatecznego

Podstawowym dokumentem do dokonania odbioru ostatecznego robót jest protokół odbioru ostatecznego całości robót, objętych kontraktem, sporządzony wg wzoru ustalonego przez Zamawiającego. Do odbioru ostatecznego Wykonawca jest zobowiązany przygotować następujące dokumenty:

- dokumentację projektową podstawową z naniesionymi zmianami oraz dodatkową, jeśli została sporządzona w trakcie realizacji umowy,
- s specyfikacje techniczne,
- recepty i ustalenia technologiczne,
- dzienniki budowy i książki obmiarów (oryginały),
- wyniki pomiarów kontrolnych oraz badań i oznaczeń laboratoryjnych,
- rozliczenie materiałów - komplet listów przewozowych dokumentujących dostarczenie wszystkich materiałów składowych zgodnych z wymaganiami specyfikacji technicznej lub wytycznych technicznych, w ilości zgodnej z obmiarem i receptą oraz dostarczonych w rzeczywiste miejsca zastosowania (miejsce budowy lub wskazana wytwórnia/wytwórnie mm-a),
- deklaracje zgodności lub certyfikaty zgodności wbudowanych materiałów zgodnie z wytycznymi specyfikacji technicznej, oryginały lub potwierdzone za zgodność kopie dowodów dostaw asfaltów,
- opinię technologiczną sporządzoną na podstawie wszystkich wyników badań i pomiarów załączonych do dokumentów odbioru, wykonanych zgodnie z wytycznymi specyfikacji technicznej,

- rysunki (dokumentacje) na wykonanie robót towarzyszących (np. na przełożenie linii telefonicznej, energetycznej, gazowej, oświetlenia itp.) oraz protokoły odbioru i przekazania tych robót właścicielom urządzeń,
- geodezyjną inwentaryzację powykonawczą robót i sieci uzbrojenia terenu,
- kopię mapy zasadniczej powstałej w wyniku geodezyjnej inwentaryzacji powykonawczej.

W przypadku, gdy wg komisji, roboty pod względem przygotowania dokumentacyjnego nie będą gotowe do odbioru ostatecznego, komisja w porozumieniu z Wykonawcą wyznaczy ponowny termin odbioru ostatecznego robót.

Wszystkie zarządzone przez komisję roboty poprawkowe lub uzupełniające będą zestawione wg wzoru ustalonego przez Zamawiającego. Termin wykonania robót poprawkowych i robót uzupełniających wyznaczy komisja.

8.6. Odbiór gwarancyjny

Odbiór gwarancyjny polega na ocenie wykonanych robót związanych z usunięciem wad stwierdzonych przy odbiorze ostatecznym i zaistniałych w okresie gwarancyjnym.

9. PODSTAWA PŁATNOŚCI

9.1. Ogólne ustalenia dotyczące podstawy płatności

Ogólne ustalenia dotyczące podstawy płatności podano w ST - 00.

9.2. Cena jednostki obmiarowej

Cena jednostkowa wykonania 1 m² warstwy z betonu asfaltowego obejmuje:

- prace pomiarowe,
- roboty przygotowawcze,
- oznakowanie robót,
- zakup i transport materiałów,
- opracowanie recepty laboratoryjnej mieszanki mineralno-asfaltowej i ew. jej walidację na wytwórni,
- wykonanie próby technologicznej i odcinka próbnego,
- wyprodukowanie mieszanki mineralno-asfaltowej i jej transport na miejsce wbudowania,

- posmarowanie asfaltem krawędzi urządzeń obcych i krawężników,
- rozłożenie i zagęszczenie mieszanki mineralno-asfaltowej,
- zagęszczenie bocznych płaszczyzn warstwy i od strony wyżej położonej krawędzi nawierzchni, która jest bardziej narażona na działanie napływającej wody, posmarowanie jej asfaltem,
- przeprowadzenie pomiarów i badań laboratoryjnych dostarczanych materiałów, mieszanek mineralno asfaltowych i zagęszczonej warstwy, wymaganych w niniejszej SST.

10. PRZEPISY ZWIĄZANE

- PN-B-11111:1996. Kruszywa mineralne. Kruszywa naturalne do nawierzchni drogowych. Żwir i mieszanka.
- PN-B-11112:1996. Kruszywa mineralne. Kruszywa łamane do nawierzchni drogowych.
- Asfalty i produkty asfaltowe. Wymagania do asfaltów drogowych.
- PN-S-96504:1961. Drogi samochodowe. Wypełniacz kamienny do mas bitumicznych.
- PN-S-96025:2000. Drogi samochodowe. Nawierzchnie asfaltowe. Wymagania.
- BN-68/8931-04 Drogi samochodowe. Pomiar równości nawierzchni planografem i łata.

SZCZEGÓŁOWA SPECYFIKACJA TECHNICZNA SST

SST – 09

Usunięcie warstwy humusu

1.	WSTĘP	114
1.1.	PRZEDMIOT SST	114
1.2.	ZAKRES STOSOWANIA SST	114
1.3.	ZAKRES ROBÓT OBJĘTYCH SST	114
1.4.	OKREŚLENIA PODSTAWOWE.....	114
1.5.	OGÓLNE WYMAGANIA DOTYCZĄCE ROBÓT.....	114
2.	MATERIAŁY	114
2.1.	OGÓLNE WYMAGANIA DOTYCZĄCE MATERIAŁÓW.....	114
2.2.	MATERIAŁY DO WYKONANIA ROBÓT	114
3.	SPRZĘT	115
3.1.	OGÓLNE WYMAGANIA DOTYCZĄCE SPRZĘTU.....	115
3.2.	SPRZĘT DO WYKONANIA ROBÓT.....	115
4.	TRANSPORT	115
4.1.	OGÓLNE WYMAGANIA DOTYCZĄCE TRANSPORTU.....	115
4.2.	TRANSPORT HUMUSU.....	115
5.	WYKONANIE ROBÓT.....	115
5.1.	OGÓLNE ZASADY WYKONANIA ROBÓT.....	115
5.2.	WYKONANIE ROBÓT	115
6.	KONTROLA JAKOŚCI ROBÓT.....	116
6.1.	OGÓLNE ZASADY KONTROLI JAKOŚCI ROBÓT.....	116
6.2.	KONTROLA JAKOŚCI ROBÓT	116
7.	OBMIAR ROBÓT.....	116
7.1.	OGÓLNE ZASADY OBMIARU ROBÓT.....	116
7.2.	JEDNOSTKA OBMIAROWA.....	116
8.	ODBIÓR ROBÓT	116
8.1.	OGÓLNE ZASADY ODBIORU ROBÓT	116
8.2.	ODBIÓR ROBÓT	116
9.	PODSTAWA PŁATNOŚCI.....	117
9.1.	OGÓLNE USTALENIA DOTYCZĄCE PODSTAWY PŁATNOŚCI	117
9.2.	CENA JEDNOSTKI OBMIAROWEJ	117
10.	PRZEPISY ZWIĄZANE	117

1. WSTĘP

1.1. Przedmiot SST

Przedmiotem niniejszej szczegółowej specyfikacji technicznej są wymagania dotyczące wykonania i odbioru robót związanych z usunięciem warstwy humusu w związku z realizacją przedmiotowego zadania.

1.2. Zakres stosowania SST

Szczegółowa specyfikacja techniczna stanowi dokument przetargowy przy zleceniu oraz odbiorze robót związanych z realizacją zadania wymienionego w punkcie 1.1.

1.3. Zakres robót objętych SST

Ustalenia zawarte w niniejszej szczegółowej specyfikacji technicznej dotyczą zasad prowadzenia robót dotyczących usunięcia warstwy humusu i związanych z wykonaniem zadania wymienionego w pkt 1.1.

1.4. Określenia podstawowe

Określenia podstawowe są zgodne z obowiązującymi, odpowiednimi polskimi normami i z określeniami podanymi w ST „Wymagania ogólne”.

1.5. Ogólne wymagania dotyczące robót

Wykonawca robót jest odpowiedzialny za jakość ich wykonania oraz za zgodność z dokumentacją projektową, instrukcjami producenta i poleceniami Inspektora. Ogólne wymagania dotyczące robót podano w ST - 00.

2. MATERIAŁY

2.1. Ogólne wymagania dotyczące materiałów

Ogólne wymagania dotyczące materiałów, ich pozyskiwania i składowania, podano w ST - 00 „Wymagania ogólne” pkt 2.

2.2. Materiały do wykonania robót

Nie występują.

3. SPRZĘT

3.1. Ogólne wymagania dotyczące sprzętu

Ogólne wymagania i ustalenia dotyczące sprzętu określono w ST - 00 pkt 3.

3.2. Sprzęt do wykonania robót

Wykonawca przystępujący do wykonania robót przygotowawczych powinien wykazać się możliwością korzystania ze spycharki, ładowarki i samochodu skrzyniowego, a także łopat, szpadli i innego sprzętu do ręcznego wykonywania robót ziemnych w miejscach, gdzie prawidłowe wykonanie robót sprzętem zmechanizowanym nie jest możliwe.

4. TRANSPORT

4.1. Ogólne wymagania dotyczące transportu

Ogólne wymagania dotyczące transportu podano w ST „Wymagania ogólne”.

4.2. Transport humusu

Humus należy przemieszczać z zastosowaniem spycharek albo przewozić transportem samochodowym. Wybór środka transportu zależy od warunków lokalnych i przeznaczenia humusu.

5. WYKONANIE ROBÓT

5.1. Ogólne zasady wykonania robót

Ogólne zasady wykonania robót podano w ST - 00 pkt 5.

5.2. Wykonanie robót

Warstwa humusu powinna być zdjęta z przeznaczeniem do późniejszego użycia przy umacnianiu skarp, ewentualnym sadzeniu krzewów oraz wypełnianiu otworów prefabrykatów drogowych i rekultywacji terenu. Zagospodarowanie humusu powinno nastąpić zgodnie z ustaleniami dokumentacji projektowej. Warstwę humusu należy zdjąć z powierzchni robót na pełną głębokość jego zalegania, określoną w dokumentacji projektowej lub wskazanej na roboczo wg stanu faktycznego. Zdjęty humus należy składować w regularnych przyzmach do 2m wysokości. Ziemię urodzajną do późniejszego wykorzystania należy w przyzmach obsiać mieszkanką traw ochronnych. Dopuszczalny okres składowania wynosi 1 rok. Miejsca

składowania powinny być tak dobrane, aby humus był zabezpieczony przed zanieczyszczeniem, a także najeżdżaniem przez samochody i zagęszczeniem. Nie należy zdejmować humusu w czasie intensywnych opadów i bezpośrednio po nich, aby uniknąć zanieczyszczenia gliną lub innym gruntem nieorganicznym.

6. KONTROLA JAKOŚCI ROBÓT

6.1. Ogólne zasady kontroli jakości robót

Ogólne zasady kontroli jakości robót podano w ST - 00 pkt 6.

6.2. Kontrola jakości robót

Sprawdzenie jakości robót polega na wizualnej ocenie kompletności usunięcia humusu z powierzchni robót ziemnych.

7. OBMIAR ROBÓT

7.1. Ogólne zasady obmiaru robót

Ogólne zasady obmiaru robót podano w ST - 00 „Wymagania ogólne” pkt 7.

7.2. Jednostka obmiarowa

Jednostką obmiarową jest m² usunięcia warstwy humusu.

8. ODBIÓR ROBÓT

8.1. Ogólne zasady odbioru robót

Ogólne zasady obmiaru robót podano w ST - 00 „Wymagania ogólne” pkt 7.

8.2. Odbiór robót

Odbioru dokonuje Inżynier po sprawdzeniu prawidłowości wykonania robót na podstawie szkiców, dzienników pomiarów geodezyjnych lub protokołu z kontroli geodezyjnej, którą przedkłada mu wykonawca.

9. PODSTAWA PŁATNOŚCI

9.1. Ogólne ustalenia dotyczące podstawy płatności

Ogólne ustalenia dotyczące podstawy płatności podano w ST - 00.

9.2. Cena jednostki obmiarowej

Cena jednostki obmiarowej obejmuje: zdjęcie humusu na pełną głębokość jego zalegania wraz z hałdowaniem w przyzmy lub odwiezieniem na odkład.

10. PRZEPISY ZWIĄZANE

Nie występują.

SZCZEGÓŁOWA SPECYFIKACJA TECHNICZNA SST

SST – 10

Roboty ziemne

1. WSTĘP	120
1.1. PRZEDMIOT SST	120
1.2. ZAKRES STOSOWANIA SST	120
1.3. ZAKRES ROBÓT OBJĘTYCH SST	120
1.4. OKREŚLENIA PODSTAWOWE.....	120
1.5. OGÓLNE WYMAGANIA DOTYCZĄCE ROBÓT.....	121
2. MATERIAŁY (GRUNTY)	121
2.1. OGÓLNE WYMAGANIA DOTYCZĄCE MATERIAŁÓW	121
2.2. ZASADY WYKORZYSTANIA GRUNTÓW	121
3. SPRZĘT	122
3.1. OGÓLNE WYMAGANIA DOTYCZĄCE SPRZĘTU.....	122
3.2. SPRZĘT DO ROBÓT ZIEMNYCH.....	122
4. TRANSPORT	122
4.1. OGÓLNE WYMAGANIA DOTYCZĄCE TRANSPORTU.....	122
4.2. TRANSPORT GRUNTÓW	122
5. WYKONANIE ROBÓT	123
5.1. OGÓLNE ZASADY WYKONANIA ROBÓT.....	123
5.2. ODWODNIENIE PASA ROBÓT ZIEMNYCH.....	123
5.3. WYKONANIE PROFILOWANIA I ZAGĘSZCZANIA PODŁOŻA.....	123
5.4. WYKONYWANIE WYKOPÓW	124
5.4.1. <i>Wykonywanie wykopów pod nasypy</i>	124
5.4.2. <i>Skarpy wykopów</i>	124
5.4.3. <i>Zagęszczenie gruntu w wykopach stanowiących podłoże</i>	125
5.4.4. <i>Dokładność wykonywania wykopów</i>	125
5.5. WYKONANIE NASYPÓW	125
5.5.1. <i>Przygotowanie podłoża</i>	125
5.5.2. <i>Zasady wykonywania nasypów</i>	125
5.5.3. <i>Wbudowywanie i zagęszczanie gruntu</i>	126
5.5.4. <i>Zabezpieczenie wykonywanych budowli ziemnych</i>	127
5.6. ROBOTY ZIEMNE W OKRESIE MROZÓW	127
5.7. ODKŁADY	128
6. KONTROLA JAKOŚCI ROBÓT.....	129
6.1. OGÓLNE ZASADY KONTROLI JAKOŚCI ROBÓT.....	129
6.2. KONTROLA WYMIARÓW WYKOPÓW I NASYPÓW.....	129
6.3. KONTROLA ZAGĘSZCZENIA NASYPÓW	130
6.3.1. <i>Rodzaje kontroli zagęszczenia</i>	130
6.3.2. <i>Wymagania odnoszące się do oceny zagęszczenia</i>	131
7. OBMIAR ROBÓT.....	132
7.1. OGÓLNE ZASADY OBMIARU ROBÓT.....	132
7.2. OBMIAR ROBÓT ZIEMNYCH.....	132
8. ODBIÓR ROBÓT	132
8.1. OGÓLNE ZASADY ODBIORU	132
8.2. SPOSÓB ODBIORU ROBÓT	132
9. PODSTAWA PŁATNOŚCI.....	133
9.1. OGÓLNE USTALENIA DOTYCZĄCE PODSTAWY PŁATNOŚCI	133
9.2. CENA ROBÓT.....	133
10. PRZEPISY ZWIĄZANE	133

1. WSTĘP

1.1. Przedmiot SST

Przedmiotem niniejszej szczegółowej specyfikacji technicznej SST są wymagania dotyczące wykonania i odbioru robót ziemnych w związku z realizacją przedmiotowego zadania.

1.2. Zakres stosowania SST

Szczegółowa specyfikacja techniczna stosowana jest jako dokument przetargowy przy zleceniu i realizacji robót ogólnobudowlanych związanych z realizacją zadania wymienionego w pkt. 1.1.

1.3. Zakres robót objętych SST

Ustalenia zawarte w niniejszej SST dotyczą zasad prowadzenia robót ziemnych.

1.4. Określenia podstawowe

Wysokość nasypu lub głębokość wykopu - różnica rzędnej terenu i rzędnej robót ziemnych, wyznaczonych w osi nasypu lub wykopu.

Odkład - miejsce wbudowania lub składowania (odwiezienia) gruntów pozyskanych w czasie wykonywania wykopów, a nie wykorzystanych do budowy nasypów oraz innych prac związanych z trasą drogową.

Wskaźnik zagęszczenia gruntu - wielkość charakteryzująca stan zagęszczenia gruntu, określona wg wzoru:

$$I_s = \frac{\rho_d}{\rho_{ds}}$$

gdzie:

ρ_d - gęstość objętościowa szkieletu zagęszczonego gruntu, zgodnie z BN-77/8931-12, (Mg/m^3),

ρ_{ds} - maksymalna gęstość objętościowa szkieletu gruntowego przy wilgotności optymalnej, zgodnie z PN-B-04481:1988, służąca do oceny zagęszczenia gruntu w robotach ziemnych, (Mg/m^3).

Wskaźnik różnoziarnistości - wielkość charakteryzująca zagęszczalność gruntów niespoistych, określona wg wzoru:

$$U = \frac{d_{60}}{d_{10}}$$

gdzie:

d_{60} - średnica oczek sita, przez które przechodzi 60% gruntu, (mm),

d_{10} - średnica oczek sita, przez które przechodzi 10% gruntu, (mm).

Wskaźnik odkształcenia gruntu - wielkość charakteryzująca stan zagęszczenia gruntu, określona wg wzoru:

$$I_0 = \frac{E_2}{E_1}$$

gdzie:

E_1 - moduł odkształcenia gruntu oznaczony w pierwszym obciążeniu badanej warstwy,

E_2 - moduł odkształcenia gruntu oznaczony w powtórny obciążeniu badanej warstwy.

Pozostałe określenia podane w niniejszej SST są zgodne z polskimi normami i definicjami podanymi w ST-00 „Wymagania ogólne” pkt.1.

1.5. Ogólne wymagania dotyczące robót

Ogólne wymagania dotyczące robót podano w ST – 00 „Wymagania ogólne” pkt 1.5.

2. MATERIAŁY (GRUNTY)

2.1. Ogólne wymagania dotyczące materiałów

Ogólne wymagania dotyczące materiałów, ich pozyskiwania i składowania, podano w ST – 00 „Wymagania ogólne” pkt 2.

2.2. Zasady wykorzystania gruntów

Grunty uzyskane przy wykonywaniu wykopów powinny być przez Wykonawcę wykorzystane w maksymalnym stopniu do budowy nasypów. Grunty przydatne do budowy nasypów mogą być wywiezione poza teren budowy tylko wówczas, gdy stanowią nadmiar objętości robót ziemnych i za zezwoleniem Inżyniera.

Grunty i materiały nieprzydatne do budowy nasypów, powinny być wywiezione przez Wykonawcę na odkład. Zapewnienie terenów na odkład należy do obowiązków Zamawiającego, o ile nie określono tego inaczej w kontrakcie. Inżynier może nakazać

pozostawienie na terenie budowy gruntów, których czasowa nieprzydatność wynika jedynie z powodu zamarznięcia lub nadmiernej wilgotności.

3. SPRZĘT

3.1. Ogólne wymagania dotyczące sprzętu

Ogólne wymagania dotyczące sprzętu podano w ST – 00 „Wymagania ogólne” pkt 3.

3.2. Sprzęt do robót ziemnych

Wykonawca przystępujący do wykonania robót ziemnych powinien wykazać się możliwością korzystania z następującego sprzętu do:

- odspajania i wydobywania gruntów (narzędzia mechaniczne, młoty pneumatyczne, zrywarki, koparki, ładowarki, wiertarki mechaniczne itp.),
- transportu mas ziemnych (np. samochody wywrotki, samochody skrzyniowe itp.),
- sprzętu zagęszczającego (ubijaki, płyty wibracyjne itp.).

4. TRANSPORT

4.1. Ogólne wymagania dotyczące transportu

Ogólne wymagania dotyczące transportu podano w ST – 00 „Wymagania ogólne” pkt 4.

4.2. Transport gruntów

Wybór środków transportowych oraz metod transportu powinien być dostosowany do rodzaju gruntu (materiału), jego objętości, sposobu odspajania i załadunku oraz do odległości transportu. Wydajność środków transportowych powinna być ponadto dostosowana do wydajności sprzętu stosowanego do urabiania i wbudowania gruntu.

Zwiększenie odległości transportu ponad wartości zatwierdzone nie może być podstawą roszczeń Wykonawcy, dotyczących dodatkowej zapłaty za transport, o ile zwiększone odległości nie zostały wcześniej zaakceptowane na piśmie przez Inżyniera.

Do transportu gruntu uzyskanego z wykopu na trasie celem wbudowania w nasyp lub na odkład może być stosowany samochód samowyladowczy lub inne środki transportu zaakceptowane przez inspektora nadzoru.

5. WYKONANIE ROBÓT

5.1. Ogólne zasady wykonania robót

Ogólne zasady wykonania robót podano w ST – 00 „Wymagania ogólne” pkt 5.

5.2. Odwodnienie pasa robót ziemnych

Niezależnie od budowy urządzeń, stanowiących elementy systemów odwadniających ujętych w dokumentacji projektowej, wykonawca powinien wykonywać roboty w sposób zapewniający odprowadzenie wód opadowych poza obszar robót ziemnych tak, aby zabezpieczyć grunty przed przewilgoceniem i nawodnieniem.

Podczas wykonywania wykopów, poleca się wykonawcy takie kształtowanie dna wykopu oraz przyzmy odspojonego gruntu, aby nie uległ on nadmiernemu zawilgoceniu. Jeżeli w opinii inspektora nadzoru grunt przeznaczony do odspojenia uległ zbytniemu zawilgoceniu, co uniemożliwia jego użycie w odpowiednim terminie, grunt taki powinien zostać odspojony i przewieziony na odkład.

Jeżeli w trakcie wykonywania robót ziemnych zostaną stwierdzone urządzenia podziemne nie wykazane w dokumentacji projektowej (kable, przewody itp.) wówczas roboty należy przerwać i powiadomić o tym fakcie inspektora nadzoru, który podejmie decyzję odnośnie kontynuowania robót

5.3. Wykonanie profilowania i zagęszczania podłoża

Przed przystąpieniem do profilowania podłoże powinno być oczyszczone ze wszelkich zanieczyszczeń. Po oczyszczeniu powierzchni podłoża należy sprawdzić, czy istniejące rzędne terenu umożliwiają uzyskanie po profilowaniu zaprojektowanych rzędnych podłoża. Zaleca się, aby rzędne terenu przed profilowaniem były o co najmniej 5 cm wyższe niż projektowane rzędne podłoża. Jeżeli powyższy warunek nie jest spełniony i występują zaniżenia poziomu w podłożu przewidzianym do profilowania, Wykonawca powinien spulchnić podłoże na głębokość zaakceptowaną przez Inżyniera, dowieźć dodatkowy grunt spełniający wymagania obowiązujące dla górnej strefy korpusu, w ilości koniecznej do uzyskania wymaganych rzędnych wysokościowych i zagęści warstwę do uzyskania wartości wskaźnika zagęszczenia, określonych w tab. 1. Do profilowania podłoża należy stosować równiarki. Ścięty grunt powinien być wykorzystany w robotach ziemnych lub w inny sposób zaakceptowany przez Inżyniera. Bezpośrednio po profilowaniu podłoża należy przystąpić do jego zagęszczania. Zagęszczanie podłoża należy kontynuować do osiągnięcia wskaźnika

zagęszczenia nie mniejszego od podanego w tab. 1. Wskaźnik zagęszczenia należy określać zgodnie z BN-77/8931-12.

Tab. 1. Minimalne wartości wskaźnika zagęszczenia I_s

Strefa korpusu	Minimalna wartość I_s
Górna warstwa o grubości 20 cm	1,00
Na głębokości od 20 do 50 cm od powierzchni podłoża	0,97

Podłoże po wyprofilowaniu i zagęszczeniu powinno być utrzymywane w dobrym stanie. Jeżeli po wykonaniu robót związanych z profilowaniem i zagęszczeniem podłoża nastąpi przerwa w robotach i Wykonawca nie przystąpi natychmiast do układania warstw nawierzchni, to powinien on zabezpieczyć podłoże przed nadmiernym zawilgoceniem, na przykład przez rozłożenie folii lub w inny sposób zaakceptowany przez Inżyniera. Jeżeli wyprofilowane i zagęszczone podłoże uległo nadmiernemu zawilgoceniu, to do układania kolejnej warstwy można przystąpić dopiero po jego naturalnym osuszeniu. Po osuszeniu podłoża Inżynier oceni jego stan i ewentualnie zaleci wykonanie niezbędnych napraw. Jeżeli zawilgocenie nastąpiło wskutek zaniedbania Wykonawcy, to naprawę wykona on na własny koszt.

5.4. Wykonywanie wykopów

5.4.1. Wykonywanie wykopów pod nasypy

Wykopy powinny być wykonane w takim okresie, aby po ich zakończeniu można było przystąpić natychmiast do wykonania warstwy mroзоochronnej.

Przewiduje się, że grunt z wykonanego wykopu będzie wbudowany w nasyp w takim okresie, kiedy możliwe będzie ułożenie warstwy mroзоochronnej. Odspojonego gruntu nie można wbudowywać w nasyp, jeżeli nie jest dostępny odpowiedni sprzęt do układania i zagęszczania warstw nasypu.

W przypadku zamrożonego gruntu można go odspajać tylko do głębokości 0,5 m powyżej podłoża gruntowego.

5.4.2. Skarpy wykopów

Sposób wykonania skarp wykopów powinien gwarantować ich stateczność w całym okresie prowadzenia robót, a naprawa uszkodzeń wynikających z nieprawidłowego ukształtowania skarp wykopu ich podjęcia lub innych odstępstw od

dokumentacji projektowej obciążą wykonawcę. Pochylenia skarp wykopów oraz nierówności powierzchni skarp nie powinny przekraczać wartości podanych w dokumentacji projektowej.

5.4.3. Zagęszczenie gruntu w wykopach stanowiących podłoże

Zagęszczenie gruntu w wykopach stanowiących podłoże należy stosować jak dla podłoża nasypów. Wykonawca winien skontrolować wskaźnik zagęszczenia gruntów rodzimych zalegających w górnej strefie podłoża nasypu do głębokości 0,5 m poniżej powierzchni dna wykopu.

5.4.4. Dokładność wykonywania wykopów

Dokładność wykonania robót ziemnych w wykopach powinna być sprawdzana w miejscach charakterystycznych. Dopuszcza się następujące tolerancje :

- wymiary wykopu w planie nie mogą różnić się od projektowanego wykopu o więcej niż ± 10 cm, a krawędzie dna wykopu nie powinny mieć wyraźnych złamań,
- różnica w stosunku do projektowanych rzędnych robót ziemnych nie może przekraczać 10 cm przy pomiarze łąką 3 m.

5.5. Wykonanie nasypów

5.5.1. Przygotowanie podłoża

Przygotowanie podłoża obejmuje usunięcie roślinności, ziemi urodzajnej oraz gruntów słabych tj. namulów. Następnie należy zagęścić wierzchnią warstwę podłoża oraz wykonać powierzchniowe spulchnienie (5 – 10 cm) w celu lepszego związania z nasypem.

5.5.2. Zasady wykonywania nasypów

Nasypy powinny być wykonywane warstwami o stałej grubości. Następna, wyżej położona warstwa powinna być układana po osiągnięciu wymaganego zagęszczenia warstwy poprzedniej. Grubość warstw, w zależności od rodzaju gruntu i maszyn zagęszczających określa się na podstawie próbnego zagęszczenia.

Dla uniknięcia przestojów odcinek robót należy podzielić na części tak, aby procesy wbudowywania gruntu, zagęszczania i kontroli jakości mogły być realizowane w tym samym czasie. Kształt nasypu powinien uwzględnić poprawki na osiadanie podłoża o korpusu. Grunty w nasypie powinny być rozmieszczone zgodnie z projektem.

5.5.3. Wbudowywanie i zagęszczanie gruntu

Przed przystąpieniem do wykonywania nasypu należy w obrębie jego podstawy zakończyć roboty przygotowawcze. Nasypy powinny być wykonywane przy zachowaniu przekroju poprzecznego i profilu podłużnego, zgodnie z dokumentacją projektową i ewentualnymi zmianami wprowadzonymi przez inspektora nadzoru.

Warstwy gruntu należy układać ze spadkiem górnej powierzchni zgodnym z dokumentacją techniczną. Grubość warstwy gruntu w stanie luźnym powinna być odpowiednio dobrana w zależności od rodzaju gruntu i sprzętu używanego do zagęszczania. Przystąpienie do wbudowania kolejnej warstwy nasypu może nastąpić dopiero po stwierdzeniu przez inspektora nadzoru prawidłowego wykonania i zagęszczenia warstwy poprzedniej.

Każda warstwa gruntu jak najszybciej po jej rozłożeniu powinna być zagęszczona z zastosowaniem sprzętu odpowiadającego dla danego rodzaju gruntu oraz występujących warunków. Kolejną warstwę gruntu można nakładać po stwierdzeniu uzyskania wymaganych parametrów już ułożonej warstwy. Wykonawca proponuje typ sprzętu do zagęszczenia nasypów w rejonie obiektów i uzyska akceptację inspektora nadzoru.

Grubość warstwy zagęszczonego gruntu oraz wybór sprzętu i liczba przejść sprzętu zagęszczającego powinna być ustalona przez Wykonawcę doświadczalnie przed przystąpieniem do wykonywania nasypów. Poletko doświadczalne dla próbnego zagęszczenia gruntu powinno być wykonane na terenie oczyszczonym z gleby. Wilgotność gruntu w czasie jego zagęszczania powinna być równa wilgotności optymalnej, oznaczonej na podstawie próby normalnej wg PN-88/B-04481. Odchylenia od wilgotności optymalnej nie powinny przekraczać następujących wartości :

- w gruntach niespoistych – 2% m
- w gruntach mało i średnio spoistych – 0-2 %.

Jeżeli wilgotność gruntu przeznaczonego do zagęszczenia jest większa od wilgotności optymalnej o wartość większą od podanych odchyień, grunt należy przesuszyć w sposób naturalny lub przez zastosowanie dodatku spoiw. Gdy wilgotność gruntu jest zbyt mała, zaleca się jej zwiększenie przez polewanie wodą.

Kontrolę zagęszczenia przeprowadza Wykonawca na podstawie badań nieniszczących. Wyniki badań Wykonawca przedstawia do akceptacji inspektorowi nadzoru przy odbiorze warstwy nasypu.

5.5.4. Zabezpieczenie wykonywanych budowli ziemnych

Budowle ziemne po wykonaniu powinny być ubezpieczone zgodnie z projektem. W przypadku, gdy powyższy warunek nie może być spełniony należy, do chwili wykonania właściwego ubezpieczenia, zabezpieczyć skarpy oraz dno wykopów lub koronę nasypów przed działaniem wpływów atmosferycznych oraz przed uszkodzeniami mechanicznymi. Dotyczy to również dłuższych przerw roboczych. W tym celu zaleca się:

- a) tymczasowe zabezpieczenie skarpy i dna wykopów lub korony nasypów od wód opadowych przez wykonanie rowów i drenaży opaskowych biegnących wzdłuż krawędzi skarp,
- b) w przypadku gdy skarpy wykopu lub nasypu mogą być narażone na działanie płynącej wody, a projekt okoliczności takich nie przewidywał, skarpy należy ubezpieczyć brzegosionami lub innymi równorzędnymi umocnieniami,
- c) w przypadku występowania gruntów spoistych na powierzchni skarp, w dnie wykopu lub na koronie nasypu należy je w okresie upałów chronić przed wysychaniem; w przypadku wykopów pozostawiając około 20 cm warstwę gruntu rodzimego, a w przypadku nasypów przykrywając grunt chroniony ok. 20 cm warstwą gruntu dowolnego,
- d) w przypadku występowania gruntów wysadzinowych w dnie lub na powierzchni skarp wykopów (grunty zawierające cząstek mniejszych od 0,02 mm więcej niż 10%) należy je usunąć lub zabezpieczyć przed przemarzaniem przykrywając matami lub warstwą ochronną gruntu. W przypadku nasypów wbudowywanie gruntów wysadzinowych w strefy przy powierzchni skarp i pod koroną nie jest zalecane,
- e) zabezpieczyć przed przechodzeniem i przejeżdżaniem.

W przypadku gdy zabezpieczenia nie wykonano lub okazało się ono mało skuteczne to uszkodzoną warstwę należy usunąć. Po długiej przerwie roboczej konieczne jest, przed wykonaniem ubezpieczeń, sprawdzenie nasypu i doprowadzenie go do wymiarów zgodnych z projektem.

5.6. Roboty ziemne w okresie mrozów

Odspajanie gruntu należy prowadzić w sposób ciągły, aby nie przemarzał. W przypadkach dłuższych przerw (ponad 2 godziny) odsłonięte powierzchnie robocze powinny być przykryte słomianymi matami lub pozostawioną warstwą gruntu spulchnionego (nasypanego).

Teren, na którym przewiduje się wykonanie wykopów w zimie można zabezpieczyć przed przemarzaniem poprzez:

- a) przeoranie gruntu do głębokości 25-30 cm i następnie zbronowanie,
- b) pokrycie powierzchni gruntu miejscowego materiałami izolacyjnymi (trociny, torf, mech, słoma, liście, piasek).

Wyrównywanie skarp i dna możliwe jest zimą w zasadzie tylko w przypadku gruntów sypkich. W gruntach spoistych nie powinno być wykonywane.

W okresie mrozów można wykonywać nasypy tylko z gruntów sypkich za zgodą projektanta i z zachowaniem następujących warunków:

- a) niedopuszczalne jest wykonywanie nasypu na zamrożonym podłożu, a grunt używany do nasypów nie może zawierać lodu lub śniegu,
- b) niedozwolone jest stosowanie do nasypów gruntu zamrożonego jeśli zastosowane metody zagęszczania nie zapewniają jego rozkruszenia i zagęszczenia do wymaganego stanu,
- c) grubość zagęszczanych warstw powinna być zmniejszona do 1/2 w stosunku do grubości warstw zagęszczanych w warunkach niezimowych, a ilość przejazdów sprzętu zagęszczającego zwiększona o 50%,
- d) przed położeniem następnej warstwy powierzchnia warstwy zagęszczonej powinna być oczyszczona ze śniegu i lodu,
- e) w przypadku przerwy w prowadzeniu robót warstwę górną należy zabezpieczyć przez przykrycie ok. 0,5 m warstwą luźno ułożonego gruntu.

5.7. Odkłady

Grunty lub inne materiały powinny być przewiezione na odkład, jeżeli:

- a) stanowią nadmiar objętości w stosunku do objętości gruntów przewidzianych do wbudowania,
- b) są nieprzydatne do budowy nasypów oraz wykorzystania w innych pracach,
- c) ze względu na harmonogram robót nie jest ekonomicznie uzasadnione oczekiwanie na wbudowanie materiałów pozyskiwanych z wykopu.

Wykonawca może przyjąć, że zachodzi jeden z podanych wyżej przypadków tylko wówczas, gdy zostało to jednoznacznie określone w dokumentacji projektowej, harmonogramie robót lub przez Inżyniera.

Jeżeli pozwalają na to właściwości materiałów przeznaczonych do przewiezienia na odkład, materiały te powinny być w razie możliwości wykorzystane do wyrównania terenu,

oraz do budowy nasypów. Roboty te powinny być wykonane zgodnie z dokumentacją projektową i odpowiednimi zasadami, dotyczącymi wbudowania i zagęszczania gruntów oraz wskazówkami Inżyniera.

Lokalizacja odkładu powinna być wskazana przez Inżyniera. Jeżeli miejsce odkładu zostało wybrane przez Wykonawcę, musi być ono zaakceptowane przez Inżyniera.

Jeśli odkład zostanie wykonany w nie uzgodnionym miejscu lub niezgodnie z wymaganiami, to zostanie on usunięty przez Wykonawcę na jego koszt, według wskazań Inżyniera.

Konsekwencje finansowe i prawne, wynikające z ewentualnych uszkodzeń środowiska naturalnego wskutek prowadzenia prac w nie uzgodnionym do tego miejscu, obciążają Wykonawcę.

Wykonanie odkładów, a w szczególności ich wysokość, pochylenie, zagęszczenie oraz odwodnienie powinny być zgodne z wymaganiami podanymi w dokumentacji projektowej lub ustaleniami Inżyniera. Odkład powinien być uformowany w pryzmę o wysokości do 1,5 m, pochyleniu skarp od 1 do 1,5 i spadku korony od 2% do 5%.

Odspajanie materiału przewidzianego do przewiezienia na odkład powinno być przerwane, o ile warunki atmosferyczne lub inne przyczyny uniemożliwiają jego wbudowanie zgodnie z wymaganiami sformułowanymi w tym zakresie w dokumentacji projektowej lub przez Inżyniera.

Jeżeli wskutek pochopnego przewiezienia gruntu na odkład przez Wykonawcę, zajdzie konieczność dowiezienia gruntu do wykonania nasypów z ukopu, to koszt tych czynności w całości obciąża Wykonawcę.

6. KONTROLA JAKOŚCI ROBÓT

6.1. Ogólne zasady kontroli jakości robót

Ogólne zasady kontroli jakości robót podano w ST – 00 „Wymagania ogólne” pkt 6.

6.2. Kontrola wymiarów wykopów i nasypów

Kontrolę wymiarów wykopów należy przeprowadzać metodami geodezyjnymi w przekrojach poprzecznych, oraz dodatkowo w miejscach charakterystycznych, np. załamania profilu podłużnego lub zmiany kształtu, przy czym powinny być nie mniej niż dwa przekroje na kontrolowanym odcinku. Kontroli podlegają;

- a) rzędne dna, ławek i terenu,
- b) usytuowanie osi i długości wykopów w osi,
- c) wymiary przekroju poprzecznego,
- d) nachylenie skarp.

Wymiary nasypów należy kontrolować geodezyjnie w przekrojach poprzecznych rozmieszczonych nie rzadziej niż co 50 m, oraz dodatkowo w przekrojach charakterystycznych podanych w projekcie, przy czym powinno być nie mniej niż dwa przekroje na kontrolowanym odcinku. Kontroli podlegają:

- a) rzędne stóp skarp oraz rzędne korony i ławek,
- b) usytuowanie i długość osi,
- c) wymiary przekroju poprzecznego (końcowe i okresowo w trakcie sypania),
- d) nachylenie skarp.

Dopuszczalne odchylenia od projektu wymiarów nasypów z uwzględnieniem poprawek na osiadanie są następujące:

- rzędne korony i ławek od 0 do +10 cm,
- szerokość korony i ławek od 0 do +25 cm,
- szerokość podstawy od 0 do +100 cm.

Dopuszczalne odchylenia nachyleń skarp i spadków korony oraz ławek powinny odpowiadać wymaganiom dotyczącym wymiarów liniowych, nie powinny jednak przekraczać 10% projektowanego nachylenia.

6.3. Kontrola zagęszczenia nasypów

6.3.1. Rodzaje kontroli zagęszczenia

Badania zagęszczenia prowadzi się:

- a) na bieżąco (kontrola bieżąca) - celem kontroli jest sprawdzenie czy osiągnięto wymagane zagęszczenie danej warstwy warunkujące dopuszczenia do układania następnej,
- b) po wykonaniu całej budowli lub jej części (kontrola powykonawcza) - gdy potrzebne są dane o zagęszczeniu gruntów w całej budowli lub w jej częściach, wykrycie miejsc słabych,
- c) w toku użytkowania istniejących budowli (kontrola eksploatacyjna) - przeważnie gdy powstają obawy o ich bezpieczeństwo lub trwałość, które wiązać można z niedostatecznym zagęszczeniem gruntu.

Kontrola zagęszczenia prowadzić powinna do wyznaczenia stopnia zagęszczenia (I_D) lub wskaźnika zagęszczenia (I_S) badanych warstw we wznoszonej budowli; a w niektórych przypadkach, przy zastosowaniu właściwej interpretacji, do wyznaczenia uogólnionego dla całej budowli lub jej części stopnia lub wskaźnika zagęszczenia.

Należy zwrócić uwagę na fakt, że wiarygodność kontroli powykonawczej i eksploatacyjnej może być zmniejszona ograniczonymi możliwościami badania zagęszczenia na dużych głębokościach, poziomem zwierciadła wody gruntowej i przez inne czynniki.

6.3.2. Wymagania odnoszące się do oceny zagęszczenia

Jeśli projekt nie przewiduje inaczej to wymagana wartość stopnia (I_{Dw}) lub wskaźnika (I_{Sw}) zagęszczenia można przyjąć w oparciu o podane w poniższej tabeli zależności.

Rodzaj gruntu	Zawartość frakcji > 2 mm (%)	Wymagane zagęszczenie dla korpusów zapór ziemnych
Grunty spoiste	0-10	$I_{Sw} \geq 0,95$
	10-50	$I_{Sw} \geq 0,95$
Grunty niespoiste	piaski drobne	$I_{Dw} \geq 0,75$
	piaski średnie	$I_{Dw} \geq 0,70$
	Piaski grube i grunty gruboziarniste	$I_{Dw} \geq 0,65$

Wyniki kontroli bieżącej danej warstwy gruntu uznać należy za zadowalające, tzn. upoważniające do sypania warstwy następnej, jeśli określone na podstawie wyników badań każdej podanej próbki wartości kontrolowane spełniają podstawowe warunki, tj.:

$$I_D \geq I_{Dw}$$

$$I_S \geq I_{Sw}$$

W obszarze, w którym grunt nie spełnia tych warunków należy warstwę dodatkowo zagęścić i przeprowadzić ponowną kontrolę.

7. OBMIAR ROBÓT

7.1. Ogólne zasady obmiaru robót

Ogólne zasady obmiaru robót podano w ST – 00 „Wymagania ogólne” pkt 7.

7.2. Obmiar robót ziemnych

Jednostką obmiarową jest m³ (metr sześcienny) wykonanych robót ziemnych.

8. ODBIÓR ROBÓT

8.1. Ogólne zasady odbioru

Ogólne zasady odbioru robót podano w ST – 00 „Wymagania ogólne” pkt 8.

8.2. Sposób odbioru robót

Roboty ziemne uznaje się za wykonane zgodnie z dokumentacją projektową, SST i wymaganiami Inżyniera, jeżeli wszystkie pomiary i badania z zachowaniem tolerancji wg pkt 6 dały wyniki pozytywne.

Odbiór gruntów przeznaczonych na nasyp powinien być dokonany w oparciu o wyniki rozpoznania geologiczno-inżynierskiego przed rozpoczęciem eksploatacji złoża lub jego części.

Grunt złoża lub jego części, uznany w wyniku kontroli za niezgodny z wymaganiami SST oraz z danymi przyjętymi w projekcie, nie powinien być używany do budowy nasypu. Postanowienie powyższe może być uchylone, po uzgodnieniu z inspektorem nadzoru i z projektantem, jeśli w ramach procesu technologicznego możliwe jest poprawienie właściwości gruntu tak, aby uzyskana została jego zgodność z wymaganiami.

Częściowy odbiór robót przeprowadza się dla robót zanikających lub ulegających zakryciu. Należy je odebrać przed wykonaniem następnej części robót, uniemożliwiającej dokonanie odbioru robót poprzednich. W zakresie robót nasypowych są to:

- a) odbiór podłoża,
- b) odbiory poszczególnych warstw nasypu.

Odbioru częściowego dokonuje się na podstawie oceny kontroli pkt 6. W przypadku oceny dodatkowo sporządza się protokół odbioru.

Odbiór końcowy przeprowadza się po zakończeniu całości robót, na podstawie odbiorów częściowych i oceny kontroli wg pkt 6. W przypadku oceny dodatkowo sporządza się protokół odbioru robót.

Roboty uznane przy odbiorze za niezgodne z warunkami technicznymi, oraz projektem należy poprawić w ustalonym terminie i przedstawić do powtórnego odbioru.

W przypadkach wykopów oraz podłoży, których ocena wykazała różnicę rzeczywistych warunków wodno-gruntowych w stosunku do przyjętych w projekcie, odbiór może być dokonany po ewentualnym wprowadzeniu do projektu zmian uzgodnionych z projektantem i inspektorem nadzoru.

9. PODSTAWA PŁATNOŚCI

9.1. Ogólne ustalenia dotyczące podstawy płatności

Ogólne ustalenia dotyczące podstawy płatności podano w ST – 00 „Wymagania ogólne” pkt 9.

9.2. Cena robót

Cena 1 m³ (sześciennego) robót ziemnych obejmuje :

- oznakowanie robot,
- przeprowadzenie pomiarów i robót przygotowawczych,
- wykonanie niezbędnego odwodnienia w trakcie robót,
- wykonanie wykopu z przemieszczeniem urobku w nasyp, zgodnie z dokumentacją projektową,
- rozplantowanie urobku na odkładach,
- zagęszczenie podłoża gruntu w wykopie,
- kontrolę jakości robót ziemnych.

10. PRZEPISY ZWIĄZANE

- PN-B06050. Roboty ziemne. Wymagania ogólne.
- PN-B-04481:1988. Grunty budowlane - Badania próbek gruntu.
- BN-77/8931-12. Oznaczanie wskaźnika zagęszczenia gruntu.
- PN 88 B 04481. Grunty budowlane Badania próbek gruntów.

SZCZEGÓŁOWA SPECYFIKACJA TECHNICZNA SST

SST – 11

Ułożenie geosiatki

1.	WSTĘP	137
1.1.	PRZEDMIOT SST	137
1.2.	ZAKRES STOSOWANIA SST	137
1.3.	ZAKRES ROBÓT OBJĘTYCH SST	137
1.4.	OKREŚLENIA PODSTAWOWE.....	137
1.5.	OGÓLNE WYMAGANIA DOTYCZĄCE ROBÓT.....	137
2.	MATERIAŁY	137
2.1.	OGÓLNE WYMAGANIA DOTYCZĄCE MATERIAŁÓW.....	137
2.2.	MATERIAŁY DO WYKONANIA ROBÓT	137
3.	SPRZĘT	138
3.1.	OGÓLNE WYMAGANIA DOTYCZĄCE SPRZĘTU.....	138
3.2.	SPRZĘT DO WYKONANIA ROBÓT.....	138
4.	TRANSPORT	138
4.1.	OGÓLNE WYMAGANIA DOTYCZĄCE TRANSPORTU.....	138
4.2.	TRANSPORT MATERIAŁÓW	138
5.	WYKONANIE ROBÓT.....	139
5.1.	OGÓLNE ZASADY WYKONANIA ROBÓT.....	139
5.2.	WYKONANIE ROBÓT	139
6.	KONTROLA JAKOŚCI ROBÓT.....	139
6.1.	OGÓLNE ZASADY KONTROLI JAKOŚCI ROBÓT.....	139
6.2.	KONTROLA JAKOŚCI ROBÓT	140
7.	OBMIAR ROBÓT.....	140
7.1.	OGÓLNE ZASADY OBMIARU ROBÓT.....	140
7.2.	JEDNOSTKA OBMIAROWA.....	140
8.	ODBIÓR ROBÓT	140
8.1.	OGÓLNE ZASADY ODBIORU ROBÓT	140
8.2.	ODBIÓR ROBÓT	140
9.	PODSTAWA PŁATNOŚCI.....	141
9.1.	OGÓLNE USTALENIA DOTYCZĄCE PODSTAWY PŁATNOŚCI	141
9.2.	CENA JEDNOSTKI OBMIAROWEJ	141
10.	PRZEPISY ZWIĄZANE	141

1. WSTĘP

1.1. Przedmiot SST

Przedmiotem niniejszej szczegółowej specyfikacji technicznej są wymagania dotyczące wykonania i odbioru robót związanych z realizacją przedmiotowego zadania.

1.2. Zakres stosowania SST

Szczegółowa specyfikacja techniczna stanowi dokument przetargowy przy zleceniu oraz odbiorze robót związanych z realizacją zadania wymienionego w punkcie 1.1.

1.3. Zakres robót objętych SST

Ustalenia zawarte w niniejszej szczegółowej specyfikacji technicznej dotyczą zasad prowadzenia robót związanych z wykonaniem wzmocnienia poprzez ułożenie geosiatki dla zadania wymienionego w pkt 1.1.

1.4. Określenia podstawowe

Określenia podstawowe są zgodne z obowiązującymi, odpowiednimi polskimi normami i z określeniami podanymi w ST „Wymagania ogólne”.

1.5. Ogólne wymagania dotyczące robót

Wykonawca robót jest odpowiedzialny za jakość ich wykonania oraz za zgodność z dokumentacją projektową, instrukcjami producenta i poleceniami Inspektora. Ogólne wymagania dotyczące robót podano w ST - 00.

2. MATERIAŁY

2.1. Ogólne wymagania dotyczące materiałów

Ogólne wymagania dotyczące materiałów, ich pozyskiwania i składowania, podano w ST - 00 „Wymagania ogólne” pkt 2.

2.2. Materiały do wykonania robót

Materiałami stosowanymi przy wykonaniu robót, są:

- geosiatka,
- emulsja kationowa szybko rozpadowa.

Geosiatka powinna posiadać aprobatę techniczną, wydaną przez uprawnioną jednostkę. Geosiatkę należy przechowywać w pomieszczeniach czystych, suchych i wentylowanych.

3. SPRZĘT

3.1. Ogólne wymagania dotyczące sprzętu

Ogólne wymagania i ustalenia dotyczące sprzętu określono w ST - 00 pkt 3.

3.2. Sprzęt do wykonania robót

Wykonawca przystępujący do wykonania robót określonych w niniejszej ST powinien wykazać się możliwością korzystania z następującego sprzętu:

- szczotki mechanicznej,
- skraparki,
- nożyc do cięcia geosiatki.

Wykonawca jest zobowiązany do używania jedynie takiego sprzętu, który nie spowoduje niekorzystnego wpływu na jakość wykonywanych robót. Sprzęt używany do robót powinien być zgodny z ofertą Wykonawcy i powinien odpowiadać pod względem typów i ilości wskazaniom zawartym w projekcie organizacji robót, zaakceptowanym przez Inspektora nadzoru.

4. TRANSPORT

4.1. Ogólne wymagania dotyczące transportu

Ogólne wymagania dotyczące transportu podano w ST „Wymagania ogólne”.

4.2. Transport materiałów

Transport materiałów może się odbywać środkami transportu zaakceptowanymi przez inspektora nadzoru, w warunkach zabezpieczających je przed zniszczeniem i utratą cech charakterystycznych dla danego materiału.

Geosiatkę można przewozić dowolnymi środkami transportowymi pod warunkiem:

- opakowania bel (rolek) folią lub tkaniną techniczną,
- zabezpieczenia opakowanych bel, przed przemieszczaniem się w czasie przewozu
- ochrony geosiatki przed zawilgoceniem i nadmiernym ogrzaniem,

- niedopuszczenia do kontaktu bel z chemikaliami, tłuszczami oraz przedmiotami mogącymi przebić lub rozciąć geosiatkę.

5. WYKONANIE ROBÓT

5.1. Ogólne zasady wykonania robót

Ogólne zasady wykonania robót podano w ST - 00 pkt 5.

5.2. Wykonanie robót

Roboty należy prowadzić przy bezdeszczowej pogodzie. Warstwę geosiatki należy rozkładać na równej powierzchni podłoża, pozbawionej ostrych elementów, które mogą spowodować uszkodzenie warstwy. Geosiatka nie może być mokra, ani też rozkładana na mokrej nawierzchni. Geosiatkę należy układać warstwą o szerokości 0,50 m, zgodnej z dokumentacją projektową. Nie należy pozostawiać warstwy geosiatki na noc. Bezpośrednio po rozłożeniu, powinna być ona przykryta mieszanką mineralno-bitumiczną.

Powierzchnie przeznaczone do ułożenia geosiatki, należy dokładnie oczyścić, posmarować emulsją asfaltową kationową szybko rozpadową w ilości 0,40 kg/m², z jednoczesnym układaniem (rozwijaniem) geosiatki z przygotowanej beli, wzdłuż osi podłużnej drogi, z jednoczesnym przyklejaniem do podłoża. Niezależnie od sprysku emulsją asfaltową, należy zastosować specjalne kotwy mocujące geosiatkę do podłoża, uniemożliwiające przesuwanie jej w trakcie układania masy mineralno-bitumicznej.

W trakcie wykonywania robót, nie mogą występować opady atmosferyczne, a temperatura powietrza nie powinna być niższa od +5°C.

Sąsiednie pasma geosiatki, winny być łączone na zakład, na szerokości zgodnej z wymaganiami producenta. Po powierzchni ułożonej geosiatki, może się odbywać ruch pojazdów dostarczających masę mineralno-bitumiczną.

6. KONTROLA JAKOŚCI ROBÓT

6.1. Ogólne zasady kontroli jakości robót

Ogólne zasady kontroli jakości robót podano w ST - 00 pkt 6.

6.2. Kontrola jakości robót

Kontrola jakości robót polega na porównaniu cech materiałów z wymaganiami dokumentacji projektowej, ST i odpowiednich norm materiałowych. Kontroli jakości robót należy dokonać w kwestii zgodności wykonania robót w porównaniu z założeniami projektowymi.

Geosiatka powinna posiadać aprobatę techniczną. W czasie układania warstwy geosiatki, należy kontrolować:

- równość warstwy
- wielkość zakładu przyległych pasm i sposób ich łączenia,
- zamocowanie warstwy do podłoża

Ponadto, należy sprawdzić czy nie nastąpiło mechaniczne uszkodzenie geosiatki (rozerwanie).

7. OBMIAR ROBÓT

7.1. Ogólne zasady obmiaru robót

Ogólne zasady obmiaru robót podano w ST - 00 „Wymagania ogólne” pkt 7.

7.2. Jednostka obmiarowa

Jednostką obmiarową jest m² (metr kwadratowy) ułożonej geosiatki o określonych parametrach technicznych.

8. ODBIÓR ROBÓT

8.1. Ogólne zasady odbioru robót

Ogólne zasady obmiaru robót podano w ST - 00 „Wymagania ogólne” pkt 7.

8.2. Odbiór robót

Roboty uznaje się za wykonane zgodnie z dokumentacją projektową, specyfikacjami technicznymi i wymaganiami Inżyniera, jeżeli wszystkie pomiary i badania dały wyniki pozytywne.

9. PODSTAWA PŁATNOŚCI

9.1. Ogólne ustalenia dotyczące podstawy płatności

Ogólne ustalenia dotyczące podstawy płatności podano w ST - 00.

9.2. Cena jednostki obmiarowej

Cena wykonania 1 m² robót obejmuje:

- prace pomiarowe i przygotowawcze,
- dostarczenie i rozłożenie geosiatki, na uprzednio przygotowanym podłożu,
- pomiary kontrolne wymagane w ST.

10. PRZEPISY ZWIĄZANE

- Wytyczne budowania nasypów na słabym podłożu, z zastosowaniem geotekstyliów IBDiM. Warszawa 1986.

SZCZEGÓŁOWA SPECYFIKACJA TECHNICZNA SST

SST – 12

Wykonanie oczyszczenia i skropienia nawierzchni drogowych

1.	WSTĘP	144
1.1.	PRZEDMIOT SST	144
1.2.	ZAKRES STOSOWANIA SST	144
1.3.	ZAKRES ROBÓT OBJĘTYCH SST	144
1.4.	OKREŚLENIA PODSTAWOWE.....	144
1.5.	OGÓLNE WYMAGANIA DOTYCZĄCE ROBÓT.....	144
2.	MATERIAŁY	144
2.1.	OGÓLNE WYMAGANIA DOTYCZĄCE MATERIAŁÓW.....	144
2.2.	MATERIAŁY DO WYKONANIA ROBÓT	144
3.	SPRZĘT	145
3.1.	OGÓLNE WYMAGANIA DOTYCZĄCE SPRZĘTU.....	145
3.2.	SPRZĘT DO WYKONANIA ROBÓT.....	145
4.	TRANSPORT	145
4.1.	OGÓLNE WYMAGANIA DOTYCZĄCE TRANSPORTU.....	145
4.2.	TRANSPORT MATERIAŁÓW	146
5.	WYKONANIE ROBÓT.....	146
5.1.	OGÓLNE ZASADY WYKONANIA ROBÓT.....	146
5.2.	WYKONANIE ROBÓT	146
6.	KONTROLA JAKOŚCI ROBÓT.....	147
6.1.	OGÓLNE ZASADY KONTROLI JAKOŚCI ROBÓT.....	147
6.2.	KONTROLA JAKOŚCI ROBÓT	147
7.	OBMIAR ROBÓT.....	147
7.1.	OGÓLNE ZASADY OBMIARU ROBÓT.....	147
7.2.	JEDNOSTKA OBMIAROWA.....	147
8.	ODBIÓR ROBÓT	147
8.1.	OGÓLNE ZASADY ODBIORU ROBÓT	147
8.2.	ODBIÓR ROBÓT	147
9.	PODSTAWA PŁATNOŚCI.....	148
9.1.	OGÓLNE USTALENIA DOTYCZĄCE PODSTAWY PŁATNOŚCI	148
9.2.	CENA JEDNOSTKI OBMIAROWEJ	148
10.	PRZEPISY ZWIĄZANE	148

1. WSTĘP

1.1. Przedmiot SST

Przedmiotem niniejszej szczegółowej specyfikacji technicznej są wymagania dotyczące wykonania i odbioru robót związanych z realizacją przedmiotowego zadania.

1.2. Zakres stosowania SST

Szczegółowa specyfikacja techniczna stanowi dokument przetargowy przy zleceniu oraz odbiorze robót związanych z realizacją zadania wymienionego w punkcie 1.1.

1.3. Zakres robót objętych SST

Ustalenia zawarte w niniejszej szczegółowej specyfikacji technicznej dotyczą zasad prowadzenia robót związanych z wykonaniem oczyszczenia i skropienia warstw konstrukcyjnych nieulepszonych (nie bitumicznych) oraz wykonania oczyszczenia i skropienia warstw konstrukcyjnych bitumicznych.

1.4. Określenia podstawowe

Określenia podstawowe są zgodne z obowiązującymi, odpowiednimi polskimi normami i z określeniami podanymi w ST „Wymagania ogólne”.

1.5. Ogólne wymagania dotyczące robót

Wykonawca robót jest odpowiedzialny za jakość ich wykonania oraz za zgodność z dokumentacją projektową, instrukcjami producenta i poleceniami Inspektora. Ogólne wymagania dotyczące robót podano w ST - 00.

2. MATERIAŁY

2.1. Ogólne wymagania dotyczące materiałów

Ogólne wymagania dotyczące materiałów, ich pozyskiwania i składowania, podano w ST - 00 „Wymagania ogólne” pkt 2.

2.2. Materiały do wykonania robót

Materiałem stosowanym do skropienia warstw konstrukcyjnych nawierzchni jest emulsja asfaltowa kationowa szybkozspadowa o właściwościach zgodnych z BN-71/6771-02.

3. SPRZĘT

3.1. Ogólne wymagania dotyczące sprzętu

Ogólne wymagania i ustalenia dotyczące sprzętu określono w ST - 00 pkt 3.

3.2. Sprzęt do wykonania robót

Do wykonania robot związanych z oczyszczeniem Wykonawca powinien dysponować następującym sprzętem:

- szczotki mechaniczne — zaleca się użycie urządzeń dwuszcotkowych (pierwsza ze szczotek powinna być wykonana z twardych elementów czyszczących, służących do zdrapania oraz usuwania zanieczyszczeń przylegających do czyszczonej warstwy; druga szczotka powinna posiadać miękkie elementy czyszczące służące do zamiatania); zaleca się używanie szczotek wyposażonych w urządzenia odpylające;
 - sprężarkę powietrzną.
 - zbiorniki z wodą,
 - szczotki ręczne i łopaty.

Do wykonania robót związanych ze skropieniem warstw konstrukcyjnych nawierzchni należy użyć skraparki, która powinna być wyposażona w urządzenia kontrolno-pomiarowe pozwalające na sprawdzenie i regulowanie następujących parametrów:

- temperaturę lepiszcza,
- szerokość rozkładania lepiszcza.
- ilość rozkładanego lepiszcza.

Skraparka powinna zapewniać rozkładanie lepiszcza z tolerancją $\pm 10\%$ od ilości założonej.

4. TRANSPORT

4.1. Ogólne wymagania dotyczące transportu

Ogólne wymagania dotyczące transportu podano w ST „Wymagania ogólne”.

4.2. Transport materiałów

Transport emulsji powinien odbywać się w cysternach samochodowych. Dopuszcza się stosowanie beczek lub innych pojemników stalowych. Cysterny, pojemniki i zbiorniki przeznaczone do transportu lub składowania emulsji powinny być czyste i nie powinny zawierać resztek innych emulsji.

5. WYKONANIE ROBÓT

5.1. Ogólne zasady wykonania robót

Ogólne zasady wykonania robót podano w ST - 00 pkt 5.

5.2. Wykonanie robót

Oczyszczenie podbudowy polega na usunięciu luźnego materiału, brudu, biota i kurzu, przy użyciu szczotek mechanicznych, w razie potrzeby z użyciem wody pod ciśnieniem. W miejscach trudno dostępnych należy używać szczotek ręcznych. Na terenach niezabudowanych do oczyszczenia z kurzu należy używać sprężonego powietrza.

Warstwa podbudowy przed skropieniem powinna być oczyszczona i sucha. Jeżeli do oczyszczenia warstwy była używana woda, to skrapianie lepiszczem może nastąpić dopiero po jej wyschnięciu.

Skrapiane warstwy można rozpocząć po akceptacji jej oczyszczenia przez Inżyniera. Warstwa nawierzchni powinna być skrapiana emulsją przy użyciu skraparki. Temperatura emulsji powinna mieścić się w przedziale $20+40^{\circ}\text{C}$; w razie potrzeby emulsję należy ogrzać do temperatury zapewniającej wymaganą lepkość.

Skropienie powinno być równomierne, a ilość rozkładanego lepiszcza powinna wynosić (z tolerancją $\pm 10\%$):

- dla skropienia podbudowy z gruntu stabilizowanego cementem - $0,7+0,8 \text{ kg/m}^2$,
- dla skropienia warstw bitumicznych - $0,2+0,4 \text{ kg/m}^2$.

Na powierzchniach, na które nałożono nadmierną ilość lepiszcza. Wykonawca powinien nałożyć warstwę suchego i rozgrzanego piasku i usunąć nadmiar lepiszcza przez szczotkowanie.

Skropienie powinno być wykonane z wyprzedzeniem w czasie przewidzianym na odparowanie wody; orientacyjny czas wyprzedzenia wynosi co najmniej 2 godziny przy użyciu emulsji asfaltowej w ilości $0,5+1,0 \text{ kg/m}^2$ i 0,5 godziny przy użyciu emulsji asfaltowej w ilości $0,2+0,5 \text{ kg/m}^2$.

Skropienie górnej warstwy podbudowy powinno być wykonane bezpośrednio przed ułożeniem warstwy ścieralnej.

6. KONTROLA JAKOŚCI ROBÓT

6.1. Ogólne zasady kontroli jakości robót

Ogólne zasady kontroli jakości robót podano w ST - 00 pkt 6.

6.2. Kontrola jakości robót

Oczyszczenie i skropienie warstw konstrukcyjnych nawierzchni powinno być sprawdzone wizualnie. Ocena jakości lepiszczy powinna być oparta na atestach producenta, z tym że Wykonawca powinien kontrolować lepkość emulsji wg PN-77/C-04014.

7. OBMIAR ROBÓT

7.1. Ogólne zasady obmiaru robót

Ogólne zasady obmiaru robót podano w ST - 00 „Wymagania ogólne” pkt 7.

7.2. Jednostka obmiarowa

Jednostką obmiarową jest 1 m² (metr kwadratowy) oczyszczonej lub skropionej warstwy nawierzchni.

8. ODBIÓR ROBÓT

8.1. Ogólne zasady odbioru robót

Ogólne zasady obmiaru robót podano w ST - 00 „Wymagania ogólne” pkt 7.

8.2. Odbiór robót

Odbiór oczyszczonej i skropionej powierzchni jest dokonywany na zasadzie odbioru robót zanikających i ulegających zakryciu. Do odbioru Wykonawca przedstawi atesty i wyniki badań użytych materiałów.

9. PODSTAWA PŁATNOŚCI

9.1. Ogólne ustalenia dotyczące podstawy płatności

Ogólne ustalenia dotyczące podstawy płatności podano w ST - 00.

9.2. Cena jednostki obmiarowej

Cena 1 m² wykonania oczyszczenia warstw konstrukcyjnych nawierzchni obejmuje:

- mechaniczne oczyszczenie warstwy,
- ręczne odspojenie stwardniałych zanieczyszczeń,
- uporządkowanie miejsca prowadzonych robót.

Cena 1 m² wykonania skropienia warstw konstrukcyjnych nawierzchni obejmuje:

- dostarczenie lepiszcza,
- skropienie warstwy lepiszczem w ilości ustalonej w specyfikacji lub przez Inżyniera,
- zabezpieczenie i uporządkowanie miejsca prowadzonych robót.

10. PRZEPISY ZWIĄZANE

- BN-71/6771-02 Masy bitumiczne. Asfaltowe emulsje kationowe.
- PN-65/C-96170 Przetwory naftowe. Asfalty drogowe.
- PN-77/C-04014 Przetwory naftowe. Oznaczanie lepkości względnej lepkościomierzem Englera.

SZCZEGÓŁOWA SPECYFIKACJA TECHNICZNA SST

SST – 13

Wykonanie nawierzchni z kostki kamiennej

1.	WSTĘP	151
1.1.	PRZEDMIOT SST	151
1.2.	ZAKRES STOSOWANIA SST	151
1.3.	ZAKRES ROBÓT OBJĘTYCH SST	151
1.4.	OKREŚLENIA PODSTAWOWE.....	151
1.5.	OGÓLNE WYMAGANIA DOTYCZĄCE ROBÓT.....	151
2.	MATERIAŁY	151
2.1.	OGÓLNE WYMAGANIA DOTYCZĄCE MATERIAŁÓW.....	151
2.2.	MATERIAŁ DO WYKONANIA ROBÓT	152
2.2.1.	<i>Warunki przystąpienia do robót.....</i>	<i>152</i>
2.2.2.	<i>Cement</i>	<i>152</i>
2.2.3.	<i>Kruszywo.....</i>	<i>152</i>
2.2.4.	<i>Woda</i>	<i>152</i>
2.2.5.	<i>Masa zalewowa</i>	<i>152</i>
3.	SPRZĘT	152
3.1.	OGÓLNE WYMAGANIA DOTYCZĄCE SPRZĘTU.....	152
3.2.	SPRZĘT DO WYKONANIA ROBÓT.....	153
4.	TRANSPORT	153
4.1.	OGÓLNE WYMAGANIA DOTYCZĄCE TRANSPORTU.....	153
4.2.	TRANSPORT MATERIAŁÓW.....	153
5.	WYKONANIE ROBÓT	153
5.1.	OGÓLNE ZASADY WYKONANIA ROBÓT.....	153
5.2.	WYKONANIE ROBÓT	154
5.2.1.	<i>Koryto pod nawierzchnię</i>	<i>154</i>
5.2.2.	<i>Podbudowa.....</i>	<i>154</i>
5.2.3.	<i>Układanie nawierzchni z kostki kamiennej.....</i>	<i>154</i>
6.	KONTROLA JAKOŚCI ROBÓT.....	154
6.1.	OGÓLNE ZASADY KONTROLI JAKOŚCI ROBÓT.....	154
6.2.	KONTROLA JAKOŚCI ROBÓT	155
6.2.1.	<i>Badania w czasie robót</i>	<i>155</i>
6.2.2.	<i>Badania ułożonej nawierzchni z kostki granitowej</i>	<i>155</i>
7.	OBMIAR ROBÓT	155
7.1.	OGÓLNE ZASADY OBMIARU ROBÓT.....	155
7.2.	JEDNOSTKA OBMIAROWA.....	155
8.	ODBIÓR ROBÓT	156
8.1.	OGÓLNE ZASADY ODBIORU ROBÓT	156
8.2.	ODBIÓR ROBÓT	156
9.	PODSTAWA PŁATNOŚCI.....	156
9.1.	OGÓLNE USTALENIA DOTYCZĄCE PODSTAWY PŁATNOŚCI	156
9.2.	CENA JEDNOSTKI OBMIAROWEJ	156
10.	PRZEPISY ZWIĄZANE	156

1. WSTĘP

1.1. Przedmiot SST

Przedmiotem niniejszej szczegółowej specyfikacji technicznej są wymagania dotyczące wykonania i odbioru robót związanych z realizacją przedmiotowego zadania.

1.2. Zakres stosowania SST

Szczegółowa specyfikacja techniczna stanowi dokument przetargowy przy zleceniu oraz odbiorze robót związanych z realizacją zadania wymienionego w punkcie 1.1.

1.3. Zakres robót objętych SST

Ustalenia zawarte w niniejszej szczegółowej specyfikacji technicznej dotyczą zasad prowadzenia robót związanych z wykonaniem nawierzchni z kostki granitowej dla zadania wymienionego w pkt 1.1.

1.4. Określenia podstawowe

Określenia podstawowe są zgodne z obowiązującymi, odpowiednimi polskimi normami i z określeniami podanymi w ST „Wymagania ogólne”.

Nawierzchnia kostkowa - nawierzchnia, której warstwa ścieralna jest wykonana z kostek kamiennych.

1.5. Ogólne wymagania dotyczące robót

Wykonawca robót jest odpowiedzialny za jakość ich wykonania oraz za zgodność z dokumentacją projektową, instrukcjami producenta i poleceniami Inspektora. Ogólne wymagania dotyczące robót podano w ST - 00.

2. MATERIAŁY

2.1. Ogólne wymagania dotyczące materiałów

Ogólne wymagania dotyczące materiałów, ich pozyskiwania i składowania, podano w ST - 00 „Wymagania ogólne” pkt 2.

2.2. Materiał do wykonania robót

2.2.1. Warunki przystąpienia do robót

Do wykonania nawierzchni należy zastosować kostkę kamienną.

2.2.2. Cement

Cement stosowany do podsypki i wypełnienia spoin powinien być cementem portlandzkim klasy 32,5, odpowiadający wymaganiom PN-B-19701. Transport i przechowywanie cementu powinny być zgodne z BN-88/6731-08.

2.2.3. Kruszywo

Kruszywo na podsypkę i do wypełniania spoin powinno odpowiadać wymaganiom normy PN-B-06712. Na podsypkę stosuje się mieszankę kruszywa naturalnego o frakcji od 0 do 8 mm, a do zaprawy cementowo-piaskowej o frakcji od 0 do 4 mm. Zawartość pyłów w kruszywie na podsypkę cementowo-żwirową i do zaprawy cementowo-piaskowej nie może przekraczać 3%, a na podsypkę żwirową - 8%. Kruszywo należy przechowywać w warunkach zabezpieczających je przed zanieczyszczeniem oraz zmieszaniem z kruszywami innych klas, gatunków, frakcji (grupy frakcji). Pozostałe wymagania i badania wg PN-B-06712.

2.2.4. Woda

Woda stosowana do podsypki i zaprawy cementowo-piaskowej, powinna odpowiadać wymaganiom PN-B-32250. Powinna to być woda „odmiany 1”.

2.2.5. Masa zalewowa

Masa zalewowa do wypełniania spoin i szczelin dylatacyjnych w nawierzchniach z kostki kamiennej powinna być stosowana na gorąco i odpowiadać wymaganiom normy BN-74/6771-04 lub aprobaty technicznej.

3. SPRZĘT

3.1. Ogólne wymagania dotyczące sprzętu

Ogólne wymagania i ustalenia dotyczące sprzętu określono w ST - 00 pkt 3.

3.2. Sprzęt do wykonania robót

Wykonawca przystępujący do wykonania nawierzchni z kostek kamiennych powinien wykazać się możliwością korzystania z następującego sprzętu:

- betoniarki, do wytwarzania betonu i zapraw oraz przygotowywania podsypki cementowo-piaskowej,
- ubijaków ręcznych i mechanicznych, do ubijania kostki,
- wibratorów płytowych i lekkich walców wibracyjnych, do ubijania kostki po pierwszym ubiciu ręcznym.

4. TRANSPORT

4.1. Ogólne wymagania dotyczące transportu

Ogólne wymagania dotyczące transportu podano w ST „Wymagania ogólne”.

4.2. Transport materiałów

Kostki kamienne przewozi się dowolnymi środkami transportowymi. Kostkę regularną i rzędowną należy układać na podłodze obok siebie tak, aby wypełniła całą powierzchnię środka transportowego. Na tak ułożonej warstwie należy bezpośrednio układać następne warstwy. Kostkę nieregularną przewozi się luźno usypaną. Ładowanie ręczne kostek regularnych i rzędownych powinno być wykonywane bez rzucania. Przy użyciu przenośników taśmowych, kostki regularne i rzędowne powinny być podawane i odbierane ręcznie. Kostkę regularną i rzędowną należy ustawiać w stosy. Kostkę nieregularną można składować w przyzmach. Wysokość stosu lub przyzma nie powinna przekraczać 1 m.

Kruszywo można przewozić dowolnymi środkami transportowymi w warunkach zabezpieczających je przed rozsypywaniem i zanieczyszczeniem.

5. WYKONANIE ROBÓT

5.1. Ogólne zasady wykonania robót

Ogólne zasady wykonania robót podano w ST - 00 pkt 5.

5.2. Wykonanie robót

5.2.1. Koryto pod nawierzchnię

Koryto wykonane w podłożu powinno być wyprofilowane zgodnie z projektowanymi spadkami podłużnymi i poprzecznymi jezdni.

5.2.2. Podbudowa

Należy wykonać podbudowę zasadniczą z betonu cementowego.

5.2.3. Układanie nawierzchni z kostki kamiennej

Kostkę można układać w różne desenie:

- deseń rzędowy prosty,
- deseń rzędowy ukośny,
- deseń łukowy.

Szerokość spoin między kostkami nie powinna przekraczać 8 mm. Spoiny w sąsiednich rzędach powinny się mijać co najmniej o 1/4 szerokości kostki.

Kosta powinna być po ułożeniu dobrze ubita. Kostki pęknięte powinny być wymienione na całe. Wypełnienie spoin powinno być wykonane po ubiciu kostki. Na wypełnienie spoin należy użyć drobne kruszywo kamienne o frakcji umożliwiającej właściwe wypełnienie spoin.

Szczeliny dylatacyjne poprzeczne należy stosować w nawierzchniach z kostki na zaprawie cementowej w odległości od 10 do 15 m oraz w takich miejscach, w których występuje dylatacja podbudowy lub zmiana sztywności podłoża.

Szczeliny podłużne należy stosować przy ściekach na jezdniach wszelkich szerokości oraz pośrodku jezdni, jeżeli szerokość jej przekracza 10 m lub w przypadku układania nawierzchni połową szerokości jezdni.

6. KONTROLA JAKOŚCI ROBÓT

6.1. Ogólne zasady kontroli jakości robót

Ogólne zasady kontroli jakości robót podano w ST - 00 pkt 6.

6.2. Kontrola jakości robót

6.2.1. Badania w czasie robót

W czasie robót należy wykonywać następujące badania kontrolne:

- sprawdzenie podsypki w zakresie grubości i wymaganych spadków poprzecznych i podłużnych i porównaniu z dokumentacją projektową,
- sprawdzenie ułożenia nawierzchni z kostki kamiennej,
- sprawdzenie wypełnienia spoin w trzech dowolnych miejscach na każde 200 m² chodnika i zmierzenie ich szerokości oraz wypełnienia.

6.2.2. Badania ułożonej nawierzchni z kostki granitowej

Nierówności podłużne nawierzchni należy mierzyć 4-metrową łatą lub planografem, zgodnie z normą BN-68/8931-04. Nierówności podłużne nawierzchni nie powinny przekraczać 1,0 cm.

Spadki poprzeczne nawierzchni powinny być zgodne z dokumentacją projektową z tolerancją $\pm 0,5\%$.

Różnice pomiędzy rzędnymi wykonanej nawierzchni i rzędnymi projektowanymi nie powinny przekraczać +1 cm i -2 cm.

Oś nawierzchni w planie nie może być przesunięta w stosunku do osi projektowanej o więcej niż ± 5 cm.

Szerokość nawierzchni nie może różnić się od szerokości projektowanej o więcej niż ± 5 cm.

Dopuszczalne odchyłki od projektowanej grubości podsypki nie powinny przekraczać $\pm 1,0$ cm.

7. OBMIAR ROBÓT

7.1. Ogólne zasady obmiaru robót

Ogólne zasady obmiaru robót podano w ST - 00 „Wymagania ogólne” pkt 7.

7.2. Jednostka obmiarowa

Jednostką obmiarową jest m² (metr kwadratowy) wykonanej nawierzchni z kostki granitowej.

8. ODBIÓR ROBÓT

8.1. Ogólne zasady odbioru robót

Ogólne zasady obmiaru robót podano w ST - 00 „Wymagania ogólne” pkt 7.

8.2. Odbiór robót

Roboty uznaje się za wykonane zgodnie z dokumentacją projektową, SST i wymaganiami Inspektora, jeżeli wszystkie pomiary i badania z zachowaniem tolerancji wg pkt. 6 dały wyniki pozytywne.

9. PODSTAWA PŁATNOŚCI

9.1. Ogólne ustalenia dotyczące podstawy płatności

Ogólne ustalenia dotyczące podstawy płatności podano w ST - 00.

9.2. Cena jednostki obmiarowej

Cena wykonania 1 m² chodnika z kostki kamiennej obejmuje:

- prace pomiarowe i roboty przygotowawcze,
- dostarczenie materiałów na miej sce wbudowania,
- przygotowanie i rozścielenie podsypki cementowo-piaskowej wraz z zagęszczeniem,
- ułożenie nawierzchni z kostki kamiennej z wypełnieniem spoin kruszywem kamiennym,
- pielęgnację nawierzchni jezdni,
- przeprowadzenie badań i pomiarów wymaganych w specyfikacji technicznej.

10. PRZEPISY ZWIĄZANE

- PN-B-19701:1997. Cement. Cement powszechnego użytku. Skład, wymagania i ocena zgodności.
- BN-88/6731-08. Cement. Transport i przechowywanie.
- PN B 06712 1986. Kruszywa mineralne do betonu.
- PN-B-32250 Materiały budowlane. Woda do betonów i zapraw.
- BN-74/6771-04. Drogi samochodowe. Masa zalewowa.

- BN-68/8931-04 Drogi samochodowe. Pomiar równości nawierzchni planografem i łątą.

SZCZEGÓŁOWA SPECYFIKACJA TECHNICZNA SST

SST – 14

Wykonanie umocnienia płytami ażurowymi

1.	WSTĘP	160
1.1.	PRZEDMIOT SST	160
1.2.	ZAKRES STOSOWANIA SST	160
1.3.	ZAKRES ROBÓT OBJĘTYCH SST	160
1.4.	OKREŚLENIA PODSTAWOWE.....	160
1.5.	OGÓLNE WYMAGANIA DOTYCZĄCE ROBÓT.....	160
2.	MATERIAŁY	160
2.1.	OGÓLNE WYMAGANIA DOTYCZĄCE MATERIAŁÓW.....	160
2.2.	MATERIAŁY DO WYKONANIA ROBÓT	160
3.	SPRZĘT	161
3.1.	OGÓLNE WYMAGANIA DOTYCZĄCE SPRZĘTU.....	161
3.2.	SPRZĘT DO WYKONANIA ROBÓT.....	161
4.	TRANSPORT	161
4.1.	OGÓLNE WYMAGANIA DOTYCZĄCE TRANSPORTU.....	161
4.2.	TRANSPORT MATERIAŁÓW	161
5.	WYKONANIE ROBÓT.....	161
5.1.	OGÓLNE ZASADY WYKONANIA ROBÓT.....	161
5.2.	WYKONANIE ROBÓT	161
6.	KONTROLA JAKOŚCI ROBÓT.....	162
6.1.	OGÓLNE ZASADY KONTROLI JAKOŚCI ROBÓT.....	162
6.2.	KONTROLA JAKOŚCI ROBÓT	162
7.	OBMIAR ROBÓT.....	162
7.1.	OGÓLNE ZASADY OBMIARU ROBÓT.....	162
7.2.	JEDNOSTKA OBMIAROWA.....	162
8.	ODBIÓR ROBÓT	163
8.1.	OGÓLNE ZASADY ODBIORU ROBÓT	163
8.2.	ODBIÓR ROBÓT	163
9.	PODSTAWA PŁATNOŚCI.....	163
9.1.	OGÓLNE USTALENIA DOTYCZĄCE PODSTAWY PŁATNOŚCI	163
9.2.	CENA JEDNOSTKI OBMIAROWEJ	163
10.	PRZEPISY ZWIĄZANE	163

1. WSTĘP

1.1. Przedmiot SST

Przedmiotem niniejszej szczegółowej specyfikacji technicznej są wymagania dotyczące wykonania i odbioru robót związanych z realizacją przedmiotowego zadania.

1.2. Zakres stosowania SST

Szczegółowa specyfikacja techniczna stanowi dokument przetargowy przy zleceniu oraz odbiorze robót związanych z realizacją zadania wymienionego w punkcie 1.1.

1.3. Zakres robót objętych SST

Ustalenia zawarte w niniejszej szczegółowej specyfikacji technicznej dotyczą zasad prowadzenia robót związanych z wykonaniem zadania wymienionego w pkt 1.1.

1.4. Określenia podstawowe

Określenia podstawowe są zgodne z obowiązującymi, odpowiednimi polskimi normami i z określeniami podanymi w ST „Wymagania ogólne”.

1.5. Ogólne wymagania dotyczące robót

Wykonawca robót jest odpowiedzialny za jakość ich wykonania oraz za zgodność z dokumentacją projektową, instrukcjami producenta i poleceniami Inspektora. Ogólne wymagania dotyczące robót podano w ST - 00.

2. MATERIAŁY

2.1. Ogólne wymagania dotyczące materiałów

Ogólne wymagania dotyczące materiałów, ich pozyskiwania i składowania, podano w ST - 00 „Wymagania ogólne” pkt 2.

2.2. Materiały do wykonania robót

Materiały do wykonania robót to:

- płyty ażurowe,
- materiał na podsypkę: pospółka średnioziarnista lub mieszanka żwiru drobnego z piaskiem.

3. SPRZĘT

3.1. Ogólne wymagania dotyczące sprzętu

Ogólne wymagania i ustalenia dotyczące sprzętu określono w ST - 00 pkt 3.

3.2. Sprzęt do wykonania robót

Do zagęszczenia podłoża i podsypki należy użyć lekkich spalinowych zagęszczarek.

4. TRANSPORT

4.1. Ogólne wymagania dotyczące transportu

Ogólne wymagania dotyczące transportu podano w ST „Wymagania ogólne”.

4.2. Transport materiałów

Materiał może być przewożony dowolnymi środkami transportowymi dopuszczonymi przez Inspektora Nadzoru. Przewożone elementy betonowe powinny być w czasie transportu ułożone na płask i zabezpieczone przed przesuwaniem się. W obrębie budowy – środkami transportu będącymi w dyspozycji wykonawcy i dopuszczonymi przez Inspektora Nadzoru.

5. WYKONANIE ROBÓT

5.1. Ogólne zasady wykonania robót

Ogólne zasady wykonania robót podano w ST - 00 pkt 5.

5.2. Wykonanie robót

Podłoże pod wykonanie podsypki powinno być wyrównane i wyprofilowane do właściwej rzędnej oraz zagęszczone. Wskaźnik zagęszczenia I_s nie powinien być mniejszy niż 0,9.

Na uprzednio przygotowanym podłożu należy wykonać podsypkę z pospółki o grubości zgodnej z dokumentacją projektową tj. 10 cm.. Górna powierzchnia podsypki powinna być wyprofilowana do wymaganej rzędnej dna i pochylenia skarp zgodnie z dokumentacją projektową. Podsypka powinna być zagęszczona do wskaźnika zagęszczenia I_s nie mniejszego niż 0,9.

Umocnienie elementami betonowymi należy rozpocząć od dołu opierając pierwsze elementy na fundamencie wykonanym z płyt azurowych. Szerokość spoin pomiędzy

elementami nie powinna być większa niż 10 mm. Elementy po ułożeniu należy dobić tarankiem najlepiej drewnianym o wadze $10 \div 12$ kg. Elementy pęknięte lub uszkodzone powinny być wymienione na nowe. Spoiny pomiędzy elementami oraz otwory płyt powinny być wypełnione żwirem w dnie i humusem w skarpach. Po wypełnieniu spoin należy dokładnie oczyścić nawierzchnię z wszelkich zanieczyszczeń.

6. KONTROLA JAKOŚCI ROBÓT

6.1. Ogólne zasady kontroli jakości robót

Ogólne zasady kontroli jakości robót podano w ST - 00 pkt 6.

6.2. Kontrola jakości robót

Należy wykonać następujące badania i sprawdzenia:

- prawidłowość zagęszczenia podłoża $I_s \geq 0,9$
- zgodność pochylenia skarp z wymaganiami dokumentacji projektowej,
- grubość wykonanej podsypki,
- zagęszczenie podsypki piaskowej $I_s \geq 0,9$,
- równość powierzchni umocnienia,,
- dokładność ubicia nawierzchni,
- wysokości między sąsiednimi płytami $\pm 0,5$ cm,
- prawidłowość wypełnienia otworów i spoin w płytach ażurowych,
- oczyszczenie nawierzchni,
- zgodność wbudowanych materiałów z wymaganiami dokumentacji projektowej i SST.

7. OBMIAR ROBÓT

7.1. Ogólne zasady obmiaru robót

Ogólne zasady obmiaru robót podano w ST - 00 „Wymagania ogólne” pkt 7.

7.2. Jednostka obmiarowa

Jednostką obmiarową jest:

- 1 m^2 wykonanego umocnienia skarp z prefabrykowanych płyt ażurowych,
- 1 m^3 materiałów z kruszywa naturalnego.

8. ODBIÓR ROBÓT

8.1. Ogólne zasady odbioru robót

Ogólne zasady obmiaru robót podano w ST - 00 „Wymagania ogólne” pkt 7.

8.2. Odbiór robót

Inspektor Nadzoru dokona odbioru faktycznie wykonanych przez Wykonawcę robót zgodnie z postanowieniami zawartymi w SST. Jeżeli wszystkie pomiary dały wyniki pozytywne, Inspektor Nadzoru uznaje wykonane roboty za zgodne z wymaganiami kontraktu. Jeżeli choć jeden z pomiarów dał wynik ujemny, Inspektor Nadzoru uznaje roboty za niezgodne z wymaganiami kontraktu i poleca doprowadzenie robót do zgodności z wymaganiami.

9. PODSTAWA PŁATNOŚCI

9.1. Ogólne ustalenia dotyczące podstawy płatności

Ogólne ustalenia dotyczące podstawy płatności podano w ST - 00.

9.2. Cena jednostki obmiarowej

Cena wykonania umocnienia przy pomocy płyt ażurowych obejmuje:

- zakup i sprowadzenie materiałów niezbędnych do wykonania umocnienia,
- wyrównanie i dogęszczenie podłoża,
- wykonanie podsypki z kruszywa naturalnego – pospółki, żwiru,
- wykonanie umocnienia z prefabrykowanych płyt ażurowych,
- spoinowanie i wypełnienie otworów w płytach,
- oczyszczenie miejsca pracy,
- kontrolę jakości robót.

10. PRZEPISY ZWIĄZANE

- PN-86/B-02480 Grunty budowlane. Określenia, symbole, podział i opis gruntów.
- PN-88/B-04481 Grunty budowlane. Badania próbek gruntu.
- PN-91/B-06714-13 Kruszywo mineralne. Badania. Oznaczenia zawartości pyłów mineralnych.

- PN-91/B-06714-14 Kruszywo mineralne. Badania. Oznaczenie zawartości zanieczyszczeń ilasto-gliniastych.
- PN-78/B-06714-19 Kruszywo mineralne. Badania. Oznaczenie mrozoodporności metodą bezpośrednią.
- PN-66/B-06714-26 Kruszywo mineralne. Badania. Oznaczenie zawartości zanieczyszczeń organicznych.

SZCZEGÓŁOWA SPECYFIKACJA TECHNICZNA SST

SST – 15

Wykonanie obramowania krawężnikami betonowymi

1.	WSTĘP	167
1.1.	PRZEDMIOT SST	167
1.2.	ZAKRES STOSOWANIA SST	167
1.3.	ZAKRES ROBÓT OBJĘTYCH SST	167
1.4.	OKREŚLENIA PODSTAWOWE.....	167
1.5.	OGÓLNE WYMAGANIA DOTYCZĄCE ROBÓT.....	167
2.	MATERIAŁY	167
2.1.	OGÓLNE WYMAGANIA DOTYCZĄCE MATERIAŁÓW.....	167
2.2.	MATERIAŁY DO WYKONANIA ROBÓT	167
3.	SPRZĘT	168
3.1.	OGÓLNE WYMAGANIA DOTYCZĄCE SPRZĘTU.....	168
3.2.	SPRZĘT DO WYKONANIA ROBÓT.....	168
4.	TRANSPORT	168
4.1.	OGÓLNE WYMAGANIA DOTYCZĄCE TRANSPORTU.....	168
4.2.	TRANSPORT MATERIAŁÓW	168
5.	WYKONANIE ROBÓT.....	169
5.1.	OGÓLNE ZASADY WYKONANIA ROBÓT.....	169
5.2.	WYKONANIE KORYTA POD ŁAWY	169
5.3.	WYKONANIE ŁAWY BETONOWEJ.....	169
5.4.	USTAWIENIE KRAWĘŻNIKÓW BETONOWYCH.....	169
5.4.1	<i>Zasady ustawienia krawężników</i>	<i>169</i>
5.4.2	<i>Ustawienie krawężników na ławie betonowej</i>	<i>170</i>
5.4.3	<i>Wypełnienie spoin</i>	<i>170</i>
6.	KONTROLA JAKOŚCI ROBÓT.....	170
6.1.	OGÓLNE ZASADY KONTROLI JAKOŚCI ROBÓT.....	170
6.2.	BADANIA PRZED PRZYSTĄPIENIEM DO ROBÓT.....	170
6.3.	BADANIA W CZASIE ROBÓT	171
6.3.1	<i>Sprawdzenie koryta pod lawę.....</i>	<i>171</i>
6.3.2	<i>Sprawdzenie law.....</i>	<i>171</i>
6.3.3	<i>Sprawdzenie ustawienia krawężników</i>	<i>171</i>
7.	OBMIAR ROBÓT	172
7.1.	OGÓLNE ZASADY OBMIARU ROBÓT.....	172
7.2.	JEDNOSTKA OBMIAROWA.....	172
8.	ODBIÓR ROBÓT	172
8.1.	OGÓLNE ZASADY ODBIORU ROBÓT	172
8.2.	ODBIÓR ROBÓT ZANIKAJĄCYCH I ULEGAJĄCYCH ZAKRYCIU	172
9.	PODSTAWA PŁATNOŚCI.....	172
9.1.	OGÓLNE USTALENIA DOTYCZĄCE PODSTAWY PŁATNOŚCI	172
9.2.	CENA JEDNOSTKI OBMIAROWEJ	172
10.	PRZEPISY ZWIĄZANE	173

1. WSTĘP

1.1. Przedmiot SST

Przedmiotem niniejszej szczegółowej specyfikacji technicznej są wymagania dotyczące wykonania i odbioru robót związanych z realizacją przedmiotowego zadania.

1.2. Zakres stosowania SST

Szczegółowa specyfikacja techniczna stanowi dokument przetargowy przy zleceniu oraz odbiorze robót związanych z realizacją zadania wymienionego w punkcie 1.1.

1.3. Zakres robót objętych SST

Ustalenia zawarte w niniejszej szczegółowej specyfikacji technicznej dotyczą zasad prowadzenia robót związanych z wykonaniem obramowania przy pomocy krawężników betonowych.

1.4. Określenia podstawowe

Krawężniki betonowe - prefabrykowane belki betonowe ograniczające chodniki dla pieszych, pasy dzielące, wyspy kierujące oraz nawierzchnie drogowe.

Pozostałe określenia są zgodne z obowiązującymi normami i z określeniami podanymi w ST „Wymagania ogólne”.

1.5. Ogólne wymagania dotyczące robót

Wykonawca robót jest odpowiedzialny za jakość ich wykonania oraz za zgodność z dokumentacją projektową, instrukcjami producenta i poleceniami Inspektora. Ogólne wymagania dotyczące robót podano w ST - 00.

2. MATERIAŁY

2.1. Ogólne wymagania dotyczące materiałów

Ogólne wymagania dotyczące materiałów, ich pozyskiwania i składowania, podano w ST - 00 „Wymagania ogólne" pkt 2.

2.2. Materiały do wykonania robót

Materiałami stosowanymi są:

- krawężniki betonowe,

- piasek na podsypkę i do zapraw,
- cement do podsypki i zapraw,
- woda,
- materiały do wykonania ławy pod krawężniki.

Krawężniki betonowe należy układać z zastosowaniem podkładek i przekładek drewnianych o wymiarach: grubość 2,5 cm, szerokość 5 cm, długość min. 5 cm większa niż szerokości krawężnika.

Cement na podsypkę i do zaprawy powinien być cementem portlandzkim klasy nie mniejszej niż „32,5”, odpowiadający wymaganiom PN-B-19701. Przechowywanie cementu powinno być zgodne z BN-88/6731-08. Woda powinna być odmiany „1” i odpowiadać wymaganiom PN-B-32250.

Kruszywo należy przechowywać w warunkach zabezpieczających je przed zanieczyszczeniem, zmieszaniem z kruszywami innych asortymentów, gatunków i marek. Kruszywo powinno odpowiadać wymaganiom PN-B-06712.

3. SPRZĘT

3.1. Ogólne wymagania dotyczące sprzętu

Ogólne wymagania i ustalenia dotyczące sprzętu określono w ST - 00 pkt 3.

3.2. Sprzęt do wykonania robót

Roboty wykonuje się ręcznie przy zastosowaniu:

- betoniarek do wytwarzania betonu i zapraw,
- wibratorów płytowych, ubijaków ręcznych lub mechanicznych.

4. TRANSPORT

4.1. Ogólne wymagania dotyczące transportu

Ogólne wymagania dotyczące transportu podano w ST „Wymagania ogólne”.

4.2. Transport materiałów

Krawężniki betonowe mogą być przewożone dowolnymi środkami transportowymi. Krawężniki betonowe układać należy na środkach transportowych w pozycji pionowej z nachyleniem w kierunku jazdy.

Krawężniki powinny być zabezpieczone przed przemieszczeniem się i uszkodzeniami w czasie transportu, a górna warstwa nie powinna wystawać poza ściany środka transportowego więcej niż 1/3 wysokości tej warstwy.

Transport cementu powinien się odbywać w warunkach zgodnych z BN-88/6731-08. Kruszywa można przewozić dowolnym środkiem transportu, w warunkach zabezpieczających je przed zanieczyszczeniem i zmieszaniem z innymi materiałami. Podczas transportu kruszywa powinny być zabezpieczone przed wysypaniem, a kruszywo drobne - przed rozpyleniem.

Masę zalewową należy pakować w bębny blaszane lub beczki drewniane. Transport powinien odbywać się w warunkach zabezpieczających przed uszkodzeniem bębnow i beczek.

5. WYKONANIE ROBÓT

5.1. Ogólne zasady wykonania robót

Ogólne zasady wykonania robót podano w ST - 00 „Wymagania ogólne”.

5.2. Wykonanie koryta pod ławy

Koryto pod ławy należy wykonywać zgodnie z PN-B-06050. Wymiary wykopu powinny odpowiadać wymiarom ławy w planie z uwzględnieniem w szerokości dna wykopu ew. konstrukcji szalunku. Wskaźnik zagęszczenia dna wykonanego koryta pod ławę powinien wynosić co najmniej 0,97 według normalnej metody Proctora.

5.3. Wykonanie ławy betonowej

Ławy betonowe z oporem wykonuje się w szalowaniu. Beton rozścielony w szalowaniu lub bezpośrednio w korycie powinien być wyrównywany warstwami. Betonowanie ław należy wykonywać zgodnie z wymaganiami PN-B-06251, przy czym należy stosować co 50 m szczeliny dylatacyjne wypełnione bitumiczną masą zalewową.

5.4. Ustawienie krawężników betonowych

5.4.1 Zasady ustawienia krawężników

Światło (odległość górnej powierzchni krawężnika od jezdni) powinno być zgodne z ustaleniami dokumentacji projektowej, a w przypadku braku takich ustaleń powinno wynosić

od 10 do 12 cm, a w przypadkach wyjątkowych może być zmniejszone do 6 cm lub zwiększone do 16 cm.

Zewnętrzna ściana krawężnika od strony chodnika powinna być po ustawieniu krawężnika obsypana piaskiem, żwirem, tłuczniem lub miejscowym gruntem przepuszczalnym, starannie ubitym.

5.4.2 Ustawienie krawężników na ławie betonowej

Ustawianie krawężników na ławie betonowej wykonuje się na podsypce z piasku lub na podsypce cementowo-piaskowej o grubości 3 do 5 cm po zagęszczeniu.

5.4.3 Wypełnienie spoin

Spoiny krawężników nie powinny przekraczać szerokości 1 cm. Spoiny należy wypełnić żwirem, piaskiem lub zaprawą cementowo-piaskową, przygotowaną w stosunku 1:2. Zalewanie spoin krawężników zaprawą cementowo-piaskową stosuje się wyłącznie do krawężników ustawionych na ławie betonowej.

Spoiny krawężników przed zalaniem zaprawą należy oczyścić i zmyć wodą. Dla zabezpieczenia przed wpływami temperatury krawężniki ustawione na podsypce cementowo-piaskowej i o spoinach zalanych zaprawą należy zalewać co 50 m bitumiczną masą zalewową nad szczeliną dylatacyjną ławy.

6. KONTROLA JAKOŚCI ROBÓT

6.1. Ogólne zasady kontroli jakości robót

Ogólne zasady kontroli jakości robót podano w ST - 00 pkt 6.

6.2. Badania przed przystąpieniem do robót

Przed przystąpieniem do robót Wykonawca powinien wykonać badania materiałów przeznaczonych do ustawienia krawężników betonowych i przedstawić wyniki tych badań Inżynierowi do akceptacji. Sprawdzenie wyglądu zewnętrznego należy przeprowadzić na podstawie oględzin elementu przez pomiar i określenie uszkodzeń występujących na powierzchniach i krawędziach elementu.

6.3. Badania w czasie robót

6.3.1 Sprawdzenie koryta pod ławę

Należy sprawdzać wymiary koryta oraz zagęszczenie podłoża na dnie wykopu. Tolerancja dla szerokości wykopu wynosi ± 2 cm.

6.3.2 Sprawdzenie ław

Przy wykonywaniu ław badaniu podlegają:

- a) Zgodność profilu podłużnego górnej powierzchni ław z dokumentacją projektową. Profil podłużny górnej powierzchni ławy powinien być zgodny z projektowaną niweletą. Dopuszczalne odchylenia mogą wynosić ± 1 cm na każde 100 m ławy.
- b) Wymiary ław. Wymiary ław należy sprawdzić w dwóch dowolnie wybranych punktach na każde 100 m ławy. Tolerancje wymiarów wynoszą:
 - dla wysokości $\pm 10\%$ wysokości projektowanej,
 - dla szerokości $\pm 10\%$ szerokości projektowanej.
- c) Równość górnej powierzchni ław. Równość górnej powierzchni ławy sprawdza się przez przyłożenie w dwóch punktach, na każde 100 m ławy, trzymetrowej łąty. Prześwit pomiędzy górną powierzchnią ławy i przyłożoną łątą nie może przekraczać 1 cm.
- d) Odchylenie linii ław od projektowanego kierunku. Dopuszczalne odchylenie linii ław od projektowanego kierunku nie może przekraczać ± 2 cm na każde 100 m wykonanej ławy.

6.3.3 Sprawdzenie ustawienia krawężników

Przy ustawianiu krawężników należy sprawdzać:

- dopuszczalne odchylenia linii krawężników w poziomie od linii projektowanej, które wynosi ± 1 cm na każde 100 m ustawionego krawężnika,
- dopuszczalne odchylenie niwelety górnej płaszczyzny krawężnika od niwelety projektowanej, które wynosi ± 1 cm na każde 100 m ustawionego krawężnika.
- równość górnej powierzchni krawężników, sprawdzane przez przyłożenie w dwóch punktach na każde 100 m krawężnika, trzymetrowej łąty, przy czym prześwit pomiędzy górną powierzchnią krawężnika i przyłożoną łątą nie może przekraczać 1 cm,
- dokładność wypełnienia spoin bada się co 10 metrów. Spoiny muszą być wypełnione całkowicie na pełną głębokość.

7. OBMIAR ROBÓT

7.1. Ogólne zasady obmiaru robót

Ogólne zasady obmiaru robót podano w ST - 00 „Wymagania ogólne” pkt 7.

7.2. Jednostka obmiarowa

Jednostką obmiarową jest m (metr) ustawionego krawężnika betonowego.

8. ODBIÓR ROBÓT

8.1. Ogólne zasady odbioru robót

Ogólne zasady obmiaru robót podano w ST - 00 „Wymagania ogólne” pkt 7. Roboty uznaje się za wykonane zgodnie z dokumentacją projektową, specyfikacjami technicznymi i wymaganiami Inżyniera, jeżeli wszystkie pomiary i badania dały wyniki pozytywne.

8.2. Odbiór robót zanikających i ulegających zakryciu

Odbiorowi robót zanikających i ulegających zakryciu podlegają:

- wykonanie koryta pod ławę,
- wykonanie ławy,
- wykonanie podsypki.

9. PODSTAWA PŁATNOŚCI

9.1. Ogólne ustalenia dotyczące podstawy płatności

Ogólne ustalenia dotyczące podstawy płatności podano w ST - 00.

9.2. Cena jednostki obmiarowej

Cena wykonania 1 m krawężnika betonowego obejmuje:

- prace pomiarowe i roboty przygotowawcze,
- dostarczenie materiałów na miejsce wbudowania,
- wykonanie koryta pod ławę,
- ew. wykonanie szalunku,
- wykonanie ławy,
- wykonanie podsypki,
- ustawienie krawężników na podsypce,

- wypełnienie spoin krawężników zaprawą,
- ew. zalanie spoin masą zalewową,
- zasypanie zewnętrznej ściany krawężnika gruntem i ubicie,
- przeprowadzenie pomiarów wymaganych w specyfikacji technicznej.

10. PRZEPISY ZWIĄZANE

- PN-B-06050 Roboty ziemne budowlane.
- PN-B-06250 Beton zwykły.
- PN-B-06251 Roboty betonowe i żelbetowe.
- PN-B-06712 Kruszywa mineralne do betonu zwykłego.
- PN-B-19701 Cement. Cement powszechnego użytku. Skład, wymagania i ocena zgodności.
- PN-B-32250 Materiały budowlane. Woda do betonów i zapraw.
- BN-88/6731-08 Cement. Transport i przechowywanie.

SZCZEGÓŁOWA SPECYFIKACJA TECHNICZNA SST

SST – 16

Wykonanie oznakowania

1.	WSTĘP	176
1.1.	PRZEDMIOT SST	176
1.2.	ZAKRES STOSOWANIA SST	176
1.3.	ZAKRES ROBÓT OBJĘTYCH SST	176
1.4.	OKREŚLENIA PODSTAWOWE.....	176
1.5.	OGÓLNE WYMAGANIA DOTYCZĄCE ROBÓT.....	176
2.	MATERIAŁY	176
2.1.	OGÓLNE WYMAGANIA DOTYCZĄCE MATERIAŁÓW	176
2.2.	MATERIAŁY DO WYKONANIA ROBÓT	177
2.2.1	<i>Materiały do oznakowania poziomego</i>	177
2.2.2	<i>Materiały do oznakowania pionowego</i>	178
3.	SPRZĘT	178
3.1.	OGÓLNE WYMAGANIA DOTYCZĄCE SPRZĘTU.....	178
3.2.	SPRZĘT DO WYKONANIA ROBÓT.....	179
4.	TRANSPORT	179
4.1.	OGÓLNE WYMAGANIA DOTYCZĄCE TRANSPORTU.....	179
4.2.	TRANSPORT MATERIAŁÓW	179
5.	WYKONANIE ROBÓT	180
5.1.	OGÓLNE ZASADY WYKONANIA ROBÓT.....	180
5.2.	WYKONANIE OZNAKOWANIA POZIOMEGO	180
5.3.	WYKONANIE OZNAKOWANIA PIONOWEGO.....	182
5.3.1	<i>Roboty przygotowawcze</i>	182
5.3.2	<i>Wykonanie wykopów i fundamentów dla konstrukcji wsporczych znaków</i>	182
5.3.3	<i>Prefabrykaty betonowe</i>	182
5.3.4	<i>Fundamenty z betonu i betonu zbrojonego</i>	182
5.3.5	<i>Tolerancje ustawienia znaku pionowego</i>	183
5.3.6	<i>Wykonanie spawanych złącz elementów metalowych</i>	183
5.3.7	<i>Połączenie tarczy znaku z konstrukcją wsporczą</i>	185
5.3.8	<i>Trwałość wykonania znaku pionowego</i>	185
5.3.9	<i>Urządzenia elektryczne na konstrukcji wsporczej</i>	186
5.3.10	<i>Źródło światła znaku prześwieczonego i znaku oświetlanego</i>	186
5.3.11	<i>Warunki dla oprawy oświetleniowej znaku prześwieczonego</i>	186
5.3.12	<i>Warunki dla oprawy oświetleniowej znaku oświetlanego</i>	186
5.3.13	<i>Tabliczka znamionowa znaku</i>	187
6.	KONTROLA JAKOŚCI ROBÓT	187
6.1.	OGÓLNE ZASADY KONTROLI JAKOŚCI ROBÓT.....	187
6.2.	KONTROLA JAKOŚCI ROBÓT	187
6.2.1	<i>Kontrola wykonania oznakowania poziomego</i>	187
6.2.2	<i>Kontrola wykonania oznakowania pionowego</i>	188
7.	OBMIAR ROBÓT	188
7.1.	OGÓLNE ZASADY OBMIARU ROBÓT.....	188
7.2.	JEDNOSTKA OBMIAROWA.....	188
8.	ODBIÓR ROBÓT	189
8.1.	OGÓLNE ZASADY ODBIORU ROBÓT	189
8.2.	ODBIÓR ROBÓT	189
9.	PODSTAWA PŁATNOŚCI	189
9.1.	OGÓLNE USTALENIA DOTYCZĄCE PODSTAWY PŁATNOŚCI	189
9.2.	CENA JEDNOSTKI OBMIAROWEJ	189
10.	PRZEPISY ZWIĄZANE	190

1. WSTĘP

1.1. Przedmiot SST

Przedmiotem niniejszej szczegółowej specyfikacji technicznej są wymagania dotyczące wykonania i odbioru robót związanych z realizacją przedmiotowego zadania.

1.2. Zakres stosowania SST

Szczegółowa specyfikacja techniczna stanowi dokument przetargowy przy zleceniu oraz odbiorze robót związanych z realizacją zadania wymienionego w punkcie 1.1.

1.3. Zakres robót objętych SST

Ustalenia zawarte w niniejszej szczegółowej specyfikacji technicznej dotyczą zasad prowadzenia robót związanych z wykonaniem oznakowania poziomego i pionowego.

1.4. Określenia podstawowe

Określenia podstawowe są zgodne z obowiązującymi, odpowiednimi polskimi normami i z określeniami podanymi w ST „Wymagania ogólne”.

Oznakowanie poziome - znaka drogowe poziome, umieszczane na nawierzchni w postaci linii ciągłych lub przerywanych, pojedynczych lub podwójnych, strzałek, napisów, symboli oraz innych linii związanych z oznaczeniem określonych miejsc na tej nawierzchni.

1.5. Ogólne wymagania dotyczące robót

Wykonawca robót jest odpowiedzialny za jakość ich wykonania oraz za zgodność z dokumentacją projektową, instrukcjami producenta i poleceniami Inspektora. Ogólne wymagania dotyczące robót podano w ST - 00.

2. MATERIAŁY

2.1. Ogólne wymagania dotyczące materiałów

Ogólne wymagania dotyczące materiałów, ich pozyskiwania i składowania, podano w ST - 00 „Wymagania ogólne” pkt 2.

2.2. Materiały do wykonania robót

2.2.1 Materiały do oznakowania poziomego

Materiały stosowane do poziomego oznakowania (powinny posiadać ważną Aprobate Techniczną. Muszą być dostarczane w oryginalnych opakowaniach i winny ponadto charakteryzować się:

- dobrą przyczepnością do podłoża, odpornością na warunki atmosferyczne oraz na środki do usuwania śliskości, odpornością na ścieranie przy oczekiwanym obciążeniu ruchem,
- odpornością na pękanie oraz nie powodowanie pęknięć wymalowanej nawierzchni,
- możliwie krótkim czasem schnięcia umożliwiającym szybkie oddanie do ruchu,
- odpowiednim składem chemicznym, w którym nie będzie substancji zagrażających warunkom pracy i zanieczyszczających środowisko,
- odpowiednimi właściwościami fizykochemicznymi tj. gęstość, lepkość, stabilność, jednorodność, tak by były wygodne w stosowaniu i nie zmieniały swych właściwości podczas magazynowania.

Podczas nakładania farb. do znakowania cienkowarstwowego, na nawierzchnie pędzlem, wałkiem lub przez natrysk, powinny one tworzyć warstwę kohezyjną w procesie odparowania i/lub w procesie chemicznym. Materiały te powinny posiadać właściwości odblaskowe. Zawartość składników lotnych (rozpuszczalników organicznych) nie powinna przekraczać 25% (m/m) w postaci gotowej do aplikacji, w materiałach do znakowania cienkowarstwowego. Nie dopuszcza się stosowania materiałów zawierających rozpuszczalnik aromatyczny (jak np. toluen, ksylen, etylobenzen) w ilości większej niż 8 % (m/m). Nie dopuszcza się stosowania materiałów zawierających benzen i rozpuszczalniki chlorowane

Materiały stosowane do znakowania nawierzchni nie powinny zawierać substancji zagrażających zdrowiu ludzi i powodujących skażenie środowiska.

Materiały do znakowania nawierzchni powinny zachować stałość swoich właściwości chemicznych i fizykochemicznych przez okres, co najmniej 6 miesięcy składowania w warunkach określonych przez producenta.

Materiały do poziomego znakowania dróg należy przechowywać w magazynach odpowiadających zaleceniom producenta, zwłaszcza zabezpieczających je od napromieniowania słonecznego, opadów i w temperaturze:

- dla farb wodorozcieńczalnych - od 5 do 40°C,
- dla farb rozpuszczalnikowych - od 0 do 25°C,
- pozostałych materiałów - poniżej 40°C.

2.2.2 Materiały do oznakowania pionowego

Każdy materiał do wykonania pionowego znaku drogowego, na który nie ma normy, musi posiadać aprobatę techniczną wydaną przez uprawnioną jednostkę. Znaki drogowe powinny mieć certyfikat bezpieczeństwa (znak „B”) nadany przez uprawnioną jednostkę.

Fundamenty dla zamocowania konstrukcji wsporczych znaków mogą być wykonywane jako:

- prefabrykaty betonowe,
- z betonu wykonywanego „na mokro”,
- z betonu zbrojonego,
- inne rozwiązania zaakceptowane przez Inżyniera.

Klasa betonu powinna być zgodna z dokumentacją projektową. Beton powinien odpowiadać wymaganiom PN-B-06250.

Producent lub dostawca znaku obowiązany jest przy dostawie określić, uzgodnioną z odbiorcą, trwałość znaku oraz warunki gwarancyjne dla znaku, a także udostępnić na życzenie odbiorcy:

- a) instrukcję montażu znaku,
- b) dane szczegółowe o ewentualnych ograniczeniach w stosowaniu znaku,
- c) instrukcję utrzymania znaku.

3. SPRZĘT

3.1. Ogólne wymagania dotyczące sprzętu

Ogólne wymagania i ustalenia dotyczące sprzętu określono w ST - 00 pkt 3.

3.2. Sprzęt do wykonania robót

Przy wykonaniu oznakowania poziomego wykonawca powinien dysponować sprawnym technicznie sprzętem, odpowiednim do rodzaju wykonywanych robót. Wykonawca winien wykazać się możliwością korzystania z następującego sprzętu:

- szczotki mechaniczne - zaleca się stosowanie szczotek wyposażonych w urządzenia odpylające,
- szczotki ręczne,
- malowarka z pneumatyczną posypywarką kulek,
- frezarka lub śrutownica - do likwidacji nieaktualnego oznakowania poziomego,
- sprężarka,
- szablony,
- układarka mas chemoutwardzalnych,
- sprzęt do badania grubości powłok malarskich.

Wykonawca przystępujący do wykonania oznakowania pionowego powinien wykazać się możliwością korzystania z następującego sprzętu:

- koparek kołowych, np. 0,15m³ lub koparek gąsienicowych, np. 0,25m³,
- żurawi samochodowych o udźwigu do 4t,
- ewentualnie wiertnic do wykonywania dołów pod słupki w gruncie spoistym,
- betoniarek przewoźnych do wykonywania fundamentów betonowych „na mokro”,
- środków transportowych do przewozu materiałów,
- przewoźnych zbiorników na wodę,
- sprzętu spawalniczego, itp.

4. TRANSPORT

4.1. Ogólne wymagania dotyczące transportu

Ogólne wymagania dotyczące transportu podano w ST „Wymagania ogólne”.

4.2. Transport materiałów

Materiały mogą być przewożone dowolnym środkiem transportu. W cenie usług określonych w ST należy uwzględnić transport z miejsca składowania do miejsca wykonania, jak również na miejsce składowania - miejsce składowania zabezpiecza Wykonawca. Materiały przeznaczone do poziomego oznakowania dróg należy przewozić

w pojemnikach zapewniających szczelność, bezpieczny transport i zachowanie wymaganych właściwości materiałów.

5. WYKONANIE ROBÓT

5.1. Ogólne zasady wykonania robót

Ogólne zasady wykonania robót podano w ST - 00 pkt 5.

5.2. Wykonanie oznakowania poziomego

Podstawowym zadaniem oznakowania poziomego jest kierunkowanie ruchu i zwiększenie bezpieczeństwa użytkowników (bóg. W celu spełnienia tych zadań, oznakowanie poziome winno spełniać następujące wymagania:

- dobra widoczność w dzień i w nocy, także podczas opadów deszczu,
- dobra i jednoznaczna czytelność oznakowania,
- prawidłowe wymiary geometryczne,
- odpowiednią trwałość.

Materiały do oznakowania poziomego cienkowarstwowego i grubowarstwowego należy nakładać równomierną warstwą o grubości zgodnej z zaleceniami producenta, zachowując wymiary, ostrość krawędzi i ciągłość linii.

Przed przystąpieniem do wykonywania aplikacji należy wytyczyć (wytrasować) na nawierzchni wszystkie elementy tego oznakowania, takie jak: linie ciągłe, przerywane, pojedyncze lub podwójne, napisy, symbole, strzałki oraz inne elementy zgodnie z Załącznikiem nr 2 do Rozporządzenia Ministra Infrastruktury z dnia 3 lipca 2003r. w sprawie szczegółowych warunków technicznych dla znaków i sygnałów drogowych oraz urządzeń bezpieczeństwa ruchu drogowego i warunków ich umieszczania na drogach Dz. U. Nr 220 z 23.12.2003r., poz. 2181, w tym piktogramy znaków A-17.

Oznakowanie powinno być wykonane w sposób mechaniczny przy użyciu sprzętu wyposażonego w automatyczny system podziału linii oraz posyp mikro kulek, dostosowany pod względem wielkości, rodzaju i wydajności do zakresu i rozmiaru prac.

Roboty w zakresie oznakowania poziomego obejmują :

- a) oczyszczenie istniejącej nawierzchni,
- b) w razie konieczności przedznakowanie za pomocą nietrwałej farby,
- c) wykonanie oznakowania mechanicznie lub ręcznie,

- d) likwidację nieaktualnego oznakowania (frezowanie lub zamalowanie w przypadku złego stanu nawierzchni),
- e) sporządzenia obmiaru wykonanych robót.

Wykonawca robót jest zobowiązany do :

- właściwego oznakowania prowadzonych robót
- zabezpieczenia pachółkami świeżo wykonanego oznakowania przed rozjeżdżaniem - do czasu wyschnięcia farby, które należy sukcesywnie usuwać po wyschnięciu farby.
- wykonywania oznakowania na czystej i suchej nawierzchni, przy temp. otoczenia i nawierzchni, co najmniej 5°C i wilgotności względnej powietrza zgodnej z zaleceniami producenta, (co najwyżej 80%). Na wniosek Wykonawcy, Zamawiający może zezwolić na wykonywanie oznakowania w temperaturze niższej oraz przy większej wilgotności, jeżeli zezwalają na to warunki użycia materiału określone przez producenta.
- grubość nakładanej warstwy dla oznakowania cienkowarstwowego nie może wynosić mniej niż 0,4 mm. Grubość nakładanej warstwy dla oznakowania grubowarstwowego nie może wynosić mniej niż 3,0 mm.

Za jakość zastosowanych materiałów i wykonanych robót, ich zgodność z wymogami odpowiedzialny jest wykonawca robót.

W przypadku konieczności usunięcia istniejącego oznakowania poziomego (na odcinkach wyłączeniowych), czynność tę należy wykonać jak najmniej uszkadzając nawierzchnie. Zaleca się wykonywać usuwanie oznakowania:

- cienkowarstwowego, metoda: frezowania, piaskowania, bawienia, wypalania lub zamalowania,
- grubowarstwowego, metoda frezowania.

Środki zastosowane do usunięcia oznakowania nie mogą wpływać ujemnie na przyczepność nowego oznakowania do podłoża, na jego szorstkość, trwałość oraz na właściwości podłoża. Usuwanie oznakowania na czas robót drogowych może być wykonane przez zamalowanie nietrwałą farbą barwy czarnej.

5.3. Wykonanie oznakowania pionowego

5.3.1 Roboty przygotowawcze

Przed przystąpieniem do robót należy wyznaczyć:

- lokalizację znaku, tj. jego pikietaż oraz odległość od krawędzi jezdni, krawędzi pobocza umocnionego lub pasa awaryjnego postoju,
- wysokość zamocowania znaku na konstrukcji wsporczej.

Punkty stabilizujące miejsca ustawienia znaków należy zabezpieczyć w taki sposób, aby w czasie trwania i odbioru robót istniała możliwość sprawdzenia lokalizacji znaków.

Lokalizacja i wysokość zamocowania znaku powinny być zgodne z dokumentacją projektową.

5.3.2 Wykonanie wykopów i fundamentów dla konstrukcji wsporczych znaków

Sposób wykonania wykopu pod fundament znaku pionowego powinien być dostosowany do głębokości wykopu, rodzaju gruntu i posiadanego sprzętu. Wymiary wykopu powinny być zgodne z dokumentacją projektową lub wskazaniem Inżyniera.

Wykopy fundamentowe powinny być wykonane w takim okresie, aby po ich zakończeniu można było przystąpić natychmiast do wykonania w nich robót fundamentowych.

5.3.3 Prefabrykaty betonowe

Dno wykopu przed ułożeniem prefabrykatu należy wyrównać i zagęścić. Wolne przestrzenie między ścianami gruntu i prefabrykatem należy wypełnić materiałem kamiennym, np. kłincem i dokładnie zagęścić ubijakami ręcznymi.

Jeżeli znak jest zlokalizowany na poboczu drogi, to górna powierzchnia prefabrykatu powinna być równa z powierzchnią pobocza lub być wyniesiona nad tę powierzchnię nie więcej niż 0,03m.

5.3.4 Fundamenty z betonu i betonu zbrojonego

Wykopy pod fundamenty konstrukcji wsporczych dla zamocowania znaków wielkowymiarowych (znak kierunku i miejscowości), wykonywane z betonu „na mokro” lub z betonu zbrojonego należy wykonać zgodnie z PN-S-02205.

Posadowienie fundamentów w wykopach otwartych bądź rozpartych należy wykonywać zgodnie z dokumentacją projektową, SST lub wskazaniem Inżyniera. Wykopy należy zabezpieczyć przed napływem wód opadowych przez wyprofilowanie terenu ze

spadkiem umożliwiającym łatwy odpływ wody poza teren przylegający do wykopu. Dno wykopu powinno być wyrównane z dokładnością $\pm 2\text{cm}$.

Przy naruszonej strukturze gruntu rodzimego, grunt należy usunąć i miejsce wypełnić do spodu fundamentu betonem klasy B 15. Płaszczyzny boczne fundamentów stykające się z gruntem należy zabezpieczyć izolacją, np. emulsją kationową. Po wykonaniu fundamentu wykop należy zasypać warstwami grubości 20cm z dokładnym zagęszczeniem gruntu.

5.3.5 Tolerancje ustawienia znaku pionowego

Konstrukcje wsporcze znaków - słupki, słupy, wysięgniki, konstrukcje dla tablic wielkowymiarowych, powinny być wykonane zgodnie z dokumentacją pionową i SST.

Dopuszczalne tolerancje ustawienia znaku:

- odchyłka od pionu, nie więcej niż $\pm 1\%$,
- odchyłka w wysokości umieszczenia znaku, nie więcej niż $\pm 2\text{cm}$,
- odchyłka w odległości ustawienia znaku od krawędzi jezdni utwardzonego pobocza lub pasa awaryjnego postoju, nie więcej niż $\pm 5\text{cm}$, przy zachowaniu minimalnej odległości umieszczenia znaku zgodnie z Instrukcją o znakach drogowych pionowych.

5.3.6 Wykonanie spawanych złącz elementów metalowych

Złącza spawane elementów metalowych powinny odpowiadać wymaganiom PN-M-69011 [20].

Wytrzymałość zmęczeniowa spoin powinna wynosić od 19 do 32MPa. Odchyłki wymiarów spoin nie powinny przekraczać $\pm 0,5\text{mm}$ dla spoiny grubości do 6mm i $\pm 1,0\text{mm}$ dla spoiny o grubości powyżej 6mm.

Odstęp w złączach zakładkowych i nakładkowych, pomiędzy przylegającymi do siebie płaszczyznami nie powinien być większy niż 1mm.

Konstrukcje wsporcze

5.3.6.1 Zabezpieczenie konstrukcji wsporczej przed najeżaniem

Konstrukcje wsporcze znaków drogowych bramowych lub wysięgnikowych jedno lub dwustronnych, jak również konstrukcje wsporcze znaków tablicowych bocznych o powierzchni większej od $4,5\text{ m}^2$, gdy występuje możliwość bezpośredniego najeżania na nie przez pojazd - muszą być zabezpieczone odpowiednio umieszczonymi barierami ochronnymi lub innego rodzaju urządzeniami ochronnymi lub przeciwdestrukcyjnymi, zgodnie z dokumentacją projektową, SST lub wskazaniem Inżyniera. Podobne zabezpieczenie należy stosować w przypadku innych konstrukcji wsporczych, gdy najeżanie

na nie w większym stopniu zagraża bezpieczeństwu użytkowników pojazdów, niż najechanie pojazdu na barierę, jeśli przewiduje to dokumentacja projektowa, SST lub Inżynier.

5.3.6.2 Łatwo zrywalne złącza konstrukcji wsporczej

W przypadku konstrukcji wsporczych, nie osłoniętych barierami ochronnymi - zaleca się stosowanie łatwo zrywalnych lub łatwo rozłączalnych przekrojów, złączy lub przegubów o odpowiednio bezpiecznej konstrukcji, umieszczonych na wysokości od 0,15 do 0,20m nad powierzchnią terenu.

W szczególności - zaleca się stosowanie takich przekrojów, złączy lub przegubów w konstrukcjach wsporczych nie osłoniętych barierami ochronnymi, które znajdują się na obszarach zwiększonego zagrożenia kolizyjnego (ostrza rozgałęzień dróg łącznikowych, zewnętrzna strona łuków drogi itp.).

Łatwo zrywalne lub łatwo rozłączalne złącza, przekroje lub przeguby powinny być tak skonstruowane i umieszczone, by znak wraz z konstrukcją wsporczą po zerwaniu nie przewracał się na jezdnię. Wysokość części konstrukcji wsporczej, pozostałej po odłączeniu górnej jej części od fundamentu, nie może być większa od 0,25 m.

5.3.6.3 Zapobieganie zagrożeniu użytkowników drogi i terenu przyległego - przez konstrukcję wsporczą

Konstrukcja wsporcza znaku musi być wykonana w sposób ograniczający zagrożenie użytkowników pojazdów samochodowych oraz innych użytkowników drogi i terenu do niej przyległego przy najechaniu przez pojazd na znak. Konstrukcja wsporcza znaku musi zapewnić możliwość łatwej naprawy po najechaniu przez pojazdy lub innego rodzaju uszkodzenia znaku.

5.3.6.4 Tablicowe znaki drogowe na dwóch słupach lub podporach

Przy stosowaniu tablicowych znaków drogowych (drogowskazów tablicowych, tablic przeddrogowskazowych, tablic szlaku drogowego, tablic objazdów itp.) umieszczanych na dwóch słupach lub podporach - odległość między tymi słupami lub podporami, mierzona prostopadle do przewidywanego kierunku najechania przez pojazd, nie może być mniejsza od 1,75 m. Przy stosowaniu większej liczby słupów niż dwa - odległość między nimi może być mniejsza.

5.3.6.5 Poziom górnej powierzchni fundamentu

Przy zamocowaniu konstrukcji wsporczej znaku w fundamencie betonowym lub innym podobnym - pożądane jest, by górna część fundamentu pokrywała się z powierzchnią pobocza, pasa dzielącego itp. lub była nad tę powierzchnię wyniesiona nie więcej niż 0,03m. W przypadku konstrukcji wsporczych, znajdujących się poza koroną drogi, górna część fundamentu powinna być wyniesiona nad powierzchnię terenu nie więcej niż 0,15 m.

5.3.6.6 Barwa konstrukcji wsporczej

Konstrukcje wsporcze znaków drogowych pionowych muszą mieć barwę szarą neutralną z tym, że dopuszcza się barwę naturalną pokryć cynkowanymi. Zabrania się stosowania pokryć konstrukcji wsporczych o jaskrawej barwie - z wyjątkiem przypadków, gdy jest to wymagane odrębnymi przepisami, wytycznymi lub warunkami technicznymi.

5.3.7 Połączenie tarczy znaku z konstrukcją wsporczą

Tarcza znaku musi być zamocowana do konstrukcji wsporczej w sposób uniemożliwiający jej przesunięcie lub obrót.

Materiał i sposób wykonania połączenia tarczy znaku z konstrukcją wsporczą musi umożliwiać, przy użyciu odpowiednich narzędzi, odłączenie tarczy znaku od tej konstrukcji przez cały okres użytkowania znaku.

Na drogach i obszarach, na których występują częste przypadki dewastacji znaków, zaleca się stosowanie elementów złącznych o konstrukcji uniemożliwiającej lub znacznie utrudniającej ich rozłączenie przez osoby niepowołane.

Tarcza znaku składanego musi wykazywać pełną integralność podczas najechania przez pojazd w każdych warunkach kolizji. W szczególności - żaden z segmentów lub elementów tarczy nie może się od niej odłączać w sposób powodujący narażenie kogokolwiek na niebezpieczeństwo lub szkodę.

Nie dopuszcza się zamocowania znaku do konstrukcji wsporczej w sposób wymagający bezpośredniego przeprowadzenia śrub mocujących przez lico znaku.

5.3.8 Trwałość wykonania znaku pionowego

Znak drogowy pionowy musi być wykonany w sposób trwały, zapewniający pełną czytelność przedstawionego na nim symbolu lub napisu w całym okresie jego użytkowania, przy czym wpływy zewnętrzne działające na znak, nie mogą powodować zniekształcenia treści znaku.

5.3.9 Urządzenia elektryczne na konstrukcji wsporczej

Przy umieszczaniu na konstrukcji wsporczej znaku drogowego jakichkolwiek urządzeń elektrycznych - obowiązują zasady oznaczania i zabezpieczania tych urządzeń, określone w odpowiednich przepisach i zaleceniach dotyczących urządzeń elektroenergetycznych.

5.3.10 Źródło światła znaku prześwieczonego i znaku oświetlanego

Źródło światła należy wykonać zgodnie z ustaleniami dokumentacji projektowej, SST lub wskazaniami Inżyniera, jako:

- lampy fluorescencyjne barwy dziennej lub chłodno białej,
- wysokoprężne lampy rtęciowe o poprawionym współczynniku oddawania barw,
- lampy metalo-halogenowe.

5.3.11 Warunki dla oprawy oświetleniowej znaku prześwieczonego

Oprawa wbudowana w znak powinna spełniać wymagania PN-E-06314. z następującymi uzupełnieniami i zmianami:

- sposób połączeń lica znaku z tarczą znaku w formie komory, w którą wbudowana jest oprawa, powinien zastąpić stopień IP-53 ochrony od wpływu czynników zewnętrznych,
- komora statecznika powinna zapewnić co najmniej stopień ochrony IP-23,
- sprawność świetlna układu nie powinna być mniejsza niż 0,4,
- karta katalogowa może nie zawierać krzywych rozsyłu światłości, wykresów sprawności i izolacji,
- w oznaczeniu musi być podany rok produkcji.

5.3.12 Warunki dla oprawy oświetleniowej znaku oświetlanego

Oprawa oświetlająca znak powinna spełniać wymagania PN-E-06314 z następującymi uzupełnieniami i zmianami:

- oprawa powinna być zbudowana jako zamknięta, o stopniu ochrony IP-53 dla komory lampowej i co najmniej IP-23 dla komory statecznika,
- dla opraw zawieszanych na wysokości poniżej 2,5m klosz oprawy powinien być wykonany z materiałów odpornych na uszkodzenia mechaniczne,
- karta katalogowa oprawy może nie zawierać wykresu światłości i wykresu sprawności,
- w oznaczeniu oprawy musi być podany rok produkcji.

Oprawa oświetleniowa stanowiąca integralną część znaku oświetlanego umieszczana jest przed licem znaku i musi być sztywno i trwale związana z tarczą znaku.

5.3.13 Tabliczka znamionowa znaku

Każdy wykonany znak drogowy oraz każda konstrukcja wsporcza musi mieć tabliczkę znamionową z:

- a) nazwą, marką fabryczną lub innym oznaczeniem umożliwiającym identyfikację wytwórcy lub dostawcy,
- b) datą produkcji,
- c) oznaczeniem dotyczącym materiału lica znaku,
- d) datą ustawienia znaku.

Zaleca się, aby tabliczka znamionowa konstrukcji wsporczych zawierała również miesiąc i rok wymaganego przeglądu technicznego.

Napisy na tabliczce znamionowej muszą być wykonane w sposób trwały i wyraźny, czytelny w normalnych warunkach przez cały okres użytkowania znaku.

6. KONTROLA JAKOŚCI ROBÓT

6.1. Ogólne zasady kontroli jakości robót

Ogólne zasady kontroli jakości robót podano w ST - 00 pkt 6.

6.2. Kontrola jakości robót

6.2.1 Kontrola wykonania oznakowania poziomego

Do obowiązków osoby nadzorującej roboty reprezentującej Zamawiającego należy:

- wskazanie i sprawdzenie lokalizacji wykonania oznakowania, zakresu wykonania i kontrola wykonanych robót w zakresie zgodności z założeniami projektowymi,
- sprawdzenie czystości przygotowanej nawierzchni do malowania, kontrola oznakowania robót prowadzonych w pasie drogowym,
- sprawdzenie prawidłowości oznakowania w zakresie wymogów określonych w załącznikach do Rozporządzenia Ministra Infrastruktury z dnia 3 lipca 2003r. w sprawie szczegółowych warunków technicznych dla znaków i sygnałów drogowych oraz urządzeń bezpieczeństwa mchu drogowego i warunków ich umieszczania na drogach oraz zgodność z obowiązującymi przepisami,
- w razie zastrzeżeń dokonanie kontroli w zakresie parametrów poszczególnych znaków poziomych (długość, szerokość, grubość warstwy).

6.2.2 Kontrola wykonania oznakowania poziomego

Wszystkie materiały dostarczone na budowę z aprobatą techniczną lub z deklaracją zgodności wydaną przez producenta powinny być sprawdzone w zakresie powierzchni wyrobu i jego wymiarów.

W czasie wykonywania robót należy sprawdzać:

- zgodność wykonania znaków pionowych z dokumentacją projektową (lokalizacja, wymiary, wysokość zamocowania znaków),
- zachowanie dopuszczalnych odchyłek wymiarów, zgodnie z punktem 2 i 5,
- prawidłowość wykonania wykopów pod konstrukcje wsporcze, zgodnie z punktem 5.3,
- poprawność wykonania fundamentów pod słupki zgodnie z punktem 5.3,
- poprawność ustawienia słupków i konstrukcji wsporczych, zgodnie z punktem 5.4.

W przypadku wykonania spawanych złączy elementów konstrukcji wsporczych:

- przed oględzinami, spoinę i przylegające do niej elementy łączone (od 10 do 20mm z każdej strony) należy dokładnie oczyścić z zanieczyszczeń utrudniających prowadzenie obserwacji i pomiarów,
- oględziny złączy należy przeprowadzić wizualnie z ewentualnym użyciem lupy o powiększeniu od 2 do 4 razy; do pomiarów spoin powinny być stosowane wzorniki, przymiary oraz uniwersalne spoinomierze,
- w przypadkach wątpliwych można zlecić uprawnionej jednostce zbadanie wytrzymałości zmęczeniowej spoin, zgodnie z PN-M-06515 [18],
- złącza o wadach większych niż dopuszczalne, określone w punkcie 5.5, powinny być naprawione powtórным spawaniem.

7. OBMIAR ROBÓT

7.1. Ogólne zasady obmiaru robót

Ogólne zasady obmiaru robót podano w ST - 00 „Wymagania ogólne” pkt 7.

7.2. Jednostka obmiarowa

Jednostką obmiarową jest:

- m² wykonanego oznakowania poziomego.
- szt. wykonanego oznakowania pionowego.

8. ODBIÓR ROBÓT

8.1. Ogólne zasady odbioru robót

Ogólne zasady obmiaru robót podano w ST - 00 „Wymagania ogólne” pkt 7.

8.2. Odbiór robót

Osoba nadzorująca roboty reprezentująca Zamawiającego winna dokonać odbioru robót w terminie 14 dni od dnia zgłoszenia ich zakończenia przez Wykonawcę i przedstawienia obmiarów. W przypadku zastrzeżeń, co do wykonanych robót, Zamawiający może żądać dokonania badań laboratoryjnych.

Na podstawie tych dokumentów oraz po wizji lokalnej w terenie i obmiarach, osoba nadzorująca ze strony Zamawiającego wraz z Wykonawcą spisuje protokół odbioru. Powyższe dokumenty są podstawą do wystawienia przez Wykonawcę faktury.

Do każdego odbioru robót wykonawca zobowiązany jest przedłożyć deklaracje zgodności co do jakości zastosowanych materiałów utytych do wykonania robót.

9. PODSTAWA PŁATNOŚCI

9.1. Ogólne ustalenia dotyczące podstawy płatności

Ogólne ustalenia dotyczące podstawy płatności podano w ST - 00.

9.2. Cena jednostki obmiarowej

Cena wykonania oznakowania obejmuje:

- prace pomiarowe,
- zakup materiału,
- transport i wbudowanie materiału,
- pomiary kontrolne.

10. PRZEPISY ZWIĄZANE

- Aprobaty techniczne, normy materiałowe.
- Rozporządzenie Ministra Infrastruktury z dnia 3 lipca 2003r. w sprawie szczegółowych warunków technicznych dla znaków i sygnałów drogowych oraz urządzeń bezpieczeństwa ruchu drogowego i warunków ich umieszczania na drogach Dz.U. Nr 220 z 23.12.2003r., poz. 2181/, w tym piktogramy znaków A-17.
- Instrukcja o znakach drogowych pionowych. Tom I. Zasady stosowania znaków i urządzeń bezpieczeństwa ruchu. Zał. nr 1 do zarządzenia Ministra Transportu i Gospodarki Morskiej z dnia 3 marca 1994 r. (Monitor Polski Nr 16, poz. 120).
- Instrukcje producentów materiałów.



F I R M A
"ABS - OCHRONA ŚRODOWISKA"
SPÓŁKA Z O.O.



NAJLEPSZA
PRZESTRZEŃ
PUBLICZNA

LAUREAT KONKURSU NA NAJLEPSZĄ PRZESTRZEŃ PUBLICZNAJĄ
WOJEWÓDZTWA ŚLĄSKIEGO 2008 ORAZ 2012

SPECYFIKACJE TECHNICZNE
WYKONANIA I ODBIORU ROBÓT BUDOWLANYCH

Nazwa i adres obiektu budowlanego:

„Przebudowa ul. Kopcowej – dokumentacja projektowa”

Zakres SST: kanalizacja deszczowa

Nazwa i adres inwestora:

Gmina Bieruń

ul. Rynek 14

43 – 150 Bieruń

Wspólny Słownik Zamówień (CPV):

45111200-0 - Roboty w zakresie przygotowania terenu pod budowę i roboty ziemne

45112210-0 - Usuwanie wierzchniej warstwy gleby

45111300-1 - Roboty rozbiórkowe

45232130-2 - Roboty budowlane w zakresie rurociągów do odprowadzania wody burzowej

Opracował:

mgr inż. Grzegorz Durczyński

wykonane zgodnie z: Rozporządzeniem Ministra Infrastruktury z dnia 2 września 2004 r. w sprawie szczegółowego zakresu i formy dokumentacji projektowej, specyfikacji technicznych wykonania i odbioru robót budowlanych oraz programu funkcjonalno – użytkowego.

Katowice, kwiecień 2020

Adres siedziby:
40-169 KATOWICE
Ul. Wierzbowa 14
Tel./fax: 32 258 90 15
Kom: 605 245 370

NIP: 634-24-41-957
REGON: 277637932
KRS: 0000044823
e-mail: firmaabs@gmail.com
e-mail: firmaabs2@gmail.com

Konto bankowe:
ALIOR BANK S.A.
Oddz. Katowice, Al. W. Korfantego 117A
92249000050000453048564289

KAPITAŁ ZAKŁADOWY
50.000 PLN

❖ Część ogólna

- Nazwa zamówienia
„Przebudowa ul. Kopcowej – dokumentacja projektowa”
Zakres SST: kanalizacja deszczowa
- Inwestor
Gmina Bieruń
ul. Rynek 14
43 – 150 Bieruń
- Zespół projektowy
mgr inż. Grzegorz DURCZYŃSKI
inż. Zbigniew ZARĘBA
inż. Leonard KUSZ
tech. Tadeusz SZCZUREK
mgr inż. Janusz KRASZYNA
mgr inż. Jadwiga KRASZYNA
mgr inż. Tomasz Kmita

❖ Przedmiot specyfikacji

- Budowa kanalizacji deszczowej

❖ Roboty przygotowawcze

- Roboty pomiarowe
- Roboty rozbiórkowe

❖ Roboty zasadnicze

- Roboty ziemne
- Wykonanie kanalizacji deszczowej

❖ Wspólny Słownik Zamówień (CPV)

- 45111200-0 - Roboty w zakresie przygotowania terenu pod budowę i roboty ziemne
- 45112210-0 - Usuwanie wierzchniej warstwy gleby
- 45111300-1 - Roboty rozbiórkowe
- 45232130-2 - Roboty budowlane w zakresie rurociągów do odprowadzania wody burzowej

❖ Specyfikacje techniczne wykonania i odbioru robót budowlanych

Oznaczenia:

ST – ogólna specyfikacja techniczna,

SST – szczegółowa specyfikacja techniczna.

Spis treści

ST-00 WYMAGANIA OGÓLNE str. 1-20

SST-01 TYCZENIE TRASY I ODTWORZENIE PUNKTÓW WYSOKOŚCIOWYCH str. 21-29

SST-02 ROBOTY ROZBIÓRKOWE str. 30-36

SST-03 ROBOTY ZIEMNE str. 37-53

SST-04 WYKONANIE PODBUDOWY Z KRUSZYWA ŁAMANEGO STABILIZOWANEGO
MECHANICZNIE str. 54-66

SST-05 WYKONANIE NAWIERZCHNI Z KOSTKI BETONOWEJ str. 67-76

SST-06 WYKONANIE UMOCNIEŃ Z PŁYT AZUROWYCH str. 77-83

SST-07 WYKONANIE KANALIZACJI DESZCZOWEJ str. 84-93

OGÓLNA
SPECYFIKACJA TECHNICZNA ST

ST – 00

Wymagania Ogólne

1.	WSTĘP	3
1.1.	PRZEDMIOT ST	3
1.2.	ZAKRES STOSOWANIA ST	3
1.3.	ZAKRES ROBÓT OBJĘTYCH ST.....	3
1.4.	OKREŚLENIA PODSTAWOWE.....	3
1.5.	OGÓLNE WYMAGANIA DOTYCZĄCE ROBÓT.....	5
1.5.1.	<i>Przekazanie terenu budowy.....</i>	5
1.5.2.	<i>Zgodność robót z dokumentacją projektową.....</i>	5
1.5.3.	<i>Zabezpieczenie terenu budowy.....</i>	6
1.5.4.	<i>Ochrona środowiska w czasie wykonywania robót.....</i>	6
1.5.5.	<i>Ochrona przeciwpożarowa.....</i>	7
1.5.6.	<i>Ochrona własności publicznej i prywatnej.....</i>	7
1.5.7.	<i>Ograniczenie obciążeń osi pojazdów</i>	8
1.5.8.	<i>Bezpieczeństwo i higiena pracy.....</i>	8
1.5.9.	<i>Ochrona i utrzymanie robót</i>	9
1.5.10.	<i>Stosowanie się do prawa i innych przepisów.....</i>	9
1.5.11.	<i>Równoważność norm i zbiorów przepisów prawnych</i>	9
2.	MATERIAŁY	10
3.	SPRZĘT	10
4.	TRANSPORT	11
4.1.	OGÓLNE WYMAGANIA DOTYCZĄCE TRANSPORTU.....	11
4.2.	WYMAGANIA DOTYCZĄCE PRZEWOZU PO DRÓGACH PUBLICZNYCH.....	11
5.	WYKONANIE ROBÓT	12
6.	KONTROLA JAKOŚCI ROBÓT.....	12
6.1.	ZASADY KONTROLI JAKOŚCI ROBÓT.....	12
6.2.	DOKUMENTY BUDOWY	13
7.	OBMIAR ROBÓT.....	15
7.1.	OGÓLNE ZASADY OBMIARU ROBÓT.....	15
7.2.	ZASADY OKREŚLANIA ILOŚCI ROBÓT I MATERIAŁÓW	15
7.3.	URZĄDZENIA I SPRZĘT POMIAROWY.....	16
8.	ODBIÓR ROBÓT	16
8.1.	ODBIÓR ROBÓT ZANIKAJĄCYCH I ULEGAJĄCYCH ZAKRYCIU	16
8.2.	ODBIÓR CZĘŚCIOWY	17
8.3.	ODBIÓR OSTATECZNY (KOŃCOWY).....	17
8.3.1.	<i>Zasady odbioru ostatecznego robót</i>	17
8.3.2.	<i>Dokumenty do odbioru ostatecznego (końcowe).....</i>	17
9.	PODSTAWA PŁATNOŚCI.....	18
10.	PRZEPISY ZWIĄZANE	19
10.1.	USTAWY	19
10.2.	ROZPORZĄDZENIA	19
10.3.	INNE DOKUMENTY I INSTRUKCJE.....	20

1. WSTĘP

1.1. Przedmiot ST

Przedmiotem niniejszej specyfikacji technicznej ST są wymagania ogólne dotyczące wykonania i odbioru robót budowlanych, wykonanych przy realizacji przedmiotowego zadania.

1.2. Zakres stosowania ST

Specyfikacja techniczna (ST) stanowi podstawę opracowania szczegółowej specyfikacji technicznej (SST) stosowanej jako dokument przetargowy przy zleceniu i realizacji robót wymienionych w pkt. 1.1.

Projektant sporządzający dokumentację projektową i odpowiednie szczegółowe specyfikacje techniczne wykonania i odbioru robót budowlanych może wprowadzać do niniejszej standardowej specyfikacji zmiany, uzupełnienia lub uściślenia, odpowiednie dla przewidzianych projektem zadania, obiektu i robót, uwzględniające wymagania Zamawiającego oraz konkretne warunki realizacji zadania, obiektu i robót, które są niezbędne do określania ich standardu i jakości.

1.3. Zakres robót objętych ST

Ustalenia zawarte w niniejszej specyfikacji obejmują wymagania ogólne, wspólne dla robót ogólnobudowlanych, związanych z realizacją zadania wymienionego w pkt. 1.1.

1.4. Określenia podstawowe

W każdej specyfikacji technicznej wykonania i odbioru robót zdefiniowane są określenia podstawowe, które służyć mają ujednoliceniu interpretacji tego określenia przez uczestników procesu inwestycyjnego.

Poniżej zdefiniowano zasadnicze określenia podstawowe wspólne dla wszystkich specyfikacji technicznych. Niezależnie od tego w każdej ze szczegółowych specyfikacji technicznych zdefiniowane są inne dodatkowe określenia charakterystyczne dla danej specyfikacji.

Ileokroć w ST pojawia się pojęcie:

Obiekt budowlany – należy przez to rozumieć:

- a. budynek wraz z instalacjami i urządzeniami technicznymi,
- b. budowlę stanowiącą całość techniczno-użytkową wraz z instalacjami i urządzeniami,

c. obiekt małej architektury.

Przeszkoda – obiekty, urządzenia, instalacje zlokalizowane na trasie projektowanego obiektu.

Przeszkoda sztuczna – dzieło ludzkie, stanowiące utrudnienie w realizacji zadania budowlanego, na przykład ogrodzenie, budynek, itp.

Przeszkoda naturalna – element środowiska naturalnego, stanowiący utrudnienie w realizacji zadania budowlanego.

Przekroczenie podziemne – układ konstrukcyjny służący do zabezpieczenia instalacji przed naciskami przenoszonymi z powierzchni oraz służące wyeliminowaniu szkodliwego oddziaływania instalacji podziemnych i zachowania warunków bezpieczeństwa.

Przetargowa dokumentacja projektowa – część dokumentacji projektowej, która wskazuje lokalizację, charakterystykę i wymiary obiektu będącego przedmiotem robót.

Roboty budowlane – budowa, a także prace polegające na przebudowie, montażu, remoncie lub rozbiórce obiektu budowlanego.

Teren budowy – przestrzeń, w której prowadzone są roboty budowlane wraz z przestrzenią zajmowaną urządzeniami zaplecza budowy..

Pozwolenie na budowę – decyzja administracyjna zezwalająca na rozpoczęcie i prowadzenie budowy lub wykonanie robót budowlanych innych niż budowa obiektu budowlanego.

Dokumentacja budowy – pozwolenie na budowę wraz z załączonym projektem budowlanym, dziennik budowy, protokoły odbiorów częściowych i końcowych, w miarę potrzeby, rysunki i opisy służące realizacji obiektu, operaty geodezyjne, książka obmiarów, a w przypadku realizacji obiektów metodą montażu – także dziennik montażu.

Dokumentacja powykonawcza – dokumentacja budowy z naniesionymi zmianami dokonanymi w toku wykonania robót oraz geodezyjnymi pomiarami powykonawczymi.

Aprobata techniczna – pozytywna ocena techniczna wyrobu, stwierdzająca jego przydatność do stosowania w budownictwie.

Inżynier Kontraktu – oznacza osobę powołaną przez Zamawiającego do działania jako Inżynier dla celów Kontraktu.

Polecenie Inspektora nadzoru – wszelkie polecenia wykazane Wykonawcy przez Inspektora nadzoru, w formie pisemnej, dotyczące sposobu realizacji robót lub innych spraw związanych z prowadzeniem budowy.

Reprezentant Wykonawcy – osoba wyznaczona przez Wykonawcę, upoważniona do kierowania robotami i do występowania w jego imieniu w sprawach realizacji kontraktu.

Projektant – uprawniona osoba prawna lub fizyczna będąca autorem dokumentacji projektowej.

Dziennik budowy – dokument dostarczony Wykonawcy przez Zamawiającego prowadzony przez Wykonawcę na Placu Budowy zgodnie z wymaganiami Artykułu 45 polskiego Prawa Budowlanego.

Książka Obmiarów – dokument prowadzony przez Wykonawcę na Placu Budowy zgodnie z wymaganiami Artykułu 3, paragraf 13 polskiego Prawa Budowlanego.

Przedmiar robót – wykaz robót z podaniem ich ilości (przedmiar) w kolejności technologicznej ich wykonania.

Pozostałe określenia podstawowe są zgodne z odpowiednimi polskimi normami oraz definicjami podanymi w innych specyfikacjach technicznych znajdujących się w niniejszym dokumencie.

1.5. Ogólne wymagania dotyczące robót

Wykonawca robót jest odpowiedzialny za jakość wykonanych robót oraz za ich zgodność z dokumentacją projektową, szczegółową specyfikacją techniczną (SST) i poleceniami Inspektora nadzoru.

1.5.1. Przekazanie terenu budowy

Zamawiający, w terminie określonym w dokumentach umowy przekazuje Wykonawcy teren budowy wraz ze wszystkimi wymaganymi, uzgodnieniami prawnymi i administracyjnymi, poda lokalizację i współrzędne punktów głównych obiektu oraz reperów, przekazuje dziennik budowy oraz komplet dokumentacji projektowej i SST.

Na Wykonawcy spoczywa odpowiedzialność za ochronę przekazanych mu punktów pomiarowych do chwili odbioru końcowego robót. Uszkodzone lub zniszczone punkty pomiarowe Wykonawca odtworzy i utrwali na własny koszt.

1.5.2. Zgodność robót z dokumentacją projektową

Dane określone w dokumentacji projektowej są uważane za wartości docelowe, od których dopuszczalne są odchylenia w ramach określonego przedziału tolerancji. Cechy materiałów i elementów budowli muszą wykazywać zgodność z określonymi wymaganiami, a rozrzuty tych cech i elementów budowli nie mogą przekraczać dopuszczalnego przedziału tolerancji.

W przypadku rozbieżności, wymiary podane na rysunku są ważniejsze od wymiarów określonych na podstawie odczytu ze skali rysunku.

Wykonawca nie może wykorzystywać błędów lub opuszczeń w dokumentach kontraktowych, a o ich wykryciu winien natychmiast powiadomić Inspektora nadzoru, który dokona odpowiednich zmian i poprawek.

Wszystkie wykonane roboty i dostarczone materiały muszą być zgodne z dokumentacją projektową.

W przypadku, gdy dostarczane materiały lub wykonane roboty nie będą zgodne z dokumentacją projektową i mają wpływ na niezadowalającą jakość elementu budowli, to takie materiały zostaną zastąpione innymi, a elementy budowli rozebrane i wykonane ponownie na koszt Wykonawcy.

1.5.3. Zabezpieczenie terenu budowy

Wykonawca jest zobowiązany do zabezpieczenia terenu budowy w okresie trwania realizacji kontraktu aż do zakończenia i odbioru ostatecznego robót.

Wykonawca w razie potrzeby dostarczy, zainstaluje i będzie utrzymywać tymczasowe urządzenia zabezpieczające, w tym: ogrodzenia, poręcze, oświetlenie, sygnały i znaki ostrzegawcze, dozorców, wszelkie inne środki niezbędne do ochrony robót, wygody społeczności i innych.

W miejscach przylegających do dróg otwartych dla ruchu, Wykonawca ogrodzi lub wyraźnie oznakuje teren budowy w sposób uzgodniony z Inwestorem projektu.

Wjazdy i wyjazdy z terenu z terenu budowy przeznaczone dla pojazdów i maszyn pracujących przy realizacji robót, Wykonawca odpowiednio oznakuje w sposób ustalony z Inwestorem projektu.

Fakt przystąpienia do robót Wykonawca obwieści publicznie przed ich rozpoczęciem przez umieszczenie w miejscach i ilościach określonych przez Inwestora projektu.

Koszt zabezpieczenia terenu budowy nie podlega odrębnej zapłacie i przyjmuje się, że jest włączony w cenę umowną.

1.5.4. Ochrona środowiska w czasie wykonywania robót

Wykonawca ma obowiązek znać i stosować w czasie prowadzenia robót wszelkie przepisy dotyczące ochrony środowiska naturalnego. W okresie trwania budowy i wykonywania robót wykończeniowych Wykonawca będzie:

- utrzymywać teren budowy i wykopy w stanie bez wody stojącej,

- podejmować wszelkie konieczne kroki mające na celu stosowanie się do przepisów i norm dotyczących ochrony środowiska na terenie i wokół terenu budowy oraz będzie unikać uszkodzeń lub uciążliwości dla osób lub własności społecznej, a wynikających ze skażenia, hałasu lub innych przyczyn powstałych w następstwie jego sposobu działania.

Stosując się do tych wymagań, Wykonawca będzie miał szczególny wzgląd na:

- 1) lokalizację baz, warsztatów, magazynów, składowisk, ukopów i dróg dojazdowych,
- 2) środki ostrożności i zabezpieczenia przed:
 - zanieczyszczeniem zbiorników i cieków wodnych pyłami lub substancjami toksycznymi,
 - zanieczyszczeniem powietrza pyłami i gazami,
 - możliwością powstawania pożaru.

1.5.5. Ochrona przeciwpożarowa

Wykonawca będzie przestrzegać przepisy ochrony przeciwpożarowej. Wykonawca będzie utrzymywać sprawny sprzęt przeciwpożarowy, wymagany odpowiednimi przepisami, na terenie baz produkcyjnych, w pomieszczeniach biurowych, mieszkalnych i magazynowych oraz w maszynach i pojazdach.

Materiały łatwopalne będą składowane w sposób zgodny z odpowiednimi przepisami i zabezpieczone przed dostępem osób trzecich.

Wykonawca będzie odpowiedzialny za wszelkie straty spowodowane pożarem wywołanym jako rezultat realizacji robót albo przez personel wykonawcy.

1.5.6. Ochrona własności publicznej i prywatnej

Wykonawca odpowiada za ochronę instalacji i urządzeń zlokalizowanych na powierzchni terenu i pod jego poziomem, takie jak rurociągi, kable itp. Wykonawca zapewni właściwe oznaczenie i zabezpieczenie przed uszkodzeniem tych instalacji i urządzeń w czasie trwania budowy.

Wykonawca zobowiązany jest umieścić w swoim harmonogramie rezerwę czasową dla wszelkiego rodzaju robót, które mają być wykonane w zakresie przełożenia instalacji i urządzeń podziemnych na terenie budowy i powiadomić Inwestora projektu i władze lokalne o zamiarze rozpoczęcia robót.

Wykonawca bezzwłocznie powiadomi Inwestora projektu i zainteresowane władze oraz będzie odpowiadać za wszelkie spowodowane przez jego działania uszkodzenia instalacji na powierzchni ziemi i urządzeń podziemnych wykazanych w dokumentach dostarczonych mu przez Zamawiającego.

Jeżeli teren budowy przylega do terenów z zabudową mieszkaniową, Wykonawca będzie realizować roboty w sposób powodujący minimalne niedogodności dla mieszkańców. Wykonawca odpowiada za wszelkie uszkodzenia zabudowy mieszkaniowej w sąsiedztwie budowy, spowodowane jego działalnością.

Inwestor projektu będzie na bieżąco informował o wszystkich umowach zawartych pomiędzy Wykonawcą, a właścicielami nieruchomości i dotyczących korzystania z własności i dróg wewnętrznych. Jednakże, ani Inwestor projektu ani Zamawiający nie będzie ingerował w takie porozumienia, o ile nie będą one sprzeczne z postanowieniami zawartymi w warunkach umowy.

1.5.7. Ograniczenie obciążeń osi pojazdów

Wykonawca stosować się będzie do ustawowych ograniczeń obciążenia na oś przy transporcie gruntu, materiałów i wyposażenia na i z terenu robót. Uzyska on wszelkie niezbędne zezwolenia od władz co do przewozu nietypowych wagowo ładunków i w sposób ciągły będzie o każdym takim przewozie powiadamiał Inspektora nadzoru.

1.5.8. Bezpieczeństwo i higiena pracy

Podczas realizacji robót wykonawca będzie przestrzegać przepisów dotyczących bezpieczeństwa i higieny pracy.

W szczególności wykonawca ma obowiązek zadbać, aby personel nie wykonywał pracy w warunkach niebezpiecznych, szkodliwych dla zdrowia oraz niespełniających odpowiednich wymagań sanitarnych.

Wykonawca zapewni i będzie utrzymywał wszelkie urządzenia zabezpieczające, socjalne oraz sprzęt i odpowiednią odzież dla ochrony życia i zdrowia osób zatrudnionych na budowie.

Uznaje się, że wszelkie koszty związane z wypełnieniem wymagań określonych powyżej nie podlegają odrębnej zapłacie i są uwzględnione w cenie umownej.

1.5.9. Ochrona i utrzymanie robót

Wykonawca będzie odpowiadał za ochronę robót i za wszelkie materiały i urządzenia używane do robót od daty rozpoczęcia do daty wydania potwierdzenia zakończenia robót przez Inwestora projektu.

Wykonawca będzie utrzymywać roboty do czasu odbioru ostatecznego. Utrzymanie powinno być prowadzone w taki sposób, aby budowla lub jej elementy były w zadowalającym stanie przez cały czas, aż do momentu odbioru ostatecznego.

Jeśli Wykonawca w jakimkolwiek czasie zaniedba utrzymanie, to na polecenie Inwestora projektu powinien rozpocząć roboty utrzymaniowe nie później niż w 24 godziny po otrzymaniu tego polecenia.

1.5.10. Stosowanie się do prawa i innych przepisów

Wykonawca zobowiązany jest znać wszelkie przepisy wydane przez organy administracji państwowej i samorządowej, które są w jakikolwiek sposób związane z robotami i będzie w pełni odpowiedzialny za przestrzeganie tych praw, przepisów i wytycznych podczas prowadzenia robót.

Wykonawca będzie przestrzegać praw patentowych i będzie w pełni odpowiedzialny za wypełnianie wszelkich wymagań prawnych odnośnie znaków firmowych, nazw lub innych chronionych praw w odniesieniu do sprzętu, materiałów lub urządzeń użytych lub związanych z wykonaniem robót i w sposób ciągły będzie informować Inwestora projektu o swoich działaniach. Wszelkie starty, koszty postępowania, obciążenia i wydatki wynikłe z lub związane z naruszeniem jakichkolwiek praw patentowych pokryje Wykonawca.

1.5.11. Równoważność norm i zbiorów przepisów prawnych

Gdziekolwiek w specyfikacji powoływane są konkretne normy lub przepisy, które spełniać mają materiały, wyposażenie, sprzęt i inne dostarczane towary oraz wykonane i zbadane roboty, będą obowiązywać postanowienia najnowszego wydania lub poprawionego wydania powołanych norm i przepisów o ile w dokumentacji nie postanowiono inaczej. W przypadku, gdy powołane normy i przepisy są państwowe lub odnoszą się do konkretnego kraju lub regionu, mogą być stosowane inne odpowiednie normy zapewniające zasadniczo równy lub wyższy poziom wykonania niż powołane normy lub przepisy, pod warunkiem ich uprzedniego sprawdzenia i pisemnego zatwierdzenia przez upoważnionego przedstawiciela inwestora.

2. MATERIAŁY

Materiały budowlane powinny spełniać wymagania jakościowe określone Polskimi Normami, aprobatami technicznymi, o których mowa w SST.

Wykonawca poniesie wszystkie koszty, a w tym: opłaty, wynagrodzenia i jakiegokolwiek inne koszty związane z dostarczeniem materiałów do robót, chyba że postanowienia ogólne lub szczegółowe warunków umowy stanowią inaczej.

Humus i nadkład czasowo zdjęte z terenu wykopów, ukopów i miejsc pozyskania piasku i żwiru będą formowane w hałdy i wykorzystywane przy zasypce i rekultywacji terenu po ukończeniu robót.

Wszystkie odpowiednie materiały pozyskane z wykopów na terenie budowy lub z innych miejsc wskazanych w dokumentach umowy będą wykorzystane do robót lub odwiezione na odkład odpowiednio do wymagań umowy lub wskazań Inspektora nadzoru.

Materiały nieodpowiadające wymaganiom jakościowym zostaną przez Wykonawcę wywiezione z terenu budowy, bądź złożone w miejscu wskazanym przez Inspektora nadzoru

Każdy rodzaj robót, w którym znajdują się niezbadane i nie zaakceptowane materiały, Wykonawca wykonuje na własne ryzyko, licząc się z jego nie przyjęciem i niezapłaceniem.

Wykonawca zapewni, aby tymczasowo składowane materiały do czasu, gdy będą one potrzebne do robót, były zabezpieczone przed zanieczyszczeniem, zachowały swoją jakość i właściwość do robót i były dostępne do kontroli przez Inspektora nadzoru.

Miejsca czasowego składowania materiałów będą zlokalizowane w obrębie terenu budowy w miejscach uzgodnionych z Inspektorem nadzoru.

Jeśli dokumentacja projektowa lub SST przewidują możliwość zastosowania różnych rodzajów materiałów do wykonywania poszczególnych elementów robót Wykonawca powiadomi Inspektora nadzoru o zamiarze zastosowania konkretnego rodzaju materiału. Wybrany i zaakceptowany rodzaj materiału nie może być później zamieniany bez zgody Inspektora nadzoru.

3. SPRZĘT

Wykonawca jest zobowiązany do używania jedynie takiego sprzętu, który nie spowoduje niekorzystnego wpływu na jakość wykonywanych robót. Sprzęt używany do robót

powinien być zgodny z ofertą Wykonawcy i powinien odpowiadać pod względem typów i ilości wskazaniom zawartym w projekcie organizacji robót, zaakceptowanym przez Inspektora nadzoru.

Liczba i wydajność sprzętu będzie gwarantować przeprowadzenie robót, zgodnie z zasadami określonymi w dokumentacji projektowej, SST i wskazaniach Inspektora nadzoru w terminie przewidzianym umową.

Sprzęt będący własnością Wykonawcy lub wynajęty do wykonania robót ma być utrzymywany w dobrym stanie i gotowości do pracy. Będzie spełniał normy ochrony środowiska i przepisy dotyczące jego użytkowania.

Wykonawca dostarczy Inspektorowi nadzoru kopie dokumentów potwierdzających dopuszczenie sprzętu do użytkowania, tam gdzie jest to wymagane przepisami.

Jeżeli dokumentacja projektowa lub SST przewidują możliwość wariantowego użycia sprzętu przy wykonywanych robotach, wykonawca powiadomi Inspektora nadzoru o swoim zamiarze wyboru i uzyska jego akceptację przed użyciem sprzętu.

4. TRANSPORT

4.1. Ogólne wymagania dotyczące transportu

Wykonawca jest zobowiązany do stosowania jedynie takich środków transportu, które nie wpłyną niekorzystnie na jakość wykonywanych robót i właściwości przewożonych materiałów.

Liczba środków transportu będzie zapewniać prowadzenie robót zgodnie z zasadami określonymi w dokumentacji projektowej, SST i wskazaniach Inspektora nadzoru w terminie przewidzianym w umowie.

4.2. Wymagania dotyczące przewozu po drogach publicznych

Przy ruchu na drogach publicznych pojazdy będą spełniać wymagania dotyczące przepisów ruchu drogowego w odniesieniu do dopuszczalnych obciążeń na osie i innych parametrów technicznych. Środki transportu nieodpowiadające warunkom dopuszczalnych obciążeń na osie mogą być dopuszczone przez właściwy zarząd drogi pod warunkiem przywrócenia stanu pierwotnego użytkowanych odcinków dróg na koszt Wykonawcy.

Wykonawca będzie usuwać na bieżąco, na własny koszt, wszelkie zanieczyszczenia spowodowane jego pojazdami na drogach publicznych oraz dojazdach do terenu budowy.

5. WYKONANIE ROBÓT

Wykonawca jest odpowiedzialny za prowadzenie robót zgodnie z umową. Wykonawca jest odpowiedzialny za jakość zastosowanych materiałów i zgodność wykonywanych robót z dokumentacją projektową, wymaganiami SST oraz poleceniami Inspektora nadzoru.

Wykonawca ponosi odpowiedzialność za pełną obsługę geodezyjną przy wykonywaniu wszystkich elementów robót określonych w dokumentacji projektowej lub przekazanych na piśmie przez Inspektora nadzoru.

Następstwa jakiegokolwiek błędu spowodowanego przez Wykonawcę w wytyczeniu i wykonywaniu robót zostaną, jeśli wymagać tego będzie Inspektor nadzoru, poprawione przez Wykonawcę na własny koszt.

Decyzje Inspektora nadzoru dotyczące akceptacji lub odrzucenia materiałów i elementów robót będą oparte na wymaganiach sformułowanych w dokumentach umowy, dokumentacji projektowej i w SST, a także w normach i wytycznych.

Polecenia Inspektora nadzoru dotyczące realizacji robót będą wykonywane przez Wykonawcę nie później niż w czasie przez niego wyznaczonym, pod groźbą wstrzymania robót. Skutki finansowe z tytułu wstrzymania robót w takiej sytuacji ponosi Wykonawca

6. KONTROLA JAKOŚCI ROBÓT

6.1. Zasady kontroli jakości robót

Wykonawca jest odpowiedzialny za pełną kontrolę jakości robót i stosowanych materiałów. Wykonawca zapewni odpowiedni system kontroli, włączając w to personel, sprzęt, zaopatrzenie i wszystkie urządzenia niezbędne kontroli materiałów oraz robót.

Minimalne wymagania, co do zakresu badań i ich częstotliwości są określone w SST. W przypadku, gdy nie zostały one tam określone, Inspektor nadzoru ustali jaki zakres kontroli jest konieczny, aby zapewnić wykonanie robót zgodnie z umową.

Inspektor nadzoru może dopuścić do użycia tylko te wyroby i materiały, które:

1. posiadają certyfikat na znak bezpieczeństwa wykazujący, że zapewniono zgodność z kryteriami technicznymi określonymi na podstawie Polskich Norm, aprobat technicznych oraz właściwych przepisów i informacji o ich istnieniu zgodnie z rozporządzeniem MSWiA z 1998 r. (Dz. U. 99/98),
2. posiadają deklarację zgodności lub certyfikat zgodności z:

- Polską Normą lub
 - Aprobata Techniczną, w przypadku wyrobów, dla których nie ustanowiono Polskiej Normy, jeżeli nie są objęte certyfikacją określoną w pkt. 1 i które spełniają wymogi SST.
3. znajdują się w wykazie wyrobów, o którym mowa w rozporządzeniu MSWiA z 1998r. (Dz. U. 98/99).

W przypadku materiałów, dla których ww. dokumenty są wymagane przez SST, każda ich partia dostarczona do robót będzie posiadać te dokumenty, określające w sposób jednoznaczny jej cechy.

Jakiegokolwiek materiały, które nie spełniają tych wymagań będą odrzucone.

6.2. Dokumenty budowy

[1] Dziennik budowy

Dziennik budowy jest wymaganym dokumentem urzędowym obowiązującym Zamawiającego i Wykonawcę w okresie od przekazania wykonawcy terenu budowy do końca okresu gwarancyjnego. Prowadzenie dziennika budowy zgodnie z § 45 ustawy Prawo budowlane spoczywa na kierowniku budowy.

Zapisy w dzienniku budowy będą dokonywane na bieżąco i będą dotyczyć przebiegu robót, stanu bezpieczeństwa ludzi i mienia oraz technicznej strony budowy.

Zapisy będą czytelne, dokonane trwałą techniką, w porządku chronologicznym, bezpośrednio jeden pod drugim, bez przerw.

Załączone do dziennika budowy protokoły i inne dokumenty będą oznaczone kolejnym numerem załącznika i opatrzone datą i podpisem Wykonawcy i Inspektora nadzoru.

Do dziennika budowy należy wpisywać w szczególności:

- datę przekazania Wykonawcy terenu budowy,
- datę przekazania przez Zamawiającego dokumentacji projektowej,
- uzgodnienie przez Inspektora nadzoru harmonogramów robót,
- terminy rozpoczęcia i zakończenia poszczególnych elementów robót,
- przebieg robót, trudności i przeszkody w ich prowadzeniu, okresy i przyczyny przerw w robotach,
- uwagi i polecenia Inspektora nadzoru,
- daty zarządzenia wstrzymania robót, z podaniem powodu,

- zgłoszenia i daty odbiorów robót zanikających i ulegających zakryciu, częściowych i ostatecznych odbiorów robót,
- wyjaśnienia, uwagi i propozycje Wykonawcy,
- stan pogody i temperaturę powietrza w okresie wykonywania robót podlegających ograniczeniom lub wymaganiom w związku z warunkami klimatycznymi,
- zgodność rzeczywistych warunków geotechnicznych z ich opisem w dokumentacji projektowej,
- dane dotyczące czynności geodezyjnych (pomiarowych) dokonywanych przed i w trakcie wykonywania robót,
- dane dotyczące sposobu wykonywania zabezpieczenia robót,
- dane dotyczące jakości materiałów,
- inne istotne informacje o przebiegu robót.

Propozycje, uwagi i wyjaśnienia Wykonawcy, wpisane do dziennika budowy będą przedłożone Inspektorowi nadzoru do ustosunkowania się.

Decyzje Inspektora nadzoru wpisane do dziennika budowy Wykonawca podpisuje z zaznaczeniem ich przyjęcia lub zajęciem stanowiska.

Wpis projektanta do dziennika budowy obliguje Inspektora nadzoru do ustosunkowania się. Projektant nie jest jednak stroną umowy i nie ma uprawnień do wydawania poleceń Wykonawcy robót.

[2] Książka obmiarów

Książka obmiarów stanowi dokument pozwalający na rozliczenie faktycznego postępu każdego z elementów robót. Obmiary wykonanych robót przeprowadza się sukcesywnie w jednostkach przyjętych w kosztorysie.

[3] Dokumenty dotyczące materiałów

Dzienniki laboratoryjne, deklaracje zgodności lub certyfikaty zgodności materiałów, orzeczenia o jakości materiałów, recepty robocze i kontrolne wyniki badań Wykonawcy będą gromadzone w formie uzgodnionej z Inspektorem nadzoru. Dokumenty te stanowią załączniki do odbioru robót. Winny być udostępnione na każde życzenie Inspektora nadzoru.

[4] Pozostałe dokumenty budowy

Do dokumentów budowy zalicza się, oprócz wymienionych w punktach [1]-[3], następujące dokumenty:

- a) pozwolenie na budowę,
- b) protokoły przekazania terenu budowy,
- c) umowy cywilnoprawne z osobami trzecimi,
- d) protokoły odbioru robót,
- e) protokoły z narad i ustaleń,
- f) operaty geodezyjne,
- g) plan bezpieczeństwa i ochrony zdrowia.

Dokumenty budowy będą przechowywane na terenie budowy w miejscu odpowiednio zabezpieczonym.. Wszelkie dokumenty budowy będą zawsze dostępne dla Inspektora nadzoru i przedstawiane do wglądu na życzenie Zamawiającego.

7. OBMIAR ROBÓT

7.1. Ogólne zasady obmiaru robót

Obmiar robót będzie określać faktyczny zakres wykonywanych robót, zgodnie z dokumentacją projektową i SST, w jednostkach ustalonych w kosztorysie. Obmiaru robót dokonuje Wykonawca po pisemnym powiadomieniu Inspektora nadzoru o zakresie obmierzanych robót i terminie obmiaru, co najmniej na 3 dni przed tym terminem. Wyniki obmiaru będą wpisane do książki obmiarów.

Jakikolwiek błąd lub przeoczenie (opuszczenie) w ilości robót podanych w kosztorysie ofertowym lub gdzie indziej w SST nie zwalnia Wykonawcy od obowiązku ukończenia wszystkich robót. Błędne dane zostaną poprawione wg ustaleń Inspektora nadzoru na piśmie. Obmiar gotowych robót będzie przeprowadzony z częstotnością wymaganą do celu miesięcznej płatności na rzecz Wykonawcy lub w innym czasie określonym w umowie.

7.2. Zasady określania ilości robót i materiałów

Zasady określania ilości robót podane są w odpowiednich specyfikacjach technicznych lub w KNR-ach oraz KNNR-ach.

Jednostki obmiaru powinny być zgodne z jednostkami określonymi w dokumentacji projektowej i kosztorysowej, oraz przedmiarze robót.

7.3. Urządzenia i sprzęt pomiarowy

Wszystkie urządzenia i sprzęt pomiarowy, stosowany w czasie obmiaru robót będą zaakceptowane przez Inspektora nadzoru.

Urządzenia i sprzęt pomiarowy zostaną dostarczone przez Wykonawcę. Jeżeli urządzenia te lub sprzęt wymagają badań atestujących, to Wykonawca będzie posiadać ważne świadectwa legalizacji.

Wszystkie urządzenia pomiarowe będą przez Wykonawcę utrzymywane w dobrym stanie, w całym okresie trwania robót.

8. ODBIÓR ROBÓT

W zależności od ustaleń odpowiednich SST, roboty mogą podlegać następującym odbiorom:

- a) odbiorowi robót zanikających i ulegających zakryciu,
- b) odbiorowi częściowemu,
- c) odbiorowi ostatecznemu (końcowemu),

8.1. Odbiór robót zanikających i ulegających zakryciu

Odbiór robót zanikających i ulegających zakryciu polega na finalnej ocenie jakości wykonywanych robót oraz ilości tych robót, które w dalszym procesie realizacji ulegną zakryciu.

Odbiór robót zanikających i ulegających zakryciu będzie dokonany w czasie umożliwiającym wykonanie ewentualnych korekt i poprawek bez hamowania ogólnego postępu robót. Odbioru tego dokonuje Inspektor nadzoru.

Gotowość danej części robót do odbioru zgłasza wykonawca wpisem do dziennika budowy i jednoczesnym powiadomieniem Inspektora nadzoru. Odbiór będzie przeprowadzony niezwłocznie, nie później jednak niż w ciągu 3 dni od daty zgłoszenia wpisem do dziennika budowy i powiadomienia o tym fakcie Inspektora nadzoru.

Jakość i ilość robót ulegających zakryciu ocenia Inspektor nadzoru na podstawie przeprowadzonych pomiarów, w konfrontacji z dokumentacją projektową, SST i uprzednimi ustaleniami.

8.2. Odbiór częściowy

Odbiór częściowy polega na ocenie ilości i jakości wykonanych części robót. Odbioru częściowego robót dokonuje się dla zakresu robót określonego w dokumentach umownych wg zasad jak przy odbiorze ostatecznym robót. Odbioru robót dokonuje Inspektor nadzoru.

8.3. Odbiór ostateczny (końcowy)

8.3.1. Zasady odbioru ostatecznego robót

Odbiór ostateczny polega na finalnej ocenie rzeczywistego wykonania robót w odniesieniu do zakresu (ilości) oraz jakości.

Całkowite zakończenie robót oraz gotowość do odbioru ostatecznego będzie stwierdzona przez Wykonawcę wpisem do dziennika budowy.

Odbiór ostateczny robót nastąpi w terminie ustalonym w dokumentach umowy, licząc od dnia potwierdzenia przez Inspektora nadzoru zakończenia robót.

Odbioru ostatecznego robót dokona komisja wyznaczona przez Zamawiającego w obecności Inspektora nadzoru i Wykonawcy. Komisja odbierająca roboty dokona ich oceny jakościowej na podstawie przedłożonych dokumentów i pomiarów, ocenie wizualnej oraz zgodności wykonania robót z dokumentacją projektową i SST.

W toku odbioru ostatecznego robót, komisja zapozna się z realizacją ustaleń przyjętych w trakcie odbiorów robót zanikających i ulegających zakryciu oraz odbiorów częściowych, zwłaszcza w zakresie wykonania robót uzupełniających i robót poprawkowych.

W przypadku stwierdzenia przez komisję, że jakość wykonywanych robót w poszczególnych asortymentach nieznacznie odbiega od wymaganej dokumentacją projektową i SST z uwzględnieniem tolerancji i nie ma większego wpływu na cechy eksploatacyjne obiektu, komisja oceni pomniejszoną wartość wykonywanych robót w stosunku do wymagań przyjętych w dokumentach umowy.

8.3.2. Dokumenty do odbioru ostatecznego (końcowe)

Podstawowym dokumentem jest protokół odbioru ostatecznego robót, sporządzony wg wzoru ustalonego przez Zamawiającego.

Do odbioru ostatecznego Wykonawca jest zobowiązany przygotować następujące dokumenty:

1. dokumentację powykonawczą, tj. dokumentację budowy z naniesionymi zmianami dokonanymi w toku wykonania robót oraz geodezyjnymi pomiarami powykonawczymi,

2. szczegółowe specyfikacje techniczne (podstawowe z dokumentów umowy i ew. uzupełniające lub zamiennie),
3. protokoły odbiorów robót ulegających zakryciu i zanikających,
4. protokoły odbiorów częściowych,
5. recepty i ustalenia technologiczne,
6. dzienniki budowy i książki obmiarów (oryginały),
7. wyniki pomiarów kontrolnych,
8. deklaracje zgodności lub certyfikaty zgodności wbudowanych materiałów,
9. rysunki (dokumentacje) na wykonanie robót towarzyszących oraz protokoły odbioru i przekazania tych robót właścicielom urządzeń,
10. geodezyjną inwentaryzację powykonawczą robót i sieci uzbrojenia terenu,
11. kopię mapy zasadniczej powstałej w wyniku geodezyjnej inwentaryzacji powykonawczej.

W przypadku, gdy wg komisji, roboty pod względem przygotowania dokumentacyjnego nie będą gotowe do odbioru ostatecznego, komisja w porozumieniu z Wykonawcą wyznaczy ponowny termin odbioru ostatecznego robót.

Wszystkie zarządzone przez komisję roboty poprawkowe lub uzupełniające będą zestawione wg wzoru ustalonego przez Zamawiającego.

Termin wykonania robót poprawkowych i robót uzupełniających wyznaczy komisja i stwierdzi ich wykonanie.

9. PODSTAWA PŁATNOŚCI

Podstawą płatności jest cena jednostkowa skalkulowana przez wykonawcę za jednostkę obmiarową ustaloną dla danej pozycji kosztorysu przyjętą przez Zamawiającego w dokumentach umownych.

Dla robót wycenionych ryczałtowo podstawą płatności jest wartość (kwota) podana przez Wykonawcę i przyjęta przez Zamawiającego w dokumentach umownych (ofercie).

Cena jednostkowa pozycji kosztorysowej lub wynagrodzenie ryczałtowe będzie uwzględniać wszystkie czynności, wymagania i badania składające się na jej wykonanie, określone dla tej roboty w SST i w dokumentacji projektowej.

Ceny jednostkowe lub wynagrodzenie ryczałtowe robót będą obejmować:

- robociznę bezpośrednią wraz z narzutami,
- wartość zużytych materiałów wraz z kosztami zakupu, magazynowania, ewentualnych ubytków i transportu na teren budowy,
- wartość pracy sprzętu wraz z narzutami,
- koszty pośrednie i zysk kalkulacyjny,
- podatki obliczone zgodnie z obowiązującymi przepisami, ale z wyłączeniem podatku VAT.

10. PRZEPISY ZWIĄZANE

10.1. Ustawy

- Ustawa z dnia 7 lipca 1994r. – Prawo budowlane (jednolity tekst Dz. U. z 2003r. Nr 207, poz. 2016 z późn. zm.).
- Ustawa z dnia 29 stycznia 2004r. – Prawo zamówień publicznych (Dz. U. Nr 19, poz. 177).
- Ustawa z dnia 16 kwietnia 2004r. – o wyrobach budowlanych (Dz. U. Nr 92, poz. 881).
- Ustawa z dnia 24 sierpnia 1991r. – o ochronie przeciwpożarowej (jednolity tekst Dz. U. z 2002 r. Nr 147, poz. 1229).
- Ustawa z dnia 21 grudnia 2004r. – o dozorcze technicznym (Dz. U. Nr 122, poz. 1321 z późn. zm.).
- Ustawa z dnia 27 kwietnia 2001r. – Prawo ochrony środowiska (Dz. U. Nr 62, poz. 627 z późn. zm.).
- Ustawa z dnia 21 marca 1985r. – o drogach publicznych (jednolity tekst Dz. U. z 2004 r. Nr 204, poz. 2086).

10.2. Rozporządzenia

- Rozporządzenie Ministra Infrastruktury z dnia 2 grudnia 2002r. – w sprawie systemów oceny zgodności wyrobów budowlanych oraz sposobu ich oznaczania znakowaniem CE (Dz. U. Nr 209, poz. 1779).
- Rozporządzenie Ministra Infrastruktury z dnia 2 grudnia 2002r. – w sprawie określenia polskich jednostek organizacyjnych upoważnionych do wydawania

europejskich aprobat technicznych, zakresu i formy aprobat oraz trybu ich udzielania, uchylania lub zmiany (Dz. U. Nr 209, poz. 1780).

- Rozporządzenie Ministra Pracy i Polityki Społecznej z dnia 26 września 1997r. – w sprawie ogólnych przepisów bezpieczeństwa i higieny pracy (Dz. U. Nr 169, poz. 1650).
- Rozporządzenie Ministra Infrastruktury z dnia 6 lutego 2003r. – w sprawie bezpieczeństwa i higieny pracy podczas wykonywania robót budowlanych (Dz. U. Nr 47, poz. 401).
- Rozporządzenie Ministra Infrastruktury z dnia 23 czerwca 2003r. – w sprawie informacji dotyczącej bezpieczeństwa i ochrony zdrowia oraz planu bezpieczeństwa i ochrony zdrowia (Dz. U. Nr 120, poz. 1126).
- Rozporządzenie Ministra Infrastruktury z dnia 2 września 2004r. – w sprawie szczegółowego zakresu i formy dokumentacji projektowej, specyfikacji technicznych wykonania i odbioru robót budowlanych oraz programu funkcjonalno-użytkowego (Dz. U. Nr 202, poz. 2072).
- Rozporządzenie Ministra Infrastruktury z dnia 11 sierpnia 2004r. – w sprawie sposobów deklarowania wyrobów budowlanych oraz sposobu znakowania ich znakiem budowlanym (Dz. U. Nr 198, poz. 2041).
- Rozporządzenie Ministra Infrastruktury z dnia 27 sierpnia 2004r. – zmieniające rozporządzenie w sprawie dziennika budowy, montażu i rozbiórki, tablicy informacyjnej oraz ogłoszenia zamawiającego dane dotyczące bezpieczeństwa pracy i ochrony zdrowia (Dz. U. Nr 198, poz. 2042).

10.3. Inne dokumenty i instrukcje

- *Warunki techniczne wykonania i odbioru robót budowlano-montażowych*, (tom I, II, III, IV, V) Arkady, Warszawa 1989-1990r.
- *Warunki techniczne wykonania i odbioru robót budowlanych*. Instytut Techniki Budowlanej, Warszawa 2003r.
- *Warunki techniczne wykonania i odbioru sieci i instalacji*, Centralny Ośrodek Badawczo-Rozwojowy Techniki Instalacyjnej INSTAL, Warszawa, 2001r.

SZCZEGÓŁOWA SPECYFIKACJA TECHNICZNA SST

SST – 01

Tyczenie trasy i odtworzenie punktów wysokościowych

1.	WSTĘP	23
1.1.	PRZEDMIOT SST	23
1.2.	ZAKRES STOSOWANIA SST	23
1.3.	ZAKRES ROBÓT OBJĘTYCH SST	23
1.4.	OKREŚLENIA PODSTAWOWE.....	23
1.5.	OGÓLNE WYMAGANIA DOTYCZĄCE ROBÓT.....	23
2.	MATERIAŁY	24
2.1.	OGÓLNE WYMAGANIA DOTYCZĄCE MATERIAŁÓW.....	24
2.2.	RODZAJE MATERIAŁÓW	24
3.	SPRZĘT	24
3.1.	OGÓLNE WYMAGANIA DOTYCZĄCE SPRZĘTU.....	24
3.2.	SPRZĘT POMIAROWY	24
4.	TRANSPORT	24
4.1.	OGÓLNE WYMAGANIA DOTYCZĄCE TRANSPORTU.....	24
4.2.	TRANSPORT SPRZĘTU I MATERIAŁÓW	25
5.	WYKONANIE ROBÓT.....	25
5.1.	OGÓLNE ZASADY WYKONANIA ROBÓT.....	25
5.2.	OSNOWA PODSTAWOWA (STAŁE PUNKTY KONTROLI)	25
5.3.	OSNOWA ROBOCZA (OKRESOWE PUNKTY KONTROLI)	25
5.4.	TYMCZASOWE PUNKTY POMIAROWE	26
5.5.	WYZNACZENIE PUNKTÓW NA OSIACH TRASY	26
5.6.	WYZNACZENIE NASYPÓW I WYKOPÓW (PRZEKROJÓW POPRZECZNYCH)	26
5.7.	WYZNACZENIE POŁOŻENIA OBIEKTÓW	27
5.8.	ZAKOŃCZENIE ROBÓT	27
6.	KONTROLA JAKOŚCI ROBÓT.....	27
6.1.	OGÓLNE ZASADY KONTROLI JAKOŚCI ROBÓT.....	27
6.2.	KONTROLA JAKOŚCI PRAC POMIAROWYCH	27
7.	OBMIAR ROBÓT	27
7.1.	OGÓLNE ZASADY OBMIARU ROBÓT.....	27
7.2.	JEDNOSTKA OBMIAROWA.....	27
8.	ODBIÓR ROBÓT	27
8.1.	OGÓLNE ZASADY ODBIORU ROBÓT	27
8.2.	SPOSÓB ODBIORU ROBÓT	28
9.	PODSTAWA PŁATNOŚCI.....	28
9.1.	OGÓLNE USTALENIA DOTYCZĄCE PODSTAWY PŁATNOŚCI	28
9.2.	CENA JEDNOSTKI OBMIAROWEJ	28
10.	PRZEPISY ZWIĄZANE	28

1. WSTĘP

1.1. Przedmiot SST

Przedmiotem niniejszej szczegółowej specyfikacji technicznej SST są wymagania dotyczące tyczenia trasy i odtworzenia punktów wysokościowych dla realizacji przedmiotowego zadania.

1.2. Zakres stosowania SST

Szczegółowa specyfikacja techniczna stanowi dokument przetargowy przy zlecaniu i realizacji robót ogólnobudowlanych, dotyczących zadania wymienionego w pkt. 1.1.

1.3. Zakres robót objętych SST

Ustalenia zawarte w niniejszej SST dotyczą zasad prowadzenia robót związanych z tyczeniem trasy i odtworzeniem punktów wysokościowych zgodnie z lokalizacją podaną w dokumentacji projektowej.

1.4. Określenia podstawowe

Ilekczeń w SST jest mowa o:

- osnowa geodezyjna pozioma – usystematyzowany zbiór punktów, których wzajemne położenie na powierzchni odniesienia, zostało określone przy zastosowaniu techniki geodezyjnej.
- osnowa geodezyjna wysokościowa – usystematyzowany zbiór punktów, których wysokość w stosunku do przyjętej powierzchni odniesienia, została określona przy zastosowaniu techniki geodezyjnej
- osnowa realizacyjna – to osnowa geodezyjna (pozioma i wysokościowa), przeznaczona do geodezyjnego wytyczenia elementów projektów w terenie oraz geodezyjnej obsługi budowy i montażu urządzeń i konstrukcji. Osnowa ta powinna służyć do pomiarów kontrolnych przemieszczeń i odkształceń, a także w miarę możliwości pomiarów powykonawczych.
- punkty główne trasy – punkty załamania osi trasy, punkty kierunkowe oraz początkowy i końcowy punkt trasy.

1.5. Ogólne wymagania dotyczące robót

Ogólne wymagania dotyczące robót podano w ST – 00 „Wymagania ogólne” pkt 1.5.

2. MATERIAŁY

2.1. Ogólne wymagania dotyczące materiałów

Ogólne wymagania dotyczące materiałów, ich pozyskiwania i składowania podano w ST – 00 „Wymagania ogólne” pkt 2.

2.2. Rodzaje materiałów

Materiałami stosowanymi przy wyznaczaniu osi trasy i punktów wysokościowych według zasad niniejszej SST są słupki drewniane, iglaste bądź inne materiały akceptowane przez inspektora nadzoru.

3. SPRZĘT

3.1. Ogólne wymagania dotyczące sprzętu

Ogólne wymagania dotyczące sprzętu podano w ST – 00. „Wymagania ogólne” pkt 3.

3.2. Sprzęt pomiarowy

Do odtworzenia sytuacyjnego trasy i punktów wysokościowych należy stosować następujący sprzęt:

- teodolity lub tachimetry,
- niwelatory,
- dalmierze,
- tyczki,
- łąty,
- taśmy stalowe, szpilki.

Sprzęt stosowany do odtworzenia trasy i punktów wysokościowych powinien gwarantować uzyskanie wymaganej dokładności pomiaru.

4. TRANSPORT

4.1. Ogólne wymagania dotyczące transportu

Ogólne wymagania dotyczące transportu podano w ST – 00 „Wymagania ogólne” pkt 4.

4.2. Transport sprzętu i materiałów

Sprzęt i materiały do odtworzenia trasy można przewozić dowolnymi środkami transportu.

5. WYKONANIE ROBÓT

5.1. Ogólne zasady wykonania robót

Ogólne zasady wykonania robót podano w ST-00 „Wymagania ogólne” pkt. 5. Prace pomiarowe powinny być wykonane zgodnie z obowiązującymi instrukcjami Głównego Urzędu Geodezji i Kartografii (GUGiK).

5.2. Osnowa podstawowa (stałe punkty kontroli)

Inspektor nadzoru przekaze wykonawcy odpowiednią liczbę stałych punktów geodezyjnych osnowy poziomej i wysokościowej, aby umożliwić mu wykonanie prac związanych z wytyczaniem.

5.3. Osnowa robocza (okresowe punkty kontroli)

W oparciu o sieć stałych punktów geodezyjnych osnowy poziomej i wysokościowej przekazanej przez inspektora nadzoru, wykonawca zobowiązany jest do założenia, utrzymania i uzupełniania osnowy roboczej o współrzędnych poziomych i wysokościowych dla lokalnego wytyczania robót.

Opracowany przez wykonawcę i zatwierdzony przez inspektora nadzoru projekt osnowy roboczej poziomej i wysokościowej oraz system przeprowadzania kontroli okresowej punktów tej osnowy, powinny spełniać następujące warunki:

- a) punkty osnowy roboczej należy wyznaczyć i utrwalić poza terenem wykonywania robót oraz odpowiednio zabezpieczyć przed naruszeniem lub uszkodzeniem,
- b) odległość pomiędzy punktami winna wynosić średnio 100 m., a każdy punkt powinien być oznaczony w sposób zatwierdzony przez inspektora nadzoru tak, aby był widoczny i łatwy do zidentyfikowania,
- c) sposób stabilizacji punktów geodezyjnych osnowy roboczej oraz kryteria jej dokładności winny być zgodne z polskimi przepisami zawartymi w Instrukcjach Technicznych G-3.1 (Osnowy realizacyjne GUGiK) i G-3,2 (Pomiary realizacyjne GUGiK).

5.4. Tymczasowe punkty pomiarowe

Wykonawca może wyznaczyć jakiegokolwiek inne tymczasowe punkty pomiarowe zgodnie z zatwierdzonymi przez inspektora nadzoru zasadami wykonania niezbędnych robót i wytyczeń oraz zgodnie z generalnymi zasadami wyszczególnionymi w instrukcjach i wskazaniach GUGiK.

5.5. Wyznaczenie punktów na osiach trasy

Wykonawca przeprowadzi tyczenie osi trasy w zgodności z dokumentacją projektową w oparciu o osnowy wymienione w pkt. 5.2 i 5.3. Wyznaczone punkty na osiach trasy nie powinny być przesunięte więcej niż o 10 cm w stosunku do projektowanych, a rzędne punktów na osi należy wyznaczyć z dokładnością do 1 cm w stosunku do rzędnych projektów. W przypadku, kiedy dopuszczalne odchyłki są przekroczone wykonawca jest zobowiązany do korekty osi trasy odnosząc się do istniejących budowli inżynierskich, po uzyskaniu zgody inspektora nadzoru.

Oś trasy powinna być wyznaczona w punktach głównych i w punktach pośrednich, w odległościach zależnych od charakterystyki terenu i ukształtowania trasy. Wytyczenie osi trasy powinno być zaakceptowane przez inspektora nadzoru.

5.6. Wyznaczenie nasypów i wykopów (przekrojów poprzecznych)

Wyznaczanie nasypów i wykopów polega na oznaczeniu położenia w terenie krawędzi podstawy nasypu oraz krawędzi przecięcia powierzchni zewnętrznych skarp wykopu z terenem.

Do wyznaczania nasypów i wykopów należy stosować dobrze widoczne paliki. Odległości między palikami należy dostosować do ukształtowania terenu. Odległość ta powinna odpowiadać odstępowi kolejnych przekrojów poprzecznych podanych w dokumentacji projektowej.

Wyznaczenie w czasie trwania robót ziemnych zarysu (konturów) nasypów i wykopów w przekrojach poprzecznych (tzw. profilowanie przekrojów poprzecznych) powinno być wykonane w zgodności z dokumentacją projektową oraz w innych dodatkowych punktach akceptowanych przez inspektora nadzoru, lecz nie rzadziej niż co 50 m.

5.7. Wyznaczenie położenia obiektów

Dla każdego obiektu należy wyznaczyć jego położenie w terenie zgodnie z dokumentacją projektową poprzez: wytyczenie osi obiektu, wytyczenie punktów określających kontur obiektu.

5.8. Zakończenie robót

Wykonawca zobowiązany jest po zakończeniu robót do oddania inspektorowi nadzoru dokumentacji dotyczącej osnów geodezyjnych i przekazania punktów w terenie na takich zadaniach jak je przejmował.

6. KONTROLA JAKOŚCI ROBÓT

6.1. Ogólne zasady kontroli jakości robót

Ogólne zasady kontroli jakości robót podano w ST – 00 „Wymagania ogólne” pkt 6.

6.2. Kontrola jakości prac pomiarowych

Kontrole jakości prac pomiarowych związanych z odtworzeniem trasy i punktów wysokościowych należy prowadzić według ogólnych zasad określonych w instrukcji i wytycznych GUGiK (1-7) zgodnie z wymaganiami podanymi w pkt 5.4

7. OBMIAR ROBÓT

7.1. Ogólne zasady obmiaru robót

Ogólne zasady obmiaru robót podano w ST – 00 „Wymagania ogólne” pkt 7.

7.2. Jednostka obmiarowa

Jednostką obmiarową jest kilometr odtworzonej trasy w terenie. Obmiar robót związanych z wyznaczeniem obiektów inżynierskich jest częścią obmiaru robót.

8. ODBIÓR ROBÓT

8.1. Ogólne zasady odbioru robót

Ogólne zasady odbioru robót podano w ST – 00 „Wymagania ogólne” pkt 8.

8.2. Sposób odbioru robót

Odbiór robót związanych z odtworzeniem trasy w terenie następuje na podstawie szkiców i dzienników pomiarów geodezyjnych lub protokołu z kontroli, które Wykonawca przedkłada Inwestorowi.

9. PODSTAWA PŁATNOŚCI

9.1. Ogólne ustalenia dotyczące podstawy płatności

Ogólne ustalenia dotyczące podstawy płatności podano w ST – 00 „Wymagania ogólne” pkt 9.

9.2. Cena jednostki obmiarowej

Cena 1km wykonania robót obejmuje:

- wyznaczenie punktów głównych osi trasy, granic robót i punktów wysokościowych,
- uzupełnienie osi trasy dodatkowymi punktami,
- wykonanie roboczej osnowy geodezyjnej poza granicami robót,
- wyznaczenie przekrojów poprzecznych z ewentualnym wytyczeniem dodatkowych przekrojów,
- wyznaczenie konturów obiektów inżynierskich,
- wykonanie pomiarów bieżących w miarę postępu robót, zgodnie z dokumentacją projektową,
- zastabilizowanie punktów w sposób trwały, ochronę ich przed zniszczeniem i oznakowanie ułatwiające odszukanie i ewentualne odtworzenie,
- utrzymywanie i ewentualne uzupełnienie w trakcie robót roboczych punktów sytuacyjno-wysokościowych,
- wyznaczenie innych punktów pomiarowych, które wykonawca uzna za potrzebne
- transport i koszty materiałów (znaków geodezyjnych).

10. PRZEPISY ZWIĄZANE

1. Instrukcja techniczna 0-1.: Ogólne zasady wykonywania prac geodezyjnych.
2. Instrukcja techniczna G-3.: Geodezyjna obsługa inwestycji, GUGiK, Warszawa 1979.
3. Instrukcja techniczna G-1.: Geodezyjna osnowa pozioma, GUGiK 1978.

4. Instrukcja techniczna G-2.: Wysokościowa osnowa geodezyjna, GUGiK 1983.
5. Instrukcja techniczna G-4.: Pomiary sytuacyjne i wysokościowe, GUGiK 1979.
6. Wytyczne techniczne G-3.2.: Pomiary realizacyjne, GUGiK 1983.
7. Wytyczne techniczne G-3.1.: Osnowy realizacyjne, GUGiK 1983.

SZCZEGÓŁOWA SPECYFIKACJA TECHNICZNA SST

SST – 02

Roboty rozbiórkowe

1.	WSTĘP	32
1.1.	PRZEDMIOT SST	32
1.2.	ZAKRES STOSOWANIA SST	32
1.3.	ZAKRES ROBÓT OBJĘTYCH SST	32
1.4.	OKREŚLENIA PODSTAWOWE.....	32
1.5.	OGÓLNE WYMAGANIA DOTYCZĄCE ROBÓT.....	32
2.	MATERIAŁY	32
2.1.	OGÓLNE WYMAGANIA DOTYCZĄCE MATERIAŁÓW.....	32
2.2.	MATERIAŁY Z ROZBIÓRKI	32
3.	SPRZĘT	33
3.1.	OGÓLNE WYMAGANIA DOTYCZĄCE SPRZĘTU.....	33
3.2.	SPRZĘT DO WYKONANIA ROZBIÓRKI	33
4.	TRANSPORT	33
4.1.	OGÓLNE WYMAGANIA DOTYCZĄCE TRANSPORTU.....	33
4.2.	TRANSPORT MATERIAŁÓW Z ROZBIÓRKI	33
5.	WYKONANIE ROBÓT.....	34
5.1.	OGÓLNE ZASADY WYKONANIA ROBÓT.....	34
5.2.	WYKONANIE ROZBIÓRKI.....	34
6.	KONTROLA JAKOŚCI ROBÓT.....	34
6.1.	OGÓLNE ZASADY KONTROLI JAKOŚCI ROBÓT.....	34
6.2.	SZCZEGÓLNE ZASADY KONTROLI JAKOŚCI ROBÓT ROZBIÓRKOWYCH	34
7.	OBMIAR ROBÓT.....	35
7.1.	OGÓLNE ZASADY OBMIARU ROBÓT.....	35
7.2.	JEDNOSTKA OBMIAROWA.....	35
8.	ODBIÓR ROBÓT	35
8.1.	OGÓLNE ZASADY ODBIORU ROBÓT	35
8.2.	SPOSÓB ODBIORU ROBÓT	35
9.	PODSTAWA PŁATNOŚCI.....	35
9.1.	OGÓLNE USTALENIA DOTYCZĄCE PODSTAWY PŁATNOŚCI	35
9.2.	PODSTAWA PŁATNOŚCI	36
10.	PRZEPISY ZWIĄZANE	36

1. WSTĘP

1.1. Przedmiot SST

Przedmiotem niniejszej szczegółowej specyfikacji technicznej SST są wymagania dotyczące wykonania i odbioru robót rozbiórkowych w ramach realizacji przedmiotowego zadania.

1.2. Zakres stosowania SST

Szczegółowa specyfikacja techniczna stanowi dokument przetargowy przy zleceniu i realizacji robót rozbiórkowych, dotyczących zadania wymienionego w pkt. 1.1.

1.3. Zakres robót objętych SST

Ustalenia zawarte w niniejszej szczegółowej specyfikacji technicznej dotyczą zasad prowadzenia robót rozbiórkowych w związku z realizacją zadania wymienionego w pkt. 1.1.

1.4. Określenia podstawowe

Określenia podstawowe są zgodne z obowiązującymi, odpowiednimi polskimi normami i z określeniami podanymi w ST „Wymagania ogólne”.

1.5. Ogólne wymagania dotyczące robót

Ogólne wymagania dotyczące robót podano w ST – 00 „Wymagania ogólne” pkt 1.5.

2. MATERIAŁY

2.1. Ogólne wymagania dotyczące materiałów

Ogólne wymagania dotyczące materiałów, ich pozyskiwania i składowania podano w ST – 00 „Wymagania ogólne” pkt 2.

2.2. Materiały z rozbiórki

Materiały z rozbiórki powinny być wywożone na wysypisko lub, jeżeli zostaną zatwierdzone przez Inspektora Nadzoru powinny być wbudowywane ponownie. Wykonawca zapewni na terenie placu rozbiórki miejsce składowania materiałów pochodzących z rozbiórki i będzie segregować je według rodzaju. Wykonawca zapewni, aby materiały w okresie składowania na placu nie stanowiły zagrożenia oraz nie doprowadziły do zanieczyszczenia terenów prywatnych i przestrzeni publicznej. Pozostałe po rozbiórce odpady Wykonawca

zobowiązuje się usunąć w sposób zgodny z ustawą o odpadach z dnia 20 czerwca 2001 roku (Dz. U. z 2001r. nr 62, poz. 628) oraz ustawą o utrzymaniu czystości i porządku w gminach z dnia 13 września 1996 roku (Dz. U. z 2005r. nr 236, poz. 2008). Wykonawca udokumentuje Zamawiającemu przekazanie odpadów firmom posiadającym wymagane zezwolenia do odbioru i transportu odpadów.

Materiały z rozbiórki przewidziane do ponownego wykorzystania, powinny być składowane w sposób zabezpieczający je przed uszkodzeniem.

3. SPRZĘT

3.1. Ogólne wymagania dotyczące sprzętu

Ogólne wymagania dotyczące sprzętu podano w ST – 00. „Wymagania ogólne” pkt 3.

3.2. Sprzęt do wykonania rozbiórki

Do wykonania robót związanych z rozbiórką elementów może być wykorzystany dowolny sprzęt zaakceptowany przez Inspektora nadzoru, np. zrywarki, młoty pneumatyczne, piły mechaniczne, pilarki spalinowe, koparki, frezarka do asfaltu, piły do asfaltu.

Do rozbiórki materiałów przewidzianych do ponownego wbudowania, należy użyć sprzętu, który nie spowoduje uszkodzenia tych materiałów.

4. TRANSPORT

4.1. Ogólne wymagania dotyczące transportu

Ogólne wymagania dotyczące transportu podano w ST – 00 „Wymagania ogólne” pkt 4.

4.2. Transport materiałów z rozbiórki

Wykonawca zapewni sukcesywny wywóz materiałów i gruzu z rozbiórki zgodnie z ustaleniami pkt 5. Materiały z rozbiórki można przewozić dowolnymi środkami transportu. Środki transportowe należy dostosować do rodzaju przewożonych materiałów. Gruz i odpady należy wywieźć na wysypisko.

Materiały przeznaczone do ponownego wykorzystania należy wywieźć na miejsce wskazane przez Inspektora nadzoru. Materiały te powinny być przewożone w sposób nie powodujący ich uszkodzenia.

5. WYKONANIE ROBÓT

5.1. Ogólne zasady wykonania robót

Ogólne wymagania wykonania robót podano w ST – 00 „Wymagania ogólne” pkt 5.

5.2. Wykonanie rozbiórki

Roboty rozbiórkowe można wykonywać mechanicznie lub ręcznie w sposób określony w SST lub zatwierdzony przez Inspektora Nadzoru. Wszystkie elementy możliwe do powtórnego wykorzystania powinny być usuwane bez powodowania zbędnych uszkodzeń. O ile uzyskane elementy nie stają się własnością Wykonawcy, powinien on przewieźć je na miejsce określone w SST lub wskazane przez Inspektora. Przed przystąpieniem do robót należy zidentyfikować istniejące uzbrojenie terenu i odpowiednio je zabezpieczyć, w przypadku konieczności odłączyć przepływ mediów (gaz, prąd elektryczny, woda, ścieki). Elementy zabudowy niepodlegające rozbiórce, a zlokalizowane w rejonie robót rozbiórkowych należy odpowiednio zabezpieczyć. Roboty rozbiórkowe należy wykonać ręcznie lub odpowiednim, sprawnym technicznie sprzętem mechanicznym z zachowaniem ostrożności.

Roboty rozbiórkowe należy prowadzić w sposób umożliwiający maksymalny odzysk materiałów rozbiórkowych. Wszystkie elementy możliwe do powtórnego wykorzystania powinny być usuwane bez powodowania zbędnych uszkodzeń i przewiezione na miejsce wskazane przez Inspektora Nadzoru.

Gruz i materiały drobnicowe należy usuwać z rejonu robót na bieżąco i utylizować, wywożąc na składowisko odpadów na odległość określoną w dokumentacji przetargowej. Nadmiar ziemi odwożonej na odkład należy utylizować. Złom należy przygotować do transportu normatywnego i złożyć w miejscu wskazanym przez Inspektora Nadzoru.

6. KONTROLA JAKOŚCI ROBÓT

6.1. Ogólne zasady kontroli jakości robót

Ogólne zasady kontroli jakości robót podano w ST – 00 „Wymagania ogólne” pkt 6.

6.2. Szczegółowe zasady kontroli jakości robót rozbiórkowych

Kontrola jakości wykonanych robót będzie dokonywana poprzez porównanie wykonanych robót z dokumentacją techniczną oraz ich zgodności z warunkami technicznymi.

Kontrola jakości robót polega na wizualnej ocenie kompletności wykonanych robót rozbiórkowych, wywozu gruzu z miejsca budowy oraz sprawdzeniu stopnia uszkodzenia elementów przewidzianych do powtórnego wykorzystania.

7. OBMIAR ROBÓT

7.1. Ogólne zasady obmiaru robót

Ogólne zasady obmiaru robót podano w ST – 00 „Wymagania ogólne” pkt 7.

7.2. Jednostka obmiarowa

Jednostką obmiaru jest:

- dla rozbieranych nawierzchni – m^2 ,
- dla rozbiórki krawężników i obrzeży – m,
- dla likwidacji kanałów – m,
- dla rozbieranych elementów betonowych – m^3 .
- dla rozbieranych elementów stalowych – t.

8. ODBIÓR ROBÓT

8.1. Ogólne zasady odbioru robót

Ogólne zasady odbioru robót podano w ST – 00 „Wymagania ogólne” pkt 8.

8.2. Sposób odbioru robót

Roboty związane z rozbiórką elementów podlegają odbiorowi robót zanikających i ulegających zakryciu, który następuje na podstawie wyników pomiarów oraz wizualnej oceny wykonania robót.

9. PODSTAWA PŁATNOŚCI

9.1. Ogólne ustalenia dotyczące podstawy płatności

Ogólne ustalenia dotyczące podstawy płatności podano w ST – 00 „Wymagania ogólne” pkt 9.

9.2. Podstawa płatności

Cena robót obejmuje:

- zabezpieczenie elementów konstrukcyjnych przed awarią,
- zabezpieczenie zachowanych elementów przed uszkodzeniem,
- przeprowadzenie demontażu wyznaczonych elementów,
- transport wewnętrzny materiałów z rozbiórki i ich usunięcie na zewnątrz obiektów,
- czyszczenie podłoża po zdemontowanych elementach ,przetransportowanie odpadów z miejsca rozbiórki do kontenerów,
- załadunek i wyładunek gruzu,
- koszt składowania gruzu,
- uporządkowanie miejsca prowadzenia robót.

10. PRZEPISY ZWIĄZANE

- Rozporządzenie Ministra Pracy i Polityki Społecznej i dnia 26 września 1997r. w sprawie ogólnych przepisów bezpieczeństwa i higieny pracy (Dz. U. Nr 169, poz. 1650).
- Rozporządzenie Ministra Infrastruktury z dnia 6 lutego 2003r. w sprawie bezpieczeństwa i higieny pracy podczas wykonywania robót budowlanych (Dz. U. z 2003r., Nr 48, poz. 401).

SZCZEGÓŁOWA SPECYFIKACJA TECHNICZNA SST

SST – 03

Roboty ziemne

1. WSTĘP	39
1.1. PRZEDMIOT SST	39
1.2. ZAKRES STOSOWANIA SST	39
1.3. ZAKRES ROBÓT OBJĘTYCH SST	39
1.4. OKREŚLENIA PODSTAWOWE.....	39
1.5. OGÓLNE WYMAGANIA DOTYCZĄCE ROBÓT.....	40
2. MATERIAŁY (GRUNTY)	40
2.1. OGÓLNE WYMAGANIA DOTYCZĄCE MATERIAŁÓW	40
2.2. ZASADY WYKORZYSTANIA GRUNTÓW	40
3. SPRZĘT	41
3.1. OGÓLNE WYMAGANIA DOTYCZĄCE SPRZĘTU.....	41
3.2. SPRZĘT DO ROBÓT ZIEMNYCH.....	41
4. TRANSPORT	41
4.1. OGÓLNE WYMAGANIA DOTYCZĄCE TRANSPORTU.....	41
4.2. TRANSPORT GRUNTÓW	41
5. WYKONANIE ROBÓT	42
5.1. OGÓLNE ZASADY WYKONANIA ROBÓT.....	42
5.2. ODWODNIENIE PASA ROBÓT ZIEMNYCH.....	42
5.3. WYKONANIE PROFILOWANIA I ZAGĘSZCZANIA PODŁOŻA.....	42
5.4. WYKONYWANIE WYKOPÓW	43
5.4.1. <i>Wykonywanie wykopów pod nasypy</i>	43
5.4.2. <i>Skarpy wykopów</i>	43
5.4.3. <i>Zagęszczenie gruntu w wykopach stanowiących podłoże</i>	44
5.4.4. <i>Dokładność wykonywania wykopów</i>	44
5.5. WYKONANIE NASYPÓW	44
5.5.1. <i>Przygotowanie podłoża</i>	44
5.5.2. <i>Zasady wykonywania nasypów</i>	44
5.5.3. <i>Wbudowywanie i zagęszczanie gruntu</i>	45
5.5.4. <i>Zabezpieczenie wykonywanych budowli ziemnych</i>	46
5.6. ROBOTY ZIEMNE W OKRESIE MROZÓW	46
5.7. ODKŁADY	47
6. KONTROLA JAKOŚCI ROBÓT.....	48
6.1. OGÓLNE ZASADY KONTROLI JAKOŚCI ROBÓT.....	48
6.2. KONTROLA WYMIARÓW WYKOPÓW I NASYPÓW.....	48
6.3. KONTROLA ZAGĘSZCZENIA NASYPÓW	49
6.3.1. <i>Rodzaje kontroli zagęszczenia</i>	49
6.3.2. <i>Wymagania odnoszące się do oceny zagęszczenia</i>	50
7. OBMIAR ROBÓT.....	51
7.1. OGÓLNE ZASADY OBMIARU ROBÓT.....	51
7.2. OBMIAR ROBÓT ZIEMNYCH.....	51
8. ODBIÓR ROBÓT	51
8.1. OGÓLNE ZASADY ODBIORU	51
8.2. SPOSÓB ODBIORU ROBÓT	51
9. PODSTAWA PŁATNOŚCI.....	52
9.1. OGÓLNE USTALENIA DOTYCZĄCE PODSTAWY PŁATNOŚCI	52
9.2. CENA ROBÓT.....	52
10. PRZEPISY ZWIĄZANE	52

1. WSTĘP

1.1. Przedmiot SST

Przedmiotem niniejszej szczegółowej specyfikacji technicznej SST są wymagania dotyczące wykonania i odbioru robót ziemnych w związku z realizacją przedmiotowego zadania.

1.2. Zakres stosowania SST

Szczegółowa specyfikacja techniczna stosowana jest jako dokument przetargowy przy zleceniu i realizacji robót ogólnobudowlanych związanych z realizacją zadania wymienionego w pkt. 1.1.

1.3. Zakres robót objętych SST

Ustalenia zawarte w niniejszej SST dotyczą zasad prowadzenia robót ziemnych.

1.4. Określenia podstawowe

Wysokość nasypu lub głębokość wykopu - różnica rzędnej terenu i rzędnej robót ziemnych, wyznaczonych w osi nasypu lub wykopu.

Odkład - miejsce wbudowania lub składowania (odwiezienia) gruntów pozyskanych w czasie wykonywania wykopów, a nie wykorzystanych do budowy nasypów oraz innych prac związanych z trasą drogową.

Wskaźnik zagęszczenia gruntu - wielkość charakteryzująca stan zagęszczenia gruntu, określona wg wzoru:

$$I_s = \frac{\rho_d}{\rho_{ds}}$$

gdzie:

ρ_d - gęstość objętościowa szkieletu zagęszczonego gruntu, zgodnie z BN-77/8931-12, (Mg/m^3),

ρ_{ds} - maksymalna gęstość objętościowa szkieletu gruntowego przy wilgotności optymalnej, zgodnie z PN-B-04481:1988, służąca do oceny zagęszczenia gruntu w robotach ziemnych, (Mg/m^3).

Wskaźnik różnoziarnistości - wielkość charakteryzująca zagęszczalność gruntów niespoistych, określona wg wzoru:

$$U = \frac{d_{60}}{d_{10}}$$

gdzie:

d_{60} - średnica oczek sita, przez które przechodzi 60% gruntu, (mm),

d_{10} - średnica oczek sita, przez które przechodzi 10% gruntu, (mm).

Wskaźnik odkształcenia gruntu - wielkość charakteryzująca stan zagęszczenia gruntu, określona wg wzoru:

$$I_0 = \frac{E_2}{E_1}$$

gdzie:

E_1 - moduł odkształcenia gruntu oznaczony w pierwszym obciążeniu badanej warstwy,

E_2 - moduł odkształcenia gruntu oznaczony w powtórny obciążeniu badanej warstwy.

Pozostałe określenia podane w niniejszej SST są zgodne z polskimi normami i definicjami podanymi w ST-00 „Wymagania ogólne” pkt.1.

1.5. Ogólne wymagania dotyczące robót

Ogólne wymagania dotyczące robót podano w ST – 00 „Wymagania ogólne” pkt 1.5.

2. MATERIAŁY (GRUNTY)

2.1. Ogólne wymagania dotyczące materiałów

Ogólne wymagania dotyczące materiałów, ich pozyskiwania i składowania, podano w ST – 00 „Wymagania ogólne” pkt 2.

2.2. Zasady wykorzystania gruntów

Grunty uzyskane przy wykonywaniu wykopów powinny być przez Wykonawcę wykorzystane w maksymalnym stopniu do budowy nasypów. Grunty przydatne do budowy nasypów mogą być wywiezione poza teren budowy tylko wówczas, gdy stanowią nadmiar objętości robót ziemnych i za zezwoleniem Inżyniera.

Grunty i materiały nieprzydatne do budowy nasypów, powinny być wywiezione przez Wykonawcę na odkład. Zapewnienie terenów na odkład należy do obowiązków Zamawiającego, o ile nie określono tego inaczej w kontrakcie. Inżynier może nakazać

pozostawienie na terenie budowy gruntów, których czasowa nieprzydatność wynika jedynie z powodu zamarznięcia lub nadmiernej wilgotności.

3. SPRZĘT

3.1. Ogólne wymagania dotyczące sprzętu

Ogólne wymagania dotyczące sprzętu podano w ST – 00 „Wymagania ogólne” pkt 3.

3.2. Sprzęt do robót ziemnych

Wykonawca przystępujący do wykonania robót ziemnych powinien wykazać się możliwością korzystania z następującego sprzętu do:

- odspajania i wydobywania gruntów (narzędzia mechaniczne, młoty pneumatyczne, zrywarki, koparki, ładowarki, wiertarki mechaniczne itp.),
- transportu mas ziemnych (np. samochody wywrotki, samochody skrzyniowe itp.),
- sprzętu zagęszczającego (ubijaki, płyty wibracyjne itp.).

4. TRANSPORT

4.1. Ogólne wymagania dotyczące transportu

Ogólne wymagania dotyczące transportu podano w ST – 00 „Wymagania ogólne” pkt 4.

4.2. Transport gruntów

Wybór środków transportowych oraz metod transportu powinien być dostosowany do rodzaju gruntu (materiału), jego objętości, sposobu odspajania i załadunku oraz do odległości transportu. Wydajność środków transportowych powinna być ponadto dostosowana do wydajności sprzętu stosowanego do urabiania i wbudowania gruntu.

Zwiększenie odległości transportu ponad wartości zatwierdzone nie może być podstawą roszczeń Wykonawcy, dotyczących dodatkowej zapłaty za transport, o ile zwiększone odległości nie zostały wcześniej zaakceptowane na piśmie przez Inżyniera.

Do transportu gruntu uzyskanego z wykopu na trasie celem wbudowania w nasyp lub na odkład może być stosowany samochód samowyladowczy lub inne środki transportu zaakceptowane przez inspektora nadzoru.

5. WYKONANIE ROBÓT

5.1. Ogólne zasady wykonania robót

Ogólne zasady wykonania robót podano w ST – 00 „Wymagania ogólne” pkt 5.

5.2. Odwodnienie pasa robót ziemnych

Niezależnie od budowy urządzeń, stanowiących elementy systemów odwadniających ujętych w dokumentacji projektowej, wykonawca powinien wykonywać roboty w sposób zapewniający odprowadzenie wód opadowych poza obszar robót ziemnych tak, aby zabezpieczyć grunty przed przewilgoceniem i nawodnieniem.

Podczas wykonywania wykopów, poleca się wykonawcy takie kształtowanie dna wykopu oraz przyzmy odspojonego gruntu, aby nie uległ on nadmiernemu zawilgoceniu. Jeżeli w opinii inspektora nadzoru grunt przeznaczony do odspojenia uległ zbyt niemu zawilgoceniu, co uniemożliwia jego użycie w odpowiednim terminie, grunt taki powinien zostać odspojony i przewieziony na odkład.

Jeżeli w trakcie wykonywania robót ziemnych zostaną stwierdzone urządzenia podziemne nie wykazane w dokumentacji projektowej (kable, przewody itp.) wówczas roboty należy przerwać i powiadomić o tym fakcie inspektora nadzoru, który podejmie decyzję odnośnie kontynuowania robót

5.3. Wykonanie profilowania i zagęszczania podłoża

Przed przystąpieniem do profilowania podłoże powinno być oczyszczone ze wszelkich zanieczyszczeń. Po oczyszczeniu powierzchni podłoża należy sprawdzić, czy istniejące rzędne terenu umożliwiają uzyskanie po profilowaniu zaprojektowanych rzędnych podłoża. Zaleca się, aby rzędne terenu przed profilowaniem były o co najmniej 5 cm wyższe niż projektowane rzędne podłoża. Jeżeli powyższy warunek nie jest spełniony i występują zaniżenia poziomu w podłożu przewidzianym do profilowania, Wykonawca powinien spulchnić podłoże na głębokość zaakceptowaną przez Inżyniera, dowieźć dodatkowy grunt spełniający wymagania obowiązujące dla górnej strefy korpusu, w ilości koniecznej do uzyskania wymaganych rzędnych wysokościowych i zagęści warstwę do uzyskania wartości wskaźnika zagęszczenia, określonych w tab. 1. Do profilowania podłoża należy stosować równiarki. Ścięty grunt powinien być wykorzystany w robotach ziemnych lub w inny sposób zaakceptowany przez Inżyniera. Bezpośrednio po profilowaniu podłoża należy przystąpić do jego zagęszczenia. Zagęszczanie podłoża należy kontynuować do osiągnięcia wskaźnika

zagęszczenia nie mniejszego od podanego w tab. 1. Wskaźnik zagęszczenia należy określać zgodnie z BN-77/8931-12.

Tab. 1. Minimalne wartości wskaźnika zagęszczenia I_s

Strefa korpusu	Minimalna wartość I_s
Górna warstwa o grubości 20 cm	1,00
Na głębokości od 20 do 50 cm od powierzchni podłoża	0,97

Podłoże po wyprofilowaniu i zagęszczeniu powinno być utrzymywane w dobrym stanie. Jeżeli po wykonaniu robót związanych z profilowaniem i zagęszczeniem podłoża nastąpi przerwa w robotach i Wykonawca nie przystąpi natychmiast do układania warstw nawierzchni, to powinien on zabezpieczyć podłoże przed nadmiernym zawilgoceniem, na przykład przez rozłożenie folii lub w inny sposób zaakceptowany przez Inżyniera. Jeżeli wyprofilowane i zagęszczone podłoże uległo nadmiernemu zawilgoceniu, to do układania kolejnej warstwy można przystąpić dopiero po jego naturalnym osuszeniu. Po osuszeniu podłoża Inżynier oceni jego stan i ewentualnie zaleci wykonanie niezbędnych napraw. Jeżeli zawilgocenie nastąpiło wskutek zaniedbania Wykonawcy, to naprawę wykona on na własny koszt.

5.4. Wykonywanie wykopów

5.4.1. Wykonywanie wykopów pod nasypy

Wykopy powinny być wykonane w takim okresie, aby po ich zakończeniu można było przystąpić natychmiast do wykonania warstwy mroзоochronnej.

Przewiduje się, że grunt z wykonanego wykopu będzie wbudowany w nasyp w takim okresie, kiedy możliwe będzie ułożenie warstwy mroзоochronnej. Odspojonego gruntu nie można wbudowywać w nasyp, jeżeli nie jest dostępny odpowiedni sprzęt do układania i zagęszczania warstw nasypu.

W przypadku zamrożonego gruntu można go odspajać tylko do głębokości 0,5 m powyżej podłoża gruntowego.

5.4.2. Skarpy wykopów

Sposób wykonania skarpy wykopów powinien gwarantować ich stateczność w całym okresie prowadzenia robót, a naprawa uszkodzeń wynikających z nieprawidłowego ukształtowania skarpy wykopu ich podjęcia lub innych odstępstw od

dokumentacji projektowej obciążą wykonawcę. Pochylenia skarp wykopów oraz nierówności powierzchni skarp nie powinny przekraczać wartości podanych w dokumentacji projektowej.

5.4.3. Zagęszczenie gruntu w wykopach stanowiących podłoże

Zagęszczenie gruntu w wykopach stanowiących podłoże należy stosować jak dla podłoża nasypów. Wykonawca winien skontrolować wskaźnik zagęszczenia gruntów rodzimych zalegających w górnej strefie podłoża nasypu do głębokości 0,5 m poniżej powierzchni dna wykopu.

5.4.4. Dokładność wykonywania wykopów

Dokładność wykonania robót ziemnych w wykopach powinna być sprawdzana w miejscach charakterystycznych. Dopuszcza się następujące tolerancje :

- wymiary wykopu w planie nie mogą różnić się od projektowanego wykopu o więcej niż ± 10 cm, a krawędzie dna wykopu nie powinny mieć wyraźnych złamań,
- różnica w stosunku do projektowanych rzędnych robót ziemnych nie może przekraczać 10 cm przy pomiarze łąką 3 m.

5.5. Wykonanie nasypów

5.5.1. Przygotowanie podłoża

Przygotowanie podłoża obejmuje usunięcie roślinności, ziemi urodzajnej oraz gruntów słabych tj. namulów. Następnie należy zagęścić wierzchnią warstwę podłoża oraz wykonać powierzchniowe spulchnienie (5 – 10 cm) w celu lepszego związania z nasypem.

5.5.2. Zasady wykonywania nasypów

Nasypy powinny być wykonywane warstwami o stałej grubości. Następna, wyżej położona warstwa powinna być układana po osiągnięciu wymaganego zagęszczenia warstwy poprzedniej. Grubość warstw, w zależności od rodzaju gruntu i maszyn zagęszczających określa się na podstawie próbnego zagęszczenia.

Dla uniknięcia przestojów odcinek robót należy podzielić na części tak, aby procesy wbudowywania gruntu, zagęszczania i kontroli jakości mogły być realizowane w tym samym czasie. Kształt nasypu powinien uwzględnić poprawki na osiadanie podłoża o korpusu. Grunty w nasypie powinny być rozmieszczone zgodnie z projektem.

5.5.3. Wbudowywanie i zagęszczanie gruntu

Przed przystąpieniem do wykonywania nasypu należy w obrębie jego podstawy zakończyć roboty przygotowawcze. Nasypy powinny być wykonywane przy zachowaniu przekroju poprzecznego i profilu podłużnego, zgodnie z dokumentacją projektową i ewentualnymi zmianami wprowadzonymi przez inspektora nadzoru.

Warstwy gruntu należy układać ze spadkiem górnej powierzchni zgodnym z dokumentacją techniczną. Grubość warstwy gruntu w stanie luźnym powinna być odpowiednio dobrana w zależności od rodzaju gruntu i sprzętu używanego do zagęszczania. Przystąpienie do wbudowania kolejnej warstwy nasypu może nastąpić dopiero po stwierdzeniu przez inspektora nadzoru prawidłowego wykonania i zagęszczenia warstwy poprzedniej.

Każda warstwa gruntu jak najszybciej po jej rozłożeniu powinna być zagęszczona z zastosowaniem sprzętu odpowiadającego dla danego rodzaju gruntu oraz występujących warunków. Kolejną warstwę gruntu można nakładać po stwierdzeniu uzyskania wymaganych parametrów już ułożonej warstwy. Wykonawca proponuje typ sprzętu do zagęszczenia nasypów w rejonie obiektów i uzyska akceptację inspektora nadzoru.

Grubość warstwy zagęszczonego gruntu oraz wybór sprzętu i liczba przejść sprzętu zagęszczającego powinna być ustalona przez Wykonawcę doświadczalnie przed przystąpieniem do wykonywania nasypów. Poletko doświadczalne dla próbnego zagęszczenia gruntu powinno być wykonane na terenie oczyszczonym z gleby. Wilgotność gruntu w czasie jego zagęszczania powinna być równa wilgotności optymalnej, oznaczonej na podstawie próby normalnej wg PN-88/B-04481. Odchylenia od wilgotności optymalnej nie powinny przekraczać następujących wartości :

- w gruntach niespoistych – 2% m
- w gruntach mało i średnio spoistych – 0-2 %.

Jeżeli wilgotność gruntu przeznaczonego do zagęszczenia jest większa od wilgotności optymalnej o wartość większą od podanych odchyień, grunt należy przesuszyć w sposób naturalny lub przez zastosowanie dodatku spoiw. Gdy wilgotność gruntu jest zbyt mała, zaleca się jej zwiększenie przez polewanie wodą.

Kontrolę zagęszczenia przeprowadza Wykonawca na podstawie badań nieniszczących. Wyniki badań Wykonawca przedstawia do akceptacji inspektorowi nadzoru przy odbiorze warstwy nasypu.

5.5.4. Zabezpieczenie wykonywanych budowli ziemnych

Budowle ziemne po wykonaniu powinny być ubezpieczone zgodnie z projektem. W przypadku, gdy powyższy warunek nie może być spełniony należy, do chwili wykonania właściwego ubezpieczenia, zabezpieczyć skarpy oraz dno wykopów lub koronę nasypów przed działaniem wpływów atmosferycznych oraz przed uszkodzeniami mechanicznymi. Dotyczy to również dłuższych przerw roboczych. W tym celu zaleca się:

- a) tymczasowe zabezpieczenie skarpy i dna wykopów lub korony nasypów od wód opadowych przez wykonanie rowów i drenaży opaskowych biegnących wzdłuż krawędzi skarpy,
- b) w przypadku gdy skarpy wykopu lub nasypu mogą być narażone na działanie płynącej wody, a projekt okoliczności takich nie przewidywał, skarpy należy ubezpieczyć brzegosionami lub innymi równorzędnymi umocnieniami,
- c) w przypadku występowania gruntów spoistych na powierzchni skarpy, w dnie wykopu lub na koronie nasypu należy je w okresie upałów chronić przed wysychaniem; w przypadku wykopów pozostawiając około 20 cm warstwę gruntu rodzimego, a w przypadku nasypów przykrywając grunt chroniony ok. 20 cm warstwą gruntu dowolnego,
- d) w przypadku występowania gruntów wysadzinowych w dnie lub na powierzchni skarpy wykopów (grunty zawierające cząstek mniejszych od 0,02 mm więcej niż 10%) należy je usunąć lub zabezpieczyć przed przemarzaniem przykrywając matami lub warstwą ochronną gruntu. W przypadku nasypów wbudowywanie gruntów wysadzinowych w strefy przy powierzchni skarpy i pod koroną nie jest zalecane,
- e) zabezpieczyć przed przechodzeniem i przejeżdżaniem.

W przypadku gdy zabezpieczenia nie wykonano lub okazało się ono mało skuteczne to uszkodzoną warstwę należy usunąć. Po długiej przerwie roboczej konieczne jest, przed wykonaniem ubezpieczeń, sprawdzenie nasypu i doprowadzenie go do wymiarów zgodnych z projektem.

5.6. Roboty ziemne w okresie mrozów

Odspajanie gruntu należy prowadzić w sposób ciągły, aby nie przemarzał. W przypadkach dłuższych przerw (ponad 2 godziny) odsłonięte powierzchnie robocze powinny być przykryte słomianymi matami lub pozostawioną warstwą gruntu spulchnionego (nasypanego).

Teren, na którym przewiduje się wykonanie wykopów w zimie można zabezpieczyć przed przemarzaniem poprzez:

- a) przeoranie gruntu do głębokości 25-30 cm i następnie zbronowanie,
- b) pokrycie powierzchni gruntu miejscowego materiałami izolacyjnymi (trociny, torf, mech, słoma, liście, piasek).

Wyrównywanie skarp i dna możliwe jest zimą w zasadzie tylko w przypadku gruntów sypkich. W gruntach spoistych nie powinno być wykonywane.

W okresie mrozów można wykonywać nasypy tylko z gruntów sypkich za zgodą projektanta i z zachowaniem następujących warunków:

- a) niedopuszczalne jest wykonywanie nasypu na zamrożonym podłożu, a grunt używany do nasypów nie może zawierać lodu lub śniegu,
- b) niedozwolone jest stosowanie do nasypów gruntu zamrożonego jeśli zastosowane metody zagęszczania nie zapewniają jego rozkruszenia i zagęszczenia do wymaganego stanu,
- c) grubość zagęszczanych warstw powinna być zmniejszona do 1/2 w stosunku do grubości warstw zagęszczanych w warunkach niezimowych, a ilość przejazdów sprzętu zagęszczającego zwiększona o 50%,
- d) przed położeniem następnej warstwy powierzchnia warstwy zagęszczonej powinna być oczyszczona ze śniegu i lodu,
- e) w przypadku przerwy w prowadzeniu robót warstwę górną należy zabezpieczyć przez przykrycie ok. 0,5 m warstwą luźno ułożonego gruntu.

5.7. Odkłady

Grunty lub inne materiały powinny być przewiezione na odkład, jeżeli:

- a) stanowią nadmiar objętości w stosunku do objętości gruntów przewidzianych do wbudowania,
- b) są nieprzydatne do budowy nasypów oraz wykorzystania w innych pracach,
- c) ze względu na harmonogram robót nie jest ekonomicznie uzasadnione oczekiwanie na wbudowanie materiałów pozyskiwanych z wykopu.

Wykonawca może przyjąć, że zachodzi jeden z podanych wyżej przypadków tylko wówczas, gdy zostało to jednoznacznie określone w dokumentacji projektowej, harmonogramie robót lub przez Inżyniera.

Jeżeli pozwalają na to właściwości materiałów przeznaczonych do przewiezienia na odkład, materiały te powinny być w razie możliwości wykorzystane do wyrównania terenu,

oraz do budowy nasypów. Roboty te powinny być wykonane zgodnie z dokumentacją projektową i odpowiednimi zasadami, dotyczącymi wbudowania i zagęszczania gruntów oraz wskazówkami Inżyniera.

Lokalizacja odkładu powinna być wskazana przez Inżyniera. Jeżeli miejsce odkładu zostało wybrane przez Wykonawcę, musi być ono zaakceptowane przez Inżyniera.

Jeśli odkład zostanie wykonany w nie uzgodnionym miejscu lub niezgodnie z wymaganiami, to zostanie on usunięty przez Wykonawcę na jego koszt, według wskazań Inżyniera.

Konsekwencje finansowe i prawne, wynikające z ewentualnych uszkodzeń środowiska naturalnego wskutek prowadzenia prac w nie uzgodnionym do tego miejscu, obciążają Wykonawcę.

Wykonanie odkładów, a w szczególności ich wysokość, pochylenie, zagęszczenie oraz odwodnienie powinny być zgodne z wymaganiami podanymi w dokumentacji projektowej lub ustaleniami Inżyniera. Odkład powinien być uformowany w pryzmę o wysokości do 1,5 m, pochyleniu skarp od 1 do 1,5 i spadku korony od 2% do 5%.

Odspajanie materiału przewidzianego do przewiezienia na odkład powinno być przerwane, o ile warunki atmosferyczne lub inne przyczyny uniemożliwiają jego wbudowanie zgodnie z wymaganiami sformułowanymi w tym zakresie w dokumentacji projektowej lub przez Inżyniera.

Jeżeli wskutek pochopnego przewiezienia gruntu na odkład przez Wykonawcę, zajdzie konieczność dowiezienia gruntu do wykonania nasypów z ukopu, to koszt tych czynności w całości obciąża Wykonawcę.

6. KONTROLA JAKOŚCI ROBÓT

6.1. Ogólne zasady kontroli jakości robót

Ogólne zasady kontroli jakości robót podano w ST – 00 „Wymagania ogólne” pkt 6.

6.2. Kontrola wymiarów wykopów i nasypów

Kontrolę wymiarów wykopów należy przeprowadzać metodami geodezyjnymi w przekrojach poprzecznych, oraz dodatkowo w miejscach charakterystycznych, np. załamania profilu podłużnego lub zmiany kształtu, przy czym powinny być nie mniej niż dwa przekroje na kontrolowanym odcinku. Kontroli podlegają;

- a) rzędne dna, ławek i terenu,
- b) usytuowanie osi i długości wykopów w osi,
- c) wymiary przekroju poprzecznego,
- d) nachylenie skarp.

Wymiary nasypów należy kontrolować geodezyjnie w przekrojach poprzecznych rozmieszczonych nie rzadziej niż co 50 m, oraz dodatkowo w przekrojach charakterystycznych podanych w projekcie, przy czym powinno być nie mniej niż dwa przekroje na kontrolowanym odcinku. Kontroli podlegają:

- a) rzędne stóp skarp oraz rzędne korony i ławek,
- b) usytuowanie i długość osi,
- c) wymiary przekroju poprzecznego (końcowe i okresowo w trakcie sypania),
- d) nachylenie skarp.

Dopuszczalne odchylenia od projektu wymiarów nasypów z uwzględnieniem poprawek na osiadanie są następujące:

- rzędne korony i ławek od 0 do +10 cm,
- szerokość korony i ławek od 0 do +25 cm,
- szerokość podstawy od 0 do +100 cm.

Dopuszczalne odchylenia nachyleń skarp i spadków korony oraz ławek powinny odpowiadać wymaganiom dotyczącym wymiarów liniowych, nie powinny jednak przekraczać 10% projektowanego nachylenia.

6.3. Kontrola zagęszczenia nasypów

6.3.1. Rodzaje kontroli zagęszczenia

Badania zagęszczenia prowadzi się:

- a) na bieżąco (kontrola bieżąca) - celem kontroli jest sprawdzenie czy osiągnięto wymagane zagęszczenie danej warstwy warunkujące dopuszczenia do układania następnej,
- b) po wykonaniu całej budowli lub jej części (kontrola powykonawcza) - gdy potrzebne są dane o zagęszczeniu gruntów w całej budowli lub w jej częściach, wykrycie miejsc słabych,
- c) w toku użytkowania istniejących budowli (kontrola eksploatacyjna) - przeważnie gdy powstają obawy o ich bezpieczeństwo lub trwałość, które wiązać można z niedostatecznym zagęszczeniem gruntu.

Kontrola zagęszczenia prowadzić powinna do wyznaczenia stopnia zagęszczenia (I_D) lub wskaźnika zagęszczenia (I_S) badanych warstw we wznoszonej budowli; a w niektórych przypadkach, przy zastosowaniu właściwej interpretacji, do wyznaczenia uogólnionego dla całej budowli lub jej części stopnia lub wskaźnika zagęszczenia.

Należy zwrócić uwagę na fakt, że wiarygodność kontroli powykonawczej i eksploatacyjnej może być zmniejszona ograniczonymi możliwościami badania zagęszczenia na dużych głębokościach, poziomem zwierciadła wody gruntowej i przez inne czynniki.

6.3.2. Wymagania odnoszące się do oceny zagęszczenia

Jeśli projekt nie przewiduje inaczej to wymagana wartość stopnia (I_{Dw}) lub wskaźnika (I_{Sw}) zagęszczenia można przyjąć w oparciu o podane w poniższej tabeli zależności.

Rodzaj gruntu	Zawartość frakcji > 2 mm (%)	Wymagane zagęszczenie dla korpusów zapór ziemnych
Grunty spoiste	0-10	$I_{Sw} \geq 0,95$
	10-50	$I_{Sw} \geq 0,95$
Grunty niespoiste	piaski drobne	$I_{Dw} \geq 0,75$
	piaski średnie	$I_{Dw} \geq 0,70$
	Piaski grube i grunty gruboziarniste	$I_{Dw} \geq 0,65$

Wyniki kontroli bieżącej danej warstwy gruntu uznać należy za zadowalające, tzn. upoważniające do sypania warstwy następnej, jeśli określone na podstawie wyników badań każdej podanej próbki wartości kontrolowane spełniają podstawowe warunki, tj.:

$$I_D \geq I_{Dw}$$

$$I_S \geq I_{Sw}$$

W obszarze, w którym grunt nie spełnia tych warunków należy warstwę dodatkowo zagęścić i przeprowadzić ponowną kontrolę.

7. OBMIAR ROBÓT

7.1. Ogólne zasady obmiaru robót

Ogólne zasady obmiaru robót podano w ST – 00 „Wymagania ogólne” pkt 7.

7.2. Obmiar robót ziemnych

Jednostką obmiarową jest m³ (metr sześcienny) wykonanych robót ziemnych.

8. ODBIÓR ROBÓT

8.1. Ogólne zasady odbioru

Ogólne zasady odbioru robót podano w ST – 00 „Wymagania ogólne” pkt 8.

8.2. Sposób odbioru robót

Roboty ziemne uznaje się za wykonane zgodnie z dokumentacją projektową, SST i wymaganiami Inżyniera, jeżeli wszystkie pomiary i badania z zachowaniem tolerancji wg pkt 6 dały wyniki pozytywne.

Odbiór gruntów przeznaczonych na nasyp powinien być dokonany w oparciu o wyniki rozpoznania geologiczno-inżynierskiego przed rozpoczęciem eksploatacji złoża lub jego części.

Grunt złoża lub jego części, uznany w wyniku kontroli za niezgodny z wymaganiami SST oraz z danymi przyjętymi w projekcie, nie powinien być używany do budowy nasypu. Postanowienie powyższe może być uchylone, po uzgodnieniu z inspektorem nadzoru i z projektantem, jeśli w ramach procesu technologicznego możliwe jest poprawienie właściwości gruntu tak, aby uzyskana została jego zgodność z wymaganiami.

Częściowy odbiór robót przeprowadza się dla robót zanikających lub ulegających zakryciu. Należy je odebrać przed wykonaniem następnej części robót, uniemożliwiającej dokonanie odbioru robót poprzednich. W zakresie robót nasypowych są to:

- a) odbiór podłoża,
- b) odbiory poszczególnych warstw nasypu.

Odbioru częściowego dokonuje się na podstawie oceny kontroli pkt 6. W przypadku oceny dodatkowo sporządza się protokół odbioru.

Odbiór końcowy przeprowadza się po zakończeniu całości robót, na podstawie odbiorów częściowych i oceny kontroli wg pkt 6. W przypadku oceny dodatniej sporządza się protokół odbioru robót.

Roboty uznane przy odbiorze za niezgodne z warunkami technicznymi, oraz projektem należy poprawić w ustalonym terminie i przedstawić do powtórnego odbioru.

W przypadkach wykopów oraz podłoży, których ocena wykazała różnicę rzeczywistych warunków wodno-gruntowych w stosunku do przyjętych w projekcie, odbiór może być dokonany po ewentualnym wprowadzeniu do projektu zmian uzgodnionych z projektantem i inspektorem nadzoru.

9. PODSTAWA PŁATNOŚCI

9.1. Ogólne ustalenia dotyczące podstawy płatności

Ogólne ustalenia dotyczące podstawy płatności podano w ST – 00 „Wymagania ogólne” pkt 9.

9.2. Cena robót

Cena 1 m³ (sześciennego) robót ziemnych obejmuje :

- oznakowanie robot,
- przeprowadzenie pomiarów i robót przygotowawczych,
- wykonanie niezbędnego odwodnienia w trakcie robót,
- wykonanie wykopu z przemieszczeniem urobku w nasyp, zgodnie z dokumentacją projektową,
- rozplantowanie urobku na odkładach,
- zagęszczenie podłoża gruntu w wykopie,
- kontrolę jakości robót ziemnych.

10. PRZEPISY ZWIĄZANE

- PN-B06050. Roboty ziemne. Wymagania ogólne.
- PN-B-04481:1988. Grunty budowlane - Badania próbek gruntu.
- BN-77/8931-12. Oznaczanie wskaźnika zagęszczenia gruntu.
- PN 88 B 04481. Grunty budowlane Badania próbek gruntów.

SZCZEGÓŁOWA SPECYFIKACJA TECHNICZNA SST

SST – 04

Wykonanie podbudowy z kruszywa
łamanego stabilizowanego mechanicznie

1. WSTĘP	57
1.1. PRZEDMIOT SST	57
1.2. ZAKRES STOSOWANIA SST	57
1.3. ZAKRES ROBÓT OBJĘTYCH SST	57
1.4. OKREŚLENIA PODSTAWOWE.....	57
1.5. OGÓLNE WYMAGANIA DOTYCZĄCE ROBÓT.....	57
2. MATERIAŁY	58
2.1. OGÓLNE WYMAGANIA DOTYCZĄCE MATERIAŁÓW.....	58
2.2. RODZAJE MATERIAŁÓW	58
2.3. RODZAJE MATERIAŁÓW	58
2.3.1. Uziarnienie kruszywa	58
2.3.2. Właściwości kruszywa.....	59
2.3.3. Woda	59
2.3.4. Źródła materiałów.....	59
3. SPRZĘT	59
3.1. OGÓLNE WYMAGANIA DOTYCZĄCE SPRZĘTU.....	59
3.2. SPRZĘT DO WYKONANIA ROBÓT.....	59
4. TRANSPORT	60
4.1. OGÓLNE WYMAGANIA DOTYCZĄCE TRANSPORTU.....	60
4.2. TRANSPORT MATERIAŁÓW	60
5. WYKONANIE ROBÓT	60
5.1. OGÓLNE ZASADY WYKONANIA ROBÓT.....	60
5.2. WYKONANIE ROBÓT	60
5.2.1. Przygotowanie podłoża	60
5.2.2. Wytwarzanie mieszanki kruszywa.....	60
5.2.3. Wbudowanie i zagęszczanie mieszanki.....	61
5.2.4. Utrzymanie podbudowy.....	61
6. KONTROLA JAKOŚCI ROBÓT.....	62
6.1. OGÓLNE ZASADY KONTROLI JAKOŚCI ROBÓT.....	62
6.2. BADANIA PRZED PRZYSTĄPIENIEM DO ROBÓT.....	62
6.3. BADANIA W CZASIE ROBÓT.....	62
6.3.1. Częstotliwość oraz zakres badań i pomiarów.....	62
6.3.2. Uziarnienie mieszanki	62
6.3.3. Wilgotność mieszanki	62
6.3.4. Zagęszczenie podbudowy	63
6.3.5. Właściwości kruszywa	63
6.4. WYMAGANIA DOTYCZĄCE CECH GEOMETRYCZNYCH PODBUDOWY	63
6.4.1. Częstotliwość oraz zakres pomiarów.....	63
6.4.2. Szerokość podbudowy	63
6.4.3. Równość podbudowy	63
6.4.4. Spadki poprzeczne podbudowy.....	63
6.4.5. Rzędne wysokościowe podbudowy	64
6.4.6. Ukształtowanie osi podbudowy i ulepszonego podłoża	64
6.4.7. Grubość podbudowy.....	64
6.4.8. Zasady postępowania z wadliwie wykonanymi odcinkami podbudowy.....	64
7. OBMIAR ROBÓT	64
7.1. OGÓLNE ZASADY OBMIARU ROBÓT.....	64
7.2. JEDNOSTKA OBMIAROWA.....	65
8. ODBIÓR ROBÓT	65
8.1. OGÓLNE ZASADY ODBIORU ROBÓT	65
8.2. ODBIÓR ROBÓT	65
9. PODSTAWA PŁATNOŚCI.....	65

9.1.	OGÓLNE USTALENIA DOTYCZĄCE PODSTAWY PŁATNOŚCI	65
9.2.	CENA JEDNOSTKI OBMAROWEJ	65
10.	PRZEPISY ZWIĄZANE	65

1. WSTĘP

1.1. Przedmiot SST

Przedmiotem niniejszej szczegółowej specyfikacji technicznej są wymagania dotyczące wykonania i odbioru robót związanych z realizacją przedmiotowego zadania.

1.2. Zakres stosowania SST

Szczegółowa specyfikacja techniczna stanowi dokument przetargowy przy zleceniu oraz odbiorze robót związanych z realizacją zadania wymienionego w punkcie 1.1.

1.3. Zakres robót objętych SST

Ustalenia zawarte w niniejszej szczegółowej specyfikacji technicznej dotyczą zasad prowadzenia robót związanych z wykonaniem podbudowy z kruszywa łamanego stabilizowanego mechanicznie.

1.4. Określenia podstawowe

Podbudowa z kruszywa łamanego stabilizowanego mechanicznie - jedna lub więcej warstw zagęszczonej mieszanki, która stanowi warstwę nośną nawierzchni drogowej.

Stabilizacja mechaniczna - proces technologiczny, polegający na odpowiednim zagęszczeniu w optymalnej wilgotności kruszywa o właściwie dobranym uziarnieniu.

Kruszywo łamane - materiał ziarnisty uzyskany przez mechaniczne rozdrobnienie skał litych, wg PN-B-01100.

Kruszywo łamane zwykłe - kruszywo uzyskane w wyniku co najmniej jednokrotnego przekruszenia skał litych i rozsiania na frakcje lub grupy frakcji, charakteryzujące się ziarnami ostro krawędziastymi o nieforemnych kształtach, wg PN-B-01100.

Pozostałe określenia podstawowe są zgodne z obowiązującymi, odpowiednimi polskimi normami i z określeniami podanymi w ST „Wymagania ogólne”.

1.5. Ogólne wymagania dotyczące robót

Wykonawca robót jest odpowiedzialny za jakość ich wykonania oraz za zgodność z dokumentacją projektową, instrukcjami producenta i poleceniami Inspektora. Ogólne wymagania dotyczące robót podano w ST - 00.

2. MATERIAŁY

2.1. Ogólne wymagania dotyczące materiałów

Ogólne wymagania dotyczące materiałów, ich pozyskiwania i składowania, podano w ST - 00 „Wymagania ogólne” pkt 2.

2.2. Rodzaje materiałów

Materiałem do wykonania podbudowy z kruszyw łamanych stabilizowanych mechanicznie jest kruszywo łamane (0/63), uzyskane w wyniku przekruszenia surowca skalnego lub kamieni narzutowych i otoczków albo ziarn żwiru większych od 8 mm. Kruszywo powinno być jednorodne bez zanieczyszczeń obcych i bez domieszek gliny.

2.3. Rodzaje materiałów

2.3.1. Uziarnienie kruszywa

Krzywa uziarnienia kruszywa, określona według PN-B-06714-15 powinna leżeć między krzywymi granicznymi pół dobrego uziarnienia podanymi na rys. 1.

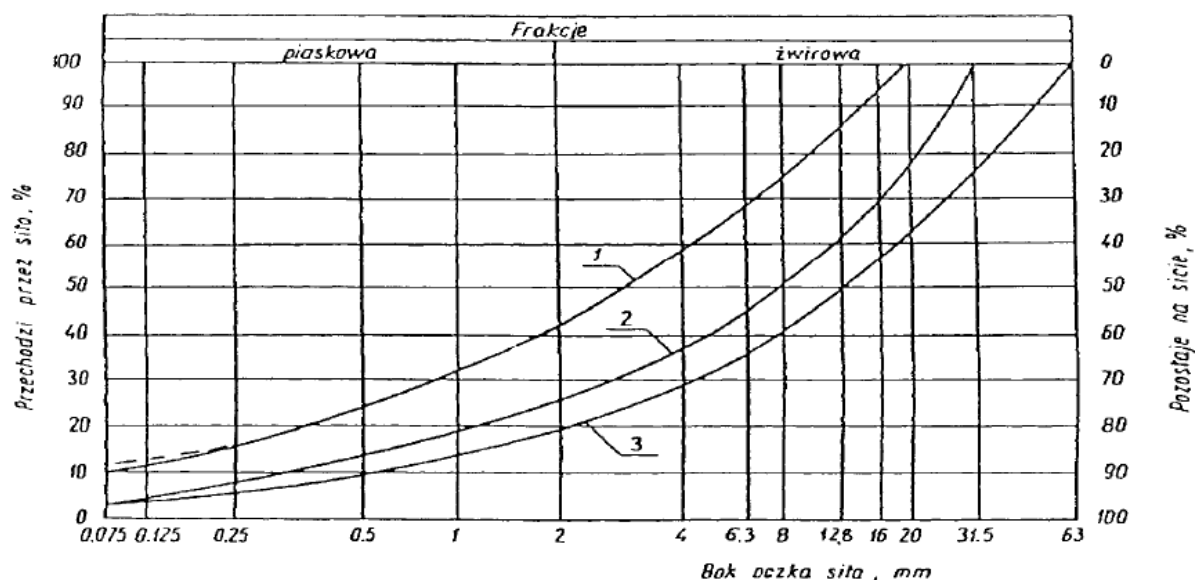

Rys. 1. Pole dobrego uziarnienia kruszyw przeznaczonych na podbudowy wykonywane metodą stabilizacji mechanicznej:

- 1-2 kruszywo na podbudowę zasadniczą (górną warstwę) lub podbudowę jednowarstwową,
- 1-3 kruszywo na podbudowę pomocniczą (dolną warstwę).

Krzywa uziarnienia kruszywa powinna być ciągła i nie może przebiegać od dolnej krzywej granicznej uziarnienia do górnej krzywej granicznej uziarnienia na sąsiednich sitach. Wymiar największego ziarna kruszywa nie może przekraczać 2/3 grubości warstwy układanej jednorazowo.

2.3.2. Właściwości kruszywa

Kruszywa powinny spełniać wymagania określone w tablicy 1.

Tab. 1. Wymagania wobec właściwości kruszywa

Lp.	Wyszczególnienie właściwości	Wymagania Kruszywa łamane Podbudowa	Badania według
1	Zawartość ziarn mniejszych niż 0,075 mm, % (m/m)	od 2 do 12	PN-B-06714-15
2	Zawartość nadziarna, % (m/m), nie więcej niż	10	PN-B-06714-15
3	Zawartość ziarn nieforemnych %(m/m), nie więcej niż	40	PN-B-06714-16
4	Zawartość zanieczyszczeń organicznych, %(m/m), nie więcej niż	1	PN-B-04481
5	Wskaźnik piaskowy po pięciokrotnym zagęszczeniu metodą I lub II wg PN- B-04481,[%]	od 30 do 70	BN-64/8931-01
6	Ścieralność w bębnie Los Angeles		PN-B-06714-42
	ścieralność całkowita po pełnej liczbie obrotów, nie więcej niż	50	
	ścieralność częściowa po 1/5 pełnej liczby obrotów, nie więcej niż	35	
7	Nasiąkliwość, %(m/m), nie więcej niż	5	PN-B-06714-18
8	Mrozoodporność, ubytek masy po 25 cyklach zamrażania, %(m/m), nie więcej niż	10	PN-B-06714-19
9	Zawartość związków siarki w przeliczeniu na SO ₃ , %(m/m), nie więcej niż	1	PN-B-06714-28

2.3.3. Woda

Należy stosować wodę wg PN-B-32250.

2.3.4. Źródła materiałów

Wszystkie materiały użyte do podbudowy powinny pochodzić tylko ze źródeł uzgodnionych i zaakceptowanych przez Kierownika Projektu. Materiały z zaproponowanego przez Wykonawcę źródła będą zaakceptowane do wbudowania, jeżeli dostarczone przez Wykonawcę wyniki badań laboratoryjnych wykażą zgodność cech materiałowych z wymaganiami.

3. SPRZĘT

3.1. Ogólne wymagania dotyczące sprzętu

Ogólne wymagania i ustalenia dotyczące sprzętu określono w ST - 00 pkt 3.

3.2. Sprzęt do wykonania robót

Wykonawca przystępujący do wykonania podbudowy z kruszyw łamanymi stabilizowanymi mechanicznie powinien wykazać się możliwością korzystania z następującego sprzętu:

- mieszarek do wytwarzania mieszanki, wyposażonych w urządzenia dozujące wodę. Mieszarki powinny zapewnić wytworzenie jednorodnej mieszanki o wilgotności optymalnej,
- równiarek albo układarek do rozkładania mieszanki,
- walców ogumionych i stalowych wibracyjnych lub statycznych do zagęszczania. W miejscach trudno dostępnych powinny być stosowane zagęszczarki płytowe, ubijaki mechaniczne lub małe walce wibracyjne.

4. TRANSPORT

4.1. Ogólne wymagania dotyczące transportu

Ogólne wymagania dotyczące transportu podano w ST „Wymagania ogólne”.

4.2. Transport materiałów

Kruszywo można przewozić dowolnymi środkami transportu w sposób zabezpieczony przed zawilgoceniem, zanieczyszczeniem i zmieszaniem z innymi asortymentami kruszywa lub jego frakcjami.

5. WYKONANIE ROBÓT

5.1. Ogólne zasady wykonania robót

Ogólne zasady wykonania robót podano w ST - 00 pkt 5.

5.2. Wykonanie robót

5.2.1. Przygotowanie podłoża

Paliki lub szpilki do prawidłowego ukształtowania podbudowy powinny być wcześniej przygotowane. Paliki lub szpilki powinny być ustawione w osi drogi i w rzędach równoległych do osi drogi, lub w inny sposób zaakceptowany przez Kierownika Projektu. Rozmieszczenie palików lub szpilek powinno umożliwiać naciągnięcie sznurków lub linek do wytyczenia robót w odstępach nie większych niż co 10 m.

5.2.2. Wytwarzanie mieszanki kruszywa

Mieszankę kruszywa o ściśle określonym uziarnieniu i wilgotności optymalnej należy wytwarzać w mieszarkach gwarantujących otrzymanie jednorodnej mieszanki. Ze względu na

konieczność zapewnienia jednorodności nie dopuszcza się wytwarzania mieszanki przez mieszanie poszczególnych frakcji na drodze. Mieszanka po wyprodukowaniu powinna być od razu transportowana na miejsce wbudowania w taki sposób, aby nie uległa rozsegregowaniu i wysychaniu.

5.2.3. Wbudowanie i zagęszczanie mieszanki

Warstwa podbudowy powinna być rozłożona w sposób zapewniający osiągnięcie wymaganych spadków i rzędnych wysokościowych. Grubość pojedynczo układanej warstwy nie może przekraczać 20 cm po zagęszczeniu. Warstwa podbudowy powinna być rozłożona w sposób zapewniający osiągnięcie wymaganych spadków i rzędnych wysokościowych. Jeżeli podbudowa składa się z więcej niż jednej warstwy kruszywa, to każda warstwa powinna być wyprofilowana i zagęszczona z zachowaniem wymaganych spadków i rzędnych wysokościowych. Rozpoczęcie budowy każdej następnej warstwy może nastąpić po odbiorze poprzedniej warstwy przez Kierownika Projektu.

Wilgotność mieszanki kruszywa podczas zagęszczania powinna odpowiadać wilgotności optymalnej, określonej według próby Proctora, zgodnie z PN-B-04481 (metoda II). Materiał nadmiernie nawilgocony, powinien zostać osuszony przez mieszanie i napowietrzanie. Jeżeli wilgotność mieszanki kruszywa jest niższa od optymalnej o 20% jej wartości, mieszanka powinna być zwilżona określoną ilością wody i równomiernie wymieszana. W przypadku, gdy wilgotność mieszanki kruszywa jest wyższa od optymalnej o 10% jej wartości, mieszankę należy osuszyć.

Wskaźnik zagęszczenia podbudowy wg BN-77/8931-12 powinien być $\geq 1,0$.

5.2.4. Utrzymanie podbudowy

Podbudowa po wykonaniu, a przed ułożeniem następnej warstwy, powinna być utrzymywana w dobrym stanie. Jeżeli Wykonawca będzie wykorzystywał, za zgodą Kierownika Projektu, gotową podbudowę do ruchu budowlanego, to jest obowiązany naprawić wszelkie uszkodzenia podbudowy, spowodowane przez ten ruch. Koszt napraw wynikłych z niewłaściwego utrzymania podbudowy obciąża Wykonawcę robót.

6. KONTROLA JAKOŚCI ROBÓT

6.1. Ogólne zasady kontroli jakości robót

Ogólne zasady kontroli jakości robót podano w ST - 00 pkt 6.

6.2. Badania przed przystąpieniem do robót

Przed przystąpieniem do robót Wykonawca powinien wykonać badania kruszyw przeznaczonych do wykonania robót i przedstawić wyniki tych badań Kierownikowi Projektu do w celu akceptacji materiałów.

6.3. Badania w czasie robót

6.3.1. Częstotliwość oraz zakres badań i pomiarów

Częstotliwość oraz zakres badań i pomiarów podano w tab. 2.

Tab.2. Częstotliwość oraz zakres badań i pomiarów przy budowie podbudowy z kruszyw łamanych.

Lp.	Wyszczególnienie badań	Częstotliwość badań	
		Minimalna liczba badań na dziennej działce roboczej	Maksymalna powierzchni podbudowy przypadająca na jedno badania (m ²)
1	Uziarnienie mieszanki	2	600
2	Wilgotność mieszanki	2	600
3	Zagęszczenie warstwy	10 próbek na 10000 m ²	
4	Badanie właściwości kruszywa wg tab. 1, pkt 2.3.2	Dla każdej partii kruszywa i przy każdej zmianie kruszywa	

6.3.2. Uziarnienie mieszanki

Uziarnienie mieszanki powinno być zgodne z wymaganiami podanymi w pkt 2.3. Próbkę należy pobierać w sposób losowy, z rozłożonej warstwy, przed jej zagęszczeniem. Wyniki badań powinny być na bieżąco przekazywane Kierownikowi Projektu.

6.3.3. Wilgotność mieszanki

Wilgotność mieszanki powinna odpowiadać wilgotności optymalnej, określonej według próby Proctora, zgodnie z PN-B-04481 (metoda II), z tolerancją +10% -20%. Wilgotność należy określić według PN-B-06714-17.

6.3.4. Zagęszczenie podbudowy

Zagęszczenie warstwy powinno odbywać się aż do osiągnięcia wymaganego wskaźnika zagęszczenia. Zagęszczenie podbudowy należy sprawdzać według BN-77/8931-12.

6.3.5. Właściwości kruszywa

Badania kruszywa powinny obejmować ocenę wszystkich właściwości określonych w pkt 2.3.2. Próbkę do badań pełnych powinny być pobierane przez Wykonawcę w sposób losowy w obecności Kierownika Projektu.

6.4. Wymagania dotyczące cech geometrycznych podbudowy

6.4.1. Częstotliwość oraz zakres pomiarów

Częstotliwość oraz zakres pomiarów podano w tab. 3.

Tab. 3. Częstotliwość oraz zakres pomiarów dotyczących cech geometrycznych podbudowy.

Lp.	Wyszczególnienie badań i pomiarów	Minimalna częstotliwość pomiarów
1	Szerokość podbudowy	10 razy na 1 km
2	Równość podłużna	co 20 m łątą
3	Równość poprzeczna	10 razy na 1 km
4	Spadki poprzeczne*)	10 razy na 1 km
5	Rzędne wysokościowe	co 100 m
6	Ukształtowanie osi w planie*)	co 100 m
7	Grubość podbudowy	Podczas budowy: w 3 punktach na każdej działce roboczej, lecz nie rzadziej niż raz na 400 m ² Przed odbiorem: w 3 punktach, lecz nie rzadziej niż raz na 2000 m ²

6.4.2. Szerokość podbudowy

Szerokość podbudowy nie może różnić się od szerokości projektowanej o więcej niż +10 cm, -5 cm.

6.4.3. Równość podbudowy

Nierówności podłużne podbudowy należy mierzyć 4-metrową łątą lub planografem, zgodnie z BN-68/8931-04. Nierówności poprzeczne podbudowy należy mierzyć 4-metrową łątą. Nierówności dla podbudowy pomocniczej nie mogą przekraczać 20 mm.

6.4.4. Spadki poprzeczne podbudowy

Spadki poprzeczne podbudowy na prostych i łukach powinny być zgodne z dokumentacją projektową, z tolerancją $\pm 0,5$ %.

6.4.5. Rzędne wysokościowe podbudowy

Różnice pomiędzy rzędnymi wysokościowymi podbudowy i rzędnymi projektowanymi nie powinny przekraczać + 1 cm, -2 cm.

6.4.6. Ukształtowanie osi podbudowy i ulepszonych podłoża

Oś podbudowy w planie nie może być przesunięta w stosunku do osi projektowanej o więcej niż ± 5 cm.

6.4.7. Grubość podbudowy

Grubość podbudowy pomocniczej nie może się różnić od grubości projektowanej o więcej niż +10%, -15%.

6.4.8. Zasady postępowania z wadliwie wykonanymi odcinkami podbudowy

Wszystkie powierzchnie podbudowy, które wykazują większe odchylenia od określonych w punkcie 6.4 powinny być naprawione przez spulchnienie lub zerwanie do głębokości co najmniej 10 cm, wyrównane i powtórnie zagęszczone. Dodanie nowego materiału bez spulchnienia wykonanej warstwy jest niedopuszczalne.

Jeżeli szerokość podbudowy jest mniejsza od szerokości projektowanej o więcej niż 5 cm i nie zapewnia podparcia warstwom wyżej leżącym, to Wykonawca powinien na własny koszt poszerzyć podbudowę przez spulchnienie warstwy na pełną grubość do połowy szerokości pasa ruchu, dołożenie materiału i powtórne zagęszczenie.

Na wszystkich powierzchniach wadliwych pod względem grubości, Wykonawca wykona naprawę podbudowy. Powierzchnie powinny być naprawione przez spulchnienie lub wybranie warstwy na odpowiednią głębokość, zgodnie z decyzją Kierownika Projektu, uzupełnione nowym materiałem o odpowiednich właściwościach, wyrównane i ponownie zagęszczone.

Roboty te Wykonawca wykona na własny koszt. Po wykonaniu tych robót nastąpi ponowny pomiar i ocena grubości warstwy, według wyżej podanych zasad, na koszt Wykonawcy.

7. OBMIAR ROBÓT

7.1. Ogólne zasady obmiaru robót

Ogólne zasady obmiaru robót podano w ST - 00 „Wymagania ogólne” pkt 7.

7.2. Jednostka obmiarowa

Jednostką obmiarową jest m² wykonanej podbudowy.

8. ODBIÓR ROBÓT

8.1. Ogólne zasady odbioru robót

Ogólne zasady obmiaru robót podano w ST - 00 „Wymagania ogólne” pkt 7.

8.2. Odbiór robót

Roboty uznaje się za wykonane zgodnie z dokumentacją projektową, specyfikacjami technicznymi i wymaganiami Inżyniera, jeżeli wszystkie pomiary i badania dały wyniki pozytywne.

9. PODSTAWA PŁATNOŚCI

9.1. Ogólne ustalenia dotyczące podstawy płatności

Ogólne ustalenia dotyczące podstawy płatności podano w ST - 00.

9.2. Cena jednostki obmiarowej

Cena wykonania 1m² podbudowy obejmuje:

- prace pomiarowe i roboty przygotowawcze,
- oznakowanie robót,
- sprawdzenie i ewentualną naprawę podłoża,
- przygotowanie mieszanki z kruszywa, zgodnie z receptą,
- dostarczenie mieszanki na miejsce wbudowania,
- rozłożenie mieszanki,
- zagęszczenie rozłożonej mieszanki,
- przeprowadzenie pomiarów i badań laboratoryjnych określonych w specyfikacji technicznej,
- utrzymanie podbudowy w czasie robót.

10. PRZEPISY ZWIĄZANE

- PN-B-04481. Grunty budowlane. Badania próbek gruntu.

- PN-B-06714-12. Kruszywa mineralne. Badania. Oznaczanie zawartości zanieczyszczeń obcych.
- PN-B-06714-15. Kruszywa mineralne. Badania. Oznaczanie składu ziarnowego.
- PN-B-06714-16. Kruszywa mineralne. Badania. Oznaczanie kształtu ziarn.
- PN-B-06714-17. Kruszywa mineralne. Badania. Oznaczanie wilgotności.
- PN-B-06714-18. Kruszywa mineralne. Badania. Oznaczanie nasiąkliwości.
- PN-B-06714-19. Kruszywa mineralne. Badania. Oznaczanie mrozoodporności metodą bezpośrednią.
- PN-B-06714-26. Kruszywa mineralne. Badania. Oznaczanie zawartości zanieczyszczeń organicznych.
- PN-B-06714-28. Kruszywa mineralne. Badania. Oznaczanie zawartości siarki metodą bromową.
- PN-B-06714-37. Kruszywa mineralne. Badania. Oznaczanie rozpadu krzemianowego.
- PN-B-06714-39. Kruszywa mineralne. Badania. Oznaczanie rozpadu żelazawego.
- PN-B-06714-42. Kruszywa mineralne. Badania. Oznaczanie ścieralności w bębnie Los Angeles.
- PN-B-11112. Kruszywa mineralne. Kruszywa łamane do nawierzchni drogowych
- PN-B-32250. Materiały budowlane. Woda do betonu i zapraw.
- PN-S-06102. Drogi samochodowe. Podbudowy z kruszyw stabilizowanych mechanicznie.
- BN-84/6774-02. Kruszywo mineralne. Kruszywo kamienne łamane do nawierzchni drogowych.
- BN-64/8931-01. Drogi samochodowe. Oznaczanie wskaźnika piaskowego.
- BN-64/8931-02. Drogi samochodowe. Oznaczanie modułu odkształcenia nawierzchni podatnych i podłoża przez obciążenie płytą.
- BN-68/8931-04. Drogi samochodowe. Pomiar równości nawierzchni planografem i łątą.
- BN-70/8931-06. Drogi samochodowe. Pomiar ugięć podatnych ugięciomierzem belkowym.
- BN-77/8931-12. Oznaczanie wskaźnika zagęszczenia gruntu.

SZCZEGÓŁOWA SPECYFIKACJA TECHNICZNA SST

SST – 05

Wykonanie nawierzchni z kostki betonowej

1.	WSTĘP	69
1.1.	PRZEDMIOT SST	69
1.2.	ZAKRES STOSOWANIA SST	69
1.3.	ZAKRES ROBÓT OBJĘTYCH SST	69
1.4.	OKREŚLENIA PODSTAWOWE.....	69
1.5.	OGÓLNE WYMAGANIA DOTYCZĄCE ROBÓT.....	70
2.	MATERIAŁY	70
2.1.	OGÓLNE WYMAGANIA DOTYCZĄCE MATERIAŁÓW.....	70
2.2.	BETONOWA KOSTKA BRUKOWA.....	70
3.	SPRZĘT	70
3.1.	OGÓLNE WYMAGANIA DOTYCZĄCE SPRZĘTU.....	70
3.2.	SPRZĘT DO WYKONANIA NAWIERZCHNI.....	70
4.	TRANSPORT	71
4.1.	OGÓLNE WYMAGANIA DOTYCZĄCE TRANSPORTU.....	71
4.2.	TRANSPORT MATERIAŁÓW DO WYKONANIA NAWIERZCHNI	71
5.	WYKONANIE ROBÓT.....	72
5.1.	OGÓLNE ZASADY WYKONANIA ROBÓT.....	72
5.2.	OGÓLNE ZASADY WYKONANIA ROBÓT.....	72
5.3.	PODŁOŻE I KORYTO.....	72
5.4.	PODBUDOWA	72
5.5.	PODSYPKA	72
5.6.	UKŁADANIE NAWIERZCHNI Z BETONOWYCH KOSTEK BRUKOWYCH.....	72
5.7.	UBICIE NAWIERZCHNI Z KOSTEK	73
5.8.	SPOINY I SZCZELINY DYLATACYJNE.....	74
6.	KONTROLA JAKOŚCI ROBÓT.....	74
6.1.	OGÓLNE ZASADY KONTROLI JAKOŚCI ROBÓT.....	74
6.2.	BADANIA PRZED PRZYSTĄPIENIEM DO ROBÓT.....	74
7.	OBMIAR ROBÓT.....	75
7.1.	OGÓLNE ZASADY OBMIARU ROBÓT.....	75
7.2.	JEDNOSTKA OBMIAROWA.....	75
8.	ODBIÓR ROBÓT	75
8.1.	OGÓLNE ZASADY ODBIORU ROBÓT	75
8.2.	ODBIÓR ROBÓT	75
8.3.	ODBIÓR ROBÓT ZANIKAJĄCYCH I ULĘGAJĄCYCH ZAKRYCIU	75
9.	PODSTAWA PŁATNOŚCI.....	76
9.1.	OGÓLNE USTALENIA DOTYCZĄCE PODSTAWY PŁATNOŚCI	76
9.2.	CENA JEDNOSTKI OBMIAROWEJ	76
10.	PRZEPISY ZWIĄZANE	76

1. WSTĘP

1.1. Przedmiot SST

Przedmiotem niniejszej szczegółowej specyfikacji technicznej są wymagania dotyczące wykonania i odbioru robót związanych z realizacją przedmiotowego zadania.

1.2. Zakres stosowania SST

Szczegółowa specyfikacja techniczna stanowi dokument przetargowy przy zleceniu oraz odbiorze robót związanych z realizacją zadania wymienionego w punkcie 1.1.

1.3. Zakres robót objętych SST

Ustalenia zawarte w niniejszej szczegółowej specyfikacji technicznej dotyczą zasad prowadzenia robót związanych z wykonaniem nawierzchni z betonowej kostki brukowej.

1.4. Określenia podstawowe

Betonowa kostka brukowa - prefabrykowany element budowlany, przeznaczony do budowy warstwy ścieralnej nawierzchni, wykonany metodą wibroprasowania z betonu niezbrojonego niebarwionego lub barwionego, jedno- lub dwuwarstwowego, charakteryzujący się kształtem, który umożliwia wzajemne przystawanie elementów.

Krawężnik - prosty lub łukowy element budowlany oddzielający jezdnię od chodnika, charakteryzujący się stałym lub zmiennym przekrojem poprzecznym i długością nie większą niż 1,0 m.

Ściek - umocnione zagłębienie, poniżej krawędzi jezdni, zbierające i odprowadzające wodę.

Obrzeże - element budowlany, oddzielający nawierzchnie chodników i ciągów pieszych od terenów nieprzeznaczonych do komunikacji.

Spoina - odstęp pomiędzy przylegającymi elementami (kostkami) wypełniony określonymi materiałami wypełniającymi.

Szczelina dylatacyjna - odstęp dzielący duży fragment nawierzchni na sekcje w celu umożliwienia odkształceń temperaturowych, wypełniony określonymi materiałami wypełniającymi.

Pozostałe określenia podstawowe są zgodne z obowiązującymi, odpowiednimi polskimi normami i z definicjami podanymi w ST – 00 „Wymagania ogólne”.

1.5. Ogólne wymagania dotyczące robót

Wykonawca robót jest odpowiedzialny za jakość ich wykonania oraz za zgodność z dokumentacją projektową, instrukcjami producenta i poleceniami Inspektora. Ogólne wymagania dotyczące robót podano w ST - 00.

2. MATERIAŁY

2.1. Ogólne wymagania dotyczące materiałów

Ogólne wymagania dotyczące materiałów, ich pozyskiwania i składowania, podano w ST - 00 „Wymagania ogólne” pkt 2.

2.2. Betonowa kostka brukowa

Betonowa kostka brukowa do przedmiotowego zadania ma być wykonana z jednego rodzaju betonu o wzorze i barwie zgodnych z projektem. Wymagania wobec betonowej kostki brukowej, ustalone są w PN-EN 1338 do stosowania na zewnętrznych nawierzchniach, mających kontakt z solą odladzającą w warunkach mrozu.

3. SPRZĘT

3.1. Ogólne wymagania dotyczące sprzętu

Ogólne wymagania i ustalenia dotyczące sprzętu określono w ST - 00 pkt 3.

3.2. Sprzęt do wykonania nawierzchni

Układanie betonowej kostki brukowej może odbywać się: ręcznie, zwłaszcza na małych powierzchniach, mechanicznie przy zastosowaniu urządzeń układających (układarek), składających się z wózka i chwytaka sterowanego hydraulicznie, służącego do przenoszenia z palety warstwy kostek na miejsce ich ułożenia; urządzenie to, po skończonym układaniu kostek, można wykorzystać do wmiatania piasku w szczeliny, zamocowanymi do chwytaka szczotkami. Do przycinania kostek można stosować specjalne narzędzia tnące (np. przycinarki, szlifierki z tarczą). Do zagęszczania nawierzchni z kostki należy stosować zagęszczarki wibracyjne (płytkowe) z wykładziną elastomerową, chroniące kostki przed ścieraniem i wykruszaniem naroży. Do wytwarzania podsypki cementowo-piaskowej i zapraw należy stosować betoniarki.

4. TRANSPORT

4.1. Ogólne wymagania dotyczące transportu

Ogólne wymagania dotyczące transportu podano w ST „Wymagania ogólne”

4.2. Transport materiałów do wykonania nawierzchni

Betonowe kostki brukowe mogą być przewożone na paletach - dowolnymi środkami transportowymi po osiągnięciu przez beton wytrzymałości na ściskanie co najmniej 15 MPa. Kostki w trakcie transportu powinny być zabezpieczone przed przemieszczaniem się i uszkodzeniem.

Jako środki transportu wewnątrzzakładowego kostek na środki transportu zewnętrznego mogą służyć wózki widłowe, którymi można dokonać załadunku palet. Do załadunku palet na środki transportu można wykorzystywać również dźwigi samochodowe.

Palety transportowe powinny być spinane taśmami stalowymi lub plastikowymi, zabezpieczającymi kostki przed uszkodzeniem w czasie transportu. Na jednej palecie zaleca się układać do 10 warstw kostek (zależnie od grubości i kształtu), tak aby masa palety z kostkami wynosiła od 1200 kg do 1700 kg. Pożądane jest, aby palety z kostkami były wysyłane do odbiorcy środkiem transportu samochodowego wyposażonym w dźwig do za- i rozładunku.

Krawężniki i obrzeża mogą być przewożone dowolnymi środkami transportowymi. Krawężniki betonowe należy układać w pozycji pionowej z nachyleniem w kierunku jazdy. Krawężniki kamienne należy układać na podkładkach drewnianych, długością w kierunku jazdy. Krawężniki i obrzeża powinny być zabezpieczone przed przemieszczaniem się i uszkodzeniem w czasie transportu.

Kruszywa można przewozić dowolnym środkiem transportu, w warunkach zabezpieczających je przed zanieczyszczeniem i zmieszaniem z innymi materiałami. Podczas transportu kruszywa powinny być zabezpieczone przed wysypaniem, a kruszywo drobne - przed rozpyleniem.

Zalewę lub masy uszczelniające do szczelin dylatacyjnych można transportować dowolnymi środkami transportu w fabrycznie zamkniętych pojemnikach lub opakowaniach, chroniących je przed zanieczyszczeniem.

5. WYKONANIE ROBÓT

5.1. Ogólne zasady wykonania robót

Ogólne zasady wykonania robót podano w ST - 00 pkt 5.

5.2. Ogólne zasady wykonania robót

Założenia projektowe są następujące:

1. Rozbiórka istniejącej nawierzchni.
2. Sprawdzenie parametrów podłoża $E_{v2}=100\text{MPa}$ i $I_s=1.00$.
3. Ułożenie 10 cm podbudowy zasadniczej z kruszywa łamanego 0-63mm.
4. Ułożenie 3 cm podsypki piaskowo-cementowej.
5. Ułożenie powtórne kostki betonowej o gr. 8cm.

5.3. Podłoże i koryto

Grunty podłoża powinny być niewysadzinowe, jednorodne i nośne oraz zabezpieczone przed nadmiernym zawilgoceniem i ujemnymi skutkami przemarzania. Koryto pod podbudowę lub nawierzchnię powinno być wyprofilowane zgodnie z projektowanymi spadkami.

5.4. Podbudowa

Podbudowy przewidziana do wykonania pod warstwą betonowej kostki brukowej to kruszywo łamane 0-63 mm.

5.5. Podsypka

Rodzaj podsypki i jej grubość: podsypka cementowo-piaskowa gr.3 cm Całkowite ubicie nawierzchni i wypełnienie spoin zaprawą musi być zakończone przed rozpoczęciem wiązania cementu w podsypce.

5.6. Układanie nawierzchni z betonowych kostek brukowych

Ułożenie nawierzchni z kostki na podsypce cementowo-piaskowej zaleca się wykonywać przy temperaturze otoczenia nie niższej niż $+5^{\circ}\text{C}$. Dopuszcza się wykonanie nawierzchni, jeśli w ciągu dnia temperatura utrzymuje się w granicach od 0°C do $+5^{\circ}\text{C}$, przy czym jeśli w nocy spodziewane są przymrozki kostkę należy zabezpieczyć materiałami o złym przewodnictwie ciepła (np. matami ze słomy, papą itp.).

Warstwa nawierzchni z kostki powinna być wykonana z elementów o jednakowej grubości. Na większym fragmencie robót zaleca się stosować kostki dostarczone w tej samej partii materiału, w której niedopuszczalne są różne odcienie wybranego koloru kostki.

Układanie kostki można wykonywać ręcznie. Układanie ręczne zaleca się wykonywać na mniejszych powierzchniach. Układanie kostek powinni wykonywać przyuczeni brukarze.

Układanie mechaniczne zaleca się wykonywać na dużych powierzchniach o prostym kształcie, tak aby układarka mogła przenosić z palety warstwę kształtek na miejsce ich ułożenia z wymaganą dokładnością. Kostka do układania mechanicznego nie może mieć dużych odchyłek wymiarowych i musi być odpowiednio przygotowana przez producenta, tj. ułożona na palecie w odpowiedni wzór, bez dołożenia połówek i dziewiątek, przy czym każda warstwa na palecie musi być dobrze przesypana bardzo drobnym piaskiem, by kostki nie przywierały do siebie. Układanie mechaniczne zawsze musi być wsparte pracą brukarzy, którzy uzupełniają przerwy, wyrabiają łuki, dokładają kostki w okolicach studzienek i krawężników.

Kostkę układa się około 1,5 cm wyżej od projektowanej niwelety, ponieważ po procesie ubijania podsypka zagęszcza się.

Powierzchnia kostek położonych obok urządzeń infrastruktury technicznej (np. studzienek, włazów itp.) powinna trwale wystawać od 3 mm do 5 mm powyżej powierzchni tych urządzeń oraz od 3 mm do 10 mm powyżej korytek ściekowych (ścieków).

Do uzupełnienia przestrzeni przy krawężnikach, obrzeżach i studzienkach można używać elementy kostkowe wykończeniowe w postaci tzw. połówek i dziewiątek, mających wszystkie krawędzie równe i odpowiednio fazowane. W przypadku potrzeby kształtek o nietypowych wymiarach, wolną przestrzeń uzupełnia się kostką ciętą, przycinaną na budowie specjalnymi narzędziami tnącymi (przycinarkami, szlifierkami z tarczą itp.).

Dzienną działkę roboczą nawierzchni na podsypce cementowo-piaskowej zaleca się zakończyć prowizorycznie około półmetrowym pasem nawierzchni na podsypce piaskowej w celu wytworzenia oporu dla ubicia kostki ułożonej na stałe. Przed dalszym wznowieniem robót, prowizorycznie ułożoną nawierzchnię na podsypce piaskowej należy rozebrać i usunąć wraz z podsypką.

5.7. Ubicie nawierzchni z kostek

Ubicie nawierzchni należy przeprowadzić za pomocą zagęszczarki wibracyjnej (płytovej) z osłoną z tworzywa sztucznego. Do ubicia nawierzchni nie wolno używać walca.

Ubijanie nawierzchni należy prowadzić od krawędzi powierzchni w kierunku jej środka i jednocześnie w kierunku poprzecznym kształtek. Ewentualne nierówności powierzchniowe mogą być zlikwidowane przez ubijanie w kierunku wzdłużnym kostki.

Po ubiciu nawierzchni wszystkie kostki uszkodzone (np. pęknięte) należy wymienić na kostki całe.

5.8. Spoiny i szczeliny dylatacyjne

Szerokość spoin pomiędzy betonowymi kostkami brukowymi powinna wynosić od 3 mm do 5 mm.

W przypadku stosowania prostopadłościennych kostek brukowych zaleca się, aby osie spoin pomiędzy dłuższymi bokami tych kostek tworzyły z osią drogi kąt 45° , a wierzchołek utworzonego kąta prostego pomiędzy spoinami miał kierunek odwrotny do kierunku spadku podłużnego nawierzchni.

Po ułożeniu kostek, spoiny należy wypełnić zaprawą cementowo-piaskową. Zaprawę cementowo-piaskową zaleca się przygotować w betoniarce, w sposób zapewniający jej wystarczającą płynność. Spoiny można wypełnić przez rozlanie zaprawy na nawierzchnię i nagarnianie jej w szczeliny szczotkami lub rozgarniaczkami z piórami gumowymi. Przed rozpoczęciem zalewania kostka powinna być oczyszczona i dobrze zwilżona wodą. Zalewa powinna całkowicie wypełnić spoiny i tworzyć monolit z kostkami.

Po wypełnianiu spoin zaprawą cementowo-piaskową nawierzchnię należy starannie oczyścić, szczególnie dotyczy to nawierzchni z kostek kolorowych i z różnymi deseniami układania.

6. KONTROLA JAKOŚCI ROBÓT

6.1. Ogólne zasady kontroli jakości robót

Ogólne zasady kontroli jakości robót podano w ST - 00 pkt 6.

6.2. Badania przed przystąpieniem do robót

Przed przystąpieniem do robót Wykonawca powinien uzyskać:

- w zakresie betonowej kostki brukowej: certyfikat zgodności lub deklarację zgodności dostawcy oraz ewentualne wyniki badań cech charakterystycznych kostek,

w przypadku żądania ich przez Inżyniera oraz wyniki sprawdzenia przez Wykonawcę cech zewnętrznych kostek,

- w zakresie innych materiałów: sprawdzenie przez Wykonawcę cech zewnętrznych materiałów prefabrykowanych (krawężników).

7. OBMIAR ROBÓT

7.1. Ogólne zasady obmiaru robót

Ogólne zasady obmiaru robót podano w ST - 00 „Wymagania ogólne” pkt 7.

7.2. Jednostka obmiarowa

Jednostką obmiarową jest m² (metr kwadratowy) wykonanej nawierzchni z betonowej kostki brukowej.

8. ODBIÓR ROBÓT

8.1. Ogólne zasady odbioru robót

Ogólne zasady obmiaru robót podano w ST - 00 „Wymagania ogólne” pkt 7.

8.2. Odbiór robót

Roboty uznaje się za wykonane zgodnie z dokumentacją projektową, specyfikacjami technicznymi i wymaganiami Inżyniera, jeżeli wszystkie pomiary i badania dały wyniki pozytywne.

8.3. Odbiór robót zanikających i ulegających zakryciu

Odbiorowi robót zanikających i ulegających zakryciu podlegają:

- przygotowanie podłoża i wykonanie koryta,
- ewentualnie wykonanie ław (podsypek) pod krawężniki,
- wykonanie podsypki pod nawierzchnię.

9. PODSTAWA PŁATNOŚCI

9.1. Ogólne ustalenia dotyczące podstawy płatności

Ogólne ustalenia dotyczące podstawy płatności podano w ST - 00.

9.2. Cena jednostki obmiarowej

Cena wykonania 1 m² nawierzchni z betonowej kostki brukowej obejmuje:

- prace pomiarowe i roboty przygotowawcze,
- oznakowanie robót,
- przygotowanie podłoża i wykonanie koryta,
- dostarczenie materiałów i sprzętu,
- wykonanie podsypki,
- ustalenie kształtu, koloru i desenia kostek,
- ułożenie i ubicie kostek,
- wypełnienie spoin i ew. szczelin dylatacyjnych w nawierzchni,
- pielęgnację nawierzchni,
- przeprowadzenie pomiarów wymaganych w niniejszej specyfikacji technicznej,
- odwiezienie sprzętu

10. PRZEPISY ZWIĄZANE

- PN-EN 197-1:2002 Cement. Część 1: Skład, wymagania i kryteria zgodności dotyczące cementu powszechnego użytku.
- PN-EN 1338:2005 Betonowe kostki brukowe. Wymagania i metody badań.
- PN-B-11112:1996 Kruszywa mineralne. Kruszywa łamane do nawierzchni drogowych.
- PN-B-11113:1996 Kruszywa mineralne. Kruszywa naturalne do nawierzchni drogowych; piasek.
- PN-88 B/32250 Materiały budowlane. Woda do betonów i zapraw.

SZCZEGÓŁOWA SPECYFIKACJA TECHNICZNA SST

SST – 06

Wykonanie umocnienia płytami ażurowymi

1.	WSTĘP	79
1.1.	PRZEDMIOT SST	79
1.2.	ZAKRES STOSOWANIA SST	79
1.3.	ZAKRES ROBÓT OBJĘTYCH SST	79
1.4.	OKREŚLENIA PODSTAWOWE.....	79
1.5.	OGÓLNE WYMAGANIA DOTYCZĄCE ROBÓT.....	79
2.	MATERIAŁY	79
2.1.	OGÓLNE WYMAGANIA DOTYCZĄCE MATERIAŁÓW.....	79
2.2.	MATERIAŁY DO WYKONANIA ROBÓT	79
3.	SPRZĘT	80
3.1.	OGÓLNE WYMAGANIA DOTYCZĄCE SPRZĘTU.....	80
3.2.	SPRZĘT DO WYKONANIA ROBÓT.....	80
4.	TRANSPORT	80
4.1.	OGÓLNE WYMAGANIA DOTYCZĄCE TRANSPORTU.....	80
4.2.	TRANSPORT MATERIAŁÓW	80
5.	WYKONANIE ROBÓT.....	80
5.1.	OGÓLNE ZASADY WYKONANIA ROBÓT.....	80
5.2.	WYKONANIE ROBÓT	80
6.	KONTROLA JAKOŚCI ROBÓT.....	81
6.1.	OGÓLNE ZASADY KONTROLI JAKOŚCI ROBÓT.....	81
6.2.	KONTROLA JAKOŚCI ROBÓT	81
7.	OBMIAR ROBÓT.....	81
7.1.	OGÓLNE ZASADY OBMIARU ROBÓT.....	81
7.2.	JEDNOSTKA OBMIAROWA.....	81
8.	ODBIÓR ROBÓT	82
8.1.	OGÓLNE ZASADY ODBIORU ROBÓT	82
8.2.	ODBIÓR ROBÓT	82
9.	PODSTAWA PŁATNOŚCI.....	82
9.1.	OGÓLNE USTALENIA DOTYCZĄCE PODSTAWY PŁATNOŚCI	82
9.2.	CENA JEDNOSTKI OBMIAROWEJ	82
10.	PRZEPISY ZWIĄZANE	82

1. WSTĘP

1.1. Przedmiot SST

Przedmiotem niniejszej szczegółowej specyfikacji technicznej są wymagania dotyczące wykonania i odbioru robót związanych z realizacją przedmiotowego zadania.

1.2. Zakres stosowania SST

Szczegółowa specyfikacja techniczna stanowi dokument przetargowy przy zleceniu oraz odbiorze robót związanych z realizacją zadania wymienionego w punkcie 1.1.

1.3. Zakres robót objętych SST

Ustalenia zawarte w niniejszej szczegółowej specyfikacji technicznej dotyczą zasad prowadzenia robót związanych z wykonaniem zadania wymienionego w pkt 1.1.

1.4. Określenia podstawowe

Określenia podstawowe są zgodne z obowiązującymi, odpowiednimi polskimi normami i z określeniami podanymi w ST „Wymagania ogólne”.

1.5. Ogólne wymagania dotyczące robót

Wykonawca robót jest odpowiedzialny za jakość ich wykonania oraz za zgodność z dokumentacją projektową, instrukcjami producenta i poleceniami Inspektora. Ogólne wymagania dotyczące robót podano w ST - 00.

2. MATERIAŁY

2.1. Ogólne wymagania dotyczące materiałów

Ogólne wymagania dotyczące materiałów, ich pozyskiwania i składowania, podano w ST - 00 „Wymagania ogólne” pkt 2.

2.2. Materiały do wykonania robót

Materiały do wykonania robót to:

- płyty ażurowe,
- materiał na podsypkę: pospółka średnioziarnista lub mieszanka żwiru drobnego z piaskiem.

3. SPRZĘT

3.1. Ogólne wymagania dotyczące sprzętu

Ogólne wymagania i ustalenia dotyczące sprzętu określono w ST - 00 pkt 3.

3.2. Sprzęt do wykonania robót

Do zagęszczenia podłoża i podsypki należy użyć lekkich spalinowych zagęszczarek.

4. TRANSPORT

4.1. Ogólne wymagania dotyczące transportu

Ogólne wymagania dotyczące transportu podano w ST „Wymagania ogólne”.

4.2. Transport materiałów

Materiał może być przewożony dowolnymi środkami transportowymi dopuszczonymi przez Inspektora Nadzoru. Przewożone elementy betonowe powinny być w czasie transportu ułożone na płask i zabezpieczone przed przesuwaniem się. W obrębie budowy – środkami transportu będącymi w dyspozycji wykonawcy i dopuszczonymi przez Inspektora Nadzoru.

5. WYKONANIE ROBÓT

5.1. Ogólne zasady wykonania robót

Ogólne zasady wykonania robót podano w ST - 00 pkt 5.

5.2. Wykonanie robót

Podłoże pod wykonanie podsypki powinno być wyrównane i wyprofilowane do właściwej rzędnej oraz zagęszczone. Wskaźnik zagęszczenia I_s nie powinien być mniejszy niż 0,9.

Na uprzednio przygotowanym podłożu należy wykonać podsypkę z pospółki o grubości zgodnej z dokumentacją projektową tj. 10 cm.. Górna powierzchnia podsypki powinna być wyprofilowana do wymaganej rzędnej dna i pochylenia skarp zgodnie z dokumentacją projektową. Podsypka powinna być zagęszczona do wskaźnika zagęszczenia I_s nie mniejszego niż 0,9.

Umocnienie elementami betonowymi należy rozpocząć od dołu opierając pierwsze elementy na fundamencie wykonanym z płyt azurowych. Szerokość spoin pomiędzy

elementami nie powinna być większa niż 10 mm. Elementy po ułożeniu należy dobić tarankiem najlepiej drewnianym o wadze $10 \div 12$ kg. Elementy pęknięte lub uszkodzone powinny być wymienione na nowe. Spoiny pomiędzy elementami oraz otwory płyt powinny być wypełnione żwirem w dnie i humusem w skarpach. Po wypełnieniu spoin należy dokładnie oczyścić nawierzchnię z wszelkich zanieczyszczeń.

6. KONTROLA JAKOŚCI ROBÓT

6.1. Ogólne zasady kontroli jakości robót

Ogólne zasady kontroli jakości robót podano w ST - 00 pkt 6.

6.2. Kontrola jakości robót

Należy wykonać następujące badania i sprawdzenia:

- prawidłowość zagęszczenia podłoża $I_s \geq 0,9$
- zgodność pochylenia skarp z wymaganiami dokumentacji projektowej,
- grubość wykonanej podsypki,
- zagęszczenie podsypki piaskowej $I_s \geq 0,9$,
- równość powierzchni umocnienia,,
- dokładność ubicia nawierzchni,
- wysokości między sąsiednimi płytami $\pm 0,5$ cm,
- prawidłowość wypełnienia otworów i spoin w płytach ażurowych,
- oczyszczenie nawierzchni,
- zgodność wbudowanych materiałów z wymaganiami dokumentacji projektowej i SST.

7. OBMIAR ROBÓT

7.1. Ogólne zasady obmiaru robót

Ogólne zasady obmiaru robót podano w ST - 00 „Wymagania ogólne” pkt 7.

7.2. Jednostka obmiarowa

Jednostką obmiarową jest:

- 1 m^2 wykonanego umocnienia skarp z prefabrykowanych płyt ażurowych,
- 1 m^3 materiałów z kruszywa naturalnego.

8. ODBIÓR ROBÓT

8.1. Ogólne zasady odbioru robót

Ogólne zasady obmiaru robót podano w ST - 00 „Wymagania ogólne” pkt 7.

8.2. Odbiór robót

Inspektor Nadzoru dokona odbioru faktycznie wykonanych przez Wykonawcę robót zgodnie z postanowieniami zawartymi w SST. Jeżeli wszystkie pomiary dały wyniki pozytywne, Inspektor Nadzoru uznaje wykonane roboty za zgodne z wymaganiami kontraktu. Jeżeli choć jeden z pomiarów dał wynik ujemny, Inspektor Nadzoru uznaje roboty za niezgodne z wymaganiami kontraktu i poleca doprowadzenie robót do zgodności z wymaganiami.

9. PODSTAWA PŁATNOŚCI

9.1. Ogólne ustalenia dotyczące podstawy płatności

Ogólne ustalenia dotyczące podstawy płatności podano w ST - 00.

9.2. Cena jednostki obmiarowej

Cena wykonania umocnienia przy pomocy płyt ażurowych obejmuje:

- zakup i sprowadzenie materiałów niezbędnych do wykonania umocnienia,
- wyrównanie i dogęszczenie podłoża,
- wykonanie podsypki z kruszywa naturalnego – pospółki, żwiru,
- wykonanie umocnienia z prefabrykowanych płyt ażurowych,
- spoinowanie i wypełnienie otworów w płytach,
- oczyszczenie miejsca pracy,
- kontrolę jakości robót.

10. PRZEPISY ZWIĄZANE

- PN-86/B-02480 Grunty budowlane. Określenia, symbole, podział i opis gruntów.
- PN-88/B-04481 Grunty budowlane. Badania próbek gruntu.
- PN-91/B-06714-13 Kruszywo mineralne. Badania. Oznaczenia zawartości pyłów mineralnych.

- PN-91/B-06714-14 Kruszywo mineralne. Badania. Oznaczenie zawartości zanieczyszczeń ilasto-gliniastych.
- PN-78/B-06714-19 Kruszywo mineralne. Badania. Oznaczenie mrozoodporności metodą bezpośrednią.
- PN-66/B-06714-26 Kruszywo mineralne. Badania. Oznaczenie zawartości zanieczyszczeń organicznych.

SZCZEGÓŁOWA SPECYFIKACJA TECHNICZNA SST

SST – 07

Budowa kanalizacji deszczowej

1.	WSTĘP	86
1.1.	PRZEDMIOT SST	86
1.2.	ZAKRES STOSOWANIA SST	86
1.3.	ZAKRES ROBÓT OBJĘTYCH SST	86
1.4.	OKREŚLENIA PODSTAWOWE.....	86
1.5.	OGÓLNE WYMAGANIA DOTYCZĄCE ROBÓT.....	86
2.	MATERIAŁY	86
2.1.	OGÓLNE WYMAGANIA DOTYCZĄCE MATERIAŁÓW.....	86
2.2.	MATERIAŁY DO WYKONANIA ROBÓT	86
3.	SPRZĘT	87
3.1.	OGÓLNE WYMAGANIA DOTYCZĄCE SPRZĘTU.....	87
3.2.	SPRZĘT DO WYKONANIA ROBÓT.....	87
4.	TRANSPORT	87
4.1.	OGÓLNE WYMAGANIA DOTYCZĄCE TRANSPORTU.....	87
4.2.	TRANSPORT MATERIAŁÓW	87
5.	WYKONANIE ROBÓT.....	88
5.1.	OGÓLNE ZASADY WYKONANIA ROBÓT.....	88
5.2.	WYKONANIE ROBÓT	88
6.	KONTROLA JAKOŚCI ROBÓT.....	90
6.1.	OGÓLNE ZASADY KONTROLI JAKOŚCI ROBÓT.....	90
6.2.	KONTROLA JAKOŚCI ROBÓT	90
7.	OBMIAR ROBÓT.....	91
7.1.	OGÓLNE ZASADY OBMIARU ROBÓT.....	91
7.2.	JEDNOSTKA OBMIAROWA.....	91
8.	ODBIÓR ROBÓT	91
8.1.	OGÓLNE ZASADY ODBIORU ROBÓT	91
8.2.	ODBIÓR ROBÓT	92
9.	PODSTAWA PŁATNOŚCI.....	92
9.1.	OGÓLNE USTALENIA DOTYCZĄCE PODSTAWY PŁATNOŚCI	92
9.2.	CENA JEDNOSTKI OBMIAROWEJ	92
10.	PRZEPISY ZWIĄZANE	92

1. WSTĘP

1.1. Przedmiot SST

Przedmiotem niniejszej szczegółowej specyfikacji technicznej są wymagania dotyczące wykonania i odbioru robót związanych z realizacją przedmiotowego zadania.

1.2. Zakres stosowania SST

Szczegółowa specyfikacja techniczna stanowi dokument przetargowy przy zleceniu oraz odbiorze robót związanych z realizacją zadania wymienionego w punkcie 1.1.

1.3. Zakres robót objętych SST

Ustalenia zawarte w niniejszej szczegółowej specyfikacji technicznej dotyczą zasad prowadzenia robót związanych z wykonaniem kanalizacji deszczowej w technologii wykopowej podczas realizacji zadania wymienionego w pkt 1.1.

1.4. Określenia podstawowe

Określenia podstawowe są zgodne z obowiązującymi, odpowiednimi polskimi normami i z określeniami podanymi w ST „Wymagania ogólne”.

1.5. Ogólne wymagania dotyczące robót

Wykonawca robót jest odpowiedzialny za jakość ich wykonania oraz za zgodność z dokumentacją projektową, instrukcjami producenta i poleceniami Inspektora nadzoru. Ogólne wymagania dotyczące robót podano w ST - 00.

2. MATERIAŁY

2.1. Ogólne wymagania dotyczące materiałów

Ogólne wymagania dotyczące materiałów, ich pozyskiwania i składowania, podano w ST - 00 „Wymagania ogólne” pkt 2.

2.2. Materiały do wykonania robót

Do wykonania robót należy stosować materiały o parametrach zgodnych z założeniami projektowymi, posiadającymi aprobaty techniczne i dopuszczenia do stosowania. Należy ściśle przestrzegać instrukcji producentów materiałów.

3. SPRZĘT

3.1. Ogólne wymagania dotyczące sprzętu

Ogólne wymagania i ustalenia dotyczące sprzętu określono w ST - 00 pkt 3.

3.2. Sprzęt do wykonania robót

Wykonawca przystępujący do wykonania kanalizacji deszczowej powinien wykazać się możliwością korzystania z następującego sprzętu:

- żurawi budowlanych samochodowych,
- koparek przedsiębiernych,
- spycharek kołowych lub gąsienicowych,
- sprzętu do zagęszczania gruntu,
- wciągarek mechanicznych,

4. TRANSPORT

4.1. Ogólne wymagania dotyczące transportu

Ogólne wymagania dotyczące transportu podano w ST „Wymagania ogólne”.

4.2. Transport materiałów

Rury w wiązkach muszą być transportowane na samochodach o odpowiedniej długości. Wyładunek rur w wiązkach wymaga użycia podnośnika widłowego z płaskimi widełkami lub dźwigni z belką umożliwiającą zaciskanie się zawieszin na wiązce. Nie wolno stosować zawieszin z lin metalowych lub łańcuchów. Gdy rury są załadowane teleskopowo (rury o mniejszej średnicy wewnątrz rur o większej średnicy) przed rozładowaniem wiązki należy wyjąć rury "wewnętrzne". Przy transporcie rur należy zachowywać następujące dodatkowe wymagania:

- przewóz rur może być wykonywany wyłącznie samochodami skrzyniowymi,
- środki transportu powinny mieć powierzchnie gładkie bez gwoździ lub innych ostrych krawędzi,
- przewóz powinno się wykonać przy temperaturze powietrza - 5°C do + 30°C, przy czym powinna być zachowana szczególna ostrożność przy temperaturach ujemnych, z uwagi na zwiększoną kruchość tworzywa,

- na platformie samochodu rury powinny leżeć kielichami naprzemianlegle, na podkładach drewnianych o szerokości co najmniej 10cm i grubości co najmniej 2,5cm, ułożonych prostopadle do osi rur,
- wysokość ładunku na samochodzie nie powinna przekraczać 1m,
- przy wielowarstwowym ułożeniu rur górna warstwa nie może przewyższać ścian środka transportu więcej niż 1/3 średnicy zewnętrznej rury,
- rury powinny być zabezpieczone przed zarysowaniem przez podłożenie tektury falistej i desek pod łańcuchy spinające boczne ściany skrzyń samochodu,
- przy załadunku rur nie można ich rzucać ani przetaczać po pochylni,
- przy długościach większych niż długość pojazdu wielkość zwisu rur nie może przekraczać 1m.

Kształtki kanalizacyjne należy przewozić w odpowiednich pojemnikach z zachowaniem ostrożności jak dla rur.

Pozostałe materiały mogą być przewożone dowolnymi środkami transportu w sposób zabezpieczony przed przesuwaniem się podczas transportu.

5. WYKONANIE ROBÓT

5.1. Ogólne zasady wykonania robót

Ogólne zasady wykonania robót podano w ST - 00 pkt 5.

5.2. Wykonanie robót

Przed rozpoczęciem robót wykonawca przy udziale użytkowników uzbrojenia podziemnego wytyczy przebieg tras i ustali warunki robót w ich rejonie.

Przed przystąpieniem do robót należy wytyczyć wszystkie elementy uzbrojenia kolidujące z projektowaną kanalizacją. W przypadku istnienia uzbrojenia w obrębie wykonywanego wykopu, należy zastosować się do poniższych zaleceń. W miejscach wytyczonych kolizji z istniejącym uzbrojeniem, roboty ziemne należy wykonywać ręcznie pod nadzorem służb eksploatacyjnych danego medium. Występujące elementy uzbrojenia po odkryciu należy zabezpieczyć poprzez ich podwieszenie lub ułożenie w korytkach drewnianych (w zależności od wymagań służb eksploatacyjnych). Skrzyżowania z uzbrojeniem, z uwagi na płytsze lub głębsze posadowienie niż kanał, nie wymagają generalnie przebudowy, jedynie zabezpieczeń przez zawieszenie. W rejonie wszystkich kolizji z kablami energetycznymi i telefonicznymi wykop należy wykonywać ręcznie.

Wytyczenie trasy projektowanej sieci kanalizacji musi zostać wykonane przez uprawnione służby geodezyjne.

Przed przystąpieniem do robót należy wykonać wykopy kontrolne. Roboty ziemne należy wykonywać ostrożnie. Przewiduje się wykonywania zarówno robót ręcznych jak i mechanicznych. Wykopy w terenie nieuzbrojonym, można wykonywać koparkami o pojemności łyżki 0,25 – 0,6 m³, w terenie o dużym uzbrojeniu podziemnym wykopy należy wykonać ręcznie. Wykopy o ścianach pionowych należy umocnić wypraskami zakładanymi poziomo zgodnie z przepisami BHP. Urobek z wykopów należy wywieźć i zutylizować na koszt i staraniem Wykonawcy.

Dno wykopu powinno być równe i wykonane ze spadkiem ustalonym w dokumentacji projektowej, przy czym dno wykopu Wykonawca wykona na poziomie wyższym od rzędnej projektowanej o 0,20m. Zdjęcie pozostawionej warstwy 0,20m gruntu powinno być wykonane bezpośrednio przed ułożeniem przewodów rurowych. Zdjęcie tej warstwy Wykonawca wykona ręcznie lub w sposób uzgodniony z Inspektorem nadzoru.

Po przygotowaniu wykopu i podłoża można przystąpić do wykonania montażowych robót kanalizacyjnych. W celu zachowania prawidłowego postępu robót montażowych należy przestrzegać zasady budowy kanału od najniższego punktu kanału w kierunku przeciwnym do spadku. Spadki i głębokości posadowienia kolektora powinny być zgodne z dokumentacją projektową.

Technologia budowy sieci musi gwarantować utrzymanie trasy i spadków przewodów. Do budowy kanałów w wykopie otwartym można przystąpić po odbiorze wykopu i podłoża.

Projektowaną sieć kanalizacji należy posadzić na podsypce piaskowej grubości 25 cm, którą należy rozłożyć na całej szerokości wykopów.

Montaż odcinków sieci kanalizacji wykonać zgodnie z PN-EN 1610:2002, dawniej PN-92/B-10735, PN-91/B-10729, PN-EN 13598-2, wytycznymi producenta.

Materiały użyte do budowy przewodów powinny być zgodne z dokumentacją projektową i specyfikacjami technicznymi. Rury do budowy przewodów przed opuszczeniem do wykopu należy oczyścić od wewnątrz i zewnątrz z ziemi oraz sprawdzić czy nie uległy uszkodzeniu w czasie transportu i składowania. Rury do wykopu należy opuścić ręcznie za pomocą jednej lub dwóch lin. Niedopuszczalne jest zrzuć rur do wykopu. Rury należy układać zawsze kielichami w kierunku przeciwnym do spadku dna wykopu. Każda rura po ułożeniu zgodnie z osią i niweletą powinna ściśle przylegać do podłoża na całej swej długości na co najmniej 1/4 obwodu, symetrycznie do jej osi. Wyrównywanie spadków rury przez podkładanie pod rurę kawałków drewna, kamieni lub gruzu jest niedopuszczalne. Dopuszcza

się pod złączami kielichowymi wykonanie odpowiednich gniazd w celu umożliwienia właściwego uszczelnienia złączy. Poszczególne rury należy unieruchomić przez obsypanie ziemią po środku długości rury i mocno podbić z obu stron aby rura nie mogła zmienić swego położenie do czasu wykonania uszczelnienia złączy. Należy sprawdzić prawidłowość ułożenia rury, tj. jej osi i spadku za pomocą ław celowniczych, ławy mierniczej, pionu i uprzednio umieszczonych na dnie wykopu reperów pomocniczych. Odchyłka osi ułożonego przewodu od osi projektowanej nie może przekraczać $\pm 20\text{mm}$. Spadek dna rury powinien być jednostajny, a odchyłka spadku nie może przekraczać $\pm 1\text{cm}$. Najmniejsze spadki kanałów powinny zapewnić dopuszczalne minimalne prędkości przepływu. Największe dopuszczalne spadki wynikają z ograniczenia maksymalnych prędkości przepływu.

Po zakończeniu prac montażowych w danym dniu należy otwarty koniec ułożonego przewodu zabezpieczyć przed ewentualnym zamulaniem wodą gruntową lub opadową przez zatkanie wlotu odpowiednio dopasowaną pokrywą.

Po ułożeniu rurociąg zasypać piaskiem na wysokość min. 20 cm ponad grzbiet rury. Zabrania się stosowania na zasypkę piasków ostrych, grysów łamanych i mas ziemnych zanieczyszczonych kamieniami i gruzem

Zasypanie wykopów należy dokonać gruntem sypkim zagęszczanym kat I-III bez kamieni i gruzu. Zagęścić zasypkę ubijakami spalinowymi do wskaźnika 1,0 wg Proctora (minimum).

6. KONTROLA JAKOŚCI ROBÓT

6.1. Ogólne zasady kontroli jakości robót

Ogólne zasady kontroli jakości robót podano w ST - 00 pkt 6.

6.2. Kontrola jakości robót

Wykonawca jest zobowiązany do stałej i systematycznej kontroli prowadzonych robót W szczególności kontrola powinna obejmować:

- sprawdzenie rzędnych założonych ław celowniczych w nawiązaniu do podanych stałych punktów wysokościowych z dokładnością do 1cm,
- badanie zabezpieczenia wykopów przed zalaniem wodą,
- badanie i pomiary szerokości, grubości i zagęszczenia wykonanej warstwy podłoża z kruszywa mineralnego lub betonu,

- sprawdzenie zgodności z dokumentacją projektową założenia przewodów i studzienek,
- sprawdzenie prawidłowości ułożenia przewodów,
- sprawdzenie prawidłowości uszczelniania przewodów,
- badanie wskaźników zagęszczenia poszczególnych warstw zasypu,

Po ułożeniu kanałów należy poddać je próbie szczelności zgodnie z PN-92/B-10735.

Dopuszczalne tolerancje i wymagania są następujące:

- odchylenie odległości krawędzi wykopu w dnie od ustalonej w planie osi wykopu nie powinno wynosić więcej niż $\pm 5\text{cm}$,
- odchylenie wymiarów w planie nie powinno być większe niż $0,1\text{m}$,
- odchylenie grubości warstwy podłoża nie powinno przekraczać $\pm 3\text{cm}$,
- odchylenie szerokości warstwy podłoża nie powinno przekraczać $\pm 5\text{cm}$,
- odchylenie kolektora rurowego w planie, odchylenie odległości osi ułożonego kolektora od osi przewodu ustalonej na ławach celowniczych nie powinna przekraczać $\pm 5\text{mm}$,
- odchylenie spadku ułożonego kolektora od przewidzianego w projekcie nie powinno przekraczać -5% projektowanego spadku (przy zmniejszonym spadku) i $+10\%$ projektowanego spadku (przy zwiększonym spadku),
- wskaźnik zagęszczenia zasypki wykopów określony w trzech miejscach na długości 100m powinien być zgodny z pkt 5.5.9,
- rzędne pokryw studzienek powinny być wykonane z dokładnością do $\pm 5\text{mm}$.

7. OBMIAR ROBÓT

7.1. Ogólne zasady obmiaru robót

Ogólne zasady obmiaru robót podano w ST - 00 „Wymagania ogólne” pkt 7.

7.2. Jednostka obmiarowa

Jednostką obmiarową jest m (metr) wykonanej kanalizacji deszczowej.

8. ODBIÓR ROBÓT

8.1. Ogólne zasady odbioru robót

Ogólne zasady obmiaru robót podano w ST - 00 „Wymagania ogólne” pkt 7.

8.2. Odbiór robót

Roboty uznaje się za wykonane zgodnie z dokumentacją projektową i SST, jeżeli wszystkie pomiary i badania z zachowaniem tolerancji wg pkt 6 dały wyniki pozytywne. Odbiorowi robót zanikających i ulegających zakryciu podlegają:

- roboty montażowe wykonania rur kanałowych,
- wykonane studzienki,
- wykonane komory,
- wykonana izolacja,
- zasypyany zagęszczony wykop.

Odbiór robót zanikających powinien być dokonany w czasie umożliwiającym wykonanie korekt i poprawek, bez hamowania ogólnego postępu robót. Długość odcinka robót ziemnych poddana odbiorowi nie powinna być mniejsza od 50m.

9. PODSTAWA PŁATNOŚCI

9.1. Ogólne ustalenia dotyczące podstawy płatności

Ogólne ustalenia dotyczące podstawy płatności podano w ST - 00.

9.2. Cena jednostki obmiarowej

Cena 1m wykonanej i odebranej kanalizacji deszczowej obejmuje:

- oznakowanie robót,
- dostawę materiałów,
- wykonanie robót przygotowawczych,
- wykonanie wykopu wraz z umocnieniem ścian wykopu i jego odwodnienie,
- przygotowanie podłoża,
- ułożenie przewodów kanalizacyjnych, studzienek,
- wykonanie izolacji rur i studzienek,
- zasypywanie i zagęszczenie wykopu,
- przeprowadzenie pomiarów i badań wymaganych w specyfikacji technicznej.

10. PRZEPISY ZWIĄZANE

- PN EN 1610 2002. Budowa i badania przewodów kanalizacyjnych.

- PN 92 B 10735. Kanalizacja Przewody kanalizacyjne.
- PN-91/B-10729. Studnie rewizyjne.
- PN-EN 13598-2. Systemy przewodów rurowych z tworzyw sztucznych do podziemnej bezciśnieniowej kanalizacji deszczowej i sanitarnej.



F I R M A
"ABS - OCHRONA ŚRODOWISKA"
SPÓŁKA Z O.O.



NAJLEPSZA
PRZESTRZEŃ
PUBLICZNA

LAUREAT KONKURSU NA NAJLEPSZĄ PRZESTRZEŃ PUBLICZNĄ
WOJEWÓDZTWA ŚLĄSKIEGO 2008 ORAZ 2012

SPECYFIKACJE TECHNICZNE
WYKONANIA I ODBIORU ROBÓT BUDOWLANYCH

Nazwa i adres obiektu budowlanego:

„Przebudowa ul. Kopcowej – dokumentacja projektowa”

Zakres SST: sieć wodociągowa

Nazwa i adres inwestora:

Gmina Bieruń

ul. Rynek 14

43 – 150 Bieruń

Wspólny Słownik Zamówień (CPV):

45111200-0 - Roboty w zakresie przygotowania terenu pod budowę i roboty ziemne

45111300-1 - Roboty rozbiórkowe

45231300-8 - Roboty budowlane w zakresie budowy wodociągów i rurociągów do odprowadzania ścieków

Opracował:

mgr inż. Grzegorz Durczyński

wykonane zgodnie z: Rozporządzeniem Ministra Infrastruktury z dnia 2 września 2004 r. w sprawie szczegółowego zakresu i formy dokumentacji projektowej, specyfikacji technicznych wykonania i odbioru robót budowlanych oraz programu funkcjonalno – użytkowego.

Katowice, kwiecień 2020

Adres siedziby:
40-169 KATOWICE
Ul. Wierzbowa 14
Tel./fax: 32 258 90 15
Kom: 605 245 370

NIP: 634-24-41-957
REGON: 277637932
KRS: 0000044823
e-mail: firmaabs@gmail.com
e-mail: firmaabs2@gmail.com

Konto bankowe:
ALIOR BANK S.A.
Oddz. Katowice, Al. W. Korfantego 117A
92249000050000453048564289

KAPITAŁ ZAKŁADOWY
50.000 PLN

❖ Część ogólna

- Nazwa zamówienia
„Przebudowa ul. Kopcowej – dokumentacja projektowa”
Zakres SST: sieć wodociągowa
- Inwestor
Gmina Bieruń
ul. Rynek 14
43 – 150 Bieruń
- Zespół projektowy
mgr inż. Grzegorz DURCZYŃSKI
inż. Zbigniew ZARĘBA
inż. Leonard KUSZ
tech. Tadeusz SZCZUREK
mgr inż. Janusz KRASZYNA
mgr inż. Jadwiga KRASZYNA
mgr inż. Tomasz Kmita

❖ Przedmiot specyfikacji

- Przebudowa sieci wodociągowej

❖ Roboty przygotowawcze

- Roboty pomiarowe
- Roboty rozbiórkowe

❖ Roboty zasadnicze

- Roboty ziemne
- Wykonanie sieci wodociągowej

❖ Wspólny Słownik Zamówień (CPV)

- 45111200-0 - Roboty w zakresie przygotowania terenu pod budowę i roboty ziemne
- 45111300-1 - Roboty rozbiórkowe
- 45231300-8 - Roboty budowlane w zakresie budowy wodociągów i rurociągów do odprowadzania ścieków

❖ Specyfikacje techniczne wykonania i odbioru robót budowlanych

Oznaczenia:

ST – ogólna specyfikacja techniczna,

SST – szczegółowa specyfikacja techniczna.

Spis treści

ST-00 WYMAGANIA OGÓLNE str. 1-20

SST-01 TYCZENIE TRASY I ODTWORZENIE PUNKTÓW WYSOKOŚCIOWYCH str. 21-29

SST-02 ROBOTY ROZBIÓRKOWE str. 30-36

SST-03 ROBOTY ZIEMNE str. 37-53

SST-04 WYKONANIE PODBUDOWY Z KRUSZYWA ŁAMANEGO STABILIZOWANEGO
MECHANICZNIE str. 54-66

SST-05 WYKONANIE NAWIERZCHNI Z KOSTKI BETONOWEJ str. 67-76

SST-06 WYKONANIE UMOCNIEŃ Z PŁYT AZUROWYCH str. 77-83

SST-07 WYKONANIE SIECI WODOCIĄGOWEJ str. 84-92

OGÓLNA
SPECYFIKACJA TECHNICZNA ST

ST – 00

Wymagania Ogólne

1.	WSTĘP	3
1.1.	PRZEDMIOT ST	3
1.2.	ZAKRES STOSOWANIA ST	3
1.3.	ZAKRES ROBÓT OBJĘTYCH ST.....	3
1.4.	OKREŚLENIA PODSTAWOWE.....	3
1.5.	OGÓLNE WYMAGANIA DOTYCZĄCE ROBÓT.....	5
1.5.1.	<i>Przekazanie terenu budowy.....</i>	5
1.5.2.	<i>Zgodność robót z dokumentacją projektową.....</i>	5
1.5.3.	<i>Zabezpieczenie terenu budowy.....</i>	6
1.5.4.	<i>Ochrona środowiska w czasie wykonywania robót.....</i>	6
1.5.5.	<i>Ochrona przeciwpożarowa.....</i>	7
1.5.6.	<i>Ochrona własności publicznej i prywatnej.....</i>	7
1.5.7.	<i>Ograniczenie obciążeń osi pojazdów</i>	8
1.5.8.	<i>Bezpieczeństwo i higiena pracy.....</i>	8
1.5.9.	<i>Ochrona i utrzymanie robót</i>	9
1.5.10.	<i>Stosowanie się do prawa i innych przepisów.....</i>	9
1.5.11.	<i>Równoważność norm i zbiorów przepisów prawnych</i>	9
2.	MATERIAŁY	10
3.	SPRZĘT	10
4.	TRANSPORT	11
4.1.	OGÓLNE WYMAGANIA DOTYCZĄCE TRANSPORTU.....	11
4.2.	WYMAGANIA DOTYCZĄCE PRZEWOZU PO DROGACH PUBLICZNYCH.....	11
5.	WYKONANIE ROBÓT	12
6.	KONTROLA JAKOŚCI ROBÓT.....	12
6.1.	ZASADY KONTROLI JAKOŚCI ROBÓT.....	12
6.2.	DOKUMENTY BUDOWY	13
7.	OBMIAR ROBÓT.....	15
7.1.	OGÓLNE ZASADY OBMIARU ROBÓT.....	15
7.2.	ZASADY OKREŚLANIA ILOŚCI ROBÓT I MATERIAŁÓW	15
7.3.	URZĄDZENIA I SPRZĘT POMIAROWY.....	16
8.	ODBIÓR ROBÓT	16
8.1.	ODBIÓR ROBÓT ZANIKAJĄCYCH I ULEGAJĄCYCH ZAKRYCIU	16
8.2.	ODBIÓR CZĘŚCIOWY	17
8.3.	ODBIÓR OSTATECZNY (KOŃCOWY).....	17
8.3.1.	<i>Zasady odbioru ostatecznego robót</i>	17
8.3.2.	<i>Dokumenty do odbioru ostatecznego (końcowe).....</i>	17
9.	PODSTAWA PŁATNOŚCI.....	18
10.	PRZEPISY ZWIĄZANE	19
10.1.	USTAWY	19
10.2.	ROZPORZĄDZENIA	19
10.3.	INNE DOKUMENTY I INSTRUKCJE.....	20

1. WSTĘP

1.1. Przedmiot ST

Przedmiotem niniejszej specyfikacji technicznej ST są wymagania ogólne dotyczące wykonania i odbioru robót budowlanych, wykonanych przy realizacji przedmiotowego zadania.

1.2. Zakres stosowania ST

Specyfikacja techniczna (ST) stanowi podstawę opracowania szczegółowej specyfikacji technicznej (SST) stosowanej jako dokument przetargowy przy zleceniu i realizacji robót wymienionych w pkt. 1.1.

Projektant sporządzający dokumentację projektową i odpowiednie szczegółowe specyfikacje techniczne wykonania i odbioru robót budowlanych może wprowadzać do niniejszej standardowej specyfikacji zmiany, uzupełnienia lub uściślenia, odpowiednie dla przewidzianych projektem zadania, obiektu i robót, uwzględniające wymagania Zamawiającego oraz konkretne warunki realizacji zadania, obiektu i robót, które są niezbędne do określania ich standardu i jakości.

1.3. Zakres robót objętych ST

Ustalenia zawarte w niniejszej specyfikacji obejmują wymagania ogólne, wspólne dla robót ogólnobudowlanych, związanych z realizacją zadania wymienionego w pkt. 1.1.

1.4. Określenia podstawowe

W każdej specyfikacji technicznej wykonania i odbioru robót zdefiniowane są określenia podstawowe, które służyć mają ujednoliceniu interpretacji tego określenia przez uczestników procesu inwestycyjnego.

Poniżej zdefiniowano zasadnicze określenia podstawowe wspólne dla wszystkich specyfikacji technicznych. Niezależnie od tego w każdej ze szczegółowych specyfikacji technicznych zdefiniowane są inne dodatkowe określenia charakterystyczne dla danej specyfikacji.

Ilekróć w ST pojawia się pojęcie:

Obiekt budowlany – należy przez to rozumieć:

- a. budynek wraz z instalacjami i urządzeniami technicznymi,
- b. budowlę stanowiącą całość techniczno-użytkową wraz z instalacjami i urządzeniami,

c. obiekt małej architektury.

Przeszkoda – obiekty, urządzenia, instalacje zlokalizowane na trasie projektowanego obiektu.

Przeszkoda sztuczna – dzieło ludzkie, stanowiące utrudnienie w realizacji zadania budowlanego, na przykład ogrodzenie, budynek, itp.

Przeszkoda naturalna – element środowiska naturalnego, stanowiący utrudnienie w realizacji zadania budowlanego.

Przekroczenie podziemne – układ konstrukcyjny służący do zabezpieczenia instalacji przed naciskami przenoszonymi z powierzchni oraz służące wyeliminowaniu szkodliwego oddziaływania instalacji podziemnych i zachowania warunków bezpieczeństwa.

Przetargowa dokumentacja projektowa – część dokumentacji projektowej, która wskazuje lokalizację, charakterystykę i wymiary obiektu będącego przedmiotem robót.

Roboty budowlane – budowa, a także prace polegające na przebudowie, montażu, remoncie lub rozbiórce obiektu budowlanego.

Teren budowy – przestrzeń, w której prowadzone są roboty budowlane wraz z przestrzenią zajmowaną przez urządzenia zaplecza budowy..

Pozwolenie na budowę – decyzja administracyjna zezwalająca na rozpoczęcie i prowadzenie budowy lub wykonanie robót budowlanych innych niż budowa obiektu budowlanego.

Dokumentacja budowy – pozwolenie na budowę wraz z załączonym projektem budowlanym, dziennik budowy, protokoły odbiorów częściowych i końcowych, w miarę potrzeby, rysunki i opisy służące realizacji obiektu, operaty geodezyjne, książka obmiarów, a w przypadku realizacji obiektów metodą montażu – także dziennik montażu.

Dokumentacja powykonawcza – dokumentacja budowy z naniesionymi zmianami dokonanymi w toku wykonania robót oraz geodezyjnymi pomiarami powykonawczymi.

Aprobata techniczna – pozytywna ocena techniczna wyrobu, stwierdzająca jego przydatność do stosowania w budownictwie.

Inżynier Kontraktu – oznacza osobę powołaną przez Zamawiającego do działania jako Inżynier dla celów Kontraktu.

Polecenie Inspektora nadzoru – wszelkie polecenia wykazane Wykonawcy przez Inspektora nadzoru, w formie pisemnej, dotyczące sposobu realizacji robót lub innych spraw związanych z prowadzeniem budowy.

Reprezentant Wykonawcy – osoba wyznaczona przez Wykonawcę, upoważniona do kierowania robotami i do występowania w jego imieniu w sprawach realizacji kontraktu.

Projektant – uprawniona osoba prawna lub fizyczna będąca autorem dokumentacji projektowej.

Dziennik budowy – dokument dostarczony Wykonawcy przez Zamawiającego prowadzony przez Wykonawcę na Placu Budowy zgodnie z wymaganiami Artykułu 45 polskiego Prawa Budowlanego.

Książka Obmiarów – dokument prowadzony przez Wykonawcę na Placu Budowy zgodnie z wymaganiami Artykułu 3, paragraf 13 polskiego Prawa Budowlanego.

Przedmiar robót – wykaz robót z podaniem ich ilości (przedmiar) w kolejności technologicznej ich wykonania.

Pozostałe określenia podstawowe są zgodne z odpowiednimi polskimi normami oraz definicjami podanymi w innych specyfikacjach technicznych znajdujących się w niniejszym dokumencie.

1.5. Ogólne wymagania dotyczące robót

Wykonawca robót jest odpowiedzialny za jakość wykonanych robót oraz za ich zgodność z dokumentacją projektową, szczegółową specyfikacją techniczną (SST) i poleceniami Inspektora nadzoru.

1.5.1. Przekazanie terenu budowy

Zamawiający, w terminie określonym w dokumentach umowy przekaze Wykonawcy teren budowy wraz ze wszystkimi wymaganymi, uzgodnieniami prawnymi i administracyjnymi, poda lokalizację i współrzędne punktów głównych obiektu oraz reperów, przekaze dziennik budowy oraz komplet dokumentacji projektowej i SST.

Na Wykonawcy spoczywa odpowiedzialność za ochronę przekazanych mu punktów pomiarowych do chwili odbioru końcowego robót. Uszkodzone lub zniszczone punkty pomiarowe Wykonawca odtworzy i utrwali na własny koszt.

1.5.2. Zgodność robót z dokumentacją projektową

Dane określone w dokumentacji projektowej są uważane za wartości docelowe, od których dopuszczalne są odchylenia w ramach określonego przedziału tolerancji. Cechy materiałów i elementów budowli muszą wykazywać zgodność z określonymi wymaganiami, a rozrzuty tych cech i elementów budowli nie mogą przekraczać dopuszczalnego przedziału tolerancji.

W przypadku rozbieżności, wymiary podane na rysunku są ważniejsze od wymiarów określonych na podstawie odczytu ze skali rysunku.

Wykonawca nie może wykorzystywać błędów lub opuszczeń w dokumentach kontraktowych, a o ich wykryciu winien natychmiast powiadomić Inspektora nadzoru, który dokona odpowiednich zmian i poprawek.

Wszystkie wykonane roboty i dostarczone materiały muszą być zgodne z dokumentacją projektową.

W przypadku, gdy dostarczane materiały lub wykonane roboty nie będą zgodne z dokumentacją projektową i mają wpływ na niezadowalającą jakość elementu budowli, to takie materiały zostaną zastąpione innymi, a elementy budowli rozebrane i wykonane ponownie na koszt Wykonawcy.

1.5.3. Zabezpieczenie terenu budowy

Wykonawca jest zobowiązany do zabezpieczenia terenu budowy w okresie trwania realizacji kontraktu aż do zakończenia i odbioru ostatecznego robót.

Wykonawca w razie potrzeby dostarczy, zainstaluje i będzie utrzymywać tymczasowe urządzenia zabezpieczające, w tym: ogrodzenia, poręcze, oświetlenie, sygnały i znaki ostrzegawcze, dozorców, wszelkie inne środki niezbędne do ochrony robót, wygody społeczności i innych.

W miejscach przylegających do dróg otwartych dla ruchu, Wykonawca ogrodzi lub wyraźnie oznakuje teren budowy w sposób uzgodniony z Inwestorem projektu.

Wjazdy i wyjazdy z terenu z terenu budowy przeznaczone dla pojazdów i maszyn pracujących przy realizacji robót, Wykonawca odpowiednio oznakuje w sposób ustalony z Inwestorem projektu.

Fakt przystąpienia do robót Wykonawca obwieści publicznie przed ich rozpoczęciem przez umieszczenie w miejscach i ilościach określonych przez Inwestora projektu.

Koszt zabezpieczenia terenu budowy nie podlega odrębnej zapłacie i przyjmuje się, że jest włączony w cenę umowną.

1.5.4. Ochrona środowiska w czasie wykonywania robót

Wykonawca ma obowiązek znać i stosować w czasie prowadzenia robót wszelkie przepisy dotyczące ochrony środowiska naturalnego. W okresie trwania budowy i wykonywania robót wykończeniowych Wykonawca będzie:

- utrzymywać teren budowy i wykopy w stanie bez wody stojącej,

- podejmować wszelkie konieczne kroki mające na celu stosowanie się do przepisów i norm dotyczących ochrony środowiska na terenie i wokół terenu budowy oraz będzie unikać uszkodzeń lub uciążliwości dla osób lub własności społecznej, a wynikających ze skażenia, hałasu lub innych przyczyn powstałych w następstwie jego sposobu działania.

Stosując się do tych wymagań, Wykonawca będzie miał szczególny wzgląd na:

- 1) lokalizację baz, warsztatów, magazynów, składowisk, ukopów i dróg dojazdowych,
- 2) środki ostrożności i zabezpieczenia przed:
 - zanieczyszczeniem zbiorników i cieków wodnych pyłami lub substancjami toksycznymi,
 - zanieczyszczeniem powietrza pyłami i gazami,
 - możliwością powstawania pożaru.

1.5.5. Ochrona przeciwpożarowa

Wykonawca będzie przestrzegać przepisy ochrony przeciwpożarowej. Wykonawca będzie utrzymywać sprawny sprzęt przeciwpożarowy, wymagany odpowiednimi przepisami, na terenie baz produkcyjnych, w pomieszczeniach biurowych, mieszkalnych i magazynowych oraz w maszynach i pojazdach.

Materiały łatwopalne będą składowane w sposób zgodny z odpowiednimi przepisami i zabezpieczone przed dostępem osób trzecich.

Wykonawca będzie odpowiedzialny za wszelkie straty spowodowane pożarem wywołanym jako rezultat realizacji robót albo przez personel wykonawcy.

1.5.6. Ochrona własności publicznej i prywatnej

Wykonawca odpowiada za ochronę instalacji i urządzeń zlokalizowanych na powierzchni terenu i pod jego poziomem, takie jak rurociągi, kable itp. Wykonawca zapewni właściwe oznaczenie i zabezpieczenie przed uszkodzeniem tych instalacji i urządzeń w czasie trwania budowy.

Wykonawca zobowiązany jest umieścić w swoim harmonogramie rezerwę czasową dla wszelkiego rodzaju robót, które mają być wykonane w zakresie przełożenia instalacji i urządzeń podziemnych na terenie budowy i powiadomić Inwestora projektu i władze lokalne o zamiarze rozpoczęcia robót.

Wykonawca bezzwłocznie powiadomi Inwestora projektu i zainteresowane władze oraz będzie odpowiadać za wszelkie spowodowane przez jego działania uszkodzenia instalacji na powierzchni ziemi i urządzeń podziemnych wykazanych w dokumentach dostarczonych mu przez Zamawiającego.

Jeżeli teren budowy przylega do terenów z zabudową mieszkaniową, Wykonawca będzie realizować roboty w sposób powodujący minimalne niedogodności dla mieszkańców. Wykonawca odpowiada za wszelkie uszkodzenia zabudowy mieszkaniowej w sąsiedztwie budowy, spowodowane jego działalnością.

Inwestor projektu będzie na bieżąco informował o wszystkich umowach zawartych pomiędzy Wykonawcą, a właścicielami nieruchomości i dotyczących korzystania z własności i dróg wewnętrznych. Jednakże, ani Inwestor projektu ani Zamawiający nie będzie ingerował w takie porozumienia, o ile nie będą one sprzeczne z postanowieniami zawartymi w warunkach umowy.

1.5.7. Ograniczenie obciążeń osi pojazdów

Wykonawca stosować się będzie do ustawowych ograniczeń obciążenia na oś przy transporcie gruntu, materiałów i wyposażenia na i z terenu robót. Uzyska on wszelkie niezbędne zezwolenia od władz co do przewozu nietypowych wagowo ładunków i w sposób ciągły będzie o każdym takim przewozie powiadamiał Inspektora nadzoru.

1.5.8. Bezpieczeństwo i higiena pracy

Podczas realizacji robót wykonawca będzie przestrzegać przepisów dotyczących bezpieczeństwa i higieny pracy.

W szczególności wykonawca ma obowiązek zadbać, aby personel nie wykonywał pracy w warunkach niebezpiecznych, szkodliwych dla zdrowia oraz niespełniających odpowiednich wymagań sanitarnych.

Wykonawca zapewni i będzie utrzymywał wszelkie urządzenia zabezpieczające, socjalne oraz sprzęt i odpowiednią odzież dla ochrony życia i zdrowia osób zatrudnionych na budowie.

Uznaje się, że wszelkie koszty związane z wypełnieniem wymagań określonych powyżej nie podlegają odrębnej zapłacie i są uwzględnione w cenie umownej.

1.5.9. Ochrona i utrzymanie robót

Wykonawca będzie odpowiadał za ochronę robót i za wszelkie materiały i urządzenia używane do robót od daty rozpoczęcia do daty wydania potwierdzenia zakończenia robót przez Inwestora projektu.

Wykonawca będzie utrzymywać roboty do czasu odbioru ostatecznego. Utrzymanie powinno być prowadzone w taki sposób, aby budowla lub jej elementy były w zadowalającym stanie przez cały czas, aż do momentu odbioru ostatecznego.

Jeśli Wykonawca w jakimkolwiek czasie zaniedba utrzymanie, to na polecenie Inwestora projektu powinien rozpocząć roboty utrzymaniowe nie później niż w 24 godziny po otrzymaniu tego polecenia.

1.5.10. Stosowanie się do prawa i innych przepisów

Wykonawca zobowiązany jest znać wszelkie przepisy wydane przez organy administracji państwowej i samorządowej, które są w jakikolwiek sposób związane z robotami i będzie w pełni odpowiedzialny za przestrzeganie tych praw, przepisów i wytycznych podczas prowadzenia robót.

Wykonawca będzie przestrzegać praw patentowych i będzie w pełni odpowiedzialny za wypełnianie wszelkich wymagań prawnych odnośnie znaków firmowych, nazw lub innych chronionych praw w odniesieniu do sprzętu, materiałów lub urządzeń użytych lub związanych z wykonaniem robót i w sposób ciągły będzie informować Inwestora projektu o swoich działaniach. Wszelkie starty, koszty postępowania, obciążenia i wydatki wynikłe z lub związane z naruszeniem jakichkolwiek praw patentowych pokryje Wykonawca.

1.5.11. Równoważność norm i zbiorów przepisów prawnych

Gdziekolwiek w specyfikacji powoływane są konkretne normy lub przepisy, które spełniać mają materiały, wyposażenie, sprzęt i inne dostarczane towary oraz wykonane i zbadane roboty, będą obowiązywać postanowienia najnowszego wydania lub poprawionego wydania powołanych norm i przepisów o ile w dokumentacji nie postanowiono inaczej. W przypadku, gdy powołane normy i przepisy są państwowe lub odnoszą się do konkretnego kraju lub regionu, mogą być stosowane inne odpowiednie normy zapewniające zasadniczo równy lub wyższy poziom wykonania niż powołane normy lub przepisy, pod warunkiem ich uprzedniego sprawdzenia i pisemnego zatwierdzenia przez upoważnionego przedstawiciela inwestora.

2. MATERIAŁY

Materiały budowlane powinny spełniać wymagania jakościowe określone Polskimi Normami, aprobatami technicznymi, o których mowa w SST.

Wykonawca poniesie wszystkie koszty, a w tym: opłaty, wynagrodzenia i jakiegokolwiek inne koszty związane z dostarczeniem materiałów do robót, chyba że postanowienia ogólne lub szczegółowe warunków umowy stanowią inaczej.

Humus i nadkład czasowo zdjęte z terenu wykopów, ukopów i miejsc pozyskania piasku i żwiru będą formowane w hałdy i wykorzystywane przy zasypce i rekultywacji terenu po ukończeniu robót.

Wszystkie odpowiednie materiały pozyskane z wykopów na terenie budowy lub z innych miejsc wskazanych w dokumentach umowy będą wykorzystane do robót lub odwiezione na odkład odpowiednio do wymagań umowy lub wskazań Inspektora nadzoru.

Materiały nieodpowiadające wymaganiom jakościowym zostaną przez Wykonawcę wywiezione z terenu budowy, bądź złożone w miejscu wskazanym przez Inspektora nadzoru

Każdy rodzaj robót, w którym znajdują się niezbadane i nie zaakceptowane materiały, Wykonawca wykonuje na własne ryzyko, licząc się z jego nie przyjęciem i niezapłaceniem.

Wykonawca zapewni, aby tymczasowo składowane materiały do czasu, gdy będą one potrzebne do robót, były zabezpieczone przed zanieczyszczeniem, zachowały swoją jakość i właściwość do robót i były dostępne do kontroli przez Inspektora nadzoru.

Miejsca czasowego składowania materiałów będą zlokalizowane w obrębie terenu budowy w miejscach uzgodnionych z Inspektorem nadzoru.

Jeśli dokumentacja projektowa lub SST przewidują możliwość zastosowania różnych rodzajów materiałów do wykonywania poszczególnych elementów robót Wykonawca powiadomi Inspektora nadzoru o zamiarze zastosowania konkretnego rodzaju materiału. Wybrany i zaakceptowany rodzaj materiału nie może być później zamieniany bez zgody Inspektora nadzoru.

3. SPRZĘT

Wykonawca jest zobowiązany do używania jedynie takiego sprzętu, który nie spowoduje niekorzystnego wpływu na jakość wykonywanych robót. Sprzęt używany do robót

powinien być zgodny z ofertą Wykonawcy i powinien odpowiadać pod względem typów i ilości wskazaniom zawartym w projekcie organizacji robót, zaakceptowanym przez Inspektora nadzoru.

Liczba i wydajność sprzętu będzie gwarantować przeprowadzenie robót, zgodnie z zasadami określonymi w dokumentacji projektowej, SST i wskazaniach Inspektora nadzoru w terminie przewidzianym umową.

Sprzęt będący własnością Wykonawcy lub wynajęty do wykonania robót ma być utrzymywany w dobrym stanie i gotowości do pracy. Będzie spełniał normy ochrony środowiska i przepisy dotyczące jego użytkowania.

Wykonawca dostarczy Inspektorowi nadzoru kopie dokumentów potwierdzających dopuszczenie sprzętu do użytkowania, tam gdzie jest to wymagane przepisami.

Jeżeli dokumentacja projektowa lub SST przewidują możliwość wariantowego użycia sprzętu przy wykonywanych robotach, wykonawca powiadomi Inspektora nadzoru o swoim zamiarze wyboru i uzyska jego akceptację przed użyciem sprzętu.

4. TRANSPORT

4.1. Ogólne wymagania dotyczące transportu

Wykonawca jest zobowiązany do stosowania jedynie takich środków transportu, które nie wpłyną niekorzystnie na jakość wykonywanych robót i właściwości przewożonych materiałów.

Liczba środków transportu będzie zapewniać prowadzenie robót zgodnie z zasadami określonymi w dokumentacji projektowej, SST i wskazaniach Inspektora nadzoru w terminie przewidzianym w umowie.

4.2. Wymagania dotyczące przewozu po drogach publicznych

Przy ruchu na drogach publicznych pojazdy będą spełniać wymagania dotyczące przepisów ruchu drogowego w odniesieniu do dopuszczalnych obciążeń na osie i innych parametrów technicznych. Środki transportu nieodpowiadające warunkom dopuszczalnych obciążeń na osie mogą być dopuszczone przez właściwy zarząd drogi pod warunkiem przywrócenia stanu pierwotnego użytkowanych odcinków dróg na koszt Wykonawcy.

Wykonawca będzie usuwać na bieżąco, na własny koszt, wszelkie zanieczyszczenia spowodowane jego pojazdami na drogach publicznych oraz dojazdach do terenu budowy.

5. WYKONANIE ROBÓT

Wykonawca jest odpowiedzialny za prowadzenie robót zgodnie z umową. Wykonawca jest odpowiedzialny za jakość zastosowanych materiałów i zgodność wykonywanych robót z dokumentacją projektową, wymaganiami SST oraz poleceniami Inspektora nadzoru.

Wykonawca ponosi odpowiedzialność za pełną obsługę geodezyjną przy wykonywaniu wszystkich elementów robót określonych w dokumentacji projektowej lub przekazanych na piśmie przez Inspektora nadzoru.

Następstwa jakiegokolwiek błędu spowodowanego przez Wykonawcę w wytyczeniu i wykonywaniu robót zostaną, jeśli wymagać tego będzie Inspektor nadzoru, poprawione przez Wykonawcę na własny koszt.

Decyzje Inspektora nadzoru dotyczące akceptacji lub odrzucenia materiałów i elementów robót będą oparte na wymaganiach sformułowanych w dokumentach umowy, dokumentacji projektowej i w SST, a także w normach i wytycznych.

Polecenia Inspektora nadzoru dotyczące realizacji robót będą wykonywane przez Wykonawcę nie później niż w czasie przez niego wyznaczonym, pod groźbą wstrzymania robót. Skutki finansowe z tytułu wstrzymania robót w takiej sytuacji ponosi Wykonawca

6. KONTROLA JAKOŚCI ROBÓT

6.1. Zasady kontroli jakości robót

Wykonawca jest odpowiedzialny za pełną kontrolę jakości robót i stosowanych materiałów. Wykonawca zapewni odpowiedni system kontroli, włączając w to personel, sprzęt, zaopatrzenie i wszystkie urządzenia niezbędne kontroli materiałów oraz robót.

Minimalne wymagania, co do zakresu badań i ich częstotliwości są określone w SST. W przypadku, gdy nie zostały one tam określone, Inspektor nadzoru ustali jaki zakres kontroli jest konieczny, aby zapewnić wykonanie robót zgodnie z umową.

Inspektor nadzoru może dopuścić do użycia tylko te wyroby i materiały, które:

1. posiadają certyfikat na znak bezpieczeństwa wykazujący, że zapewniono zgodność z kryteriami technicznymi określonymi na podstawie Polskich Norm, aprobat technicznych oraz właściwych przepisów i informacji o ich istnieniu zgodnie z rozporządzeniem MSWiA z 1998 r. (Dz. U. 99/98),
2. posiadają deklarację zgodności lub certyfikat zgodności z:

- Polską Normą lub
- Aprobata Techniczną, w przypadku wyrobów, dla których nie ustanowiono Polskiej Normy, jeżeli nie są objęte certyfikacją określoną w pkt. 1 i które spełniają wymogi SST.

3. znajdują się w wykazie wyrobów, o którym mowa w rozporządzeniu MSWiA z 1998r. (Dz. U. 98/99).

W przypadku materiałów, dla których ww. dokumenty są wymagane przez SST, każda ich partia dostarczona do robót będzie posiadać te dokumenty, określające w sposób jednoznaczny jej cechy.

Jakiegokolwiek materiały, które nie spełniają tych wymagań będą odrzucone.

6.2. Dokumenty budowy

[1] Dziennik budowy

Dziennik budowy jest wymaganym dokumentem urzędowym obowiązującym Zamawiającego i Wykonawcę w okresie od przekazania wykonawcy terenu budowy do końca okresu gwarancyjnego. Prowadzenie dziennika budowy zgodnie z § 45 ustawy Prawo budowlane spoczywa na kierowniku budowy.

Zapisy w dzienniku budowy będą dokonywane na bieżąco i będą dotyczyć przebiegu robót, stanu bezpieczeństwa ludzi i mienia oraz technicznej strony budowy.

Zapisy będą czytelne, dokonane trwałą techniką, w porządku chronologicznym, bezpośrednio jeden pod drugim, bez przerw.

Załączone do dziennika budowy protokoły i inne dokumenty będą oznaczone kolejnym numerem załącznika i opatrzone datą i podpisem Wykonawcy i Inspektora nadzoru.

Do dziennika budowy należy wpisywać w szczególności:

- datę przekazania Wykonawcy terenu budowy,
- datę przekazania przez Zamawiającego dokumentacji projektowej,
- uzgodnienie przez Inspektora nadzoru harmonogramów robót,
- terminy rozpoczęcia i zakończenia poszczególnych elementów robót,
- przebieg robót, trudności i przeszkody w ich prowadzeniu, okresy i przyczyny przerw w robotach,
- uwagi i polecenia Inspektora nadzoru,
- daty zarządzenia wstrzymania robót, z podaniem powodu,

- zgłoszenia i daty odbiorów robót zanikających i ulegających zakryciu, częściowych i ostatecznych odbiorów robót,
- wyjaśnienia, uwagi i propozycje Wykonawcy,
- stan pogody i temperaturę powietrza w okresie wykonywania robót podlegających ograniczeniom lub wymaganiom w związku z warunkami klimatycznymi,
- zgodność rzeczywistych warunków geotechnicznych z ich opisem w dokumentacji projektowej,
- dane dotyczące czynności geodezyjnych (pomiarowych) dokonywanych przed i w trakcie wykonywania robót,
- dane dotyczące sposobu wykonywania zabezpieczenia robót,
- dane dotyczące jakości materiałów,
- inne istotne informacje o przebiegu robót.

Propozycje, uwagi i wyjaśnienia Wykonawcy, wpisane do dziennika budowy będą przedłożone Inspektorowi nadzoru do ustosunkowania się.

Decyzje Inspektora nadzoru wpisane do dziennika budowy Wykonawca podpisuje z zaznaczeniem ich przyjęcia lub zajęciem stanowiska.

Wpis projektanta do dziennika budowy obliguje Inspektora nadzoru do ustosunkowania się. Projektant nie jest jednak stroną umowy i nie ma uprawnień do wydawania poleceń Wykonawcy robót.

[2] Książka obmiarów

Książka obmiarów stanowi dokument pozwalający na rozliczenie faktycznego postępu każdego z elementów robót. Obmiary wykonanych robót przeprowadza się sukcesywnie w jednostkach przyjętych w kosztorysie.

[3] Dokumenty dotyczące materiałów

Dzienniki laboratoryjne, deklaracje zgodności lub certyfikaty zgodności materiałów, orzeczenia o jakości materiałów, recepty robocze i kontrolne wyniki badań Wykonawcy będą gromadzone w formie uzgodnionej z Inspektorem nadzoru. Dokumenty te stanowią załączniki do odbioru robót. Winny być udostępnione na każde życzenie Inspektora nadzoru.

[4] Pozostałe dokumenty budowy

Do dokumentów budowy zalicza się, oprócz wymienionych w punktach [1]-[3], następujące dokumenty:

- a) pozwolenie na budowę,
- b) protokoły przekazania terenu budowy,
- c) umowy cywilnoprawne z osobami trzecimi,
- d) protokoły odbioru robót,
- e) protokoły z narad i ustaleń,
- f) operaty geodezyjne,
- g) plan bezpieczeństwa i ochrony zdrowia.

Dokumenty budowy będą przechowywane na terenie budowy w miejscu odpowiednio zabezpieczonym.. Wszelkie dokumenty budowy będą zawsze dostępne dla Inspektora nadzoru i przedstawiane do wglądu na życzenie Zamawiającego.

7. OBMIAR ROBÓT

7.1. Ogólne zasady obmiaru robót

Obmiar robót będzie określać faktyczny zakres wykonywanych robót, zgodnie z dokumentacją projektową i SST, w jednostkach ustalonych w kosztorysie. Obmiaru robót dokonuje Wykonawca po pisemnym powiadomieniu Inspektora nadzoru o zakresie obmierzanych robót i terminie obmiaru, co najmniej na 3 dni przed tym terminem. Wyniki obmiaru będą wpisane do książki obmiarów.

Jakikolwiek błąd lub przeoczenie (opuszczenie) w ilości robót podanych w kosztorysie ofertowym lub gdzie indziej w SST nie zwalnia Wykonawcy od obowiązku ukończenia wszystkich robót. Błędne dane zostaną poprawione wg ustaleń Inspektora nadzoru na piśmie. Obmiar gotowych robót będzie przeprowadzony z częstotnością wymaganą do celu miesięcznej płatności na rzecz Wykonawcy lub w innym czasie określonym w umowie.

7.2. Zasady określania ilości robót i materiałów

Zasady określania ilości robót podane są w odpowiednich specyfikacjach technicznych lub w KNR-ach oraz KNNR-ach.

Jednostki obmiaru powinny być zgodne z jednostkami określonymi w dokumentacji projektowej i kosztorysowej, oraz przedmiarze robót.

7.3. Urządzenia i sprzęt pomiarowy

Wszystkie urządzenia i sprzęt pomiarowy, stosowany w czasie obmiaru robót będą zaakceptowane przez Inspektora nadzoru.

Urządzenia i sprzęt pomiarowy zostaną dostarczone przez Wykonawcę. Jeżeli urządzenia te lub sprzęt wymagają badań atestujących, to Wykonawca będzie posiadać ważne świadectwa legalizacji.

Wszystkie urządzenia pomiarowe będą przez Wykonawcę utrzymywane w dobrym stanie, w całym okresie trwania robót.

8. ODBIÓR ROBÓT

W zależności od ustaleń odpowiednich SST, roboty mogą podlegać następującym odbiorom:

- a) odbiorowi robót zanikających i ulegających zakryciu,
- b) odbiorowi częściowemu,
- c) odbiorowi ostatecznemu (końcowemu),

8.1. Odbiór robót zanikających i ulegających zakryciu

Odbiór robót zanikających i ulegających zakryciu polega na finalnej ocenie jakości wykonywanych robót oraz ilości tych robót, które w dalszym procesie realizacji ulegną zakryciu.

Odbiór robót zanikających i ulegających zakryciu będzie dokonany w czasie umożliwiającym wykonanie ewentualnych korekt i poprawek bez hamowania ogólnego postępu robót. Odbioru tego dokonuje Inspektor nadzoru.

Gotowość danej części robót do odbioru zgłasza wykonawca wpisem do dziennika budowy i jednoczesnym powiadomieniem Inspektora nadzoru. Odbiór będzie przeprowadzony niezwłocznie, nie później jednak niż w ciągu 3 dni od daty zgłoszenia wpisem do dziennika budowy i powiadomienia o tym fakcie Inspektora nadzoru.

Jakość i ilość robót ulegających zakryciu ocenia Inspektor nadzoru na podstawie przeprowadzonych pomiarów, w konfrontacji z dokumentacją projektową, SST i uprzednimi ustaleniami.

8.2. Odbiór częściowy

Odbiór częściowy polega na ocenie ilości i jakości wykonanych części robót. Odbioru częściowego robót dokonuje się dla zakresu robót określonego w dokumentach umownych wg zasad jak przy odbiorze ostatecznym robót. Odbioru robót dokonuje Inspektor nadzoru.

8.3. Odbiór ostateczny (końcowy)

8.3.1. Zasady odbioru ostatecznego robót

Odbiór ostateczny polega na finalnej ocenie rzeczywistego wykonania robót w odniesieniu do zakresu (ilości) oraz jakości.

Całkowite zakończenie robót oraz gotowość do odbioru ostatecznego będzie stwierdzona przez Wykonawcę wpisem do dziennika budowy.

Odbiór ostateczny robót nastąpi w terminie ustalonym w dokumentach umowy, licząc od dnia potwierdzenia przez Inspektora nadzoru zakończenia robót.

Odbioru ostatecznego robót dokona komisja wyznaczona przez Zamawiającego w obecności Inspektora nadzoru i Wykonawcy. Komisja odbierająca roboty dokona ich oceny jakościowej na podstawie przedłożonych dokumentów i pomiarów, ocenie wizualnej oraz zgodności wykonania robót z dokumentacją projektową i SST.

W toku odbioru ostatecznego robót, komisja zapozna się z realizacją ustaleń przyjętych w trakcie odbiorów robót zanikających i ulegających zakryciu oraz odbiorów częściowych, zwłaszcza w zakresie wykonania robót uzupełniających i robót poprawkowych.

W przypadku stwierdzenia przez komisję, że jakość wykonywanych robót w poszczególnych asortymentach nieznacznie odbiega od wymaganej dokumentacją projektową i SST z uwzględnieniem tolerancji i nie ma większego wpływu na cechy eksploatacyjne obiektu, komisja oceni pomniejszoną wartość wykonywanych robót w stosunku do wymagań przyjętych w dokumentach umowy.

8.3.2. Dokumenty do odbioru ostatecznego (końcowe)

Podstawowym dokumentem jest protokół odbioru ostatecznego robót, sporządzony wg wzoru ustalonego przez Zamawiającego.

Do odbioru ostatecznego Wykonawca jest zobowiązany przygotować następujące dokumenty:

1. dokumentację powykonawczą, tj. dokumentację budowy z naniesionymi zmianami dokonanymi w toku wykonania robót oraz geodezyjnymi pomiarami powykonawczymi,

2. szczegółowe specyfikacje techniczne (podstawowe z dokumentów umowy i ew. uzupełniające lub zamienne),
3. protokoły odbiorów robót ulegających zakryciu i zanikających,
4. protokoły odbiorów częściowych,
5. recepty i ustalenia technologiczne,
6. dzienniki budowy i książki obmiarów (oryginały),
7. wyniki pomiarów kontrolnych,
8. deklaracje zgodności lub certyfikaty zgodności wbudowanych materiałów,
9. rysunki (dokumentacje) na wykonanie robót towarzyszących oraz protokoły odbioru i przekazania tych robót właścicielom urządzeń,
10. geodezyjną inwentaryzację powykonawczą robót i sieci uzbrojenia terenu,
11. kopię mapy zasadniczej powstałej w wyniku geodezyjnej inwentaryzacji powykonawczej.

W przypadku, gdy wg komisji, roboty pod względem przygotowania dokumentacyjnego nie będą gotowe do odbioru ostatecznego, komisja w porozumieniu z Wykonawcą wyznaczy ponowny termin odbioru ostatecznego robót.

Wszystkie zarządzone przez komisję roboty poprawkowe lub uzupełniające będą zestawione wg wzoru ustalonego przez Zamawiającego.

Termin wykonania robót poprawkowych i robót uzupełniających wyznaczy komisja i stwierdzi ich wykonanie.

9. PODSTAWA PŁATNOŚCI

Podstawą płatności jest cena jednostkowa skalkulowana przez wykonawcę za jednostkę obmiarową ustaloną dla danej pozycji kosztorysu przyjętą przez Zamawiającego w dokumentach umownych.

Dla robót wycenionych ryczałtowo podstawą płatności jest wartość (kwota) podana przez Wykonawcę i przyjęta przez Zamawiającego w dokumentach umownych (ofercie).

Cena jednostkowa pozycji kosztorysowej lub wynagrodzenie ryczałtowe będzie uwzględniać wszystkie czynności, wymagania i badania składające się na jej wykonanie, określone dla tej roboty w SST i w dokumentacji projektowej.

Ceny jednostkowe lub wynagrodzenie ryczałtowe robót będą obejmować:

- robociznę bezpośrednią wraz z narzutami,
- wartość zużytych materiałów wraz z kosztami zakupu, magazynowania, ewentualnych ubytków i transportu na teren budowy,
- wartość pracy sprzętu wraz z narzutami,
- koszty pośrednie i zysk kalkulacyjny,
- podatki obliczone zgodnie z obowiązującymi przepisami, ale z wyłączeniem podatku VAT.

10. PRZEPISY ZWIĄZANE

10.1. Ustawy

- Ustawa z dnia 7 lipca 1994r. – Prawo budowlane (jednolity tekst Dz. U. z 2003r. Nr 207, poz. 2016 z późn. zm.).
- Ustawa z dnia 29 stycznia 2004r. – Prawo zamówień publicznych (Dz. U. Nr 19, poz. 177).
- Ustawa z dnia 16 kwietnia 2004r. – o wyrobach budowlanych (Dz. U. Nr 92, poz. 881).
- Ustawa z dnia 24 sierpnia 1991r. – o ochronie przeciwpożarowej (jednolity tekst Dz. U. z 2002 r. Nr 147, poz. 1229).
- Ustawa z dnia 21 grudnia 2004r. – o dozorze technicznym (Dz. U. Nr 122, poz. 1321 z późn. zm.).
- Ustawa z dnia 27 kwietnia 2001r. – Prawo ochrony środowiska (Dz. U. Nr 62, poz. 627 z późn. zm.).
- Ustawa z dnia 21 marca 1985r. – o drogach publicznych (jednolity tekst Dz. U. z 2004 r. Nr 204, poz. 2086).

10.2. Rozporządzenia

- Rozporządzenie Ministra Infrastruktury z dnia 2 grudnia 2002r. – w sprawie systemów oceny zgodności wyrobów budowlanych oraz sposobu ich oznaczania znakowaniem CE (Dz. U. Nr 209, poz. 1779).
- Rozporządzenie Ministra Infrastruktury z dnia 2 grudnia 2002r. – w sprawie określenia polskich jednostek organizacyjnych upoważnionych do wydawania

europejskich aprobat technicznych, zakresu i formy aprobat oraz trybu ich udzielania, uchylania lub zmiany (Dz. U. Nr 209, poz. 1780).

- Rozporządzenie Ministra Pracy i Polityki Społecznej z dnia 26 września 1997r. – w sprawie ogólnych przepisów bezpieczeństwa i higieny pracy (Dz. U. Nr 169, poz. 1650).
- Rozporządzenie Ministra Infrastruktury z dnia 6 lutego 2003r. – w sprawie bezpieczeństwa i higieny pracy podczas wykonywania robót budowlanych (Dz. U. Nr 47, poz. 401).
- Rozporządzenie Ministra Infrastruktury z dnia 23 czerwca 2003r. – w sprawie informacji dotyczącej bezpieczeństwa i ochrony zdrowia oraz planu bezpieczeństwa i ochrony zdrowia (Dz. U. Nr 120, poz. 1126).
- Rozporządzenie Ministra Infrastruktury z dnia 2 września 2004r. – w sprawie szczegółowego zakresu i formy dokumentacji projektowej, specyfikacji technicznych wykonania i odbioru robót budowlanych oraz programu funkcjonalno-użytkowego (Dz. U. Nr 202, poz. 2072).
- Rozporządzenie Ministra Infrastruktury z dnia 11 sierpnia 2004r. – w sprawie sposobów deklarowania wyrobów budowlanych oraz sposobu znakowania ich znakiem budowlanym (Dz. U. Nr 198, poz. 2041).
- Rozporządzenie Ministra Infrastruktury z dnia 27 sierpnia 2004r. – zmieniające rozporządzenie w sprawie dziennika budowy, montażu i rozbiórki, tablicy informacyjnej oraz ogłoszenia zamawiającego dane dotyczące bezpieczeństwa pracy i ochrony zdrowia (Dz. U. Nr 198, poz. 2042).

10.3. Inne dokumenty i instrukcje

- *Warunki techniczne wykonania i odbioru robót budowlano-montażowych*, (tom I, II, III, IV, V) Arkady, Warszawa 1989-1990r.
- *Warunki techniczne wykonania i odbioru robót budowlanych*. Instytut Techniki Budowlanej, Warszawa 2003r.
- *Warunki techniczne wykonania i odbioru sieci i instalacji*, Centralny Ośrodek Badawczo-Rozwojowy Techniki Instalacyjnej INSTAL, Warszawa, 2001r.

SZCZEGÓŁOWA SPECYFIKACJA TECHNICZNA SST

SST – 01

Tyczenie trasy i odtworzenie punktów wysokościowych

1.	WSTĘP	23
1.1.	PRZEDMIOT SST	23
1.2.	ZAKRES STOSOWANIA SST	23
1.3.	ZAKRES ROBÓT OBJĘTYCH SST	23
1.4.	OKREŚLENIA PODSTAWOWE.....	23
1.5.	OGÓLNE WYMAGANIA DOTYCZĄCE ROBÓT.....	23
2.	MATERIAŁY	24
2.1.	OGÓLNE WYMAGANIA DOTYCZĄCE MATERIAŁÓW.....	24
2.2.	RODZAJE MATERIAŁÓW	24
3.	SPRZĘT	24
3.1.	OGÓLNE WYMAGANIA DOTYCZĄCE SPRZĘTU.....	24
3.2.	SPRZĘT POMIAROWY	24
4.	TRANSPORT	24
4.1.	OGÓLNE WYMAGANIA DOTYCZĄCE TRANSPORTU.....	24
4.2.	TRANSPORT SPRZĘTU I MATERIAŁÓW	25
5.	WYKONANIE ROBÓT.....	25
5.1.	OGÓLNE ZASADY WYKONANIA ROBÓT.....	25
5.2.	OSNOWA PODSTAWOWA (STAŁE PUNKTY KONTROLI)	25
5.3.	OSNOWA ROBOCZA (OKRESOWE PUNKTY KONTROLI)	25
5.4.	TYMCZASOWE PUNKTY POMIAROWE	26
5.5.	WYZNACZENIE PUNKTÓW NA OSIACH TRASY	26
5.6.	WYZNACZENIE NASYPÓW I WYKOPÓW (PRZEKROJÓW POPRZECZNYCH)	26
5.7.	WYZNACZENIE POŁOŻENIA OBIEKTÓW	27
5.8.	ZAKOŃCZENIE ROBÓT	27
6.	KONTROLA JAKOŚCI ROBÓT.....	27
6.1.	OGÓLNE ZASADY KONTROLI JAKOŚCI ROBÓT.....	27
6.2.	KONTROLA JAKOŚCI PRAC POMIAROWYCH	27
7.	OBMIAR ROBÓT.....	27
7.1.	OGÓLNE ZASADY OBMIARU ROBÓT.....	27
7.2.	JEDNOSTKA OBMIAROWA.....	27
8.	ODBIÓR ROBÓT	27
8.1.	OGÓLNE ZASADY ODBIORU ROBÓT	27
8.2.	SPOSÓB ODBIORU ROBÓT	28
9.	PODSTAWA PŁATNOŚCI.....	28
9.1.	OGÓLNE USTALENIA DOTYCZĄCE PODSTAWY PŁATNOŚCI	28
9.2.	CENA JEDNOSTKI OBMIAROWEJ	28
10.	PRZEPISY ZWIĄZANE	28

1. WSTĘP

1.1. Przedmiot SST

Przedmiotem niniejszej szczegółowej specyfikacji technicznej SST są wymagania dotyczące tyczenia trasy i odtworzenia punktów wysokościowych dla realizacji przedmiotowego zadania.

1.2. Zakres stosowania SST

Szczegółowa specyfikacja techniczna stanowi dokument przetargowy przy zlecaniu i realizacji robót ogólnobudowlanych, dotyczących zadania wymienionego w pkt. 1.1.

1.3. Zakres robót objętych SST

Ustalenia zawarte w niniejszej SST dotyczą zasad prowadzenia robót związanych z tyczeniem trasy i odtworzeniem punktów wysokościowych zgodnie z lokalizacją podaną w dokumentacji projektowej.

1.4. Określenia podstawowe

Ilekróć w SST jest mowa o:

- osnowa geodezyjna pozioma – usystematyzowany zbiór punktów, których wzajemne położenie na powierzchni odniesienia, zostało określone przy zastosowaniu techniki geodezyjnej.
- osnowa geodezyjna wysokościowa – usystematyzowany zbiór punktów, których wysokość w stosunku do przyjętej powierzchni odniesienia, została określona przy zastosowaniu techniki geodezyjnej
- osnowa realizacyjna – to osnowa geodezyjna (pozioma i wysokościowa), przeznaczona do geodezyjnego wytyczenia elementów projektów w terenie oraz geodezyjnej obsługi budowy i montażu urządzeń i konstrukcji. Osnowa ta powinna służyć do pomiarów kontrolnych przemieszczeń i odkształceń, a także w miarę możliwości pomiarów powykonawczych.
- punkty główne trasy – punkty załamania osi trasy, punkty kierunkowe oraz początkowy i końcowy punkt trasy.

1.5. Ogólne wymagania dotyczące robót

Ogólne wymagania dotyczące robót podano w ST – 00 „Wymagania ogólne” pkt 1.5.

2. MATERIAŁY

2.1. Ogólne wymagania dotyczące materiałów

Ogólne wymagania dotyczące materiałów, ich pozyskiwania i składowania podano w ST – 00 „Wymagania ogólne” pkt 2.

2.2. Rodzaje materiałów

Materiałami stosowanymi przy wyznaczaniu osi trasy i punktów wysokościowych według zasad niniejszej SST są słupki drewniane, iglaste bądź inne materiały akceptowane przez inspektora nadzoru.

3. SPRZĘT

3.1. Ogólne wymagania dotyczące sprzętu

Ogólne wymagania dotyczące sprzętu podano w ST – 00. „Wymagania ogólne” pkt 3.

3.2. Sprzęt pomiarowy

Do odtworzenia sytuacyjnego trasy i punktów wysokościowych należy stosować następujący sprzęt:

- teodolity lub tachimetry,
- niwelatory,
- dalmierze,
- tyczki,
- łąty,
- taśmy stalowe, szpilki.

Sprzęt stosowany do odtworzenia trasy i punktów wysokościowych powinien gwarantować uzyskanie wymaganej dokładności pomiaru.

4. TRANSPORT

4.1. Ogólne wymagania dotyczące transportu

Ogólne wymagania dotyczące transportu podano w ST – 00 „Wymagania ogólne” pkt 4.

4.2. Transport sprzętu i materiałów

Sprzęt i materiały do odtworzenia trasy można przewozić dowolnymi środkami transportu.

5. WYKONANIE ROBÓT

5.1. Ogólne zasady wykonania robót

Ogólne zasady wykonania robót podano w ST-00 „Wymagania ogólne” pkt. 5. Prace pomiarowe powinny być wykonane zgodnie z obowiązującymi instrukcjami Głównego Urzędu Geodezji i Kartografii (GUGiK).

5.2. Osnowa podstawowa (stałe punkty kontroli)

Inspektor nadzoru przekaze wykonawcy odpowiednią liczbę stałych punktów geodezyjnych osnowy poziomej i wysokościowej, aby umożliwić mu wykonanie prac związanych z wytyczaniem.

5.3. Osnowa robocza (okresowe punkty kontroli)

W oparciu o sieć stałych punktów geodezyjnych osnowy poziomej i wysokościowej przekazanej przez inspektora nadzoru, wykonawca zobowiązany jest do założenia, utrzymania i uzupełniania osnowy roboczej o współrzędnych poziomych i wysokościowych dla lokalnego wytyczania robót.

Opracowany przez wykonawcę i zatwierdzony przez inspektora nadzoru projekt osnowy roboczej poziomej i wysokościowej oraz system przeprowadzania kontroli okresowej punktów tej osnowy, powinny spełniać następujące warunki:

- a) punkty osnowy roboczej należy wyznaczyć i utrwalić poza terenem wykonywania robót oraz odpowiednio zabezpieczyć przed naruszeniem lub uszkodzeniem,
- b) odległość pomiędzy punktami winna wynosić średnio 100 m., a każdy punkt powinien być oznaczony w sposób zatwierdzony przez inspektora nadzoru tak, aby był widoczny i łatwy do zidentyfikowania,
- c) sposób stabilizacji punktów geodezyjnych osnowy roboczej oraz kryteria jej dokładności winny być zgodne z polskimi przepisami zawartymi w Instrukcjach Technicznych G-3.1 (Osnowy realizacyjne GUGiK) i G-3,2 (Pomiary realizacyjne GUGiK).

5.4. Tymczasowe punkty pomiarowe

Wykonawca może wyznaczyć jakiegokolwiek inne tymczasowe punkty pomiarowe zgodnie z zatwierdzonymi przez inspektora nadzoru zasadami wykonania niezbędnych robót i wytyczeń oraz zgodnie z generalnymi zasadami wyszczególnionymi w instrukcjach i wskazaniach GUGiK.

5.5. Wyznaczenie punktów na osiach trasy

Wykonawca przeprowadzi tyczenie osi trasy w zgodności z dokumentacją projektową w oparciu o osnowy wymienione w pkt. 5.2 i 5.3. Wyznaczone punkty na osiach trasy nie powinny być przesunięte więcej niż o 10 cm w stosunku do projektowanych, a rzędne punktów na osi należy wyznaczyć z dokładnością do 1 cm w stosunku do rzędnych projektów. W przypadku, kiedy dopuszczalne odchyłki są przekroczone wykonawca jest zobowiązany do korekty osi trasy odnosząc się do istniejących budowli inżynierskich, po uzyskaniu zgody inspektora nadzoru.

Oś trasy powinna być wyznaczona w punktach głównych i w punktach pośrednich, w odległościach zależnych od charakterystyki terenu i ukształtowania trasy. Wytyczenie osi trasy powinno być zaakceptowane przez inspektora nadzoru.

5.6. Wyznaczenie nasypów i wykopów (przekrojów poprzecznych)

Wyznaczanie nasypów i wykopów polega na oznaczeniu położenia w terenie krawędzi podstawy nasypu oraz krawędzi przecięcia powierzchni zewnętrznych skarp wykopu z terenem.

Do wyznaczania nasypów i wykopów należy stosować dobrze widoczne paliki. Odległości między palikami należy dostosować do ukształtowania terenu. Odległość ta powinna odpowiadać odstępowi kolejnych przekrojów poprzecznych podanych w dokumentacji projektowej.

Wyznaczenie w czasie trwania robót ziemnych zarysu (konturów) nasypów i wykopów w przekrojach poprzecznych (tzw. profilowanie przekrojów poprzecznych) powinno być wykonane w zgodności z dokumentacją projektową oraz w innych dodatkowych punktach akceptowanych przez inspektora nadzoru, lecz nie rzadziej niż co 50 m.

5.7. Wyznaczenie położenia obiektów

Dla każdego obiektu należy wyznaczyć jego położenie w terenie zgodnie z dokumentacją projektową poprzez: wytyczenie osi obiektu, wytyczenie punktów określających kontur obiektu.

5.8. Zakończenie robót

Wykonawca zobowiązany jest po zakończeniu robót do oddania inspektorowi nadzoru dokumentacji dotyczącej osnów geodezyjnych i przekazania punktów w terenie na takich zadaniach jak je przejmował.

6. KONTROLA JAKOŚCI ROBÓT

6.1. Ogólne zasady kontroli jakości robót

Ogólne zasady kontroli jakości robót podano w ST – 00 „Wymagania ogólne” pkt 6.

6.2. Kontrola jakości prac pomiarowych

Kontrole jakości prac pomiarowych związanych z odtworzeniem trasy i punktów wysokościowych należy prowadzić według ogólnych zasad określonych w instrukcji i wytycznych GUGiK (1-7) zgodnie z wymaganiami podanymi w pkt 5.4

7. OBMIAR ROBÓT

7.1. Ogólne zasady obmiaru robót

Ogólne zasady obmiaru robót podano w ST – 00 „Wymagania ogólne” pkt 7.

7.2. Jednostka obmiarowa

Jednostką obmiarową jest kilometr odtworzonej trasy w terenie. Obmiar robót związanych z wyznaczeniem obiektów inżynierskich jest częścią obmiaru robót.

8. ODBIÓR ROBÓT

8.1. Ogólne zasady odbioru robót

Ogólne zasady odbioru robót podano w ST – 00 „Wymagania ogólne” pkt 8.

8.2. Sposób odbioru robót

Odbiór robót związanych z odtworzeniem trasy w terenie następuje na podstawie szkiców i dzienników pomiarów geodezyjnych lub protokołu z kontroli, które Wykonawca przedkłada Inwestorowi.

9. PODSTAWA PŁATNOŚCI

9.1. Ogólne ustalenia dotyczące podstawy płatności

Ogólne ustalenia dotyczące podstawy płatności podano w ST – 00 „Wymagania ogólne” pkt 9.

9.2. Cena jednostki obmiarowej

Cena 1km wykonania robót obejmuje:

- wyznaczenie punktów głównych osi trasy, granic robót i punktów wysokościowych,
- uzupełnienie osi trasy dodatkowymi punktami,
- wykonanie roboczej osnowy geodezyjnej poza granicami robót,
- wyznaczenie przekrojów poprzecznych z ewentualnym wytyczeniem dodatkowych przekrojów,
- wyznaczenie konturów obiektów inżynierskich,
- wykonanie pomiarów bieżących w miarę postępu robót, zgodnie z dokumentacją projektową,
- zastabilizowanie punktów w sposób trwały, ochronę ich przed zniszczeniem i oznakowanie ułatwiające odszukanie i ewentualne odtworzenie,
- utrzymywanie i ewentualne uzupełnienie w trakcie robót roboczych punktów sytuacyjno-wysokościowych,
- wyznaczenie innych punktów pomiarowych, które wykonawca uzna za potrzebne
- transport i koszty materiałów (znaków geodezyjnych).

10. PRZEPISY ZWIĄZANE

1. Instrukcja techniczna 0-1.: Ogólne zasady wykonywania prac geodezyjnych.
2. Instrukcja techniczna G-3.: Geodezyjna obsługa inwestycji, GUGiK, Warszawa 1979.
3. Instrukcja techniczna G-1.: Geodezyjna osnowa pozioma, GUGiK 1978.

4. Instrukcja techniczna G-2.: Wysokościowa osnowa geodezyjna, GUGiK 1983.
5. Instrukcja techniczna G-4.: Pomiary sytuacyjne i wysokościowe, GUGiK 1979.
6. Wytyczne techniczne G-3.2.: Pomiary realizacyjne, GUGiK 1983.
7. Wytyczne techniczne G-3.1.: Osnowy realizacyjne, GUGiK 1983.

SZCZEGÓŁOWA SPECYFIKACJA TECHNICZNA SST

SST – 02

Roboty rozbiórkowe

1.	WSTĘP	32
1.1.	PRZEDMIOT SST	32
1.2.	ZAKRES STOSOWANIA SST	32
1.3.	ZAKRES ROBÓT OBJĘTYCH SST	32
1.4.	OKREŚLENIA PODSTAWOWE.....	32
1.5.	OGÓLNE WYMAGANIA DOTYCZĄCE ROBÓT.....	32
2.	MATERIAŁY	32
2.1.	OGÓLNE WYMAGANIA DOTYCZĄCE MATERIAŁÓW.....	32
2.2.	MATERIAŁY Z ROZBIÓRKI	32
3.	SPRZĘT	33
3.1.	OGÓLNE WYMAGANIA DOTYCZĄCE SPRZĘTU.....	33
3.2.	SPRZĘT DO WYKONANIA ROZBIÓRKI	33
4.	TRANSPORT	33
4.1.	OGÓLNE WYMAGANIA DOTYCZĄCE TRANSPORTU.....	33
4.2.	TRANSPORT MATERIAŁÓW Z ROZBIÓRKI	33
5.	WYKONANIE ROBÓT.....	34
5.1.	OGÓLNE ZASADY WYKONANIA ROBÓT.....	34
5.2.	WYKONANIE ROZBIÓRKI.....	34
6.	KONTROLA JAKOŚCI ROBÓT.....	34
6.1.	OGÓLNE ZASADY KONTROLI JAKOŚCI ROBÓT.....	34
6.2.	SZCZEGÓLNE ZASADY KONTROLI JAKOŚCI ROBÓT ROZBIÓRKOWYCH	34
7.	OBMIAR ROBÓT.....	35
7.1.	OGÓLNE ZASADY OBMIARU ROBÓT.....	35
7.2.	JEDNOSTKA OBMIAROWA.....	35
8.	ODBIÓR ROBÓT	35
8.1.	OGÓLNE ZASADY ODBIORU ROBÓT	35
8.2.	SPOSÓB ODBIORU ROBÓT	35
9.	PODSTAWA PŁATNOŚCI.....	35
9.1.	OGÓLNE USTALENIA DOTYCZĄCE PODSTAWY PŁATNOŚCI	35
9.2.	PODSTAWA PŁATNOŚCI	36
10.	PRZEPISY ZWIĄZANE	36

1. WSTĘP

1.1. Przedmiot SST

Przedmiotem niniejszej szczegółowej specyfikacji technicznej SST są wymagania dotyczące wykonania i odbioru robót rozbiórkowych w ramach realizacji przedmiotowego zadania.

1.2. Zakres stosowania SST

Szczegółowa specyfikacja techniczna stanowi dokument przetargowy przy zleceniu i realizacji robót rozbiórkowych, dotyczących zadania wymienionego w pkt. 1.1.

1.3. Zakres robót objętych SST

Ustalenia zawarte w niniejszej szczegółowej specyfikacji technicznej dotyczą zasad prowadzenia robót rozbiórkowych w związku z realizacją zadania wymienionego w pkt. 1.1.

1.4. Określenia podstawowe

Określenia podstawowe są zgodne z obowiązującymi, odpowiednimi polskimi normami i z określeniami podanymi w ST „Wymagania ogólne”.

1.5. Ogólne wymagania dotyczące robót

Ogólne wymagania dotyczące robót podano w ST – 00 „Wymagania ogólne” pkt 1.5.

2. MATERIAŁY

2.1. Ogólne wymagania dotyczące materiałów

Ogólne wymagania dotyczące materiałów, ich pozyskiwania i składowania podano w ST – 00 „Wymagania ogólne” pkt 2.

2.2. Materiały z rozbiórki

Materiały z rozbiórki powinny być wywożone na wysypisko lub, jeżeli zostaną zatwierdzone przez Inspektora Nadzoru powinny być wbudowywane ponownie. Wykonawca zapewni na terenie placu rozbiórki miejsce składowania materiałów pochodzących z rozbiórki i będzie segregować je według rodzaju. Wykonawca zapewni, aby materiały w okresie składowania na placu nie stanowiły zagrożenia oraz nie doprowadziły do zanieczyszczenia terenów prywatnych i przestrzeni publicznej. Pozostałe po rozbiórce odpady Wykonawca

zobowiązuje się usunąć w sposób zgodny z ustawą o odpadach z dnia 20 czerwca 2001 roku (Dz. U. z 2001r. nr 62, poz. 628) oraz ustawą o utrzymaniu czystości i porządku w gminach z dnia 13 września 1996 roku (Dz. U. z 2005r. nr 236, poz. 2008). Wykonawca udokumentuje Zamawiającemu przekazanie odpadów firmom posiadającym wymagane zezwolenia do odbioru i transportu odpadów.

Materiały z rozbiórki przewidziane do ponownego wykorzystania, powinny być składowane w sposób zabezpieczający je przed uszkodzeniem.

3. SPRZĘT

3.1. Ogólne wymagania dotyczące sprzętu

Ogólne wymagania dotyczące sprzętu podano w ST – 00. „Wymagania ogólne” pkt 3.

3.2. Sprzęt do wykonania rozbiórki

Do wykonania robót związanych z rozbiórką elementów może być wykorzystany dowolny sprzęt zaakceptowany przez Inspektora nadzoru, np. zrywarki, młoty pneumatyczne, piły mechaniczne, pilarki spalinowe, koparki, frezarka do asfaltu, piły do asfaltu.

Do rozbiórki materiałów przewidzianych do ponownego wbudowania, należy użyć sprzętu, który nie spowoduje uszkodzenia tych materiałów.

4. TRANSPORT

4.1. Ogólne wymagania dotyczące transportu

Ogólne wymagania dotyczące transportu podano w ST – 00 „Wymagania ogólne” pkt 4.

4.2. Transport materiałów z rozbiórki

Wykonawca zapewni sukcesywny wywóz materiałów i gruzu z rozbiórki zgodnie z ustaleniami pkt 5. Materiały z rozbiórki można przewozić dowolnymi środkami transportu. Środki transportowe należy dostosować do rodzaju przewożonych materiałów. Gruz i odpady należy wywieźć na wysypisko.

Materiały przeznaczone do ponownego wykorzystania należy wywieźć na miejsce wskazane przez Inspektora nadzoru. Materiały te powinny być przewożone w sposób nie powodujący ich uszkodzenia.

5. WYKONANIE ROBÓT

5.1. Ogólne zasady wykonania robót

Ogólne wymagania wykonania robót podano w ST – 00 „Wymagania ogólne” pkt 5.

5.2. Wykonanie rozbiórki

Roboty rozbiórkowe można wykonywać mechanicznie lub ręcznie w sposób określony w SST lub zatwierdzony przez Inspektora Nadzoru. Wszystkie elementy możliwe do powtórnego wykorzystania powinny być usuwane bez powodowania zbędnych uszkodzeń. O ile uzyskane elementy nie stają się własnością Wykonawcy, powinien on przewieźć je na miejsce określone w SST lub wskazane przez Inspektora. Przed przystąpieniem do robót należy zidentyfikować istniejące uzbrojenie terenu i odpowiednio je zabezpieczyć, w przypadku konieczności odłączyć przepływ mediów (gaz, prąd elektryczny, woda, ścieki). Elementy zabudowy niepodlegające rozbiórce, a zlokalizowane w rejonie robót rozbiórkowych należy odpowiednio zabezpieczyć. Roboty rozbiórkowe należy wykonać ręcznie lub odpowiednim, sprawnym technicznie sprzętem mechanicznym z zachowaniem ostrożności.

Roboty rozbiórkowe należy prowadzić w sposób umożliwiający maksymalny odzysk materiałów rozbiórkowych. Wszystkie elementy możliwe do powtórnego wykorzystania powinny być usuwane bez powodowania zbędnych uszkodzeń i przewiezione na miejsce wskazane przez Inspektora Nadzoru.

Gruz i materiały drobnicowe należy usuwać z rejonu robót na bieżąco i utylizować, wywożąc na składowisko odpadów na odległość określoną w dokumentacji przetargowej. Nadmiar ziemi odwożonej na odkład należy utylizować. Złom należy przygotować do transportu normatywnego i złożyć w miejscu wskazanym przez Inspektora Nadzoru.

6. KONTROLA JAKOŚCI ROBÓT

6.1. Ogólne zasady kontroli jakości robót

Ogólne zasady kontroli jakości robót podano w ST – 00 „Wymagania ogólne” pkt 6.

6.2. Szczegółowe zasady kontroli jakości robót rozbiórkowych

Kontrola jakości wykonanych robót będzie dokonywana poprzez porównanie wykonanych robót z dokumentacją techniczną oraz ich zgodności z warunkami technicznymi.

Kontrola jakości robót polega na wizualnej ocenie kompletności wykonanych robót rozbiórkowych, wywozu gruzu z miejsca budowy oraz sprawdzeniu stopnia uszkodzenia elementów przewidzianych do powtórnego wykorzystania.

7. OBMIAR ROBÓT

7.1. Ogólne zasady obmiaru robót

Ogólne zasady obmiaru robót podano w ST – 00 „Wymagania ogólne” pkt 7.

7.2. Jednostka obmiarowa

Jednostką obmiaru jest:

- dla rozbieranych nawierzchni – m^2 ,
- dla rozbiórki krawężników i obrzeży – m,
- dla likwidacji kanałów – m,
- dla rozbieranych elementów betonowych – m^3 .
- dla rozbieranych elementów stalowych – t.

8. ODBIÓR ROBÓT

8.1. Ogólne zasady odbioru robót

Ogólne zasady odbioru robót podano w ST – 00 „Wymagania ogólne” pkt 8.

8.2. Sposób odbioru robót

Roboty związane z rozbiórką elementów podlegają odbiorowi robót zanikających i ulegających zakryciu, który następuje na podstawie wyników pomiarów oraz wizualnej oceny wykonania robót.

9. PODSTAWA PŁATNOŚCI

9.1. Ogólne ustalenia dotyczące podstawy płatności

Ogólne ustalenia dotyczące podstawy płatności podano w ST – 00 „Wymagania ogólne” pkt 9.

9.2. Podstawa płatności

Cena robót obejmuje:

- zabezpieczenie elementów konstrukcyjnych przed awarią,
- zabezpieczenie zachowanych elementów przed uszkodzeniem,
- przeprowadzenie demontażu wyznaczonych elementów,
- transport wewnętrzny materiałów z rozbiórki i ich usunięcie na zewnątrz obiektów,
- czyszczenie podłoża po zdemontowanych elementach ,przetransportowanie odpadów z miejsca rozbiórki do kontenerów,
- załadunek i wyładunek gruzu,
- koszt składowania gruzu,
- uporządkowanie miejsca prowadzenia robót.

10. PRZEPISY ZWIĄZANE

- Rozporządzenie Ministra Pracy i Polityki Społecznej i dnia 26 września 1997r. w sprawie ogólnych przepisów bezpieczeństwa i higieny pracy (Dz. U. Nr 169, poz. 1650).
- Rozporządzenie Ministra Infrastruktury z dnia 6 lutego 2003r. w sprawie bezpieczeństwa i higieny pracy podczas wykonywania robót budowlanych (Dz. U. z 2003r., Nr 48, poz. 401).

SZCZEGÓŁOWA SPECYFIKACJA TECHNICZNA SST

SST – 03

Roboty ziemne

1. WSTĘP	39
1.1. PRZEDMIOT SST	39
1.2. ZAKRES STOSOWANIA SST	39
1.3. ZAKRES ROBÓT OBJĘTYCH SST	39
1.4. OKREŚLENIA PODSTAWOWE.....	39
1.5. OGÓLNE WYMAGANIA DOTYCZĄCE ROBÓT.....	40
2. MATERIAŁY (GRUNTY)	40
2.1. OGÓLNE WYMAGANIA DOTYCZĄCE MATERIAŁÓW	40
2.2. ZASADY WYKORZYSTANIA GRUNTÓW	40
3. SPRZĘT	41
3.1. OGÓLNE WYMAGANIA DOTYCZĄCE SPRZĘTU.....	41
3.2. SPRZĘT DO ROBÓT ZIEMNYCH.....	41
4. TRANSPORT	41
4.1. OGÓLNE WYMAGANIA DOTYCZĄCE TRANSPORTU.....	41
4.2. TRANSPORT GRUNTÓW	41
5. WYKONANIE ROBÓT	42
5.1. OGÓLNE ZASADY WYKONANIA ROBÓT.....	42
5.2. ODWODNIENIE PASA ROBÓT ZIEMNYCH.....	42
5.3. WYKONANIE PROFILOWANIA I ZAGĘSZCZANIA PODŁOŻA.....	42
5.4. WYKONYWANIE WYKOPÓW	43
5.4.1. <i>Wykonywanie wykopów pod nasypy</i>	43
5.4.2. <i>Skarpy wykopów</i>	43
5.4.3. <i>Zagęszczenie gruntu w wykopach stanowiących podłoże</i>	44
5.4.4. <i>Dokładność wykonywania wykopów</i>	44
5.5. WYKONANIE NASYPÓW	44
5.5.1. <i>Przygotowanie podłoża</i>	44
5.5.2. <i>Zasady wykonywania nasypów</i>	44
5.5.3. <i>Wbudowywanie i zagęszczanie gruntu</i>	45
5.5.4. <i>Zabezpieczenie wykonywanych budowli ziemnych</i>	46
5.6. ROBOTY ZIEMNE W OKRESIE MROZÓW	46
5.7. ODKŁADY	47
6. KONTROLA JAKOŚCI ROBÓT.....	48
6.1. OGÓLNE ZASADY KONTROLI JAKOŚCI ROBÓT.....	48
6.2. KONTROLA WYMIARÓW WYKOPÓW I NASYPÓW.....	48
6.3. KONTROLA ZAGĘSZCZENIA NASYPÓW	49
6.3.1. <i>Rodzaje kontroli zagęszczenia</i>	49
6.3.2. <i>Wymagania odnoszące się do oceny zagęszczenia</i>	50
7. OBMIAR ROBÓT.....	51
7.1. OGÓLNE ZASADY OBMIARU ROBÓT.....	51
7.2. OBMIAR ROBÓT ZIEMNYCH.....	51
8. ODBIÓR ROBÓT	51
8.1. OGÓLNE ZASADY ODBIORU	51
8.2. SPOSÓB ODBIORU ROBÓT	51
9. PODSTAWA PŁATNOŚCI.....	52
9.1. OGÓLNE USTALENIA DOTYCZĄCE PODSTAWY PŁATNOŚCI	52
9.2. CENA ROBÓT.....	52
10. PRZEPISY ZWIĄZANE	52

1. WSTĘP

1.1. Przedmiot SST

Przedmiotem niniejszej szczegółowej specyfikacji technicznej SST są wymagania dotyczące wykonania i odbioru robót ziemnych w związku z realizacją przedmiotowego zadania.

1.2. Zakres stosowania SST

Szczegółowa specyfikacja techniczna stosowana jest jako dokument przetargowy przy zleceniu i realizacji robót ogólnobudowlanych związanych z realizacją zadania wymienionego w pkt. 1.1.

1.3. Zakres robót objętych SST

Ustalenia zawarte w niniejszej SST dotyczą zasad prowadzenia robót ziemnych.

1.4. Określenia podstawowe

Wysokość nasypu lub głębokość wykopu - różnica rzędnej terenu i rzędnej robót ziemnych, wyznaczonych w osi nasypu lub wykopu.

Odkład - miejsce wbudowania lub składowania (odwiezienia) gruntów pozyskanych w czasie wykonywania wykopów, a nie wykorzystanych do budowy nasypów oraz innych prac związanych z trasą drogową.

Wskaźnik zagęszczenia gruntu - wielkość charakteryzująca stan zagęszczenia gruntu, określona wg wzoru:

$$I_s = \frac{\rho_d}{\rho_{ds}}$$

gdzie:

ρ_d - gęstość objętościowa szkieletu zagęszczonego gruntu, zgodnie z BN-77/8931-12, (Mg/m^3),

ρ_{ds} - maksymalna gęstość objętościowa szkieletu gruntowego przy wilgotności optymalnej, zgodnie z PN-B-04481:1988, służąca do oceny zagęszczenia gruntu w robotach ziemnych, (Mg/m^3).

Wskaźnik różnoziarnistości - wielkość charakteryzująca zagęszczalność gruntów niespoistych, określona wg wzoru:

$$U = \frac{d_{60}}{d_{10}}$$

gdzie:

d_{60} - średnica oczek sita, przez które przechodzi 60% gruntu, (mm),

d_{10} - średnica oczek sita, przez które przechodzi 10% gruntu, (mm).

Wskaźnik odkształcenia gruntu - wielkość charakteryzująca stan zagęszczenia gruntu, określona wg wzoru:

$$I_0 = \frac{E_2}{E_1}$$

gdzie:

E_1 - moduł odkształcenia gruntu oznaczony w pierwszym obciążeniu badanej warstwy,

E_2 - moduł odkształcenia gruntu oznaczony w powtórny obciążeniu badanej warstwy.

Pozostałe określenia podane w niniejszej SST są zgodne z polskimi normami i definicjami podanymi w ST-00 „Wymagania ogólne” pkt.1.

1.5. Ogólne wymagania dotyczące robót

Ogólne wymagania dotyczące robót podano w ST – 00 „Wymagania ogólne” pkt 1.5.

2. MATERIAŁY (GRUNTY)

2.1. Ogólne wymagania dotyczące materiałów

Ogólne wymagania dotyczące materiałów, ich pozyskiwania i składowania, podano w ST – 00 „Wymagania ogólne” pkt 2.

2.2. Zasady wykorzystania gruntów

Grunty uzyskane przy wykonywaniu wykopów powinny być przez Wykonawcę wykorzystane w maksymalnym stopniu do budowy nasypów. Grunty przydatne do budowy nasypów mogą być wywiezione poza teren budowy tylko wówczas, gdy stanowią nadmiar objętości robót ziemnych i za zezwoleniem Inżyniera.

Grunty i materiały nieprzydatne do budowy nasypów, powinny być wywiezione przez Wykonawcę na odkład. Zapewnienie terenów na odkład należy do obowiązków Zamawiającego, o ile nie określono tego inaczej w kontrakcie. Inżynier może nakazać

pozostawienie na terenie budowy gruntów, których czasowa nieprzydatność wynika jedynie z powodu zamarznięcia lub nadmiernej wilgotności.

3. SPRZĘT

3.1. Ogólne wymagania dotyczące sprzętu

Ogólne wymagania dotyczące sprzętu podano w ST – 00 „Wymagania ogólne” pkt 3.

3.2. Sprzęt do robót ziemnych

Wykonawca przystępujący do wykonania robót ziemnych powinien wykazać się możliwością korzystania z następującego sprzętu do:

- odspajania i wydobywania gruntów (narzędzia mechaniczne, młoty pneumatyczne, zrywarki, koparki, ładowarki, wiertarki mechaniczne itp.),
- transportu mas ziemnych (np. samochody wywrotki, samochody skrzyniowe itp.),
- sprzętu zagęszczającego (ubijaki, płyty wibracyjne itp.).

4. TRANSPORT

4.1. Ogólne wymagania dotyczące transportu

Ogólne wymagania dotyczące transportu podano w ST – 00 „Wymagania ogólne” pkt 4.

4.2. Transport gruntów

Wybór środków transportowych oraz metod transportu powinien być dostosowany do rodzaju gruntu (materiału), jego objętości, sposobu odspajania i załadunku oraz do odległości transportu. Wydajność środków transportowych powinna być ponadto dostosowana do wydajności sprzętu stosowanego do urabiania i wbudowania gruntu.

Zwiększenie odległości transportu ponad wartości zatwierdzone nie może być podstawą roszczeń Wykonawcy, dotyczących dodatkowej zapłaty za transport, o ile zwiększone odległości nie zostały wcześniej zaakceptowane na piśmie przez Inżyniera.

Do transportu gruntu uzyskanego z wykopu na trasie celem wbudowania w nasyp lub na odkład może być stosowany samochód samowyladowczy lub inne środki transportu zaakceptowane przez inspektora nadzoru.

5. WYKONANIE ROBÓT

5.1. Ogólne zasady wykonania robót

Ogólne zasady wykonania robót podano w ST – 00 „Wymagania ogólne” pkt 5.

5.2. Odwodnienie pasa robót ziemnych

Niezależnie od budowy urządzeń, stanowiących elementy systemów odwadniających ujętych w dokumentacji projektowej, wykonawca powinien wykonywać roboty w sposób zapewniający odprowadzenie wód opadowych poza obszar robót ziemnych tak, aby zabezpieczyć grunty przed przewilgoceniem i nawodnieniem.

Podczas wykonywania wykopów, poleca się wykonawcy takie kształtowanie dna wykopu oraz przyzmy odspojonego gruntu, aby nie uległ on nadmiernemu zawilgoceniu. Jeżeli w opinii inspektora nadzoru grunt przeznaczony do odspojenia uległ zbytniemu zawilgoceniu, co uniemożliwia jego użycie w odpowiednim terminie, grunt taki powinien zostać odspojony i przewieziony na odkład.

Jeżeli w trakcie wykonywania robót ziemnych zostaną stwierdzone urządzenia podziemne nie wykazane w dokumentacji projektowej (kable, przewody itp.) wówczas roboty należy przerwać i powiadomić o tym fakcie inspektora nadzoru, który podejmie decyzję odnośnie kontynuowania robót

5.3. Wykonanie profilowania i zagęszczania podłoża

Przed przystąpieniem do profilowania podłoże powinno być oczyszczone ze wszelkich zanieczyszczeń. Po oczyszczeniu powierzchni podłoża należy sprawdzić, czy istniejące rzędne terenu umożliwiają uzyskanie po profilowaniu zaprojektowanych rzędnych podłoża. Zaleca się, aby rzędne terenu przed profilowaniem były o co najmniej 5 cm wyższe niż projektowane rzędne podłoża. Jeżeli powyższy warunek nie jest spełniony i występują zaniżenia poziomu w podłożu przewidzianym do profilowania, Wykonawca powinien spulchnić podłoże na głębokość zaakceptowaną przez Inżyniera, dowieźć dodatkowy grunt spełniający wymagania obowiązujące dla górnej strefy korpusu, w ilości koniecznej do uzyskania wymaganych rzędnych wysokościowych i zagęści warstwę do uzyskania wartości wskaźnika zagęszczenia, określonych w tab. 1. Do profilowania podłoża należy stosować równiarki. Ścięty grunt powinien być wykorzystany w robotach ziemnych lub w inny sposób zaakceptowany przez Inżyniera. Bezpośrednio po profilowaniu podłoża należy przystąpić do jego zagęszczania. Zagęszczanie podłoża należy kontynuować do osiągnięcia wskaźnika

zagęszczenia nie mniejszego od podanego w tab. 1. Wskaźnik zagęszczenia należy określać zgodnie z BN-77/8931-12.

Tab. 1. Minimalne wartości wskaźnika zagęszczenia I_s

Strefa korpusu	Minimalna wartość I_s
Górna warstwa o grubości 20 cm	1,00
Na głębokości od 20 do 50 cm od powierzchni podłoża	0,97

Podłoże po wyprofilowaniu i zagęszczeniu powinno być utrzymywane w dobrym stanie. Jeżeli po wykonaniu robót związanych z profilowaniem i zagęszczeniem podłoża nastąpi przerwa w robotach i Wykonawca nie przystąpi natychmiast do układania warstw nawierzchni, to powinien on zabezpieczyć podłoże przed nadmiernym zawilgoceniem, na przykład przez rozłożenie folii lub w inny sposób zaakceptowany przez Inżyniera. Jeżeli wyprofilowane i zagęszczone podłoże uległo nadmiernemu zawilgoceniu, to do układania kolejnej warstwy można przystąpić dopiero po jego naturalnym osuszeniu. Po osuszeniu podłoża Inżynier oceni jego stan i ewentualnie zaleci wykonanie niezbędnych napraw. Jeżeli zawilgocenie nastąpiło wskutek zaniedbania Wykonawcy, to naprawę wykona on na własny koszt.

5.4. Wykonywanie wykopów

5.4.1. Wykonywanie wykopów pod nasypy

Wykopy powinny być wykonane w takim okresie, aby po ich zakończeniu można było przystąpić natychmiast do wykonania warstwy mroзоochronnej.

Przewiduje się, że grunt z wykonanego wykopu będzie wbudowany w nasyp w takim okresie, kiedy możliwe będzie ułożenie warstwy mroзоochronnej. Odspojonego gruntu nie można wbudowywać w nasyp, jeżeli nie jest dostępny odpowiedni sprzęt do układania i zagęszczania warstw nasypu.

W przypadku zamrożonego gruntu można go odspajać tylko do głębokości 0,5 m powyżej podłoża gruntowego.

5.4.2. Skarpy wykopów

Sposób wykonania skarp wykopów powinien gwarantować ich stateczność w całym okresie prowadzenia robót, a naprawa uszkodzeń wynikających z nieprawidłowego ukształtowania skarp wykopu ich podjęcia lub innych odstępstw od

dokumentacji projektowej obciążą wykonawcę. Pochylenia skarp wykopów oraz nierówności powierzchni skarp nie powinny przekraczać wartości podanych w dokumentacji projektowej.

5.4.3. Zagęszczenie gruntu w wykopach stanowiących podłoże

Zagęszczenie gruntu w wykopach stanowiących podłoże należy stosować jak dla podłoża nasypów. Wykonawca winien skontrolować wskaźnik zagęszczenia gruntów rodzimych zalegających w górnej strefie podłoża nasypu do głębokości 0,5 m poniżej powierzchni dna wykopu.

5.4.4. Dokładność wykonywania wykopów

Dokładność wykonania robót ziemnych w wykopach powinna być sprawdzana w miejscach charakterystycznych. Dopuszcza się następujące tolerancje :

- wymiary wykopu w planie nie mogą różnić się od projektowanego wykopu o więcej niż ± 10 cm, a krawędzie dna wykopu nie powinny mieć wyraźnych złamań,
- różnica w stosunku do projektowanych rzędnych robót ziemnych nie może przekraczać 10 cm przy pomiarze łąką 3 m.

5.5. Wykonanie nasypów

5.5.1. Przygotowanie podłoża

Przygotowanie podłoża obejmuje usunięcie roślinności, ziemi urodzajnej oraz gruntów słabych tj. namulów. Następnie należy zagęścić wierzchnią warstwę podłoża oraz wykonać powierzchniowe spulchnienie (5 – 10 cm) w celu lepszego związania z nasypem.

5.5.2. Zasady wykonywania nasypów

Nasypy powinny być wykonywane warstwami o stałej grubości. Następna, wyżej położona warstwa powinna być układana po osiągnięciu wymaganego zagęszczenia warstwy poprzedniej. Grubość warstw, w zależności od rodzaju gruntu i maszyn zagęszczających określa się na podstawie próbnego zagęszczenia.

Dla uniknięcia przestojów odcinek robót należy podzielić na części tak, aby procesy wbudowywania gruntu, zagęszczania i kontroli jakości mogły być realizowane w tym samym czasie. Kształt nasypu powinien uwzględnić poprawki na osiadanie podłoża o korpusu. Grunty w nasypie powinny być rozmieszczone zgodnie z projektem.

5.5.3. Wbudowywanie i zagęszczanie gruntu

Przed przystąpieniem do wykonywania nasypu należy w obrębie jego podstawy zakończyć roboty przygotowawcze. Nasypy powinny być wykonywane przy zachowaniu przekroju poprzecznego i profilu podłużnego, zgodnie z dokumentacją projektową i ewentualnymi zmianami wprowadzonymi przez inspektora nadzoru.

Warstwy gruntu należy układać ze spadkiem górnej powierzchni zgodnym z dokumentacją techniczną. Grubość warstwy gruntu w stanie luźnym powinna być odpowiednio dobrana w zależności od rodzaju gruntu i sprzętu używanego do zagęszczania. Przystąpienie do wbudowania kolejnej warstwy nasypu może nastąpić dopiero po stwierdzeniu przez inspektora nadzoru prawidłowego wykonania i zagęszczenia warstwy poprzedniej.

Każda warstwa gruntu jak najszybciej po jej rozłożeniu powinna być zagęszczona z zastosowaniem sprzętu odpowiadającego dla danego rodzaju gruntu oraz występujących warunków. Kolejną warstwę gruntu można nakładać po stwierdzeniu uzyskania wymaganych parametrów już ułożonej warstwy. Wykonawca proponuje typ sprzętu do zagęszczenia nasypów w rejonie obiektów i uzyska akceptację inspektora nadzoru.

Grubość warstwy zagęszczonego gruntu oraz wybór sprzętu i liczba przejść sprzętu zagęszczającego powinna być ustalona przez Wykonawcę doświadczalnie przed przystąpieniem do wykonywania nasypów. Poletko doświadczalne dla próbnego zagęszczenia gruntu powinno być wykonane na terenie oczyszczonym z gleby. Wilgotność gruntu w czasie jego zagęszczania powinna być równa wilgotności optymalnej, oznaczonej na podstawie próby normalnej wg PN-88/B-04481. Odchylenia od wilgotności optymalnej nie powinny przekraczać następujących wartości :

- w gruntach niespoistych – 2% m
- w gruntach mało i średnio spoistych – 0-2 %.

Jeżeli wilgotność gruntu przeznaczonego do zagęszczenia jest większa od wilgotności optymalnej o wartość większą od podanych odchyień, grunt należy przesuszyć w sposób naturalny lub przez zastosowanie dodatku spoiw. Gdy wilgotność gruntu jest zbyt mała, zaleca się jej zwiększenie przez polewanie wodą.

Kontrolę zagęszczenia przeprowadza Wykonawca na podstawie badań nieniszczących. Wyniki badań Wykonawca przedstawia do akceptacji inspektorowi nadzoru przy odbiorze warstwy nasypu.

5.5.4. Zabezpieczenie wykonywanych budowli ziemnych

Budowle ziemne po wykonaniu powinny być ubezpieczone zgodnie z projektem. W przypadku, gdy powyższy warunek nie może być spełniony należy, do chwili wykonania właściwego ubezpieczenia, zabezpieczyć skarpy oraz dno wykopów lub koronę nasypów przed działaniem wpływów atmosferycznych oraz przed uszkodzeniami mechanicznymi. Dotyczy to również dłuższych przerw roboczych. W tym celu zaleca się:

- a) tymczasowe zabezpieczenie skarpy i dna wykopów lub korony nasypów od wód opadowych przez wykonanie rowów i drenaży opaskowych biegnących wzdłuż krawędzi skarp,
- b) w przypadku gdy skarpy wykopu lub nasypu mogą być narażone na działanie płynącej wody, a projekt okoliczności takich nie przewidywał, skarpy należy ubezpieczyć brzegosionami lub innymi równorzędnymi umocnieniami,
- c) w przypadku występowania gruntów spoistych na powierzchni skarp, w dnie wykopu lub na koronie nasypu należy je w okresie upałów chronić przed wysychaniem; w przypadku wykopów pozostawiając około 20 cm warstwę gruntu rodzimego, a w przypadku nasypów przykrywając grunt chroniony ok. 20 cm warstwą gruntu dowolnego,
- d) w przypadku występowania gruntów wysadzinowych w dnie lub na powierzchni skarp wykopów (grunty zawierające cząstek mniejszych od 0,02 mm więcej niż 10%) należy je usunąć lub zabezpieczyć przed przemarzaniem przykrywając matami lub warstwą ochronną gruntu. W przypadku nasypów wbudowywanie gruntów wysadzinowych w strefy przy powierzchni skarp i pod koroną nie jest zalecane,
- e) zabezpieczyć przed przechodzeniem i przejeżdżaniem.

W przypadku gdy zabezpieczenia nie wykonano lub okazało się ono mało skuteczne to uszkodzoną warstwę należy usunąć. Po długiej przerwie roboczej konieczne jest, przed wykonaniem ubezpieczeń, sprawdzenie nasypu i doprowadzenie go do wymiarów zgodnych z projektem.

5.6. Roboty ziemne w okresie mrozów

Odspajanie gruntu należy prowadzić w sposób ciągły, aby nie przemarzał. W przypadkach dłuższych przerw (ponad 2 godziny) odsłonięte powierzchnie robocze powinny być przykryte słomianymi matami lub pozostawioną warstwą gruntu spulchnionego (nasypanego).

Teren, na którym przewiduje się wykonanie wykopów w zimie można zabezpieczyć przed przemarzaniem poprzez:

- a) przeoranie gruntu do głębokości 25-30 cm i następnie zbronowanie,
- b) pokrycie powierzchni gruntu miejscowego materiałami izolacyjnymi (trociny, torf, mech, słoma, liście, piasek).

Wyrównywanie skarp i dna możliwe jest zimą w zasadzie tylko w przypadku gruntów sypkich. W gruntach spoistych nie powinno być wykonywane.

W okresie mrozów można wykonywać nasypy tylko z gruntów sypkich za zgodą projektanta i z zachowaniem następujących warunków:

- a) niedopuszczalne jest wykonywanie nasypu na zamrożonym podłożu, a grunt używany do nasypów nie może zawierać lodu lub śniegu,
- b) niedozwolone jest stosowanie do nasypów gruntu zamrożonego jeśli zastosowane metody zagęszczania nie zapewniają jego rozkruszenia i zagęszczenia do wymaganego stanu,
- c) grubość zagęszczanych warstw powinna być zmniejszona do 1/2 w stosunku do grubości warstw zagęszczanych w warunkach niezimowych, a ilość przejazdów sprzętu zagęszczającego zwiększona o 50%,
- d) przed położeniem następnej warstwy powierzchnia warstwy zagęszczonej powinna być oczyszczona ze śniegu i lodu,
- e) w przypadku przerwy w prowadzeniu robót warstwę górną należy zabezpieczyć przez przykrycie ok. 0,5 m warstwą luźno ułożonego gruntu.

5.7. Odkłady

Grunty lub inne materiały powinny być przewiezione na odkład, jeżeli:

- a) stanowią nadmiar objętości w stosunku do objętości gruntów przewidzianych do wbudowania,
- b) są nieprzydatne do budowy nasypów oraz wykorzystania w innych pracach,
- c) ze względu na harmonogram robót nie jest ekonomicznie uzasadnione oczekiwanie na wbudowanie materiałów pozyskiwanych z wykopu.

Wykonawca może przyjąć, że zachodzi jeden z podanych wyżej przypadków tylko wówczas, gdy zostało to jednoznacznie określone w dokumentacji projektowej, harmonogramie robót lub przez Inżyniera.

Jeżeli pozwalają na to właściwości materiałów przeznaczonych do przewiezienia na odkład, materiały te powinny być w razie możliwości wykorzystane do wyrównania terenu,

oraz do budowy nasypów. Roboty te powinny być wykonane zgodnie z dokumentacją projektową i odpowiednimi zasadami, dotyczącymi wbudowania i zagęszczania gruntów oraz wskazówkami Inżyniera.

Lokalizacja odkładu powinna być wskazana przez Inżyniera. Jeżeli miejsce odkładu zostało wybrane przez Wykonawcę, musi być ono zaakceptowane przez Inżyniera.

Jeśli odkład zostanie wykonany w nie uzgodnionym miejscu lub niezgodnie z wymaganiami, to zostanie on usunięty przez Wykonawcę na jego koszt, według wskazań Inżyniera.

Konsekwencje finansowe i prawne, wynikające z ewentualnych uszkodzeń środowiska naturalnego wskutek prowadzenia prac w nie uzgodnionym do tego miejscu, obciążają Wykonawcę.

Wykonanie odkładów, a w szczególności ich wysokość, pochylenie, zagęszczenie oraz odwodnienie powinny być zgodne z wymaganiami podanymi w dokumentacji projektowej lub ustaleniami Inżyniera. Odkład powinien być uformowany w pryzmę o wysokości do 1,5 m, pochyleniu skarp od 1 do 1,5 i spadku korony od 2% do 5%.

Odspajanie materiału przewidzianego do przewiezienia na odkład powinno być przerwane, o ile warunki atmosferyczne lub inne przyczyny uniemożliwiają jego wbudowanie zgodnie z wymaganiami sformułowanymi w tym zakresie w dokumentacji projektowej lub przez Inżyniera.

Jeżeli wskutek pochopnego przewiezienia gruntu na odkład przez Wykonawcę, zajdzie konieczność dowiezienia gruntu do wykonania nasypów z ukopu, to koszt tych czynności w całości obciąża Wykonawcę.

6. KONTROLA JAKOŚCI ROBÓT

6.1. Ogólne zasady kontroli jakości robót

Ogólne zasady kontroli jakości robót podano w ST – 00 „Wymagania ogólne” pkt 6.

6.2. Kontrola wymiarów wykopów i nasypów

Kontrolę wymiarów wykopów należy przeprowadzać metodami geodezyjnymi w przekrojach poprzecznych, oraz dodatkowo w miejscach charakterystycznych, np. załamania profilu podłużnego lub zmiany kształtu, przy czym powinny być nie mniej niż dwa przekroje na kontrolowanym odcinku. Kontroli podlegają;

- a) rzędne dna, ławek i terenu,
- b) usytuowanie osi i długości wykopów w osi,
- c) wymiary przekroju poprzecznego,
- d) nachylenie skarp.

Wymiary nasypów należy kontrolować geodezyjnie w przekrojach poprzecznych rozmieszczonych nie rzadziej niż co 50 m, oraz dodatkowo w przekrojach charakterystycznych podanych w projekcie, przy czym powinno być nie mniej niż dwa przekroje na kontrolowanym odcinku. Kontroli podlegają:

- a) rzędne stóp skarp oraz rzędne korony i ławek,
- b) usytuowanie i długość osi,
- c) wymiary przekroju poprzecznego (końcowe i okresowo w trakcie sypania),
- d) nachylenie skarp.

Dopuszczalne odchylenia od projektu wymiarów nasypów z uwzględnieniem poprawek na osiadanie są następujące:

- rzędne korony i ławek od 0 do +10 cm,
- szerokość korony i ławek od 0 do +25 cm,
- szerokość podstawy od 0 do +100 cm.

Dopuszczalne odchylenia nachyleń skarp i spadków korony oraz ławek powinny odpowiadać wymaganiom dotyczącym wymiarów liniowych, nie powinny jednak przekraczać 10% projektowanego nachylenia.

6.3. Kontrola zagęszczenia nasypów

6.3.1. Rodzaje kontroli zagęszczenia

Badania zagęszczenia prowadzi się:

- a) na bieżąco (kontrola bieżąca) - celem kontroli jest sprawdzenie czy osiągnięto wymagane zagęszczenie danej warstwy warunkujące dopuszczenia do układania następnej,
- b) po wykonaniu całej budowli lub jej części (kontrola powykonawcza) - gdy potrzebne są dane o zagęszczeniu gruntów w całej budowli lub w jej częściach, wykrycie miejsc słabych,
- c) w toku użytkowania istniejących budowli (kontrola eksploatacyjna) - przeważnie gdy powstają obawy o ich bezpieczeństwo lub trwałość, które wiązać można z niedostatecznym zagęszczeniem gruntu.

Kontrola zagęszczenia prowadzić powinna do wyznaczenia stopnia zagęszczenia (I_D) lub wskaźnika zagęszczenia (I_S) badanych warstw we wznoszonej budowli; a w niektórych przypadkach, przy zastosowaniu właściwej interpretacji, do wyznaczenia uogólnionego dla całej budowli lub jej części stopnia lub wskaźnika zagęszczenia.

Należy zwrócić uwagę na fakt, że wiarygodność kontroli powykonawczej i eksploatacyjnej może być zmniejszona ograniczonymi możliwościami badania zagęszczenia na dużych głębokościach, poziomem zwierciadła wody gruntowej i przez inne czynniki.

6.3.2. Wymagania odnoszące się do oceny zagęszczenia

Jeśli projekt nie przewiduje inaczej to wymagana wartość stopnia (I_{Dw}) lub wskaźnika (I_{Sw}) zagęszczenia można przyjąć w oparciu o podane w poniższej tabeli zależności.

Rodzaj gruntu	Zawartość frakcji > 2 mm (%)	Wymagane zagęszczenie dla korpusów zapór ziemnych
Grunty spoiste	0-10	$I_{Sw} \geq 0,95$
	10-50	$I_{Sw} \geq 0,95$
Grunty niespoiste	piaski drobne	$I_{Dw} \geq 0,75$
	piaski średnie	$I_{Dw} \geq 0,70$
	Piaski grube i grunty gruboziarniste	$I_{Dw} \geq 0,65$

Wyniki kontroli bieżącej danej warstwy gruntu uznać należy za zadowalające, tzn. upoważniające do sypania warstwy następnej, jeśli określone na podstawie wyników badań każdej podanej próbki wartości kontrolowane spełniają podstawowe warunki, tj.:

$$I_D \geq I_{Dw}$$

$$I_S \geq I_{Sw}$$

W obszarze, w którym grunt nie spełnia tych warunków należy warstwę dodatkowo zagęścić i przeprowadzić ponowną kontrolę.

7. OBMIAR ROBÓT

7.1. Ogólne zasady obmiaru robót

Ogólne zasady obmiaru robót podano w ST – 00 „Wymagania ogólne” pkt 7.

7.2. Obmiar robót ziemnych

Jednostką obmiarową jest m³ (metr sześcienny) wykonanych robót ziemnych.

8. ODBIÓR ROBÓT

8.1. Ogólne zasady odbioru

Ogólne zasady odbioru robót podano w ST – 00 „Wymagania ogólne” pkt 8.

8.2. Sposób odbioru robót

Roboty ziemne uznaje się za wykonane zgodnie z dokumentacją projektową, SST i wymaganiami Inżyniera, jeżeli wszystkie pomiary i badania z zachowaniem tolerancji wg pkt 6 dały wyniki pozytywne.

Odbiór gruntów przeznaczonych na nasyp powinien być dokonany w oparciu o wyniki rozpoznania geologiczno-inżynierskiego przed rozpoczęciem eksploatacji złoża lub jego części.

Grunt złoża lub jego części, uznany w wyniku kontroli za niezgodny z wymaganiami SST oraz z danymi przyjętymi w projekcie, nie powinien być używany do budowy nasypu. Postanowienie powyższe może być uchylone, po uzgodnieniu z inspektorem nadzoru i z projektantem, jeśli w ramach procesu technologicznego możliwe jest poprawienie właściwości gruntu tak, aby uzyskana została jego zgodność z wymaganiami.

Częściowy odbiór robót przeprowadza się dla robót zanikających lub ulegających zakryciu. Należy je odebrać przed wykonaniem następnej części robót, uniemożliwiającej dokonanie odbioru robót poprzednich. W zakresie robót nasypowych są to:

- a) odbiór podłoża,
- b) odbiory poszczególnych warstw nasypu.

Odbioru częściowego dokonuje się na podstawie oceny kontroli pkt 6. W przypadku oceny dodatkowo sporządza się protokół odbioru.

Odbiór końcowy przeprowadza się po zakończeniu całości robót, na podstawie odbiorów częściowych i oceny kontroli wg pkt 6. W przypadku oceny dodatniej sporządza się protokół odbioru robót.

Roboty uznane przy odbiorze za niezgodne z warunkami technicznymi, oraz projektem należy poprawić w ustalonym terminie i przedstawić do powtórnego odbioru.

W przypadkach wykopów oraz podłoży, których ocena wykazała różnicę rzeczywistych warunków wodno-gruntowych w stosunku do przyjętych w projekcie, odbiór może być dokonany po ewentualnym wprowadzeniu do projektu zmian uzgodnionych z projektantem i inspektorem nadzoru.

9. PODSTAWA PŁATNOŚCI

9.1. Ogólne ustalenia dotyczące podstawy płatności

Ogólne ustalenia dotyczące podstawy płatności podano w ST – 00 „Wymagania ogólne” pkt 9.

9.2. Cena robót

Cena 1 m³ (sześciennego) robót ziemnych obejmuje :

- oznakowanie robot,
- przeprowadzenie pomiarów i robót przygotowawczych,
- wykonanie niezbędnego odwodnienia w trakcie robót,
- wykonanie wykopu z przemieszczeniem urobku w nasyp, zgodnie z dokumentacją projektową,
- rozplantowanie urobku na odkładach,
- zagęszczenie podłoża gruntu w wykopie,
- kontrolę jakości robót ziemnych.

10. PRZEPISY ZWIĄZANE

- PN-B06050. Roboty ziemne. Wymagania ogólne.
- PN-B-04481:1988. Grunty budowlane - Badania próbek gruntu.
- BN-77/8931-12. Oznaczanie wskaźnika zagęszczenia gruntu.
- PN 88 B 04481. Grunty budowlane Badania próbek gruntów.

SZCZEGÓŁOWA SPECYFIKACJA TECHNICZNA SST

SST – 04

Wykonanie podbudowy z kruszywa
łamanego stabilizowanego mechanicznie

1. WSTĘP	57
1.1. PRZEDMIOT SST	57
1.2. ZAKRES STOSOWANIA SST	57
1.3. ZAKRES ROBÓT OBJĘTYCH SST	57
1.4. OKREŚLENIA PODSTAWOWE.....	57
1.5. OGÓLNE WYMAGANIA DOTYCZĄCE ROBÓT.....	57
2. MATERIAŁY	58
2.1. OGÓLNE WYMAGANIA DOTYCZĄCE MATERIAŁÓW.....	58
2.2. RODZAJE MATERIAŁÓW	58
2.3. RODZAJE MATERIAŁÓW	58
2.3.1. Uziarnienie kruszywa	58
2.3.2. Właściwości kruszywa.....	59
2.3.3. Woda	59
2.3.4. Źródła materiałów.....	59
3. SPRZĘT	59
3.1. OGÓLNE WYMAGANIA DOTYCZĄCE SPRZĘTU.....	59
3.2. SPRZĘT DO WYKONANIA ROBÓT.....	59
4. TRANSPORT	60
4.1. OGÓLNE WYMAGANIA DOTYCZĄCE TRANSPORTU.....	60
4.2. TRANSPORT MATERIAŁÓW	60
5. WYKONANIE ROBÓT	60
5.1. OGÓLNE ZASADY WYKONANIA ROBÓT.....	60
5.2. WYKONANIE ROBÓT	60
5.2.1. Przygotowanie podłoża	60
5.2.2. Wytwarzanie mieszanki kruszywa.....	60
5.2.3. Wbudowanie i zagęszczanie mieszanki.....	61
5.2.4. Utrzymanie podbudowy.....	61
6. KONTROLA JAKOŚCI ROBÓT.....	62
6.1. OGÓLNE ZASADY KONTROLI JAKOŚCI ROBÓT.....	62
6.2. BADANIA PRZED PRZYSTĄPIENIEM DO ROBÓT.....	62
6.3. BADANIA W CZASIE ROBÓT.....	62
6.3.1. Częstotliwość oraz zakres badań i pomiarów.....	62
6.3.2. Uziarnienie mieszanki	62
6.3.3. Wilgotność mieszanki	62
6.3.4. Zagęszczenie podbudowy	63
6.3.5. Właściwości kruszywa	63
6.4. WYMAGANIA DOTYCZĄCE CECH GEOMETRYCZNYCH PODBUDOWY	63
6.4.1. Częstotliwość oraz zakres pomiarów.....	63
6.4.2. Szerokość podbudowy	63
6.4.3. Równość podbudowy	63
6.4.4. Spadki poprzeczne podbudowy.....	63
6.4.5. Rzędne wysokościowe podbudowy	64
6.4.6. Ukształtowanie osi podbudowy i ulepszonego podłoża	64
6.4.7. Grubość podbudowy.....	64
6.4.8. Zasady postępowania z wadliwie wykonanymi odcinkami podbudowy.....	64
7. OBMIAR ROBÓT	64
7.1. OGÓLNE ZASADY OBMIARU ROBÓT.....	64
7.2. JEDNOSTKA OBMIAROWA.....	65
8. ODBIÓR ROBÓT	65
8.1. OGÓLNE ZASADY ODBIORU ROBÓT	65
8.2. ODBIÓR ROBÓT	65
9. PODSTAWA PŁATNOŚCI.....	65

9.1.	OGÓLNE USTALENIA DOTYCZĄCE PODSTAWY PŁATNOŚCI	65
9.2.	CENA JEDNOSTKI OBMAROWEJ	65
10.	PRZEPISY ZWIĄZANE	65

1. WSTĘP

1.1. Przedmiot SST

Przedmiotem niniejszej szczegółowej specyfikacji technicznej są wymagania dotyczące wykonania i odbioru robót związanych z realizacją przedmiotowego zadania.

1.2. Zakres stosowania SST

Szczegółowa specyfikacja techniczna stanowi dokument przetargowy przy zleceniu oraz odbiorze robót związanych z realizacją zadania wymienionego w punkcie 1.1.

1.3. Zakres robót objętych SST

Ustalenia zawarte w niniejszej szczegółowej specyfikacji technicznej dotyczą zasad prowadzenia robót związanych z wykonaniem podbudowy z kruszywa łamanego stabilizowanego mechanicznie.

1.4. Określenia podstawowe

Podbudowa z kruszywa łamanego stabilizowanego mechanicznie - jedna lub więcej warstw zagęszczonej mieszanki, która stanowi warstwę nośną nawierzchni drogowej.

Stabilizacja mechaniczna - proces technologiczny, polegający na odpowiednim zagęszczeniu w optymalnej wilgotności kruszywa o właściwie dobranym uziarnieniu.

Kruszywo łamane - materiał ziarnisty uzyskany przez mechaniczne rozdrobnienie skał litych, wg PN-B-01100.

Kruszywo łamane zwykłe - kruszywo uzyskane w wyniku co najmniej jednokrotnego przekruszenia skał litych i rozsiania na frakcje lub grupy frakcji, charakteryzujące się ziarnami ostro krawędziastymi o nieforemnych kształtach, wg PN-B-01100.

Pozostałe określenia podstawowe są zgodne z obowiązującymi, odpowiednimi polskimi normami i z określeniami podanymi w ST „Wymagania ogólne”.

1.5. Ogólne wymagania dotyczące robót

Wykonawca robót jest odpowiedzialny za jakość ich wykonania oraz za zgodność z dokumentacją projektową, instrukcjami producenta i poleceniami Inspektora. Ogólne wymagania dotyczące robót podano w ST - 00.

2. MATERIAŁY

2.1. Ogólne wymagania dotyczące materiałów

Ogólne wymagania dotyczące materiałów, ich pozyskiwania i składowania, podano w ST - 00 „Wymagania ogólne” pkt 2.

2.2. Rodzaje materiałów

Materiałem do wykonania podbudowy z kruszyw łamanych stabilizowanych mechanicznie jest kruszywo łamane (0/63), uzyskane w wyniku przekruszenia surowca skalnego lub kamieni narzutowych i otoczków albo ziarn żwiru większych od 8 mm. Kruszywo powinno być jednorodne bez zanieczyszczeń obcych i bez domieszek gliny.

2.3. Rodzaje materiałów

2.3.1. Uziarnienie kruszywa

Krzywa uziarnienia kruszywa, określona według PN-B-06714-15 powinna leżeć między krzywymi granicznymi pół dobrego uziarnienia podanymi na rys. 1.

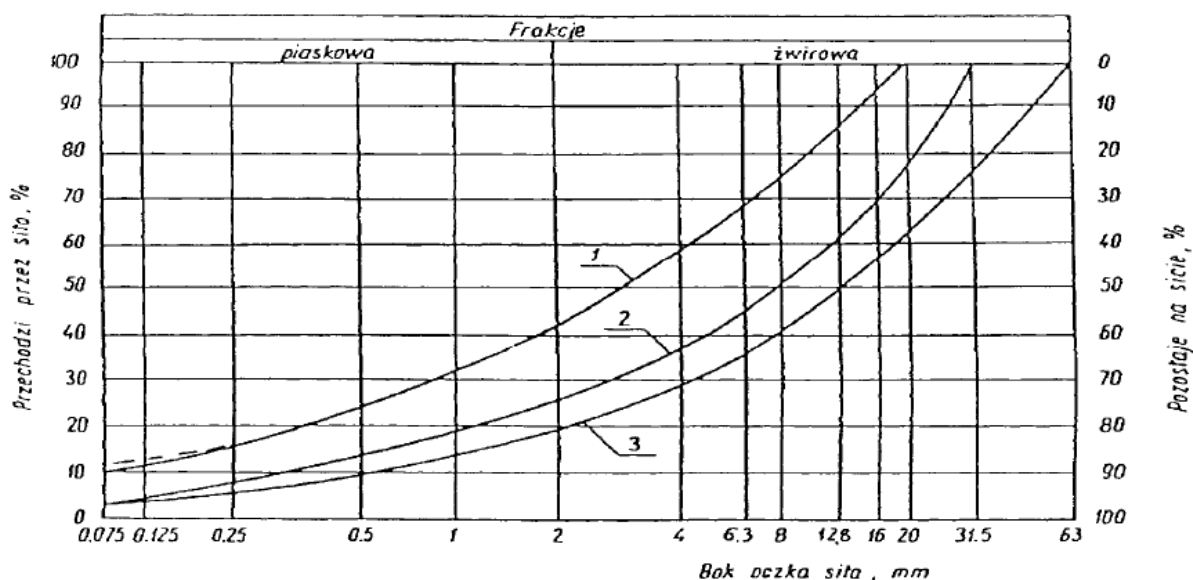

Rys. 1. Pole dobrego uziarnienia kruszyw przeznaczonych na podbudowy wykonywane metodą stabilizacji mechanicznej:

- 1-2 kruszywo na podbudowę zasadniczą (górną warstwę) lub podbudowę jednowarstwową,
- 1-3 kruszywo na podbudowę pomocniczą (dolną warstwę).

Krzywa uziarnienia kruszywa powinna być ciągła i nie może przebiegać od dolnej krzywej granicznej uziarnienia do górnej krzywej granicznej uziarnienia na sąsiednich sitach. Wymiar największego ziarna kruszywa nie może przekraczać 2/3 grubości warstwy układanej jednorazowo.

2.3.2. Właściwości kruszywa

Kruszywa powinny spełniać wymagania określone w tablicy 1.

Tab. 1. Wymagania wobec właściwości kruszywa

Lp.	Wyszczególnienie właściwości	Wymagania Kruszywa łamane Podbudowa	Badania według
1	Zawartość ziarn mniejszych niż 0,075 mm, % (m/m)	od 2 do 12	PN-B-06714-15
2	Zawartość nadziarna, % (m/m), nie więcej niż	10	PN-B-06714-15
3	Zawartość ziarn nieforemnych %(m/m), nie więcej niż	40	PN-B-06714-16
4	Zawartość zanieczyszczeń organicznych, %(m/m), nie więcej niż	1	PN-B-04481
5	Wskaźnik piaskowy po pięciokrotnym zagęszczeniu metodą I lub II wg PN- B-04481,[%]	od 30 do 70	BN-64/8931-01
6	Ścieralność w bębnie Los Angeles		PN-B-06714-42
	ścieralność całkowita po pełnej liczbie obrotów, nie więcej niż	50	
	ścieralność częściowa po 1/5 pełnej liczby obrotów, nie więcej niż	35	
7	Nasiąkliwość, %(m/m), nie więcej niż	5	PN-B-06714-18
8	Mrozoodporność, ubytek masy po 25 cyklach zamrażania, %(m/m), nie więcej niż	10	PN-B-06714-19
9	Zawartość związków siarki w przeliczeniu na SO ₃ , %(m/m), nie więcej niż	1	PN-B-06714-28

2.3.3. Woda

Należy stosować wodę wg PN-B-32250.

2.3.4. Źródła materiałów

Wszystkie materiały użyte do podbudowy powinny pochodzić tylko ze źródeł uzgodnionych i zaakceptowanych przez Kierownika Projektu. Materiały z zaproponowanego przez Wykonawcę źródła będą zaakceptowane do wbudowania, jeżeli dostarczone przez Wykonawcę wyniki badań laboratoryjnych wykażą zgodność cech materiałowych z wymaganiami.

3. SPRZĘT

3.1. Ogólne wymagania dotyczące sprzętu

Ogólne wymagania i ustalenia dotyczące sprzętu określono w ST - 00 pkt 3.

3.2. Sprzęt do wykonania robót

Wykonawca przystępujący do wykonania podbudowy z kruszyw łamanymi stabilizowanymi mechanicznie powinien wykazać się możliwością korzystania z następującego sprzętu:

- mieszarek do wytwarzania mieszanki, wyposażonych w urządzenia dozujące wodę. Mieszarki powinny zapewnić wytworzenie jednorodnej mieszanki o wilgotności optymalnej,
- równiarek albo układarek do rozkładania mieszanki,
- walców ogumionych i stalowych wibracyjnych lub statycznych do zagęszczania. W miejscach trudno dostępnych powinny być stosowane zagęszczarki płytowe, ubijaki mechaniczne lub małe walce wibracyjne.

4. TRANSPORT

4.1. Ogólne wymagania dotyczące transportu

Ogólne wymagania dotyczące transportu podano w ST „Wymagania ogólne”.

4.2. Transport materiałów

Kruszywo można przewozić dowolnymi środkami transportu w sposób zabezpieczony przed zawilgoceniem, zanieczyszczeniem i zmieszaniem z innymi asortymentami kruszywa lub jego frakcjami.

5. WYKONANIE ROBÓT

5.1. Ogólne zasady wykonania robót

Ogólne zasady wykonania robót podano w ST - 00 pkt 5.

5.2. Wykonanie robót

5.2.1. Przygotowanie podłoża

Paliki lub szpilki do prawidłowego ukształtowania podbudowy powinny być wcześniej przygotowane. Paliki lub szpilki powinny być ustawione w osi drogi i w rzędach równoległych do osi drogi, lub w inny sposób zaakceptowany przez Kierownika Projektu. Rozmieszczenie palików lub szpilek powinno umożliwiać naciągnięcie sznurków lub linek do wytyczenia robót w odstępach nie większych niż co 10 m.

5.2.2. Wytwarzanie mieszanki kruszywa

Mieszankę kruszywa o ściśle określonym uziarnieniu i wilgotności optymalnej należy wytwarzać w mieszarkach gwarantujących otrzymanie jednorodnej mieszanki. Ze względu na

konieczność zapewnienia jednorodności nie dopuszcza się wytwarzania mieszanki przez mieszanie poszczególnych frakcji na drodze. Mieszanka po wyprodukowaniu powinna być od razu transportowana na miejsce wbudowania w taki sposób, aby nie uległa rozsegregowaniu i wysychaniu.

5.2.3. Wbudowanie i zagęszczanie mieszanki

Warstwa podbudowy powinna być rozłożona w sposób zapewniający osiągnięcie wymaganych spadków i rzędnych wysokościowych. Grubość pojedynczo układanej warstwy nie może przekraczać 20 cm po zagęszczeniu. Warstwa podbudowy powinna być rozłożona w sposób zapewniający osiągnięcie wymaganych spadków i rzędnych wysokościowych. Jeżeli podbudowa składa się z więcej niż jednej warstwy kruszywa, to każda warstwa powinna być wyprofilowana i zagęszczona z zachowaniem wymaganych spadków i rzędnych wysokościowych. Rozpoczęcie budowy każdej następnej warstwy może nastąpić po odbiorze poprzedniej warstwy przez Kierownika Projektu.

Wilgotność mieszanki kruszywa podczas zagęszczania powinna odpowiadać wilgotności optymalnej, określonej według próby Proctora, zgodnie z PN-B-04481 (metoda II). Materiał nadmiernie nawilgocony, powinien zostać osuszony przez mieszanie i napowietrzanie. Jeżeli wilgotność mieszanki kruszywa jest niższa od optymalnej o 20% jej wartości, mieszanka powinna być zwilżona określoną ilością wody i równomiernie wymieszana. W przypadku, gdy wilgotność mieszanki kruszywa jest wyższa od optymalnej o 10% jej wartości, mieszankę należy osuszyć.

Wskaźnik zagęszczenia podbudowy wg BN-77/8931-12 powinien być $\geq 1,0$.

5.2.4. Utrzymanie podbudowy

Podbudowa po wykonaniu, a przed ułożeniem następnej warstwy, powinna być utrzymywana w dobrym stanie. Jeżeli Wykonawca będzie wykorzystywał, za zgodą Kierownika Projektu, gotową podbudowę do ruchu budowlanego, to jest obowiązany naprawić wszelkie uszkodzenia podbudowy, spowodowane przez ten ruch. Koszt napraw wynikłych z niewłaściwego utrzymania podbudowy obciąża Wykonawcę robót.

6. KONTROLA JAKOŚCI ROBÓT

6.1. Ogólne zasady kontroli jakości robót

Ogólne zasady kontroli jakości robót podano w ST - 00 pkt 6.

6.2. Badania przed przystąpieniem do robót

Przed przystąpieniem do robót Wykonawca powinien wykonać badania kruszyw przeznaczonych do wykonania robót i przedstawić wyniki tych badań Kierownikowi Projektu do w celu akceptacji materiałów.

6.3. Badania w czasie robót

6.3.1. Częstotliwość oraz zakres badań i pomiarów

Częstotliwość oraz zakres badań i pomiarów podano w tab. 2.

Tab.2. Częstotliwość oraz zakres badań i pomiarów przy budowie podbudowy z kruszyw łamanych.

Lp.	Wyszczególnienie badań	Częstotliwość badań	
		Minimalna liczba badań na dziennej działce roboczej	Maksymalna powierzchni podbudowy przypadająca na jedno badania (m ²)
1	Uziarnienie mieszanki	2	600
2	Wilgotność mieszanki	2	600
3	Zagęszczenie warstwy	10 próbek na 10000 m ²	
4	Badanie właściwości kruszywa wg tab. 1, pkt 2.3.2	Dla każdej partii kruszywa i przy każdej zmianie kruszywa	

6.3.2. Uziarnienie mieszanki

Uziarnienie mieszanki powinno być zgodne z wymaganiami podanymi w pkt 2.3. Próbkę należy pobierać w sposób losowy, z rozłożonej warstwy, przed jej zagęszczeniem. Wyniki badań powinny być na bieżąco przekazywane Kierownikowi Projektu.

6.3.3. Wilgotność mieszanki

Wilgotność mieszanki powinna odpowiadać wilgotności optymalnej, określonej według próby Proctora, zgodnie z PN-B-04481 (metoda II), z tolerancją +10% -20%. Wilgotność należy określić według PN-B-06714-17.

6.3.4. Zagęszczenie podbudowy

Zagęszczenie warstwy powinno odbywać się aż do osiągnięcia wymaganego wskaźnika zagęszczenia. Zagęszczenie podbudowy należy sprawdzać według BN-77/8931-12.

6.3.5. Właściwości kruszywa

Badania kruszywa powinny obejmować ocenę wszystkich właściwości określonych w pkt 2.3.2. Próbkę do badań pełnych powinny być pobierane przez Wykonawcę w sposób losowy w obecności Kierownika Projektu.

6.4. Wymagania dotyczące cech geometrycznych podbudowy

6.4.1. Częstotliwość oraz zakres pomiarów

Częstotliwość oraz zakres pomiarów podano w tab. 3.

Tab. 3. Częstotliwość oraz zakres pomiarów dotyczących cech geometrycznych podbudowy.

Lp.	Wyszczególnienie badań i pomiarów	Minimalna częstotliwość pomiarów
1	Szerokość podbudowy	10 razy na 1 km
2	Równość podłużna	co 20 m łątą
3	Równość poprzeczna	10 razy na 1 km
4	Spadki poprzeczne*)	10 razy na 1 km
5	Rzędne wysokościowe	co 100 m
6	Ukształtowanie osi w planie*)	co 100 m
7	Grubość podbudowy	Podczas budowy: w 3 punktach na każdej działce roboczej, lecz nie rzadziej niż raz na 400 m ² Przed odbiorem: w 3 punktach, lecz nie rzadziej niż raz na 2000 m ²

6.4.2. Szerokość podbudowy

Szerokość podbudowy nie może różnić się od szerokości projektowanej o więcej niż +10 cm, -5 cm.

6.4.3. Równość podbudowy

Nierówności podłużne podbudowy należy mierzyć 4-metrową łątą lub planografem, zgodnie z BN-68/8931-04. Nierówności poprzeczne podbudowy należy mierzyć 4-metrową łątą. Nierówności dla podbudowy pomocniczej nie mogą przekraczać 20 mm.

6.4.4. Spadki poprzeczne podbudowy

Spadki poprzeczne podbudowy na prostych i łukach powinny być zgodne z dokumentacją projektową, z tolerancją $\pm 0,5$ %.

6.4.5. Rzędne wysokościowe podbudowy

Różnice pomiędzy rzędnymi wysokościowymi podbudowy i rzędnymi projektowanymi nie powinny przekraczać + 1 cm, -2 cm.

6.4.6. Ukształtowanie osi podbudowy i ulepszonego podłoża

Oś podbudowy w planie nie może być przesunięta w stosunku do osi projektowanej o więcej niż ± 5 cm.

6.4.7. Grubość podbudowy

Grubość podbudowy pomocniczej nie może się różnić od grubości projektowanej o więcej niż +10%, -15%.

6.4.8. Zasady postępowania z wadliwie wykonanymi odcinkami podbudowy

Wszystkie powierzchnie podbudowy, które wykazują większe odchylenia od określonych w punkcie 6.4 powinny być naprawione przez spulchnienie lub zerwanie do głębokości co najmniej 10 cm, wyrównane i powtórnie zagęszczone. Dodanie nowego materiału bez spulchnienia wykonanej warstwy jest niedopuszczalne.

Jeżeli szerokość podbudowy jest mniejsza od szerokości projektowanej o więcej niż 5 cm i nie zapewnia podparcia warstwom wyżej leżącym, to Wykonawca powinien na własny koszt poszerzyć podbudowę przez spulchnienie warstwy na pełną grubość do połowy szerokości pasa ruchu, dołożenie materiału i powtórne zagęszczenie.

Na wszystkich powierzchniach wadliwych pod względem grubości, Wykonawca wykona naprawę podbudowy. Powierzchnie powinny być naprawione przez spulchnienie lub wybranie warstwy na odpowiednią głębokość, zgodnie z decyzją Kierownika Projektu, uzupełnione nowym materiałem o odpowiednich właściwościach, wyrównane i ponownie zagęszczone.

Roboty te Wykonawca wykona na własny koszt. Po wykonaniu tych robót nastąpi ponowny pomiar i ocena grubości warstwy, według wyżej podanych zasad, na koszt Wykonawcy.

7. OBMIAR ROBÓT

7.1. Ogólne zasady obmiaru robót

Ogólne zasady obmiaru robót podano w ST - 00 „Wymagania ogólne” pkt 7.

7.2. Jednostka obmiarowa

Jednostką obmiarową jest m² wykonanej podbudowy.

8. ODBIÓR ROBÓT

8.1. Ogólne zasady odbioru robót

Ogólne zasady obmiaru robót podano w ST - 00 „Wymagania ogólne” pkt 7.

8.2. Odbiór robót

Roboty uznaje się za wykonane zgodnie z dokumentacją projektową, specyfikacjami technicznymi i wymaganiami Inżyniera, jeżeli wszystkie pomiary i badania dały wyniki pozytywne.

9. PODSTAWA PŁATNOŚCI

9.1. Ogólne ustalenia dotyczące podstawy płatności

Ogólne ustalenia dotyczące podstawy płatności podano w ST - 00.

9.2. Cena jednostki obmiarowej

Cena wykonania 1m² podbudowy obejmuje:

- prace pomiarowe i roboty przygotowawcze,
- oznakowanie robót,
- sprawdzenie i ewentualną naprawę podłoża,
- przygotowanie mieszanki z kruszywa, zgodnie z receptą,
- dostarczenie mieszanki na miejsce wbudowania,
- rozłożenie mieszanki,
- zagęszczenie rozłożonej mieszanki,
- przeprowadzenie pomiarów i badań laboratoryjnych określonych w specyfikacji technicznej,
- utrzymanie podbudowy w czasie robót.

10. PRZEPISY ZWIĄZANE

- PN-B-04481. Grunty budowlane. Badania próbek gruntu.

- PN-B-06714-12. Kruszywa mineralne. Badania. Oznaczanie zawartości zanieczyszczeń obcych.
- PN-B-06714-15. Kruszywa mineralne. Badania. Oznaczanie składu ziarnowego.
- PN-B-06714-16. Kruszywa mineralne. Badania. Oznaczanie kształtu ziarn.
- PN-B-06714-17. Kruszywa mineralne. Badania. Oznaczanie wilgotności.
- PN-B-06714-18. Kruszywa mineralne. Badania. Oznaczanie nasiąkliwości.
- PN-B-06714-19. Kruszywa mineralne. Badania. Oznaczanie mrozoodporności metodą bezpośrednią.
- PN-B-06714-26. Kruszywa mineralne. Badania. Oznaczanie zawartości zanieczyszczeń organicznych.
- PN-B-06714-28. Kruszywa mineralne. Badania. Oznaczanie zawartości siarki metodą bromową.
- PN-B-06714-37. Kruszywa mineralne. Badania. Oznaczanie rozpadu krzemianowego.
- PN-B-06714-39. Kruszywa mineralne. Badania. Oznaczanie rozpadu żelazawego.
- PN-B-06714-42. Kruszywa mineralne. Badania. Oznaczanie ścieralności w bębnie Los Angeles.
- PN-B-11112. Kruszywa mineralne. Kruszywa łamane do nawierzchni drogowych
- PN-B-32250. Materiały budowlane. Woda do betonu i zapraw.
- PN-S-06102. Drogi samochodowe. Podbudowy z kruszyw stabilizowanych mechanicznie.
- BN-84/6774-02. Kruszywo mineralne. Kruszywo kamienne łamane do nawierzchni drogowych.
- BN-64/8931-01. Drogi samochodowe. Oznaczanie wskaźnika piaskowego.
- BN-64/8931-02. Drogi samochodowe. Oznaczanie modułu odkształcenia nawierzchni podatnych i podłoża przez obciążenie płytą.
- BN-68/8931-04. Drogi samochodowe. Pomiar równości nawierzchni planografem i łątą.
- BN-70/8931-06. Drogi samochodowe. Pomiar ugięć podatnych ugięciomierzem belkowym.
- BN-77/8931-12. Oznaczanie wskaźnika zagęszczenia gruntu.

SZCZEGÓŁOWA SPECYFIKACJA TECHNICZNA SST

SST – 05

Wykonanie nawierzchni z kostki betonowej

1.	WSTĘP	69
1.1.	PRZEDMIOT SST	69
1.2.	ZAKRES STOSOWANIA SST	69
1.3.	ZAKRES ROBÓT OBJĘTYCH SST	69
1.4.	OKREŚLENIA PODSTAWOWE.....	69
1.5.	OGÓLNE WYMAGANIA DOTYCZĄCE ROBÓT.....	70
2.	MATERIAŁY	70
2.1.	OGÓLNE WYMAGANIA DOTYCZĄCE MATERIAŁÓW.....	70
2.2.	BETONOWA KOSTKA BRUKOWA.....	70
3.	SPRZĘT	70
3.1.	OGÓLNE WYMAGANIA DOTYCZĄCE SPRZĘTU.....	70
3.2.	SPRZĘT DO WYKONANIA NAWIERZCHNI.....	70
4.	TRANSPORT	71
4.1.	OGÓLNE WYMAGANIA DOTYCZĄCE TRANSPORTU.....	71
4.2.	TRANSPORT MATERIAŁÓW DO WYKONANIA NAWIERZCHNI	71
5.	WYKONANIE ROBÓT.....	72
5.1.	OGÓLNE ZASADY WYKONANIA ROBÓT.....	72
5.2.	OGÓLNE ZASADY WYKONANIA ROBÓT.....	72
5.3.	PODŁOŻE I KORYTO.....	72
5.4.	PODBUDOWA	72
5.5.	PODSYPKA	72
5.6.	UKŁADANIE NAWIERZCHNI Z BETONOWYCH KOSTEK BRUKOWYCH.....	72
5.7.	UBICIE NAWIERZCHNI Z KOSTEK	73
5.8.	SPOINY I SZCZELINY DYLATACYJNE.....	74
6.	KONTROLA JAKOŚCI ROBÓT.....	74
6.1.	OGÓLNE ZASADY KONTROLI JAKOŚCI ROBÓT.....	74
6.2.	BADANIA PRZED PRZYSTĄPIENIEM DO ROBÓT.....	74
7.	OBMIAR ROBÓT.....	75
7.1.	OGÓLNE ZASADY OBMIARU ROBÓT.....	75
7.2.	JEDNOSTKA OBMIAROWA.....	75
8.	ODBIÓR ROBÓT	75
8.1.	OGÓLNE ZASADY ODBIORU ROBÓT	75
8.2.	ODBIÓR ROBÓT	75
8.3.	ODBIÓR ROBÓT ZANIKAJĄCYCH I ULĘGAJĄCYCH ZAKRYCIU	75
9.	PODSTAWA PŁATNOŚCI.....	76
9.1.	OGÓLNE USTALENIA DOTYCZĄCE PODSTAWY PŁATNOŚCI	76
9.2.	CENA JEDNOSTKI OBMIAROWEJ	76
10.	PRZEPISY ZWIĄZANE	76

1. WSTĘP

1.1. Przedmiot SST

Przedmiotem niniejszej szczegółowej specyfikacji technicznej są wymagania dotyczące wykonania i odbioru robót związanych z realizacją przedmiotowego zadania.

1.2. Zakres stosowania SST

Szczegółowa specyfikacja techniczna stanowi dokument przetargowy przy zleceniu oraz odbiorze robót związanych z realizacją zadania wymienionego w punkcie 1.1.

1.3. Zakres robót objętych SST

Ustalenia zawarte w niniejszej szczegółowej specyfikacji technicznej dotyczą zasad prowadzenia robót związanych z wykonaniem nawierzchni z betonowej kostki brukowej.

1.4. Określenia podstawowe

Betonowa kostka brukowa - prefabrykowany element budowlany, przeznaczony do budowy warstwy ścieralnej nawierzchni, wykonany metodą wibroprasowania z betonu niezbrojonego niebarwionego lub barwionego, jedno- lub dwuwarstwowego, charakteryzujący się kształtem, który umożliwia wzajemne przystawanie elementów.

Krawężnik - prosty lub łukowy element budowlany oddzielający jezdnię od chodnika, charakteryzujący się stałym lub zmiennym przekrojem poprzecznym i długością nie większą niż 1,0 m.

Ściek - umocnione zagłębienie, poniżej krawędzi jezdni, zbierające i odprowadzające wodę.

Obrzeże - element budowlany, oddzielający nawierzchnie chodników i ciągów pieszych od terenów nieprzeznaczonych do komunikacji.

Spoina - odstęp pomiędzy przylegającymi elementami (kostkami) wypełniony określonymi materiałami wypełniającymi.

Szczelina dylatacyjna - odstęp dzielący duży fragment nawierzchni na sekcje w celu umożliwienia odkształceń temperaturowych, wypełniony określonymi materiałami wypełniającymi.

Pozostałe określenia podstawowe są zgodne z obowiązującymi, odpowiednimi polskimi normami i z definicjami podanymi w ST – 00 „Wymagania ogólne”.

1.5. Ogólne wymagania dotyczące robót

Wykonawca robót jest odpowiedzialny za jakość ich wykonania oraz za zgodność z dokumentacją projektową, instrukcjami producenta i poleceniami Inspektora. Ogólne wymagania dotyczące robót podano w ST - 00.

2. MATERIAŁY

2.1. Ogólne wymagania dotyczące materiałów

Ogólne wymagania dotyczące materiałów, ich pozyskiwania i składowania, podano w ST - 00 „Wymagania ogólne” pkt 2.

2.2. Betonowa kostka brukowa

Betonowa kostka brukowa do przedmiotowego zadania ma być wykonana z jednego rodzaju betonu o wzorze i barwie zgodnych z projektem. Wymagania wobec betonowej kostki brukowej, ustalone są w PN-EN 1338 do stosowania na zewnętrznych nawierzchniach, mających kontakt z solą odladzającą w warunkach mrozu.

3. SPRZĘT

3.1. Ogólne wymagania dotyczące sprzętu

Ogólne wymagania i ustalenia dotyczące sprzętu określono w ST - 00 pkt 3.

3.2. Sprzęt do wykonania nawierzchni

Układanie betonowej kostki brukowej może odbywać się: ręcznie, zwłaszcza na małych powierzchniach, mechanicznie przy zastosowaniu urządzeń układających (układarek), składających się z wózka i chwytaka sterowanego hydraulicznie, służącego do przenoszenia z palety warstwy kostek na miejsce ich ułożenia; urządzenie to, po skończonym układaniu kostek, można wykorzystać do wmiatania piasku w szczeliny, zamocowanymi do chwytaka szczotkami. Do przycinania kostek można stosować specjalne narzędzia tnące (np. przycinarki, szlifierki z tarczą). Do zagęszczania nawierzchni z kostki należy stosować zagęszczarki wibracyjne (płytkowe) z wykładziną elastomerową, chroniące kostki przed ścieraniem i wykruszaniem naroży. Do wytwarzania podsypki cementowo-piaskowej i zapraw należy stosować betoniarki.

4. TRANSPORT

4.1. Ogólne wymagania dotyczące transportu

Ogólne wymagania dotyczące transportu podano w ST „Wymagania ogólne”

4.2. Transport materiałów do wykonania nawierzchni

Betonowe kostki brukowe mogą być przewożone na paletach - dowolnymi środkami transportowymi po osiągnięciu przez beton wytrzymałości na ściskanie co najmniej 15 MPa. Kostki w trakcie transportu powinny być zabezpieczone przed przemieszczaniem się i uszkodzeniem.

Jako środki transportu wewnątrzzakładowego kostek na środki transportu zewnętrznego mogą służyć wózki widłowe, którymi można dokonać załadunku palet. Do załadunku palet na środki transportu można wykorzystywać również dźwigi samochodowe.

Palety transportowe powinny być spinane taśmami stalowymi lub plastikowymi, zabezpieczającymi kostki przed uszkodzeniem w czasie transportu. Na jednej palecie zaleca się układać do 10 warstw kostek (zależnie od grubości i kształtu), tak aby masa palety z kostkami wynosiła od 1200 kg do 1700 kg. Pożądane jest, aby palety z kostkami były wysyłane do odbiorcy środkiem transportu samochodowego wyposażonym w dźwig do za- i rozładunku.

Krawężniki i obrzeża mogą być przewożone dowolnymi środkami transportowymi. Krawężniki betonowe należy układać w pozycji pionowej z nachyleniem w kierunku jazdy. Krawężniki kamienne należy układać na podkładkach drewnianych, długością w kierunku jazdy. Krawężniki i obrzeża powinny być zabezpieczone przed przemieszczaniem się i uszkodzeniem w czasie transportu.

Kruszywa można przewozić dowolnym środkiem transportu, w warunkach zabezpieczających je przed zanieczyszczeniem i zmieszaniem z innymi materiałami. Podczas transportu kruszywa powinny być zabezpieczone przed wysypaniem, a kruszywo drobne - przed rozpyleniem.

Zalewę lub masy uszczelniające do szczelin dylatacyjnych można transportować dowolnymi środkami transportu w fabrycznie zamkniętych pojemnikach lub opakowaniach, chroniących je przed zanieczyszczeniem.

5. WYKONANIE ROBÓT

5.1. Ogólne zasady wykonania robót

Ogólne zasady wykonania robót podano w ST - 00 pkt 5.

5.2. Ogólne zasady wykonania robót

Założenia projektowe są następujące:

1. Rozbiórka istniejącej nawierzchni.
2. Sprawdzenie parametrów podłoża $E_{v2}=100\text{MPa}$ i $I_s=1.00$.
3. Ułożenie 10 cm podbudowy zasadniczej z kruszywa łamanego 0-63mm.
4. Ułożenie 3 cm podsypki piaskowo-cementowej.
5. Ułożenie powtórne kostki betonowej o gr. 8cm.

5.3. Podłoże i koryto

Grunty podłoża powinny być niewysadzinowe, jednorodne i nośne oraz zabezpieczone przed nadmiernym zawilgoceniem i ujemnymi skutkami przemarzania. Koryto pod podbudowę lub nawierzchnię powinno być wyprofilowane zgodnie z projektowanymi spadkami.

5.4. Podbudowa

Podbudowy przewidziana do wykonania pod warstwą betonowej kostki brukowej to kruszywo łamane 0-63 mm.

5.5. Podsypka

Rodzaj podsypki i jej grubość: podsypka cementowo-piaskowa gr.3 cm Całkowite ubicie nawierzchni i wypełnienie spoin zaprawą musi być zakończone przed rozpoczęciem wiązania cementu w podsypce.

5.6. Układanie nawierzchni z betonowych kostek brukowych

Ułożenie nawierzchni z kostki na podsypce cementowo-piaskowej zaleca się wykonywać przy temperaturze otoczenia nie niższej niż $+5^{\circ}\text{C}$. Dopuszcza się wykonanie nawierzchni, jeśli w ciągu dnia temperatura utrzymuje się w granicach od 0°C do $+5^{\circ}\text{C}$, przy czym jeśli w nocy spodziewane są przymrozki kostkę należy zabezpieczyć materiałami o złym przewodnictwie ciepła (np. matami ze słomy, papą itp.).

Warstwa nawierzchni z kostki powinna być wykonana z elementów o jednakowej grubości. Na większym fragmencie robót zaleca się stosować kostki dostarczone w tej samej partii materiału, w której niedopuszczalne są różne odcienie wybranego koloru kostki.

Układanie kostki można wykonywać ręcznie. Układanie ręczne zaleca się wykonywać na mniejszych powierzchniach. Układanie kostek powinni wykonywać przyuczeni brukarze.

Układanie mechaniczne zaleca się wykonywać na dużych powierzchniach o prostym kształcie, tak aby układarka mogła przenosić z palety warstwę kształtek na miejsce ich ułożenia z wymaganą dokładnością. Kostka do układania mechanicznego nie może mieć dużych odchyłek wymiarowych i musi być odpowiednio przygotowana przez producenta, tj. ułożona na palecie w odpowiedni wzór, bez dołożenia połówek i dziewiątek, przy czym każda warstwa na palecie musi być dobrze przesypana bardzo drobnym piaskiem, by kostki nie przywierały do siebie. Układanie mechaniczne zawsze musi być wsparte pracą brukarzy, którzy uzupełniają przerwy, wyrabiają łuki, dokładają kostki w okolicach studzienek i krawężników.

Kostkę układa się około 1,5 cm wyżej od projektowanej niwelety, ponieważ po procesie ubijania podsypka zagęszcza się.

Powierzchnia kostek położonych obok urządzeń infrastruktury technicznej (np. studzienek, włazów itp.) powinna trwale wystawać od 3 mm do 5 mm powyżej powierzchni tych urządzeń oraz od 3 mm do 10 mm powyżej korytek ściekowych (ścieków).

Do uzupełnienia przestrzeni przy krawężnikach, obrzeżach i studzienkach można używać elementy kostkowe wykończeniowe w postaci tzw. połówek i dziewiątek, mających wszystkie krawędzie równe i odpowiednio fazowane. W przypadku potrzeby kształtek o nietypowych wymiarach, wolną przestrzeń uzupełnia się kostką ciętą, przycinaną na budowie specjalnymi narzędziami tnącymi (przycinarkami, szlifierkami z tarczą itp.).

Dzienną działkę roboczą nawierzchni na podsypce cementowo-piaskowej zaleca się zakończyć prowizorycznie około półmetrowym pasem nawierzchni na podsypce piaskowej w celu wytworzenia oporu dla ubicia kostki ułożonej na stałe. Przed dalszym wznowieniem robót, prowizorycznie ułożoną nawierzchnię na podsypce piaskowej należy rozebrać i usunąć wraz z podsypką.

5.7. Ubicie nawierzchni z kostek

Ubicie nawierzchni należy przeprowadzić za pomocą zagęszczarki wibracyjnej (płytovej) z osłoną z tworzywa sztucznego. Do ubicia nawierzchni nie wolno używać walca.

Ubijanie nawierzchni należy prowadzić od krawędzi powierzchni w kierunku jej środka i jednocześnie w kierunku poprzecznym kształtek. Ewentualne nierówności powierzchniowe mogą być zlikwidowane przez ubijanie w kierunku wzdłużnym kostki.

Po ubiciu nawierzchni wszystkie kostki uszkodzone (np. pęknięte) należy wymienić na kostki całe.

5.8. Spoiny i szczeliny dylatacyjne

Szerokość spoin pomiędzy betonowymi kostkami brukowymi powinna wynosić od 3 mm do 5 mm.

W przypadku stosowania prostopadłościennych kostek brukowych zaleca się, aby osie spoin pomiędzy dłuższymi bokami tych kostek tworzyły z osią drogi kąt 45° , a wierzchołek utworzonego kąta prostego pomiędzy spoinami miał kierunek odwrotny do kierunku spadku podłużnego nawierzchni.

Po ułożeniu kostek, spoiny należy wypełnić zaprawą cementowo-piaskową. Zaprawę cementowo-piaskową zaleca się przygotować w betoniarce, w sposób zapewniający jej wystarczającą płynność. Spoiny można wypełnić przez rozlanie zaprawy na nawierzchnię i nagarnianie jej w szczeliny szczotkami lub rozgarniaczkami z piórami gumowymi. Przed rozpoczęciem zalewania kostka powinna być oczyszczona i dobrze zwilżona wodą. Zalewa powinna całkowicie wypełnić spoiny i tworzyć monolit z kostkami.

Po wypełnianiu spoin zaprawą cementowo-piaskową nawierzchnię należy starannie oczyścić, szczególnie dotyczy to nawierzchni z kostek kolorowych i z różnymi deseniami układania.

6. KONTROLA JAKOŚCI ROBÓT

6.1. Ogólne zasady kontroli jakości robót

Ogólne zasady kontroli jakości robót podano w ST - 00 pkt 6.

6.2. Badania przed przystąpieniem do robót

Przed przystąpieniem do robót Wykonawca powinien uzyskać:

- w zakresie betonowej kostki brukowej: certyfikat zgodności lub deklarację zgodności dostawcy oraz ewentualne wyniki badań cech charakterystycznych kostek,

w przypadku żądania ich przez Inżyniera oraz wyniki sprawdzenia przez Wykonawcę cech zewnętrznych kostek,

- w zakresie innych materiałów: sprawdzenie przez Wykonawcę cech zewnętrznych materiałów prefabrykowanych (krawężników).

7. OBMIAR ROBÓT

7.1. Ogólne zasady obmiaru robót

Ogólne zasady obmiaru robót podano w ST - 00 „Wymagania ogólne” pkt 7.

7.2. Jednostka obmiarowa

Jednostką obmiarową jest m² (metr kwadratowy) wykonanej nawierzchni z betonowej kostki brukowej.

8. ODBIÓR ROBÓT

8.1. Ogólne zasady odbioru robót

Ogólne zasady obmiaru robót podano w ST - 00 „Wymagania ogólne” pkt 7.

8.2. Odbiór robót

Roboty uznaje się za wykonane zgodnie z dokumentacją projektową, specyfikacjami technicznymi i wymaganiami Inżyniera, jeżeli wszystkie pomiary i badania dały wyniki pozytywne.

8.3. Odbiór robót zanikających i ulegających zakryciu

Odbiorowi robót zanikających i ulegających zakryciu podlegają:

- przygotowanie podłoża i wykonanie koryta,
- ewentualnie wykonanie ław (podsypek) pod krawężniki,
- wykonanie podsypki pod nawierzchnię.

9. PODSTAWA PŁATNOŚCI

9.1. Ogólne ustalenia dotyczące podstawy płatności

Ogólne ustalenia dotyczące podstawy płatności podano w ST - 00.

9.2. Cena jednostki obmiarowej

Cena wykonania 1 m² nawierzchni z betonowej kostki brukowej obejmuje:

- prace pomiarowe i roboty przygotowawcze,
- oznakowanie robót,
- przygotowanie podłoża i wykonanie koryta,
- dostarczenie materiałów i sprzętu,
- wykonanie podsypki,
- ustalenie kształtu, koloru i desenia kostek,
- ułożenie i ubicie kostek,
- wypełnienie spoin i ew. szczelin dylatacyjnych w nawierzchni,
- pielęgnację nawierzchni,
- przeprowadzenie pomiarów wymaganych w niniejszej specyfikacji technicznej,
- odwiezienie sprzętu

10. PRZEPISY ZWIĄZANE

- PN-EN 197-1:2002 Cement. Część 1: Skład, wymagania i kryteria zgodności dotyczące cementu powszechnego użytku.
- PN-EN 1338:2005 Betonowe kostki brukowe. Wymagania i metody badań.
- PN-B-11112:1996 Kruszywa mineralne. Kruszywa łamane do nawierzchni drogowych.
- PN-B-11113:1996 Kruszywa mineralne. Kruszywa naturalne do nawierzchni drogowych; piasek.
- PN-88 B/32250 Materiały budowlane. Woda do betonów i zapraw.

SZCZEGÓŁOWA SPECYFIKACJA TECHNICZNA SST

SST – 06

Wykonanie umocnienia płytami ażurowymi

1.	WSTĘP	79
1.1.	PRZEDMIOT SST	79
1.2.	ZAKRES STOSOWANIA SST	79
1.3.	ZAKRES ROBÓT OBJĘTYCH SST	79
1.4.	OKREŚLENIA PODSTAWOWE.....	79
1.5.	OGÓLNE WYMAGANIA DOTYCZĄCE ROBÓT.....	79
2.	MATERIAŁY	79
2.1.	OGÓLNE WYMAGANIA DOTYCZĄCE MATERIAŁÓW.....	79
2.2.	MATERIAŁY DO WYKONANIA ROBÓT	79
3.	SPRZĘT	80
3.1.	OGÓLNE WYMAGANIA DOTYCZĄCE SPRZĘTU.....	80
3.2.	SPRZĘT DO WYKONANIA ROBÓT.....	80
4.	TRANSPORT	80
4.1.	OGÓLNE WYMAGANIA DOTYCZĄCE TRANSPORTU.....	80
4.2.	TRANSPORT MATERIAŁÓW	80
5.	WYKONANIE ROBÓT.....	80
5.1.	OGÓLNE ZASADY WYKONANIA ROBÓT.....	80
5.2.	WYKONANIE ROBÓT	80
6.	KONTROLA JAKOŚCI ROBÓT.....	81
6.1.	OGÓLNE ZASADY KONTROLI JAKOŚCI ROBÓT.....	81
6.2.	KONTROLA JAKOŚCI ROBÓT	81
7.	OBMIAR ROBÓT.....	81
7.1.	OGÓLNE ZASADY OBMIARU ROBÓT.....	81
7.2.	JEDNOSTKA OBMIAROWA.....	81
8.	ODBIÓR ROBÓT	82
8.1.	OGÓLNE ZASADY ODBIORU ROBÓT	82
8.2.	ODBIÓR ROBÓT	82
9.	PODSTAWA PŁATNOŚCI.....	82
9.1.	OGÓLNE USTALENIA DOTYCZĄCE PODSTAWY PŁATNOŚCI	82
9.2.	CENA JEDNOSTKI OBMIAROWEJ	82
10.	PRZEPISY ZWIĄZANE	82

1. WSTĘP

1.1. Przedmiot SST

Przedmiotem niniejszej szczegółowej specyfikacji technicznej są wymagania dotyczące wykonania i odbioru robót związanych z realizacją przedmiotowego zadania.

1.2. Zakres stosowania SST

Szczegółowa specyfikacja techniczna stanowi dokument przetargowy przy zleceniu oraz odbiorze robót związanych z realizacją zadania wymienionego w punkcie 1.1.

1.3. Zakres robót objętych SST

Ustalenia zawarte w niniejszej szczegółowej specyfikacji technicznej dotyczą zasad prowadzenia robót związanych z wykonaniem zadania wymienionego w pkt 1.1.

1.4. Określenia podstawowe

Określenia podstawowe są zgodne z obowiązującymi, odpowiednimi polskimi normami i z określeniami podanymi w ST „Wymagania ogólne”.

1.5. Ogólne wymagania dotyczące robót

Wykonawca robót jest odpowiedzialny za jakość ich wykonania oraz za zgodność z dokumentacją projektową, instrukcjami producenta i poleceniami Inspektora. Ogólne wymagania dotyczące robót podano w ST - 00.

2. MATERIAŁY

2.1. Ogólne wymagania dotyczące materiałów

Ogólne wymagania dotyczące materiałów, ich pozyskiwania i składowania, podano w ST - 00 „Wymagania ogólne” pkt 2.

2.2. Materiały do wykonania robót

Materiały do wykonania robót to:

- płyty ażurowe,
- materiał na podsypkę: pospółka średnioziarnista lub mieszanka żwiru drobnego z piaskiem.

3. SPRZĘT

3.1. Ogólne wymagania dotyczące sprzętu

Ogólne wymagania i ustalenia dotyczące sprzętu określono w ST - 00 pkt 3.

3.2. Sprzęt do wykonania robót

Do zagęszczenia podłoża i podsypki należy użyć lekkich spalinowych zagęszczarek.

4. TRANSPORT

4.1. Ogólne wymagania dotyczące transportu

Ogólne wymagania dotyczące transportu podano w ST „Wymagania ogólne”.

4.2. Transport materiałów

Materiał może być przewożony dowolnymi środkami transportowymi dopuszczonymi przez Inspektora Nadzoru. Przewożone elementy betonowe powinny być w czasie transportu ułożone na płask i zabezpieczone przed przesuwaniem się. W obrębie budowy – środkami transportu będącymi w dyspozycji wykonawcy i dopuszczonymi przez Inspektora Nadzoru.

5. WYKONANIE ROBÓT

5.1. Ogólne zasady wykonania robót

Ogólne zasady wykonania robót podano w ST - 00 pkt 5.

5.2. Wykonanie robót

Podłoże pod wykonanie podsypki powinno być wyrównane i wyprofilowane do właściwej rzędnej oraz zagęszczone. Wskaźnik zagęszczenia I_s nie powinien być mniejszy niż 0,9.

Na uprzednio przygotowanym podłożu należy wykonać podsypkę z pospółki o grubości zgodnej z dokumentacją projektową tj. 10 cm.. Górna powierzchnia podsypki powinna być wyprofilowana do wymaganej rzędnej dna i pochylenia skarp zgodnie z dokumentacją projektową. Podsypka powinna być zagęszczona do wskaźnika zagęszczenia I_s nie mniejszego niż 0,9.

Umocnienie elementami betonowymi należy rozpocząć od dołu opierając pierwsze elementy na fundamencie wykonanym z płyt azurowych. Szerokość spoin pomiędzy

elementami nie powinna być większa niż 10 mm. Elementy po ułożeniu należy dobić tarankiem najlepiej drewnianym o wadze 10 ÷ 12 kg. Elementy pęknięte lub uszkodzone powinny być wymienione na nowe. Spoiny pomiędzy elementami oraz otwory płyt powinny być wypełnione żwirem w dnie i humusem w skarpach. Po wypełnieniu spoin należy dokładnie oczyścić nawierzchnię z wszelkich zanieczyszczeń.

6. KONTROLA JAKOŚCI ROBÓT

6.1. Ogólne zasady kontroli jakości robót

Ogólne zasady kontroli jakości robót podano w ST - 00 pkt 6.

6.2. Kontrola jakości robót

Należy wykonać następujące badania i sprawdzenia:

- prawidłowość zagęszczenia podłoża $I_s \geq 0,9$
- zgodność pochylenia skarp z wymaganiami dokumentacji projektowej,
- grubość wykonanej podsypki,
- zagęszczenie podsypki piaskowej $I_s \geq 0,9$,
- równość powierzchni umocnienia,,
- dokładność ubicia nawierzchni,
- wysokości między sąsiednimi płytami $\pm 0,5$ cm,
- prawidłowość wypełnienia otworów i spoin w płytach ażurowych,
- oczyszczenie nawierzchni,
- zgodność wbudowanych materiałów z wymaganiami dokumentacji projektowej i SST.

7. OBMIAR ROBÓT

7.1. Ogólne zasady obmiaru robót

Ogólne zasady obmiaru robót podano w ST - 00 „Wymagania ogólne” pkt 7.

7.2. Jednostka obmiarowa

Jednostką obmiarową jest:

- 1 m² wykonanego umocnienia skarp z prefabrykowanych płyt ażurowych,
- 1 m³ materiałów z kruszywa naturalnego.

8. ODBIÓR ROBÓT

8.1. Ogólne zasady odbioru robót

Ogólne zasady obmiaru robót podano w ST - 00 „Wymagania ogólne” pkt 7.

8.2. Odbiór robót

Inspektor Nadzoru dokona odbioru faktycznie wykonanych przez Wykonawcę robót zgodnie z postanowieniami zawartymi w SST. Jeżeli wszystkie pomiary dały wyniki pozytywne, Inspektor Nadzoru uznaje wykonane roboty za zgodne z wymaganiami kontraktu. Jeżeli choć jeden z pomiarów dał wynik ujemny, Inspektor Nadzoru uznaje roboty za niezgodne z wymaganiami kontraktu i poleca doprowadzenie robót do zgodności z wymaganiami.

9. PODSTAWA PŁATNOŚCI

9.1. Ogólne ustalenia dotyczące podstawy płatności

Ogólne ustalenia dotyczące podstawy płatności podano w ST - 00.

9.2. Cena jednostki obmiarowej

Cena wykonania umocnienia przy pomocy płyt ażurowych obejmuje:

- zakup i sprowadzenie materiałów niezbędnych do wykonania umocnienia,
- wyrównanie i dogęszczenie podłoża,
- wykonanie podsypki z kruszywa naturalnego – pospółki, żwiru,
- wykonanie umocnienia z prefabrykowanych płyt ażurowych,
- spoinowanie i wypełnienie otworów w płytach,
- oczyszczenie miejsca pracy,
- kontrolę jakości robót.

10. PRZEPISY ZWIĄZANE

- PN-86/B-02480 Grunty budowlane. Określenia, symbole, podział i opis gruntów.
- PN-88/B-04481 Grunty budowlane. Badania próbek gruntu.
- PN-91/B-06714-13 Kruszywo mineralne. Badania. Oznaczenia zawartości pyłów mineralnych.

- PN-91/B-06714-14 Kruszywo mineralne. Badania. Oznaczenie zawartości zanieczyszczeń ilasto-gliniastych.
- PN-78/B-06714-19 Kruszywo mineralne. Badania. Oznaczenie mrozoodporności metodą bezpośrednią.
- PN-66/B-06714-26 Kruszywo mineralne. Badania. Oznaczenie zawartości zanieczyszczeń organicznych.

SZCZEGÓŁOWA SPECYFIKACJA TECHNICZNA SST

SST – 07

Wykonanie sieci wodociągowej

1.	WSTĘP	86
1.1.	PRZEDMIOT SST	86
1.2.	ZAKRES STOSOWANIA SST	86
1.3.	ZAKRES ROBÓT OBJĘTYCH SST	86
1.4.	OKREŚLENIA PODSTAWOWE.....	86
1.5.	OGÓLNE WYMAGANIA DOTYCZĄCE ROBÓT.....	86
2.	MATERIAŁY	86
2.1.	OGÓLNE WYMAGANIA DOTYCZĄCE MATERIAŁÓW.....	86
2.2.	MATERIAŁY DO WYKONANIA ROBÓT	86
3.	SPRZĘT	87
3.1.	OGÓLNE WYMAGANIA DOTYCZĄCE SPRZĘTU.....	87
3.2.	SPRZĘT DO WYKONANIA ROBÓT.....	87
4.	TRANSPORT	87
4.1.	OGÓLNE WYMAGANIA DOTYCZĄCE TRANSPORTU.....	87
4.2.	TRANSPORT MATERIAŁÓW	87
5.	WYKONANIE ROBÓT.....	88
5.1.	OGÓLNE ZASADY WYKONANIA ROBÓT.....	88
5.2.	ROBOTY PRZYGOTOWAWCZE.....	88
6.	KONTROLA JAKOŚCI ROBÓT.....	89
6.1.	OGÓLNE ZASADY KONTROLI JAKOŚCI ROBÓT.....	89
6.2.	PRÓBA SZCZELNOŚCI	89
6.3.	PLUKANIE I DEZYNFEKCJA PRZEWODU WODOCIĄGOWEGO	90
7.	OBMIAR ROBÓT.....	90
7.1.	OGÓLNE ZASADY OBMIARU ROBÓT.....	90
7.2.	JEDNOSTKA OBMIAROWA.....	90
8.	ODBIÓR ROBÓT	90
8.1.	OGÓLNE ZASADY ODBIORU ROBÓT	90
8.2.	ODBIÓR ROBÓT	91
9.	PODSTAWA PŁATNOŚCI.....	91
9.1.	OGÓLNE USTALENIA DOTYCZĄCE PODSTAWY PŁATNOŚCI	91
9.2.	CENA JEDNOSTKI OBMIAROWEJ	91
10.	PRZEPISY ZWIĄZANE	92

1. WSTĘP

1.1. Przedmiot SST

Przedmiotem niniejszej szczegółowej specyfikacji technicznej są wymagania dotyczące wykonania i odbioru robót związanych z realizacją przedmiotowego zadania.

1.2. Zakres stosowania SST

Szczegółowa specyfikacja techniczna stanowi dokument przetargowy przy zleceniu oraz odbiorze robót związanych z realizacją zadania wymienionego w punkcie 1.1.

1.3. Zakres robót objętych SST

Ustalenia zawarte w niniejszej szczegółowej specyfikacji technicznej dotyczą zasad prowadzenia robót związanych z wykonaniem przyłącza wodociągowego podczas realizacji zadania wymienionego w pkt 1.1.

1.4. Określenia podstawowe

Określenia podstawowe są zgodne z obowiązującymi, odpowiednimi polskimi normami i z określeniami podanymi w ST „Wymagania ogólne”.

1.5. Ogólne wymagania dotyczące robót

Wykonawca robót jest odpowiedzialny za jakość ich wykonania oraz za zgodność z dokumentacją projektową, instrukcjami producenta i poleceniami Inspektora. Ogólne wymagania dotyczące robót podano w ST - 00.

2. MATERIAŁY

2.1. Ogólne wymagania dotyczące materiałów

Ogólne wymagania dotyczące materiałów, ich pozyskiwania i składowania, podano w ST - 00 „Wymagania ogólne” pkt 2.

2.2. Materiały do wykonania robót

Do wykonania robót należy stosować materiały o parametrach zgodnych z założeniami projektowymi, posiadającymi aprobaty techniczne i dopuszczenia do stosowania. Należy ściśle przestrzegać instrukcji producentów materiałów.

3. SPRZĘT

3.1. Ogólne wymagania dotyczące sprzętu

Ogólne wymagania i ustalenia dotyczące sprzętu określono w ST - 00 pkt 3.

3.2. Sprzęt do wykonania robót

Wykonawca przystępujący do wykonania kanalizacji deszczowej powinien wykazać się możliwością korzystania z następującego sprzętu:

- żurawi budowlanych samochodowych,
- koparek przedsiębiernych,
- sypcharek kołowych lub gąsienicowych,
- sprzętu do zagęszczania gruntu,
- wciągarek mechanicznych.

4. TRANSPORT

4.1. Ogólne wymagania dotyczące transportu

Ogólne wymagania dotyczące transportu podano w ST „Wymagania ogólne”.

4.2. Transport materiałów

Rury w wiązkach muszą być transportowane na samochodach o odpowiedniej długości. Wyładunek rur w wiązkach wymaga użycia podnośnika widłowego z płaskimi widełkami lub dźwigni z belką umożliwiającą zaciskanie się zawieszin na wiązce. Nie wolno stosować zawieszin z lin metalowych lub łańcuchów. Gdy rury są załadowane teleskopowo (rury o mniejszej średnicy wewnątrz rur o większej średnicy) przed rozładowaniem wiązki należy wyjąć rury "wewnętrzne". Przy transporcie rur należy zachowywać następujące dodatkowe wymagania:

- przewóz rur może być wykonywany wyłącznie samochodami skrzyniowymi,
- środki transportu powinny mieć powierzchnie gładkie bez gwoździ lub innych ostrych krawędzi,
- przewóz powinno się wykonać przy temperaturze powietrza - 5°C do + 30°C, przy czym powinna być zachowana szczególna ostrożność przy temperaturach ujemnych, z uwagi na zwiększoną kruchość tworzywa,

- na platformie samochodu rury powinny leżeć kielichami naprzemianlegle, na podkładach drewnianych o szerokości co najmniej 10cm i grubości co najmniej 2,5cm, ułożonych prostopadle do osi rur,
- wysokość ładunku na samochodzie nie powinna przekraczać 1m,
- przy wielowarstwowym ułożeniu rur górna warstwa nie może przewyższać ścian środka transportu więcej niż 1/3 średnicy zewnętrznej rury,
- rury powinny być zabezpieczone przed zarysowaniem przez podłożenie tektury falistej i desek pod łańcuchy spinające boczne ściany skrzyń samochodu,
- przy załadunku rur nie można ich rzucać ani przetaczać po pochylni,
- przy długościach większych niż długość pojazdu wielkość zwisu rur nie może przekraczać 1m.

Kształtki kanalizacyjne należy przewozić w odpowiednich pojemnikach z zachowaniem ostrożności jak dla rur.

Pozostałe materiały mogą być przewożone dowolnymi środkami transportu w sposób zabezpieczony przed przesuwaniem się podczas transportu.

5. WYKONANIE ROBÓT

5.1. Ogólne zasady wykonania robót

Ogólne zasady wykonania robót podano w ST - 00 pkt 5.

5.2. Roboty przygotowawcze

Przed rozpoczęciem robót wykonawca przy udziale użytkowników uzbrojenia podziemnego wytyczy przebieg tras i ustali warunki robót w ich rejonie.

Przed przystąpieniem do robót należy wytyczyć wszystkie elementy uzbrojenia kolidujące z projektowaną kanalizacją deszczową. Projektowane odcinki kanalizacji deszczowej są zlokalizowane na trasie istniejącego kolektora, zatem na etapie projektowym nie istnieją kolizje z uzbrojeniem terenu. W przypadku istnienia uzbrojenia w obrębie wykonywanego wykopu, należy zastosować się do poniższych zaleceń. W miejscach wytyczonych kolizji z istniejącym uzbrojeniem, roboty ziemne należy wykonywać ręcznie pod nadzorem służb eksploatacyjnych danego medium. Występujące elementy uzbrojenia po odkryciu należy zabezpieczyć poprzez ich podwieszenie lub ułożenie w korytkach drewnianych (w zależności od wymagań służb eksploatacyjnych). Skrzyżowania z uzbrojeniem, z uwagi na płytsze lub głębsze posadowienie niż kanał, nie wymagają

generalnie przebudowy, jedynie zabezpieczeń przez zawieszenie. W rejonie wszystkich kolizji z kablami energetycznymi i telefonicznymi wykopy należy wykonywać ręcznie.

Wytyczenie trasy projektowanej sieci kanalizacji musi zostać wykonane przez uprawnione służby geodezyjne.

Roboty ziemne należy wykonywać ostrożnie. Przewiduje się wykonywania zarówno robót ręcznych jak i mechanicznych. Wykopy w terenie nieuzbrojonym, można wykonywać koparkami o pojemności łyżki 0,25 – 0,6 m³, w terenie o dużym uzbrojeniu podziemnym wykopy należy wykonać ręcznie. Wykopy o ścianach pionowych należy umocnić wypraskami zakładanymi poziomo zgodnie z przepisami BHP. Urobek z wykopów należy wywieźć i zutylizować na koszt i staraniem Wykonawcy.

Zasypanie wykopów należy dokonać gruntem sypkim zagęszczalnym kat I-III bez kamieni i gruzu. Zagęścić zasypkę ubijakami spalinowymi do wskaźnika 1,0 wg Proctora (minimum).

Dno wykopu powinno być równe i wykonane ze spadkiem ustalonym w dokumentacji projektowej, przy czym dno wykopu Wykonawca wykona na poziomie wyższym od rzędnej projektowanej o 0,20m. Zdjęcie pozostawionej warstwy 0,20m gruntu powinno być wykonane bezpośrednio przed ułożeniem przewodów rurowych. Zdjęcie tej warstwy Wykonawca wykona ręcznie lub w sposób uzgodniony z Inżynierem

6. KONTROLA JAKOŚCI ROBÓT

6.1. Ogólne zasady kontroli jakości robót

Ogólne zasady kontroli jakości robót podano w ST - 00 pkt 6.

6.2. Próba szczelności

Przed zasypaniem, przewody wodociągowe winny być poddane oddzielnym próbom hydraulicznym na ciśnienie zgodnie z warunkami technicznymi podanymi w PN-70/B-10715 oraz PN-81/B-10725.

Długość badanego odcinka przewodu powinna wynosić max 300 m. Ciśnienie próbne badanych odcinków przewodów powinno wynosić 1,0 MPa. Szczelność odcinka przewodu powinna być taka, aby przy próbie hydraulicznej ciśnienie wykazane na manometrze nie spadło w ciągu 30 minut poniżej wartości ciśnienia próbnego. Po zakończeniu hydraulicznych

prób ciśnieniowych poszczególnych odcinków sieci wodociągowej wchodzącej w zakres zadania, należy całość poddać próbie na ciśnienie robocze.

Przewód poddawany próbie powinien być ukończony i zasypany. Zasuwy na trasie przewodu należy otworzyć. Odpowietrzyć sieć poprzez otwarcie hydrantów. Po ustabilizowaniu się ciśnienia próbnego w przewodzie należy utrzymać je na tej wysokości przez okres niezbędny do przeprowadzenia oględzin hydrantów i innej armatury, na której mogą wystąpić nieszczelności powodujące ubytek wody.

6.3. Płukanie i dezynfekcja przewodu wodociągowego

Po zakończeniu prób ciśnieniowych sieć wodociągową należy poddać dezynfekcji. Polega ona na wprowadzeniu do rurociągu mieszaniny wody z dodatkiem chlorku wapnia w ilości 100 mg/dm³ lub chloraminy w ilości 20 - 30 mg/dm³ i pozostawienie roztworu w przewodzie 24 godziny. Następnie przewód należy kilkakrotnie przepłukać wodą zdatną do picia. Płukanie rurociągów należy prowadzić „pełnym przekrojem” odprowadzając wodę do najbliższej studni kanalizacyjnej. Po wykonaniu płukania odcinka sieci, należy pobrać próbkę wody do badania bakteriologicznego.

7. OBMIAR ROBÓT

7.1. Ogólne zasady obmiaru robót

Ogólne zasady obmiaru robót podano w ST - 00 „Wymagania ogólne” pkt 7.

7.2. Jednostka obmiarowa

Jednostkami obmiaru są:

- wykopy i zasypka – m³,
- umocnienie ścian wykopów – m²,
- wykonanie podłoża – m³ (lub m² i grubość warstwy w m),
- ułożenie rurociągu – m.

8. ODBIÓR ROBÓT

8.1. Ogólne zasady odbioru robót

Ogólne zasady obmiaru robót podano w ST - 00 „Wymagania ogólne” pkt 7.

8.2. Odbiór robót

Badania przy odbiorze technicznym częściowym polegają na:

- zbadaniu zgodności usytuowania i długości przewodu z dokumentacją. Dopuszczalne odchylenie w planie osi przewodu od osi wytyczonej nie powinno przekraczać $\pm 2\text{cm}$. Dopuszczalne odchylenie rzędnych ułożonego przewodu od przewidzianych w projekcie nie powinno przekraczać $\pm 1\text{cm}$,
- zbadaniu podłoża naturalnego przez sprawdzenie nienaruszenia gruntu. W przypadku naruszenia podłoża naturalnego, sposób jego zagęszczenia powinien być uzgodniony z projektantem lub nadzorem,
- zbadaniu podłoża wzmocnionego przez sprawdzenie jego grubości i rodzaju, zgodnie z dokumentacją,
- zbadaniu materiału ziemnego użytego do podsypki i obsypki przewodu. Materiał ten powinien być zagęszczony,
- zbadaniu szczelności przewodu.

Wyniki badań, powinny być wpisane do dziennika budowy, który z protokołem próby szczelności przewodu, inwentaryzacją geodezyjną (dopuszcza się inwentaryzację szkicową) oraz certyfikatami i deklaracjami zgodności z polskimi normami i aprobatami technicznymi, dotyczącymi u użytych materiałów.

9. PODSTAWA PŁATNOŚCI

9.1. Ogólne ustalenia dotyczące podstawy płatności

Ogólne ustalenia dotyczące podstawy płatności podano w ST - 00.

9.2. Cena jednostki obmiarowej

Cena 1m wykonanej i odebranej kanalizacji deszczowej obejmuje:

- przygotowanie stanowiska roboczego,
- dostarczenie materiałów, narzędzi i sprzętu,
- wykonanie robót ziemnych,
- montaż rurociągów, obiektów sieciowych i urządzeń,
- wykonanie prób szczelności,
- usunięcie wad i usterek powstałych w czasie wykonywania robót,

– doprowadzenie terenu do stanu pierwotnego.

10. PRZEPISY ZWIĄZANE

- PN EN 124 2000. Zwiercenie wpustów i studzienek.
- PN-EN 1917:2004. Studzienki włączowe i niewłączowe z betonu niezbrojonego, z betonu zbrojonego włóknom stalowym i żelbetowe.
- PN-EN 13101:2005. Stopnie do studzienek włączowych. Wymagania, znakowanie, badania i ocena zgodności.
- PN-81/B-10725. Wodociągi. Przewody zewnętrzne. Wymagania i badania przy odbiorze.



F I R M A
"ABS - OCHRONA ŚRODOWISKA"
SPÓŁKA Z O.O.



NAJLEPSZA
PRZESTRZEŃ
PUBLICZNA

LAUREAT KONKURSU NA NAJLEPSZĄ PRZESTRZEŃ PUBLICZNĄ
WOJEWÓDZTWA ŚLĄSKIEGO 2008 ORAZ 2012

SPECYFIKACJE TECHNICZNE
WYKONANIA I ODBIORU ROBÓT BUDOWLANYCH

Nazwa i adres obiektu budowlanego:

„Przebudowa ul. Kopcowej – dokumentacja projektowa”

Zakres SST: sieć elektroenergetyczna

Nazwa i adres inwestora:

Gmina Bieruń

ul. Rynek 14

43 – 150 Bieruń

Wspólny Słownik Zamówień (CPV):

45111200-0 - Roboty w zakresie przygotowania terenu pod budowę i roboty ziemne

45111300-1 - Roboty rozbiórkowe

45231400-9 - Roboty budowlane w zakresie budowy linii energetycznych

Opracował:

mgr inż. Grzegorz Durczyński

wykonane zgodnie z: Rozporządzeniem Ministra Infrastruktury z dnia 2 września 2004 r. w sprawie szczegółowego zakresu i formy dokumentacji projektowej, specyfikacji technicznych wykonania i odbioru robót budowlanych oraz programu funkcjonalno – użytkowego.

Katowice, kwiecień 2020

Adres siedziby:
40-169 KATOWICE
Ul. Wierzbowa 14
Tel./fax: 32 258 90 15
Kom: 605 245 370

NIP: 634-24-41-957
REGON: 277637932
KRS: 0000044823
e-mail: firmaabs@gmail.com
e-mail: firmaabs2@gmail.com

Konto bankowe:
ALIOR BANK S.A.
Oddz. Katowice, Al. W. Korfantego 117A
92249000050000453048564289

KAPITAŁ ZAKŁADOWY
50.000 PLN

❖ Część ogólna

- Nazwa zamówienia
„Przebudowa ul. Kopcowej – dokumentacja projektowa”
Zakres SST: sieć elektroenergetyczna
- Inwestor
Gmina Bieruń
ul. Rynek 14
43 – 150 Bieruń
- Zespół projektowy
mgr inż. Grzegorz DURCZYŃSKI
inż. Zbigniew ZARĘBA
inż. Leonard KUSZ
tech. Tadeusz SZCZUREK
mgr inż. Janusz KRASZYNA
mgr inż. Jadwiga KRASZYNA
mgr inż. Tomasz Kmita

❖ Przedmiot specyfikacji

- Przebudowa sieci elektroenergetycznej

❖ Roboty przygotowawcze

- Roboty pomiarowe
- Roboty rozbiórkowe

❖ Roboty zasadnicze

- Wykonanie przebudowy sieci elektroenergetycznej

❖ **Wspólny Słownik Zamówień (CPV)**

- 45111200-0 - Roboty w zakresie przygotowania terenu pod budowę i roboty ziemne
- 45111300-1 - Roboty rozbiórkowe
- 45231400-9 - Roboty budowlane w zakresie budowy linii energetycznych

❖ **Specyfikacje techniczne wykonania i odbioru robót budowlanych**

Oznaczenia:

ST – ogólna specyfikacja techniczna,

SST – szczegółowa specyfikacja techniczna.

Spis treści

ST-00 WYMAGANIA OGÓLNE str. 1-20

SST-01 TYCZENIE TRASY I ODTWORZENIE PUNKTÓW WYSOKOŚCIOWYCH str. 21-29

SST-02 ROBOTY ZIEMNE str. 30-46

SST-03 WYKONANIE PRZEBUDOWY SIECI ELEKTROENERGETYCZNEJ str. 47-53

OGÓLNA
SPECYFIKACJA TECHNICZNA ST

ST – 00

Wymagania Ogólne

1.	WSTĘP	3
1.1.	PRZEDMIOT ST	3
1.2.	ZAKRES STOSOWANIA ST	3
1.3.	ZAKRES ROBÓT OBJĘTYCH ST.....	3
1.4.	OKREŚLENIA PODSTAWOWE.....	3
1.5.	OGÓLNE WYMAGANIA DOTYCZĄCE ROBÓT.....	5
1.5.1.	<i>Przekazanie terenu budowy.....</i>	5
1.5.2.	<i>Zgodność robót z dokumentacją projektową.....</i>	5
1.5.3.	<i>Zabezpieczenie terenu budowy.....</i>	6
1.5.4.	<i>Ochrona środowiska w czasie wykonywania robót.....</i>	6
1.5.5.	<i>Ochrona przeciwpożarowa.....</i>	7
1.5.6.	<i>Ochrona własności publicznej i prywatnej.....</i>	7
1.5.7.	<i>Ograniczenie obciążeń osi pojazdów</i>	8
1.5.8.	<i>Bezpieczeństwo i higiena pracy.....</i>	8
1.5.9.	<i>Ochrona i utrzymanie robót</i>	9
1.5.10.	<i>Stosowanie się do prawa i innych przepisów.....</i>	9
1.5.11.	<i>Równoważność norm i zbiorów przepisów prawnych</i>	9
2.	MATERIAŁY	10
3.	SPRZĘT	10
4.	TRANSPORT	11
4.1.	OGÓLNE WYMAGANIA DOTYCZĄCE TRANSPORTU.....	11
4.2.	WYMAGANIA DOTYCZĄCE PRZEWOZU PO DRÓGACH PUBLICZNYCH.....	11
5.	WYKONANIE ROBÓT	12
6.	KONTROLA JAKOŚCI ROBÓT.....	12
6.1.	ZASADY KONTROLI JAKOŚCI ROBÓT.....	12
6.2.	DOKUMENTY BUDOWY	13
7.	OBMIAR ROBÓT.....	15
7.1.	OGÓLNE ZASADY OBMIARU ROBÓT.....	15
7.2.	ZASADY OKREŚLANIA ILOŚCI ROBÓT I MATERIAŁÓW	15
7.3.	URZĄDZENIA I SPRZĘT POMIAROWY.....	16
8.	ODBIÓR ROBÓT	16
8.1.	ODBIÓR ROBÓT ZANIKAJĄCYCH I ULEGAJĄCYCH ZAKRYCIU	16
8.2.	ODBIÓR CZĘŚCIOWY	17
8.3.	ODBIÓR OSTATECZNY (KOŃCOWY).....	17
8.3.1.	<i>Zasady odbioru ostatecznego robót</i>	17
8.3.2.	<i>Dokumenty do odbioru ostatecznego (końcowe).....</i>	17
9.	PODSTAWA PŁATNOŚCI.....	18
10.	PRZEPISY ZWIĄZANE	19
10.1.	USTAWY	19
10.2.	ROZPORZĄDZENIA	19
10.3.	INNE DOKUMENTY I INSTRUKCJE.....	20

1. WSTĘP

1.1. Przedmiot ST

Przedmiotem niniejszej specyfikacji technicznej ST są wymagania ogólne dotyczące wykonania i odbioru robót budowlanych, wykonanych przy realizacji przedmiotowego zadania.

1.2. Zakres stosowania ST

Specyfikacja techniczna (ST) stanowi podstawę opracowania szczegółowej specyfikacji technicznej (SST) stosowanej jako dokument przetargowy przy zleceniu i realizacji robót wymienionych w pkt. 1.1.

Projektant sporządzający dokumentację projektową i odpowiednie szczegółowe specyfikacje techniczne wykonania i odbioru robót budowlanych może wprowadzać do niniejszej standardowej specyfikacji zmiany, uzupełnienia lub uściślenia, odpowiednie dla przewidzianych projektem zadania, obiektu i robót, uwzględniające wymagania Zamawiającego oraz konkretne warunki realizacji zadania, obiektu i robót, które są niezbędne do określania ich standardu i jakości.

1.3. Zakres robót objętych ST

Ustalenia zawarte w niniejszej specyfikacji obejmują wymagania ogólne, wspólne dla robót ogólnobudowlanych, związanych z realizacją zadania wymienionego w pkt. 1.1.

1.4. Określenia podstawowe

W każdej specyfikacji technicznej wykonania i odbioru robót zdefiniowane są określenia podstawowe, które służyć mają ujednoliceniu interpretacji tego określenia przez uczestników procesu inwestycyjnego.

Poniżej zdefiniowano zasadnicze określenia podstawowe wspólne dla wszystkich specyfikacji technicznych. Niezależnie od tego w każdej ze szczegółowych specyfikacji technicznych zdefiniowane są inne dodatkowe określenia charakterystyczne dla danej specyfikacji.

Ileokroć w ST pojawia się pojęcie:

Obiekt budowlany – należy przez to rozumieć:

- a. budynek wraz z instalacjami i urządzeniami technicznymi,
- b. budowlę stanowiącą całość techniczno-użytkową wraz z instalacjami i urządzeniami,

c. obiekt małej architektury.

Przeszkoda – obiekty, urządzenia, instalacje zlokalizowane na trasie projektowanego obiektu.

Przeszkoda sztuczna – dzieło ludzkie, stanowiące utrudnienie w realizacji zadania budowlanego, na przykład ogrodzenie, budynek, itp.

Przeszkoda naturalna – element środowiska naturalnego, stanowiący utrudnienie w realizacji zadania budowlanego.

Przekroczenie podziemne – układ konstrukcyjny służący do zabezpieczenia instalacji przed naciskami przenoszonymi z powierzchni oraz służące wyeliminowaniu szkodliwego oddziaływania instalacji podziemnych i zachowania warunków bezpieczeństwa.

Przetargowa dokumentacja projektowa – część dokumentacji projektowej, która wskazuje lokalizację, charakterystykę i wymiary obiektu będącego przedmiotem robót.

Roboty budowlane – budowa, a także prace polegające na przebudowie, montażu, remoncie lub rozbiórce obiektu budowlanego.

Teren budowy – przestrzeń, w której prowadzone są roboty budowlane wraz z przestrzenią zajmowaną przez urządzenia zaplecza budowy..

Pozwolenie na budowę – decyzja administracyjna zezwalająca na rozpoczęcie i prowadzenie budowy lub wykonanie robót budowlanych innych niż budowa obiektu budowlanego.

Dokumentacja budowy – pozwolenie na budowę wraz z załączonym projektem budowlanym, dziennik budowy, protokoły odbiorów częściowych i końcowych, w miarę potrzeby, rysunki i opisy służące realizacji obiektu, operaty geodezyjne, książka obmiarów, a w przypadku realizacji obiektów metodą montażu – także dziennik montażu.

Dokumentacja powykonawcza – dokumentacja budowy z naniesionymi zmianami dokonanymi w toku wykonania robót oraz geodezyjnymi pomiarami powykonawczymi.

Aprobata techniczna – pozytywna ocena techniczna wyrobu, stwierdzająca jego przydatność do stosowania w budownictwie.

Inżynier Kontraktu – oznacza osobę powołaną przez Zamawiającego do działania jako Inżynier dla celów Kontraktu.

Polecenie Inspektora nadzoru – wszelkie polecenia wykazane Wykonawcy przez Inspektora nadzoru, w formie pisemnej, dotyczące sposobu realizacji robót lub innych spraw związanych z prowadzeniem budowy.

Reprezentant Wykonawcy – osoba wyznaczona przez Wykonawcę, upoważniona do kierowania robotami i do występowania w jego imieniu w sprawach realizacji kontraktu.

Projektant – uprawniona osoba prawna lub fizyczna będąca autorem dokumentacji projektowej.

Dziennik budowy – dokument dostarczony Wykonawcy przez Zamawiającego prowadzony przez Wykonawcę na Placu Budowy zgodnie z wymaganiami Artykułu 45 polskiego Prawa Budowlanego.

Książka Obmiarów – dokument prowadzony przez Wykonawcę na Placu Budowy zgodnie z wymaganiami Artykułu 3, paragraf 13 polskiego Prawa Budowlanego.

Przedmiar robót – wykaz robót z podaniem ich ilości (przedmiar) w kolejności technologicznej ich wykonania.

Pozostałe określenia podstawowe są zgodne z odpowiednimi polskimi normami oraz definicjami podanymi w innych specyfikacjach technicznych znajdujących się w niniejszym dokumencie.

1.5. Ogólne wymagania dotyczące robót

Wykonawca robót jest odpowiedzialny za jakość wykonanych robót oraz za ich zgodność z dokumentacją projektową, szczegółową specyfikacją techniczną (SST) i poleceniami Inspektora nadzoru.

1.5.1. Przekazanie terenu budowy

Zamawiający, w terminie określonym w dokumentach umowy przekaze Wykonawcy teren budowy wraz ze wszystkimi wymaganymi, uzgodnieniami prawnymi i administracyjnymi, poda lokalizację i współrzędne punktów głównych obiektu oraz reperów, przekaze dziennik budowy oraz komplet dokumentacji projektowej i SST.

Na Wykonawcy spoczywa odpowiedzialność za ochronę przekazanych mu punktów pomiarowych do chwili odbioru końcowego robót. Uszkodzone lub zniszczone punkty pomiarowe Wykonawca odtworzy i utrwali na własny koszt.

1.5.2. Zgodność robót z dokumentacją projektową

Dane określone w dokumentacji projektowej są uważane za wartości docelowe, od których dopuszczalne są odchylenia w ramach określonego przedziału tolerancji. Cechy materiałów i elementów budowli muszą wykazywać zgodność z określonymi wymaganiami, a rozrzuty tych cech i elementów budowli nie mogą przekraczać dopuszczalnego przedziału tolerancji.

W przypadku rozbieżności, wymiary podane na rysunku są ważniejsze od wymiarów określonych na podstawie odczytu ze skali rysunku.

Wykonawca nie może wykorzystywać błędów lub opuszczeń w dokumentach kontraktowych, a o ich wykryciu winien natychmiast powiadomić Inspektora nadzoru, który dokona odpowiednich zmian i poprawek.

Wszystkie wykonane roboty i dostarczone materiały muszą być zgodne z dokumentacją projektową.

W przypadku, gdy dostarczane materiały lub wykonane roboty nie będą zgodne z dokumentacją projektową i mają wpływ na niezadowalającą jakość elementu budowli, to takie materiały zostaną zastąpione innymi, a elementy budowli rozebrane i wykonane ponownie na koszt Wykonawcy.

1.5.3. Zabezpieczenie terenu budowy

Wykonawca jest zobowiązany do zabezpieczenia terenu budowy w okresie trwania realizacji kontraktu aż do zakończenia i odbioru ostatecznego robót.

Wykonawca w razie potrzeby dostarczy, zainstaluje i będzie utrzymywać tymczasowe urządzenia zabezpieczające, w tym: ogrodzenia, poręcze, oświetlenie, sygnały i znaki ostrzegawcze, dozorców, wszelkie inne środki niezbędne do ochrony robót, wygody społeczności i innych.

W miejscach przylegających do dróg otwartych dla ruchu, Wykonawca ogrodzi lub wyraźnie oznakuje teren budowy w sposób uzgodniony z Inwestorem projektu.

Wjazdy i wyjazdy z terenu z terenu budowy przeznaczone dla pojazdów i maszyn pracujących przy realizacji robót, Wykonawca odpowiednio oznakuje w sposób ustalony z Inwestorem projektu.

Fakt przystąpienia do robót Wykonawca obwieści publicznie przed ich rozpoczęciem przez umieszczenie w miejscach i ilościach określonych przez Inwestora projektu.

Koszt zabezpieczenia terenu budowy nie podlega odrębnej zapłacie i przyjmuje się, że jest włączony w cenę umowną.

1.5.4. Ochrona środowiska w czasie wykonywania robót

Wykonawca ma obowiązek znać i stosować w czasie prowadzenia robót wszelkie przepisy dotyczące ochrony środowiska naturalnego. W okresie trwania budowy i wykonywania robót wykończeniowych Wykonawca będzie:

- utrzymywać teren budowy i wykopy w stanie bez wody stojącej,

- podejmować wszelkie konieczne kroki mające na celu stosowanie się do przepisów i norm dotyczących ochrony środowiska na terenie i wokół terenu budowy oraz będzie unikać uszkodzeń lub uciążliwości dla osób lub własności społecznej, a wynikających ze skażenia, hałasu lub innych przyczyn powstałych w następstwie jego sposobu działania.

Stosując się do tych wymagań, Wykonawca będzie miał szczególny wzgląd na:

- 1) lokalizację baz, warsztatów, magazynów, składowisk, ukopów i dróg dojazdowych,
- 2) środki ostrożności i zabezpieczenia przed:
 - zanieczyszczeniem zbiorników i cieków wodnych pyłami lub substancjami toksycznymi,
 - zanieczyszczeniem powietrza pyłami i gazami,
 - możliwością powstawania pożaru.

1.5.5. Ochrona przeciwpożarowa

Wykonawca będzie przestrzegać przepisy ochrony przeciwpożarowej. Wykonawca będzie utrzymywać sprawny sprzęt przeciwpożarowy, wymagany odpowiednimi przepisami, na terenie baz produkcyjnych, w pomieszczeniach biurowych, mieszkalnych i magazynowych oraz w maszynach i pojazdach.

Materiały łatwopalne będą składowane w sposób zgodny z odpowiednimi przepisami i zabezpieczone przed dostępem osób trzecich.

Wykonawca będzie odpowiedzialny za wszelkie straty spowodowane pożarem wywołanym jako rezultat realizacji robót albo przez personel wykonawcy.

1.5.6. Ochrona własności publicznej i prywatnej

Wykonawca odpowiada za ochronę instalacji i urządzeń zlokalizowanych na powierzchni terenu i pod jego poziomem, takie jak rurociągi, kable itp. Wykonawca zapewni właściwe oznaczenie i zabezpieczenie przed uszkodzeniem tych instalacji i urządzeń w czasie trwania budowy.

Wykonawca zobowiązany jest umieścić w swoim harmonogramie rezerwę czasową dla wszelkiego rodzaju robót, które mają być wykonane w zakresie przełożenia instalacji i urządzeń podziemnych na terenie budowy i powiadomić Inwestora projektu i władze lokalne o zamiarze rozpoczęcia robót.

Wykonawca bezzwłocznie powiadomi Inwestora projektu i zainteresowane władze oraz będzie odpowiadać za wszelkie spowodowane przez jego działania uszkodzenia instalacji na powierzchni ziemi i urządzeń podziemnych wykazanych w dokumentach dostarczonych mu przez Zamawiającego.

Jeżeli teren budowy przylega do terenów z zabudową mieszkaniową, Wykonawca będzie realizować roboty w sposób powodujący minimalne niedogodności dla mieszkańców. Wykonawca odpowiada za wszelkie uszkodzenia zabudowy mieszkaniowej w sąsiedztwie budowy, spowodowane jego działalnością.

Inwestor projektu będzie na bieżąco informował o wszystkich umowach zawartych pomiędzy Wykonawcą, a właścicielami nieruchomości i dotyczących korzystania z własności i dróg wewnętrznych. Jednakże, ani Inwestor projektu ani Zamawiający nie będzie ingerował w takie porozumienia, o ile nie będą one sprzeczne z postanowieniami zawartymi w warunkach umowy.

1.5.7. Ograniczenie obciążeń osi pojazdów

Wykonawca stosować się będzie do ustawowych ograniczeń obciążenia na oś przy transporcie gruntu, materiałów i wyposażenia na i z terenu robót. Uzyska on wszelkie niezbędne zezwolenia od władz co do przewozu nietypowych wagowo ładunków i w sposób ciągły będzie o każdym takim przewozie powiadamiał Inspektora nadzoru.

1.5.8. Bezpieczeństwo i higiena pracy

Podczas realizacji robót wykonawca będzie przestrzegać przepisów dotyczących bezpieczeństwa i higieny pracy.

W szczególności wykonawca ma obowiązek zadbać, aby personel nie wykonywał pracy w warunkach niebezpiecznych, szkodliwych dla zdrowia oraz niespełniających odpowiednich wymagań sanitarnych.

Wykonawca zapewni i będzie utrzymywał wszelkie urządzenia zabezpieczające, socjalne oraz sprzęt i odpowiednią odzież dla ochrony życia i zdrowia osób zatrudnionych na budowie.

Uznaje się, że wszelkie koszty związane z wypełnieniem wymagań określonych powyżej nie podlegają odrębnej zapłacie i są uwzględnione w cenie umownej.

1.5.9. Ochrona i utrzymanie robót

Wykonawca będzie odpowiadał za ochronę robót i za wszelkie materiały i urządzenia używane do robót od daty rozpoczęcia do daty wydania potwierdzenia zakończenia robót przez Inwestora projektu.

Wykonawca będzie utrzymywać roboty do czasu odbioru ostatecznego. Utrzymanie powinno być prowadzone w taki sposób, aby budowla lub jej elementy były w zadowalającym stanie przez cały czas, aż do momentu odbioru ostatecznego.

Jeśli Wykonawca w jakimkolwiek czasie zaniedba utrzymanie, to na polecenie Inwestora projektu powinien rozpocząć roboty utrzymaniowe nie później niż w 24 godziny po otrzymaniu tego polecenia.

1.5.10. Stosowanie się do prawa i innych przepisów

Wykonawca zobowiązany jest znać wszelkie przepisy wydane przez organy administracji państwowej i samorządowej, które są w jakikolwiek sposób związane z robotami i będzie w pełni odpowiedzialny za przestrzeganie tych praw, przepisów i wytycznych podczas prowadzenia robót.

Wykonawca będzie przestrzegać praw patentowych i będzie w pełni odpowiedzialny za wypełnianie wszelkich wymagań prawnych odnośnie znaków firmowych, nazw lub innych chronionych praw w odniesieniu do sprzętu, materiałów lub urządzeń użytych lub związanych z wykonaniem robót i w sposób ciągły będzie informować Inwestora projektu o swoich działaniach. Wszelkie starty, koszty postępowania, obciążenia i wydatki wynikłe z lub związane z naruszeniem jakichkolwiek praw patentowych pokryje Wykonawca.

1.5.11. Równoważność norm i zbiorów przepisów prawnych

Gdziekolwiek w specyfikacji powoływane są konkretne normy lub przepisy, które spełniać mają materiały, wyposażenie, sprzęt i inne dostarczane towary oraz wykonane i zbadane roboty, będą obowiązywać postanowienia najnowszego wydania lub poprawionego wydania powołanych norm i przepisów o ile w dokumentacji nie postanowiono inaczej. W przypadku, gdy powołane normy i przepisy są państwowe lub odnoszą się do konkretnego kraju lub regionu, mogą być stosowane inne odpowiednie normy zapewniające zasadniczo równy lub wyższy poziom wykonania niż powołane normy lub przepisy, pod warunkiem ich uprzedniego sprawdzenia i pisemnego zatwierdzenia przez upoważnionego przedstawiciela inwestora.

2. MATERIAŁY

Materiały budowlane powinny spełniać wymagania jakościowe określone Polskimi Normami, aprobatami technicznymi, o których mowa w SST.

Wykonawca poniesie wszystkie koszty, a w tym: opłaty, wynagrodzenia i jakiegokolwiek inne koszty związane z dostarczeniem materiałów do robót, chyba że postanowienia ogólne lub szczegółowe warunków umowy stanowią inaczej.

Humus i nadkład czasowo zdjęte z terenu wykopów, ukopów i miejsc pozyskania piasku i żwiru będą formowane w hałdy i wykorzystywane przy zasypce i rekultywacji terenu po ukończeniu robót.

Wszystkie odpowiednie materiały pozyskane z wykopów na terenie budowy lub z innych miejsc wskazanych w dokumentach umowy będą wykorzystane do robót lub odwiezione na odkład odpowiednio do wymagań umowy lub wskazań Inspektora nadzoru.

Materiały nieodpowiadające wymaganiom jakościowym zostaną przez Wykonawcę wywiezione z terenu budowy, bądź złożone w miejscu wskazanym przez Inspektora nadzoru

Każdy rodzaj robót, w którym znajdują się niezbadane i nie zaakceptowane materiały, Wykonawca wykonuje na własne ryzyko, licząc się z jego nie przyjęciem i niezapłaceniem.

Wykonawca zapewni, aby tymczasowo składowane materiały do czasu, gdy będą one potrzebne do robót, były zabezpieczone przed zanieczyszczeniem, zachowały swoją jakość i właściwość do robót i były dostępne do kontroli przez Inspektora nadzoru.

Miejsca czasowego składowania materiałów będą zlokalizowane w obrębie terenu budowy w miejscach uzgodnionych z Inspektorem nadzoru.

Jeśli dokumentacja projektowa lub SST przewidują możliwość zastosowania różnych rodzajów materiałów do wykonywania poszczególnych elementów robót Wykonawca powiadomi Inspektora nadzoru o zamiarze zastosowania konkretnego rodzaju materiału. Wybrany i zaakceptowany rodzaj materiału nie może być później zamieniany bez zgody Inspektora nadzoru.

3. SPRZĘT

Wykonawca jest zobowiązany do używania jedynie takiego sprzętu, który nie spowoduje niekorzystnego wpływu na jakość wykonywanych robót. Sprzęt używany do robót

powinien być zgodny z ofertą Wykonawcy i powinien odpowiadać pod względem typów i ilości wskazaniom zawartym w projekcie organizacji robót, zaakceptowanym przez Inspektora nadzoru.

Liczba i wydajność sprzętu będzie gwarantować przeprowadzenie robót, zgodnie z zasadami określonymi w dokumentacji projektowej, SST i wskazaniach Inspektora nadzoru w terminie przewidzianym umową.

Sprzęt będący własnością Wykonawcy lub wynajęty do wykonania robót ma być utrzymywany w dobrym stanie i gotowości do pracy. Będzie spełniał normy ochrony środowiska i przepisy dotyczące jego użytkowania.

Wykonawca dostarczy Inspektorowi nadzoru kopie dokumentów potwierdzających dopuszczenie sprzętu do użytkowania, tam gdzie jest to wymagane przepisami.

Jeżeli dokumentacja projektowa lub SST przewidują możliwość wariantowego użycia sprzętu przy wykonywanych robotach, wykonawca powiadomi Inspektora nadzoru o swoim zamiarze wyboru i uzyska jego akceptację przed użyciem sprzętu.

4. TRANSPORT

4.1. Ogólne wymagania dotyczące transportu

Wykonawca jest zobowiązany do stosowania jedynie takich środków transportu, które nie wpłyną niekorzystnie na jakość wykonywanych robót i właściwości przewożonych materiałów.

Liczba środków transportu będzie zapewniać prowadzenie robót zgodnie z zasadami określonymi w dokumentacji projektowej, SST i wskazaniach Inspektora nadzoru w terminie przewidzianym w umowie.

4.2. Wymagania dotyczące przewozu po drogach publicznych

Przy ruchu na drogach publicznych pojazdy będą spełniać wymagania dotyczące przepisów ruchu drogowego w odniesieniu do dopuszczalnych obciążeń na osie i innych parametrów technicznych. Środki transportu nieodpowiadające warunkom dopuszczalnych obciążeń na osie mogą być dopuszczone przez właściwy zarząd drogi pod warunkiem przywrócenia stanu pierwotnego użytkowanych odcinków dróg na koszt Wykonawcy.

Wykonawca będzie usuwać na bieżąco, na własny koszt, wszelkie zanieczyszczenia spowodowane jego pojazdami na drogach publicznych oraz dojazdach do terenu budowy.

5. WYKONANIE ROBÓT

Wykonawca jest odpowiedzialny za prowadzenie robót zgodnie z umową. Wykonawca jest odpowiedzialny za jakość zastosowanych materiałów i zgodność wykonywanych robót z dokumentacją projektową, wymaganiami SST oraz poleceniami Inspektora nadzoru.

Wykonawca ponosi odpowiedzialność za pełną obsługę geodezyjną przy wykonywaniu wszystkich elementów robót określonych w dokumentacji projektowej lub przekazanych na piśmie przez Inspektora nadzoru.

Następstwa jakiegokolwiek błędu spowodowanego przez Wykonawcę w wytyczeniu i wykonywaniu robót zostaną, jeśli wymagać tego będzie Inspektor nadzoru, poprawione przez Wykonawcę na własny koszt.

Decyzje Inspektora nadzoru dotyczące akceptacji lub odrzucenia materiałów i elementów robót będą oparte na wymaganiach sformułowanych w dokumentach umowy, dokumentacji projektowej i w SST, a także w normach i wytycznych.

Polecenia Inspektora nadzoru dotyczące realizacji robót będą wykonywane przez Wykonawcę nie później niż w czasie przez niego wyznaczonym, pod groźbą wstrzymania robót. Skutki finansowe z tytułu wstrzymania robót w takiej sytuacji ponosi Wykonawca

6. KONTROLA JAKOŚCI ROBÓT

6.1. Zasady kontroli jakości robót

Wykonawca jest odpowiedzialny za pełną kontrolę jakości robót i stosowanych materiałów. Wykonawca zapewni odpowiedni system kontroli, włączając w to personel, sprzęt, zaopatrzenie i wszystkie urządzenia niezbędne kontroli materiałów oraz robót.

Minimalne wymagania, co do zakresu badań i ich częstotliwości są określone w SST. W przypadku, gdy nie zostały one tam określone, Inspektor nadzoru ustali jaki zakres kontroli jest konieczny, aby zapewnić wykonanie robót zgodnie z umową.

Inspektor nadzoru może dopuścić do użycia tylko te wyroby i materiały, które:

1. posiadają certyfikat na znak bezpieczeństwa wykazujący, że zapewniono zgodność z kryteriami technicznymi określonymi na podstawie Polskich Norm, aprobat technicznych oraz właściwych przepisów i informacji o ich istnieniu zgodnie z rozporządzeniem MSWiA z 1998 r. (Dz. U. 99/98),
2. posiadają deklarację zgodności lub certyfikat zgodności z:

- Polską Normą lub
 - Aprobata Techniczną, w przypadku wyrobów, dla których nie ustanowiono Polskiej Normy, jeżeli nie są objęte certyfikacją określoną w pkt. 1 i które spełniają wymogi SST.
3. znajdują się w wykazie wyrobów, o którym mowa w rozporządzeniu MSWiA z 1998r. (Dz. U. 98/99).

W przypadku materiałów, dla których ww. dokumenty są wymagane przez SST, każda ich partia dostarczona do robót będzie posiadać te dokumenty, określające w sposób jednoznaczny jej cechy.

Jakiegokolwiek materiały, które nie spełniają tych wymagań będą odrzucone.

6.2. Dokumenty budowy

[1] Dziennik budowy

Dziennik budowy jest wymaganym dokumentem urzędowym obowiązującym Zamawiającego i Wykonawcę w okresie od przekazania wykonawcy terenu budowy do końca okresu gwarancyjnego. Prowadzenie dziennika budowy zgodnie z § 45 ustawy Prawo budowlane spoczywa na kierowniku budowy.

Zapisy w dzienniku budowy będą dokonywane na bieżąco i będą dotyczyć przebiegu robót, stanu bezpieczeństwa ludzi i mienia oraz technicznej strony budowy.

Zapisy będą czytelne, dokonane trwałą techniką, w porządku chronologicznym, bezpośrednio jeden pod drugim, bez przerw.

Załączone do dziennika budowy protokoły i inne dokumenty będą oznaczone kolejnym numerem załącznika i opatrzone datą i podpisem Wykonawcy i Inspektora nadzoru.

Do dziennika budowy należy wpisywać w szczególności:

- datę przekazania Wykonawcy terenu budowy,
- datę przekazania przez Zamawiającego dokumentacji projektowej,
- uzgodnienie przez Inspektora nadzoru harmonogramów robót,
- terminy rozpoczęcia i zakończenia poszczególnych elementów robót,
- przebieg robót, trudności i przeszkody w ich prowadzeniu, okresy i przyczyny przerw w robotach,
- uwagi i polecenia Inspektora nadzoru,
- daty zarządzenia wstrzymania robót, z podaniem powodu,

- zgłoszenia i daty odbiorów robót zanikających i ulegających zakryciu, częściowych i ostatecznych odbiorów robót,
- wyjaśnienia, uwagi i propozycje Wykonawcy,
- stan pogody i temperaturę powietrza w okresie wykonywania robót podlegających ograniczeniom lub wymaganiom w związku z warunkami klimatycznymi,
- zgodność rzeczywistych warunków geotechnicznych z ich opisem w dokumentacji projektowej,
- dane dotyczące czynności geodezyjnych (pomiarowych) dokonywanych przed i w trakcie wykonywania robót,
- dane dotyczące sposobu wykonywania zabezpieczenia robót,
- dane dotyczące jakości materiałów,
- inne istotne informacje o przebiegu robót.

Propozycje, uwagi i wyjaśnienia Wykonawcy, wpisane do dziennika budowy będą przedłożone Inspektorowi nadzoru do ustosunkowania się.

Decyzje Inspektora nadzoru wpisane do dziennika budowy Wykonawca podpisuje z zaznaczeniem ich przyjęcia lub zajęciem stanowiska.

Wpis projektanta do dziennika budowy obliguje Inspektora nadzoru do ustosunkowania się. Projektant nie jest jednak stroną umowy i nie ma uprawnień do wydawania poleceń Wykonawcy robót.

[2] Książka obmiarów

Książka obmiarów stanowi dokument pozwalający na rozliczenie faktycznego postępu każdego z elementów robót. Obmiary wykonanych robót przeprowadza się sukcesywnie w jednostkach przyjętych w kosztorysie.

[3] Dokumenty dotyczące materiałów

Dzienniki laboratoryjne, deklaracje zgodności lub certyfikaty zgodności materiałów, orzeczenia o jakości materiałów, recepty robocze i kontrolne wyniki badań Wykonawcy będą gromadzone w formie uzgodnionej z Inspektorem nadzoru. Dokumenty te stanowią załączniki do odbioru robót. Winny być udostępnione na każde życzenie Inspektora nadzoru.

[4] Pozostałe dokumenty budowy

Do dokumentów budowy zalicza się, oprócz wymienionych w punktach [1]-[3], następujące dokumenty:

- a) pozwolenie na budowę,
- b) protokoły przekazania terenu budowy,
- c) umowy cywilnoprawne z osobami trzecimi,
- d) protokoły odbioru robót,
- e) protokoły z narad i ustaleń,
- f) operaty geodezyjne,
- g) plan bezpieczeństwa i ochrony zdrowia.

Dokumenty budowy będą przechowywane na terenie budowy w miejscu odpowiednio zabezpieczonym.. Wszelkie dokumenty budowy będą zawsze dostępne dla Inspektora nadzoru i przedstawiane do wglądu na życzenie Zamawiającego.

7. OBMIAR ROBÓT

7.1. Ogólne zasady obmiaru robót

Obmiar robót będzie określać faktyczny zakres wykonywanych robót, zgodnie z dokumentacją projektową i SST, w jednostkach ustalonych w kosztorysie. Obmiaru robót dokonuje Wykonawca po pisemnym powiadomieniu Inspektora nadzoru o zakresie obmierzanych robót i terminie obmiaru, co najmniej na 3 dni przed tym terminem. Wyniki obmiaru będą wpisane do książki obmiarów.

Jakikolwiek błąd lub przeoczenie (opuszczenie) w ilości robót podanych w kosztorysie ofertowym lub gdzie indziej w SST nie zwalnia Wykonawcy od obowiązku ukończenia wszystkich robót. Błędne dane zostaną poprawione wg ustaleń Inspektora nadzoru na piśmie. Obmiar gotowych robót będzie przeprowadzony z częstotnością wymaganą do celu miesięcznej płatności na rzecz Wykonawcy lub w innym czasie określonym w umowie.

7.2. Zasady określania ilości robót i materiałów

Zasady określania ilości robót podane są w odpowiednich specyfikacjach technicznych lub w KNR-ach oraz KNNR-ach.

Jednostki obmiaru powinny być zgodne z jednostkami określonymi w dokumentacji projektowej i kosztorysowej, oraz przedmiarze robót.

7.3. Urządzenia i sprzęt pomiarowy

Wszystkie urządzenia i sprzęt pomiarowy, stosowany w czasie obmiaru robót będą zaakceptowane przez Inspektora nadzoru.

Urządzenia i sprzęt pomiarowy zostaną dostarczone przez Wykonawcę. Jeżeli urządzenia te lub sprzęt wymagają badań atestujących, to Wykonawca będzie posiadać ważne świadectwa legalizacji.

Wszystkie urządzenia pomiarowe będą przez Wykonawcę utrzymywane w dobrym stanie, w całym okresie trwania robót.

8. ODBIÓR ROBÓT

W zależności od ustaleń odpowiednich SST, roboty mogą podlegać następującym odbiorom:

- a) odbiorowi robót zanikających i ulegających zakryciu,
- b) odbiorowi częściowemu,
- c) odbiorowi ostatecznemu (końcowemu),

8.1. Odbiór robót zanikających i ulegających zakryciu

Odbiór robót zanikających i ulegających zakryciu polega na finalnej ocenie jakości wykonywanych robót oraz ilości tych robót, które w dalszym procesie realizacji ulegną zakryciu.

Odbiór robót zanikających i ulegających zakryciu będzie dokonany w czasie umożliwiającym wykonanie ewentualnych korekt i poprawek bez hamowania ogólnego postępu robót. Odbioru tego dokonuje Inspektor nadzoru.

Gotowość danej części robót do odbioru zgłasza wykonawca wpisem do dziennika budowy i jednoczesnym powiadomieniem Inspektora nadzoru. Odbiór będzie przeprowadzony niezwłocznie, nie później jednak niż w ciągu 3 dni od daty zgłoszenia wpisem do dziennika budowy i powiadomienia o tym fakcie Inspektora nadzoru.

Jakość i ilość robót ulegających zakryciu ocenia Inspektor nadzoru na podstawie przeprowadzonych pomiarów, w konfrontacji z dokumentacją projektową, SST i uprzednimi ustaleniami.

8.2. Odbiór częściowy

Odbiór częściowy polega na ocenie ilości i jakości wykonanych części robót. Odbioru częściowego robót dokonuje się dla zakresu robót określonego w dokumentach umownych wg zasad jak przy odbiorze ostatecznym robót. Odbioru robót dokonuje Inspektor nadzoru.

8.3. Odbiór ostateczny (końcowy)

8.3.1. Zasady odbioru ostatecznego robót

Odbiór ostateczny polega na finalnej ocenie rzeczywistego wykonania robót w odniesieniu do zakresu (ilości) oraz jakości.

Całkowite zakończenie robót oraz gotowość do odbioru ostatecznego będzie stwierdzona przez Wykonawcę wpisem do dziennika budowy.

Odbiór ostateczny robót nastąpi w terminie ustalonym w dokumentach umowy, licząc od dnia potwierdzenia przez Inspektora nadzoru zakończenia robót.

Odbioru ostatecznego robót dokona komisja wyznaczona przez Zamawiającego w obecności Inspektora nadzoru i Wykonawcy. Komisja odbierająca roboty dokona ich oceny jakościowej na podstawie przedłożonych dokumentów i pomiarów, ocenie wizualnej oraz zgodności wykonania robót z dokumentacją projektową i SST.

W toku odbioru ostatecznego robót, komisja zapozna się z realizacją ustaleń przyjętych w trakcie odbiorów robót zanikających i ulegających zakryciu oraz odbiorów częściowych, zwłaszcza w zakresie wykonania robót uzupełniających i robót poprawkowych.

W przypadku stwierdzenia przez komisję, że jakość wykonywanych robót w poszczególnych asortymentach nieznacznie odbiega od wymaganej dokumentacją projektową i SST z uwzględnieniem tolerancji i nie ma większego wpływu na cechy eksploatacyjne obiektu, komisja oceni pomniejszoną wartość wykonywanych robót w stosunku do wymagań przyjętych w dokumentach umowy.

8.3.2. Dokumenty do odbioru ostatecznego (końcowe)

Podstawowym dokumentem jest protokół odbioru ostatecznego robót, sporządzony wg wzoru ustalonego przez Zamawiającego.

Do odbioru ostatecznego Wykonawca jest zobowiązany przygotować następujące dokumenty:

1. dokumentację powykonawczą, tj. dokumentację budowy z naniesionymi zmianami dokonanymi w toku wykonania robót oraz geodezyjnymi pomiarami powykonawczymi,

2. szczegółowe specyfikacje techniczne (podstawowe z dokumentów umowy i ew. uzupełniające lub zamiennie),
3. protokoły odbiorów robót ulegających zakryciu i zanikających,
4. protokoły odbiorów częściowych,
5. recepty i ustalenia technologiczne,
6. dzienniki budowy i książki obmiarów (oryginały),
7. wyniki pomiarów kontrolnych,
8. deklaracje zgodności lub certyfikaty zgodności wbudowanych materiałów,
9. rysunki (dokumentacje) na wykonanie robót towarzyszących oraz protokoły odbioru i przekazania tych robót właścicielom urządzeń,
10. geodezyjną inwentaryzację powykonawczą robót i sieci uzbrojenia terenu,
11. kopię mapy zasadniczej powstałej w wyniku geodezyjnej inwentaryzacji powykonawczej.

W przypadku, gdy wg komisji, roboty pod względem przygotowania dokumentacyjnego nie będą gotowe do odbioru ostatecznego, komisja w porozumieniu z Wykonawcą wyznaczy ponowny termin odbioru ostatecznego robót.

Wszystkie zarządzone przez komisję roboty poprawkowe lub uzupełniające będą zestawione wg wzoru ustalonego przez Zamawiającego.

Termin wykonania robót poprawkowych i robót uzupełniających wyznaczy komisja i stwierdzi ich wykonanie.

9. PODSTAWA PŁATNOŚCI

Podstawą płatności jest cena jednostkowa skalkulowana przez wykonawcę za jednostkę obmiarową ustaloną dla danej pozycji kosztorysu przyjętą przez Zamawiającego w dokumentach umownych.

Dla robót wycenionych ryczałtowo podstawą płatności jest wartość (kwota) podana przez Wykonawcę i przyjęta przez Zamawiającego w dokumentach umownych (ofercie).

Cena jednostkowa pozycji kosztorysowej lub wynagrodzenie ryczałtowe będzie uwzględniać wszystkie czynności, wymagania i badania składające się na jej wykonanie, określone dla tej roboty w SST i w dokumentacji projektowej.

Ceny jednostkowe lub wynagrodzenie ryczałtowe robót będą obejmować:

- robociznę bezpośrednią wraz z narzutami,
- wartość zużytych materiałów wraz z kosztami zakupu, magazynowania, ewentualnych ubytków i transportu na teren budowy,
- wartość pracy sprzętu wraz z narzutami,
- koszty pośrednie i zysk kalkulacyjny,
- podatki obliczone zgodnie z obowiązującymi przepisami, ale z wyłączeniem podatku VAT.

10. PRZEPISY ZWIĄZANE

10.1. Ustawy

- Ustawa z dnia 7 lipca 1994r. – Prawo budowlane (jednolity tekst Dz. U. z 2003r. Nr 207, poz. 2016 z późn. zm.).
- Ustawa z dnia 29 stycznia 2004r. – Prawo zamówień publicznych (Dz. U. Nr 19, poz. 177).
- Ustawa z dnia 16 kwietnia 2004r. – o wyrobach budowlanych (Dz. U. Nr 92, poz. 881).
- Ustawa z dnia 24 sierpnia 1991r. – o ochronie przeciwpożarowej (jednolity tekst Dz. U. z 2002 r. Nr 147, poz. 1229).
- Ustawa z dnia 21 grudnia 2004r. – o dozorcze technicznym (Dz. U. Nr 122, poz. 1321 z późn. zm.).
- Ustawa z dnia 27 kwietnia 2001r. – Prawo ochrony środowiska (Dz. U. Nr 62, poz. 627 z późn. zm.).
- Ustawa z dnia 21 marca 1985r. – o drogach publicznych (jednolity tekst Dz. U. z 2004 r. Nr 204, poz. 2086).

10.2. Rozporządzenia

- Rozporządzenie Ministra Infrastruktury z dnia 2 grudnia 2002r. – w sprawie systemów oceny zgodności wyrobów budowlanych oraz sposobu ich oznaczania znakowaniem CE (Dz. U. Nr 209, poz. 1779).
- Rozporządzenie Ministra Infrastruktury z dnia 2 grudnia 2002r. – w sprawie określenia polskich jednostek organizacyjnych upoważnionych do wydawania

europejskich aprobat technicznych, zakresu i formy aprobat oraz trybu ich udzielania, uchylania lub zmiany (Dz. U. Nr 209, poz. 1780).

- Rozporządzenie Ministra Pracy i Polityki Społecznej z dnia 26 września 1997r. – w sprawie ogólnych przepisów bezpieczeństwa i higieny pracy (Dz. U. Nr 169, poz. 1650).
- Rozporządzenie Ministra Infrastruktury z dnia 6 lutego 2003r. – w sprawie bezpieczeństwa i higieny pracy podczas wykonywania robót budowlanych (Dz. U. Nr 47, poz. 401).
- Rozporządzenie Ministra Infrastruktury z dnia 23 czerwca 2003r. – w sprawie informacji dotyczącej bezpieczeństwa i ochrony zdrowia oraz planu bezpieczeństwa i ochrony zdrowia (Dz. U. Nr 120, poz. 1126).
- Rozporządzenie Ministra Infrastruktury z dnia 2 września 2004r. – w sprawie szczegółowego zakresu i formy dokumentacji projektowej, specyfikacji technicznych wykonania i odbioru robót budowlanych oraz programu funkcjonalno-użytkowego (Dz. U. Nr 202, poz. 2072).
- Rozporządzenie Ministra Infrastruktury z dnia 11 sierpnia 2004r. – w sprawie sposobów deklarowania wyrobów budowlanych oraz sposobu znakowania ich znakiem budowlanym (Dz. U. Nr 198, poz. 2041).
- Rozporządzenie Ministra Infrastruktury z dnia 27 sierpnia 2004r. – zmieniające rozporządzenie w sprawie dziennika budowy, montażu i rozbiórki, tablicy informacyjnej oraz ogłoszenia zamawiającego dane dotyczące bezpieczeństwa pracy i ochrony zdrowia (Dz. U. Nr 198, poz. 2042).

10.3. Inne dokumenty i instrukcje

- *Warunki techniczne wykonania i odbioru robót budowlano-montażowych*, (tom I, II, III, IV, V) Arkady, Warszawa 1989-1990r.
- *Warunki techniczne wykonania i odbioru robót budowlanych*. Instytut Techniki Budowlanej, Warszawa 2003r.
- *Warunki techniczne wykonania i odbioru sieci i instalacji*, Centralny Ośrodek Badawczo-Rozwojowy Techniki Instalacyjnej INSTAL, Warszawa, 2001r.

SZCZEGÓŁOWA SPECYFIKACJA TECHNICZNA SST

SST – 01

Tyczenie trasy i odtworzenie punktów wysokościowych

1.	WSTĘP	23
1.1.	PRZEDMIOT SST	23
1.2.	ZAKRES STOSOWANIA SST	23
1.3.	ZAKRES ROBÓT OBJĘTYCH SST	23
1.4.	OKREŚLENIA PODSTAWOWE.....	23
1.5.	OGÓLNE WYMAGANIA DOTYCZĄCE ROBÓT.....	23
2.	MATERIAŁY	24
2.1.	OGÓLNE WYMAGANIA DOTYCZĄCE MATERIAŁÓW.....	24
2.2.	RODZAJE MATERIAŁÓW	24
3.	SPRZĘT	24
3.1.	OGÓLNE WYMAGANIA DOTYCZĄCE SPRZĘTU.....	24
3.2.	SPRZĘT POMIAROWY	24
4.	TRANSPORT	24
4.1.	OGÓLNE WYMAGANIA DOTYCZĄCE TRANSPORTU.....	24
4.2.	TRANSPORT SPRZĘTU I MATERIAŁÓW	25
5.	WYKONANIE ROBÓT.....	25
5.1.	OGÓLNE ZASADY WYKONANIA ROBÓT.....	25
5.2.	OSNOWA PODSTAWOWA (STAŁE PUNKTY KONTROLI)	25
5.3.	OSNOWA ROBOCZA (OKRESOWE PUNKTY KONTROLI)	25
5.4.	TYMCZASOWE PUNKTY POMIAROWE	26
5.5.	WYZNACZENIE PUNKTÓW NA OSIACH TRASY	26
5.6.	WYZNACZENIE NASYPÓW I WYKOPÓW (PRZEKROJÓW POPRZECZNYCH)	26
5.7.	WYZNACZENIE POŁOŻENIA OBIEKTÓW	27
5.8.	ZAKOŃCZENIE ROBÓT	27
6.	KONTROLA JAKOŚCI ROBÓT.....	27
6.1.	OGÓLNE ZASADY KONTROLI JAKOŚCI ROBÓT.....	27
6.2.	KONTROLA JAKOŚCI PRAC POMIAROWYCH	27
7.	OBMIAR ROBÓT	27
7.1.	OGÓLNE ZASADY OBMIARU ROBÓT.....	27
7.2.	JEDNOSTKA OBMIAROWA.....	27
8.	ODBIÓR ROBÓT	27
8.1.	OGÓLNE ZASADY ODBIORU ROBÓT	27
8.2.	SPOSÓB ODBIORU ROBÓT	28
9.	PODSTAWA PŁATNOŚCI.....	28
9.1.	OGÓLNE USTALENIA DOTYCZĄCE PODSTAWY PŁATNOŚCI	28
9.2.	CENA JEDNOSTKI OBMIAROWEJ	28
10.	PRZEPISY ZWIĄZANE	28

1. WSTĘP

1.1. Przedmiot SST

Przedmiotem niniejszej szczegółowej specyfikacji technicznej SST są wymagania dotyczące tyczenia trasy i odtworzenia punktów wysokościowych dla realizacji przedmiotowego zadania.

1.2. Zakres stosowania SST

Szczegółowa specyfikacja techniczna stanowi dokument przetargowy przy zleceniu i realizacji robót ogólnobudowlanych, dotyczących zadania wymienionego w pkt. 1.1.

1.3. Zakres robót objętych SST

Ustalenia zawarte w niniejszej SST dotyczą zasad prowadzenia robót związanych z tyczeniem trasy i odtworzeniem punktów wysokościowych zgodnie z lokalizacją podaną w dokumentacji projektowej.

1.4. Określenia podstawowe

Ilekczeń w SST jest mowa o:

- osnowa geodezyjna pozioma – usystematyzowany zbiór punktów, których wzajemne położenie na powierzchni odniesienia, zostało określone przy zastosowaniu techniki geodezyjnej.
- osnowa geodezyjna wysokościowa – usystematyzowany zbiór punktów, których wysokość w stosunku do przyjętej powierzchni odniesienia, została określona przy zastosowaniu techniki geodezyjnej
- osnowa realizacyjna – to osnowa geodezyjna (pozioma i wysokościowa), przeznaczona do geodezyjnego wytyczenia elementów projektów w terenie oraz geodezyjnej obsługi budowy i montażu urządzeń i konstrukcji. Osnowa ta powinna służyć do pomiarów kontrolnych przemieszczeń i odkształceń, a także w miarę możliwości pomiarów powykonawczych.
- punkty główne trasy – punkty załamania osi trasy, punkty kierunkowe oraz początkowy i końcowy punkt trasy.

1.5. Ogólne wymagania dotyczące robót

Ogólne wymagania dotyczące robót podano w ST – 00 „Wymagania ogólne” pkt 1.5.

2. MATERIAŁY

2.1. Ogólne wymagania dotyczące materiałów

Ogólne wymagania dotyczące materiałów, ich pozyskiwania i składowania podano w ST – 00 „Wymagania ogólne” pkt 2.

2.2. Rodzaje materiałów

Materiałami stosowanymi przy wyznaczaniu osi trasy i punktów wysokościowych według zasad niniejszej SST są słupki drewniane, iglaste bądź inne materiały akceptowane przez inspektora nadzoru.

3. SPRZĘT

3.1. Ogólne wymagania dotyczące sprzętu

Ogólne wymagania dotyczące sprzętu podano w ST – 00. „Wymagania ogólne” pkt 3.

3.2. Sprzęt pomiarowy

Do odtworzenia sytuacyjnego trasy i punktów wysokościowych należy stosować następujący sprzęt:

- teodolity lub tachimetry,
- niwelatory,
- dalmierze,
- tyczki,
- łąty,
- taśmy stalowe, szpilki.

Sprzęt stosowany do odtworzenia trasy i punktów wysokościowych powinien gwarantować uzyskanie wymaganej dokładności pomiaru.

4. TRANSPORT

4.1. Ogólne wymagania dotyczące transportu

Ogólne wymagania dotyczące transportu podano w ST – 00 „Wymagania ogólne” pkt 4.

4.2. Transport sprzętu i materiałów

Sprzęt i materiały do odtworzenia trasy można przewozić dowolnymi środkami transportu.

5. WYKONANIE ROBÓT

5.1. Ogólne zasady wykonania robót

Ogólne zasady wykonania robót podano w ST-00 „Wymagania ogólne” pkt. 5. Prace pomiarowe powinny być wykonane zgodnie z obowiązującymi instrukcjami Głównego Urzędu Geodezji i Kartografii (GUGiK).

5.2. Osnowa podstawowa (stałe punkty kontroli)

Inspektor nadzoru przekaze wykonawcy odpowiednią liczbę stałych punktów geodezyjnych osnowy poziomej i wysokościowej, aby umożliwić mu wykonanie prac związanych z wytyczaniem.

5.3. Osnowa robocza (okresowe punkty kontroli)

W oparciu o sieć stałych punktów geodezyjnych osnowy poziomej i wysokościowej przekazanej przez inspektora nadzoru, wykonawca zobowiązany jest do założenia, utrzymania i uzupełniania osnowy roboczej o współrzędnych poziomych i wysokościowych dla lokalnego wytyczania robót.

Opracowany przez wykonawcę i zatwierdzony przez inspektora nadzoru projekt osnowy roboczej poziomej i wysokościowej oraz system przeprowadzania kontroli okresowej punktów tej osnowy, powinny spełniać następujące warunki:

- a) punkty osnowy roboczej należy wyznaczyć i utrwalić poza terenem wykonywania robót oraz odpowiednio zabezpieczyć przed naruszeniem lub uszkodzeniem,
- b) odległość pomiędzy punktami winna wynosić średnio 100 m., a każdy punkt powinien być oznaczony w sposób zatwierdzony przez inspektora nadzoru tak, aby był widoczny i łatwy do zidentyfikowania,
- c) sposób stabilizacji punktów geodezyjnych osnowy roboczej oraz kryteria jej dokładności winny być zgodne z polskimi przepisami zawartymi w Instrukcjach Technicznych G-3.1 (Osnowy realizacyjne GUGiK) i G-3,2 (Pomiary realizacyjne GUGiK).

5.4. Tymczasowe punkty pomiarowe

Wykonawca może wyznaczyć jakiegokolwiek inne tymczasowe punkty pomiarowe zgodnie z zatwierdzonymi przez inspektora nadzoru zasadami wykonania niezbędnych robót i wytyczeń oraz zgodnie z generalnymi zasadami wyszczególnionymi w instrukcjach i wskazaniach GUGiK.

5.5. Wyznaczenie punktów na osiach trasy

Wykonawca przeprowadzi tyczenie osi trasy w zgodności z dokumentacją projektową w oparciu o osnowy wymienione w pkt. 5.2 i 5.3. Wyznaczone punkty na osiach trasy nie powinny być przesunięte więcej niż o 10 cm w stosunku do projektowanych, a rzędne punktów na osi należy wyznaczyć z dokładnością do 1 cm w stosunku do rzędnych projektów. W przypadku, kiedy dopuszczalne odchyłki są przekroczone wykonawca jest zobowiązany do korekty osi trasy odnosząc się do istniejących budowli inżynierskich, po uzyskaniu zgody inspektora nadzoru.

Oś trasy powinna być wyznaczona w punktach głównych i w punktach pośrednich, w odległościach zależnych od charakterystyki terenu i ukształtowania trasy. Wytyczenie osi trasy powinno być zaakceptowane przez inspektora nadzoru.

5.6. Wyznaczenie nasypów i wykopów (przekrojów poprzecznych)

Wyznaczanie nasypów i wykopów polega na oznaczeniu położenia w terenie krawędzi podstawy nasypu oraz krawędzi przecięcia powierzchni zewnętrznych skarp wykopu z terenem.

Do wyznaczania nasypów i wykopów należy stosować dobrze widoczne paliki. Odległości między palikami należy dostosować do ukształtowania terenu. Odległość ta powinna odpowiadać odstępowi kolejnych przekrojów poprzecznych podanych w dokumentacji projektowej.

Wyznaczenie w czasie trwania robót ziemnych zarysu (konturów) nasypów i wykopów w przekrojach poprzecznych (tzw. profilowanie przekrojów poprzecznych) powinno być wykonane w zgodności z dokumentacją projektową oraz w innych dodatkowych punktach akceptowanych przez inspektora nadzoru, lecz nie rzadziej niż co 50 m.

5.7. Wyznaczenie położenia obiektów

Dla każdego obiektu należy wyznaczyć jego położenie w terenie zgodnie z dokumentacją projektową poprzez: wytyczenie osi obiektu, wytyczenie punktów określających kontur obiektu.

5.8. Zakończenie robót

Wykonawca zobowiązany jest po zakończeniu robót do oddania inspektorowi nadzoru dokumentacji dotyczącej osnów geodezyjnych i przekazania punktów w terenie na takich zadaniach jak je przejmował.

6. KONTROLA JAKOŚCI ROBÓT

6.1. Ogólne zasady kontroli jakości robót

Ogólne zasady kontroli jakości robót podano w ST – 00 „Wymagania ogólne” pkt 6.

6.2. Kontrola jakości prac pomiarowych

Kontrole jakości prac pomiarowych związanych z odtworzeniem trasy i punktów wysokościowych należy prowadzić według ogólnych zasad określonych w instrukcji i wytycznych GUGiK (1-7) zgodnie z wymaganiami podanymi w pkt 5.4

7. OBMIAR ROBÓT

7.1. Ogólne zasady obmiaru robót

Ogólne zasady obmiaru robót podano w ST – 00 „Wymagania ogólne” pkt 7.

7.2. Jednostka obmiarowa

Jednostką obmiarową jest kilometr odtworzonej trasy w terenie. Obmiar robót związanych z wyznaczeniem obiektów inżynierskich jest częścią obmiaru robót.

8. ODBIÓR ROBÓT

8.1. Ogólne zasady odbioru robót

Ogólne zasady odbioru robót podano w ST – 00 „Wymagania ogólne” pkt 8.

8.2. Sposób odbioru robót

Odbiór robót związanych z odtworzeniem trasy w terenie następuje na podstawie szkiców i dzienników pomiarów geodezyjnych lub protokołu z kontroli, które Wykonawca przedkłada Inwestorowi.

9. PODSTAWA PŁATNOŚCI

9.1. Ogólne ustalenia dotyczące podstawy płatności

Ogólne ustalenia dotyczące podstawy płatności podano w ST – 00 „Wymagania ogólne” pkt 9.

9.2. Cena jednostki obmiarowej

Cena 1km wykonania robót obejmuje:

- wyznaczenie punktów głównych osi trasy, granic robót i punktów wysokościowych,
- uzupełnienie osi trasy dodatkowymi punktami,
- wykonanie roboczej osnowy geodezyjnej poza granicami robót,
- wyznaczenie przekrojów poprzecznych z ewentualnym wytyczeniem dodatkowych przekrojów,
- wyznaczenie konturów obiektów inżynierskich,
- wykonanie pomiarów bieżących w miarę postępu robót, zgodnie z dokumentacją projektową,
- zastabilizowanie punktów w sposób trwały, ochronę ich przed zniszczeniem i oznakowanie ułatwiające odszukanie i ewentualne odtworzenie,
- utrzymywanie i ewentualne uzupełnienie w trakcie robót roboczych punktów sytuacyjno-wysokościowych,
- wyznaczenie innych punktów pomiarowych, które wykonawca uzna za potrzebne
- transport i koszty materiałów (znaków geodezyjnych).

10. PRZEPISY ZWIĄZANE

1. Instrukcja techniczna 0-1.: Ogólne zasady wykonywania prac geodezyjnych.
2. Instrukcja techniczna G-3.: Geodezyjna obsługa inwestycji, GUGiK, Warszawa 1979.
3. Instrukcja techniczna G-1.: Geodezyjna osnowa pozioma, GUGiK 1978.

4. Instrukcja techniczna G-2.: Wysokościowa osnowa geodezyjna, GUGiK 1983.
5. Instrukcja techniczna G-4.: Pomiary sytuacyjne i wysokościowe, GUGiK 1979.
6. Wytyczne techniczne G-3.2.: Pomiary realizacyjne, GUGiK 1983.
7. Wytyczne techniczne G-3.1.: Osnowy realizacyjne, GUGiK 1983.

SZCZEGÓŁOWA SPECYFIKACJA TECHNICZNA SST

SST – 02

Roboty ziemne

1. WSTĘP	32
1.1. PRZEDMIOT SST	32
1.2. ZAKRES STOSOWANIA SST	32
1.3. ZAKRES ROBÓT OBJĘTYCH SST	32
1.4. OKREŚLENIA PODSTAWOWE.....	32
1.5. OGÓLNE WYMAGANIA DOTYCZĄCE ROBÓT.....	33
2. MATERIAŁY (GRUNTY)	33
2.1. OGÓLNE WYMAGANIA DOTYCZĄCE MATERIAŁÓW	33
2.2. ZASADY WYKORZYSTANIA GRUNTÓW	33
3. SPRZĘT	34
3.1. OGÓLNE WYMAGANIA DOTYCZĄCE SPRZĘTU.....	34
3.2. SPRZĘT DO ROBÓT ZIEMNYCH.....	34
4. TRANSPORT	34
4.1. OGÓLNE WYMAGANIA DOTYCZĄCE TRANSPORTU.....	34
4.2. TRANSPORT GRUNTÓW	34
5. WYKONANIE ROBÓT	35
5.1. OGÓLNE ZASADY WYKONANIA ROBÓT.....	35
5.2. ODWODNIENIE PASA ROBÓT ZIEMNYCH.....	35
5.3. WYKONANIE PROFILOWANIA I ZAGĘSZCZANIA PODŁOŻA.....	35
5.4. WYKONYWANIE WYKOPÓW	36
5.4.1. <i>Wykonywanie wykopów pod nasypy</i>	36
5.4.2. <i>Skarpy wykopów</i>	36
5.4.3. <i>Zagęszczenie gruntu w wykopach stanowiących podłoże</i>	37
5.4.4. <i>Dokładność wykonywania wykopów</i>	37
5.5. WYKONANIE NASYPÓW	37
5.5.1. <i>Przygotowanie podłoża</i>	37
5.5.2. <i>Zasady wykonywania nasypów</i>	37
5.5.3. <i>Wbudowywanie i zagęszczanie gruntu</i>	38
5.5.4. <i>Zabezpieczenie wykonywanych budowli ziemnych</i>	39
5.6. ROBOTY ZIEMNE W OKRESIE MROZÓW	39
5.7. ODKŁADY	40
6. KONTROLA JAKOŚCI ROBÓT.....	41
6.1. OGÓLNE ZASADY KONTROLI JAKOŚCI ROBÓT.....	41
6.2. KONTROLA WYMIARÓW WYKOPÓW I NASYPÓW.....	41
6.3. KONTROLA ZAGĘSZCZENIA NASYPÓW	42
6.3.1. <i>Rodzaje kontroli zagęszczenia</i>	42
6.3.2. <i>Wymagania odnoszące się do oceny zagęszczenia</i>	43
7. OBMIAR ROBÓT.....	44
7.1. OGÓLNE ZASADY OBMIARU ROBÓT.....	44
7.2. OBMIAR ROBÓT ZIEMNYCH.....	44
8. ODBIÓR ROBÓT	44
8.1. OGÓLNE ZASADY ODBIORU	44
8.2. SPOSÓB ODBIORU ROBÓT	44
9. PODSTAWA PŁATNOŚCI.....	45
9.1. OGÓLNE USTALENIA DOTYCZĄCE PODSTAWY PŁATNOŚCI	45
9.2. CENA ROBÓT.....	45
10. PRZEPISY ZWIĄZANE	45

1. WSTĘP

1.1. Przedmiot SST

Przedmiotem niniejszej szczegółowej specyfikacji technicznej SST są wymagania dotyczące wykonania i odbioru robót ziemnych w związku z realizacją przedmiotowego zadania.

1.2. Zakres stosowania SST

Szczegółowa specyfikacja techniczna stosowana jest jako dokument przetargowy przy zleceniu i realizacji robót ogólnobudowlanych związanych z realizacją zadania wymienionego w pkt. 1.1.

1.3. Zakres robót objętych SST

Ustalenia zawarte w niniejszej SST dotyczą zasad prowadzenia robót ziemnych.

1.4. Określenia podstawowe

Wysokość nasypu lub głębokość wykopu - różnica rzędnej terenu i rzędnej robót ziemnych, wyznaczonych w osi nasypu lub wykopu.

Odkład - miejsce wbudowania lub składowania (odwiezienia) gruntów pozyskanych w czasie wykonywania wykopów, a nie wykorzystanych do budowy nasypów oraz innych prac związanych z trasą drogową.

Wskaźnik zagęszczenia gruntu - wielkość charakteryzująca stan zagęszczenia gruntu, określona wg wzoru:

$$I_s = \frac{\rho_d}{\rho_{ds}}$$

gdzie:

ρ_d - gęstość objętościowa szkieletu zagęszczonego gruntu, zgodnie z BN-77/8931-12, (Mg/m^3),

ρ_{ds} - maksymalna gęstość objętościowa szkieletu gruntowego przy wilgotności optymalnej, zgodnie z PN-B-04481:1988, służąca do oceny zagęszczenia gruntu w robotach ziemnych, (Mg/m^3).

Wskaźnik różnoziarnistości - wielkość charakteryzująca zagęszczalność gruntów niespoistych, określona wg wzoru:

$$U = \frac{d_{60}}{d_{10}}$$

gdzie:

d_{60} - średnica oczek sita, przez które przechodzi 60% gruntu, (mm),

d_{10} - średnica oczek sita, przez które przechodzi 10% gruntu, (mm).

Wskaźnik odkształcenia gruntu - wielkość charakteryzująca stan zagęszczenia gruntu, określona wg wzoru:

$$I_0 = \frac{E_2}{E_1}$$

gdzie:

E_1 - moduł odkształcenia gruntu oznaczony w pierwszym obciążeniu badanej warstwy,

E_2 - moduł odkształcenia gruntu oznaczony w powtórny obciążeniu badanej warstwy.

Pozostałe określenia podane w niniejszej SST są zgodne z polskimi normami i definicjami podanymi w ST-00 „Wymagania ogólne” pkt.1.

1.5. Ogólne wymagania dotyczące robót

Ogólne wymagania dotyczące robót podano w ST – 00 „Wymagania ogólne” pkt 1.5.

2. MATERIAŁY (GRUNTY)

2.1. Ogólne wymagania dotyczące materiałów

Ogólne wymagania dotyczące materiałów, ich pozyskiwania i składowania, podano w ST – 00 „Wymagania ogólne” pkt 2.

2.2. Zasady wykorzystania gruntów

Grunty uzyskane przy wykonywaniu wykopów powinny być przez Wykonawcę wykorzystane w maksymalnym stopniu do budowy nasypów. Grunty przydatne do budowy nasypów mogą być wywiezione poza teren budowy tylko wówczas, gdy stanowią nadmiar objętości robót ziemnych i za zezwoleniem Inżyniera.

Grunty i materiały nieprzydatne do budowy nasypów, powinny być wywiezione przez Wykonawcę na odkład. Zapewnienie terenów na odkład należy do obowiązków Zamawiającego, o ile nie określono tego inaczej w kontrakcie. Inżynier może nakazać

pozostawienie na terenie budowy gruntów, których czasowa nieprzydatność wynika jedynie z powodu zamarznięcia lub nadmiernej wilgotności.

3. SPRZĘT

3.1. Ogólne wymagania dotyczące sprzętu

Ogólne wymagania dotyczące sprzętu podano w ST – 00 „Wymagania ogólne” pkt 3.

3.2. Sprzęt do robót ziemnych

Wykonawca przystępujący do wykonania robót ziemnych powinien wykazać się możliwością korzystania z następującego sprzętu do:

- odspajania i wydobywania gruntów (narzędzia mechaniczne, młoty pneumatyczne, zrywarki, koparki, ładowarki, wiertarki mechaniczne itp.),
- transportu mas ziemnych (np. samochody wywrotki, samochody skrzyniowe itp.),
- sprzętu zagęszczającego (ubijaki, płyty wibracyjne itp.).

4. TRANSPORT

4.1. Ogólne wymagania dotyczące transportu

Ogólne wymagania dotyczące transportu podano w ST – 00 „Wymagania ogólne” pkt 4.

4.2. Transport gruntów

Wybór środków transportowych oraz metod transportu powinien być dostosowany do rodzaju gruntu (materiału), jego objętości, sposobu odspajania i załadunku oraz do odległości transportu. Wydajność środków transportowych powinna być ponadto dostosowana do wydajności sprzętu stosowanego do urabiania i wbudowania gruntu.

Zwiększenie odległości transportu ponad wartości zatwierdzone nie może być podstawą roszczeń Wykonawcy, dotyczących dodatkowej zapłaty za transport, o ile zwiększone odległości nie zostały wcześniej zaakceptowane na piśmie przez Inżyniera.

Do transportu gruntu uzyskanego z wykopu na trasie celem wbudowania w nasyp lub na odkład może być stosowany samochód samowyladowczy lub inne środki transportu zaakceptowane przez inspektora nadzoru.

5. WYKONANIE ROBÓT

5.1. Ogólne zasady wykonania robót

Ogólne zasady wykonania robót podano w ST – 00 „Wymagania ogólne” pkt 5.

5.2. Odwodnienie pasa robót ziemnych

Niezależnie od budowy urządzeń, stanowiących elementy systemów odwadniających ujętych w dokumentacji projektowej, wykonawca powinien wykonywać roboty w sposób zapewniający odprowadzenie wód opadowych poza obszar robót ziemnych tak, aby zabezpieczyć grunty przed przewilgoceniem i nawodnieniem.

Podczas wykonywania wykopów, poleca się wykonawcy takie kształtowanie dna wykopu oraz przyzmy odspojonego gruntu, aby nie uległ on nadmiernemu zawilgoceniu. Jeżeli w opinii inspektora nadzoru grunt przeznaczony do odspojenia uległ zbyt niemu zawilgoceniu, co uniemożliwia jego użycie w odpowiednim terminie, grunt taki powinien zostać odspojony i przewieziony na odkład.

Jeżeli w trakcie wykonywania robót ziemnych zostaną stwierdzone urządzenia podziemne nie wykazane w dokumentacji projektowej (kable, przewody itp.) wówczas roboty należy przerwać i powiadomić o tym fakcie inspektora nadzoru, który podejmie decyzję odnośnie kontynuowania robót

5.3. Wykonanie profilowania i zagęszczania podłoża

Przed przystąpieniem do profilowania podłoże powinno być oczyszczone ze wszelkich zanieczyszczeń. Po oczyszczeniu powierzchni podłoża należy sprawdzić, czy istniejące rzędne terenu umożliwiają uzyskanie po profilowaniu zaprojektowanych rzędnych podłoża. Zaleca się, aby rzędne terenu przed profilowaniem były o co najmniej 5 cm wyższe niż projektowane rzędne podłoża. Jeżeli powyższy warunek nie jest spełniony i występują zaniżenia poziomu w podłożu przewidzianym do profilowania, Wykonawca powinien spulchnić podłoże na głębokość zaakceptowaną przez Inżyniera, dowieźć dodatkowy grunt spełniający wymagania obowiązujące dla górnej strefy korpusu, w ilości koniecznej do uzyskania wymaganych rzędnych wysokościowych i zagęści warstwę do uzyskania wartości wskaźnika zagęszczenia, określonych w tab. 1. Do profilowania podłoża należy stosować równiarki. Ścięty grunt powinien być wykorzystany w robotach ziemnych lub w inny sposób zaakceptowany przez Inżyniera. Bezpośrednio po profilowaniu podłoża należy przystąpić do jego zagęszczenia. Zagęszczanie podłoża należy kontynuować do osiągnięcia wskaźnika

zagęszczenia nie mniejszego od podanego w tab. 1. Wskaźnik zagęszczenia należy określać zgodnie z BN-77/8931-12.

Tab. 1. Minimalne wartości wskaźnika zagęszczenia I_s

Strefa korpusu	Minimalna wartość I_s
Górna warstwa o grubości 20 cm	1,00
Na głębokości od 20 do 50 cm od powierzchni podłoża	0,97

Podłoże po wyprofilowaniu i zagęszczeniu powinno być utrzymywane w dobrym stanie. Jeżeli po wykonaniu robót związanych z profilowaniem i zagęszczeniem podłoża nastąpi przerwa w robotach i Wykonawca nie przystąpi natychmiast do układania warstw nawierzchni, to powinien on zabezpieczyć podłoże przed nadmiernym zawilgoceniem, na przykład przez rozłożenie folii lub w inny sposób zaakceptowany przez Inżyniera. Jeżeli wyprofilowane i zagęszczone podłoże uległo nadmiernemu zawilgoceniu, to do układania kolejnej warstwy można przystąpić dopiero po jego naturalnym osuszeniu. Po osuszeniu podłoża Inżynier oceni jego stan i ewentualnie zaleci wykonanie niezbędnych napraw. Jeżeli zawilgocenie nastąpiło wskutek zaniedbania Wykonawcy, to naprawę wykona on na własny koszt.

5.4. Wykonywanie wykopów

5.4.1. Wykonywanie wykopów pod nasypy

Wykopy powinny być wykonane w takim okresie, aby po ich zakończeniu można było przystąpić natychmiast do wykonania warstwy mroзоochronnej.

Przewiduje się, że grunt z wykonanego wykopu będzie wbudowany w nasyp w takim okresie, kiedy możliwe będzie ułożenie warstwy mroзоochronnej. Odspojonego gruntu nie można wbudowywać w nasyp, jeżeli nie jest dostępny odpowiedni sprzęt do układania i zagęszczania warstw nasypu.

W przypadku zamrożonego gruntu można go odspajać tylko do głębokości 0,5 m powyżej podłoża gruntowego.

5.4.2. Skarpy wykopów

Sposób wykonania skarp wykopów powinien gwarantować ich stateczność w całym okresie prowadzenia robót, a naprawa uszkodzeń wynikających z nieprawidłowego ukształtowania skarp wykopu ich podjęcia lub innych odstępstw od

dokumentacji projektowej obciążą wykonawcę. Pochylenia skarp wykopów oraz nierówności powierzchni skarp nie powinny przekraczać wartości podanych w dokumentacji projektowej.

5.4.3. Zagęszczenie gruntu w wykopach stanowiących podłoże

Zagęszczenie gruntu w wykopach stanowiących podłoże należy stosować jak dla podłoża nasypów. Wykonawca winien skontrolować wskaźnik zagęszczenia gruntów rodzimych zalegających w górnej strefie podłoża nasypu do głębokości 0,5 m poniżej powierzchni dna wykopu.

5.4.4. Dokładność wykonywania wykopów

Dokładność wykonania robót ziemnych w wykopach powinna być sprawdzana w miejscach charakterystycznych. Dopuszcza się następujące tolerancje :

- wymiary wykopu w planie nie mogą różnić się od projektowanego wykopu o więcej niż ± 10 cm, a krawędzie dna wykopu nie powinny mieć wyraźnych złamań,
- różnica w stosunku do projektowanych rzędnych robót ziemnych nie może przekraczać 10 cm przy pomiarze łąką 3 m.

5.5. Wykonanie nasypów

5.5.1. Przygotowanie podłoża

Przygotowanie podłoża obejmuje usunięcie roślinności, ziemi urodzajnej oraz gruntów słabych tj. namulów. Następnie należy zagęścić wierzchnią warstwę podłoża oraz wykonać powierzchniowe spulchnienie (5 – 10 cm) w celu lepszego związania z nasypem.

5.5.2. Zasady wykonywania nasypów

Nasypy powinny być wykonywane warstwami o stałej grubości. Następna, wyżej położona warstwa powinna być układana po osiągnięciu wymaganego zagęszczenia warstwy poprzedniej. Grubość warstw, w zależności od rodzaju gruntu i maszyn zagęszczających określa się na podstawie próbnego zagęszczenia.

Dla uniknięcia przestojów odcinek robót należy podzielić na części tak, aby procesy wbudowywania gruntu, zagęszczania i kontroli jakości mogły być realizowane w tym samym czasie. Kształt nasypu powinien uwzględnić poprawki na osiadanie podłoża o korpusu. Grunty w nasypie powinny być rozmieszczone zgodnie z projektem.

5.5.3. Wbudowywanie i zagęszczanie gruntu

Przed przystąpieniem do wykonywania nasypu należy w obrębie jego podstawy zakończyć roboty przygotowawcze. Nasypy powinny być wykonywane przy zachowaniu przekroju poprzecznego i profilu podłużnego, zgodnie z dokumentacją projektową i ewentualnymi zmianami wprowadzonymi przez inspektora nadzoru.

Warstwy gruntu należy układać ze spadkiem górnej powierzchni zgodnym z dokumentacją techniczną. Grubość warstwy gruntu w stanie luźnym powinna być odpowiednio dobrana w zależności od rodzaju gruntu i sprzętu używanego do zagęszczania. Przystąpienie do wbudowania kolejnej warstwy nasypu może nastąpić dopiero po stwierdzeniu przez inspektora nadzoru prawidłowego wykonania i zagęszczenia warstwy poprzedniej.

Każda warstwa gruntu jak najszybciej po jej rozłożeniu powinna być zagęszczona z zastosowaniem sprzętu odpowiadającego dla danego rodzaju gruntu oraz występujących warunków. Kolejną warstwę gruntu można nakładać po stwierdzeniu uzyskania wymaganych parametrów już ułożonej warstwy. Wykonawca proponuje typ sprzętu do zagęszczenia nasypów w rejonie obiektów i uzyska akceptację inspektora nadzoru.

Grubość warstwy zagęszczonego gruntu oraz wybór sprzętu i liczba przejść sprzętu zagęszczającego powinna być ustalona przez Wykonawcę doświadczalnie przed przystąpieniem do wykonywania nasypów. Poletko doświadczalne dla próbnego zagęszczenia gruntu powinno być wykonane na terenie oczyszczonym z gleby. Wilgotność gruntu w czasie jego zagęszczania powinna być równa wilgotności optymalnej, oznaczonej na podstawie próby normalnej wg PN-88/B-04481. Odchylenia od wilgotności optymalnej nie powinny przekraczać następujących wartości :

- w gruntach niespoistych – 2% m
- w gruntach mało i średnio spoistych – 0-2 %.

Jeżeli wilgotność gruntu przeznaczonego do zagęszczenia jest większa od wilgotności optymalnej o wartość większą od podanych odchyień, grunt należy przesuszyć w sposób naturalny lub przez zastosowanie dodatku spoiw. Gdy wilgotność gruntu jest zbyt mała, zaleca się jej zwiększenie przez polewanie wodą.

Kontrolę zagęszczenia przeprowadza Wykonawca na podstawie badań nieniszczących. Wyniki badań Wykonawca przedstawia do akceptacji inspektorowi nadzoru przy odbiorze warstwy nasypu.

5.5.4. Zabezpieczenie wykonywanych budowli ziemnych

Budowle ziemne po wykonaniu powinny być ubezpieczone zgodnie z projektem. W przypadku, gdy powyższy warunek nie może być spełniony należy, do chwili wykonania właściwego ubezpieczenia, zabezpieczyć skarpy oraz dno wykopów lub koronę nasypów przed działaniem wpływów atmosferycznych oraz przed uszkodzeniami mechanicznymi. Dotyczy to również dłuższych przerw roboczych. W tym celu zaleca się:

- a) tymczasowe zabezpieczenie skarpy i dna wykopów lub korony nasypów od wód opadowych przez wykonanie rowów i drenaży opaskowych biegnących wzdłuż krawędzi skarp,
- b) w przypadku gdy skarpy wykopu lub nasypu mogą być narażone na działanie płynącej wody, a projekt okoliczności takich nie przewidywał, skarpy należy ubezpieczyć brzegosionami lub innymi równorzędnymi umocnieniami,
- c) w przypadku występowania gruntów spoistych na powierzchni skarp, w dnie wykopu lub na koronie nasypu należy je w okresie upałów chronić przed wysychaniem; w przypadku wykopów pozostawiając około 20 cm warstwę gruntu rodzimego, a w przypadku nasypów przykrywając grunt chroniony ok. 20 cm warstwą gruntu dowolnego,
- d) w przypadku występowania gruntów wysadzinowych w dnie lub na powierzchni skarp wykopów (grunty zawierające cząstek mniejszych od 0,02 mm więcej niż 10%) należy je usunąć lub zabezpieczyć przed przemarzaniem przykrywając matami lub warstwą ochronną gruntu. W przypadku nasypów wbudowywanie gruntów wysadzinowych w strefy przy powierzchni skarp i pod koroną nie jest zalecane,
- e) zabezpieczyć przed przechodzeniem i przejeżdżaniem.

W przypadku gdy zabezpieczenia nie wykonano lub okazało się ono mało skuteczne to uszkodzoną warstwę należy usunąć. Po długiej przerwie roboczej konieczne jest, przed wykonaniem ubezpieczeń, sprawdzenie nasypu i doprowadzenie go do wymiarów zgodnych z projektem.

5.6. Roboty ziemne w okresie mrozów

Odspajanie gruntu należy prowadzić w sposób ciągły, aby nie przemarzał. W przypadkach dłuższych przerw (ponad 2 godziny) odsłonięte powierzchnie robocze powinny być przykryte słomianymi matami lub pozostawioną warstwą gruntu spulchnionego (nasypanego).

Teren, na którym przewiduje się wykonanie wykopów w zimie można zabezpieczyć przed przemarzaniem poprzez:

- a) przeoranie gruntu do głębokości 25-30 cm i następnie zbronowanie,
- b) pokrycie powierzchni gruntu miejscowego materiałami izolacyjnymi (trociny, torf, mech, słoma, liście, piasek).

Wyrównywanie skarp i dna możliwe jest zimą w zasadzie tylko w przypadku gruntów sypkich. W gruntach spoistych nie powinno być wykonywane.

W okresie mrozów można wykonywać nasypy tylko z gruntów sypkich za zgodą projektanta i z zachowaniem następujących warunków:

- a) niedopuszczalne jest wykonywanie nasypu na zamrożonym podłożu, a grunt używany do nasypów nie może zawierać lodu lub śniegu,
- b) niedozwolone jest stosowanie do nasypów gruntu zamrożonego jeśli zastosowane metody zagęszczania nie zapewniają jego rozkruszenia i zagęszczenia do wymaganego stanu,
- c) grubość zagęszczanych warstw powinna być zmniejszona do 1/2 w stosunku do grubości warstw zagęszczanych w warunkach niezimowych, a ilość przejazdów sprzętu zagęszczającego zwiększona o 50%,
- d) przed położeniem następnej warstwy powierzchnia warstwy zagęszczonej powinna być oczyszczona ze śniegu i lodu,
- e) w przypadku przerwy w prowadzeniu robót warstwę górną należy zabezpieczyć przez przykrycie ok. 0,5 m warstwą luźno ułożonego gruntu.

5.7. Odkłady

Grunty lub inne materiały powinny być przewiezione na odkład, jeżeli:

- a) stanowią nadmiar objętości w stosunku do objętości gruntów przewidzianych do wbudowania,
- b) są nieprzydatne do budowy nasypów oraz wykorzystania w innych pracach,
- c) ze względu na harmonogram robót nie jest ekonomicznie uzasadnione oczekiwanie na wbudowanie materiałów pozyskiwanych z wykopu.

Wykonawca może przyjąć, że zachodzi jeden z podanych wyżej przypadków tylko wówczas, gdy zostało to jednoznacznie określone w dokumentacji projektowej, harmonogramie robót lub przez Inżyniera.

Jeżeli pozwalają na to właściwości materiałów przeznaczonych do przewiezienia na odkład, materiały te powinny być w razie możliwości wykorzystane do wyrównania terenu,

oraz do budowy nasypów. Roboty te powinny być wykonane zgodnie z dokumentacją projektową i odpowiednimi zasadami, dotyczącymi wbudowania i zagęszczania gruntów oraz wskazówkami Inżyniera.

Lokalizacja odkładu powinna być wskazana przez Inżyniera. Jeżeli miejsce odkładu zostało wybrane przez Wykonawcę, musi być ono zaakceptowane przez Inżyniera.

Jeśli odkład zostanie wykonany w nie uzgodnionym miejscu lub niezgodnie z wymaganiami, to zostanie on usunięty przez Wykonawcę na jego koszt, według wskazań Inżyniera.

Konsekwencje finansowe i prawne, wynikające z ewentualnych uszkodzeń środowiska naturalnego wskutek prowadzenia prac w nie uzgodnionym do tego miejscu, obciążają Wykonawcę.

Wykonanie odkładów, a w szczególności ich wysokość, pochylenie, zagęszczenie oraz odwodnienie powinny być zgodne z wymaganiami podanymi w dokumentacji projektowej lub ustaleniami Inżyniera. Odkład powinien być uformowany w pryzmę o wysokości do 1,5 m, pochyleniu skarp od 1 do 1,5 i spadku korony od 2% do 5%.

Odspajanie materiału przewidzianego do przewiezienia na odkład powinno być przerwane, o ile warunki atmosferyczne lub inne przyczyny uniemożliwiają jego wbudowanie zgodnie z wymaganiami sformułowanymi w tym zakresie w dokumentacji projektowej lub przez Inżyniera.

Jeżeli wskutek pochopnego przewiezienia gruntu na odkład przez Wykonawcę, zajdzie konieczność dowiezienia gruntu do wykonania nasypów z ukopu, to koszt tych czynności w całości obciąża Wykonawcę.

6. KONTROLA JAKOŚCI ROBÓT

6.1. Ogólne zasady kontroli jakości robót

Ogólne zasady kontroli jakości robót podano w ST – 00 „Wymagania ogólne” pkt 6.

6.2. Kontrola wymiarów wykopów i nasypów

Kontrolę wymiarów wykopów należy przeprowadzać metodami geodezyjnymi w przekrojach poprzecznych, oraz dodatkowo w miejscach charakterystycznych, np. załamania profilu podłużnego lub zmiany kształtu, przy czym powinny być nie mniej niż dwa przekroje na kontrolowanym odcinku. Kontroli podlegają;

- a) rzędne dna, ławek i terenu,
- b) usytuowanie osi i długości wykopów w osi,
- c) wymiary przekroju poprzecznego,
- d) nachylenie skarp.

Wymiary nasypów należy kontrolować geodezyjnie w przekrojach poprzecznych rozmieszczonych nie rzadziej niż co 50 m, oraz dodatkowo w przekrojach charakterystycznych podanych w projekcie, przy czym powinno być nie mniej niż dwa przekroje na kontrolowanym odcinku. Kontroli podlegają:

- a) rzędne stóp skarp oraz rzędne korony i ławek,
- b) usytuowanie i długość osi,
- c) wymiary przekroju poprzecznego (końcowe i okresowo w trakcie sypania),
- d) nachylenie skarp.

Dopuszczalne odchylenia od projektu wymiarów nasypów z uwzględnieniem poprawek na osiadanie są następujące:

- rzędne korony i ławek od 0 do +10 cm,
- szerokość korony i ławek od 0 do +25 cm,
- szerokość podstawy od 0 do +100 cm.

Dopuszczalne odchylenia nachyleń skarp i spadków korony oraz ławek powinny odpowiadać wymaganiom dotyczącym wymiarów liniowych, nie powinny jednak przekraczać 10% projektowanego nachylenia.

6.3. Kontrola zagęszczenia nasypów

6.3.1. Rodzaje kontroli zagęszczenia

Badania zagęszczenia prowadzi się:

- a) na bieżąco (kontrola bieżąca) - celem kontroli jest sprawdzenie czy osiągnięto wymagane zagęszczenie danej warstwy warunkujące dopuszczenia do układania następnej,
- b) po wykonaniu całej budowli lub jej części (kontrola powykonawcza) - gdy potrzebne są dane o zagęszczeniu gruntów w całej budowli lub w jej częściach, wykrycie miejsc słabych,
- c) w toku użytkowania istniejących budowli (kontrola eksploatacyjna) - przeważnie gdy powstają obawy o ich bezpieczeństwo lub trwałość, które wiązać można z niedostatecznym zagęszczeniem gruntu.

Kontrola zagęszczenia prowadzić powinna do wyznaczenia stopnia zagęszczenia (I_D) lub wskaźnika zagęszczenia (I_S) badanych warstw we wznoszonej budowli; a w niektórych przypadkach, przy zastosowaniu właściwej interpretacji, do wyznaczenia uogólnionego dla całej budowli lub jej części stopnia lub wskaźnika zagęszczenia.

Należy zwrócić uwagę na fakt, że wiarygodność kontroli powykonawczej i eksploatacyjnej może być zmniejszona ograniczonymi możliwościami badania zagęszczenia na dużych głębokościach, poziomem zwierciadła wody gruntowej i przez inne czynniki.

6.3.2. Wymagania odnoszące się do oceny zagęszczenia

Jeśli projekt nie przewiduje inaczej to wymagana wartość stopnia (I_{Dw}) lub wskaźnika (I_{Sw}) zagęszczenia można przyjąć w oparciu o podane w poniższej tabeli zależności.

Rodzaj gruntu	Zawartość frakcji > 2 mm (%)	Wymagane zagęszczenie dla korpusów zapór ziemnych
Grunty spoiste	0-10	$I_{Sw} \geq 0,95$
	10-50	$I_{Sw} \geq 0,95$
Grunty niespoiste	piaski drobne	$I_{Dw} \geq 0,75$
	piaski średnie	$I_{Dw} \geq 0,70$
	Piaski grube i grunty gruboziarniste	$I_{Dw} \geq 0,65$

Wyniki kontroli bieżącej danej warstwy gruntu uznać należy za zadowalające, tzn. upoważniające do sypania warstwy następnej, jeśli określone na podstawie wyników badań każdej podanej próbki wartości kontrolowane spełniają podstawowe warunki, tj.:

$$I_D \geq I_{Dw}$$

$$I_S \geq I_{Sw}$$

W obszarze, w którym grunt nie spełnia tych warunków należy warstwę dodatkowo zagęścić i przeprowadzić ponowną kontrolę.

7. OBMIAR ROBÓT

7.1. Ogólne zasady obmiaru robót

Ogólne zasady obmiaru robót podano w ST – 00 „Wymagania ogólne” pkt 7.

7.2. Obmiar robót ziemnych

Jednostką obmiarową jest m³ (metr sześcienny) wykonanych robót ziemnych.

8. ODBIÓR ROBÓT

8.1. Ogólne zasady odbioru

Ogólne zasady odbioru robót podano w ST – 00 „Wymagania ogólne” pkt 8.

8.2. Sposób odbioru robót

Roboty ziemne uznaje się za wykonane zgodnie z dokumentacją projektową, SST i wymaganiami Inżyniera, jeżeli wszystkie pomiary i badania z zachowaniem tolerancji wg pkt 6 dały wyniki pozytywne.

Odbiór gruntów przeznaczonych na nasyp powinien być dokonany w oparciu o wyniki rozpoznania geologiczno-inżynierskiego przed rozpoczęciem eksploatacji złoża lub jego części.

Grunt złoża lub jego części, uznany w wyniku kontroli za niezgodny z wymaganiami SST oraz z danymi przyjętymi w projekcie, nie powinien być używany do budowy nasypu. Postanowienie powyższe może być uchylone, po uzgodnieniu z inspektorem nadzoru i z projektantem, jeśli w ramach procesu technologicznego możliwe jest poprawienie właściwości gruntu tak, aby uzyskana została jego zgodność z wymaganiami.

Częściowy odbiór robót przeprowadza się dla robót zanikających lub ulegających zakryciu. Należy je odebrać przed wykonaniem następnej części robót, uniemożliwiającej dokonanie odbioru robót poprzednich. W zakresie robót nasypowych są to:

- a) odbiór podłoża,
- b) odbiory poszczególnych warstw nasypu.

Odbioru częściowego dokonuje się na podstawie oceny kontroli pkt 6. W przypadku oceny dodatkowo sporządza się protokół odbioru.

Odbiór końcowy przeprowadza się po zakończeniu całości robót, na podstawie odbiorów częściowych i oceny kontroli wg pkt 6. W przypadku oceny dodatniej sporządza się protokół odbioru robót.

Roboty uznane przy odbiorze za niezgodne z warunkami technicznymi, oraz projektem należy poprawić w ustalonym terminie i przedstawić do powtórnego odbioru.

W przypadkach wykopów oraz podłoży, których ocena wykazała różnicę rzeczywistych warunków wodno-gruntowych w stosunku do przyjętych w projekcie, odbiór może być dokonany po ewentualnym wprowadzeniu do projektu zmian uzgodnionych z projektantem i inspektorem nadzoru.

9. PODSTAWA PŁATNOŚCI

9.1. Ogólne ustalenia dotyczące podstawy płatności

Ogólne ustalenia dotyczące podstawy płatności podano w ST – 00 „Wymagania ogólne” pkt 9.

9.2. Cena robót

Cena 1 m³ (sześciennego) robót ziemnych obejmuje :

- oznakowanie robot,
- przeprowadzenie pomiarów i robót przygotowawczych,
- wykonanie niezbędnego odwodnienia w trakcie robót,
- wykonanie wykopu z przemieszczeniem urobku w nasyp, zgodnie z dokumentacją projektową,
- rozplantowanie urobku na odkładach,
- zagęszczenie podłoża gruntu w wykopie,
- kontrolę jakości robót ziemnych.

10. PRZEPISY ZWIĄZANE

- PN-B06050. Roboty ziemne. Wymagania ogólne.
- PN-B-04481:1988. Grunty budowlane - Badania próbek gruntu.
- BN-77/8931-12. Oznaczanie wskaźnika zagęszczenia gruntu.
- PN 88 B 04481. Grunty budowlane Badania próbek gruntów.

SZCZEGÓŁOWA SPECYFIKACJA TECHNICZNA SST

SST – 03

Przebudowa sieci elektroenergetycznej

1.	WSTĘP	49
1.1.	PRZEDMIOT SST	49
1.2.	ZAKRES STOSOWANIA SST	49
1.3.	ZAKRES ROBÓT OBJĘTYCH SST	49
1.4.	OKREŚLENIA PODSTAWOWE.....	49
1.5.	OGÓLNE WYMAGANIA DOTYCZĄCE ROBÓT.....	49
2.	MATERIAŁY	49
2.1.	OGÓLNE WYMAGANIA DOTYCZĄCE MATERIAŁÓW.....	49
2.2.	MATERIAŁY DO WYKONANIA ROBÓT	49
3.	SPRZĘT	50
3.1.	OGÓLNE WYMAGANIA DOTYCZĄCE SPRZĘTU.....	50
3.2.	SPRZĘT DO WYKONANIA ROBÓT.....	50
4.	TRANSPORT	50
4.1.	OGÓLNE WYMAGANIA DOTYCZĄCE TRANSPORTU.....	50
4.2.	TRANSPORT MATERIAŁÓW	50
5.	WYKONANIE ROBÓT.....	50
5.1.	OGÓLNE ZASADY WYKONANIA ROBÓT.....	50
5.2.	WYKONANIE ROBÓT	50
5.2.1	<i>Przebudowa sieci rozdzielczej przy ul. Kopcowej</i>	50
5.2.2	<i>Kable nN</i>	51
5.2.3	<i>Wytyczne organizacji montażu</i>	51
5.2.4	<i>Ochrona przed porażeniem prądem elektrycznym</i>	52
5.2.5	<i>Ochrona przepięciowa</i>	52
6.	KONTROLA JAKOŚCI ROBÓT.....	52
6.1.	OGÓLNE ZASADY KONTROLI JAKOŚCI ROBÓT.....	52
6.2.	KONTROLA JAKOŚCI ROBÓT	52
7.	OBMIAR ROBÓT.....	53
7.1.	OGÓLNE ZASADY OBMIARU ROBÓT.....	53
7.2.	JEDNOSTKA OBMIAROWA.....	53
8.	ODBIÓR ROBÓT	53
8.1.	OGÓLNE ZASADY ODBIORU ROBÓT	53
8.2.	ODBIÓR ROBÓT	53
9.	PODSTAWA PŁATNOŚCI.....	53
9.1.	OGÓLNE USTALENIA DOTYCZĄCE PODSTAWY PŁATNOŚCI	53
9.2.	CENA JEDNOSTKI OBMIAROWEJ	53
10.	PRZEPISY ZWIĄZANE	53

1. WSTĘP

1.1. Przedmiot SST

Przedmiotem niniejszej szczegółowej specyfikacji technicznej są wymagania dotyczące wykonania i odbioru robót związanych z realizacją przedmiotowego zadania.

1.2. Zakres stosowania SST

Szczegółowa specyfikacja techniczna stanowi dokument przetargowy przy zleceniu oraz odbiorze robót związanych z realizacją zadania wymienionego w punkcie 1.1.

1.3. Zakres robót objętych SST

Ustalenia zawarte w niniejszej szczegółowej specyfikacji technicznej dotyczą zasad prowadzenia robót związanych z wykonaniem zadania wymienionego w pkt 1.1.

1.4. Określenia podstawowe

Określenia podstawowe są zgodne z obowiązującymi, odpowiednimi polskimi normami i z określeniami podanymi w ST „Wymagania ogólne”.

1.5. Ogólne wymagania dotyczące robót

Wykonawca robót jest odpowiedzialny za jakość ich wykonania oraz za zgodność z dokumentacją projektową, instrukcjami producenta i poleceniami Inspektora. Ogólne wymagania dotyczące robót podano w ST - 00.

2. MATERIAŁY

2.1. Ogólne wymagania dotyczące materiałów

Ogólne wymagania dotyczące materiałów, ich pozyskiwania i składowania, podano w ST - 00 „Wymagania ogólne” pkt 2.

2.2. Materiały do wykonania robót

Do wykonania robót należy stosować materiały o parametrach zgodnych z założeniami projektowymi, posiadającymi aprobaty techniczne i dopuszczenia do stosowania. Należy ściśle przestrzegać instrukcji producentów materiałów.

3. SPRZĘT

3.1. Ogólne wymagania dotyczące sprzętu

Ogólne wymagania i ustalenia dotyczące sprzętu określono w ST - 00 pkt 3.

3.2. Sprzęt do wykonania robót

Wykonawca jest zobowiązany do używania jedynie takiego sprzętu, który nie spowoduje niekorzystnego wpływu na jakość wykonywanych robót. Sprzęt używany do robót powinien być zgodny z ofertą Wykonawcy i powinien odpowiadać pod względem typów i ilości wskazaniom zawartym w projekcie organizacji robót, zaakceptowanym przez Inspektora nadzoru.

4. TRANSPORT

4.1. Ogólne wymagania dotyczące transportu

Ogólne wymagania dotyczące transportu podano w ST „Wymagania ogólne”.

4.2. Transport materiałów

Transport materiałów może się odbywać środkami transportu zaakceptowanymi przez inspektora nadzoru, w warunkach zabezpieczających je przed zniszczeniem i utratą cech charakterystycznych dla danego materiału.

5. WYKONANIE ROBÓT

5.1. Ogólne zasady wykonania robót

Ogólne zasady wykonania robót podano w ST - 00 pkt 5.

5.2. Wykonanie robót

5.2.1 Przebudowa sieci rozdzielczej przy ul. Kopcowej

Przebudowa polegać będzie na skablowaniu istniejącej, napowietrznej sieci rozdzielczej. Proponujemy zabudowę wzdłuż ulicy Kopcowej 5 złączy kablowych (Z0 do Z4) z których wyprowadzone zostaną przyłącza do poszczególnych budynków.

Ze względu na brak porozumienia pomiędzy UM Bieruń, a Tauron Dystrybucja Serwis S.A. w zakresie likwidacji istniejących napowietrznych sieci projekt nie uwzględnia likwidacji oświetlenia skojarzonego z siecią rozdzielczą będącego własnością TDS S.A.

(przewód oświetleniowy). Z tego względu istniejące w obszarze ul. Kopcowej słupy nie zostaną zdemontowane. Zdemontowana zostanie jedynie sieć rozdzielcza i zostanie zastąpiona siecią kablową.

Z uwagi na brak zgody mieszkańców budynku nr 4 przy ul. Kopcowej projekt nie uwzględnia wykonania przyłącza siecią kablową do w/w budynku. W projekcie przewidziano odtworzenie przyłącza do w/w budynku przewodem typu AsXSn 4x25 mm² ze słupa nr 155332.

Projektowana sieć kablowa zasilona zostanie z nowego złącza kablowego Z0 zabudowanego przy słupie nr 155332, z którego do złącza zostanie doprowadzony kabel NA2XY-J 4x120 mm². Pomiędzy złączami Z0 do Z4 ułożony zostanie kabel typu NA2XY-J 4x120mm². Drugostronnie kabel ze złącza Z4 zostanie wprowadzony na słup nr 155286. Dodatkowo ze złącza Z2 należy wyprowadzić kabel typu NA2XY-J 4x35 mm² i zmurować go z istniejącym kablem wychodzącym ze słupa nr 155309, zasilającym złącze nr 44482.

Odnosnie przyłączy przewidziano wyprowadzenie z projektowanych złączy kabli typu NA2XY-J 4x35mm² które zostaną połączone z instalacją wewnętrzną poszczególnych odbiorców w puszkach rozgałęźnych zabudowanych w miejscu dotychczasowego wprowadzenia przewodów do budynków. Puszki zostaną zabudowane na elewacji. Projektowane kable, do puszek rozgałęźnych po elewacji budynku prowadzone będą w rurkach typu RVL27.

Jako granicę eksploatacji przyjęto zaciski przyłączeniowe kabli w złączach kablowych na odejściach do odbiorcy. Instalacja wewnętrzna w budynkach pozostaje bez zmian.

5.2.2 Kable nN

Projektowane kable należy układać w rowie kablowym o głębokości 0,7 m na 10 cm podsypce z piasku. Z góry kable należy przysypać 10 cm warstwą piasku natomiast 30 cm nad kablem ułożyć folię ochronną o szer. 30 cm koloru niebieskiego. Na skrzyżowaniach z innymi instalacjami kable należy prowadzić w rurze ochronnej typu A110 koloru niebieskiego, a na skrzyżowaniach z drogami w rurze ochronnej typu DVK110.

5.2.3 Wytyczne organizacji montażu

Wykonawca przed rozpoczęciem prac opracuje harmonogram uwzględniający minimalizację wyłączeń w sieci nN. Harmonogram należy uzgodnić w Tauron Dystrybucja S.A. Prace należy prowadzić pod nadzorem służb energetycznych Tauron Dystrybucja S.A.

5.2.4 Ochrona przed porażeniem prądem elektrycznym

Zgodnie z informacjami uzyskanymi w Tauron Dystrybucji sieć nN przy ul. Kopcowej pracuje w układzie TT. Zgodnie z normą PN-IEC 60364-4-41 jako dodatkowy środek ochrony przed porażeniem prądem elektrycznym zastosowano II klasę ochronności poprzez zastosowanie złączy w obudowie z tworzyw sztucznych. Ochronę przeciwporażeniową u odbiorców należy zapewnić poprzez zastosowanie wyłączników różnicowo-prądowych zabudowanych w tablicach rozdzielczych. Tablice rozdzielcze u odbiorców nie wchodzi w zakres niniejszej dokumentacji.

Złącze przygotować do możliwości uziemienia metalowych elementów w przypadku przejścia sieci na układ TN-C. W tym celu wokół złącza ułożyć uziemienie którego w chwili obecnej nie należy podłączać. Przewidziano uziemienie typu TP1×10 wg katalogu firmy ENSTO.

5.2.5 Ochrona przepięciowa

W miejscach połączeń sieci napowietrznej z siecią kablową przewidziano zabudowę ochronników przepięciowych typu SE 30.150. do uziemienia ochronników należy wykonać uziemienie słupa , którego oporność nie przekroczy $R_z \leq 10\Omega$. Zastosowano uziemienie typu TP2×10. Ochronniki należy zabudować na słupach o numerach 155332 i 155286. W związku z tymże sieć pracuje w układzie TT należy przewidzieć po 4 ochronniki (3 fazy i dodatkowo przewód neutralny) na każdym z w/w słupów.

6. KONTROLA JAKOŚCI ROBÓT

6.1. Ogólne zasady kontroli jakości robót

Ogólne zasady kontroli jakości robót podano w ST - 00 pkt 6.

6.2. Kontrola jakości robót

Kontrola jakości robót polega na porównaniu cech materiałów z wymaganiami dokumentacji projektowej, ST i odpowiednich norm materiałowych. Kontroli jakości robót należy dokonać w kwestii zgodności wykonania robót w porównaniu z założeniami projektowymi.

7. OBMIAR ROBÓT

7.1. Ogólne zasady obmiaru robót

Ogólne zasady obmiaru robót podano w ST - 00 „Wymagania ogólne” pkt 7.

7.2. Jednostka obmiarowa

Należy stosować jednostki obmiaru ujęte w przedmiarze robót.

8. ODBIÓR ROBÓT

8.1. Ogólne zasady odbioru robót

Ogólne zasady obmiaru robót podano w ST - 00 „Wymagania ogólne” pkt 7.

8.2. Odbiór robót

Roboty uznaje się za wykonane zgodnie z dokumentacją projektową, specyfikacjami technicznymi i wymaganiami Inżyniera, jeżeli wszystkie pomiary i badania dały wyniki pozytywne.

9. PODSTAWA PŁATNOŚCI

9.1. Ogólne ustalenia dotyczące podstawy płatności

Ogólne ustalenia dotyczące podstawy płatności podano w ST - 00.

9.2. Cena jednostki obmiarowej

Cena wykonania robót obejmuje:

- prace pomiarowe,
- zakup materiału,
- transport i wbudowanie materiału,
- pomiary kontrolne.

10. PRZEPISY ZWIĄZANE

- Instrukcje producentów materiałów.



F I R M A
"ABS - OCHRONA ŚRODOWISKA"
SPÓŁKA Z O.O.



NAJLEPSZA
PRZESTRZEŃ
PUBLICZNA

LAUREAT KONKURSU NA NAJLEPSZĄ PRZESTRZEŃ PUBLICZNĄ
WOJEWÓDZTWA ŚLĄSKIEGO 2008 ORAZ 2012

SPECYFIKACJE TECHNICZNE
WYKONANIA I ODBIORU ROBÓT BUDOWLANYCH

Nazwa i adres obiektu budowlanego:

„Przebudowa ul. Kopcowej – dokumentacja projektowa”

Zakres SST: oświetlenie TDS S.A.

Nazwa i adres inwestora:

Gmina Bieruń

ul. Rynek 14

43 – 150 Bieruń

Wspólny Słownik Zamówień (CPV):

45111200-0 - Roboty w zakresie przygotowania terenu pod budowę i roboty ziemne

45111300-1 - Roboty rozbiórkowe

45316110-9 - Instalowanie urządzeń oświetlenia drogowego

Opracował:

mgr inż. Grzegorz Durczyński

wykonane zgodnie z: Rozporządzeniem Ministra Infrastruktury z dnia 2 września 2004 r. w sprawie szczegółowego zakresu i formy dokumentacji projektowej, specyfikacji technicznych wykonania i odbioru robót budowlanych oraz programu funkcjonalno – użytkowego.

Katowice, kwiecień 2020

Adres siedziby:
40-169 KATOWICE
Ul. Wierzbowa 14
Tel./fax: 32 258 90 15
Kom: 605 245 370

NIP: 634-24-41-957
REGON: 277637932
KRS: 0000044823
e-mail: firmaabs@gmail.com
e-mail: firmaabs2@gmail.com

Konto bankowe:
ALIOR BANK S.A.
Oddz. Katowice, Al. W. Korfantego 117A
92249000050000453048564289

KAPITAŁ ZAKŁADOWY
50.000 PLN

❖ Część ogólna

- Nazwa zamówienia
„Przebudowa ul. Kopcowej – dokumentacja projektowa”
Zakres SST: oświetlenie TDS S.A.
- Inwestor
Gmina Bieruń
ul. Rynek 14
43 – 150 Bieruń
- Zespół projektowy
mgr inż. Grzegorz DURCZYŃSKI
inż. Zbigniew ZARĘBA
inż. Leonard KUSZ
tech. Tadeusz SZCZUREK
mgr inż. Janusz KRASZYNA
mgr inż. Jadwiga KRASZYNA
mgr inż. Tomasz Kmita

❖ Przedmiot specyfikacji

- Przebudowa oświetlenia TDS S.A.

❖ Roboty przygotowawcze

- Roboty pomiarowe
- Roboty rozbiórkowe

❖ Roboty zasadnicze

- Wykonanie przebudowy oświetlenia

❖ Wspólny Słownik Zamówień (CPV)

- 45111200-0 - Roboty w zakresie przygotowania terenu pod budowę i roboty ziemne
- 45111300-1 - Roboty rozbiórkowe
- 45316110-9 - Instalowanie urządzeń oświetlenia drogowego

❖ Specyfikacje techniczne wykonania i odbioru robót budowlanych

Oznaczenia:

ST – ogólna specyfikacja techniczna,

SST – szczegółowa specyfikacja techniczna.

Spis treści

ST-00 WYMAGANIA OGÓLNE str. 1-20

SST-01 TYCZENIE TRASY I ODTWORZENIE PUNKTÓW WYSOKOŚCIOWYCH str. 21-29

SST-02 ROBOTY ROZBIÓRKOWE str. 30-36

SST-03 WYKONANIE PRZEBUDOWY OŚWIETLENIA str. 37-42

OGÓLNA
SPECYFIKACJA TECHNICZNA ST

ST – 00

Wymagania Ogólne

1.	WSTĘP	3
1.1.	PRZEDMIOT ST	3
1.2.	ZAKRES STOSOWANIA ST	3
1.3.	ZAKRES ROBÓT OBJĘTYCH ST.....	3
1.4.	OKREŚLENIA PODSTAWOWE.....	3
1.5.	OGÓLNE WYMAGANIA DOTYCZĄCE ROBÓT.....	5
1.5.1.	<i>Przekazanie terenu budowy.....</i>	5
1.5.2.	<i>Zgodność robót z dokumentacją projektową.....</i>	5
1.5.3.	<i>Zabezpieczenie terenu budowy.....</i>	6
1.5.4.	<i>Ochrona środowiska w czasie wykonywania robót.....</i>	6
1.5.5.	<i>Ochrona przeciwpożarowa.....</i>	7
1.5.6.	<i>Ochrona własności publicznej i prywatnej.....</i>	7
1.5.7.	<i>Ograniczenie obciążeń osi pojazdów</i>	8
1.5.8.	<i>Bezpieczeństwo i higiena pracy.....</i>	8
1.5.9.	<i>Ochrona i utrzymanie robót</i>	9
1.5.10.	<i>Stosowanie się do prawa i innych przepisów.....</i>	9
1.5.11.	<i>Równoważność norm i zbiorów przepisów prawnych</i>	9
2.	MATERIAŁY	10
3.	SPRZĘT	10
4.	TRANSPORT	11
4.1.	OGÓLNE WYMAGANIA DOTYCZĄCE TRANSPORTU.....	11
4.2.	WYMAGANIA DOTYCZĄCE PRZEWOZU PO DROGACH PUBLICZNYCH.....	11
5.	WYKONANIE ROBÓT	12
6.	KONTROLA JAKOŚCI ROBÓT.....	12
6.1.	ZASADY KONTROLI JAKOŚCI ROBÓT.....	12
6.2.	DOKUMENTY BUDOWY	13
7.	OBMIAR ROBÓT.....	15
7.1.	OGÓLNE ZASADY OBMIARU ROBÓT.....	15
7.2.	ZASADY OKREŚLANIA ILOŚCI ROBÓT I MATERIAŁÓW	15
7.3.	URZĄDZENIA I SPRZĘT POMIAROWY.....	16
8.	ODBIÓR ROBÓT	16
8.1.	ODBIÓR ROBÓT ZANIKAJĄCYCH I ULEGAJĄCYCH ZAKRYCIU	16
8.2.	ODBIÓR CZĘŚCIOWY	17
8.3.	ODBIÓR OSTATECZNY (KOŃCOWY).....	17
8.3.1.	<i>Zasady odbioru ostatecznego robót</i>	17
8.3.2.	<i>Dokumenty do odbioru ostatecznego (końcowe).....</i>	17
9.	PODSTAWA PŁATNOŚCI.....	18
10.	PRZEPISY ZWIĄZANE	19
10.1.	USTAWY	19
10.2.	ROZPORZĄDZENIA	19
10.3.	INNE DOKUMENTY I INSTRUKCJE.....	20

1. WSTĘP

1.1. Przedmiot ST

Przedmiotem niniejszej specyfikacji technicznej ST są wymagania ogólne dotyczące wykonania i odbioru robót budowlanych, wykonanych przy realizacji przedmiotowego zadania.

1.2. Zakres stosowania ST

Specyfikacja techniczna (ST) stanowi podstawę opracowania szczegółowej specyfikacji technicznej (SST) stosowanej jako dokument przetargowy przy zleceniu i realizacji robót wymienionych w pkt. 1.1.

Projektant sporządzający dokumentację projektową i odpowiednie szczegółowe specyfikacje techniczne wykonania i odbioru robót budowlanych może wprowadzać do niniejszej standardowej specyfikacji zmiany, uzupełnienia lub uściślenia, odpowiednie dla przewidzianych projektem zadania, obiektu i robót, uwzględniające wymagania Zamawiającego oraz konkretne warunki realizacji zadania, obiektu i robót, które są niezbędne do określania ich standardu i jakości.

1.3. Zakres robót objętych ST

Ustalenia zawarte w niniejszej specyfikacji obejmują wymagania ogólne, wspólne dla robót ogólnobudowlanych, związanych z realizacją zadania wymienionego w pkt. 1.1.

1.4. Określenia podstawowe

W każdej specyfikacji technicznej wykonania i odbioru robót zdefiniowane są określenia podstawowe, które służyć mają ujednoliceniu interpretacji tego określenia przez uczestników procesu inwestycyjnego.

Poniżej zdefiniowano zasadnicze określenia podstawowe wspólne dla wszystkich specyfikacji technicznych. Niezależnie od tego w każdej ze szczegółowych specyfikacji technicznych zdefiniowane są inne dodatkowe określenia charakterystyczne dla danej specyfikacji.

Ilekróć w ST pojawia się pojęcie:

Obiekt budowlany – należy przez to rozumieć:

- a. budynek wraz z instalacjami i urządzeniami technicznymi,
- b. budowlę stanowiącą całość techniczno-użytkową wraz z instalacjami i urządzeniami,

c. obiekt małej architektury.

Przeszkoda – obiekty, urządzenia, instalacje zlokalizowane na trasie projektowanego obiektu.

Przeszkoda sztuczna – dzieło ludzkie, stanowiące utrudnienie w realizacji zadania budowlanego, na przykład ogrodzenie, budynek, itp.

Przeszkoda naturalna – element środowiska naturalnego, stanowiący utrudnienie w realizacji zadania budowlanego.

Przekroczenie podziemne – układ konstrukcyjny służący do zabezpieczenia instalacji przed naciskami przenoszonymi z powierzchni oraz służące wyeliminowaniu szkodliwego oddziaływania instalacji podziemnych i zachowania warunków bezpieczeństwa.

Przetargowa dokumentacja projektowa – część dokumentacji projektowej, która wskazuje lokalizację, charakterystykę i wymiary obiektu będącego przedmiotem robót.

Roboty budowlane – budowa, a także prace polegające na przebudowie, montażu, remoncie lub rozbiórce obiektu budowlanego.

Teren budowy – przestrzeń, w której prowadzone są roboty budowlane wraz z przestrzenią zajmowaną urządzeniami zaplecza budowy..

Pozwolenie na budowę – decyzja administracyjna zezwalająca na rozpoczęcie i prowadzenie budowy lub wykonanie robót budowlanych innych niż budowa obiektu budowlanego.

Dokumentacja budowy – pozwolenie na budowę wraz z załączonym projektem budowlanym, dziennik budowy, protokoły odbiorów częściowych i końcowych, w miarę potrzeby, rysunki i opisy służące realizacji obiektu, operaty geodezyjne, książka obmiarów, a w przypadku realizacji obiektów metodą montażu – także dziennik montażu.

Dokumentacja powykonawcza – dokumentacja budowy z naniesionymi zmianami dokonanymi w toku wykonania robót oraz geodezyjnymi pomiarami powykonawczymi.

Aprobata techniczna – pozytywna ocena techniczna wyrobu, stwierdzająca jego przydatność do stosowania w budownictwie.

Inżynier Kontraktu – oznacza osobę powołaną przez Zamawiającego do działania jako Inżynier dla celów Kontraktu.

Polecenie Inspektora nadzoru – wszelkie polecenia wykazane Wykonawcy przez Inspektora nadzoru, w formie pisemnej, dotyczące sposobu realizacji robót lub innych spraw związanych z prowadzeniem budowy.

Reprezentant Wykonawcy – osoba wyznaczona przez Wykonawcę, upoważniona do kierowania robotami i do występowania w jego imieniu w sprawach realizacji kontraktu.

Projektant – uprawniona osoba prawna lub fizyczna będąca autorem dokumentacji projektowej.

Dziennik budowy – dokument dostarczony Wykonawcy przez Zamawiającego prowadzony przez Wykonawcę na Placu Budowy zgodnie z wymaganiami Artykułu 45 polskiego Prawa Budowlanego.

Książka Obmiarów – dokument prowadzony przez Wykonawcę na Placu Budowy zgodnie z wymaganiami Artykułu 3, paragraf 13 polskiego Prawa Budowlanego.

Przedmiar robót – wykaz robót z podaniem ich ilości (przedmiar) w kolejności technologicznej ich wykonania.

Pozostałe określenia podstawowe są zgodne z odpowiednimi polskimi normami oraz definicjami podanymi w innych specyfikacjach technicznych znajdujących się w niniejszym dokumencie.

1.5. Ogólne wymagania dotyczące robót

Wykonawca robót jest odpowiedzialny za jakość wykonanych robót oraz za ich zgodność z dokumentacją projektową, szczegółową specyfikacją techniczną (SST) i poleceniami Inspektora nadzoru.

1.5.1. Przekazanie terenu budowy

Zamawiający, w terminie określonym w dokumentach umowy przekazuje Wykonawcy teren budowy wraz ze wszystkimi wymaganymi, uzgodnieniami prawnymi i administracyjnymi, poda lokalizację i współrzędne punktów głównych obiektu oraz reperów, przekazuje dziennik budowy oraz komplet dokumentacji projektowej i SST.

Na Wykonawcy spoczywa odpowiedzialność za ochronę przekazanych mu punktów pomiarowych do chwili odbioru końcowego robót. Uszkodzone lub zniszczone punkty pomiarowe Wykonawca odtworzy i utrwali na własny koszt.

1.5.2. Zgodność robót z dokumentacją projektową

Dane określone w dokumentacji projektowej są uważane za wartości docelowe, od których dopuszczalne są odchylenia w ramach określonego przedziału tolerancji. Cechy materiałów i elementów budowli muszą wykazywać zgodność z określonymi wymaganiami, a rozrzuty tych cech i elementów budowli nie mogą przekraczać dopuszczalnego przedziału tolerancji.

W przypadku rozbieżności, wymiary podane na rysunku są ważniejsze od wymiarów określonych na podstawie odczytu ze skali rysunku.

Wykonawca nie może wykorzystywać błędów lub opuszczeń w dokumentach kontraktowych, a o ich wykryciu winien natychmiast powiadomić Inspektora nadzoru, który dokona odpowiednich zmian i poprawek.

Wszystkie wykonane roboty i dostarczone materiały muszą być zgodne z dokumentacją projektową.

W przypadku, gdy dostarczane materiały lub wykonane roboty nie będą zgodne z dokumentacją projektową i mają wpływ na niezadowalającą jakość elementu budowli, to takie materiały zostaną zastąpione innymi, a elementy budowli rozebrane i wykonane ponownie na koszt Wykonawcy.

1.5.3. Zabezpieczenie terenu budowy

Wykonawca jest zobowiązany do zabezpieczenia terenu budowy w okresie trwania realizacji kontraktu aż do zakończenia i odbioru ostatecznego robót.

Wykonawca w razie potrzeby dostarczy, zainstaluje i będzie utrzymywać tymczasowe urządzenia zabezpieczające, w tym: ogrodzenia, poręcze, oświetlenie, sygnały i znaki ostrzegawcze, dozorców, wszelkie inne środki niezbędne do ochrony robót, wygody społeczności i innych.

W miejscach przylegających do dróg otwartych dla ruchu, Wykonawca ogrodzi lub wyraźnie oznakuje teren budowy w sposób uzgodniony z Inwestorem projektu.

Wjazdy i wyjazdy z terenu z terenu budowy przeznaczone dla pojazdów i maszyn pracujących przy realizacji robót, Wykonawca odpowiednio oznakuje w sposób ustalony z Inwestorem projektu.

Fakt przystąpienia do robót Wykonawca obwieści publicznie przed ich rozpoczęciem przez umieszczenie w miejscach i ilościach określonych przez Inwestora projektu.

Koszt zabezpieczenia terenu budowy nie podlega odrębnej zapłacie i przyjmuje się, że jest włączony w cenę umowną.

1.5.4. Ochrona środowiska w czasie wykonywania robót

Wykonawca ma obowiązek znać i stosować w czasie prowadzenia robót wszelkie przepisy dotyczące ochrony środowiska naturalnego. W okresie trwania budowy i wykonywania robót wykończeniowych Wykonawca będzie:

- utrzymywać teren budowy i wykopy w stanie bez wody stojącej,

- podejmować wszelkie konieczne kroki mające na celu stosowanie się do przepisów i norm dotyczących ochrony środowiska na terenie i wokół terenu budowy oraz będzie unikać uszkodzeń lub uciążliwości dla osób lub własności społecznej, a wynikających ze skażenia, hałasu lub innych przyczyn powstałych w następstwie jego sposobu działania.

Stosując się do tych wymagań, Wykonawca będzie miał szczególny wzgląd na:

- 1) lokalizację baz, warsztatów, magazynów, składowisk, ukopów i dróg dojazdowych,
- 2) środki ostrożności i zabezpieczenia przed:
 - zanieczyszczeniem zbiorników i cieków wodnych pyłami lub substancjami toksycznymi,
 - zanieczyszczeniem powietrza pyłami i gazami,
 - możliwością powstawania pożaru.

1.5.5. Ochrona przeciwpożarowa

Wykonawca będzie przestrzegać przepisy ochrony przeciwpożarowej. Wykonawca będzie utrzymywać sprawny sprzęt przeciwpożarowy, wymagany odpowiednimi przepisami, na terenie baz produkcyjnych, w pomieszczeniach biurowych, mieszkalnych i magazynowych oraz w maszynach i pojazdach.

Materiały łatwopalne będą składowane w sposób zgodny z odpowiednimi przepisami i zabezpieczone przed dostępem osób trzecich.

Wykonawca będzie odpowiedzialny za wszelkie straty spowodowane pożarem wywołanym jako rezultat realizacji robót albo przez personel wykonawcy.

1.5.6. Ochrona własności publicznej i prywatnej

Wykonawca odpowiada za ochronę instalacji i urządzeń zlokalizowanych na powierzchni terenu i pod jego poziomem, takie jak rurociągi, kable itp. Wykonawca zapewni właściwe oznaczenie i zabezpieczenie przed uszkodzeniem tych instalacji i urządzeń w czasie trwania budowy.

Wykonawca zobowiązany jest umieścić w swoim harmonogramie rezerwę czasową dla wszelkiego rodzaju robót, które mają być wykonane w zakresie przełożenia instalacji i urządzeń podziemnych na terenie budowy i powiadomić Inwestora projektu i władze lokalne o zamiarze rozpoczęcia robót.

Wykonawca bezzwłocznie powiadomi Inwestora projektu i zainteresowane władze oraz będzie odpowiadać za wszelkie spowodowane przez jego działania uszkodzenia instalacji na powierzchni ziemi i urządzeń podziemnych wykazanych w dokumentach dostarczonych mu przez Zamawiającego.

Jeżeli teren budowy przylega do terenów z zabudową mieszkaniową, Wykonawca będzie realizować roboty w sposób powodujący minimalne niedogodności dla mieszkańców. Wykonawca odpowiada za wszelkie uszkodzenia zabudowy mieszkaniowej w sąsiedztwie budowy, spowodowane jego działalnością.

Inwestor projektu będzie na bieżąco informował o wszystkich umowach zawartych pomiędzy Wykonawcą, a właścicielami nieruchomości i dotyczących korzystania z własności i dróg wewnętrznych. Jednakże, ani Inwestor projektu ani Zamawiający nie będzie ingerował w takie porozumienia, o ile nie będą one sprzeczne z postanowieniami zawartymi w warunkach umowy.

1.5.7. Ograniczenie obciążeń osi pojazdów

Wykonawca stosować się będzie do ustawowych ograniczeń obciążenia na oś przy transporcie gruntu, materiałów i wyposażenia na i z terenu robót. Uzyska on wszelkie niezbędne zezwolenia od władz co do przewozu nietypowych wagowo ładunków i w sposób ciągły będzie o każdym takim przewozie powiadamiał Inspektora nadzoru.

1.5.8. Bezpieczeństwo i higiena pracy

Podczas realizacji robót wykonawca będzie przestrzegać przepisów dotyczących bezpieczeństwa i higieny pracy.

W szczególności wykonawca ma obowiązek zadbać, aby personel nie wykonywał pracy w warunkach niebezpiecznych, szkodliwych dla zdrowia oraz niespełniających odpowiednich wymagań sanitarnych.

Wykonawca zapewni i będzie utrzymywał wszelkie urządzenia zabezpieczające, socjalne oraz sprzęt i odpowiednią odzież dla ochrony życia i zdrowia osób zatrudnionych na budowie.

Uznaje się, że wszelkie koszty związane z wypełnieniem wymagań określonych powyżej nie podlegają odrębnej zapłacie i są uwzględnione w cenie umownej.

1.5.9. Ochrona i utrzymanie robót

Wykonawca będzie odpowiadał za ochronę robót i za wszelkie materiały i urządzenia używane do robót od daty rozpoczęcia do daty wydania potwierdzenia zakończenia robót przez Inwestora projektu.

Wykonawca będzie utrzymywać roboty do czasu odbioru ostatecznego. Utrzymanie powinno być prowadzone w taki sposób, aby budowla lub jej elementy były w zadowalającym stanie przez cały czas, aż do momentu odbioru ostatecznego.

Jeśli Wykonawca w jakimkolwiek czasie zaniedba utrzymanie, to na polecenie Inwestora projektu powinien rozpocząć roboty utrzymaniowe nie później niż w 24 godziny po otrzymaniu tego polecenia.

1.5.10. Stosowanie się do prawa i innych przepisów

Wykonawca zobowiązany jest znać wszelkie przepisy wydane przez organy administracji państwowej i samorządowej, które są w jakikolwiek sposób związane z robotami i będzie w pełni odpowiedzialny za przestrzeganie tych praw, przepisów i wytycznych podczas prowadzenia robót.

Wykonawca będzie przestrzegać praw patentowych i będzie w pełni odpowiedzialny za wypełnianie wszelkich wymagań prawnych odnośnie znaków firmowych, nazw lub innych chronionych praw w odniesieniu do sprzętu, materiałów lub urządzeń użytych lub związanych z wykonaniem robót i w sposób ciągły będzie informować Inwestora projektu o swoich działaniach. Wszelkie starty, koszty postępowania, obciążenia i wydatki wynikłe z lub związane z naruszeniem jakichkolwiek praw patentowych pokryje Wykonawca.

1.5.11. Równoważność norm i zbiorów przepisów prawnych

Gdziekolwiek w specyfikacji powoływane są konkretne normy lub przepisy, które spełniać mają materiały, wyposażenie, sprzęt i inne dostarczane towary oraz wykonane i zbadane roboty, będą obowiązywać postanowienia najnowszego wydania lub poprawionego wydania powołanych norm i przepisów o ile w dokumentacji nie postanowiono inaczej. W przypadku, gdy powołane normy i przepisy są państwowe lub odnoszą się do konkretnego kraju lub regionu, mogą być stosowane inne odpowiednie normy zapewniające zasadniczo równy lub wyższy poziom wykonania niż powołane normy lub przepisy, pod warunkiem ich uprzedniego sprawdzenia i pisemnego zatwierdzenia przez upoważnionego przedstawiciela inwestora.

2. MATERIAŁY

Materiały budowlane powinny spełniać wymagania jakościowe określone Polskimi Normami, aprobatami technicznymi, o których mowa w SST.

Wykonawca poniesie wszystkie koszty, a w tym: opłaty, wynagrodzenia i jakiegokolwiek inne koszty związane z dostarczeniem materiałów do robót, chyba że postanowienia ogólne lub szczegółowe warunków umowy stanowią inaczej.

Humus i nadkład czasowo zdjęte z terenu wykopów, ukopów i miejsc pozyskania piasku i żwiru będą formowane w hałdy i wykorzystywane przy zasypce i rekultywacji terenu po ukończeniu robót.

Wszystkie odpowiednie materiały pozyskane z wykopów na terenie budowy lub z innych miejsc wskazanych w dokumentach umowy będą wykorzystane do robót lub odwiezione na odkład odpowiednio do wymagań umowy lub wskazań Inspektora nadzoru.

Materiały nieodpowiadające wymaganiom jakościowym zostaną przez Wykonawcę wywiezione z terenu budowy, bądź złożone w miejscu wskazanym przez Inspektora nadzoru

Każdy rodzaj robót, w którym znajdują się niezbadane i nie zaakceptowane materiały, Wykonawca wykonuje na własne ryzyko, licząc się z jego nie przyjęciem i niezapłaceniem.

Wykonawca zapewni, aby tymczasowo składowane materiały do czasu, gdy będą one potrzebne do robót, były zabezpieczone przed zanieczyszczeniem, zachowały swoją jakość i właściwość do robót i były dostępne do kontroli przez Inspektora nadzoru.

Miejsca czasowego składowania materiałów będą zlokalizowane w obrębie terenu budowy w miejscach uzgodnionych z Inspektorem nadzoru.

Jeśli dokumentacja projektowa lub SST przewidują możliwość zastosowania różnych rodzajów materiałów do wykonywania poszczególnych elementów robót Wykonawca powiadomi Inspektora nadzoru o zamiarze zastosowania konkretnego rodzaju materiału. Wybrany i zaakceptowany rodzaj materiału nie może być później zamieniany bez zgody Inspektora nadzoru.

3. SPRZĘT

Wykonawca jest zobowiązany do używania jedynie takiego sprzętu, który nie spowoduje niekorzystnego wpływu na jakość wykonywanych robót. Sprzęt używany do robót

powinien być zgodny z ofertą Wykonawcy i powinien odpowiadać pod względem typów i ilości wskazaniom zawartym w projekcie organizacji robót, zaakceptowanym przez Inspektora nadzoru.

Liczba i wydajność sprzętu będzie gwarantować przeprowadzenie robót, zgodnie z zasadami określonymi w dokumentacji projektowej, SST i wskazaniach Inspektora nadzoru w terminie przewidzianym umową.

Sprzęt będący własnością Wykonawcy lub wynajęty do wykonania robót ma być utrzymywany w dobrym stanie i gotowości do pracy. Będzie spełniał normy ochrony środowiska i przepisy dotyczące jego użytkowania.

Wykonawca dostarczy Inspektorowi nadzoru kopie dokumentów potwierdzających dopuszczenie sprzętu do użytkowania, tam gdzie jest to wymagane przepisami.

Jeżeli dokumentacja projektowa lub SST przewidują możliwość wariantowego użycia sprzętu przy wykonywanych robotach, wykonawca powiadomi Inspektora nadzoru o swoim zamiarze wyboru i uzyska jego akceptację przed użyciem sprzętu.

4. TRANSPORT

4.1. Ogólne wymagania dotyczące transportu

Wykonawca jest zobowiązany do stosowania jedynie takich środków transportu, które nie wpłyną niekorzystnie na jakość wykonywanych robót i właściwości przewożonych materiałów.

Liczba środków transportu będzie zapewniać prowadzenie robót zgodnie z zasadami określonymi w dokumentacji projektowej, SST i wskazaniach Inspektora nadzoru w terminie przewidzianym w umowie.

4.2. Wymagania dotyczące przewozu po drogach publicznych

Przy ruchu na drogach publicznych pojazdy będą spełniać wymagania dotyczące przepisów ruchu drogowego w odniesieniu do dopuszczalnych obciążeń na osie i innych parametrów technicznych. Środki transportu nieodpowiadające warunkom dopuszczalnych obciążeń na osie mogą być dopuszczone przez właściwy zarząd drogi pod warunkiem przywrócenia stanu pierwotnego użytkowanych odcinków dróg na koszt Wykonawcy.

Wykonawca będzie usuwać na bieżąco, na własny koszt, wszelkie zanieczyszczenia spowodowane jego pojazdami na drogach publicznych oraz dojazdach do terenu budowy.

5. WYKONANIE ROBÓT

Wykonawca jest odpowiedzialny za prowadzenie robót zgodnie z umową. Wykonawca jest odpowiedzialny za jakość zastosowanych materiałów i zgodność wykonywanych robót z dokumentacją projektową, wymaganiami SST oraz poleceniami Inspektora nadzoru.

Wykonawca ponosi odpowiedzialność za pełną obsługę geodezyjną przy wykonywaniu wszystkich elementów robót określonych w dokumentacji projektowej lub przekazanych na piśmie przez Inspektora nadzoru.

Następstwa jakiegokolwiek błędu spowodowanego przez Wykonawcę w wytyczeniu i wykonywaniu robót zostaną, jeśli wymagać tego będzie Inspektor nadzoru, poprawione przez Wykonawcę na własny koszt.

Decyzje Inspektora nadzoru dotyczące akceptacji lub odrzucenia materiałów i elementów robót będą oparte na wymaganiach sformułowanych w dokumentach umowy, dokumentacji projektowej i w SST, a także w normach i wytycznych.

Polecenia Inspektora nadzoru dotyczące realizacji robót będą wykonywane przez Wykonawcę nie później niż w czasie przez niego wyznaczonym, pod groźbą wstrzymania robót. Skutki finansowe z tytułu wstrzymania robót w takiej sytuacji ponosi Wykonawca

6. KONTROLA JAKOŚCI ROBÓT

6.1. Zasady kontroli jakości robót

Wykonawca jest odpowiedzialny za pełną kontrolę jakości robót i stosowanych materiałów. Wykonawca zapewni odpowiedni system kontroli, włączając w to personel, sprzęt, zaopatrzenie i wszystkie urządzenia niezbędne kontroli materiałów oraz robót.

Minimalne wymagania, co do zakresu badań i ich częstotliwości są określone w SST. W przypadku, gdy nie zostały one tam określone, Inspektor nadzoru ustali jaki zakres kontroli jest konieczny, aby zapewnić wykonanie robót zgodnie z umową.

Inspektor nadzoru może dopuścić do użycia tylko te wyroby i materiały, które:

1. posiadają certyfikat na znak bezpieczeństwa wykazujący, że zapewniono zgodność z kryteriami technicznymi określonymi na podstawie Polskich Norm, aprobat technicznych oraz właściwych przepisów i informacji o ich istnieniu zgodnie z rozporządzeniem MSWiA z 1998 r. (Dz. U. 99/98),
2. posiadają deklarację zgodności lub certyfikat zgodności z:

- Polską Normą lub
 - Aprobata Techniczną, w przypadku wyrobów, dla których nie ustanowiono Polskiej Normy, jeżeli nie są objęte certyfikacją określoną w pkt. 1 i które spełniają wymogi SST.
3. znajdują się w wykazie wyrobów, o którym mowa w rozporządzeniu MSWiA z 1998r. (Dz. U. 98/99).

W przypadku materiałów, dla których ww. dokumenty są wymagane przez SST, każda ich partia dostarczona do robót będzie posiadać te dokumenty, określające w sposób jednoznaczny jej cechy.

Jakiegokolwiek materiały, które nie spełniają tych wymagań będą odrzucone.

6.2. Dokumenty budowy

[1] Dziennik budowy

Dziennik budowy jest wymaganym dokumentem urzędowym obowiązującym Zamawiającego i Wykonawcę w okresie od przekazania wykonawcy terenu budowy do końca okresu gwarancyjnego. Prowadzenie dziennika budowy zgodnie z § 45 ustawy Prawo budowlane spoczywa na kierowniku budowy.

Zapisy w dzienniku budowy będą dokonywane na bieżąco i będą dotyczyć przebiegu robót, stanu bezpieczeństwa ludzi i mienia oraz technicznej strony budowy.

Zapisy będą czytelne, dokonane trwałą techniką, w porządku chronologicznym, bezpośrednio jeden pod drugim, bez przerw.

Załączone do dziennika budowy protokoły i inne dokumenty będą oznaczone kolejnym numerem załącznika i opatrzone datą i podpisem Wykonawcy i Inspektora nadzoru.

Do dziennika budowy należy wpisywać w szczególności:

- datę przekazania Wykonawcy terenu budowy,
- datę przekazania przez Zamawiającego dokumentacji projektowej,
- uzgodnienie przez Inspektora nadzoru harmonogramów robót,
- terminy rozpoczęcia i zakończenia poszczególnych elementów robót,
- przebieg robót, trudności i przeszkody w ich prowadzeniu, okresy i przyczyny przerw w robotach,
- uwagi i polecenia Inspektora nadzoru,
- daty zarządzenia wstrzymania robót, z podaniem powodu,

- zgłoszenia i daty odbiorów robót zanikających i ulegających zakryciu, częściowych i ostatecznych odbiorów robót,
- wyjaśnienia, uwagi i propozycje Wykonawcy,
- stan pogody i temperaturę powietrza w okresie wykonywania robót podlegających ograniczeniom lub wymaganiom w związku z warunkami klimatycznymi,
- zgodność rzeczywistych warunków geotechnicznych z ich opisem w dokumentacji projektowej,
- dane dotyczące czynności geodezyjnych (pomiarowych) dokonywanych przed i w trakcie wykonywania robót,
- dane dotyczące sposobu wykonywania zabezpieczenia robót,
- dane dotyczące jakości materiałów,
- inne istotne informacje o przebiegu robót.

Propozycje, uwagi i wyjaśnienia Wykonawcy, wpisane do dziennika budowy będą przedłożone Inspektorowi nadzoru do ustosunkowania się.

Decyzje Inspektora nadzoru wpisane do dziennika budowy Wykonawca podpisuje z zaznaczeniem ich przyjęcia lub zajęciem stanowiska.

Wpis projektanta do dziennika budowy obliguje Inspektora nadzoru do ustosunkowania się. Projektant nie jest jednak stroną umowy i nie ma uprawnień do wydawania poleceń Wykonawcy robót.

[2] Książka obmiarów

Książka obmiarów stanowi dokument pozwalający na rozliczenie faktycznego postępu każdego z elementów robót. Obmiary wykonanych robót przeprowadza się sukcesywnie w jednostkach przyjętych w kosztorysie.

[3] Dokumenty dotyczące materiałów

Dzienniki laboratoryjne, deklaracje zgodności lub certyfikaty zgodności materiałów, orzeczenia o jakości materiałów, recepty robocze i kontrolne wyniki badań Wykonawcy będą gromadzone w formie uzgodnionej z Inspektorem nadzoru. Dokumenty te stanowią załączniki do odbioru robót. Winny być udostępnione na każde życzenie Inspektora nadzoru.

[4] Pozostałe dokumenty budowy

Do dokumentów budowy zalicza się, oprócz wymienionych w punktach [1]-[3], następujące dokumenty:

- a) pozwolenie na budowę,
- b) protokoły przekazania terenu budowy,
- c) umowy cywilnoprawne z osobami trzecimi,
- d) protokoły odbioru robót,
- e) protokoły z narad i ustaleń,
- f) operaty geodezyjne,
- g) plan bezpieczeństwa i ochrony zdrowia.

Dokumenty budowy będą przechowywane na terenie budowy w miejscu odpowiednio zabezpieczonym.. Wszelkie dokumenty budowy będą zawsze dostępne dla Inspektora nadzoru i przedstawiane do wglądu na życzenie Zamawiającego.

7. OBMIAR ROBÓT

7.1. Ogólne zasady obmiaru robót

Obmiar robót będzie określać faktyczny zakres wykonywanych robót, zgodnie z dokumentacją projektową i SST, w jednostkach ustalonych w kosztorysie. Obmiaru robót dokonuje Wykonawca po pisemnym powiadomieniu Inspektora nadzoru o zakresie obmierzanych robót i terminie obmiaru, co najmniej na 3 dni przed tym terminem. Wyniki obmiaru będą wpisane do książki obmiarów.

Jakikolwiek błąd lub przeoczenie (opuszczenie) w ilości robót podanych w kosztorysie ofertowym lub gdzie indziej w SST nie zwalnia Wykonawcy od obowiązku ukończenia wszystkich robót. Błędne dane zostaną poprawione wg ustaleń Inspektora nadzoru na piśmie. Obmiar gotowych robót będzie przeprowadzony z częstotnością wymaganą do celu miesięcznej płatności na rzecz Wykonawcy lub w innym czasie określonym w umowie.

7.2. Zasady określania ilości robót i materiałów

Zasady określania ilości robót podane są w odpowiednich specyfikacjach technicznych lub w KNR-ach oraz KNNR-ach.

Jednostki obmiaru powinny zgodnie z jednostkami określonymi w dokumentacji projektowej i kosztorysowej, oraz przedmiarze robót.

7.3. Urządzenia i sprzęt pomiarowy

Wszystkie urządzenia i sprzęt pomiarowy, stosowany w czasie obmiaru robót będą zaakceptowane przez Inspektora nadzoru.

Urządzenia i sprzęt pomiarowy zostaną dostarczone przez Wykonawcę. Jeżeli urządzenia te lub sprzęt wymagają badań atestujących, to Wykonawca będzie posiadać ważne świadectwa legalizacji.

Wszystkie urządzenia pomiarowe będą przez Wykonawcę utrzymywane w dobrym stanie, w całym okresie trwania robót.

8. ODBIÓR ROBÓT

W zależności od ustaleń odpowiednich SST, roboty mogą podlegać następującym odbiorom:

- a) odbiorowi robót zanikających i ulegających zakryciu,
- b) odbiorowi częściowemu,
- c) odbiorowi ostatecznemu (końcowemu),

8.1. Odbiór robót zanikających i ulegających zakryciu

Odbiór robót zanikających i ulegających zakryciu polega na finalnej ocenie jakości wykonywanych robót oraz ilości tych robót, które w dalszym procesie realizacji ulegną zakryciu.

Odbiór robót zanikających i ulegających zakryciu będzie dokonany w czasie umożliwiającym wykonanie ewentualnych korekt i poprawek bez hamowania ogólnego postępu robót. Odbioru tego dokonuje Inspektor nadzoru.

Gotowość danej części robót do odbioru zgłasza wykonawca wpisem do dziennika budowy i jednoczesnym powiadomieniem Inspektora nadzoru. Odbiór będzie przeprowadzony niezwłocznie, nie później jednak niż w ciągu 3 dni od daty zgłoszenia wpisem do dziennika budowy i powiadomienia o tym fakcie Inspektora nadzoru.

Jakość i ilość robót ulegających zakryciu ocenia Inspektor nadzoru na podstawie przeprowadzonych pomiarów, w konfrontacji z dokumentacją projektową, SST i uprzednimi ustaleniami.

8.2. Odbiór częściowy

Odbiór częściowy polega na ocenie ilości i jakości wykonanych części robót. Odbioru częściowego robót dokonuje się dla zakresu robót określonego w dokumentach umownych wg zasad jak przy odbiorze ostatecznym robót. Odbioru robót dokonuje Inspektor nadzoru.

8.3. Odbiór ostateczny (końcowy)

8.3.1. Zasady odbioru ostatecznego robót

Odbiór ostateczny polega na finalnej ocenie rzeczywistego wykonania robót w odniesieniu do zakresu (ilości) oraz jakości.

Całkowite zakończenie robót oraz gotowość do odbioru ostatecznego będzie stwierdzona przez Wykonawcę wpisem do dziennika budowy.

Odbiór ostateczny robót nastąpi w terminie ustalonym w dokumentach umowy, licząc od dnia potwierdzenia przez Inspektora nadzoru zakończenia robót.

Odbioru ostatecznego robót dokona komisja wyznaczona przez Zamawiającego w obecności Inspektora nadzoru i Wykonawcy. Komisja odbierająca roboty dokona ich oceny jakościowej na podstawie przedłożonych dokumentów i pomiarów, ocenie wizualnej oraz zgodności wykonania robót z dokumentacją projektową i SST.

W toku odbioru ostatecznego robót, komisja zapozna się z realizacją ustaleń przyjętych w trakcie odbiorów robót zanikających i ulegających zakryciu oraz odbiorów częściowych, zwłaszcza w zakresie wykonania robót uzupełniających i robót poprawkowych.

W przypadku stwierdzenia przez komisję, że jakość wykonywanych robót w poszczególnych asortymentach nieznacznie odbiega od wymaganej dokumentacją projektową i SST z uwzględnieniem tolerancji i nie ma większego wpływu na cechy eksploatacyjne obiektu, komisja oceni pomniejszoną wartość wykonywanych robót w stosunku do wymagań przyjętych w dokumentach umowy.

8.3.2. Dokumenty do odbioru ostatecznego (końcowe)

Podstawowym dokumentem jest protokół odbioru ostatecznego robót, sporządzony wg wzoru ustalonego przez Zamawiającego.

Do odbioru ostatecznego Wykonawca jest zobowiązany przygotować następujące dokumenty:

1. dokumentację powykonawczą, tj. dokumentację budowy z naniesionymi zmianami dokonanymi w toku wykonania robót oraz geodezyjnymi pomiarami powykonawczymi,

2. szczegółowe specyfikacje techniczne (podstawowe z dokumentów umowy i ew. uzupełniające lub zamiennie),
3. protokoły odbiorów robót ulegających zakryciu i zanikających,
4. protokoły odbiorów częściowych,
5. recepty i ustalenia technologiczne,
6. dzienniki budowy i książki obmiarów (oryginały),
7. wyniki pomiarów kontrolnych,
8. deklaracje zgodności lub certyfikaty zgodności wbudowanych materiałów,
9. rysunki (dokumentacje) na wykonanie robót towarzyszących oraz protokoły odbioru i przekazania tych robót właścicielom urządzeń,
10. geodezyjną inwentaryzację powykonawczą robót i sieci uzbrojenia terenu,
11. kopię mapy zasadniczej powstałej w wyniku geodezyjnej inwentaryzacji powykonawczej.

W przypadku, gdy wg komisji, roboty pod względem przygotowania dokumentacyjnego nie będą gotowe do odbioru ostatecznego, komisja w porozumieniu z Wykonawcą wyznaczy ponowny termin odbioru ostatecznego robót.

Wszystkie zarządzone przez komisję roboty poprawkowe lub uzupełniające będą zestawione wg wzoru ustalonego przez Zamawiającego.

Termin wykonania robót poprawkowych i robót uzupełniających wyznaczy komisja i stwierdzi ich wykonanie.

9. PODSTAWA PŁATNOŚCI

Podstawą płatności jest cena jednostkowa skalkulowana przez wykonawcę za jednostkę obmiarową ustaloną dla danej pozycji kosztorysu przyjętą przez Zamawiającego w dokumentach umownych.

Dla robót wycenionych ryczałtowo podstawą płatności jest wartość (kwota) podana przez Wykonawcę i przyjęta przez Zamawiającego w dokumentach umownych (ofercie).

Cena jednostkowa pozycji kosztorysowej lub wynagrodzenie ryczałtowe będzie uwzględniać wszystkie czynności, wymagania i badania składające się na jej wykonanie, określone dla tej roboty w SST i w dokumentacji projektowej.

Ceny jednostkowe lub wynagrodzenie ryczałtowe robót będą obejmować:

- robociznę bezpośrednią wraz z narzutami,
- wartość zużytych materiałów wraz z kosztami zakupu, magazynowania, ewentualnych ubytków i transportu na teren budowy,
- wartość pracy sprzętu wraz z narzutami,
- koszty pośrednie i zysk kalkulacyjny,
- podatki obliczone zgodnie z obowiązującymi przepisami, ale z wyłączeniem podatku VAT.

10. PRZEPISY ZWIĄZANE

10.1. Ustawy

- Ustawa z dnia 7 lipca 1994r. – Prawo budowlane (jednolity tekst Dz. U. z 2003r. Nr 207, poz. 2016 z późn. zm.).
- Ustawa z dnia 29 stycznia 2004r. – Prawo zamówień publicznych (Dz. U. Nr 19, poz. 177).
- Ustawa z dnia 16 kwietnia 2004r. – o wyrobach budowlanych (Dz. U. Nr 92, poz. 881).
- Ustawa z dnia 24 sierpnia 1991r. – o ochronie przeciwpożarowej (jednolity tekst Dz. U. z 2002 r. Nr 147, poz. 1229).
- Ustawa z dnia 21 grudnia 2004r. – o dozorcze technicznym (Dz. U. Nr 122, poz. 1321 z późn. zm.).
- Ustawa z dnia 27 kwietnia 2001r. – Prawo ochrony środowiska (Dz. U. Nr 62, poz. 627 z późn. zm.).
- Ustawa z dnia 21 marca 1985r. – o drogach publicznych (jednolity tekst Dz. U. z 2004 r. Nr 204, poz. 2086).

10.2. Rozporządzenia

- Rozporządzenie Ministra Infrastruktury z dnia 2 grudnia 2002r. – w sprawie systemów oceny zgodności wyrobów budowlanych oraz sposobu ich oznaczania znakowaniem CE (Dz. U. Nr 209, poz. 1779).
- Rozporządzenie Ministra Infrastruktury z dnia 2 grudnia 2002r. – w sprawie określenia polskich jednostek organizacyjnych upoważnionych do wydawania

europejskich aprobat technicznych, zakresu i formy aprobat oraz trybu ich udzielania, uchylania lub zmiany (Dz. U. Nr 209, poz. 1780).

- Rozporządzenie Ministra Pracy i Polityki Społecznej z dnia 26 września 1997r. – w sprawie ogólnych przepisów bezpieczeństwa i higieny pracy (Dz. U. Nr 169, poz. 1650).
- Rozporządzenie Ministra Infrastruktury z dnia 6 lutego 2003r. – w sprawie bezpieczeństwa i higieny pracy podczas wykonywania robót budowlanych (Dz. U. Nr 47, poz. 401).
- Rozporządzenie Ministra Infrastruktury z dnia 23 czerwca 2003r. – w sprawie informacji dotyczącej bezpieczeństwa i ochrony zdrowia oraz planu bezpieczeństwa i ochrony zdrowia (Dz. U. Nr 120, poz. 1126).
- Rozporządzenie Ministra Infrastruktury z dnia 2 września 2004r. – w sprawie szczegółowego zakresu i formy dokumentacji projektowej, specyfikacji technicznych wykonania i odbioru robót budowlanych oraz programu funkcjonalno-użytkowego (Dz. U. Nr 202, poz. 2072).
- Rozporządzenie Ministra Infrastruktury z dnia 11 sierpnia 2004r. – w sprawie sposobów deklarowania wyrobów budowlanych oraz sposobu znakowania ich znakiem budowlanym (Dz. U. Nr 198, poz. 2041).
- Rozporządzenie Ministra Infrastruktury z dnia 27 sierpnia 2004r. – zmieniające rozporządzenie w sprawie dziennika budowy, montażu i rozbiórki, tablicy informacyjnej oraz ogłoszenia zamawiającego dane dotyczące bezpieczeństwa pracy i ochrony zdrowia (Dz. U. Nr 198, poz. 2042).

10.3. Inne dokumenty i instrukcje

- *Warunki techniczne wykonania i odbioru robót budowlano-montażowych*, (tom I, II, III, IV, V) Arkady, Warszawa 1989-1990r.
- *Warunki techniczne wykonania i odbioru robót budowlanych*. Instytut Techniki Budowlanej, Warszawa 2003r.
- *Warunki techniczne wykonania i odbioru sieci i instalacji*, Centralny Ośrodek Badawczo-Rozwojowy Techniki Instalacyjnej INSTAL, Warszawa, 2001r.

SZCZEGÓŁOWA SPECYFIKACJA TECHNICZNA SST

SST – 01

Tyczenie trasy i odtworzenie punktów wysokościowych

1.	WSTĘP	23
1.1.	PRZEDMIOT SST	23
1.2.	ZAKRES STOSOWANIA SST	23
1.3.	ZAKRES ROBÓT OBJĘTYCH SST	23
1.4.	OKREŚLENIA PODSTAWOWE.....	23
1.5.	OGÓLNE WYMAGANIA DOTYCZĄCE ROBÓT.....	23
2.	MATERIAŁY	24
2.1.	OGÓLNE WYMAGANIA DOTYCZĄCE MATERIAŁÓW.....	24
2.2.	RODZAJE MATERIAŁÓW	24
3.	SPRZĘT	24
3.1.	OGÓLNE WYMAGANIA DOTYCZĄCE SPRZĘTU.....	24
3.2.	SPRZĘT POMIAROWY	24
4.	TRANSPORT	24
4.1.	OGÓLNE WYMAGANIA DOTYCZĄCE TRANSPORTU.....	24
4.2.	TRANSPORT SPRZĘTU I MATERIAŁÓW	25
5.	WYKONANIE ROBÓT.....	25
5.1.	OGÓLNE ZASADY WYKONANIA ROBÓT.....	25
5.2.	OSNOWA PODSTAWOWA (STAŁE PUNKTY KONTROLI)	25
5.3.	OSNOWA ROBOCZA (OKRESOWE PUNKTY KONTROLI)	25
5.4.	TYMCZASOWE PUNKTY POMIAROWE	26
5.5.	WYZNACZENIE PUNKTÓW NA OSIACH TRASY	26
5.6.	WYZNACZENIE NASYPÓW I WYKOPÓW (PRZEKROJÓW POPRZECZNYCH)	26
5.7.	WYZNACZENIE POŁOŻENIA OBIEKTÓW	27
5.8.	ZAKOŃCZENIE ROBÓT	27
6.	KONTROLA JAKOŚCI ROBÓT.....	27
6.1.	OGÓLNE ZASADY KONTROLI JAKOŚCI ROBÓT.....	27
6.2.	KONTROLA JAKOŚCI PRAC POMIAROWYCH	27
7.	OBMIAR ROBÓT.....	27
7.1.	OGÓLNE ZASADY OBMIARU ROBÓT.....	27
7.2.	JEDNOSTKA OBMIAROWA.....	27
8.	ODBIÓR ROBÓT	27
8.1.	OGÓLNE ZASADY ODBIORU ROBÓT	27
8.2.	SPOSÓB ODBIORU ROBÓT	28
9.	PODSTAWA PŁATNOŚCI.....	28
9.1.	OGÓLNE USTALENIA DOTYCZĄCE PODSTAWY PŁATNOŚCI	28
9.2.	CENA JEDNOSTKI OBMIAROWEJ	28
10.	PRZEPISY ZWIĄZANE	28

1. WSTĘP

1.1. Przedmiot SST

Przedmiotem niniejszej szczegółowej specyfikacji technicznej SST są wymagania dotyczące tyczenia trasy i odtworzenia punktów wysokościowych dla realizacji przedmiotowego zadania.

1.2. Zakres stosowania SST

Szczegółowa specyfikacja techniczna stanowi dokument przetargowy przy zlecaniu i realizacji robót ogólnobudowlanych, dotyczących zadania wymienionego w pkt. 1.1.

1.3. Zakres robót objętych SST

Ustalenia zawarte w niniejszej SST dotyczą zasad prowadzenia robót związanych z tyczeniem trasy i odtworzeniem punktów wysokościowych zgodnie z lokalizacją podaną w dokumentacji projektowej.

1.4. Określenia podstawowe

Ilekróć w SST jest mowa o:

- osnowa geodezyjna pozioma – usystematyzowany zbiór punktów, których wzajemne położenie na powierzchni odniesienia, zostało określone przy zastosowaniu techniki geodezyjnej.
- osnowa geodezyjna wysokościowa – usystematyzowany zbiór punktów, których wysokość w stosunku do przyjętej powierzchni odniesienia, została określona przy zastosowaniu techniki geodezyjnej
- osnowa realizacyjna – to osnowa geodezyjna (pozioma i wysokościowa), przeznaczona do geodezyjnego wytyczenia elementów projektów w terenie oraz geodezyjnej obsługi budowy i montażu urządzeń i konstrukcji. Osnowa ta powinna służyć do pomiarów kontrolnych przemieszczeń i odkształceń, a także w miarę możliwości pomiarów powykonawczych.
- punkty główne trasy – punkty załamania osi trasy, punkty kierunkowe oraz początkowy i końcowy punkt trasy.

1.5. Ogólne wymagania dotyczące robót

Ogólne wymagania dotyczące robót podano w ST – 00 „Wymagania ogólne” pkt 1.5.

2. MATERIAŁY

2.1. Ogólne wymagania dotyczące materiałów

Ogólne wymagania dotyczące materiałów, ich pozyskiwania i składowania podano w ST – 00 „Wymagania ogólne” pkt 2.

2.2. Rodzaje materiałów

Materiałami stosowanymi przy wyznaczaniu osi trasy i punktów wysokościowych według zasad niniejszej SST są słupki drewniane, iglaste bądź inne materiały akceptowane przez inspektora nadzoru.

3. SPRZĘT

3.1. Ogólne wymagania dotyczące sprzętu

Ogólne wymagania dotyczące sprzętu podano w ST – 00. „Wymagania ogólne” pkt 3.

3.2. Sprzęt pomiarowy

Do odtworzenia sytuacyjnego trasy i punktów wysokościowych należy stosować następujący sprzęt:

- teodolity lub tachimetry,
- niwelatory,
- dalmierze,
- tyczki,
- łąty,
- taśmy stalowe, szpilki.

Sprzęt stosowany do odtworzenia trasy i punktów wysokościowych powinien gwarantować uzyskanie wymaganej dokładności pomiaru.

4. TRANSPORT

4.1. Ogólne wymagania dotyczące transportu

Ogólne wymagania dotyczące transportu podano w ST – 00 „Wymagania ogólne” pkt 4.

4.2. Transport sprzętu i materiałów

Sprzęt i materiały do odtworzenia trasy można przewozić dowolnymi środkami transportu.

5. WYKONANIE ROBÓT

5.1. Ogólne zasady wykonania robót

Ogólne zasady wykonania robót podano w ST-00 „Wymagania ogólne” pkt. 5. Prace pomiarowe powinny być wykonane zgodnie z obowiązującymi instrukcjami Głównego Urzędu Geodezji i Kartografii (GUGiK).

5.2. Osnowa podstawowa (stałe punkty kontroli)

Inspektor nadzoru przekaze wykonawcy odpowiednią liczbę stałych punktów geodezyjnych osnowy poziomej i wysokościowej, aby umożliwić mu wykonanie prac związanych z wytyczaniem.

5.3. Osnowa robocza (okresowe punkty kontroli)

W oparciu o sieć stałych punktów geodezyjnych osnowy poziomej i wysokościowej przekazanej przez inspektora nadzoru, wykonawca zobowiązany jest do założenia, utrzymania i uzupełniania osnowy roboczej o współrzędnych poziomych i wysokościowych dla lokalnego wytyczania robót.

Opracowany przez wykonawcę i zatwierdzony przez inspektora nadzoru projekt osnowy roboczej poziomej i wysokościowej oraz system przeprowadzania kontroli okresowej punktów tej osnowy, powinny spełniać następujące warunki:

- a) punkty osnowy roboczej należy wyznaczyć i utrwalić poza terenem wykonywania robót oraz odpowiednio zabezpieczyć przed naruszeniem lub uszkodzeniem,
- b) odległość pomiędzy punktami winna wynosić średnio 100 m., a każdy punkt powinien być oznaczony w sposób zatwierdzony przez inspektora nadzoru tak, aby był widoczny i łatwy do zidentyfikowania,
- c) sposób stabilizacji punktów geodezyjnych osnowy roboczej oraz kryteria jej dokładności winny być zgodne z polskimi przepisami zawartymi w Instrukcjach Technicznych G-3.1 (Osnowy realizacyjne GUGiK) i G-3,2 (Pomiary realizacyjne GUGiK).

5.4. Tymczasowe punkty pomiarowe

Wykonawca może wyznaczyć jakiegokolwiek inne tymczasowe punkty pomiarowe zgodnie z zatwierdzonymi przez inspektora nadzoru zasadami wykonania niezbędnych robót i wytyczeń oraz zgodnie z generalnymi zasadami wyszczególnionymi w instrukcjach i wskazaniach GUGiK.

5.5. Wyznaczenie punktów na osiach trasy

Wykonawca przeprowadzi tyczenie osi trasy w zgodności z dokumentacją projektową w oparciu o osnowy wymienione w pkt. 5.2 i 5.3. Wyznaczone punkty na osiach trasy nie powinny być przesunięte więcej niż o 10 cm w stosunku do projektowanych, a rzędne punktów na osi należy wyznaczyć z dokładnością do 1 cm w stosunku do rzędnych projektów. W przypadku, kiedy dopuszczalne odchyłki są przekroczone wykonawca jest zobowiązany do korekty osi trasy odnosząc się do istniejących budowli inżynierskich, po uzyskaniu zgody inspektora nadzoru.

Oś trasy powinna być wyznaczona w punktach głównych i w punktach pośrednich, w odległościach zależnych od charakterystyki terenu i ukształtowania trasy. Wytyczenie osi trasy powinno być zaakceptowane przez inspektora nadzoru.

5.6. Wyznaczenie nasypów i wykopów (przekrojów poprzecznych)

Wyznaczanie nasypów i wykopów polega na oznaczeniu położenia w terenie krawędzi podstawy nasypu oraz krawędzi przecięcia powierzchni zewnętrznych skarp wykopu z terenem.

Do wyznaczania nasypów i wykopów należy stosować dobrze widoczne paliki. Odległości między palikami należy dostosować do ukształtowania terenu. Odległość ta powinna odpowiadać odstępowi kolejnych przekrojów poprzecznych podanych w dokumentacji projektowej.

Wyznaczenie w czasie trwania robót ziemnych zarysu (konturów) nasypów i wykopów w przekrojach poprzecznych (tzw. profilowanie przekrojów poprzecznych) powinno być wykonane w zgodności z dokumentacją projektową oraz w innych dodatkowych punktach akceptowanych przez inspektora nadzoru, lecz nie rzadziej niż co 50 m.

5.7. Wyznaczenie położenia obiektów

Dla każdego obiektu należy wyznaczyć jego położenie w terenie zgodnie z dokumentacją projektową poprzez: wytyczenie osi obiektu, wytyczenie punktów określających kontur obiektu.

5.8. Zakończenie robót

Wykonawca zobowiązany jest po zakończeniu robót do oddania inspektorowi nadzoru dokumentacji dotyczącej osnów geodezyjnych i przekazania punktów w terenie na takich zadaniach jak je przejmował.

6. KONTROLA JAKOŚCI ROBÓT

6.1. Ogólne zasady kontroli jakości robót

Ogólne zasady kontroli jakości robót podano w ST – 00 „Wymagania ogólne” pkt 6.

6.2. Kontrola jakości prac pomiarowych

Kontrole jakości prac pomiarowych związanych z odtworzeniem trasy i punktów wysokościowych należy prowadzić według ogólnych zasad określonych w instrukcji i wytycznych GUGiK (1-7) zgodnie z wymaganiami podanymi w pkt 5.4

7. OBMIAR ROBÓT

7.1. Ogólne zasady obmiaru robót

Ogólne zasady obmiaru robót podano w ST – 00 „Wymagania ogólne” pkt 7.

7.2. Jednostka obmiarowa

Jednostką obmiarową jest kilometr odtworzonej trasy w terenie. Obmiar robót związanych z wyznaczeniem obiektów inżynierskich jest częścią obmiaru robót.

8. ODBIÓR ROBÓT

8.1. Ogólne zasady odbioru robót

Ogólne zasady odbioru robót podano w ST – 00 „Wymagania ogólne” pkt 8.

8.2. Sposób odbioru robót

Odbiór robót związanych z odtworzeniem trasy w terenie następuje na podstawie szkiców i dzienników pomiarów geodezyjnych lub protokołu z kontroli, które Wykonawca przedkłada Inwestorowi.

9. PODSTAWA PŁATNOŚCI

9.1. Ogólne ustalenia dotyczące podstawy płatności

Ogólne ustalenia dotyczące podstawy płatności podano w ST – 00 „Wymagania ogólne” pkt 9.

9.2. Cena jednostki obmiarowej

Cena 1km wykonania robót obejmuje:

- wyznaczenie punktów głównych osi trasy, granic robót i punktów wysokościowych,
- uzupełnienie osi trasy dodatkowymi punktami,
- wykonanie roboczej osnowy geodezyjnej poza granicami robót,
- wyznaczenie przekrojów poprzecznych z ewentualnym wytyczeniem dodatkowych przekrojów,
- wyznaczenie konturów obiektów inżynierskich,
- wykonanie pomiarów bieżących w miarę postępu robót, zgodnie z dokumentacją projektową,
- zastabilizowanie punktów w sposób trwały, ochronę ich przed zniszczeniem i oznakowanie ułatwiające odszukanie i ewentualne odtworzenie,
- utrzymywanie i ewentualne uzupełnienie w trakcie robót roboczych punktów sytuacyjno-wysokościowych,
- wyznaczenie innych punktów pomiarowych, które wykonawca uzna za potrzebne
- transport i koszty materiałów (znaków geodezyjnych).

10. PRZEPISY ZWIĄZANE

1. Instrukcja techniczna 0-1.: Ogólne zasady wykonywania prac geodezyjnych.
2. Instrukcja techniczna G-3.: Geodezyjna obsługa inwestycji, GUGiK, Warszawa 1979.
3. Instrukcja techniczna G-1.: Geodezyjna osnowa pozioma, GUGiK 1978.

4. Instrukcja techniczna G-2.: Wysokościowa osnowa geodezyjna, GUGiK 1983.
5. Instrukcja techniczna G-4.: Pomiary sytuacyjne i wysokościowe, GUGiK 1979.
6. Wytyczne techniczne G-3.2.: Pomiary realizacyjne, GUGiK 1983.
7. Wytyczne techniczne G-3.1.: Osnowy realizacyjne, GUGiK 1983.

SZCZEGÓŁOWA SPECYFIKACJA TECHNICZNA SST

SST – 02

Roboty rozbiórkowe

1.	WSTĘP	32
1.1.	PRZEDMIOT SST	32
1.2.	ZAKRES STOSOWANIA SST	32
1.3.	ZAKRES ROBÓT OBJĘTYCH SST	32
1.4.	OKREŚLENIA PODSTAWOWE.....	32
1.5.	OGÓLNE WYMAGANIA DOTYCZĄCE ROBÓT.....	32
2.	MATERIAŁY	32
2.1.	OGÓLNE WYMAGANIA DOTYCZĄCE MATERIAŁÓW.....	32
2.2.	MATERIAŁY Z ROZBIÓRKI	32
3.	SPRZĘT	33
3.1.	OGÓLNE WYMAGANIA DOTYCZĄCE SPRZĘTU.....	33
3.2.	SPRZĘT DO WYKONANIA ROZBIÓRKI	33
4.	TRANSPORT	33
4.1.	OGÓLNE WYMAGANIA DOTYCZĄCE TRANSPORTU.....	33
4.2.	TRANSPORT MATERIAŁÓW Z ROZBIÓRKI	33
5.	WYKONANIE ROBÓT.....	34
5.1.	OGÓLNE ZASADY WYKONANIA ROBÓT.....	34
5.2.	WYKONANIE ROZBIÓRKI.....	34
6.	KONTROLA JAKOŚCI ROBÓT.....	34
6.1.	OGÓLNE ZASADY KONTROLI JAKOŚCI ROBÓT.....	34
6.2.	SZCZEGÓLNE ZASADY KONTROLI JAKOŚCI ROBÓT ROZBIÓRKOWYCH	34
7.	OBMIAR ROBÓT.....	35
7.1.	OGÓLNE ZASADY OBMIARU ROBÓT.....	35
7.2.	JEDNOSTKA OBMIAROWA.....	35
8.	ODBIÓR ROBÓT	35
8.1.	OGÓLNE ZASADY ODBIORU ROBÓT	35
8.2.	SPOSÓB ODBIORU ROBÓT	35
9.	PODSTAWA PŁATNOŚCI.....	35
9.1.	OGÓLNE USTALENIA DOTYCZĄCE PODSTAWY PŁATNOŚCI	35
9.2.	PODSTAWA PŁATNOŚCI	36
10.	PRZEPISY ZWIĄZANE	36

1. WSTĘP

1.1. Przedmiot SST

Przedmiotem niniejszej szczegółowej specyfikacji technicznej SST są wymagania dotyczące wykonania i odbioru robót rozbiórkowych w ramach realizacji przedmiotowego zadania.

1.2. Zakres stosowania SST

Szczegółowa specyfikacja techniczna stanowi dokument przetargowy przy zleceniu i realizacji robót rozbiórkowych, dotyczących zadania wymienionego w pkt. 1.1.

1.3. Zakres robót objętych SST

Ustalenia zawarte w niniejszej szczegółowej specyfikacji technicznej dotyczą zasad prowadzenia robót rozbiórkowych w związku z realizacją zadania wymienionego w pkt. 1.1.

1.4. Określenia podstawowe

Określenia podstawowe są zgodne z obowiązującymi, odpowiednimi polskimi normami i z określeniami podanymi w ST „Wymagania ogólne”.

1.5. Ogólne wymagania dotyczące robót

Ogólne wymagania dotyczące robót podano w ST – 00 „Wymagania ogólne” pkt 1.5.

2. MATERIAŁY

2.1. Ogólne wymagania dotyczące materiałów

Ogólne wymagania dotyczące materiałów, ich pozyskiwania i składowania podano w ST – 00 „Wymagania ogólne” pkt 2.

2.2. Materiały z rozbiórki

Materiały z rozbiórki powinny być wywożone na wysypisko lub, jeżeli zostaną zatwierdzone przez Inspektora Nadzoru powinny być wbudowywane ponownie. Wykonawca zapewni na terenie placu rozbiórki miejsce składowania materiałów pochodzących z rozbiórki i będzie segregować je według rodzaju. Wykonawca zapewni, aby materiały w okresie składowania na placu nie stanowiły zagrożenia oraz nie doprowadziły do zanieczyszczenia terenów prywatnych i przestrzeni publicznej. Pozostałe po rozbiórce odpady Wykonawca

zobowiązuje się usunąć w sposób zgodny z ustawą o odpadach z dnia 20 czerwca 2001 roku (Dz. U. z 2001r. nr 62, poz. 628) oraz ustawą o utrzymaniu czystości i porządku w gminach z dnia 13 września 1996 roku (Dz. U. z 2005r. nr 236, poz. 2008). Wykonawca udokumentuje Zamawiającemu przekazanie odpadów firmom posiadającym wymagane zezwolenia do odbioru i transportu odpadów.

Materiały z rozbiórki przewidziane do ponownego wykorzystania, powinny być składowane w sposób zabezpieczający je przed uszkodzeniem.

3. SPRZĘT

3.1. Ogólne wymagania dotyczące sprzętu

Ogólne wymagania dotyczące sprzętu podano w ST – 00. „Wymagania ogólne” pkt 3.

3.2. Sprzęt do wykonania rozbiórki

Do wykonania robót związanych z rozbiórką elementów może być wykorzystany dowolny sprzęt zaakceptowany przez Inspektora nadzoru, np. zrywarki, młoty pneumatyczne, piły mechaniczne, pilarki spalinowe, koparki, frezarka do asfaltu, piły do asfaltu.

Do rozbiórki materiałów przewidzianych do ponownego wbudowania, należy użyć sprzętu, który nie spowoduje uszkodzenia tych materiałów.

4. TRANSPORT

4.1. Ogólne wymagania dotyczące transportu

Ogólne wymagania dotyczące transportu podano w ST – 00 „Wymagania ogólne” pkt 4.

4.2. Transport materiałów z rozbiórki

Wykonawca zapewni sukcesywny wywóz materiałów i gruzu z rozbiórki zgodnie z ustaleniami pkt 5. Materiały z rozbiórki można przewozić dowolnymi środkami transportu. Środki transportowe należy dostosować do rodzaju przewożonych materiałów. Gruz i odpady należy wywieźć na wysypisko.

Materiały przeznaczone do ponownego wykorzystania należy wywieźć na miejsce wskazane przez Inspektora nadzoru. Materiały te powinny być przewożone w sposób nie powodujący ich uszkodzenia.

5. WYKONANIE ROBÓT

5.1. Ogólne zasady wykonania robót

Ogólne wymagania wykonania robót podano w ST – 00 „Wymagania ogólne” pkt 5.

5.2. Wykonanie rozbiórki

Roboty rozbiórkowe można wykonywać mechanicznie lub ręcznie w sposób określony w SST lub zatwierdzony przez Inspektora Nadzoru. Wszystkie elementy możliwe do powtórnego wykorzystania powinny być usuwane bez powodowania zbędnych uszkodzeń. O ile uzyskane elementy nie stają się własnością Wykonawcy, powinien on przewieźć je na miejsce określone w SST lub wskazane przez Inspektora. Przed przystąpieniem do robót należy zidentyfikować istniejące uzbrojenie terenu i odpowiednio je zabezpieczyć, w przypadku konieczności odłączyć przepływ mediów (gaz, prąd elektryczny, woda, ścieki). Elementy zabudowy niepodlegające rozbiórce, a zlokalizowane w rejonie robót rozbiórkowych należy odpowiednio zabezpieczyć. Roboty rozbiórkowe należy wykonać ręcznie lub odpowiednim, sprawnym technicznie sprzętem mechanicznym z zachowaniem ostrożności.

Roboty rozbiórkowe należy prowadzić w sposób umożliwiający maksymalny odzysk materiałów rozbiórkowych. Wszystkie elementy możliwe do powtórnego wykorzystania powinny być usuwane bez powodowania zbędnych uszkodzeń i przewiezione na miejsce wskazane przez Inspektora Nadzoru.

Gruz i materiały drobnicowe należy usuwać z rejonu robót na bieżąco i utylizować, wywożąc na składowisko odpadów na odległość określoną w dokumentacji przetargowej. Nadmiar ziemi odwożonej na odkład należy utylizować. Złom należy przygotować do transportu normatywnego i złożyć w miejscu wskazanym przez Inspektora Nadzoru.

6. KONTROLA JAKOŚCI ROBÓT

6.1. Ogólne zasady kontroli jakości robót

Ogólne zasady kontroli jakości robót podano w ST – 00 „Wymagania ogólne” pkt 6.

6.2. Szczegółowe zasady kontroli jakości robót rozbiórkowych

Kontrola jakości wykonanych robót będzie dokonywana poprzez porównanie wykonanych robót z dokumentacją techniczną oraz ich zgodności z warunkami technicznymi.

Kontrola jakości robót polega na wizualnej ocenie kompletności wykonanych robót rozbiórkowych, wywozu gruzu z miejsca budowy oraz sprawdzeniu stopnia uszkodzenia elementów przewidzianych do powtórnego wykorzystania.

7. OBMIAR ROBÓT

7.1. Ogólne zasady obmiaru robót

Ogólne zasady obmiaru robót podano w ST – 00 „Wymagania ogólne” pkt 7.

7.2. Jednostka obmiarowa

Jednostką obmiaru jest:

- dla rozbieranych nawierzchni – m^2 ,
- dla rozbiórki krawężników i obrzeży – m,
- dla likwidacji kanałów – m,
- dla rozbieranych elementów betonowych – m^3 .
- dla rozbieranych elementów stalowych – t.

8. ODBIÓR ROBÓT

8.1. Ogólne zasady odbioru robót

Ogólne zasady odbioru robót podano w ST – 00 „Wymagania ogólne” pkt 8.

8.2. Sposób odbioru robót

Roboty związane z rozbiórką elementów podlegają odbiorowi robót zanikających i ulegających zakryciu, który następuje na podstawie wyników pomiarów oraz wizualnej oceny wykonania robót.

9. PODSTAWA PŁATNOŚCI

9.1. Ogólne ustalenia dotyczące podstawy płatności

Ogólne ustalenia dotyczące podstawy płatności podano w ST – 00 „Wymagania ogólne” pkt 9.

9.2. Podstawa płatności

Cena robót obejmuje:

- zabezpieczenie elementów konstrukcyjnych przed awarią,
- zabezpieczenie zachowanych elementów przed uszkodzeniem,
- przeprowadzenie demontażu wyznaczonych elementów,
- transport wewnętrzny materiałów z rozbiórki i ich usunięcie na zewnątrz obiektów,
- czyszczenie podłoża po zdemontowanych elementach ,przetransportowanie odpadów z miejsca rozbiórki do kontenerów,
- załadunek i wyładunek gruzu,
- koszt składowania gruzu,
- uporządkowanie miejsca prowadzenia robót.

10. PRZEPISY ZWIĄZANE

- Rozporządzenie Ministra Pracy i Polityki Społecznej i dnia 26 września 1997r. w sprawie ogólnych przepisów bezpieczeństwa i higieny pracy (Dz. U. Nr 169, poz. 1650).
- Rozporządzenie Ministra Infrastruktury z dnia 6 lutego 2003r. w sprawie bezpieczeństwa i higieny pracy podczas wykonywania robót budowlanych (Dz. U. z 2003r., Nr 48, poz. 401).

SZCZEGÓŁOWA SPECYFIKACJA TECHNICZNA SST

SST – 03

Wykonanie przebudowy oświetlenia

1. WSTĘP	39
1.1. PRZEDMIOT SST	39
1.2. ZAKRES STOSOWANIA SST	39
1.3. ZAKRES ROBÓT OBJĘTYCH SST	39
1.4. OKREŚLENIA PODSTAWOWE.....	39
1.5. OGÓLNE WYMAGANIA DOTYCZĄCE ROBÓT.....	39
2. MATERIAŁY	39
2.1. OGÓLNE WYMAGANIA DOTYCZĄCE MATERIAŁÓW.....	39
2.2. MATERIAŁY DO WYKONANIA ROBÓT	39
3. SPRZĘT	40
3.1. OGÓLNE WYMAGANIA DOTYCZĄCE SPRZĘTU.....	40
3.2. SPRZĘT DO WYKONANIA ROBÓT.....	40
4. TRANSPORT	40
4.1. OGÓLNE WYMAGANIA DOTYCZĄCE TRANSPORTU.....	40
4.2. TRANSPORT MATERIAŁÓW	40
5. WYKONANIE ROBÓT.....	40
5.1. OGÓLNE ZASADY WYKONANIA ROBÓT.....	40
5.2. WYKONANIE ROBÓT	40
5.2.1 <i>Przebudowa słupa sieci oświetlenia ulicznego przy ul. Kopcowej.....</i>	<i>40</i>
5.2.2 <i>Ochrona przed porażeniem prądem elektrycznym</i>	<i>41</i>
5.2.3 <i>Wytyczne organizacji montażu</i>	<i>41</i>
6. KONTROLA JAKOŚCI ROBÓT.....	41
6.1. OGÓLNE ZASADY KONTROLI JAKOŚCI ROBÓT.....	41
6.2. KONTROLA JAKOŚCI ROBÓT	41
7. OBMIAR ROBÓT.....	42
7.1. OGÓLNE ZASADY OBMIARU ROBÓT.....	42
7.2. JEDNOSTKA OBMIAROWA.....	42
8. ODBIÓR ROBÓT	42
8.1. OGÓLNE ZASADY ODBIORU ROBÓT	42
8.2. ODBIÓR ROBÓT	42
9. PODSTAWA PŁATNOŚCI.....	42
9.1. OGÓLNE USTALENIA DOTYCZĄCE PODSTAWY PŁATNOŚCI	42
9.2. CENA JEDNOSTKI OBMIAROWEJ	42
10. PRZEPISY ZWIĄZANE	42

1. WSTĘP

1.1. Przedmiot SST

Przedmiotem niniejszej szczegółowej specyfikacji technicznej są wymagania dotyczące wykonania i odbioru robót związanych z realizacją przedmiotowego zadania.

1.2. Zakres stosowania SST

Szczegółowa specyfikacja techniczna stanowi dokument przetargowy przy zleceniu oraz odbiorze robót związanych z realizacją zadania wymienionego w punkcie 1.1.

1.3. Zakres robót objętych SST

Ustalenia zawarte w niniejszej szczegółowej specyfikacji technicznej dotyczą zasad prowadzenia robót związanych z wykonaniem zadania wymienionego w pkt 1.1.

1.4. Określenia podstawowe

Określenia podstawowe są zgodne z obowiązującymi, odpowiednimi polskimi normami i z określeniami podanymi w ST „Wymagania ogólne”.

1.5. Ogólne wymagania dotyczące robót

Wykonawca robót jest odpowiedzialny za jakość ich wykonania oraz za zgodność z dokumentacją projektową, instrukcjami producenta i poleceniami Inspektora. Ogólne wymagania dotyczące robót podano w ST - 00.

2. MATERIAŁY

2.1. Ogólne wymagania dotyczące materiałów

Ogólne wymagania dotyczące materiałów, ich pozyskiwania i składowania, podano w ST - 00 „Wymagania ogólne” pkt 2.

2.2. Materiały do wykonania robót

Do wykonania robót należy stosować materiały o parametrach zgodnych z założeniami projektowymi, posiadającymi aprobaty techniczne i dopuszczenia do stosowania. Należy ściśle przestrzegać instrukcji producentów materiałów.

3. SPRZĘT

3.1. Ogólne wymagania dotyczące sprzętu

Ogólne wymagania i ustalenia dotyczące sprzętu określono w ST - 00 pkt 3.

3.2. Sprzęt do wykonania robót

Wykonawca jest zobowiązany do używania jedynie takiego sprzętu, który nie spowoduje niekorzystnego wpływu na jakość wykonywanych robót. Sprzęt używany do robót powinien być zgodny z ofertą Wykonawcy i powinien odpowiadać pod względem typów i ilości wskazaniom zawartym w projekcie organizacji robót, zaakceptowanym przez Inspektora nadzoru.

4. TRANSPORT

4.1. Ogólne wymagania dotyczące transportu

Ogólne wymagania dotyczące transportu podano w ST „Wymagania ogólne”.

4.2. Transport materiałów

Transport materiałów może się odbywać środkami transportu zaakceptowanymi przez inspektora nadzoru, w warunkach zabezpieczających je przed zniszczeniem i utratą cech charakterystycznych dla danego materiału.

5. WYKONANIE ROBÓT

5.1. Ogólne zasady wykonania robót

Ogólne zasady wykonania robót podano w ST - 00 pkt 5.

5.2. Wykonanie robót

5.2.1 Przebudowa słupa sieci oświetlenia ulicznego przy ul. Kopcowej

W związku z przebudową ul. Kopcowej w Bieruniu istniejący słup (nr 129124) sieci oświetleniowej wchodzi w kolizję z projektowaną ścieżką rowerową i zachodzi konieczność jego przebudowy.

Dla usunięcia kolizji przewiduje się przeniesienie słupa w lokalizację nie kolidującą z przyszłym zagospodarowaniem terenu. Istniejący przewód napowietrzny pomiędzy słupem nr 155266 oraz przebudowywanym słupie (nr 129124) należy przewiesić na słup w nowej

lokalizacji. Dodatkowo ze słupa odchodzi kabel zasilający latarnie w rejonie skrzyżowania ul. Kopcowej z ul. Chemików (nr 129126). Z tego względu ze słupa w nowej lokalizacji należy poprowadzić kabel typu YAKXS 4x35 mm², na odcinku wzdłuż drogi rowerowej należy prowadzić nową trasę natomiast w rejonie obiektu mostowego kabel należy prowadzić po trasie kabla istniejącego kabla. Projektowana trasa została przedstawiona na rys. EL-1.3. Schemat ideowy przebudowy przedstawiono na rys. EL-13.

Kabel należy układać w rowie kablowym o głębokości 0,7 m na 10 cm podsypce z piasku. Z góry kabel należy przysypać 10 cm warstwą piasku. Dodatkowo 30 cm nad kablem należy ułożyć folię koloru niebieskiego o szerokości 30cm. Na skrzyżowaniach z innymi instalacjami kabel należy prowadzić w rurze ochronnej typu A110 koloru niebieskiego natomiast na skrzyżowaniach z drogami i wjazdami w rurze ochronnej typu DVK110.

5.2.2 Ochrona przed porażeniem prądem elektrycznym

Jako środek ochrony od porażenia prądem elektrycznym w linii zastosowano szybkie wyłączenie w układzie TN-C. Przewidziano uziemienie projektowanego słupa w miejscach pokazanych na schemacie.

5.2.3 Wytoczne organizacji montażu

Wykonawca przed rozpoczęciem prac opracuje harmonogram uwzględniający minimalizację wyłączeń w sieci nN. Harmonogram należy uzgodnić w Tauron Dystrybucja S.A.

Wszelkie prace należy prowadzić pod nadzorem służb energetycznych Tauron Dystrybucja S.A. Prace kablowe należy wykonywać ręcznie.

6. KONTROLA JAKOŚCI ROBÓT

6.1. Ogólne zasady kontroli jakości robót

Ogólne zasady kontroli jakości robót podano w ST - 00 pkt 6.

6.2. Kontrola jakości robót

Kontrola jakości robót polega na porównaniu cech materiałów z wymaganiami dokumentacji projektowej, ST i odpowiednich norm materiałowych. Kontroli jakości robót należy dokonać w kwestii zgodności wykonania robót w porównaniu z założeniami projektowymi.

7. OBMIAR ROBÓT

7.1. Ogólne zasady obmiaru robót

Ogólne zasady obmiaru robót podano w ST - 00 „Wymagania ogólne” pkt 7.

7.2. Jednostka obmiarowa

Należy stosować jednostki obmiaru ujęte w przedmiarze robót.

8. ODBIÓR ROBÓT

8.1. Ogólne zasady odbioru robót

Ogólne zasady obmiaru robót podano w ST - 00 „Wymagania ogólne” pkt 7.

8.2. Odbiór robót

Roboty uznaje się za wykonane zgodnie z dokumentacją projektową, specyfikacjami technicznymi i wymaganiami Inżyniera, jeżeli wszystkie pomiary i badania dały wyniki pozytywne.

9. PODSTAWA PŁATNOŚCI

9.1. Ogólne ustalenia dotyczące podstawy płatności

Ogólne ustalenia dotyczące podstawy płatności podano w ST - 00.

9.2. Cena jednostki obmiarowej

Cena wykonania robót obejmuje:

- prace pomiarowe,
- zakup materiału,
- transport i wbudowanie materiału,
- pomiary kontrolne.

10. PRZEPISY ZWIĄZANE

- Instrukcje producentów materiałów.



F I R M A
"ABS - OCHRONA ŚRODOWISKA"
SPÓŁKA Z O.O.



NAJLEPSZA
PRZESTRZEŃ
PUBLICZNA

LAUREAT KONKURSU NA NAJLEPSZĄ PRZESTRZEŃ PUBLICZNA
WOJEWÓDZTWA ŚLĄSKIEGO 2008 ORAZ 2012

SPECYFIKACJE TECHNICZNE
WYKONANIA I ODBIORU ROBÓT BUDOWLANYCH

Nazwa i adres obiektu budowlanego:

„Przebudowa ul. Kopcowej – dokumentacja projektowa”

Zakres SST: oświetlenie UM

Nazwa i adres inwestora:

Gmina Bieruń

ul. Rynek 14

43 – 150 Bieruń

Wspólny Słownik Zamówień (CPV):

45111200-0 - Roboty w zakresie przygotowania terenu pod budowę i roboty ziemne

45111300-1 - Roboty rozbiórkowe

45316110-9 - Instalowanie urządzeń oświetlenia drogowego

Opracował:

mgr inż. Grzegorz Durczyński

wykonane zgodnie z: Rozporządzeniem Ministra Infrastruktury z dnia 2 września 2004 r. w sprawie szczegółowego zakresu i formy dokumentacji projektowej, specyfikacji technicznych wykonania i odbioru robót budowlanych oraz programu funkcjonalno – użytkowego.

Katowice, kwiecień 2020

Adres siedziby:
40-169 KATOWICE
Ul. Wierzbowa 14
Tel./fax: 32 258 90 15
Kom: 605 245 370

NIP: 634-24-41-957
REGON: 277637932
KRS: 0000044823
e-mail: firmaabs@gmail.com
e-mail: firmaabs2@gmail.com

Konto bankowe:
ALIOR BANK S.A.
Oddz. Katowice, Al. W. Korfantego 117A
92249000050000453048564289

KAPITAŁ ZAKŁADOWY
50.000 PLN

❖ Część ogólna

- Nazwa zamówienia
„Przebudowa ul. Kopcowej – dokumentacja projektowa”
Zakres SST: oświetlenie UM
- Inwestor
Gmina Bieruń
ul. Rynek 14
43 – 150 Bieruń
- Zespół projektowy
mgr inż. Grzegorz DURCZYŃSKI
inż. Zbigniew ZARĘBA
inż. Leonard KUSZ
tech. Tadeusz SZCZUREK
mgr inż. Janusz KRASZYNA
mgr inż. Jadwiga KRASZYNA
mgr inż. Tomasz Kmita

❖ Przedmiot specyfikacji

- Przebudowa oświetlenia UM

❖ Roboty przygotowawcze

- Roboty pomiarowe
- Roboty rozbiórkowe

❖ Roboty zasadnicze

- Wykonanie przebudowy oświetlenia

❖ **Wspólny Słownik Zamówień (CPV)**

- 45111200-0 - Roboty w zakresie przygotowania terenu pod budowę i roboty ziemne
- 45111300-1 - Roboty rozbiórkowe
- 45316110-9 - Instalowanie urządzeń oświetlenia drogowego

❖ **Specyfikacje techniczne wykonania i odbioru robót budowlanych**

Oznaczenia:

ST – ogólna specyfikacja techniczna,

SST – szczegółowa specyfikacja techniczna.

Spis treści

ST-00 WYMAGANIA OGÓLNE str. 1-20

SST-01 TYCZENIE TRASY I ODTWORZENIE PUNKTÓW WYSOKOŚCIOWYCH str. 21-29

SST-02 ROBOTY ROZBIÓRKOWE str. 30-36

SST-03 WYKONANIE PRZEBUDOWY OŚWIETLENIA str. 37-43

OGÓLNA
SPECYFIKACJA TECHNICZNA ST

ST – 00

Wymagania Ogólne

1.	WSTĘP	3
1.1.	PRZEDMIOT ST	3
1.2.	ZAKRES STOSOWANIA ST	3
1.3.	ZAKRES ROBÓT OBJĘTYCH ST.....	3
1.4.	OKREŚLENIA PODSTAWOWE.....	3
1.5.	OGÓLNE WYMAGANIA DOTYCZĄCE ROBÓT.....	5
1.5.1.	<i>Przekazanie terenu budowy.....</i>	5
1.5.2.	<i>Zgodność robót z dokumentacją projektową.....</i>	5
1.5.3.	<i>Zabezpieczenie terenu budowy.....</i>	6
1.5.4.	<i>Ochrona środowiska w czasie wykonywania robót.....</i>	6
1.5.5.	<i>Ochrona przeciwpożarowa.....</i>	7
1.5.6.	<i>Ochrona własności publicznej i prywatnej.....</i>	7
1.5.7.	<i>Ograniczenie obciążeń osi pojazdów</i>	8
1.5.8.	<i>Bezpieczeństwo i higiena pracy.....</i>	8
1.5.9.	<i>Ochrona i utrzymanie robót</i>	9
1.5.10.	<i>Stosowanie się do prawa i innych przepisów.....</i>	9
1.5.11.	<i>Równoważność norm i zbiorów przepisów prawnych</i>	9
2.	MATERIAŁY	10
3.	SPRZĘT	10
4.	TRANSPORT	11
4.1.	OGÓLNE WYMAGANIA DOTYCZĄCE TRANSPORTU.....	11
4.2.	WYMAGANIA DOTYCZĄCE PRZEWOZU PO DROGACH PUBLICZNYCH.....	11
5.	WYKONANIE ROBÓT	12
6.	KONTROLA JAKOŚCI ROBÓT.....	12
6.1.	ZASADY KONTROLI JAKOŚCI ROBÓT.....	12
6.2.	DOKUMENTY BUDOWY	13
7.	OBMIAR ROBÓT.....	15
7.1.	OGÓLNE ZASADY OBMIARU ROBÓT.....	15
7.2.	ZASADY OKREŚLANIA ILOŚCI ROBÓT I MATERIAŁÓW	15
7.3.	URZĄDZENIA I SPRZĘT POMIAROWY.....	16
8.	ODBIÓR ROBÓT	16
8.1.	ODBIÓR ROBÓT ZANIKAJĄCYCH I ULEGAJĄCYCH ZAKRYCIU	16
8.2.	ODBIÓR CZĘŚCIOWY	17
8.3.	ODBIÓR OSTATECZNY (KOŃCOWY).....	17
8.3.1.	<i>Zasady odbioru ostatecznego robót</i>	17
8.3.2.	<i>Dokumenty do odbioru ostatecznego (końcowe).....</i>	17
9.	PODSTAWA PŁATNOŚCI.....	18
10.	PRZEPISY ZWIĄZANE	19
10.1.	USTAWY	19
10.2.	ROZPORZĄDZENIA	19
10.3.	INNE DOKUMENTY I INSTRUKCJE.....	20

1. WSTĘP

1.1. Przedmiot ST

Przedmiotem niniejszej specyfikacji technicznej ST są wymagania ogólne dotyczące wykonania i odbioru robót budowlanych, wykonanych przy realizacji przedmiotowego zadania.

1.2. Zakres stosowania ST

Specyfikacja techniczna (ST) stanowi podstawę opracowania szczegółowej specyfikacji technicznej (SST) stosowanej jako dokument przetargowy przy zleceniu i realizacji robót wymienionych w pkt. 1.1.

Projektant sporządzający dokumentację projektową i odpowiednie szczegółowe specyfikacje techniczne wykonania i odbioru robót budowlanych może wprowadzać do niniejszej standardowej specyfikacji zmiany, uzupełnienia lub uściślenia, odpowiednie dla przewidzianych projektem zadania, obiektu i robót, uwzględniające wymagania Zamawiającego oraz konkretne warunki realizacji zadania, obiektu i robót, które są niezbędne do określania ich standardu i jakości.

1.3. Zakres robót objętych ST

Ustalenia zawarte w niniejszej specyfikacji obejmują wymagania ogólne, wspólne dla robót ogólnobudowlanych, związanych z realizacją zadania wymienionego w pkt. 1.1.

1.4. Określenia podstawowe

W każdej specyfikacji technicznej wykonania i odbioru robót zdefiniowane są określenia podstawowe, które służyć mają ujednoliceniu interpretacji tego określenia przez uczestników procesu inwestycyjnego.

Poniżej zdefiniowano zasadnicze określenia podstawowe wspólne dla wszystkich specyfikacji technicznych. Niezależnie od tego w każdej ze szczegółowych specyfikacji technicznych zdefiniowane są inne dodatkowe określenia charakterystyczne dla danej specyfikacji.

Ilekróć w ST pojawia się pojęcie:

Obiekt budowlany – należy przez to rozumieć:

- a. budynek wraz z instalacjami i urządzeniami technicznymi,
- b. budowlę stanowiącą całość techniczno-użytkową wraz z instalacjami i urządzeniami,

c. obiekt małej architektury.

Przeszkoda – obiekty, urządzenia, instalacje zlokalizowane na trasie projektowanego obiektu.

Przeszkoda sztuczna – dzieło ludzkie, stanowiące utrudnienie w realizacji zadania budowlanego, na przykład ogrodzenie, budynek, itp.

Przeszkoda naturalna – element środowiska naturalnego, stanowiący utrudnienie w realizacji zadania budowlanego.

Przekroczenie podziemne – układ konstrukcyjny służący do zabezpieczenia instalacji przed naciskami przenoszonymi z powierzchni oraz służące wyeliminowaniu szkodliwego oddziaływania instalacji podziemnych i zachowania warunków bezpieczeństwa.

Przetargowa dokumentacja projektowa – część dokumentacji projektowej, która wskazuje lokalizację, charakterystykę i wymiary obiektu będącego przedmiotem robót.

Roboty budowlane – budowa, a także prace polegające na przebudowie, montażu, remoncie lub rozbiórce obiektu budowlanego.

Teren budowy – przestrzeń, w której prowadzone są roboty budowlane wraz z przestrzenią zajmowaną urządzeniami zaplecza budowy..

Pozwolenie na budowę – decyzja administracyjna zezwalająca na rozpoczęcie i prowadzenie budowy lub wykonanie robót budowlanych innych niż budowa obiektu budowlanego.

Dokumentacja budowy – pozwolenie na budowę wraz z załączonym projektem budowlanym, dziennik budowy, protokoły odbiorów częściowych i końcowych, w miarę potrzeby, rysunki i opisy służące realizacji obiektu, operaty geodezyjne, książka obmiarów, a w przypadku realizacji obiektów metodą montażu – także dziennik montażu.

Dokumentacja powykonawcza – dokumentacja budowy z naniesionymi zmianami dokonany w toku wykonania robót oraz geodezyjnymi pomiarami powykonawczymi.

Aprobata techniczna – pozytywna ocena techniczna wyrobu, stwierdzająca jego przydatność do stosowania w budownictwie.

Inżynier Kontraktu – oznacza osobę powołaną przez Zamawiającego do działania jako Inżynier dla celów Kontraktu.

Polecenie Inspektora nadzoru – wszelkie polecenia wykazane Wykonawcy przez Inspektora nadzoru, w formie pisemnej, dotyczące sposobu realizacji robót lub innych spraw związanych z prowadzeniem budowy.

Reprezentant Wykonawcy – osoba wyznaczona przez Wykonawcę, upoważniona do kierowania robotami i do występowania w jego imieniu w sprawach realizacji kontraktu.

Projektant – uprawniona osoba prawna lub fizyczna będąca autorem dokumentacji projektowej.

Dziennik budowy – dokument dostarczony Wykonawcy przez Zamawiającego prowadzony przez Wykonawcę na Placu Budowy zgodnie z wymaganiami Artykułu 45 polskiego Prawa Budowlanego.

Książka Obmiarów – dokument prowadzony przez Wykonawcę na Placu Budowy zgodnie z wymaganiami Artykułu 3, paragraf 13 polskiego Prawa Budowlanego.

Przedmiar robót – wykaz robót z podaniem ich ilości (przedmiar) w kolejności technologicznej ich wykonania.

Pozostałe określenia podstawowe są zgodne z odpowiednimi polskimi normami oraz definicjami podanymi w innych specyfikacjach technicznych znajdujących się w niniejszym dokumencie.

1.5. Ogólne wymagania dotyczące robót

Wykonawca robót jest odpowiedzialny za jakość wykonanych robót oraz za ich zgodność z dokumentacją projektową, szczegółową specyfikacją techniczną (SST) i poleceniami Inspektora nadzoru.

1.5.1. Przekazanie terenu budowy

Zamawiający, w terminie określonym w dokumentach umowy przekaze Wykonawcy teren budowy wraz ze wszystkimi wymaganymi, uzgodnieniami prawnymi i administracyjnymi, poda lokalizację i współrzędne punktów głównych obiektu oraz reperów, przekaze dziennik budowy oraz komplet dokumentacji projektowej i SST.

Na Wykonawcy spoczywa odpowiedzialność za ochronę przekazanych mu punktów pomiarowych do chwili odbioru końcowego robót. Uszkodzone lub zniszczone punkty pomiarowe Wykonawca odtworzy i utrwali na własny koszt.

1.5.2. Zgodność robót z dokumentacją projektową

Dane określone w dokumentacji projektowej są uważane za wartości docelowe, od których dopuszczalne są odchylenia w ramach określonego przedziału tolerancji. Cechy materiałów i elementów budowli muszą wykazywać zgodność z określonymi wymaganiami, a rozrzuty tych cech i elementów budowli nie mogą przekraczać dopuszczalnego przedziału tolerancji.

W przypadku rozbieżności, wymiary podane na rysunku są ważniejsze od wymiarów określonych na podstawie odczytu ze skali rysunku.

Wykonawca nie może wykorzystywać błędów lub opuszczeń w dokumentach kontraktowych, a o ich wykryciu winien natychmiast powiadomić Inspektora nadzoru, który dokona odpowiednich zmian i poprawek.

Wszystkie wykonane roboty i dostarczone materiały muszą być zgodne z dokumentacją projektową.

W przypadku, gdy dostarczane materiały lub wykonane roboty nie będą zgodne z dokumentacją projektową i mają wpływ na niezadowalającą jakość elementu budowli, to takie materiały zostaną zastąpione innymi, a elementy budowli rozebrane i wykonane ponownie na koszt Wykonawcy.

1.5.3. Zabezpieczenie terenu budowy

Wykonawca jest zobowiązany do zabezpieczenia terenu budowy w okresie trwania realizacji kontraktu aż do zakończenia i odbioru ostatecznego robót.

Wykonawca w razie potrzeby dostarczy, zainstaluje i będzie utrzymywać tymczasowe urządzenia zabezpieczające, w tym: ogrodzenia, poręcze, oświetlenie, sygnały i znaki ostrzegawcze, dozorców, wszelkie inne środki niezbędne do ochrony robót, wygody społeczności i innych.

W miejscach przylegających do dróg otwartych dla ruchu, Wykonawca ogrodzi lub wyraźnie oznakuje teren budowy w sposób uzgodniony z Inwestorem projektu.

Wjazdy i wyjazdy z terenu z terenu budowy przeznaczone dla pojazdów i maszyn pracujących przy realizacji robót, Wykonawca odpowiednio oznakuje w sposób ustalony z Inwestorem projektu.

Fakt przystąpienia do robót Wykonawca obwieści publicznie przed ich rozpoczęciem przez umieszczenie w miejscach i ilościach określonych przez Inwestora projektu.

Koszt zabezpieczenia terenu budowy nie podlega odrębnej zapłacie i przyjmuje się, że jest włączony w cenę umowną.

1.5.4. Ochrona środowiska w czasie wykonywania robót

Wykonawca ma obowiązek znać i stosować w czasie prowadzenia robót wszelkie przepisy dotyczące ochrony środowiska naturalnego. W okresie trwania budowy i wykonywania robót wykończeniowych Wykonawca będzie:

- utrzymywać teren budowy i wykopy w stanie bez wody stojącej,

- podejmować wszelkie konieczne kroki mające na celu stosowanie się do przepisów i norm dotyczących ochrony środowiska na terenie i wokół terenu budowy oraz będzie unikać uszkodzeń lub uciążliwości dla osób lub własności społecznej, a wynikających ze skażenia, hałasu lub innych przyczyn powstałych w następstwie jego sposobu działania.

Stosując się do tych wymagań, Wykonawca będzie miał szczególny wzgląd na:

- 1) lokalizację baz, warsztatów, magazynów, składowisk, ukopów i dróg dojazdowych,
- 2) środki ostrożności i zabezpieczenia przed:
 - zanieczyszczeniem zbiorników i cieków wodnych pyłami lub substancjami toksycznymi,
 - zanieczyszczeniem powietrza pyłami i gazami,
 - możliwością powstawania pożaru.

1.5.5. Ochrona przeciwpożarowa

Wykonawca będzie przestrzegać przepisy ochrony przeciwpożarowej. Wykonawca będzie utrzymywać sprawny sprzęt przeciwpożarowy, wymagany odpowiednimi przepisami, na terenie baz produkcyjnych, w pomieszczeniach biurowych, mieszkalnych i magazynowych oraz w maszynach i pojazdach.

Materiały łatwopalne będą składowane w sposób zgodny z odpowiednimi przepisami i zabezpieczone przed dostępem osób trzecich.

Wykonawca będzie odpowiedzialny za wszelkie straty spowodowane pożarem wywołanym jako rezultat realizacji robót albo przez personel wykonawcy.

1.5.6. Ochrona własności publicznej i prywatnej

Wykonawca odpowiada za ochronę instalacji i urządzeń zlokalizowanych na powierzchni terenu i pod jego poziomem, takie jak rurociągi, kable itp. Wykonawca zapewni właściwe oznaczenie i zabezpieczenie przed uszkodzeniem tych instalacji i urządzeń w czasie trwania budowy.

Wykonawca zobowiązany jest umieścić w swoim harmonogramie rezerwę czasową dla wszelkiego rodzaju robót, które mają być wykonane w zakresie przełożenia instalacji i urządzeń podziemnych na terenie budowy i powiadomić Inwestora projektu i władze lokalne o zamiarze rozpoczęcia robót.

Wykonawca bezzwłocznie powiadomi Inwestora projektu i zainteresowane władze oraz będzie odpowiadać za wszelkie spowodowane przez jego działania uszkodzenia instalacji na powierzchni ziemi i urządzeń podziemnych wykazanych w dokumentach dostarczonych mu przez Zamawiającego.

Jeżeli teren budowy przylega do terenów z zabudową mieszkaniową, Wykonawca będzie realizować roboty w sposób powodujący minimalne niedogodności dla mieszkańców. Wykonawca odpowiada za wszelkie uszkodzenia zabudowy mieszkaniowej w sąsiedztwie budowy, spowodowane jego działalnością.

Inwestor projektu będzie na bieżąco informował o wszystkich umowach zawartych pomiędzy Wykonawcą, a właścicielami nieruchomości i dotyczących korzystania z własności i dróg wewnętrznych. Jednakże, ani Inwestor projektu ani Zamawiający nie będzie ingerował w takie porozumienia, o ile nie będą one sprzeczne z postanowieniami zawartymi w warunkach umowy.

1.5.7. Ograniczenie obciążeń osi pojazdów

Wykonawca stosować się będzie do ustawowych ograniczeń obciążenia na oś przy transporcie gruntu, materiałów i wyposażenia na i z terenu robót. Uzyska on wszelkie niezbędne zezwolenia od władz co do przewozu nietypowych wagowo ładunków i w sposób ciągły będzie o każdym takim przewozie powiadamiał Inspektora nadzoru.

1.5.8. Bezpieczeństwo i higiena pracy

Podczas realizacji robót wykonawca będzie przestrzegać przepisów dotyczących bezpieczeństwa i higieny pracy.

W szczególności wykonawca ma obowiązek zadbać, aby personel nie wykonywał pracy w warunkach niebezpiecznych, szkodliwych dla zdrowia oraz niespełniających odpowiednich wymagań sanitarnych.

Wykonawca zapewni i będzie utrzymywał wszelkie urządzenia zabezpieczające, socjalne oraz sprzęt i odpowiednią odzież dla ochrony życia i zdrowia osób zatrudnionych na budowie.

Uznaje się, że wszelkie koszty związane z wypełnieniem wymagań określonych powyżej nie podlegają odrębnej zapłacie i są uwzględnione w cenie umownej.

1.5.9. Ochrona i utrzymanie robót

Wykonawca będzie odpowiadał za ochronę robót i za wszelkie materiały i urządzenia używane do robót od daty rozpoczęcia do daty wydania potwierdzenia zakończenia robót przez Inwestora projektu.

Wykonawca będzie utrzymywać roboty do czasu odbioru ostatecznego. Utrzymanie powinno być prowadzone w taki sposób, aby budowla lub jej elementy były w zadowalającym stanie przez cały czas, aż do momentu odbioru ostatecznego.

Jeśli Wykonawca w jakimkolwiek czasie zaniedba utrzymanie, to na polecenie Inwestora projektu powinien rozpocząć roboty utrzymaniowe nie później niż w 24 godziny po otrzymaniu tego polecenia.

1.5.10. Stosowanie się do prawa i innych przepisów

Wykonawca zobowiązany jest znać wszelkie przepisy wydane przez organy administracji państwowej i samorządowej, które są w jakikolwiek sposób związane z robotami i będzie w pełni odpowiedzialny za przestrzeganie tych praw, przepisów i wytycznych podczas prowadzenia robót.

Wykonawca będzie przestrzegać praw patentowych i będzie w pełni odpowiedzialny za wypełnianie wszelkich wymagań prawnych odnośnie znaków firmowych, nazw lub innych chronionych praw w odniesieniu do sprzętu, materiałów lub urządzeń użytych lub związanych z wykonaniem robót i w sposób ciągły będzie informować Inwestora projektu o swoich działaniach. Wszelkie starty, koszty postępowania, obciążenia i wydatki wynikłe z lub związane z naruszeniem jakichkolwiek praw patentowych pokryje Wykonawca.

1.5.11. Równoważność norm i zbiorów przepisów prawnych

Gdziekolwiek w specyfikacji powoływane są konkretne normy lub przepisy, które spełniać mają materiały, wyposażenie, sprzęt i inne dostarczane towary oraz wykonane i zbadane roboty, będą obowiązywać postanowienia najnowszego wydania lub poprawionego wydania powołanych norm i przepisów o ile w dokumentacji nie postanowiono inaczej. W przypadku, gdy powołane normy i przepisy są państwowe lub odnoszą się do konkretnego kraju lub regionu, mogą być stosowane inne odpowiednie normy zapewniające zasadniczo równy lub wyższy poziom wykonania niż powołane normy lub przepisy, pod warunkiem ich uprzedniego sprawdzenia i pisemnego zatwierdzenia przez upoważnionego przedstawiciela inwestora.

2. MATERIAŁY

Materiały budowlane powinny spełniać wymagania jakościowe określone Polskimi Normami, aprobatami technicznymi, o których mowa w SST.

Wykonawca poniesie wszystkie koszty, a w tym: opłaty, wynagrodzenia i jakiegokolwiek inne koszty związane z dostarczeniem materiałów do robót, chyba że postanowienia ogólne lub szczegółowe warunków umowy stanowią inaczej.

Humus i nadkład czasowo zdjęte z terenu wykopów, ukopów i miejsc pozyskania piasku i żwiru będą formowane w hałdy i wykorzystywane przy zasypce i rekultywacji terenu po ukończeniu robót.

Wszystkie odpowiednie materiały pozyskane z wykopów na terenie budowy lub z innych miejsc wskazanych w dokumentach umowy będą wykorzystane do robót lub odwiezione na odkład odpowiednio do wymagań umowy lub wskazań Inspektora nadzoru.

Materiały nieodpowiadające wymaganiom jakościowym zostaną przez Wykonawcę wywiezione z terenu budowy, bądź złożone w miejscu wskazanym przez Inspektora nadzoru

Każdy rodzaj robót, w którym znajdują się niezbadane i nie zaakceptowane materiały, Wykonawca wykonuje na własne ryzyko, licząc się z jego nie przyjęciem i niezapłaceniem.

Wykonawca zapewni, aby tymczasowo składowane materiały do czasu, gdy będą one potrzebne do robót, były zabezpieczone przed zanieczyszczeniem, zachowały swoją jakość i właściwość do robót i były dostępne do kontroli przez Inspektora nadzoru.

Miejsca czasowego składowania materiałów będą zlokalizowane w obrębie terenu budowy w miejscach uzgodnionych z Inspektorem nadzoru.

Jeśli dokumentacja projektowa lub SST przewidują możliwość zastosowania różnych rodzajów materiałów do wykonywania poszczególnych elementów robót Wykonawca powiadomi Inspektora nadzoru o zamiarze zastosowania konkretnego rodzaju materiału. Wybrany i zaakceptowany rodzaj materiału nie może być później zamieniany bez zgody Inspektora nadzoru.

3. SPRZĘT

Wykonawca jest zobowiązany do używania jedynie takiego sprzętu, który nie spowoduje niekorzystnego wpływu na jakość wykonywanych robót. Sprzęt używany do robót

powinien być zgodny z ofertą Wykonawcy i powinien odpowiadać pod względem typów i ilości wskazaniom zawartym w projekcie organizacji robót, zaakceptowanym przez Inspektora nadzoru.

Liczba i wydajność sprzętu będzie gwarantować przeprowadzenie robót, zgodnie z zasadami określonymi w dokumentacji projektowej, SST i wskazaniach Inspektora nadzoru w terminie przewidzianym umową.

Sprzęt będący własnością Wykonawcy lub wynajęty do wykonania robót ma być utrzymywany w dobrym stanie i gotowości do pracy. Będzie spełniał normy ochrony środowiska i przepisy dotyczące jego użytkowania.

Wykonawca dostarczy Inspektorowi nadzoru kopie dokumentów potwierdzających dopuszczenie sprzętu do użytkowania, tam gdzie jest to wymagane przepisami.

Jeżeli dokumentacja projektowa lub SST przewidują możliwość wariantowego użycia sprzętu przy wykonywanych robotach, wykonawca powiadomi Inspektora nadzoru o swoim zamiarze wyboru i uzyska jego akceptację przed użyciem sprzętu.

4. TRANSPORT

4.1. Ogólne wymagania dotyczące transportu

Wykonawca jest zobowiązany do stosowania jedynie takich środków transportu, które nie wpłyną niekorzystnie na jakość wykonywanych robót i właściwości przewożonych materiałów.

Liczba środków transportu będzie zapewniać prowadzenie robót zgodnie z zasadami określonymi w dokumentacji projektowej, SST i wskazaniach Inspektora nadzoru w terminie przewidzianym w umowie.

4.2. Wymagania dotyczące przewozu po drogach publicznych

Przy ruchu na drogach publicznych pojazdy będą spełniać wymagania dotyczące przepisów ruchu drogowego w odniesieniu do dopuszczalnych obciążeń na osie i innych parametrów technicznych. Środki transportu nieodpowiadające warunkom dopuszczalnych obciążeń na osie mogą być dopuszczone przez właściwy zarząd drogi pod warunkiem przywrócenia stanu pierwotnego użytkowanych odcinków dróg na koszt Wykonawcy.

Wykonawca będzie usuwać na bieżąco, na własny koszt, wszelkie zanieczyszczenia spowodowane jego pojazdami na drogach publicznych oraz dojazdach do terenu budowy.

5. WYKONANIE ROBÓT

Wykonawca jest odpowiedzialny za prowadzenie robót zgodnie z umową. Wykonawca jest odpowiedzialny za jakość zastosowanych materiałów i zgodność wykonywanych robót z dokumentacją projektową, wymaganiami SST oraz poleceniami Inspektora nadzoru.

Wykonawca ponosi odpowiedzialność za pełną obsługę geodezyjną przy wykonywaniu wszystkich elementów robót określonych w dokumentacji projektowej lub przekazanych na piśmie przez Inspektora nadzoru.

Następstwa jakiegokolwiek błędu spowodowanego przez Wykonawcę w wytyczeniu i wykonywaniu robót zostaną, jeśli wymagać tego będzie Inspektor nadzoru, poprawione przez Wykonawcę na własny koszt.

Decyzje Inspektora nadzoru dotyczące akceptacji lub odrzucenia materiałów i elementów robót będą oparte na wymaganiach sformułowanych w dokumentach umowy, dokumentacji projektowej i w SST, a także w normach i wytycznych.

Polecenia Inspektora nadzoru dotyczące realizacji robót będą wykonywane przez Wykonawcę nie później niż w czasie przez niego wyznaczonym, pod groźbą wstrzymania robót. Skutki finansowe z tytułu wstrzymania robót w takiej sytuacji ponosi Wykonawca

6. KONTROLA JAKOŚCI ROBÓT

6.1. Zasady kontroli jakości robót

Wykonawca jest odpowiedzialny za pełną kontrolę jakości robót i stosowanych materiałów. Wykonawca zapewni odpowiedni system kontroli, włączając w to personel, sprzęt, zaopatrzenie i wszystkie urządzenia niezbędne kontroli materiałów oraz robót.

Minimalne wymagania, co do zakresu badań i ich częstotliwości są określone w SST. W przypadku, gdy nie zostały one tam określone, Inspektor nadzoru ustali jaki zakres kontroli jest konieczny, aby zapewnić wykonanie robót zgodnie z umową.

Inspektor nadzoru może dopuścić do użycia tylko te wyroby i materiały, które:

1. posiadają certyfikat na znak bezpieczeństwa wykazujący, że zapewniono zgodność z kryteriami technicznymi określonymi na podstawie Polskich Norm, aprobat technicznych oraz właściwych przepisów i informacji o ich istnieniu zgodnie z rozporządzeniem MSWiA z 1998 r. (Dz. U. 99/98),
2. posiadają deklarację zgodności lub certyfikat zgodności z:

- Polską Normą lub
- Aprobata Techniczną, w przypadku wyrobów, dla których nie ustanowiono Polskiej Normy, jeżeli nie są objęte certyfikacją określoną w pkt. 1 i które spełniają wymogi SST.

3. znajdują się w wykazie wyrobów, o którym mowa w rozporządzeniu MSWiA z 1998r. (Dz. U. 98/99).

W przypadku materiałów, dla których ww. dokumenty są wymagane przez SST, każda ich partia dostarczona do robót będzie posiadać te dokumenty, określające w sposób jednoznaczny jej cechy.

Jakiegokolwiek materiały, które nie spełniają tych wymagań będą odrzucone.

6.2. Dokumenty budowy

[1] Dziennik budowy

Dziennik budowy jest wymaganym dokumentem urzędowym obowiązującym Zamawiającego i Wykonawcę w okresie od przekazania wykonawcy terenu budowy do końca okresu gwarancyjnego. Prowadzenie dziennika budowy zgodnie z § 45 ustawy Prawo budowlane spoczywa na kierowniku budowy.

Zapisy w dzienniku budowy będą dokonywane na bieżąco i będą dotyczyć przebiegu robót, stanu bezpieczeństwa ludzi i mienia oraz technicznej strony budowy.

Zapisy będą czytelne, dokonane trwałą techniką, w porządku chronologicznym, bezpośrednio jeden pod drugim, bez przerw.

Załączone do dziennika budowy protokoły i inne dokumenty będą oznaczone kolejnym numerem załącznika i opatrzone datą i podpisem Wykonawcy i Inspektora nadzoru.

Do dziennika budowy należy wpisywać w szczególności:

- datę przekazania Wykonawcy terenu budowy,
- datę przekazania przez Zamawiającego dokumentacji projektowej,
- uzgodnienie przez Inspektora nadzoru harmonogramów robót,
- terminy rozpoczęcia i zakończenia poszczególnych elementów robót,
- przebieg robót, trudności i przeszkody w ich prowadzeniu, okresy i przyczyny przerw w robotach,
- uwagi i polecenia Inspektora nadzoru,
- daty zarządzenia wstrzymania robót, z podaniem powodu,

- zgłoszenia i daty odbiorów robót zanikających i ulegających zakryciu, częściowych i ostatecznych odbiorów robót,
- wyjaśnienia, uwagi i propozycje Wykonawcy,
- stan pogody i temperaturę powietrza w okresie wykonywania robót podlegających ograniczeniom lub wymaganiom w związku z warunkami klimatycznymi,
- zgodność rzeczywistych warunków geotechnicznych z ich opisem w dokumentacji projektowej,
- dane dotyczące czynności geodezyjnych (pomiarowych) dokonywanych przed i w trakcie wykonywania robót,
- dane dotyczące sposobu wykonywania zabezpieczenia robót,
- dane dotyczące jakości materiałów,
- inne istotne informacje o przebiegu robót.

Propozycje, uwagi i wyjaśnienia Wykonawcy, wpisane do dziennika budowy będą przedłożone Inspektorowi nadzoru do ustosunkowania się.

Decyzje Inspektora nadzoru wpisane do dziennika budowy Wykonawca podpisuje z zaznaczeniem ich przyjęcia lub zajęciem stanowiska.

Wpis projektanta do dziennika budowy obliguje Inspektora nadzoru do ustosunkowania się. Projektant nie jest jednak stroną umowy i nie ma uprawnień do wydawania poleceń Wykonawcy robót.

[2] Książka obmiarów

Książka obmiarów stanowi dokument pozwalający na rozliczenie faktycznego postępu każdego z elementów robót. Obmiary wykonanych robót przeprowadza się sukcesywnie w jednostkach przyjętych w kosztorysie.

[3] Dokumenty dotyczące materiałów

Dzienniki laboratoryjne, deklaracje zgodności lub certyfikaty zgodności materiałów, orzeczenia o jakości materiałów, recepty robocze i kontrolne wyniki badań Wykonawcy będą gromadzone w formie uzgodnionej z Inspektorem nadzoru. Dokumenty te stanowią załączniki do odbioru robót. Winny być udostępnione na każde życzenie Inspektora nadzoru.

[4] Pozostałe dokumenty budowy

Do dokumentów budowy zalicza się, oprócz wymienionych w punktach [1]-[3], następujące dokumenty:

- a) pozwolenie na budowę,
- b) protokoły przekazania terenu budowy,
- c) umowy cywilnoprawne z osobami trzecimi,
- d) protokoły odbioru robót,
- e) protokoły z narad i ustaleń,
- f) operaty geodezyjne,
- g) plan bezpieczeństwa i ochrony zdrowia.

Dokumenty budowy będą przechowywane na terenie budowy w miejscu odpowiednio zabezpieczonym.. Wszelkie dokumenty budowy będą zawsze dostępne dla Inspektora nadzoru i przedstawiane do wglądu na życzenie Zamawiającego.

7. OBMIAR ROBÓT

7.1. Ogólne zasady obmiaru robót

Obmiar robót będzie określać faktyczny zakres wykonywanych robót, zgodnie z dokumentacją projektową i SST, w jednostkach ustalonych w kosztorysie. Obmiaru robót dokonuje Wykonawca po pisemnym powiadomieniu Inspektora nadzoru o zakresie obmierzanych robót i terminie obmiaru, co najmniej na 3 dni przed tym terminem. Wyniki obmiaru będą wpisane do książki obmiarów.

Jakikolwiek błąd lub przeoczenie (opuszczenie) w ilości robót podanych w kosztorysie ofertowym lub gdzie indziej w SST nie zwalnia Wykonawcy od obowiązku ukończenia wszystkich robót. Błędne dane zostaną poprawione wg ustaleń Inspektora nadzoru na piśmie. Obmiar gotowych robót będzie przeprowadzony z częstotnością wymaganą do celu miesięcznej płatności na rzecz Wykonawcy lub w innym czasie określonym w umowie.

7.2. Zasady określania ilości robót i materiałów

Zasady określania ilości robót podane są w odpowiednich specyfikacjach technicznych lub w KNR-ach oraz KNNR-ach.

Jednostki obmiaru powinny być zgodne z jednostkami określonymi w dokumentacji projektowej i kosztorysowej, oraz przedmiarze robót.

7.3. Urządzenia i sprzęt pomiarowy

Wszystkie urządzenia i sprzęt pomiarowy, stosowany w czasie obmiaru robót będą zaakceptowane przez Inspektora nadzoru.

Urządzenia i sprzęt pomiarowy zostaną dostarczone przez Wykonawcę. Jeżeli urządzenia te lub sprzęt wymagają badań atestujących, to Wykonawca będzie posiadać ważne świadectwa legalizacji.

Wszystkie urządzenia pomiarowe będą przez Wykonawcę utrzymywane w dobrym stanie, w całym okresie trwania robót.

8. ODBIÓR ROBÓT

W zależności od ustaleń odpowiednich SST, roboty mogą podlegać następującym odbiorom:

- a) odbiorowi robót zanikających i ulegających zakryciu,
- b) odbiorowi częściowemu,
- c) odbiorowi ostatecznemu (końcowemu),

8.1. Odbiór robót zanikających i ulegających zakryciu

Odbiór robót zanikających i ulegających zakryciu polega na finalnej ocenie jakości wykonywanych robót oraz ilości tych robót, które w dalszym procesie realizacji ulegną zakryciu.

Odbiór robót zanikających i ulegających zakryciu będzie dokonany w czasie umożliwiającym wykonanie ewentualnych korekt i poprawek bez hamowania ogólnego postępu robót. Odbioru tego dokonuje Inspektor nadzoru.

Gotowość danej części robót do odbioru zgłasza wykonawca wpisem do dziennika budowy i jednoczesnym powiadomieniem Inspektora nadzoru. Odbiór będzie przeprowadzony niezwłocznie, nie później jednak niż w ciągu 3 dni od daty zgłoszenia wpisem do dziennika budowy i powiadomienia o tym fakcie Inspektora nadzoru.

Jakość i ilość robót ulegających zakryciu ocenia Inspektor nadzoru na podstawie przeprowadzonych pomiarów, w konfrontacji z dokumentacją projektową, SST i uprzednimi ustaleniami.

8.2. Odbiór częściowy

Odbiór częściowy polega na ocenie ilości i jakości wykonanych części robót. Odbioru częściowego robót dokonuje się dla zakresu robót określonego w dokumentach umownych wg zasad jak przy odbiorze ostatecznym robót. Odbioru robót dokonuje Inspektor nadzoru.

8.3. Odbiór ostateczny (końcowy)

8.3.1. Zasady odbioru ostatecznego robót

Odbiór ostateczny polega na finalnej ocenie rzeczywistego wykonania robót w odniesieniu do zakresu (ilości) oraz jakości.

Całkowite zakończenie robót oraz gotowość do odbioru ostatecznego będzie stwierdzona przez Wykonawcę wpisem do dziennika budowy.

Odbiór ostateczny robót nastąpi w terminie ustalonym w dokumentach umowy, licząc od dnia potwierdzenia przez Inspektora nadzoru zakończenia robót.

Odbioru ostatecznego robót dokona komisja wyznaczona przez Zamawiającego w obecności Inspektora nadzoru i Wykonawcy. Komisja odbierająca roboty dokona ich oceny jakościowej na podstawie przedłożonych dokumentów i pomiarów, ocenie wizualnej oraz zgodności wykonania robót z dokumentacją projektową i SST.

W toku odbioru ostatecznego robót, komisja zapozna się z realizacją ustaleń przyjętych w trakcie odbiorów robót zanikających i ulegających zakryciu oraz odbiorów częściowych, zwłaszcza w zakresie wykonania robót uzupełniających i robót poprawkowych.

W przypadku stwierdzenia przez komisję, że jakość wykonywanych robót w poszczególnych asortymentach nieznacznie odbiega od wymaganej dokumentacją projektową i SST z uwzględnieniem tolerancji i nie ma większego wpływu na cechy eksploatacyjne obiektu, komisja oceni pomniejszoną wartość wykonywanych robót w stosunku do wymagań przyjętych w dokumentach umowy.

8.3.2. Dokumenty do odbioru ostatecznego (końcowe)

Podstawowym dokumentem jest protokół odbioru ostatecznego robót, sporządzony wg wzoru ustalonego przez Zamawiającego.

Do odbioru ostatecznego Wykonawca jest zobowiązany przygotować następujące dokumenty:

1. dokumentację powykonawczą, tj. dokumentację budowy z naniesionymi zmianami dokonanymi w toku wykonania robót oraz geodezyjnymi pomiarami powykonawczymi,

2. szczegółowe specyfikacje techniczne (podstawowe z dokumentów umowy i ew. uzupełniające lub zamiennie),
3. protokoły odbiorów robót ulegających zakryciu i zanikających,
4. protokoły odbiorów częściowych,
5. recepty i ustalenia technologiczne,
6. dzienniki budowy i książki obmiarów (oryginały),
7. wyniki pomiarów kontrolnych,
8. deklaracje zgodności lub certyfikaty zgodności wbudowanych materiałów,
9. rysunki (dokumentacje) na wykonanie robót towarzyszących oraz protokoły odbioru i przekazania tych robót właścicielom urządzeń,
10. geodezyjną inwentaryzację powykonawczą robót i sieci uzbrojenia terenu,
11. kopię mapy zasadniczej powstałej w wyniku geodezyjnej inwentaryzacji powykonawczej.

W przypadku, gdy wg komisji, roboty pod względem przygotowania dokumentacyjnego nie będą gotowe do odbioru ostatecznego, komisja w porozumieniu z Wykonawcą wyznaczy ponowny termin odbioru ostatecznego robót.

Wszystkie zarządzone przez komisję roboty poprawkowe lub uzupełniające będą zestawione wg wzoru ustalonego przez Zamawiającego.

Termin wykonania robót poprawkowych i robót uzupełniających wyznaczy komisja i stwierdzi ich wykonanie.

9. PODSTAWA PŁATNOŚCI

Podstawą płatności jest cena jednostkowa skalkulowana przez wykonawcę za jednostkę obmiarową ustaloną dla danej pozycji kosztorysu przyjętą przez Zamawiającego w dokumentach umownych.

Dla robót wycenionych ryczałtowo podstawą płatności jest wartość (kwota) podana przez Wykonawcę i przyjęta przez Zamawiającego w dokumentach umownych (ofercie).

Cena jednostkowa pozycji kosztorysowej lub wynagrodzenie ryczałtowe będzie uwzględniać wszystkie czynności, wymagania i badania składające się na jej wykonanie, określone dla tej roboty w SST i w dokumentacji projektowej.

Ceny jednostkowe lub wynagrodzenie ryczałtowe robót będą obejmować:

- robociznę bezpośrednią wraz z narzutami,
- wartość zużytych materiałów wraz z kosztami zakupu, magazynowania, ewentualnych ubytków i transportu na teren budowy,
- wartość pracy sprzętu wraz z narzutami,
- koszty pośrednie i zysk kalkulacyjny,
- podatki obliczone zgodnie z obowiązującymi przepisami, ale z wyłączeniem podatku VAT.

10. PRZEPISY ZWIĄZANE

10.1. Ustawy

- Ustawa z dnia 7 lipca 1994r. – Prawo budowlane (jednolity tekst Dz. U. z 2003r. Nr 207, poz. 2016 z późn. zm.).
- Ustawa z dnia 29 stycznia 2004r. – Prawo zamówień publicznych (Dz. U. Nr 19, poz. 177).
- Ustawa z dnia 16 kwietnia 2004r. – o wyrobach budowlanych (Dz. U. Nr 92, poz. 881).
- Ustawa z dnia 24 sierpnia 1991r. – o ochronie przeciwpożarowej (jednolity tekst Dz. U. z 2002 r. Nr 147, poz. 1229).
- Ustawa z dnia 21 grudnia 2004r. – o dozorcze technicznym (Dz. U. Nr 122, poz. 1321 z późn. zm.).
- Ustawa z dnia 27 kwietnia 2001r. – Prawo ochrony środowiska (Dz. U. Nr 62, poz. 627 z późn. zm.).
- Ustawa z dnia 21 marca 1985r. – o drogach publicznych (jednolity tekst Dz. U. z 2004 r. Nr 204, poz. 2086).

10.2. Rozporządzenia

- Rozporządzenie Ministra Infrastruktury z dnia 2 grudnia 2002r. – w sprawie systemów oceny zgodności wyrobów budowlanych oraz sposobu ich oznaczania znakowaniem CE (Dz. U. Nr 209, poz. 1779).
- Rozporządzenie Ministra Infrastruktury z dnia 2 grudnia 2002r. – w sprawie określenia polskich jednostek organizacyjnych upoważnionych do wydawania

europejskich aprobat technicznych, zakresu i formy aprobat oraz trybu ich udzielania, uchylania lub zmiany (Dz. U. Nr 209, poz. 1780).

- Rozporządzenie Ministra Pracy i Polityki Społecznej z dnia 26 września 1997r. – w sprawie ogólnych przepisów bezpieczeństwa i higieny pracy (Dz. U. Nr 169, poz. 1650).
- Rozporządzenie Ministra Infrastruktury z dnia 6 lutego 2003r. – w sprawie bezpieczeństwa i higieny pracy podczas wykonywania robót budowlanych (Dz. U. Nr 47, poz. 401).
- Rozporządzenie Ministra Infrastruktury z dnia 23 czerwca 2003r. – w sprawie informacji dotyczącej bezpieczeństwa i ochrony zdrowia oraz planu bezpieczeństwa i ochrony zdrowia (Dz. U. Nr 120, poz. 1126).
- Rozporządzenie Ministra Infrastruktury z dnia 2 września 2004r. – w sprawie szczegółowego zakresu i formy dokumentacji projektowej, specyfikacji technicznych wykonania i odbioru robót budowlanych oraz programu funkcjonalno-użytkowego (Dz. U. Nr 202, poz. 2072).
- Rozporządzenie Ministra Infrastruktury z dnia 11 sierpnia 2004r. – w sprawie sposobów deklarowania wyrobów budowlanych oraz sposobu znakowania ich znakiem budowlanym (Dz. U. Nr 198, poz. 2041).
- Rozporządzenie Ministra Infrastruktury z dnia 27 sierpnia 2004r. – zmieniające rozporządzenie w sprawie dziennika budowy, montażu i rozbiórki, tablicy informacyjnej oraz ogłoszenia zamawiającego dane dotyczące bezpieczeństwa pracy i ochrony zdrowia (Dz. U. Nr 198, poz. 2042).

10.3. Inne dokumenty i instrukcje

- *Warunki techniczne wykonania i odbioru robót budowlano-montażowych*, (tom I, II, III, IV, V) Arkady, Warszawa 1989-1990r.
- *Warunki techniczne wykonania i odbioru robót budowlanych*. Instytut Techniki Budowlanej, Warszawa 2003r.
- *Warunki techniczne wykonania i odbioru sieci i instalacji*, Centralny Ośrodek Badawczo-Rozwojowy Techniki Instalacyjnej INSTAL, Warszawa, 2001r.

SZCZEGÓŁOWA SPECYFIKACJA TECHNICZNA SST

SST – 01

Tyczenie trasy i odtworzenie punktów wysokościowych

1.	WSTĘP	23
1.1.	PRZEDMIOT SST	23
1.2.	ZAKRES STOSOWANIA SST	23
1.3.	ZAKRES ROBÓT OBJĘTYCH SST	23
1.4.	OKREŚLENIA PODSTAWOWE.....	23
1.5.	OGÓLNE WYMAGANIA DOTYCZĄCE ROBÓT.....	23
2.	MATERIAŁY	24
2.1.	OGÓLNE WYMAGANIA DOTYCZĄCE MATERIAŁÓW.....	24
2.2.	RODZAJE MATERIAŁÓW	24
3.	SPRZĘT	24
3.1.	OGÓLNE WYMAGANIA DOTYCZĄCE SPRZĘTU.....	24
3.2.	SPRZĘT POMIAROWY	24
4.	TRANSPORT	24
4.1.	OGÓLNE WYMAGANIA DOTYCZĄCE TRANSPORTU.....	24
4.2.	TRANSPORT SPRZĘTU I MATERIAŁÓW	25
5.	WYKONANIE ROBÓT.....	25
5.1.	OGÓLNE ZASADY WYKONANIA ROBÓT.....	25
5.2.	OSNOWA PODSTAWOWA (STAŁE PUNKTY KONTROLI)	25
5.3.	OSNOWA ROBOCZA (OKRESOWE PUNKTY KONTROLI)	25
5.4.	TYMCZASOWE PUNKTY POMIAROWE	26
5.5.	WYZNACZENIE PUNKTÓW NA OSIACH TRASY	26
5.6.	WYZNACZENIE NASYPÓW I WYKOPÓW (PRZEKROJÓW POPRZECZNYCH)	26
5.7.	WYZNACZENIE POŁOŻENIA OBIEKTÓW	27
5.8.	ZAKOŃCZENIE ROBÓT	27
6.	KONTROLA JAKOŚCI ROBÓT.....	27
6.1.	OGÓLNE ZASADY KONTROLI JAKOŚCI ROBÓT.....	27
6.2.	KONTROLA JAKOŚCI PRAC POMIAROWYCH	27
7.	OBMIAR ROBÓT	27
7.1.	OGÓLNE ZASADY OBMIARU ROBÓT.....	27
7.2.	JEDNOSTKA OBMIAROWA.....	27
8.	ODBIÓR ROBÓT	27
8.1.	OGÓLNE ZASADY ODBIORU ROBÓT	27
8.2.	SPOSÓB ODBIORU ROBÓT	28
9.	PODSTAWA PŁATNOŚCI.....	28
9.1.	OGÓLNE USTALENIA DOTYCZĄCE PODSTAWY PŁATNOŚCI	28
9.2.	CENA JEDNOSTKI OBMIAROWEJ	28
10.	PRZEPISY ZWIĄZANE	28

1. WSTĘP

1.1. Przedmiot SST

Przedmiotem niniejszej szczegółowej specyfikacji technicznej SST są wymagania dotyczące tyczenia trasy i odtworzenia punktów wysokościowych dla realizacji przedmiotowego zadania.

1.2. Zakres stosowania SST

Szczegółowa specyfikacja techniczna stanowi dokument przetargowy przy zlecaniu i realizacji robót ogólnobudowlanych, dotyczących zadania wymienionego w pkt. 1.1.

1.3. Zakres robót objętych SST

Ustalenia zawarte w niniejszej SST dotyczą zasad prowadzenia robót związanych z tyczeniem trasy i odtworzeniem punktów wysokościowych zgodnie z lokalizacją podaną w dokumentacji projektowej.

1.4. Określenia podstawowe

Ilekczeń w SST jest mowa o:

- osnowa geodezyjna pozioma – usystematyzowany zbiór punktów, których wzajemne położenie na powierzchni odniesienia, zostało określone przy zastosowaniu techniki geodezyjnej.
- osnowa geodezyjna wysokościowa – usystematyzowany zbiór punktów, których wysokość w stosunku do przyjętej powierzchni odniesienia, została określona przy zastosowaniu techniki geodezyjnej
- osnowa realizacyjna – to osnowa geodezyjna (pozioma i wysokościowa), przeznaczona do geodezyjnego wytyczenia elementów projektów w terenie oraz geodezyjnej obsługi budowy i montażu urządzeń i konstrukcji. Osnowa ta powinna służyć do pomiarów kontrolnych przemieszczeń i odkształceń, a także w miarę możliwości pomiarów powykonawczych.
- punkty główne trasy – punkty załamania osi trasy, punkty kierunkowe oraz początkowy i końcowy punkt trasy.

1.5. Ogólne wymagania dotyczące robót

Ogólne wymagania dotyczące robót podano w ST – 00 „Wymagania ogólne” pkt 1.5.

2. MATERIAŁY

2.1. Ogólne wymagania dotyczące materiałów

Ogólne wymagania dotyczące materiałów, ich pozyskiwania i składowania podano w ST – 00 „Wymagania ogólne” pkt 2.

2.2. Rodzaje materiałów

Materiałami stosowanymi przy wyznaczaniu osi trasy i punktów wysokościowych według zasad niniejszej SST są słupki drewniane, iglaste bądź inne materiały akceptowane przez inspektora nadzoru.

3. SPRZĘT

3.1. Ogólne wymagania dotyczące sprzętu

Ogólne wymagania dotyczące sprzętu podano w ST – 00. „Wymagania ogólne” pkt 3.

3.2. Sprzęt pomiarowy

Do odtworzenia sytuacyjnego trasy i punktów wysokościowych należy stosować następujący sprzęt:

- teodolity lub tachimetry,
- niwelatory,
- dalmierze,
- tyczki,
- łąty,
- taśmy stalowe, szpilki.

Sprzęt stosowany do odtworzenia trasy i punktów wysokościowych powinien gwarantować uzyskanie wymaganej dokładności pomiaru.

4. TRANSPORT

4.1. Ogólne wymagania dotyczące transportu

Ogólne wymagania dotyczące transportu podano w ST – 00 „Wymagania ogólne” pkt 4.

4.2. Transport sprzętu i materiałów

Sprzęt i materiały do odtworzenia trasy można przewozić dowolnymi środkami transportu.

5. WYKONANIE ROBÓT

5.1. Ogólne zasady wykonania robót

Ogólne zasady wykonania robót podano w ST-00 „Wymagania ogólne” pkt. 5. Prace pomiarowe powinny być wykonane zgodnie z obowiązującymi instrukcjami Głównego Urzędu Geodezji i Kartografii (GUGiK).

5.2. Osnowa podstawowa (stałe punkty kontroli)

Inspektor nadzoru przekaze wykonawcy odpowiednią liczbę stałych punktów geodezyjnych osnowy poziomej i wysokościowej, aby umożliwić mu wykonanie prac związanych z wytyczaniem.

5.3. Osnowa robocza (okresowe punkty kontroli)

W oparciu o sieć stałych punktów geodezyjnych osnowy poziomej i wysokościowej przekazanej przez inspektora nadzoru, wykonawca zobowiązany jest do założenia, utrzymania i uzupełniania osnowy roboczej o współrzędnych poziomych i wysokościowych dla lokalnego wytyczania robót.

Opracowany przez wykonawcę i zatwierdzony przez inspektora nadzoru projekt osnowy roboczej poziomej i wysokościowej oraz system przeprowadzania kontroli okresowej punktów tej osnowy, powinny spełniać następujące warunki:

- a) punkty osnowy roboczej należy wyznaczyć i utrwalić poza terenem wykonywania robót oraz odpowiednio zabezpieczyć przed naruszeniem lub uszkodzeniem,
- b) odległość pomiędzy punktami winna wynosić średnio 100 m., a każdy punkt powinien być oznaczony w sposób zatwierdzony przez inspektora nadzoru tak, aby był widoczny i łatwy do zidentyfikowania,
- c) sposób stabilizacji punktów geodezyjnych osnowy roboczej oraz kryteria jej dokładności winny być zgodne z polskimi przepisami zawartymi w Instrukcjach Technicznych G-3.1 (Osnowy realizacyjne GUGiK) i G-3,2 (Pomiary realizacyjne GUGiK).

5.4. Tymczasowe punkty pomiarowe

Wykonawca może wyznaczyć jakiegokolwiek inne tymczasowe punkty pomiarowe zgodnie z zatwierdzonymi przez inspektora nadzoru zasadami wykonania niezbędnych robót i wytyczeń oraz zgodnie z generalnymi zasadami wyszczególnionymi w instrukcjach i wskazaniach GUGiK.

5.5. Wyznaczenie punktów na osiach trasy

Wykonawca przeprowadzi tyczenie osi trasy w zgodności z dokumentacją projektową w oparciu o osnowy wymienione w pkt. 5.2 i 5.3. Wyznaczone punkty na osiach trasy nie powinny być przesunięte więcej niż o 10 cm w stosunku do projektowanych, a rzędne punktów na osi należy wyznaczyć z dokładnością do 1 cm w stosunku do rzędnych projektów. W przypadku, kiedy dopuszczalne odchyłki są przekroczone wykonawca jest zobowiązany do korekty osi trasy odnosząc się do istniejących budowli inżynierskich, po uzyskaniu zgody inspektora nadzoru.

Oś trasy powinna być wyznaczona w punktach głównych i w punktach pośrednich, w odległościach zależnych od charakterystyki terenu i ukształtowania trasy. Wytyczenie osi trasy powinno być zaakceptowane przez inspektora nadzoru.

5.6. Wyznaczenie nasypów i wykopów (przekrojów poprzecznych)

Wyznaczanie nasypów i wykopów polega na oznaczeniu położenia w terenie krawędzi podstawy nasypu oraz krawędzi przecięcia powierzchni zewnętrznych skarp wykopu z terenem.

Do wyznaczania nasypów i wykopów należy stosować dobrze widoczne paliki. Odległości między palikami należy dostosować do ukształtowania terenu. Odległość ta powinna odpowiadać odstępowi kolejnych przekrojów poprzecznych podanych w dokumentacji projektowej.

Wyznaczenie w czasie trwania robót ziemnych zarysu (konturów) nasypów i wykopów w przekrojach poprzecznych (tzw. profilowanie przekrojów poprzecznych) powinno być wykonane w zgodności z dokumentacją projektową oraz w innych dodatkowych punktach akceptowanych przez inspektora nadzoru, lecz nie rzadziej niż co 50 m.

5.7. Wyznaczenie położenia obiektów

Dla każdego obiektu należy wyznaczyć jego położenie w terenie zgodnie z dokumentacją projektową poprzez: wytyczenie osi obiektu, wytyczenie punktów określających kontur obiektu.

5.8. Zakończenie robót

Wykonawca zobowiązany jest po zakończeniu robót do oddania inspektorowi nadzoru dokumentacji dotyczącej osnów geodezyjnych i przekazania punktów w terenie na takich zadaniach jak je przejmował.

6. KONTROLA JAKOŚCI ROBÓT

6.1. Ogólne zasady kontroli jakości robót

Ogólne zasady kontroli jakości robót podano w ST – 00 „Wymagania ogólne” pkt 6.

6.2. Kontrola jakości prac pomiarowych

Kontrole jakości prac pomiarowych związanych z odtworzeniem trasy i punktów wysokościowych należy prowadzić według ogólnych zasad określonych w instrukcji i wytycznych GUGiK (1-7) zgodnie z wymaganiami podanymi w pkt 5.4

7. OBMIAR ROBÓT

7.1. Ogólne zasady obmiaru robót

Ogólne zasady obmiaru robót podano w ST – 00 „Wymagania ogólne” pkt 7.

7.2. Jednostka obmiarowa

Jednostką obmiarową jest kilometr odtworzonej trasy w terenie. Obmiar robót związanych z wyznaczeniem obiektów inżynierskich jest częścią obmiaru robót.

8. ODBIÓR ROBÓT

8.1. Ogólne zasady odbioru robót

Ogólne zasady odbioru robót podano w ST – 00 „Wymagania ogólne” pkt 8.

8.2. Sposób odbioru robót

Odbiór robót związanych z odtworzeniem trasy w terenie następuje na podstawie szkiców i dzienników pomiarów geodezyjnych lub protokołu z kontroli, które Wykonawca przedkłada Inwestorowi.

9. PODSTAWA PŁATNOŚCI

9.1. Ogólne ustalenia dotyczące podstawy płatności

Ogólne ustalenia dotyczące podstawy płatności podano w ST – 00 „Wymagania ogólne” pkt 9.

9.2. Cena jednostki obmiarowej

Cena 1km wykonania robót obejmuje:

- wyznaczenie punktów głównych osi trasy, granic robót i punktów wysokościowych,
- uzupełnienie osi trasy dodatkowymi punktami,
- wykonanie roboczej osnowy geodezyjnej poza granicami robót,
- wyznaczenie przekrojów poprzecznych z ewentualnym wytyczeniem dodatkowych przekrojów,
- wyznaczenie konturów obiektów inżynierskich,
- wykonanie pomiarów bieżących w miarę postępu robót, zgodnie z dokumentacją projektową,
- zastabilizowanie punktów w sposób trwały, ochronę ich przed zniszczeniem i oznakowanie ułatwiające odszukanie i ewentualne odtworzenie,
- utrzymywanie i ewentualne uzupełnienie w trakcie robót roboczych punktów sytuacyjno-wysokościowych,
- wyznaczenie innych punktów pomiarowych, które wykonawca uzna za potrzebne
- transport i koszty materiałów (znaków geodezyjnych).

10. PRZEPISY ZWIĄZANE

1. Instrukcja techniczna 0-1.: Ogólne zasady wykonywania prac geodezyjnych.
2. Instrukcja techniczna G-3.: Geodezyjna obsługa inwestycji, GUGiK, Warszawa 1979.
3. Instrukcja techniczna G-1.: Geodezyjna osnowa pozioma, GUGiK 1978.

4. Instrukcja techniczna G-2.: Wysokościowa osnowa geodezyjna, GUGiK 1983.
5. Instrukcja techniczna G-4.: Pomiary sytuacyjne i wysokościowe, GUGiK 1979.
6. Wytyczne techniczne G-3.2.: Pomiary realizacyjne, GUGiK 1983.
7. Wytyczne techniczne G-3.1.: Osnowy realizacyjne, GUGiK 1983.

SZCZEGÓŁOWA SPECYFIKACJA TECHNICZNA SST

SST – 02

Roboty rozbiórkowe

1.	WSTĘP	32
1.1.	PRZEDMIOT SST	32
1.2.	ZAKRES STOSOWANIA SST	32
1.3.	ZAKRES ROBÓT OBJĘTYCH SST	32
1.4.	OKREŚLENIA PODSTAWOWE.....	32
1.5.	OGÓLNE WYMAGANIA DOTYCZĄCE ROBÓT.....	32
2.	MATERIAŁY	32
2.1.	OGÓLNE WYMAGANIA DOTYCZĄCE MATERIAŁÓW.....	32
2.2.	MATERIAŁY Z ROZBIÓRKI	32
3.	SPRZĘT	33
3.1.	OGÓLNE WYMAGANIA DOTYCZĄCE SPRZĘTU.....	33
3.2.	SPRZĘT DO WYKONANIA ROZBIÓRKI	33
4.	TRANSPORT	33
4.1.	OGÓLNE WYMAGANIA DOTYCZĄCE TRANSPORTU.....	33
4.2.	TRANSPORT MATERIAŁÓW Z ROZBIÓRKI	33
5.	WYKONANIE ROBÓT.....	34
5.1.	OGÓLNE ZASADY WYKONANIA ROBÓT.....	34
5.2.	WYKONANIE ROZBIÓRKI.....	34
6.	KONTROLA JAKOŚCI ROBÓT.....	34
6.1.	OGÓLNE ZASADY KONTROLI JAKOŚCI ROBÓT.....	34
6.2.	SZCZEGÓLNE ZASADY KONTROLI JAKOŚCI ROBÓT ROZBIÓRKOWYCH	34
7.	OBMIAR ROBÓT.....	35
7.1.	OGÓLNE ZASADY OBMIARU ROBÓT.....	35
7.2.	JEDNOSTKA OBMIAROWA.....	35
8.	ODBIÓR ROBÓT	35
8.1.	OGÓLNE ZASADY ODBIORU ROBÓT	35
8.2.	SPOSÓB ODBIORU ROBÓT	35
9.	PODSTAWA PŁATNOŚCI.....	35
9.1.	OGÓLNE USTALENIA DOTYCZĄCE PODSTAWY PŁATNOŚCI	35
9.2.	PODSTAWA PŁATNOŚCI	36
10.	PRZEPISY ZWIĄZANE	36

1. WSTĘP

1.1. Przedmiot SST

Przedmiotem niniejszej szczegółowej specyfikacji technicznej SST są wymagania dotyczące wykonania i odbioru robót rozbiórkowych w ramach realizacji przedmiotowego zadania.

1.2. Zakres stosowania SST

Szczegółowa specyfikacja techniczna stanowi dokument przetargowy przy zleceniu i realizacji robót rozbiórkowych, dotyczących zadania wymienionego w pkt. 1.1.

1.3. Zakres robót objętych SST

Ustalenia zawarte w niniejszej szczegółowej specyfikacji technicznej dotyczą zasad prowadzenia robót rozbiórkowych w związku z realizacją zadania wymienionego w pkt. 1.1.

1.4. Określenia podstawowe

Określenia podstawowe są zgodne z obowiązującymi, odpowiednimi polskimi normami i z określeniami podanymi w ST „Wymagania ogólne”.

1.5. Ogólne wymagania dotyczące robót

Ogólne wymagania dotyczące robót podano w ST – 00 „Wymagania ogólne” pkt 1.5.

2. MATERIAŁY

2.1. Ogólne wymagania dotyczące materiałów

Ogólne wymagania dotyczące materiałów, ich pozyskiwania i składowania podano w ST – 00 „Wymagania ogólne” pkt 2.

2.2. Materiały z rozbiórki

Materiały z rozbiórki powinny być wywożone na wysypisko lub, jeżeli zostaną zatwierdzone przez Inspektora Nadzoru powinny być wbudowywane ponownie. Wykonawca zapewni na terenie placu rozbiórki miejsce składowania materiałów pochodzących z rozbiórki i będzie segregować je według rodzaju. Wykonawca zapewni, aby materiały w okresie składowania na placu nie stanowiły zagrożenia oraz nie doprowadziły do zanieczyszczenia terenów prywatnych i przestrzeni publicznej. Pozostałe po rozbiórce odpady Wykonawca

zobowiązuje się usunąć w sposób zgodny z ustawą o odpadach z dnia 20 czerwca 2001 roku (Dz. U. z 2001r. nr 62, poz. 628) oraz ustawą o utrzymaniu czystości i porządku w gminach z dnia 13 września 1996 roku (Dz. U. z 2005r. nr 236, poz. 2008). Wykonawca udokumentuje Zamawiającemu przekazanie odpadów firmom posiadającym wymagane zezwolenia do odbioru i transportu odpadów.

Materiały z rozbiórki przewidziane do ponownego wykorzystania, powinny być składowane w sposób zabezpieczający je przed uszkodzeniem.

3. SPRZĘT

3.1. Ogólne wymagania dotyczące sprzętu

Ogólne wymagania dotyczące sprzętu podano w ST – 00. „Wymagania ogólne” pkt 3.

3.2. Sprzęt do wykonania rozbiórki

Do wykonania robót związanych z rozbiórką elementów może być wykorzystany dowolny sprzęt zaakceptowany przez Inspektora nadzoru, np. zrywarki, młoty pneumatyczne, piły mechaniczne, pilarki spalinowe, koparki, frezarka do asfaltu, piły do asfaltu.

Do rozbiórki materiałów przewidzianych do ponownego wbudowania, należy użyć sprzętu, który nie spowoduje uszkodzenia tych materiałów.

4. TRANSPORT

4.1. Ogólne wymagania dotyczące transportu

Ogólne wymagania dotyczące transportu podano w ST – 00 „Wymagania ogólne” pkt 4.

4.2. Transport materiałów z rozbiórki

Wykonawca zapewni sukcesywny wywóz materiałów i gruzu z rozbiórki zgodnie z ustaleniami pkt 5. Materiały z rozbiórki można przewozić dowolnymi środkami transportu. Środki transportowe należy dostosować do rodzaju przewożonych materiałów. Gruz i odpady należy wywieźć na wysypisko.

Materiały przeznaczone do ponownego wykorzystania należy wywieźć na miejsce wskazane przez Inspektora nadzoru. Materiały te powinny być przewożone w sposób nie powodujący ich uszkodzenia.

5. WYKONANIE ROBÓT

5.1. Ogólne zasady wykonania robót

Ogólne wymagania wykonania robót podano w ST – 00 „Wymagania ogólne” pkt 5.

5.2. Wykonanie rozbiórki

Roboty rozbiórkowe można wykonywać mechanicznie lub ręcznie w sposób określony w SST lub zatwierdzony przez Inspektora Nadzoru. Wszystkie elementy możliwe do powtórnego wykorzystania powinny być usuwane bez powodowania zbędnych uszkodzeń. O ile uzyskane elementy nie stają się własnością Wykonawcy, powinien on przewieźć je na miejsce określone w SST lub wskazane przez Inspektora. Przed przystąpieniem do robót należy zidentyfikować istniejące uzbrojenie terenu i odpowiednio je zabezpieczyć, w przypadku konieczności odłączyć przepływ mediów (gaz, prąd elektryczny, woda, ścieki). Elementy zabudowy niepodlegające rozbiórce, a zlokalizowane w rejonie robót rozbiórkowych należy odpowiednio zabezpieczyć. Roboty rozbiórkowe należy wykonać ręcznie lub odpowiednim, sprawnym technicznie sprzętem mechanicznym z zachowaniem ostrożności.

Roboty rozbiórkowe należy prowadzić w sposób umożliwiający maksymalny odzysk materiałów rozbiórkowych. Wszystkie elementy możliwe do powtórnego wykorzystania powinny być usuwane bez powodowania zbędnych uszkodzeń i przewiezione na miejsce wskazane przez Inspektora Nadzoru.

Gruz i materiały drobnicowe należy usuwać z rejonu robót na bieżąco i utylizować, wywożąc na składowisko odpadów na odległość określoną w dokumentacji przetargowej. Nadmiar ziemi odwożonej na odkład należy utylizować. Złom należy przygotować do transportu normatywnego i złożyć w miejscu wskazanym przez Inspektora Nadzoru.

6. KONTROLA JAKOŚCI ROBÓT

6.1. Ogólne zasady kontroli jakości robót

Ogólne zasady kontroli jakości robót podano w ST – 00 „Wymagania ogólne” pkt 6.

6.2. Szczegółowe zasady kontroli jakości robót rozbiórkowych

Kontrola jakości wykonanych robót będzie dokonywana poprzez porównanie wykonanych robót z dokumentacją techniczną oraz ich zgodności z warunkami technicznymi.

Kontrola jakości robót polega na wizualnej ocenie kompletności wykonanych robót rozbiórkowych, wywozu gruzu z miejsca budowy oraz sprawdzeniu stopnia uszkodzenia elementów przewidzianych do powtórnego wykorzystania.

7. OBMIAR ROBÓT

7.1. Ogólne zasady obmiaru robót

Ogólne zasady obmiaru robót podano w ST – 00 „Wymagania ogólne” pkt 7.

7.2. Jednostka obmiarowa

Jednostką obmiaru jest:

- dla rozbieranych nawierzchni – m^2 ,
- dla rozbiórki krawężników i obrzeży – m,
- dla likwidacji kanałów – m,
- dla rozbieranych elementów betonowych – m^3 .
- dla rozbieranych elementów stalowych – t.

8. ODBIÓR ROBÓT

8.1. Ogólne zasady odbioru robót

Ogólne zasady odbioru robót podano w ST – 00 „Wymagania ogólne” pkt 8.

8.2. Sposób odbioru robót

Roboty związane z rozbiórką elementów podlegają odbiorowi robót zanikających i ulegających zakryciu, który następuje na podstawie wyników pomiarów oraz wizualnej oceny wykonania robót.

9. PODSTAWA PŁATNOŚCI

9.1. Ogólne ustalenia dotyczące podstawy płatności

Ogólne ustalenia dotyczące podstawy płatności podano w ST – 00 „Wymagania ogólne” pkt 9.

9.2. Podstawa płatności

Cena robót obejmuje:

- zabezpieczenie elementów konstrukcyjnych przed awarią,
- zabezpieczenie zachowanych elementów przed uszkodzeniem,
- przeprowadzenie demontażu wyznaczonych elementów,
- transport wewnętrzny materiałów z rozbiórki i ich usunięcie na zewnątrz obiektów,
- czyszczenie podłoża po zdemontowanych elementach ,przetransportowanie odpadów z miejsca rozbiórki do kontenerów,
- załadunek i wyładunek gruzu,
- koszt składowania gruzu,
- uporządkowanie miejsca prowadzenia robót.

10. PRZEPISY ZWIĄZANE

- Rozporządzenie Ministra Pracy i Polityki Społecznej i dnia 26 września 1997r. w sprawie ogólnych przepisów bezpieczeństwa i higieny pracy (Dz. U. Nr 169, poz. 1650).
- Rozporządzenie Ministra Infrastruktury z dnia 6 lutego 2003r. w sprawie bezpieczeństwa i higieny pracy podczas wykonywania robót budowlanych (Dz. U. z 2003r., Nr 48, poz. 401).

SZCZEGÓŁOWA SPECYFIKACJA TECHNICZNA SST

SST – 03

Wykonanie przebudowy oświetlenia

1. WSTĘP	39
1.1. PRZEDMIOT SST	39
1.2. ZAKRES STOSOWANIA SST	39
1.3. ZAKRES ROBÓT OBJĘTYCH SST	39
1.4. OKREŚLENIA PODSTAWOWE.....	39
1.5. OGÓLNE WYMAGANIA DOTYCZĄCE ROBÓT.....	39
2. MATERIAŁY	39
2.1. OGÓLNE WYMAGANIA DOTYCZĄCE MATERIAŁÓW.....	39
2.2. MATERIAŁY DO WYKONANIA ROBÓT	39
3. SPRZĘT	40
3.1. OGÓLNE WYMAGANIA DOTYCZĄCE SPRZĘTU.....	40
3.2. SPRZĘT DO WYKONANIA ROBÓT.....	40
4. TRANSPORT	40
4.1. OGÓLNE WYMAGANIA DOTYCZĄCE TRANSPORTU.....	40
4.2. TRANSPORT MATERIAŁÓW	40
5. WYKONANIE ROBÓT.....	40
5.1. OGÓLNE ZASADY WYKONANIA ROBÓT.....	40
5.2. WYKONANIE ROBÓT	40
5.2.1 <i>Budowa sieci oświetlenia ulicznego przy ul. Kopcowej</i>	41
5.2.2 <i>Ochrona przed porażeniem prądem elektrycznym</i>	41
5.2.3 <i>Zasilanie projektowanej sieci</i>	42
5.2.4 <i>Projektowane złącze ZA</i>	42
5.2.5 <i>Ochrona przepięciowa</i>	42
5.2.6 <i>Wytyczne organizacji montażu</i>	42
6. KONTROLA JAKOŚCI ROBÓT.....	42
6.1. OGÓLNE ZASADY KONTROLI JAKOŚCI ROBÓT.....	42
6.2. KONTROLA JAKOŚCI ROBÓT.....	42
7. OBMIAR ROBÓT	43
7.1. OGÓLNE ZASADY OBMIARU ROBÓT.....	43
7.2. JEDNOSTKA OBMIAROWA.....	43
8. ODBIÓR ROBÓT	43
8.1. OGÓLNE ZASADY ODBIORU ROBÓT	43
8.2. ODBIÓR ROBÓT	43
9. PODSTAWA PŁATNOŚCI.....	43
9.1. OGÓLNE USTALENIA DOTYCZĄCE PODSTAWY PŁATNOŚCI	43
9.2. CENA JEDNOSTKI OBMIAROWEJ	43
10. PRZEPISY ZWIĄZANE	43

1. WSTĘP

1.1. Przedmiot SST

Przedmiotem niniejszej szczegółowej specyfikacji technicznej są wymagania dotyczące wykonania i odbioru robót związanych z realizacją przedmiotowego zadania.

1.2. Zakres stosowania SST

Szczegółowa specyfikacja techniczna stanowi dokument przetargowy przy zleceniu oraz odbiorze robót związanych z realizacją zadania wymienionego w punkcie 1.1.

1.3. Zakres robót objętych SST

Ustalenia zawarte w niniejszej szczegółowej specyfikacji technicznej dotyczą zasad prowadzenia robót związanych z wykonaniem zadania wymienionego w pkt 1.1.

1.4. Określenia podstawowe

Określenia podstawowe są zgodne z obowiązującymi, odpowiednimi polskimi normami i z określeniami podanymi w ST „Wymagania ogólne”.

1.5. Ogólne wymagania dotyczące robót

Wykonawca robót jest odpowiedzialny za jakość ich wykonania oraz za zgodność z dokumentacją projektową, instrukcjami producenta i poleceniami Inspektora. Ogólne wymagania dotyczące robót podano w ST - 00.

2. MATERIAŁY

2.1. Ogólne wymagania dotyczące materiałów

Ogólne wymagania dotyczące materiałów, ich pozyskiwania i składowania, podano w ST - 00 „Wymagania ogólne” pkt 2.

2.2. Materiały do wykonania robót

Do wykonania robót należy stosować materiały o parametrach zgodnych z założeniami projektowymi, posiadającymi aprobaty techniczne i dopuszczenia do stosowania. Należy ściśle przestrzegać instrukcji producentów materiałów.

3. SPRZĘT

3.1. Ogólne wymagania dotyczące sprzętu

Ogólne wymagania i ustalenia dotyczące sprzętu określono w ST - 00 pkt 3.

3.2. Sprzęt do wykonania robót

Wykonawca jest zobowiązany do używania jedynie takiego sprzętu, który nie spowoduje niekorzystnego wpływu na jakość wykonywanych robót. Sprzęt używany do robót powinien być zgodny z ofertą Wykonawcy i powinien odpowiadać pod względem typów i ilości wskazaniom zawartym w projekcie organizacji robót, zaakceptowanym przez Inspektora nadzoru.

4. TRANSPORT

4.1. Ogólne wymagania dotyczące transportu

Ogólne wymagania dotyczące transportu podano w ST „Wymagania ogólne”.

4.2. Transport materiałów

Transport materiałów może się odbywać środkami transportu zaakceptowanymi przez inspektora nadzoru, w warunkach zabezpieczających je przed zniszczeniem i utratą cech charakterystycznych dla danego materiału.

5. WYKONANIE ROBÓT

5.1. Ogólne zasady wykonania robót

Ogólne zasady wykonania robót podano w ST - 00 pkt 5.

5.2. Wykonanie robót

Przedmiotem opracowania jest budowa wydzielonej kablowej sieci oświetleniowej własności Gminy Bieruń. Dodatkowo z projektowanego obwodu przewiduje się zasilenie przyszłej instalacji „aktywnego oświetlenia przejścia dla pieszych” przy ul. Chemików. Instalacja „aktywnego oświetlenia przejścia dla pieszych” nie wchodzi w zakres niniejszej dokumentacji.

W stanie istniejącym w rejonie ul. Kopcowej znajduje się oświetlenie uliczne będące siecią skojarzoną z istniejącą siecią rozdzielczą własności Tauron Dystrybucja S.A.

Z uwagi na mieszaną własność sieci oświetleniowej (oprawy własności gminy natomiast przewód oświetleniowy stanowi własność Tauron Dystrybucja Serwis S.A.) projekt nie przewiduje likwidacji napowietrznej sieci oświetleniowej przy ul. Kopcowej. Przewiduje się jedynie demontaż opraw będących własnością Gminy Bieruń.

5.2.1 Budowa sieci oświetlenia ulicznego przy ul. Kopcowej

Dla oświetlenia ulicy Kopcowej w Bieruniu zastosowano słupy SAL – 45/60 o wysokości $h=4,5$ m z oprawami typu LED o mocy 38W. Przewidziano zabudowę w ciągu ul. Kopcowej 12 punktów świetlnych. W rejonie skrzyżowania ul. Kopcowej z ul. Spiry oraz w rejonie projektowanego przejścia dla pieszych przy ul. Spiry 13 przewidziano zabudowę dodatkowych punktów świetlnych.

W rejonie skrzyżowania ul. Kopcowej z ul. Chemików przewiduje się wymianę istniejących punktów świetlnych nr 129126 oraz nr 129128 na osprzęt analogicznego typu jak ten projektowany na ulicy Kopcowej.

W rejonie skrzyżowania ul. Kopcowej z ul. Kadłubową przewiduje się wymianę istniejącej oprawy na słupie sieci rozdzielczej nr 155266 na oprawę mocy 75W.

Dla punktów świetlnych S1.1, S1.2 oraz S1 – S7 przewiduje się montaż oprawy na wysięgniku typu WA-5/1. Oprawy dla punktów oznaczonych jako S8 – S12 oraz wymienianych nr 129126 oraz 129128 będą montowane bezpośrednio na słupie.

Łączna moc projektowanego oświetlenia wyniesie 673W.

Projektowany obwód oświetleniowy prowadzony będzie kablem typu YAKXS 4×35 mm². Kabel należy układać w rowie kablowym o głębokości 0,7 m na 10 cm podsypce z piasku. Na całej długości kabel należy zabezpieczyć za pomocą rur osłonowych typu DVK110. Z góry kable należy przysypać 10 cm warstwą piasku. Dodatkowo 30 cm nad kablem należy ułożyć folię koloru niebieskiego o szerokości 30cm.

5.2.2 Ochrona przed porażeniem prądem elektrycznym

Jako środek ochrony od porażenia prądem elektrycznym, dla projektowanego oświetlenia, zastosowano szybkie wyłączenie w układzie TN-C. Przewidziano uziemienie projektowanych słupów oświetleniowych. W związku z tym wzdłuż kabla oświetleniowego należy ułożyć płaskownik FeZn 25×4 mm. Skuteczność ochrony przeciwporażeniowej zgodnie z obliczeniami przeprowadzonymi w punkcie 5 jest spełniona.

5.2.3 Zasilanie projektowanej sieci

Projektowana sieć oświetleniowa zasilana będzie z projektowanej szafki przyłączowej SP usytuowanej w rejonie słupa nr 155336 (wg SONET) i wyposażonej w rozłącznik izolacyjny. Do szafki przyłączowej SP należy doprowadzić kabel typu NA2XY-J 4x35mm² z istniejącego słupa nr 155336. Lokalizacja projektowanej szafki SP została przedstawiona na rys. nr EL-1.2 natomiast schemat strukturalny szafki przedstawiono na rys. nr EL-9.

5.2.4 Projektowane złącze ZA

Z projektowanego obwodu oświetlenia ulicznego zasilone będzie „złącze aktywnego oświetlenia przejścia dla pieszych”.

5.2.5 Ochrona przepięciowa

Na słupie nr 155336 oraz 155266 na których przewidziano połączenie linii kablowej z linią napowietrzną należy zabudować ochronniki przepięciowe typu SE.30-150.

5.2.6 Wytyczne organizacji montażu

Wykonawca przed rozpoczęciem prac opracuje harmonogram uwzględniający minimalizację wyłączeń w sieci nN. Harmonogram należy uzgodnić w Tauron Dystrybucja S.A. oraz w UM Bieruń. Prace należy prowadzić pod nadzorem służb energetycznych Tauron Dystrybucja S.A.

6. KONTROLA JAKOŚCI ROBÓT

6.1. Ogólne zasady kontroli jakości robót

Ogólne zasady kontroli jakości robót podano w ST - 00 pkt 6.

6.2. Kontrola jakości robót

Kontrola jakości robót polega na porównaniu cech materiałów z wymaganiami dokumentacji projektowej, ST i odpowiednich norm materiałowych. Kontroli jakości robót należy dokonać w kwestii zgodności wykonania robót w porównaniu z założeniami projektowymi.

7. OBMIAR ROBÓT

7.1. Ogólne zasady obmiaru robót

Ogólne zasady obmiaru robót podano w ST - 00 „Wymagania ogólne” pkt 7.

7.2. Jednostka obmiarowa

Należy stosować jednostki obmiaru ujęte w przedmiarze robót.

8. ODBIÓR ROBÓT

8.1. Ogólne zasady odbioru robót

Ogólne zasady obmiaru robót podano w ST - 00 „Wymagania ogólne” pkt 7.

8.2. Odbiór robót

Roboty uznaje się za wykonane zgodnie z dokumentacją projektową, specyfikacjami technicznymi i wymaganiami Inżyniera, jeżeli wszystkie pomiary i badania dały wyniki pozytywne.

9. PODSTAWA PŁATNOŚCI

9.1. Ogólne ustalenia dotyczące podstawy płatności

Ogólne ustalenia dotyczące podstawy płatności podano w ST - 00.

9.2. Cena jednostki obmiarowej

Cena wykonania robót obejmuje:

- prace pomiarowe,
- zakup materiału,
- transport i wbudowanie materiału,
- pomiary kontrolne.

10. PRZEPISY ZWIĄZANE

- Instrukcje producentów materiałów.



F I R M A
"ABS - OCHRONA ŚRODOWISKA"
SPÓŁKA Z O.O.



NAJLEPSZA
PRZESTRZEŃ
PUBLICZNA

LAUREAT KONKURSU NA NAJLEPSZĄ PRZESTRZEŃ PUBLICZNĄ
WOJEWÓDZTWA ŚLĄSKIEGO 2008 ORAZ 2012

SPECYFIKACJE TECHNICZNE
WYKONANIA I ODBIORU ROBÓT BUDOWLANYCH

Nazwa i adres obiektu budowlanego:

„Przebudowa ul. Kopcowej – dokumentacja projektowa”

Zakres SST: sieć telekomunikacyjna

Nazwa i adres inwestora:

Gmina Bieruń

ul. Rynek 14

43 – 150 Bieruń

Wspólny Słownik Zamówień (CPV):

45111200-0 - Roboty w zakresie przygotowania terenu pod budowę i roboty ziemne

45111300-1 - Roboty rozbiórkowe

45232332-8 - Telekomunikacyjne roboty dodatkowe

Opracował:

mgr inż. Grzegorz Durczyński

wykonane zgodnie z: Rozporządzeniem Ministra Infrastruktury z dnia 2 września 2004 r. w sprawie szczegółowego zakresu i formy dokumentacji projektowej, specyfikacji technicznych wykonania i odbioru robót budowlanych oraz programu funkcjonalno – użytkowego.

Katowice, kwiecień 2020

Adres siedziby:
40-169 KATOWICE
Ul. Wierzbowa 14
Tel./fax: 32 258 90 15
Kom: 605 245 370

NIP: 634-24-41-957
REGON: 277637932
KRS: 0000044823
e-mail: firmaabs@gmail.com
e-mail: firmaabs2@gmail.com

Konto bankowe:
ALIOR BANK S.A.
Oddz. Katowice, Al. W. Korfantego 117A
92249000050000453048564289

KAPITAŁ ZAKŁADOWY
50.000 PLN

❖ Część ogólna

- Nazwa zamówienia
„Przebudowa ul. Kopcowej – dokumentacja projektowa”
Zakres SST: sieć telekomunikacyjna
- Inwestor
Gmina Bieruń
ul. Rynek 14
43 – 150 Bieruń
- Zespół projektowy
mgr inż. Grzegorz DURCZYŃSKI
inż. Zbigniew ZARĘBA
inż. Leonard KUSZ
tech. Tadeusz SZCZUREK
mgr inż. Janusz KRASZYNA
mgr inż. Jadwiga KRASZYNA
mgr inż. Tomasz Kmita

❖ Przedmiot specyfikacji

- Przebudowa sieci telekomunikacyjnej

❖ Roboty przygotowawcze

- Roboty pomiarowe
- Roboty rozbiórkowe

❖ Roboty zasadnicze

- Wykonanie przebudowy sieci telekomunikacyjnej

❖ **Wspólny Słownik Zamówień (CPV)**

- 45111200-0 - Roboty w zakresie przygotowania terenu pod budowę i roboty ziemne
- 45111300-1 - Roboty rozbiórkowe
- 45232332-8 - Telekomunikacyjne roboty dodatkowe

❖ **Specyfikacje techniczne wykonania i odbioru robót budowlanych**

Oznaczenia:

ST – ogólna specyfikacja techniczna,

SST – szczegółowa specyfikacja techniczna.

Spis treści

ST-00 WYMAGANIA OGÓLNE str. 1-20

SST-01 WYKONANIE PRZEBUDOWY SIECI TELEKOMUNIKACYJNEJ str. 21-30

OGÓLNA
SPECYFIKACJA TECHNICZNA ST

ST – 00

Wymagania Ogólne

1.	WSTĘP	3
1.1.	PRZEDMIOT ST	3
1.2.	ZAKRES STOSOWANIA ST	3
1.3.	ZAKRES ROBÓT OBJĘTYCH ST.....	3
1.4.	OKREŚLENIA PODSTAWOWE.....	3
1.5.	OGÓLNE WYMAGANIA DOTYCZĄCE ROBÓT.....	5
1.5.1.	<i>Przekazanie terenu budowy.....</i>	5
1.5.2.	<i>Zgodność robót z dokumentacją projektową.....</i>	5
1.5.3.	<i>Zabezpieczenie terenu budowy.....</i>	6
1.5.4.	<i>Ochrona środowiska w czasie wykonywania robót.....</i>	6
1.5.5.	<i>Ochrona przeciwpożarowa.....</i>	7
1.5.6.	<i>Ochrona własności publicznej i prywatnej.....</i>	7
1.5.7.	<i>Ograniczenie obciążeń osi pojazdów</i>	8
1.5.8.	<i>Bezpieczeństwo i higiena pracy.....</i>	8
1.5.9.	<i>Ochrona i utrzymanie robót</i>	9
1.5.10.	<i>Stosowanie się do prawa i innych przepisów.....</i>	9
1.5.11.	<i>Równoważność norm i zbiorów przepisów prawnych</i>	9
2.	MATERIAŁY	10
3.	SPRZĘT	10
4.	TRANSPORT	11
4.1.	OGÓLNE WYMAGANIA DOTYCZĄCE TRANSPORTU.....	11
4.2.	WYMAGANIA DOTYCZĄCE PRZEWOZU PO DRÓGACH PUBLICZNYCH.....	11
5.	WYKONANIE ROBÓT	12
6.	KONTROLA JAKOŚCI ROBÓT.....	12
6.1.	ZASADY KONTROLI JAKOŚCI ROBÓT.....	12
6.2.	DOKUMENTY BUDOWY	13
7.	OBMIAR ROBÓT.....	15
7.1.	OGÓLNE ZASADY OBMIARU ROBÓT.....	15
7.2.	ZASADY OKREŚLANIA ILOŚCI ROBÓT I MATERIAŁÓW	15
7.3.	URZĄDZENIA I SPRZĘT POMIAROWY.....	16
8.	ODBIÓR ROBÓT	16
8.1.	ODBIÓR ROBÓT ZANIKAJĄCYCH I ULEGAJĄCYCH ZAKRYCIU	16
8.2.	ODBIÓR CZĘŚCIOWY	17
8.3.	ODBIÓR OSTATECZNY (KOŃCOWY).....	17
8.3.1.	<i>Zasady odbioru ostatecznego robót</i>	17
8.3.2.	<i>Dokumenty do odbioru ostatecznego (końcowe).....</i>	17
9.	PODSTAWA PŁATNOŚCI.....	18
10.	PRZEPISY ZWIĄZANE	19
10.1.	USTAWY	19
10.2.	ROZPORZĄDZENIA	19
10.3.	INNE DOKUMENTY I INSTRUKCJE.....	20

1. WSTĘP

1.1. Przedmiot ST

Przedmiotem niniejszej specyfikacji technicznej ST są wymagania ogólne dotyczące wykonania i odbioru robót budowlanych, wykonanych przy realizacji przedmiotowego zadania.

1.2. Zakres stosowania ST

Specyfikacja techniczna (ST) stanowi podstawę opracowania szczegółowej specyfikacji technicznej (SST) stosowanej jako dokument przetargowy przy zleceniu i realizacji robót wymienionych w pkt. 1.1.

Projektant sporządzający dokumentację projektową i odpowiednie szczegółowe specyfikacje techniczne wykonania i odbioru robót budowlanych może wprowadzać do niniejszej standardowej specyfikacji zmiany, uzupełnienia lub uściślenia, odpowiednie dla przewidzianych projektem zadania, obiektu i robót, uwzględniające wymagania Zamawiającego oraz konkretne warunki realizacji zadania, obiektu i robót, które są niezbędne do określania ich standardu i jakości.

1.3. Zakres robót objętych ST

Ustalenia zawarte w niniejszej specyfikacji obejmują wymagania ogólne, wspólne dla robót ogólnobudowlanych, związanych z realizacją zadania wymienionego w pkt. 1.1.

1.4. Określenia podstawowe

W każdej specyfikacji technicznej wykonania i odbioru robót zdefiniowane są określenia podstawowe, które służyć mają ujednoliceniu interpretacji tego określenia przez uczestników procesu inwestycyjnego.

Poniżej zdefiniowano zasadnicze określenia podstawowe wspólne dla wszystkich specyfikacji technicznych. Niezależnie od tego w każdej ze szczegółowych specyfikacji technicznych zdefiniowane są inne dodatkowe określenia charakterystyczne dla danej specyfikacji.

Ilekróć w ST pojawia się pojęcie:

Obiekt budowlany – należy przez to rozumieć:

- a. budynek wraz z instalacjami i urządzeniami technicznymi,
- b. budowlę stanowiącą całość techniczno-użytkową wraz z instalacjami i urządzeniami,

c. obiekt małej architektury.

Przeszkoda – obiekty, urządzenia, instalacje zlokalizowane na trasie projektowanego obiektu.

Przeszkoda sztuczna – dzieło ludzkie, stanowiące utrudnienie w realizacji zadania budowlanego, na przykład ogrodzenie, budynek, itp.

Przeszkoda naturalna – element środowiska naturalnego, stanowiący utrudnienie w realizacji zadania budowlanego.

Przekroczenie podziemne – układ konstrukcyjny służący do zabezpieczenia instalacji przed naciskami przenoszonymi z powierzchni oraz służące wyeliminowaniu szkodliwego oddziaływania instalacji podziemnych i zachowania warunków bezpieczeństwa.

Przetargowa dokumentacja projektowa – część dokumentacji projektowej, która wskazuje lokalizację, charakterystykę i wymiary obiektu będącego przedmiotem robót.

Roboty budowlane – budowa, a także prace polegające na przebudowie, montażu, remoncie lub rozbiórce obiektu budowlanego.

Teren budowy – przestrzeń, w której prowadzone są roboty budowlane wraz z przestrzenią zajmowaną przez urządzenia zaplecza budowy..

Pozwolenie na budowę – decyzja administracyjna zezwalająca na rozpoczęcie i prowadzenie budowy lub wykonanie robót budowlanych innych niż budowa obiektu budowlanego.

Dokumentacja budowy – pozwolenie na budowę wraz z załączonym projektem budowlanym, dziennik budowy, protokoły odbiorów częściowych i końcowych, w miarę potrzeby, rysunki i opisy służące realizacji obiektu, operaty geodezyjne, książka obmiarów, a w przypadku realizacji obiektów metodą montażu – także dziennik montażu.

Dokumentacja powykonawcza – dokumentacja budowy z naniesionymi zmianami dokonanymi w toku wykonania robót oraz geodezyjnymi pomiarami powykonawczymi.

Aprobata techniczna – pozytywna ocena techniczna wyrobu, stwierdzająca jego przydatność do stosowania w budownictwie.

Inżynier Kontraktu – oznacza osobę powołaną przez Zamawiającego do działania jako Inżynier dla celów Kontraktu.

Polecenie Inspektora nadzoru – wszelkie polecenia wykazane Wykonawcy przez Inspektora nadzoru, w formie pisemnej, dotyczące sposobu realizacji robót lub innych spraw związanych z prowadzeniem budowy.

Reprezentant Wykonawcy – osoba wyznaczona przez Wykonawcę, upoważniona do kierowania robotami i do występowania w jego imieniu w sprawach realizacji kontraktu.

Projektant – uprawniona osoba prawna lub fizyczna będąca autorem dokumentacji projektowej.

Dziennik budowy – dokument dostarczony Wykonawcy przez Zamawiającego prowadzony przez Wykonawcę na Placu Budowy zgodnie z wymaganiami Artykułu 45 polskiego Prawa Budowlanego.

Książka Obmiarów – dokument prowadzony przez Wykonawcę na Placu Budowy zgodnie z wymaganiami Artykułu 3, paragraf 13 polskiego Prawa Budowlanego.

Przedmiar robót – wykaz robót z podaniem ich ilości (przedmiar) w kolejności technologicznej ich wykonania.

Pozostałe określenia podstawowe są zgodne z odpowiednimi polskimi normami oraz definicjami podanymi w innych specyfikacjach technicznych znajdujących się w niniejszym dokumencie.

1.5. Ogólne wymagania dotyczące robót

Wykonawca robót jest odpowiedzialny za jakość wykonanych robót oraz za ich zgodność z dokumentacją projektową, szczegółową specyfikacją techniczną (SST) i poleceniami Inspektora nadzoru.

1.5.1. Przekazanie terenu budowy

Zamawiający, w terminie określonym w dokumentach umowy przekaze Wykonawcy teren budowy wraz ze wszystkimi wymaganymi, uzgodnieniami prawnymi i administracyjnymi, poda lokalizację i współrzędne punktów głównych obiektu oraz reperów, przekaze dziennik budowy oraz komplet dokumentacji projektowej i SST.

Na Wykonawcy spoczywa odpowiedzialność za ochronę przekazanych mu punktów pomiarowych do chwili odbioru końcowego robót. Uszkodzone lub zniszczone punkty pomiarowe Wykonawca odtworzy i utrwali na własny koszt.

1.5.2. Zgodność robót z dokumentacją projektową

Dane określone w dokumentacji projektowej są uważane za wartości docelowe, od których dopuszczalne są odchylenia w ramach określonego przedziału tolerancji. Cechy materiałów i elementów budowli muszą wykazywać zgodność z określonymi wymaganiami, a rozrzuty tych cech i elementów budowli nie mogą przekraczać dopuszczalnego przedziału tolerancji.

W przypadku rozbieżności, wymiary podane na rysunku są ważniejsze od wymiarów określonych na podstawie odczytu ze skali rysunku.

Wykonawca nie może wykorzystywać błędów lub opuszczeń w dokumentach kontraktowych, a o ich wykryciu winien natychmiast powiadomić Inspektora nadzoru, który dokona odpowiednich zmian i poprawek.

Wszystkie wykonane roboty i dostarczone materiały muszą być zgodne z dokumentacją projektową.

W przypadku, gdy dostarczane materiały lub wykonane roboty nie będą zgodne z dokumentacją projektową i mają wpływ na niezadowalającą jakość elementu budowli, to takie materiały zostaną zastąpione innymi, a elementy budowli rozebrane i wykonane ponownie na koszt Wykonawcy.

1.5.3. Zabezpieczenie terenu budowy

Wykonawca jest zobowiązany do zabezpieczenia terenu budowy w okresie trwania realizacji kontraktu aż do zakończenia i odbioru ostatecznego robót.

Wykonawca w razie potrzeby dostarczy, zainstaluje i będzie utrzymywać tymczasowe urządzenia zabezpieczające, w tym: ogrodzenia, poręcze, oświetlenie, sygnały i znaki ostrzegawcze, dozorców, wszelkie inne środki niezbędne do ochrony robót, wygody społeczności i innych.

W miejscach przylegających do dróg otwartych dla ruchu, Wykonawca ogrodzi lub wyraźnie oznakuje teren budowy w sposób uzgodniony z Inwestorem projektu.

Wjazdy i wyjazdy z terenu z terenu budowy przeznaczone dla pojazdów i maszyn pracujących przy realizacji robót, Wykonawca odpowiednio oznakuje w sposób ustalony z Inwestorem projektu.

Fakt przystąpienia do robót Wykonawca obwieści publicznie przed ich rozpoczęciem przez umieszczenie w miejscach i ilościach określonych przez Inwestora projektu.

Koszt zabezpieczenia terenu budowy nie podlega odrębnej zapłacie i przyjmuje się, że jest włączony w cenę umowną.

1.5.4. Ochrona środowiska w czasie wykonywania robót

Wykonawca ma obowiązek znać i stosować w czasie prowadzenia robót wszelkie przepisy dotyczące ochrony środowiska naturalnego. W okresie trwania budowy i wykonywania robót wykończeniowych Wykonawca będzie:

- utrzymywać teren budowy i wykopy w stanie bez wody stojącej,

- podejmować wszelkie konieczne kroki mające na celu stosowanie się do przepisów i norm dotyczących ochrony środowiska na terenie i wokół terenu budowy oraz będzie unikać uszkodzeń lub uciążliwości dla osób lub własności społecznej, a wynikających ze skażenia, hałasu lub innych przyczyn powstałych w następstwie jego sposobu działania.

Stosując się do tych wymagań, Wykonawca będzie miał szczególny wzgląd na:

- 1) lokalizację baz, warsztatów, magazynów, składowisk, ukopów i dróg dojazdowych,
- 2) środki ostrożności i zabezpieczenia przed:
 - zanieczyszczeniem zbiorników i cieków wodnych pyłami lub substancjami toksycznymi,
 - zanieczyszczeniem powietrza pyłami i gazami,
 - możliwością powstawania pożaru.

1.5.5. Ochrona przeciwpożarowa

Wykonawca będzie przestrzegać przepisy ochrony przeciwpożarowej. Wykonawca będzie utrzymywać sprawny sprzęt przeciwpożarowy, wymagany odpowiednimi przepisami, na terenie baz produkcyjnych, w pomieszczeniach biurowych, mieszkalnych i magazynowych oraz w maszynach i pojazdach.

Materiały łatwopalne będą składowane w sposób zgodny z odpowiednimi przepisami i zabezpieczone przed dostępem osób trzecich.

Wykonawca będzie odpowiedzialny za wszelkie straty spowodowane pożarem wywołanym jako rezultat realizacji robót albo przez personel wykonawcy.

1.5.6. Ochrona własności publicznej i prywatnej

Wykonawca odpowiada za ochronę instalacji i urządzeń zlokalizowanych na powierzchni terenu i pod jego poziomem, takie jak rurociągi, kable itp. Wykonawca zapewni właściwe oznaczenie i zabezpieczenie przed uszkodzeniem tych instalacji i urządzeń w czasie trwania budowy.

Wykonawca zobowiązany jest umieścić w swoim harmonogramie rezerwę czasową dla wszelkiego rodzaju robót, które mają być wykonane w zakresie przełożenia instalacji i urządzeń podziemnych na terenie budowy i powiadomić Inwestora projektu i władze lokalne o zamiarze rozpoczęcia robót.

Wykonawca bezzwłocznie powiadomi Inwestora projektu i zainteresowane władze oraz będzie odpowiadać za wszelkie spowodowane przez jego działania uszkodzenia instalacji na powierzchni ziemi i urządzeń podziemnych wykazanych w dokumentach dostarczonych mu przez Zamawiającego.

Jeżeli teren budowy przylega do terenów z zabudową mieszkaniową, Wykonawca będzie realizować roboty w sposób powodujący minimalne niedogodności dla mieszkańców. Wykonawca odpowiada za wszelkie uszkodzenia zabudowy mieszkaniowej w sąsiedztwie budowy, spowodowane jego działalnością.

Inwestor projektu będzie na bieżąco informował o wszystkich umowach zawartych pomiędzy Wykonawcą, a właścicielami nieruchomości i dotyczących korzystania z własności i dróg wewnętrznych. Jednakże, ani Inwestor projektu ani Zamawiający nie będzie ingerował w takie porozumienia, o ile nie będą one sprzeczne z postanowieniami zawartymi w warunkach umowy.

1.5.7. Ograniczenie obciążeń osi pojazdów

Wykonawca stosować się będzie do ustawowych ograniczeń obciążenia na oś przy transporcie gruntu, materiałów i wyposażenia na i z terenu robót. Uzyska on wszelkie niezbędne zezwolenia od władz co do przewozu nietypowych wagowo ładunków i w sposób ciągły będzie o każdym takim przewozie powiadamiał Inspektora nadzoru.

1.5.8. Bezpieczeństwo i higiena pracy

Podczas realizacji robót wykonawca będzie przestrzegać przepisów dotyczących bezpieczeństwa i higieny pracy.

W szczególności wykonawca ma obowiązek zadbać, aby personel nie wykonywał pracy w warunkach niebezpiecznych, szkodliwych dla zdrowia oraz niespełniających odpowiednich wymagań sanitarnych.

Wykonawca zapewni i będzie utrzymywał wszelkie urządzenia zabezpieczające, socjalne oraz sprzęt i odpowiednią odzież dla ochrony życia i zdrowia osób zatrudnionych na budowie.

Uznaje się, że wszelkie koszty związane z wypełnieniem wymagań określonych powyżej nie podlegają odrębnej zapłacie i są uwzględnione w cenie umownej.

1.5.9. Ochrona i utrzymanie robót

Wykonawca będzie odpowiadał za ochronę robót i za wszelkie materiały i urządzenia używane do robót od daty rozpoczęcia do daty wydania potwierdzenia zakończenia robót przez Inwestora projektu.

Wykonawca będzie utrzymywać roboty do czasu odbioru ostatecznego. Utrzymanie powinno być prowadzone w taki sposób, aby budowla lub jej elementy były w zadowalającym stanie przez cały czas, aż do momentu odbioru ostatecznego.

Jeśli Wykonawca w jakimkolwiek czasie zaniedba utrzymanie, to na polecenie Inwestora projektu powinien rozpocząć roboty utrzymaniowe nie później niż w 24 godziny po otrzymaniu tego polecenia.

1.5.10. Stosowanie się do prawa i innych przepisów

Wykonawca zobowiązany jest znać wszelkie przepisy wydane przez organy administracji państwowej i samorządowej, które są w jakikolwiek sposób związane z robotami i będzie w pełni odpowiedzialny za przestrzeganie tych praw, przepisów i wytycznych podczas prowadzenia robót.

Wykonawca będzie przestrzegać praw patentowych i będzie w pełni odpowiedzialny za wypełnianie wszelkich wymagań prawnych odnośnie znaków firmowych, nazw lub innych chronionych praw w odniesieniu do sprzętu, materiałów lub urządzeń użytych lub związanych z wykonaniem robót i w sposób ciągły będzie informować Inwestora projektu o swoich działaniach. Wszelkie starty, koszty postępowania, obciążenia i wydatki wynikłe z lub związane z naruszeniem jakichkolwiek praw patentowych pokryje Wykonawca.

1.5.11. Równoważność norm i zbiorów przepisów prawnych

Gdziekolwiek w specyfikacji powoływane są konkretne normy lub przepisy, które spełniać mają materiały, wyposażenie, sprzęt i inne dostarczane towary oraz wykonane i zbadane roboty, będą obowiązywać postanowienia najnowszego wydania lub poprawionego wydania powołanych norm i przepisów o ile w dokumentacji nie postanowiono inaczej. W przypadku, gdy powołane normy i przepisy są państwowe lub odnoszą się do konkretnego kraju lub regionu, mogą być stosowane inne odpowiednie normy zapewniające zasadniczo równy lub wyższy poziom wykonania niż powołane normy lub przepisy, pod warunkiem ich uprzedniego sprawdzenia i pisemnego zatwierdzenia przez upoważnionego przedstawiciela inwestora.

2. MATERIAŁY

Materiały budowlane powinny spełniać wymagania jakościowe określone Polskimi Normami, aprobatami technicznymi, o których mowa w SST.

Wykonawca poniesie wszystkie koszty, a w tym: opłaty, wynagrodzenia i jakiegokolwiek inne koszty związane z dostarczeniem materiałów do robót, chyba że postanowienia ogólne lub szczegółowe warunków umowy stanowią inaczej.

Humus i nadkład czasowo zdjęte z terenu wykopów, ukopów i miejsc pozyskania piasku i żwiru będą formowane w hałdy i wykorzystywane przy zasypce i rekultywacji terenu po ukończeniu robót.

Wszystkie odpowiednie materiały pozyskane z wykopów na terenie budowy lub z innych miejsc wskazanych w dokumentach umowy będą wykorzystane do robót lub odwiezione na odkład odpowiednio do wymagań umowy lub wskazań Inspektora nadzoru.

Materiały nieodpowiadające wymaganiom jakościowym zostaną przez Wykonawcę wywiezione z terenu budowy, bądź złożone w miejscu wskazanym przez Inspektora nadzoru

Każdy rodzaj robót, w którym znajdują się niezbadane i nie zaakceptowane materiały, Wykonawca wykonuje na własne ryzyko, licząc się z jego nie przyjęciem i niezapłaceniem.

Wykonawca zapewni, aby tymczasowo składowane materiały do czasu, gdy będą one potrzebne do robót, były zabezpieczone przed zanieczyszczeniem, zachowały swoją jakość i właściwość do robót i były dostępne do kontroli przez Inspektora nadzoru.

Miejsca czasowego składowania materiałów będą zlokalizowane w obrębie terenu budowy w miejscach uzgodnionych z Inspektorem nadzoru.

Jeśli dokumentacja projektowa lub SST przewidują możliwość zastosowania różnych rodzajów materiałów do wykonywania poszczególnych elementów robót Wykonawca powiadomi Inspektora nadzoru o zamiarze zastosowania konkretnego rodzaju materiału. Wybrany i zaakceptowany rodzaj materiału nie może być później zamieniany bez zgody Inspektora nadzoru.

3. SPRZĘT

Wykonawca jest zobowiązany do używania jedynie takiego sprzętu, który nie spowoduje niekorzystnego wpływu na jakość wykonywanych robót. Sprzęt używany do robót

powinien być zgodny z ofertą Wykonawcy i powinien odpowiadać pod względem typów i ilości wskazaniom zawartym w projekcie organizacji robót, zaakceptowanym przez Inspektora nadzoru.

Liczba i wydajność sprzętu będzie gwarantować przeprowadzenie robót, zgodnie z zasadami określonymi w dokumentacji projektowej, SST i wskazaniach Inspektora nadzoru w terminie przewidzianym umową.

Sprzęt będący własnością Wykonawcy lub wynajęty do wykonania robót ma być utrzymywany w dobrym stanie i gotowości do pracy. Będzie spełniał normy ochrony środowiska i przepisy dotyczące jego użytkowania.

Wykonawca dostarczy Inspektorowi nadzoru kopie dokumentów potwierdzających dopuszczenie sprzętu do użytkowania, tam gdzie jest to wymagane przepisami.

Jeżeli dokumentacja projektowa lub SST przewidują możliwość wariantowego użycia sprzętu przy wykonywanych robotach, wykonawca powiadomi Inspektora nadzoru o swoim zamiarze wyboru i uzyska jego akceptację przed użyciem sprzętu.

4. TRANSPORT

4.1. Ogólne wymagania dotyczące transportu

Wykonawca jest zobowiązany do stosowania jedynie takich środków transportu, które nie wpłyną niekorzystnie na jakość wykonywanych robót i właściwości przewożonych materiałów.

Liczba środków transportu będzie zapewniać prowadzenie robót zgodnie z zasadami określonymi w dokumentacji projektowej, SST i wskazaniach Inspektora nadzoru w terminie przewidzianym w umowie.

4.2. Wymagania dotyczące przewozu po drogach publicznych

Przy ruchu na drogach publicznych pojazdy będą spełniać wymagania dotyczące przepisów ruchu drogowego w odniesieniu do dopuszczalnych obciążeń na osie i innych parametrów technicznych. Środki transportu nieodpowiadające warunkom dopuszczalnych obciążeń na osie mogą być dopuszczone przez właściwy zarząd drogi pod warunkiem przywrócenia stanu pierwotnego użytkowanych odcinków dróg na koszt Wykonawcy.

Wykonawca będzie usuwać na bieżąco, na własny koszt, wszelkie zanieczyszczenia spowodowane jego pojazdami na drogach publicznych oraz dojazdach do terenu budowy.

5. WYKONANIE ROBÓT

Wykonawca jest odpowiedzialny za prowadzenie robót zgodnie z umową. Wykonawca jest odpowiedzialny za jakość zastosowanych materiałów i zgodność wykonywanych robót z dokumentacją projektową, wymaganiami SST oraz poleceniami Inspektora nadzoru.

Wykonawca ponosi odpowiedzialność za pełną obsługę geodezyjną przy wykonywaniu wszystkich elementów robót określonych w dokumentacji projektowej lub przekazanych na piśmie przez Inspektora nadzoru.

Następstwa jakiegokolwiek błędu spowodowanego przez Wykonawcę w wytyczeniu i wykonywaniu robót zostaną, jeśli wymagać tego będzie Inspektor nadzoru, poprawione przez Wykonawcę na własny koszt.

Decyzje Inspektora nadzoru dotyczące akceptacji lub odrzucenia materiałów i elementów robót będą oparte na wymaganiach sformułowanych w dokumentach umowy, dokumentacji projektowej i w SST, a także w normach i wytycznych.

Polecenia Inspektora nadzoru dotyczące realizacji robót będą wykonywane przez Wykonawcę nie później niż w czasie przez niego wyznaczonym, pod groźbą wstrzymania robót. Skutki finansowe z tytułu wstrzymania robót w takiej sytuacji ponosi Wykonawca

6. KONTROLA JAKOŚCI ROBÓT

6.1. Zasady kontroli jakości robót

Wykonawca jest odpowiedzialny za pełną kontrolę jakości robót i stosowanych materiałów. Wykonawca zapewni odpowiedni system kontroli, włączając w to personel, sprzęt, zaopatrzenie i wszystkie urządzenia niezbędne kontroli materiałów oraz robót.

Minimalne wymagania, co do zakresu badań i ich częstotliwości są określone w SST. W przypadku, gdy nie zostały one tam określone, Inspektor nadzoru ustali jaki zakres kontroli jest konieczny, aby zapewnić wykonanie robót zgodnie z umową.

Inspektor nadzoru może dopuścić do użycia tylko te wyroby i materiały, które:

1. posiadają certyfikat na znak bezpieczeństwa wykazujący, że zapewniono zgodność z kryteriami technicznymi określonymi na podstawie Polskich Norm, aprobat technicznych oraz właściwych przepisów i informacji o ich istnieniu zgodnie z rozporządzeniem MSWiA z 1998 r. (Dz. U. 99/98),
2. posiadają deklarację zgodności lub certyfikat zgodności z:

- Polską Normą lub
- Aprobata Techniczną, w przypadku wyrobów, dla których nie ustanowiono Polskiej Normy, jeżeli nie są objęte certyfikacją określoną w pkt. 1 i które spełniają wymogi SST.

3. znajdują się w wykazie wyrobów, o którym mowa w rozporządzeniu MSWiA z 1998r. (Dz. U. 98/99).

W przypadku materiałów, dla których ww. dokumenty są wymagane przez SST, każda ich partia dostarczona do robót będzie posiadać te dokumenty, określające w sposób jednoznaczny jej cechy.

Jakiegokolwiek materiały, które nie spełniają tych wymagań będą odrzucone.

6.2. Dokumenty budowy

[1] Dziennik budowy

Dziennik budowy jest wymaganym dokumentem urzędowym obowiązującym Zamawiającego i Wykonawcę w okresie od przekazania wykonawcy terenu budowy do końca okresu gwarancyjnego. Prowadzenie dziennika budowy zgodnie z § 45 ustawy Prawo budowlane spoczywa na kierowniku budowy.

Zapisy w dzienniku budowy będą dokonywane na bieżąco i będą dotyczyć przebiegu robót, stanu bezpieczeństwa ludzi i mienia oraz technicznej strony budowy.

Zapisy będą czytelne, dokonane trwałą techniką, w porządku chronologicznym, bezpośrednio jeden pod drugim, bez przerw.

Załączone do dziennika budowy protokoły i inne dokumenty będą oznaczone kolejnym numerem załącznika i opatrzone datą i podpisem Wykonawcy i Inspektora nadzoru.

Do dziennika budowy należy wpisywać w szczególności:

- datę przekazania Wykonawcy terenu budowy,
- datę przekazania przez Zamawiającego dokumentacji projektowej,
- uzgodnienie przez Inspektora nadzoru harmonogramów robót,
- terminy rozpoczęcia i zakończenia poszczególnych elementów robót,
- przebieg robót, trudności i przeszkody w ich prowadzeniu, okresy i przyczyny przerw w robotach,
- uwagi i polecenia Inspektora nadzoru,
- daty zarządzenia wstrzymania robót, z podaniem powodu,

- zgłoszenia i daty odbiorów robót zanikających i ulegających zakryciu, częściowych i ostatecznych odbiorów robót,
- wyjaśnienia, uwagi i propozycje Wykonawcy,
- stan pogody i temperaturę powietrza w okresie wykonywania robót podlegających ograniczeniom lub wymaganiom w związku z warunkami klimatycznymi,
- zgodność rzeczywistych warunków geotechnicznych z ich opisem w dokumentacji projektowej,
- dane dotyczące czynności geodezyjnych (pomiarowych) dokonywanych przed i w trakcie wykonywania robót,
- dane dotyczące sposobu wykonywania zabezpieczenia robót,
- dane dotyczące jakości materiałów,
- inne istotne informacje o przebiegu robót.

Propozycje, uwagi i wyjaśnienia Wykonawcy, wpisane do dziennika budowy będą przedłożone Inspektorowi nadzoru do ustosunkowania się.

Decyzje Inspektora nadzoru wpisane do dziennika budowy Wykonawca podpisuje z zaznaczeniem ich przyjęcia lub zajęciem stanowiska.

Wpis projektanta do dziennika budowy obliguje Inspektora nadzoru do ustosunkowania się. Projektant nie jest jednak stroną umowy i nie ma uprawnień do wydawania poleceń Wykonawcy robót.

[2] Książka obmiarów

Książka obmiarów stanowi dokument pozwalający na rozliczenie faktycznego postępu każdego z elementów robót. Obmiary wykonanych robót przeprowadza się sukcesywnie w jednostkach przyjętych w kosztorysie.

[3] Dokumenty dotyczące materiałów

Dzienniki laboratoryjne, deklaracje zgodności lub certyfikaty zgodności materiałów, orzeczenia o jakości materiałów, recepty robocze i kontrolne wyniki badań Wykonawcy będą gromadzone w formie uzgodnionej z Inspektorem nadzoru. Dokumenty te stanowią załączniki do odbioru robót. Winny być udostępnione na każde życzenie Inspektora nadzoru.

[4] Pozostałe dokumenty budowy

Do dokumentów budowy zalicza się, oprócz wymienionych w punktach [1]-[3], następujące dokumenty:

- a) pozwolenie na budowę,
- b) protokoły przekazania terenu budowy,
- c) umowy cywilnoprawne z osobami trzecimi,
- d) protokoły odbioru robót,
- e) protokoły z narad i ustaleń,
- f) operaty geodezyjne,
- g) plan bezpieczeństwa i ochrony zdrowia.

Dokumenty budowy będą przechowywane na terenie budowy w miejscu odpowiednio zabezpieczonym.. Wszelkie dokumenty budowy będą zawsze dostępne dla Inspektora nadzoru i przedstawiane do wglądu na życzenie Zamawiającego.

7. OBMIAR ROBÓT

7.1. Ogólne zasady obmiaru robót

Obmiar robót będzie określać faktyczny zakres wykonywanych robót, zgodnie z dokumentacją projektową i SST, w jednostkach ustalonych w kosztorysie. Obmiaru robót dokonuje Wykonawca po pisemnym powiadomieniu Inspektora nadzoru o zakresie obmierzanych robót i terminie obmiaru, co najmniej na 3 dni przed tym terminem. Wyniki obmiaru będą wpisane do książki obmiarów.

Jakikolwiek błąd lub przeoczenie (opuszczenie) w ilości robót podanych w kosztorysie ofertowym lub gdzie indziej w SST nie zwalnia Wykonawcy od obowiązku ukończenia wszystkich robót. Błędne dane zostaną poprawione wg ustaleń Inspektora nadzoru na piśmie. Obmiar gotowych robót będzie przeprowadzony z częstotnością wymaganą do celu miesięcznej płatności na rzecz Wykonawcy lub w innym czasie określonym w umowie.

7.2. Zasady określania ilości robót i materiałów

Zasady określania ilości robót podane są w odpowiednich specyfikacjach technicznych lub w KNR-ach oraz KNNR-ach.

Jednostki obmiaru powinny być zgodne z jednostkami określonymi w dokumentacji projektowej i kosztorysowej, oraz przedmiarze robót.

7.3. Urządzenia i sprzęt pomiarowy

Wszystkie urządzenia i sprzęt pomiarowy, stosowany w czasie obmiaru robót będą zaakceptowane przez Inspektora nadzoru.

Urządzenia i sprzęt pomiarowy zostaną dostarczone przez Wykonawcę. Jeżeli urządzenia te lub sprzęt wymagają badań atestujących, to Wykonawca będzie posiadać ważne świadectwa legalizacji.

Wszystkie urządzenia pomiarowe będą przez Wykonawcę utrzymywane w dobrym stanie, w całym okresie trwania robót.

8. ODBIÓR ROBÓT

W zależności od ustaleń odpowiednich SST, roboty mogą podlegać następującym odbiorom:

- a) odbiorowi robót zanikających i ulegających zakryciu,
- b) odbiorowi częściowemu,
- c) odbiorowi ostatecznemu (końcowemu),

8.1. Odbiór robót zanikających i ulegających zakryciu

Odbiór robót zanikających i ulegających zakryciu polega na finalnej ocenie jakości wykonywanych robót oraz ilości tych robót, które w dalszym procesie realizacji ulegną zakryciu.

Odbiór robót zanikających i ulegających zakryciu będzie dokonany w czasie umożliwiającym wykonanie ewentualnych korekt i poprawek bez hamowania ogólnego postępu robót. Odbioru tego dokonuje Inspektor nadzoru.

Gotowość danej części robót do odbioru zgłasza wykonawca wpisem do dziennika budowy i jednoczesnym powiadomieniem Inspektora nadzoru. Odbiór będzie przeprowadzony niezwłocznie, nie później jednak niż w ciągu 3 dni od daty zgłoszenia wpisem do dziennika budowy i powiadomienia o tym fakcie Inspektora nadzoru.

Jakość i ilość robót ulegających zakryciu ocenia Inspektor nadzoru na podstawie przeprowadzonych pomiarów, w konfrontacji z dokumentacją projektową, SST i uprzednimi ustaleniami.

8.2. Odbiór częściowy

Odbiór częściowy polega na ocenie ilości i jakości wykonanych części robót. Odbioru częściowego robót dokonuje się dla zakresu robót określonego w dokumentach umownych wg zasad jak przy odbiorze ostatecznym robót. Odbioru robót dokonuje Inspektor nadzoru.

8.3. Odbiór ostateczny (końcowy)

8.3.1. Zasady odbioru ostatecznego robót

Odbiór ostateczny polega na finalnej ocenie rzeczywistego wykonania robót w odniesieniu do zakresu (ilości) oraz jakości.

Całkowite zakończenie robót oraz gotowość do odbioru ostatecznego będzie stwierdzona przez Wykonawcę wpisem do dziennika budowy.

Odbiór ostateczny robót nastąpi w terminie ustalonym w dokumentach umowy, licząc od dnia potwierdzenia przez Inspektora nadzoru zakończenia robót.

Odbioru ostatecznego robót dokona komisja wyznaczona przez Zamawiającego w obecności Inspektora nadzoru i Wykonawcy. Komisja odbierająca roboty dokona ich oceny jakościowej na podstawie przedłożonych dokumentów i pomiarów, ocenie wizualnej oraz zgodności wykonania robót z dokumentacją projektową i SST.

W toku odbioru ostatecznego robót, komisja zapozna się z realizacją ustaleń przyjętych w trakcie odbiorów robót zanikających i ulegających zakryciu oraz odbiorów częściowych, zwłaszcza w zakresie wykonania robót uzupełniających i robót poprawkowych.

W przypadku stwierdzenia przez komisję, że jakość wykonywanych robót w poszczególnych asortymentach nieznacznie odbiega od wymaganej dokumentacją projektową i SST z uwzględnieniem tolerancji i nie ma większego wpływu na cechy eksploatacyjne obiektu, komisja oceni pomniejszoną wartość wykonywanych robót w stosunku do wymagań przyjętych w dokumentach umowy.

8.3.2. Dokumenty do odbioru ostatecznego (końcowe)

Podstawowym dokumentem jest protokół odbioru ostatecznego robót, sporządzony wg wzoru ustalonego przez Zamawiającego.

Do odbioru ostatecznego Wykonawca jest zobowiązany przygotować następujące dokumenty:

1. dokumentację powykonawczą, tj. dokumentację budowy z naniesionymi zmianami dokonanymi w toku wykonania robót oraz geodezyjnymi pomiarami powykonawczymi,

2. szczegółowe specyfikacje techniczne (podstawowe z dokumentów umowy i ew. uzupełniające lub zamiennie),
3. protokoły odbiorów robót ulegających zakryciu i zanikających,
4. protokoły odbiorów częściowych,
5. recepty i ustalenia technologiczne,
6. dzienniki budowy i książki obmiarów (oryginały),
7. wyniki pomiarów kontrolnych,
8. deklaracje zgodności lub certyfikaty zgodności wbudowanych materiałów,
9. rysunki (dokumentacje) na wykonanie robót towarzyszących oraz protokoły odbioru i przekazania tych robót właścicielom urządzeń,
10. geodezyjną inwentaryzację powykonawczą robót i sieci uzbrojenia terenu,
11. kopię mapy zasadniczej powstałej w wyniku geodezyjnej inwentaryzacji powykonawczej.

W przypadku, gdy wg komisji, roboty pod względem przygotowania dokumentacyjnego nie będą gotowe do odbioru ostatecznego, komisja w porozumieniu z Wykonawcą wyznaczy ponowny termin odbioru ostatecznego robót.

Wszystkie zarządzone przez komisję roboty poprawkowe lub uzupełniające będą zestawione wg wzoru ustalonego przez Zamawiającego.

Termin wykonania robót poprawkowych i robót uzupełniających wyznaczy komisja i stwierdzi ich wykonanie.

9. PODSTAWA PŁATNOŚCI

Podstawą płatności jest cena jednostkowa skalkulowana przez wykonawcę za jednostkę obmiarową ustaloną dla danej pozycji kosztorysu przyjętą przez Zamawiającego w dokumentach umownych.

Dla robót wycenionych ryczałtowo podstawą płatności jest wartość (kwota) podana przez Wykonawcę i przyjęta przez Zamawiającego w dokumentach umownych (ofercie).

Cena jednostkowa pozycji kosztorysowej lub wynagrodzenie ryczałtowe będzie uwzględniać wszystkie czynności, wymagania i badania składające się na jej wykonanie, określone dla tej roboty w SST i w dokumentacji projektowej.

Ceny jednostkowe lub wynagrodzenie ryczałtowe robót będą obejmować:

- robociznę bezpośrednią wraz z narzutami,
- wartość zużytych materiałów wraz z kosztami zakupu, magazynowania, ewentualnych ubytków i transportu na teren budowy,
- wartość pracy sprzętu wraz z narzutami,
- koszty pośrednie i zysk kalkulacyjny,
- podatki obliczone zgodnie z obowiązującymi przepisami, ale z wyłączeniem podatku VAT.

10. PRZEPISY ZWIĄZANE

10.1. Ustawy

- Ustawa z dnia 7 lipca 1994r. – Prawo budowlane (jednolity tekst Dz. U. z 2003r. Nr 207, poz. 2016 z późn. zm.).
- Ustawa z dnia 29 stycznia 2004r. – Prawo zamówień publicznych (Dz. U. Nr 19, poz. 177).
- Ustawa z dnia 16 kwietnia 2004r. – o wyrobach budowlanych (Dz. U. Nr 92, poz. 881).
- Ustawa z dnia 24 sierpnia 1991r. – o ochronie przeciwpożarowej (jednolity tekst Dz. U. z 2002 r. Nr 147, poz. 1229).
- Ustawa z dnia 21 grudnia 2004r. – o dozorcze technicznym (Dz. U. Nr 122, poz. 1321 z późn. zm.).
- Ustawa z dnia 27 kwietnia 2001r. – Prawo ochrony środowiska (Dz. U. Nr 62, poz. 627 z późn. zm.).
- Ustawa z dnia 21 marca 1985r. – o drogach publicznych (jednolity tekst Dz. U. z 2004 r. Nr 204, poz. 2086).

10.2. Rozporządzenia

- Rozporządzenie Ministra Infrastruktury z dnia 2 grudnia 2002r. – w sprawie systemów oceny zgodności wyrobów budowlanych oraz sposobu ich oznaczania znakowaniem CE (Dz. U. Nr 209, poz. 1779).
- Rozporządzenie Ministra Infrastruktury z dnia 2 grudnia 2002r. – w sprawie określenia polskich jednostek organizacyjnych upoważnionych do wydawania

europejskich aprobat technicznych, zakresu i formy aprobat oraz trybu ich udzielania, uchylania lub zmiany (Dz. U. Nr 209, poz. 1780).

- Rozporządzenie Ministra Pracy i Polityki Społecznej z dnia 26 września 1997r. – w sprawie ogólnych przepisów bezpieczeństwa i higieny pracy (Dz. U. Nr 169, poz. 1650).
- Rozporządzenie Ministra Infrastruktury z dnia 6 lutego 2003r. – w sprawie bezpieczeństwa i higieny pracy podczas wykonywania robót budowlanych (Dz. U. Nr 47, poz. 401).
- Rozporządzenie Ministra Infrastruktury z dnia 23 czerwca 2003r. – w sprawie informacji dotyczącej bezpieczeństwa i ochrony zdrowia oraz planu bezpieczeństwa i ochrony zdrowia (Dz. U. Nr 120, poz. 1126).
- Rozporządzenie Ministra Infrastruktury z dnia 2 września 2004r. – w sprawie szczegółowego zakresu i formy dokumentacji projektowej, specyfikacji technicznych wykonania i odbioru robót budowlanych oraz programu funkcjonalno-użytkowego (Dz. U. Nr 202, poz. 2072).
- Rozporządzenie Ministra Infrastruktury z dnia 11 sierpnia 2004r. – w sprawie sposobów deklarowania wyrobów budowlanych oraz sposobu znakowania ich znakiem budowlanym (Dz. U. Nr 198, poz. 2041).
- Rozporządzenie Ministra Infrastruktury z dnia 27 sierpnia 2004r. – zmieniające rozporządzenie w sprawie dziennika budowy, montażu i rozbiórki, tablicy informacyjnej oraz ogłoszenia zamawiającego dane dotyczące bezpieczeństwa pracy i ochrony zdrowia (Dz. U. Nr 198, poz. 2042).

10.3. Inne dokumenty i instrukcje

- *Warunki techniczne wykonania i odbioru robót budowlano-montażowych*, (tom I, II, III, IV, V) Arkady, Warszawa 1989-1990r.
- *Warunki techniczne wykonania i odbioru robót budowlanych*. Instytut Techniki Budowlanej, Warszawa 2003r.
- *Warunki techniczne wykonania i odbioru sieci i instalacji*, Centralny Ośrodek Badawczo-Rozwojowy Techniki Instalacyjnej INSTAL, Warszawa, 2001r.

SZCZEGÓŁOWA SPECYFIKACJA TECHNICZNA SST

SST – 01

Wykonanie przebudowy sieci telekomunikacyjnej

1. WSTĘP	23
1.1. PRZEDMIOT SST	23
1.2. ZAKRES STOSOWANIA SST	23
1.3. ZAKRES ROBÓT OBJĘTYCH SST	23
1.4. OKREŚLENIA PODSTAWOWE.....	23
1.5. OGÓLNE WYMAGANIA DOTYCZĄCE ROBÓT.....	23
2. MATERIAŁY	23
2.1. OGÓLNE WYMAGANIA DOTYCZĄCE MATERIAŁÓW.....	23
2.2. MATERIAŁY DO WYKONANIA ROBÓT	23
3. SPRZĘT	24
3.1. OGÓLNE WYMAGANIA DOTYCZĄCE SPRZĘTU.....	24
3.2. SPRZĘT DO WYKONANIA ROBÓT.....	24
4. TRANSPORT	24
4.1. OGÓLNE WYMAGANIA DOTYCZĄCE TRANSPORTU.....	24
4.2. TRANSPORT MATERIAŁÓW	24
5. WYKONANIE ROBÓT.....	24
5.1. OGÓLNE ZASADY WYKONANIA ROBÓT.....	24
5.2. WYKONANIE ROBÓT	24
5.2.1 Zakres prac.....	24
6. KONTROLA JAKOŚCI ROBÓT.....	29
6.1. OGÓLNE ZASADY KONTROLI JAKOŚCI ROBÓT.....	29
6.2. KONTROLA JAKOŚCI ROBÓT	29
7. OBMIAR ROBÓT.....	30
7.1. OGÓLNE ZASADY OBMIARU ROBÓT.....	30
7.2. JEDNOSTKA OBMIAROWA.....	30
8. ODBIÓR ROBÓT	30
8.1. OGÓLNE ZASADY ODBIORU ROBÓT	30
8.2. ODBIÓR ROBÓT	30
9. PODSTAWA PŁATNOŚCI.....	30
9.1. OGÓLNE USTALENIA DOTYCZĄCE PODSTAWY PŁATNOŚCI	30
9.2. CENA JEDNOSTKI OBMIAROWEJ	30
10. PRZEPISY ZWIĄZANE	30

1. WSTĘP

1.1. Przedmiot SST

Przedmiotem niniejszej szczegółowej specyfikacji technicznej są wymagania dotyczące wykonania i odbioru robót związanych z realizacją przedmiotowego zadania.

1.2. Zakres stosowania SST

Szczegółowa specyfikacja techniczna stanowi dokument przetargowy przy zleceniu oraz odbiorze robót związanych z realizacją zadania wymienionego w punkcie 1.1.

1.3. Zakres robót objętych SST

Ustalenia zawarte w niniejszej szczegółowej specyfikacji technicznej dotyczą zasad prowadzenia robót związanych z wykonaniem zadania wymienionego w pkt 1.1.

1.4. Określenia podstawowe

Określenia podstawowe są zgodne z obowiązującymi, odpowiednimi polskimi normami i z określeniami podanymi w ST „Wymagania ogólne”.

1.5. Ogólne wymagania dotyczące robót

Wykonawca robót jest odpowiedzialny za jakość ich wykonania oraz za zgodność z dokumentacją projektową, instrukcjami producenta i poleceniami Inspektora. Ogólne wymagania dotyczące robót podano w ST - 00.

2. MATERIAŁY

2.1. Ogólne wymagania dotyczące materiałów

Ogólne wymagania dotyczące materiałów, ich pozyskiwania i składowania, podano w ST - 00 „Wymagania ogólne” pkt 2.

2.2. Materiały do wykonania robót

Do wykonania robót należy stosować materiały o parametrach zgodnych z założeniami projektowymi, posiadającymi aprobaty techniczne i dopuszczenia do stosowania. Należy ściśle przestrzegać instrukcji producentów materiałów.

3. SPRZĘT

3.1. Ogólne wymagania dotyczące sprzętu

Ogólne wymagania i ustalenia dotyczące sprzętu określono w ST - 00 pkt 3.

3.2. Sprzęt do wykonania robót

Wykonawca jest zobowiązany do używania jedynie takiego sprzętu, który nie spowoduje niekorzystnego wpływu na jakość wykonywanych robót. Sprzęt używany do robót powinien być zgodny z ofertą Wykonawcy i powinien odpowiadać pod względem typów i ilości wskazaniom zawartym w projekcie organizacji robót, zaakceptowanym przez Inspektora nadzoru.

4. TRANSPORT

4.1. Ogólne wymagania dotyczące transportu

Ogólne wymagania dotyczące transportu podano w ST „Wymagania ogólne”.

4.2. Transport materiałów

Transport materiałów może się odbywać środkami transportu zaakceptowanymi przez inspektora nadzoru, w warunkach zabezpieczających je przed zniszczeniem i utratą cech charakterystycznych dla danego materiału.

5. WYKONANIE ROBÓT

5.1. Ogólne zasady wykonania robót

Ogólne zasady wykonania robót podano w ST - 00 pkt 5.

5.2. Wykonanie robót

5.2.1 Zakres prac

5.2.1.1 Budowa kanalizacji kablowej

Projektuje się budowę kanalizacji kablowej 2-otworowej z rur RHDPE 110/6,3 o długości 185,3m oraz 1-otworowej o długości 33m. Na ciągu kanalizacji zostaną wybudowane studnie kablowe prefabrykowane typu SKR-1.

Rury należy układać w jednej warstwie. Głębokość ułożenia kanalizacji powinna być taka, aby najmniejsze przykrycie liczone od poziomu nawierzchni do górnej powierzchni

kanalizacji wynosiło 0.7m. Przy przejściach pod jezdnią głębokość ułożenia powinna być taka, aby pokrycie nie było mniejsze od 0.8 m.

5.2.1.2 Przebudowa kabli teletechnicznych

W celu przebudowy kabli rozdzielczych należy do nowo wybudowanej kanalizacji wciągnąć odpowiednie odcinki kabli typu XzTKMXpw 10x4x0,5 o długości 20m oraz XzTKMXpw 5x4x0,5 – łącznie 195m.

Na kablu XzTKMXpw 10x4x0,5 należy wykonać złącze rozgałęźne w osłonie XAGA 500 43/8.

Poszczególne kable rozdzielcze o przekrojach XzTKMXpw 5x4x0,5 zostaną zakończone zespołami łączówkowymi zabezpieczonymi w projektowanych słupkach kablowych SK_1 i SK-2. Słupki kablowe powinny zostać uziemione za pomocą uziomów szpilekowych – wykonać pomiary instalacji.

Kabel rozdzielczy 10x4x0,5 oraz kabel 5x4x0,5 do słupa istniejącego przy ul. Kopcowej 2 zakończyć łączówkami zabezpieczonymi w skrzynce kablowej na słupie istniejącym przy ul. Spyry 13. Kable zostaną przełączone z zachowaniem ciągłości eksploatacji.

Likwidowane odcinki kabli napowietrznych zostaną wyłączone ze złączy na etapie likwidacji sieci napowietrznej.

5.2.1.3 Przebudowa sieci przyłączeniowej

Likwidowane napowietrzne odcinki przyłączy do budynków zostaną odtworzone za pomocą małoparowych kabli typu XzTKMXpw. Kable będą wciągane do nowoprojektowanej kanalizacji kablowej oraz do odcinków rurociągów kablowych RHDPE 40/3,7 budowanych na odcinku pomiędzy studnią kablową a budynkiem. Przyłącza zostaną połączone z istniejącą wewnętrzną instalacją budynku za pomocą złącza w puszcze instalowanej na ścianie budynku.

5.2.1.4 Likwidacja sieci napowietrznej

Likwidacji podlegają napowietrzne przyłącza abonenckie wykonane kablami małoparowymi na odcinku od obiektu kablowego do punktu montażu puszek na ścianie budynku, w której zostaną połączone nowo projektowane kable przyłączeniowe z wewnętrzną instalacją budynku.

5.2.1 Wytyczne wykonawstwa

5.2.1.5 Kanalizacja kablowa

Kanalizację kablową należy budować z rur polietylenowych HDPE, zgodnie z wymaganiami normy branżowej ZN-OPL-012/15 „Telekomunikacyjna kanalizacja kablowa. Kanalizacja kablowa pierwotna i rurociągi kablowe. Wymagania i badania”. Rury powinny spełniać wymagania normy branżowej ZN-OPL-014/15 „Elementy kanalizacji kablowej (RHDPE) . Wymagania i badania”.

Głębokość ułożenia kanalizacji powinna być taka, aby najmniejsze przykrycie liczone od poziomu nawierzchni chodnika do górnej powierzchni kanalizacji wynosiło 0.8m.

Łączenie rur wykonać za pomocą złączy kielichowych , uszczelnianych.

Rury układane w wiązkach oddzielić od siebie przekładkami dystansowymi.

Przy zbliżeniach i skrzyżowaniach kanalizacji z innymi urządzeniami podziemnymi należy zachować odległości określone:

- Normą Zakładową ZN - 96 /TP S.A. 012 ”Kanalizacja kablowa pierwotna. Wymagania i badania.”
- PN -91 / M-34501 „ Skrzyżowania gazociągów z przeszkodami terenowymi. Wymagania”.
- Rozporządzeniem Ministra Przemysłu i Handlu z dnia 14.11.1995r w sprawie warunków technicznych, jakim powinny odpowiadać sieci gazowe - Dziennik Ustaw Nr 139 poz.686.
- Zarządzeniem Ministra Łączności z 12 marca 1992 r. w sprawie zasad i warunków, jakim powinny odpowiadać linie i urządzenia telekomunikacyjne oraz urządzenia do przesyłania płynów lub gazów w razie zbliżenia się lub skrzyżowania - Monitor Polski Nr 13 poz 94.
- Zarządzeniem Ministra Łączności z 12 marca 1992r. w sprawie zasad i warunków budowy linii telekomunikacyjnych wzdłuż dróg publicznych, wodnych, kanałów oraz w pobliżu lotnisk i w miejscowościach, a także ustalenia warunków, jakim te linie powinny odpowiadać. - Monitor Polski Nr 13 poz.95.

Przy skrzyżowaniach i zbliżeniach kanalizacji z istniejącym gazociągiem należy zabezpieczyć kanalizację rurami stalowymi RS z sączkami wężowymi zgodnie z zaleceniami inspektora nadzoru i obowiązującymi normami.

Przy skrzyżowaniach i zbliżeniach nowoprojektowanej kanalizacji z kablami energetycznymi zgodnie z zaleceniami jednostki branżowej należy na kable energetyczne założyć zabezpieczające rury dwuwarstwowe firmy.

Studnie kablowe budowane na ciągach kanalizacji kablowej powinny posiadać wymiary określone normą:

- BN-85/8984-01 „Studnie kablowe. Klasyfikacja i wymiary „,
- ZN – 12/TPS.A. – 023 - Studnie kablowe. Wymagania i badania.

Studnie kablowe powinny być wyposażone w dodatkowe ryglowe zabezpieczenia pokryw, w celu uniemożliwienia dostania się do nich osób nieupoważnionych.

Projektowane ciągi kanalizacji winny spełniać wymagania norm :

- ZN-96/TP S.A.-011 Telekomunikacyjna kanalizacja kablowa. Ogólne wymagania techniczne.
- ZN-96/TP S.A.-012 Kanalizacja kablowa pierwotna. Wymagania i badania.

Elementy kanalizacji teletechnicznej powinny odpowiadać normom:

- ZN – 96/TPS.A. – 015 Rury polipropylenowe kanalizacji pierwotnej RPP. Wymagania i badania.
- ZN – 96/TPS.A. – 018 Rury polietylenowe (RHDPE) przepustowe .Wymagania i badania.
- PN – 74/H 74200 Rury stalowe ze szwem gwintowane
- ZN – 96/TPS.A. – 020 Złączki rur kanalizacji kablowej .Wymagania i badania.
- ZN – 12/TPS.A. – 023 - Studnie kablowe. Wymagania i badania.

5.2.1.6 Projektowane kable

Do budowy projektuje się zastosowanie kabli wzdłużnie uszczelnionych, spełniającego wymagania normy ZN-OPL-029/15 „Telekomunikacyjne kable symetryczne o żyłach miedzianych. Wymagania i badania.”, oznaczonych:

- XzTKMXpw – do zaciągania w kanalizacji,

Do montażu kabli należy użyć osprzętu dopuszczonego do stosowania w sieciach ORANGE.

Oslony termokurczliwe:

- wzmocnione firmy Raychem (dostawca Raychem Polska),
- wzmocnione firm Alcatel –Kabelmetal i Telko (dostawca Telko).

Łączniki żył kablowych pojedyncze:

- typu Tel Splice 2 i 3 żyłowe – produkcji AMP,
- typu UY, UY-2, UR-2 - produkcji 3M,
- ETON- 23, 23YF - produkcji EON,

Łączniki żył modułowe:

- typu 710 SC 1-10 (10 parowe), 710 SC 1-20 (20 parowe) - produkcji AT&T Telfa,
- typu U-710 TC1-10S, U-710 TC1-20S, U-710 TC1-25S (10, 20 i 25 parowe) – produkcji PSI,
- typu AMP STACK ZPP i ZKP 10, 20 i 25 parowe,
- typu MS-2 9700-10C (10 parowe) i MS-2 4000C (25 parowe) firmy 3M.

Budowę, montaż i pomiary elektryczne kabli należy przeprowadzić zgodnie z wymaganiami norm:

- BN-89/8984-17/03 „Telekomunikacyjne sieci miejscowe. Linie kablowe. Ogólne wymagania i badania.”
- ZN – 96 TPS.A. – 010/T „Telekomunikacyjne sieci miejscowe, linie kablowe o torach miedzianych.

Osprzęt stosowany do budowy kabli powinien odpowiadać Normom Zakładowym OPL:

- ZN - OPL – 030/05 - Łączniki żył.
- ZN - OPL – 031/11 - Złączowe osłony termokurczliwe arkusze wzmocnione.
- ZN - OPL– 032/05 - Łączówki i głowice kablowe
- ZN - OPL – 033/17 - Obudowy zakończeń kablowych

5.2.1.7 Budowa rurociągów kablowych

Rurociągi dla kabli przyłączeniowych należy wybudować z rur polietylenowych (RHDPE 40/3,7) zgodnie z wymaganiami normy ZN-OPL-012/15 „ Telekomunikacyjna kanalizacja kablowa. Kanalizacja kablowa pierwotna i rurociągi kablowe. Wymagania i badania”. Rury powinny spełniać wymagania normy branżowej ZN-OPL–014/15 „Elementy kanalizacji kablowej (RHDPE) . Wymagania i badania”..

Rurociąg należy uszczelnić w każdym punkcie łączenia dwóch odcinków w sposób zapewniający niedostępność zanieczyszczeń stałych i płynnych zarówno w czasie budowy jak i eksploatacji. Łączenie rur polietylenowych rurociągu kablowego wykonać przy pomocy złączek wodoszczelnych zgodnie z normą ZN-96/TP S.A.-020.

Przy zbliżeniach i skrzyżowaniach z innymi urządzeniami podziemnymi oraz drogami należy zachować odległości określone normami i zarządzeniami:

- ZN-96/TP S.A.-004 „Zbliżenia i skrzyżowania z innymi urządzeniami uzbrojenia terenowego. Ogólne wymagania i badania.”
- PN-91/M-34506 „Gazociągi i instalacje gazownicze. Skrzyżowania gazociągów z przeszkodami terenowymi. Wymagania”.
- Rozporządzeniem Ministra Przemysłu i Handlu z dnia 30.07.2001r w sprawie warunków technicznych, jakim powinny odpowiadać sieci gazowe – Dziennik Ustaw nr 97 poz. 1055.
- Zarządzeniem Ministra Łączności z 02.09.1997 r. w sprawie zasad i warunków, jakim powinny odpowiadać linie i urządzenia telekomunikacyjne oraz urządzenia do przesyłania płynów lub gazów w razie zbliżenia się lub skrzyżowania – Monitor Polski nr 59 poz. 567.
- Zarządzeniem Ministra Łączności z 12 marca 1992r. w sprawie zasad i warunków budowy linii telekomunikacyjnych wzdłuż dróg publicznych, wodnych, kanałów oraz w pobliżu lotnisk i w miejscowościach, a także ustalenia warunków, jakim te linie powinny odpowiadać – Monitor Polski nr 13 poz. 95.
- ROZPORZĄDZENIE MINISTRA INFRASTRUKTURY z dnia 26 października 2005 r. w sprawie warunków technicznych, jakim powinny odpowiadać telekomunikacyjne obiekty budowlane i ich usytuowanie Dz.U.2005.219.1864 (R)

6. KONTROLA JAKOŚCI ROBÓT

6.1. Ogólne zasady kontroli jakości robót

Ogólne zasady kontroli jakości robót podano w ST - 00 pkt 6.

6.2. Kontrola jakości robót

Kontrola jakości robót polega na porównaniu cech materiałów z wymaganiami dokumentacji projektowej, ST i odpowiednich norm materiałowych. Kontroli jakości robót należy dokonać w kwestii zgodności wykonania robót w porównaniu z założeniami projektowymi.

7. OBMIAR ROBÓT

7.1. Ogólne zasady obmiaru robót

Ogólne zasady obmiaru robót podano w ST - 00 „Wymagania ogólne” pkt 7.

7.2. Jednostka obmiarowa

Należy stosować jednostki obmiaru ujęte w przedmiarze robót.

8. ODBIÓR ROBÓT

8.1. Ogólne zasady odbioru robót

Ogólne zasady obmiaru robót podano w ST - 00 „Wymagania ogólne” pkt 7.

8.2. Odbiór robót

Roboty uznaje się za wykonane zgodnie z dokumentacją projektową, specyfikacjami technicznymi i wymaganiami Inżyniera, jeżeli wszystkie pomiary i badania dały wyniki pozytywne.

9. PODSTAWA PŁATNOŚCI

9.1. Ogólne ustalenia dotyczące podstawy płatności

Ogólne ustalenia dotyczące podstawy płatności podano w ST - 00.

9.2. Cena jednostki obmiarowej

Cena wykonania robót obejmuje:

- prace pomiarowe,
- zakup materiału,
- transport i wbudowanie materiału,
- pomiary kontrolne.

10. PRZEPISY ZWIĄZANE

- Instrukcje producentów materiałów.