

Kraków, dnia 31.07.2020 r.

WYJAŚNIENIA

TREŚCI SPECYFIKACJI ISTOTNYCH WARUNKÓW ZAMÓWIENIA

Dotyczy: postępowania o udzielenie zamówienia publicznego prowadzonego w trybie przetargu nieograniczonego, którego przedmiotem zamówienia jest wybór Generalnego Wykonawcy zadania pn. „Budowa budynku Małopolskiego Centrum Nauki Cogiteon o funkcji wystawienniczej, laboratoryjno-warsztatowej, biurowo-konferencyjnej, gastronomicznej z wbudowanym garażem podziemnym oraz z wewnętrznymi instalacjami: elektrycznymi z wbudowaną podziemną stacją transformatorową, teletechnicznymi, wodnokanalizacyjnymi, kanalizacji deszczowej, c.o. z wymiennikownią, wentylacji pożarowej, wentylacji mechanicznej i klimatyzacji, instalacji technologicznych wraz z uzbrojeniem terenu, w tym: przyłączy ciepłociągu, przyłączy wodociągowe, przyłączy kanalizacji sanitarnej i przyłączy kanalizacji deszczowej oraz instalacje zewnętrzne: kanalizacji sanitarnej, technologicznej ze zbiornikiem bezodpływowym, deszczowej ze zbiornikiem retencyjnym, wody zielonej, wodociągowej, wodociągowej przeciwpożarowej, przebudowy kanalizacji deszczowej odwodnienia pasa startowego, kanalizacji telekomunikacyjnej, elektroenergetycznej n/n 0,4kV, elektroenergetycznej SN 15kV, oświetlenia terenu a także wraz z infrastrukturą komunikacyjną w tym ciągów pieszo-rowerowych, dróg wewnętrznych, drogi pożarowej, placu manewrowego, budową miejsc postojowych dla samochodów osobowych i autokarów, wjazdem do parkingu podziemnego, schodów terenowych, ukształtowaniem terenu, małą architekturą, placem zabaw oraz budową wyrzutni terenowych, muru oporowego i likwidacją tablicy reklamowej oraz ogrodzenia.”

Zamawiający – Małopolskie Centrum Nauki Cogiteon ul. Lubelska 23, 30-003 Kraków informuje, iż wpłynęły od Wykonawców wnioski, dotyczące treści specyfikacji istotnych warunków zamówienia.

Na podstawie art. 38 ust. 1 oraz 2 ustawy z dnia 29 stycznia 2004r. – Prawo zamówień publicznych (tj. Dz. U. 2019 r. poz. 1843) zwanej dalej ustawą, Zamawiający przekazuje treść wniosków wraz z udzieloną odpowiedzią.

Pytanie 1:

Prosimy o przekazanie specyfikacji kanałów i kształtek wentylacji bytowej i pożarowej w celu umożliwienia weryfikacji przyjętych ilości w przedmiarach inwestorskich.

Odpowiedź 1:

Zamawiający wyjaśnia, że zamieszczone w postępowaniu przetargowym przedmiary robót (załącznik nr 10 do SIWZ) są jedynie materiałem pomocniczym (nie stanowią elementu OPZ). Zgodnie z informacją zamieszczoną na początku każdego przedmiaru: „Przedmiary przedstawione w niniejszym dokumencie są przedmiarami informacyjnymi. Oferent powinien dokonać sprawdzenia tych danych pod względem ilości jak również zakresu i dokonania swoich obliczeń w oparciu o dostarczoną wraz z SIWZ dokumentację projektową. Oferent ponosi pełną

odpowiedzialność za ważność i prawidłowość przedstawionej swojej oferty bez względu na ujęty w niniejszym dokumencie strukturze pozycji przedmiaru robót.”

Ilości materiałów potrzebnych do wyceny oraz wykonania robót, dostępne są w projekcie.

Jako uzupełnienie materiałów przetargowych Zamawiający przekazuje specyfikację kanałów i kształtek wentylacji bytowej i pożarowej; pliki o nazwach:

MCN_Zestawienie_materiałow_wentylacji_mechanicznej.pdf

oraz **MCN_Zestawienie_materiałow_wentylacji_pożarowej.pdf**.

Pytanie 2:

Proszę o przesłanie specyfikacji kanałów i kształtek wentylacyjnych z wyszczególnieniem materiału z jakiego mają być wykonane oraz rodzaju i grubości izolacji.

Odpowiedź 2:

Zamawiający wyjaśnia, że zamieszczone w postępowaniu przetargowym przedmiary robót (załącznik nr 10 do SIWZ) są jedynie materiałem pomocniczym (nie stanowią elementu OPZ). Zgodnie z informacją zamieszczoną na początku każdego przedmiaru: „Przedmiary przedstawione w niniejszym dokumencie są przedmiarami informacyjnymi. Oferent powinien dokonać sprawdzenia tych danych pod względem ilości jak również zakresu i dokonania swoich obliczeń w oparciu o dostarczoną wraz z SIWZ dokumentację projektową. Oferent ponosi pełną odpowiedzialność za ważność i prawidłowość przedstawionej swojej oferty bez względu na ujęty w niniejszym dokumencie strukturze pozycji przedmiaru robót.”

Ilości materiałów potrzebnych do wyceny oraz wykonania robót, dostępne są w projekcie.

Jako uzupełnienie materiałów przetargowych Zamawiający przekazuje specyfikację kanałów i kształtek wentylacji bytowej i pożarowej; pliki o nazwach:

MCN_Zestawienie_materiałow_wentylacji_mechanicznej.pdf

oraz **MCN_Zestawienie_materiałow_wentylacji_pożarowej.pdf**

Ponadto Zamawiający informuje, że materiały (m.in. ich grubość) z jakich ma być wykonana izolacja kanałów i kształtek został wskazany w opisie technicznym - punkt I.3.7.4.

Pytanie 3:

Prosimy o przekazanie przedmiarów lub zestawienia kanałów wentylacyjnych. Zgodnie z opisem technicznym zaprojektowano kanały stalowe ocynkowane, kanały chemoodporne, kanały przeciwybuchowe oraz kanały z płyt kanałów z gęsto sprasowanej wełny. Na podstawie przedstawionej dokumentacji brak możliwości przedmiarowania kanałów z uwagi na nachodzenie na siebie kanałów o różnych wielkościach i braku możliwości odczytania wymiarów tych kanałów z rysunków. W przekazanych przedmiarach występują tylko kanały ze stali ocynkowanej.

Odpowiedź 3:

Patrz odpowiedź na pytanie nr 2.

Pytanie 4:

Na rysunku przekrojów w branży konstrukcyjnej pojawiają się nieścisłości prosimy o wyjaśnienie, jak mają przebiegać poszczególne warstwy w zaznaczonych miejscach. Błędy w połączeniach mogą wynikać z błędnego modelowania w programie Revit – brak ustawionych połączeń, co może skutkować błędami w wyznaczaniu ilości z modeli, a także kalkulacji z dokumentacji PDF – prosimy o wyjaśnienie.

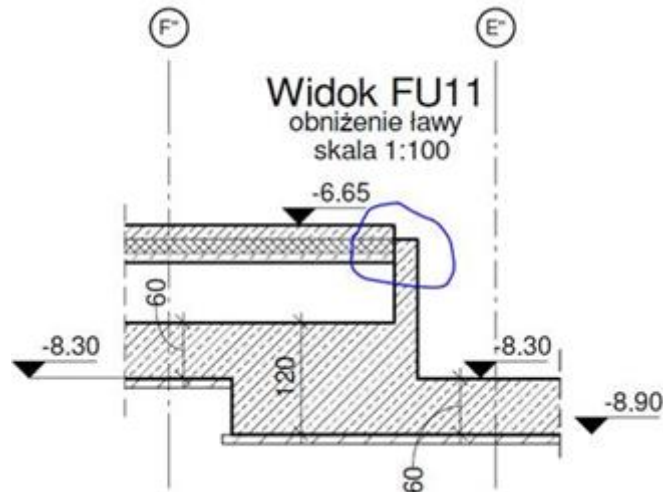

Odpowiedź 6:

Patrz odpowiedź na pytanie nr 4.

Pytanie 7:

Na rysunku przekroju E-E w branży architektonicznej pojawiają się nieścisłości prosimy o wyjaśnienie, jak mają przebiegać poszczególne warstwy w zaznaczonych miejscach i jak mają być zakończone.

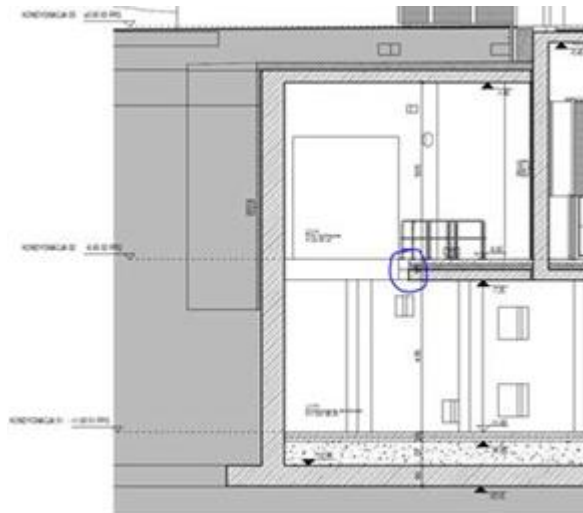

Odpowiedź 7:

Zamawiający informuje, iż w zaznaczonym miejscu warstwy stropu i posadzki PO3 należy wykonać zgodnie z zestawieniem nr 304-MCN-3-AR-XX-ZE-PO-XX-001 Zakończenie krawędzi stropu należy wykonać obróbką blacharską aluminiową (z blachy grubości 0,7 mm) malowaną proszkowo na kolor RAL 9006.

Pytanie 8:

Na rysunku przekroju A-A w branży architektonicznej pojawiają się nieścisłości prosimy o wyjaśnienie, jak mają przebiegać poszczególne warstwy w zaznaczonych miejscach i jak mają być zakończone.

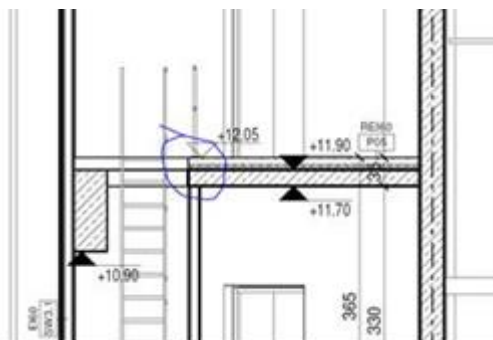

Odpowiedź 8:

Zamawiający informuje, iż w zaznaczonym miejscu warstwy stropu i posadzki PO5 należy wykonać zgodnie z zestawieniem nr 304-MCN-3-AR-XX-ZE-PO-XX-001 Zakończenie krawędzi stropu należy wykonać obróbką blacharską aluminiową (z blachy grubości 0,7 mm) malowaną proszkowo na kolor RAL 9006.

Pytanie 9:

Na rysunku przekroju D-D w branży architektonicznej pojawiają się nieścisłości prosimy o wyjaśnienie jak należy wykończyć takie przegłębienia/otwory jak poniżej przedstawiono.

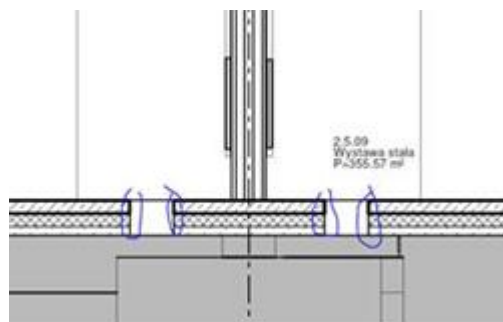

Odpowiedź 9:

Zamawiający informuje, iż zagłębienia pod instalacje powinny zostać wykonane w postaci rzępi żelbetowej o głębokości 30 cm:

- wymiar rzępi dla wspólnych floorboxów kanalizacji sanitarnej, wody, sprężonego pow. 50x50x30 cm (szer x dł x gł);
- wymiar rzępi dla floorboxów sprężonego powietrza 40x40x30 cm (szer x dł x gł).

Uszczelnienie przejścia należy wykonać za pomocą masy uszczelniającej. Dodatkowo zgodnie z opisem technicznym zagłębienie należy wykończyć zamykaną szczelną pokrywą (pokrywa dostępowa w konstrukcji ze stali nierdzewnej lub aluminium z cienką ramką wypełniona betonem pokrytym żywicą zgodnie z wykończeniem posadzki w danym pomieszczeniu, pokrywy powinny posiadać uszczelkę wodoszczelną i nieprzepuszczającą zapachów, min. nośność pokrywy 12 ton, 2 pokrywy zlokalizowane w Małej przestrzeni pokazów pom. 2.5.12 powinny być odporne na działanie odczynników chemicznych).

W przypadku króćców na dziedzińcu wykończyć je zamykaną skrzynką tworzywową bez dna o wymiarze pokrywy ok 40x30 cm, wysokość ok. 30 cm, kolor pokrywy zielony, nośność min. 1,2 tony.

Łączna ilość pokryw posadzkowych:

- 40x40 cm – 1 szt.
- 50x50 cm – 22 szt.

Ilość skrzynek pod króćce na dziedzińcu – 5 szt.

Szczegóły wykonania rzępi w budynku zgodnie z załączonym detalem nr **304-MCN-3-AR-XX-DE-PO-XX-003** (pliki w formacie .pdf i .dwg zostały uzupełnione przez Zamawiającego – zał. do pisma). Zamawiający jednocześnie wyjaśnia, że pokrywy nie są ujęte w przedmiarach robót, lecz należy je ująć w cenie ofertowej oraz w szczegółowej kalkulacji kosztów.

Pytanie 10:

Prosimy o informację, gdzie przedstawiono rozwinięcia ścian zaznaczonych poniżej wraz z ich zbrojeniem.

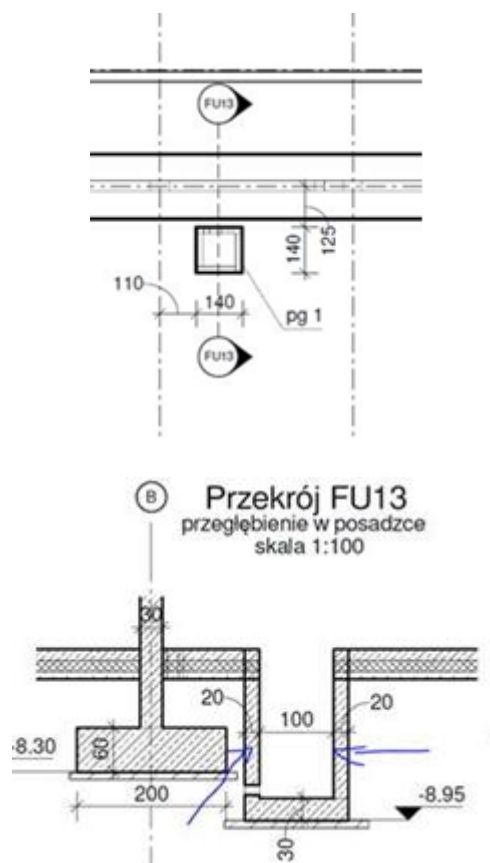

Odpowiedź 10:

Zamawiający informuje, iż zbrojenie ścian zaznaczonego miejsca przedstawia rysunek 304-MCN-3-KO-ZB-XX-XX-XX-006 p.n. Zbrojenie przegłębienia PG1.

Pytanie 11:

Ponieważ przedmiary inwestorskie dla instalacji wentylacyjnych nie odzwierciedlają faktycznego stanu zaprojektowanych materiałów prosimy o przesłanie dokładnej specyfikacji kanałów i kształtek wentylacyjnych oraz osprzętu (np. klap pożarowych, przepustnic, itd.) z wyszczególnieniem materiału z jakiego mają być wykonane poszczególne elementy instalacji oraz rodzaju i grubości izolacji.

Odpowiedź 11:

Patrz odpowiedź na pytanie nr 2.

Pytanie 12:

Prosimy o udzielenie informacji czy Zamawiający dopuszcza wykonanie kanałów wentylacji bytowej w wersji chemoodpornej i przeciwwybuchowej jako kanały ocynkowane epoksydowane?

Odpowiedź 12:

Zamawiający dopuszcza wykonanie kanałów wentylacji bytowej w wersji chemoodpornej i przeciw wybuchowej z materiałów tworzywowych lub stalowych, które w deklaracjach właściwości użytkowych dopuszczone są do stosowania w laboratoriach chemicznych.

Pytanie 13.:

Prosimy o uzupełnienie zestawień stolarki drzwiowej o dane dotyczące odporności pożarowej oraz kolorystyki.

Odpowiedź 13:

Zamawiający informuje, iż dane dotyczące odporności pożarowej oraz kolorystyki są zawarte na liście stolarki drzwiowej **304-MCN-3-AR-XX-LI-DR-XX-001**.

Pytanie 14:

Instalacje sanitarne: Ze względu na brak danych w projekcie i przedmiarach, prosimy o wskazanie ilości kanałów wentylacyjnych z: wełny mineralnej, blachy ocynkowanej, w wykonaniu chemoodpornym.

Odpowiedź 14:

Patrz odpowiedź na pytanie nr 2.

Pytanie 15:

Instalacje sanitarne: Prosimy podanie materiału z jakiego mają być wykonane kanały wentylacyjne w wykonaniu chemoodpornym – brak informacji w projekcie.

Odpowiedź 15:

Patrz odpowiedź na pytanie nr 2.

Pytanie 16:

Prosimy o potwierdzenie zakresu wyposażenia budynku przez GW (meble stałe, meble ruchome, wyposażenie laboratoriów) – czy w zakres dostawy wchodzi tylko wyposażenie wymienione w przedmiarach robót?

Odpowiedź 16:

Zamawiający wyjaśnia, że w zakresie umowy jest dostawa wyposażenia przedstawionego w dokumentacji projektowej branży architektonicznej. Meble ruchome oraz np. Wyposażenie laboratoriów nie przedstawione w projekcie, nie jest w zakresie niniejszego postępowania.

Pytanie 17:

Dot. montaż drzwi: prosimy o informację czym ma być wypełnione oraz jak ma być wykończone miejsce połączenia ościeżnicy ze ścianą? Zgodnie z rys 304-MCN-3-AR-XX-DE-DR-03-001 ościeżnica nie dochodzi do ściany.

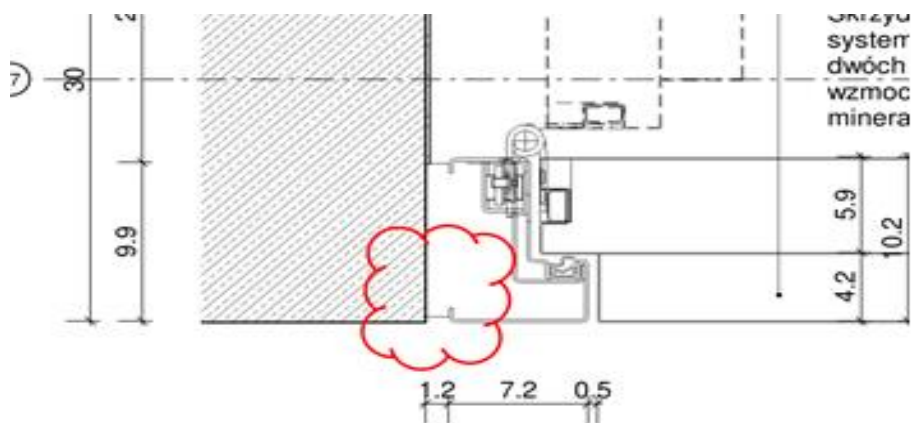

Odpowiedź 17:

Zamawiający informuje, iż w miejscu styku ościeżnicy ze ścianą powinien być minimalny luz montażowy identyczny ze wszystkich stron otworu, zazwyczaj wynoszący ok. 1 cm. Jeśli producent stolarki dopuszcza wykonanie drzwi bez luzu montażowego należy go nie wykonywać. Luz montażowy wypełnić: zaprawą cementowo-wapienną w kolorze jasnoszarym lub wełną mineralną wykończoną obróbką blacharską w kolorze RAL 9006, wypełnienie luzu wykonać zgodnie z instrukcją montażu producenta stolarki drzwiowej. Ze względów estetycznych wypełnienie wykonać jako cofnięte o ok. 1 cm względem lica ościeżnicy zgodnie ze szkicem poniżej.

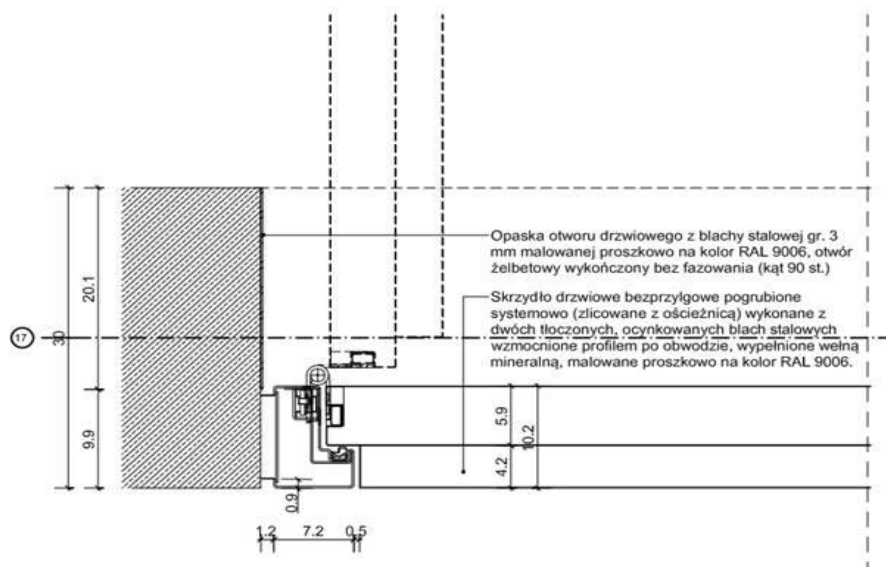

Pytanie 18:

Prosimy o dokładną specyfikację wyposażenia jakie będzie musiał dostarczyć Wykonawca. W przedmiarach pojawiają się elementy takie jak czajniki i mikrofalówki a jednocześnie w dokumentacji są zapisy jak np. w opisie technicznym architektury: „W zakresie Generalnego Wykonawcy jest wykonanie wylewki pod posadzkę amortyzującą upadek. Sama posadzka dostarczona będzie na etapie wyposażania budynku przez Zamawiającego...”.

Odpowiedź 18:

Zamawiający wyjaśnia, że Wykonawca będzie musiał dostarczyć te elementy wyposażenia, które zostały wskazane/określone/ujęte w dokumentacji projektowej. W pomieszczeniu 3.5.01 "Przestrzeń dla dzieci" zgodnie z projektem "W zakresie Generalnego Wykonawcy jest wykonanie wylewki pod posadzkę amortyzującą upadek. Sama posadzka dostarczona będzie na etapie wyposażania budynku przez Zamawiającego" Wspomniana posadzka będzie dostarczana przez dostawcę urządzeń przestrzeni dla dzieci i nie jest przedmiotem niniejszego postępowania.

Pytanie 19:

Prosimy o wyjaśnienie rozbieżności dotyczącej rzędnej posadowienia, która wartość jest poprawna -9,27m czy -13,15m.



Odpowiedź 19:

Zamawiający wyjaśnia, że prawidłowa rzędna to -13.15.

Pytanie 20:

Prosimy o podanie rzędnych dla poniższego przekroju w zaznaczonych miejscach:

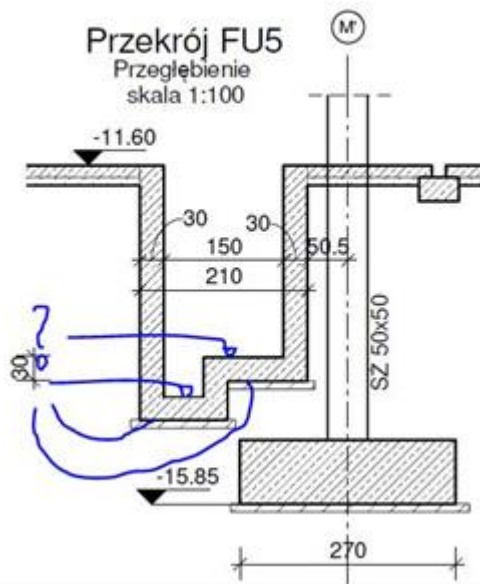

Odpowiedź 20:

Zamawiający wyjaśnia, że rzędne wynoszą odpowiednio – 14,00 oraz - 14,30.

Pytanie 21:

Prosimy o podanie promieni dla łąwy fundamentowej, oraz określenie poprawnego poziomu posadowienia -8,1m czy -13,15m.

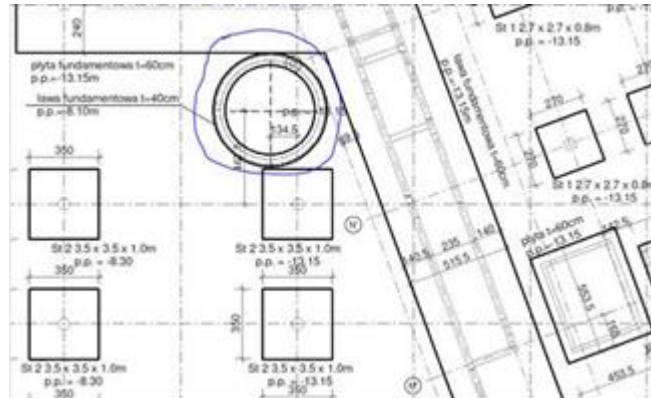

Odpowiedź 21:

Zamawiający wyjaśnia, że promień wewnętrzny wynosi 228.5cm, szerokość łąwy - 60 cm, natomiast rzędna posadowienia - 8,10.

Pytanie 22:

Prosimy o podanie wymiarów dla płyty fund zbiornika lodu.

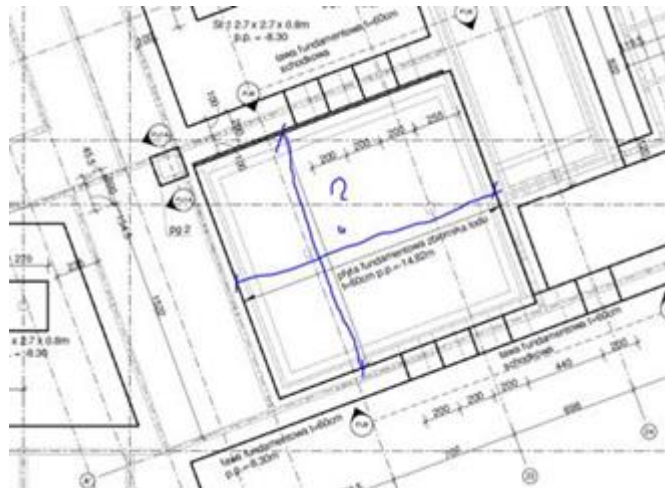

Odpowiedź 22:

Zamawiający wyjaśnia, że wymiar płyty fundamentowej zbiornika lodu wynosi 15x13.5m.

Pytanie 23:

Prosimy o informację gdzie znajdują się rysunki zbrojenia ścian wszystkich przegłębień dla rzutu fundamentów i ich przekrojów, gdzie można znaleźć deskowania, widoki tych ścian na chwilę obecną – brak.

Odpowiedź 23:

Zamawiający informuje, iż zbrojenie przegłębień znajduje się na rysunkach **304-MCN-3-KO-ZB-XX-XX-XX-006 – 009**. Szalunki są podane na rzucie fundamentów oraz przekrojach. Nie ma widoków na każdą ściankę przegłębienia – szalunek wynika z rzutu i przekroju charakterystycznego.

Pytanie 24:

Zwracamy się z prośbą o udostępnienie modeli w ich formatach natywnych, ponieważ wyeksportowane pliki natywne do formatu IFC posiadają błędy w mapowaniu elementów co nie pozwala w pełni wykorzystać modeli IFC, udostępnienie plików w formacie natywnym z pewnością wpłynie pozytywnie na możliwość przedmiarowania i poprawnego, rzetelnego przygotowania oferty dla Zamawiającego.

Odpowiedź 24:

Zamawiający wyjaśnia, że modele w formatach natywnych zostaną na życzenie Wykonawcy udostępnione mu po podpisaniu umowy.

Pytanie 25:

Prosimy o potwierdzenie, że dostawa i montaż akcesoriów konstrukcyjnych (np. trzpienie dylatacyjne, zbrojenie na przebicie), których nie ma w przedmiarze, a występują w projekcie również jest przedmiotem wyceny.

Odpowiedź 25:

Zamawiający potwierdza, że dostawa i montaż akcesoriów konstrukcyjnych (np. trzpienie dylatacyjne, zbrojenie na przebicie), których nie ma w przedmiarze, a występują w projekcie, również jest przedmiotem wyceny.

Pytanie 26:

Prosimy o przekazanie zestawień zbiorczych dla trzpieni dylatacyjnych, elastomerów i zbrojenia na przebicie.

Odpowiedź 26:

Zamawiający nie dysponuje zestawieniem zbiorczym dla trzpieni dylatacyjnych, elastomerów i zbrojenia na przebicie.

Pytanie 27:

Prosimy o podanie rzeczywistych i obliczeniowych szerokości dylatacji konstrukcyjnych. Informacja jest potrzebna do doboru odpowiednich typów trzpieni dylatacyjnych.

Odpowiedź 27:

Zamawiający informuje, iż szerokość dylatacji zgodna z opisem na rzutach głównych.

Pytanie 28:

Prosimy o wskazanie, które trzpienie z których rysunków mają zapewnić możliwość przemieszczania w dwóch kierunkach.

Odpowiedź 28:

Zamawiający informuje, iż na rzucie szalunkowym są opisy z zaznaczoną strefą dylatacji, gdzie wymagane są dwukierunkowe trzpienie dylatacyjne.

Pytanie 29:

Prosimy o podanie nośności dla trzpieni dylatacyjnych występujących na rysunku 304-MCN-3-KO-ZB-XX-PL-02-003.

Odpowiedź 29:

Zamawiający informuje, iż nośność pojedynczego trzpienia - min. 140kN.

Pytanie 30:

Prosimy o podanie parametrów dla elastomerów, które występują w projekcie.

Odpowiedź 30:

Zamawiający informuje, iż parametry pod elastomery dla konstrukcji stalowej dachu są podane na rysunkach z detalami konstrukcji stalowej. Elastomery do oparcia belek żelbetowych: t=40 mm; min. 20MPa.

Pytanie 31:

Na rys. 304-MCN-3-AR-XX-ZE-SU-01-001 znajduje się opis sufitu SU-10 prosimy o doprecyzowanie parametrów akustycznych (dB) lub podanie sufitu referencyjnego spełniającego wymagania dokumentacji.

Odpowiedź 31:

Zamawiający informuje, iż parametry sufitu są podane w opisie architektury pkt. I.6.2

Pytanie 32:

Na rys. 304-MCN-3-AR-XX-ZE-SU-01-001 znajduje się opis sufitu oraz paneli akustycznych SU-12 prosimy o doprecyzowanie parametrów akustycznych (które chce utrzymać zamawiający dla tej realizacji) lub podanie sufitu/ obudowy paneli referencyjnych spełniających wymagania dokumentacji.

Odpowiedź 32:

Zamawiający informuje, iż parametry sufitu są podane w opisie architektury pkt. I.6.2 z odniesieniem do operatu akustycznego pn. „Projekt akustyki wewnątrz dla Sali konferencyjnej” autorstwa Graner+Partner.

Pytanie 33:

Na rys. 304-MCN-3-AR-XX-ZE-SU-01-001 znajduje się opis sufitu SU-4 prosimy o doprecyzowanie parametrów akustycznych (dB) lub podanie sufitu referencyjnego spełniającego wymagania dokumentacji.

Odpowiedź 33:

Patrz odpowiedź na pytanie nr 31.

Pytanie 34:

Na rys. 304-MCN-3-AR-XX-ZE-SU-01-001 znajduje się opis sufitu SU-8 prosimy o doprecyzowanie parametrów akustycznych (dB) lub podanie sufitu referencyjnego spełniającego wymagania dokumentacji.

Odpowiedź 34:

Patrz odpowiedź na pytanie nr 31.

Pytanie 35:

Na rys. 304-MCN-3-AR-XX-ZE-SU-01-001 znajduje się opis sufitu SU-9 prosimy o doprecyzowanie parametrów akustycznych (dB) lub podanie sufitu referencyjnego spełniającego wymagania dokumentacji.

Odpowiedź 35:

Patrz odpowiedź na pytanie nr 31.

Pytanie 36:

Na rys. 304-MCN-3-AR-XX-ZE-SS-01-004 w ścianie SS4.1 znajduje się kurtyna pożarowa prosimy o rysunki wykonawcze sposobu montażu kurtyny pożarowej lub rysunki podkonstrukcji stalowej jeśli taka będzie wymagana.

Odpowiedź 36:

Zamawiający informuje, iż sposób montażu kurtyny pożarowej wraz z podkonstrukcją pod montaż ściany szklanej SS4.1 został przedstawiony na rysunkach detali 304-MCN-3-AR-XX-DE-KU-01-001 i 002.

Pytanie 37:

Sufit SU1 oraz SU1a są z siatki cięto-ciągniętej. Jaki wymiar oczka mają mieć sufity z siatki oraz jaka grubość siatki ma być zastosowana?

Odpowiedź 37:

Zamawiający informuje, iż wymiar oczka został przedstawiony na rysunku detalu Detal sufitu SU1 - wzór siatki 304-MCN-3-AR-XX-DE-SU-01-001. Grubość blachy 2 mm zgodnie z opisem architektury pkt. I.6.2

Pytanie 38:

Czy ścianki mobilne mają być automatyczne, półautomatyczne czy ręczne?

Odpowiedź 38:

Zamawiający informuje, iż ścianki mobilne zaprojektowano jako ręczne (manualnie ryglowane) zgodnie z opisem na zestawieniach 304-MCN-3-AR-XX-ZE-SM-XX-001 i 002.

Pytanie 39:

Jakiej gęstości wełna ma być zastosowana w ściankach G-K?

Odpowiedź 39:

Zamawiający informuje, iż gęstość wełny mineralnej to zasadniczo 38 kg/m³ dopuszcza różnicę +/- 15%, przy zachowaniu zgodności tego parametru z badaniami producenta ścianek g-k. Informacja na ten temat zawarta jest w pkt. I.5.9 opisu branży architektonicznej 304-MCN-3-AR-XX-OP-XX-XX-001.

Pytanie 40:

Czy dla ścianek G-K o numerach SW1.1, 1.2, 1.3, 1.4, 1.5, 1.6, 2.1, 2.2, 2.3, 2.4, 2.5, 3.1, 3.2, 3.3, 4.1 do SW4.2 są stawiane wymagania akustyczne jak tak to jakie?

Odpowiedź 40:

Wymagana minimalna izolacyjność akustyczna ścianek G-K jest podana na rzutach architektury (nad znacznikiem ściany i oznaczeniem klasy odporności ogniowej, jeśli jest wymagana).

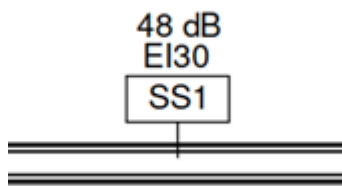

Ponadto informacja ta jest zawarta w parametrach ścian w modelu IFC oraz na operacie akustycznym dla przegród wewnętrznych autorstwa Graner+Partner.

Pytanie 41:

Do ścian zewnętrznych jest klejony styrodur, proszę o podanie parametru lambda dla tego styroduru?

Odpowiedź 41:

Zamawiający informuje, iż parametr lambda styroduru dla poszczególnych ścian jest podany w opisie w pkt. I.5.6 patrz plik: 304-MCN-3-AR-XX-OP-XX-XX-001.

Pytanie 42:

Z jakiej grubości płyty HPL mają zostać wykonane szafki rowerzystów?

Odpowiedź 42:

Zamawiający informuje, iż szafki rowerzystów należy wykonać z płyty HPL grubości min. 10 mm.

Pytanie 43:

Z jakiego rodzaju płyty mają zostać wykonane szafki pracownicze i jakiej grubości?

Odpowiedź 43:

Zamawiający informuje, iż szafki pracownicze należy wykonać z płyty HPL grubości min. 10 mm.

Pytanie 44:

Jakiej grubości ma być blat z konglomeratu w łazience?

Odpowiedź 44:

Zamawiający wyjaśnia, iż blat z konglomeratu w łazience ma być gr. 20 mm.

Pytanie 45:

Na rys. 304-MCN-3-AR-XX-ZE-PO-XX-001 występują posadzki proszę o podanie dla posadzki o oznaczeniu:

- P01, P20- jakie parametry posadzka żywiczna ma mieć twardości i plastyczności?
- P02- czym ma być ta posadzka impregnowana?
- P06- jaka ma być gramatura wykładziny igłowanej oraz klasa ścieralności?
- P15- na czym ma polegać ta amortyzacja , jakie parametry techniczne ma posiadać posadzka gr. 50mm ?

Odpowiedź 45:

Posadzki P01 i P20 - żywica ma osiągnąć wytrzymałość na rozciąganie na poziomie 11 MPa. Posadzka ma osiągać dopuszczalne wydłużenie przy zerwaniu na poziomie 110%.

Posadzka P02:

Celem impregnacji utwardzanej/zacieranej posadzki betonowej jest ochrona przed zbyt szybką utratą wody, ograniczenie chłonności gotowej posadzki i ułatwienie utrzymania posadzki w czystości. Preparat żywiczny powinien być wodnym roztworem żywicy akrylowej, którą nanosi się na posadzkę za pomocą dyszy rozpylającej roztwór. Tworzy się oddychająca warstwa impregnująca, która w wystarczający sposób chroni ją przed wilgocią i wodą z zewnątrz.

Posadzka P06:

Informacje dot. wykładziny zawarte są w opisie architektury (304-MCN-3-AR-XX-OP-XX-XX-001), w rozdziale I.6.1 Wykończenie podłóg:

„Wykładzina dywanowa igłowana, z rolki, klejona do podłoża. Klasyfikacja wg EN 1470 klasa 33, warstwa wierzchnia 100% poliamid, grubość całkowita ok. 6,5 mm, waga runa ok. 750g/m2. Wykładzina melanżowa szara na bazie włókien w odcieniach jasno-szarych, szarych, antracytowych i brązowych – razem dających odcień ciepłej szarości”

Posadzka P15:

Wierzchnia warstwa posadzki, opisana jako „posadzka amortyzująca upadek” to specjalna posadzka gumowa wykonywana na placach zabaw dla dzieci, amortyzująca upadek ze wysokiego sprzętu placu zabaw. Ta warstwa posadzki nie jest w zakresie Wykonawcy.

Pytanie 46:

P16, P17, P18 - jaki rodzaj wycieraczki ma być wyceniany np. gryps, guma, szczotka ?

Odpowiedź 46:

Wycieraczki w podłogach o oznaczeniach P16, P17 i P18 mają być wycieraczkami systemowymi, o konstrukcji z aluminiowych profili nośnych połączonych ze sobą łącznikiem elastycznym. Od spodu powinny być podklejone matą wygłuszającą.

Profile aluminiowe mają być wyposażone we wkłady czyszczące tekstylne (nie guma ani „kępki”, czyli szczotka) z polipropylenu lub poliamidu z włókien kolorystycznie mieszanych, aby w efekcie uzyskać kolor szary.

Pytanie 47:

SH2- proszę o podanie długość i szerokość klepki parkietu oraz rodzaju drewna z którego ma być wykonany oraz czy ma być lakierowany, bejcowany, olejowany?

Odpowiedź 47:

Stopnice mają być wykończone parkietem przemysłowym z klepek o grubości 20 mm, szerokości 20 mm i długości 300 mm, w drewnie jesionowym surowym, zabezpieczonym lakierem matowym. (Rozwiązanie montażu klepek parkietowych na rys. 304-MCN-3-AR-XX-DE-KL-01-003). Opis wykonania schodów w klatkach schodowych znajduje się w rozdziale: I.4.1.12 Schody.

Pytanie 48:

Czy pod kurtyny dymowe jest przewidywana podkonstrukcja, jeśli tak to prosimy o rysunki konstrukcyjne.

Odpowiedź 48:

Zamawiający wyjaśnia, że pod kurtyny dymowe jest przewidziana podkonstrukcja. Zamawiający nie dysponuje rysunkiem konstrukcyjnym. Zamawiający wyjaśnia, że w po dobraniu przez Wykonawcę konkretnego produktu (kurtyny) będzie On zobowiązany wykonać projekt warsztatowy i uzgodnić go z Projektantem oraz Zamawiającym. Sposób montażu/mocowania

kurtyny przedstawiono na rysunku: **304-MCN-AR-XX-DE-SU-01-004** Detal styku sufitu SU1 z kurtyną dymową KUD.RU1.

Pytanie 49:

Jaka okładziną akustyczna mają być wykończone drzwi DU5.1.AW?

Odpowiedź 49:

Drzwi DU5.1.AW należy wykończyć panelami akustycznymi WS12 gr 19 mm na podkonstrukcji systemowej z wypełnieniem wełną mineralną gr 4 cm zgodnie z rysunkiem detalu 304-MCN-3-AR-XX-DE-DR-05-001.

Pytanie 50:

Czy rolety elektryczne mają być typu BlackOut czy screen, z kasetą czy nie, z prowadnicami czy nie ?

Odpowiedź 50:

Lokalizacja rolet zaciemniających (typu BlackOut) została przedstawiona na schematach rolet wewnętrznych (rysunki zaczynające się od kodu 304-MCN-3-AR-XX-SH-RW). Pozostałe rolety zaprojektowano jako tkaninowe z włókien szklanych pokrytych silikonem w celu eliminowania odbłasków i odbijania promieniowania cieplnego, zgodnie z opisem architektury pkt. I.5.3.9.

Przyjęto system bezkasetowy z prowadnicami linkowymi.

Pytanie 51:

Czy rolety sterowanie ręcznie mają być typu BlackOut czy screen, z kasetą czy nie , z prowadnicami czy nie?

Odpowiedź 51:

Patrz odpowiedź na pytanie nr 50.

Pytanie 52:

Prosimy o informację ile kaset podłogowych typu floorbox należy przyjąć do wyceny.

Odpowiedź 52:

Kasety podłogowe branży elektrycznej zostały przedstawione na rzutach (rysunki zaczynające się od kodu 304-MCN-3-IE-EL-RZ). Ilości typów puszek podłogowych przedstawiają się następująco:

A - 41 szt

B - 56 szt

C - 9 szt

D - 144 szt

E - 13 szt

R - 21 szt

Lokalizacja kaset podłogowych branży sanitarnej została przedstawiona na rzutach (rysunki zaczynające się od kodów 304-MCN-3-IH-HW-RZ oraz 304-MCN-3-IH-HR-RZ). Ilość typów puszek podłogowych:

40x40 cm – 1 szt

50x50 cm – 22 szt.

Skrzynki w dziedzińcach – 5 szt.

Pytanie 53:

Prosimy o informację jak mają być wykończone ściany szybów windowych.

Odpowiedź 53:

Ściany szybów windowych od strony wewnętrznej szybu pozostają bez wykończenia, przy założeniu, że ściana murowana będzie wykonana gładko i w sposób niepyłący.

Pytanie 54:

Prosimy o informację czy strop nad sufitem podwieszanym należy tynkować, w przypadku gdy ponad sufitem podwieszanym nie występuje wykończenie z płyt z wełny mineralnej lub drzewnej.

Odpowiedź 54:

Zamawiający wyjaśnia, że stropu nad sufitem podwieszanym nie należy tynkować w przypadku, gdy ponad sufitem podwieszanym nie występuje wykończenie z płyt z wełny mineralnej lub drzewnej.

Pytanie 55:

Prosimy o informację czy strop ponad sufitem SU1.1 należy pomalować, jeżeli nie jest zaprojektowane wykończenie z płyt z wełny mineralnej malowanej na biało.

Odpowiedź 55:

Zamawiający wyjaśnia, że nie należy malować stropu nad sufitem SU1.1, jeżeli nie jest zaprojektowane wykończenie z płyt z wełny mineralnej malowanej na biało.

Pytanie 56:

Prosimy o doprecyzowanie wysokości cokolika z płytki gresowej. W opisie warstw P08, P09, P10 podana jest wysokość 6cm, natomiast w uwagach 5cm.

Odpowiedź 56:

Zamawiający wyjaśnia, że należy wykonać cokoliki wysokości 6 cm.

Pytanie 57:

Prosimy o przekazanie detali mebli występujących w przedmiarach robót:

AR-MEB-WEW - Regał archiwalny 915x350x2394 mm" szt 2

AR-MEB-WEW - Regał archiwalny przesuwny" szt 1

AR-MEB-WEW - Regał archiwalny" szt 4

AR-MEB-WEW-Szafka na ubrania_hol:400 x 460 x 1800 mm" szt 99

AR-MEB-WEW-Zabudowa meblowa w sali dla dzieci" szt 1.

Odpowiedź 57:

Zamawiający informuje, iż regały archiwalne należy wykonać zgodnie z opisem 304-MCN-3-AR-MS-OP-XX-XX-016 Opis mebli stałych. Zwymiarowany układ regałów w pomieszczeniu został przedstawiony na rzucie 304-MCN-3-AR-XX-RZ-XX-02-001 pomieszczenie 2.4.01 Archiwum zakładowe. Wszystkie regały przesuwne i przyścienne wyposażone w 6 półek. Informujemy, że regał archiwalny przesuwny opisany w przedmiarze jako 1 szt. to grupa 2 regałów na wspólnym torowisku.

Detal szafek na ubrania zlokalizowanych w holu podziemnym znajduje się na rysunku 304-MCN-3-AR-XX-DE-MS-XX-007 Szafki w szatni natomiast sposób ich zabudowy został przedstawiony na rozrysach szatni w holu głównym rysunki 304-MCN-3-AR-XX-RO-HG-02-001 do 004

Zabudowa meblowa w łączonych salach zajęć dla dzieci 3.5.02 i 3.5.03 została przedstawiona na rysunku 304-MCN-3-AR-XX-DE-MS-XX-016.

Pytanie 58:

Prosimy o wskazanie czego dotyczyć ma Nadzór Saperski wskazany w treści §7 ust. 2 punkt 30). Brak takiej informacji w dokumentacji projektowej.

Odpowiedź 58:

Zamawiający wyjaśnia, że zgodnie z raportami rozpoznania ferromagnetycznego, wykonanymi dla terenu inwestycji (dokumentacja przetargowa – dokumenty formalne) istnieje prawdopodobieństwo występowania na tym terenie obiektów mogących być niewybuchami z czasów 2-giej WŚ. Wykonawca ma obowiązek realizować prace zapewniając zachowanie odpowiednich procedur bezpieczeństwa. W związku z powyższym; nadzór saperski, o którym mowa w §7 ust. 2 punkt 30) wzoru umowy dotyczyć ma obszaru (gruntu), w którym będą realizowane prace ziemne.

Pytanie 59:

(...) Zwracamy się z uprzejmą prośbą aby Zamawiający dopuścił możliwość wykazania się przez Wykonawców zrealizowaniem wykonanych robót budowlanych, w okresie dłuższym niż pięć lat przed dniem wszczęcia postępowania o udzielenie zamówienia tj. w okresie ostatnich siedmiu lat (7 lat) przed upływem terminu składania ofert, a jeżeli okres prowadzenia działalności jest krótszy – w tym okresie. Zgodnie z § 2 ust. 5 pkt 1 Rozporządzenia z dnia 27 lipca 2016 r. w sprawie rodzaju dokumentów, jakich może żądać zamawiający od wykonawcy w postępowaniu o udzielenie zamówienia (Dz.U. z 2016 r. poz. 1126) w celu zapewnienia odpowiedniego poziomu konkurencji w postępowaniu o udzielenie zamówienia publicznego zamawiający może dopuścić, aby wykaz, o którym mowa w § 2 ust. 4 pkt 1 rozporządzenia (wykaz robót budowlanych) dotyczył robót budowlanych wykonanych w okresie dłuższym niż 5 lat przed upływem terminu składania ofert w postępowaniu. Wydłużenie okresu referencyjnego do 7 lat przyczyni się do zwiększenia konkurencji w postępowaniu o podmioty, które posiadają wymagane doświadczenie, zdobyte jednak w okresie wcześniejszym niż 5 lat.

Odpowiedź 59:

Zamawiający nie wyraża zgody na zmianę warunków udziału w postępowaniu o których mowa w pkt V ppkt. 1.3 SIWZ.

Pytanie 60:

(...)Zwracamy się z uprzejmą prośbą aby Zamawiający dopuścił możliwość wykazania się przez kadrę doświadczeniem zdobytym w okresie dłuższym niż pięć lat przed dniem wszczęcia postępowania o udzielenie zamówienia tj. w okresie ostatnich siedmiu lat (7 lat) przed upływem terminu składania ofert. Wydłużenie okresu referencyjnego do 7 lat przyczyni się do zwiększenia konkurencji w postępowaniu o osoby, które posiadają wymagane doświadczenie, zdobyte jednak w okresie wcześniejszym niż 5 lat.

Odpowiedź 60:

Patrz odpowiedź na pytanie nr 59.

Pytanie 61:

Zwracamy się z prośbą o zmianę warunku udziału w postępowaniu określonego w Rozdziale V pkt 1.3.1. SIWZ poprzez wydłużenie okresu, w którym wykonawcy mogą wykazać się doświadczeniem niezbędnym dla wykazania spełnienia warunków udziału w postępowaniu, to jest do 10 lat przed upływem terminu składania ofert. Tym samym Wykonawca wnosi o nadanie następującego

brzmienia Rozdziału V pkt 1.3.1. SIWZ: „1.3.1. Zamawiający uzna warunek za spełniony, jeżeli Wykonawca wykaże, iż w ciągu ostatnich 10 (dziesięciu) lat przed upływem terminu składania ofert, a jeżeli okres prowadzenia działalności jest krótszy - w tym okresie, zrealizował co najmniej (...)”

W przypadku akceptacji wniosku, wykonawca zwraca również uwagę na konieczność dostosowania odpowiednio postanowień Rozdziału VII pkt. 7 lit. a) SIWZ oraz załącznika nr 6 do SIWZ „Wykaz robót budowlanych”.

Odpowiedź 61:

Zamawiający nie wyraża zgody na zmianę warunków udziału w postępowaniu o których mowa w pkt V ppkt. 1.3.1 SIWZ.

Pytanie 62:

Wykonawca zwraca się o usunięcie zapisów § 7 ust. 2 pkt 37 Umowy lub jego doprecyzowanie. Zapis ma charakter zbyt ogólnikowy i na jego podstawie nie jest jasny jaki zakres obowiązków obciąża Wykonawcę i jakie koszty w związku z powyższym, Wykonawca powinien założyć w swojej ofercie. Na tle wskazanego zapisu Wykonawca zwraca się do Zamawiającego o potwierdzenie, iż wszelkie opłaty przyłączeniowe oraz inne związane z zapewnieniem docelowych mediów dla obiektu będą ponoszone przez Zamawiającego.

Odpowiedź 62:

Zamawiający nie wyraża zgody na zmianę umowy. Zamawiający potwierdza, że wszelkie opłaty przyłączeniowe oraz inne związane z zapewnieniem docelowych mediów dla obiektu będą ponoszone przez Zamawiającego.

Pytanie 63:

Wykonawca zwraca się o modyfikację § 14 ust. 14 pkt 2)

„Wystąpienia warunków atmosferycznych mogących wpłynąć na pogorszenie jakości robót”

Wykonawca zwraca uwagę, iż warunek określonych w aktualnej treści pkt 2) tj. obowiązek uzgodnienia pomiędzy Inspektorem nadzoru inwestorskiego i przedstawicielem Wykonawcy nowych terminów realizacji robót przed wstrzymaniem realizacji robót na skutek warunków atmosferycznych jest praktycznie nie możliwy do spełnienia.

przed wstrzymaniem robót budowlanych w związku z wystąpieniem tych okoliczności Inspektor nadzoru inwestorskiego i przedstawiciel Wykonawcy uzgodnią nowe terminy wykonania tych robót w Harmonogramie szczegółowym;

Odpowiedź 63:

Zamawiający nie wyraża zgody na wprowadzenie zmian w treści wzoru umowy w § 14 ust. 14 pkt 2.

Pytanie 64:

Wykonawca zwraca się do Zamawiającego o modyfikację § 17 ust. 6 i nadanie mu brzmienia:

„W przypadku gdy wysokość otrzymanego odszkodowania nie pokrywa wysokości powstałej szkody, Zamawiający może domagać się od Wykonawcy odszkodowania na zasadach ogólnych, niezależnie od żądania zapłaty kary umownej. Odpowiedzialność Wykonawcy nie będzie obejmować w swoim zakresie utraconych korzyści, a także szkód następczych czy pośrednich.”

Odpowiedź 64:

Zamawiający nie wyraża zgody na zmianę zapisu.

Pytanie 65:

Wykonawca zwraca się do Zamawiającego o modyfikację § 33 ust. 1 i nadanie mu brzmienia:
„Strona nie może dokonać zastawienia lub przeniesienia, w szczególności: przelewu, przekazu, sprzedaży jakiegokolwiek wierzytelności wynikającej z Umowy lub jej części, jak też korzyści wynikającej z umowy lub udziału w niej, na osoby trzecie bez uprzedniej, pisemnej zgody drugiej Strony.”

Odpowiedź 65:

Zamawiający nie wyraża zgody na wprowadzenie zmian w treści wzoru umowy: § 33 ust. 1.

Pytanie 66:

Wykonawca zwraca się do Zamawiającego o modyfikację § 43 ust. 3 i nadanie mu brzmienia:
„Jeżeli kara umowna z któregokolwiek tytułu wymienionego w ust. 1 nie pokrywa poniesionej szkody, to Zamawiający może dochodzić odszkodowania uzupełniającego na zasadach ogólnych określonych w Kodeksie cywilnym. Odpowiedzialność Wykonawcy nie obejmuje utraconych korzyści, a także szkód następczych lub pośrednich.”

Odpowiedź 66:

Zamawiający nie wyraża zgody na wprowadzenie zmian w treści wzoru umowy: § 43 ust. 3.

Pytanie 67:

Prosimy o doprecyzowanie ograniczeń wskazanych w treści §7 ust. 2 punkt 41) jakie powinien uwzględnić w swej ofercie Wykonawca? W szczególności czy biorąc pod uwagę harmonogram realizacji należy przewidzieć konieczność demontażu żurawi wieżowych do wykonywanych prac, czy wystarczy jedynie ich stosowne oznaczenie?

Odpowiedź 67:

Zamawiający nie zmienia zapisów umowy w tym zakresie, a jednocześnie wyjaśnia, że zgodnie z zaleceniami Muzeum Lotnictwa Polskiego, w celu umożliwienia organizacji pikniku lotniczego, wzdłuż bocznych krawędzi drogi startowej lądowiska wymagane jest zachowanie następujących ograniczeń: do 25 metrów od krawędzi bocznej drogi startowej /w kierunku północnym/-całkowity zakaz umiejscowienia obiektów budowlanych jak również małej architektury oraz innych budowli. Natomiast pomiędzy 25 m a 50 m od krawędzi bocznej drogi startowej /w kierunku północnym/ - zachowanie płaszczyzny przejściowej o nachyleniu 1:5. Nad. ww. płaszczyzną nie mogą znajdować się żadne instalacje, urządzenia i obiekty. Czas, w którym będą wykonywane pokazy będzie wliczany do czasu realizacji przedmiotu Umowy.

Pytanie 68:

§ 7 ust. 2 pkt 41)

Wnosimy o precyzyjne sformułowanie wymogów wobec Wykonawcy na czas pokazów lotniczych, jako że nieprecyzyjność w tym zakresie grozi niebezpieczeństwem dla życia i zdrowia ludzkiego. Wykonawca nie wie jaki poziom wysokości urządzeń umożliwia wykonanie pokazów lotniczych. Wnosimy również o dodanie, że czas w którym będą wykonywane pokazy nie będzie wliczany do czasu realizacji przedmiotu umowy.

Odpowiedź 68:

Patrz odpowiedź na pytanie nr 67.

Pytanie 69:

Prosimy o sprecyzowanie zapisów umowy §7 pkt 41. Czy zapis ten należy rozumieć, że Wykonawca będzie zobowiązany do demontażu żurawi wieżowych na czas pokazów lotniczych i do ich późniejszego ponownego montażu ? Proszę o jednoznaczne sprecyzowanie zapisu "Wykonawca zobowiązany będzie zorganizować w ten sposób Teren budowy, aby umożliwić przeprowadzenie ww. wydarzenia, m.in. poprzez zmniejszenie wysokości urządzeń do poziomu umożliwiającego zorganizowanie pokazów lotniczych oraz tak zabezpieczyć Teren budowy aby w żaden sposób nie kolidował z pokazami lotniczymi".

Odpowiedź 69:

Patrz odpowiedź na pytanie nr 67.

Pytanie 70:

Par 7 ust. 2 pkt 41 – proszę o wskazanie do jakiej wysokości należy obniżyć wysokość urządzeń.

Odpowiedź 70:

Patrz odpowiedź na pytanie nr 67.

Pytanie 71:

Dot. § 4 ust. 2. punkt 41 Umowy. Oferent prosi o usunięcie zapisów znajdujących się w punkcie 41.

Odpowiedź 71:

Patrz odpowiedź na pytanie nr 67.

Pytanie 72:

Dot. § 4 ust. 2. punkt 41 Umowy. W przypadku braku zgody na usunięcie punktu 41, oferent prosi o wskazanie na jakiej wysokości od poziomu 0,00 budynku znajduje się poziom umożliwiający zorganizowanie pokazów lotniczych. Oferent prosi o podanie wysokości w metrach.

Odpowiedź 72:

Patrz odpowiedź na pytanie nr 67.

Pytanie 73:

Dot. § 4 ust. 2. punkt 41 Umowy. W przypadku braku zgody na usunięcie punktu 41, oferent prosi o wyjaśnienie co Zamawiający rozumie przez zabezpieczenie terenu budowy tak, aby w żaden sposób nie kolidował z pokazami lotniczymi?

Odpowiedź 73:

Patrz odpowiedź na pytanie nr 67.

Pytanie 74:

Prosimy o zmianę treści §27 ust. 3. Obecny zapis nie ustala górnego limitu przystąpienia przez Inspektora do czynności odbiorowych, co w konsekwencji może wpływać na harmonogram budowy. Proponowany zapis:

„Odbiór robót budowlanych zanikających lub ulegających zakryciu jest przeprowadzany z udziałem Inspektora nadzoru inwestorskiego w terminie uzgodnionym z Wykonawcą nie dłuższym niż 3 dni robocze od dokonania zgłoszenia i potwierdzony stosownym wpisem do dziennika budowy.”

Odpowiedź 74:

Zamawiający nie wyraża zgody na wprowadzenie zmian w treści wzoru umowy: § 27 ust. 3.

Pytanie 75:

Okna O1 i O7 w fasadzie FA-06 oraz FA-07 zgodnie z zestawieniem „304-MCN-3-AR-XX-ZE-FA-01-001” i „304-MCN-3-AR-XX-ZE-FA-01-002” są oknami bez odporności ogniowej. Prosimy o potwierdzenie zastosowania okien bezklasowych w tych fasadach.

Odpowiedź 75:

Zamawiający potwierdza, że dla okien O1 i O7 nie jest wymagana odporność pożarowa, ponieważ ich powierzchnia jest mniejsza niż 35% powierzchni całej fasady. Zgodnie z warunkami pożarowymi wymagana odporność pożarowa dotyczy powierzchni fasady stanowiącej więcej niż 65%.

Pytanie 76:

W opisie budowy szkła SZ12 jest mowa o szkłe strukturalnym. Prosimy o wskazanie w projekcie miejsc gdzie występuje system fasadowy strukturalny.

Odpowiedź 76:

Zamawiający wyjaśnia, że szklenie SZ12 występuje w obrębie okrągłego patio nr. 2.2.23. W opisie architektury w pkt. I.5.4 wystąpił błąd, ponieważ wymagana odporność ogniowa tej fasady wynosi EI30 a nie jak podano EI60.

Szklenie strukturalne nie jest wymagane.

Pytanie 77:

W nawiązaniu do zapisów §7 ust. 2 pkt. 32) prosimy o potwierdzenie, że obowiązkiem Zamawiającego jest zawarcie docelowych umów na dostawę mediów w terminach umożliwiających wykonanie prac (prób i pomiarów) zgodnie z harmonogramem.

Odpowiedź 77:

Zamawiający potwierdza, że w jego zakresie jest zawarcie docelowych umów na dostawę mediów w terminach umożliwiających wykonanie prac (prób i pomiarów) zgodnie z harmonogramem robót.

Pytanie78:

Prosimy o potwierdzenie, że wykonanie przyłącza ciepłowniczego jest po stronie GW.

Odpowiedź 78:

Zamawiający informuje, że wykonanie przyłącza jest po stronie Wykonawcy.

Pytanie 79:

Przebudowa odwodnienia pasa startowego- prosimy o udostępnienie załączników:

1. Pismo z Wodociągów Miasta Krakowa nr ITD./O/39235/2018 z dnia 31.01.2018 r.
2. Pismo z Muzeum Lotnictwa Polskiego nr SEK-220-1/18 z dnia 12.10.2018 r.

Odpowiedź 79:

Załączniki/pisma, o których udostępnienie prosi Wykonawca są w opisie do projektu budowlanego; nazwa pliku: **304-MCN-2-XX-XX-OP-XX-XX-XXX**. Zamawiający wyjaśnia, że Wykonawca zobowiązany jest do realizacji rozwiązań w zakresie odwodnienia pasa startowego zgodnie z dokumentacją projektową.

Pytanie 80:

Prosimy o potwierdzenie, iż Projekt Wykonawczy jest wygenerowany z modelu wykonawczego BIM?

Odpowiedź 80:

Zamawiający wyjaśnia, iż informacje dotyczące technologii wykonania dokumentacji dla poszczególnych branż zostały umieszczone w Opisach Technicznych w rozdziałach/podrozdziałach pt. „Informacje dotyczące technologii wykonania dokumentacji w zakresie BIM”

Pytanie 81:

Pytanie techniczne dotyczące wymagań stawianych CDE:

- (4.4 punkt 9.c)

Potencjalny błąd w zapisie. Pliki IFC z zasady są plikami nieedytowalnymi. Pliki IFC są nośnikiem praw autorskich i podobnie jak pliki pdf nie mogą być edytowane. W podpunkcie tym sugeruje się, że oprogramowanie zarządcze musi umożliwiać „wprowadzanie nowych i edytowanie istniejących parametrów”. Zdecydowana większość dostępnych rozwiązań umożliwia dołączanie/linkowanie dodatkowych informacji i plików do elementów modelu nie ingerując w strukturę pliku IFC. Zmiany w samym pliku IFC oraz parametrach obiektów jakie zawiera może być dokonywane jedynie poprzez utworzenie rewizji modelu. Czy podpunkt ten zawiera nieścisłość/błąd?

- Czy oprogramowanie wspierające procesy odbioru może w praktyce składać się z kilku narzędzi gdzie jedynie w uzasadnionych przypadkach jedno z narzędzi umożliwi pracę offline?
- Czy platforma CDE, oprogramowanie wspierające procesy odbioru oraz zarządcze w przypadku posiadania odpowiednich funkcji mogą być realizowane za pomocą jednego rozwiązania/aplikacji?

Odpowiedź 81:

Zamawiający informuje, że zgodnie z pkt 7.3.1 Załącznika nr 2 (Wymagania BIM) model zarządczy stworzony będzie w oprogramowaniu do zarządzania poprzez dodawanie danych wskazanych w pkt 7.3.6, 7.3.7 oraz 7.3.8 do elementów modeli powykonawczych w formacie IFC.

Jako „modyfikowanie modelu zarządczego w zakresie: wprowadzanie nowych i edytowanie istniejących parametrów, wprowadzanie nowych i edytowanie istniejących linków dokumentów do elementów modeli IFC” (punkt 4.4.9 lit. c) Zamawiający rozumie wprowadzanie i edycję danych dodawanych w ramach modelu zarządczego.

Zamawiający dopuszcza każde rozwiązanie, które spełnia wymagania opisane w Załączniku nr 2 do Umowy (Wymagania BIM).

Pytanie 82:

Zapisy Wymagań BIM wspominają o Nadzorach autorskich projektanta oraz o aktualizacji modeli wykonawczych dokonywanych przez projektanta. Jest to dla nas pewne niebezpieczeństwo ponieważ nie wiemy w jakim formacie ani jakim standardzie pliki zostaną dostarczone. Chcielibyśmy aby zapisy Planu Realizacji BIM narzucały obowiązek na Zamawiającego i projektanta dostarczanie plików w formie kompatybilnej z założeniami Wymagań BIM oraz Planem Realizacji BIM.

Aktualizacja modeli wykonawczych na skutek nadzoru autorskiego projektanta spowoduje powstanie modeli. Zapisy w Planie Realizacji BIM mogą zobligować projektanta do dostarczenia rewizji modelu w formacie i standardzie kompatybilnym z tworzonymi modelami powykonawczymi przez GW. W przypadku braku możliwości dostarczenia plików zgodnych z wymaganiami BIM oraz Planem Realizacji BIM wprowadzanie zmian autorskich spadnie na GW? — prosimy o wyjaśnienie.

Odpowiedź 82:

Zamawiający wyjaśnia, że zmiany w ramach nadzoru autorskiego będą wykonywane przez Projektanta na modelach wykonawczych. Zmiany wykonywane na modelach zostaną przekazane Wykonawcy w formie:

- plików natywnych (RVT) w wersji zgodnej z opisem w Wymaganiach BIM lub wyższej (po uprzednim poinformowaniu o tym fakcie Wykonawcy),
- IFC 2x3.

Zamawiający informuje, że modele uwzględniające zmiany wynikające z nadzoru autorskiego będą dostarczone z zachowaniem standardu modeli wykonawczych. Zapisy Planu Realizacji BIM uzgodnionego między Wykonawcą a Zamawiającym nie mogą obligować Projektanta do dostarczenia modelu w standardzie innym niż określony w modelach wykonawczych.

Pytanie 83:

Kto posiada prawa autorskie do projektu, jak będzie wyglądał proces wprowadzania zmian, a przede wszystkim ich akceptacji i czy czynną rolę będzie tu pełnił projektant.?

Odpowiedź 83:

Zamawiający informuje, iż zgodnie z zawartą Umową z Projektantami prawa autorskie częściowo zostały/zostaną przeniesione na MCN Cogiteon z chwilą przejęcia utworu przez Zamawiającego.

W § 3 wzoru Umowy została przedstawiona kwestia nadzoru autorskiego.

W ramach nadzoru autorskiego w przypadku pojawienia się konieczności wprowadzenia zmian w dokumentacji przez projektanta zostaną one przez zespół projektowy wykonane w formie właściwej dla modelu wykonawczego i przekazane Wykonawcy w celu wprowadzenia do zarządzanego przez niego modelu BIM.

Pytanie 84:

Czy Zamawiający dopuszcza pracę z wykorzystaniem telefonów komórkowych, czy obligatoryjne jest dostarczenie 5 tabletów. W pkt. 4.3.1 mamy: „Wykonawca, w terminie do 10 tygodni od przekazania terenu budowy, dostarczy Zamawiającemu oprogramowanie wspierające procesy odbioru przy pomocy urządzenia mobilnego (np. tabletu).” Odniesienie do: 4.3. Oprogramowanie wspierające procesy odbioru.

Odpowiedź 84:

Zgodnie z zapisami pkt. 4.3 ppkt. 2 Wymagań BIM Wykonawca zobowiązany jest do dostarczenia 5 szt. tabletów, które będą wykorzystywane do obsługi oprogramowania wspierającego procesy odbioru.

Pytanie 85:

Czy jeżeli Zamawiający dopuszcza do korzystania z telefonów komórkowych w procesie wspomagającym odbiory to obligatoryjne jest również dostarczenie telefonów komórkowych o parametrach technicznych co najmniej takich jak parametry zalecane do optymalnej pracy oprogramowania? Odniesienie do: 4.3. Oprogramowanie wspierające procesy odbioru

Odpowiedź 85:

Zgodnie z zapisami pkt. 4.3 ppkt. 2 Wymagań BIM Wykonawca zobowiązany jest do dostarczenia 5 szt. tabletów, które będą wykorzystywane do obsługi oprogramowania wspierającego procesy odbioru.

Pytanie 86:

W pkt. 4.3.2 Wymagań BIM, Zamawiający nakłada na Wykonawcę obowiązek dostarczenia 5 tabletów. W punkcie 4.3.1 jest mowa o urządzeniach mobilnych, np.. Tabletach. Czy Zamawiający dopuszcza dostarczenie innych urządzeń mobilnych (np. telefonów).

Odpowiedź 86:

Zgodnie z zapisami pkt. 4.3 ppkt. 2 Wymagań BIM Wykonawca zobowiązany jest do dostarczenia 5 szt. tabletów, które będą wykorzystywane do obsługi oprogramowania wspierającego procesy odbioru.

Pytanie 87:

Prosimy o przekazanie dokumentacji w wersji edytowalnej DWG.

Odpowiedź 87:

Zamawiający udostępnił wraz z odpowiedziami z dn. 17.07.2020 r. pliki projektowe w formacie dwg. Pliki można pobrać z platformy zakupowej w postaci zarchiwizowanej (w formacie. zip – 3 pliki).

Pytanie 88:

Prosimy o wydłużenie terminu na złożenie oferty co najmniej o 14 dni, ze względu na informacje od wielu firm, dotyczące pobytu ich pracowników na urloпах wypoczynkowych, a także z uwagi na trwającą epidemię Covid i związaną z tym pracę zdalną części firm, czego skutkiem jest brak możliwości przygotowania oferty w wyznaczonym czasie.

Odpowiedź 88:

Na chwilę obecną Zamawiający nie zmienia terminu składania ofert. Zaleca się monitorowanie platformy zakupowej, na której prowadzone jest przedmiotowe postępowanie.

Pytanie 89:

W związku z koniecznością docelowej obsługi przedmiotowej Inwestycji przez drogę dojazdową/układ drogowy przebiegający od przedmiotowej Inwestycji do drogi publicznej im. Stella Sawickiego (zakres nie objęty przedmiotem obecnej oferty) wg Umowy nr 1272/ZDMK/20/8 prosimy o informację do kiedy Zamawiający deklaruje zakończenie robót w tym zakresie?

Odpowiedź 89:

Zamawiający informuje, iż nie jest stroną umowy o współdziałaniu przy realizacji inwestycji drogowej w zakresie połączenia ulicy Izydora Stella Sawickiego do terenu inwestycji dot. budowy MCN Cogiteon. Zgodnie z harmonogramem ww. umowy zakończenie realizacji budowy drogi jw. planowana jest do końca II kwartału 2022 r.

Pytanie 90:

Czy oferent ma ująć w swojej ofercie koszty wycinki drzew wg decyzji na wycinkę nr WS-05.6131.2.195.2019.Ds-1 z dnia 15/10/2019 i nr WS-05.6131.2.195.2019.Ds-2 z dnia 15/10/2019?

Odpowiedź 90:

Zamawiający informuje, iż dokonał wycinki drzew i krzewów nie wymagających pozwolenia na wycinkę, niniejsza usługa została zakończona w marcu 2020 r. Natomiast obowiązkiem Wykonawcy jest uporządkowanie terenu przeznaczonego pod inwestycję w zakresie drzew i krzewów, które uniemożliwiają wykonanie wszelkich niezbędnych prac przez Wykonawcę na dzień rozpoczęcia robót objętych przedmiotową umową.

Ponadto Zamawiający informuje, iż Wykonawca może skorzystać z wizji lokalnej terenu budowy i otoczenia planowanej inwestycji zorganizowanej przez Zamawiającego zgodnie z treścią SIWZ Rozdz. III pkt 4.

Pytanie 91:

W związku z koniecznością prowadzenia wycinek drzew poza okresem lęgowym ptaków (zapisy decyzji nr WS-04.6220.139.2018.AD z dnia 19/04/2019) tj. poza czasookresem od dnia 01 marca do dnia 15 października prosimy o informację czy Zamawiający przewiduje przesunięcia terminu realizacji o czas opóźnienia Wykonawcy z tego tytułu w przypadku rozpoczęcia Inwestycji w tym okresie?

Odpowiedź 91:

Zamawiający określił precyzyjnie warunki i powody zmiany Umowy w § 37 wzoru Umowy.

Pytanie 92:

Czy oferent ma ująć koszty utrzymania/budowy drogi tymczasowej wg decyzji AU-2/6733/76/2020 z dnia 11/03/2020r przebiegającej po działkach 25/13 i 16/24 dla potrzeb realizacji Inwestycji?

Odpowiedź 92:

Zamawiający wyjaśnia, że Wykonawca zobowiązany jest do wykonania zakresu określonego w dokumentacji przetargowej. Zakres oraz zasady wykonania tzw. Tymczasowej Drogi Dojazdowej zostały określone we wzorze Umowy (m.in. § 7 ust. 2 pkt. 29) oraz w załączniku nr 6 do Umowy.

Pytanie 93:

Czy pozwolenia na wycinkę nr WS-05.6131.2.195.2019.Ds-1 z dnia 15/10/2019 i nr WS-05.6131.2.195.2019.Ds-2 z dnia 15/10/2019 obejmują wycinkę wszystkich drzew znajdujących się na terenie Inwestycji niezbędnych do usunięcia dla potrzeb realizacji Inwestycji?

Odpowiedź 93:

Patrz odpowiedź na pytanie nr 90.

Pytanie 94:

Czy wg decyzji środowiskowej nr OP-I.6401.165.2019.PKw oferent ma ująć chwytnie oraz umyślnie przemieszczenie z miejsc regularnego przebywania tj. z terenu Inwestycji na inne miejsca osobników: jaszczurki żyworodnej Zootoca vivipara, jaszczurki zwinki Lacerta agilis, a także 250 osobników ślimaka winniczka Helix pomatia?

Odpowiedź 94:

Zamawiający informuje, że czynności te nie są w zakresie prac Wykonawcy, gdyż warunek określony w pkt. II ppkt. 11 decyzji o środowiskowych uwarunkowaniach został zrealizowany przez Zamawiającego. Wydział Ochrony Środowiska UMK został poinformowany o wykonaniu ww. zalecenia pismem z dn. 18.10.2019 r.

Pytanie 95:

Czy oferent ma ująć w swojej ofercie koszty nadzoru przyrodniczego do wymagań zgodnie z decyzją środowiskową nr OP-I.6401.165.2019.PKw?

Odpowiedź 95:

Zamawiający informuje, iż zgodnie z zapisami wzoru umowy § 7 ust. 2 pkt. 30 Wykonawca ma obowiązek zapewnić we własnym zakresie i na własny koszt wszystkie nadzory wymagane przepisami prawa oraz wynikające z pozyskanych decyzji.

Pytanie 96:

Prosimy o udostępnienie pozwolenia na budowę dla przedmiotowej Inwestycji?

Odpowiedź 96:

Zamawiający udziela wyjaśnień /odpowiedzi, iż trwa postępowanie w sprawie wydania decyzji o pozwoleniu na budowę dla inwestycji pn: „Budowa budynku Małopolskiego Centrum Nauki Cogiteon o funkcji wystawienniczej, laboratoryjno-warsztatowej, biurowo-konferencyjnej, gastronomicznej z wbudowanym garażem podziemnym oraz z wewnętrznymi instalacjami: elektrycznymi z wbudowaną podziemną stacją transformatorową, teletechnicznymi, wodnokanalizacyjnymi, kanalizacji deszczowej, c.o. z wymiennikownią, wentylacji pożarowej, wentylacji mechanicznej i klimatyzacji, instalacji technologicznych wraz z uzbrojeniem terenu, w tym: przyłączy ciepłociągu, przyłączy wodociągowe, przyłączy kanalizacji sanitarnej i przyłączy kanalizacji deszczowej oraz instalacje zewnętrzne: kanalizacji sanitarnej, technologicznej ze zbiornikiem bezodpływowym, deszczowej ze zbiornikiem retencyjnym, wody zielonej, wodociągowej, wodociągowej przeciwpożarowej, przebudowy kanalizacji deszczowej odwodnienia pasa startowego, kanalizacji telekomunikacyjnej, elektroenergetycznej nn 0,4kV, elektroenergetycznej SN 15kV, oświetlenia terenu a także wraz z infrastrukturą komunikacyjną w tym ciągów pieszo-rowerowych, dróg wewnętrznych, drogi pożarowej, placu manewrowego, budową miejsc postojowych dla samochodów osobowych i autokarów, wjazdem do parkingu podziemnego, schodów terenowych, ukształtowaniem terenu, małą architekturą, placem zabaw oraz budową wyrzutni terenowych, muru oporowego i likwidacją tablicy reklamowej oraz ogrodzenia”.

W związku z powyższym na chwilę obecną Zamawiający nie dysponuje prawomocną decyzją administracyjną, o której mowa powyżej.

Pytanie 97:

W związku ze złożonością tematu, jak i przypadającym na czas przygotowania oferty celowej okresem urlopowym (dostawcy, firmy podwykonawcze) uprzejmie prosimy o zmianę terminu złożenia oferty na dzień 11.09.2020.

Odpowiedź 97:

Na chwilę obecną Zamawiający nie zmienia terminu składania ofert. Zaleca się monitorowanie platformy zakupowej, na której prowadzone jest przedmiotowe postępowanie.

Pytanie 98:

W dokumentacji brak jest plików: MCN_3_AR_IW_XX_XX_01_002 MCN_3_AR_IW_XX_XX_01_003 na które powołuje się księga identyfikacji wizualnej, proszę o uzupełnienie.

Odpowiedź 98:

Zamawiający informuje, że wskazane przez Wykonawcę pliki są umieszczone w dokumentacji projektowej (Zał. nr 9 – OPZ) w folderze: „IWB_identyfikacja_wizualna_budynku”.

Pytanie 99:

Prosimy o przekazanie pliku DWG dotyczącego tymczasowej drogi dojazdowej i tymczasowej drogi technicznej.

Odpowiedź 99:

Zamawiający udostępni, wyłącznie w celu przygotowania oferty w formacie .dwg (plik: Dwg_droga_techiczna_droga_tymczasowa.zip). Zamawiający przypomina, że korzystanie z tych dróg jest opcjonalne, co zostało określone w § 7 ust. 2 pkt. 29 wzoru Umowy.

Pytanie 100:

Proszę o informację czy projekt logo Zamawiającego na fasadzie zewnętrznej budynku zostanie przekazany GW?

Odpowiedź 100:

Logo w formacie umożliwiającym jego realizację na fasadzie budynku zostanie przekazane przez Zamawiającego.

Jednocześnie informujemy, że logo Cogiteonu dostępne jest na stornie internetowej instytucji: <https://cogiteon.pl/2019/09/logo/>

Pytanie 101:

Prosimy o informację czy podkłady DWG zostaną udostępnione GW?

Odpowiedź 101:

Zamawiający udostępnił wraz z odpowiedziami z dn. 17.07.2020 r. pliki projektowe w formacie dwg. Pliki można pobrać z platformy zakupowej w postaci zarchiwizowanej (w formacie .zip – 3 pliki).

Pytanie 102:

Prosimy o informację czy Zamawiający posiada prawomocne pozwolenie na wycinkę? Jeżeli nie, to w jakim terminie zostanie ono uzyskane?

Odpowiedź 102:

Zamawiający dysponuje Decyzjami Prezydenta Miasta Krakowa (patrz; § 7 ust. 2 ppkt. 9 wzoru Umowy). Zamawiający nie posiada na obecnym etapie prawomocnej decyzji pozwolenia na budowę. Planowany termin uzyskania: III kw. 2020 r.

Pytanie 103:

Prosimy o informację czy Zamawiający posiada prawomocne pozwolenie na budowę? Jeżeli nie, to w jakim terminie zostanie ono uzyskane?

Odpowiedź 103:

Zamawiający nie posiada na obecnym etapie prawomocnej decyzji pozwolenia na budowę. Planowany termin uzyskania: III kw. 2020 r.

Pytanie 104:

Zgodnie z informacją z opisu technicznego, w modelu zagospodarowania terenu nie zostały ujęte nasadzenia roślinności niskiej oraz małej architektury w zakresie placu zabaw - w związku z tym proszę o udostępnienie dokumentacji w formie edytowalnej plików DWG dla tego zakresu

Odpowiedź 104:

Patrz odpowiedź na pytanie nr 101.

Pytanie 105:

Ile czasu ma na zapoznanie się z zatwierdzonym Projektem budowlanym Wykonawca od momentu jego przekazania przez Zamawiającego?

Odpowiedź 105:

Zamawiający określił termin przekazania dokumentów Wykonawcy w § 4 ust. 3 wzoru Umowy.

Pytanie 106:

Czy decyzja Pozwolenia na budowę nakłada dodatkowe wymagania w zakresie realizacji robót budowlanych?

Odpowiedź 106:

Zamawiający nie posiada na obecnym etapie prawomocnej decyzji pozwolenia na budowę.

Pytanie 107:

W związku z dużym stopniem skomplikowania dokumentacji, prosimy o udostępnienie rysunków technicznych w formacie dwg.

Odpowiedź 107:

Patrz odpowiedź na pytanie nr 101.

Pytanie 108:

W związku z bardzo dużym zakresem rzeczowym i technicznym wyceny prosimy o przesunięcie terminu składania ofert do 15.09.2020 r.

Odpowiedź 108:

Na chwilę obecną Zamawiający nie zmienia terminu składania ofert. Zaleca się monitorowanie platformy zakupowej, na której prowadzone jest przedmiotowe postępowanie.

Pytanie 109:

Czy aplikacja do zarządzania powinna być dostępna na urządzeniach mobilnych (tabletach, telefonach komórkowych) w celu oznaczania i obsługi usterek na budynku? *Odniesienie do: pkt. 4.4.9 lit h.*

Odpowiedź 109:

Zamawiający nie wymaga obsługi oprogramowania do Zarządzania za pośrednictwem urządzeń mobilnych.

Pytanie 110:

Czy jest możliwość otrzymania rysunku maszynowni w formacie dwg? Rysunek w pdf jest dość nieczytelny.

Odpowiedź 110:

Patrz odpowiedź na pytanie nr 101.

Pytanie 111:

Zwracamy się z prośbą o udostępnienie modeli BIM w ich formatach natywnych (nie w formacie IFC), tak jak zostały opisane w załączniku „Wymagania BIM” w tabeli nr 3, tj. w natywnych formatach jak te podane w tabeli tj. rvt, nwd, dwg. Prosimy szczególnie o udostępnienie modeli

rvt zakresu architektury, zagospodarowania terenu i konstrukcji co pozwoli na dokładne i rzetelne przygotowanie oferty.

2. Oprogramowanie, w jakim zbudowane zostały modele wykonawcze, zestawiono w Tabela 3.

Tabela 3 Zestawienie oprogramowania użytego do opracowania projektu wykonawczego w zakresie BIM.

Zakres modelu	Oprogramowanie	Wersja	Format natywny
Zagospodarowanie terenu	Autodesk Revit, Infracad	2018	RVT
Drogi	AutoCAD Civil 3D	2018	DWG
Architektura	Autodesk Revit	2018	RVT
Konstrukcja	Autodesk Revit	2018	RVT
Konstrukcja stalowa	Autodesk AutoCAD Advance Steel, Autodesk Revit	2018	DWG, RVT
Instalacje mechaniczne	Autodesk Revit, MagiCAD	2018	RVT
Instalacje hydrauliczne	Autodesk Revit, MagiCAD	2018	RVT
Instalacje elektryczne	Autodesk Revit, MagiCAD	2018	RVT
Instalacje niskoprądowe	Autodesk Revit, MagiCAD	2018	RVT
Model koordynacyjny	Autodesk Navisworks	2018	NWD
Koszty	BIMestimate	2020	BEM

Odpowiedź 111:

Pliki w formacie .dwg zostały udostępnione Wykonawcom 17.07.2020 r. na platformie zakupowej. Modele BIM zostaną udostępnione Wykonawcy po podpisaniu umowy.

Pytanie 112.

Prosimy o informację, czy po stronie Generalnego Wykonawcy jest wykonanie wycinki drzew i krzewów.

Odpowiedź 112:

Zamawiający wyjaśnia, że kwestie dotyczące wycinki drzew i krzewów zostały opisane w dokumentacji przetargowej, w tym we wzorze Umowy (w szczególności § 7 ust. 2 pkt. 9).

Pytanie 113:

Prosimy o informację, czy w ofercie należy uwzględnić pielęgnację zieleni w okresie gwarancji obiektu.

Odpowiedź 113:

Zamawiający wyjaśnia, że w ofercie należy uwzględnić pielęgnację zieleni w zakresie określonym w § 35 ust. 5 wzoru Umowy.

Pytanie 114:

Prosimy o informację, po czyjej stronie jest serwisowanie w okresie gwarancji.

Odpowiedź 114:

Zamawiający informuje, że zasady dot. gwarancji zostały określone w § 35 wzoru Umowy.

Pytanie 115:

Prosimy o przesłanie pozwolenia na budowę.

Odpowiedź 115:

Zamawiający na obecnym etapie nie dysponuje prawomocnym pozwoleniem na budowę.

Pytanie 116:

Czy Zamawiający wyraża zgodę na oznakowanie placu budowy flagami i banerami z logiem Wykonawcy?

Odpowiedź 116:

Zamawiający nie widzi przeciwwskazań dla oznakowania placu budowy flagami/banerami z logo Wykonawcy.

Pytanie 117:

Prosimy o wskazanie miejsca na zaplecze budowy Wykonawcy.

Odpowiedź 117:

Zaplecze budowy Wykonawcy stanowić będzie element projektu organizacji terenu budowy, który przygotuje Wykonawca i przedstawi do uzgodnienia z Zamawiającym (patrz §4 Ust. 4 pkt 3) wzoru Umowy.

Pytanie 118:

Prosimy o informację, czy jest wymagana fizyczna obecność pracownika ochrony na budowie.

Odpowiedź 118:

Zamawiający potwierdza, że wymaga obecności pracownika/ów ochrony na budowie.

Pytanie 119:

Prosimy o potwierdzenie czy Droga dojazdowa techniczna oraz Tymczasowa droga dojazdowa są w zakresie Generalnego Wykonawcy.

Odpowiedź 119:

Zamawiający wyjaśnia, że Wykonawca zobowiązany jest do wykonania zakresu określonego w dokumentacji przetargowej. Zakres oraz zasady wykonania tzw. Tymczasowej Drogi Dojazdowej oraz wykorzystania Drogi dojazdowej technicznej zostały określone we wzorze Umowy (m.in. § 7 ust. 2 pkt. 29) oraz w załączniku nr 6 do Umowy.

Pytanie 120:

Prosimy o informację na temat doboru cokołów dla wykładziny dywanowej.

Odpowiedź 120:

Dla wykładziny dywanowej należy wykonać listwy cokołowe aluminiowe malowane w kolorze RAL 9006 o wymiarze ok. 10x35 mm (odpowiadające kolorem i wysokością profilom ścianek szklanych wewnętrznych). Listwy zostały przedstawione na detalu **304-MCN-3-AR-XX-DE-SC-01-002**.

Pytanie 121:

W zestawieniu ścianek szklanych (plik 304-MCN-3-AR-ZE-SS-01-004) znajdują się ścianki SS6.1 oraz SS5.1, które nie są zamodelowane na modelu architektury. Proszę o informację czy należy je wyceniać.

Odpowiedź 121:

Ścianki SS6.1 oraz SS5.1 znajdują się w modelu architektury Sali konferencyjnej **304-MCN-3-AR-SK** i należy je uwzględnić w ofercie.

Pytanie 122:

Prosimy o potwierdzenie czy Droga dojazdowa techniczna oraz Tymczasowa droga dojazdowa są w zakresie Generalnego Wykonawcy.

Odpowiedź 122:

Zamawiający wyjaśnia, że Wykonawca zobowiązany jest do wykonania zakresu określonego w dokumentacji przetargowej. Zakres oraz zasady wykonania tzw. Tymczasowej Drogi Dojazdowej

oraz wykorzystania Drogi dojazdowej technicznej zostały określone we wzorze Umowy (m.in. § 7 ust. 2 pkt. 29) oraz w załączniku nr 6 do Umowy.

Pytanie 123:

W nawiązaniu do decyzji Prezydenta Miasta Krakowa dotyczącej zezwolenia na wycinkę drzew z dnia 15.10.2019 znak sprawy WS-05.6131.2.195.2019.DS2 nr 48/10/2019 oraz 48A/10/2019 prosimy o informację czy wycinka drzew została wykonana a nasadzenia zastępcze są ujęte w dokumentacji projektowej dotyczącej zieleni?

Odpowiedź 123:

Zamawiający informuje, że nie została dokonana wycinka drzew i krzewów w zakresie wynikającym z ww. decyzji Prezydenta Miasta Krakowa. Nasadzenia zastępcze są ujęte w dokumentacji projektowej.

Pytanie 124:

Czy Inwestor wystąpił do gestorów sieci o przyłącze na czas trwania budowy? Czy posiada takie warunki? A jeśli tak czy może je udostępnić?

Odpowiedź 124:

Zamawiający informuje, że wystąpił do gestorów sieci wodociągowej oraz elektrycznej. Warunki zostały umieszczone w dokumentacji przetargowej (załączniki nr 5 i nr 7 do Umowy).

Pytanie 125:

W załączniku nr 2 do Umowy „Wymagania BIM” w punkcie 3 Plan Realizacji BIM jest zapis iż:
„Wykonawca, w terminie 7 dni od podpisania Umowy, uzgodni z Zamawiającym termin pierwszego spotkania ws. BIM, którego obligatoryjnymi elementami będą:

- a) uzgodnienie podstawowych założeń Planu Realizacji BIM,
- b) przedstawienie propozycji zapisów Planu Realizacji BIM przez Wykonawcę,
- c) sporządzenie protokołu ze spotkania, zawierającego wiążące dla Wykonawcy ustalenia dotyczące stosowania BIM podczas realizacji Umowy,
- d) przedstawienie Zamawiającemu propozycji CDE, o którym mowa w pkt 4.2.” prosimy o wyjaśnienie jakie aspekty założeń Planu Realizacji BIM będą uzgadniane i zatwierdzane na tym spotkaniu.

Odpowiedź 125:

Zamawiający wyjaśnia, że podczas ww. spotkania omawiana będzie forma i treść Planu Realizacji BIM, w szczególności spełnianie przez ten dokument zapisów niniejszych Wymagań BIM.

Pytanie 126:

Prosimy o udostępnienie dokumentacji w formacie *.dwg, aby oferenci mieli możliwość rzetelnego opracowania obmiarów elementów, które nie zostały ujęte w modelu (np. krawężniki i obrzeża).

Odpowiedź 126:

Patrz odpowiedź na pytanie nr 101.

Pytanie 127:

40 szt. plików DWG w projekcie instalacji elektrycznych i niskoprądowych ma wielkość od kilkunastu do trzydziestu kilku kB (kilobajtów) i nie zawiera żadnej treści - zarówno Layouty jak i Modele są PUSTE. Prosimy o pilne ponowne wydanie właściwych rysunków DWG.

Odpowiedź 127:

Zamawiający dokonał analizy zawartości plików w formacie .dwg i udostępni poprawione rysunki (40 plików .dwg umieszczonych w pliku PW_pliki_dwg_uzupelnienie_01.zip).

Pytanie 128:

Czy modele wykonawcze BIM w formatach natywnych będą w pełni edytowalne (nie będą posiadały odniesień IFC i innych, które uniemożliwiają pełną edycję tychże odniesień)?

Odpowiedź 128:

Zamawiający potwierdza, że Wykonawca będzie mógł wykorzystać (w tym edytować) modele natywne, które zostaną przekazane przez Zamawiającego.

Pytanie 129:

Czy Zamawiający na etapie przetargu określi wersje oprogramowania do przygotowania modeli powykonawczych i zarządczych?

Odpowiedź 129:

Zamawiający informuje, że nie narzuca wersji oprogramowania do przygotowania modeli powykonawczych i zarządczych.

Pytanie 130:

Czy Zamawiający przekaze złożeniowy model IFC.

Odpowiedź 130:

Zamawiający informuje, że nie jest w posiadaniu złożeniowego modelu w formacie IFC.

Pytanie 131:

W punkcie 4.2.4 f) Zamawiający stawia wymaganie odnośnie archiwizacji obiegu elektronicznych po zakończeniu dostarczania CDE. Proszę o wyjaśnienie co Zamawiający rozumie poprzez ten wymóg?

Odpowiedź 131:

Zamawiający informuje, że jako archiwizację obiegu elektronicznego rozumie zapis wszystkich informacji i uzgodnień powstałych w ramach obiegu w sposób pozwalający na ich przegląd poza środowiskiem CDE za pomocą bezpłatnych narzędzi.

Pytanie 132:

W pkt. 7.3.4 Wymagań BIM, Zamawiający wymaga włączania modeli innych wykonawców (np. sprzęt laboratoryjny, meble, sprzęt w warsztacie, wystawy) do modelu zarządczego. Czy Zamawiający dopuszcza zapis w Planie realizacji BIM nakładający na innych wykonawców konieczność dostosowania się do wymogów ustalonych przez Wykonawcę w planie realizacji BIM (np. w zakresie ustalonego układu współrzędnych, wielkości plików, etc.)?

Odpowiedź 132:

Zamawiający informuje, że zapisy Planu Realizacji BIM opracowane przez Wykonawcę robót nie mogą skutkować koniecznością nałożenia przez Zamawiającego na innych współpracujących z Zamawiającym wykonawców wymogów wykraczających poza zastosowanie spójnego z dokumentacją wykonawczą układu współrzędnych oraz formatu wymiany danych określonego w Wymaganiach BIM. Wszelkie uwagi Wykonawcy robót w zakresie opracowań dostarczonych przez Zamawiającego mogą mieć jedynie charakter zaleceń.

Pytanie 133:

Czy Zamawiający dopuszcza gromadzenie danych na serwerach poza EU przy udowodnieniu zgodności rozwiązania z wymaganiami RODO/GDPR?

Odpowiedź 133:

Zamawiający informuje, że nie dopuszcza gromadzenia danych na serwerach zlokalizowanych poza Unią Europejską.

Pytanie 134:

Czy Zamawiający dopuszcza prowadzenie obiegu elektronicznych poprzez rejestrowanie ich ręcznie w tabelach i zamieszczanie aktualnych list obiegu na CDE?

Odpowiedź 134:

Zamawiający informuje, że wymaga, aby obiegi elektroniczne prowadzone były w obrębie CDE w sposób automatyczny.

Pytanie 135:

Czy zamawiający dopuszcza na etapie uzgodnień Planu realizacji BIM odejście od formatu BCF przy zachowaniu wszystkich funkcjonalności i wykorzystaniu innych formatów wymiany danych?

Odpowiedź 135:

Zamawiający informuje, że dopuszcza zastosowanie innych niż BCF formatów wymiany danych, jeśli spełnione zostaną wymagania opisane w Załączniku nr 2 do Umowy (Wymagania BIM).

Pytanie 136:

Zgodnie z pkt. 7.3.5 Wymagań BIM, Zamawiający wymaga przygotowania dokumentacji fotograficznej robót wewnętrznych ulegających zakryciu. Czy Zamawiający dopuszcza zdjęcia płaskie, czy też należy wycenić dostarczenie zdjęć 360st?

Odpowiedź 136:

Zamawiający informuje, że nie narzuca obowiązku wykonania dokumentacji fotograficznej robót wewnętrznych ulegających zakryciu w formie zdjęć 360 st.

Pytanie 137:

Czy Zamawiający dopuszcza stosowanie platformy Microsoft Sharepoint jako CDE?

Odpowiedź 137:

Zamawiający dopuszcza każde rozwiązanie, które gwarantuje realizację funkcji oprogramowania CDE, określone w Wymaganiach BIM.

Pytanie 138:

Czy Zamawiający dopuszcza udostępnienie miejsca na serwerze Wykonawcy i zbudowanie tam struktury folderów przy realizowaniu procesów w sposób tradycyjny (listy akceptacji, etc.) przy zastosowaniu digitalizowanych dokumentów?

Odpowiedź 138:

Zamawiający informuje, że nie przewiduje możliwości udostępnienia własnych serwerów. Zamawiający wymaga, aby obiegi elektroniczne prowadzone były w obrębie CDE w sposób automatyczny.

Pytanie 139:

W punkcie 7.1.5 Zamawiający wymaga, aby przekazywane modele powykonawcze BIM posiadały poziom szczegółowości (LOD) nie niższy niż przekazane przez Zamawiającego modele wykonawcze. Jeśli w modelu wykonawczym nie zostały wymodelowane wybrane elementy (a jedynie widnieją na dokumentacji 2D), nie jest wymagane ich modelowanie w dokumentacji powykonawczej (przy zachowaniu gabarytów i lokalizacji z projektu wykonawczego)?

Odpowiedź 139:

Zamawiający informuje, że zgodnie z pkt 7.1.7 zakres elementów modeli powykonawczych BIM nie może być mniejszy niż w modelach wykonawczych BIM.

Zamawiający nie wymaga modelowania elementów, które w ramach dokumentacji projektowej pojawiły się tylko na dokumentacji 2D.

Pytanie 140:

Zgodnie z § 7 ust. 6 wzoru umowy, terminy udostępnienia pomieszczeń niezbędnych do realizacji prac wykończeniowych wskazane w harmonogramie ogólnym „mogą ulec skróceniu”.

Mając na uwadze, iż terminy udostępnienia pomieszczeń zostały w harmonogramie określone poprzez wskazanie ilości miesięcy przed planowanym uzyskaniem pozwolenia na użytkowanie, prosimy o potwierdzenie, iż skrócenie będzie polegać na zmniejszeniu ilości wskazanych miesięcy (zgodnie z zapisem w harmonogramie ogólnym), czyli w istocie późniejszym udostępnieniem pomieszczeń w stosunku do pierwotnie zakładanego w harmonogramie ogólnym.

Odpowiedź 140:

Zamawiający potwierdza, że skrócenie terminu, o którym mowa w § 7 ust. 6 dotyczy zmniejszenia ilości wskazanych miesięcy (zgodnie z zapisem w harmonogramie ogólnym), czyli w istocie późniejszym udostępnieniem pomieszczeń w stosunku do pierwotnie zakładanego w harmonogramie ogólnym.

Pytanie 141:

Biorąc pod uwagę że przedmiot zamówienia jest bardzo obszerny, skomplikowany i zawiera wiele elementów nietypowych, wymagających specjalistycznych wycen i konsultacji, co w związku z obecnym okresem urlopowym i wakacyjnym a także dodatkowymi komplikacjami spowodowanymi zdalną pracą wielu firm (z uwagi na COVID-19), jest znacznie utrudnione, wnioskujemy o zmianę terminu przetargu na 16 września 2020. Zmiana terminu będzie korzystna dla Zamawiającego, zyska bowiem pewność że oferty zostaną przygotowane rzetelnie i optymalnie i dzięki temu zostanie wyeliminowane wiele problemów jakie mogą wystąpić na etapie realizacji.

Odpowiedź 141:

Na chwilę obecną Zamawiający nie zmienia terminu składania ofert. Zaleca się monitorowanie platformy zakupowej, na której prowadzone jest przedmiotowe postępowanie.

Pytanie 142:

Model BIM – prosimy o informację, czy Zamawiający zapewni szablon Planu Realizacji BIM, czy ma on być od początku opracowany przez Wykonawcę.

Odpowiedź 142:

Zamawiający informuje, że Plan Realizacji BIM zostanie opracowany przez Wykonawcę.

Pytanie 143:

Model BIM – prosimy o potwierdzenie, że "Załącznik nr 3 do Wymagań BIM" jest kompletny. Wygląda on na szablon wymagający uzupełnienia. Jeżeli jest kompletny, to prosimy o

potwierdzenie, że każdorazowo cały zakres przedstawiony w kolumnach jest wymagany do każdego elementu modelu przedstawionego w rzędach na arkuszu.

Odpowiedź 143:

Zamawiający informuje, że ostateczny zakres Zał. Nr 3 do Wymagań BIM będzie przedmiotem uzgodnień pomiędzy Zamawiającym i Wykonawcą na etapie opracowywania Planu Realizacji BIM.

Pytanie 144:

Prosimy o weryfikację plików dwg. Niestety większość z nich jest pusta.

Odpowiedź 144:

Patrz odpowiedź na pytanie nr 127.

Pytanie 145:

W związku z bardzo obszernym zakresem projektu, czasem urlopowym, wydłużonym procesie uzyskania wyceny od naszych dostawców prosimy o zmianę terminu złożenia ofert na dzień 11.09.2020r. Czas ten jest potrzebny do rzeczowego opracowania oferty.

Odpowiedź 145:

Na chwilę obecną Zamawiający nie zmienia terminu składania ofert. Zaleca się monitorowanie platformy zakupowej, na której prowadzone jest przedmiotowe postępowanie.

Pytanie 146:

W udostępnionej dokumentacji w formacie.dwg folder: 04-PW-IE znajdują się pliki bez zawartości. Spis nazw plików zamieszczono w załączniku pdf. Prosimy o sprawdzenie i uzupełnienie tego elementu.

304-MCN-3-IE-OS-RZ-XX-02-001, 304-MCN-3-IE-OS-RZ-XX-02-002, 304-MCN-3-IE-OS-RZ-XX-03-001, 304-MCN-3-IE-OS-RZ-XX-03-002, 304-MCN-3-IE-OS-RZ-XX-04-001, 304-MCN-3-IE-OS-RZ-XX-05-001, 304-MCN-3-IE-OS-RZ-XX-06-001, 304-MCN-3-IE-OS-RZ-XX-06-002, 304-MCN-3-IE-TK-RZ-XX-01-001, 304-MCN-3-IE-TK-RZ-XX-01-002, 304-MCN-3-IE-TK-RZ-XX-02-001, 304-MCN-3-IE-TK-RZ-XX-02-002, 304-MCN-3-IE-TK-RZ-XX-03-001, 304-MCN-3-IE-TK-RZ-XX-03-002, 304-MCN-3-IE-TK-RZ-XX-04-001, 304-MCN-3-IE-TK-RZ-XX-05-001, 304-MCN-3-IE-TK-RZ-XX-06-001, 304-MCN-3-IE-TK-RZ-XX-06-002, 304-MCN-3-IE-UZ-RZ-XX-01-001, 304-MCN-3-IE-UZ-RZ-XX-01-002, 304-MCN-3-IE-UZ-RZ-XX-02-001, 304-MCN-3-IE-UZ-RZ-XX-02-002, 304-MCN-3-IE-UZ-RZ-XX-03-001, 304-MCN-3-IE-UZ-RZ-XX-03-002, 304-MCN-3-IE-UZ-RZ-XX-06-001, 304-MCN-3-IE-UZ-RZ-XX-06-002, 304-MCN-3-IN-SL-RZ-XX-02-001, 304-MCN-3-IN-SL-RZ-XX-02-002, 304-MCN-3-IN-SL-RZ-XX-03-001, 304-MCN-3-IN-SL-RZ-XX-03-002, 304-MCN-3-IN-SL-RZ-XX-04-001, 304-MCN-3-IN-SL-RZ-XX-05-001, 304-MCN-3-IN-SP-RZ-XX-01-001, 304-MCN-3-IN-SP-RZ-XX-01-002, 304-MCN-3-IN-SP-RZ-XX-02-001, 304-MCN-3-IN-SP-RZ-XX-02-002, 304-MCN-3-IN-SP-RZ-XX-03-001, 304-MCN-3-IN-SP-RZ-XX-03-002, 304-MCN-3-IN-SP-RZ-XX-04-001, 304-MCN-3-IN-SP-RZ-XX-05-001,

Odpowiedź 146:

Patrz odpowiedź na pytanie nr 127.

Pytanie 147:

Instalacje elektryczne i teletechniczne – Poniżej wymienione rysunki w formacie DWG po otwarciu nie mają żadnej treści a ich rozmiar na dysku to 20 kB (puste pliki). Proszę o dostarczenie poprawnie zapisanych poniżej wymienionych rysunków w formacie DWG. Lista rysunków:

304-MCN-3-IN-SL-RZ-XX-02-001, 304-MCN-3-IN-SL-RZ-XX-02-002, 304-MCN-3-IN-SL-RZ-XX-03-001, 304-MCN-3-IN-SL-RZ-XX-03-002, 304-MCN-3-IN-SL-RZ-XX-04-001, 304-MCN-3-IN-SL-RZ-XX-05-001, 304-MCN-3-IN-SP-RZ-XX-01-001, 304-MCN-3-IN-SP-RZ-XX-01-002, 304-MCN-3-IN-SP-RZ-XX-02-001, 304-MCN-3-IN-SP-RZ-XX-02-002, 304-MCN-3-IN-SP-RZ-XX-03-001, 304-MCN-3-IN-SP-RZ-XX-03-002, 304-MCN-3-IN-SP-RZ-XX-04-001, 304-MCN-3-IN-SP-RZ-XX-05-001, 304-MCN-3-IE-OS-RZ-XX-02-001, 304-MCN-3-IE-OS-RZ-XX-02-002, 304-MCN-3-IE-OS-RZ-XX-03-001, 304-MCN-3-IE-OS-RZ-XX-03-002,

002, 304-MCN-3-IE-OS-RZ-XX-04-001, 304-MCN-3-IE-OS-RZ-XX-05-001, 304-MCN-3-IE-OS-RZ-XX-06-001, 304-MCN-3-IE-OS-RZ-XX-06-002, 304-MCN-3-IE-TK-RZ-XX-01-001, 304-MCN-3-IE-TK-RZ-XX-01-002, 304-MCN-3-IE-TK-RZ-XX-02-001, 304-MCN-3-IE-TK-RZ-XX-02-002, 304-MCN-3-IE-TK-RZ-XX-03-001, 304-MCN-3-IE-TK-RZ-XX-03-002, 304-MCN-3-IE-TK-RZ-XX-04-001, 304-MCN-3-IE-TK-RZ-XX-05-001, 304-MCN-3-IE-TK-RZ-XX-06-001, 304-MCN-3-IE-TK-RZ-XX-06-002, 304-MCN-3-IE-UZ-RZ-XX-01-001, 304-MCN-3-IE-UZ-RZ-XX-01-002, 304-MCN-3-IE-UZ-RZ-XX-02-001, 304-MCN-3-IE-UZ-RZ-XX-02-002, 304-MCN-3-IE-UZ-RZ-XX-03-001, 304-MCN-3-IE-UZ-RZ-XX-03-002, 304-MCN-3-IE-UZ-RZ-XX-06-001, 304-MCN-3-IE-UZ-RZ-XX-06-002

Odpowiedź 147:

Patrz odpowiedź na pytanie nr 127.

Pytanie 148:

Czy w najbliższym czasie planują Państwo ogłoszenie przetargu na nadzór inwestorski/inżyniera kontraktu dla zadania?

Odpowiedź 148:

Pytanie nie ma związku z przedmiotem niniejszego przetargu.

Pytanie 149:

Pkt. 4.4.11.b)

11. Zakres szkolenia przeprowadzonego przez Wykonawcę będzie w szczególności obejmował:

- a) Interfejs oprogramowania do zarządzania,
- b) Wprowadzanie i edycja parametrów,
- c) Wprowadzanie i edycja linków do dokumentów,
- d) Uzupełnianie modelu zarządczego o dodatkowe modele IFC,
- e) Dołączenie do modelu zrewidowanego modelu IFC przy zachowaniu utworzonych wcześniej danych zarządczych,
- f) Wyświetlanie i obsługa modeli IFC,
- g) Odczytywanie informacji z modelu(i) IFC,
- h) Przegląd linkowanych dokumentów,
- i) Zarządzanie dodanymi danymi.

Czy Zamawiający opisuje wprowadzanie i edycję parametrów znajdujących się na platformie do zarządzania projektem czy równoczesną edycję parametrów znajdujących się wewnątrz modelu?

Odpowiedź 149:

Zamawiający wyjaśnia, że szkolenie dotyczy oprogramowania do zarządzania obiektem na etapie eksploatacji inwestycji. Zakres szkolenia winien obejmować korzystanie z funkcjonalności oprogramowania określonych w pkt 4.4.9 Wymagań BIM.

Pytanie 150:

Pkt. 7.2.2

1. Modele powykonawcze uwzględniać będą:
 - a) zmiany mające wpływ na geometrię elementów modeli BIM, które wyniknęły z inicjatywy Wykonawcy (np. w ramach optymalizacji). Wprowadzone zmiany wymagają dowodu, że nie powodują kolizji (patrz pkt 7.2.4),
 - b) zmiany wprowadzone przez Projektanta w modelach wykonawczych w ramach nadzoru autorskiego.
2. Dopuszcza się występowanie odchyłek w geometrii elementów modeli powykonawczych w stosunku do stanu rzeczywistego jeśli nie są większe od tolerancji wykonania tych elementów określonej w STWiOR.
3. Wykonawca winien zapewnić spójność informacji zawartych w modelu powykonawczym ze stanem rzeczywistym w zakresie informacji zawartych w modelu wykonawczym.
4. Wykonawca, w przypadku wprowadzenia zmian mających wpływ na geometrię elementów, winien przedstawić Zamawiającemu raport kolizji potwierdzający, że dana zmiana nie powoduje kolizji z innymi elementami.
5. Spis wyjątków od kolizji na etapie projektu wykonawczego zawiera Tabela 6.

Czy zamawiający zakłada wykonywanie powykonawczego skaningu 3D inwestycji lub skaningu 3D po zakończeniu danego etapu robót w celu późniejszej weryfikacji zgodności geometrycznej modelu powykonawczego ze stanem rzeczywistym?

Odpowiedź 150:

Zamawiający nie narzuca Wykonawcy sposobu dokonywania obmiarów.

Pytanie 151:

Pkt. 7.3.4

4. Modele zarządcze obejmować będą także zakres opracowany przez innych wykonawców (np. sprzęt laboratoryjny, meble, sprzęt w warsztacie, wystawy). W przypadku dostarczenia przez Zamawiającego dodatkowych modeli IFC, Wykonawca winien włączyć je do modelu zarządczego.

Czy w zakresie zamawiającego jest zapewnienie poprawnego osadzenia dodatkowych modeli we współrzędnych projektu?

Odpowiedź 151:

Zamawiający informuje, że modele innych współpracujących z Zamawiającym wykonawców będą zachowywały układ współrzędnych spójny z dokumentacją wykonawczą oraz Wymaganiami BIM.

Pytanie 152:

Pkt. 8.1.3

3. Raport BCF winien zawierać informacje odnośnie aktualnego na ostatni dzień okresu rozliczeniowego za który przedkładany jest raport statusu elementów, przedstawione w postaci oznaczeń kolorystycznych. Elementy modeli powinny zostać pokolorowane co najmniej wg poniżej wyszczególnionych statusów (uwzględniając najbardziej aktualny):
 - a) niewykonane,
 - b) planowane do wykonania w ciągu miesiąca,
 - c) w trakcie realizacji,
 - d) wykonane,
 - e) zgłoszone do odbiorów częściowych,
 - f) odebrane z uwagami,
 - g) odebrane.
4. W przypadku, gdy pojedynczy element modelu BIM jest wykonywany etapami (w związku z czym jego poszczególne etapy mogą mieć różne statusy), dopuszcza się oznaczanie statusów poszczególnych etapów w raporcie BCF za pomocą adnotacji graficznych.
5. Raport BCF winny być możliwy do bezstratnego otwarcia wraz z modelami BIM w oprogramowaniu z licencją freeware wskazanym przez Wykonawcę. W przypadku braku takiej możliwości, Wykonawca zapewni Zamawiającemu 5 licencji odpowiedniego oprogramowania.
6. Wykonawca, najpóźniej w dniu przekazania raportu na zakończenie pierwszego okresu rozliczeniowego, przekaże Zamawiającemu instrukcję do oprogramowania do przeglądu raportów BCF o którym mowa w pkt 8.1.5, zawierającą informacje nt. rekomendowanego przez Wykonawcę sposobu otwierania i przeglądania raportów BCF.

Czy zamawiający dopuszcza inną niż BCF formę przekazania raportu statusu elementów z zachowaniem wskazanych w pkt. 4-6 wytycznych?

Odpowiedź 152:

Zamawiający dopuszcza zastosowanie innej niż BCF formy przekazania raportu obrazującego postęp prac na budowie w danym okresie rozliczeniowym, jeśli spełnione zostaną wymagania opisane w Załączniku nr 2 do Umowy (Wymagania BIM).

Pytanie 153:

Wymagania BIM punkt 4.2. - Prosimy o dopisanie w Wymaganiach BIM informacji o tym, że wraz z akceptacją CDE przez Zamawiającego przekaże on listę osób, którym należy nadać dostęp do CDE, ponieważ brak tej informacji lub jej późne otrzymanie przez Wykonawcę może uniemożliwić terminową konfigurację i uruchomienie CDE.

Odpowiedź 153:

Zamawiający informuje, że dokonuje zmiany w pkt 4.2.2 lit. a Wymagań BIM i nadaje mu brzmienie:

„przedstawienia propozycji CDE Zamawiającemu za pomocą formularza stanowiącego Zał. nr 1 do Wymagań BIM podczas pierwszego spotkania ws. BIM, o którym mowa w pkt 3.1 oraz pkt 3.2.

Zamawiający poinformuje Wykonawcę o akceptacji oraz przekaże listę osób ze strony Zamawiającego, którym należy udzielić dostępu do CDE w terminie do 5 dni od przedstawienia propozycji CDE.”

Pytanie 154:

Wymagania BIM: Załącznik nr 3 – prosimy o wskazanie maksymalnej możliwej ilości parametrów koniecznych do wprowadzenia do modelu zarządczego.

Odpowiedź 154:

Zamawiający informuje, że lista parametrów wymaganych dla modeli zarządczych (Załącznik nr 3 do Wymagań BIM) może zostać rozszerzona do maksymalnie 20 parametrów.

Ostateczny zakres Załącznik Nr 3 do Wymagań BIM będzie przedmiotem uzgodnień pomiędzy Zamawiającym i Wykonawcą na etapie opracowywania Planu Realizacji BIM.

Pytanie 155:

Wymagania BIM: Załącznik nr 3 – prosimy o uzupełnienie tabeli ze wskazaniem parametrów wymaganych dla poszczególnych elementów modelu.

Odpowiedź 155:

Zamawiający informuje, że ostateczny zakres Załącznik Nr 3 do Wymagań BIM będzie przedmiotem uzgodnień pomiędzy Zamawiającym i Wykonawcą na etapie opracowywania Planu Realizacji BIM.

Pytanie 156:

Umowa: §1 ustęp 2, punkty 13) i 14) według definicji wady w okresie rękojmi i gwarancji mają być zgłaszane pisemnie, natomiast w Wymaganiach BIM punkt 4.4.9 h) zapisano, że oprogramowanie do zarządzania powinno mieć funkcjonalność oznaczania i obsługi usterek. Czy Zamawiający zamierza komunikować się z Wykonawcą przy pomocy oprogramowania do zarządzania z Wykonawcą, czy w kwestii zgłaszania wad w okresie rękojmi i gwarancji będzie obowiązywała forma pisemna? Jest to istotne z punktu widzenia wyceny oprogramowania do zarządzania.

Odpowiedź 156:

Zamawiający informuje, że dopuszcza inną formę kontaktu w zakresie obsługi usterek w okresie rękojmi/gwarancji, niż z zastosowaniem oprogramowania do zarządzania. Natomiast oprogramowanie to powinno mieć możliwość oznaczania i obsługi usterek.

Pytanie 157:

Umowa: §6 ustępy 2, 3 mówią o pisemnej komunikacji między Zamawiającym, a Wykonawcą w kwestii wydawania poleceń przez Inspektorów nadzoru i ustosunkowania się do nich przez Wykonawcę, natomiast w Wymaganiach BIM, np. 4.2.5 b), c), j). zapisano, że będą to procedury realizowane za pośrednictwem obiegu elektronicznego. Prosimy o jednoznaczne wskazanie sposobu komunikacji w wyżej wspomnianym zakresie. Jeśli będzie to droga pisemna, to jak będzie wyglądał wyżej przywołany punkt Wymagań BIM? Odpowiedź na powyższe pytanie może mieć wpływ na dobór i koszt CDE.

Odpowiedź 157:

Zamawiający informuje, że uzgodnienia prowadzone w ramach funkcjonalności CDE będą traktowane jako spełniające warunek dot. formy pisemnej (np. w postaci przekazywania za pośrednictwem platformy /umieszczania na platformie CDE pism). Zamawiający dąży do wymiany informacji (w tym ww. pism/wniosków) za pośrednictwem platformy.

Pytanie 158:

Umowa: §7 ustęp 2, punkt 3) mówi o pisemnym zawiadomieniu Zamawiającego o zauważonych wadach dokumentacji projektowej, natomiast w Wymaganiach BIM (punkt 4.4.5 a) i f) zapisano, że będą to procedury realizowane za pośrednictwem obiegu elektronicznego na CDE. Prosimy o jednoznaczne wskazanie sposobu komunikacji w wyżej wspomnianym zakresie. Odpowiedź na powyższe pytanie może mieć wpływ na dobór i koszt CDE.

Odpowiedź 158:

Zamawiający informuje, że uzgodnienia prowadzone w ramach funkcjonalności CDE będą traktowane jako spełniające warunek dot. formy pisemnej (np. w postaci przekazywania za

pośrednictwem platformy /umieszczania na platformie CDE pism). Zamawiający dąży do wymiany informacji (w tym ww. pism/wniosków) za pośrednictwem platformy.

Pytanie 159:

Umowa: §9 ustęp 2 dotyczący umów o podwykonawstwo wskazuje, że akceptacje podwykonawców mają odbywać się w formie pisemnej (umowy, ewentualnie zastrzeżenia itp.) podczas gdy w Wymaganiach BIM (punkt 4.4.5 e) zapisano, że wnioski o akceptacje podwykonawcy mają być realizowane za pośrednictwem obiegu elektronicznego na CDE. Która forma jest wiążąca? Wnioskujemy o usunięcie punktu 4.4.5.e – wniosek o akceptację podwykonawcy za pomocą CDE i pozostanie przy wersji papierowej. Odpowiedź na powyższe pytanie może mieć wpływ na dobór i koszt CDE.

Odpowiedź 159:

Zamawiający informuje, że uzgodnienia prowadzone w ramach funkcjonalności CDE będą traktowane jako spełniające warunek dot. formy pisemnej (np. w postaci przekazywania za pośrednictwem platformy /umieszczania na platformie CDE pism). Zamawiający dąży do wymiany informacji (w tym ww. pism/wniosków) za pośrednictwem platformy.

Pytanie 160:

Prosimy o potwierdzenie, że nie ma obowiązku wykonywania dokumentacji warsztatowej w technologii BIM.

Odpowiedź 160:

Zamawiający potwierdza, że nie ma obowiązku wykonywania dokumentacji warsztatowej w technologii BIM.

Pytanie 161:

Umowa §19 ustęp 1 i 2 mówi o pisemnej formie zawiadomienia o szczególnych zdarzeniach, natomiast w Wymaganiach BIM (punkt 4.4.5 a), i), f) zapisano, że w tym celu komunikacja będzie odbywała się za pośrednictwem obiegu elektronicznego na CDE. Prosimy o jednoznaczne wskazanie sposobu komunikacji w wyżej wspomnianym zakresie. Odpowiedź na powyższe pytanie może mieć wpływ na dobór i koszt CDE

Odpowiedź 161:

Zamawiający informuje, że uzgodnienia prowadzone w ramach funkcjonalności CDE będą traktowane jako spełniające warunek dot. formy pisemnej (np. w postaci przekazywania za pośrednictwem platformy /umieszczania na platformie CDE pism). Zamawiający dąży do wymiany informacji (w tym ww. pism/wniosków) za pośrednictwem platformy.

Pytanie 162:

Umowa: §28 ustęp 3 punkt 4) co Zamawiający rozumie poprzez „Dokumentację BIM zgodnie z Wymaganiami BIM” w kontekście zgłoszenia gotowości do odbioru częściowego? W dokumentacji przetargowej nie ma definicji Dokumentacji BIM.

Odpowiedź 162:

Zamawiający informuje, że jako dokumentację BIM należy rozumieć raport na zakończenie każdego okresu rozliczeniowego sporządzony zgodnie z Wymaganiami BIM.

Pytanie 163:

Umowa: §28: proces złożenia i zatwierdzenie gotowości do Odbioru częściowego wg Umowy ma odbywać się drogą pisemną, natomiast w Wymaganiach BIM punkt 4.4.5 j) zapisano, że poprzez CDE ma odbywać się zatwierdzenie opracowań wynikających z Umowy. W jaki sposób Wykonawca ma skutecznie zgłosić gotowość do odbioru częściowego? Prosimy o jednoznaczne wskazanie sposobu komunikacji w wyżej wspomnianym zakresie. Odpowiedź na powyższe pytanie może mieć wpływ na dobór i koszt CDE.

Odpowiedź 163:

Zamawiający informuje, że uzgodnienia prowadzone w ramach funkcjonalności CDE będą traktowane jako spełniające warunek dot. formy pisemnej (np. w postaci przekazywania za pośrednictwem platformy /umieszczania na platformie CDE pism). Zamawiający dąży do wymiany informacji (w tym ww. pism/wniosków) za pośrednictwem platformy.

Pytanie 164:

Czy Wykonawca będzie mógł edytować modele natywne przekazane przez Zamawiającego w celu realizacji Wymagań BIM?

Odpowiedź 164:

Zamawiający potwierdza, że Wykonawca będzie mógł wykorzystać (w tym edytować) modele natywne, które zostaną przekazane przez Zamawiającego.

Pytanie 165:

Wymagania BIM 5.2. Tabela 4 Lp. 8. Prosimy o dodanie do listy formatów dokumentacji fotograficznej formatu PDF, ponieważ w przypadku niektórych oprogramowań wspomagających procesy odbiorów można wygenerować jedynie raporty w formacie pdf, bez możliwości wyodrębnienia zdjęć w formacji JPEG. Odpowiedź na powyższe pytanie może mieć wpływ na dobór i koszt CDE

Odpowiedź 165:

Zamawiający informuje, że pliki w formacie PDF spełniają definicję otwartego formatu graficznego i w związku z tym mogą być dołączane do dostarczane jako dokumentacja fotograficzna.

Pytanie 166:

Wymagania BIM: liczba osób wskazanych w punkcie 4.3.3. korzystających z oprogramowania wspomagającego procesy odbioru - 5 osób; liczba osób wskazanych w punkcie 4.2.6 (15 osób) do użytkowania CDE - 15 osób. Prosimy o potwierdzenie, że łączna ilość użytkowników ze strony Zamawiającego wynosi 15 (użytkownicy oprogramowania wspierającego proces odbiorowy są jednocześnie użytkownikami CDE).

Odpowiedź 166:

Zamawiający potwierdza, że użytkownicy oprogramowania wspierającego procesy odbioru są jednocześnie użytkownikami CDE.

Pytanie 167:

Wymagania BIM punkt 8.1.3 wnioskujemy o zmniejszenie ilości statusów do raportów BCF, ponieważ nie do końca są one jednoznaczne, a wprowadzenie ich do modeli i weryfikacja może być utrudniona i czasochłonna. Czy jeden element modelu ma jednocześnie posiadać jeden status, czy może ich być wiele, np. *wykonane, odebrane i zgłoszone do odbiorów częściowych*.

Odpowiedź 167:

Zamawiający informuje, że nie wyraża zgody na wprowadzenie zmian w pkt 8.1.3 Wymagań BIM. Zgodnie z pkt 8.1.3 3. „raport BCF winien zawierać informacje odnośnie aktualnego na ostatni dzień okresu rozliczeniowego za który przedkładany jest raport statusu elementów”. Nie wymaga się oznaczania wielu statusów za wyjątkiem sytuacji, gdy pojedynczy element modelu BIM jest wykonywany etapami (w związku z czym jego poszczególne etapy mogą mieć aktualnie różne statusy).

Pytanie 168:

Czy Zamawiający poprzez archiwizację obiegu elektronicznych po zakończeniu dostarczania CDE rozumie daty akceptacji poszczególnych dokumentów? Kwestie archiwizacji różnią się w zależności od dostawcy platformy, dlatego istotne z punktu wyceny jest określenie docelowej funkcjonalności.

Odpowiedź 168:

Zamawiający informuje, że jako archiwizację obiegu elektronicznego rozumie zapis wszystkich informacji i uzgodnień powstałych w ramach obiegu w sposób pozwalający na ich przegląd poza środowiskiem CDE za pomocą bezpłatnych narzędzi.

Pytanie 169:

Część plików DWG z zakresu oświetlenia i sieci LAN oraz wszystkie z zakresu tras kablowych, uziemień i rzuty SSP są puste. Prosimy o poprawne pliki DWG.

Odpowiedź 169:

Patrz odpowiedź na pytanie nr 127.

Pytanie 170:

W związku z obecną sytuacją sanitarno - epidemiologiczną oraz mając na uwadze trwający sezon urlopowy Wykonawca ponawia prośbę o przedłużenie terminu składania ofert w przedmiotowym postępowaniu do dnia 14.09.2020. Stopień skomplikowania obiektu budowlanego oraz przyjętych w projekcie wykonawczym rozwiązań techniczno - materiałowych wymaga od Wykonawcy sporządzenia kalkulacji szczegółowych wraz z opracowaniem konkretnych rozwiązań realizacyjnych przy aktywnym udziale producentów oraz systemodawców. Powyższe nie jest możliwe do wykonania w nakreślonym przez Zamawiającego terminie. Wykonawca zwraca również uwagę na fakt, iż Zamawiający przekazał dokumentację w formacie edytowalnym (.dwg) dopiero w terminie 17.07.2020, co przy jednoczesnej informacji o konieczności sprawdzenia prawidłowości i kompletności przedmiarów przez Wykonawców przed złożeniem oferty cenowej w opinii Wykonawcy jest przy tak obszernym zakresie niewykonalne.

Odpowiedź 170:

Na chwilę obecną Zamawiający nie zmienia terminu składania ofert. Zaleca się monitorowanie platformy zakupowej, na której prowadzone jest przedmiotowe postępowanie.

Pytanie 171:

Instalacje elektryczne/niskoprądowe – Dokumentacja projektowa w dwg – prosimy o uzupełnienie rysunków w dwg (przykładowo tras kablowych, uziemienia, oświetlenia, rzutów instalacji LAN, SAP). Załączone na platformie zakupowej w dniu 17-07-2020r. pliki wspomnianych instalacji są „puste”,

Odpowiedź 171:

Patrz odpowiedź na pytanie nr 127.

Pytanie 172:

Wykonawca wnosi o udostępnienie Decyzji Prezydenta Miasta Krakowa nr WS-05.6131.2.195.2019.DS1 z 15.10.2019 r. oraz WS-05.6131.2.195.2019.DS2 z 15.10.2019 r. w sprawie wycinki drzew i krzewów.

Odpowiedź 172:

Zamawiający informuje, że ww. decyzje Prezydenta Miasta Krakowa są umieszczone w dokumentacji przetargowej (folder: Dokumenty_formalne_opracowania).

Pytanie 173:

Dotyczy §14 Harmonogramy i Szczegółowa kalkulacja kosztów 15. Niezależnie od przyczyn wskazanych w ust. 14 Koordynator czynności inspektorów nadzoru inwestorskiego w uzgodnieniu z Zamawiającym może polecić Wykonawcy wstrzymanie wykonywania Przedmiotu Umowy lub ich dowolnej części na okres, który uzna za konieczny, nieprzekraczający 3 dni roboczych. Czy wstrzymanie wykonania zgodnie z niniejszym punktem będzie skutkowało zmianą terminu zakończenia?

Odpowiedź 173:

Zamawiający dokonał zmiany we wzorze Umowy w tym zakresie w dn. 24.07.2020 r. Zapis Umowy (§ 14 ust. 15) został usunięty.

Pytanie 174:

Czy obowiązki z pkt 1 §18 Utrzymanie terenu budowy 1) Zapewnienie bezpieczeństwa wszystkich osób przebywających na Terenie budowy oraz utrzymanie Terenu budowy w odpowiednim stanie i porządku zapobiegających ewentualnemu zagrożeniu bezpieczeństwa tych osób; 2) Doprowadzenie niezbędnych urządzeń infrastruktury technicznej na Teren budowy; 3) Ponoszenie kosztów związanych z korzystaniem z urządzeń infrastruktury technicznej do celów związanych z wykonywaniem robót budowlanych, próbami i odbiorami. dotyczą robót realizowanych w ramach Umowy, czy również robót innych wykonawców działających na zlecenie Zamawiającego?

Odpowiedź 174:

Zamawiający wyjaśnia, że zapisy dotyczą całego terenu budowy, w tym również robót innych wykonawców, o których mowa w § 7 ust. 3 wzoru Umowy.

Pytanie 175:

§28 Odbiory częściowe Przedmiotu Umowy 2. Strony ustalają, że Odbiory częściowe będą przeprowadzane w ostatnim dniu danego okresu rozliczeniowego. Ile wynosi okres rozliczeniowy?

Odpowiedź 175:

Okres rozliczeniowy został zdefiniowany w § 1 ust. 2 pkt. 15) wzoru Umowy.

Pytanie 176:

§43 Kary umowne Tablica informacyjna budowy musi zawierać min. nr pozwolenia na budowę, dane kierownika budowy i inspektora nadzoru zgłoszonych do nadzoru budowlanego, stąd wnosimy o zmianę zapisów i zamiast: 3) Za opóźnienie Wykonawcy w zamieszczeniu tablicy informacyjnej lub ogłoszenia zawierającego dane dotyczące BIOZ na Terenie budowy w dniu rozpoczęcia prac przygotowawczych - w wysokości 500 zł za każdy dzień kalendarzowy opóźnienia; Wprowadzić: 3) Za zwłokę Wykonawcy w zamieszczeniu tablicy informacyjnej lub

ogłoszenia zawierającego dane dotyczące BIOZ na Terenie budowy w dniu rozpoczęcia robót budowlanych - w wysokości 500 zł za każdy dzień kalendarzowy opóźnienia;

Odpowiedź 176:

Zamawiający nie wyraża zgody na zmianę we wzorze Umowy.

Powyzsze informacje staja się integralną częścią specyfikacji istotnych warunków zamówienia.

Załączniki:

1. 40 plików. dwg umieszczonych w pliku PW_pliki_dwg_uzupelnienie_01.zip.
2. MCN_Zestawienie_materialow_wentylacji_mechanicznej.pdf
3. MCN_Zestawienie_materialow_wentylacji_pozarowej.pdf
4. Plik 304-MCN-3-AR-XX-DE-PO-XX-003 zip.
5. Plik 304-MCN-3-AR-XX-DE-PO-XX-004 zip.
6. DWG_droga_techiczna_droga_tymczasowa.zip.