

Krynica-Zdrój, dnia 26 listopada 2020 r.

*Dot.: postępowania prowadzonego w trybie przetargu nieograniczonego w celu udzielenia zamówienia publicznego na zadanie pn. **KURORT KRYNICA – rozwój infrastruktury uzdrowskiej poprzez renowację przestrzeni publicznej płyty głównej Krynickiego Deptaku w Krynicy-Zdroju***

WYJAŚNIENIE TREŚCI SPECYFIKACJI ISTOTNYCH WARUNKÓW ZAMÓWIENIA

Zamawiający, działając na podstawie art. 38 ust. 2 ustawy z dnia 29 stycznia 2004 r. – Prawo zamówień publicznych /tekst jednolity Dz. U. z 2019 r. poz. 1843 ze zm./, informuje, że w przedmiotowym postępowaniu wpłynęły pytania od Wykonawców. Treść pytań (w oryginalnym brzmieniu) wraz z wyjaśnieniem Zamawiającego znajduje się poniżej.

Pytanie 1:

Prosimy o podanie koloru:

- a) płyt granitowych 6x30x60 cm oraz faktury wykończenia powierzchni
- b) kostki granitowej 14x14x28 cm, faktury wykończenia powierzchni oraz wykończenia krawędzi (cięte, łupane)
- c) kostki granitowej 14x30x57 cm, faktury wykończenia powierzchni oraz wykończenia krawędzi (cięte, łupane)
- d) kostki granitowej 14x30x60 cm, faktury wykończenia powierzchni oraz wykończenia krawędzi (cięte, łupane)
- e) kostki granitowej 12x20x20 cm, faktury wykończenia powierzchni oraz wykończenia krawędzi (cięte, łupane)
- f) kostki granitowej 9/11 oraz podanie informacji czy kostka ma posiadać boki cięte czy łupane

Wyjaśnienie:

Zgodnie z opisem w projekcie budowlanym - kamień użyty do wbudowania musi zostać zatwierdzony przez Inspektora Nadzoru w uzgodnieniu z projektantem z uwagi na różnorodność kolorystyczną (odcienie) kamienia granitowego w sprzedaży - szczególnie w chwili budowy. Kolorystyka nawierzchni zgodnie z przyjętymi rozwiązaniami w projektach budowlanych. W przypadkach braku określenia kolorystyki, należy przyjąć kolor szaro-rudy. Jednocześnie Zamawiający wyjaśnia:

- a) płyty granitowe 6x30x60 cm - faktura, wykończenie, powierzchnia - zgodnie z rys. 4/D-2.2,
- b) kostka granitowa 14x14x28 cm - powierzchnia płomieniowana, wykończenie krawędzi – cięte,
- c) kostka granitowa 14x30x57 cm, - powierzchnia płomieniowana, wykończenie krawędzi – cięte,

- d) kostka granitowa 14x30x60 cm - powierzchnia płomieniowana, wykończenie krawędzi – cięte,
- e) kostka granitowa 12x20x20 cm - powierzchnia płomieniowana, wykończenie krawędzi – cięte,
- f) kostka granitowa 9/11 - boki łupane.

Pytanie 2:

Proszę o potwierdzenie, że chodnik, który nie jest uwzględniony na planie zagospodarowania terenu zgodnie z przekrojem E-E od. 9-10 i przedmiarem nr 1 (poz. 35) należy wykonać z płyt granitowych gr. 6 cm o wym. 30x60 cm.

Wyjaśnienie:

Inwestor potwierdza że chodnik należy wykonać z płyt granitowych gr. 6 cm o wymiarach 30x60 cm.

Pytanie 3:

Czy Zamawiający dopuści możliwość zamknięcia mostu od ulicy Kraszewskiego na czas wykonania jego remontu a ruch na Deptak będzie mógł się odbywać od ul. Pułaskiego, czy remont należy wykonywać etapowo.

Wyjaśnienie:

Remont mostu należy wykona etapowo – utrzymując jego przejezdność.

Pytanie 4:

Kiedy zgodnie z umową mają zostać zakończone prace przy Bulwarach Dietla i schodach terenowych?

Wyjaśnienie:

Termin zakończenia prac przy Bulwarach Dietla – 29.12.2020 r. – jednak z uwagi na problemy techniczne procedowana jest możliwość wydłużenia terminu.

Pytanie 5:

W projekcie zagospodarowania wskazano, że na jezdni alei Nowotarskiego zaprojektowano wysuwane zapory drogowe - brak w przedmiarach. Czy należy przyjąć do wyceny? Proszę o podanie parametrów technicznych lub przykładowych kart katalogowych.

Wyjaśnienie:

Ilość zapór 2x2 szt.(słupy).

Minimalne wymagania: zaporę automatyczną z pompą hydrauliczną umieszczoną w obudowie centrali sterującej, poza zaporą, przeznaczone do bardzo intensywnego użytkowania, w szerokim zakresie temperatur, w każdych warunkach pogodowych od -30°C do +70°C. Wytrzymałość na uderzenia min. 30 000 J. Możliwość instalacji do 3 zapór w grupie podłączonych do jednej centrali sterującej. Stal nierdzewna AISI 30 o min. średnicy 220 mm i wys. 600 mm z pasem odbłaskowym. Wyposażone w automatyczne opuszczanie awaryjne, żywotność do 2000 cykli/dzień.

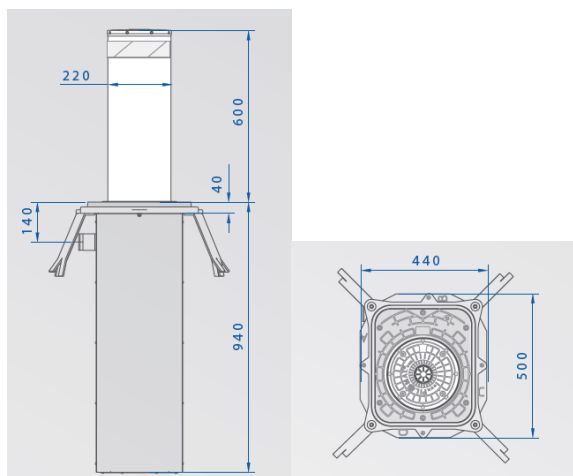

Pytanie 6:

Czy kostka pochodząca z rozbiórki ma być spaletowana i wywieziona w miejsce wskazane przez Zamawiającego czy zgodnie z przedmiarem rozebrana w sposób demolacyjny i z utylizowana?

Wyjaśnienie:

Kostka pochodząca z rozbiórki ma być spaletowana i wywieziona na miejsce składowania wskazane przez Zamawiającego tj. ul. Kraszewskiego 181 (baza Wydziału Gospodarczego Urzędu Miejskiego).

Pytanie 7:

Czy kruszywo pochodzące z rozbiórki podbudowy może być wykorzystane do wykonania nowej podbudowy, czy należy je wywieźć, zutylizować, lub wywieźć na miejsce wskazane przez Zamawiającego.

Wyjaśnienie:

Kruszywo pochodzące z rozbiórki podbudowy nie może być wykorzystane do wykonania nowej podbudowy, należy je wywieźć na miejsce wskazane przez Zamawiającego tj. ul. Kraszewskiego 181 (baza Wydziału Gospodarczego Urzędu Miejskiego).

Pytanie 8:

Czy zamówienie zgodnie z opisem w projekcie ("Uzupełnieniem rewitalizacji obszaru Deptaka jest wyposażenie w ruchome elementy małej architektury jak np. ławki i kosze na śmieci") zakłada dostawę elementów małej architektury. Jeżeli tak - to proszę o podanie jakiej, ilości, przykładowe karty katalogowe lub rysunki.

Wyjaśnienie:

Kosze szt. 10.

Kosz na odpadki z daszkiem (daszek uchylny) - konstrukcja stalowa, strona zewnętrzna z drewnianych szczepelin, popielnik wykonany ze stali nierdzewnej; objętość max. 70 l.

Wariacje: drewno sosnowe LN115b w kolorze ławek.

Typ konstrukcji: konstrukcja stalowa z drewnianymi lamelami połączonymi za pomocą śrub ze stali nierdzewnej.

Powłoka: stalowa konstrukcja wyposażona jest w ochronną warstwę cynku i powłokę proszkową w kolorze ciemny grafit.



Rama nośna: spaw z wypalonych blach stalowych o grubości 4 mm i stalowa rura o wymiarach 102 × 3,6 mm.

Poszycie: 28 lameli wykonanych z masywnego drewna o wymiarach 35 × 20 mm o przekroju prostokątnym.

Pojemnik wewnętrzny: gięta blacha o grubości 0,8 mm, objętość 70 l.

Dodatkowe wyposażenie: popielniczka ze stali nierdzewnej w pojemniku wewnętrznym.

Szczegóły należy uzgodnić z Zamawiającym na etapie realizacji.

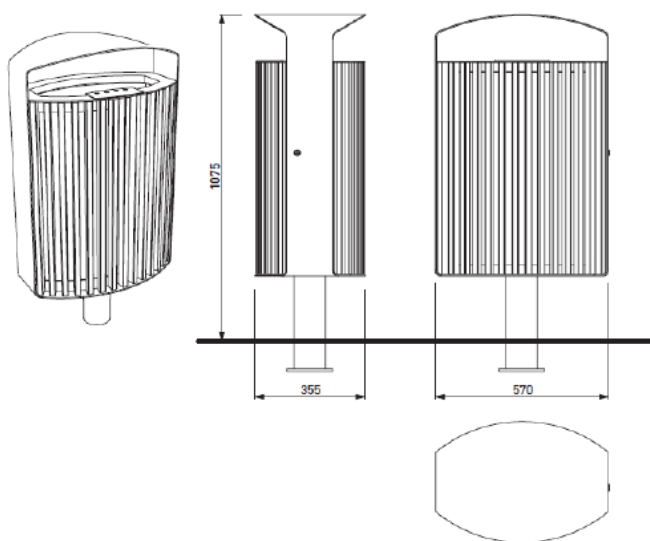

Ławki szt. 10 - wzór na zdjęciu - szczegóły należy uzgodnić z Zamawiającym na etapie realizacji.



Tablice informacyjne:

1 szt. - makieta układu urbanistycznego i zabudowy Deptaka Krynickiego, która pozwoli zapoznać się niewidomym i niedowidzącym turystom i kuracjom z dziedzictwem Krynicy-Zdroju. Dodatkowo makieta winna zawierać krótki opis w języku Braille'a;

5 szt. tablic informacyjnych ustawionych przy najciekawszych zabytkach w modernizowanej przestrzeni (Łazienki mineralne, Pijalnia Gł., Muszla, Nowy Dom Zdrojowy, Stary Dom Zdrojowy) z krótkim opisem historii i architektury obiektu; montaż tablic na niewielkiej wysokości, treść tablicy ma być uzupełniona „wypukłym” rysem prezentowanego budynku (co umożliwi osobom niewidomym zapoznanie się z architekturą obiektu).

Do oświetlenia tablic informacyjnych należy zastosować panele fotowoltaiczne, które w ciągu dnia ładują akumulator wbudowany w tablicę. Czujnik zmierzchowy załączy podświetlenie tablicy informacyjnej. Podświetlenie winno być zrealizowane z wykorzystaniem energooszczędnych diod LED, które w sposób ciągły podświetlają tablice światłem o niskim natężeniu.

Kraty pod drzewa – zgodnie z projektem – rys. nr 4/Z-7.

Pytanie 9:

Czy Zamawiający przewiduje czasowe wyłączenie dostępu na płytę główną Deptaka oraz przyległych terenów na czas realizacji robót.

Wyjaśnienie:

Zamawiający nie przewiduje czasowego wyłączenia dostępu do Deptaku Krynickiego oraz przyległych terenów na czas realizacji robót – w czasie wykonywania robót dostęp do budynków znajdujących się w obszarze realizacji inwestycji musi być zapewniony w sposób ciągły.

Pytanie 10:

Czy w okresie realizacji robót występują imprezy cykliczne takie jak Festiwal im. Jana Kiepury (sierpień) i Forum Ekonomiczne (wrzesień) i będzie można prowadzić prace w okresie tych imprez czy w tym okresie prace nie mogą być wykonywane a Zamawiający przesunie termin wykonania umowy o okres przestoju.

Wyjaśnienie:

Podczas imprez cyklicznych prace muszą być wstrzymane, z tego powodu Zamawiający nie przewiduje przesunięcia terminu wykonania umowy.

Pytanie 11:

Prosimy o podanie kalendarza wydarzeń podczas, których płyta główna Deptaka ma być udostępniona i przystosowana do organizacji wydarzeń oraz podanie informacji kto w tym czasie będzie odpowiedzialny za teren budowy.

Wyjaśnienie:

Festiwal im. Jana Kiepury odbędzie się w sierpniu 2021 roku w Pijalni Główniej – w ramach Festiwalu nie będą odbywać się imprezy plenerowe na Deptaku.

Forum Ekonomiczne – przewidywany termin: od 6 do 12 września 2021 r. - w chwili obecnej trwają negocjacje umowy z organizatorem.

Podczas przestoju w pracach, teren budowy musi być zabezpieczony w sposób umożliwiający komunikację i dostępność obiektów.

Pytanie 12:

W związku z dopuszczeniem rozliczenia częściowego w 2020 roku do kwoty 500 tys. złotych, przy założeniu, że postępowanie zakończy się w grudniu bieżącego roku, czy Zamawiający dopuszcza możliwość sfinansowania kosztów zakupu materiałów do powyższej kwoty.

Wyjaśnienie:

Zamawiający nie dopuszcza możliwości sfinansowania kosztów zakupu materiałów.

Pytanie 13:

Prosimy o udostępnienie dokumentacji dotyczącej remontu mostu nad potokiem Kryniczanka - brak w załącznikach do SIWZ.

Wyjaśnienie:

Zamawiający nie posiada odrębnej dokumentacji dotyczącej remontu mostu nad potokiem Kryniczanka.

Pytanie 14:

W zamieszczonym pliku "Przedmiar 08" poz. 1 i 2 są pozycjami zerowymi. Ile należy wykonać przebić otworów.

Wyjaśnienie:

Przebicia: 6 szt.

Pytanie 15:

Zgodnie z dokumentacją zakres obejmuje gospodarkę istniejącym drzewostanem (usunięcia, przesadzenia, pielęgnacja, zabiegi lecznicze), natomiast załączony przedmiar obejmuje wyłącznie nowe nasadzenia rabat. Prosimy o wyjaśnienie oraz informację czy gospodarkę istniejącym drzewostanem należy wycenić zgodnie z opisem w projekcie budowlanym.

Wyjaśnienie:

Gospodarkę istniejącym drzewostanem należy wycenić zgodnie z opisem w projekcie budowlanym – z wyłączeniem wycinek drzew.

Pytanie 16:

W projekcie budowlanym zaprojektowano nasadzenia zieleni wysokiej (lipa drobnolistna, wiśnia różowa, lilak pospolity), natomiast przedmiar obejmuje wyłącznie nasadzenia rabat i trawników. Prosimy o wyjaśnienie czy do wyceny należy przyjąć nasadzenia zgodnie z projektem.

Wyjaśnienie:

Nasadzenia należy wycenić zgodnie z projektem budowlanym.

Pytanie 17:

Czy do wyceny należy przyjąć dostawę 4 sztuki Szorstkowca Fortunego w donicy ozdobnej. Prosimy o zamieszczenie przykładowej karty technicznej donicy ozdobnej. Ponadto prosimy o wyjaśnienie czy do oferty należy przyjąć koszty związane z zimowym przechowywaniem tych roślin przez Wykonawcę i przez jaki okres jeżeli okres gwarancji na całość nasadzeń obejmuje co najmniej 12 miesięcy a okres rękojmi na całość przedmiotu zamówienia nie może być krótszy niż 5 lat.

Wyjaśnienie:

Należy wycenić dostawę 4 sztuki Szorstkowca Fortunego w donicy ozdobnej. Donica ozdobna np. firmy Chronos (donice i kwietniki tej firmy stosowane są na terenie Krynicy-Zdroju). Koszty związane z zimowym przechowywaniem tych roślin przez Wykonawcę należy wycenić na jeden sezon tj. 12 miesięcy.

Pytanie 18:

Projekt zieleni nie obejmuje wykonania instalacji nawadniającej. Czy Zamawiający wymaga wykonanie takiej instalacji.

Wyjaśnienie:

Zamawiający nie wymaga wykonania takiej instalacji.

Pytanie 19:

Zgodnie z PZT poza zakresem opracowania są projektowane przebudowy sieci wodociągowej, kanalizacji sanitarnej, kanalizacji opadowej i sieci elektryczne. Prosimy o wyjaśnienie.

Wyjaśnienie:

Należy wycenić wszystkie elementy warunkujące prawidłowe wykonanie zamówienia. Wykonawca winien ująć wszystkie roboty, które są naturalną konsekwencją procesu budowlanego i w naturalny sposób z niego wynikają, tj. są konieczne do wykonania, mimo, że dokumentacja projektowa ich nie przewiduje.

Pytanie 20:

Zgodnie z załączonym Pozwoleniem nr 388/2016 i 389/2016 Małopolskiego Wojewódzkiego Konserwatora Zabytków pozwolenia są ważne do dnia 31.12.2019r. Prosimy o wyjaśnienie i informację czy do oferty należy przyjąć koszty związane z uzyskaniem nowych pozwoleń.

Wyjaśnienie:

Tak – należy przyjąć koszty związane z uzyskaniem nowych pozwoleń.

Pytanie 21:

Czy załączone pozwolenia na budowę i zgłoszenie o zamiarze wykonania robót budowlanych są ważne zgodnie z art. 30 ust. 5b i art. 37 prawa budowlanego.

Wyjaśnienie:

Pozwolenie na budowę i zgłoszenie o zamiarze wykonania robót budowlanych są ważne.

Pytanie 22:

Czy zaprojektowane obrzeża na zieleńcach typu ciężkiego 15x30x100cm i wyokrąglenia zieleńców z krawężników łukowych 15x30x78 (promień podstawowy R-1,0 i R1,25 m) zgodnie z Rys. 2.19 (część drogowa) góra obrzeży ma być zaokrąglona (R-0,75) czy do wyceny można przyjąć obrzeże z górą płaską, ewentualnie z fazą.

Wyjaśnienie:

Obrzeże ma być zgodne z projektem budowlanym.

Pytanie 23:

Zwracamy się z prośbą o wyjaśnienie pozycji 38 przedmiaru – roboty budowlane w zakresie deptaków (nawierzchnie kamienne) dotyczącej kostki granitowej regularnej 14x14x28 cm. W pozycji tej widnieje ilość 3090 m², natomiast z naszych wyliczeń wychodzi, że kostki tej powinny być przynajmniej 4500 m². Prosimy o korektę przedmiaru (ewentualnie wyjaśnienie rozbieżności) oraz udostępnienie rysunku zagospodarowania terenu w wersji edytowalnej (autocad), aby można było dokonać inwentaryzacji.

Wyjaśnienie:

Inwestor nie posiada wersji edytowalnej projektu. Wyceny należy dokonać w oparciu o projekt budowlany stanowiący załącznik do SIWZ – przedmiar jest elementem pomocniczym.

Pytanie 24:

Prosimy o wyjaśnienie, czy płyty 30x60x6 cm, 30x60x14 cm oraz 30x57x14 cm mają być koloru szaro-rudego jak we wcześniejszych etapach inwestycji?

Wyjaśnienie:

Kolorystyka płyt zgodnie z zatwierdzonym i uzgodnionym z Konserwatorem Zabytków projektem - jak we wcześniejszych etapach inwestycji.

Pytanie 25:

Prosimy o podanie ilości płyt granitowych ciętych koloru ciemnoszarego oraz koloru białego stanowiących wzory w nawierzchni, gdyż nie zostały ujęte w przedmiarze. Prosimy również o podanie dokładnych wymiarów wskazanych płyt.

Wyjaśnienie:

Inwestor nie dysponuje zestawieniem ilości płyt granitowych ciętych koloru ciemnoszarego oraz koloru białego stanowiących wzory w nawierzchni – wyceny należy dokonać w oparciu o projekt budowlany stanowiący załącznik do SIWZ.

Pytanie 26:

Prosimy o zamieszczenie przekroju chodnika wzdłuż ul. Ebersa - jaka przewidziana jest konstrukcja, czy tak jak na PZT należy wymienić tylko nawierzchnię bez obrzeży i krawężnika, jaka przewidziana jest nawierzchnia

Wyjaśnienie:

Tak jak na PZT należy wymienić tylko nawierzchnię bez obrzeży i krawężnika – nawierzchnia z kostki betonowej 20x10 szara gr. 6 cm.

Pytanie 27:

Prosimy o zamieszczenie dokumentacji dotyczącej remontu mostu M1 - projekt architektoniczny i konstrukcyjny

Wyjaśnienie:

Inwestor nie posiada szczegółowej dokumentacji remontu mostu M1 – w tym wypadku remont należy wycenić zgodnie z zakresem określonym w przedmiarze robót.

Pytanie 28:

Prosimy o wyjaśnienie rozbieżności w przedmiarze i PZT dotyczącej ilości warstwy odcinającej z piasku, podbudowy z kruszywa, podbudowy z betonu i nawierzchni do wykonania :

- warstwa odcinająca z piasku gr. 10 cm w przedmiarze jest 13396 m² w PZT jest 13549m²
- podbudowa z kruszywa ilość w przedmiarze jest 12714m² + 683m² = 13 397m²
- podbudowa z betonu ilość w przedmiarze jest 11211m² + 683m² = 11 894 m²
- nawierzchni łącznie w przedmiarze jest 683m² + 5439m² + 2455m² + 3090 + 821*0,2m² + 1245*0,6m² + 439 m² = 13 017 m²

Z PZT wynika że :

- nawierzchni łącznie jest : 14124 m²
- podbudowy betonowej jest : 14124 m²
- podbudowy z kruszywa łamanego jest 14 124m²
- warstwy odcinającej z piasku jest 14 124m²

Wyjaśnienie:

Wyceny należy dokonać w oparciu o projekt budowlany stanowiący załącznik do SIWZ – przedmiar jest elementem pomocniczym.

Pytanie 29:

Czy należy zastosować włazy z logiem Krynica-Zdrój na studniach kanalizacji sanitarnej, kanalizacji deszczowej, studniach wodomierzowych? Czy na pozostałych (istniejących studniach) należy również wymienić pokrywy na pokrywy D400 z logiem Krynica-Zdrój?

Wyjaśnienie:

Wszystkie włazy na studniach kanalizacji sanitarnej, kanalizacji deszczowej, studniach wodomierzowych na terenie objętym realizacją zadania należy wymienić na pokrywy D400 z logiem Krynica-Zdrój.

Pytanie 30:

Proszę o doprecyzowanie koloru granitu który ma zostać użyty w ramach projektu

Wyjaśnienie:

Kolor granitu zgodnie z zatwierdzonym i uzgodnionym z Konserwatorem Zabytków projektem - jak we wcześniejszych etapach inwestycji.

Pytanie 31:

Proszę o informację jakie elementy małej architektury mają zostać ujęte w ofercie (m.in. kraty pod drzewa, ławki, donice, wkłady do donic - rodzaj, ilość, rozmieszczenie)

Wyjaśnienie:

Wyjaśnienia zawarto w odpowiedzi na pytanie 8.

Pytanie 32:

Proszę o uszczegółowienie jak mają wyglądać maszty

Wyjaśnienie:

Maszty z włókna szklanego.

Pytanie 33:

Jakie dokumenty kierownika budowy potwierdzające pracę przy zabytkach ruchomych i nieruchomych są wymagane do przetargu.

Wyjaśnienie:

Wykonawca wraz z ofertą zobowiązany jest złożyć wstępne oświadczenie, potwierdzające że Wykonawca spełnia warunki udziału w postępowaniu w formie jednolitego dokumentu (JEDZ). W celu potwierdzenia spełniania warunków udziału w postępowaniu Zamawiający wezwie Wykonawcę, którego oferta zostanie najwyżej oceniona, do złożenia m.in. wykazu osób skierowanych przez wykonawcę do realizacji zamówienia publicznego.

Pytanie 34:

Czy dodatkowe badania konserwatorskie prowadzone na Muszli Koncertowej mogą mieć wpływ na termin realizacji zadania?

Wyjaśnienie:

Nie.

Pytanie 35:

Czy dysponuje Państwo dokumentacją projektową w wersji dwg? żeby można było w sposób wiarygodny sprawdzić ilości poszczególnych nawierzchni granitowych. Jeśli nie posiadają Państwo dokumentacji rysunkowej w wersji edytowalnej to jest możliwość uzyskania dokładnego zestawienia ilości i rodzaju nawierzchni, który ma zostać wbudowany?

Wyjaśnienie:

Inwestor nie posiada wersji dwg projektu. Wyceny należy dokonać w oparciu o projekt budowlany stanowiący załącznik do SIWZ.

Pytanie 36:

Zaprojektowano:

"Budowę i remont istniejących wodociągów należy wykonać z rur Ø400/Ø355/Ø160 TS PE 100 szereg SDR17, łączonych przez zgrzewanie doczołowe" Z informacji pozyskanych od dostawców aktualnie producent nie posiada takich rur i na przestrzeni bliżej nieokreślonego czasu nie będzie je produkował. Czy można zamiennie 1:1 zastosować rury Kaczmarek Tytan 2/3? Natomiast jeżeli wykonywane sieci i przyłącza będą metodą rozkopu czy można zastosować rury PE 100 RC SDR 17.

Wyjaśnienie:

Zamawiający dopuszcza jako równoważne do wskazanych w SIWZ zastosowanie zamiennie rur z polietylenu PE 100-RC z dodatkową zewnętrzną warstwą ochronną z PP (Typ 3) - PAS 1075, rury z polietylenu TYTAN PE/PP dwuwarstwowa TYP 3 zakres średnic DN 75 - DN 400 szereg SDR 17 PE 100-RC / PP.

Natomiast gdy sieci i przyłącza będą wykonywane metodą rozkopu można zastosować rury z polietylenu PE 100-RC (Typ 2) - wg PAS 1075 tj. rury z polietylenu TYTAN 3PE trójwarstwowa TYP 2 / 3 zakres średnic DN 32 - DN 250 PE 100-RC szereg SDR 17.

Dla średnic powyżej DN 250: rury z polietylenu TYTAN PE/PE dwuwarstwowa TYP 2 / 2 zakres średnic DN 280 - DN 400 PE 100-RC szereg SDR 17.

Pytanie 37:

Czy w wycenie i później wykonaniu skoro sieć jest zaprojektowana na PN 10 można również wyceniać armaturę PN 10.

Wyjaśnienie:

Zamawiający dopuszcza zastosowanie armatury na PN 10 oraz PN 16 (niektóre produkty występują w wersji tylko na PN 16).

Pytanie 38:

Co należy rozumieć przez zapis w przedmiarze "Hydranty pożarowe, nadziemne Fi 80 mm - ozdobny"? Proszę o przedstawienie rysunku poglądowego. Czy można zamontować np. hydrant staromiejski?

Wyjaśnienie:

Zamawiający dopuszcza zastosowanie hydrantu nadziemnego staromiejskiego z kontrolowanym miejscem łamania, górna część hydrantu z żeliwa sferoidalnego, ze wszystkich stron pokryta fluidyzacyjnie żywicą epoksydową + zewnętrzna dwuskładnikowa powłoka poliuretanowa w kolorze czerwonym.

Pytanie 39:

Czy dopuszcza się stosowanie w kanalizacji deszczowej rur PP SN8 łączonych na kielich z uszczelką?

Wyjaśnienie:

Dopuszcza się stosowanie w kanalizacji deszczowej rur SN8 (rury lite) łączonych na kielich z uszczelką.

Pytanie 40:

Prosimy o wyjaśnienie czy zalecana ilość kwiatów do sadzenia na m2 jest prawidłowa? Według nas nie ma potrzeby użycia, aż tak dużej ilości roślin.

Wyjaśnienie:

Należy przyjąć do wyceny ilość kwiatów do sadzenia przewidzianą w projekcie budowlanym.

Pytanie 41:

Proszę o udzielenie informacji czy roboty i nasadzenia zawarte w projekcie (wyszczególnione poniżej) a nieujęte w przedmiarze robót mają zostać uwzględnione w cenie ofertowej?

- materiał roślinny do usunięcia (tabela 4/Z-I.1),
- materiał roślinny do przesadzenia (tabela 4/Z-I.2),
- materiał roślinny do pielęgnacji (tabela 4/Z-I.3),
- materiał do nasadzeń - zieleń wysoka (tabela 4/Z-II.1),
- materiał do nasadzeń w donicach (tabela 4/Z-II.3).

Wyjaśnienie:

Tak, mają zostać uwzględnione w cenie ofertowej.

Pytanie 42:

Proszę o doprecyzowanie zapór, które mają zostać zamontowane na deptaku - podana jest informacja w projekcie budowlanym, brak pozycji w przedmiarze robót.

Wyjaśnienie:

Odpowiedzi udzielono w wyjaśnieniach do pytania 5.

Niniejsze wyjaśnienia stanowią integralną część specyfikacji istotnych warunków zamówienia.

Wyjaśnienia treści specyfikacji istotnych warunków zamówienia nie prowadzą do zmiany treści ogłoszenia o zamówieniu.