

**P.H.U. „ARCUS 2”**

HOSZOWSKI TADEUSZ

NIP 634-001-89-47 tel./fax +48 032 205-36-40

UL. ŻELIWNA 36 40-599 KATOWICE

Inwestor:	ZARZĄD WOJEWÓDZTWA OPOLSKIEGO ZARZĄD DRÓG WOJEWÓDZKICH W OPOLU UL. OLESKA 127, 45-231 OPOLE
Zadanie:	<b>Rozbudowa drogi wojewódzkiej nr 487 wraz ze zmianą jej przebiegu w miejscowości Olesno</b>
Stadium:	<b>SPECYFIKACJE TECHNICZNE WYKONANIA I ODBIORU ROBÓT BUDOWLANYCH</b>
Główny projektant:	inż. Michał Hoszowski UPR.BUD. SKL/0810/POOD/05 specjalność drogowa bez ograniczeń.
Data:	październik 2023 r

**Egzemplarz**

**NR 1.**

**SPIS TREŚCI:**

DM.00.00.00 Wymagania ogólne .....	4
D.01.00.00 Roboty przygotowawcze .....	29
D.01.01.01 Odtworzenie trasy i punktów wysokościowych oraz wznowienie i stabilizacja pasa drogowego .....	29
D.01.02.01 Usunięcie drzew i krzewów .....	36
D.01.02.02 Usunięcie warstwy ziemi urodzajnej (humusu) .....	40
D.01.02.04 Rozbiórka elementów dróg i ulic .....	43
D.01.03.01 Przebudowa sieci nN i SN .....	46
D.01.03.04 Przebudowa sieci teletechnicznej .....	55
D.01.03.05 Przebudowa sieci wodociągowej oraz kanalizacji sanitarnej .....	62
D.01.03.06 Przebudowa sieci gazowych .....	73
D.02.00.00 Roboty ziemne .....	83
D.02.01.01 Wykonanie wykopów w gruntach nieskalistych .....	83
D.02.03.01 Wykonanie nasypów .....	91
D.02.04.02. Wzmocnienie podłoża geosyntetykami .....	99
D.02.04.03 Warstwa ulepszonego podłoża z gruntu stabilizowanego cementem z dodatkiem środka jonowymiennego ..	104
D.03.02.01 Kanalizacja deszczowa .....	116
D.03.03.02 Drenaż .....	126
D.04.00.00 Podbudowy .....	132
D.04.01.02 Profilowanie i zagęszczenie podłoża .....	132
D.04.03.01 Oczyszczenie i skropienie warstw konstrukcyjnych .....	137
D.04.04.02 Podbudowa z mieszanki niezwiązanej .....	145
D.04.07.01 Podbudowa z betonu asfaltowego .....	159
D.05.00.00 Nawierzchnie .....	175
D.05.01.02 Nawierzchnia z kostki kamiennej .....	175
D.05.03.05 Warstwa wiążąca z betonu asfaltowego .....	181
D.05.03.06 Warstwa ścieralna z betonu asfaltowego .....	198
D.05.03.11 Frezowanie nawierzchni asfaltowych na zimno .....	214
D.05.03.13 Warstwa ścieralna z mieszanki SMA .....	217
D.05.03.25 Uszorstnienie nawierzchni .....	235
D.05.04.01 Wzmocnienie styków nawierzchni geosyntetykiem .....	240
D.06.00.00 Roboty wykończeniowe .....	245
D.06.01.01 Umocnienie skarp, rowów .....	245
D.06.02.01 Przepusty pod zjazdami z rur HDPE .....	253
D.06.03.01 Pobocze ulepszone z mieszanki niezwiązanej .....	257
D.07.00.00 Urządzenia Bezpieczeństwa Ruch .....	264
D.07.01.01 Oznakowanie poziome .....	264
D.07.02.01 Oznakowanie pionowe .....	274
D.07.02.03. Ustawienie pylonów ostrzegawczych .....	286
D.07.05.01 Bariery ochronne stalowe .....	289
D.07.06.01 Odtworzenie ogrodzenia .....	296
D.07.06.02 Ustawienie urządzeń zabezpieczających ruch pieszych .....	302
D.07.07.01 Budowa oświetlenia drogowego .....	307
D.07.10.01 Tymczasowa organizacja ruchu .....	316
D.08.00.00 Elementy ulic .....	319
D.08.01.01 Krawężniki betonowe .....	319
D.08.02.01 Chodniki z brukowej kostki betonowej .....	326
D.08.02.01 Zjazdy z brukowej kostki betonowej .....	332
D.08.03.01 Oporniki betonowe .....	337
D.08.05.01 Ścieki z prefabrykowanych elementów betonowych .....	342
D.10.03.01 Wiata przystankowa .....	347
D.10.08.05 Mur oporowy .....	351
M.20.03.01 Przebudowa rowów melioracyjnych i wykonanie umocnień rowów melioracyjnych .....	356
M.01.01.01. Wytyczenie obiektu .....	364
M.11.01.00. Roboty ziemne pod fundamenty .....	367
M.11.01.01. Wykopy pod fundamenty w gruncie niespoistym z umocnieniem .....	374
M.11.01.02. Wykopy pod fundamenty w gruncie spoistym z umocnieniem .....	374
M.11.01.04. Zasypanie wykopów z zagęszczeniem .....	379
M.11.01.06. Zasypanie wykopów gruntem nieprzepuszczalnym .....	379
M.11.07.01 Ścianki szczelne, tracone .....	385
M.12.01.02 Zbrojenie betonu .....	392
M.13.01.00 Beton konstrukcyjny .....	401
M.13.02.00 Beton niekonstrukcyjny .....	441
M.15.01.01 Izolacje wykonywane na zimno .....	445
M.15.02.03 Hydroizolacja zgrzewalna .....	449
M.19.01.02 Bariery ochronne .....	463
M.20.01.05. Zabezpieczenie antykorozyjne powierzchni betonowych – żelbetowych .....	470
M.20.01.15 Repery pomiarowe ocynkowane .....	492
M.20.01.16 Punkt stały w gruncie, betonowy, z trzpieniem .....	492

M.20.04.02 Umocnienie skarp brukowcem .....	497
M.21.01.01.Rozbiórka elementów żelbetowych .....	500
D.09.06.01. Sadzenie drzew i krzewów .....	503

## **DM.00.00.00 Wymagania ogólne**

### **1. Wstęp**

#### **1.1. Przedmiot Specyfikacji Technicznej Wykonania i Odbioru Robót Budowlanych**

Przedmiotem niniejszej Specyfikacji Technicznej Wykonania i Odbioru Robót Budowlanych są wymagania dotyczące wykonania i odbioru Robót budowlanych w ramach realizacji zadania: „Rozbudowa drogi wojewódzkiej nr 487 wraz ze zmianą jej przebiegu w miejscowości Olesno”.

#### **1.2. Zakres stosowania STWiORB**

STWiORB stanowią część Dokumentów Przetargowych i Kontraktowych i należy je stosować w zleceniu i wykonaniu Robót opisanych w punkcie 1.1.

#### **1.3. Zakres Robót objętych STWiORB**

Wymagania ogólne należy rozumieć i stosować w powiązaniu z niżej wymienionymi Specyfikacjami Technicznymi Wykonania i Odbioru Robót Budowlanych:

Nazwy i kody Wspólnego Słownika Zamówień (CPV) dla zakresu robót budowlanych objętych przedmiotem zamówienia i w/w specyfikacjami technicznymi wykonania i odbioru robót budowlanych:

Grupa:	45100000-8	Przygotowanie terenu pod budowę
Klasa:	45110000-1	Roboty w zakresie burzenia i rozbiórki obiektów budowlanych, roboty ziemne
Kategorie:	45111000-8	Roboty w zakresie burzenia, roboty ziemne
	45111200-0	Roboty w zakresie przygotowania terenu pod budowę i roboty ziemne
Grupa:	45112000-5	Roboty w zakresie usuwania gleby
	45113000-2	Roboty na placu budowy
	45200000-9	Roboty budowlane w zakresie wznoszenia kompletnych obiektów budowlanych lub ich części oraz roboty w zakresie inżynierii lądowej i wodnej
Klasa:	45220000-5	Roboty inżynieryjne i budowlane
Kategorie:	45221000-2	Roboty budowlane w zakresie budowy mostów i tuneli, sztywów i kolei podziemnej
Klasa:	45230000-8	Roboty budowlane w zakresie budowy rurociągów, linii komunikacyjnych i elektroenergetycznych, autostrad, dróg, lotnisk i kolei, wyrównanie terenu
Kategorie:	45231000-5	Roboty budowlane w zakresie budowy rurociągów, linii komunikacyjnych i elektroenergetycznych
	45231300-8	Roboty budowlane w zakresie budowy wodociągów i rurociągów do odprowadzania ścieków
Kategorie:	45231400-9	Roboty budowlane w zakresie budowy linii energetycznych
	45232000-2	Roboty pomocnicze w zakresie rurociągów i kabli
	45232300-5	Roboty budowlane i pomocnicze w zakresie linii telefonicznych i ciągów komunikacyjnych
Kategorie:	45232400-6	Roboty budowlane w zakresie kanałów ściekowych
	45233000-9	Roboty w zakresie konstruowania, fundamentowania oraz wykonywania nawierzchni autostrad, dróg
	45233100-0	Roboty w zakresie budowy autostrad, dróg
	45233120-6	Roboty w zakresie budowy dróg
	45233140-2	Roboty drogowe
	45233160-8	Ścieżki i inne nawierzchnie metalizowane
	45233200-1	Roboty w zakresie różnych nawierzchni
	45233220-7	Roboty w zakresie nawierzchni dróg
	45233250-6	Roboty w zakresie nawierzchni, z wyjątkiem dróg
	45233260-9	Roboty budowlane w zakresie dróg pieszych
	45233280-5	Wznoszenie barier drogowych
	45233290-8	Instalowanie znaków drogowych
	45233300-2	Fundamentowanie autostrad, dróg, ulic i ścieżek ruchu pieszego
	45233320-8	Fundamentowanie dróg
	45233330-1	Fundamentowanie ulic
45233340-4	Fundamentowanie ścieżek ruchu pieszego	
Grupa:	45300000-0	Roboty w zakresie instalacji budowlanych
Klasa:	45310000-3	Roboty w zakresie instalacji elektrycznych
Kategorie:	45316000-5	Instalowanie systemów oświetleniowych i sygnalizacyjnych

	45316110-9	Instalowanie urządzeń oświetlenia drogowego
Klasa:	45340000-2	Instalowanie ogrodzeń, płotów i sprzętu ochronnego
Kategorie:	45342000-6	Wznoszenie ogrodzeń
Grupa	71000000-8	Usługi architektoniczne, budowlane, inżynieryjne i kontrolne
Kategoria	71200000-0	Usługi architektoniczne i podobne
Klasa	71250000-5	Usługi architektoniczne, inżynieryjne i pomiarowe
Klasa	71310000-4	Doradcze usługi inżynieryjne i budowlane
Klasa	71350000-6	Usługi inżynieryjne naukowe i techniczne
	71351910-5	Usługi geologiczne
	71352000-0	Usługi badania podłoża
	71313000-5	Usługi doradcze w zakresie środowiska naturalnego
	71354000-4	Usługi sporządzania map

**1.3.1.** Wykonawca w cenie oferty uwzględni normy państwowe, instrukcje i przepisy wymienione w STWiORB oraz przepisy prawa polskiego, które będą stosowane przez Wykonawcę w języku polskim, a dla elementów nieuregulowanych zapisami STWiORB będą obowiązywać pozostałe opublikowane i aktualne na dzień złożenia oferty warunki techniczne, normy europejskie i polskie.

Normy te winny być odczytywane w powiązaniu z Rysunkami oraz STWiORB i być uważane za integralną część tychże jak gdyby były w nich powielone. Uważa się Wykonawcę za w pełni zaznajomionego z ich treścią i wymaganiami.

Konsekwencje wynikające z nieznamomości w/w norm, instrukcji, przepisów itp. obciążają Wykonawcę.

Gdziekolwiek w Dokumentacji Projektowej pojawia się termin Specyfikacje Techniczne (ST) należy przez to rozumieć Specyfikacje Techniczne Wykonania i Odbioru Robót Budowlanych zgodnie z Rozporządzeniem Ministra Infrastruktury z dnia 02.09.2004 (Dz. U. Nr 202 poz. 2072 z 2004r.)

#### 1.4. Określenia podstawowe

Użyte w STWiORB wymienione poniżej określenia należy rozumieć w każdym przypadku następująco:

1.4.1. **Budowla drogowa** - obiekt budowlany, nie będący budynkiem, stanowiący całość techniczno-użytkową (drogę) albo jego część stanowiąca odrębny element konstrukcyjny lub technologiczny (obiekt mostowy, korpus ziemny, węzeł).

1.4.2. **Chodnik** - wyznaczony pas terenu przy jezdni lub odsunięty od jezdni, przeznaczony do ruchu pieszych i odpowiednio utwardzony.

1.4.3. **Długość mostu** - odległość między zewnętrznymi krawędziami pomostu a w przypadku mostów łukowych z nasypką - odległość w świetle podstaw sklepienia mierzona w osi jezdni drogowej.

1.4.4. **Dokumentacja powykonawcza** - dokumentacja sporządzana przez Wykonawcę robót zgodnie z obowiązującym Prawem Budowlanym wraz z późniejszymi zmianami, ujmująca całość robót wykonanych z naniesionymi zmianami dokonanymi w toku wykonywanych robót oraz pomiary geodezyjne powykonawcze.

1.4.5. **Droga** - wydzielony pas terenu przeznaczony do ruchu lub postoju pojazdów oraz ruchu pieszych wraz z wszelkimi urządzeniami technicznymi związanymi z prowadzeniem i zabezpieczeniem ruchu.

1.4.6. **Droga tymczasowa (montażowa)** - droga (zaprojektowana i wykonana przez Wykonawcę robót) specjalnie przygotowana, przeznaczona do ruchu pojazdów obsługujących zadanie budowlane na czas jego wykonania, przewidziana do usunięcia po jego zakończeniu.

1.4.7. **Dziennik Budowy** - opatrzony pieczęcią Zamawiającego zeszyt, z ponumerowanymi stronami, służący do notowania wydarzeń zaistniałych w czasie wykonywania zadania budowlanego, rejestrowania dokonywanych odbiorów Robót, przekazywania poleceń i innej korespondencji technicznej pomiędzy Inżynierem, Wykonawcą i Projektantem.

1.4.8. **Inżynier** - osoba wymieniona w danych kontraktowych, która na zlecenie Zamawiającego za pomocą członków swojego zespołu (w tym Inspektorów Nadzoru) o ściśle oddelegowanych uprawnieniach zarządza oraz sprawuje nadzór nad wykonywaniem prac budowlanych oraz postępem rzeczowo finansowym, zgodnie z Ustawą Prawo Budowlane i warunkami kontraktowymi.

1.4.9. **Jezdnia** - część korony drogi przeznaczona do ruchu pojazdów.

1.4.10. **Kierownik budowy** - osoba wyznaczona przez Wykonawcę, upoważniona do kierowania budową (Robotami) i do występowania w jego imieniu w sprawach realizacji Kontraktu (spełniająca Wymagania Prawa Budowlanego)

1.4.11. **Kierownik Projektu** – osoba wymieniona w danych kontraktowych będąca przedstawicielem Zamawiającego, o której wyznaczeniu poinformowany jest Wykonawca, odpowiedzialna za zarządzanie kontraktem.

1.4.12. **Korona drogi** - jezdnia z pobocznymi lub chodnikami, zatokami, pasami awaryjnego postoju i pasami dzielącymi jezdnie.

1.4.13. **Konstrukcja nawierzchni** - układ warstw nawierzchni wraz ze sposobem ich połączenia.

1.4.14. **Konstrukcja nośna** (przesło lub przesła obiektu mostowego) - część obiektu oparta na podporach mostowych, tworząca ustrój niosący dla przeniesienia ruchu kołowego, pieszego.

1.4.15. **Korpus drogowy** - nasyp lub ta część wykopu, która jest ograniczona koroną drogi i skarpami rowów.

1.4.16. **Koryto** - element uformowany w korpusie drogowym w celu ułożenia w nim konstrukcji nawierzchni.

1.4.17. **Rejestr Obmiarów** - akceptowany przez Inżyniera rejestr z ponumerowanymi stronami służący do wpisywania przez Wykonawcę obmiaru dokonywanych Robót w formie wycień, szkiców i ew. dodatkowych załączników. Wpisy w Rejestrze Obmiarów podlegają potwierdzeniu przez Inżyniera.

1.4.18. **Laboratorium** - drogowe lub inne laboratorium badawcze, zaakceptowane przez Zamawiającego, niezbędne do przeprowadzenia wszelkich badań i prób związanych z oceną jakości materiałów oraz Robót.

1.4.19. **Materiały** - wszelkie tworzywa niezbędne do wykonania Robót, zgodne z Dokumentacją Projektową i Specyfikacjami Technicznymi, zaakceptowane przez Inżyniera.

1.4.20. **Most** - obiekt zbudowany nad przeszkodą wodną dla zapewnienia komunikacji drogowej i ruchu pieszego.

1.4.21. **Nawierzchnia** - warstwa lub zespół warstw służących do przyjmowania i rozkładania obciążeń od ruchu na podłoże gruntowe i zapewniających dogodne warunki dla ruchu.

a) **Warstwa ścierna** - górna warstwa nawierzchni poddana bezpośrednio oddziaływaniu ruchu i czynników atmosferycznych.

b) **Warstwa wiążąca** - warstwa znajdująca się między warstwą ścierną a podbudową, zapewniająca lepsze rozłożenie naprężeń w nawierzchni i przekazywanie ich na podbudowę.

c) **Warstwa wyrównawcza** - warstwa służąca do wyrównania nierówności podbudowy lub profilu istniejącej nawierzchni.

d) **Podbudowa** - dolna część nawierzchni służąca do przenoszenia obciążeń od ruchu na podłoże. Podbudowa może składać się z podbudowy zasadniczej i podbudowy pomocniczej.

e) **Podbudowa zasadnicza** - górna część podbudowy spełniająca funkcje nośne w konstrukcji nawierzchni. Może ona składać się z jednej lub dwóch warstw.

f) **Podbudowa pomocnicza** - dolna część podbudowy spełniająca, obok funkcji nośnych, funkcje zabezpieczenia nawierzchni przed działaniem wody, mrozu i przenikaniem cząstek podłoża. Może zawierać warstwę mrozoochronną, odsączającą lub odcinającą.

g) **Warstwa mrozoochronna** - warstwa, której głównym zadaniem jest ochrona nawierzchni przed skutkami działania mrozu.

h) **Warstwa odcinająca** - warstwa stosowana w celu uniemożliwienia przenikania cząstek drobnego gruntu do warstwy nawierzchni leżącej powyżej.

i) **Warstwa odsączająca** - warstwa służąca do odprowadzenia wody przedostającej się do nawierzchni.

1.4.22. **Niweleta** - wysokościowe i geometryczne rozwinięcie na płaszczyźnie pionowego przekroju w osi drogi lub obiektu mostowego.

1.4.23. **Obiekt mostowy** - most, wiadukt, estakada, tunel, kładka dla pieszych i przepust.

1.4.24. **Objazd tymczasowy** - droga specjalnie przygotowana i odpowiednio utrzymana do przeprowadzenia ruchu publicznego na okres budowy.

1.4.25. **Odpowiednia (bliska) zgodność** - zgodność wykonywanych Robót z dopuszczonymi tolerancjami, a jeśli przedział tolerancji nie został określony - z przeciętnymi tolerancjami, przyjmowanymi zwyczajowo dla danego rodzaju Robót budowlanych.

1.4.26. **Pas drogowy** - wydzielony liniami rozgraniczającymi pas terenu przeznaczony do umieszczania w nim drogi oraz drzew i krzewów. Pas drogowy może również obejmować teren przewidziany do rozbudowy drogi i budowy urządzeń chroniących ludzi i środowisko przed uciążliwościami powodowanymi przez ruch na drodze.

1.4.27. **Pobocze** - część korony drogi przeznaczona do chwilowego zatrzymywania się pojazdów, umieszczenia urządzeń bezpieczeństwa ruchu i wykorzystywana do ruchu pieszych, służąca jednocześnie do bocznego oparcia konstrukcji nawierzchni.

1.4.28. **Podłoże** - grunt rodzimy lub nasypowy, leżący pod nawierzchnią do głębokości przemarzania.

1.4.29. **Podłoże ulepszone** - górna warstwa podłoża, leżąca bezpośrednio pod nawierzchnią, ulepszona w celu umożliwienia przejścia ruchu budowlanego i właściwego wykonania nawierzchni.

1.4.30. **Polecenie Inżyniera** - wszelkie polecenia przekazane Wykonawcy przez Inżyniera, w formie pisemnej, dotyczące sposobu realizacji Robót lub innych spraw związanych z prowadzeniem budowy.

1.4.31. **Projektant** - uprawniona osoba prawna lub fizyczna będąca autorem Dokumentacji Projektowej.

1.4.32. **Przedsięwzięcie budowlane** - kompleksowa realizacja nowego połączenia drogowego lub całkowita modernizacja (zmiana parametrów geometrycznych trasy w planie i przekroju podłużnym) istniejącego połączenia.

1.4.33. **Przepust** - obiekty wybudowane w formie zamkniętej obudowy konstrukcyjnej, służące do przepływu małych cieków wodnych pod nasypami korpusu drogowego lub dla ruchu kołowego, pieszego.

1.4.34. **Przeszkoda naturalna** - element środowiska naturalnego, stanowiący utrudnienie w realizacji zadania budowlanego, na przykład dolina, bagno, rzeka itp.

1.4.35. **Przeszkoda sztuczna** - dzieło ludzkie, stanowiące utrudnienie w realizacji zadania budowlanego, na przykład droga, kolej, rurociąg itp.

1.4.36. **Przyczółek** - skrajna podpora obiektu mostowego. Może składać się z pełnej ściany, słupów lub innych form konstrukcyjnych np. skrzyń, komór.

1.4.37. **Rekultywacja** - Roboty mające na celu uporządkowanie i przywrócenie pierwotnych funkcji terenom naruszonym w czasie realizacji zadania budowlanego.

1.4.38. **Rozpiętość teoretyczna** - odległość między punktami podparcia (łożyskami), przęsla mostowego.

1.4.39. **Szerokość całkowita obiektu (mostu/wiaduktu)** - odległość między zewnętrznymi krawędziami konstrukcji obiektu, mierzona w linii prostopadłej do osi podłużnej, obejmuje całkowitą szerokość konstrukcyjną ustroju niosącego.

1.4.40. **Szerokość użytkowa obiektu** - szerokość jezdni (nawierzchni) przeznaczona dla poszczególnych rodzajów ruchu oraz szerokość chodników mierzona w świetle poręczy mostowych z wyłączeniem konstrukcji przy jezdni dołem oddzielającej ruch kołowy od ruchu pieszego.

1.4.41. **Ślepy Kosztorys** - wykaz Robót z podaniem ich ilości (przedmiar) w kolejności technologicznej ich wykonania.

1.4.42. **Zadanie budowlane** - część przedsięwzięcia budowlanego, stanowiąca odrębną całość konstrukcyjną lub technologiczną, zdolną do samodzielnego spełnienia przewidywanych funkcji techniczno-użytkowych. Zadanie może

polegać na wykonywaniu Robót związanych z budową, modernizacją, utrzymaniem oraz ochroną budowli drogowej lub jej elementu.

1.4.43 **Teren budowy** – teren udostępniony przez Zamawiającego dla wykonania na nim robót oraz inne miejsca wymienione w kontrakcie jako tworzące część terenu budowy.

### 1.5 Ogólne wymagania dotyczące Robót

Wykonawca jest odpowiedzialny za jakość ich wykonania oraz za ich zgodność z Warunkami Ogólnymi i Szczególnymi STWiORB, Dokumentacją Projektową i poleceniami Inżyniera lub Kierownika Projektu zgodnie z warunkami kontraktu. Wykonawca jest odpowiedzialny za jakość wykonywanych robót i bezpieczeństwo wszelkich czynności na terenie budowy i terenie przyległym do budowy oraz bezpieczeństwo terenów, na których mogą wystąpić zagrożenia dla ludzi i mienia w związku z prowadzonymi robotami. Metody użyte przy budowie wyrażające się rodzajem zastosowanej technologii, maszyn, urządzeń i sprzętu muszą zapewniać skuteczną ochronę ludzi, środowiska budynków i budowli na tych obszarach w szczególności przed:

- hałasem
- wibracją
- drganiami i wstrząsami
- zanieczyszczeniem odpadami poprodukcyjnymi i komunalnymi gleb wód i powietrza
- zanieczyszczeniem powietrza emisją gazów, pyłów i dymów
- zanieczyszczeniem środowiska przetrwałnikami zarazków chorobotwórczych i metalami ciężkimi
- znaczącymi lub gwałtownymi zmianami poziomu wód gruntowych,
- bezprawnym zniszczeniem chronionych gatunków roślin i zwierząt i ich siedlisk.

#### 1.5.1. Przekazanie Terenu Budowy

Zamawiający w terminie określonym w Dokumentach Kontraktowych przekazuje Wykonawcy Plac Budowy wraz ze wszystkimi wymaganymi uzgodnieniami prawnymi i administracyjnymi, Dziennik Budowy oraz co najmniej dwa egzemplarze Dokumentacji Projektowej i dwa komplety STWiORB.

Dane dotyczące osnowy geodezyjnej poziomej i wysokościowej oraz punktów granicznych należy pobrać z właściwego Powiatowego Ośrodka Dokumentacji Geodezyjnej i Kartograficznej. Po przekazaniu placu budowy Wykonawca wyznaczy i utwali punkty główne trasy.

Na wykonawcy spoczywa odpowiedzialność za ochronę znaków pomiarowych do chwili odbioru ostatecznego robót. W przypadku natrafienia na punkty poligonowe w ich rejonie roboty prowadzić ręcznie. Uszkodzone lub zniszczone znaki geodezyjne Wykonawca odtworzy i utwali na własny koszt.

Najpóźniej w dniu przekazania terenu budowy Zamawiający przekazuje wykonawcy stan zaawansowania prac archeologicznych (w przypadku konieczności realizacji robót w obszarze objętym nadzorem archeologicznym). Najpóźniej w dniu przekazania terenu budowy Wykonawca winien przedstawić Inżynierowi harmonogram robót, plan płatności oraz polisy ubezpieczeniowe zgodnie z warunkami określonymi w Specyfikacji Istotnych Warunków Zamówienia.

#### 1.5.2. Dokumentacja projektowa

Dokumentacja Projektowa składa się z:

- Dokumentacji Projektowej Zamawiającego,
- Dokumentacji Projektowej sporządzonej przez Wykonawcę.

Dokumentacja Projektowa Zamawiającego zawiera:

- Projekt Budowlany,
- Projekt Wykonawczy,
- Projekt docelowej organizacji ruchu,
- Specyfikacje Techniczne Wykonania i Odbioru Robót Budowlanych,
- Przedmiar Robót,
- wersję elektroniczną Projektu Budowlanego i Wykonawczego (w wersji nieedytowalnej),
- Dokumentację Geologiczno-Inżynierską (w wersji elektronicznej, nieedytowalnej),
- Plan zagospodarowania terenu (w wersji elektronicznej),
- Plan wytyczeniowy.

##### 1.5.2.1. Dokumentacja Projektowa, którą Wykonawca opracuje we własnym zakresie w ramach Ceny Kontraktowej

Wykonawca zobowiązany jest do opracowania we własnym zakresie następujących projektów:

- geodezyjna dokumentacja powykonawcza
- powykonawczą dokumentację odbiorową (operat kolaudacyjny) w zakresie zgodnym z pkt. 8.4,
- Program Zapewnienia Jakości dla poszczególnych STWiORB
- Plan Bezpieczeństwa i Ochrony Zdrowia
- dokumentacja fotograficzna i archiwalna dla wszystkich prowadzonych robót, w szczególności dla robót zanikających,
- inne projekty robocze wyszczególnione w STWiORB
- operat odbiorowy, zgodnie z postanowieniami punktu 8.3.1 niniejszej STWiORB
- dokumentacja określająca gospodarowanie odpadami w trakcie prowadzenia robót zgodnie z wymaganiami przepisów ustawy o odpadach (Dz.U. z 2007 r Nr 39, poz. 251 z późniejszymi zmianami),

- sprawozdanie z-badań archeologicznych prowadzonych przez Wykonawcę wraz z opracowaniem wyników (jeśli są wymagane).
- projekt czasowej organizacji ruchu,
- projekt organizacji oraz technologii robót dla poszczególnych obiektów i robót.
- oraz wszelką inną dokumentację nie wymienioną powyżej a konieczną do wykonania robót w terminie.

W/w Projekty muszą zostać opracowane przez osoby z uprawnieniami, a ponadto uzgodnione z Zamawiającym i zatwierdzone przez Inżyniera (Inspektora nadzoru) oraz przekazane do uzgodnienia w 3 egzemplarzach w formie wydruku oraz elektronicznej na płycie CD.

- wszelkie prawa autorskie do dokumentacji sporządzanej przez Wykonawcę przechodzą na Zamawiającego w najszerszym zakresie przewidzianym przez prawo polskie z chwilą przekazania tej dokumentacji do uzgodnienia.

Wykonawca, przed przystąpieniem do robót zobowiązany jest również do uzyskania decyzji zatwierdzającej dla Projektu organizacji ruchu na czas budowy, przez właściwe organy administracji zarządzającej ruchem.

Wszelkie koszty wynikające z powyższych wymagań nie podlegają odrębnej zapłacie i przyjmuje się, że są włączone w cenę kontraktową jak również wszelkie koszty robót wynikające z w/w projektów. Za wyjątkiem sytuacji, gdy koszty te zostały ujęte w przedmiarze robót jako wydzielone pozycje.

Opracowania muszą być przekazane do zatwierdzenia w terminach zgodnych z Warunkami Ogólnymi i Warunkami Szczegółowymi, a przed harmonogramowymi terminami rozpoczęcia odpowiednich robót. Opóźnienia w powyższym terminie są jednoznaczne z opóźnieniami z winy Wykonawcy w terminach realizacji Robót.

Jeżeli w trakcie wykonywania Robót okaże się koniecznym uzupełnienie Rysunków z uwagi na wybraną technologię Wykonawcy, Wykonawca sporządzi brakujące rysunki i Specyfikacje na własny koszt w 3 egzemplarzach oraz w formie elektronicznej i przedłoży je Inżynierowi do zatwierdzenia.

Opracowania muszą być przekazane do zatwierdzenia przed harmonogramowymi terminami rozpoczęcia odpowiednich robót. Za wyjątkiem opracowań, dla których ustalono odrębnie inne terminy wykonania.

Wszelkie koszty związane z przygotowaniem, zaopiniowaniem i uzgodnieniem w/w dokumentacji są zawarte w cenie Kontraktowej i nie będą podlegały odrębnej zapłacie.

#### **1.5.2.2. Projekty i rysunki przedstawione przez Wykonawcę**

Dodatkowo poza Specyfikacjami, Rysunkami i innymi informacjami zawartymi w Kontrakcie, Wykonawca powinien dostarczyć wszystkie rysunki, dokumenty, zezwolenia związane i inne dane potrzebne do wykonania robót oraz osiągnięcia parametrów technicznych wymaganych w Kontrakcie. Wykonawca może składać te informacje kolejno w częściach, lecz komplet Dokumentacji musi zostać złożony w terminach określonych w pkt. 1.5.2.1.

Wykonawca przed złożeniem rysunków, dokumentacji i danych powinien skonsultować się z Inżynierem, ustalić wstępnie przyjmowane rozwiązania i terminy składania Dokumentacji (ewentualnie terminy składania poszczególnych części Dokumentacji oraz zawartość poszczególnych części).

Konsultacje wraz z ustaleniami spisanyymi w formie notatki, powinny się odbyć, co najmniej 7 dni przed datą złożenia w/w dokumentów.

#### **1.5.2.3. Rysunki przyjęte przez Inżyniera**

Inżynier powinien sformułować komentarz i/lub zastrzeżenia dotyczące rysunków, dokumentacji i danych przedstawionych przez Wykonawcę, w ciągu 7 dni od daty ich otrzymania. Te komentarze lub zastrzeżenia należy uważać za przyjęte przez Wykonawcę, jeśli w ciągu 7 dni od daty otrzymania nie zgłosi zastrzeżeń na piśmie.

#### **1.5.2.4. Rysunki powykonawcze**

Wykonawca powinien bezzwłocznie uzupełnić dokumentację oraz rysunki dostarczone Inżynierowi w zakresie zmian wprowadzonych w czasie wykonania robót. Wykonawca powinien dostarczyć Inżynierowi Rysunki powykonawcze kompletne i bez wad w przejrzystej, prostej formie w czterech egzemplarzach dla każdego ukończonego odcinka robót, który będzie przekazany do użytkowania, w formie i treści zgodnej z przepisami prawa polskiego, nie później niż 28 dni roboczych przed datą przekazania do użytkowania. Opóźnienia w przekazaniu dokumentacji powykonawczej będą traktowane jako opóźnienia w terminowym wykonaniu robót.

#### **1.5.3. Nadzór autorski**

Nadzór autorski będzie prowadzony przez Projektanta zgodnie z obowiązującym Prawem Budowlanym (Art. 20 ust 1 pkt 4) i będzie obejmował:

stwierdzenia w toku wykonywania robót budowlanych zgodności realizacji z projektem,

uzgadniania możliwości wprowadzenia rozwiązań zamiennych w stosunku do przewidzianych w projekcie, zgłoszonych przez Kierownika budowy lub Inżyniera (po przedstawieniu przez zgłaszającego pozytywnego stanowiska Kierownika Projektu wraz z informacją, że zmiana jest zgodna z Warunkami Kontraktu).

#### **1.5.4. Zgodność Robót z Dokumentacją Projektową i STWiORB**

Dokumentacja Projektowa, Specyfikacje Techniczne Wykonania i Odbioru Robót Budowlanych oraz dodatkowe dokumenty przekazane Wykonawcy przez Kierownika Projektu stanowią część umowy, a wymagania wyszczególnione w choćby jednym z nich są obowiązujące dla Wykonawcy tak jakby zawarte były w całej dokumentacji. Wykonawca winien na etapie



przygotowania oferty zapoznać się z całą dokumentacją i ująć wszystkie wynikające z niej wymagania i roboty w cenie kontraktowej poszczególnych pozycji.

Brak wyszczególnienia w pkt. 9 „Podstawa płatności” odpowiedniej STWiORB robót, a wymienionych choćby w jednej z części Dokumentacji Projektowej nie może być podstawą roszczeń finansowych.

W przypadku rozbieżności w ustaleniach poszczególnych dokumentów obowiązuje kolejność ich ważności wymieniona w „Kontraktowych warunkach ogólnych” („Ogólnych warunkach umowy”).

Wykonawca nie może wykorzystywać błędów lub opuszczeń w Dokumentach Kontraktowych, a o ich wykryciu winien natychmiast powiadomić Inżyniera, który dokona odpowiednich zmian lub poprawek.

Wykonawca ma obowiązek sprawdzić przekazane Dokumentacje Projektowe i STWiORB oraz zgłosić wszystkie uwagi do ich zawartości w terminie 4 tygodni od otrzymania tych dokumentów. Wszystkie zgłoszenia braków, ewentualnych błędów, nieścisłości itp. po tym terminie nie mogą skutkować opóźnieniami lub wstrzymaniem Robót. Działania takie będą uznawane za występujące z winy Wykonawcy Robót.

W przypadku rozbieżności opis wymiarów ważniejszy jest od odczytu ze skali rysunków i potwierdzony przez Inżyniera po konsultacji z Projektantem.

Wszystkie wykonane Roboty i dostarczone materiały będą zgodne z Dokumentacją Projektową i STWiORB.

Dane określone w Dokumentacji Projektowej i wymagania zawarte w STWiORB będą uważane za wartości docelowe, od których dopuszczalne są odchylenia w ramach określonego przedziału tolerancji. Cechy materiałów i elementów budowlı muszą być jednorodne i wykazywać zgodność z określonymi wymaganiami, a rozrzuty tych cech nie mogą przekraczać dopuszczalnego przedziału tolerancji.

W przypadku, gdy materiały lub Roboty nie będą w pełni zgodne z wymaganiami Dokumentacji Projektowej lub STWiORB, to takie materiały będą niezwłocznie zastąpione innymi, a Roboty rozebrane i wykonane ponownie na koszt Wykonawcy.

#### **1.5.5. Zabezpieczenie terenu budowy**

Wykonawca jest zobowiązany do utrzymania ruchu publicznego oraz utrzymania istniejących obiektów (jezdnie, obiekty mostowe, ścieżki rowerowe, ciągi piesze, znaki drogowe, bariery ochronne, urządzenia odwodnienia, zieleń, pozostałe elementy wyposażenia drogi itp.) na terenie budowy, w okresie od dnia przejęcia terenu budowy do dnia przekazania odcinka drogi w utrzymanie odpowiedniemu organowi administracji drogowej. Powyższe zobowiązanie Wykonawcy do utrzymania nie obejmuje utrzymania tzw. „zimowego utrzymania”, polegającego na zwalczaniu śliskości zimowej i odśnieżania odcinków dróg publicznych dopuszczonych do ruchu, a nie objętych przekazaniem terenem budowy, za które odpowiedzialny jest odpowiedni organ administracji drogowej.

Wymaga się, aby na odcinkach drogi dopuszczonych do ruchu pojazdów budowy, Wykonawca nie pozostawiał na nawierzchni jezdni brudu (resztek gruntu, błota, kruszywa, gruzu) oraz nie deformował poboczy, co może stwarzać zagrożenie warunków bezpieczeństwa ruchu drogowego lub utrudniać prowadzenie robót utrzymaniowych. Wszelkie ewentualne zanieczyszczenia muszą być natychmiast usunięte. Przed uruchomieniem transportu budowy, Wykonawca jest zobowiązany do:

wykonania inwentaryzacji „przeglądu zerowego” z opisem stanu technicznego dróg przewidywanych do transportu, wykonania dokumentacji fotograficznej,

spisania protokołu z administratorem, którego treścią będą ustalenia dotyczące sposobu korzystania z uzgodnionych dróg, a załącznikiem będzie dokumentacja inwentaryzacyjna (w tym fotograficzna),

przedstawienia inwentaryzacji przyrodniczej stanu zerowego i uzyskania koniecznych zgód na odstępstwa w zakresie siedlisk i gatunków chronionych zgodnie z ustawą o ochronie przyrody,

przedstawienia propozycji lokalizacji tymczasowych dla ochrony herpetofauny na terenie budowy oraz wykonanie powyższych zabezpieczeń,

Protokół powyższy, Wykonawca przedłoży Inżynierowi.

Wykonawca będzie mógł transportować materiały i wyposażenie na i z terenu budowy wyłącznie po drogach, których stan został zinwentaryzowany w w/w sposób i potwierdzony powyższym protokołem. W przypadku ewentualnych roszczeń odszkodowawczych za zniszczenie dróg przez transport budowy Wykonawca jest zobowiązany do ich naprawy na własny koszt.

Dokumentację powyższą Wykonawca przekaże do wiadomości Inżyniera i Zamawiającego w formie elektronicznej i w formie wydruku.

Przed przystąpieniem do robót Wykonawca przedstawi Inżynierowi do zatwierdzenia, uzgodniony z odpowiednim zarządem drogi i organem zarządzającym ruchem, projekt organizacji ruchu i zabezpieczenia robót w okresie trwania budowy.

W zależności od potrzeb i postępu robót projekt organizacji ruchu powinien być na bieżąco aktualizowany przez Wykonawcę. Każda zmiana, w stosunku do zatwierdzonego projektu organizacji ruchu, wymaga każdorazowo ponownego zatwierdzenia projektu.

W czasie wykonywania robót Wykonawca dostarczy, zainstaluje i będzie obsługiwał wszystkie tymczasowe urządzenia zabezpieczające takie jak: zapory, światła ostrzegawcze, sygnały, itp., zapewniając w ten sposób bezpieczeństwo pojazdów i pieszych.

Wykonawca zapewni stałe warunki widoczności w dzień i w nocy tych zapór i znaków, dla których jest to nieodzowne ze względów bezpieczeństwa.

Jeśli Wykonawca w jakimkolwiek czasie zaniedba utrzymania, to na polecenie Inżyniera powinien zareagować natychmiast nie później jednak niż w przeciągu do 24 godzin i przystąpić do kontynuacji utrzymania.

Reasumując:

- zabezpieczenia terenu budowy
- utrzymanie organizacji ruchu w tym: obsługa tymczasowych urządzeń zabezpieczających,

– utrzymania ciągów ruchu kołowego łącznie z trasami objazdów nie podlegają odrębnej zapłacie i utrzymuje się, że są włączone w Cenę Kontraktową. Wykonawca niezwłocznie po rozpoczęciu realizacji kontraktu dostarczy, zainstaluje i utrzyma w czasie trwania kontraktu tablice informacyjne dotyczące Robót Kontraktowych o treści uzgodnionej z Kierownikiem Projektu. Tablice informacyjne budowy będą utrzymywane przez Wykonawcę w dobrym stanie przez cały okres realizacji kontraktu. Dojazdy do posesji zlokalizowanych w pobliżu placu budowy winny być utrzymywane przez Wykonawcę na jego koszt przez cały czas budowy. Wjazdy i wyjazdy z Terenu Budowy przeznaczone dla pojazdów i maszyn pracujących przy realizacji Robót, Wykonawca odpowiednio oznakuje.

#### **1.5.6. Ochrona środowiska w czasie wykonywania robót**

Wykonawca ma obowiązek znać i stosować w czasie prowadzenia robót wszelkie przepisy dotyczące ochrony środowiska naturalnego w tym w szczególności wynikające z przepisów [4], [5], [6], [15], [20], [21], [22], [23], [24], [25].

Wykonawca zobowiązany jest do stosowania się do wymogów zawartych w decyzji środowiskowej oraz zezwoleniu na realizację inwestycji drogowej wraz z raportami ochrony środowiska sporządzanymi odpowiednio na etapie decyzji o środowiskowych uwarunkowaniach i decyzji o zezwoleniu na realizację inwestycji drogowej oraz we wszelkich uzyskanych uzgodnieniach zawartych w Dokumentacji Projektowej.

Wszelkie koszty wynikające z powyższych przepisów nie podlegają odrębnej zapłacie i przyjmuje się, że są włączone w cenę kontraktową.

Przed rozpoczęciem prac przygotowawczych, Wykonawca winien zinwentaryzować teren budowy oraz teren potencjalnie narażony na zmiany w trakcie prowadzenia robót budowlanych. W przypadkach przewidzianych prawem powinien uzyskać zgody właściwych organów na odstępstwa dotyczące chronionych gatunków i siedlisk. Raport wstępny inwentaryzacji przyrodniczej wraz z wnioskami o decyzje, o których mowa powyżej, Wykonawca przekaże Inżynierowi Kontraktu, zgodnie z procedurą określoną rozdz. 1.5.2.1. Dokumentacja Projektowa, którą Wykonawca opracuje we własnym zakresie w ramach Ceny Kontraktowej. Wszelkie obowiązki, utrudnienia, konieczne działania wynikające z powyższych decyzji przejmuje Wykonawca i nie mogą one stanowić podstawy do roszczeń czasowych i finansowych.

W okresie trwania budowy i wykańczania robót Wykonawca będzie:

- a) utrzymywać teren budowy i wykopy w stanie bez wody stojącej,
- b) podejmować wszelkie uzasadnione kroki mające na celu stosowanie się do przepisów i norm dotyczących ochrony środowiska na terenie i wokół terenu budowy oraz będzie unikać uszkodzeń lub uciążliwości dla osób lub dóbr publicznych i innych, a wynikających z nadmiernego hałasu, wibracji, zanieczyszczenia lub innych przyczyn powstałych w następstwie jego sposobu działania,

Stosując się do tych wymagań będzie miał szczególny wzgląd na:

- 1) lokalizację baz, warsztatów, magazynów, składowisk, ukopów i dróg dojazdowych,
- 2) środki ostrożności i zabezpieczenia przed:
  - a) zanieczyszczeniem zbiorników i cieków wodnych pyłami lub substancjami toksycznymi,
  - b) zanieczyszczeniem powietrza pyłami i gazami,
  - c) możliwością powstania pożaru,
  - d) możliwością zagrożenia gatunków i siedlisk chronionych ze szczególnym uwzględnieniem herpetofauny.

Wykonawcę uznaje się za wytwórcę odpadów powstających w czasie budowy. Usunięcie odpadów, ich wykorzystanie lub unieszkodliwienie są obowiązkiem Wykonawcy. Zamawiający nie będzie z tego tytułu ponosił żadnych kosztów w tym z tytułu opłat za gospodarce korzystanie ze środowiska.

Wykonawca będzie odpowiedzialny za wszelkie szkody w środowisku powstałe w wyniku realizacji robót.

Uznaje się, że wszelkie koszty związane z wypełnieniem wymagań ochrony środowiska określonych powyżej nie podlegają odrębnej zapłacie i są uwzględnione w cenie kontraktowej oraz nie będą stanowić podstawy do wydłużenia terminu wykonania zamówienia.

#### **1.5.7. Ochrona przeciwpożarowa**

Wykonawca będzie przestrzegać przepisów ochrony przeciwpożarowej.

Wykonawca będzie utrzymywać sprawny sprzęt przeciwpożarowy, wymagany przez odpowiednie przepisy, na terenie baz produkcyjnych, w pomieszczeniach biurowych, mieszkalnych i magazynach oraz w maszynach i pojazdach.

Materiały łatwopalne będą składowane w sposób zgodny z odpowiednimi przepisami i zabezpieczone przed dostępem osób trzecich.

Wykonawca będzie odpowiedzialny za wszelkie straty spowodowane pożarem wywołanym jako rezultat realizacji Robót albo przez personel Wykonawcy.

#### **1.5.8. Materiały szkodliwe dla otoczenia**

Materiały, które w sposób trwały są szkodliwe dla otoczenia, nie będą dopuszczone do użycia.

Nie dopuszcza się użycia materiałów wywołujących szkodliwe promieniowanie o stężeniu większym od dopuszczalnego, określonego odpowiednimi przepisami.

Wszelkie materiały odpadowe użyte do Robót będą miały świadectwa dopuszczenia, wydane przez uprawnioną jednostkę, jednoznacznie określające brak szkodliwego oddziaływania tych materiałów na środowisko.

Materiały, które są szkodliwe dla otoczenia tylko w czasie Robót, a po zakończeniu Robót ich szkodliwość zanika (np. materiały pylaste) mogą być użyte pod warunkiem przestrzegania wymagań technologicznych w budowaniu. Zgodę na ich w budowanie powinien wyrazić Inżynier ustalając odpowiednie wymagania i warunki.

#### **1.5.9. Ochrona własności publicznej i prywatnej**

Wykonawca odpowiada za ochronę instalacji na powierzchni ziemi i za urządzenia podziemne, takie jak rurociągi, kable itp. oraz uzyska od odpowiednich władz będących właścicielami tych urządzeń potwierdzenie informacji dostarczonych mu przez Zamawiającego w ramach planu ich lokalizacji. Wykonawca zapewni właściwe oznaczenie i zabezpieczenie przed uszkodzeniem tych instalacji i urządzeń w czasie trwania budowy.

Uznaje się, że wszelkie koszty związane z wypełnieniem przepisowych wymagań nie podlegają odrębnej zapłacie i są uwzględnione w Cenie Kontraktowej.

Wykonawca przed rozpoczęciem robót jest zobowiązany do zinventaryzowania przebudowywanej sieci oraz do sprawdzenia zgodności z mapą do celów projektowych i uzgodnieniem ZUD.

W przypadku natrafienia na niezidentyfikowane sieci oraz w przypadku zlokalizowania istniejących sieci w innym miejscu niż wskazano na mapie Wykonawca jest zobowiązany powiadomić o tym fakcie Inżyniera. Inżynier powinien określić, wspólnie z Wykonawcą, zakres robót niezbędnych do wykonania przy usunięciu wymienionej kolizji, łącznie z ustaleniem właściciela sieci, wykonaniem inwentaryzacji geodezyjnej oraz niezbędny zakres robót, który zostanie wykonany na podstawie odrębnej umowy, w oparciu o dokumentację techniczną dostarczoną przez Zamawiającego.

Wykonawca zobowiązany jest umieścić w swoim harmonogramie rezerwę czasową dla wszelkiego rodzaju Robót, które mają być wykonane w zakresie przełożenia instalacji i urządzeń podziemnych na Terenie Budowy i powiadomić Inżyniera i władze lokalne o zamiarze rozpoczęcia Robót.

O fakcie przypadkowego uszkodzenia tych instalacji Wykonawca bezzwłocznie powiadomi Inżyniera i zainteresowane władze oraz będzie z nimi współpracował dostarczając wszelkiej pomocy potrzebnej przy dokonywaniu napraw. Wykonawca będzie odpowiadać za wszelkie spowodowane przez jego działania uszkodzenia instalacji na powierzchni ziemi i urządzeń podziemnych wykazanych w dokumentach dostarczonych mu przez Zamawiającego.

Jeżeli teren budowy przylega do terenów z zabudową mieszkaniową, Wykonawca będzie realizować roboty w sposób powodujący minimalne niedogodności dla mieszkańców. Wykonawca odpowiada za wszelkie uszkodzenia zabudowy mieszkaniowej w sąsiedztwie budowy, spowodowane jego działalnością. W celu uniknięcia niesłusznych roszczeń odszkodowawczych ze strony właścicieli istniejących nieruchomości, Wykonawca przed rozpoczęciem robót budowlanych sporządzi inwentaryzację stanu istniejącej zabudowy zlokalizowanej w bezpośrednim sąsiedztwie pasa drogowego, dokumentując stan techniczny tych obiektów.

Inżynier będzie na bieżąco informowany o wszystkich umowach zawartych pomiędzy Wykonawcą a właścicielami nieruchomości i dotyczących korzystania z własności i dróg wewnętrznych. Jednakże, ani Inżynier ani Zamawiający nie będzie ingerował w takie porozumienia, o ile nie będą one sprzeczne z postanowieniami zawartymi w warunkach umowy.

Wykonawca winien powiadomić na 7 dni przed wejściem w teren - właściciela nieruchomości, na którym będą prowadzone prace związane z czasowym zajęciem terenu. Po zakończeniu robót - winien uporządkować teren, naprawić zaistniałe szkody i wypłacić właścicielom stosowne, uzgodnione odszkodowania za niemożność użytkowania, bądź inne trwałe szkody. Na koniec podpisze protokół stwierdzający, iż ten nie rości sobie już żadnych pretensji do wykonawcy. Koszty ewentualnych odszkodowań będą po stronie Wykonawcy.

W przypadku uszkodzeń układów drenarskich na działkach właścicieli nieruchomości Wykonawca jest zobowiązany do ich naprawy w sposób zapewniający ich funkcję przed uszkodzeniem łącznie z wykonaniem projektu (jeżeli zajdzie taka potrzeba) – uzgodnionym z Kierownikiem Projektu.

#### **1.5.10. Ograniczenie obciążeń osi pojazdów**

Wykonawca będzie stosować się do ustawowych ograniczeń nacisków osi na drogach publicznych przy transporcie materiałów i wyposażenia na i z terenu budowy. Wykonawca uzyska wszelkie niezbędne zezwolenia i uzgodnienia od właściwych organów administracji, co do przewozu nietypowych wagowo ładunków (ponadnormatywnych) i o każdym takim przewozie będzie powiadamiał Inżyniera. Inżynier może polecić, aby pojazdy nie spełniające tych warunków zostały usunięte z terenu budowy. Pojazdy powodujące nadmierne obciążenie osiowe nie będą dopuszczone na świeżo ukończony fragment budowy w obrębie terenu budowy i Wykonawca będzie odpowiadał za naprawę wszelkich robót w ten sposób uszkodzonych, zgodnie z poleceniami Inżyniera.

#### **1.5.11. Bezpieczeństwo i higiena pracy**

Podczas realizacji Robót Wykonawca będzie przestrzegać przepisów dotyczących bezpieczeństwa i higieny pracy oraz opracuje Plan Bezpieczeństwa i Ochrony Zdrowia („Plan BiOZ”) wynikający z Art. 21a Prawa Budowlanego w szczególnym zakresie zgodnym z Rozporządzeniem Ministra Infrastruktury z dn. 27. 08 2002 DZ. U Nr 151 i uzgodni go z Inżynierem.

W szczególności Wykonawca ma obowiązek zadbać, aby personel nie wykonywał pracy w warunkach niebezpiecznych, szkodliwych dla zdrowia oraz nie spełniających odpowiednich wymagań sanitarnych.

Wykonawca zapewni i będzie utrzymywał wszelkie urządzenia zabezpieczające, socjalne oraz sprzęt i odpowiednią odzież dla ochrony życia i zdrowia osób zatrudnionych na budowie oraz dla zapewnienia bezpieczeństwa publicznego.

Uznaje się, że wszelkie koszty związane z wypełnieniem wymagań określonych powyżej nie podlegają odrębnej zapłacie i są uwzględnione w Cenie Kontraktowej.

#### **1.5.12. Ochrona i utrzymanie Robót**

Wykonawca będzie odpowiedzialny za ochronę Robót i za wszelkie materiały i urządzenia używane do Robót od Daty Rozpoczęcia.

Wykonawca będzie utrzymywać Roboty do czasu ostatecznego odbioru. Utrzymanie powinno być prowadzone w taki sposób, aby budowla drogowa lub jej elementy były w zadowalającym stanie przez cały czas, do momentu odbioru ostatecznego.

Wykonawca jest zobowiązany do utrzymania ruchu publicznego na Terenie Budowy, w okresie trwania realizacji Kontraktu aż do zakończenia i odbioru ostatecznego Robót w zakresie wynikającym z warunków zatwierdzenia projektu organizacji ruchu na czas budowy.

Wszystkie ciągi ruchu drogowego objęte obszarem budowy a eksploatowane komunikacyjnie w trakcie budowy, zgodnie z etapami realizacji wynikającymi z projektów organizacji ruchu na czas budowy, będą podlegały utrzymaniu (likwidacja ubytków w nawierzchni, likwidacja nierówności, czyszczenie jezdni, itp.).

Wykonawca jest zobowiązany do czyszczenia opon samochodów wyjeżdżających z budowy na drogę np. przy pomocy stanowisk do czyszczenia opon strumieniem wody bądź sprężonym powietrzem.

Wykonawca ma obowiązek zapewnienia przejezdności w całym okresie trwania robót.

Jeżeli Zamawiający przekaże Projekt lub wytyczne czasowej organizacji ruchu Wykonawca jest zobowiązany do zastosowania zasad w nim zawartych podczas opracowywania własnej czasowej organizacji ruchu (w przypadku nie przekazania tych danych Wykonawca przed opracowaniem Projektu winien o nie wystąpić). Opracowany Projekt czasowej organizacji ruchu podlega uzgodnieniu z odpowiednimi instytucjami oraz zatwierdzeniu w organie zarządzającym ruchem.

### **1.5.13. Stosowanie się do prawa i innych przepisów**

Wykonawca zobowiązany jest znać wszystkie zarządzenia wydane przez władze centralne i miejscowe oraz inne obowiązujące przepisy, regulaminy i wytyczne, które są w jakikolwiek sposób związane z wykonywanymi robotami i będzie w pełni odpowiedzialny za przestrzeganie tych postanowień podczas prowadzenia robót.

Jeżeli w trakcie realizacji zadania określonego umową, zostaną wydane nowe: przepisy, rozporządzenia, uzupełnienia (erraty do opublikowanych dokumentów), normy PN-EN, Wymagania Techniczne - Wykonawca bezwzględnie musi je wdrożyć jako przepisy uzupełniające i/lub zastępujące (dotychczasowe) - do przekazanej dokumentacji.

Wykonawca będzie przestrzegać praw patentowych i będzie w pełni odpowiedzialny za wypełnienie wszelkich wymagań prawnych odnośnie znaków firmowych, nazw lub innych chronionych praw w odniesieniu do sprzętu, materiałów lub urządzeń użytych lub związanych z wykonywaniem robót i w sposób ciągły będzie informować Inżyniera o swoich działaniach, przedstawiając kopie zezwoleń i inne odnośne dokumenty. Wszelkie straty, koszty postępowania, obciążenia i wydatki wynikłe z lub związane z naruszeniem jakichkolwiek praw patentowych pokryje Wykonawca, z wyjątkiem przypadków, kiedy takie naruszenie wyniknie z dokumentacji przekazanej przez Inżyniera.

### **1.5.14. Zgodność z wymaganiami zezwoleń**

Wykonawca uzyska wszystkie pozwolenia (poza przekazanymi przez Zamawiającego) niezbędne do realizacji robót na własny koszt.

Wykonawca powinien stosować się do wymagań tych zezwoleń i powinien umożliwić jednostkom kontrolującym wykonanie inspekcji i sprawdzenia sposobu ich realizacji. Ponadto, powinien umożliwić uczestniczenie w procedurach badawczych. Wszelkie prowadzone kontrole nie zwalniają Wykonawcy z odpowiedzialności prowadzenia Kontraktu zgodnie z prawem, stosownymi zapisami w dokumentach budowy i Warunkami Kontraktu.

### **1.5.15. Prace archeologiczne**

Wszelkie znaleziska archeologiczne (art. 35 ustawy z 23.07.2003 o ochronie zabytków i opiece nad zabytkami) odkryte na terenie budowy będą uważane za własność Skarbu Państwa. Wykonawca zobowiązany jest niezwłocznie powiadomić Kierownika Projektu, a ten z kolei Wojewódzkiego Konserwatora Zabytków, właściwego wójta gminy oraz ZDW o/Opole o wszelkich znaleziskach archeologicznych stosownie do wymagań ustawy o ochronie zabytków i postępować zgodnie z ich poleceniami. Wszelkie stanowiska archeologiczne odkryte w trakcie prowadzenia robót budowlanych przebadania Wykonawca. Wznowienie wstrzymanych robót może nastąpić na polecenie Kierownika Projektu – na podstawie zezwolenia Wojewódzkiego Konserwatora Zabytków.

### **1.5.16. Niewypały, niewybuchy**

Przed rozpoczęciem Robót budowlanych Wykonawca zobowiązany jest sprawdzić teren budowy pod kątem występowania niewybuchów. W razie natrafienia w czasie prowadzenia prac na niewypały/niewybuchy Wykonawca zobowiązany jest do niezwłocznego przerwania robót, zabezpieczenia terenu oraz wezwania odpowiednich służb (policja, straż pożarna, pogotowie saperskie) i niezwłocznego powiadomienia Inżyniera. Koszty zabezpieczenia terenu oraz akcji usunięcia niewypałów/niewybuchów poniesie Wykonawca.

## **2. Materiały**

Jakakolwiek nazwa handlowa użyta w STWiORB lub Dokumentacji Technicznej oznaczać będzie definicję standardu a nie specyficzny produkt do zastosowania w projekcie.

### **2.1. Źródła uzyskania materiałów**

Przed zaplanowanym wykorzystaniem jakichkolwiek materiałów przeznaczonych do Robót Wykonawca przedstawi szczegółowe informacje dotyczące proponowanego ich źródła wytwarzania lub wydobywania wraz z orzeczeniem laboratoryjnym o ich jakości i próbkami - do zatwierdzenia przez Inżyniera.

Zatwierdzenie partii materiałów z danego źródła nie oznacza automatycznie, że wszelkie materiały z danego źródła uzyskają zatwierdzenie.

Wykonawca zobowiązany jest do prowadzenia badań w celu udokumentowania, że materiały uzyskane z dopuszczonego źródła w sposób ciągły spełniają wymagania Specyfikacji Technicznych w czasie postępu Robót.

## **2.2. Pozyskiwanie materiałów miejscowych**

Wykonawca odpowiada za uzyskanie pozwoleń od właścicieli i właściwych organów administracji na pozyskanie materiałów z jakichkolwiek źródeł miejscowych i jest zobowiązany dostarczyć Inżynierowi wymagane dokumenty przed rozpoczęciem eksploatacji źródła.

Wykonawca przedstawi Inżynierowi do zatwierdzenia dokumentację zawierającą raporty z badań terenowych i laboratoryjnych oraz proponowaną przez siebie metodę wydobycia i selekcji, uwzględniając aktualne decyzje o eksploatacji, organów administracji państwowej i samorządowej.

Wykonawca ponosi odpowiedzialność za spełnienie wymagań ilościowych i jakościowych materiałów z jakiegokolwiek źródła.

Wykonawca poniesie wszystkie koszty a w tym: opłaty, wynagrodzenia i jakiegokolwiek inne koszty związane z dostarczeniem materiałów do Robót.

Humus i nadkład czasowo zdjęte z terenu wykopów, dokopów i miejsc pozyskania materiałów miejscowych będą formowane w hałdy i wykorzystane przy zasypce i rekultywacji terenu po ukończeniu robót. Nadmiar humusu pozostającego po wykorzystaniu przy robotach wykończeniowych należy do Wykonawcy. Wykonawca jest zobowiązany do odwiezienia humusu z terenu robót.

Wszystkie odpowiednie materiały pozyskane z wykopów na Terenie Budowy lub z innych miejsc wskazanych w Kontrakcie będą wykorzystane do Robót lub odwiezione na odkład odpowiednio do wymagań Kontraktu.

Z wyjątkiem uzyskania na to pisemnej zgody Inżyniera, Wykonawca nie będzie prowadzić żadnych wykopów w obrębie Terenu Budowy poza tymi, które zostały wyszczególnione w Kontrakcie.

Eksploatacja źródeł materiałów będzie zgodna z wszelkimi regulacjami prawnymi obowiązującymi na danym obszarze.

## **2.3. Inspekcja wytwórni materiałów**

Wytwórnie materiałów mogą być okresowo kontrolowane przez Inżyniera w celu sprawdzenia zgodności stosowanych metod produkcyjnych z wymaganiami.

W przypadku, gdy Inżynier będzie przeprowadzał inspekcję wytwórni będą zachowane następujące warunki:

- a) Inżynier będzie miał zapewnioną współpracę i pomoc Wykonawcy oraz producenta materiałów w czasie przeprowadzania inspekcji,
- b) Inżynier będzie miał wolny dostęp, w dowolnym czasie, do tych części wytwórni, gdzie odbywa się produkcja materiałów przeznaczonych do realizacji Kontraktu.
- c) Jeżeli produkcja odbywa się w miejscu nie należącym do Wykonawcy, Wykonawca uzyska dla Inżyniera zezwolenie dla przeprowadzenia inspekcji i badań w tych miejscach.

## **2.4. Materiały nie odpowiadające wymaganiom**

Materiały nie odpowiadające wymaganiom zostaną przez Wykonawcę wywiezione z Terenu Budowy na własny koszt.

## **2.5. Przechowywanie i składowanie materiałów**

Wykonawca, zapewni, aby tymczasowo składowane materiały, do czasu, gdy będą one potrzebne do Robót, były zabezpieczone przed zanieczyszczeniem, zachowały swoją jakość i właściwość do Robót i były dostępne do kontroli przez Inżyniera.

Miejsca czasowego składowania będą zlokalizowane w obrębie Terenu Budowy w miejscach uzgodnionych z Inżynierem lub poza Terenem Budowy w miejscach zorganizowanych przez Wykonawcę. Miejsce i sposób składowania materiałów winien uwzględniać wymogi ochrony środowiska, o których mowa w pkt. 1.5.6. niniejszej specyfikacji.

## **2.6. Wariantowe stosowanie materiałów**

Jeśli Dokumentacja Projektowa lub STWiORB przewidują możliwość wariantowego zastosowania rodzaju materiału w wykonywanych Robotach, Wykonawca powiadomi Inżyniera o swoim zamiarze przed użyciem materiału, Wybrany i zaakceptowany rodzaj materiału nie może być później zmieniany bez zgody Inżyniera.

## **2.7. Materiały z rozbiórek i odpadowe**

**2.7.1.** Elementy i materiały z rozbiórek powinny być usunięte z terenu budowy i wykorzystane w sposób i terminie nie kolidującym z wykonaniem innych robót.

Koszt związany z rozbiórką, transportem, zwałką (utyliczacją) materiałów z rozbiórek nie nadających się do ponownego wbudowania Wykonawca powinien zawrzeć w cenie kontraktowej, w odpowiednich pozycjach kosztorysowych.

Materiały z rozbiórki zakwalifikowane do wbudowania Wykonawca przewiezie na teren wskazanego Rejonu w godzinach 8.00-15.00. Orientacyjna odległość wywozu 60 km.

Materiały z rozbiórki nieprzydatne do wbudowania Wykonawca usunie poza plac budowy przy przestrzeganiu zapisów ustawy o odpadach (Dz. U. nr 39 poz. 251 ze zmianami).

Pozyskanie miejsca utylizacji tych materiałów stanowi obowiązek Wykonawcy.

Wykonawca jest zobowiązany do pozyskania miejsca utylizacji materiałów przed przystąpieniem do robót. Opóźnienia związane z brakiem takiego miejsca będzie równoważne z opóźnieniem realizacji robót z winy Wykonawcy.

Wykonawca powinien na etapie przygotowania oferty ustalić rzeczywiste odległości odwozu materiałów przeznaczonych do utylizacji i uwzględnić to w cenie ofertowej. Ewentualna zmiana tych odległości w stosunku do założonych w ofercie stanowi ryzyko Wykonawcy.

**2.7.2.** Jeżeli zaistnieje taka potrzeba lub wynika to z uzgodnień z właścicielami sieci uzbrojenia terenu, elementy pochodzące z rozbiórek uzbrojenia, Wykonawca zdemontuje i przetransportuje (na koszt własny) w miejsce wskazane przez właściciela tych sieci. (Wykonawca na etapie przygotowania oferty powinien ustalić z właścicielem sieci rzeczywiste odległości odwozu materiałów i uwzględnić to w cenie ofertowej. Ewentualna zmiana tych odległości w stosunku do założonych w ofercie stanowi ryzyko Wykonawcy).

Jeżeli gestor uzbrojenia nie jest zainteresowany materiałami z rozbiórki, należy traktować je jako nieprzydatne i postąpić jak w pkt. 2.7.1.

### **2.8. Materiały zawierające azbest**

Obowiązki Wykonawcy prac polegających na bezpiecznym usuwaniu wyrobów zawierających azbest, sposoby i warunki bezpiecznego usuwania takich wyrobów, warunki przygotowania do transportu i transport ich do miejsca unieszkodliwienia oraz wymagania, jakim powinno odpowiadać oznakowanie odpadów w szczególności określa Rozporządzenie Ministra Gospodarki, Pracy i Polityki Społecznej z dnia 2.04.2004 w sprawie sposobów i warunków bezpiecznego użytkowania i usuwania wyrobów zawierających azbest (Dz. U. 2004.71.649 ze zm.).

Koszt usuwania i transportu nie podlega osobnej zapłacie i jest zawarty w cenie kontraktowej.

## **3. Sprzęt**

### **3.1. Wymagania dotyczące sprzętu**

Wykonawca jest zobowiązany do używania jedynie takiego sprzętu, który nie spowoduje niekorzystnego wpływu na jakość wykonywanych Robót. Sprzęt używany do Robót powinien być zgodny z ofertą Wykonawcy i powinien odpowiadać pod względem typów i ilości wskazaniom zawartym w STWiORB, PZJ lub projekcie organizacji Robót.

Liczba i wydajność sprzętu będzie gwarantować przeprowadzenie Robót, zgodnie z zasadami określonymi w Dokumentacji Projektowej, STWiORB i wskazaniach Inżyniera w terminie przewidzianym Kontraktem.

Sprzęt będący własnością Wykonawcy lub wynajęty do wykonania Robót musi być utrzymywany w dobrym stanie i gotowości do pracy. Będzie on zgodny z normami ochrony środowiska i przepisami dotyczącymi jego użytkowania.

Wykonawca dostarczy Inżynierowi kopie dokumentów potwierdzających dopuszczenie sprzętu do użytkowania, tam gdzie jest to wymagane przepisami.

Jeżeli Dokumentacja Projektowa lub STWiORB przewidują możliwość wariantowego użycia sprzętu przy wykonywanych Robotach, Wykonawca powiadomi Inżyniera o swoim zamiarze wyboru i uzyska jego akceptację przed użyciem sprzętu.

Wybrany sprzęt, po akceptacji Inżyniera, nie może być później zmieniany bez jego zgody.

Jakikolwiek sprzęt, maszyny, urządzenia i narzędzia nie gwarantujące zachowania warunków Kontraktu, zostaną przez Inżyniera zdyskwalifikowane i nie dopuszczone do Robót.

## **4. Transport**

Wykonawca stosować się będzie do ustawowych ograniczeń obciążenia na oś przy transporcie materiałów/sprzętu na i z terenu Robót. Uzyska on wszelkie niezbędne zezwolenia od właściwych organów, co do przewozu nietypowych ładunków i w sposób ciągły będzie o każdym takim przewozie powiadamiał Inżyniera.

Wykonawca jest zobowiązany do stosowania jedynie takich środków transportu, które nie wpłyną niekorzystnie na jakość wykonywanych Robót i właściwości przewożonych materiałów.

Liczba środków transportu będzie zapewniać prowadzenie Robót zgodnie z zasadami określonymi w Dokumentacji Projektowej, STWiORB i wskazaniach Inżyniera, w terminie przewidzianym Kontraktem.

Wykonawca będzie usuwać na bieżąco, na własny koszt, wszelkie zanieczyszczenia i uszkodzenia spowodowane jego pojazdami na drogach publicznych oraz dojazdach do Terenu Budowy. Wykonawca jest zobowiązany do czyszczenia opon samochodów wyjeżdżających z budowy na drogę np. przy pomocy stanowisk do czyszczenia opon strumieniem wody bądź sprężonym powietrzem.

Wykonawca zapewni wykonanie i utrzymanie wszelkich, niezbędnych dróg technologicznych i dojazdowych na terenie budowy, w czasie prowadzonych robót.

## **5. Wykonanie robót**

### **5.1. Ogólne zasady wykonywania Robót**

Wykonawca jest odpowiedzialny za prowadzenie Robót zgodnie z Kontraktem, oraz za jakość zastosowanych materiałów i wykonywanych Robót, za ich zgodność z Dokumentacją Projektową, wymaganiami STWiORB, PZJ, Projektu Technologii i Organizacji Robót oraz poleceniami Inżyniera.

Kolejność robót przyjęta w w/w Projektach musi zapewniać usunięcie kolizji z elementami istniejącymi i projektowanymi, spełniać wymogi ochrony środowiska oraz uwzględniać harmonogram prac archeologicznych.

Wykonawca jest odpowiedzialny za stosowane metody wykonywania robót.

Przed przystąpieniem do robót Wykonawca uzgodni Projekty Organizacji Robót, Programy Zapewnienia Jakości oraz Projekty uzupełniające z Inżynierem.

Przed przystąpieniem do wykonania robót bitumicznych i/lub betonowych, Wykonawca przedłoży Inżynierowi projekty recept na mieszanki mineralno-bitumiczne oraz mineralno-cementowe do zatwierdzenia wraz ze wszystkimi wymaganymi wynikami badań oraz deklaracjami zgodności na te materiały.

Powyższe projekty recept, Inżynier może skierować do sprawdzenia przez Laboratorium Zamawiającego i po otrzymaniu pozytywnej opinii, zatwierdzić je i pozwolić Wykonawcy na wytwarzanie mieszanek. Kopia zatwierdzonej recepty powinna trafić do Wykonawcy.

Wszelkie koszty z tego tytułu nie podlegają odrębnej zapłacie i należy je ująć w Cenie Kontraktowej

Roboty budowlane Wykonawca winien prowadzić wyłącznie na działkach, do których posiada prawo władania terenem.

W przypadku konieczności zajęcia nieruchomości przyległych do terenu inwestycji, nie objętych prawem władania, wynikających np. z przyjętej technologii robót, Wykonawca jest zobowiązany uzyskać stosowne dokumenty i uzgodnienia z właścicielem nieruchomości umożliwiające wejście czasowe w teren i jest zobowiązany zastosować odpowiednie środki techniczne minimalizujące uciążliwość działań dla otoczenia w stopniu możliwym do zaakceptowania przez właściciela przyległego terenu.

Wykonawca ponosi odpowiedzialność za dokładne wytyczenie w planie i wyznaczenie wysokości wszystkich elementów Robót zgodnie z wymiarami i rzędnymi określonymi w Dokumentacji Projektowej lub przekazanymi na piśmie przez Inżyniera.

Wykonawca dokonał wizji lokalnej i jakkolwiek brak geodezyjnych znaków pomiarowych jest mu znany, a ich odtworzenie jest ujęte w cenie kontraktowej. Wykonawca jest odpowiedzialny za ochronę i odtworzenie (o ile zajdzie taka konieczność) wszystkich punktów pomiarowych i znaków geodezyjnych jak również ich oznaczeń w czasie trwania robót na swój koszt do dnia wystawienia Świadcstwa Przejścia.

Przed przystąpieniem do wykonania prac geodezyjnych i kartograficznych Wykonawca zobowiązany jest zgłosić prace do ośrodka dokumentacji, pozyskać aktualne dane odnośnie państwowej osnowy sytuacyjno-wysokościowej, a następnie po zakończeniu budowy –złożyć operat z pomiaru powykonawczego- do państwowego zasobu geodezyjno- kartograficznego. Pracami geodezyjnymi i kartograficznymi powinna kierować i sprawować nad nimi bezpośredni nadzór i kontrolę wyłącznie osoba posiadająca odpowiednie uprawnienia zawodowe – zgodnie z wymaganiami ustawy Prawo geodezyjne i kartograficzne.

Geodezyjna Obsługa Budowy obejmuje w szczególności:

**I** przed przystąpieniem do robót:

- a) założenie osnowy realizacyjnej, w dowiązaniu do punktów osnowy państwowej,
- b) wykonanie pomiaru kontrolnego na odcinkach włączenia do istniejącego układu drogowego, odszukanie i oznaczenie (w sposób trwały i widoczny na czas realizacji robót) granic pasa inwestycji,
- d) wytyczenie i stabilizację punktów głównych trasy i obiektów inżynierskich i sieci,

**II** w trakcie prowadzenia robót:

- e) bieżącą obsługę geodezyjną budowy w tym obmiary,
- f) pomiary przemieszczeń i odkształceń prowadzone w miarę potrzeby do końca okresu gwarancyjnego,

**III** po zakończeniu robót

- g) wykonanie inwentaryzacji powykonawczej wraz z mapą,
- h) wyznaczenie i odtworzenie granic pasa drogowego
- i) trwałe za stabilizowanie punktów granicznych
- j) okazanie granic właścicielom nieruchomości przylegającym do pasa drogowego
- k) wykonanie operatu technicznego zawierającego:
  - wykaz współrzędnych punktów granicznych pasa drogowego w układach „1965” i „2000”,
  - szkice wyniesienia z wymiarowaniem,
  - mapę wstęgową z oznaczeniem rodzaju stabilizowanego punktu,
  - protokoły z okazania granic właścicielom nieruchomości przylegającym do pasa drogowego.

Stabilizację punktów granicznych należy wykonać:

- znakami (słupkami betonowymi koloru żółtego z czarnym napisem Pas drogowy) rozmieszczonymi w odległości nie większej jak 200 m z zachowaniem Wigury pomiędzy sąsiednimi znakami
- znakami geodezyjnymi betonowymi (pozostałe punkt pomiędzy punktami „PD”)

W przypadkach, gdy jest niemożliwa trwała stabilizacja punktu, należy dany punkt opisać oraz sporządzić szkic topograficzny określający jego położenie.

Podczas prac należy zwrócić szczególną uwagę na zachowanie w stanie nienaruszonym i nie przesunięcie punktów geodezyjnych, które podlegają ochronie we trybie przepisów ustawy Prawo Geodezyjne i Kartograficzne.

Następstwa jakiegokolwiek błędu spowodowanego przez Wykonawcę w wytyczeniu i wyznaczaniu Robót zostaną, jeśli wymagać tego będzie Inżynier, poprawione przez Wykonawcę na własny koszt.

Sprawdzenie wytyczenia Robót lub wyznaczenia wysokości przez Inżyniera nie zwalnia Wykonawcy od odpowiedzialności za ich dokładność.

Wykonawca jest zobowiązany do sprawdzenia skrajni pod istniejącymi oraz nowoprojektowanymi obiektami oraz sieciami przed przystąpieniem do robót i na każdym etapie prowadzenia robót.

Decyzje Inżyniera dotyczące akceptacji lub odrzucenia materiałów i elementów Robót będą oparte na wymaganiach sformułowanych w Kontrakcie, Dokumentacji Projektowej i w STWiORB, a także w nie przywołanych w STWiORB a

obowiązujących na terytorium Polski : Rozporządzeniach umieszczonych w Dziennikach Ustaw, normach PN-EN i PN, Wymaganiach Technicznych , Aprobatach Europejskich

Przy podejmowaniu decyzji Inżynier uwzględni dopuszczalne tolerancje w ocenie wyników badań.

Wszelkie Polecenia Inżyniera powinny być wykonywane przez Wykonawcę w czasie zgodnym z warunkami Kontraktu i określonym przez Inżyniera. W przypadku niewykonania w terminie Poleceń Inżyniera skutki finansowe z tego tytułu poniesie Wykonawca.

Każdorazowo przed przystąpieniem do robót ziemnych należy wykonać przekopy próbne dla identyfikacji uzbrojenia podziemnego.

Wykonawca powinien zapoznać się z całością dokumentacji (wszystkimi branżami), ustalić miejsca kolizyjne i opracować szczegóły przejść infrastruktury przez elementy konstrukcyjne.

Wykonawca jest zobowiązany do oczyszczenia terenu robót z ewentualnych pozostałości w gruncie fundamentów, fragmentów pali, przepustów, gruzu itp. Wszelkie koszty z tego tytułu nie podlegają odrębnej zapłacie i należy ująć je w Cenie Kontraktowej.

Wykonawca prowadzi Roboty na podstawie przyjętej własnej technologii robót.

Dla przyjętej technologii Wykonawca opracowuje Projekty Organizacji Robót oraz inne Projekty wymagane w STWiORB (pkt. 1.5.2.1). Zastosowany sprzęt, wszystkie materiały, roboty i ich zabezpieczenie wynikające z przyjętych rozwiązań technicznych i technologicznych w ramach opracowań Wykonawcy nie podlegają odrębnej zapłacie, wszelkie koszty z tego tytułu należy ująć w Cenie Kontraktowej.

Wykonawca jest zobowiązany do monitoringu wód podziemnych obejmujący kontrolę wahań zwierciadła wody w studniach kopanych i otworach piezometrycznych oraz analizę fizyko-chemiczną pobranych próbek wody w okresie realizacji kontraktu.

Wykonawca jest zobowiązany do wykonania odwodnienia na czas budowy. Wykonawca może wykorzystać docelowy układ odwodnienia w trakcie prowadzenia prac lecz wszelkie konsekwencje w związku z uszkodzeniem, zniszczeniem itp. ponosi Wykonawca.

W związku z prowadzeniem prac nad istniejącymi drogami należy:

bezwzględnie utrzymać ciągłość ruchu pod budowanymi obiektami na przekroju min. 2x3,5 m na jednej jezdni,

utrzymać skrajnię drogową o wysokości 4,5 m,

utrzymać skrajnię pieszego o wysokości 2,5 m.

Jeżeli w skutek prowadzenia robót związanych z budową obiektów nad istniejącą drogą zajdzie konieczność rozbiórki drogi oraz nasypu drogowego Wykonawca jest zobowiązany do odtworzenia go w odpowiednio większym obejmującym całą szerokość jezdni zakresie. Parametry odtworzonej konstrukcji będą odpowiadały istniejącym parametrom drogi.

Wykonawca jest zobowiązany zachować swobodny przepływ wód w istniejących rowach w czasie budowy.

Wykonawca jest zobowiązany aby nowobudowane rowy połączyć z istniejącymi zachowując swobodny spływ wód i doprowadzić do rowów głównych poprzez odbudowę.

## 5.2. Tyczenie robót

Celem zapewnienia właściwego tyczenia elementów Projektu Zamawiający przekazuje Wykonawcy w wersji wydruku i wersji elektronicznej:

- plan zagospodarowania terenu,
- planszę zbiorczą uzbrojenia,
- oraz plan wytyczeniowy.

Otrzymane współrzędne x, y Wykonawca zobowiązany jest sprawdzić w stosunku do wytyczonej osi układu drogowego na podstawie raportu tyczenia osi układu drogowego (w tym również odczytywane dodatkowe pkt. na osi układu drogowego).

Ponieważ dane te nie są zabezpieczone przed zmianami, w przypadku błędów odczytu odpowiedzialność ponosi Wykonawca, a rozstrzygająca jest wartość z odczytu wprost z przekazanego Zamawiającemu nieedytowalnego elektronicznego nośnika danych np. CD R.

Dane na nośniku danych wykonane są w trzech kopiach, które posiadają Projektant i Inwestor; trzecia kopia staje się własnością Wykonawcy, który zobowiązany jest do zabezpieczenia jej przed zniszczeniem, zagubieniem itp. Wykonawca ponosi wszystkie konsekwencje związane z zagubieniem nośnika danych.

W przypadku zagubienia, zniszczenia lub uszkodzenia wersji elektronicznej podstawą do wykonania robót będzie wersja papierowa, a Wykonawca nie może rościć z tego tytułu dodatkowej zapłaty.

Wykonawca wyznaczy na podstawie tych danych współrzędne x, y potrzebnych mu elementów. Dla współrzędnej „z” obowiązuje następująca zasada:

dla elementów zlokalizowanych na terenie istniejącym współrzędną „z” elementu jest nowe „z” terenu istniejącego,

dla elementów zlokalizowanych na terenie zmienionym przez projekt (nasypy, wykopy itp.) współrzędną „z” elementu jest nowe „z” projektowanego terenu.

Sieci lokalizuje się na głębokościach określonych w Projekcie Wykonawczym przez ich niwelety lub na podstawie podanych zasad ogólnych.

## 5.3. Warunki wykorzystania terenu w fazie realizacji i eksploatacji, ze szczególnym uwzględnieniem konieczności ochrony cennych wartości przyrodniczych, zasobów naturalnych i zabytków oraz ograniczenia uciążliwości terenów sąsiednich.



Wykonawca powinien stosować się do wymogów zawartych w decyzji środowiskowej i w raporcie oddziaływania na środowisko, wszelkich uzyskanych uzgodnieniach zawartych w Dokumentacji Projektowej oraz zezwoleniu na realizację inwestycji drogowej.

Oprócz szczegółowych wymagań zawartych w w/w dokumentach Wykonawca zobowiązany jest do spełnienia wymagań minimalnych związanych z prowadzonymi robotami w fazie realizacji i eksploatacji.

1. Place budowy, zaplecza oraz drogi techniczne należy zorganizować w sposób zapewniający oszczędne korzystanie z terenu oraz minimalne jego przekształcenie.

2. Zaplecze budowy należy zorganizować poza:

- a) obszarami zabudowy mieszkaniowej,
- b) dolinami rzek,
- c) korytarzami ekologicznymi,
- d) rezerwatami przyrody,
- e) obszarem Europejskiej Sieci Ekologicznej Natura 2000 PLH 10\_06 „Grabia” lub obszarami, na których występują gatunki i siedliska o szczególnych wartościach przyrodniczych chronione w ramach sieci Natura 2000.

3. Zaplecze budowy należy zorganizować zgodnie z wymogami środowiska, a w szczególności zapewnić:

- a) uszczelnienie nawierzchni placów postojowych dla maszyn, środków transportu, parkingów dla pracowników itp.,
- b) uszczelnienie nawierzchni, gdzie magazynowane będą odpady niebezpieczne np. zanieczyszczone grunty,
- c) właściwe gromadzenie odpadów, a szczególnie odbieranie odpadów i ścieków przez koncesjonowane firmy.

4. Należy stosować sprawny sprzęt i środki transportu, przy czym ważna jest tutaj zarówno jakość sprzętu, jego prawidłowa eksploatacja i konserwacja, jak i dodatkowe wyposażenie w urządzenia zmniejszające niekorzystne oddziaływanie na środowisko.

5. Magazyny, składy i bazy transportowe należy wyposażyć w sprawne urządzenia gospodarki wodno-ściekowej, zaplecza budowy należy wyposażyć w przenośne toalety.

6. Należy uporządkować teren budowy po zakończeniu etapu realizacji oraz wykonać prace porządkowe a teren tymczasowych placów budowy przywrócić do poprzedniego stanu.

7. Masy ziemne, w jak największym stopniu należy zagospodarowywać na terenie inwestycji, dopuszcza się inny sposób zagospodarowania mas ziemnych przy uwzględnieniu następujących warunków:

- a) możliwe jest wykorzystanie mas ziemnych do: urządzania terenów zieleni miejskiej, do rekultywacji terenów zdegradowanych, do rekultywacji składowisk odpadów,
- b) dopuszczalne jest przekazanie osobom fizycznym na ich potrzeby,
- c) nie należy dopuszczać do pylenia podczas transportu,
- d) należy prowadzić ewidencję przekazanych mas osobom prawnym i osobom fizycznym.

8. Powstające w trakcie przebudowy odpady należy segregować i magazynować w wydzielonym miejscu, w pojemnikach, zapewniając ich regularny odbiór przez uprawnione podmioty. Odpady niebezpieczne, jakie mogą się pojawić w ramach robót budowlanych należy segregować i oddzielać od odpadów obojętnych i nie szkodliwych celem wywozu do specjalistycznych przedsiębiorstw zajmujących się utylizacją.

9. Drzewa i krzewy znajdujące się w obrębie placu budowy, nieprzeznaczone do wycinki należy zabezpieczyć przed uszkodzeniami mechanicznymi.

10. Wycinkę drzew i krzewów należy przeprowadzić poza sezonem lęgowym ptaków (poza okresem od 1 marca do 15 października włącznie).

11. Konieczne obniżenie poziomu wód podziemnych związane z wykonywaniem wykopów nie może zakłócać stosunków wodnych, nie należy powodować zmiany lub ograniczenia wielkości przepływów w ciekach powierzchniowych i wodach podziemnych oraz nie powodować zmiany kierunków i prędkości przepływów wód.

12. Należy w maksymalny sposób ograniczyć czas prowadzonych odwodnień i stosować metody ograniczające ilość odpompowywanej wody.

13. Prace niwelacyjne należy prowadzić w taki sposób, aby uniknąć odwodnienia pobliskich terenów.

14. W celu ograniczenia uciążliwości hałasowej prace budowlane w sąsiedztwie terenów objętych ochroną przed hałasem należy prowadzić wyłącznie w porze dziennej (w godz. 6<sup>00</sup> – 22<sup>00</sup>).

Wszelkie koszty związane z wypełnieniem wymagań ochrony środowiska nie podlegają odrębnej zapłacie i są uwzględnione w cenie kontraktowej.

## 6. Kontrola jakości robót

### 6.1. Program zapewnienia jakości (PZJ)

Do obowiązków Wykonawcy należy opracowanie i przedstawienie do akceptacji Inżyniera programu zapewnienia jakości, w którym przedstawi on zamierzony sposób wykonywania Robót, możliwości techniczne, kadrowe i organizacyjne gwarantujące wykonanie Robót zgodnie z Dokumentacją Projektową, STWiORB oraz poleceniami i ustaleniami przekazanymi przez Inżyniera.

Program zapewnienia jakości będzie zawierać:

a) część ogólną opisującą:

- organizację wykonania Robót, w tym terminy i sposób prowadzenia Robót,
- organizację ruchu na budowie wraz z oznakowaniem Robót,
- bhp, szczegółowy Plan BiOZ, (w tym przy robotach „pod ruchem samochodowym”, robotach rozbiórkowych,

itp.)

- wykaz zespołów roboczych, ich kwalifikacje i przygotowanie praktyczne,
- wykaz osób odpowiedzialnych za jakość i terminowość wykonania poszczególnych elementów Robót,
- system (sposób i procedurę) proponowanej kontroli i sterowania jakością wykonywanych Robót,
- wyposażenie w sprzęt i urządzenia do pomiarów i kontroli (opis laboratorium własnego lub laboratorium, któremu Wykonawca zamierza zlecić prowadzenie badań)

- sposób oraz formę gromadzenia wyników badań laboratoryjnych,  
- ocenę wyników badań oraz sposób reagowania na złe wyniki w procesie badania materiałów bądź w procesie technologicznym

- proponowany sposób i formę przekazywania tych informacji Inżynierowi;

b) część szczegółową opisującą dla każdego asortymentu Robót:

- wykaz maszyn i urządzeń stosowanych na budowie z ich parametrami technicznymi oraz wyposażeniem w mechanizmy do sterowania i urządzenia pomiarowo-kontrolne,
- rodzaje i ilość środków transportu dla poszczególnych rodzajów materiałów (sypkich, płynnych, prefabrykatów betonowych, konstrukcji stalowych) oraz dla sprzętu wolnobieżnego,
- sposób zabezpieczenia i ochrony ładunków przed utratą ich właściwości w czasie transportu,
- sposób i procedurę pomiarów i badań (rodzaj i częstotliwość, pobieranie próbek) prowadzonych podczas dostaw materiałów oraz wytwarzania mieszanek i wykonywania poszczególnych elementów Robót,
- sposób postępowania z materiałami i Robotami nie odpowiadającymi wymaganiom.

### **6.2. Zasady kontroli jakości Robót przez Wykonawcę**

Celem kontroli Robót będzie takie sterowanie ich przygotowaniem i wykonaniem, aby osiągnąć wymagania określone w : STWiORB , Dokumentacji Projektowej oraz w nie przywołanych w STWiORB a aktualnie obowiązujących: Rozporządzeniach umieszczonych w Dziennikach Ustaw, normach EN-PN i PN, Wymaganiach Technicznych, Aprobatach Europejskich.

Wykonawca jest odpowiedzialny za pełną kontrolę Robót i jakości materiałów. Wykonawca zapewni odpowiedni system kontroli, włączając personel, laboratorium, sprzęt pomiarowy i wszystkie urządzenia niezbędne do pobierania próbek i badań materiałów oraz Robót.

Wykonawca będzie przeprowadzać pomiary i badania materiałów oraz Robót z częstotliwością zapewniającą stwierdzenie, że Roboty wykonano zgodnie z wymaganiami zawartymi w Dokumentacji Projektowej i STWiORB.

W przypadku, gdy nie zostały określone wymagania dla materiałów lub Robót nieprzewidzianych w Dokumentacji Projektowej, Inżynier ustali, jaki zakres kontroli jest konieczny, aby zapewnić wymaganą jakość określoną w w/w dokumentach (w pkt. 6.2.)

Wszystkie koszty związane z organizowaniem i prowadzeniem wszelkich badań dowodzących o jakości materiałów i Robót , ponosi Wykonawca.

### **6.3. Pobieranie próbek**

Próbki będą pobierane losowo. Zaleca się stosowanie statystycznych metod pobierania próbek, opartych na zasadzie, że wszystkie jednostkowe elementy produkcji mogą być z jednakowym prawdopodobieństwem wytypowane do badań.

Inżynier będzie mieć zapewnioną możliwość udziału w pobieraniu próbek.

Na zlecenie Inżyniera Wykonawca będzie przeprowadzać dodatkowe badania tych materiałów bądź Robót, które budzą wątpliwości, co do jakości i spełnienia wymagań, o ile kwestionowane materiały i/lub Roboty nie zostaną przez Wykonawcę usunięte lub dostosowane do wymagań z własnej woli. Koszty tych dodatkowych badań pokrywa Wykonawca tylko w przypadku wyników negatywnych; w przeciwnym przypadku koszty te pokrywa Zamawiający.

Próbki dostarczone przez Wykonawcę do badań wykonywanych przez Inżyniera będą odpowiednio opisane i oznakowane, w sposób zaakceptowany przez Inżyniera.

### **6.4. Badania i pomiary**

Wszystkie badania i pomiary będą przeprowadzone zgodnie z wymaganiami dokumentów przywołanych w pkt. 6.2.

Przed przystąpieniem do pomiarów lub badań, Wykonawca powiadomi Inżyniera o rodzaju, miejscu i terminie pomiaru lub badania. Po wykonaniu pomiaru lub badania, Wykonawca przedstawi na piśmie ich wyniki do akceptacji Inżyniera.

### **6.5. Raporty z badań**

Wykonawca będzie przekazywać Inżynierowi raporty z wynikami badań w czasie i formie określonej w programie zapewnienia jakości (PZJ)

Wyniki badań będą przekazywane Inżynierowi na formularzach według dostarczonego przez niego wzoru lub innych, przez niego zaakceptowanych.

### **6.6. Badania kontrolne prowadzone przez Inżyniera**

Inżynier jest uprawniony do dokonywania kontroli, pobierania próbek i badania materiałów w miejscu ich wytwarzania/pozyskiwania, a Wykonawca i producent materiałów powinien udzielić mu niezbędnej pomocy.

Inżynier, może dokonać weryfikacji systemu kontroli Robót i materiałów prowadzonego przez Wykonawcę, poprzez swoje badania, oceniając ich zgodność z wymaganiami STWiORB na podstawie wyników własnych i dostarczonych przez Wykonawcę.

Inżynier może prowadzić badania niezależnie od Wykonawcy, na koszt Zamawiającego. Jeżeli wyniki badań własnych wykazą, że raporty Wykonawcy są niewiarygodne, to Inżynier oprze się wyłącznie na własnych badaniach przy ocenie

zgodności materiałów i robót z dokumentacją projektową i STWiORB. Może również rozszerzyć zakres własnych badań lub zlecić, sam lub poprzez Wykonawcę, przeprowadzenie powtórnych lub dodatkowych badań niezależnemu laboratorium. W takim przypadku całkowite koszty za pobieranie próbek i badania potwierdzające kwestionowane wyniki, ponosi Wykonawca a w przeciwnym wypadku Zamawiający.

### 6.7. Identyfikacja materiałów

Inżynier może dopuścić do użycia tylko te materiały, które zostały wprowadzone do obrotu zgodnie z odrębnymi przepisami. Właściwości użytkowe tych materiałów, zastosowanych w obiekcie budowlanym w sposób trwały muszą umożliwiać prawidłowo zaprojektowanym i wykonanym obiektom budowlanym spełnienie wymagań podstawowych o których mowa w art. 5 ust.1 pkt1. Ustawy Prawo budowlane.

Zgodnie z ustawą z dnia 21 maja 2010 r. o wyrobach budowlanych (Dz. U nr 114 poz. 760 z 2010 r.) dopuszcza się do stosowania:

1) Wyroby posiadające znak CE – bez ograniczeń,

2) Wyroby, które nie posiadają znaku CE – pod warunkiem, gdy:

a) wyrób został wyprodukowany na terytorium Polski

- w zgodzie z istniejącą Polską Normą, a producent załączył deklarację zgodności z tą normą,

- w przypadku braku Polskiej normy lub istotnej różnicy od jej zapisów, to w zgodzie uzyskaną aprobatą techniczną, a producent załączył deklarację zgodności z tą aprobatą,

- posiada znak budowlany świadczący o zgodności z Polską Normą wyrobu albo aprobatą techniczną, a producent załączył odpowiednią informację o wyrobie,

b) wyrób został wyprodukowany poza terytorium Polski, ale udzielono mu aprobaty technicznej a producent załączył do wyrobu deklarację zgodności z tą aprobatą,

c) jest to wyrób umieszczony w odpowiednim wykazie wyrobów mających niewielkie znaczenie dla zdrowia i bezpieczeństwa, dla których producent wydał deklarację zgodności z uznanymi regułami sztuki budowlanej,

d) wyrób został wprowadzony do obrotu legalnie w innym państwie członkowskim Unii Europejskiej, lecz jest nieobjęty zakresem przedmiotowym norm zharmonizowanych lub wytycznych do europejskich aprobat technicznych Europejskiej Organizacji do spraw Aprobatek Technicznych (EOTA), jeżeli jego właściwości użytkowe umożliwiają spełnienie wymagań podstawowych przez obiekty budowlane zaprojektowane i budowane w sposób określony w odrębnych przepisach, w tym przepisach techniczno-budowlanych, oraz zgodnie z zasadami wiedzy technicznej.

3) Jednostkowego, w danym obiekcie budowlanym wyrobu wytworzonego według indywidualnej dokumentacji technicznej, dla którego producent wydał specjalne oświadczenie o zgodności wyrobu z tą dokumentacją oraz z przepisami.

Wyrób budowlany, który posiada oznakowanie CE lub znak budowlany, albo posiada deklarację zgodności, nie może być modyfikowany bez utraty ważności dokumentów dopuszczających do wbudowania. W przypadku zastosowania modyfikacji należy uzyskać aprobatę techniczną dla takiego wyrobu.

W przypadku materiałów, dla których w STWiORB są wymagane dokumenty, każda partia dostarczona do Robót będzie posiadać te dokumenty, określające w sposób jednoznaczny jej cechy.

Produkty przemysłowe muszą posiadać odpowiednie dokumenty wydane przez producenta, a w razie potrzeby poparte wynikami badań wykonanych przez niego. Kopie wyników tych badań będą dostarczone przez Wykonawcę Inżynierowi.

Jakiegolwiek materiały, które nie spełniają tych wymagań będą odrzucone.

### 6.8. Dokumenty budowy

#### (1) Dziennik Budowy

Dziennik Budowy jest wymaganym dokumentem prawnym obowiązującym Zamawiającego i Wykonawcę w okresie od przekazania Wykonawcy Terenu Budowy do końca okresu gwarancyjnego. Odpowiedzialność za prowadzenie Dziennika Budowy zgodnie z obowiązującymi przepisami spoczywa na Wykonawcy. Wpisów do Dziennika Budowy mogą dokonywać tylko osoby do tego uprawnione.

Wszystkie wpisy do Dziennika Budowy dokonane przez uprawnione osoby, nie będące reprezentantami Zamawiającego, Wykonawcy lub Inżyniera, Przedstawiciel Wykonawcy powinien bezzwłocznie zgłosić Inżynierowi.

Zapisy w Dzienniku Budowy będą dokonywane na bieżąco i będą dotyczyć przebiegu Robót, stanu bezpieczeństwa ludzi i mienia oraz technicznej i gospodarczej strony budowy.

Każdy zapis w Dzienniku Budowy będzie opatrzony datą jego dokonania, podpisem osoby, która dokonała zapisu, z podaniem jej imienia i nazwiska oraz stanowiska służbowego. Zapisy będą czytelne, dokonane trwałą techniką, w porządku chronologicznym, bezpośrednio jeden pod drugim, bez przerw.

Załączone do Dziennika Budowy protokoły i inne dokumenty będą oznaczone kolejnym numerem załącznika i opatrzone datą i podpisem Wykonawcy i Inżyniera.

Do Dziennika Budowy należy wpisywać w szczególności:

- terminy rozpoczęcia i zakończenia poszczególnych elementów Robót,

- przebieg Robót, trudności i przeszkody w ich prowadzeniu, okresy i przyczyny przerw w Robotach,

- uwagi i polecenia inspektorów wyznaczonych przez Inżyniera,

- daty zarządzenia wstrzymania Robót, z podaniem powodu,

- zgłoszenia i daty odbiorów Robót zanikających i ulegających zakryciu,

- wyjaśnienia, uwagi i propozycje Wykonawcy,

- stan pogody i temperaturę powietrza w okresie wykonywania Robót podlegających ograniczeniom lub wymaganiom szczególnym w związku z warunkami klimatycznymi,

- dane dotyczące czynności geodezyjnych (pomiarowych) dokonywanych przed i w trakcie wykonywania Robót,
- dane dotyczące pobierania próbek
- inne istotne informacje o przebiegu Robót.

Propozycje, uwagi i wyjaśnienia Wykonawcy, wpisane do Dziennika Budowy będą przedłożone inspektorom nadzoru wyznaczonym przez Inżyniera do ustosunkowania się.

Decyzje inspektorów nadzoru wyznaczonych przez Inżyniera wpisane do Dziennika Budowy Wykonawca podpisuje z zaznaczeniem ich przyjęcia i zajęciem stanowiska.

Wpis Projektanta do Dziennika Budowy obliguje Inżyniera do ustosunkowania się do jego treści i podjęcia stosownych decyzji.

## **(2) Rejestr Obmiarów**

Rejestr Obmiarów stanowi dokument pozwalający na rozliczenie faktycznego postępu każdego z elementów Robót. Obmiary wykonanych Robót przeprowadza się w sposób ciągły w jednostkach przyjętych w Kosztorysie i wpisuje do Rejestru Obmiarów. Wzór formularza obmiarów zaproponuje Wykonawca do zatwierdzenia przez Inżyniera. Wpisów do Rejestru Obmiarów dokonuje Kierownik Budowy i są one potwierdzane przez Inżyniera.

## **(3) Dokumenty laboratoryjne**

Dzienniki laboratoryjne, deklaracje zgodności lub certyfikaty zgodności materiałów, orzeczenia o jakości materiałów, recepty robocze i kontrolne wyniki badań Wykonawcy będą gromadzone w formie uzgodnionej w programie zapewnienia jakości. Dokumenty te stanowią załączniki do odbioru Robót. Winny być udostępnione na każde życzenie Inżyniera.

## **(4) Pozostałe dokumenty budowy**

Do dokumentów budowy zalicza się, oprócz wymienionych w pkt. (1)-(3) następujące dokumenty:

- a) pozwolenie na realizację zadania budowlanego,
- b) protokoły przekazania Terenu Budowy,
- c) umowy cywilno-prawne z osobami trzecimi i inne umowy cywilno-prawne,
- d) protokoły odbioru Robót,
- e) protokoły z narad i ustaleń,
- f) korespondencję na budowie.

## **(5) Przechowywanie dokumentów budowy**

Dokumenty budowy będą przechowywane na Terenie Budowy w miejscu odpowiednio zabezpieczonym.

Zaginięcie któregokolwiek z dokumentów budowy spowoduje jego natychmiastowe odtworzenie w formie przewidzianej prawem.

Wszelkie dokumenty budowy będą zawsze dostępne dla Inżyniera i przedstawiane do wglądu na życzenie Zamawiającego.

## **7. Obmiar robót**

### **7.1. Ogólne zasady obmiaru Robót**

Obmiar Robót będzie określać faktyczny zakres wykonywanych Robót zgodnie z Dokumentacją Projektową i STWiORB, w jednostkach ustalonych w Kosztorysie.

Dodatkowe ilości obmiarowe wynikające z założonych tolerancji wykonania nie podlegają dodatkowej zapłacie.

Pomiary grubości warstw dla danej konstrukcji należy sprawdzać w tym samym miejscu.

Obmiaru Robót dokonuje uprawniony geodeta zatrudniony przez Wykonawcę po powiadomieniu Inżyniera o zakresie obmierzanych Robót i terminie obmiaru.

Wykonany przez Wykonawcę obmiar robót podlega sprawdzeniu i potwierdzeniu przez Inżyniera.

Wyniki obmiaru będą wpisane do Rejestru Obmiarów.

Jakiegokolwiek przeoczenie (opuszczenie) w ilościach podanych w Przedmiarze robót nie zwalnia Wykonawcy od obowiązku ukończenia wszystkich Robót.

Obmiar gotowych Robót będzie przeprowadzony z częstością wymaganą do celu miesięcznej płatności na rzecz Wykonawcy lub w innym czasie określonym w Kontrakcie lub oczekiwanym przez Inżyniera.

Każdy wniosek Wykonawcy zgłaszający przeoczenie (opuszczenie) w ilościach podanych w przedmiarze robót musi być złożony w terminie umożliwiającym weryfikację wniosku na budowie z uwzględnieniem specyfiki robót zanikających i ulegających zakryciu.

Dla każdego asortymentu robót należy wykonać Inwentaryzację geodezyjną.

### **7.2 Zasady określania ilości Robót i materiałów**

Długości i odległości pomiędzy wyszczególnionymi punktami skrajnymi będą obmierzone poziomo wzdłuż linii osiowej.

Jeśli STWiORB właściwe dla danych Robót nie wymagają tego inaczej, objętości będą wyliczone w m<sup>3</sup> jako długość pomnożona przez średni przekrój.

Ilości, które mają być obmierzone wagowo, będą ważone w tonach lub kilogramach zgodnie z wymaganiami STWiORB.

### **7.3. Urządzenia i sprzęt pomiarowy**

Wykonawca jest zobowiązany wykazać się Laboratorium wyposażonym we wszystkie urządzenia, sprzęt pomiarowy i laboratoryjny przez cały okres trwania budowy.

Wszystkie urządzenia pomiarowe będą przez Wykonawcę utrzymywane w dobrym stanie, w całym okresie trwania Robót.

#### **7.4. Czas przeprowadzenia obmiaru**

Obmiary będą przeprowadzone przed częściowym lub ostatecznym odbiorem odcinków Robót, a także w przypadku występowania dłuższej przerwy w Robotach.

Obmiar Robót zanikających przeprowadza się w czasie ich wykonywania.

Obmiar Robót podlegających zakryciu przeprowadza się przed ich zakryciem.

Roboty pomiarowe do obmiaru wykonuje geodeta uprawniony sporządzając odpowiednie szkice z podaniem niezbędnych wymiarów, z których jednoznacznie może być wyliczona obmiarowa: długość (m), szerokość (m), grubość (m), powierzchnia (m<sup>2</sup>), objętość (m<sup>3</sup>). Wzór szkicu powinien być uzgodniony z Inżynierem.

Dokumentację złożoną ze: szkiców, wyliczonego i zapisanego obmiaru w rejestrze obmiarów, Wykonawca przekazuje do sprawdzenia i akceptacji Inżynierowi w dwóch egzemplarzach (oryginał kopię). Po zatwierdzeniu, kopia trafia do Wykonawcy i stanowi element dokumentów odbiorowych jak również podstawę do sporządzania faktury.

#### **8. Odbiór robót**

W zależności od ustaleń odpowiednich STWiORB, Roboty podlegają następującym etapom odbioru:

- a) odbiorowi Robót zanikających i ulegających zakryciu,
- b) odbiorowi częściowemu (jeśli takie zapisy są w Warunkach Kontraktu),
- c) odbiorowi ostatecznemu,
- d) odbiorowi pogwarancyjnemu.

##### **8.1. Odbiór Robót zanikających i ulegających zakryciu**

Odbiór Robót zanikających i ulegających zakryciu polega na finalnej ocenie ilości i jakości wykonywanych Robót, które w dalszym procesie realizacji ulegną zakryciu.

Odbiór Robót zanikających i ulegających zakryciu będzie dokonany w czasie umożliwiającym wykonanie ewentualnych korekt i poprawek bez hamowania ogólnego postępu Robót.

Odbioru Robót dokonuje Inżynier.

Gotowość danej części Robót do odbioru zgłasza Wykonawca wpisem do Dziennika Budowy i jednoczesnym powiadomieniem Inżyniera. Odbiór będzie przeprowadzony niezwłocznie, nie później jednak niż w ciągu 3 dni od daty zgłoszenia wpisem do Dziennika Budowy i powiadomienia o tym fakcie Inżyniera.

Jakość i ilość robót ulegających zakryciu ocenia Inżynier na podstawie dokumentów zawierających komplet wyników badań laboratoryjnych i w oparciu o przeprowadzone pomiary geodezyjne, w konfrontacji z dokumentacją projektową, STWiORB i uprzednimi ustaleniami. Wykonawca jest zobowiązany również do dokumentowania odbieranych robót w postaci fotograficznej według pkt. 7.4.

Koszt przygotowania dokumentacji odbiorowej, w tym fotograficznej, nie podlega odrębnej zapłacie i przyjmuje się, że jest włączony w cenę kontraktową.

##### **8.2. Odbiór częściowy**

Odbiór częściowy polega na ocenie ilości i jakości wykonanych jednej zamkniętej części robót. Odbioru robót dokonują Inspektorzy nadzoru w obecności Wykonawcy i Inżyniera przy udziale Kierownika Projektu.

##### **8.3. Odbiór ostateczny Robót**

Odbiór ostateczny polega na finalnej ocenie rzeczywistego wykonania Robót w odniesieniu do ich ilości, jakości i wartości. Całkowite zakończenie Robót oraz gotowość do odbioru ostatecznego będzie stwierdzona przez Wykonawcę wpisem do Dziennika Budowy z bezzwłocznym powiadomieniem na piśmie o tym fakcie Inżyniera.

Odbiór ostateczny Robót nastąpi w terminie ustalonym w Dokumentach Kontraktowych, licząc od dnia potwierdzenia przez Inżyniera zakończenia Robót i przyjęcia dokumentów, o których mowa w punkcie 8.3.1.

Odbioru ostatecznego Robót dokona komisja wyznaczona przez Zamawiającego w obecności Inżyniera i Wykonawcy.

Komisja odbierająca podejmuje decyzje na podstawie:

oceny wizualnej wykonanych Robót,

oceny technicznej opartej na analizie przedłożonych dokumentów (określonych w pkt. 8.3.1),

ocenie opartej na informacjach z całego przebiegu realizacji, przekazanych przez Inżyniera,

listy usterek i wad sporządzonej na dzień odbioru.

Komisja swoje stanowisko wyraża w protokole spisywanym w dniu odbioru.

W przypadku, gdy komisja z określonego powodu (leżącego po stronie Wykonawcy) przerwie odbiór to Kierownik Projektu w porozumieniu z Zamawiającym i Wykonawcą ustali termin następny.

###### **8.3.1. Dokumenty do odbioru ostatecznego**

Podstawowym dokumentem do dokonania odbioru ostatecznego Robót jest protokół odbioru ostatecznego Robót sporządzony wg wzoru ustalonego przez Zamawiającego.

Do odbioru ostatecznego Wykonawca jest zobowiązany przygotować następujące dokumenty:

Dokumentację projektową podstawową z naniesionymi zmianami oraz dodatkową, jeśli została sporządzona w trakcie realizacji umowy; wymaga się przy tym, żeby dokumentacja została tak opracowana graficznie, aby wszelkie naniesione zmiany były łatwo rozpoznawalne,

W przypadku zmian nie odstępujących w sposób istotny od zatwierdzonego projektu lub warunków pozwolenia na budowę Wykonawca jest zobowiązany dodatkowo do przedstawienia oświadczenia Projektanta i Inżyniera o zgodności wykonania obiektu budowlanego zgodnie z projektem budowlanym i warunkami pozwolenia na budowę oraz przepisami.

Specyfikacje Techniczne Wykonania i Odbioru Robót Budowlanych (podstawowe z Kontraktu i ew. uzupełniające lub zamiennie).

Recepty i ustalenia technologiczne.

Dzienniki Budowy i Rejestry Obmiarów (oryginały).

Wyniki pomiarów kontrolnych oraz badań i oznaczeń laboratoryjnych, zgodnie z STWiORB i ew. PZJ oraz ustawą o wyrobach budowlanych (Dz.U nr 92 poz. 881 z 2004r.)

Deklaracje zgodności lub certyfikaty zgodności wbudowanych materiałów zgodnie z STWiORB i ew. PZJ na wszystkie materiały wbudowane. W Deklaracji powinna być podana lokalizacja wbudowania danego materiału.

Opinie technologiczne opracowane przez Wykonawcę, na podstawie wszystkich wyników badań i pomiarów załączonych do dokumentów odbioru, wykonanych zgodnie STWiORB i PZJ.

Rysunki (dokumentacje) na wykonanie robót towarzyszących (np. na przełożenie linii telefonicznej, energetycznej, gazowej, oświetlenia itp.) oraz protokoły odbioru i przekazania tych robót właścicielom urządzeń.

Geodezyjną inwentaryzację powykonawczą Robót i sieci uzbrojenia terenu

**Kopię mapy zasadniczej powstałej w wyniku geodezyjnej inwentaryzacji powykonawczej z oświadczeniem geodety o zgodności z operatem przedłożonym do kontroli przez Powiatowy Ośrodek Dokumentacji Geodezyjno-Kartograficznej.**

Operat z pomiarów odkształceń i przemieszczeń obiektów inżynierskich prowadzonych w trakcie budowy.

Protokoły podpisane z właścicielami nieruchomości zajętych czasowo pod wykonanie infrastruktury technicznej - dotyczące zaspokojenia roszczeń (jeżeli były sporządzane).

Protokoły z odbiorów technicznych branżowych.

Wykonawca opracuje operat odbiorowy w jednym egzemplarzu oryginalnym i w dwóch kopiach. Dodatkowo Wykonawca zeskanuje wszystkie dokumenty wchodzące w skład operatu odbiorowego, w rozdzielczości umożliwiającej czytelny wydruk w formacie odpowiadającym oryginałowi i zapisze na nośniku danych w jednym egzemplarzu w formacie zapisu danych uzgodnionym z Inżynierem.

Koszt przygotowania wszystkich egzemplarzy dokumentacji odbiorowej wraz z wersją elektroniczną jest zawarty w cenie kontraktowej i nie podlega odrębnej zapłacie.

#### **8.4. Odbiór pogwarancyjny**

Odbiór pogwarancyjny polega na ocenie wykonanych Robót związanych z usunięciem wad stwierdzonych przy odbiorze ostatecznym i zaistniałych w okresie gwarancyjnym określonych przez Inżyniera i/lub Kierownika Projektu.

Odbiór pogwarancyjny będzie dokonany na podstawie oceny wizualnej obiektu z uwzględnieniem zasad opisanych w punkcie 8.3. „Odbiór ostateczny Robót”.

Wykonawca jest zobowiązany do opracowania i przekazania Zamawiającemu Operatu z przeprowadzonych pomiarów odkształceń i przemieszczeń obiektów inżynierskich w trakcie prowadzonych prac oraz w okresie gwarancyjnym.

Wykonawca jest zobowiązany do przekazania kompletu dokumentacji powykonawczej oraz operatów kolaudacyjnych (odbiorowych) robót do Rejonów oraz archiwum oraz jednego egzemplarza do Wydziału Mostów dotyczącego drogowych obiektów inżynierskich wraz z raportami z przeglądów szczegółowych przeprowadzonych przed upływem okresu gwarancyjnego.

### **9. Podstawa płatności**

#### **9.1. Ustalenia Ogólne**

Podstawą płatności jest cena jednostkowa skalkulowana przez Wykonawcę za jednostkę obmiarową ustaloną dla danej pozycji Kosztorysu.

Cena jednostkowa pozycji Kosztorysowej będzie uwzględniać wszystkie czynności, wymagania i badania składające się na jej wykonanie, określone dla tej Roboty w Specyfikacji Technicznej i w Dokumentacji Projektowej.

Ceny jednostkowe Robót będą obejmować:

- Robociznę bezpośrednią wraz z towarzyszącymi kosztami
- Wartość zużytych Materiałów wraz z kosztami zakupu, magazynowania, ewentualnych ubytków i transportu na Teren Budowy.
- Wartość pracy Sprzętu wraz z towarzyszącymi kosztami
- Koszty pośrednie, zysk kalkulacyjny i ryzyko

W skład kosztów pośrednich wchodzi: płace personelu i kierownictwa budowy, pracowników nadzoru i laboratorium, koszty urządzenia i eksploatacji zaplecza budowy (w tym doprowadzenie energii i wody, budowa dróg dojazdowych, itp.), koszty dotyczące oznakowania Robót, wydatki dotyczące bhp, usługi obce na rzecz budowy, koszty związane z zawarciem umów użyczenia gruntów, koszty płatnego nadzoru, odbioru itp. właścicieli, użytkowników infrastruktury teletechnicznej, energetycznej itp., koszty związane z przebudową lub zabezpieczeniem niezidentyfikowanych sieci, kosztów nadzoru zarządców cieków, opłaty za dzierżawę terenu, koszty transportu materiałów na miejsce utylizacji i utylizacja materiałów, koszty projektów uzupełniających i ich uzgodnień, koszty szkolenia BHP pracowników i dozoru budowy, koszty utrzymania obiektów tymczasowych w należyтым stanie techniczno-eksploatacyjnym, wszystkie koszty technologii robót wynikające przyjętych rozwiązań technicznych i technologicznych w ramach opracowań Wykonawcy, koszt opracowania i uzgodnienia wszystkich Dokumentacji Projektowych Wykonawcy oraz koszt wszystkich rozwiązań z nich wynikających, koszty

dostosowania się do wymogów wynikających z decyzji środowiskowej oraz wszelkich uzyskanych uzgodnień zawartych w Dokumentacji Projektowej, koszty związane z czasowymi zajęciami terenu (w tym odszkodowania), koszty związane z dostosowaniem się do wszelkich uzgodnień i warunków, koszty związane z wykonaniem organizacji ruchu, opłaty za dzierżawę placów, ekspertyzy dotyczące wykonanych Robót, koszty nadzoru gestorów nad budową infrastruktury i jej zabezpieczenia na czas robót, wszelkie koszty wynikające z warunków wykorzystania terenu w fazie realizacji i eksploatacji, ze szczególnym uwzględnieniem konieczności ochrony cennych wartości przyrodniczych, zasobów naturalnych i zabytków oraz ograniczenia uciążliwości dla terenów sąsiednich (pkt 5.2 niniejszej STWiORB), ubezpieczenia oraz koszty zarządu przedsiębiorstwa Wykonawcy, koszty opracowania powykonawczej dokumentacji geodezyjno-kartograficznej oraz dokumentacji odbioru ostatecznego, zysk kalkulacyjny zawierający ewentualne ryzyko Wykonawcy z tytułu innych wydatków mogących wystąpić w czasie realizacji Robót i w okresie gwarancyjnym.

Podatki obliczane zgodnie z obowiązującymi przepisami.

Do cen jednostkowych nie należy wliczać podatku VAT.

## **9.2. Warunki umowy i wymagania ogólne DM.00.00.00.**

Wykonawca jest zobowiązany do szczegółowego zapoznania się z wymaganiami zawartymi w DM 00.00.00, a koszty wynikające z tych wymagań powinien ująć w poszczególnych pozycjach kosztorysu.

Uznaje się, że koszty dostosowania się do wymagań STWiORB DM 00.00.00 nie wyszczególnione w tabeli przedmiarowej dla wymagań ogólnych zostały uwzględnione przez Wykonawcę w pozycjach przedmiaru wynikających ze szczegółowych specyfikacji technicznych.

## **9.3. Objazdy, przejazdy i organizacja ruchu**

Po stronie Wykonawcy leży spełnienie roszczeń osób i podmiotów, które w związku z wprowadzeniem Organizacji Ruchu na czas budowy i prowadzeniem robót doznają jakiegokolwiek uszczerbku.

Koszt wybudowania objazdów/przejazdów i organizacji ruchu obejmuje:

- opracowanie oraz uzgodnienie z odpowiednimi instytucjami i zatwierdzenie w organie zarządzającym ruchem projektu organizacji ruchu na czas trwania budowy, wraz z dostarczeniem kopii projektu Inżynierowi oraz zainteresowanym zarządom dróg i wprowadzaniem dalszych zmian i uzgodnień wynikających z postępu robót,
- zakupy i koszty zakupu potrzebnych materiałów,
- dostarczenie i koszty dostarczenia potrzebnych materiałów,
- koszt zapewnienia niezbędnych czynników produkcji
- koszt zakupu i dostarczenia materiałów niezbędnych do wykonania robót
- zaprojektowanie i wybudowanie niezbędnych objazdów,
- ustawienie tymczasowego oznakowania i oświetlenia zgodnie z wymaganiami bezpieczeństwa ruchu,
- opłaty/dzierżawy terenu,
- przygotowanie terenu,
- konstrukcję tymczasowej nawierzchni, ramp, chodników, krawężników, barier, oznakowań i drenażu,
- tymczasową przebudowę urządzeń obcych,
- zaprojektowanie oznakowania poziomego i pionowego i jego wykonanie.

Koszt utrzymania objazdów/przejazdów i organizacji ruchu obejmuje:

- oczyszczanie, przestawienie, przykrycie i usunięcie tymczasowych oznakowań pionowych, poziomych, barier i świateł,
- utrzymanie płynności ruchu publicznego,
- ewentualne wzmocnienie nawierzchni dróg po których prowadzone będą objazdy i ruch technologiczny związany z budową.

Koszt likwidacji objazdów/przejazdów i organizacji ruchu obejmuje:

- usunięcie wbudowanych materiałów i oznakowania,
- doprowadzenie terenu do stanu umożliwiającego normalny ruch publiczny,
- oczyszczenie terenu,
- koszty demontażu,
- doprowadzenie terenu do stanu pierwotnego w tym przywrócenie oznakowania zgodnego z uprzednią stałą organizacją ruchu, zgodnie z wymaganymi standardami,
- ewentualne remonty uszkodzonych dróg po których prowadzone były objazdy i ruch technologiczny.

## **9.4. Usuwanie wad i usterek :**

### **9.4.1 Ustalenia ogólne:**

Zakres i technologia robót mających na celu usunięcie usterek powinny być uzasadnione poprzez odniesienie do stosowanych (obowiązujących lub przyjętych) dokumentów odniesienia. (wytyczne, zalecenia i normy). Jedynie w przypadku braku w/w dokumentów odniesienia, zakres i technologia robót uzgadniana będzie z Zamawiającym indywidualnie dla danego przypadku.

Odnośnie technologii wykonania robót gwarancyjnych, Wykonawca zobowiązany jest w pierwszej kolejności do stosowania istniejących rozwiązań systemowych przewidzianych dla naprawy danego rodzaju uszkodzenia, usterki lub usunięcia wady. Jedynie w przypadku braku dostępności rozwiązań systemowych (np. gotowych zestawów naprawczych lub opracowanych

przez specjalistyczne Firmy technologii napraw), technologia napraw może być uzgodniona indywidualnie dla danego typu uszkodzenia. W każdym przypadku zakres i technologia powinny być przedstawione do akceptacji Zamawiającemu.

Na żądanie Zamawiającego, Wykonawca opracuje projekt technologii i organizacji robót poprawkowych, w którym określi sposób i zakres naprawy oraz okres jej wykonania. W/w program podlega akceptacji przez Zamawiającego.

Niezależnie od powyższego, Zamawiający zastrzega sobie prawo wyboru i decydowania o technologii przeprowadzenia napraw.

Wprowadza się pojęcie Dodatkowe badania - pod w/w pojęciem rozumie się badania laboratoryjne wykonywane przez Wykonawcę kosztem i staraniem własnym, których rodzaj, zakres i okres wykonania został uzgodniony (zaakceptowany) przez przedstawiciela Zamawiającego. Badania powinny być tak dobrane, aby ich wyniki pozwoliły wiarygodnie ocenić przyczynę powstania danej usterki. Wyniki badań powinny m.in. pozwolić na określenie rodzaju i stanu wbudowanych materiałów oraz ich cech geometrycznych, a w niektórych sytuacjach ich parametrów fizykochemicznych..

- W przypadku uchylania się Wykonawcy od wykonania robót poprawkowych, Zamawiający zleci ich wykonać innemu wykonawcy, przy czym koszty wykonanych robót zostaną pokryte z zabezpieczenia usunięcia wad i usterek wniesionego przez Wykonawcę.
- Zamawiający nie przyjmie uzasadnienia braku wykonania robót poprawkowych przez Wykonawcę, w którym Wykonawca stwierdza, że przyczyną powstania usterek są błędy projektowe lub niejasności w dokumentacji projektowej. W celu uniknięcia takich przypadków, Wykonawca ma prawo sprawdzić dokumentację projektową i wnieść uwagi oraz wyjaśnić wszelkie niejasności przed przystąpieniem do wykonania robót. Z chwilą rozpoczęcia robót budowlanych, Zamawiający uznaje, że Wykonawca nie ma żadnych uwag oraz nie występują żadne niejasności co do przyjętych rozwiązań projektowych.
- Niezależnie od procedur opisanych poniżej dla typowych przypadków, dla dowolnego rodzaju usterki technologia i zakres robót naprawczych powinny zostać ustalone w sposób minimalizujący możliwość jej powtórzenia się,
- W przypadku powtórzonego wystąpienia usterki w danym miejscu, w miejscach sąsiadujących lub na danym obszarze, Wykonawca zobowiązany jest przeprowadzić dodatkowe badania. Na podstawie uzyskanych wyników Wykonawca uzgodni z Zamawiającym (wymagana akceptacja Zamawiającego) zakres i sposób usunięcia usterki.

#### 9.4.2 Usuwanie typowych usterek:

Wykonawca zobowiązany jest do usuwania typowych usterek w oparciu o procedury opisane niżej: Niekontrolowane, nadmierne odkształcenia wybudowanych nawierzchni z drobnowymiarowych elementów betonowych lub kamiennych:

W przypadku miejscowego ujawnienia się wady, naprawa polega na usunięciu drobnowymiarowych elementów nawierzchni na powierzchni wystąpienia zjawiska, powiększonym o min 30 cm, wyrównaniu podbudowy (uzupełnienie gruntem budowlanym identycznym jak w istniejącej podbudowie), wraz z jej zagęszczeniem oraz ponownym ułożeniu nawierzchni. Rozluźnienie drobnowymiarowych elementów kamiennych lub betonowych:

Naprawa polega na usunięciu elementów rozluźnionych i ponownym ich wbudowaniu zgodnie z technologią przyjętą w dokumentacji technicznej.

Niekontrolowane, nadmierne odkształcenia nawierzchni bitumicznych:

W przypadku miejscowego ujawnienia się wady, naprawa polega na całkowitym usunięciu (poprzez nacięcie powierzchni i frezowanie) warstwy ścieralnej w miejscu wystąpienia odkształcenia i wbudowaniu (po oczyszczeniu miejsca sprężonym powietrzem) fragmentu nowej warstwy ścieralnej o identycznych parametrach z uszczelnieniem spoin taśmą bitumiczną. Naprawa powinna obejmować powierzchnię o regularnych kształtach równoległoboku, o wymiarach o min 30 cm większych od obszaru odkształcenia w każdym kierunku.

Gdy zachodzą przesłanki wskazujące, że przyczyną usterki jest utrata stateczności warstw znajdujących się głębiej (tzn. warstw podbudowy, stabilizacji lub podłoża gruntowego), naprawa powinna objąć wszystkie warstwy konstrukcyjne, przy czym naprawa powinna być prowadzona dla każdej z warstw osobno, przy zachowaniu zasady schodkowego zachodzenia na siebie poszczególnych warstw.

W razie wystąpienia usterki w więcej niż jednym miejscu, gdy miejsca odkształceń są oddalone od siebie o mniej niż 5 m w każdym dowolnym kierunku, naprawa powinna objąć obszar uszkodzeń na całej szerokości pasa ruchu, oraz na całej długości występowania odkształceń. Jedynie gdy usterki zlokalizowane są w linii równoległej do osi jezdni, naprawa nie musi być wykonana na całej szerokości pasa ruchu, pod warunkiem, że szerokość naprawianego pasa będzie nie większa niż 1,5 m.

Ubytki i wykruszenia w nawierzchniach bitumicznych:

Naprawa powinna być przeprowadzona zgodnie z procedurą naprawy nadmiernych odkształceń nawierzchni bitumicznych Spękania nawierzchni bitumicznych:

W razie powstania spękań bitumicznych, usunięcie usterki w zależności od rodzaju spękań, naprawa polega na:

- a) dla spękań liniowych występujących pojedynczo:

Naprawa obejmuje na nacięciu szczeliny — poszerzeniu szczeliny frezarką palcowa lub tarczową w celu uzyskania szczeliny o pionowych ściankach, o przekroju zbliżonym do prostokątnego, o szerokości od 12 do 15 mm i głębokości około 25 mm. Następnie szczelina powinna zostać oczyszczona sprężonym powietrzem, zagruntowana środkiem gruntującym (gruntownikiem) oraz wypełniona zalewą asfaltową. Gruntownik powinien być наносzony specjalną wtryskarką, zapewniającą równomierne pokrycie ścianek cienką warstwą środka zwiększającego przyczepność. Przed aplikacją mas asfaltowych na gorąco, szczelina powinna być podgrzana lanca gorącego powietrza. Zalewanie masą wypełniającą powinno być prowadzone z użyciem specjalnych przeznaczonych do tego celu urządzeń przesuwanych wzdłuż zalewanej szczeliny. Urządzenia te powinny posiadać zbiorniki na kruszywo, w celu możliwości natychmiastowego posypania zalanej szczeliny kruszywem. Jako materiał zalewowy stosować należy specjalne zalewy z dodatkiem polimerów termoplastycznych, posiadające dobrą zdolność wypełniania spękań i szczelin, niską śplwyność w temperaturze +60 C, dobrą przyczepność do ścianek oraz dobrą rozciągliwość



w niskich temperaturach, Masa zalewowa powinna posiadać aprobatę techniczną wydaną przez uprawnioną jednostkę. Jako posypkę należy zastosować cement lub mączkę kamienną.

W przypadku spękań odbitych, naprawa zostanie przeprowadzona zgodnie z procedurą określoną dla naprawy nadmiernych odkształceń nawierzchni bitumicznych, z uwzględnieniem wzmocnienia międzywarstwowego geosiatką.

Ewentualny spór między Zamawiającym i Wykonawcą dotyczący określenia, czy w danym przypadku występują spękania odbite, może zostać rozstrzygnięty na podstawie wyników dodatkowych badań.

- b) dla spękań liniowych występujących grupowo, naprawa powinna zostać wykonana zgodnie z procedurą określoną dla naprawy odkształceń wybudowanych nawierzchni bitumicznych.

Ustała się, że spękania liniowe występują grupowo wtedy, gdy na danym obszarze znajdują się one w ilości co najmniej dwie szt w odległości mniejszej niż pięciokrotna długość najdłuższego pęknięcia.

- c) spękania siatkowe: naprawa powinna zostać wykonana zgodnie z procedurą określoną dla naprawy nadmiernych odkształceń nawierzchni bitumicznych.

Zarysowania powierzchni betonowych: naprawy polegają na nacięciu, oczyszczeniu i wypełnieniu szczeliny środkami przeznaczonymi do tego typu napraw (np. głębokopenetrujące żywice polimerowe).

Ubytki materiału w wykonanych nasypach (lub skarpach) spowodowane erozją:

Naprawa polega na usunięciu przemieszczonych materiałów nasypowych z miejsc ich nagromadzenia się, a następnie ponownym wbudowaniu odzyskanego lub dowiezionego materiału, oraz wykonania umocnienia naprawionych powierzchni (np. obsianie trawą lub ułożenie ażurowych płyt betonowych). Uszkodzenia i odkształcenia nawierzchni bitumicznych wokół wpustów ściekowych:

- a) w przypadku spękania nawierzchni wokół wpustu:

naprawa polega na nacięciu warstwy ścieralnej w liniach tworzących równoległobok po zewnętrznym obrysie występujących spękań, usunięciu warstwy ścieranej z wyciętej przestrzeni, oczyszczeniu pola roboczego sprężonym powietrzem i wbudowaniu nowego fragmentu warstwy ścieralnej o identycznych parametrach z uszczelnieniem spoin taśmą bitumiczną,

- b) w przypadku odkształcenia nawierzchni w sąsiedztwie wpustu, gdy obszar odkształcenia mieści się w odległości 30 cm od wpustu, a odkształcenie jest nie większe niż 1 cm w stosunku do przyległych nawierzchni, naprawa powinna zostać wykonana wg pkt a),

- c) w przypadku odkształcenia nawierzchni w sąsiedztwie wpustu, gdy obszar odkształcenia przekracza odległość 30 cm od wpustu lub odkształcenie jest większe niż 1 cm w stosunku do przyległych nawierzchni, wymianie podlegają wszystkie warstwy konstrukcyjne drogi II; sąsiedztwie wpustu, przy zachowaniu zasady schodkowego zachodzenia na siebie poszczególnych warstw oraz z zastosowaniem na stykach warstw taśm bitumicznych. Przed wbudowaniem nowych warstw należy sprawdzić nośność podłoża i ewentualnie wykonać zabiegi wzmocniające.

Odchylenia krawężników od linii ich wbudowania,

W przypadku wystąpienia odchylenia pojedynczych lub kilku sztuk krawężników, naprawa powinna polegać na usunięciu krawężnika wraz z jego podbudową i fragmentem opornika oraz gruntem użytym do obsypki, a następnie wbudowaniu nowych elementów jak wyżej z geometrycznym dopasowaniem do linii przyległych krawężników i wykonaniem obsypki.

W przypadku odchylenia większej grupy krawężników, roboty j/w powinny być poprzedzone geodezyjnym wytyczeniem linii krawężników.

Spękania siatkowe i ubytki w powierzchni krawężników: nie dopuszcza się naprawy wbudowanych krawężników z użyciem jakichkolwiek zapraw. Jeżeli zakres ubytków lub spękań będzie kwalifikował krawężniki do naprawy, Wykonawca zobowiązany jest do całkowitej wymiany uszkodzonych sztuk,

Korozja elementów stalowych wyposażenia obiektów mostowych, zabezpieczonych powłokami malarskimi:

Naprawa polega na usunięciu mechanicznym powłok malarskich oraz ognisk korozji w sposób mechaniczny, oraz doprowadzeniu metalu do stopnia czystości wymaganego dla danego rodzaju powłoki malarskiej, a następnie na nałożeniu kompletnego pakietu powłok malarskich (co najmniej dwie warstwy: powłoka podkładowa i powłoka właściwa).

Zamawiający wymaga, aby nałożenie nowej powłoki ochronnej wykonane było dla całego elementu konstrukcyjnego, z którego wykonany jest dany element — nie dopuszcza się ograniczenia zakresu robót do fragmentu elementu (np. fragmentu pochwyty, przecięgu lub słupka balustrady).

## 10. Przepisy związane

- Ustawa z dnia 7 lipca 1994 r. - Prawo budowlane (Dz. U. 1994 nr 89, poz. 414 z późniejszymi zmianami),
- Zarządzenie Ministra Infrastruktury z dnia 19 listopada 2001 r. w sprawie dziennika budowy, montażu i rozbiórki oraz tablicy informacyjnej (Dz. U. 2001 nr 138, poz. 1555),
- Ustawa z dnia 21 marca 1985 r. o drogach publicznych (Dz. U. 1985 nr 14, poz. 60 z późniejszymi zmianami),
- Ustawa. Prawo ochrony środowiska (Dz. U. 2008 nr 25, poz. 150; z późniejszymi zmianami),
- Ustawa z dnia 27 lipca 2001 r. o wprowadzeniu ustawy - Prawo ochrony środowiska, ustawy o odpadach oraz o zmianie niektórych ustaw (Dz. U. 2001 nr 100, poz. 1085; z późniejszymi zmianami),
- Ustawa o odpadach (Dz. U. 2007 nr 39, poz. 251; z późniejszymi zmianami),
- Ustawa z dnia 19 czerwca 1997 r. o zakazie stosowania wyrobów zawierających azbest,
- Ustawa z dnia 17 maja 1989 – Prawo Geodezyjne i Kartograficzne (tekst jednolity Dz. U. Nr 240 z dnia 24.11.2005 poz. 2026 i 2027 z późniejszymi zmianami).

- Ustawa z dnia 20 czerwca 1997 r. Prawo o ruchu drogowym (Dz. U. 1997 nr 98, poz. 602; z późniejszymi zmianami),
- Rozporządzenie Ministra Infrastruktury z dnia 3 lipca 2003 r. w sprawie szczegółowych warunków technicznych dla znaków i sygnałów drogowych oraz urządzeń bezpieczeństwa ruchu drogowego i warunków ich umieszczania na drogach (Dz. U. 2003 nr 220, poz. 2181),
- Rozporządzenie Ministra Infrastruktury z dnia 23 września 2003 r. w sprawie szczegółowych warunków zarządzania ruchem na drogach oraz wykonywania nadzoru nad tym zarządzaniem (Dz. U. 2003 nr 177, poz. 1729).
- Rozporządzenie Ministra Infrastruktury z dnia 27 sierpnia 2002 r. w sprawie szczegółowego zakresu i formy planu bezpieczeństwa i ochrony zdrowia oraz szczegółowego zakresu rodzajów robót budowlanych, stwarzających zagrożenia bezpieczeństwa i zdrowia ludzi. (Dz. U. Nr 151 poz. 1256)
- Ustawa z dnia 16 kwietnia 2004 r o wyrobach budowlanych (Dz. U nr 92 poz. 881 z 2004r.)
- Ustawa z dnia 30 sierpnia 2002 r. o systemie oceny zgodności.
- Ustawa z dnia 23.07.2003 o ochronie zabytków i opiece nad zabytkami.
- Ustawa z dnia 16.04.2004 o ochronie przyrody (Dz. U. nr 92, poz. 880 z późniejszymi zmianami).
- Ustawa z dnia 10 kwietnia 2003 r. o szczególnych zasadach przygotowania i realizacji inwestycji w zakresie dróg publicznych (Dz.U. nr 80, poz. 721 z późniejszymi zmianami)
- Rozporządzenie Ministra Transportu i Gospodarki Morskiej oraz Spraw Wewnętrznych i Administracji z dnia 31 lipca 2002 w sprawie znaków i sygnałów drogowych. Dz.U. Nr 170 z dnia 12 października 2002 r. poz. 1393
- Rozporządzenie Ministra Infrastruktury z dn. 11 sierpnia 2004 r. w sprawie sposobów deklarowania zgodności wyrobów budowlanych oraz sposobu znakowania ich znakiem budowlanym (Dz. U. nr 198, poz. 2041)
- Rozporządzenie Ministra Infrastruktury z dn. 08 listopada 2004 r. w sprawie aprobat technicznych oraz jednostek organizacyjnych upoważnionych do ich wydawania (Dz. U. nr 249, poz. 2497),
- Rozporządzenie Ministra Środowiska z dnia 27 września 2001 r. w sprawie katalogu odpadów (Dz. U. 2001 nr 112, poz. 1206),
- Rozporządzenie Ministra Środowiska w sprawie wzorów dokumentów stosowanych na potrzeby ewidencji odpadów (Dz. U nr 30, poz. 213),
- Rozporządzenie Ministra Środowiska z dnia 13 kwietnia 2010 r. w sprawie siedlisk przyrodniczych oraz gatunków będących przedmiotem zainteresowania Wspólnoty, a także kryteriów wyboru obszarów kwalifikujących się do uznania lub wyznaczenia jako obszary Natura 2000 (Dz.U. 2010 nr 77 poz. 510)
- Rozporządzenie Ministra Środowiska z dnia 9 lipca 2004 r. w sprawie gatunków dziko występujących roślin objętych ochroną (Dz.U. 2004 nr 168 poz. 1764),
- Rozporządzenie Ministra Środowiska z dnia 9 lipca 2004 r. w sprawie gatunków dziko występujących grzybów objętych ochroną (Dz.U. 2004 nr 168 poz. 1765),
- Rozporządzenie Ministra Środowiska z dnia 28 września 2004 r. w sprawie gatunków dziko występujących zwierząt objętych ochroną (Dz.U. 2004 nr 220 poz. 2237),
- Rozporządzenie Ministra Gospodarki, Pracy i Polityki Społecznej z dnia 2 kwietnia 2004 r. w sprawie sposobów i warunków bezpiecznego użytkowania i usuwania wyrobów zawierających azbest (**Dz.U. 2004 nr 71 poz. 649**).

## **D.01.00.00 Roboty przygotowawcze**

### **D.01.01.01 Odtworzenie trasy i punktów wysokościowych oraz wznowienie i stabilizacja pasa drogowego**

#### **1. Wstęp**

##### **1.1. Przedmiot Specyfikacji Technicznej Wykonania i Odbioru Robót Budowlanych**

Przedmiotem niniejszej Specyfikacji Technicznej Wykonania i Odbioru Robót Budowlanych są wymagania dotyczące wykonania i odbioru Robót budowlanych w ramach realizacji zadania: „Rozbudowa drogi wojewódzkiej nr 487 wraz ze zmianą jej przebiegu w miejscowości Olesno”.

##### **1.2. Zakres stosowania STWiORB**

Specyfikacja Techniczna Wykonania i Odbioru Robót Budowlanych jest stosowana jako dokument przetargowy i kontraktowy przy zlecaniu i realizacji Robót wymienionych w punkcie 1.1.

##### **1.3. Zakres Robót objętych STWiORB**

Ustalenia zawarte w niniejszej STWiORB dotyczą zasad prowadzenia robót związanych z wszystkimi czynnościami umożliwiającymi i mającymi na celu wyznaczenie przebiegu trasy projektowanej drogi oraz pozostałych dróg zgodnie z Dokumentacją Projektową.

Zakres robót obejmuje:

- wyznaczenie trasy i punktów wysokościowych dróg,
- stabilizacja oraz odtworzenie i oznakowanie granicy pasa drogowego.

W zakres robót pomiarowych, związanych z odtworzeniem (wyznaczeniem) trasy i punktów wysokościowych wchodzi:

- wyznaczenie sytuacyjne i wysokościowe punktów głównych osi trasy i punktów wysokościowych (reperów roboczych założonych w terenie, dowiązanych do reperów państwowych);
- uzupełnienie osi trasy dodatkowymi punktami,
- wyznaczenie dodatkowych reperów roboczych;
- za stabilizowanie punktów w sposób trwały, ochrona ich przed zniszczeniem oraz oznakowanie w sposób ułatwiający ich odszukanie i ewentualne odtworzenie;
- wyznaczenie przekrojów poprzecznych;
- wyznaczenie przekrojów porzecznych (co 20 m) do prowadzenia pomiarów kontrolnych (geodezyjnych) każdej warstwy,
- oznaczenie pikietażu w sposób trwały oraz odtwarzanie uszkodzonych punktów na bieżąco do końca okresu gwarancyjnego,
- sprawdzenie lokalizacji sieci uzbrojenia terenu, obiektów (w tym ich posadowień), skrajni na każdym etapie robót.

Po wykonaniu robót budowlanych należy wykonać:

- wznowienie punktów granicznych pasa drogowego,
- wyznaczenie i utwalenie na gruncie nowych punktów granicznych znakami granicznymi, według zasad określonych w przepisach dotyczących geodezji i kartografii.
- okazać granicę właścicielom nieruchomości przylegających do pasa drogowego,
- protokoły.

##### **1.4. Określenia podstawowe**

**1.4.1. Punkty główne trasy** - punkty załamania osi trasy, punkty kierunkowe oraz początkowy i końcowy punkt trasy.

**1.4.2. Świadek punktu granicznego** – słupek z betonu C20/25 zbrojonego 4 prętami d-10 mm, pomalowany na żółto z wytłoczonym napisem PAS DROGOWY. Słupek o wymiarach:

- przekrój poprzeczny 12x10 cm,
- długość 100 cm (w tym 50 cm wkopany w grunt).

**1.4.3. Geodezyjne słupki graniczne** (betonowe z betonu C20/25) stabilizowane w punktach granicznych pasa drogowego.

**1.4.4.** Pozostałe określenia podstawowe są zgodne z obowiązującymi, odpowiednimi Polskimi Normami i definicjami podanymi w STWiORB DM 00.00.00 „Wymagania ogólne”.

##### **1.5. Ogólne wymagania dotyczące Robót**

Ogólne wymagania dotyczące robót podano w STWiORB DM 00.00.00 „Wymagania Ogólne”.

Wykonawca Robót jest odpowiedzialny za jakość ich wykonania oraz za zgodność z Dokumentacją Projektową, STWiORB i poleceniami Inżyniera.

Niezbędne dane istotne z punktu widzenia:

- organizacji robót budowlanych;
- zabezpieczenia interesu osób trzecich;
- ochrony środowiska;
- warunków bezpieczeństwa pracy;
- zaplecza dla potrzeb Wykonawcy;
- warunków organizacji ruchu;
- zabezpieczenia chodników i jezdni,

- podano w STWiORB DM. 00.00.00 „Wymagania Ogólne”.

## 1.6. Wspólny Słownik Zamówień (CPV)

Kody grup, klas i kategorii robót Wspólnego Słownika Zamówień (CPV) dotyczących przedmiotu zamówienia podano w STWiORB DM.00.00.00 „Wymagania Ogólne”.

## 2. Materiały

### 2.1. Ogólne wymagania dotyczące materiałów

Ogólne wymagania dotyczące materiałów, ich pozyskiwania i składowania podano w STWiORB DM.00.00.00 „Wymagania ogólne”.

### 2.2. Rodzaje materiałów

Stabilizację punktów granicznych należy wykonać:

- słupkami geodezyjnymi, betonowymi z krzyżem zgodnie z ujawnionymi w opracowaniu współrzędnymi geodezyjnymi na załamaniach pasa drogowego. Dodatkowo co najmniej co 200 m z zachowaniem Wizury.- świadkami punktu geodezyjnego (słupkami betonowymi koloru żółtego z czarnym napisem Pas drogowy) rozmieszczonymi w odległości nie większej jak 200 m z zachowaniem Wizury pomiędzy sąsiednimi znakami oraz na załamaniach pasa drogowego. Jednocześnie należy odtworzyć wszystkie punktu geodezyjne ujawnione wcześniej w ewidencji gruntów, które w wyniku inwestycji winny zostać przeniesione w linię nowego pasa drogowego.

W przypadkach, gdy jest niemożliwa trwała stabilizacja punktu, należy dany punkt opisać oraz sporządzić szkic topograficzny określający jego położenie.

Podczas prac należy zwrócić szczególną uwagę na zachowanie w stanie nienaruszonym i nie przesunięcie punktów geodezyjnych, które podlegają ochronie we trybie przepisów ustawy Prawo Geodezyjne i Kartograficzne.

Do utrwalenia punktów głównych trasy należy stosować pale drewniane z gwoździem lub prętem stalowym, słupki betonowe albo rury metalowe o długości około 0,50 m. Pale drewniane umieszczone poza granicą robót ziemnych, w sąsiedztwie punktów załamania trasy powinny mieć średnicę 0,15 - 0,20 m i długości 1,5 - 1,7 m.

Do stabilizacji pozostałych punktów należy stosować paliki drewniane średnicy 0,05 - 0,08 m i długości około 0,30 m, a dla punktów utrwalanych w istniejącej nawierzchni bolce stalowe o średnicy 5 mm i długości 0,04 - 0,05 m.

“Świadki” powinny mieć długość około 0,50 m i przekrój prostokątny.

Do stabilizowania roboczego pikietażu trasy, poza granicą pasa robót należy stosować pale drewniane o średnicy od 0,15 do 0,20 m i długości 1,5 do 1,7 m z tabliczkami. Wymiary tabliczek uzgodnić z Inżynierem.

Do utrwalenia punktów osnowy geodezyjnej należy stosować materiały zgodne z Instrukcjami technicznymi G-1 i G-2.

Do trwałej stabilizacji punktów granicznych pasa drogowego należy użyć elementów:

- żelbetowych znaków granicznych z napisem czarną farbą „PD” od strony wewnętrznej pasa (rysunek 1),
- geodezyjnych graniczników betonowych z krzyżem na górnej poziomej ścianie.

### 2.3. Wymagania względem materiałów

Elementy przed zastosowaniem do stabilizacji pasa drogowego powinny być zaakceptowane przez Inżyniera.

Muszą być:

- wolne od spękań,
- wolne od wykruszeń, ubytków,
- powierzchnie powinny być gładkie, bez śladów po pęcherzach powietrznych.

Wykonawca powinien wykonać badania próbek betonu podanych z w/w elementów i przedstawić wyniki tych badań Inżynierowi do akceptacji.

Sprawdzenie wyglądu zewnętrznego należy przeprowadzić na podstawie oględzin elementu.

Sprawdzenie kształtu i wymiarów elementów należy przeprowadzić z dokładnością do 1 mm (w odniesieniu do wymiarów podanych w p. 1.4.2) przy użyciu suwmiarki oraz przymiaru stalowego lub taśmy. Sprawdzenie kątów prostych w narożach elementów wykonuje się przez przyłożenie kątownika do badanego naroża i zmierzenia odchyłek z dokładnością do 1 mm.

### 2.4. Beton i jego składniki

Do produkcji elementów należy stosować beton wg PN-EN 206-1, klasy C25/30.

Beton użyty do produkcji elementów, powinien charakteryzować się:

- wytrzymałością na ściskanie,
- nasiąkliwością,  $\leq 5\%$ ,
- mrozoodpornością i wodoszczelnością, zgodnie z normą PN-88/B-06250.

## 3. Sprzęt

### 3.1. Ogólne wymagania dotyczące sprzętu

Ogólne wymagania dotyczące sprzętu podano w STWiORB DM.00.00.00 „Wymagania ogólne”.

### 3.2. Sprzęt pomiarowy

Do odtworzenia sytuacyjnego trasy i punktów wysokościowych należy stosować następujący sprzęt:

- teodolity lub tachimetry,
- niwelatory,
- dalmierze,
- tyczki,
- łąty,
- taśmy stalowe, szpilki,
- ruletki,
- samochód dostawczy,
- inny sprzęt zaakceptowany przez Inżyniera.

Sprzęt stosowany do odtworzenia trasy drogowej i jej punktów wysokościowych powinien gwarantować uzyskanie wymaganej dokładności pomiaru.

## 4. Transport

### 4.1. Ogólne wymagania dotyczące transportu

Ogólne wymagania dotyczące transportu podano w STWiORB DM 00.00.00 „Wymagania ogólne”.

### 4.2. Transport sprzętu i materiałów

Sprzęt i materiały do odtworzenia trasy można przewozić dowolnymi środkami transportu.

## 5. Wykonanie Robót

### 5.1. Ogólne zasady wykonywania robót

Ogólne zasady wykonania robót podano w STWiORB DM 00.00.00 „Wymagania ogólne”

Wykonawca przedstawi Inżynierowi do akceptacji Projekt Technologii i Organizacji Robót oraz Program Zapewnienia Jakości uwzględniający wszystkie warunki, w jakich będą wykonywane roboty.

### 5.2. Ogólny zakres prac pomiarowych

Roboty obejmują wykonanie:

- wyznaczenia dla potrzeb realizacyjnych:
- punktów osi trasy,
- punktów wyznaczających mierzone przekroje poprzeczne,
- reperów roboczych,
- uzupełnienia osi trasy dodatkowymi punktami, w tym początków krzywych przejściowych i łuków kołowych,
- wyznaczenia przekrojów poprzecznych z wytyczeniem dodatkowych przekrojów wg. potrzeb,
- wyznaczenia dodatkowych punktów osi w rejonie obiektów inżynierskich (mostowych) i założenie reperów roboczych przy tych obiektach,
- stabilizacji punktów w sposób chroniący je przed zniszczeniem,
- pomiaru XYZ wszystkich wyznaczonych punktów,
- sprawdzenie, odtworzenie i ustalenie zniszczonych lub uszkodzonych punktów osnowy geodezyjnej i ustalenie ich współrzędnych, łącznie z ich zgłoszeniem do Państwowego Zasobu Geodezyjnego i Kartograficznego, ewentualne wykonanie dodatkowych punktów osnowy geodezyjnej (wykonanie Projektu i uzgodnienie go z odpowiednimi władzami),
- utrzymywanie zastabilizowanych punktów w niezbędnym zakresie.

### 5.3. Zasady wykonywania prac pomiarowych

Prace pomiarowe powinny być wykonane zgodnie z obowiązującymi Instrukcjami Głównego Urzędu Geodezji i Kartografii (GUGiK).

Podstawą do prowadzenia prac geodezyjnych jest odtworzona i zaktualizowana osnowa pomiarowa (państwowa i robocza). W oparciu o dane zawarte w Dokumentacji Projektowej i pozyskane z Państwowych Zasobów Geodezyjnych i Kartograficznych Wykonawca powinien przeprowadzić obliczenia i pomiary geodezyjne niezbędne do szczegółowego wytyczenia robót. Prace pomiarowe powinny być wykonane przez osoby posiadające odpowiednie kwalifikacje i uprawnienia.

Wykonawca powinien natychmiast poinformować Inżyniera o wszelkich błędach wykrytych w wytyczeniu punktów głównych trasy i reperów roboczych. Błędy te powinny być usunięte na koszt Zamawiającego.

Wykonawca powinien sprawdzić, czy rzędne terenu określone w Dokumentacji Projektowej są zgodne z rzeczywistymi rzędnymi terenu. Jeżeli Wykonawca stwierdzi, że rzeczywiste rzędne terenu istotnie różnią się od rzędnych określonych w Dokumentacji Projektowej to powinien powiadomić o tym Inżyniera. Ukształtowanie terenu w takim rejonie nie powinno być zmieniane przed podjęciem odpowiedniej decyzji przez Inżyniera. Wszystkie roboty dodatkowe, wynikające z różnic rzędnych terenu podanych w Dokumentacji Projektowej i rzędnych rzeczywistych, zaakceptowanych przez Inżyniera, zostaną wykonane na koszt Zamawiającego. Zaniechanie powiadomienia Inżyniera oznacza, że roboty dodatkowe w takim przypadku obciążą Wykonawcę.

Wszystkie roboty, które bazują na pomiarach Wykonawcy nie mogą być rozpoczęte przed zaakceptowaniem wyników pomiarów przez Inżyniera.

Punkty wierzchołkowe, punkty główne trasy i punkty pośrednie osi trasy muszą być zaopatrzone w oznaczenia określające w sposób wyraźny i jednoznaczny charakterystykę i położenie tych punktów. Forma i wzór tych oznaczeń powinny być zaakceptowane przez Inżyniera. Wykonawca jest odpowiedzialny za ochronę wszystkich punktów pomiarowych i ich oznaczeń w czasie trwania robót. Jeżeli znaki pomiarowe przekazane przez Zamawiającego zostaną zniszczone przez Wykonawcę świadomie lub wskutek zaniedbania, a ich odtworzenie jest konieczne do dalszego prowadzenia robót, to zostaną one odtworzone na koszt Wykonawcy.

Wszystkie pozostałe prace pomiarowe konieczne dla prawidłowej realizacji robót należą do obowiązków Wykonawcy.

#### **5.4. Wyznaczenie punktów głównych osi trasy i punktów wysokościowych**

Punkty wierzchołkowe trasy i inne punkty główne powinny być za stabilizowane w sposób trwały, przy użyciu pali drewnianych lub słupków betonowych, a także dowiązane do punktów pomocniczych, położonych poza granicą robót ziemnych. Maksymalna odległość pomiędzy punktami głównymi na odcinkach prostych nie może przekraczać 500 m.

Wykonawca powinien założyć robocze punkty wysokościowe (repery robocze) wzdłuż osi trasy drogowej a także przy każdym obiekcie inżynierskim. Maksymalna odległość między reperami roboczymi wzdłuż trasy drogowej powinna być nie większa niż 300 m.

Repery robocze należy założyć poza granicami robót związanych z wykonaniem trasy drogowej i obiektów towarzyszących. Jako repery robocze można wykorzystać punkty stałe na stabilnych, istniejących budowlach wzdłuż trasy drogowej. O ile brak takich punktów, repery robocze należy założyć w postaci słupków betonowych lub grubych kształtowników stalowych, osadzonych w gruncie w sposób wykluczający osiadanie, zaakceptowanych przez Inżyniera.

Rzędne reperów roboczych należy określać z taką dokładnością, aby średni błąd niwelacji po wyrównaniu był mniejszy od 4 mm/km, stosując niwelację podwójną w nawiązaniu do reperów państwowych.

Repery robocze powinny być wyposażone w dodatkowe tablice zawierające wyraźne i jednoznaczne określenie nazwy reperu i jego rzędnej.

Dokładność osnowy realizacyjnej powinna odpowiadać dokładności osnowy pomiarowej państwowej II-giej klasy.

Osnowa realizacyjna powinna być dowiązana, co najmniej do dwóch punktów osnowy państwowej (poziomej i pionowej) klasy nie niższej niż II-giej. Przed dowiązaniem osnowy realizacyjnej do osnowy państwowej Wykonawca dokona aktualizacji współrzędnych punktów osnowy państwowej, do której osnowa realizacyjna ma być dowiązana.

Do obowiązków Wykonawcy należy również utrzymanie osnowy realizacyjnej w trakcie realizacji Robót, w okresie gwarancji i rękojmi. Osnowę realizacyjną należy aktualizować nie rzadziej niż:

- w trakcie trwania Robót – co miesiąc oraz w przypadku każdego naruszenia któregośkolwiek punktu osnowy poziomej lub pionowej, za naruszenie osnowy uznaje się również uzasadnioną obawę Wykonawcy lub Inżyniera, że takie naruszenie nastąpiło,
- w okresie gwarancji – według wskazań Inżyniera, ,
- w okresie rękojmi – według wskazań Inżyniera.

Jakiegokolwiek uzupełnienie punktów osnowy pomiarowej (poziomej i pionowej) lub konieczność częstszej aktualizacji osnowy, niż w okresach granicznych podanych w niniejszej STWiORB nie może powodować roszczeń Wykonawcy o dodatkową zapłatę.

#### **5.5. Wyznaczenie osi trasy**

Tyczenie osi trasy drogowej należy wykonać w oparciu o Dokumentację Projektową, przy wykorzystaniu sieci poligonizacji państwowej.

Oś trasy powinna być wyznaczona w punktach głównych i w punktach pośrednich (kierunkowych) w odległości zależnej od charakterystyki terenu i ukształtowania trasy, lecz nie rzadziej, niż co 50m.

Dopuszczalne odchylenie sytuacyjne wytyczonej osi trasy w stosunku do Dokumentacji Projektowej nie może być większe niż 5 cm. Rzędne niwelety punktów osi trasy należy wyznaczyć z dokładnością do 1 cm w stosunku do rzędnych niwelety określonych w Dokumentacji Projektowej.

Do utrwalenia osi trasy w terenie należy użyć materiałów wymienionych w pkt.2.2.

Usunięcie punktów z osi trasy jest dopuszczalne tylko wówczas, gdy Wykonawca Robót zastąpi je odpowiednimi punktami (palikami) po obu stronach osi, umieszczonych poza granicą Robót.

Punkty wyznaczające oś trasy na krzywych powinny być wyznaczone na tyle gęsto, aby odległość pozioma pomiędzy styczną z poprzedniego punktu a punktem na krzywej nie przekraczała założonej tolerancji pomiarowej, to jest 3 cm.

#### **5.6. Wyznaczenie przekrojów poprzecznych**

Wyznaczenie przekrojów poprzecznych obejmuje wyznaczenie krawędzi nasypów i wykopów na powierzchni terenu (określenie granicy robót), zgodnie z Dokumentacją Projektową oraz w miejscach wymagających uzupełnienia dla poprawnego przeprowadzenia robót i w miejscach zaakceptowanych przez Inżyniera.

Do wyznaczenia krawędzi nasypów i wykopów należy stosować dobrze widoczne paliki lub wiechy. Wiechy należy stosować w przypadku nasypów o wysokości przekraczającej 1 metr oraz wykopów głębszych niż 1 metr. Odległość między palikami lub wiechami należy dostosować do ukształtowania terenu oraz geometrii trasy drogowej. Odległość ta, co najmniej powinna odpowiadać odstępowi kolejnych przekrojów poprzecznych.

Rzędne niwelety punktów osi trasy należy wyznaczyć z dokładnością do 5 mm w stosunku do rzędnych niwelety określonych w Dokumentacji Projektowej.

Na odcinkach, na których występują łuki pionowe odległości pomiędzy krzywymi powinny być wyznaczone na tyle gęsto, aby odległość pozioma pomiędzy stycznymi z poprzedniego punktu a punktem na krzywej nie przekraczała założonej tolerancji pomiarowej, to jest 5 mm.

Podczas wykonywania prac remontowych istniejącej nawierzchni, wyznaczenie przekrojów poprzecznych obejmuje wyznaczenie krawędzi projektowanych warstw nawierzchni w taki sposób, aby przeprowadzone frezowanie nawierzchni oraz wbudowywanie mieszanki mineralno – asfaltowej umożliwiło wykonanie kolejnych warstw konstrukcyjnych z zachowaniem wymaganych grubości oraz spadków zgodnych z Dokumentacją Projektową.

Dla sprawdzenia prawidłowości pochylenia skarp, Wykonawca ustawi skarpowniki wskazujące pochylenie skarp. Skarpowniki należy ustawiać w odległościach uzgodnionych z Inżynierem.

Profilowanie przekrojów poprzecznych musi umożliwiać wykonanie nasypów, wykopów i konstrukcji nawierzchni o kształcie zgodnym z Dokumentacją Projektową.

### **5.7. Wyznaczenie przekrojów poprzecznych (do pomiarów kontrolnych)**

Na etapie odtworzenia trasy, należy wyznaczyć i za stabilizować w terenie (na czas prowadzenia robót) punkty przekrojów poprzecznych, co 20 m w celu dokonywania pomiarów rzędnych (w przekroju poprzecznym jezdni) na etapie n/w robót tj.:

- pomiar stanu istniejącego nawierzchni,
- pomiar stanu po frezowaniu warstw bitumicznych,
- pomiar rzędnych koryta pod nową konstrukcją nawierzchni,
- pomiar rzędnych po wykonaniu każdej nowej warstwy nawierzchni,
- inwentaryzacja geodezyjna powykonawcza,

Ilość punktów w przekroju poprzecznym określa Inżynier.

### **5.8. Wznowienie punktów granicznych pasa drogowego**

Wznowienie granic jak i stabilizacja granic musi być wykonana przez geodetę uprawnionego.

W ramach zamówienia należy wykonać:

- stabilizację oraz wznowienie punktów granicznych pasa drogowego,
- wyznaczenie i utrwalenie na gruncie wznowionych punktów granicznych znakami granicznymi, według zasad określonych w przepisach dotyczących geodezji i kartografii,
- okazać granicę właścicielom nieruchomości przylegających do pasa drogowego,
- protokoły zawierające:
  - o oznaczenie nieruchomości według danych z katastru nieruchomości oraz księgi wieczystej, a w razie jej braku – według innych dokumentów określających stan prawny nieruchomości,
  - o oznaczenie i datę wydania decyzji zatwierdzającej podział nieruchomości,
  - o informacje o sposobie utrwalenia punktów granicznych,
  - o oznaczenie wyznaczanych i utrwalanych punktów granicznych,
  - o listę i podpisy osób obecnych przy czynnościach wyznaczenia i utrwalenia punktów granicznych,
  - o datę sporządzenia protokołu oraz imię i nazwisko, numer uprawnień zawodowych i podpis osoby, która wykonała protokół.

Podstawą prawną do wykonania powyższych czynności jest Ustawa z dn. 17.05.1989 r Prawo geodezyjne i kartograficzne ( Dz.U. Nr 240) oraz Dz.U 2004 nr 268, poz. 2663.

Stabilizację punktów granicznych należy wykonać słupkami geodezyjnymi betonowymi (z krzyżem).

W linii granicznej (w odległości do 1m) należy przy słupku granicznym wkopać świadka punktu granicznego (ś p g) (określonego w p.1.4.2). w ostępach do 200m, z zachowaniem wizury między sąsiednimi punktami (ś p g).

W przypadkach, gdy jest niemożliwa trwała stabilizacja punktu słupkiem granicznym, należy zastąpić go innym elementem zamocowanym w podłożu (np. pręt stalowy, rurka). Taki punkt należy opisać oraz sporządzić szkic topograficzny określający jego położenie.

Przed rozpoczęciem robót na drodze, Wykonawca musi odtworzyć pas drogowy i za stabilizować go kołkami drewnianymi, do czasu zakończenia robót.

Po zrealizowaniu robót drogowych, na etapie wykonywania inwentaryzacji geodezyjnej Wykonawca musi dokonać trwałej stabilizacji punktów granicznych pasa. Do tego celu należy użyć znaków wyżej opisanych.

Znaki należy wkopać w miejscach geodezyjnie ustalonych. Geodezyjne graniczniki betonowe po wkopaniu winny wystawać ponad powierzchnię podłoża do 10 cm.

### **5.8 Operat do stabilizacji granicy pasa drogowego**

Operat musi być wykonany przez geodetę uprawnionego.

#### **5.8.1 Opis**

Opis powinien zawierać:

- tytuł,
- nazwę i nr. drogi,
- datę wykonania,
- kto wykonał,
- opis obiektu,
- problemy.

### **5.8.2. Załączniki (część mapowa)**

- wykaz współrzędnych punktów granicznych za stabilizowanych wraz ze współrzędnymi świadka punktu granicznego,
- mapy wstępowe z: wrysowaną granicą, zaznaczonymi punktami granicznymi i świadkami punktu granicznego,
- rodzaje punktów,
- protokoły z okazania punktów granicznych właścicielom nieruchomości przyległych do pasa drogowego z załącznikami graficznymi (szkice).

## **6. Kontrola jakości Robót**

### **6.1. Ogólne zasady kontroli jakości robót**

Ogólne zasady kontroli jakości Robót podano w STWiORB 00.00.00 „Wymagania ogólne”.

### **6.2. Wytyczenie osi trasy drogowej**

Kontrolę jakości prac pomiarowych związanych z wyznaczeniem trasy drogi i punktów wysokościowych należy prowadzić według ogólnych zasad określonych w instrukcjach i wytycznych GUGiK, zgodnie z wymaganiami podanymi w pkt. 5.

Sprawdzenie robót pomiarowych należy przeprowadzić według następujących zasad:

- oś drogi należy sprawdzić na wszystkich załamaniach pionowych i na prostych,
- robocze punkty wysokościowe należy sprawdzić niwelatorem na całej długości budowanego obiektu.

## **7. Obmiar Robót**

### **7.1. Ogólne zasady obmiaru robót**

Ogólne zasady obmiaru Robót podano w STWiORB DM 00.00.00 „Wymagania ogólne”

### **7.2. Jednostka obmiarowa**

Jednostką obmiaru odtworzenia trasy i wyznaczenia punktów wysokościowych jest kilometr (km) wyznaczonej sytuacyjnie i wysokościowo oraz za stabilizowanej trasy.

## **8. Odbioru Robót**

### **8.1. Ogólne zasady odbioru robót**

Ogólne zasady odbioru Robót podano w STWiORB DM.00.00.00 „Wymagania ogólne”

### **8.2. Sposób odbioru robót**

Odbiór robót związanych z wyznaczeniem trasy w terenie następuje na podstawie szkiców i dzienników pomiarów geodezyjnych lub protokołu z kontroli geodezyjnej, które Wykonawca przedkłada Inżynierowi.

Czynności odbioru mogą być rozpoczęte po przedstawieniu protokołu aktualizacji państwowej osnowy pomiarowej.

W przypadku niezgodności, choć jednego elementu robót z wymaganiami, roboty uznaje się za niezgodne z Dokumentacją Projektową i Wykonawca zobowiązany jest do ich poprawy na własny koszt.

## **9. Podstawa płatności**

### **9.1. Ogólne ustalenia dotyczące podstawy płatności**

Ogólne ustalenia dotyczące podstawy płatności podano w STWiORB DM 00.00.00 „Wymagania ogólne”

### **9.2. Cena jednostki obmiarowej**

Płaci się za jeden kilometr (km) odtworzenia trasy i wyznaczenia punktów wysokościowych po dokonaniu odbioru robót wg punktu 8.

Cena jednostkowa jest ceną uśrednioną dla podanego sposobu wykonania i obejmuje:

- opracowanie Projektu Technologii i Organizacji Robót oraz Programu Zapewnienia Jakości,
- wykonanie wszystkich niezbędnych czynności określonych w niniejszej STWiORB na podstawie szkiców i dzienników pomiarów geodezyjnych oraz protokołów kontroli zgodnie z zasadami określonymi w STWiORB DM 00.00.00 „Wymagania Ogólne”,
- pozyskanie niezbędnych materiałów geodezyjnych,
- zastosowanie materiałów pomocniczych koniecznych do prawidłowego wykonania robót lub wynikających z przyjętej technologii robót;
- wyznaczenie punktów głównych osi trasy i punktów wysokościowych,
- uzupełnienie osi trasy dodatkowymi punktami,
- wyznaczenie dodatkowych punktów wysokościowych,
- wyznaczenie przekrojów poprzecznych z ewentualnym wytyczeniem dodatkowych przekrojów,
- wyznaczenie przekrojów poprzecznych (do pomiarów kontrolnych),
- wyznaczenie punktów roboczego pikietażu trasy,



- ustawienie skarpowników z wyznaczeniem pochylenia skarp,
- za stabilizowanie punktów w sposób trwały, ochrona ich przed zniszczeniem i oznakowanie ułatwiające odszukanie i ewentualne odtworzenie,
- odszukanie i oznakowanie punktów granicznych pasa drogowego (przed rozpoczęciem robót) – na podstawie przekazanych szkiców wraz ze współrzędnymi,
- trwałe za stabilizowanie punktów granicznych pasa drogowego (po zakończeniu budowy),
- operat techniczny dla pasa drogowego,
- okazanie granic właścicielom nieruchomości przylegających do pasa drogowego,
- wykonanie niezbędnych zgłoszeń i innych czynności przewidzianych odpowiednimi przepisami,
- wyznaczenie lub odtworzenie (w razie konieczności) osnowy geodezyjnej wraz z wszystkimi niezbędnymi projektami, zgłoszeniami itp.
- wszystkie inne pomiary wynikłe z prowadzenia robót,
- założenie osnowy geodezyjnej,
- zakup i transport materiałów i sprzętu,
- wykonanie wszystkich niezbędnych pomiarów, prób i sprawdzeń,
- oznakowanie miejsca robót i jego utrzymanie.

## 10. Przepisy związane

### 10.1. Normy

Nie występują.

### 10.2. Inne dokumenty

1. Instrukcja techniczna O-1. Ogólne zasady wykonywania prac geodezyjnych, GUGiK 1993.
2. Instrukcja techniczna G-3. Geodezyjna obsługa inwestycji, Główny Urząd Geodezji i Kartografii, Warszawa, 1980
3. Instrukcja techniczna G-1 Geodezyjna osnowa pozioma, GUGiK, 1983
4. Instrukcja techniczna G-2. Wysokościowa osnowa geodezyjna, GUGiK, 1983
5. Instrukcja techniczna G-4. Pomiary sytuacyjne i wysokościowe, GUGiK, 1979
6. Wytyczne techniczne G-3.2. Pomiary realizacyjne, GUGiK, 1983
7. Wytyczne techniczne G-3.1. Osnowy realizacyjne, GUGiK, 1983.
8. Ustawa z 17.05.1989 Prawo geodezyjne i kartograficzne (Dz.U. 2005, nr 240, poz. 2077 z późniejszymi zmianami).
9. OST GG-00.01.02 Założenie osnowy realizacyjnej przy budowie i modernizacji dróg i obiektów mostowych.

Rysunek 1.

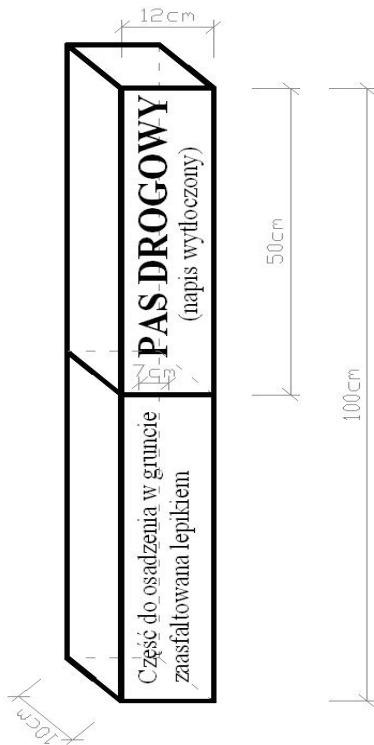

(Rys. 1)

Świadek punktu granicznego,  
pomalowany na żółto z czarnym napisem,  
wykonany z betonu B-25 zbrojonego  
4 prętami  $\phi 10$

## **D.01.02.01 Usunięcie drzew i krzewów**

### **1. Wstęp**

#### **1.1. Przedmiot Specyfikacji Technicznej Wykonania i Odbioru Robót Budowlanych**

Przedmiotem niniejszej Specyfikacji Technicznej Wykonania i Odbioru Robót Budowlanych są wymagania dotyczące wykonania i odbioru Robót budowlanych w ramach realizacji zadania: „Rozbudowa drogi wojewódzkiej nr 487 wraz ze zmianą jej przebiegu w miejscowości Olesno”.

#### **1.2. Zakres stosowania STWiORB**

Specyfikacja Techniczna Wykonania i Odbioru Robót Budowlanych jest stosowana jako dokument przetargowy i kontraktowy przy zlecaniu i realizacji robót wymienionych w punkcie 1.1.

#### **1.3. Zakres Robót objętych STWiORB**

Ustalenia zawarte w niniejszej STWiORB dotyczą zasad prowadzenia robót związanych z usunięciem i karczowaniem drzew i krzewów zgodnie z Dokumentacją Projektową.

Zakres robót obejmuje:

- karczowanie i usunięcie drzew:
  - o średnicy do 15 cm,
  - o średnicy od 16 do 25 cm,
  - o średnicy od 26 do 35 cm,
  - o średnicy od 36 do 45 cm,
  - o średnicy od 46 do 55 cm,
  - o średnicy od 56 do 65 cm,
  - o średnicy powyżej 66 cm.
- karczowanie i usunięcie krzewów.

Do obowiązków Wykonawcy robót należy:

- przeprowadzenie przetargu na sprzedaż drewna z wycinki, przy czym ilość, kategoria i cena nie może być niższa niż oszacowane przez rzeczoznawcę,
- przekazanie Inwestorowi protokołu z przeprowadzonego postępowania przetargowego mającego na celu uzyskanie oferty z najwyższą ceną,
- wydanie drewna oferentowi, który zaoferował najwyższą cenę, po uzyskaniu informacji od Inwestora, że należność za drewno została zapłacona; jeżeli oferent mimo otrzymania faktury nie zapłaci należności w wyznaczonym terminie, drewno zostanie sprzedane oferentowi, który zaproponował drugą cenę, jednakże nie niższą niż ustalona przez rzeczoznawcę,
- wpłata za drewno musi zostać dokonana przed wystawieniem przez Wykonawcę ostatniej faktury dla zadania,
- koszty związane z przeprowadzeniem przetargu oraz zatrudnieniem rzeczoznawcy należy ująć w cenach jednostkowych kosztorysu ofertowego,
- w przypadku, gdy w postępowaniu przetargowym zaoferowano ceny niższe od ceny wynikającej z wyceny dokonanej przez rzeczoznawcę lub gdy oferent nie zapłacił w wyznaczonym terminie należności za drewno, Wykonawca jest zobowiązany zakupić drewno od Inwestora po cenie ustalonej przez rzeczoznawcę.

#### **1.4. Określenia podstawowe**

**1.4.1. Drzewo**- roślina wieloletnia dużych rozmiarów (średnica  $\geq 10$  cm – mierzona 1,20 m od podłoża) o wyraźnie wykształconym pniu lub pniach, który w pewnej wysokości od 1,50 m nad ziemią rozgałęzia się w koronę.

**1.4.2. Krzew** - roślina wieloletnia nie tworząca wyraźnego pnia ani korony lecz rozgałęziająca się na wiele równorzędnych pędów, rosnących poniżej 1,50 m od ziemi.

**1.4.3 Dłuzycza** – drewno okrągłe, wielkowymiarowe o minimalnej średnicy 20 cm i długości minimum 9,0 m dla gatunków iglastych i 6,0 m dla gatunków liściastych

**1.4.4.** Pozostałe określenia podstawowe podane w niniejszej STWiORB są zgodne z obowiązującymi odpowiednimi polskimi normami i z definicjami podanymi w STWiORB DM 00.00.00 "Wymagania ogólne".

Określenia podstawowe podane w niniejszej STWiORB są zgodne z zamieszczonymi w STWiORB DM 00.00.00. "Wymagania ogólne".

#### **1.5. Ogólne wymagania dotyczące Robót**

Ogólne wymagania dotyczące robót podano w STWiORB DM 00.00.00 „Wymagania Ogólne”.

Wykonawca Robót jest odpowiedzialny za jakość ich wykonania oraz za zgodność z Dokumentacją Projektową, STWiORB i poleceniami Inżyniera.

Niezbędne dane istotne z punktu widzenia:

- organizacji robót budowlanych;
- zabezpieczenia interesu osób trzecich;
- ochrony środowiska;
- warunków bezpieczeństwa pracy;

- zaplecza dla potrzeb Wykonawcy;
- warunków organizacji ruchu;
- zabezpieczenia chodników i jezdni,

podano w STWiORB DM 00.00.00 „Wymagania Ogólne”.

### **1.6 Wspólny Słownik Zamówień (CPV)**

Kody grup, klas i kategorii robót Wspólnego Słownika Zamówień (CPV) dotyczących przedmiotu zamówienia podano w STWiORB DM 00.00.00 „Wymagania Ogólne”.

## **2. Materiały**

### **2.1. Ogólne wymagania dotyczące materiałów**

Ogólne wymagania dotyczące materiałów podano w STWiORB DM 00.00.00 “Wymagania ogólne”.

Wykonawca przetransportuje na własny koszt i własnymi środkami zeszkładuje pozyskane drewno w postaci dłużyc w wskazanym przez Inżyniera miejscu składowania, które jest własnością Zamawiającego. Drewno o średnicy mniejszej niż 10cm oraz karpina i gałęzie Wykonawca uprzątnie zgodnie z warunkami umowy na koszt własny zgodnie z wymogami Ustawy o ochronie środowiska. Za szkody powstałe w wyniku utylizacji na miejscu odpowiada Wykonawca.

### **2.2. Rodzaje materiałów**

Do zasypywania dołów po karczowaniu należy używać tylko gruntów przydatnych do tego celu zgodnie z STWiORB D.02.03.01.

## **3. Sprzęt**

### **3.1. Ogólne wymagania dotyczące sprzętu**

Ogólne wymagania dotyczące sprzętu podano w STWiORB DM 00.00.00 "Wymagania ogólne".

### **3.2. Sprzęt stosowany do usunięcia drzew i krzewów**

Do wykonania robót należy stosować:

- piły mechaniczne,
- spycharki,
- specjalne maszyny przeznaczone do karczowania pni oraz ich usunięcia, z pasa drogowego,
- koparki lub ciągniki ze specjalnymi osprzętami do prowadzenia prac związanych z wyrębem drzew,
- urządzenia do zmielenia gałęzi, liści, krzewów,
- lub inny sprzęt zaakceptowany przez Inżyniera.

## **4. Transport**

### **4.1. Ogólne wymagania dotyczące transportu**

Ogólne wymagania dotyczące transportu podano w STWiORB DM 00.00.00 "Wymagania ogólne".

### **4.2. Transport ściętych drzew, karpiny i gałęzi**

Pnie ściętych drzew, karpina i gałęzie mogą być przewożone dowolnymi środkami transportu.

W czasie trwania transportu Wykonawca powinien zabezpieczyć ładunki przed możliwością przesuwania się oraz dostosować rozmiary ładunku (przewożonych pni) do wymagań przepisów ruchu drogowego.

Transport trocin z rozdrobnienia gałęzi, krzewów, korzeni powinien się odbywać samochodami zaopatrzonymi w plandeki.

## **5. Wykonanie Robót**

### **5.1. Ogólne warunki wykonania robót**

Ogólne warunki wykonania robót podano w STWiORB DM 00.00.00 "Wymagania Ogólne".

Wykonawca przedstawi Inżynierowi do akceptacji Projekt Technologii i Organizacji Robót oraz Program Zapewnienia Jakości uwzględniający wszystkie warunki, w jakich będą wykonywane roboty.

### **5.2. Zasady oczyszczania terenu z drzew i krzewów**

Przed przystąpieniem do wycinki należy wykonać inwentaryzację istniejącego drzewostanu i w razie potrzeby sporządzić protokół rozbieżności. Protokół musi zostać zaakceptowany przez Inżyniera.

**Wycinkę należy wykonywać w tzw. sezonie rębnym zgodnym z zapisami Decyzji Środowiskowej lub pod nadzorem ornitologicznym.**

Roboty związane z usunięciem drzew obejmują wycięcie i wykarczowanie drzew, wywiezienie pni, karpiny i gałęzi poza teren budowy, zasypianie dołów oraz zniszczenie pozostałości po usuniętej roślinności.

W miejscach wykopów, z których grunt jest przeznaczony do wbudowania w nasypy, teren należy oczyścić z roślinności, wykarczować pnie i usunąć korzenie tak, aby zawartość części organicznych w gruntach przeznaczonych do wbudowania w nasypy nie przekraczała 2%.

W miejscach nasypów teren należy oczyścić tak, aby części roślinności nie znajdowały się na głębokości do 60 cm poniżej niwelety robót ziemnych i linii skarp nasypu.

Roślinność istniejąca w pasie robót drogowych, nie przeznaczona do usunięcia, powinna być przez Wykonawcę zabezpieczona przed uszkodzeniem. Jeżeli roślinność, która ma być zachowana, zostanie uszkodzona lub zniszczona przez Wykonawcę, to powinna być ona odtworzona na koszt Wykonawcy, w sposób zaakceptowany przez odpowiednie władze.

### **5.3. Usunięcie drzew i krzewów**

Drzewa i krzewy znajdujące się w pasie robót ziemnych i przewidziane w Dokumentacji Projektowej do usunięcia, należy ścinać i wykarczować przed rozpoczęciem robót z dokładnym usunięciem korzeni. Wykonawca musi posiadać zgodę Inżyniera na wycinkę drzew i krzewów.

Poza miejscami wykopów doły po wykarczowanych pniach powinny być wypełnione gruntem przydatnym do budowy nasypów i zagęszczone do wskaźnika zagęszczenia  $I_s \geq 1,00$ , a w górnej warstwie (20 cm)  $I_s \geq 1,03$ . Doły po wykarczowanych pniach w obrębie wykopów należy tymczasowo zabezpieczyć przed gromadzeniem się w nich wody.

Wykonawca przetransportuje na własny koszt i własnymi środkami zeszkładuje pozyskane drewno w postaci dłużyce na obwodzie drogowym w Łopusznie (w przypadku gdy Wykonawca nie odkupuje drewna) lub w innym wskazanym przez Inżyniera miejscu składowania. Drewno o średnicy mniejszej niż 20 cm oraz karpina, gałęzie Wykonawca uprzątnie zgodnie z warunkami umowy na koszt własny zgodnie z wymogami Ustawy o ochronie środowiska. Za szkody powstałe w wyniku utylizacji na miejscu odpowiada Wykonawca.

Drewno pozyskane z wycinki (dłużyce) jest własnością Zamawiającego. Istnieje możliwość odkupu drewna z wycinki wraz z jego inwentaryzacją zgodnie z zarządzeniem Dyrektora ŚZDW.

## **6. Kontrola jakości Robót**

### **6.1. Ogólne zasady kontroli jakości robót**

Ogólne zasady kontroli jakości robót podano w STWiORB DM 00.00.00 "Wymagania ogólne".

### **6.2. Kontrola prawidłowości usunięcia drzew i krzewów**

Sprawdzenie jakości robót polega na sprawdzeniu ich zgodności z:

- Dokumentacją Projektową w zakresie kompletności usunięcia drzew i krzewów,
- wymaganiami podanymi w pkt. 5 niniejszej STWiORB.

## **7. Obmiar robót**

### **7.1. Ogólne zasady obmiaru robót**

Ogólne zasady obmiaru Robót podano w STWiORB DM.00.00.00 „Wymagania ogólne”

### **7.2. Jednostka obmiarowa**

Jednostką obmiarową jest sztuka (szt.) wyciętych i wykarczowanych drzew.

Jednostką obmiarową jest metr kwadratowy (m<sup>2</sup>) wyciętych i wykarczowanych krzewów oraz usunięć zalesień.

## **8. Odbiór robót**

### **8.1. Ogólne zasady odbioru robót**

Ogólne zasady odbioru robót podano w STWiORB DM 00.00.00 „Wymagania ogólne”.

### **8.2. Odbiór robót zanikających i ulegających zakryciu**

Odbiorowi robót zanikających i ulegających zakryciu podlega sprawdzenie dołów po wykarczowanych pniach, przed ich zasypaniem.

W przypadku niezgodności, choć jednego elementu robót z wymaganiami, roboty uznaje się za niezgodne z Dokumentacją Projektową i Wykonawca zobowiązany jest do ich poprawy na własny koszt.

## **9. Podstawa płatności**

### **9.1. Ogólne ustalenia dotyczące podstawy płatności**

Ogólne ustalenia dotyczące podstawy płatności podano w STWiORB DM 00.00.00 „Wymagania ogólne”.

### **9.2. Cena jednostki obmiarowej**

Płaci się za sztukę (szt.) wyciętych i wykarczowanych drzew zgodnie z określeniem podanym w p.7.

Cena jednostkowa jest ceną uśrednioną dla podanego sposobu wykonania i obejmuje:

- opracowanie Projektu Technologii i Organizacji Robót oraz Programu Zapewnienia Jakości,
- zastosowanie materiałów pomocniczych koniecznych do prawidłowego wykonania robót lub wynikających z przyjętej technologii robót;
- nadzór ornitologiczny,
- wycinkę drzew,
- karczowanie korzeni,

- załadunek i wywóz dłużyc, gałęzi i karpiny z terenu budowy,
- zasypanie dołów po karczowaniu z zagęszczeniem,
- wykonanie zabezpieczeń przed uszkodzeniem istniejącego drzewostanu,
- oznakowanie i zabezpieczenie robót oraz jego utrzymanie,
- przekazanie materiału z wycinki (dłużyc) Zamawiającemu,
- uporządkowanie terenu robót; wywóz odpadów na wysypisko wraz z kosztami utylizacji lub na miejsce przystosowane do składowania poza terenem budowy,
- wykonanie wszystkich niezbędnych sprawdzeń,

Płaci się za metr kwadratowy (m<sup>2</sup>) wyciętych i wykarczowanych krzewów oraz usunięć zalesień zgodnie z określeniem podanym w p.7.

Cena jednostkowa jest ceną uśrednioną dla podanego sposobu wykonania i obejmuje:

- opracowanie Projektu Technologii i Organizacji Robót oraz Programu Zapewnienia Jakości,
- zastosowanie materiałów pomocniczych koniecznych do prawidłowego wykonania robót lub wynikających z przyjętej technologii robót;
- nadzór ornitologiczny,
- wycinkę krzewów,
- karczowanie korzeni,
- załadunek i wywóz gałęzi i karpiny z terenu budowy,
- zasypanie dołów po karczowaniu z zagęszczeniem,
- wykonanie zabezpieczeń przed uszkodzeniem istniejącego drzewostanu,
- oznakowanie i zabezpieczenie robót oraz jego utrzymanie,
- uporządkowanie terenu robót; wywóz odpadów na wysypisko wraz z kosztami utylizacji lub na miejsce przystosowane do składowania poza terenem budowy,
- wykonanie wszystkich niezbędnych sprawdzeń.

## **10. Przepisy związane**

### **10.1. Normy**

PN-S-02205 Drogi samochodowe. Roboty ziemne. Wymagania i badania

### **10.2. Inne dokumenty**

Ustawa z dnia 20 kwietnia 2004 r. o ochronie przyrody (Dz.U.2004.92.880)

## **D.01.02.02 Usunięcie warstwy ziemi urodzajnej (humusu)**

### **1. Wstęp**

#### **1.1. Przedmiot Specyfikacji Technicznej Wykonania i Odbioru robót Budowlanych**

Przedmiotem niniejszej Specyfikacji Technicznej Wykonania i Odbioru Robót Budowlanych są wymagania dotyczące wykonania i odbioru Robót budowlanych w ramach realizacji zadania: „Rozbudowa drogi wojewódzkiej nr 487 wraz ze zmianą jej przebiegu w miejscowości Olesno”.

#### **1.2. Zakres stosowania STWiORB**

Specyfikacja Techniczna Wykonania i Odbioru Robót Budowlanych jest stosowana jako dokument przetargowy i kontraktowy przy zlecaniu i realizacji Robót wymienionych w punkcie 1.1.

#### **1.3. Zakres Robót objętych STWiORB**

Ustalenia zawarte w niniejszej STWiORB dotyczą zasad prowadzenia Robót związanych z usunięciem warstwy ziemi urodzajnej zgodnie z Dokumentacją Projektową.

Zakres rzeczowy obejmuje:

- usunięcie warstwy ziemi urodzajnej (humus, darnina) na całą głębokość jej zalegania, śr. 15 cm.

#### **1.4. Określenia podstawowe**

Określenia podstawowe podane w niniejszej STWiORB są zgodne z zamieszczonymi w STWiORB DM 00.00.00. "Wymagania ogólne".

#### **1.5. Ogólne wymagania dotyczące Robót**

Ogólne wymagania dotyczące robót podano w STWiORB DM 00.00.00 „Wymagania Ogólne”.

Wykonawca Robót jest odpowiedzialny za jakość ich wykonania oraz za zgodność z Dokumentacją Projektową, STWiORB i poleceniami Inżyniera.

Niezbędne dane istotne z punktu widzenia:

- organizacji robót budowlanych;
- zabezpieczenia interesu osób trzecich;
- ochrony środowiska;
- warunków bezpieczeństwa pracy;
- zaplecza dla potrzeb Wykonawcy;
- warunków organizacji ruchu;
- zabezpieczenia chodników i jezdni,

podano w STWiORB DM 00.00.00 „Wymagania Ogólne”.

#### **1.6 Wspólny Słownik Zamówień (CPV)**

Kody grup, klas i kategorii robót Wspólnego Słownika Zamówień (CPV) dotyczących przedmiotu zamówienia podano w STWiORB DM 00.00.00 „Wymagania Ogólne”.

## **2. Materiały**

### **2.1. Ogólne wymagania dotyczące materiałów**

Ogólne wymagania dotyczące materiałów, ich pozyskiwania i składowania podano w STWiORB DM 00.00.00. "Wymagania ogólne".

## **3. Sprzęt**

### **3.1. Ogólne wymagania dotyczące sprzętu**

Ogólne wymagania dotyczące sprzętu podano w STWiORB DM 00.00.00 "Wymagania ogólne".

### **3.2. Sprzęt do wykonania robót**

Do wykonania robót związanych ze zdjęciem warstwy humusu należy stosować:

- równiarki,
- spycharki,
- łopaty, szpadle i inny sprzęt do ręcznego wykonywania robót ziemnych - w miejscach, gdzie prawidłowe wykonanie robót sprzętem zmechanizowanym nie jest możliwe,
- koparki i samochody samowyladowcze - w przypadku transportu na odległość wymagającą zastosowania takiego sprzętu,
- inny sprzęt zaakceptowany przez Inżyniera.

Do wykonania robót związanych ze zdjęciem warstwy darniny nadającej się do powtórnego użycia, należy stosować:

- noże do cięcia darniny,
- łopaty i szpadle,
- inny sprzęt zaakceptowany przez Inżyniera.

## **4. Transport**

### **4.1. Ogólne wymagania dotyczące transportu**

Ogólne wymagania dotyczące transportu podano w STWiORB DM 00.00.00. "Wymagania ogólne".

### **4.2. Transport ziemi urodzajnej**

Humus należy przemieszczać z zastosowaniem równiarek lub spycharek albo przewozić transportem samochodowym. Ziemia urodzajna będzie składowana do dalszego wykorzystania. Wykonawca przygotowuje miejsce do składowania ziemi urodzajnej wraz z uzyskaniem wszelkich pozwoleń na składowanie. Transport ziemi urodzajnej na miejsce składowania może odbywać się samochodami samowyładowczymi.

Darninę należy przewozić transportem samochodowym. W przypadku darniny przeznaczonej do powtórnego zastosowania, powinna ona być transportowana w sposób nie powodujący uszkodzeń.

## **5. Wykonanie Robót**

### **5.1. Ogólne warunki wykonania robót**

Ogólne zasady wykonania Robót podano w STWiORB DM 00.00.00 "Wymagania ogólne".

Wykonawca przedstawi Inżynierowi do akceptacji Projekt Technologii i Organizacji Robót oraz Program Zapewnienia Jakości uwzględniający wszystkie warunki, w jakich będą wykonywane roboty.

### **5.2. Usunięcie ziemi urodzajnej**

Przed usunięciem humusu oraz darniny Wykonawca jest zobowiązany do wykonania inwentaryzacji terenu stanu istniejącego.

Warstwa ziemi urodzajnej powinna być zdjęta z przeznaczeniem do późniejszego użycia przy umacnianiu skarp i rekultywacji terenu po zakończeniu wszystkich robót związanych z budową drogi.

Ziemię urodzajną należy zdjąć z powierzchni całego pasa robót ziemnych na pełną głębokości faktycznego stanu zalegania lub wskazaną przez Inżyniera (grubość zdjętej darniny nie jest wliczona do grubości zdejmowanego humusu).

Stan faktyczny będzie stanowił podstawę do rozliczenia czynności związanych ze zdjęciem ziemi urodzajnej.

Ziemię urodzajną przeznaczoną do dalszego wykorzystania, po załadunku na środki transportowe należy odwieźć na miejsce hałdowania. Na składowisku ziemię urodzajną należy składować w regularnych przyzmach, zabezpieczonych przed zanieczyszczeniami.

Nie należy zdejmować humusu w czasie intensywnych opadów i bezpośrednio po nich, aby uniknąć zanieczyszczenia gliną lub innym gruntem nieorganicznym.

Wykonawca poniesie wszelkie koszty związane ze składowaniem ziemi urodzajnej: tj. znalezienie miejsca składowania, uzyskanie uzgodnień od odpowiednich władz, składowanie, doprowadzenie terenu składowiska do stanu poprzedniego.

Nadmiar humusu pozostającego po wykorzystaniu przy robotach wykończeniowych jest własnością Zamawiającego.

Wykonawca jest zobowiązany do odwiezienia nadmiaru humusu w miejsce wskazane przez Inżyniera lub zutylizować na własny koszt.

Po wykonaniu robót podłoże powinno być utrzymane w dobrym stanie.

Wykonawca jest zobowiązany do zabezpieczenia podłoża przed nadmiernym zawilgoceniem, na przykład przez rozłożenie folii lub w inny sposób zaakceptowany przez Inżyniera. Jeżeli podłoże uległo nadmiernemu zawilgoceniu, to Wykonawca zobowiązany jest do wymiany gruntu na głębokość min. 0,5 m. Usunięty grunt należy zastąpić gruntem spełniającym wymagania D 02.03.01.

Jeżeli zawilgocenie nastąpiło wskutek zaniedbania Wykonawcy, to naprawę wykona on na własny koszt.

### **5.3. Zdjęcie darniny**

Jeżeli powierzchnia terenu w obrębie pasa przeznaczonego pod budowę trasy drogowej jest pokryta darniną przeznaczoną do umocnienia skarp, darninę należy zdjąć w sposób, który nie spowoduje jej uszkodzeń i przechowywać w odpowiednich warunkach do czasu wykorzystania.

Wysokie trawy powinny być skoszone przed zdjęciem darniny. Darninę należy ciąć w regularne, prostokątne pasy o szerokości około 0,30 metra lub w kwadraty o długości boku około 0,30 metra. Grubość darniny powinna wynosić od 0,05 do 0,10 metra.

Należy dążyć do jak najszybszego użycia pozyskanej darniny. Jeżeli darnina przed powtórnym wykorzystaniem musi być składowana, to zaleca się jej rozłożenie na gruncie rodzimym. Jeżeli brak miejsca na takie rozłożenie darniny, to należy ją magazynować w regularnych przyzmach. W porze rozwoju roślin darninę należy składować w warstwach trawą do dołu. W pozostałym okresie darninę należy składować warstwami na przemian trawą do góry i trawą do dołu. Czas składowania darniny przed wbudowaniem nie powinien przekraczać 4 tygodni. Należy zachować odpowiednie warunki wilgotności i nie dopuścić do zasuszenia darniny.

Darninę nie nadającą się do powtórnego wykorzystania należy usunąć mechanicznie, z zastosowaniem równiarek lub spycharek i przewieźć na wysypisko i zutylizować.

## 6. Kontrola jakości Robót

### 6.1. Ogólne zasady kontroli jakości robót

Ogólne zasady kontroli jakości Robót podano w STWiORB DM 00.00.00 "Wymagania ogólne".

### 6.2. Kontroli podlega w szczególności zgodność wykonania robót z Dokumentacją Projektową:

- powierzchnia zdjęcia ziemi urodzajnej,
- grubość zdjętej warstwy ziemi urodzajnej,
- prawidłowość sprzymowania humusu i darniny.

Kontrola jakości Robót będzie polegała na wizualnej ocenie prawidłowości ich wykonania.

Zdjęty humus powinien zawierać, co najmniej 2% części organicznych.

Ilość zdjętej ziemi urodzajnej powinna zostać ustalona na podstawie pomiarów geodezyjnych przeprowadzonych przed i po zdjęciu ziemi urodzajnej.

## 7. Obmiar robót

### 7.1. Ogólne zasady obmiaru robót

Ogólne zasady obmiaru robót podano w STWiORB DM 00.00.00 „Wymagania ogólne”.

### 7.2. Jednostka obmiarowa

Jednostką obmiaru jest metr sześcienny (m<sup>3</sup>) zdjętej warstwy ziemi urodzajnej (humusu i darniny) zgodnie z Dokumentacją Projektową.

## 8. Odbiór Robót

Ogólne zasady odbioru Robót podano w STWiORB DM 00.00.00 "Wymagania ogólne".

W przypadku niezgodności, choć jednego elementu robót z wymaganiami, roboty uznaje się za niezgodne z Dokumentacją Projektową i Wykonawca zobowiązany jest do ich poprawy na własny koszt.

## 9. Podstawa płatności

### 9.1. Ogólne ustalenia dotyczące podstawy płatności

Ogólne ustalenia dotyczące podstawy płatności podano w STWiORB DM 00.00.00 „Wymagania ogólne”.

### 9.2. Cena jednostki obmiarowej

Płaci się za metr sześcienny (m<sup>3</sup>) zdjętej warstwy ziemi urodzajnej zgodnie z określeniem podanym w p.7.

Cena jednostkowa jest ceną uśrednioną dla podanego sposobu wykonania i obejmuje:

- opracowanie Projektu Technologii i Organizacji Robót oraz Programu Zapewnienia Jakości,
- zakup i dostarczenie wszystkich niezbędnych materiałów na miejsce budowy,
- zastosowanie materiałów pomocniczych koniecznych do prawidłowego wykonania robót lub wynikających z przyjętej technologii robót,
- zdjęcie warstwy ziemi urodzajnej na zalegania lub ustaloną przez Inżyniera głębokość,
- zdjęcie darniny i jej pielęgnacja do czasu wbudowania,
- załadunek i transport ziemi urodzajnej na składowisko przyobiektove,
- składowanie ziemi urodzajnej wraz z zabezpieczeniem przed zanieczyszczeniem,
- utrzymanie odkładu w niezbędnym zakresie,
- rekultywacja terenu po likwidacji odkładu,
- koszt uzyskania pozwolenia na składowanie,
- opłaty za składowisko,
- załadunek i transport nadmiaru humusu w miejsce wskazane przez Inżyniera utylizację nadmiaru ziemi urodzajnej pozostałej po wykonaniu wszystkich robót na Kontrakcie,
- bieżące oczyszczanie dróg dojazdowych z resztek przewożonego humusu nanoszonego kołami pojazdów,
- oznakowanie miejsca Robót i jego utrzymanie,
- wykonanie niezbędnych pomiarów, prób i sprawdzeń.

## 10. Przepisy związane

### 10.1. Normy

PN-S-02205 Drogi samochodowe. Roboty ziemne. Wymagania i badania



## **D.01.02.04 Rozbiórka elementów dróg i ulic**

### **1. Wstęp**

#### **1.1 Przedmiot Specyfikacji Technicznej Wykonania i Odbioru Robót Budowlanych**

Przedmiotem niniejszej Specyfikacji Technicznej Wykonania i Odbioru Robót Budowlanych są wymagania dotyczące wykonania i odbioru Robót budowlanych w ramach realizacji zadania: „Rozbudowa drogi wojewódzkiej nr 487 wraz ze zmianą jej przebiegu w miejscowości Olesno”.

#### **1.2 Zakres stosowania STWiORB**

Specyfikacja Techniczna Wykonania i Odbioru Robót Budowlanych jest stosowana jako dokument przetargowy i kontraktowy przy zlecaniu i realizacji robót wymienionych w punkcie 1.1.

#### **1.3 Zakres robót objętych STWiORB**

Ustalenia zawarte w niniejszej STWiORB dotyczą zasad prowadzenia robót związanych z rozbiórką elementów dróg i ulic. W zakres robót wchodzi rozbiórka:

- nawierzchni z kostki betonowej,
- nawierzchni z płyt chodnikowych,
- nawierzchni z płyt betonowych,
- nawierzchni z kostki kamiennej,
- krawężników betonowych,
- obrzeży betonowych,
- murków oporowych,
- oznakowania pionowego,

#### **1.4 Określenia podstawowe**

Określenia podstawowe podane w niniejszej STWiORB są zgodne z obowiązującymi odpowiednimi Polskimi Normami i z definicjami podanymi w STWiORB DM 00.00.00 "Wymagania ogólne".

#### **1.5 Ogólne wymagania dotyczące robót**

Ogólne wymagania dotyczące robót podano w STWiORB DM 00.00.00 "Wymagania ogólne".

Niezbędne dane istotne z punktu widzenia:

- organizacji robót budowlanych;
- zabezpieczenia interesu osób trzecich;
- ochrony środowiska;
- warunków bezpieczeństwa pracy;
- zaplecza dla potrzeb Wykonawcy;
- warunków organizacji ruchu;
- zabezpieczenia chodników i jezdni,

podano w STWiORB DM 00.00.00 „Wymagania ogólne”.

#### **1.6 Wspólny Słownik Zamówień (CPV)**

Kody grup, klas i kategorii robót Wspólnego Słownika Zamówień (CPV) dotyczących przedmiotu zamówienia podano w STWiORB DM 00.00.00 „Wymagania ogólne”.

## **2. Materiały**

### **2.1 Ogólne wymagania dotyczące materiałów**

Materiały pochodzące z rozbiórki (bariery, barierki, słupki znaków, tarcze znaków, części przelotowe przepustów), nadające się do ponownego wbudowania stanowią własność Zamawiającego. Przedstawicielem Zamawiającego na budowie jest Kierownik Projektu / Inżynier Kontraktu, który określi, które materiały pochodzące z rozbiórki podlegają przekazaniu Zamawiającemu i określi ich ilość w uzgodnieniu z Kierownikiem budowy. Wykonawca odwiezie te materiały na wskazany przez Zamawiającego obwód drogowy. Pozostałe materiały nie nadające się do ponownego wbudowania stanowią własność Wykonawcy który własnym staraniem je zagospodaruje i usunie z terenu budowy.

## **3. Sprzęt**

### **3.1 Ogólne wymagania dotyczące sprzętu**

Ogólne wymagania dotyczące sprzętu podano w STWiORB DM 00.00.00 „Wymagania ogólne”.

Sprzęt powinien odpowiadać pod względem typów i ilości wskazaniom zawartym w PZJ i Projekcie Technologii i Organizacji Robót, zaakceptowanym przez Inżyniera.

Jakikolwiek sprzęt, maszyny, urządzenia i narzędzia niegwarantujące zachowania wymagań jakościowych zostaną przez Inżyniera zdyskwalifikowane i niedopuszczone do robót.

#### **4. Transport**

##### **4.1 Ogólne wymagania dotyczące transportu**

Ogólne wymagania dotyczące transportu podano w STWiORB DM 00.00.00 „Wymagania ogólne”.

##### **4.2 Transport materiału z rozbiórki**

Materiały z rozbiórki mogą być przewożone dowolnymi środkami transportu zaakceptowanymi przez Inżyniera.

#### **5. Wykonanie robót**

##### **5.1 Ogólne warunki wykonywania robót**

Wymagania ogólne dotyczące wykonania robót podano w STWiORB DM 00.00.00. „Wymagania ogólne”.

Wykonawca przedstawi Inżynierowi do akceptacji Projekt Technologii i Organizacji Robót oraz Program Zapewnienia Jakości uwzględniający wszystkie warunki, w jakich będą wykonywane roboty.

##### **5.2 Wykonanie robót rozbiórkowych**

Roboty rozbiórkowe elementów dróg obejmują usunięcie z Terenu Budowy wszystkich elementów wymienionych w pkt.1.3, zgodnie z lokalizacją podaną w Dokumentacji Projektowej lub dodatkowo wg wskazań Inżyniera.

Doły (wykopy) powstałe po rozbiórce elementów dróg na odcinkach wykopów drogowych powinny być tymczasowo zabezpieczone. W szczególności należy zapobiec gromadzeniu się w nich wody opadowej.

Warstwy nawierzchni należy usuwać przy zastosowaniu sprzętu wymienionego w pkt. 3. lub w sposób zalecony przez Inżyniera. Należy zwrócić uwagę, aby krawężdzie rozbiieranych warstw nawierzchni na styku z warstwami istniejącymi były pionowe, obcięte piłą i oczyszczone.

Załadunek gruzu na środki transportu należy prowadzić za pomocą koparki lub ładowarki. W trakcie przewozu gruzu Wykonawca ma obowiązek bieżącego utrzymania dróg dojazdowych.

Wszystkie elementy nadające się do ponownego wykorzystania stanowią własność Zamawiającego, natomiast elementy nieprzydatne zostaną zutylizowane na koszt Wykonawcy.

Wszystkie elementy możliwe do powtórniego wykorzystania powinny być usuwane bez powodowania zbędnych uszkodzeń. O ile uzyskane elementy nie stają się własnością Wykonawcy, powinien on przewieźć je na miejsce określone w SST lub wskazane przez Inżyniera.

Elementy i materiały, które zgodnie z SST stają się własnością Wykonawcy, powinny być usunięte z terenu budowy.

Pozostałe z rozbiórki odpady należy odwieźć do miejsca ich składowania na podstawie wskazania odpowiedniego organu (trasa i miejsce zdeponowania – Ustawa Dz.U. nr 62 z 20.06.2001 r.poz.628).

#### **6. Kontrola jakości robót**

##### **6.1 Ogólne zasady kontroli jakości robót**

Ogólne zasady kontroli jakości robót podano w STWiORB DM 00.00.00 „Wymagania ogólne”.

##### **6.2 Kontrola jakości robót rozbiórkowych**

Sprawdzenie jakości robót rozbiórkowych polega na sprawdzeniu ich zgodności z: Dokumentacją Projektową w zakresie kompletności wykonywanych robót, wymaganiami podanymi w pkt 5 niniejszej STWiORB.

#### **7. Obmiar robót**

##### **7.1 Ogólne zasady obmiaru robót**

Ogólne wymagania dotyczące obmiaru robót podano w STWiORB DM 00.00.00 „Wymagania ogólne”.

##### **7.2 Jednostka obmiarowa**

Obmiaru robót dokonuje się na budowie.

Jednostką obmiaru robót związanych z rozbiórką elementów dróg i ulic jest dla rozbiórki:

- nawierzchni z kostki betonowej – metr kwadratowy (m<sup>2</sup>),
- nawierzchni z płyt chodnikowych – metr kwadratowy (m<sup>2</sup>),
- nawierzchni z płyt betonowych – metr kwadratowy (m<sup>2</sup>),
- nawierzchni z kostki kamiennej – metr kwadratowy (m<sup>2</sup>),
- krawężników betonowych – metr (m),
- obrzeży betonowych – metr (m),
- murków oporowych - metr sześcienny (m<sup>3</sup>),
- znaków drogowych – sztuka (szt.).

#### **8. Odbiór robót**

##### **8.1 Ogólne zasady odbioru robót**

Odbioru wykonanych robót rozbiórkowych dokonuje Inżynier na budowie na zasadach określonych w STWiORB DM 00.00.00 „Wymagania Ogólne” jak dla robót zanikających i ulegających zakryciu.

W przypadku niezgodności, choć jednego elementu robót z wymaganiami, roboty uznaje się za niezgodne z Dokumentacją Projektową i Wykonawca zobowiązany jest do ich poprawy na własny koszt.

## 9. Podstawa płatności

### 9.1 Ogólne ustalenia dotyczące podstawy płatności

Ogólne wymagania dotyczące podstawy płatności podano w STWiORB DM.00.00.00 „Wymagania ogólne”.

### 9.2 Cena jednostki obmiarowej

Podstawą płatności jest cena jednostkowa za jednostkę obmiarową określoną w p.7 wg dokonanego obmiaru i odbioru.

Cena jednostkowa jest ceną uśrednioną dla podanego sposobu wykonania i obejmuje:

- opracowanie Projektu Technologii i Organizacji Robót oraz Programu Zapewnienia Jakości,
- wyznaczenie Robót w terenie,
- zakup i zastosowanie materiałów pomocniczych koniecznych do prawidłowego wykonania robót wynikających z przyjętej technologii robót;
- roboty przygotowawcze,
- rozbiórka wszystkich materiałów wymienionych w pkt. 1.3,
- załadunek i odwóz materiałów z rozbiórki na wysypisko,
- załadunek i odwóz materiałów z rozbiórki w miejsce wskazane przez Inżyniera (materiały własności Zamawiającego),
- koszty utylizacji,
- zasypianie i zagęszczenie dołów po usuniętych elementach dróg i ulic,
- wykonanie wszystkich niezbędnych pomiarów, badań i sprawdzeń,
- uporządkowanie terenu rozbiórki,
- oznakowanie miejsca robót i jego utrzymanie.

## 10. Przepisy związane

### 10.1 Normy

1. BN-77/8931-12 Oznaczanie wskaźnika zagęszczenia gruntu.
2. PN-S-02205 Drogi samochodowe. Roboty ziemne. Wymagania i badania

### 10.2 Inne dokumenty

- Ustawa z dnia 27.04.2001 r. Prawo ochrony środowiska. (Dz. U. Nr 62, poz. 628),
- Rozporządzenie Ministra Środowiska z dnia 27.09.2001 r. w sprawie katalogu odpadów. (Dz. U. Nr 112, poz. 1206),
- Rozporządzenie Ministra Środowiska z dnia 11.12.2001 r. w sprawie rodzajów odpadów lub ich ilości, dla których nie ma obowiązku prowadzenia ewidencji odpadów, oraz kategorii małych i średnich przedsiębiorstw, które mogą prowadzić uproszczoną ewidencję odpadów. (Dz. U. Nr 152, poz. 1735),
- Rozporządzenie Ministra Środowiska z dnia 28.05.2002 r. w sprawie listy rodzajów odpadów, które posiadacz odpadów może przekazywać osobom fizycznym lub jednostkom organizacyjnym, nie będącym przedsiębiorcami, do wykorzystania na ich własne potrzeby. (Dz. U. Nr 74, poz. 686),
- Ustawa z dnia 27.07.2001 r. o wprowadzeniu ustawy - Prawo ochrony środowiska, ustawy o odpadach oraz o zmianie niektórych ustaw. (Dz. U. Nr 100, poz. 1085),
- Ustawa z dnia 11.05.2001 r. o obowiązkach przedsiębiorców w zakresie gospodarowania niektórymi odpadami oraz o opłacie produktowej i opłacie depozytowej. (Dz. U. Nr 63, poz. 639),
- Ustawa z dnia 13.09.1996 r. o utrzymaniu czystości i porządku w gminach. (Dz. U. Nr 132, poz. 622),
- Rozporządzenie Ministra Infrastruktury z dnia 6 lutego 2003r. w sprawie bezpieczeństwa i higieny pracy podczas wykonywania robót budowlanych (Dz. U. Nr 47, poz. 401),

## **D.01.03.01 Przebudowa sieci nN i SN**

### **1. Wstęp**

#### **1.1. Przedmiot Specyfikacji Technicznej Wykonania i Odbioru Robót Budowlanych**

Przedmiotem niniejszej Specyfikacji Technicznej Wykonania i Odbioru Robót Budowlanych są wymagania dotyczące wykonania i odbioru Robót budowlanych Przebudowy sieci rozdzielczo-oświetleniowej w ramach realizacji zadania: „Rozbudowa drogi wojewódzkiej nr 487 wraz ze zmianą jej przebiegu w miejscowości Olesno”.

#### **1.2. Zakres stosowania STWiORB**

Specyfikacja Techniczna Wykonania i Odbioru Robót Budowlanych jest stosowana jako dokument przetargowy i kontraktowy przy zlecaniu i realizacji robót wymienionych w punkcie 1.1.

#### **1.3. Zakres robót objętych STWiORB**

Ustalenia zawarte w niniejszej STWiORB dotyczą prowadzenia Robót przy usunięciu kolizji linii elektroenergetycznych niskiego napięcia.

Zakres opracowania obejmuje:

- demontaż stanowisk słupowych
- demontaż linii kablowej,
- demontaż linii napowietrznej,
- zabudowa nowych stanowisk,
- zawieszenie przewodów linii napowietrznej,
- budowa nowych odcinków linii kablowej,
- budowa nowych odcinków linii napowietrznej,
- przestawienie stanowisk słupów oświetleniowych na nową lokalizację.

#### **1.4. Określenia podstawowe**

Określenia podane w niniejszej STWiORB są zgodne z obowiązującymi odpowiednimi Polskimi Normami i z definicjami podanymi w STWiORB DM 00.00.00 "Wymagania ogólne".

**1.4.1. Elektroenergetyczna linia napowietrzna - urządzenie napowietrzne, przeznaczone do przesyłania energii elektrycznej, składające się z przewodów, izolatorów, konstrukcji wsporczych i osprzętu.**

**1.4.2. Słup - konstrukcja wsporcza linii, osadzona bezpośrednio w gruncie, za pomocą fundamentu lub ustoju.**

**1.4.3. Kabel - przewód wielożyłowy izolowany, przystosowany do przewodzenia prądu elektrycznego, mogący pracować pod i nad ziemią.**

**1.4.4. Ustój - rodzaj fundamentu.**

**1.4.5. Fundament-konstrukcja żelbetowa zagłębiona w ziemi, służąca do utrzymania złącza kablowo-licznikowego w pozycji pracy.**

**1.4.6. Dodatkowa ochrona przeciwporażeniowa-ochrona części przewodzących dostępnych w wypadku pojawienia się na nich napięcia w warunkach zakłóceń.**

**1.4.7. Napięcie znamionowe linii U - napięcie międzyprzewodowe, na które linia jest zbudowana.**

**1.4.8. Przęsło - część linii napowietrznej, zawarta między sąsiednimi konstrukcjami wsporczymi.**

**1.4.9. Zwis f - odległość pionowa między przewodem a prostą łączącą punkty zawieszenia przewodu w środku rozpiętości przęsła.**

**1.4.10. Obostrzenie linii - szereg dodatkowych wymagań dotyczących linii elektroenergetycznej na odcinku wymagającym zwiększonego bezpieczeństwa.**

**1.4.11. Skrzyżowanie - występuje wtedy, gdy część rzutu poziomego linii elektroenergetycznej przecina lub pokrywa jakąkolwiek część rzutu poziomego innej linii elektrycznej, drogi komunikacyjnej, budowli itp.**

**1.4.12. Zbliżenia - występuje wtedy, gdy odległość rzutu poziomego linii elektrycznej od rzutu poziomego innej linii elektrycznej, korony drogi, budowli itp. jest mniejsza niż połowa wysokości zawieszania najwyższej położonego nieuziemionego przewodu zbliżającej się linii i nie zachodzi przy tym skrzyżowanie.**

**1.4.13. Pozostałe określenia podstawowe są zgodne z odpowiednimi normami oraz z określeniami podanymi w STWiORB DM 00.00.00 "Wymagania ogólne".**

#### **1.5. Ogólne wymagania dotyczące Robót**

Ogólne wymagania dotyczące robót podane w STWiORB DM 00.00.00 „Wymagania Ogólne”.

Wykonawca robót jest odpowiedzialny za jakość wykonanych robót oraz za ich zgodność z Dokumentacją Projektową, STWiORB oraz z zaleceniami Inżyniera.

Niezbędne dane istotne z punktu widzenia:

- organizacji robót budowlanych;
- zabezpieczenia interesu osób trzecich;
- ochrony środowiska;
- warunków bezpieczeństwa pracy;
- zaplecza dla potrzeb Wykonawcy;

- warunków organizacji ruchu;
- zabezpieczenia chodników i jezdni, podano w STWiORB DM 00.00.00 „Wymagania ogólne”

### 1.6. Wspólny Słownik Zamówień (CPV)

Kody grup, klas i kategorii robót Wspólnego Słownika Zamówień (CPV) dotyczących przedmiotu zamówienia podano w STWiORB DM 00.00.00 „Wymagania ogólne”.

## 2. Materiały

### 2.1. Ogólne wymagania dotyczące materiałów

Ogólne wymagania dotyczące materiałów, ich pozyskiwania i składowania podano w STWiORB DM 00.00.00 "Wymagania ogólne".

Jakakolwiek nazwa handlowa użyta w STWiORB lub Dokumentacji Projektowej oznaczać będzie definicję standardu a nie specyficzny produkt do zastosowania w projekcie.

Wszystkie materiały przewidywane do wbudowania będą zgodne z postanowieniami Kontraktu, wymaganiami i warunkami Specyfikacji Technicznych i poleceniami Inżyniera.

Wszelkie użyte w Dokumentacji Projektowej nazwy producentów i typ urządzeń należy rozumieć jako przykładowe. Dopuszczalne jest stosowanie równoważnych materiałów i urządzeń innych producentów o parametrach technicznych takich samych bądź lepszych po uzyskaniu akceptacji Inżyniera, Inwestora i właściciela przebudowywanych urządzeń.

### 2.2. Słupy linii napowietrznej

Należy zastosować słupy zgodne dokumentacją projektową

Zastosowano nowy słup wykonany z żerdzi wirowanych typu E kompletnie wyposażone typu. Długości żerdzi przyjęto 10,5m uwzględniając warunki terenowe. Siły wytrzymałościowe słupów dobrano do obciążeń występujących w miejscach ich zabudowy.

Stanowisko słupowe zostały dobrane jako typowe z katalogów dla linii izolowanych zgodnie z opracowaniami PTPiREE.

### 2.3. Ustoje

Należy zastosować ustoje zgodnie z dokumentacją projektową

Zastosowano ustoje wykonane z płyt ustojowych oraz pozostałych elementów zgodnie z katalogami.

### 2.4. Przewody linii napowietrznej

Należy zastosować linie napowietrzne zgodne z dokumentacją projektową

Zastosowano nowe przewody gołe oraz izolowane samonośne o izolacji z polietylenu usieciowanego odpornego na rozprzestrzenianie się płomienia z neutralną żyłą nośną ze stopu aluminium na napięciu 0,6/1 kV typu:

Nowe przewody napowietrzne:

- AsXS<sub>n</sub> 4x70 mm<sup>2</sup> +35 mm<sup>2</sup>
- AsXS<sub>n</sub> 4x50 mm<sup>2</sup> +25 mm<sup>2</sup>
- AsXS<sub>n</sub> 1x25 mm<sup>2</sup>

do przewieszenia na projektowane słupy wykorzystano również istniejące przewody linii napowietrznej.

### 2.5. Kable

Należy zastosować kable zgodne z dokumentacją projektową

Przy przebudowie linii kablowych należy stosować kable uzgodnione z zakładem energetycznym oraz zgodne z Dokumentacją Projektową.

Przekrój żył kabli powinien być dobrany w zależności od dopuszczalnego spadku napięcia i dopuszczalnej temperatury nagrzania kabla przez prądy robocze i zwarciove wg zarządzenia MGIE oraz powinien spełniać wymagania skuteczności zerowania w instalacjach zerowanych wg zarządzenia Ministra Przemysłu.

Bębny z kablami należy przechowywać w pomieszczeniach pokrytych dachem, na utwardzonym podłożu.

Zastosowano następujące typy kabli elektroenergetycznych:

- NA2XY-j 4x240mm<sup>2</sup>
- NA2XY-j 4x120mm<sup>2</sup>
- NA2XY-j 4x70mm<sup>2</sup>
- NA2XY-j 4x35mm<sup>2</sup>

Dla przebudowy linii kablowych SN wykorzystano kable elektroenergetyczne suche jednożyłowe z żyłą aluminiową o izolacji z polietylenu usieciowanego z żyłą powrotną miedzianą koncentryczną, uszczelnioną wzdłużnie i promieniowo, z powłoką z polietylenu termoplastycznego typu:

- 3xXRUHAKXS 1x120/50mm<sup>2</sup> 12/20 kV

### 2.6. Rury ochronne

Należy zastosować rury ochronne zgodne z dokumentacją projektową

Przepusty kablowe powinny być wykonane z materiałów niepalnych, z tworzyw sztucznych, wytrzymałych mechanicznie, chemicznie i odpornych na działanie łuku elektrycznego.

Rury używane na przepusty powinny być dostatecznie wytrzymałe na działanie sił ściskających, z jakimi należy liczyć się w miejscu ich ułożenia. Wnętrza ścianek powinny być gładkie lub powleczone warstwą wygładzającą ich powierzchnię, dla ułatwienia przesuwania się kabli.

Rury na przepusty kablowe należy przechowywać na utwardzonym placu, w miejscach zabezpieczonych przed działaniem sił mechanicznych.

Należy zastosować osłony rurowe koloru czerwonego dla kabli SN oraz koloru niebieskiego dla kabli nN wykonane z polietylenu wysokiej gęstości RHDPE:

- RHDPE – na skrzyżowaniach z drogami i zjazdami, o parametrach:
  - materiał RHDPE  $\varnothing$  110
  - ze złączką kielichową, gładkie wewnątrz i na zewnątrz,
  - odporność na ściskanie wg. PN-EN 61386-24 min. N450,
  - sztywność obwodowa SN wg. PN-EN ISO-9969:2008 min. 10,0 [kN/m<sup>2</sup>]
- RHDPEk-s – na skrzyżowaniach z innymi sieciami
  - materiał RHDPEk-s  $\varnothing$  110
  - gładkie wewnątrz i karbowane na zewnątrz,
  - odporność na ściskanie wg. PN-EN 61386-24 min. N250,
  - sztywność obwodowa SN wg. PN-EN ISO-9969:2008 min. 9,0 [kN/m<sup>2</sup>]
- RHDPE-D – do ochrony kabli, które zostały ułożone w ziemi bez osłony rurowej, dzielona wzdłużnie na skrzyżowaniach: z drogami, zjazdami, z innymi sieciami. O parametrach:
  - materiał RHDPE-D  $\varnothing$  110
  - gładkie wewnątrz i karbowane na zewnątrz,
  - odporność na ściskanie wg. PN-EN 61386-24 min. N750,
  - sztywność obwodowa SN wg. PN-EN ISO-9969:2008 min. 9,0 [kN/m<sup>2</sup>]

Dla zabezpieczenia kabli SN:

- RHDPE – na skrzyżowaniach z drogami i zjazdami, o parametrach:
  - materiał RHDPE  $\varnothing$  160
  - ze złączką kielichową, gładkie wewnątrz i na zewnątrz,
  - odporność na ściskanie wg. PN-EN 61386-24 min. N450,
  - sztywność obwodowa SN wg. PN-EN ISO-9969:2008 min. 10,0 [kN/m<sup>2</sup>]
- RHDPEk-s – na skrzyżowaniach z innymi sieciami, o parametrach:
  - materiał HDPEk-s  $\varnothing$  160
  - gładkie wewnątrz i karbowane na zewnątrz,
  - odporność na ściskanie wg. PN-EN 61386-24 min. N250,
  - sztywność obwodowa SN wg. PN-EN ISO-9969:2008 min. 9,0 [kN/m<sup>2</sup>]
  - odporność na ściskanie wg. PN-EN 61386-24 min. N750,
  - sztywność obwodowa SN wg. PN-EN ISO-9969:2008 min. 10,0 [kN/m<sup>2</sup>]
- RHDPE-D – do ochrony kabli, które zostały ułożone w ziemi bez osłony rurowej, dzielona wzdłużnie na skrzyżowaniach: z drogami, zjazdami, z innymi sieciami. O parametrach:
  - materiał RHDPE-D  $\varnothing$  160
  - gładkie wewnątrz i karbowane na zewnątrz,
  - odporność na ściskanie wg. PN-EN 61386-24 min. N750,
  - sztywność obwodowa SN wg. PN-EN ISO-9969:2008 min. 9,0 [kN/m<sup>2</sup>]

## 2.7 Ograniczniki przepięć

Do ochrony linii i urządzeń nN przed skutkami przepięć atmosferycznych i łączeniowych zastosowano ograniczniki przepięć klasy A typu BOP-R 0,5/5 z rozłącznikiem i wizualną sygnalizacją uszkodzenia wraz z osprzętem do przewodów izolowanych oraz gołych o parametrach:

- Napięcie trwałej pracy – 500V
- Napięciowy poziom ochrony - <1730V
- Maksymalny prąd wyładowczy – 35kA
- Znamionowy prąd wyładowczy – 5kA
- Zdolność pochłaniania energii – 3kJ/kV U<sub>c</sub>

## 2.8 Zejście kablem ze słupa;

- rura ochronna,
- ramka RK-1 lub RK-2 lub RK-3
- taśma stalowa + klamerka
- głowiczka termokurczliwa do kabla,

- zaciski odgałęźne
- rurka termokurczliwa do zabezpieczenia wlotu rury,

### **2.9. Mufy kablowe**

Zastosowano termokurczliwe mufy SN przejściowe i przelotowe o parametrach:

- wodoszczelne
- odporne na promieniowanie UV
- odpowiednia do przekroju kabla
- zgodne ze standaryzacją Tauron Dystrybucja S.A.

### **2.10. Zabezpieczenie rur ochronnych**

Do zabezpieczenia wlotów przepustów rurowych należy zastosować dławice czopowe.

### **2.11. Piasek**

Piasek do układania kabli w gruncie powinien odpowiadać wymaganiom PN-EN 13242:2004.

### **2.12. Folia**

Folię należy stosować do ochrony kabli przed uszkodzeniami mechanicznymi. Zaleca się stosowanie folii kalandrowanej z uplastycznionego PCW o grubości od 0,4 do 0,6 mm, gat. I. Dla ochrony kabli o napięciu znamionowym do 1 kV należy stosować folię koloru niebieskiego, dla kabli o napięciu powyżej 1kV folie w kolorze czerwonym.

### **2.13. Składowanie materiałów**

Składowanie materiałów powinno odbywać się w warunkach zapobiegających zniszczeniu, uszkodzeniu lub pogorszeniu ich własności technicznych.

## **3. Sprzęt**

### **3.1. Ogólne wymagania dotyczące sprzętu**

Ogólne wymagania dotyczące sprzętu podano w STWiORB DM 00.00.00 "Wymagania ogólne".

### **3.2. Sprzęt do wykonania przebudowy linii elektroenergetycznych**

Wykonawca przystępujący do przebudowy linii elektroenergetycznych winien wykazać się możliwością korzystania z maszyn i sprzętu gwarantujących właściwą jakość robót:

- zagęszczarki wibracyjno - spalinowej,
- spawarki spalinowej,
- lub każdego innego sprzętu zaakceptowanego przez Inżyniera.

## **4. Transport**

### **4.1. Ogólne wymagania dotyczące transportu**

Ogólne wymagania dotyczące transportu podano w STWiORB DM 00.00.00 "Wymagania ogólne".

### **4.2. Transport materiałów**

Materiały mogą być przewożone dowolnymi środkami transportu. Urządzenia transportowe powinny być odpowiednio przystosowane do przewozu elementów, konstrukcji itp. niezbędnych do wykonania robót przy przebudowie linii elektroenergetycznych. Przewożone na środkach transportu elementy powinny być zabezpieczone przed ich uszkodzeniem, przemieszczeniem i w opakowaniach zgodnych z wymaganiami producenta. Zaleca się dostarczanie materiałów do stanowisk montażowych bezpośrednio przed ich montażem w celu uniknięcia dodatkowego transportu wewnętrznego z magazynu budowy.

## **5. Wykonywanie robót**

### **5.1. Ogólne zasady wykonania robót**

Ogólne zasady wykonywania Robót podano w STWiORB DM 00.00.00 "Wymagania ogólne".

Wykonawca przedstawi Inżynierowi do akceptacji Projekt Technologii i Organizacji Robót oraz Program Zapewnienia Jakości uwzględniający wszystkie warunki, w jakich będą wykonywane Roboty i uzgodni go z Tauron Dystrybucja S.A.

Prace ziemne wykonywać ręcznie przy skrzyżowaniu z istniejącym uzbrojeniem, roboty należy prowadzić odcinkowo i zgodnie z ustaleniami właściciela istniejącego uzbrojenia.

Przed przystąpieniem do robót ziemnych należy zlecić nadzór wszystkim właścicielom uzbrojenia podziemnego na omawianym terenie.

Dokładną lokalizację urządzeń podziemnych należy ustalić przy pomocy wykopów kontrolnych wykonywanych ręcznie i pod nadzorem użytkowników.

Wszelkie roboty w pobliżu uzbrojenia podziemnego wykonywać pod nadzorem użytkowników, stosując się do ich zaleceń odnośnie zabezpieczeń urządzeń.

Dla kabli średniego napięcia należy wykonać pomiar wyładowań niezupełnych.

Prace należy skoordynować z robotami drogowymi a także robotami innych branż.  
Wykonawca opracuje powykonawczą inwentaryzację geodezyjną.

## **5.2. Demontaż**

Materiały z demontażu, które nie zostaną wykorzystane ponownie do zabudowy należy przekazać do magazynu Inwestora lub poddać utylizacji. Dopuszcza się również pozostawienie nieuczynionych kabli w ziemi.

### **5.2.1. Demontaż linii kablowych**

Demontaż kolizyjnych odcinków linii kablowych należy wykonywać zgodnie z Dokumentacją Projektową i zaleceniami Użytkownika tych urządzeń. Wykonawca ma obowiązek wykonania demontażu linii w taki sposób, aby słupy, poprzeczniki, izolatory, przewody nie zostały zniszczone i znajdowały się w stanie poprzedzającym ich demontaż. W przypadku niemożności zdemontowania elementów urządzeń bez ich uszkodzenia, Wykonawca powinien powiadomić o tym Inżyniera i uzyskać od niego zgodę na ich uszkodzenie lub zniszczenie. W szczególnych przypadkach, Wykonawca może pozostawić elementy konstrukcji bez ich demontażu (np. fundamenty) o ile uzyska na to zgodę Inżyniera. Wszelkie wykopy związane z demontażem słupów i fundamentów powinny być zasypane gruntem zagęszczanym warstwami, co 20 cm i wyrównane do poziomu istniejącego terenu.

### **5.2.2. Montaż słupów i linii napowietrznych**

Wszystkie prace fundamentowe powinny być prowadzone wg zasad podanych niżej oraz zgodnie z wymaganiami normy PN-B-06050:1999. Technologia oraz przebieg tych prac zależy od rodzaju stosowanego ustroju, jak również od warunków gruntowych.

Przed przystąpieniem do wykopów należy sprawdzić, czy w strefie planowanego wykopu nie znajdują się urządzenia podziemne. Ewentualne kolizje należy usunąć lub istniejące urządzenia zabezpieczyć za zgodą i pod nadzorem użytkownika. Wykopy powinny poprzedzać usunięcie ziemi rodzimej do głębokości 20cm na powierzchni o wymiarach boków zwiększonych o około 1m od obrysu wykopu. Wykopy należy wykonywać ręcznie lub koparką z wąsko gabarytowym nabierakiem, przyjmując wymiary dna i głębokość wykopu określone w tablicach poszczególnych ustrojów zgodnie z katalogami. Przyjęto wykonanie wykopu z 20% odchyleniem ścian bocznych wykopu od pionu. W przypadku gruntów spoistych, gdy nie występuje osuwanie się ścian bocznych, wykopy można wykonać o ścianach pionowych z zachowaniem dna wykopu. Przy występowaniu wysokiego poziomu wód gruntowych należy wykonać ściankę szczelną lub zagłębić kręgi studzienne i po zabetonowaniu korka betonowego odpompować wodę. Zасыpywanie wykopów należy wykonać bardzo starannie, gdyż czynność ta decyduje o nośności posadowienia. Zасыpywanie powinno być wykonywane warstwami grubości 20-30cm z zagęszczeniem gruntu umożliwiającym uzyskanie maksymalnego dla danego gruntu stopnia zagęszczenia. Polewanie wodą zasypywanej ziemi przed ubijaniem powoduje lepsze zagęszczenie gruntu. Po zasypaniu wykopu należy rozsypać grunt rodzimy do 15cm powyżej terenu przy obwodzie słupa, ze spadkiem na zewnątrz do linii obrysu zasypanego wykopu.

Elementy stalowe i ich połączenia w części podziemnej słupa należy dodatkowo zabezpieczyć przed korozją lakierem lub masą asfaltową.

Słupy linii napowietrznej należy zabudowywać za pomocą dźwigu. Przed ustawieniem słupa w wykopie należy zamocować konstrukcje, haki, izolatory, aparaty oraz bednarkę uziemiającą od wierzchołka do zacisku uziemiającego. Po ustawieniu słupa w wykopie należy zamocować elementy ustaju i zasypać. Naciąg przewodu wykonać za pomocą rolek montażowych z zastosowaniem przyrządu naciągającego przewody i dynamometru.

## **5.3. Montaż kabli**

### **5.3.1. Ogólne wymagania**

Układanie kabli powinno być wykonane w sposób wykluczający ich uszkodzenie przez zginanie, skręcanie, rozciąganie itp. Ponadto przy układaniu powinny być zachowane środki ostrożności zapobiegające uszkodzeniu innych kabli lub urządzeń znajdujących się na trasie budowanej linii.

Zaleca się stosowanie rolek w przypadku układania kabli o masie większej niż 4 kg/m. Rolki powinny być ustawione w takich odległościach od siebie, aby spoczywający na nich kabel nie dotykał podłoża.

Podczas przechowywania, układania i montażu, końce kabla należy zabezpieczyć przed wilgocią oraz wpływami chemicznymi i atmosferycznymi przez:

- szczelne zalutowanie powłoki,
- nałożenie kapturka z tworzywa sztucznego (rodzaju jak izolacja).

### **5.3.2. Temperatura otoczenia i kabla**

Temperatura otoczenia i kabla przy układaniu nie powinna być niższa niż:

- a) 4°C - w przypadku kabli o izolacji papierowej o powłoce metalowej,
- b) 0°C - w przypadku kabli o izolacji i powłoce z tworzyw sztucznych.

W przypadku kabli o innej konstrukcji niż wymienione w pozycji a) i b) temperatura otoczenia i temperatura układanego kabla - wg ustaleń wytwórcy.

Zabrania się podgrzewania kabli ogniem.

Wzrost temperatury otoczenia ułożonego kabla na dowolnie małym odcinku trasy linii kablowej powodowany przez sąsiednie źródła ciepła, np. rurociąg ciepłny, nie powinien przekraczać 5°C.



### 5.3.3. Zginanie kabli

Przy układaniu kabli można zginać kabel tylko w przypadkach koniecznych, przy czym promień gięcia powinien być możliwie duży, nie mniejszy niż:

- a) 25-krotna zewnętrzna średnica kabla - w przypadku kabli olejowych,
- b) 20-krotna zewnętrzna średnica kabla - w przypadku kabli jednożyłowych o izolacji papierowej i o powłoce ołowianej, kabli o izolacji polietylenowej i o powłoce polwinitowej oraz kabli wielożyłowych o izolacji papierowej i o powłoce aluminiowej o liczbie żył nie przekraczających 4,
- c) 15-krotna zewnętrzna średnica kabla - w przypadku kabli wielożyłowych o izolacji papierowej i o powłoce ołowianej oraz w przypadku kabli wielożyłowych skręcanych z kabli jednożyłowych o liczbie żył nie przekraczających 4.

### 5.3.4. Układanie kabli bezpośrednio w gruncie

Kable należy układać na dnie rowu pod kable, jeżeli grunt jest piaszczysty, w pozostałych przypadkach kable należy układać na warstwie piasku o grubości, co najmniej 10 cm. Nie należy układać kabli bezpośrednio na dnie wykopu kamiennego lub w gruncie, który mógłby uszkodzić kabel, ani bezpośrednio zasypywać takim gruntem.

Kable należy zasypywać warstwą piasku o grubości, co najmniej 10 cm, następnie warstwą rodzimego gruntu o grubości, co najmniej 15 cm, a następnie przykryć folią z tworzywa sztucznego. Odległość folii od kabla powinna wynosić, co najmniej 25 cm.

Kable ułożone równolegle obok siebie nie powinny się stykać, a najmniejsza dopuszczalna odległość między kablami wynosi 25 cm.

Grunt należy zagęszczać warstwami, co najmniej 20 cm. Wskaźnik zagęszczenia gruntu powinien osiągnąć, co najmniej 0,97, natomiast bezpośrednio pod drogami  $I_s \geq 1,00$ .

Głębokość ułożenia kabli w gruncie mierzona od powierzchni gruntu do zewnętrznej powierzchni kabla powinna wynosić nie mniej niż:

- 70 cm - w przypadku kabli o napięciu znamionowym do 1 kV, z wyjątkiem kabli ułożonych w gruncie na użytkach rolnych,
- 100 cm - w przypadku kabli o napięciu znamionowym wyższym niż 1 kV, lecz nie przekraczającym 15 kV, z wyjątkiem kabli ułożonych w gruncie na użytkach rolnych,

Kable powinny być ułożone w rowie linią falistą z zapasem (od 1 do 3% długości wykopu) wystarczającym do skompensowania możliwych przesunięć gruntu.

Przy mufach kablowych, wprowadzeniach kabli do przepustów kablowych, wprowadzeniach na słupy linii należy pozostawić zapasy o wielkości określonej normą.

### 5.3.5. Oznakowanie trasy kabla

Kable ułożone w ziemi powinny być zaopatrzone na całej długości w trwałe oznaczniki rozmieszczone w odstępach nie większych niż 10 m oraz przy mufach i w miejscach charakterystycznych (skrzyżowania)

Na oznacznikach należy umieścić trwałe napisy zawierające, co najmniej:

- a) symbol i numer ewidencyjny linii
- b) oznaczenie kabla wg odpowiedniej normy
- c) znak użytkownika kabla
- d) rok ułożenia kabla

Kable układane w terenie niezabudowanym oraz z dala od charakterystycznych punktów terenu powinny być oznakowane słupkami betonowymi umieszczonymi na powierzchni terenu. Miejsca ułożenia muf kablowych powinny być oznakowane słupkami betonowymi umieszczonymi na powierzchni terenu.

## 5.4. Montaż rur ochronnych

Przepusty kablowe pod drogami projektowanymi należy wykonać wyprzedzająco przed rozpoczęciem robót ziemnych metoda wykopu otwartego.

Odcinki przepustów kablowych pod drogą wojewódzką istniejącą należy wykonać metodą przewiertu, przecisku lub przekopem otwartym.

Przepusty kablowe należy wykonywać z rur o średnicy wewnętrznej nie mniejszej niż 100 mm dla kabli do 1kV lub innych wskazanych w Dokumentacji Projektowej.

Przepusty kablowe należy układać w miejscach, gdzie kabel narażony jest na uszkodzenia mechaniczne. W jednym przepuscie powinien być ułożony tylko jeden kabel; nie dotyczy to kabli jednożyłowych tworzących układ wielofazowy i kabli sygnalizacyjnych.

Przepusty kablowe pod przebudowywanymi drogami należy wykonać połówkowo metodą wykopu otwartego w skoordynowaniu z robotami drogowymi. Dopuszcza się wykonanie przepustu metodą przecisku lub przewiertu po opracowaniu przez wykonawcę technologii prowadzenia robót,

Głębokość ułożenia przepustów kablowych powinna być taka, aby odległość mierzona od dna rowu odwadniającego do górnej powierzchni przepustu wynosiła, co najmniej 0,5 m, natomiast odległość mierzona od powierzchni drogi do górnej powierzchni przepustu powinna wynosić min. 0,8 m.

Długość przepustu kablowego winna być taka, aby odległość pozioma mierzona od końca przepustu do krawędzi rowu odwadniającego wynosiła, co najmniej 0,5m, a w przypadku braku rowu odwadniającego 0,5 m mierzona od końca przepustu do krawędzi jezdni.

Końce rur w ziemi zabezpieczyć dławicami czopowymi lub masą plastyczną na bazie kauczuku.

Minimalna głębokość umieszczenia przepustu kablowego pod jezdnią drogi może być zwiększona, gdyż powinna wynikać z warunków określonych przez zarząd drogowy dla danego odcinka drogi.

Kable układane na słupach linii napowietrznych winny być chronione od uszkodzeń mechanicznych rurą BE (o średnicy dobranej do średnicy kabla) do wysokości 2,5 m od powierzchni terenu.

### **5.5. Wykonanie zasyпки**

Grunt należy zagęszczać warstwami, co najmniej 20 cm. Wskaźnik zagęszczenia gruntu powinien osiągnąć, co najmniej 0,97.

Pod jezdnią zasyпка do głębokości 120 cm powinna być zagęszczona do  $I_s \geq 1,00$ , natomiast w górnej warstwie do 20 cm od niwelety robót ziemnych  $I_s \geq 1,03$ .

## **6. Kontrola jakości robót**

### **6.1. Ogólne zasady kontroli jakości robót**

Ogólne zasady kontroli jakości Robót podano w STWiORB DM 00.00.00 „Wymagania ogólne”.

### **6.2. Badania przed przystąpieniem do robót**

Przed przystąpieniem do robót należy sprawdzić, czy materiały, które będą użyte do budowy linii posiadają zaświadczenia o jakości lub Deklaracje Zgodności. Po skompletowaniu materiałów przy stanowiskach wbudowania należy wzrokowo ocenić ich stan w zakresie:

- stanu powierzchni,
- zgodności rodzaju materiałów z Dokumentacją Projektową.

### **6.3. Ułożenie kabla**

W czasie wykonywania i po zakończeniu robót kablowych należy przeprowadzić następujące pomiary:

- głębokości zakopania kabla,
- grubości podsypki piaskowej nad i pod kablem,
- odległości folii ochronnej od kabla,
- wskaźnika zagęszczenia gruntu nad kablem i rozplantowanie nadmiaru gruntu.

Pomiary należy wykonywać, co 10 m budowanej linii kablowej, a uzyskane wyniki mogą być uznane za dobre, jeżeli odbiegają od założonych w dokumentacji nie więcej niż o 10%.

Ponadto należy sprawdzić wskaźnik zagęszczenia gruntu nad kablem i rozplantowanie nadmiaru ziemi.

### **6.4. Badania po wykonaniu robót**

W przypadku zadawalających wyników pomiarów i badań wykonanych przed i w czasie wykonywania robót, należy po uzgodnieniu z Inżynierem i Rejonem Energetycznym dokonać próbnego załączenia linii. Jeżeli nastąpiłyby zakłócenia w jej pracy Wykonawca zlokalizuje je i niezwłocznie usunie.

## **7. Obmiar robót**

### **7.1. Ogólne zasady obmiaru robót**

Ogólne zasady obmiaru Robót podano w STWiORB DM 00.00.00 „Wymagania ogólne”.

### **7.2. Jednostka obmiarowa**

Jednostką obmiarową jest komplet (kpl) demontażu stanowiska słupowego ze wszystkimi robotami towarzyszącymi zgodnie z Dokumentacją Projektową.

Jednostką obmiarową jest metr (m) demontażu linii napowietrznej ze wszystkimi robotami towarzyszącymi zgodnie z Dokumentacją Projektową.

Jednostką obmiarową jest metr (m) demontażu kabli ze wszystkimi robotami towarzyszącymi zgodnie z Dokumentacją Projektową.

Jednostką obmiarową jest komplet (kpl) demontażu wisięgnika oprawy i osprzętu oświetleniowego ze wszystkimi robotami towarzyszącymi zgodnie z Dokumentacją Projektową.

Jednostką obmiarową jest komplet (kpl) zabudowy stanowiska słupowego kpl wyposażonego ze wszystkimi robotami towarzyszącymi zgodnie z Dokumentacją Projektową.

Jednostką obmiarową jest komplet (kpl) zabudowy oprawy wisięgnika i osprzętu oświetleniowego z demontażu wraz ze wszystkimi robotami towarzyszącymi zgodnie z Dokumentacją Projektową.

Jednostką obmiarową jest metr (m) zawieszenia linii napowietrznej z wszystkimi robotami towarzyszącymi zgodnie z Dokumentacją Projektową.

Jednostką obmiarową jest metr (m) przewieszenia linii napowietrznej z wszystkimi robotami towarzyszącymi zgodnie z Dokumentacją Projektową.

Jednostką obmiarową jest komplet (kpl) zabudowy uziomu pograżanego z wszystkimi robotami towarzyszącymi zgodnie z Dokumentacją Projektową.

Jednostką obmiarową jest metr (m) ułożenia kabla z wszystkimi robotami towarzyszącymi zgodnie z Dokumentacją Projektową.

Jednostką obmiarową jest komplet (kpl) montażu mufy kablowej ze wszystkimi robotami towarzyszącymi zgodnie z Dokumentacją Projektową.

Jednostką obmiarową jest metr (m) ułożenia rur ochronnych z wszystkimi robotami towarzyszącymi zgodnie z Dokumentacją Projektową.

Jednostką obmiarową jest komplet (kpl) wykonania niezbędnych prób i pomiarów ze wszystkimi robotami towarzyszącymi zgodnie z Dokumentacją Projektową.

## **8. Odbiór robót**

### **8.1. Ogólne zasady odbioru robót**

Ogólne zasady odbioru Robót podano w STWiORB DM 00.00.00 ”Wymagania ogólne”.

### **8.2. Sposób odbioru robót**

Roboty uznaje się za wykonane zgodnie z Dokumentacją Projektową, STWiORB i wymaganiami Inżyniera, jeżeli wszystkie pomiary i badania z zachowanymi tolerancjami wg pkt.6, dały wyniki pozytywne.

Odbiór robót nastąpi po spełnieniu ww. wymagań oraz przy braku roszczeń ze strony właścicieli terenów czasowo zajętych. W przypadku niezgodności, choć jednego elementu robót z wymaganiami, roboty uznaje się za niezgodne z Dokumentacją Projektową i Wykonawca zobowiązany jest do ich poprawy na własny koszt.

## **9. Podstawa płatności**

### **9.1. Ogólne zasady dotyczące podstawy płatności**

Ogólne ustalenia dotyczące podstawy płatności podano w STWiORB DM 00.00.00 ”Wymagania ogólne”.

### **9.2. Cena jednostki obmiarowej**

Płaci się za jednostkę obmiarową wykonania przebudowy linii elektroenergetycznej po dokonaniu odbioru wg punktu 8.

Cena jednostkowa jest ceną uśrednioną dla podanego sposobu wykonania i obejmuje:

- opracowanie Projektu Technologii i Organizacji Robót oraz Programu Zapewnienia Jakości,
- zakup i dostarczenie na miejsce wbudowania wszystkich niezbędnych materiałów,
- zastosowanie materiałów pomocniczych koniecznych do prawidłowego wykonania robót lub wynikających z przyjętej technologii robót,
- prace pomiarowe,
- oznakowanie robót,
- roboty ziemne,
- opłaty za składowanie
- wykonanie przekopów kontrolnych,
- demontaż kabli,
- demontaż stanowisk słupowych
- demontaż linii napowietrznej
- demontaż i ponowna zabudowa oprawy, wysięgnika i osprzętu oświetleniowego
- zabudowa stanowisk słupowych
- zawieszenie przewodów linii napowietrznej
- ułożenie kabla,
- montaż rur ochronnych,
- zabezpieczenie końców rur dławicami czopowymi lub palczakami termokurczliwymi,
- oznakowanie trasy sieci elektroenergetycznych,
- wykonanie zasypek,
- pomiary i połączenie z liniami istniejącymi,
- uruchomienie linii,
- opłaty za nadzory i wyłączenia,
- rozbiórka i odtworzenie nawierzchni związanych z przebudową a nie ujętych w innych branżach,
- wykonanie robót odtworzeniowych związanych z przebudową a nie ujętych w innych branżach,
- przeprowadzenie prób i konserwowanie urządzeń w okresie gwarancji,
- wykonanie geodezyjnej inwentaryzacji powykonawczej,
- wykonanie wszystkich niezbędnych pomiarów, prób i badań,
- oczyszczenie terenu Robót,
- oznakowanie i zabezpieczenie miejsca robót i jego utrzymanie.

## **10. Przepisy związane**

### **Normy**

1. PN-B-06050 Roboty ziemne budowlane. Wymagania w zakresie wykonywania i badania przy odbiorze.

2. PN-E-01002 Przewody elektryczne. Podział i oznaczenia.
3. PN-E-04500 Osprzęt sieci elektroenergetycznych. Powłoki ochronne cynkowe zanurzeniowe chromowane.
4. PN-E-05100 Elektroenergetyczne linie napowietrzne. Projektowanie i budowa. Linie prądu przemiennego z przewodami roboczymi gołymi.
5. PN-E-06101 Odgromniki zaworowe prądu przemiennego. Ogólne wymagania i badania.
6. PN-E-08501 Urządzenia elektryczne. Tablice i znaki bezpieczeństwa.
7. PN-H-92325 Bednarka stalowa ocynkowana.
8. PN-H-93200 Pręty stalowe ogólnego przeznaczenia.
9. PN-S-02205 Drogi samochodowe. Roboty ziemne. Wymagania i badania.
10. BN-78/6114-32 Lakier asfaltowy, przeciwrdzewny do ochrony biernej, szybkooschnący, czarny.
11. PN-76/E-05125 Elektroenergetyczne i sygnalizacyjne linie kablowe. Projektowanie i budowa.
12. PN-83/E-06305 Elektryczne oprawy oświetleniowe. Typowe wymagania i badania.
13. PN-86/O-79100 Opakowania transportowe. Odporność na narażanie mechaniczne. Wymagania i badania.
14. PN-80/H-74219 Rury stalowe bez szwu walcowane na gorąco ogólnego zastosowania.
15. PN-80/89205 Rury z nieplastyfikowanego polichlorku winylu.
16. PN-EN 13201 Oświetlenie dróg.
17. BN-68/6353-03 Folia kalandrowana techniczna z uplastycznionego polichlorku winylu suspensyjnego.
18. BN-78/6114-32 Lakier asfaltowy przeciwrdzewny do ochrony biernej szybkooschnący czarny.
19. N SEP – E – 004 Elektroenergetyczne i sygnalizacyjne linie kablowe. Projektowanie i budowa.
20. P SEP-E-001 Sieci elektroenergetyczne niskiego napięcia. Ochrona przeciwporażeniowa
21. N SEP-E-003 Elektroenergetyczne linie napowietrzne. Projektowanie i budowa.

#### **Inne dokumenty**

1. Przepisy budowy urządzeń elektrycznych. PBUE wyd. 1980 r.
2. Rozporządzenie MI z 06.02.2003 r. (Dz.U Nr 47 poz.401) w sprawie bezpieczeństwa i higieny pracy przy wykonywaniu robót budowlanych
3. Rozporządzenie Ministra Przemysłu z dn.26.11.1990r. w sprawie warunków technicznych, jakim powinny odpowiadać urządzenia elektroenergetyczne w zakresie ochrony przeciw-pożarowej. Dz. Ustaw nr 81 z dn. 26.11.1990r.
4. Rozporządzenie Ministra Infrastruktury z dnia 12 kwietnia 2002 r. w sprawie warunków technicznych jakim powinny odpowiadać budynki i ich usytuowanie (Dz.U. nr 75/2002r. poz. 690 z późn. zm.)
5. Zarządzenie Ministra Górnictwa i Energetyki oraz Ministra Budownictwa i Przemysłu Materiałów Budowlanych w sprawie warunków technicznych, jakim powinna odpowiadać ochrona odgromowa sieci elektroenergetycznych. Dz. Bud. Nr 6, poz. 21 z 1969r.
6. Budowa elektroenergetycznych linii napowietrznych. Instrukcja bezpiecznej organizacji robót PBE „Elbud” Kraków.
7. Instrukcja w sprawie zabezpieczenia przed korozją konstrukcji stalowych za pomocą pokryć malarskich- KOR- 3A.
8. Instrukcja organizacji bezpiecznej pracy w energetyce.
9. Ustawa o drogach publicznych z dn. 21.03.1985r. Dz. Ustaw nr. 14 z dn. 15.04.1985r.
10. Album napowietrznych linii elektroenergetycznych opracowany i rozpowszechniany przez Elprojekt – Poznań
11. Technologia budowy linii średnich napięć” – redakcja 2 z grudnia 1990 r. opracowana przez „Energoprojekt – Poznań” pod symbolem nr 309 LO5000302/2.
12. Rozporządzenia Ministra Przemysłu z dnia 08.10.1990r. (Dziennik Ustaw nr 81 poz.473 z 1990r.)
13. Rozporządzenie Ministra Transportu i Gospodarki Morskiej z dnia 02.03.1999 w sprawie warunków technicznych jakim powinny odpowiadać drogi publiczne i ich usytuowanie
14. Ustawa z dnia 7.07.1994 r. – Prawo budowlane (Dz. U. Nr 89, poz. 414, z późniejszymi zmianami).
15. Ustawa z dnia 27.04.2001 r. – Prawo ochrony środowiska (Dz. U. Nr 62, poz. 627) z późniejszymi zmianami.
16. Rozporządzenie Ministra Transportu i Gospodarki Morskiej z dnia 2.03.1999 r. w sprawie warunków technicznych, jakim powinny odpowiadać drogi publiczne i ich usytuowanie (Dz. U. Nr 43, poz. 430).
17. Szczegółowe warunki techniczne dla znaków i sygnałów drogowych oraz urządzeń bezpieczeństwa ruchu drogowego i warunki ich umieszczania na drogach. Załącznik nr 1-4 do rozporządzenia z dnia 3 lipca 2003 r. w sprawie szczegółowych warunków technicznych dla znaków i sygnałów drogowych oraz urządzeń bezpieczeństwa ruchu drogowego i warunków ich umieszczania na drogach (Załącznik do nr-u 220, poz. 2181 z dnia 23 grudnia 2003 r.)

## **D.01.03.04 Przebudowa sieci teletechnicznej**

### **1. Wstęp**

#### **1.1. Przedmiot Specyfikacji Technicznej.**

Przedmiotem niniejszej specyfikacji technicznej są wymagania ogólne dotyczące wykonania i odbioru:

- przebudowy kolidujących urządzeń własności ORANGE POLSKA S.A.
- przebudowy kolidujących urządzeń własności INTERKA SP.J.,
- budowy kanału technologicznego.

Podstawą opracowania ST jest Projekt Budowlany i Wykonawczy.

#### **1.2. Zakres stosowania Specyfikacji Technicznej.**

Niniejsza specyfikacja techniczna stanowi dokument przetargowy i kontraktowy przy zleceniu i realizacji Robót wymienionych w punkcie 1.1.

#### **1.3. Zakres robót objętych Specyfikacją Techniczną.**

Ustalenia zawarte w niniejszej Specyfikacji Technicznej dotyczą zasad prowadzenia robót przy przebudowie i zabezpieczeniu infrastruktury telekomunikacyjnej zgodnie z Dokumentacją Projektową.

Zakres robót będzie obejmował:

##### **- Infrastruktura własności ORANGE POLSKA S.A.:**

- montaż nowych odcinków kanalizacji wraz ze studniami kablowymi,
- demontaż kolidujących odcinków rurociągu kablowego,
- przebudowa kolidujących kabli światłowodowych,
  - budowę kanału technologicznego.

#### **1.4. Określenia podstawowe.**

Określenia podane w niniejszej STWiORB są zgodne z obowiązującymi odpowiednimi Polskimi Normami:

**1.4.1. Kanalizacja kablowa** – zespół ciągów podziemnych z wbudowanymi studniami przeznaczony do prowadzenia kabli telekomunikacyjnych.

**1.4.2. Ciąg kanalizacji** – rury ułożone w wykopie pojedynczo lub w zestawach pozwalających uzyskać potrzebną liczbę otworów kanalizacji.

**1.4.3. Studnia kablowa** – pomieszczenie podziemne wbudowane między ciągi kanalizacji kablowej w celu umożliwienia wciągania, montażu i konserwacji kabli.

**1.4.4. Ziemia linia telekomunikacyjna** – linia kablowa składająca się z kabli ułożonych bezpośrednio w ziemi.

**1.4.5. Rurociąg kablowy** – ciąg rur polietylenowych lub innych o nie gorszych właściwościach oraz zasobników złączowych układanych bezpośrednio w ziemi stanowiących osłonę ochronną dla kabli światłowodowych.

**1.4.6. Kablowa sieć miejscowa** - sieć łączy telefonicznych z urządzeniami liniowymi, łącząca centrale telefoniczne między sobą oraz centrale telefoniczne ze stacjami abonenckimi.

**1.4.7. Sieć rozdzielcza** - część linii abonenckiej obejmująca linie od szafek kablowych do głowic, puszek i skrzynek kablowych.

**1.4.8. Kable światłowodowe** - (optotelekomunikacyjne, OTK) z torami w postaci włókien światłowodowych, wzdłuż których jako nośniki informacji przesyłane są impulsy świetlne.

**1.4.9. Kanał technologiczny uliczny (KTu)** – ciąg kanału technologicznego usytuowany w pasie drogowym, w szczególności w miejscach przeznaczonych wyłącznie dla pieszych i rowerzystów oraz obszarach parkingowych przeznaczonych dla samochodów osobowych, a także w przypadkach współwykorzystania z innymi obiektami budowlanymi,

**1.4.10. Kanał technologiczny przepustowy (KTP)**– ciąg kanału technologicznego usytuowany w pasie drogowym, przebiegający pod przeszkodami terenowymi, w szczególności pod konstrukcją nawierzchni drogowych, utwardzonych poboczy oraz pod miejscami postojowymi przeznaczonymi dla wszystkich rodzajów pojazdów drogowych, a także w miejscach zblizeń i skrzyżowań z innymi obiektami budowlanym,

**1.4.11. Mikrokanalizacja kablowa** – zespół podziemnych mikrorur służących do prowadzenia mikrokabli światłowodowych,

**1.4.12. Ciąg kanału technologicznego** - odcinek między sąsiednimi studniami kablowymi lub zasobnikami, ułożonych jeden za drugim i połączonych ze sobą elementów kanału technologicznego, zakopanych w ziemi lub umieszczonych w konstrukcjach drogowych obiektów inżynierskich,

#### **1.5. Ogólne wymagania dotyczące robót.**

Wykonawca jest odpowiedzialny za jakość ich wykonania oraz za ich zgodność z Dokumentacją Projektową, ST i poleceniami Inspektora Nadzoru.

### **Przekazanie frontu robót.**

Zamawiający, w terminie określonym w dokumentach umowy przekazuje Wykonawcy teren budowy wraz ze wszystkimi wymaganymi uzgodnieniami prawnymi i administracyjnymi oraz dwa komplety dokumentacji projektowej i komplet specyfikacji.

Odbiór frontu robót przez Wykonawcę od Zleceniodawcy powinien być dokonany komisyjnie z udziałem zainteresowanych stron i udokumentowany spisaniem protokołu.

### **Zgodność robót z dokumentacją projektową i Specyfikacją techniczną**

Dokumentacja projektowa, Specyfikacja Techniczna oraz dodatkowe dokumenty przekazane Wykonawcy przez Zamawiającego nadzoru stanowią załączniki do umowy, a wymagania wyszczególnione w choćby jednym z nich są obowiązujące dla Wykonawcy tak, jakby zwarte były w całej dokumentacji.

W przypadku rozbieżności w ustaleniach poszczególnych dokumentów obowiązuje kolejność ich ważności wymieniona w „Ogólnych warunkach umowy”. Wykonawca nie może wykorzystywać błędów opuszczeń w dokumentach kontraktowych, a o ich wykryciu natychmiast powiadomić Inspektora nadzoru, który dokona odpowiednich zmian i poprawek. Wszystkie wykonane roboty i dostarczone materiały mają być zgodne z Dokumentacją Projektową i Specyfikacją Techniczną.

Wszelkie zmiany materiałów muszą być każdorazowo uzgadniane przez Wykonawcę z Zamawiającym i Projektantem.

### **Ochrona przeciwpożarowa.**

Wykonawca wykonując prace będzie przestrzegać przepisów ochrony przeciwpożarowej. Wykonawca będzie odpowiedzialny za wszelkie straty spowodowane pożarem wywołanym jako rezultat realizacji robót albo przez personel Wykonawcy.

### **Bezpieczeństwo i higiena pracy.**

Podczas wykonywania robót Wykonawca będzie przestrzegać przepisów bezpieczeństwa i higieny pracy. W szczególności Wykonawca ma obowiązek zadbać, aby personel nie wykonywał prac w warunkach niebezpiecznych, szkodliwych dla zdrowia oraz niespełniających odpowiednich wymagań sanitarnych. Wykonawca zapewni i będzie utrzymywał wszelkie urządzenia zabezpieczające, socjalne oraz sprzęt i odpowiednią odzież dla ochrony życia i zdrowia osób zatrudnionych na budowie.

### **Ochrona i utrzymanie robót.**

Wykonawca będzie odpowiedzialny za ochronę robót i za wszelkie materiały i urządzenia używane do prac od daty rozpoczęcia do daty odbioru końcowego.

### **Koordinacja robót budowlano-montażowych z innymi robotami.**

Koordinacja robót budowlano-montażowych poszczególnych rodzajów powinna być dokonywana we wszystkich fazach budowy.

Koordinacją należy objąć projekt organizacji budowy, szczegółowy harmonogram robót teletechnicznych oraz pomocnicze roboty ogólnobudowlane związane z robotami teletechnicznymi.

### **Ochrona środowiska.**

W czasie wykonywania robót Wykonawca ma obowiązek znać i stosować w czasie prowadzenia robót wszelkie przepisy dotyczące ochrony środowiska naturalnego. W okresie trwania budowy i wykańczania robót Wykonawca będzie podejmować wszelkie uzasadnione kroki mające na celu stosowanie się do przepisów i norm dotyczących ochrony środowiska na terenie i wokół Terenu Budowy oraz będzie unikać uszkodzeń lub uciążliwości dla osób lub własności społecznej i innych, a wynikających ze skażenia, hałasu lub innych przyczyn powstałych w następstwie jego sposobu działania.

## **1.6. Wspólny Słownik Zamówień (CPV).**

CPV 45232300-5 Roboty budowlane i pomocnicze w zakresie linii telefonicznych i ciągów komunikacyjnych w zakresie linii telefonicznych.

CPV 45000000-7 Roboty budowlane.

## **2. Materiały**

### **2.1. Piasek**

Piasek do układania rurociągu kablowego w ziemi powinien odpowiadać wymaganiom PN-B-11113.

### **2.2. Rury**

Rury stosowane do budowy kanału technologicznego i kanalizacji kablowej powinny odpowiadać normie **PN-EN 61386**.

### Podstawowe parametry rur RHDPEp 110/6,3, RHDPEp 125/7,1, RHDPEk-S 110:

- a) materiał: HDPE o dużej gęstości nie mniejszej niż 0,940 g/cm<sup>3</sup>,
- b) minimalna odporność na ściskanie: 750N,
- c) minimalny promień gięcia: 6m,
- d) wewnętrzna powierzchnia: gładka,

- e) łączenie: za pomocą kielicha i złączek z gumowymi uszczelkami (połączenie wodoszczelne), w przypadku przepustów połączenia zgrzewane,
- f) kolor: czarny,
- g) temperatura eksploatacji: od -25 do +70 stopni Celsjusza,
- h) minimalne oznaczenie rur, naniesione co ok. 1mb:
  - nazwa producenta,
  - rodzaj rury, typ rury,
  - średnica zewnętrzna x grubość ścianki,
  - data produkcji.

Podstawowe parametry rur RHDPE 40/3,7:

- a) materiał: HDPE o dużej gęstości nie mniejszej niż 0,940 g/cm<sup>3</sup> i o współczynniku płynięcia (MFR) do 1,3 g/10 min,
- b) minimalny promień gięcia: 1m,
- c) dopuszczalna siła ciągnięcia: >2000N,
- d) minimalna odporność na ściskanie: 450N,
- e) wewnętrzna powierzchnia: rowkowana z warstwą poślizgową ,
- f) łączenie: za pomocą złączek z gumowymi uszczelkami (połączenie wodoszczelne i gazoszczelne),
- g) kolor: czarny, wymagany wyróżnik barwny o szerokości ok. 5mm na całej długości rury. Kolory niebieski, czerwony,
- h) temperatura eksploatacji: od -25 do +70 stopni Celsjusza,
- i) temperatura instalacji: od - 5 do +40 stopni Celsjusza,
- j) minimalne oznaczenie rur, naniesione co ok. 1mb:
  - nazwa producenta,
  - rodzaj rury, typ rury,
  - średnica zewnętrzna x grubość ścianki,
  - data produkcji.

Podstawowe parametry rury mikrokanalizacji RM 40/7x10/8:

- a) materiał (rury i płaszcz): HDPE o dużej gęstości nie mniejszej niż 0,940 g/cm<sup>3</sup> i o współczynniku płynięcia (MFR) do 1,3 g/10 min,
- b) dopuszczalna siła ciągnięcia: >2000N,
- c) minimalna odporność na ściskanie: 450N,
- d) ciśnienie nominalne: >10bar,
- e) ciśnienie graniczne (niszczące): >25bar,
- f) minimalny promień gięcia: 1m,
- g) wewnętrzna powierzchnia: rowkowana,
- h) łączenie: za pomocą złączek z gumowymi uszczelkami (połączenie wodoszczelne i gazoszczelne),
- i) kolor powłoki zewnętrznej: czarny lub pomarańczowy,
- j) kolory mikrorur: 7 różnych kolorów rur (lub wyróżników barwnych na całej długości rury) niebieski, czerwony, zielony, biały, żółty, fioletowy, czarny (lub szary),
- k) temperatura eksploatacji: od -25 do +70 stopni Celsjusza,
- l) temperatura instalacji: od - 5 do +40 stopni Celsjusza,
- m) minimalne oznaczenie płaszcza zewnętrznego rur, naniesione co ok. 1mb:
  - nazwa producenta,
  - rodzaj rury, typ rury,
  - średnica zewnętrzna x grubość ścianki,
  - data produkcji.

### 2.3. Rury ochronne

Należy zastosować rury ochronne typu RHDPE-D120mm.

### 2.4. Kable

Zastosowane kable powinny odpowiadać wymogom odpowiednich norm.

Kable telekomunikacyjne dostarczane są na bębnach drewnianych, których wielkości określone są w normie PN-76/D-79353 i zależą od średnicy kabla i jego powłoki.

Każdy bęben jest nacechowany numerem wielkości i numerem ewidencyjnym oraz następującymi znakami i napisami:

- nazwą i znakiem fabrycznym producenta,
- strzałką wskazującą kierunek obrotów bębna przy toceniu.

Do jednej z tarcz bębna przymocowana jest tabliczka, na której podany jest typ kabla, jego długość i ciężar oraz producent.

### 2.5. Studnie kablowe

Należy zamontować studnie kablowe wskazane w dokumentacji projektowej.

#### Materiały do budowy studni:

- a) beton zwykły klasy co najmniej C25/30 dla klasy obciążalności A15,
- b) pręty stalowe do zbrojenia betonu, o średnicach od 4,0 mm do 5,5 mm (pręty gładkie) oraz o średnicach od 6,0 mm do 12,0 mm (pręty żebrowane),
- c) wywietrzniki żeliwne opatrzone logo ORANGE Polska S.A. - w przypadku sieci ORANGE,
- d) wywietrzniki żeliwne opatrzone logo Właściciela - w przypadku kanału technologicznego,
- e) kruszywo mineralne do betonu frakcji do 16mm,
- f) materiały użyte do wytworzenia i montażu studni kablowej powinny gwarantować co najmniej 30-letnią trwałość studni i jej wyposażenia w przeciętnych warunkach eksploatacji,
- g) zewnętrzna powierzchnia studni mająca kontakt z ziemią musi zostać zabezpieczona przed wnikaniem wody przez dwukrotne malowanie masą asfaltowo-kauczukową.

Studnie należy wyposażyć w odpowiednio dobraną ramę i pokrywę. Wewnątrz studni należy zainstalować rury wsporcze zamontowane pod półką studni.

Rury wsporcze powinny posiadać zabezpieczenie antykorozyjne (ocynk + farba antykorozyjna).

### **3. Sprzęt**

#### **3.1. Sprzęt do wykonania przebudowy sieci i budowy kanału technologicznego**

Do wykonania przebudowy należy stosować:

- ubijak spalinowy,
- koparkę jednonaczyniową kołową,
- żuraw samochodowy,
- inny sprzęt zaakceptowany przez Inżyniera.

W zależności od warunków terenowych i uzbrojenia terenu roboty ziemne mogą być wykonywane ręcznie lub mechanicznie.

### **4. Transport**

#### **4.1. Transport materiałów**

Na środkach transportu przewożone materiały i elementy powinny być zabezpieczone przed ich przemieszczaniem, układane zgodnie z warunkami transportu wydanymi przez ich Wytwórców.

### **5. Wykonanie robót**

Wykonanie robót zgodnie z zakresem podanym w punkcie 1.3 i z uwzględnieniem wymagań punktu 1.5 powinno być realizowane przez osoby o stosownych kwalifikacjach, przy użyciu właściwego sprzętu i narzędzi i z uwzględnieniem obowiązujących norm i przepisów branżowych oraz przepisów BHP.

#### **5.1. Roboty ziemne**

##### **Głębokości wykopów**

Głębokość wykopu dla rurociągu kablowego (także przy przejściu pod drogą) powinna zapewnić odstęp pionowy od górnego skrajnego punktu rury do poziomu terenu minimum 1,0m.

##### **Szerokość wykopów**

Szerokość wykopu dla ułożenia podziemnej infrastruktury kablowej powinna wynosić 0,4 - 0,7 m.

##### **Wyrównanie i wzmocnienie dna wykopu**

Przed ułożeniem rur, dno wykopu powinno być wyrównane i wysypane warstwą piasku lub przesianej ziemi o grubości warstwy nie mniejszej niż 5 cm.

#### **5.2. Układanie rur**

##### **Układanie i łączenie rur**

Końce wszystkich rur przed ich łączeniem powinny być oczyszczone, a połączone rury powinny zachować współosiowość. Na przygotowane dno wykopu, należy układać rury zasypując je piaskiem lub przesianą ziemią. Ziemia powinna być wyrównywana i lekko ubijana dla wypełnienia szczelin między rurami. Warstwę rur należy zasypać piaskiem do grubości przykrycia nie mniejszej niż 25 cm. Następnie należy zasypywać wykop ziemią ubijając ją warstwami, co 20 cm. Stopień zagęszczenia zasyпки powinien wynosić  $\geq 0,95$ .

##### **Wprowadzanie rur do studni**

Powierzchnie końców rur na odcinkach podlegających wmurowaniu lub zabetonowaniu, powinny być oczyszczone. Wprowadzenie ciągu rurociągu powinno kończyć się w zabetonowanej części gardła.

#### **5.3. Montaż studni kablowych**

Ramę wjazdu należy ustawić w taki sposób, aby jej górna płaszczyzna leżała w płaszczyźnie terenu, chodnika lub pobocza drogi. Ramę na wlocie studni należy bezpośrednio po zabetonowaniu przykryć pokrywą.



#### **5.4. Montaż słupów telekomunikacyjnych**

Kolejność robót przy ustawianiu słupa powinna być następująca:

- montaż słupa na stanowisku,
- wykonanie wykopu,
- wstawienie słupa,
- zasypanie wykopu z zagęszczeniem gruntu warstwami grubości 20 cm,
- rozplantowanie nadmiaru ziemi.

Montaż słupów powinien odbywać się na miejscu budowy, tj. w strefie ustawiania słupów. Łączenie słupów bliźniaczych i podpór bliźniaczych oraz belek ustojowych powinno zapewnić zwartą, jednolitą konstrukcję słupa. Niedopuszczalne są luzy wynikłe z nie dokręcenia śrub albo z nieodpowiednio dopasowanych łączników, nakładek itp. Do montażu słupów bliźniaczych należy dobierać słupy proste, bez uszkodzeń, jednakowych średnicach otworów i odległości między otworami. Łączniki, nakładki, śruby, podkładki itp. po montażu powinny być pomalowane na przykład lakierem asfaltowym.

#### **5.5. Podwieszanie kabli**

Na projektowanych słupach obiektowych zamontować wspornik poprzeczny typu 5/19. Wspornik 5/19 należy montować na podstawie typu CPB zmontowane śrubami BH 14 × 25 AG i umocowane taśmą stalową typu F 207.

Podwieszając kable typu XzTKMXpwn należy wykonać jeden pełny skręt kabla na każde 10,0 m podwieszanego odcinka. Kable należy podwieszać z zastosowaniem uchwytów odciągowych typu PA w zależności od średnicy linki nośnej. Podwieszanie lub wciąganie kabli należy wykonywać w temperaturze od -10° C do +50° C.

#### **5.6. Przebudowa kabli telekomunikacyjnych światłowodowych**

Istniejące kable światłowodowe na odcinku kolizji należy przebudować poprzez ułożenie nowego odcinka kabla o pojemności i długości jak na schemacie przebudowy i włączenie go w kabel istniejący poprzez wykonanie złączy światłowodowych lub poprzez przecięcie, wycofanie i ponowne przełożenie po nowej trasie i zespawanie. Do przebudowy kabli światłowodowych stosować kable zgodne z Projektem Wykonawczym. Przy złączach pozostawić zapasy eksploatacyjne kabli na stelażach zapasu typu SZ-2.

Po zmontowaniu kabli należy wykonać pomiary odbiorcze linii światłowodowej transmisyjne oraz reflektometryczne.

#### **5.7. Przebudowa kabli telekomunikacyjnych miedzianych**

Istniejące kable telekomunikacyjne na odcinkach kolizji należy przebudować poprzez ułożenie nowych odcinków kabli o pojemnościach i długościach jak na schemacie przebudowy i włączenie ich w kable istniejące poprzez wykonanie złączy równoległych. Do przebudowy telefonicznych kabli stosować kable wzdłużnie szczelne typu – XzTKMXpw i XzTKMXpwn o średnicach żył podanych na schemacie.

Roboty należy wykonać zgodnie z obowiązującymi normami i przepisami budowy oraz bezpieczeństwa i higieny pracy. Przełączeń kabli dokonać z zachowaniem ciągłości ruchu telekomunikacyjnego lub w przypadku braku takiej możliwości z przerwą minimalną ustaloną ze służbami technicznymi ORANGE Polska S.A.

Teren po dokonanej przebudowie uporządkować i doprowadzić do stanu pierwotnego.

#### **5.8. Demontaż elementów istniejącej sieci telekomunikacyjnej**

Po zakończeniu robót budowlanych i przełączeniu kabli, wszystkie odcinki nieczynnej sieci zdemontować. Demontaż kolizyjnych odcinków kabli należy wykonać zgodnie z Dokumentacją Projektową i STWiORB oraz zaleceniami Właściciela tych urządzeń.

Wykonawca ma obowiązek wykonania demontażu linii. W szczególnych przypadkach Wykonawca może pozostawić elementy linii bez demontażu o ile uzyska zgodę Inżyniera.

Wykopy pozostałe po demontażu elementów linii powinny być zasypane zagęszczonym gruntem i wyrównane do poziomu terenu. Wskaźnik zagęszczenia powinien wynosić 1,03. O wykorzystaniu zdemontowanych materiałów decyduje Inżynier.

Likwidacji podlegają istniejące rury oraz kable.

Prace należy wykonać zgodnie z normami i przepisami budowy, bezpieczeństwa i higieny pracy.

### **6. Kontrola jakości robót**

#### **6.1. Sprawdzenie materiałów**

Sprawdzanie materiałów użytych do budowy rurociągu kablowego polega na stwierdzeniu ich zgodności z wymaganiami norm lub innych dokumentów stwierdzających zgodność użytych materiałów z wymaganiami Dokumentacji Projektowej.

#### **6.2. Sprawdzenie trasy nowych odcinków kablowych**

Sprawdzenie trasy ułożenia nowych odcinków kablowych należy wykonać przez domiary do stałych punktów terenowych i porównanie wyników z Dokumentacją Geodezyjną. Należy również sprawdzić stan uporządkowania terenu.

#### **6.3. Sprawdzenie prawidłowości ułożenia nowych odcinków kablowych**

W czasie wykonania nowych odcinków sprawdzeniu podlegają:

- wykopy pod rury – ich wymiary,
- głębokość ułożenia rur,

- sposób zestawienia i łączenia rur,
- wykonanie skrzyżowania z drogami,
- wykonanie skrzyżowania z urządzeniami podziemnymi.

Powyższe badania powinny być wykonane przed zasypaniem wykopów. Pomiarów należy wykonywać przez oględziny. W szczególnych przypadkach sprawdzenie może być dokonane w czasie odbioru po wykonaniu próbnych wykopów na trasie.

#### **6.4. Sprawdzenie wyprowadzeń rur do studni kablowych**

Sprawdzenie polega na:

- sprawdzeniu uszczelnienia otworów w ścianie studni.

#### **6.5. Sprawdzenie kabli telekomunikacyjnych**

Kontrola jakości telekomunikacyjnych kabli polega na sprawdzeniu:

- montażu kabla i jego elementów poprzez oględziny,
- głębokości ułożenia kabla w ziemi, ochrony przed uszkodzeniami mechanicznymi.

### **7. Obmiar robót**

#### **7.1. Ogólne zasady obmiaru robót**

Ogólne zasady obmiaru Robót podano w STWiORB DM 00.00.00 "Wymagania ogólne".

#### **7.2. Jednostka obmiarowa**

Jednostką obmiarowymi są:

- metr (m) demontażu rurociągu kablowego ze wszystkimi robotami towarzyszącymi zgodnie z Dokumentacją Projektową,
- metr (m) montażu kanalizacji kablopowej ze wszystkimi robotami towarzyszącymi zgodnie z Dokumentacją Projektową,
- komplet (kpl) przebudowy kabla światłowodowego ze wszystkimi robotami towarzyszącymi zgodnie z Dokumentacją Projektową,
- komplet (kpl) wykonania niezbędnych prób i pomiarów ze wszystkimi robotami towarzyszącymi zgodnie z Dokumentacją Projektową.

### **8. Odbiór robót**

Roboty podlegają następującym etapom odbioru, dokonywanym przez Inspektora przy udziale wykonawcy:

- odbiór robót zanikających i ulegających zakryciu,
- odbiór częściowy,
- odbiór ostateczny.

#### **8.1. Odbiór robót zanikających i ulegających zakryciu**

Odbiór robót zanikających i ulegających zakryciu polega na finalnej ocenie ilości i jakości wykonywanych robót, które w dalszym procesie realizacji ulegną zakryciu. Odbiór ten będzie dokonany w czasie umożliwiającym wykonanie ewentualnych korekt i poprawek bez hamowania ogólnego postępu robót. Odbioru dokonuje Inspektor.

Jakość i ilości ulegających zakryciu ocenia Inspektor na w oparciu o przeprowadzone pomiary, w konfrontacji z Dokumentacją Projektową, ST i uprzednimi ustaleniami.

#### **8.2. Odbiór częściowy**

Odbiór częściowy polega na ocenie ilości i jakości wykonywanych części robót. Odbioru częściowego robót dokonuje się wg zasad jak przy odbiorze ostatecznym.

#### **8.3. Odbiór ostateczny**

##### **Zasady odbioru ostatecznego**

Odbiór ostateczny polega na finalnej ocenie rzeczywistego wykonania robót w odniesieniu do ich ilości, jakości i wartości. Całkowite zakończenie robót oraz gotowość do odbioru ostatecznego będzie stwierdzona przez Wykonawcę wpisem do Dziennika Budowy z bezzwłocznym powiadomieniem na piśmie o tym fakcie Inspektora.

Odbiór ostateczny robót nastąpi w terminie ustalonym w dokumentach umowy, licząc od dnia potwierdzenia przez Inspektora zakończenia robót i przyjęcia dokumentów wymienionych poniżej.

Odbioru ostatecznego robót dokona komisja wyznaczona przez Zamawiającego w obecności Inspektora i Wykonawcy. Komisja odbierająca roboty dokona ich oceny jakościowej na podstawie przedłożonych dokumentów, wyników badań, pomiarów, ocenie wizualnej oraz zgodności wykonania robót z Dokumentacją Projektową i ST.

W toku ostatecznego odbioru robót komisja zapozna się z realizacją ustaleń przyjętych w trakcie odbiorów robót zanikających i ulegających zakryciu, zwłaszcza w zakresie wykonania robót uzupełniających i poprawkowych.

W przypadkach niewykonania wyznaczonych robót poprawkowych lub uzupełniających, komisja przerwie swoje czynności i ustali nowy termin odbioru ostatecznego.

W przypadku stwierdzenia przez komisję, że jakość wykonanych robót w poszczególnych asortymentach nieznacznie odbiega od wymaganej w Dokumentacji Projektowej i ST z uwzględnieniem tolerancji i nie ma większego wpływu na cechu eksploatacyjne obiektu i bezpieczeństwo, komisja dokona potrąceń, oceniając pomniejszoną wartość wykonanych robót w stosunku do wymagań przyjętych w dokumentach umowy.

### **Dokumenty do odbioru ostatecznego.**

Podstawowym dokumentem do dokonania odbioru ostatecznego robót jest Protokół Ostatecznego Odbioru Robót sporządzony wg wzoru ustalonego przez Zamawiającego.

Do odbioru ostatecznego Wykonawca jest zobowiązany przygotować następujące dokumenty:

- Dokumentację Powykonawczą,
- Deklaracje zgodności lub certyfikaty zgodności wbudowanych materiałów zgodnie z ST i dokumentacją projektową.

W przypadku, gdy wg komisji, roboty pod względem przygotowania dokumentacyjnego nie będą gotowe do odbioru ostatecznego, komisja w porozumieniu z Wykonawcą wyznaczy ponowny termin odbioru ostatecznego robót. Wszystkie zarządzone przez komisję roboty poprawkowe lub uzupełniające będą zestawione wg wzoru ustalonego przez Zamawiającego.

Terminy wykonania robót poprawkowych i robót uzupełniających wyznaczy komisja.

## **9. Podstawa płatności**

### **9.1. Ogólne zasady dotyczące płatności**

Ogólne ustalenia dotyczące podstawy płatności podano w STWiORB DM 00.00.00 ”Wymagania ogólne”.

### **9.2. Cena jednostki obmiarowej**

Płaci się za jednostkę obmiarową wykonania przebudowy i zabezpieczenia sieci telekomunikacyjnej po dokonaniu odbioru wg punktu 8.

Cena jednostkowa jest ceną uśrednioną dla podanego sposobu wykonania i obejmuje:

- zakup i dostarczenie na miejsce wbudowania wszystkich niezbędnych materiałów,
- zastosowanie materiałów pomocniczych koniecznych do prawidłowego wykonania robót lub wynikających z przyjętej technologii robót,
- oznakowanie i zabezpieczenie robót,
- wykonanie przekopów kontrolnych,
- roboty ziemne,
- demontaż kolidującej infrastruktury,
- montaż nowej infrastruktury,
- wykonanie wszelkich niezbędnych badań i prób,
- wykonanie geodezyjnej inwentaryzacji powykonawczej,

## **10. Przepisy związane**

- Rozporządzenie Ministra Administracji i Cyfryzacji w sprawie warunków technicznych, jakim powinny odpowiadać kanały technologiczne,

Normami zakładowymi ORANGE POLSKA S.A.:

- **ZN-OPL-001/93** Telekomunikacyjne sieci miejscowe. Kablowe linie optotelekomunikacyjne. Ogólne wymagania techniczne,

- **ZN-OPL-002/96** Telekomunikacyjne linie kablowe dalekosieżne. Linie optotelekomunikacyjne. Ogólne wymagania techniczne,

- **ZN-OPL-005-1/14** Optotelekomunikacyjne linie kablowe. Część 1: Włókna światłowodowe. Wymagania i badania,

- **ZN-OPL-005-2/14** Optotelekomunikacyjne linie kablowe. Część 2: Kable światłowodowe. Wymagania i badania,

- **ZN-OPL-006/15** Linie optotelekomunikacyjne. Spoiny zgrzewane oraz mechaniczne światłowodów jednomodowych. Wymagania i badania,

- **ZN-OPL-008/14** Linie optotelekomunikacyjne. Kasety spoin włókien i osłony złączowe do zastosowań w światłowodowych systemach telekomunikacyjnych. Wymagania i badania,

- **ZN-OPL-004/15** Telekomunikacyjne linie kablowe. Zbliżenia i skrzyżowania z innymi obiektami budowlanymi. Wymagania i badania,

- **ZN-OPL-011/96** Telekomunikacyjna kanalizacja kablowa. Ogólne wymagania techniczne,

- **ZN-OPL-012/15** Telekomunikacyjna kanalizacja kablowa. Kanalizacja pierwotna i rurociągi kablowe. Wymagania i badania,

- **ZN-OPL-014/15** Telekomunikacyjna kanalizacja kablowa. Elementy kanalizacji. Wymagania i badania,

- **ZN-OPL-023/16** Telekomunikacyjna kanalizacja kablowa. Studnie kablowe. Wymagania i badania,

- **ZN-OPL-025/99** Telekomunikacyjne linie kablowe. Taśmy ostrzegawcze i ostrzegawczo-lokalizacyjne. Wymagania i badania.

## **D.01.03.05. Przebudowa sieci wodociągowej oraz kanalizacji sanitarnej**

### **1. Wstęp**

#### **1.1 Przedmiot Specyfikacji Technicznej Wykonania i Odbioru Robót Budowlanych**

Przedmiotem niniejszej Specyfikacji Technicznej Wykonania i Odbioru Robót Budowlanych są wymagania dotyczące wykonania i odbioru Robót budowlanych w ramach realizacji zadania: „Rozbudowa drogi wojewódzkiej nr 487 wraz ze zmianą jej przebiegu w miejscowości Olesno”

#### **1.2 Zakres stosowania STWiORB**

STWiORB stanowią część Dokumentów Przetargowych i Kontraktowych i należy je stosować w zleceniu i wykonaniu robót opisanych w podpunkcie 1.1.

#### **1.3 Zakres Robót objętych STWiORB**

Ustalenia zawarte w niniejszej specyfikacji dotyczą zasad prowadzenia robót związanych z budową kanalizacji deszczowej. Zakres rzeczowy obejmuje:

- ułożenie rur przewodowych wraz z kształtkami
- połączenia z istn. sieciami
- montaż rur ochronnych
- montaż kształtek żeliwnych
- zabudowa studni ( w tym na istn. kanale)
- badania i pomiary pomontażowe,
- oznakowanie sieci
- likwidacja istniejących sieci wraz z armaturą,
- płukanie oraz dezynfekcja,
- inspekcji TV nowo wybudowanych kolektorów, oraz inne zgodnie z Dokumentacją Projektową.

#### **1.4 Określenia podstawowe**

Przewód wodociągowy - rurociąg wraz z urządzeniami przeznaczony do dostarczenia wody odbiorcom.

Rura ochronna - rura o średnicy większej od przewodu wodociągowego służąca do przenoszenia obciążeń zewnętrznych i do odprowadzenia na bezpieczną odległość poza przeszkodę terenową (korpus drogowy) ewentualnych przecieków wody.

Kanał - liniowa budowla przeznaczona do grawitacyjnego odprowadzania ścieków.

Studzienka kanalizacyjna - studzienka rewizyjna - na kanale nieprzełazowym przeznaczona do kontroli i prawidłowej eksploatacji kanałów

Pozostałe określenia podstawowe są zgodne z obowiązującymi, odpowiednimi Polskimi Normami i z definicjami podanymi w STWiORB DM 00.00.00 „Wymagania ogólne”.

#### **1.5 Ogólne wymagania dotyczące Robót**

Ogólne wymagania dotyczące robót podano w STWiORB DM 00.00.00 „Wymagania ogólne”.

Niezbędne dane istotne z punktu widzenia:

- organizacji robót budowlanych;
- zabezpieczenia interesu osób trzecich;
- ochrony środowiska;
- warunków bezpieczeństwa pracy;
- zaplecza dla potrzeb Wykonawcy;
- warunków organizacji ruchu;
- zabezpieczenia chodników i jezdni;

podano w STWiORB DM 00.00.00 „Wymagania ogólne”.

#### **1.6 Wspólny Słownik Zamówień (CPV)**

Kody grup, klas i kategorii robót Wspólnego Słownika Zamówień (CPV) dotyczących przedmiotu zamówienia podano w STWiORB DM 00.00.00 „Wymagania ogólne”.

## **2. Materiały**

### **2.1 Ogólne wymagania**

Ogólne wymagania dotyczące materiałów podano w STWiORB DM 00.00.00 „Wymagania ogólne”.

Wszystkie zakupione przez Wykonawcę materiały, dla których normy PN przewidują posiadanie zaświadczenia o jakości lub Deklaracji Zgodności, powinny być zaopatrzone przez producenta w taki dokument.

Inne materiały powinny być wyposażone w takie dokumenty na życzenie Inżyniera.

## 2.2 Rury

### 2.2.1 Rury wodociągowe przewodowe PE

Dla wodociągów budowanych metodą wykopu otwartego należy stosować przewody PE100RC SDR17 PN10 łączone poprzez zgrzewanie doczołowe (w zakresie średnic >63mm) lub poprzez zgrzewanie elektrooporowe (w zakresie średnic <63mm) w kolorze niebieskim.

Rury powinny być zgodne z wymaganiami normy PN-EN 12201, posiadać świadectwo PZH.

Załamania sieci wykonać za pomocą kształtek polietylenowych wykonanych metodą wtryskową tego samego producenta co rury przewodowe o parametrach zgodnych z rurami przewodowymi. Kształtki winny posiadać certyfikat na znak bezpieczeństwa. Istnieje możliwość zmiany kierunku trasy projektowanego wodociągu z wykorzystaniem naturalnej elastyczności rur z PE.

Dla rurociągów zastosować kształtki tego samego producenta co rury przewodowe o parametrach zgodnych z rurami przewodowymi.

Na załamaniach trasy projektowanego wodociągu należy zastosować bloki oporowe zgodnie z normą BN-81/9192-05.

### 2.2.2 Rury kanalizacyjne przewodowe PE

Dla kanałów budowanych metodą wykopu otwartego należy stosować rury PE100 SDR17 PN10 o średnicy Dz110mm, łączone poprzez zgrzewanie doczołowe w kolorze czarnym. Rury powinny być zgodne z wymaganiami normy PN-EN 12201.

Załamania sieci wykonać za pomocą kształtek polietylenowych wykonanych metodą wtryskową tego samego producenta co rury przewodowe o parametrach zgodnych z rurami przewodowymi. Kształtki winny posiadać certyfikat na znak bezpieczeństwa. Istnieje możliwość zmiany kierunku trasy projektowanej sieci z wykorzystaniem naturalnej elastyczności rur z PE.

Na załamaniach trasy projektowanej sieci należy zastosować bloki oporowe zgodnie z normą BN-81/9192-05.

### 2.2.3 Rury kanalizacyjne przewodowe PVC

Dla kanałów budowanych metodą wykopu otwartego należy stosować rury lite PVC klasa S SDR 34 SN 8 kN/m<sup>2</sup>, łączone na uszczelkę gumową. Rury powinny być zgodne z wymaganiami normy PN-EN 1401 oraz PN-EN 13476.

Dla rurociągów zastosować kształtki tego samego producenta co rury przewodowe o parametrach zgodnych z rurami przewodowymi.

### 2.2.3 Kruszywo na podsypkę i zasypkę

Użyty materiał na podsypkę powinien odpowiadać wymaganiom stosownych norm PN-EN 13242.

## 2.3. Studnie betonowe

Zaprojektowano studnie prefabrykowane z elementów betonowych o średnicach i wysokościach zgodnych z profilami podłużnymi, składających się z:

- podstawy studni (dennicy z kinetą), wykonanej jako monolityczny odlew z betonu formowane wraz z przejściami szczelnymi, spocznikiem i kinetą w jednym cyklu produkcyjnym
- kręgów żelbetowych wykonane zgodnie z normą PN-EN 1917: 2004,
- przykrycie studni płytą pokrywową żelbetowej z otworem na wąż kanałowy,
- pierścieni dystansowe łączonych za pomocą zaprawy betonowej o grubości warstwy połączeniowej do 10 mm, wążów okrągłych o średnicy 600 mm wg normy PN-EN 124:2015. (klasa B125 poza jezdnią lub D400 w jezdni/chodnikach), wykonanymi z żeliwa. W jezdniach, chodnikach wazy winny być zlicowane z poziomem nawierzchni, w drogach gruntowych posadawiać 5 cm nad poziomem terenu z obetonowaniem w pasie 30 cm – 45 cm z górną powierzchnią zatartą na gładko z wykonanym spadkiem na zewnątrz, z jednej strony licowanej z górną powierzchnią włazu, a z drugiej strony – z powierzchnią przyległego terenu, a w terenach zielonych posadawione 10-15 cm nad poziomem terenu z obetonowaniem j.w.

Elementy studni, łączone za pomocą uszczelek samosmarujących wykonywać z betonu odpowiadającego klasie wytrzymałości nie niższej niż C35/45 – (wg PN-EN 206+A1:2016-12), wodoszczelnego (W8), mało nasiąkliwego (nw do 5%) i mrozoodpornego (F-150).

Stopnie złazowe montowane fabrycznie, żeliwne typu ciężkiego lub klamry stalowe o pełnym profilu w otulinie PE w jaskrawym kolorze (żółty lub pomarańczowy) należy wykonać zgodnie z obowiązującą normą PN-EN 1917: 2004 oraz Aprobata Techniczną IBDIM.

Powierzchnię ścian studzienki stykające się z gruntem należy zaizolować materiałem bitumicznym posiadającym aprobatę techniczną np. Bitizol 2R+P, w gruntach nawodnionych gliną plastyczną.

Studnie należy posadawiać na wylewce z betonu C16/20 o grubości 20 cm wykonanej na podsypce filtracyjnej z warstwy żwiru lub tłucznia o grubości 20 cm o zagęszczeniu Is=0,95.

## 2.4. Studnia zaworowa

W rejonie skrzyżowania ulic Sienkiewicza, Gorzowskiej oraz Biskupickiej należy zabudować betonową studnię DN2000 z zabudowanym zaworem zwrotnym DN150. Przed i za zaworem należy zabudować kołnierzowe zasuwki odcinające DN150 oraz kształtkę montażowo-demontażową DN150.

Korpus studni należy zabudować zgodnie z pkt.: Studzienki kanalizacyjne betonowe.

### **2.5 Studnia rewizyjna kanalizacji tłocznej**

W rejonie skrzyżowania ulic Częstochowskiej i Chopina należy zabudować betonową studnię DN1200 z zabudowanym zaworem czyszczakowym DN100. Przed i za zaworem należy zabudować zasuwy nożowe DN100. Korpus studni należy zabudować zgodnie z ppkt.: Studzienki kanalizacyjne betonowe.

### **2.6 Studnia wodomierzowa**

W rejonie budynku przy ul. Sieniewicza 4 należy przewidzieć przebudowę istniejącej studni wodomierzowej, zasilającej obiekty PKP.

W studni wodomierzowej należy zabudować (zgodnie z kierunkiem napływu) zasuwę odcinającą DN80, wodomierz DN80, zasuwę odcinającą DN80, zawór antyskażeniowy DN80, oraz zasuwę odcinającą DN80. Wodomierz należy zabudować z zachowaniem prostek o długościach 5D przed oraz 2D za wodomierzowej.

### **2.7 Rury ochronne**

Do zabezpieczenia proj. odcinków rurociągów należy zastosować rury ochronne wykonane z rur polietylenowych PE100RC SDR17 łączonych poprzez zgrzewanie doczołowe (należy niwelować ilość połączeń rur ochronny). Rury powinny być zgodne z wymaganiami normy PN-EN 12201.

Rurę przewodową należy wprowadzić do rury ochronnej na płozach polietylenowych zamocowanych co około 0,9 m na całej długości przewodu. Na końcach rury ochronnej zamontować po dwa obwoły płoz polietylenowych. Końce rury ochronnej zabezpieczyć manszetami gumowymi typu N.

### **2.8 Metody połączeń z istn. rurociągami**

Połączenia proj. sieci i przyłączy wodociągowych z PE z sieciami i przyłączami należy wykonać poprzez zastosowanie muf elektrooporowych (w przypadku rurociągów z PE) lub kształtki połączeniowe (w przypadku innych materiałów).

Włączenia projektowanych rurociągów do rurociągów istniejących oraz demontaż wodomierzy stanowiących własność gestora sieci muszą być wykonane przez gestora sieci.

### **2.9 Przyłącza wodociągowe**

Projektowane odcinki przyłączy należy zabudować za pomocą odpowiednich nawiertek wodociągowych. Za nawiertką należy zabudować zasuwę odcinającą zabudowaną za pomocą tulei kołnierzowych z kołnierzem luźnym.

### **2.10 Zasuwy**

Dla proj. inwestycji projektuje się armaturę odcinającą w postaci kołnierzowych zasuw liniowych z żeliwa sferoidalnego z klinem miękkouszczalniającym, z gładkim, swobodnym przelotem bez przewężeń i gniazda w miejscu zamknięcia. Zasuwy należy zabudować wraz z teleskopową obudową trzpienia o długości dostosowanej do głębokości posadowienia zasuwy oraz żeliwną skrzynką uliczną, posadowioną na prefabrykowanej, betonowej płycie podkładowej. Skrzynki zlokalizowane poza chodnikami i ciągami jezdnyymi należy utwardzić poprzez zastosowanie prefabrykowanej płyty betonowej 0,5x0,5m z otworem o średnicy dostosowanej do średnicy skrzynki zasuwy.

Należy zabudować zasuwy odpowiadające wymaganiom norm PN-EN 1074-1, PN-EN 1074-2, PN-EN 1171 z owierceniem kołnierza zgodnym z normą EN 1092.

Zasuwy należy zabudować z zastosowaniem tulei kołnierzowych z kołnierzem luźnym.

### **2.11 Składowanie materiałów**

#### **2.11.1 Rury kanałowe**

Rury można składować na otwartej przestrzeni, układając je w pozycji leżącej jedno- lub wielowarstwowo, albo w pozycji stojącej. Powierzchnia składowania powinna być utwardzona i zabezpieczona przed gromadzeniem się wód opadowych. W przypadku składowania poziomego pierwszą warstwę rur należy ułożyć na podkładach drewnianych. Podobnie na podkładach drewnianych należy układać wyroby w pozycji stojącej, jeżeli powierzchnia składowania nie odpowiada ww. wymaganiom.

Wykonawca jest zobowiązany układać rury według poszczególnych grup, wielkości i gatunków w sposób zapewniający stateczność oraz umożliwiający dostęp do poszczególnych stosów lub pojedynczych rur.

#### **2.11.2 Kręgi**

Kręgi można składować na powierzchni nieutwardzonej pod warunkiem, że nacisk kręgów przekazywany na grunt nie przekracza 0,5 MPa.

Przy składowaniu wyrobów w pozycji wbudowania wysokość składowania nie powinna przekraczać 1,8 m. Składowanie powinno umożliwiać dostęp do poszczególnych stosów wyrobów lub pojedynczych kręgów.

#### **2.11.3 Włazy kanałowe i stopnie**

Włazy kanałowe i stopnie powinny być składowane z dala od substancji działających korodująco. Włazy powinny być posegregowane wg klas. Powierzchnia składowania powinna być utwardzona i odwodniona.

#### **2.11.4 Kruszywo**

Kruszywo należy składować na utwardzonym i odwodnionym podłożu w sposób zabezpieczający je przed zanieczyszczeniem i zmieszaniem z innymi rodzajami i frakcjami kruszyw.

### **2.11.5 Cement**

Przechowywanie cementu powinno być zgodne z BN-88/6731-08.

### **2.11.6 Wpusty żeliwne**

Skrzynki lub ramki wpustów mogą być składowane na otwartej przestrzeni, na paletach w stosach o wysokości maksimum 1,5 m.

## **3. Sprzęt**

### **3.1. Ogólne wymagania dotyczące sprzętu**

Ogólne wymagania dotyczące sprzętu podano w STWiORB DM 00.00.00 „Wymagania ogólne”.

### **3.2. Sprzęt do wykonania kanalizacji deszczowej**

Wykonawca przystępujący do wykonania kanalizacji deszczowej powinien wykazać się możliwością korzystania z następującego sprzętu:

- żurawi budowlanych samochodowych,
- koparek przedsięwziętych,
- spycharek kołowych lub gąsienicowych,
- sprzętu do zagęszczania gruntu,
- wciągarek mechanicznych,
- beczkowsów,
- pompy do ewentualnego odwodnienia wykopu
- drobny sprzęt ręczny
- sprzęt wymagany do prób i pomiarów
- lub każdego innego sprzętu zaakceptowanego przez Inżyniera.

Sprzęt montażowy i środki transportu muszą być w pełni sprawne i dostosowane do technologii i warunków wykonywanych robót oraz wymogów wynikających z racjonalnego ich wykorzystania na budowie.

## **4. Transport**

### **4.1 Ogólne wymagania dotyczące transportu**

Ogólne wymagania dotyczące transportu podano w STWiORB DM 00.00.00 „Wymagania ogólne”.

Materiały i urządzenia należy transportować w opakowaniach fabrycznych, zgodnie z zaleceniami producenta.

Materiały należy ustawić równomiernie na całej powierzchni ładunku, obok siebie i zabezpieczyć przed możliwością przesuwania się podczas transportu. Rury powinny być układane w pozycji poziomej wzdłuż środka transportu. Wyładunek powinien odbywać się z zachowaniem wszelkich środków ostrożności uniemożliwiający uszkodzenie materiału.

Materiału nie wolno zrzucać ze środków transportowych. Transport rur powinien być wykonywany pojazdami o odpowiedniej długości, tak by wolne końce wystające poza skrzynię ładunkową nie były dłuższe niż 1 metr. Natomiast rury w kręgach powinny w całości leżeć na płasko na powierzchni ładunkowej.

Załadunek, rozładunek i transport materiałów wykonywać zgodnie z zaleceniami producenta/dostawcy elementów.

Wykonawca jest zobowiązany do stosowania jedynie takich środków transportu, które nie wpłyną niekorzystnie na jakość robót i właściwości przewożonych towarów. Środki transportu winny być zgodne z ustaleniami ST, PZJ oraz projektu organizacji robót, który uzyskał akceptację Inżyniera.

Przy ruchu po drogach publicznych pojazdy muszą spełniać wymagania przepisów ruchu drogowego tak pod względem formalnym jak i rzeczowym.

### **4.2 Transport rur kanalowych**

Rury mogą być przewożone dowolnymi środkami transportu w sposób zabezpieczający je przed uszkodzeniem lub zniszczeniem.

Wykonawca zapewni przewóz rur w pozycji poziomej wzdłuż środka transportu.

Wykonawca zabezpieczy wyroby przewożone w pozycji poziomej przed przesuwaniami i przetaczaniem pod wpływem sił bezwładności występujących w czasie ruchu pojazdów.

Przy wielowarstwowym układaniu rur górna warstwa nie może przewyższać ścian środka transportu o więcej niż 1/3 średnicy zewnętrznej wyrobu.

Pierwszą warstwę rur należy układać na podkładach drewnianych, zaś poszczególne warstwy w miejscach stykania się wyrobów należy przekładać materiałem wyściółkowym (o grubości warstwy od 2 do 4 cm po ugnieceniu).

### **4.3 Transport kręgów**

Transport kręgów powinien odbywać się samochodami w pozycji wbudowania lub prostopadle do pozycji wbudowania.

Dla zabezpieczenia przed uszkodzeniem przewożonych elementów, Wykonawca dokona ich usztywnienia przez zastosowanie przekładek, rozporów i klinów z drewna, gumy lub innych odpowiednich materiałów.

Podnoszenie i opuszczanie kręgów o średnicach min. 1,2 m należy wykonywać za pomocą minimum trzech lin rozmieszczonych równomiernie na obwodzie prefabrykatu.

#### 4.4 Transport włazów kanałowych

Włazy kanałowe mogą być transportowane dowolnymi środkami transportu w sposób zabezpieczający przed przemieszczaniem i uszkodzeniem.

#### 4.5 Transport mieszanki betonowej

Do przewozu mieszanki betonowej Wykonawca zapewni takie środki transportowe, które nie spowodują segregacji składników, zmiany składu mieszanki, zanieczyszczenia mieszanki i obniżenia temperatury przekraczającej granicę określoną w wymaganiach technologicznych.

#### 4.6 Transport kruszyw

Kruszywa mogą być przewożone dowolnymi środkami transportu, w sposób zabezpieczający je przed zanieczyszczeniem i nadmiernym zawilgoceniem.

#### 4.7 Transport cementu

Transport cementu powinien być zgodny z BN-88/6731-08.

### 5. Wykonanie robót

#### 5.1 Ogólne zasady wykonania robót

Ogólne zasady, według których należy wykonywać prace przedstawiono w STWiORB DM 00.00.00 „Wymagania ogólne”. Wykonawca przedstawi Inżynierowi do akceptacji Projekt Technologii i Organizacji Robót oraz Program Zapewnienia Jakości uwzględniający wszystkie warunki, w jakich będą wykonywane roboty.

Wykonawca przed rozpoczęciem robót jest zobowiązany do zinventaryzowania przebudowywanej sieci oraz do sprawdzenia zgodności z mapą do celów projektowych i uzgodnieniem ZUD.

W przypadku natrafienia na niezidentyfikowane sieci oraz w przypadku zlokalizowania istniejących sieci w innym miejscu niż wskazano na mapie Wykonawca jest zobowiązany powiadomić o tym fakcie Inżyniera. Inżynier powinien określić, wspólnie z Wykonawcą, zakres robót niezbędnych do wykonania przy usunięciu wymienionej kolizji, łącznie z ustaleniem właściciela sieci, wykonaniem inwentaryzacji geodezyjnej oraz niezbędny zakres robót, który zostanie wykonany na podstawie odrębnej umowy, w oparciu o dokumentację techniczną dostarczoną przez Zamawiającego.

Na czas przebudowy i przepięć istniejących kanalizacji deszczowych, rowów, rzeki należy zachować ciągłość przepływu poprzez zastosowanie tymczasowych przekładek lub przepompowanie. Nie zaleca się prowadzenia prac w porze mokrej.

Przed przystąpieniem do robót w miejscach kolizji z istniejącą infrastrukturą techniczną wykonać przekopy kontrolne celem zlokalizowania miejsca, głębokości posadowienia, a także materiału i średnicy istniejących sieci.

Wszelkie roboty w pobliżu uzbrojenia podziemnego wykonywać pod nadzorem wszystkich właścicieli uzbrojenia, stosując się do ich zaleceń odnośnie zabezpieczeń urządzeń.

Wykonawca jest zobowiązany do opracowania Projektów technologicznych, montażowych oraz warsztatowych wszystkich elementów sieci. Projekty podlegają akceptacji przez Inżyniera.

Wykonawca jest zobowiązany do opracowania projektu przełożenia infrastruktury na czas budowy wraz z wymaganymi uzgodnieniami.

Wykonana sieć powinna zostać naniesiona na mapy zasadnicze przez służby geodezyjne.

Wykonawca jest zobowiązany do wykonania Projektów technologicznych, warsztatowych i montażowych wszystkich elementów odwodnienia. Projekty podlegają akceptacji przez Inżyniera.

**Przed przystąpieniem do robót w miejscach skrzyżowań z istniejącymi sieciami należy wykonać przekopy kontrolne celem ustalenia głębokości ich posadowienia. Należy zwrócić szczególną uwagę na weryfikację rzędnych:**

- **istn. kanalizacji sanitarnej**
- **istn. kanalizacji deszczowej**

#### 5.2 Roboty przygotowawcze

Przed przystąpieniem do robót Wykonawca dokona ich wytyczenia i trwale oznaczy je w terenie za pomocą kołków osiowych, kołków świadków i kołków krawędziowych.

W przypadku niedostatecznej ilości reperów stałych, Wykonawca wybuduje repery tymczasowe (z rzędnymi sprawdzonymi przez służby geodezyjne), a szkice sytuacyjne reperów i ich rzędne przekaże Inżynierowi.

Przed przystąpieniem do robót w miejscach włączeń do istniejącej sieci oraz w miejscach kolizji z istniejącą infrastrukturą techniczną wykonać przekopy kontrolne celem zlokalizowania miejsca, głębokości posadowienia, a także materiału i średnicy istniejących sieci.

Wszelkie roboty w pobliżu uzbrojenia podziemnego wykonywać pod nadzorem wszystkich właścicieli uzbrojenia, stosując się do ich zaleceń odnośnie zabezpieczeń urządzeń.

W celu zabezpieczenia wykopów przed zalaniem wodą pompowaną z wykopów lub z opadów atmosferycznych powinny być zachowane przez Wykonawcę, co najmniej następujące warunki:

- a) górne krawędzie bali przyściennych powinny wystawać co najmniej 15 cm ponad szelnie przylegający teren;
- b) powierzchnia terenu powinna być wyprofilowana ze spadkiem umożliwiającym łatwy odpływ wody poza teren przylegający do wykopu;
- c) w razie konieczności wykonany zostanie ciąg odprowadzający wodę na bezpieczną odległość.



### 5.3 Roboty ziemne

Metody wykonywania i zabezpieczania wykopów powinny być dostosowane do głębokości wykopów, danych geotechnicznych oraz posiadanego sprzętu mechanicznego.

Wydobyty grunt z wykopu powinien być wywieziony przez Wykonawcę w miejsce wskazane przez Inżyniera.

Wykonanie obrysu wykopu należy dokonać przez ułożenie przy jego krawędziach bali lub dyli deskowania w ten sposób, aby jednocześnie były ustalone odcinki robocze. Elementy te należy przytwierdzić kołkami lub klamrami.

Minimalna szerokość wykopu w świetle ewentualnej obudowy powinna być dostosowana do średnicy przewodu i wynosić 0,8 m plus średnica zewnętrzna przewodu. Deskowanie ścian wykopu należy prowadzić w miarę jego głębienia.

Roboty ziemne należy wykonywać ręcznie przy skrzyżowaniu z istniejącym uzbrojeniem, w miejscu gdzie nie występuje uzbrojenie podziemne prace można prowadzić sprzętem mechanicznym.

Wykopy należy wykonać jako wykopy otwarte obudowane. Metody wykonania robót - wykopu (ręcznie lub mechanicznie) powinny być dostosowane do głębokości wykopu, danych geotechnicznych oraz posiadanego sprzętu mechanicznego.

Dno wykopu powinno być równe i wykonane ze spadkiem ustalonym w Dokumentacji Projektowej, przy czym dno wykopu Wykonawca wykona na poziomie wyższym od rzędnej projektowanej o 0,20 m. Zdjęcie pozostawionej warstwy 0,20 m gruntu powinno być wykonane bezpośrednio przed ułożeniem przewodów rurowych. Zdjęcie tej warstwy Wykonawca wykona ręcznie lub w sposób uzgodniony z Inżynierem.

Wykopy wąskoprzestrzenne szalowane będą poziomo układanymi wypraskami stalowymi (dla kanałów do 4,5 m zagłębienia).

Technologia wykonywania wykopu musi umożliwiać jego prawidłowe odwodnienie w całym okresie trwania robót ziemnych.

### 5.4 Konstrukcja podłoża

Po wykonaniu wykopu należy dno wyrównać i oczyścić, a następnie wykonać podsypkę piaskową lub żwirowo-piaskową o grubości 20 cm i kącie posadowienia  $90^{\circ}$ . Podsypkę należy zagęścić do współczynnika  $I_s \geq 0,98$ .

Wyprofilowanie dna wykopu powinno zostać przeprowadzone bezpośrednio przed montażem rur na dnie wykopu. W miejscu połączeń rur należy zostawić wgłębienie na kielich umożliwiające dokładne ułożenie rury i swobodne dopchnięcie w celu wykonania połączenia.

Po całkowitym zmontowaniu rurociągów należy wykonać obsypkę tzw. pachwin. Obsypkę zaleca się wykonać z materiału o parametrach takich jak dla podsypki. Obsypkę w pachwinach należy wykonać ręcznie dokładnie ubijając, celem jej zagęszczenia po bokach rur.

Następnie należy wykonać obsypkę do poziomu 30 cm ponad wierzch rury. Obsypka ta powinna być zagęszczana ubijaniem po obu stronach przewodu, warstwami o grubości co najwyżej 15 cm. Nie wolno używać sprzętu wibracyjnego bezpośrednio na rurze.

Pozostałą część wykopu można zasypać gruntem rodzimym, również go zagęszczając. Zасыpywania wykopów należy dokonywać gruntem nieskalistym drobnoziarnistym, mineralnym bez grud i kamieni.

Wskaźnik zagęszczenia zasypki w obrębie drogi wynosi  $I_s \geq 1,00$ . W terenach zielonych, gdzie nie przewiduje się ruchu pojazdów i pieszych można wykonywać zasypkę do uzyskania wskaźnika zagęszczenia  $I_s = 0,80$ .

Zasypkę do uzyskania wskaźnika  $I_s \geq 1,00$  uzyskać zagęszczając warstwę gr. 20 cm, natomiast wskaźnika  $I_s = 0,8$  – warstwy ok. 50 cm.

Należy pamiętać, aby w trakcie zasypywania i zagęszczania wykopu stopniowo wyciągać obudowy umacniające.

Wszystkie roboty ziemne należy wykonać zgodnie z normą PN – B – 10736:1999 „Roboty ziemne. Wykopy otwarte dla przewodów wodociągowych i kanalizacyjnych. Warunki techniczne wykonania” oraz zgodnie z instrukcją producenta. Szczególnie starannie należy zagęścić obsypkę i zasypkę w miejscach zmiany studni kanalizacyjnych.

### 5.5 Odwodnienie wykopu

Technologia wykonywania wykopu musi umożliwiać jego prawidłowe odwodnienie w całym okresie trwania robót ziemnych. Wykonanie wykopów powinno postępować w kierunku podnoszenia się niwelety. W czasie robót ziemnych należy zachować odpowiedni spadek podłużny i nadać przekrojom poprzecznym spadki umożliwiające szybki odpływ wód z wykopu. Wykonawca powinien wykonać urządzenia, które umożliwiają odprowadzenie wód gruntowych i opadowych poza obszar robót ziemnych tak, aby zabezpieczyć grunty przed przewilgoceniem i nawodnieniem. Wykonawca zobowiązany jest do opracowania Projektu technologicznego odwodnienia wykopu. Projekt podlega akceptacji przez Inżyniera.

### 5.6 Roboty montażowe

#### 5.6.1 Wytyczne wykonania kanalizacji

Poszczególne odcinki rur powinny być unieruchomione przez obsypanie piaskiem i mocno podbite tak, aby rura nie zmieniła położenia do czasu wykonania uszczelnienia złączy.

Wszystkie roboty ziemne należy wykonać zgodnie z normą PN – B – 10736.

Szczególnie starannie należy zagęścić obsypkę i zasypkę w miejscach zmiany studni kanalizacyjnych.

Przed zakończeniem dnia roboczego bądź przed zejściem z budowy należy zabezpieczyć końce ułożonego kanału przed zamuleniem.

#### 5.6.2. Studnie kanalizacyjne z kręgów betonowych

Przy wykonywaniu studni kanalizacyjnych należy przestrzegać następujących zasad:

- studnie należy wykonywać na uprzednio wzmocnionym dnie wykopu,
- studnie wykonywać należy zasadniczo w wykopie szerokoprzecznym. Natomiast w trudnych warunkach gruntowych (przy występowaniu wody gruntowej, kurzawki itp.) w wykopie wzmocnionym.

Należy dokładnie obsypać studnie rewizyjne piaskiem z dokładnym zagęszczeniem przy pomocy ubijaków mechanicznych dla uniknięcia załamań na wykonanej nawierzchni. Przejście rur przez ściany studzienek wykonać jako elastyczne. Studnie należy zabezpieczyć przez posmarowanie z zewnątrz izolacją bitumiczną. Dopuszcza się stosowanie innego środka izolacyjnego uzgodnionego z Inżynierem.

### **5.6.3. Zabudowa studni na istniejącym kolektorze oraz prace w istn. studni**

W przypadku zabudowy studni na istn. kolektorze– ścieki należy przepompowywać ze studni powyżej. Kanał rozciąć, posadzić studnię i za pomocą łączników i prostek włączyć do proj, studni. Na czas prowadzenia prac ścieki przepompowywać. Przed przystąpieniem do robót w miejscach włączeń lub istniejącej sieci oraz w miejscach kolizji z istniejącą infrastrukturą techniczną wykonać przekopy kontrolne celem zlokalizowania miejsca, głębokości posadowienia, a także materiału i średnicy istniejących sieci.

### **5.6.4 Dostosowanie istniejących studzienek do projektowanej niwelety**

Istniejące studzienki niepodlegające przebudowie i znajdujące się w terenie inwestycji należy wyregulować do projektowanej niwelety wraz z dostosowaniem włączów do projektowanego obciążenia.

### **5.6.5 Wykonanie zabezpieczenia istniejącego uzbrojenia**

W przypadku skrzyżowań projektowanych kanałów z gazociągami, kanalizacją, wodociągami i ciepłociągami należy je zabezpieczyć poprzez podwieszenie do konstrukcji z bali drewnianych lub stalowych stosując się ściśle do zaleceń użytkowników poszczególnych sieci.

Kolizje z istniejącymi kablami energetycznymi oraz teletechnicznymi, które krzyżują się (przecinają) z trasą projektowanych kanałów należy odpowiednio zabezpieczyć przed uszkodzeniem lub rozszczelnieniem.

W związku z tym, na okres wykonywania wykopów kable po ich dokładnym zlokalizowaniu (poprzez wykonanie przekopów kontrolnych) należy ręcznie z należytą ostrożnością odkopać na odcinkach kolidujących, a następnie zabezpieczyć.

Zabezpieczenie wykonać poprzez nałożenie na kabel (lub kable) dwudzielnej rury ochronnej i uszczelnienie pianką na końcach. Rurę ochronną należy podwiesić stalowym drutem do bala drewnianego umieszczonego nad wykopem.

Nad wykopem technologicznym zabezpieczone kable ułożone będą na specjalnie do tego celu zaprojektowanych konstrukcjach.

Po zakończeniu prac związanych z układaniem kanałów grawitacyjnych konstrukcje podtrzymujące należy zdemontować, a rury osłonowe zostawić.

Całość prac związanych z zabezpieczeniem kabli energetycznych i teletechnicznych należy wykonywać pod ścisłym nadzorem odpowiednich służb technicznych.

Wykopy gw zbliżeniu do słupów (poniżej 1,0 m) dodatkowo zabezpieczyć za pomocą ścianek szczelnych.

### **5.6.6 Usuwanie odpadów**

W trakcie budowy Wykonawca robót budowlanych winien odpowiednio zorganizować plac budowy oraz zaplecze budowy w sposób minimalizujący zanieczyszczenie środowiska. Powstające w trakcie prac budowlanych odpady komunalne winny być magazynowane w wyznaczonym przez Wykonawcę miejscu i przekazywane odbiorcom posiadającym zezwolenie na ich odbiór – zgodnie z obowiązującym na terenie systemem gospodarowania odpadów.

Po zakończeniu prac budowlanych Wykonawca winien uporządkować teren baz zaplecza i przekazać Inwestorowi teren zaplecza bez odpadów, które przekaze wcześniej odbiorcom posiadającym zezwolenia na odbiór odpadów

Wszystkie materiały odpadowe powstałe w trakcie robót budowlanych będą odpowiednio składowane i odwiezione na wysypiska do tego celu przystosowane lub wykorzystane w miarę potrzeby na miejscu budowy.

### **5.6.7 Zabezpieczenie przejść dla ruchu pieszego**

Dla zabezpieczenia ruchu pieszego należy wykonać ułożenie kładek w miejscach przejść dla pieszych. Dokładna lokalizacja przejść zależy od długości wykonywanych odcinków wykopu i będzie określona przez Wykonawcę.

Przy wykonywaniu przejść należy zwrócić uwagę, aby szerokość mostków nie była mniejsza niż 0,8 m przy ruchu jednokierunkowym oraz na konieczność zabezpieczenia przejść poręczą ochronną o wys. 1,1 m.

Przejścia powinny być dobrze oświetlone w nocy, a w okresach mroźnych zabezpieczone przed gołoledzią.

### **5.6.8 Płukanie i dezynfekcja wodociągu**

Wykonana sieć wodociągowa winna być dokładnie przepłukana i zdezynfekowana po pomyślnie przeprowadzonej próbie szczelności. Płukanie wodociągu należy wykonać wodą wodociągową o szybkości przepływu przez rurociąg nie mniejszej niż 1,0 m/s i czasie minimum 60 minut do uzyskania optycznie czystej wody na wylocie z płukanego odcinka rurociągu.

Dezynfekcję rurociągu przeprowadza się przy użyciu wapna chlorowanego lub wody chlorowej, o stężeniu chloru nie mniej niż 25 g/m<sup>3</sup>. Po upływie 24 godzin należy przepłukać rurociąg czystą wodą wodociągową do zaniku jawnego zapachu chloru. Po zakończeniu powtórnego płukania pobiera się próbkę wody do badań laboratoryjnych i ich wynik decyduje o przekazaniu wodociągu do eksploatacji.

Włączenie wodociągu do sieci wodociągowej po przeprowadzonej dezynfekcji powinno nastąpić przed upływem 2 dni, w przeciwnym razie dezynfekcję należy powtórzyć.

### **5.6.9. Inspekcja telewizyjna**

Po wykonaniu robót należy przeprowadzić inspekcję telewizyjną kanalizacji.

### **5.6.10 Likwidacja istn. kanalizacji i zarurowań**

Istniejące odcinki kanalizacji deszczowej wraz ze studniami przeznaczone do likwidacji należy zdemontować oraz zutylizować lub zamulić pianobetonem (obetonowując końce). W przypadku studni - zdemontować oraz zutylizować zasypując teren zgodnie z zagęszczeniem terenów przyległych. Zakres likwidowanych sieci pokazano na planie sytuacyjnym. Likwidacje sieci należy każdorazowo uzgodnić z Gestorem sieci.

### **5.6.11 Zapewnienie dostaw wody**

Technologia wykonywania robót powinna uwzględniać fakt zapewnienia możliwości użytkowania istniejących sieci wodociągowych do czasu przełączenia istniejących przyłączy wodociągowych do nowoprojektowanej sieci wodociągowej. W przypadku konieczności demontażu sieci wodociągowej przed zabudową nowego ciągu należy zapewnić dostawy wody z beczkowszu lub zbudować tymczasową sieć wodociągową tzw. by-pass – do uzgodnienia z dysponentem sieci. O czasowych przerwach w dostawie wody Wykonawca winien powiadomić odbiorców.

### **5.6.12 Zapewnienie ciągłości przepływu ścieków**

W przypadku konieczności demontażu istniejącej sieci kanalizacyjnej przed zabudową nowego ciągu należy zapewnić ciągłość przepływu ścieków podczas prowadzenia prac.

Wykonawca wykona projekt technologiczny przerzutu ścieków na czas trwania robót i uzgodni z dysponentem sieci.

### **5.6.13 Próby szczelności wod-kan**

Po zakończeniu robót montażowych, a przed całkowitym zasypaniem wykopów (należy pozostawić odkryte, co najmniej miejsca połączeń) sieć wodociągową należy poddać próbie szczelności zgodnie z normą PN-EN 805.

Po próbie szczelności wodociągi należy poddać płukaniu i dezynfekcji, a po ich zakończeniu wykonać badania jakości wody.

Po zakończeniu robót montażowych, a przed całkowitym zasypaniem wykopów (należy pozostawić odkryte, co najmniej miejsca połączeń) kanalizację sanitarną należy poddać próbie szczelności zgodnie z normą PN-EN 1610 „Budowa i badanie przewodów kanalizacyjnych”.

Po próbie szczelności kanały należy poddać kamerowaniu TV wraz z pomiarem spadku kanału.

Kontrole związane z wykonaniem prac należy przeprowadzić w czasie wszystkich faz robót zgodnie z wymaganiami normy PN-EN 1671.

Wyniki przeprowadzonych badań należy uznać za dodatnie, jeżeli wszystkie wymagania dla danej fazy robót zostały spełnione. Jeśli którekolwiek z wymagań nie zostało spełnione należy daną fazę robót uznać za niezgodną z wymaganiami normy i po wykonaniu poprawek przeprowadzić badania ponownie.

Kontrola jakości robót powinna obejmować następujące badania: zgodności z dokumentacją projektową wykopów otwartych, podłoża naturalnego, zasypu przewodu, podłoża wzmocnionego, materiałów, ułożenia przewodów na podłożu, szczelności przewodu, zabezpieczenia przewodu przed korozją.

### **5.6.14 Oznakowanie infrastruktury**

Trasę ułożonych rurociągów należy oznaczać przez ułożenie w wykopie (podczas zasypywania rurociągu), na wysokości  $0,3 \div 0,5$  m nad rurociągiem, taśmy ostrzegawczej, z tworzywa sztucznego o szerokości 20cm zaopatrzonej w metalową wkładkę identyfikacyjną w kolorze niebieskim dla wodociągu i brązowym dla kanalizacji.

Oznaczenie uzbrojenia na przewodach wodociągowych należy wykonać zgodnie z PN 86/B-09700, za pomocą typowych tablic tworzywowych umieszczanych na istniejących trwałych obiektach budowlanych lub specjalnych słupkach, na wysokości ok. 1 m nad terenem, w miejscach widocznych, w odległości większej niż 5 m od oznaczonego uzbrojenia.

### **5.6.15 Zabezpieczenie istniejącego uzbrojenia na czas robót**

Na skrzyżowaniach projektowanych kanałów z kablami projektuje się zabezpieczenie kabli rurą dwudzielną typu A PS o średnicy min. 110mm (dla kabli nN i kabli teletechnicznych) bądź min. 160mm (dla kabli SN) o długości równej szerokości wykopu powiększonej z każdej strony o 0,5m. Rurę dwudzielną umieścić na podsypce z piasku o grubości co najmniej 0,15m, obsypać obsypką o grubości równej średnicy zewnętrznej rury osłonowej i zasypać zasypką o grubości co najmniej 0,1m. Minimalna odległość między ścianką rury osłonowej a ścianą wykopu powinna wynosić co najmniej 0,1m. Oba końce rury ochronnej należy zabezpieczyć przed zamuleniem i zanieczyszczeniem poprzez uszczelnienie pianką poliuretanową na głębokość rury 0,3m. Każdy kabel zabezpieczyć oddzielną rurą, niedopuszczalne jest zabezpieczenie dwóch lub więcej kabli jedną rurą ochronną.

Na zasypce z piasku należy umieścić folię kalandrowaną koloru niebieskiego (dla kabli nN) bądź czerwonego (dla kabli SN) o szerokości 20 cm.

W przypadku skrzyżowań projektowanych kanałów z kanalizacją, wodociągami należy je zabezpieczyć poprzez podwieszenie do konstrukcji z bali drewnianych lub stalowych stosując się ściśle do zaleceń użytkowników poszczególnych sieci.

W trakcie budowy mogą zostać ujawnione inne, nie wykazane na planach sytuacyjnych dodatkowe sieci uzbrojenia podziemnego, które w trakcie robót należy również odpowiednio zabezpieczyć przed uszkodzeniem i zgłosić ich obecność do gestorów sieci.

#### **5.6.16 Likwidacja istniejącej infrastruktury wodociągowej**

Należy zdemontować wszystkie widoczne elementy sieci wyłączanej z eksploatacji i dostarczyć (za pisemnym potwierdzeniem) do magazynu dysponenta sieci. Istniejące odcinki przebudowywanej infrastruktury przeznaczone do wyłączenia należy zamulić i odciąć od czynnej sieci oraz obustronnie zabetonować końcówki likwidowanych odcinków. Odcinki te należy przeznaczyć do likwidacji majątkowej a pozostałą w gruncie infrastrukturę należy zaewidencjonować w zasobach geodezyjnych jako nieczynną.

Należy zdemontować w całości hydranty na likwidowanej sieci oraz obciąć i usunąć na głębokości 0,5 m trzpieni zasuw.

W miejscach kolizji proj. infrastruktury z infrastrukturą istniejącą należy zdemontować.

Należy zdemontować wszystkie widoczne elementy sieci wyłączanej z eksploatacji i dostarczyć (za pisemnym potwierdzeniem) do magazynu dysponenta sieci.

#### **5.6.17 Likwidacja istniejącej infrastruktury kanalizacyjnej**

Istniejące odcinki przebudowywanej infrastruktury przeznaczone do wyłączenia należy zamulić i odciąć od czynnej sieci oraz obustronnie zabetonować końcówki likwidowanych odcinków. Odcinki te należy przeznaczyć do likwidacji majątkowej a pozostałą w gruncie infrastrukturę należy zaewidencjonować w zasobach geodezyjnych jako nieczynną.

W przypadku studni wyłączanych z eksploatacji należy zdjąć pierwszy krąg oraz zamulić (zasypać) do wysokości powierzchni terenu z zagęszczeniem dostosowanym o rodzaju nawierzchni.

W miejscach kolizji proj. infrastruktury z infrastrukturą istniejącą należy zdemontować.

Należy zdemontować wszystkie widoczne elementy sieci wyłączanej z eksploatacji i dostarczyć (za pisemnym potwierdzeniem) do magazynu dysponenta sieci.

### **6. Kontrola jakości robót**

#### **6.1 Ogólne zasady kontroli jakości robót**

Ogólne zasady kontroli jakości robót podano w STWiORB DM 00.00.00 „Wymagania ogólne”.

#### **6.2 Kontrola, pomiary i badania**

##### **6.2.1 Badania przed przystąpieniem do robót**

Przed przystąpieniem do robót Wykonawca powinien uzyskać wymagane dokumenty dopuszczające wyroby budowlane do obrotu i powszechnego stosowania (certyfikaty zgodności, deklaracje zgodności, aprobaty techniczne, ew. badania materiałów wykonane przez dostawców itp.), potwierdzające zgodność materiałów z wymaganiami punktu 2 niniejszej specyfikacji, przedstawić karty techniczne stosowanych materiałów.

Wszystkie dokumenty oraz wyniki badań Wykonawca przedstawi Inżynierowi do akceptacji.

##### **6.2.2 Kontrola, pomiary i badania w czasie robót**

Wykonawca jest zobowiązany do stałej i systematycznej kontroli prowadzonych robót w zakresie i z częstotliwością określoną w niniejszej STWiORB i zaakceptowaną przez Inżyniera.

W szczególności kontrola powinna obejmować:

- sprawdzenie rzędnych założonych ław celowniczych w nawiązaniu do podanych stałych punktów wysokościowych z dokładnością do 1 cm,
- badanie zabezpieczenia wykopów przed zalaniem wodą,
- sprawdzenie prawidłowości zabezpieczenia istniejącego uzbrojenia,
- badanie i pomiary szerokości, grubości i zagęszczenia wykonanej warstwy podłoża z kruszywa mineralnego,
- sprawdzenie zgodności z dokumentacją projektową założenia przewodów i studzienek,
- sprawdzenie prawidłowości ułożenia przewodów kanalizacyjnych i wodociągowych
- sprawdzenie prawidłowości szczelności przewodów i studzienek – badanie szczelności zgodnie z PN-EN 1610:2015-10
- badanie wskaźników zagęszczenia poszczególnych warstw zasypu,
- sprawdzenie rzędnych posadowienia studzienek i pokryw włączonych,
- sprawdzenie zabezpieczenia przed korozją,
- sprawdzenie prawidłowości wykonania regulacji wysokościowej,
- sprawdzenie prawidłowości wykonania likwidacji/zamulenia sieci.

#### **6.3 Dopuszczalne tolerancje i wymagania**

- odchylenie odległości krawędzi wykopu w dnie od ustalonej w planie osi wykopu nie powinno wynosić więcej niż  $\pm 5$  cm,
- odchylenie wymiarów w planie nie powinno być większe niż 0,1 m,
- odchylenie grubości warstwy podłoża nie powinno przekraczać  $\pm 3$  cm,
- odchylenie szerokości warstwy podłoża nie powinno przekraczać  $\pm 5$  cm,
- odchylenie kolektora rurowego w planie, odchylenie odległości osi ułożonego kolektora od osi przewodu ustalonej na ławach celowniczych nie powinna przekraczać  $\pm 5$  mm,
- odchylenie spadku ułożonego kolektora od przewidzianego w projekcie nie powinno przekraczać 0,2% projektowanego spadku (przy zmniejszonym spadku) i 0,5% projektowanego spadku (przy zwiększonym spadku),

- wskaźnik zagęszczenia zasyпки wykopów określony w trzech miejscach na długości 100 m powinien być zgodny z Dokumentacją Projektową
- rzędne pokryw studni powinny być wykonane z dokładnością do  $\pm 5$  mm. (włazy należy dostosować do rzędnej projektowanego pasa drogowego)

## 7. Obmiar robót

### 7.1 Ogólne zasady obmiaru robót

Ogólne zasady obmiaru robót podano w STWiORB DM 00.00.00 „Wymagania ogólne”.

### 7.2 Jednostka obmiarowa

Jednostką obmiarową jest metr bieżący (m) ułożenia rur przewodowych z wszystkimi robotami towarzyszącymi zgodnie z Dokumentacją Projektową.

Jednostką obmiarową jest metr sześcienny ( $m^3$ ) wykonania robót ziemnych (w tym podsypki, obsypki, zasyпки), kosztów składowania z wszystkimi robotami towarzyszącymi zgodnie z Dokumentacją Projektową.

Jednostką obmiarową jest metr kwadratowy ( $m^2$ ) wykonania umocnień wykopów z wszystkimi robotami towarzyszącymi zgodnie z Dokumentacją Projektową.

Jednostką obmiarową jest komplet (kpl.) montażu studni kanalizacyjnej z wszystkimi robotami towarzyszącymi zgodnie z Dokumentacją Projektową (w tym zabudowa na istn. kanalizacji)

Jednostką obmiarową jest komplet (kpl.) wykonania inspekcji TV z wszystkimi robotami towarzyszącymi zgodnie z Dokumentacją Projektową.

Jednostką obmiarową jest komplet (kpl.) wykonania płukania sieci wraz z jej dezynfekcją z wszystkimi robotami towarzyszącymi zgodnie z Dokumentacją Projektową.

Jednostką obmiarową jest komplet (kpl.) wykonania próby szczelności z wszystkimi robotami towarzyszącymi zgodnie z Dokumentacją Projektową.

Jednostką obmiarową jest komplet (kpl.) wykonania odwodnienia wykopu z wszystkimi robotami towarzyszącymi zgodnie z Dokumentacją Projektową.

Jednostką obmiarową jest komplet (kpl.) likwidacji istniejących sieci wraz z armaturą z wszystkimi robotami towarzyszącymi zgodnie z Dokumentacją Projektową.

Jednostką obmiarową jest komplet (kpl.) oznakowania sieci wraz z armaturą z wszystkimi robotami towarzyszącymi zgodnie z Dokumentacją Projektową.

Jednostką obmiarową jest komplet (kpl.) wykonania badań i pomiarów pomontażowych sieci wraz z armaturą z wszystkimi robotami towarzyszącymi zgodnie z Dokumentacją Projektową.

## 8. Odbiór robót

### 8.1 Ogólne zasady odbioru robót

Ogólne zasady odbioru robót podano w STWiORB DM 00.00.00 „Wymagania ogólne”.

Roboty uznaje się za wykonane zgodnie z Dokumentacją Projektową, STWiORB i wymaganiami Inżyniera, jeżeli wszystkie pomiary i badania z zachowaniem tolerancji wg pkt 6 dały wyniki pozytywne.

Odbiór robót instalacyjnych należy prowadzić zgodnie z Polską Normą PN-EN-1610.

### 8.2 Odbiór robót zanikających i ulegających zakryciu

Odbiorowi robót zanikających i ulegających zakryciu podlegają:

- roboty przygotowawcze,
- roboty ziemne z obudową ścian wykopów,
- przygotowanie podłoża,
- ułożenie rur,
- zabezpieczenie rur,
- włączenie do istn. studni/ przepięcie wylotu z istn.. studni
- wykonanie studzienek z wyposażeniem,
- wykonanie izolacji,
- wykonanie likwidacji/zamulenia istniejącej sieci,
- zasypany i zagęszczony wykop.

Odbiór robót zanikających powinien być dokonany w czasie umożliwiającym wykonanie korekt i poprawek, bez hamowania ogólnego postępu robót.

Długość odcinka robót ziemnych poddana odbiorowi nie powinna być mniejsza od 50 m.

Odbiór robót nastąpi po spełnieniu ww. wymagań oraz przy braku roszczeń ze strony właścicieli terenów czasowo zajętych. W przypadku niezgodności, choć jednego elementu robót z wymaganiami, roboty uznaje się za niezgodne z Dokumentacją Projektową i Wykonawca zobowiązuje się do ich poprawy na własny koszt.

## 9. Podstawa płatności

### 9.1 Ogólne ustalenia dotyczące podstawy płatności

Ogólne ustalenia dotyczące podstawy płatności podano w STWiORB DM 00.00.00 „Wymagania ogólne”.

### **9.2 Cena jednostki obmiarowej**

Cena jednostki obmiarowej wykonanej i odebranej infrastruktury zgodnie z obmiarem wg punktu 7 obejmuje:

- opracowanie Projektu Technologii i Organizacji Robót oraz Programu Zapewnienia Jakości, Projektów Warsztatowych
- zapewnienie niezbędnych czynników produkcji,
- zakup i dostarczenie na plac budowy wszystkich niezbędnych materiałów,
- zastosowanie materiałów pomocniczych koniecznych do prawidłowego wykonania robót lub wynikających z przyjętej technologii robót,
- oznakowanie robót,
- wykonanie robót przygotowawczych,
- wykonanie wykopu wraz z umocnieniem ścian wykopu i jego odwodnienie,
- przygotowanie podłoża,
- wykonanie wszystkich prac wymienionych w Dokumentacji Projektowej oraz STWiORB z wszystkimi robotami towarzyszącymi zgodnie z Dokumentacją Projektową,
- montaż rur
- rozbiórka i odtworzenie nawierzchni związanych z przebudową, a nie ujętych w innych branżach,
- roboty odtworzeniowe związane z przebudową, a nie ujęte w innych branżach,
- zabezpieczenie przejść dla ruchu pieszego,
- zasypanie i zagęszczenie wykopu,
- uporządkowanie terenu robót,
- przeprowadzenie sprawdzeń, pomiarów i badań wymaganych w STWiORB,
- dodatkowe koszty, takie jak: koszty zajęcia pasa drogowego itp. oraz inne zgodnie z Dokumentacją.

## **D.01.03.06 Przebudowa sieci gazowych**

### **1. Wstęp**

#### **1.1 Przedmiot Specyfikacji Technicznej Wykonania i Odbioru Robót Budowlanych**

Przedmiotem niniejszej Specyfikacji Technicznej Wykonania i Odbioru Robót Budowlanych są wymagania dotyczące wykonania i odbioru Robót budowlanych w ramach realizacji zadania: „Rozbudowa drogi wojewódzkiej nr 487 wraz ze zmianą jej przebiegu w miejscowości Olesno”

#### **1.2 Zakres stosowania STWiORB**

STWiORB stanowią część Dokumentów Przetargowych i Kontraktowych i należy je stosować w zleceniu i wykonaniu robót opisanych w podpunkcie 1.1.

#### **1.3 Zakres Robót objętych STWiORB**

Ustalenia zawarte w niniejszej specyfikacji dotyczą zasad prowadzenia robót związanych z przebudową gazociągu.

Zakres rzeczowy obejmuje:

- pomiary liniowe w terenie,
  - roboty przygotowawcze,
  - wykopy liniowe wraz z umocnieniem i rozbiórką umocnienia,
  - wykonanie podłoża pod rurociągi,
  - ułożenie i montaż budowanych odcinków gazociągu,
  - zabudowa kształtek
  - próba szczelności,
  - kontrola jakości,
  - połączenia z istniejącą siecią gazową,
  - zasypanie wykopów,
  - oznakowanie gazociągu w terenie,
  - demontaż istniejących odcinków gazociągu,
  - wykonanie powykonawczej dokumentacji geodezyjnej
- oraz inne zgodnie z Dokumentacją Projektową.

#### **1.4 Określenia podstawowe**

Określenia podane w niniejszej STWiORB są zgodne z odpowiednimi normami, aktami prawnymi i określeniami podanymi w DM.00.00.00.

#### **1.5 Ogólne wymagania dotyczące Robót**

Ogólne wymagania dotyczące robót podano w STWiORB DM 00.00.00 „Wymagania ogólne”.

Niezbędne dane istotne z punktu widzenia:

- organizacji robót budowlanych;
- zabezpieczenia interesu osób trzecich;
- ochrony środowiska;
- warunków bezpieczeństwa pracy;
- zaplecza dla potrzeb Wykonawcy;
- warunków organizacji ruchu;
- zabezpieczenia chodników i jezdni;

podano w STWiORB DM 00.00.00 „Wymagania ogólne”.

#### **1.6 Wspólny Słownik Zamówień (CPV)**

Kody grup, klas i kategorii robót Wspólnego Słownika Zamówień (CPV) dotyczących przedmiotu zamówienia podano w STWiORB DM 00.00.00 „Wymagania ogólne”.

### **2. Materiały**

#### **2.1 Ogólne wymagania**

Ogólne wymagania dotyczące materiałów podano w STWiORB DM 00.00.00 „Wymagania ogólne”.

Wszystkie zakupione przez Wykonawcę materiały, dla których normy PN przewidują posiadanie zaświadczenia o jakości lub Deklaracji Zgodności, powinny być zaopatrzone przez producenta w taki dokument.

Inne materiały powinny być wyposażone w takie dokumenty na życzenie Inżyniera.

#### **2.2 Rury**

Wszystkie elementy składowe przewodów sieci gazociągowej powinny odpowiadać wymaganiom postawionym w dokumentacji projektowej oraz posiadać wszelkie wymagane atesty, certyfikaty i dopuszczenia.

Armatura dostarczona na budowę powinna być fabrycznie sprawdzona na szczelność, na korpusie i wewnątrz na elementach nie powinno być widocznych uszkodzeń a całość powinna być sprawna technicznie. Uszczelki powinny mieć powierzchnie gładkie i równe, bez zadziórów ani wypukłości.

### Rury przewodowe z PE

Rury o podwyższonej jakości PE100RC SDR17,6 PN10 w zakresie średnic Dz40-110mm łączone poprzez zgrzewanie doczołowe (w zakresie średnic >63mm) lub poprzez zgrzewanie elektrooporowe (w zakresie średnic <63mm) w kolorze pomarańczowym. Rury powinny być zgodne z wymaganiami normy PN-EN 12201, posiadać certyfikat na znak bezpieczeństwa „CE” i być oznakowane tym znakiem warunkami zawartymi w PAS 1075 „Rury z polietylenu do alternatywnych technologii układania” oraz posiadać dopuszczenie do stosowania na terenach szkód górniczych wydane przez GIG Katowice.

Załamania sieci wykonać za pomocą kształtek polietylenowych wykonanych metodą wtryskową tego samego producenta co rury przewodowe o parametrach zgodnych z rurami przewodowymi. Kształtki winny posiadać certyfikat na znak bezpieczeństwa. Istnieje możliwość zmiany kierunku trasy projektowanej sieci z wykorzystaniem naturalnej elastyczności rur z PE.

Projektowana sieć winna być układana z zachowaniem strefy kontrolowanej o szerokości 1,0m.

### **2.3 Kształtki i armatura**

Dla rurociągów zastosować kształtki tego samego producenta co rury przewodowe o parametrach zgodnych z rurami przewodowymi. Należy stosować fabrycznie nowe kształtki do zgrzewania doczołowego koloru pomarańczowego lub czarnego. Zaleca się aby kształtki, pod warunkiem odpowiedniego przechowywania w oryginalnym opakowaniu, były wykorzystane do budowy sieci przed upływem 60 miesięcy licząc od daty produkcji.

Kształtki muszą spełniać wymogi norm PN-EN 1555-1 i PN-EN 1555-3.

### **2.4 Kruszywo na podsypkę i zasypkę**

Użyty materiał na podsypkę powinien odpowiadać wymaganiom stosownych norm PN-EN 13242.

### **2.5 Oznakowanie gazociągu**

Znakowanie tras gazociągów oraz armatury wykonać zgodnie z aktualnymi standardami technicznymi ST-IGG-1001-1004. Przed zasypaniem gazociągu nad rurociągiem należy ułożyć taśmę foliową koloru żółtego.

Wzdłuż projektowanej wykopowo sieci gazowej należy ułożyć przewód lokalizacyjny DY 1 x 2,5 mm<sup>2</sup> z możliwością podłączenia przyrządu pomiarowego galwanicznie, poprzez listwy zaciskowe LZ-4 zlokalizowaną w szafach kurków głównych.

Projektowane przewody lokalizacyjne połączyć z przewodem lokalizacyjnym na istniejącym gazociągu. Przewody muszą mieć zachowaną ciągłość elektryczną, a miejsca połączeń należy starannie ocynować spoiwem cynowym i izolować elektrycznie. W miejscach połączeń przewodu lokalizacyjnego należy wykonać mufki elektryczne z taśmy uniwersalnej „EVO”.

### **2.6 Składowanie materiałów**

#### **2.6.1 Rury przewodowe**

Magazynowane rury PE powinny być zabezpieczone przed szkodliwymi działaniami promieni słonecznych.

Temperatura w miejscu przechowywania nie powinna przekraczać +30°C.

Jako zasadę należy przyjąć, że rury z tworzyw winny być składowane tak długo jak to możliwe w oryginalnym opakowaniu (zwojach lub wiązkach). Rury PE o większych średnicach są pakowane w wiązki. Powierzchnia składowania musi być płaska, wolna od kamieni i ostrych przedmiotów. Wiązki można składować po trzy, jedna na drugiej, lecz nie wyżej niż na 2 m wysokości w taki sposób, aby ramka wiązki wyższej spoczywała na ramce wiązki niższej. Gdy rury są składowane (po rozpakowaniu) w stertach należy zastosować boczne wsporniki, najlepiej drewniane lub wyłożone drewnem w maksymalnych odstępach co 1,5 m. Gdy nie jest możliwe podparcie rur na całej długości, to spodnia warstwa rur winna spoczywać na drewnianych łatach o szerokości min. 50mm. Rozstaw podpór nie większy niż 2 m. Rury o różnych średnicach i grubościach winny być składowane oddzielnie, a gdy nie jest to możliwe, najszywniejsze winny znajdować się na spodzie. W stercie nie powinno się znajdować więcej niż 7 warstw, lecz nie wyżej niż 1,0 m. Gdy wiadomo, że składowane rury nie zostaną ułożone w ciągu 12 miesięcy należy je zabezpieczyć przed nadmiernym wpływem promieniowania słonecznego poprzez zadaszenie. W przypadku przykrycia rur i kształtek plandekami nieprzepuszczającymi światła należy zapewnić ich dobrą wentylację. Elementy uszczelniające należy starannie chronić przed światłem i składować w suchym i chłodnym miejscu. Ewentualne zmiany intensywności barwy rur pod wpływem promieniowania słonecznego nie oznaczają zmiany własności wytrzymałościowych lub odpornościowych. Zaśleпки rur winny być zdjęte dopiero bezpośrednio przed ich łączeniem.

Należy zabezpieczyć rury przed wyginaniem. Należy również zwrócić uwagę, aby ostro zakończone przedmioty nie uszkodziły rur lub kształtek od spodu.

Wykonawca jest zobowiązany układać rury według poszczególnych grup, wielkości i gatunków w sposób zapewniający stateczność oraz umożliwiający dostęp do poszczególnych stosów lub pojedynczych rur.

#### **2.6.2 Kształtki i armatura**

Kształtki i armaturę oraz uszczelki należy przechowywać w magazynie zamkniętym oraz suchym.



### 2.6.3 Inne materiały

Zaleca się składowanie materiałów w sposób zapewniający stateczność oraz umożliwiający dostęp do poszczególnych asortymentów. Sposób składowania i przechowywania materiałów na placu budowy powinien zapewnić skuteczne zabezpieczenie ich przed uszkodzeniem mechanicznym i utratą właściwości technicznych.

W okresie składowania materiałów należy dokonywać niezbędnych zabiegów konserwacyjnych.

### 2.6.4 Kruszywo

Kruszywo należy składować na utwardzonym i odwodnionym podłożu w sposób zabezpieczający je przed zanieczyszczeniem i zmieszaniem z innymi rodzajami i frakcjami kruszyw.

## 3. Sprzęt

### 3.1. Ogólne wymagania dotyczące sprzętu

Ogólne wymagania dotyczące sprzętu podano w STWiORB DM 00.00.00 „Wymagania ogólne”.

### 3.2. Sprzęt do wykonania gazociągu

Wykonawca przystępujący do wykonania gazociągu powinien wykazać się możliwością korzystania z następującego sprzętu:

- żurawi budowlanych samochodowych,
- koparek przedsiębiernych,
- spycharek kołowych lub gąsienicowych,
- sprzętu do zagęszczania gruntu,
- wciągarek mechanicznych,
- zgrzewarka
- beczkowozów,
- urządzenia mechaniczne do cięcia rur,
- lub każdego innego sprzętu zaakceptowanego przez Inżyniera.

## 4. Transport

### 4.1 Ogólne wymagania dotyczące transportu

Ogólne wymagania dotyczące transportu podano w STWiORB DM 00.00.00 „Wymagania ogólne”.

Materiały i urządzenia należy transportować w opakowaniach fabrycznych, zgodnie z zaleceniami producenta.

Materiały należy ustawić równomiernie na całej powierzchni ładunku, obok siebie i zabezpieczyć przed możliwością przesuwania się podczas transportu. Rury powinny być układane w pozycji poziomej wzdłuż środka transportu. Wyładunek powinien odbywać się z zachowaniem wszelkich środków ostrożności uniemożliwiający uszkodzenie materiału.

Materiału nie wolno zrzucać ze środków transportowych. Transport rur powinien być wykonywany pojazdami o odpowiedniej długości, tak by wolne końce wystające poza skrzynię ładunkową nie były dłuższe niż 1 metr. Natomiast rury w kręgach powinny w całości leżeć na płasko na powierzchni ładunkowej.

Załadunek, rozładunek i transport materiałów wykonywać zgodnie z zaleceniami producenta/dostawcy elementów.

Wykonawca jest zobowiązany do stosowania jedynie takich środków transportu, które nie wpłyną niekorzystnie na jakość robót i właściwości przewożonych towarów. Środki transportu winny być zgodne z ustaleniami ST, PZJ oraz projektu organizacji robót, który uzyskał akceptację Inżyniera.

Przy ruchu po drogach publicznych pojazdy muszą spełniać wymagania przepisów ruchu drogowego tak pod względem formalnym jak i rzeczowym.

### 4.2 Transport rur

Przy transporcie rur PE należy zachować następujące wymagania:

przewóz rur może odbywać się tylko samochodami skrzyniowymi, przy temperaturze powietrza od  $-5^{\circ}$  do  $+30^{\circ}\text{C}$ , ułożenie rur na podkładach drewnianych naprzemianlegle z zastosowaniem przekładek z tektury falistej dla ochrony przed zarysowaniem, przy ujemnych temperaturach należy zachować szczególną ostrożność z uwagi na zwiększoną kruchość tworzywa.

Przy wielowarstwowym przewożeniu rur, górna warstwa nie powinna przewyższać ścian środka transportowego więcej niż o  $1/3$  średnicy zewnętrznej rury. Poszczególne warstwy rur należy przekładać materiałem wyściółkowym w miejscach stykania się wyrobów.

Dla usztywnienia przewożonych elementów armatury, należy stosować przekładki, rozpory, kliny z drewna z gumy i innych materiałów.

Dla piasku na podsypkę i obsypkę rur przewiduje się bezpośredni dowóz z piaskowni samochodami samowyladowczymi.

Wykonawca jest zobowiązany do stosowania jedynie takich środków transportu, które nie wpłyną niekorzystnie na jakość robót i właściwości przewożonych towarów.

Materiały na budowę powinny być przewożone zgodnie z przepisami ruchu drogowego (kołowego, szynowego, wodnego) oraz BHP. Rodzaj oraz liczba środków transportu powinna gwarantować prowadzenie robót zgodnie z zasadami zawartymi w dokumentacji projektowej, specyfikacjach technicznych wskazaniach zamawiającego oraz w terminie przewidzianym w kontrakcie.

### 4.3 Transport kruszyw

Kruszywa mogą być przewożone dowolnymi środkami transportu, w sposób zabezpieczający je przed zanieczyszczeniem i nadmiernym zawilgoceniem.

## 5. Wykonanie robót

### 5.1 Ogólne zasady wykonania robót

Ogólne zasady wykonania robót podano w STWiORB DM 00.00.00 „Wymagania ogólne”.

Wykonawca przedstawi Inżynierowi do akceptacji Projekt Technologii i Organizacji Robót oraz Program Zapewnienia Jakości uwzględniający wszystkie warunki, w jakich będą wykonywane roboty.

Wykonawca przed rozpoczęciem robót jest zobowiązany do zinventaryzowania przebudowywanej sieci oraz do sprawdzenia zgodności z mapą do celów projektowych i uzgodnieniem ZUD.

W przypadku natrafienia na niezidentyfikowane sieci oraz w przypadku zlokalizowania istniejących sieci w innym miejscu niż wskazano na mapie Wykonawca jest zobowiązany powiadomić o tym fakcie Inżyniera. Inżynier powinien określić, wspólnie z Wykonawcą, zakres robót niezbędnych do wykonania przy usunięciu wymienionej kolizji, łącznie z ustaleniem właściciela sieci, wykonaniem inwentaryzacji geodezyjnej oraz niezbędny zakres robót.

Wykonany gazociąg powinien zostać naniesiona na mapy zasadnicze przez służby geodezyjne.

Przed przystąpieniem do robót w miejscach włączeń do istniejącej sieci oraz w miejscach kolizji z istniejącą infrastrukturą techniczną wykonać przekopy kontrolne celem zlokalizowania miejsca, głębokości posadowienia, a także materiału i średnicy istniejących sieci.

Wszelkie roboty w pobliżu uzbrojenia podziemnego wykonywać pod nadzorem wszystkich właścicieli uzbrojenia, stosując się do ich zaleceń odnośnie zabezpieczeń urządzeń.

Wszelkie prace związane z przebudową sieci gazowej należy prowadzić zgodnie z Rozporządzenie Ministra Gospodarki z dnia 26 kwietnia 2013 r. w sprawie warunków technicznych, jakim powinny odpowiadać sieci gazowe i ich usytuowanie (Dz.U. 2013 poz. 640wraz z późn. zm.)

Technologia przebudowy sieci gazowej dostosowana jest do warunków technicznych wydanych przez jej Użytkownika.

Dla zachowania ciągłości pracy sieci gazowej, kolizyjne odcinki należy przebudować zachowując następującą kolejność robót:

- wybudować nowy nie kolidujący odcinek gazociągu,
- wykonać połączenia nowego odcinka gazociągu z istniejącym – termin przełączenia należy ustalić z Gestorem sieci.
- zdemontować kolizyjny odcinek gazociągu.

Wykonawca przedstawi Inspektorowi do akceptacji projekt organizacji i harmonogram robót uwzględniający wszystkie warunki, w jakich będzie wykonywany gazociąg oraz Instrukcję Technologiczną Łączenia. Instrukcja Technologiczna Łączenia winna być uzgodniona przez upoważnionego Użytkownika sieci gazowej tj. właściwą Rozdzielnię Gazu.

### 5.2 Roboty przygotowawcze

Geodezyjne wytyczenie trasy gazociągu w terenie powinno być wykonane przez uprawnionego geodetę na podstawie projektu budowlanego. Równoległe z wytyczeniem trasy gazociągu powinien być wyznaczony pas terenu czasowo zajęty pod budowę, który powinien być oznakowany w terenie, a trasa projektowanego gazociągu wytyczona kołkami.

Wszelkie uzbrojenia podziemne i nadziemne znajdujące się na trasie gazociągu i w pasie terenu zajęty czasowo pod budowę powinny być dokładnie oznakowane w terenie.

Z geodezyjnego wytyczenia trasy gazociągu w terenie należy sporządzić dokument pod nazwą „Operat geodezyjnego wytyczenia trasy”. Operat ten powinien być załącznikiem do protokołu przekazania placu budowy wykonawcy.

Powyższy protokół stanowi podstawę do przekazania placu budowy przez inwestora wykonawcy.

W uzasadnionych przypadkach, w uzgodnieniu z wykonawcą robót, dopuszcza się wytyczanie trasy gazociągu i oznaczanie pasa terenu czasowo zajętego pod budowę odcinkami. Przekazywanie wykonawcy trasy gazociągu powinno odbywać się przy udziale kierownika budowy i inspektora nadzoru inwestora.

Należy sporządzić protokół zawierający szkice wytyczenia trasy gazociągu podpisany przez:

- geodetę,
- inspektora nadzoru,
- kierownika budowy.

Powyższy protokół stanowi podstawę do przekazania placu budowy przez inwestora wykonawcy.

- Gazociąg powinien być prowadzony po trasach zbliżonych do linii prostych dla poszczególnych odcinków gazociągu w taki sposób, aby były zachowane bezpieczne odległości od obiektów terenowych.

- Należy ustalić stałe repery, a w przypadku niedostatecznej ich ilości wbudować repery tymczasowe z rzędnymi sprawdzanymi przez służby geodezyjne.

- W miejscach gdzie może zachodzić niebezpieczeństwo wypadków, budowę należy prowizorycznie ogrodzić od strony ruchu, a na noc dodatkowo oznaczyć światłami koloru czerwonego.

- W miejscach połączenia gazociągu z istniejącą siecią gazociągu należy wykonać przekopy kontrolne pod nadzorem Gestora.

- Wykonawca opracuje i uzgodni Projekt Technologiczny przyłączenia projektowanych gazociągów do istniejącej sieci. Czas oraz termin przełączeń należy każdorazowo uzgodnić z Gestorem sieci z minimum 14 dniowym wyprzedzeniem.

### 5.3 Roboty ziemne

Prace prowadzić pod nadzorem właściciela sieci gazowej. W rejonie włączeń do gazociągu istniejącego i w rejonie kolizji

wykopy wykonywać ręcznie.

Wykop należy zabezpieczyć zgodnie z Rozporządzeniem Ministra Infrastruktury z dnia 06.02.2003 r. w sprawie bezpieczeństwa i higieny pracy podczas wykonywania robót budowlanych (Dz. U. Nr 47, poz. 401).

Górna krawędź obudowy powinna wystawać 15 cm ponad teren. Obudowa powinna być instalowana stopniowo, w miarę pogłębiania wykopu i stopniowo demontowana podczas zasypywania i zagęszczania. W przypadku gdy w wyniku korytowania drogi głębokość wykopu jest mniejsza niż 1 m można je wykonać o ścianach pionowych nieumocnionych, bez rozparcia lub podparcia w gruntach zwartych, w przypadku gdy teren przy wykopie nie jest obciążony w pasie o szerokości równej głębokości wykopu. Dopuszcza się prowadzenie wykopów ze skarpami do głębokości 4 m (o nachyleniu skarp 1:1,5) w terenach zielonych poza pasem drogi pod warunkiem stwierdzenia niewystępowania wody gruntowej, usuwisk oraz nieobciążenia naziomu w zasięgu klina odłamu gruntu, przy równoczesnym zapewnieniu łatwego i szybkiego odpływu wód opadowych z pasa terenu o szerokości równej trzykrotnej głębokości wykopu oraz zabezpieczeniu podnóża pochyłonej skarpy na dnie wykopu.

Dno wykopu powinno być równe i wykonane ze spadkiem ustalonym w Dokumentacji Projektowej, przy czym dno wykopu Wykonawca wykona na poziomie wyższym od rzędnej projektowanej o 0,20 m. Zdjęcie pozostawionej warstwy 0,20 m gruntu powinno być wykonane bezpośrednio przed ułożeniem przewodów rurowych. Zdjęcie tej warstwy Wykonawca wykona ręcznie lub w sposób uzgodniony z Inżynierem.

Po wykonaniu wykopu należy dno wyrównać i oczyścić, a następnie wykonać podsypkę piaskową o grubości 20 cm w gruntach suchych. Projektuje się zastosować podsypkę piaskową o zagęszczeniu  $ID > 0,67m$ . Podsypka pod rurociągi musi być dobrze zagęszczona z wyprofilowaniem do kąta opasania równego  $90^{\circ}$ . Wyprofilowanie powinno zostać przeprowadzone bezpośrednio przed montażem rur na dnie wykopu.

Nie zaleca się prowadzenie prac ziemnych w niekorzystnych warunkach atmosferycznych (nawodnienie na skutek intensywnych opadów lub roztopów) oraz sprzętem wibracyjnym.

Po całkowitym zmontowaniu rur należy wykonać zasypkę tzw. pachwin piaskiem. Zasypkę w pachwinach należy wykonać ręcznie dokładnie ubijając, celem jej zagęszczenia po bokach rur. Następnie należy wykonać zasypkę z piasku do poziomu 30 cm ponad wierzch rury. Zasypka ta powinna być zagęszczana ubijakiem po obu stronach przewodu, warstwami o grubości co najwyżej 20 cm. Pozostałą część wykopu zasypać przesianym gruntem rodzimym. Zasypywania wykopów należy dokonywać gruntem nieskalistym, drobnoziarnistym, mineralnym bez grud i kamieni.

Wskaźnik zagęszczenia gruntu dla sieci układanych bezpośrednio pod drogą powinien wynosić  $Is=1,0$ .

W terenach, gdzie nie przewiduje się ruchu pojazdów i pieszych można wykonywać zasypkę do uzyskania wskaźnika zagęszczenia  $Is = 0,80$ .

Przez zasypaniem odkrytych gazociągów należy uzyskać od przedstawiciela Polskiej Spółki Gazownictwa protokół o odbiorze izolacji.

Wykopy pod gazociągi należy wykonywać zgodnie z normami PN-68/B-06050 i BN-71/8976-47.

#### **5.4 Odwodnienie wykopu**

Technologia wykonywania wykopu musi umożliwiać jego prawidłowe odwodnienie w całym okresie trwania robót ziemnych. Wykonanie wykopów powinno postępować w kierunku podnoszenia się niwelety. W czasie robót ziemnych należy zachować odpowiedni spadek podłużny i nadać przekrojom poprzecznym spadki umożliwiające szybki odpływ wód z wykopu. Wykonawca powinien wykonać urządzenia, które umożliwiają odprowadzenie wód gruntowych i opadowych poza obszar robót ziemnych tak, aby zabezpieczyć grunty przed przewilgoceniem i nawodnieniem. Wykonawca zobowiązany jest do opracowania Projektu technologicznego odwodnienia wykopu. Projekt podlega akceptacji przez Inżyniera.

#### **5.5 Roboty montażowe**

##### **5.5.1 Roboty montażowe**

Gazociąg należy oznakować zgodnie z ST-IGG-1001:2011, ST-IGG-1002:2011, ST-IGG-1003:2011 oraz ST-IGG-1004:2011. Położenie armatury oznaczyć tabliczkami zgodnie z ST-IGG-1004:2011.

##### **5.5.2 Rozwożenie i składowanie rur**

Rozwożenie i składowanie rur powinno być zgodne z procedurami i instrukcjami roboczymi opracowanymi dla konkretnej budowy zatwierdzonymi przez inwestora uwzględniającymi instrukcje fabryczne producentów rur i izolacji. Rozwożenie i składowanie rur wzdłuż trasy gazociągu należy wykonywać przy użyciu sprzętu zabezpieczającego rury przed uszkodzeniem powłok izolujących powierzchni zewnętrznych rur z tworzyw sztucznych. Nie należy rzucać i przesuwac rur po podłożu. Rury składowane wzdłuż trasy gazociągu winny być podparte tak by znajdowały się nad powierzchnią ziemi.

##### **5.5.3 Łączenie rur**

Rury PE łączyć przez zgrzewanie doczołowe na podstawie instrukcji technologicznej zgrzewania. Ze zgrzewania należy sporządzić protokół.

Kwalifikacje zgrzewaczy

Łączenie rur i kształtek polietylenowych mogą wykonywać jedynie osoby mające kwalifikacje zgrzewacza potwierdzone egzaminem końcowym specjalistycznego kursu.

Organizacja prac połączeniowych

Organizacja prac połączeniowych powinna zapewnić poprawne pod względem technicznym wykonanie połączeń i

umożliwić identyfikację parametrów technologicznych oraz przeprowadzonych kontroli i wykonawców poszczególnych połączeń. W przypadku rur z polietylenu wykonawca robót połączeniowych powinien prowadzić dokumentację dotyczącą zgrzewania w postaci kart technologicznych zgrzewania. Karty Technologiczne Zgrzewania powinny być zatwierdzone przez właściwy terenowo Okręgowy Zakład Gazowniczy.

Wykonanie prac połączeniowych

Przed rozpoczęciem zgrzewania należy sprawdzić współosiowość montowanych rur.

Technologia oraz materiały użyte do łączenia rur przy wykonywaniu gazociągów powinny zapewnić wytrzymałość połączeń, równą co najmniej wytrzymałości rur.

Łączenie rur powinno być wykonane zgodnie z Dokumentacją Projektową i Instrukcją Technologiczną Łączenia.

Rury z polietylenu powinny być łączone metodą zgrzewania:

do Dn 63 – zgrzewanie elektrooporowe,

dla Dn 63 i wzwyż – zgrzewanie czołowe.

Zgrzewanie nie powinno być wykonywane w temperaturze niższej niż 268K (-5oC) oraz podczas mgły, niezależnie od temperatury otoczenia.

W czasie opadów atmosferycznych lub wiatrów przekraczających prędkość 10 m/s powinny być stosowane namioty ochronne.

#### **5.5.4 Skrzyżowanie gazociągu z przeszkodami terenowymi**

Przed wykonaniem wykopów należy oznaczyć położenie miejsc skrzyżowań i zbliżeń z istniejącą infrastrukturą podziemną. W przypadku braku pewności co do lokalizacji miejsc skrzyżowań i zbliżeń należy wykonać wykopy kontrolne. W strefach przewidywanych skrzyżowań i zbliżeń z infrastrukturą podziemną wykopy należy wykonywać ręcznie z zachowaniem szczególnej ostrożności i pod nadzorem przedstawiciela właściwej jednostki, w której zarządzie lub użytkowaniu znajduje się ta infrastruktura. Zasięg stref wyznacza kierownik budowy w porozumieniu z właściwą jednostką i umieszcza informacje na ich temat w planie bezpieczeństwa i ochrony zdrowia. Strefy te należy oznakować napisami ostrzegawczymi i ogrodzić. W przypadku natrafienia na niezainwentaryzowane sieci uzbrojenia terenu należy zawiadomić zarządcę lub użytkownika tych sieci i uzgodnić sposób prowadzenia robót w ich pobliżu. W miejscach kolizji prace prowadzić pod nadzorem właścicieli sieci. Rurociągi i kable odkryte podczas wykopów oprzeć na konstrukcjach wsporczych. Kable energetyczne zabezpieczyć rurami ochronnymi dwudzielnymi.

W przypadku natrafienia na niezainwentaryzowane sieci uzbrojenia terenu zawiadomić właściciela sieci i uzgodnić sposób prowadzenia robót w rejonie kolizji.

#### **5.5.5 Próba szczelności**

Po oczyszczeniu, budowane gazociągi z PE należy poddać próbie łączonej wytrzymałości i szczelności pneumatycznej, zgodnie z Rozporządzeniem Ministra Gospodarki w sprawie warunków technicznych jakim powinny odpowiadać sieci gazowe i ich usytuowanie z dnia 26.04.2013r. (Dz. U. z 2013 r. poz. 640) oraz Normą PN-EN 12327:2013-02 Infrastruktura gazowa. Próby ciśnieniowe, procedury uruchamiania i unieruchamiania. Wymagania funkcjonalne. oraz standard ST-IGG:0301:2012 Próby ciśnieniowe gazociągów z PE o maksymalnym ciśnieniu roboczym do 0,5 MPa włącznie.

#### **5.5.6 Czyszczenie gazociągu**

Czyszczenie wnętrza gazociągu należy wykonać po zasypaniu gazociągu w wykopie z wykorzystaniem powietrza. Powierzchnia przekroju wydmuchu powinna być uzależniona od powierzchni przekroju rurociągu PE. Stosunek powierzchni przekroju wydmuchu i powierzchni przekroju rurociągu PE winien wynosić ok. 40 - 50 %. Czyszczenie gazociągu podlega odbiorowi przez inspektora nadzoru i użytkownika gazociągu. Odbiór czyszczenia gazociągu należy przeprowadzić bezpośrednio przed próbą szczelności.

#### **5.5.7 Podłączenie do istniejącej sieci**

Włączenia do istniejącej sieci gazowej należy wykonać metodą nie powodującą ograniczenia przepływu gazu.

W tym celu włączenia do gazociągów źródłowych należy wykonywać przy użyciu dwustronnego zamknięcia rurociągu z tymczasowym obiegami (bypasssem). Metoda ta polegać będzie na zabudowie (przyspawaniu) dwóch króćców (dla każdej ze stron włączenia do gazociągu): jeden do prowadzenia głównych robót związanych z wykonaniem obejścia oraz drugi do odpowietrzania wyłączanego odcinka gazociągu.

Na głównym króćcu należy zabudować zamknięcie typu Ministop z możliwością wykonania bypassu. Po wykonaniu włączenia wykonane w istniejącym gazociągu otwory trwale zaślepić.

Zaleca się tak organizować prace gazoniebezpieczne, aby balony pozostawały pod ciśnieniem nie dłużej niż 24 godz. Po zakończonych pracach opróżnić balony w odwrotnej kolejności.

Szczegółowy projekt technologii projektowanego włączenia hermetycznego wykona i uzgodni z Gestorem sieci Wykonawca robót.

Włączenie do sieci gazowej powinna wykonać firma zewnętrzna posiadająca uprawnienia do prac gazoniebezpiecznych pod nadzorem Polskiej Spółce Gazownictwa po odbiorze technicznym i sporządzeniu dokumentacji powykonawczej, zgodnie z obowiązującymi wewnętrznymi procedurami przez uprawnionego geodetę.

#### **5.5.8 Odpowietrzenie gazociągu**

Po wykonaniu rurociągów należy przeprowadzić ich odpowietrzenie. Jakość odpowietrzenia należy kontrolować przy pomocy analizy zawartości tlenu w gazie.

Dopuszczalna zawartość tlenu w gazie ziemnym – 2,0.

#### **5.5.9 Demontaż istniejącej sieci gazowej**

Demontaż gazociągu polega na:

- odtworzeniu trasy przebiegu,
- wykonania wykopu,
- demontażu gazociągu
- zasypaniu wykopu,
- uzupełnieniu niedoboru gruntu do zasypu, nadmiarem ziemi z wykopu,
- wyrównaniem terenu.

#### **5.5.10 Zabezpieczenie przejść dla ruchu pieszego**

Dla zabezpieczenia ruchu pieszego należy wykonać ułożenie kładek w miejscach przejść dla pieszych. Dokładna lokalizacja przejść zależy od długości wykonywanych odcinków wykopu i będzie określona przez Wykonawcę.

Przy wykonywaniu przejść należy zwrócić uwagę, aby szerokość mostków nie była mniejsza niż 0,8 m przy ruchu jednokierunkowym oraz na konieczność zabezpieczenia przejść poręczą ochronną o wys. 1,1 m.

Przejścia powinny być dobrze oświetlone w nocy, a w okresach mroźnych zabezpieczone przed gołoledzią.

#### **5.5.11 Dostosowanie istniejących skrzynek zasuw do projektowanej niwelety**

Istniejące skrzynki zasuw niepodlegające przebudowie i znajdujące się w terenie inwestycji należy wyregulować do projektowanej niwelety wraz z dostosowaniem włączów do projektowanego obciążenia.

#### **5.5.12 Usuwanie odpadów**

W trakcie budowy Wykonawca robót budowlanych winien odpowiednio zorganizować plac budowy oraz zaplecze budowy w sposób minimalizujący zanieczyszczenie środowiska. Powstające w trakcie prac budowlanych odpady komunalne winny być magazynowane w wyznaczonym przez Wykonawcę miejscu i przekazywane odbiorcom posiadającym zezwolenie na ich odbiór – zgodnie z obowiązującym na terenie systemem gospodarowania odpadów.

Po zakończeniu prac budowlanych Wykonawca winien uporządkować teren baz zaplecza i przekazać Inwestorowi teren zaplecza bez odpadów, które przekaze wcześniej odbiorcom posiadającym zezwolenia na odbiór odpadów

Wszystkie materiały odpadowe powstałe w trakcie robót budowlanych będą odpowiednio składowane i odwiezione na wysypiska do tego celu przystosowane lub wykorzystane w miarę potrzeby na miejscu budowy.

#### **5.5.13 Likwidacja istn. gazociągu**

Odcinki gazociągu przeznaczone do likwidacji kolidujące z inwestycją należy zdemontować i zutylizować. Pozostałe odcinki nie kolidujące bezpośrednio z nową infrastrukturą można zamulić pianobetonem (końce obetnowować).

### **6. Kontrola jakości robót**

#### **6.1 Ogólne zasady kontroli jakości robót**

Ogólne zasady kontroli jakości robót podano w STWiORB DM 00.00.00 „Wymagania ogólne”.

#### **6.2 Kontrola, pomiary i badania**

##### **6.2.1 Badania przed przystąpieniem do robót**

Przed przystąpieniem do robót Wykonawca powinien uzyskać wymagane dokumenty dopuszczające wyroby budowlane do obrotu i powszechnego stosowania (certyfikaty zgodności, deklaracje zgodności, aprobaty techniczne, ew. badania materiałów wykonane przez dostawców itp.), potwierdzające zgodność materiałów z wymaganiami punktu 2 niniejszej specyfikacji, przedstawić karty techniczne stosowanych materiałów.

Wszystkie dokumenty oraz wyniki badań Wykonawca przedstawi Inżynierowi do akceptacji.

##### **6.2.2 Kontrola, pomiary i badania w czasie robót**

Wykonawca jest zobowiązany do stałej i systematycznej kontroli prowadzonych robót w zakresie i z częstotliwością określoną w niniejszej STWiORB i zaakceptowaną przez Inżyniera.

W szczególności kontrola powinna obejmować:

- sprawdzenie rzędnych założonych ław celowniczych w nawiązaniu do podanych stałych punktów wysokościowych z dokładnością do 1 cm,
- badanie zabezpieczenia wykopów przed zalaniem wodą,
- badanie i pomiary szerokości, grubości i zagęszczenia wykonanej warstwy podłoża z kruszywa mineralnego,
- sprawdzenie zgodności z dokumentacją projektową założenia przewodów
- sprawdzenie prawidłowości szczelności przewodów
- sprawdzenie prawidłowości ułożenia przewodów,
- badanie wskaźników zagęszczenia poszczególnych warstw zasypu,
- sprawdzenie prawidłowości wykonania zabezpieczenia istniejącego uzbrojenia,
- sprawdzenie zabezpieczenia przed korozją.

- sprawdzenie prawidłowości wykonania likwidacji/zamulenia sieci.

### 6.3 Dopuszczalne tolerancje i wymagania

- odchylenie odległości krawędzi wykopu w dnie od ustalonej w planie osi wykopu nie powinno wynosić więcej niż  $\pm 5$  cm,
- odchylenie wymiarów w planie nie powinno być większe niż 0,1 m,
- odchylenie grubości warstwy podłoża nie powinno przekraczać  $\pm 3$  cm,
- odchylenie szerokości warstwy podłoża nie powinno przekraczać  $\pm 5$  cm,
- odchylenie przewodu w planie, odchylenie odległości osi ułożonego przewodu od osi przewodu ustalonej na ławach celowniczych nie powinna przekraczać  $\pm 5$  mm,
- odchylenie spadku ułożonego przewodu od przewidzianego w projekcie nie powinno przekraczać 0,2% projektowanego spadku (przy zmniejszonym spadku) i 0,5% projektowanego spadku (przy zwiększonym spadku),
- wskaźnik zagęszczenia zasypki wykopów określony w trzech miejscach na długości 100 m powinien być zgodny z Dokumentacją Projektową

## 7. Obmiar robót

### 7.1 Ogólne zasady obmiaru robót

Ogólne zasady obmiaru robót podano w STWiORB DM 00.00.00 „Wymagania ogólne”.

### 7.2 Jednostka obmiarowa

Jednostką obmiarową jest (m) ułożenia rury przewodowej z wszystkimi robotami towarzyszącymi zgodnie z Dokumentacją Projektową.

Jednostką obmiarową jest sztuka (szt.) zabudowy kształtek z wszystkimi robotami towarzyszącymi zgodnie z Dokumentacją Projektową.

Jednostką obmiarową jest komplet (kpl.) włączenia do istn. sieci metodą hermetyczną zgodnie z Dokumentacją Projektową.

Jednostką obmiarową jest komplet (kpl.) wykonanych przekopów kontrolnych z wszystkimi robotami towarzyszącymi zgodnie z Dokumentacją Projektową.

Jednostką obmiarową jest metr (m) likwidacji istniejącej sieci wraz z wszystkimi robotami towarzyszącymi zgodnie z Dokumentacją Projektową.

Jednostką obmiarową jest komplet (kpl.) wykonanych pomiarów i badań z wszystkimi robotami towarzyszącymi zgodnie z Dokumentacją Projektową.

Jednostką obmiarową jest komplet (kpl.) wykonanej próby szczelności z wszystkimi robotami towarzyszącymi zgodnie z Dokumentacją Projektową.

Jednostką obmiarową jest metr (m.) oznakowania gazociągu z wszystkimi robotami towarzyszącymi zgodnie z Dokumentacją Projektową.

## 8. Odbiór robót

### 8.1 Ogólne zasady odbioru robót

Ogólne Całość prac realizacyjnych prowadzić pod nadzorem Polskiej Spółki Gazownictwa Sp. z o. o. Zgodnie z Prawem Budowlanym Wykonawca (kierownik budowy) powiadamia pisemnie Inwestora o zakończeniu budowy sieci gazowej (gazociągu) gotowej do odbioru końcowego. Odbiór ten odbywa się komisyjnie. W skład komisji odbioru wchodzi: przedstawiciel przyszłego użytkownika gazociągu, przedstawiciel Inwestora (inspektor nadzoru w przypadku jego powołania) oraz kierownik budowy, który powinien przedstawić komisji kompletną dokumentację budowy wraz z oświadczeniem (deklaracją zgodności) o zgodności wykonania obiektu budowlanego z projektem budowlanym i warunkami pozwolenia na budowę, przepisami i obowiązującymi Polskimi Normami, a także o doprowadzeniu do należytego stanu i porządku terenu budowy.

O zakończeniu budowy sieci gazowej (gazociągu) Inwestor jest zobowiązany zawiadomić organ nadzoru budowlanego.

Inwestor, w stosunku do którego nałożono obowiązek uzyskania pozwolenia na użytkowanie obiektu budowlanego (wynikający z wymagań podanych w pozwoleniu na budowę), powinien zawiadomić, zgodnie z właściwością wynikającą z przepisów szczególnych, organy:

- Państwowej Inspekcji Ochrony Środowiska,
- Państwowej Inspekcji Sanitarnej,
- Państwowej Inspekcji Pracy,
- Państwowej Straży Pożarnej.

W wypadku zmian dokonanych w toku wykonywania robót w stosunku do projektu lub warunków pozwolenia na budowę, załączone oświadczenie kierownika budowy powinno być potwierdzone przez projektanta i inspektora nadzoru inwestorskiego.

Odbiorowi robót zanikających i ulegających zakryciu podlegają:

- roboty przygotowawcze,
- roboty ziemne z obudową ścian wykopów,
- przygotowanie podłoża,
- ułożenie rur,
- zabezpieczenie rur,

- wykonanie izolacji,
- wykonanie likwidacji/zamulenia istniejącej sieci,
- zasypany i zagęszczony wykop.

Odbiór robót zanikających powinien być dokonany w czasie umożliwiającym wykonanie korekt i poprawek, bez hamowania ogólnego postępu robót.

W przypadku niezgodności, choć jednego elementu robót z wymaganiami, roboty uznaje się za niezgodne z Dokumentacją Projektową i Wykonawca zobowiązuje się do ich poprawy na własny koszt.

## 9. Podstawa płatności

### 9.1 Ogólne ustalenia dotyczące podstawy płatności

Ogólne ustalenia dotyczące podstawy płatności podano w STWiORB DM 00.00.00 „Wymagania ogólne”.

### 9.2 Cena jednostki obmiarowej

Cena jednostki obmiarowej wykonanego i odebranego gazociągu zgodnie z obmiarem wg punktu 8 obejmuje:

- opracowanie Projektu Technologii i Organizacji Robót oraz Programu Zapewnienia Jakości,
- opracowanie Projektów technologicznych, warsztatowych i montażowych,
- zapewnienie niezbędnych czynników produkcji,
- zakup i dostarczenie na plac budowy wszystkich niezbędnych materiałów,
- zastosowanie materiałów pomocniczych koniecznych do prawidłowego wykonania robót lub wynikających z przyjętej technologii robót,
- oznakowanie robót,
- wykonanie przekopów kontrolnych,
- wykonanie robót przygotowawczych,
- wykonanie wykopu wraz z umocnieniem ścian wykopu i jego odwodnienie,
- przygotowanie podłoża,
- montaż rur przewodowych,
- wykonanie przełączeń,
- włączenia do istn. sieci
- likwidacja istn. sieci
- wykonanie próby
- zabezpieczenie istniejącego uzbrojenia na czas robót,
- zabezpieczenie przejść dla ruch piesznych,
- rozbiórka i odtworzenie nawierzchni związanych z przebudową a nie ujętych w innych branżach,
- wykonanie robót odtworzeniowych związanych z przebudową a nie ujętych w innych branżach,
- uporządkowanie terenu, naprawa oraz wykonanie wszelkich robót odtworzeniowych na gruntach czasowo zajętych,
- uporządkowanie terenu robót,
- przeprowadzenie pomiarów i badań wymaganych w STWiORB.

oraz inne zgodne z Dokumentacją.

## 10. Przepisy związane

- Zarządzenie nr 56 Prezesa Zarządu PSG sp. z o.o. w Tarnowie „Zasady projektowania gazociągów stalowych niskiego i średniego ciśnienia oraz gazociągów polietylenowych”
- Ustawa z dnia 7 lipca 1994r. Prawo budowlane (tekst jednolity Dz. U. 2019 poz. 1186).
- Rozporządzenie Ministra Gospodarki z dnia 2 lipca 2010 r. w sprawie szczegółowych warunków funkcjonowania systemu gazowego (tekst jednolity Dz. U. 2018 poz. 1158).
- Ustawa z dnia 27 marca 2003r. o planowaniu i zagospodarowaniu przestrzennym (tekst jednolity Dz. U. 2018 poz. 1945).
- Rozporządzenie Ministra Infrastruktury z dnia 19 listopada 2001r. w sprawie rodzajów obiektów budowlanych, przy których realizacji jest wymagane ustanowienie inspektora nadzoru inwestorskiego (Dz. U. Nr 138 poz. 1554).
- Rozporządzenia Ministra Gospodarki z dnia 26 kwietnia 2013r. w sprawie warunków technicznych, jakim powinny odpowiadać sieci gazowe i ich usytuowanie (Dz. U. 2013 poz.640).
- Rozporządzenie Ministra Infrastruktury z dnia 12 kwietnia 2002 r. w sprawie warunków technicznych, jakim powinny odpowiadać budynki i ich usytuowanie (tekst jednolity Dz. U. 2019 poz. 1065).
- Ustawa z dnia 10 kwietnia 1997 r. Prawo energetyczne (tekst jednolity Dz. U. 2019 poz. 755 z późn. zm.).
- Rozporządzenie Ministra Gospodarki z dnia 28 grudnia 2009r. w sprawie bezpieczeństwa i higieny pracy przy budowie i eksploatacji sieci gazowych oraz uruchomienia instalacji gazowych gazów ziemnych (Dz. U. 2010 Nr 2 poz.6).
- Rozporządzenie Ministra Transportu, Budownictwa i Gospodarki Morskiej z dnia 25 kwietnia 2012r. w sprawie ustalania geotechnicznych warunków posadawiania obiektów budowlanych (Dz. U. 2012 poz. 463).

- PN-EN 1555-1 Systemy przewodów rurowych z tworzyw sztucznych do przesyłania paliw gazowych - Polietylen (PE) - Część 1: Wymagania ogólne.
- PN-EN 1555-2 Systemy przewodów rurowych z tworzyw sztucznych do przesyłania paliw gazowych - Polietylen (PE) - Część 2: Rury.
- PN-EN 1555-3 Systemy przewodów rurowych z tworzyw sztucznych do przesyłania paliw gazowych - Polietylen (PE) - Część 3: Kształtki.
- PN-EN 1555-4 Systemy przewodów rurowych z tworzyw sztucznych do przesyłania paliw gazowych - Polietylen (PE) - Część 4: Armatura.
- PN-EN 12007-2 Systemy dostawy gazu - Rurociągi o maksymalnym ciśnieniu roboczym do 16 bar włącznie - Część 2: Szczegółowe zalecenia funkcjonalne dotyczące polietylenu (MOP do 10 bar włącznie).
- PN-EN 12327 Systemy dostawy gazu - Procedury próby ciśnieniowej, uruchamiania i unieruchamiania - Wymagania funkcjonalne.
- PN-EN 1983 Armatura przemysłowa - Kurki kulowe stalowe.
- Norma Zakładowa ZN-G-3900:2001 Gazociągi - Próby specjalne – Wykonanie
- ST-IGG-0401: „Sieci Gazowe. Strefy Zagrożenia Wybuchem. Ocena i Wyznaczenie”.
- ST-IGG-1001: „Gazociągi. Oznakowanie trasy gazociągów. Wymagania ogólne”.
- ST-IGG-1002: „Gazociągi. Oznakowanie ostrzegające i lokalizacyjne. Wymagania badania”.
- ST-IGG-1003: „Gazociągi. Słupki oznaczeniowe i oznaczeniowo-pomiarowe. Wymagania i badania”.
- ST-IGG-1004: „Gazociągi. Tablice orientacyjne. Wymagania i badania”.
- ST-IGG-1101: „Połączenia PE/stal dla gazu ziemnego wraz ze stalowymi elementami do włączeń oraz elementami do przyłączy”.
- Publiczna specyfikacja PAS 1075 „Rury z polietylenu do alternatywnych technologii układania”.
- Stanowisko Głównego Urzędu Nadzoru Budowlanego w sprawie budowy przyłączy.
- Procedura D/PE/G Prace Gazoniebezpieczne.
- Procedura D/PE/N Prace Niebezpieczne.
- Instrukcja wykonywania prac geodezyjnych dla potrzeb Polskiej Spółki Gazownictwa Oddział w Zabrze
- Instrukcja „Roboty ziemne.”



## D.02.00.00 Roboty ziemne

### D.02.01.01 Wykonanie wykopów w gruntach nieskalistych

#### 1. Wstęp

##### 1.1. Przedmiot Specyfikacji Technicznej Wykonania i Odbioru Robót Budowlanych

Przedmiotem niniejszej Specyfikacji Technicznej Wykonania i Odbioru Robót Budowlanych są wymagania dotyczące wykonania i odbioru Robót budowlanych w ramach realizacji zadania: „Rozbudowa drogi wojewódzkiej nr 487 wraz ze zmianą jej przebiegu w miejscowości Olesno”

##### 1.2. Zakres stosowania STWiORB

Specyfikacja Techniczna Wykonania i Odbioru Robót Budowlanych jest stosowana jako dokument przetargowy i kontraktowy przy zlecaniu i realizacji robót wymienionych w punkcie 1.1.

##### 1.3. Zakres Robót objętych STWiORB

Ustalenia zawarte w niniejszej STWiORB dotyczą zasad prowadzenia robót ziemnych w czasie budowy dróg i obejmują wykonanie wykopów pod projektowane drogi w gruntach nieskalistych zgodnie z Dokumentacją Projektową.

Zakres robót obejmuje:

- wykonanie wykopów wraz z korytowaniem pod projektowane drogi w gruntach nieskalistych z przeznaczeniem do utylizacji,
- wykonanie wykopów wraz z korytowaniem pod projektowane drogi w gruntach nieskalistych z przeznaczeniem do wbudowania w nasyp,
- płytka wymiana gruntów słabonośnych (wykop),

Lokalizacja oraz głębokość wykopów zgodna z przekrojami poprzecznymi.

##### 1.4. Określenia podstawowe

**Budowla ziemna** – budowla wykonana w gruncie lub z gruntu albo rozdrobnionych odpadów przemysłowych, spełniająca warunki stateczności i odwodnienia oraz przyjmująca obciążenia od środków transportowych i urządzeń na i w korpusie drogowym.

**Głębokość wykopu** – różnica rzędnej terenu i rzędnej robót ziemnych, wyznaczonych w osi wykopu.

**Wykop płytki** - wykop, którego głębokość jest mniejsza niż 1 m.

**Wykop średni** - wykop, którego głębokość jest zawarta w granicach od 1 do 3 m.

**Wykop głęboki** - wykop, którego głębokość przekracza 3 m.

**Podłoże nawierzchni** – grunt rodzimy lub nasypowy leżący bezpośrednio pod konstrukcją nawierzchni do głębokości przemarzania.

**Podłoże budowli ziemnej (nasypu i wykopu)** – strefa gruntu rodzimego poniżej spodu budowli, w której właściwości gruntu mają wpływ na projektowanie, wykonanie i eksploatację budowli.

**Skarpa** – zewnętrzna umocniona boczna powierzchnia nasypu lub wykopu o kształcie i nachyleniu dostosowanym do właściwości gruntu i lokalnych uwarunkowań.

**Wskaźnik zagęszczenia gruntu** – wielkość charakteryzująca zagęszczenie gruntu, określona wg wzoru:

$$I_s = \rho_d / \rho_{ds}$$

w którym:

$I_s$  – wskaźnik zagęszczenia gruntu

$\rho_d$  - gęstość objętościowa szkieletu zagęszczonego gruntu ( $Mg/m^3$ ),

$\rho_{ds}$  - maksymalna gęstość objętościowa szkieletu gruntowego przy wilgotności

optymalnej, określona w normalnej próbie Proctora, zgodnie z PN-B-04481, służąca do oceny zagęszczenia gruntu w robotach ziemnych, badana zgodnie z normą BN-77/8931-12 ( $Mg/m^3$ ).

**Wskaźnik różnoziarnistości** – wielkość charakteryzująca zagęszczalność gruntów, określona wg wzoru:

$$U = d_{60} / d_{10}$$

w którym:

$U$  – wskaźnik różnoziarnistości

$d_{60}$  - średnica oczek sita, przez które przechodzi 60% gruntu (mm),

$d_{10}$  - średnica oczek sita, przez które przechodzi 10% gruntu (mm).

**Wskaźnik odkształcenia gruntu** - wielkość charakteryzująca stan zagęszczenia gruntu, określona wg wzoru:

$$I_0 = \frac{E_2}{E_1}$$

gdzie:

$I_0$  – wskaźnik odkształcenia gruntu

$E_1$  - moduł odkształcenia gruntu oznaczony w pierwszym obciążeniu badanej warstwy zgodnie z PN-S-02205,

$E_2$  - moduł odkształcenia gruntu oznaczony w powtórnym obciążeniu badanej warstwy zgodnie z PN-S-02205

**Grunt nieskalisty** – każdy grunt rodzimy, nie określony w punkcie 1.4.13 jako grunt skalisty

**Grunt skalisty** – grunt rodzimy, lity lub spękany o nie przesuniętych blokach, którego próbki nie wykazują zmian objętości ani nie rozpadają się pod działaniem wody destylowanej: mają wytrzymałość na ściskanie  $R_c$  ponad 0,2 MPa; wymaga użycia środków wybuchowych albo narzędzi pneumatycznych lub hydraulicznych do odspojenia.

Pozostałe określenia są zgodne z obowiązującymi odpowiednimi normami i z definicjami podanymi w STWiORB DM 00.00.00 „Wymagania ogólne”.

### 1.5. Ogólne wymagania dotyczące Robót

Ogólne wymagania dotyczące robót podano w STWiORB DM 00.00.00 „Wymagania Ogólne”.

Wykonawca Robót jest odpowiedzialny za jakość ich wykonania oraz za zgodność z Dokumentacją Projektową, STWiORB i poleceniami Inżyniera.

Niezbędne dane istotne z punktu widzenia:

- organizacji robót budowlanych;
- zabezpieczenia interesu osób trzecich;
- ochrony środowiska;
- warunków bezpieczeństwa pracy;
- zaplecza dla potrzeb Wykonawcy;
- warunków organizacji ruchu;
- zabezpieczenia chodników i jezdni,

podano w STWiORB DM 00.00.00 „Wymagania Ogólne”.

Roboty ziemne należy prowadzić pod nadzorem geotechnicznym.

### 1.6 Wspólny Słownik Zamówień (CPV)

Kody grup, klas i kategorii robót Wspólnego Słownika Zamówień (CPV) dotyczących przedmiotu zamówienia podano w STWiORB DM 00.00.00 „Wymagania Ogólne”.

## 2. Materiały

### 2.1. Ogólne wymagania dotyczące materiałów

Ogólne wymagania dotyczące materiałów, ich pozyskiwania i składowania podano w STWiORB DM 00.00.00 „Wymagania ogólne”.

Warstwa z gruntu stabilizowanego cementem oraz warstwa mrozoochronna zaliczane są do górnych warstw nasypu bądź wykopu przy zachowaniu wymagań podanych w STWiORB D 02.01.01; D 02.03.01 oraz D 04.01.02.

### 2.2. Ogólne zasady wykorzystania gruntów

Grunty uzyskane przy wykonywaniu wykopów (zgodne z wymaganiami D 02.03.01 pkt. 2.2.) powinny być przez Wykonawcę wykorzystane w maksymalnym stopniu do budowy nasypów lub zasypek wykopów.

Jeżeli grunty przydatne uzyskane przy wykonywaniu wykopów niebędące nadmiarem objętości robót ziemnych zostały za zgodą Inżyniera wywiezione przez Wykonawcę poza plac budowy z przeznaczeniem innym niż budowa nasypów lub wykonanie prac objętych kontraktem, wykonawca jest obowiązany do dostarczenia równoważnej objętości gruntów przydatnych ze źródeł własnych, zaakceptowanych przez Inżyniera.

Grunty i materiały nieprzydatne do budowy nasypów powinny być wywiezione przez Wykonawcę na odkład. Grunty i materiały nieprzydatne do budowy nasypów stanowią własność Wykonawcy i powinny być wywiezione na składowisko odpadów. Inżynier może nakazać pozostawienie na placu budowy gruntów, których czasowa nieprzydatność wynika jedynie z powodu zamarznięcia lub nadmiernej wilgotności.

Jeżeli Wykonawca wbuduje w nasyp grunty lub materiały nieprzydatne, albo nie uwzględni zastrzeżeń dotyczących materiałów o ograniczonej przydatności, to wszelkie takie części nasypów zostaną przez Wykonawcę na jego koszt usunięte i wykonane повторно z materiałów o odpowiednich właściwościach.

Materiał występujący w podłożu wykopu jest gruntem rodzimym, który będzie stanowił podłoże nawierzchni. Zgodnie z Katalogiem typowych konstrukcji nawierzchni podatnych i półsztywnych powinien charakteryzować się grupą nośności G1. Podłoże nawierzchni zaklasyfikowane do innej grupy nośności, zostanie doprowadzone do grupy nośności G1 w oparciu o zasady zamieszczone w Dokumentacji Projektowej oraz warunki wykonania robót zamieszczone w odpowiednich STWiORB.

### 2.3. Podział gruntów

Podział gruntów pod względem wysadzinowości podaje tabela 1.

Tabela 1. Podział gruntów pod względem wysadzinowości wg PN-S-02205

Lp.	Wyszczególnienie właściwości	Jednostki	Grupy gruntów		
			niewysadzinowe	wątpliwe	wysadzinowe
1	Rodzaj gruntu		rumosz niegliniasty żwir pospółka piasek gruby piasek średni piasek drobny	piasek pylasty zwietrzelina gliniasta rumosz gliniasty żwir gliniasty pospółka gliniasta	mało wysadzinowe głina piaszczysta zwięzła, głina zwięzła, gлина pylasta zwięzła ił, ił piaszczysty, ił pylasty bardzo wysadzinowe piasek gliniasty pył, pył piaszczysty

					głina piaszczysta, glina, glina pylasta ił warwowy
2	Zawartość cząstek ≤ 0,075 mm ≤ 0,02 mm	%	< 15 < 3	od 15 do 30 od 3 do 10	> 30 > 10
3	Kapilarność bierna Hkb	m	< 1,0	≥ 1,0	> 1,0
4	Wskaźnik piaskowy WP		> 35	od 25 do 35	< 25

Wykonawca ma obowiązek wykonywania bieżącej kontroli i oceny warunków gruntowych w trakcie wykonywania wykopów celem potwierdzenia ich przydatności do budowy nasypów zgodnie z STWiORB D 02.03.01 pkt. 2.2.

### 3. Sprzęt

#### 3.1. Ogólne wymagania dotyczące sprzętu

Ogólne wymagania dotyczące sprzętu podano w STWiORB DM 00.00.00 „Wymagania ogólne”.

Wykonawca jest zobowiązany do używania jedynie takiego rodzaju sprzętu, który nie spowoduje niekorzystnego wpływu na właściwości gruntu zarówno w miejscu jego naturalnego zalegania, jak też w czasie odpajania, transportu, wbudowania i zagęszczania. Sprzęt używany w robotach ziemnych powinien być zgodny z PTiOR Wykonawcy i uzyskać akceptację Inżyniera.

#### 3.2. Sprzęt do robót ziemnych

Wykonawca przystępujący do wykonania robót ziemnych powinien wykazać się możliwością korzystania z następującego sprzętu do:

- odpajania i wydobywania gruntów (narzędzia mechaniczne, zrywarki, koparki, ładowarki, itp.),
- jednoczesnego wydobywania i przemieszczania gruntów (spycharki, zgarniarki, równiarki, itp.),
- transportu mas ziemnych (samochody wywrotki, samochody skrzyniowe, itp.),
- sprzętu zagęszczającego (walce, ubijaki, płyty wibracyjne itp.),
- innego sprzętu zaakceptowanego przez Inżyniera.

### 4. Transport

#### 4.1. Ogólne wymagania dotyczące transportu

Ogólne wymagania dotyczące transportu podano w STWiORB DM 00.00.00 „Wymagania ogólne”.

Wybór środków transportu oraz metod transportu powinien być dostosowany do kategorii gruntu (materiału), jego objętości, technologii odpajania i załadunku oraz od odległości transportu. Wykonawca ma obowiązek zorganizowania transportu z uwzględnieniem wymogów bezpieczeństwa zarówno w obrębie pasa drogowego, jak i poza nim.

### 5. Wykonanie Robót

#### 5.1. Ogólne zasady wykonywania robót

Ogólne zasady wykonania Robót podano w STWiORB DM 00.00.00 „Wymagania ogólne”.

Wykonawca przedstawi Inżynierowi do akceptacji Projekt Technologii i Organizacji Robót (wraz z projektem zabezpieczenia i odwodnienia wykopów) oraz Program Zapewnienia Jakości uwzględniający wszystkie warunki, w jakich będą wykonywane roboty.

Roboty ziemne należy prowadzić pod nadzorem geotechnicznym.

Warstwa z gruntu stabilizowanego cementem oraz warstwa mrozochronna zaliczane są do górnych warstw nasypu bądź wykopu przy zachowaniu wymagań podanych w STWiORB D 02.01.01; D 02.03.01 oraz D 04.01.02.

#### 5.2. Wykonanie wykopów

##### 5.2.1. Zasady ogólne

Wykopy należy wykonywać z zachowaniem wymagań dotyczących dokładności określonych w niniejszej STWiORB. Sposób wykonania skarp wykopu powinien gwarantować ich stateczność w całym okresie prowadzenia robót, a naprawa uszkodzeń wynikających z nieprawidłowego ukształtowania skarp wykopu, ich podcięcia lub innych odstępstw od dokumentacji obciąża Wykonawcę robót ziemnych.

Odspojone grunty przydatne do wykonania nasypów powinny być bezpośrednio wbudowane w nasyp lub przewiezione na odkład. Odpajanie i transport gruntów przydatnych, przewidzianych do budowy nasypu są dopuszczalne tylko wówczas, gdy w miejscu wbudowania zapewniono pracę sprzętu gwarantującego rozłożenie i zagęszczenie gruntu zgodnie z wymogami dokumentacji i STWiORB. O ile Inżynier zezwoli na czasowe składowanie gruntów należy je odpowiednio zabezpieczyć przed nadmiernym zawilgoceniem.

Jeżeli grunt jest zamarznięty nie należy odspajać go do głębokości około 0,5 m powyżej projektowanych rzędnych robót ziemnych.

### 5.2.2. Roboty przygotowawcze

Roboty przygotowawcze - odtworzenie osi trasy i punktów wysokościowych, zdjęcie warstwy humusu oraz rozbiórki elementów dróg należy wykonać zgodnie z Dokumentacją Projektową oraz odpowiednimi STWiORB.

Przed rozpoczęciem robót, wyznaczona zostanie trasa i punkty wysokościowe wraz ze wszystkimi zmianami, zatwierdzonymi przez Inżyniera. Przed rozpoczęciem robót Wykonawca dokona obmiaru terenu po zdjęciu warstwy humusu.

Przed rozpoczęciem robót należy wykonać przekopy kontrolne, a w przypadku stwierdzenia kolizji z istniejącymi sieciami uzbrojenia podziemnego należy zabezpieczyć kolidujące uzbrojenie i usunąć wszelkie kolizje.

### 5.2.3. Odwodnienie wykopów

Technologia wykonywania wykopu musi umożliwiać jego prawidłowe odwodnienie w całym okresie trwania robót ziemnych. Wykonanie wykopów powinno postępować w kierunku podnoszenia się niwelety. W czasie robót ziemnych należy zachować odpowiedni spadek podłużny i nadać przekrojom poprzecznym spadki umożliwiające szybki odpływ wód z wykopu. Spadek poprzeczny nie powinien być mniejszy niż 4% w przypadku gruntów spoistych i 2% w przypadku gruntów niespoistych. Należy uwzględnić ewentualny wpływ kolejności i sposobu odspajania gruntów oraz terminów wykonywania innych robót na spełnienie wymagań dotyczących prawidłowego odwodnienia wykopu w czasie postępu robót.

Niezależnie od budowy urządzeń stanowiących elementy systemów odwadniających ujętych w Dokumentacji Projektowej, Wykonawca powinien wykonać urządzenia, które umożliwiają odprowadzenie wód gruntowych i opadowych poza obszar robót ziemnych tak, aby zabezpieczyć grunty przed przewilgoceniem i nawodnieniem.

### 5.2.4. Wykonywanie wykopów sprzętem mechanicznym z przewiezieniem gruntu do budowy nasypów albo na odkład.

Wykopy powinny być wykonane w takim okresie, aby po zakończeniu prac można było przystąpić bezzwłocznie do dalszych robót.

Odspojonego gruntu nie można przewozić na nasyp, jeżeli Wykonawca nie zapewnił odpowiedniego sprzętu do układania i zagęszczania warstw nasypu.

W przypadku zamarzniętego gruntu można go odspajać tylko do głębokości 0,5 m powyżej podłoża gruntowego.

### 5.2.5. Wykonywanie wykopów sposobem ręcznym

Wykopy sposobem ręcznym należy wykonywać:

- w przypadkach występowania zinventaryzowanych urządzeń podziemnych,
- w dolnej, strefie wykopów, dla której zgodnie z Dokumentacją Projektową, wymagana jest nienaruszona struktura gruntu podłoża.

Urobek wykopów wykonywanych ręcznie należy odkładać na powierzchni terenu w odległości od krawędzi wykopu zapewniającej, że wydobyty grunt nie zsypie się ponownie do wykopu. Wydobyty grunt powinien stanowić zabezpieczenie przed prawdopodobnym spływem wody opadowej do wykopu. W uzasadnionych przypadkach urobek z wykopu należy umieszczać w tyłce koparki, która dokona załadunku na skrzynię samochodu.

### 5.2.6. Skarpy wykopów

Sposób wykonania skarpy wykopów i skarpy rowu powinien gwarantować ich stateczność w całym okresie prowadzenia robót, a naprawa uszkodzeń wynikających z nieprawidłowego ukształtowania skarpy wykopu, ich podcięcia lub innych odstępstw od Dokumentacji Projektowej obciąża Wykonawcę.

Pochylenia skarpy wykopów oraz nierówności powierzchni skarpy nie powinny przekraczać wartości podanych w Dokumentacji Projektowej oraz w niniejszej Specyfikacji pkt. 5.2.8.

### 5.2.7. Zagęszczenie gruntu w wykopach

Zagęszczenie gruntu w wykopach - w podłożu nawierzchni, określane jest na podstawie:

- wskaźnika zagęszczenia  $I_s$ ,
- modułu odkształcania  $E_2$ ,
- albo innej metody zaakceptowanej przez Inżyniera.

Wskaźnik zagęszczenia  $I_s$ , będzie wyznaczany na podstawie badań gęstości objętościowej szkieletu gruntu ( $P_d$ ) wg BN-77/8931-12 na próbkach pobranych z podłoża wykopu oraz maksymalnej gęstości objętościowej ( $P_{ds}$ ) szkieletu gruntu określonej laboratoryjnie dla danego gruntu wg PN- 88/B-04481.

Przyjmuje się wartość wskaźnika odkształcenia  $I_o$ , wyznaczonego wg PN-S-02205 Załącznik B, równego stosunkowi modułów zagęszczenia wtórnego  $E_2$  do pierwotnego  $E_1$  o wartości tego stosunku  $\leq 2,2$ .

Moduł odkształcenia należy wyznaczyć dla przyrostu obciążenia od 0,05 MPa do 0,15 MPa przy zastosowaniu płyty VSS o średnicy 300 mm. Końcowe obciążenie powinno wynosić 0,25 MPa.

Obliczenie wyników wg wzoru:

$$E = \frac{3\Delta p}{4\Delta s} \cdot D$$

w którym:

E – moduł odkształcenia

$\Delta p$  – różnica nacisków (MPa)

$\Delta s$  – przyrost osiadań odpowiadający tej różnicy nacisków (mm)

D – średnica płyty (mm)

Wymagane wartości wskaźnika zagęszczenia  $I_s$  w podłożu wykopów, zgodnie z normą PN-S-02205 podano w tabeli nr 2.

**Tabela 2** Wymagane wartości wskaźnika zagęszczenia  $I_s$  w wykopach (podłoże) – dla kategorii gruntu G1

Strefa korpusu	Minimalna wartość $I_s$ dla:
	kategoria ruchu KR1, KR4
Na głębokości 20 cm od powierzchni robót ziemnych	1,00
Na głębokości od 20 do 50 cm od powierzchni robót ziemnych	0,97

Dla gruntów o kategorii innej niż G1 wskaźnik zagęszczenia górnej warstwy gruntu rodzimego powinien być nie mniejszy niż 1,0 (przy wilgotności optymalnej -2%, +0%).

**Tablica 3.** Wartości wtórnego modułu odkształcenia ( $E_2$ ) – dla kategorii gruntu G1

Strefa korpusu	Minimalna wartość $E_2$ dla:
	kategoria ruchu KR1, KR4
Powierzchnia robót ziemnych	100

Dla gruntów o kategorii innej niż G1 wartość wtórnego modułu odkształcenia ( $E_2$ ) na powierzchni robót ziemnych nie powinna być mniejsza niż 100 MPa (dla kategorii ruchu KR1, KR4)

Liczba badań wskaźnika zagęszczenia  $I_s$  lub wtórnego modułu odkształcenia  $E_2$  powinna być zgodna z tabelą nr 4.

Zalegające grunty spoiste należy doprowadzić do grupy nośności G1 poprzez wzmocnienie podłoża (warstwa gruntu stabilizowanego cementem, warstwa mrozochronna) zgodnie z Dokumentacją Projektową.

Jeżeli grunty rodzime niespoiste (o kategorii G1) w podłożu wykonanego wykopu nie mają wymaganych wartości wskaźnika zagęszczenia  $I_s$  lub wtórnego modułu odkształcenia  $E_2$ , to przed ułożeniem warstwy konstrukcji nawierzchni, podłoże należy dogłębić.

Jeżeli wymagane zagęszczenie nie może być osiągnięte przez bezpośrednie zagęszczanie gruntów rodzimych, to należy podjąć środki w celu ulepszenia gruntu podłoża, zgodnie z rozwiązaniem zaproponowanym przez Wykonawcę, zaakceptowanym przez Inżyniera lub opisanym w Specyfikacji uzyskując wymagane wartości wskaźnika zagęszczenia.

Ulepszenie gruntu podłoża należy do obowiązku Wykonawcy w ramach kosztów wykonania wykopów.

Po wykonaniu robót podłoże powinno być utrzymane w dobrym stanie.

Wykonawca jest zobowiązany do zabezpieczenia podłoża przed nadmiernym zawilgoceniem, na przykład przez rozłożenie folii lub w inny sposób zaakceptowany przez Inżyniera. Jeżeli wyprofilowane i zagęszczone podłoże uległo nadmiernemu zawilgoceniu, to Wykonawca zobowiązany jest do wymiany gruntu na głębokość min. 0,5 m. Usunięty grunt należy zastąpić gruntem spełniającym wymagania D 02.03.01.

Jeżeli zawilgocenie nastąpiło wskutek zaniedbania Wykonawcy, to naprawę wykona on na własny koszt.

### 5.2.8. Dokładność wykonywania wykopów

Odchylenie osi korpusu ziemnego, w wykopie, od osi projektowanej nie powinny być większe niż  $-2 \text{ cm} + 10 \text{ cm}$ .

Różnica w stosunku do projektowanych rzędnych robót ziemnych nie może przekraczać  $-2 \text{ cm}, +0 \text{ cm}$

Szerokość górnej powierzchni korpusu nie może różnić się od szerokości projektowanej o więcej niż  $\pm 10 \text{ cm}$ , a krawędzie korony drogi nie powinny mieć wyraźnych załamań w planie.

Pochylenie skarp nie powinno różnić się od projektowanego o więcej niż 10% jego wartości wyrażonej tangensem kąta.

Maksymalne nierówności na powierzchni skarp nie powinny przekraczać  $-2 \text{ cm} + 10 \text{ cm}$  przy pomiarze łąką 3-metrową, albo powinny być spełnione inne wymagania dotyczące nierówności, wynikające ze sposobu umocnienia powierzchni skarpy.

### 5.3. Rowy

Rowy boczne powinny być wykonane zgodnie z Dokumentacją Projektową i odpowiadać wymaganiom określonym w tabeli 5. Szerokość dna rowu nie może różnić się od wymiarów projektowanych o więcej niż 5 cm, a poziom dna rowu nie może dawać różnic większych niż  $-2 \text{ i} +0 \text{ cm}$ .

### 5.4. Ruch budowlany

Nie należy dopuszczać ruchu budowlanego po dnie wykopu o ile grubość warstwy gruntu (nadkładu) powyżej rzędnych robót ziemnych jest mniejsza niż 0,3 m. Z chwilą przystąpienia do ostatecznego profilowania dna wykopu dopuszcza się po nim jedynie ruch maszyn pracujących.

Naprawa uszkodzeń powierzchni robót ziemnych, wynikających z niedotrzymania podanych powyżej warunków, obciąża Wykonawcę.

## 6. Kontrola jakości Robót

### 6.1. Ogólne zasady kontroli jakości robót

Ogólne zasady kontroli jakości Robót podano w STWiORB DM.00.00.00 „Wymagania ogólne”.

### 6.2. Założenia ogólne

W czasie robót ziemnych Wykonawca powinien prowadzić systematycznie badania kontrolne i dostarczać kopie ich wyników do Inżyniera. Badania kontrolne Wykonawca powinien wykonywać w zakresie i z częstotliwością gwarantującą zachowanie wymagań dotyczących jakości robót i wymaganych niniejszą STWiORB i PZJ.

Wyniki badań i pomiarów kontrolnych w czasie wykonywania robót należy wpisywać do: dziennika laboratoryjnego Wykonawcy,

protokołów odbiorów robót zanikających lub ulegających zakryciu.

**Tabela 4.** Częstotliwość oraz zakres badań i pomiarów wykonanych robót ziemnych

Lp.	Rodzaj pomiaru lub badania	Minimalna częstotliwość badań i pomiarów
1	Pomiar szerokości korpusu ziemnego	Pomiar taśmą, szablonem, łątą o długości 3 m i poziomą lub niwelatorem, w odstępach, co 200 m na prostych, w punktach głównych łuku, co 100 m na łukach o $R > 100$ m, co 50 m na łukach o $R < 100$ m oraz w miejscach, które budzą wątpliwości
2	Pomiar szerokości dna rowów	
3	Pomiar pochylenia skarp	
4	Pomiar równości powierzchni korpusu	
5	Pomiar równości skarp	
6	Pomiar rzędnych powierzchni korpusu ziemnego	Pomiar niwelatorem, w odstępach, co 20 m na prostych i co 10 m na łukach
7	Pomiar spadku podłużnego powierzchni korpusu lub dna rowu	Pomiar niwelatorem rzędnych w odstępach, co 200 m oraz w punktach wątpliwych
8	Badanie zagęszczenia gruntu	Wskaźnik zagęszczenia określać dla każdej ułożonej warstwy, lecz nie rzadziej niż w trzech punktach na 1000 m <sup>2</sup> warstwy
9	Badanie nośności VSS	Badanie nośności należy wykonać na powierzchni robót ziemnych, co najmniej raz na 2000 m <sup>2</sup> powierzchni (dziennej działce roboczej) i w miejscach wątpliwych wskazanych przez Inżyniera

### 6.3. Sprawdzenie wykonania wykopów

W czasie kontroli szczególną uwagę należy zwrócić na:

- odspajanie gruntów w sposób nie pogarszający ich właściwości,
- zapewnienie stateczności skarp,
- odwodnienie wykopów w czasie wykonywania robót i po ich zakończeniu,
- dokładność wykonania wykopów (usytuowanie i wykończenie),
- zagęszczenie górnej strefy korpusu w wykopie według wymagań określonych w pkt.5.2.7.

### 6.4. Dokładność wykonania robót

**Tabela 5.** Dokładność wykonania budowli ziemnych:

Lp.	Część budowli	Jednostka	Dokładność
1	Podłoże nawierzchni:		
	nierówności powierzchni <sup>*)</sup>	cm	± 3
	pochylenie poprzeczne powierzchni	%	± 0,5
	niweleta powierzchni	cm	+ 0, - 2
2	Korpus ziemny (jeżeli będzie na nim warstwa ulepszonego podłoża):		
	oś korpusu drogowego	cm	± 5
	szerokość górnej powierzchni	cm	+ 10
	nierówności powierzchni <sup>*)</sup>	cm	± 3
	pochylenie poprzeczne górnej powierzchni	%	± 1
	niweleta górnej powierzchni	cm	+ 0, - 2
	pochylenie warstw gruntów mało przepuszczalnych	%	± 1
3	Skarpy:		
	pochylenia 1:m	% pochylenia	± 10
	nierówność powierzchni pod warstwą ziemi urodzajnej	cm	- 2, + 10
	nierówności górnej powierzchni ziemi urodzajnej <sup>*)</sup>	cm	± 5
4	Rowy:		
	szerokość	cm	+ 5
	rzędne profilu dna	cm	-2, +0

<sup>\*)</sup> Nierówności mierzone łątą 3 m

## 7. Obmiar Robót

### 7.1. Ogólne zasady obmiaru robót

Ogólne zasady obmiaru Robót podano w STWiORB DM 00.00.00 „Wymagania ogólne”.

### 7.2. Jednostka obmiarowa

Jednostką obmiarową Robót związanych z robotami ziemnymi jest jeden metr sześcienny ( $m^3$ ) wykonania wykopu w gruntach nieskalistych z przeznaczeniem do utylizacji zgodnie z Dokumentacją Projektową.

Jednostką obmiarową Robót związanych z robotami ziemnymi jest jeden metr sześcienny ( $m^3$ ) wykonania wykopu w gruntach nieskalistych z przeznaczeniem do wbudowania w nasyp zgodnie z Dokumentacją Projektową.

Jednostką obmiarową jest metr sześcienny ( $m^3$ ) wykonanej płytkiej wymiany gruntu (wykop) z wszystkimi robotami towarzyszącymi zgodnie z Dokumentacją Projektową.

## 8. Odbiór Robót

### 8.1. Ogólne zasady odbioru robót

Ogólne zasady odbioru Robót podano w STWiORB DM 00.00.00 „Wymagania ogólne”.

Roboty ziemne uznaje się za wykonane zgodnie z Dokumentacją Projektową, jeżeli wszystkie wyniki badań przeprowadzonych przy odbiorach okazały się zgodne z wymaganiami.

Do odbioru Wykonawca powinien przedstawić wszystkie dokumenty z bieżącej kontroli jakości robót. Ponadto Wykonawca powinien przygotować i przedstawić tabelarycznie zestawienie wartości wskaźnika zagęszczenia lub pierwotnego i wtórnego modułu odkształcenia dla całego odbieranego odcinka. Zestawienia powinny zawierać daty badań i miejsca pobrania próbek. Wykonawca przedstawi Inżynierowi dokumentację potwierdzającą utylizację gruntów z wykopów.

W przypadku niezgodności, choć jednego elementu robót z wymaganiami, roboty uznaje się za niezgodne z Dokumentacją Projektową i Wykonawca zobowiązany jest do ich poprawy na własny koszt.

## 9. Podstawa płatności

### 9.1. Ogólne ustalenia dotyczące podstawy płatności

Ogólne ustalenia dotyczące podstawy płatności podano w STWiORB DM 00.00.00 „Wymagania ogólne”.

### 9.2. Cena jednostkowa

Płaci się za metr sześcienny ( $m^3$ ) wykonanych wykopów w gruntach nieskalistych wraz z transportem gruntu, na podstawie odbioru i oceny jakości robót w oparciu o wyniki pomiarów i badań laboratoryjnych. Cena jednostkowa jest ceną uśrednioną dla założonego sposobu wykonania i obejmuje:

- opracowanie Projektu Technologii i Organizacji Robót (wraz z projektem zabezpieczenia i odwodnienia wykopów) oraz Programu Zapewnienia Jakości,
- roboty przygotowawcze,
- przekopy kontrolne,
- koszty nadzoru geotechnicznego,
- zakup i dostarczenie materiałów,
- zastosowanie materiałów pomocniczych koniecznych do prawidłowego wykonania robót lub wynikających z przyjętej technologii robót;
- prace pomiarowe,
- wykonanie wykopu - w części ze złożeniem na odkładzie, a w części - z przewozem na składowisko przy obiektove w celu późniejszego wykorzystania do budowy nasypów,
- wykonanie wykopu z transportem na wysypisko – grunt nie przewidziany do dalszego użycia,
- wymiana gruntu (wykop),
- profilowanie dna wykopu i skarp zgodnie z Dokumentacją Projektową,
- zagęszczenie gruntu w wykopach,
- odwodnienie wykopu na czas jego wykonania,
- bieżące utrzymanie w czystości nawierzchni jezdni - usuwanie zanieczyszczeń nanoszonych samochodami przewożącymi grunt,
- rekultywacja terenu odkładu i wysypiska (lub jego koszt),
- uporządkowanie terenu robót,
- wykonanie wszystkich niezbędnych pomiarów, prób i sprawdzeń,
- oznakowanie i zabezpieczenie robót i jego utrzymanie.

## **10. Przepisy związane**

### **10.1 Normy**

1. PN-B-02480 Grunty budowlane. Symbole. Podział i opis gruntów.
2. PN-B-04481 Grunty budowlane. Badania próbek gruntów.
3. PN-B-04493 Grunty budowlane. Oznaczanie kapilarności biernej.
  
4. PN-S-02205 Drogi samochodowe. Roboty ziemne. Wymagania i badania.
5. PN-S-02204 Drogi samochodowe. Odwodnienie dróg.
6. BN-64/8931-01 Drogi samochodowe. Oznaczenie wskaźnika piaskowego
7. BN-77/8931-12 Drogi samochodowe. Oznaczanie wskaźnika zagęszczenia gruntu.

### **10.2. Inne dokumenty**

1. Normy i materiały wyszczególnione w PN-S-02205
2. Katalog Typowych Nawierzchni Drogowych
  
3. Rozporządzenie Ministra Transportu i Gospodarki Morskiej w sprawie warunków technicznych, jakim powinny odpowiadać drogi publiczne i ich usytuowanie. Dz.U. Nr 43 z dnia 14 maja 1999r.
4. Instrukcja badań podłoża gruntowego budowli drogowych i mostowych, GDDP, Warszawa 1998.
5. Wykonanie i odbiór robót ziemnych dla dróg szybkiego ruchu, IBDiM, Warszawa 1978.



## D.02.03.01 Wykonanie nasypów

### 1. Wstęp

#### 1.1. Przedmiot Specyfikacji Technicznej Wykonania i Odbioru Robót Budowlanych

Przedmiotem niniejszej Specyfikacji Technicznej Wykonania i Odbioru Robót Budowlanych są wymagania dotyczące wykonania i odbioru Robót budowlanych w ramach realizacji zadania: „Rozbudowa drogi wojewódzkiej nr 487 wraz ze zmianą jej przebiegu w miejscowości Olesno”.

#### 1.2. Zakres stosowania STWiORB

Specyfikacja Techniczna Wykonania i Odbioru Robót Budowlanych jest stosowana jako dokument przetargowy i kontraktowy przy zlecaniu i realizacji robót wymienionych w punkcie 1.1.

#### 1.3. Zakres Robót objętych STWiORB

Ustalenia zawarte w niniejszej STWiORB dotyczą zasad prowadzenia robót związanych z wykonaniem nasypów pod projektowane drogi objęte opracowaniem zgodnie z Dokumentacją Projektową.

Zakres rzeczowy obejmuje:

- wykonanie nasypów z gruntu pozyskanego z wykopów,
- wykonanie nasypów z gruntu pozyskanego z dokopu,
- wykonanie płytkiej wymiany gruntu (zasyпка).

Lokalizacja oraz wysokość nasypów zgodna z przekrojami poprzecznymi.

#### 1.4. Określenia podstawowe

**Budowla ziemna** - budowla wykonana w gruncie lub z gruntu albo rozdrobnionych odpadów przemysłowych. spełniająca warunki stateczności i odwodnienia.

**Korpus ziemny** - nasyp lub ta część wykopu, która jest ograniczona koroną drogi i skarpami rowów.

**Wysokość nasypu** - różnica rzędnej terenu i rzędnej robót ziemnych, wyznaczonych w osi nasypu.

**Nasyp niski** - nasyp, którego wysokość jest mniejsza niż 1 m.

**Nasyp średni** - nasyp, którego wysokość jest zawarta w granicach od 1 do 3 m.

**Nasyp wysoki** - nasyp, którego wysokość przekracza 3 m.

**Dokop** - miejsce pozyskania gruntu do wykonania nasypów, położone poza pasem robót drogowych.

**Wskaźnik zagęszczenia gruntu** - wielkość charakteryzująca stan zagęszczenia gruntu, określona wg wzoru:

$$I_s = \frac{\rho_d}{\rho_{ds}}$$

gdzie:  $I_s$  - wskaźnik zagęszczenia gruntu

$\rho_d$  - gęstość objętościowa szkieletu zagęszczonego gruntu, ( $\text{Mg/m}^3$ ),

$\rho_{ds}$  - maksymalna gęstość objętościowa szkieletu gruntowego określona w normalnej próbie Proctora, zgodnie z PN-88/B-04481, służąca do oceny zagęszczenia gruntu w robotach ziemnych, badana zgodnie z normą BN-77/8931-12, ( $\text{Mg/m}^3$ ).

**Wskaźnik różnoziarnistości** – wielkość charakteryzująca zagęszczalność gruntów, określona wg wzoru:

$$U = \frac{d_{60}}{d_{10}}$$

gdzie:  $U$  – wskaźnik różnoziarnistości

$d_{60}$  - średnica oczek sita, przez które przechodzi 60 % gruntu, (mm),

$d_{10}$  - średnica oczek sita, przez które przechodzi 10 % gruntu, (mm).

**Wskaźnik odkształcenia gruntu** - wielkość charakteryzująca stan zagęszczenia gruntu, określona wg wzoru:

$$I_0 = \frac{E_2}{E_1}$$

gdzie:

$I_0$  – wskaźnik odkształcenia gruntu

$E_1$  - moduł odkształcenia gruntu oznaczony w pierwszym obciążeniu badanej warstwy zgodnie z PN-S-02205,

$E_2$  - moduł odkształcenia gruntu oznaczony w powtórnym obciążeniu badanej warstwy zgodnie z PN-S-02205

Pozostałe określenia podstawowe podane w niniejszej STWiORB są zgodne z zamieszczonymi w STWiORB DM 00.00.00 "Wymagania ogólne".

#### 1.5. Ogólne wymagania dotyczące Robót

Ogólne wymagania dotyczące robót podano w STWiORB DM 00.00.00 „Wymagania Ogólne”.

Wykonawca robót jest odpowiedzialny za jakość ich wykonania oraz za zgodność z Dokumentacją Projektową, STWiORB i poleceniami Inżyniera.

Niezbędne dane istotne z punktu widzenia:

- organizacji robót budowlanych;
- zabezpieczenia interesu osób trzecich;
- ochrony środowiska;
- warunków bezpieczeństwa pracy;
- zaplecza dla potrzeb Wykonawcy;
- warunków organizacji ruchu;
- zabezpieczenia chodników i jezdni,

podano w STWiORB DM 00.00.00 „Wymagania Ogólne”.

Roboty ziemne należy prowadzić pod nadzorem geotechnicznym.

### 1.6 Wspólny Słownik Zamówień (CPV)

Kody grup, klas i kategorii robót Wspólnego Słownika Zamówień (CPV) dotyczących przedmiotu zamówienia podano w STWiORB DM 00.00.00 „Wymagania Ogólne”.

## 2. Materiały

### 2.1. Wymagania ogólne

Ogólne wymagania dotyczące materiałów, ich pozyskiwania i składowania podano w STWiORB DM 00.00.00 "Wymagania ogólne".

Górna warstwa nasypu z gruntu niewysadzinowego CBR > 30%, warstwa z kruszywa stabilizowanego cementem oraz warstwa mrozochronna zaliczane są do górnych warstw nasypu bądź wykopu przy zachowaniu wymagań podanych w STWiORB D 02.01.01; D 02.03.01 oraz D 04.01.02.

### 2.2. Materiały do budowy nasypów i zasypek

Do budowy nasypów i zasypek użyte będą grunty pozyskane z wykopów oraz dokopów.

Dopuszcza się wznoszenie nasypów i zasypek wyłącznie z gruntów i materiałów przydatnych do tego celu tzn. takich, które spełniają szczegółowe wymagania określone poniżej i są zaakceptowane przez Inżyniera. Akceptacja następuje na bieżąco w czasie trwania robót ziemnych na podstawie przedkładanych przez Wykonawcę wyników badań laboratoryjnych.

Jeżeli Wykonawca wbuduje w nasyp grunty lub materiały nieprzydatne, albo nie uwzględni zastrzeżeń dotyczących materiałów o ograniczonej przydatności, to wszelkie takie części nasypów zostaną przez Wykonawcę na jego koszt usunięte i wykonane ponownie z materiałów o odpowiednich właściwościach.

Na dolne warstwy nasypów i zasypek poniżej strefy przemarzania należy zastosować:

- rozdrobnione grunty skaliste twarde oraz grunty kamieniste, zwietrzelinowe, rumosze i otoczaki,
- żwiry i pospółki, również gliniaste,
- piaski grubo, średnio i drobnoziarniste, naturalne i łamane.

Na górne warstwy nasypów i zasypek w strefie przemarzania:

- żwiry i pospółki,
- piaski grubo i średnioziarniste.

Wyżej wymienione grunty do górnych i dolnych warstw nasypów i zasypek powinny spełniać wymagania:

- zawartość cząstek
  - o  $\leq 0,063$  mm [%] < 15
  - o  $\leq 0,02$  mm [%] < 3
- wskaźnik piaszkowy WP > 35
- wskaźnik różnoziarnistości
- dla dolnych warstw U > 3
- dla górnych warstw U > 5
- zawartość zanieczyszczeń organicznych barwa nie ciemniejsza niż wzorcowa
- wskaźnik wodoprzepuszczalności „k” nie mniejszy niż 5 m/dobę (dla górnych warstw)
- odchylenia od wilgotności optymalnej nie powinny przekraczać  $\pm 2\%$ ,
- kapilarność bierna [m] < 1,0,
- wskaźnik CBR  $\geq 30\%$  (górna warstwa nasypu)

## 3. Sprzęt

### 3.1. Ogólne wymagania dotyczące sprzętu

Ogólne wymagania dotyczące sprzętu podano w STWiORB DM 00.00.00 "Wymagania ogólne".

### 3.2. Sprzęt do robót ziemnych

Wykonawca jest zobowiązany do używania jedynie takiego sprzętu, który nie spowoduje niekorzystnego wpływu na właściwości gruntu zarówno w miejscach jego naturalnego zalegania, jak też w czasie odpajania, transportu, wbudowania i zagęszczania.

Do zagęszczania nasypów należy używać walce gładkie, walce wibracyjne lub ubijaki mechaniczne. Dobór sprzętu zagęszczającego zależy od rodzaju gruntu i grubości zagęszczanej warstwy. Używany sprzęt powinien uzyskać akceptację Inżyniera.

## 4. Transport

### 4.1. Ogólne wymagania dotyczące transportu

Ogólne wymagania dotyczące transportu podano w STWiORB DM.00.00.00. "Wymagania ogólne".

Transport gruntu powinien odbywać się samochodami samowładowczymi.

## 5. Wykonanie Robót

### 5.1. Ogólne zasady wykonywania robót

Ogólne zasady wykonania Robót podano w STWiORB DM 00.00.00 "Wymagania ogólne".

Wykonawca przedstawi Inżynierowi do akceptacji Projekt Technologii i Organizacji Robót oraz Program Zapewnienia Jakości uwzględniający wszystkie warunki, w jakich będą wykonywane roboty.

Górna warstwa nasypu z gruntu niewysadzinowego CBR > 30%, warstwa z kruszywa stabilizowanego cementem oraz warstwa mrozochronna zaliczane są do górnych warstw nasypu bądź wykopu przy zachowaniu wymagań podanych w STWiORB D 02.01.01; D 02.03.01 oraz D 04.01.02.

### 5.2. Wykonanie nasypów

#### 5.2.1. Zasady ogólne

Przed przystąpieniem do wykonywania nasypu należy w obrębie jego podstawy zakończyć roboty przygotowawcze, określone w Dokumentacji Projektowej. Wykonawca przy użyciu widocznych palików wyznaczy zarysy skarpy nasypów zgodnie ze STWiORB. Przed przystąpieniem do wykonywania nasypów Wykonawca dokona obmiaru terenu po zdjętej warstwie humusu.

Nasypy winny być wznoszone przy zachowaniu przekroju poprzecznego i profilu podłużnego, które zostały określone w Dokumentacji Projektowej z zachowaniem wymagań dotyczących dokładności określonych w niniejszej STWiORB.

W celu zapewnienia stateczności nasypu i jego równomiernego osiadania należy przestrzegać zasad:

- grunt przewieziony w miejsce wbudowania musi być bezzwłocznie wbudowany w nasyp;
- jeżeli pochylenie poprzeczne terenu w stosunku do osi nasypu jest większe niż 1:5 należy dla zabezpieczenia przed zsuwaniem się nasypu, wykonać w zboczu stopnie w spadku górnej powierzchni 4%  $\pm$  1% i szerokości 1,0m;
- nasypy należy wykonywać metodą warstwową, z gruntów przydatnych do budowy nasypów. Nasypy powinny być wznoszone równomiernie na całej szerokości,
- grubość warstwy w stanie luźnym powinna być odpowiednio dobrana w zależności od rodzaju gruntu i sprzętu używanego do zagęszczenia. Przystąpienie do układania kolejnej warstwy nasypu może nastąpić dopiero po stwierdzeniu prawidłowego wykonania warstwy poprzedniej,
- grunty o różnych właściwościach należy układać w oddzielnych warstwach o jednakowej grubości na całej szerokości nasypu,
- górne warstwy nasypów o grubości co najmniej 0,50 m należy wykonać z gruntów niewysadzinowych, o wskaźniku wodoprzepuszczalności „k” nie mniejszym niż 5 m/dobę i wskaźniku różnoziarnistości  $U \geq 5$  (poniżej 50 cm w nasypie wskaźnik różnoziarnistości może mieć wartość  $U \geq 3$ ).
- styk dwóch przyległych części nasypu, zbudowany z różnorodnych gruntów (styk nasypu starego z nowym) wykonywać ze stopniami o wysokości od 0,5 do 1,0 m i szerokości do 1,0 m ze spadkiem górnej powierzchni około 4%  $\pm$  1% w kierunku zgodnym z pochyleniem skarpy,
- skarpy wysokich nasypów wykonać schodkowo tj. co 6 m wykonać taras szerokości 1,0 m o spadku 4%.

#### 5.2.2. Wykonywanie nasypów w okresie deszczów

Nie zezwala się na wbudowanie gruntów przewilgoconych, których stan uniemożliwia osiągnięcie wymaganego wskaźnika zagęszczenia. Wykonywanie nasypów należy przerwać, jeżeli wilgotność gruntu przekracza wartość dopuszczalną, tzn.  $w > w_{opt}$  z dopuszczalną tolerancją.

Na warstwie gruntu spoistego, uplastycznionego na skutek nadmiernego zawilgocenia przed jej osuszeniem i powtórny zagęszczeniem nie wolno układać następnej warstwy gruntu.

W okresie deszczowym nie wolno zostawiać nie zagęszczonej warstwy do dnia następnego.

#### 5.2.3. Wykonywanie nasypów w okresie mrozów

Niedopuszczalne jest wykonywanie nasypów w temperaturze, przy której nie jest możliwe osiągnięcie w nasypie wymaganego wskaźnika zagęszczenia gruntów.

Nie wolno wbudowywać gruntów spoistych zamarzniętych lub gruntów przemieszanych ze śniegiem lub lodem. W czasie dużych opadów śniegu wykonywanie nasypów powinno być przerwane. Przed wznowieniem robót należy usunąć śnieg z powierzchni wznoszonego nasypu.

Jeżeli warstwa niezagęszczonego gruntu spoistego zamarzła, to nie należy jej przed rozmarzeniem zagęszczać lub układać na niej następnych warstw.

### 5.3. Zagęszczenie i nośność gruntu

#### 5.3.1. Zagęszczenie i nośność gruntu w podłożu nasypu

Zagęszczanie i nośność gruntu w podłożu nasypów powinno być zgodne z wymaganiami podanymi w normie PN-S-02205. Wykonawca powinien skontrolować wskaźnik zagęszczenia i wtórny moduł odkształcenia  $E_2$  gruntów rodzimych, zalegających w górnej strefie podłoża nasypu, do głębokości 0,5 m od powierzchni terenu. Jeżeli wartość wskaźnika zagęszczenia i  $E_2$  jest mniejsza niż określona w Tabeli 1, Wykonawca powinien dogłębić podłoże tak, aby powyższe wymaganie zostało spełnione.

Jeżeli wartość wskaźnika zagęszczenia określona w Tabeli 1 nie może być osiągnięta przez bezpośrednie zagęszczenie podłoża, to należy podjąć środki w celu ulepszenia podłoża, umożliwiające uzyskanie wymaganych wartości wskaźnika zagęszczenia i wtórnego modułu.

Ulepszenie gruntu podłoża należy do obowiązku Wykonawcy w ramach kosztów wykonania nasypów.

Wykonawca powinien używać szczegółowych rozwiązań zawartych w Dokumentacji Projektowej i STWiORB.

**Tabela 1** Minimalne wartości wskaźnika zagęszczenia  $I_s$  dla podłoża nasypów do głębokości 0,5 m od powierzchni terenu.

Nasypy o wysokości	Minimalna wartość $I_s$ dla:	Minimalna wartość $E_2$ dla:
	kategoria ruchu KR 1, KR 4,	kategoria ruchu KR 1, KR 4,
do 0,2 m	0,97	60
do 1,2 m	0,95	30 (grunty spoiste) lub 45 (grunty niespoiste)
ponad 1,2 m	0,92	30 (grunty spoiste) lub 40 (grunty niespoiste)

Alternatywnie jako kryterium oceny dobrego zagęszczenia gruntu stosuje się porównanie wartości modułów odkształcenia, gdzie wartość stosunku modułu wtórnego do pierwotnego modułu odkształcenia, określonych zgodnie z normą PN-S-02205 Załącznik B, nie powinna być większa od 2,2. Natomiast nośność określa się modułem wtórnym.

Częstotliwość badań wskaźnika zagęszczenia  $I_s$  i wtórnego modułu odkształcenia  $E_2$  podano w D.02.01.01.

#### 5.3.2. Zagęszczenie gruntu w nasypie

Każda warstwa gruntu jak najszybciej po jej rozłożeniu powinna być zagęszczona z zastosowaniem sprzętu odpowiedniego dla danego rodzaju gruntu oraz występujących warunków.

Rozłożone warstwy gruntu należy zagęszczać od krawędzi nasypu w kierunku jego osi.

Grubość warstwy zagęszczanej powinna być ustalona z uwzględnieniem współczynnika spulchnienia gruntu oraz założonej grubości warstwy po osiągnięciu wymaganego zagęszczenia. Wykonawca powinien przeprowadzić próbne zagęszczenie gruntów w celu określenia grubości warstw i liczby przejazdów sprzętu zagęszczającego. Odcinek próbny dla sprawdzenia zagęszczenia gruntu powinien być wykonany na terenie oczyszczonym z gleby.

Podstawowym badaniem zagęszczenia jest badanie wskaźnika zagęszczenia zgodnie z BN-77/8931-12, w którym wskaźnik zagęszczenia  $I_s$  należy określać w porównaniu do wyników otrzymanych wgnormalnej próby Proctora przeprowadzonej zgodnie z normą PN-B-04481:1988. Badanie należy przeprowadzać – w przypadku dolnych warstw nasypu – metodą cylindra wciskanego, objętościomierza piaskowego lub wodnego, właściwą metodę należy dobrać do rodzaju gruntu znajdującego się w nasypie. Dla górnych warstw nasypu badanie powinno być przeprowadzone metodą objętościomierza piaskowego lub wodnego.

Badaniem alternatywnym dla określenia wskaźnika zagęszczenia  $I_s$  jest badanie wskaźnika odkształcenia  $I_o$  z wykorzystaniem płyty statycznej typu VSS, wg PN-S-02205, Zał. B – z zastosowaniem urządzenia trzyczujnikowego, pozwalające skutecznie określić zagęszczenie na głębokości pełnej warstwy tj. do 0,5 m.

Kontrolę nośności należy przeprowadzać dla wszystkich warstw nasypu, w tym jego podstawy. Badanie nośności podstawy nasypu oraz ostatniej górnej warstwy nasypu należy przeprowadzać wyłącznie poprzez statyczne obciążenie płytą VSS wg PN-S-02205:1998.

Badanie nośności poprzez oznaczenie modułu odkształcenia oraz zagęszczenia przez oznaczenie wskaźnika odkształcenia, polega na statycznym obciążaniu gruntu płytą o średnicy  $D=300$ mm, wg PN-S-02205, stopniowo co 0,05 MPa. Po doprowadzeniu do każdego z obciążeń jednostkowego odczytuje się wskazania czujników co 2 min. do momentu aż różnica między wyniesie mniej niż 0,05mm. Końcowe obciążenie doprowadza się do wartości równej 0,25 MPa. Moduły odkształcenia warstw nasypu, pierwotny  $E_1$  i wtórny  $E_2$ , odpowiadające przyrostowi osiadań wywołanemu przyrostem obciążenia jednostkowego w zakresie od 0,05 do 0,15 MPa (zarówno dla gruntu w stanie naturalnym jak i uszlachetnionego) oblicza się na podstawie wzoru:

$$E_1, E_2 = \frac{3}{4} D (D_p/D_s) [MPa]$$

gdzie:

D - średnica płyty ( $D=300$ ), mm

Dp - różnica nacisków (Dp=0,10), MPa

Ds - przyrost osiadań odpowiadający różnicy nacisków, mm

Wskaźnik odkształcenia  $I_o$  oblicza się jako stosunek wtórnego modułu odkształcenia do pierwotnego modułu odkształcenia, na podstawie wzoru:  $I_o = E_2 / E_1$ .

Wartości wskaźnika zagęszczenia  $I_s$  lub alternatywnie wskaźnika odkształcenia  $I_o$ , oraz wartości wtórnego modułu odkształcenia  $E_2$  powinny odpowiadać parametrom podanym w Tabeli 2.

Dopuszcza się badanie nośności gruntów w nasypach metodą obciążeń dynamicznych przy użyciu płyty dynamicznej o średnicy 300mm.

**Tabela 2** Minimalne wartości wskaźnika zagęszczenia gruntu  $I_s$  oraz modułu wtórnego  $E_2$  w nasypach

Strefa nasypu	Minimalna wartość $I_s$ dla:	Minimalna wartość modułu wtórnego $E_2$ dla:
	kategoria ruchu KR1, KR4,	kategoria ruchu KR1, KR4,
Górna warstwa o grubości 20 cm	1,00	100
Niżej leżące warstwy nasypu do głębokości od powierzchni robót ziemnych: 1,2 m	0,97	60
Warstwy nasypu od powierzchni robót ziemnych poniżej: 1,2 m	0,95	30 (grunty spoiście) lub 45 (grunty niespoiście)

Właściwe roboty mogą być prowadzone dopiero po zatwierdzeniu wyników badań przez Inżyniera.

Wykonawca proponuje typ sprzętu do zagęszczania nasypów w rejonie obiektów i uzyska akceptację Inżyniera.

W przypadku, gdy zagęszczenie istniejącego nasypu nie spełnia powyższych wymagań należy usunąć grunt do połowy głębokości. Następnie odkryty nasyp należy dogęścić do wymaganych wartości  $I_s$  i ponownie zasypać warstwami, po kolei zagęszczanymi zgodnie z tabelą nr 2.

Na skarpach powierzchniowa warstwa gruntu grubości do 20 cm powinna mieć wskaźnik zagęszczenia  $I_s \geq 0,95$ .

Z zagęszczania gruntu na skarpach można zrezygnować pod warunkiem układania warstw nasypu z poszerzeniem, o co najmniej 0,50 m, a następnie zebrania tego nadkładu.

Jeżeli badania kontrolne wykażą, że zagęszczenie warstwy nie jest wystarczające, to Wykonawca powinien spulchnić warstwę, doprowadzić grunt do wilgotności optymalnej i powtórnie zagęścić. Jeżeli powtórne zagęszczenie nie spowoduje uzyskania wymaganego wskaźnika zagęszczenia Wykonawca usunie warstwę i wbuduje nowy materiał.

### 5.3.3. Wilgotność zagęszczanego gruntu

Wilgotność technologiczna gruntu w czasie jego zagęszczania powinna być dostosowana do metody zagęszczania i rodzaju stosowanego sprzętu. Decydującym kryterium jest możliwość zagęszczenia gruntu potrzebnego do uzyskania wymaganego poziomu nośności. W przypadku zagęszczania walcami statycznymi wilgotność powinna być zbliżona do optymalnej, oznaczonej wg próby normalnej metodą I wg PN-B-04481.

Odchylenia od wilgotności optymalnej nie powinny przekraczać następujących wartości:

- w gruntach niespoistych  $\pm 2\%$ ,

W przypadku użycia sprzętu wibracyjnego zalecana jest wilgotność mniejsza od optymalnej, ustalona na odcinku próbnym. Jeżeli wilgotność gruntu przeznaczonego do zagęszczania jest większa od wilgotności optymalnej o wartość większą od podanych odchyżeń, to grunt należy osuszyć w sposób naturalny lub przez zastosowanie dodatku spoiw. Gdy wilgotność gruntu jest mniejsza, to zaleca się jej zwiększenie przez spryskiwanie wodą. Sprawdzenie wilgotności gruntu należy przeprowadzić laboratoryjnie.

W przypadku użycia sprzętu wibracyjnego zalecana jest wilgotność mniejsza od optymalnej, ustalona na odcinku próbnym. Po wykonaniu robót podłoże powinno być utrzymane w dobrym stanie.

Wykonawca jest zobowiązany do zabezpieczenia podłoża przed nadmiernym zawilgoceniem, na przykład przez rozłożenie folii lub w inny sposób zaakceptowany przez Inżyniera. Jeżeli wyprofilowane i zagęszczone podłoże uległo nadmiernemu zawilgoceniu, to Wykonawca zobowiązany jest do wymiany gruntu na głębokość min. 0,5 m. Usunięty grunt należy zastąpić gruntem spełniającym wymagania D 02.03.01.

Jeżeli zawilgocenie nastąpiło wskutek zaniedbania Wykonawcy, to naprawę wykona on na własny koszt.

### 5.4. Dokładność wykonywania nasypów

Przy wykonywaniu nasypów obowiązują następujące wymagania:

- Ostateczna szerokość nasypu nie może różnić się od szerokości projektowanej o więcej niż +10 cm a krawędzie korony nie powinny odbiegać od projektowanej geometrii.
- Różnica w stosunku do projektowanych robót ziemnych nie może przekraczać -2 cm,+0 cm. Pochylenie skarp nasypu nie może różnić się od projektowanego o więcej niż 10% jego wartości wyrażonej tangensem kąta. Maksymalna głębokość lokalnych wklęsłości na powierzchni skarp nie może przekraczać 10 cm przy pomiarze łatą 3 m.
- Z profilowanej powierzchni skarp należy usunąć kamienie większe niż 80 mm.
- Pochylenie poprzeczne górnej powierzchni nasypu z tolerancją  $\pm 1\%$ ,

Poniżej przedstawiono w formie tabelarycznej wymagania dla nasypów.

**Tabela Nr 3** Dokładność wykonania nasypów:

Lp.	Część budowli	Jednostka	Dokładność
1	Podłoże nawierzchni: - nierówności powierzchni*) - pochylenie poprzeczne powierzchni - niweleta powierzchni	cm % cm	±3 ±0,5 -2; +0
2	Korpus ziemny (jeżeli będzie na nim warstwa ulepszanego podłoża): - oś korpusu drogowego - szerokość górnej powierzchni - nierówności powierzchni^ - pochylenie poprzeczne górnej powierzchni - niweleta górnej powierzchni - pochylenie warstw gruntów mało przepuszczalnych	cm cm cm % cm %	±10 +10 ±4 ±1 -2;+0 ±1
3	Skarpy: - pochylenia l m - nierówność powierzchni pod warstwą ziemi urodzajnej - nierówności górnej powierzchni ziemi urodzajnej*)	% pochylenia cm cm	±10 ±10 ±5
4	Rowy: - szerokość - rzędne profilu dna	cm cm	±5 -2, +0
*) Nierówności mierzone łąką 3 m			

## 6. Kontrola jakości Robót

### 6.1. Ogólne zasady kontroli jakości robót

Ogólne zasady kontroli jakości robót podano w STWiORB DM 00.00.00 "Wymagania ogólne".

### 6.2. Założenia ogólne

W czasie robót ziemnych Wykonawca powinien prowadzić systematycznie badania kontrolne i dostarczać kopie ich wyników do Inżyniera. Badania kontrolne Wykonawca powinien wykonywać w zakresie i z częstotliwością gwarantującą zachowanie wymagań dotyczących jakości robót i wymaganych niniejszą STWiORB i PZJ.

Wyniki badań i pomiarów kontrolnych w czasie wykonywania robót należy wpisywać do:

- dziennika laboratoryjnego Wykonawcy,
- protokołów odbiorów robót zanikających lub ulegających zakryciu.

Częstotliwość oraz zakres badań i pomiarów wykonanych robót ziemnych podano w STWiORB D 02.01.01.

### 6.3. Sprawdzenie wykonania nasypów

W czasie kontroli szczególną uwagę należy zwrócić na:

- badania przydatności gruntów do budowy nasypów,
- badania prawidłowości wykonania poszczególnych warstw nasypu,
- badania zagęszczenia nasypu,
- pomiary kształtu nasypu.

#### 6.3.1. Badania przydatności gruntów do budowy nasypów

Powinny być przeprowadzone na próbkach pobranych z każdej partii przeznaczonej do wbudowania w korpus ziemny, pochodzącej z nowego źródła, jednak nie rzadziej niż 1 raz na 3000 m<sup>3</sup> gruntu. W każdym badaniu należy określić:

- skład granulometryczny, wg PN-EN 933-1,2:2012,
- zawartość części organicznych, metodą chemiczną przez utlenianie za pomocą dwuchromianu potasu,
- wilgotność naturalną, wg PN-B-04481,
- wilgotność optymalną i maksymalną gęstość objętościową szkieletu gruntowego, wg PN-S-02205:1998
- kapilarność bierną, wg PN-B-04493,
- wskaźnik piaskowy gruntu wg PN-EN 933-8,
- wskaźnik filtracji wg BN-76/8950-03,
- wskaźnik różnoziarnistości,
- badanie CBR wg. PN-S 02205 - badanie wyłącznie dla górnej części nasypu.

#### 6.3.2. Badania prawidłowości wykonania poszczególnych warstw

Polegają na sprawdzeniu:

- prawidłowości rozmieszczenia gruntów o różnych właściwościach w nasypie,

- odwodnienia każdej warstwy,
- grubości każdej warstwy i jej wilgotności przy zagęszczaniu, badania należy prowadzić nie rzadziej niż raz na 500m<sup>2</sup>,
- przestrzegania ograniczeń dotyczących wbudowania gruntów w okresie deszczów i mrozów.

### 6.3.3. Badania zagęszczenia nasypu

Sprawdzenie polega na skontrolowaniu zgodności wartości wskaźnika zagęszczenia  $I_s$  z wartościami określonymi w pkt 5.3.

Zagęszczenie należy kontrolować nie rzadziej niż jeden raz w trzech punktach na 1000 m<sup>2</sup> warstwy.

Nośność należy badać na powierzchni robót ziemnych, co najmniej raz na 2000 m<sup>2</sup> powierzchni i w miejscach wątpliwych. Wyniki kontroli należy wpisywać do dokumentów kontrolnych. Prawidłowość zagęszczenia konkretnej warstwy nasypu lub podłoża pod nasypem powinna być potwierdzona przez Inżyniera wpisem w Dzienniku Budowy.

### 6.3.4. Pomiary kształtu nasypu

Obejmują kontrolę:

- prawidłowości wykonania skarp poprzez skontrolowanie zgodności w wymaganiami dotyczącymi pochyłości i dokładności wykonania skarp,
- szerokości korony korpusu poprzez porównanie szerokości korony korpusu na poziomie wykonywanej warstwy gruntu z szerokością wynikającą z wymiarów geometrycznych korpusu określonych w Dokumentacji Projektowej.

### 6.4. Dokładność wykonania robót

Dokładność wykonania robót podano w STWiORB D.02.01.01.

## 7. Obmiar Robót

### 7.1. Ogólne zasady obmiaru robót

Ogólne zasady obmiaru Robót podano w STWiORB DM 00.00.00 "Wymagania ogólne".

### 7.2. Jednostka obmiarowa

Jednostką obmiarową wykonanych Robót jest jeden metr sześcienny (m<sup>3</sup>) formowania i zagęszczania nasypu z gruntu pozyskanego z wykopów zgodnie z Dokumentacją Projektową.

Jednostką obmiarową wykonanych Robót jest jeden metr sześcienny (m<sup>3</sup>) formowania i zagęszczania nasypu z gruntu z dowozu zgodnie z Dokumentacją Projektową.

Jednostką obmiarową jest metr sześcienny (m<sup>3</sup>) wykonania płytkiej wymiany gruntu (zasypka) zgodnie z Dokumentacją Projektową.

Objętość nasypów będzie mierzona w metrach sześciennych na podstawie obliczeń z zatwierdzonych przez Inżyniera przekrojów poprzecznych.

## 8. Odbiór Robót

### 8.1. Ogólne zasady odbioru robót

Ogólne zasady odbioru Robót podano w STWiORB DM.00.00.00 "Wymagania ogólne".

### 8.2. Sposób odbioru robót

Roboty uznaje się za wykonane zgodnie z Dokumentacją Projektową i STWiORB, jeżeli wszystkie badania i pomiary wg pkt. 6 dały wyniki pozytywne.

Przy odbiorze sprawdza się pochylenie poboczy i nachylenie skarp.

Pomiary w czasie odbioru powinny być przeprowadzone przez Wykonawcę w obecności Inżyniera na zasadach określonych w STWiORB DM 00.00.00. „Wymagania Ogólne” dla robót zanikających i ulegających zakryciu.

W przypadku niezgodności, choć jednego elementu robót z wymaganiami, roboty uznaje się za niezgodne z Dokumentacją Projektową i Wykonawca zobowiązany jest do ich poprawy na własny koszt.

## 9. Podstawa płatności

### 9.1. Ogólne ustalenia dotyczące podstawy płatności

Ogólne ustalenia dotyczące podstawy płatności podano w STWiORB DM 00.00.00 "Wymagania ogólne".

### 9.2. Cena jednostkowa

Płaci się za metr sześcienny (m<sup>3</sup>) wykonanych nasypów wraz z transportem gruntu, na podstawie odbioru i oceny jakości Robót w oparciu o wyniki pomiarów i badań laboratoryjnych. Cena jednostkowa jest ceną uśrednioną dla założonego sposobu wykonania i obejmuje:

- opracowanie Projektu Technologii i Organizacji Robót oraz Programu Zapewnienia Jakości,
- roboty przygotowawcze,
- zakup i dostarczenie wszystkich niezbędnych materiałów,
- prace pomiarowe,

- zagęszczenie podłoża pod nasyp,
- wykonanie nasypów z gruntu uzyskanego z wykopów,
- wykonanie nasypów z gruntu pozyskanego z dokopu,
- wykonanie płytkiej wymiany gruntu (zasypka),
- załadunek i dowóz gruntu do miejsca wbudowania,
- wbudowanie i zagęszczenie gruntu dla nasypów,
- profilowanie powierzchni skarp nasypów,
- przeprowadzenie wymaganych pomiarów i badań laboratoryjnych,
- oznakowanie i zabezpieczenie robót i jego utrzymanie,
- wykonanie i utrzymanie odwodnienia nasypów podczas prowadzenia robót,
- bieżące utrzymanie w czystości nawierzchni jezdni - usuwanie zanieczyszczeń nanoszonych samochodami przewożącymi grunt,
- wykonanie inwentaryzacji powykonawczej.

## 10. Przepisy związane

### 10.1. Normy

- |                       |  |
|-----------------------|--|
| 1. PN-S-02205         | Drogi samochodowe. Roboty ziemne. Wymagania i badania.   |
| 2. PN-S-02204         | Drogi samochodowe. Odwodnienie dróg.   |
| 3. PN-B-02481         | Geotechnika. Terminologia podstawowa, symbole literowe i jednostki miar.   |
| 4. PN-B-02480         | Grunty budowlane. Symbole. Podział i opis gruntów.   |
| 5. PN-B-04452         | Grunty budowlane. Badania polowe.  |
| 6. PN-B-04481         | Grunty budowlane. Badania próbek gruntów.  |
| 7. PN-B-04493         | Grunty budowlane. Oznaczanie kapilarności biernej.   |
| 8. PN-B-06050         | Roboty ziemne budowlane. Wymagania w zakresie wykonywania i badania przy odbiorze.                                       |
| 9. BN-64/8931-01      | Drogi samochodowe. Oznaczenie wskaźnika piaskowego.  |
| 10. BN-77/8931-12     | Drogi samochodowe. Oznaczanie wskaźnika zagęszczenia gruntu.   |
| 11. BN-88/8936-02     | Drogi samochodowe. Odprowadzenie wód opadowych z drogi. Warunki techniczne wykonania i odbioru.                          |
| 12. BN-76/8950-03     | Badania hydrologiczne. Obliczanie współczynnika filtracji gruntów sypkich na podstawie uziarnienia i porowatości.        |
| 13. PN-EN 933-1:2012, | Badania geometrycznych właściwości kruszyw -- Część 1: Oznaczanie składu ziarnowego -- Metoda przesiewania               |
| 14. PN-EN 933-2:1999, | Badania geometrycznych właściwości kruszyw -- Oznaczanie składu ziarnowego -- Nominalne wymiary otworów sit badawczych   |
| 15. PN-EN 933-8,      | Badania geometrycznych właściwości kruszyw -- Część 8: Ocena zawartości drobnych cząstek -- Badanie wskaźnika piaskowego |

### 10.2. Inne dokumenty

1. Normy i materiały wyszczególnione w PN-S-02205.
2. Katalog Typowych Nawierzchni Drogowych
3. Wykonanie i odbiór robót ziemnych dla dróg szybkiego ruchu, IBDiM, Warszawa 1978.
4. Instrukcja badań podłoża gruntowego budowli drogowych i mostowych, GDDP, Warszawa 1998.
5. Rozporządzenie Ministra Transportu i Gospodarki Morskiej w sprawie warunków technicznych, jakim powinny odpowiadać drogi publiczne i ich usytuowanie. Dz.U. Nr 43 z dnia 14 maja 1999r.



## **D.02.04.02. Wzmocnienie podłoża geosyntetykami**

### **1. Wstęp**

#### **1.1 Przedmiot Specyfikacji Technicznej Wykonania i Odbioru Robót Budowlanych**

Przedmiotem niniejszej Specyfikacji Technicznej Wykonania i Odbioru Robót Budowlanych są wymagania dotyczące wykonania i odbioru Robót budowlanych w ramach realizacji zadania: „Rozbudowa drogi wojewódzkiej nr 487 wraz ze zmianą jej przebiegu w miejscowości Olesno”.

#### **1.2 Zakres stosowania STWiORB**

STWiORB jest stosowana jako Dokument Przetargowy i Kontraktowy przy zleceniu i realizacji robót wymienionych w p.1.1.

#### **1.3 Zakres robót objętych STWiORB**

Roboty, których dotyczy STWiORB obejmują wszystkie czynności umożliwiające i mające na celu wykonanie wzmocnienia konstrukcji.

Zakres rzeczowy obejmuje:

- ułożenie georusztów

#### **1.4. Określenia podstawowe**

Syntetyczna siatka zbrojeniowa – geosiatka wykonana z włókien szklanych powleczonych żywicami bitumicznymi.

Użyte w niniejszej STWiORB określenia są zgodne z określeniami podanymi w STWiORB DM 00.00.00. „Wymagania Ogólne”.

#### **1.5. Ogólne wymagania dotyczące robót**

Ogólne wymagania dotyczące robót podano w STWiORB DM 00.00.00 "Wymagania Ogólne".

Niezbędne dane istotne z punktu widzenia:

- organizacji robót budowlanych;
- zabezpieczenia interesu osób trzecich;
- ochrony środowiska;
- warunków bezpieczeństwa pracy;
- zaplecza dla potrzeb Wykonawcy;
- warunków organizacji ruchu;
- zabezpieczenia chodników i jezdni,

podano w STWiORB DM 00.00.00 „Wymagania ogólne”.

#### **1.6. Wspólny Słownik Zamówień (CPV)**

Kody grup, klas i kategorii robót Wspólnego Słownika Zamówień (CPV) dotyczących przedmiotu zamówienia podano w STWiORB DM 00.00.00 „Wymagania ogólne”.

## **2. Materiały**

### **2.1 Ogólne wymagania dotyczące materiałów**

Ogólne wymagania dotyczące materiałów, ich pozyskiwania i składowania, podano w STWiORB DM 00.00.00 „Wymagania ogólne”.

Zastosowane materiały muszą uzyskać akceptację Inżyniera.

### **2.2. Georuszt**

#### **2.2.1 Georuszt o monolitycznych węzłach**

Do wykonania robót należy zastosować georuszty dwuosiove w funkcji zbrojeniowej, spełniających następujące wymagania:

1. Georuszty o monolitycznych węzłach powinny być wyprodukowane z pasma polipropylenu. Węzły georusztów powinny być sztywne i stanowić integralny element struktury georusztów. Oczka georusztów powinny być sztywne, tj. zachowywać kształt po przyłożeniu siły ukośnej w stosunku do kierunku produkcji georusztów. Nie dopuszcza się stosowania geosiatek/georusztów o węzłach przeplatanych, zgrzewanych, klejonych itp.
2. Georuszty powinny być odporne na związki chemiczne naturalnie występujące w gruncie oraz rozpuszczalniki w temperaturze otoczenia. Nie powinny być wrażliwe na hydrolizę, powinny być odporne na działanie wodnych roztworów soli, kwasów i zasad oraz nie podlegać biodegradacji. Polymer tworzący georuszty powinien być odporny na działanie promieniowania ultrafioletowego.
3. Właściwości georusztów zostały podane w Tabelcy 1.

**Tablica 1.** Właściwości georusztów dwuosioowych.

L.P.	Parametr	Wartość/Rodzaj	Metoda badania
1	Polimer	Polipropylen	–
2	Wytrzymałość na rozciąganie, nie mniej niż [kN/m]: - wzdłuż pasma - w poprzek pasma	40 40	EN ISO 10319
3	Odształcenie przy zerwaniu, nie więcej niż [%]: - w obu kierunkach:	12	EN ISO 10319

**2.2.2 lub georuszt trójosiowy**

Do wykonania robót można zastosować georuszt trójosiowy (heksagonalny), z otworami o kształcie trójkąta równobocznego, tworzącymi układ sześciokątów foremnych, wykonany z polipropylenu (PP). Georuszt powinien być wyprodukowany w procesie perforacji i rozciągania w trzech kierunkach podgrzanej do odpowiedniej temperatury taśmy polipropylenowej. Węzły i żebra georusztu powinny stanowić integralną całość – nie dopuszcza się stosowania materiałów przeplatanych, zgrzewanych, spawanych, ekstrudowanych itp.

Georuszt trójosiowy powinien spełniać istotne dla funkcji stabilizacyjnej parametry podane w Tabelcy 2 i 3. Sztywność radialna i podobne właściwości fizyczne powinny być deklarowane w taki sposób, że wartość nominalna +/- tolerancja reprezentuje 99,7% populacji, tj. 99,7% „przedziału tolerancji”.

**Tablica 2.** Wymagania wobec georusztu do dolnej warstwy ulepszonego podłoża

L.P.	Parametr	Metoda badania	Jednostka	Wymagana wartość	Tolerancja
1	Sztywność radialna przy odkształceniu 0,5%	TR 041 B.1	kN/m	390	-75
2	Współczynnik izotropii sztywności	TR 041 B.1	-	0,80	-0,15
3	Efektywność węzła	TR 041 B.2	%	100	-10
4	Rozmiar sześcioboku	TR 041 B.4	mm	80	+/-4

**Tablica 3.** Wymagania wobec georusztu do górnej warstwy ulepszonego podłoża

L.P.	Parametr	Metoda badania	Jednostka	Wymagana wartość	Tolerancja
1	Sztywność radialna przy odkształceniu 0,5%	TR 041 B.1	kN/m	360	-75
2	Współczynnik izotropii sztywności	TR 041 B.1	-	0,80	-0,15
3	Efektywność węzła	TR 041 B.2	%	100	-10
4	Rozmiar sześcioboku	TR 041 B.4	mm	80	+/-4

Metody badań podane w Tabelcy 2 i 3 opisane są w Raporcie Technicznym Europejskiej Organizacji Aprobatach Technicznych EOTA nr TR41 z października 2012.

**3. Sprzęt****3.1. Ogólne wymagania dotyczące sprzętu**

Ogólne wymagania dla sprzętu podano w STWiORB DM 00.00.00 „Wymagania Ogólne”.

**3.2. Sprzęt do wykonania robót**

W zależności od potrzeb Wykonawca powinien wykazać się możliwością korzystania z następującego sprzętu:

a) do układania geosyntetyku: układarki o prostej konstrukcji, umożliwiające rozwijanie geosyntetyku ze szpuli, np. przez podwieszenie rolki do wysięgnika koparki, ciągnika, ładowarki itp.

b) do wykonania robót ziemnych: spycharki, równiarki, walce, płyty wibracyjne, ubijaki mechaniczne itp.

Stosowany sprzęt powinien być zgodny z zaleceniami producenta geosiatki. Uwaga do rozkładania kruszywa zaleca się stosowanie pojazdów gąsienicowych.

**4. Transport****4.1. Ogólne wymagania dotyczące transportu**

Ogólne wymagania dotyczące transportu podano w ST 00.00.00 „Wymagania ogólne” pkt 4.

**4.2. Transport materiałów**

Geosyntetyki należy transportować w sposób zabezpieczający przed mechanicznymi uszkodzeniami.

Georuszty mogą być transportowane dowolnymi środkami transportu, pod warunkiem:

- opakowania bel (rolek) folią, brezentem lub tkaniną techniczną,
- zabezpieczenia opakowanych bel przed przemieszczaniem się w czasie przewozu,
- ochrony przed zawilgoceniem i nadmiernym ogrzaniem,
- niedopuszczenia do kontaktu bel z chemikaliami, tłuszczami oraz przedmiotami mogącymi przebić lub rozciąć georuszt.

### **4.3. Składowanie geosyntetyku**

Geosyntetyki powinny być dostarczane w rolkach nawiniętych na tuleje lub rury. Wymiary (szerokość, długość) mogą być standardowe lub dostosowane do indywidualnych zamówień (niektóre wyroby mogą być dostarczane w panelach).

Rolki powinny być opakowane w wodoszczelną folię, stabilizowaną przeciw działaniu promieniowania UV i zabezpieczone przed rozwinięciem.

Warunki składowania nie powinny wpływać na właściwości geosyntetyków. Podczas przechowywania należy chronić materiały, przed zawilgoceniem, zabrudzeniem, jak również przed długotrwałym (np. paratygodniowym) działaniem promieni słonecznych.

Materiały należy przechowywać wyłącznie w rolkach opakowanych fabrycznie, ułożonych poziomo na wyrównanym podłożu. Nie należy układać na nich żadnych obciążeń. Opakowania nie należy zdejmować aż do momentu wbudowania. Podczas ładowania, rozładowywania i składowania należy zabezpieczyć rolki przed uszkodzeniami mechanicznymi lub chemicznymi oraz przed działaniem wysokich temperatur.

## **5. Wykonanie Robót**

### **5.1. Ogólne zasady wykonania robót**

Ogólne zasady wykonania robót podano w ST 00.00.00 „Wymagania ogólne” pkt 5.

### **5.2. Zasady wykonywania robót**

Konstrukcja i sposób wykonania wzmocnienia podbudowy geosiatką powinny być zgodne z dokumentacją techniczną i SST. Na wniosek Inwestora dopuszcza się zmiany zastosowanych materiałów, każdorazowo za zgodą projektanta.

### **5.3. Roboty przygotowawcze**

Roboty przygotowawcze dotyczą ustalenia lokalizacji nasypu, odtworzenia trasy, ew. usunięcia przeszkód, przygotowania podłoża.

Przed przystąpieniem do układania podłoża należy bezwzględnie dokonać oceny przygotowania podłoża.

### **5.4. Przygotowanie podłoża**

Podłoże gruntowe powinno być odpowiednio wyprofilowane zgodnie z wymaganiami określonymi w STWiORB D.04.01.02.

Paliki lub szpilki do mocowania linek prowadzących należy rozmieścić w rozstawie nie większym, niż co 10 m.

Jeżeli wyprofilowane podłoże uległo nadmiernemu zawilgoceniu, to Wykonawca zobowiązany jest do wymiany gruntu na głębokość min. 0,5 m. Usunięty grunt należy zastąpić gruntem spełniającym wymagania D 02.03.01.

Jeżeli zawilgocenie nastąpiło wskutek zaniedbania Wykonawcy, to naprawę wykona on na własny koszt.

### **5.6. Rozłożenie georusztu**

Georuszty należy układać na podstawie planu połączeń zatwierdzonego przez Inspektora Nadzoru, określającego wymiary pasm, kierunek postępu robót, kolejność układania pasm, szerokość zakładów, sposób łączenia, mocowania tymczasowego itp.

Georuszty rozwijać w kierunku poprzecznym do osi podbudowy. Pomiędzy sąsiednimi i kolejnymi pasmami georusztu należy zachować zakład o szerokości min. 0,4 m. Georuszt trójosiowy można układać zarówno w kierunku podłużnym jak i poprzecznym do osi drogi, pod warunkiem zachowania wymaganych zakładów.

Georuszty powinna być rozwinięta i utrzymywana w stanie wystarczająco napiętym, aby zminimalizować pofałdowania, ale pozwalającym na dopasowanie się do kształtu podłoża. Zakład podłużny powinien być zgodny z zaleceniami Producenta.

Należy zwrócić uwagę, aby zakłady geosyntetyków były zachowane podczas układania kruszywa. Można to zapewnić stosując odpowiednie sposoby na utrzymanie geosyntetyków w niezmienionej pozycji, takie jak tymczasowe szpilki stalowe lub ułożenie niewielkich pryzm kruszywa.

Czas, w jakim georuszta narażona jest na działanie czynników atmosferycznych zgodnie z zaleceniami producenta, lecz nie dłużej niż 30 dni.

Po rozłożonym georuszcie nie może poruszać się jakikolwiek sprzęt. Materiał kolejnej warstwy powinien być wbudowywany przy użyciu sprzętu na gąsienicach metodą od czoła.

### **5.7. Rozłożenie kruszywa**

Układanie podbudowy prowadzić zgodnie z ST 04.04.00 zachowując poniższe dodatkowe wymagania:

- poruszanie się jakichkolwiek pojazdów po ułożonej siatce jest niedozwolone,
- formowanie podbudowy prowadzić metodą „od czoła”,
- do rozkładania zaleca się stosować pojazdy gąsienicowe,
- nie dopuszcza się zmniejszenia grubości układanej warstwy,

Wyprofilowaną warstwę należy zagęszczać walcem stalowym lub ogumionym do momentu uzyskania wymaganego wskaźnika zagęszczenia.

Po rozłożeniu, wyprofilowaniu i zagęszczeniu kruszywa należy ułożyć geosiatkę zgodnie z pkt. 5.6.

## **6. Kontrola jakości robót**

### **6.1 Wymagania ogólne**

Ogólne wymagania dotyczące przeprowadzenia kontroli jakości wykonanych robót określono w STWiORB DM 00.00.00 „Wymagania ogólne”.

### **6.2. Badania przed przystąpieniem do robót**

Przed przystąpieniem do robót Wykonawca powinien:

- uzyskać wymagane dokumenty, dopuszczające wyroby budowlane do obrotu i powszechnego stosowania (certyfikaty na znak bezpieczeństwa, aprobaty techniczne, certyfikaty zgodności, deklaracje zgodności, ew. badania materiałów wykonane przez dostawców itp.),
- sprawdzić cechy zewnętrzne gotowych materiałów z tworzyw.

Wszystkie dokumenty oraz wyniki badań Wykonawca przedstawia Inspektorowi Nadzoru do akceptacji.

### **6.3. Badania w czasie robót**

Częstotliwość oraz zakres badań i pomiarów, które należy wykonać wg ST 00.00.00 „Wymagania ogólne” pkt 6.4.

W trakcie robót do robót Wykonawca powinien:

- sprawdzenie braku mechanicznych uszkodzeń geosyntetyku,
- sprawdzenie równości podłoża przed rozłożeniem geosyntetyku,
- sprawdzenie sposobu i szerokości wykonanych zakładów,
- sprawdzenie przylegania geosyntetyku do podłoża (brak fałd i nierówności),

## **7. Obmiar robót**

### **7.1. Wymagania ogólne dotyczące obmiaru robót**

Ogólne zasady obmiarowania robót podano w STWiORB DM 00.00.00 „Wymagania ogólne”.

### **7.2. Jednostka obmiarowa**

Jednostką obmiarową jest metr kwadratowy (m<sup>2</sup>) powierzchni podlegającej wzmocnieniu georusztem zgodnie z Dokumentacją Projektową.

## **8. Odbiór robót**

### **8.1. Ogólne zasady odbioru robót**

Ogólne zasady odbioru Robót podano w STWiORB DM 00.00.00 "Wymagania ogólne".

### **8.2. Sposób odbioru robót**

Odbioru robót dokonuje Inżynier na zasadach odbioru robót zanikających i ulegających zakryciu określonych w STWiORB DM 00.00.00 „Wymagania Ogólne” na podstawie wyników badań Wykonawcy z bieżącej kontroli jakości materiałów, własnych pomiarów i oględzin robót.

W przypadku niezgodności, choć jednego elementu robót z wymaganiami, roboty uznaje się za niezgodne z Dokumentacją Projektową i Wykonawca zobowiązany jest do ich poprawy na własny koszt.

## **9. Podstawa płatności**

### **9.1. Ogólne ustalenia dotyczące podstawy płatności**

Ogólne ustalenia dotyczące podstawy płatności podano w STWiORB DM 00.00.00 „Wymagania ogólne”.

### **9.2. Cena jednostki obmiarowej**

Płaci się za jeden metr kwadratowy (m<sup>2</sup>) wzmocnienia podłoża georusztem po dokonaniu odbioru wg pkt. 8.

Cena jednostkowa jest ceną uśrednioną dla podanego sposobu wykonania i obejmuje:

- opracowanie Projektu Technologii i Organizacji oraz Programu Zapewnienia Jakości,
- oczyszczenie podłoża do ułożenia geosiatki,
- zakup i transport geosiatki,
- zastosowanie materiałów pomocniczych koniecznych do prawidłowego wykonania robót lub wynikających z przyjętej technologii robót;
- ułożenie geosiatki z ewentualnym dopasowaniem kształtu przez obcięcie,
- wykonanie wszystkich niezbędnych pomiarów, prób i sprawdzeń,
- uporządkowanie terenu robót,

- oznakowanie miejsca robót i jego utrzymanie.

## **10. Przepisy związane**

### **10.1. Normy**

1. PN-EN 13251 Geotekstylia i wyroby pokrewne. Właściwości wymagane w odniesieniu do wyrobów stosowanych w robotach ziemnych, fundamentowaniu i konstrukcjach oporowych.
2. PN-EN ISO 10319 Geotekstylia – Badanie wytrzymałości na rozciąganie metodą szerokich próbek.
3. PN-EN ISO 10321 Geotekstylia – Badanie wytrzymałości na rozciąganie połączeń szwów metodą szerokich próbek.
4. PN-EN ISO 12236 Geotekstylia i wyroby pokrewne – Badanie na przebicie statyczne (metoda CBR)
5. PN-EN 918 Geotekstylia i wyroby pokrewne – Wyznaczenie wytrzymałości na dynamiczne przebicie (metoda spadającego stożka).
6. PN- ISO 13431 Geotekstylia i wyroby pokrewne – Wyznaczanie pełzania podczas rozciągania i zniszczenia przy pełzaniu
7. PN-EN ISO 12956 Geotekstylia i wyroby pokrewne – Wyznaczanie charakterystycznej wielkości porów
8. PN-EN ISO 11058 Geotekstylia i wyroby pokrewne – Wyznaczanie wodoprzepuszczalności w kierunku prostopadłym do powierzchni wyrobu, bez obciążenia

### **10.2. Inne dokumenty**

10. Wytyczne wzmocnienia podłoża gruntowego w budownictwie drogowym. GDDP - IBDiM, Warszawa, 2002
11. Katalog typowych konstrukcji nawierzchni podatnych i półsztywnych, Gdańsk 2012.

## **D.02.04.03 Warstwa ulepszonego podłoża i warstwa mrozochronna z gruntu stabilizowanego cementem z dodatkiem środka jonowymiennego.**

### **1. Wstęp**

#### **1.1. Przedmiot Specyfikacji Technicznej Wykonania i Odbioru Robót Budowlanych**

Przedmiotem niniejszej Specyfikacji Technicznej Wykonania i Odbioru Robót Budowlanych są wymagania dotyczące wykonania i odbioru Robót budowlanych w ramach realizacji zadania: „Rozbudowa drogi wojewódzkiej nr 487 wraz ze zmianą jej przebiegu w miejscowości Olesno”.

#### **1.2. Zakres stosowania STWiORB**

STWiORB jest stosowana jako dokument przetargowy i kontraktowy przy zlecaniu i realizacji Robót wymienionych w pkt.1.1.

#### **1.3. Zakres Robót objętych STWiORB**

Przedmiotem niniejszej STWiORB są wymagania dotyczące wykonania i odbioru robót związanych z wykonaniem warstwy podbudowy z kruszywa stabilizowanego cementem zgodnie z zakresem wg Dokumentacji Projektowej.

Zakres rzeczowy obejmuje:

- Warstwy mrozochronnej z gruntu z gruntu stabilizowanego spoiwem hydraulicznym  $C_{1,5/2,0} \leq 4,0\text{MPa}$  – gr. 40cm – dla DW487 – przy podłożu gruntowym G4 – KR 4
- Warstwy mrozochronnej z gruntu z gruntu stabilizowanego spoiwem hydraulicznym  $C_{1,5/2,0} \leq 4,0\text{MPa}$  – gr. 25cm – dla zjazdów, chodników i ścieżki pieszo-rowerowej – KR 1
- Warstwy mrozochronnej z gruntu z gruntu stabilizowanego cementem z dodatkiem środka jonowymiennego  $C_{1,5/2,0} \leq 4,0\text{MPa}$  – gr. 25cm – dla zjazdów, chodników i ścieżki pieszo-rowerowej – przy KR1

#### **1.4. Określenia podstawowe**

Określenia podstawowe podane w niniejszej STWiORB są zgodne z obowiązującymi, odpowiednimi Polskimi Normami i z definicjami podanymi w STWiORB DM 00.00.00 "Wymagania ogólne".

1.4.1. Podbudowa z gruntu stabilizowanego cementem i środkiem jonowymiennym - jedna lub więcej warstw zagęszczonej mieszanki cementowo-gruntowej z dodatkiem środka jonowymiennego, która po osiągnięciu właściwej wytrzymałości na ściskanie, stanowi fragment nośnej części nawierzchni drogowej.

1.4.2. Mieszanka cementowo-gruntowa z dodatkiem środka jonowymiennego - mieszanka gruntu, cementu, wody i środka jonowymiennego o składzie ustalonym na podstawie badań laboratoryjnych.

1.4.3. Grunt stabilizowany cementem z dodatkiem środka jonowymiennego - mieszanka cementowogruntowa z dodatkiem środka jonowymiennego zagęszczona i stwardniała w wyniku ukończenia procesu wiązania cementu.

1.4.4. Kruszywo stabilizowane cementem z dodatkiem środka jonowymiennego - mieszanka kruszywa naturalnego, cementu, środka jonowymiennego i wody.

1.4.5. Podłoże gruntowe ulepszone cementem z dodatkiem środka jonowymiennego - jedna lub więcej warstw zagęszczonej mieszanki cementowo-gruntowej z dodatkiem środka jonowymiennego, na której układana jest warstwa podbudowy.

1.4.6. Środek jonowymienny jest substancją w formie proszku złożonego z elementów alkalicznych i ziem alkalicznych oraz związków kompleksowych. Środek jonowymienny jest produktem przeznaczonym do stabilizacji cementem gruntów i kruszywa naturalnych oraz antropogenicznych o zawartości części organicznych do 10%. Zalecana ilość środka jonowymiennego zwykle wynosi  $1 \div 1,5\text{kg}/\text{m}^3$  stabilizowanego gruntu. Środek jonowymienny stosowany jest przez rozpylenie na stabilizowanej powierzchni na sucho w ilościach ściśle sprecyzowanych przez producenta.

1.4.7. Pozostałe określenia podstawowe podane w niniejszej STWiORB są zgodne z obowiązującymi, odpowiednimi Polskimi Normami i z definicjami podanymi w STWiORB DM 00.00.00 "Wymagania ogólne".

#### **1.5. Ogólne wymagania dotyczące Robót**

Ogólne wymagania dotyczące robót podano w STWiORB DM 00.00.00 „Wymagania Ogólne”.

Wykonawca Robót jest odpowiedzialny za jakość ich wykonania oraz za zgodność z Dokumentacją Projektową, STWiORB i poleceniami Inżyniera.

Niezbędne dane istotne z punktu widzenia:

- organizacji robót budowlanych;
- zabezpieczenia interesu osób trzecich;
- ochrony środowiska;
- warunków bezpieczeństwa pracy,
- zaplecza dla potrzeb Wykonawcy,
- warunków organizacji ruchu,
- zabezpieczenia chodników i jezdni,

podano w STWiORB DM 00.00.00 „Wymagania Ogólne”.

**1.6. Wspólny Słownik Zamówień (CPV)**

Kody grup, klas i kategorii robót Wspólnego Słownika Zamówień (CPV) dotyczących przedmiotu zamówienia podano w STWiORB DM 00.00.00 „Wymagania Ogólne”.

**2. Materiały****2.1. Warunki ogólne stosowania materiałów**

Warunki ogólne stosowania materiałów, ich pozyskiwania i składowania podano w STWiORB DM 00.00.00 "Wymagania ogólne”.

**2.2. Grunty**

Przydatność gruntów przeznaczonych do stabilizacji cementem i środkiem jonowymiennym należy ocenić na podstawie cech przedstawionych w tabelicy 1.

**Tabela 1.** Wymagania dla gruntu stabilizowanego spoiwem hydraulicznym

L.p.	Właściwości	Jednostki	Wymagania
1	Uziarnienie - zawartość ziarn przechodzących przez sito # 50 mm, - zawartość ziarn przechodzących przez sito # 25 mm, - zawartość ziarn przechodzących przez sito # 4 mm, - zawartość ziarn przechodzących przez sito # 0,25 mm, - zawartość ziarn przechodzących przez sito # 0,05 mm, - zawartość części mniejszych od 0,002 mm, nie więcej niż	% (m/m) % (m/m) % (m/m) % (m/m) % (m/m) % (m/m)	100 85 – 100 50 – 100 10 – 100 0 – 100 20
2	Granica płynności, nie więcej niż	% (m/m)	40
3	Wskaźnik plastyczności, nie więcej niż	% (m/m)	15
4	Odczyn pH	-	od 5 do 8
5	Zawartość części organicznych, nie więcej niż	% (m/m)	2,0
6	Zawartość siarczanów, przeliczonych na SO <sub>3</sub> , nie więcej niż	% (m/m)	1,0

Dodatkowym kryterium oceny przydatności gruntów do stabilizacji cementem jest wskaźnik piaskowy. Najlepsze wyniki uzyskuje się przy gruntach o wskaźniku piaskowym  $20 \leq WP \leq 50$  oraz zawartości frakcji  $\leq 0.075$  mm do 15 %, a także zawartości ziarn  $> 2$  mm co najmniej 30 %.

Decydującym sprawdzianem przydatności gruntu do stabilizacji cementem przy użyciu środka jonowymiennego są wyniki wytrzymałości na ściskanie oraz mrozoodporności próbek gruntu stabilizowanego cementem przy zastosowaniu środka jonowymiennego ustalone na podstawie badań laboratoryjnych.

**2.3 Cement**

Do stabilizacji gruntu należy stosować cementy powszechnego użytku klasy 32,5 lub 32,5 R według PN-EN 197-1.

Wymagania dla cementu przedstawiono w tabelicy 3.

Tabela 2. Właściwości mechaniczne i fizyczne cementu wg PN-EN 197-1 [8]

Lp.	Właściwości	Klasa cementu
		32,5
1	Wytrzymałość na ściskanie (MPa), po 7 dniach, nie mniej niż: - cement portlandzki bez dodatków	16
2	Wytrzymałość na ściskanie (MPa), po 28 dniach, nie mniej niż:	32,5
3	Czas wiązania: - początek wiązania, najwcześniej po upływie, min.	60
	- koniec wiązania, najpóźniej po upływie, h	12
4	Stażność objętości, mm, nie więcej niż	10

**2.4 Woda**

Do stabilizacji gruntu należy stosować wodę odpowiadającą wymaganiom PN-EN 1008. Pitna woda wodociągowa może być stosowana do sporządzania mieszanki cementowo-gruntowej bez ograniczeń. W przypadku innych źródeł poboru wody należy wykonać badania chemiczne próbek wody lub wykonać próbki z mieszanki cementowo-gruntowej z zastosowaniem tej wody do mieszanki oraz analogiczne próbki z zastosowaniem pitnej wody wodociągowej. Brak różnic w wytrzymałości na ściskanie próbek przechowywanych w takich samych warunkach potwierdza przydatność badanej wody do stabilizacji gruntu cementem.

**2.5. Środek jonowymienny**

Przy stabilizacji cementem gruntów spoistych (o grupach nośności G2-G4) prowadzonej na miejscu należy zastosować środek jonowymienny, reagujący z jonami cementu. Nie dopuszcza się stosowania środka jonowymiennego w formie płynnej oraz o odczynie kwaśnym. Zastosowany środek jonowymienny powinien spełniać wymagania podane w tabelicy 3 i posiadać aktualną Aprobata techniczną wydaną przez IBDiM zgodnie z obowiązującymi przepisami, atest PZH i CLOR. Aprobata techniczna wydana przez IBDiM w Warszawie, musi dopuszczać zastosowanie środka jonowymiennego przy

budowie konstrukcji drogowych dla dróg obciążonych ruchem średnim i ciężkim. W przypadku braku aprobaty technicznej potwierdzenie o braku możliwości jej wystawienia w myśl obowiązujących przepisów. Dla zapewnienia ochrony środowiska i bezpieczeństwa inwentarza żywego, z atestu PZH musi jednoznacznie wynikać iż zastosowany środek jonowymienny jest substancją mineralną stosowaną w inżynierii lądowej. Należy zastosować środek jonowymienny, który nie stanowi niebezpieczeństwa dla ludzi i inwentarza żywego w przypadku zanieczyszczenia użytecznych poziomów wodonośnych. Środek zastosowany do stabilizacji gruntu należy podawać zgodnie z receptą opracowaną przez Wykonawcę. Podawana ilość materiału powinna być niezmienna dla danego odcinka jednorodnego. Stabilizowany grunt powinien być doprowadzony do wilgotności optymalnej określonej według normalnej próby Proctora zgodnie z PN-B-04481. Środek jonowymienny powinien uzyskać akceptację Inżyniera przed zastosowaniem i opracowaniem recepty.

Tablica 3 Wymagania dla środka jonowymiennego

Lp.	Właściwości	Jednostki	Wymagania	Badania według
1	Postać	-	Proszek	Ocena wizualna
2	Zdolność jonowymienna	mwal/g	≥4	wg specyfikacji producenta

Środek jonowymienny przeznaczony do zastosowania musi uzyskać akceptację Zamawiającego.

## 2.6 Dodatki ulepszające

Przy wykonywaniu stabilizacji gruntu cementem mogą być stosowane następujące dodatki ulepszające:

- wapno wg PN-EN 459-1
- popioły lotne wg PN-S-96035:1997
- chlorek wapniowy wg PN-C-84127:1975.

Miarodajnymi do wyboru i ilości dodatków ulepszających grunt, są wyniki wytrzymałości na ściskanie oraz wyniki badania mrozoodporności serii próbek sporządzonych z mieszanek cementowo-gruntowych z różną zawartością tych dodatków i porównaniu ich z wymaganiami i podanymi w tablicy 4.

**Tabela 4.** Klasyfikacja wytrzymałości końcowych Rc28 dn dla stabilizacji wykonywanych na spoiwach hydraulicznych wg PN-EN 14227-5.

Lp.	Rodzaj warstwy w konstrukcji nawierzchni drogowej	Wytrzymałość na ściskanie Rc			Wskaźnik mrozoodporności
		Klasa Rc	Minimalne Rc [MPa] dla cylindra o wskaźniku smukłości 2 <sup>a</sup>	Minimalne Rc [MPa] dla cylindra o wskaźniku smukłości 1 <sup>a</sup>	
1	Warstwa ulepszonego podłoża lub warstwa mrozoochronna	C1,5/2,0 ≤ 4,0MPa	1,5	2,0	0,6

a – jeżeli wykorzystano cylindry o wskaźniku smukłości innym niż 1 i 2, należy przed użyciem określić ich korelację z cylindrami o wskaźnikach smukłości 1 i 2

## 2.6 Materiały do pielęgnacji warstwy z gruntu stabilizowanego cementem

Do pielęgnacji świeżo ułożonej warstwy z gruntu stabilizowanego cementem należy stosować preparaty powłokowe lub folie z tworzyw sztucznych.

Dopuszcza się także pielęgnację przez przykrycie warstwą prasku naturalnego bez zanieczyszczeń organicznych lub warstwą włókniny o grubości, mierzonej przy obciążeniu 2kPa co najmniej 5 mm. utrzymywanej w stanie wilgotnym przez zraszanie wodą odpowiadającą wymaganom 2.4.

## 2.7 Mieszanka cementowo-gruntowa

### 2.7.1 Zawartość cementu

Zawartość cementu należy przyjmować w granicach od 4% do 10% (m/m) liczonych w stosunku do masy suchego gruntu, zależnie od rodzaju i uziarnienia gruntu, marki stosowanego cementu oraz rodzaju warstwy i kategorii ruchu. Maksymalna zawartość cementu w mieszance cementowo-gruntowej dla poszczególnych warstw ulepszonego podłoża nie powinna przekraczać ilości wg tablicy 4.

Tablica 4. Zawartość w procentach obliczonych masowo

Lp.	Kategoria ruchu	Maksymalna zawartość cementu, w stosunku do masy suchego gruntu	
		Podbudowa pomocnicza	w-wa mrozoochronna
1	KR 1, KR0	6	10
2	KR4	10	8

### 2.7.2 Wytrzymałość na ściskanie próbek gruntu stabilizowanego cementem oraz wskaźnik mrozoodporności próbek

Decydującym kryterium przydatności mieszanki cementowo-gruntowej do wykonania warstwy ulepszonego podłoża gruntowego jest wytrzymałość na ściskanie próbek gruntu stabilizowanego cementem, oznaczona po 7 i 28 dniach twardnienia oraz wskaźnik mrozoodporności próbek.



Oznaczanie wskaźnika mrozoodporności próbek obowiązuje w przypadku stabilizacji cementem gruntów średnio- i bardzo spoistych oraz grunów z zawartością części organicznych powyżej 2 %, albo gruntów kwaśnych o  $\text{pH} \leq 5$  lub przy dodaniu popiołów lotnych w ilości większej niż cementu.

Wymagania wytrzymałości na ściskanie gruntu stabilizowanego cementem oraz wymagane wskaźniki mrozoodporności próbek w zależności od rodzaju warstwy w konstrukcji nawierzchni drogowej, podano w tablicy 5.

**Tabela 5.** Wymagania dla gruntów stabilizowanych cementem dla poszczególnych warstw podbudowy i ulepszonego podłoża

Lp.	Rodzaj warstwy w konstrukcji nawierzchni drogowej	Wytrzymałość na ściskanie Rc		Wskaźnik mrozoodporności
		Po 7 dniach Rz	Po 28 dniach R28	
1	Warstwa ulepszonego podłoża lub warstwa mrozoochronna	od 1,0 do 1,6	od 1,5 do 2,5	0,6
2	Podbudowa pomocnicza	od 1,6 do 2,2	od 2,5 do 5,0	0,7

### 3. Sprzęt

#### 3.1. Ogólne zasady stosowania sprzętu

Ogólne zasady stosowania sprzętu podano w STWiORB DM 00.00.00 "Wymagania ogólne".

#### 3.2. Sprzęt przy zastosowaniu mieszania w mieszarkach stacjonarnych

Do wykonania warstwy podbudowy z kruszywa stabilizowanego cementem, należy stosować:

- wytwórnie stacjonarne wyposażone w urządzenia wagowe dla kruszywa i cementu oraz objętościowe dla wody,
- układarki lub równiarki do rozkładania i wyprofilowania warstwy,
- walce gładkie, wibracyjne lub ogumione do zagęszczania,
- w miejscach trudno dostępnych należy stosować zagęszczarki płytowe, ubijaki mechaniczne lub małe walce wibracyjne,
- inny sprzęt zaakceptowany przez Inżyniera.

### 4. Transport

#### 4.1. Warunki ogólne transportu

Ogólne zasady transportu podano w STWiORB DM 00.00.00 "Wymagania ogólne".

#### 4.2. Transport gruntu

Grunt może być przewożone dowolnymi środkami transportowymi, gwarantującymi zabezpieczenie przed zanieczyszczeniem.

#### 4.3. Transport cementu

Transport cementu powinien odbywać się z zastosowaniem cementowozów w czasie transportu i przeładunku cement nie może ulec zawilgoceniu.

#### 4.4. Transport wody

Woda może być dostarczana wodociągiem lub cysternami.

### 5. Wykonanie robót

#### 5.1. Ogólne warunki wykonywania robót

Ogólne zasady wykonania robót podano w STWiORB DM 00.00.00 „Wymagania ogólne”.

Wykonawca przedstawi Inżynierowi do akceptacji Projekt Technologii i Organizacji Robót oraz Program Zapewnienia Jakości uwzględniający wszystkie warunki, w jakich będą wykonywane roboty.

Podbudowa z gruntu lub kruszywa stabilizowanego cementem i środkiem jonowymiennym nie może być wykonywana wtedy, gdy podłoże jest zamrożone i podczas opadów deszczu. Nie należy rozpoczynać stabilizacji gruntu lub kruszywa cementem i środkiem jonowymiennym, jeżeli prognozy meteorologiczne wskazują na możliwy spadek temperatury poniżej 5°C w czasie najbliższych 7 dni.

#### 5.2. Stabilizacja metodą mieszania na miejscu

Do stabilizacji gruntu metodą mieszania na miejscu należy używać specjalistycznych mieszarek drogowych albo maszyn rolniczych gwarantujących dokładne przemieszanie gruntu na wymaganą głębokość.

Jeżeli Wykonawca dysponuje sprzętem mieszającym bez możliwości dodawania wody w czasie mieszania, grunt przewidziany do stabilizacji powinien być wstępnie spulchniony i rozdrobniony.

Po spulchnieniu gruntu należy sprawdzić jego wilgotność i doprowadzić do wilgotności optymalnej z tolerancją +10% - 0% jej wartości określonej według normalnej próby Proctora. Woda powinna być dozowana przy użyciu beczkowozów

zapewniających równomierne i kontrolowane dozowanie. Środek jonowymienny powinien być rozłożony na gruncie na sucho w ilościach podanych przez producenta.

Jeżeli wilgotność naturalna gruntu jest większa od wilgotności optymalnej o więcej niż +10% jej wartości, grunt powinien być osuszony przez mieszanie i napowietrzanie w czasie suchej pogody.

W przypadku możliwości technicznych podawania wody do bębna maszyny mieszającej w czasie mieszania gruntu nie ma konieczności wcześniejszego spulchniania i nawilgacania gruntu przed rozłożeniem cementu.

Cement należy stosować równomiernie w ilościach ustalonych w recepturze laboratoryjnej. Cement powinien być rozkładany przy użyciu rozściełacza cementu lub w inny sposób zaakceptowany przez Inżyniera.

Grunt powinien być wymieszany z cementem w sposób zapewniający jednorodność na określonej głębokość, gwarantującą uzyskanie projektowanej grubości warstwy po zagęszczeniu. W przypadku wykonywania stabilizacji w prowadnicach, szczególną uwagę należy zwrócić na jednorodność wymieszania gruntu w obrębie skrajnych pasów o szerokości od 30 do 40 cm, przyległych do prowadnic.

Czas od momentu rozłożenia cementu na gruncie do momentu zakończenia mieszania nie powinien być dłuższy od 2 godzin. Czas od momentu dodania środka jonowymiennego do zakończenia zagęszczania warstwy nie może przekroczyć 3 godzin.

Po zakończeniu mieszania należy powierzchnię warstwy wyrównać i wyprofilować do wymaganych w dokumentacji projektowej rzędnych oraz spadków poprzecznych i podłużnych. Do tego celu należy użyć równiarek i wykorzystać prowadnice podłużne, układane każdorazowo na odcinku roboczym. Od użycia prowadnic można odstąpić przy zastosowaniu specjalistycznych mieszarek i technologii gwarantującej odpowiednią równość warstwy, po uzyskaniu zgody Inżyniera. Po wyprofilowaniu należy natychmiast przystąpić do zagęszczania warstwy. Zagęszczenie należy przeprowadzić w sposób określony w p. 3.6.

### 5.5.2. Stabilizacja gruntu cementem metodą mieszania w mieszarkach stacjonarnych

Składniki mieszanki i w razie potrzeby dodatki ulepszające, powinny być dozowane w ilości określonej w recepturze laboratoryjnej. Mieszarka stacjonarna powinna być wyposażona w urządzenia do wagowego dozowania kruszywa lub gruntu i cementu oraz objętościowego dozowania wody. Czas mieszania w mieszarkach cyklicznych nie powinien być krótszy od 1 minuty, o ile krótszy czas mieszania nie zostanie dozwolony przez Inżyniera po wstępnych próbach. W mieszarkach typu ciągłego prędkość podawania materiałów powinna być ustalona i na bieżąco kontrolowana w taki sposób, aby zapewnić jednorodność mieszanki. Wilgotność mieszanki powinna odpowiadać wilgotności optymalnej z tolerancją +10% i -20% jej wartości. Przed ułożeniem mieszanki należy ustawić prowadnice i podłoże zwilżyć wodą. Mieszanka dowieziona z wytwórni powinna być układana przy pomocy układarek lub równiarek. Grubość układania mieszanki powinna być taka, aby zapewnić uzyskanie wymaganej grubości warstwy po zagęszczeniu. Przed zagęszczeniem warstwa powinna być wyprofilowana do wymaganych rzędnych, spadków podłużnych i poprzecznych. Przy użyciu równiarek do rozkładania mieszanki należy wykorzystać prowadnice, w celu uzyskania odpowiedniej równości profilu warstwy. Od użycia prowadnic można odstąpić przy zastosowaniu technologii gwarantującej odpowiednią równość warstwy, po uzyskaniu zgody Inżyniera. Po wyprofilowaniu należy natychmiast przystąpić do zagęszczania warstwy.

### 5.3 Profilowanie

Mieszanka cementowo-gruntowa powinna być przed zagęszczeniem sprofilowana do zaprojektowanych pochyłeń poprzecznych i podłużnych oraz przechyłek na łukach.

### 5.4 Zagęszczanie warstwy

Zagęszczanie warstwy mieszanki cementowo-gruntowej powinno być wykonane, przy wilgotności optymalnej, po zakończeniu mieszania i profilowania, nie później jednak niż przed zakończeniem czasu wiązania cementu. Zagęszczenie należy wykonać sprzętem mechanicznym np. płytami wibracyjnymi lub walcami wibracyjnymi albo walcami statycznymi. Wilgotność zagęszczonej mieszanki oznaczona wg PN-B-04481:1988 nie powinna się różnić od wilgotności optymalnej o więcej niż  $\pm 1\%$  (m/m).

Wskaźnik zagęszczenia mieszanki cementowo-gruntowej nie powinien być mniejszy niż 100 % maksymalnego zagęszczenia metodą I lub II wg PN-B-04481:1988

Badania zagęszczenia należy wykonywać bezpośrednio po zagęszczeniu warstwy, a badania nośności do 3 godzin od zagęszczenia. Wyniki badań otrzymanych w późniejszym okresie dają wyniki niemiernodajne, znacznie zawyżone, ze względu na zwiększony wpływ wiązania spoiwa. Badania wykonywane w początkowym okresie wiązania spoiwa pozbawione są tego błędu, a spoiwo działa wyłącznie jako materiał doziarniający zwiększający powierzchnię właściwą gruntu oraz dodatkowo przesuszający wskutek wyzwolanych reakcji chemicznych. Badanie modułu odkształcenia E2 wg PN-S-02205 polega na statycznym obciążeniu gruntu płytą o średnicy D=300mm, stopniowo co 0,05 MPa. Po doprowadzeniu do każdego z obciążeń jednostkowych odczytuje się wskazania czujników co 2 min. do momentu aż różnica między nimi wyniesie mniej niż 0,05mm. Końcowe obciążenie doprowadza się do wartości równej 0,35 MPa (jak dla warstwy ulepszonego podłoża wg PN-S-02205). Moduły odkształcenia pierwotny E1 i wtórny E2, odpowiadające przyrostowi osiadań wywołanemu przyrostem obciążenia jednostkowego w zakresie od 0,15 do 0,25 MPa, obliczamy na podstawie wzoru:

$$E1, E2 = \frac{3}{4} D (Dp/Ds) [MPa]$$

gdzie:

D - średnica płyty (D=300), mm

Dp - różnica nacisków (Dp=0,10), MPa

Ds - przyrost osiadań odpowiadający różnicy nacisków, mm

Za zgodą Inżyniera można prowadzić badania przy użyciu innych urządzeń, mających możliwość wyznaczenia modułu wtórnego  $E_2$ .

Wartość modułu wtórnego powinna spełniać wymagania zawarte w tabeli 5.

**Tablica 5.** Wartości wtórnego modułu odkształcenia ( $E_2$ ) dla warstwy stabilizowanej spoiwem hydraulicznym badana w dniu wykonania warstwy

Strefa korpusu	Minimalna wartość $E_2$ dla:
Powierzchnia warstwy gruntu stabilizowanego spoiwem hydraulicznym	80

### 5.5 Spoiny robocze

Bezpośrednio po zagęszczeniu warstwa należy obciąć pionowo jej krawędź kończącą działkę roboczą. Przed przystąpieniem do wykonywania następnej działki odcięta płaszczyznę należy zwilżyć wodą. Od obciążenia krawędzi w wykonanej warstwie można odstąpić wtedy, gdy czas pomiędzy zakończeniem zagęszczania poprzedniej działki a rozpoczęciem wykonywania kolejnej nie przekracza 60 minut.

Jeżeli w niżej położonej warstwie występują spoiny robocze, to spoiny w warstwie leżącej wyżej powinny być względem nich przesunięte o co najmniej 30 cm dla spoiny podłużnej i 1 m dla spoiny poprzecznej.

### 5.6 Pielęgnacja warstwy

Pielęgnacja podbudowy powinna być przeprowadzona według jednego z następujących sposobów:

- skropienie warstwy emulsją asfaltową, albo asfaltem D200 lub D300 w ilości od 0,5 do 1,0 kg/m<sup>2</sup>,
- skropienie specjalnymi preparatami powłokotwórczymi posiadającymi aprobatę techniczną wydaną przez uprawnioną jednostkę, po uprzednim zaakceptowaniu ich użycia przez Inżyniera,
- utrzymanie w stanie wilgotnym poprzez kilkakrotne skrapianie wodą w ciągu dnia, w czasie co najmniej 7 dni,
- przykrycie warstwą piasku lub grubej włókniny technicznej i utrzymywanie jej w stanie wilgotnym w czasie co najmniej 7 dni.

W przypadku warstw ulepszonego podłoża z gruntu stabilizowanego cementem i stabilizatorem jonowymiennym dopuszcza się przykrycie nadległą warstwą konstrukcyjną bezpośrednio po jej wykonaniu.

Inne sposoby pielęgnacji zaproponowane przez Wykonawcę t inne materiały przeznaczone do pielęgnacji mogą być zastosowane po uzyskaniu akceptacji Inżyniera.

### 5.7 Grubość ulepszonego podłoża

Grubość ulepszonego podłoża z gruntów stabilizowanych cementem powinna być zgodna z zaprojektowaną.

Dopuszczalne odchyłki od zaprojektowanej grubości podbudowy i ulepszonego podłoża nie powinny przekraczać:

- dla ulepszonego podłoża +10 % i -15 %.

### 5.8 Szerokość ulepszonego podłoża

Szerokość ulepszonego podłoża z gruntu stabilizowanego cementem nie powinna się różnić od szerokości zaprojektowanej o więcej niż +10 cm, i -5 cm.

### 5.9 Równość w profilu podłużnym

Równość w profilu podłużnym powinna być taka, aby nierówności nie przekraczały:

- 15 mm - dla ulepszonego podłoża.

### 5.10 Równość w przekroju poprzecznym

Równość w przekroju poprzecznym ulepszonego podłoża powinna być taka, aby po przyłożeniu łąty profilowej prostopadle do osi drogi prześwity między łątą i powierzchnią podłoża z gruntu stabilizowanego cementem nie przekraczały wartości wymaganych dla równości w profilu podłużnym wg 5.9.

### 5.11 Rzędne wysokościowe

Rzędne wysokościowe osi i krawędzi ulepszonego podłoża z gruntu stabilizowanego cementem powinny być zgodne z zaprojektowanymi. Różnice pomiędzy rzędnymi wykonanej warstwy a rzędnymi zaprojektowanymi nie powinny przekraczać + 10 mm i -20 mm.

### 5.12 Ukształtowanie osi ulepszonego podłoża w planie

Oś ulepszonego podłoża z gruntu stabilizowanego cementem w planie nie może być przesunięta w stosunku do osi zaprojektowanej o więcej niż 5 cm.

### 5.13 Spadki poprzeczne ulepszonego podłoża

Spadki poprzeczne ulepszonego podłoża z gruntu stabilizowanego cementem powinny być zgodne z zaprojektowanymi z tolerancją  $\pm 0,5$  %.

## 6. Kontrola jakości robót

**6.1. Ogólne zasady kontroli jakości robót**

Ogólne zasady kontroli jakości robót podano w STWiORB DM 00.00.00 "Wymagania ogólne".

**6.2. Częstotliwość i zakres badań kontrolnych**

Częstotliwość i zakres badań kontrolnych w czasie robót przy wykonywaniu warstw z gruntu stabilizowanego cementem podano w tablicy 5.

**Tablica 5.** Częstotliwość badań przy wykonywaniu warstw z gruntu stabilizowanego cementem

Lp.	Wyszczególnienie badań	Minimalna częstość badań
1	<b>Badania kwalifikacyjne:</b> - badania terenowe	raz na etapie projektowania drogi
	Sprawdzenie przydatności gruntu - uziarnienie - granica płynności - wskaźnik plastyczności - odczyn pH - zawartość części organicznych - zawartość siarczanów - wskaźnik piaskowy - wilgotność optymalną i maksymalną gęstość objętościową szkieletu gruntowego	
	Sprawdzenie przydatności cementu - początek i koniec wiązania cementu - stałość objętości - zawartość grudek (zbryleń) cementu nie dających się rozgnieść w palcach i nie rozpadających się w wodzie - oznaczenie normowej wytrzymałości cementu	raz na etapie projektowania składu mieszanki cementowo-gruntowej i przy każdej zmianie materiału
	projektowanie składu mieszanki cementowo-gruntowej - przyjęcie, na podstawie wyników badań przydatności gruntu i przydatności cementu, co najmniej 3 wariantów składu mieszanek cementowo-gruntowych	
	- oznaczenie wilgotności optymalnej i maksymalnej gęstości objętościowej szkieletu cementowo-gruntowego dla każdej mieszanki	raz na etapie projektowania składu mieszanki cementowo-gruntowej i przy każdej zmianie dostawcy materiału
	- wykonanie próbek - pielęgnacja próbek - oznaczenie wytrzymałości próbek na ściskanie - określenie wskaźnika mrozoodporności próbek	
	- ustalenie optymalnego składu mieszanki cementowo-gruntowej	
- obliczenie ilości cementu oraz wody i ewentualnie dodatków na 1m <sup>3</sup> mieszanki lub 1m <sup>2</sup> stabilizowanej warstwy		
2	<b>Badania w czasie budowy</b> - ukształtowanie podłoża (równość w profile podłużnym i w przekrojach poprzecznych, spadki poprzeczne rzędne wysokościowe)	- rzędne wysokościowe oraz spadki i równość w przekroju poprzecznym; co 100 m oraz w punktach głównych trasy - równość podłoża w profilu podłużnym: łąką w 5 miejscach na 100 metrów dróg
	- wskaźnik zagęszczenia podłoża gruntowego i wskaźnik zagęszczenia gruntu stabilizowanego - uziarnienie gruntu przeznaczonego do stabilizacji - rozdrobnienie gruntu spoistego - dokładność wymieszania gruntu z cementem - wilgotność mieszanki cementowo-gruntowej - wytrzymałość gruntu stabilizowanego na ściskanie	2 razy na dziennej działce roboczej lub 6 000 m <sup>2</sup> warstwy  6 próbek z dziennej działki roboczej lub z 6000 m <sup>2</sup> warstwy
3	<b>Badania odbiorcze po wykonaniu warstwy</b>	
	- szerokość warstwy -równości i spadki w przekroju poprzecznym *)	10 razy na 1km
	- równość w profilu podłużnym	w sposób ciągły planografem lub co 20m łąką
	- rzędne wysokościowe - równość i ukształtowanie osi w planie *)	co 100m

- jednolitość wyglądu warstwy	cała powierzchnia odbieranej warstwy
*) dodatkowe pomiary w punktach głównych łuków poziomych; na początku i na końcu krzywej przejściowej oraz na początku, w środku i na końcu każdego łuku poziomego	

### 6.3 Opis badań

#### 6.3.1 Badania terenowe

Badania terenowe należy wykonywać wzdłuż projektowanej trasy drogowej.

Wzdłuż projektowanej trasy należy wykonać wiercenia płytkie (od 1,5 m do 2,0 m) lub odkrywki w odstępach co najmniej 250 m, lecz tak, aby zlokalizować zmienność gruntów na trasie lub grunty wyraźnie przydatne i wyraźnie nieprzydatne do stabilizacji cementem, wraz z pobraniem próbek. Próbki gruntów, pobrane wg BN-75/8931-03 p. 2.1.2 lub 2.2.2, należy poddać wstępnym badaniom makroskopowym oraz odczynu pH wg PN-B-04452:1974 i przekazać do badań laboratoryjnych w celu sprawdzenia ich przydatności do stabilizacji cementem. Dokumentacja, pakowanie i przechowywanie próbek powinny być zgodne z BN-75/8931-03 p.3.

#### 6.3.2 Sprawdzenie przydatności materiałów

##### Sprawdzenie przydatności gruntu

Sprawdzenie przydatności gruntu do stabilizacji cementem polega na oznaczeniu i porównaniu z wymaganiami 2.2 następujących właściwości;

- uziarnienia,
- granicy płynności,
- wskaźnika plastyczności.
- odczynu pH,
- zawartości części organicznych,
- wskaźnika piaskowego.

Dla gruntów spełniających wymagania podane w tablicy 1 należy również oznaczyć:

- wilgotność optymalną i maksymalną gęstość objętościową szkieletu gruntowego.

##### Sprawdzenie przydatności cementu

Sprawdzenie przydatności cementu polega na oznaczeniu:

- początku i końca wiązania cementu,
- stałości objętości,
- zawartości grudek (zbryleń) cementu nie dających się rozgnieść w palcach i nie rozpadających się w wodzie.

W przypadku gdy:

- czas wiązania cementu lub zmiany jego objętości nie odpowiadają wymaganiom norm przedmiotowych na cementy,
- cement wykazuje zawartość grudek nie dających się rozgnieść w palcach i nie rozpadających się w wodzie,
- cement przechowywany jest w sposób niezgodny z postanowieniami odpowiednich norm,
- okres przechowywania cementu jest dłuższy niż podano w normach przedmiotowych na cementy,

obowiązuje:

- oznaczenie normowej wytrzymałości cementu.

Grudki, nie dające się rozgnieść w palcach i nie rozpadające się w wodzie, należy z cementu usunąć poprzez przesianie przez sito o boku oczka kwadratowego 2 mm Jeśli ich ilość przekracza 45 % masy cementu nie powinien być on stasowany do wytwarzania mieszanki gruntowo-cementowej.

#### 6.3.3 Projektowanie składu mieszanki cementowo-gruntowej

Projektowanie składu mieszanki obejmuje:

- przyjęcie, na podstawie wyników badań wg 6.3.2, co najmniej 3 wariantów składu mieszanek cementowo-gruntowych różniących się zawartością cementu co 2 % (m/m), np. 6 %, 8 % i 10% (m/m),
- oznaczenie wilgotności optymalnej i maksymalnej gęstości objętościowej szkieletu cementowo-gruntowego dla każdej mieszanki wg a),
- wykonanie próbek,
- pielęgnację próbek,
- oznaczenie wytrzymałości próbek na ściskanie,
- określenie wskaźnika mrozoodporności próbek,
- ustalenie optymalnego składu mieszanki cementowo-gruntowej,
- obliczenie ilości cementu oraz wody i ewentualnych dodatków na 1 m<sup>3</sup> mieszanki lub 1 m<sup>2</sup> stabilizowanej warstwy,

#### 6.3.4 Badania w czasie budowy

Badania w czasie budowy należy prowadzić systematycznie dla każdego odcinka ulepszanego podłoża wykonywanego w danym dniu. Polegają one na bieżącym sprawdzaniu zgodności wykonywanych robót z wymaganiami wg pkt5.

Wyniki badań w czasie budowy powinny być dokumentowane na piśmie i obejmować sprawdzanie:

- ukształtowania podłoża (równość w profilu podłużnym i w przekrojach poprzecznych, spadki poprzeczne i rzędne wysokościowe).

- b) wskaźnika zagęszczenia podłoża gruntowego,
- c) uziarnienia gruntu przeznaczonego do stabilizacji,
- d) rozdrobnienia gruntu spoistego,
- e) dokładności wymieszania grunty z cementem,
- f) wilgotności mieszanki cementowo-gruntowej,
- g) wskaźnika zagęszczenia gruntu stabilizowanego,
- h) grubości zagęszczonej warstwy stabilizowanej,
- i) wytrzymałości gruntu stabilizowanego na ściskanie.

### 6.3.5 Badania odbiorcze po wykonaniu ulepszonych podłoża

Badania odbiorcze po wykonaniu ulepszonych podłoża z gruntu stabilizowanego cementem obejmują sprawdzenie

- a) szerokości warstwy,
- b) równości w profilu podłużnym,
- c) równości i spadków w przekroju poprzecznym,
- d) rzędnych wysokościowych,
- e) ukształtowania osi w planie,
- f) jednolitości wyglądu warstwy.

### Częstotliwość i zakres badań

Częstotliwość i zakres badań podano w tablicy 6.

Tablica 6. Częstotliwość badań w czasie realizacji robót związanych z wykonaniem warstwy z kruszywa związanego cementem.

Lp.	Wyszczególnienie badań	Częstotliwość badań	
		Minimalna ilość badań na dziennej działce roboczej	Maksymalna powierzchnia przypad. na jedno badanie [m <sup>2</sup> ]
1. 2. 3.	Wilgotność Zagęszczenie Grubość warstwy	2	3000
4.	Wytrzymałość na ściskanie po 7 i 28 dniach	6 próbek	3000

### 6.3.6 Badanie gruntu

Uziarnienie gruntu - według PN-B-04481:1988

Granica płynności - według PN-B-04481:1988

Wskaźnik plastyczności - według PN-B-04481:1988

Odczyn pH - odczyn pH należy określić polowym kwasomierzem lub pehametrem

Zawartość części organicznych - według PN-B-04481:1988

Zawartość siarczanów - według PN-B-06714-28:1978

Wskaźnik piaskowy - według BN-64/8931-01

Wilgotność optymalna i maksymalna gęstość objętościowa - według PN-B-04481:1983.

### 6.3.7 Badanie cementu

Początek i koniec wiązania cementu - oznaczenie czasu wiązania należy wykonać wg PN-EN 196-3:1996,

Stalność objętości - oznaczenie stałości objętości należy wykonać wg PN-EN 196-3:1996.

Oznaczenie zawartości grudek - sprawdzenie zawartości grudek cementu nie dających się rozgnieść w palcach polega na przesianiu próbki cementu przez sito # 2 mm i oznaczeniu pozostałości grudek na tym sicie.

### Oznaczenie normowej wytrzymałości cementu

Oznaczenie normowej wytrzymałości cementu należy wykonać wg PN-EN-196-1:1996.

### 6.3.8 Badanie wody

Według PN-B-32250:1988

### 6.3.9 Badanie dodatków ulepszających

Badanie dodatków ulepszających polega na sprawdzeniu ich wpływu na przyrost wytrzymałości na ściskanie próbek sporządzonych z mieszanek cementowo-gruntowych z różną zawartością tych dodatków i porównaniu uzyskanych wyników z wymaganiami podanymi w tablicy 2.

### 6.3.11 Pielęgnacja próbek

a) Pielęgnacja próbek przeznaczonych do badania wytrzymałości na ściskanie po 7 dniach.

Próbki po uformowaniu przechowuje się przez 7 dni w temperaturze pokojowej z zabezpieczeniem przed wysychaniem (w komorze wilgotności powyżej 96 % lub w wilgotnym piasku), po czym próbki nasycy się wodą w komorze próżniowej przy

obniżonym ciśnieniu do 10 hPa w ciągu 1 godziny oraz przez dalsze 2 godziny po wyrównaniu ciśnienia w komorze próżniowej do ciśnienia atmosferycznego.

W przypadku braku komory próżniowej próbki, po 3-dniowej pielęgnacji w temperaturze pokojowej z zabezpieczeniem przed wysychaniem, powinny być przez jeden dzień zanurzone na głębokość 1 cm, a przez następne trzy dni zanurzone całkowicie w wodzie o temperaturze pokojowej.

b) Pielęgnacja próbek przeznaczonych do badania wytrzymałości na ściskanie po 28 dniach.

Próbki należy przechowywać przez 14 dni w temperaturze pokojowej z zabezpieczeniem przed wysychaniem (jak w a), po czym zanurzyć na 14 dni do wody o temperaturze pokojowej. Nasycanie próbek wodą odbywa się pod ciśnieniem normalnym i przy całkowitym ich zanurzeniu w wodzie.

c) Pielęgnacja próbek przeznaczonych do oznaczenia wskaźnika mrozoodporności.

Próbki należy przechowywać przez 13 dni w temperaturze pokojowej z zabezpieczeniem przed wysychaniem (jak w a), po czym zanurzyć całkowicie na 1 dobę w wodzie, a następnie w ciągu kolejnych 14 dni poddać cykлом zamrażania i odmrażania. Jeden cykl zamrażania i odmrażania polega na 8-godzinny zamrażaniu próbek w temperaturze  $-23\text{ }^{\circ}\text{C}$  i 16-godzinnym ich odmrażaniu w wodzie w temperaturze pokojowej.

### 6.3.12 Oznaczenie wytrzymałości próbek na ściskanie

Wytrzymałość na ściskanie po 7 dniach ( $R_7$ ) należy określić na co najmniej 3 próbkach pielęgnowanych wg 6.3.11 a) a po 28 dniach ( $R_{28}$ ) na co najmniej 3 próbkach pielęgnowanych wg 6.3.11 b).

Ściskanie należy przeprowadzić w prasie, o prędkości posuwu tłoka od 0,2 mm/s do 0,4 mm/s, co najmniej na trzech próbkach tej samej serii.

Wytrzymałość gruntu stabilizowanego cementem oblicza się z dokładnością do 0,1 MPa, jako średnią arytmetyczną z 3 wyników. Przy obliczaniu średniej arytmetycznej należy odrzucić wynik niższy lub wyższy o 30 % od tej średniej i wyznaczyć średnią arytmetyczną pozostałych wyników.

W przypadku większych różnic należy powtórzyć procedurę projektowania składu mieszanki wg 5.2.1.

### 6.3.13 Oznaczenie wskaźnika mrozoodporności

Próbki pielęgnowane wg 6.3.11 c) należy poddać ściskaniu w prasie wg 6.3.12 w celu oznaczenia ich wytrzymałości ( $R^{zo28}$ ). Wskaźnik mrozoodporności należy obliczyć jako stosunek wytrzymałości ( $R^{zo28}$ ) próbek poddanych 14 cyklom zamrażania i odmrażania pod 14 dniach od dnia ich wykonania do wytrzymałości ( $R_{28}$ ) próbek poddanych nasyceniu wodą przez 14 dni, po 14 dniach od dnia wykonania, wyrażony ułamkiem dziesiętnym.

### 6.3.14 Ustalenie optymalnego składu mieszanki

Optymalny skład mieszanki cementowo-gruntowej należy ustalić na podstawie wyników badań wytrzymałości próbek na ściskanie z uwzględnieniem wymagań wg 2.

### 6.3.16 Badanie materiałów do pielęgnacji

Badanie materiałów do pielęgnacji warstwy gruntu stabilizowanego cementem polega na sprawdzeniu zgodności właściwości z wymaganiami odnośnych przepisów.

W piasku przeznaczonym do pielęgnacji podbudowy wystarczy oznaczyć zawartość zanieczyszczeń organicznych wg 6.3.6.

### 6.3.17 Sprawdzenie rozdrobnienia gruntu spoistego

Sprawdzić na co najmniej dwóch próbkach o masie 1 kg każda, pobranych z dziennej działki roboczej. Probki przesiać przez sito o boku oczka 4 mm i oznaczyć zawartość cząstek gruntu przechodzących przez to sito.

### 6.3.18 Sprawdzenie wskaźnika zagęszczenia warstwy

Mieszanka powinna być zagęszczana do osiągnięcia wskaźnika zagęszczenia nie mniejszego niż 1,0 przy oznaczeniu według BN-77/8931-12. Sprawdzenie zagęszczenia warstwy podłoża gruntowego oraz warstwy zagęszczonej mieszanki cementowo-gruntowej należy wykonać zgodnie z PN-B-04481:1988.

Bezpośrednio po zakończeniu zagęszczania warstwy z mieszanki cementowo-gruntowej należy w ułożonej warstwie wykonać otwory, każdy o objętości co najmniej 1 l. Wybraną z każdego otworu mieszankę należy zważyć, oznaczyć wilgotność próbki, a objętość otworu pomierzyć piaskiem kalibrowanym, lub inną sprawdzoną metodą oraz obliczyć gęstość objętościowa zagęszczonej mieszanki cementowo-gruntowej w warstwie ( $p^{gs}_{DS}$ ).

Wskaźnik zagęszczenia  $W_z$ , oblicza się ze wzoru :

$$W_z = \frac{\rho_{os}^{cg}}{\rho_{os\ max}^{cg}} \cdot 100$$

$W_z$  - wskaźnik zagęszczenia, procent

$p^{gs}_{DS}$  - maksymalna gęstość mieszanki cementowo-gruntowej, oznaczona metodą I lub II wg PN-B-04481:1998. kilogram na metr sześcienny

### 6.3.19 Sprawdzenie grubości warstwy

Sprawdzenie grubości warstwy z gruntu stabilizowanego cementem przeprowadza Wykonawca w trakcie mieszania.

### 6.3.20 Sprawdzenie szerokości warstwy

Sprawdzenie szerokości warstwy polega na zmierzeniu przymiarem liniowym (taśmą mierniczą), prostopadle do osi drogi, odległości jej przeciwległych brzegów.

### 6.3.21 Sprawdzenie równości w profilu podłużnym

Sprawdzenie równości warstwy w profilu podłużnym przeprowadza się wg BN-68/8931-04.

### 6.3.22 Sprawdzenie równości i spadków w przekroju poprzecznym

Sprawdzenie prawidłowości przekroju poprzecznego (jego równości i spadków) polega na przyłożeniu łąty profilowej z poziomnicą prostopadle do osi drogi i pomiarze prześwitu klinem cechowanym oraz przymiarem liniowym. Sprawdzenie spadków poprzecznych może być wykonane także metodą niwelacji.

### 6.3.23 Sprawdzenie rzędnych wysokościowych

Sprawdzenie rzędnych wysokościowych warstwy polega na wykonaniu pomiarów niwelacyjnych w punktach pomiarowych i porównaniu uzyskanych wyników z rzędnymi zaprojektowanymi.

### 6.3.24 Sprawdzenie ukształtowania osi w planie

Sprawdzenie ukształtowania osi warstwy w planie polega na wykonaniu pomiarów geodezyjnych usytuowania poszczególnych charakterystycznych punktów osi w stosunku do stałych punktów odniesienia i porównaniu wyników pomiarów z zaprojektowanym położeniem osi.

### 6.3.25 Sprawdzenie dokładności wymieszania gruntu z cementem

Dokładność wymieszania gruntu z cementem w przypadku wytwarzania mieszanki w betoniarnie należy sprawdzać wzrokowo, przy załadunku na środek transportowy.

Dokładność wymieszania gruntu z cementem w przypadku jego mieszania bezpośrednio na drodze należy sprawdzać wzrokowo na odsłoniętych, na całą głębokość mieszania gruntu z cementem, odkrywkach o wymiarach co najmniej 0.3 m x 0.3 m.

### 6.3.26 Sprawdzenie wytrzymałości na ściskanie gruntu stabilizowanego cementem

Bezpośrednio przed rozpoczęciem zagęszczania mieszanki należy pobrać odpowiednią jej ilość do sporządzenia serii 6 próbek walcowych. Próbkę należy uformować wg p. 5.2.1.3. Trzy próbki przeznaczone do badania wytrzymałości na ściskanie po 7 dniach należy pielęgnować wg 6.3.11 a), pozostałe 3 próbki przeznaczone do badania wytrzymałości na ściskanie po 28 dniach — wg p. 6.3.11 b). Wytrzymałość 7-dniową ( $R_7$ ) i 28-dniową ( $R_m$ ) określa się wg p. 6.3.12.

W przypadku otrzymania wyników różniących się od wymagań tablicy 2 zaleca się sprawdzenie wytrzymałości gruntu stabilizowanego na próbkach wyciętych z warstwy.

**Alternatywnie dla kontroli nośności warstwy stabilizowanej spoiwem hydraulicznym dopuszcza się wykonanie badania modułu odkształcenia  $E_2$  (wg PN-S-02205:1998, zał. B) w dniu wykonania warstwy.** Za zgodą Inżyniera można prowadzić badania przy użyciu innych urządzeń, mających możliwość wyznaczania modułu wtórnego  $E_2$ .

Wartość modułu wtórnego powinna spełniać wymagania zawarte w tabeli 7.

**Tablica 7.** Wartości wtórnego modułu odkształcenia ( $E_2$ ) dla warstwy stabilizowanej spoiwem hydraulicznym badana w dniu wykonania warstwy

Strefa korpusu	Minimalna wartość $E_2$ dla:
Powierzchnia warstwy gruntu stabilizowanego spoiwem hydraulicznym	80

### 6.3.27 Sprawdzenie jednolitości wyglądu warstwy z gruntu stabilizowanego cementem

Sprawdzenie polega na wizualnej ocenie zabarwienia, wielkości ziaren i ogólnego wyglądu warstwy (brak rys, spękań itp.).

### 6.3.28 Sprawdzenie wilgotności gruntu lub mieszanki cementowo-gruntowej

Sprawdzenie wilgotności gruntu lub mieszanki cementowo-gruntowej należy wykonać wg PN-B-04481:1988.

## 6.4 Ocena wyników badań

Warstwę z gruntu stabilizowanego cementem należy uznać za wykonaną zgodnie z wymaganiami niniejszej specyfikacji jeśli wyniki wszystkich przeprowadzonych w p. 6 badań (z zachowaniem tolerancji) spełniają wymagania wg p. 5.

Jednakże jako główne kryterium odbiorowym warstwy ulepszonego podłoża jest pozytywny wynik wytrzymałości na ściskanie po 28 dniach.

## 7. Obmiar robót

### 7.1. Ogólne zasady obmiaru robót

Ogólne zasady obmiaru Robót podano w STWiORB DM 00.00.00 „Wymagania ogólne”.

### 7.2. Jednostka obmiarowa

Jednostką obmiarową jest metr kwadratowy ( $m^2$ ) wykonanej i odebranej warstwy z gruntu stabilizowanego cementem.



Obmiar nie powinien obejmować dodatkowych powierzchni niewykazanych w Dokumentacji Projektowej z wyjątkiem powierzchni zaakceptowanych przez Inżyniera na piśmie. Nadmierna grubość lub nadmierna powierzchnia warstwy w stosunku do Dokumentacji Projektowej wykonana bez pisemnego upoważnienia Inżyniera nie może stanowić podstawy do rozszczeń o dodatkową zapłatę.

## **8.Odbiór robót**

### **8.1. Ogólne zasady odbioru robót**

Ogólne zasady odbioru Robót podano w STWiORB DM.00.00.00 „Wymagania ogólne”.

### **8.2. Sposób odbioru robót**

Odbioru warstwy dokonuje Inżynier na zasadach robót zanikających i ulegających zakryciu określonych w STWiORB DM 00.00.00 „Wymagania Ogólne”.

W przypadku niezgodności, choć jednego elementu robót z wymaganiami, roboty uznaje się za niezgodne z Dokumentacją Projektową i Wykonawca zobowiązany jest do ich poprawy na własny koszt.

## **9.Podstawa płatności**

### **9.1. Ogólne ustalenia dotyczące podstawy płatności**

Ogólne ustalenia dotyczące podstawy płatności podano w STWiORB DM 00.00.00 „Wymagania ogólne”.

### **9.2. Cena jednostki obmiarowej**

Płaci się za jeden metr kwadratowy (m<sup>2</sup>) wykonanej i odebranej warstwy z gruntu stabilizowanego cementem o odpowiedniej grubości po dokonaniu odbioru robót wg punktu 8.

Cena jednostkowa jest ceną uśrednioną dla podanego sposobu wykonania i obejmuje:

- opracowanie Projektu Technologii i Organizacji Robót oraz Programu Zapewnienia Jakości,
- prace pomiarowe,
- przeprowadzenie badań laboratoryjnych stosowanych materiałów i opracowanie recepty na mieszankę,
- zastosowanie materiałów pomocniczych koniecznych do prawidłowego wykonania robót lub wynikających z przyjętej technologii robót;
- zakup i dostarczenie wszystkich niezbędnych materiałów,
- dostarczenie składników i wyprodukowanie mieszanki na podstawie zatwierdzonej recepty, rozłożenie i wyprofilowanie mieszanki,
- zagęszczenie mieszanki,
- pielęgnacja wykonanej warstwy,
- przeprowadzenie pomiarów i badań laboratoryjnych wykonanej warstwy,
- wykonanie wszystkich niezbędnych pomiarów, badań i sprawdzeń,
- uporządkowanie terenu robót; wywóz odpadów na wysypisko wraz z kosztami utylizacji lub na miejsce przystosowane do składowania poza terenem budowy,
- oznakowanie robót i jego utrzymanie,
- wykonanie inwentaryzacji warstwy podbudowy.

## **10.Przepisy związane**

### **10.1.Normy**

PN-S-96012:1997 Drogi samochodowe -- Podbudowa i ulepszone podłoże z gruntu stabilizowanego cementem

PN-B-04481:1988 (PN-88,,B-04481) Grunty budowlaneBadania próbek gruntu

PN-B-04452:1974 (PN-74111-04452) Grunty budowlaneBadania polowe

PN-B-06714-28:1978 (PN-78,13.-06714,,Z8) Kruszywa mineralne - Badania - Oznaczanie zawartości związków siarki metodą bromową.

BN-64/8931-01 Drogi samochodowe - Oznaczanie wskaźnika piaskowego

PN-13-341020:1990 (PN-90113-3(1020) Wapno

PN-B-32250:1988 (PN-88/13-32250) Materiały budowlane - Woda do betonów i zapraw

PN-C-84127:1975 (PN-751C-84127) Chlorek wapniowy techniczny

PN-EN 196-1:1996 Metody badań cementu - Oznaczanie wytrzymałości

PN-EN 196-3:1996 Metody badania cementu Oznaczanie czasów wiązania i stałości objętości

PN-S-02201:1987 (PN-87/S-02201) Drogi samochodowe - Nawierzchnie drogowe - Podział. nazwy i określenia

PN-S-96035:1997Drogi samochodowe - popioły lotne

BN-75/8931-03 Drogi samochodowe - Pobieranie próbek gruntów do celów drogowych i lotniskowych

BN-68/8931-04 Drogi samochodowe - Pomiar równości nawierzchni planografem i łątą

PN-EN 14227-1:2007 Mieszanki związane spoiwem hydraulicznym. Wymagania. Część 1. Mieszanki związane cementem.

PN-EN 13286-50 Mieszanki niezwiązane i związane spoiwem hydraulicznym – Część 50: Metoda sporządzania próbek związanych hydraulicznie za pomocą aparatu Proctora lub zagęszczania na stole wibracyjnym.

PN-EN 197-1 Cement. Część 1: Skład, wymagania i kryteria zgodności dotyczące cementów powszechnego użytku

PN-EN 1008 Woda zarobowa do betonu

## **D.03.02.01. Kanalizacja deszczowa oraz przebudowa kanalizacji technologicznej**

### **1. Wstęp**

#### **1.1 Przedmiot Specyfikacji Technicznej Wykonania i Odbioru Robót Budowlanych**

Przedmiotem niniejszej Specyfikacji Technicznej Wykonania i Odbioru Robót Budowlanych są wymagania dotyczące wykonania i odbioru Robót budowlanych w ramach realizacji zadania: „Rozbudowa drogi wojewódzkiej nr 487 wraz ze zmianą jej przebiegu w miejscowości Olesno”

#### **1.2 Zakres stosowania STWiORB**

STWiORB stanowią część Dokumentów Przetargowych i Kontraktowych i należy je stosować w zleceniu i wykonaniu robót opisanych w podpunkcie 1.1.

#### **1.3 Zakres Robót objętych STWiORB**

Ustalenia zawarte w niniejszej specyfikacji dotyczą zasad prowadzenia robót związanych z budową kanalizacji deszczowej oraz przebudową kanalizacji technologicznej.

Zakres rzeczowy obejmuje:

- ułożenie rur przewodowych wraz z kształtkami
- montaż studni
- zabudowa wpustów
- włączenie do istn. studni
- budowa wylotów
- przełączenia istn. kanalizacji
- inspekcji TV nowo wybudowanych kolektorów,  
oraz inne zgodnie z Dokumentacją Projektową.

#### **1.4 Określenia podstawowe**

Kanał - liniowa budowla przeznaczona do grawitacyjnego odprowadzania ścieków.

Studzienka kanalizacyjna - studzienka rewizyjna - na kanale nieprzełącznym przeznaczona do kontroli i prawidłowej eksploatacji kanałów

Pozostałe określenia podstawowe są zgodne z obowiązującymi, odpowiednimi Polskimi Normami i z definicjami podanymi w STWiORB DM 00.00.00 „Wymagania ogólne”.

#### **1.5 Ogólne wymagania dotyczące Robót**

Ogólne wymagania dotyczące robót podano w STWiORB DM 00.00.00 „Wymagania ogólne”.

Niezbędne dane istotne z punktu widzenia:

- organizacji robót budowlanych;
- zabezpieczenia interesu osób trzecich;
- ochrony środowiska;
- warunków bezpieczeństwa pracy;
- zaplecza dla potrzeb Wykonawcy;
- warunków organizacji ruchu;
- zabezpieczenia chodników i jezdni;

podano w STWiORB DM 00.00.00 „Wymagania ogólne”.

#### **1.6 Wspólny Słownik Zamówień (CPV)**

Kody grup, klas i kategorii robót Wspólnego Słownika Zamówień (CPV) dotyczących przedmiotu zamówienia podano w STWiORB DM 00.00.00 „Wymagania ogólne”.

## **2. Materiały**

### **2.1 Ogólne wymagania**

Ogólne wymagania dotyczące materiałów podano w STWiORB DM 00.00.00 „Wymagania ogólne”.

Wszystkie zakupione przez Wykonawcę materiały, dla których normy PN przewidują posiadanie zaświadczenia o jakości lub Deklaracji Zgodności, powinny być zaopatrzone przez producenta w taki dokument.

Inne materiały powinny być wyposażone w takie dokumenty na życzenie Inżyniera.

### **2.2 Rury**

#### **2.2.1 Rury i kształtki PVC**

Dla kanałów budowanych metodą wykopu otwartego należy stosować rury lite PVC klasa SN 8 kN/m<sup>2</sup> (bądź SN12 kN/m<sup>2</sup> w miejscach wskazanych w dokumentacji projektowej) w zakresie średnic DN200-500, łączone na uszczelkę gumową. Rury powinny być zgodne z wymaganiami normy PN-EN 1401 oraz PN-EN 13476.

Dla rurociągów zastosować kształtki tego samego producenta co rury przewodowe o parametrach zgodnych z rurami

przewodowymi.

### 2.2.2 Rury kanalizacyjne przewodowe PEHD

Rury przewodowe projektuje z rur niekarbowanych PEHD SN8 w zakresie średnic DN600-DN800. Rura strukturalna dwuścienna z gładkimi ściankami zewnętrzną czarną gwarantującą pełną odporność na promieniowanie UV i wewnętrzną jasną ułatwiającą inspekcję, konstrukcja ściany zgodna z normą PN-EN 13476.

Rury oraz elementy systemu muszą posiadać Aprobatę Techniczną ITB i IBDiM – rury, kształtki, studnie Rury muszą posiadać sztywność obwodową potwierdzoną badaniami zgodnie z PN-EN ISO 9969 8 kN/m<sup>2</sup> (odpowiednik min 30,4 kN/m<sup>2</sup> wg DIN 16961)

Rury łączone oraz kształtki łączone są przy pomocy złączki kielichowej z uszczelką co najmniej dwuwargową z EPDM (lub SBR) osadzoną w gniazdach złączki.

Na powierzchni wewnętrznej, rury muszą posiadać trwałe napisy zawierające: między innymi średnicę, klasę sztywności obwodowej wraz z numerem normy lub Aprobaty.

Należy zastosować kształtki tego samego producenta co rury przewodowe o parametrach zgodnych z rurami przewodowymi.

Studzienkę rewizyjną S13, ze względu na uwarunkowania terenowe należy wykonać jako systemową studnię PEHD wg. indywidualnego zamówienia.

### 2.2.3 Kruszywo na podsypkę i zasypkę

Użyty materiał na podsypkę powinien odpowiadać wymaganiom stosownych norm PN-EN 13242.

### 2.3. Studnie betonowe

Projektuje się studnie prefabrykowane z elementów betonowych średnicy Dn 1000 mm, składające się z podstawy studni (dennicy z kinetą) z betonu samozagęszczalnego (SCC) wraz z przejściami szczelnymi, spocznikiem i kinetą. Studnie złączowe należy wykonać zgodnie z obowiązującą normą PN-EN 1917:2004 oraz Aprobatą Techniczną IBDiM

Opis elementów studni:

- kręgi żelbetowe wykonane zgodnie z normą PN-EN 1917: 2004,
- płyta pokrywowa, żelbetowa z otworem na wąż kanałowy klasy B125 (zieleniec, pas rozdziału) lub D400 (chodniki, pobocza, jezdnie).
- pierścienie dystansowe łączone za pomocą zaprawy betonowej o grubości warstwy połączeniowej do 10 mm,
- włazy okrągłe o średnicy 600 mm wg normy PN-EN 124:2015.
- stopnie złączowe montowane fabrycznie, żeliwne typu ciężkiego lub klamry stalowe o pełnym profilu w otulinie PE w jaskrawym kolorze (żółty lub pomarańczowy),
- elementy studni należy łączyć z zastosowaniem uszczelki elastomerowych.
- powierzchnię ścian studzienki stykające się z gruntem należy zaizolować materiałem bitumicznym posiadającym aprobatę techniczną np. Bitizol 2R+P, w gruntach nawodnionych gliną plastyczną.
- zwraca się uwagę na dokładne obsypanie studni rewizyjnej piaskiem z dokładnym zagęszczeniem przy pomocy ubijaków mechanicznych.
- wytrzymałość betonu: C35/45,
- mrozoodporność betonu: F150,
- wodoszczelność betonu:  $\geq$ W8,
- nasiąkliwość betonu:  $\leq$ 5%,
- klasa ekspozycji na agresję chemiczną XA3 (dla ścieków o pH = 4,5 – 4,0).
- w terenach zielonych włazy winny być posadwione 10-15 cm nad poziomem terenu z obetonowaniem w pasie 30 cm – 45 cm z górną powierzchnią zatartą na gładko z wykonanym spadkiem na zewnątrz, z jednej strony licowanej z górną powierzchnią wjazdu, a z drugiej strony – z powierzchnią przyległego terenu

Studnie należy posadawiać na wylewce z betonu C16/20 o grubości 20 cm wykonanej na podsypce filtracyjnej z warstwy żwiru lub tłucznia o grubości 20 cm o zagęszczeniu  $I_s=0,95$ .

### 2.4. Studzienka wpadowa

Dla odbioru wód deszczowych z projektowanych rowów należy zastosować studnie wpadowe zintegrowane z osadnikiem  $h=1,0$  m. Studnie wykonać z prefabrykowanych kręgów betonowych, z zastosowaniem jako materiału betonu odpowiadającego klasie wytrzymałości nie niższej niż C35/45 – wg PN-EN-206 1, wodoszczelnego (W8), mało nasiąkliwego (nw do 5%) i mrozoodpornego (F-150). Elementy studni należy łączyć z zastosowaniem uszczelki elastomerowych. Części denne studni należy wykonać jako monolityczne. Powierzchnię ścian studzienki stykające się z gruntem należy zaizolować materiałem bitumicznym posiadającym aprobatę techniczną, w gruntach nawodnionych gliną plastyczną.

Średnice studni dobrano w oparciu o normę PN-B-10729. Stopnie żeliwne wykonać zgodnie z PN-EN-13101:2005.

Przejścia rur przez ściany studzienek rewizyjnych wykonać jako szczelne z zastosowaniem tulei ochronnej. Zwraca się uwagę na dokładne obsypanie studni rewizyjnych piaskiem z dokładnym zagęszczeniem przy pomocy ubijaków mechanicznych.

Przed wlotem do studni należy wykonać osadnik betonowy z kratą przed osadnikiem i kratą na wlocie do studzienki.

### 2.5 Wpust deszczowy

Studzienki wpustowe zaprojektowano z elementów betonowych, w planie okrągłe o średnicy DN500 z osadnikiem

wysokości min. 0,9m poniżej wylotu przykanalika ze studzienki. Element studni wpustowej wykonany jako monolityczny – ewentualna nadstawka łączona na felc. Jako elementy odbierające spływające wody opadowe i roztopowe przewidziano zastosowanie żeliwnych wpustów typowych ulicznych, klasy D400, na zawiasach, wykonanych z zabezpieczeniem antykradzieżowym. Wpusty te zaprojektowano na typowych pierścieniach utrzymujących. Ponadto studzienki należy wyposażyć w pierścienie odciążające zapobiegające przenoszeniu się obciążeń od ruchu kołowego.

Zastosowane studzienki powinny posiadać odpowiednią wytrzymałość konstrukcyjną na obciążenie statyczne, dynamiczne oraz parcie od wody gruntowej – gwarantowana szczelność połączeń elementów i króćców studzienki wynosić min. 0,5 bara.

Zwraca się uwagę na dokładne obsypanie wpustów ściekowych piaskiem z dokładnym zagęszczeniem przy pomocy ubijaków mechanicznych dla uniknięcia załamań na wykonanej nawierzchni asfaltowej.

Lokalizacja wpustów i ich typ zgodnie z projektem drogowym.

## **2.6 Budowa wylotu**

Wyloty do otwartych koryt rowów przydrożnych zostaną wykonane jako betonowe prefabrykaty zabudowane w skarpach rowów. Koryta rowów przydrożnych w rejonie projektowanych wylotów zostaną umocnione na długości po 0,5 m w górę i w dół od krawędzi wylotu. Koryta rowów trawiastych zostaną umocnione w dnie i na skarpach brukiem kamiennym 13-16 cm spoinowanym zaprawą cementową na podsypce piaskowej. Koryta rowów umocnionych w skarpach jedno- lub obustronnie płytami ażurowymi zostaną dodatkowo umocnione w dnie brukiem kamiennym 13-16 cm spoinowanym zaprawą cementową na podsypce piaskowej i ewentualnie w skarpie płytami ażurowymi 10×40×60 cm z otworami wypełnionymi humusem z nasionami trawy ułożonymi na podsypce piaskowej. Umocnienie zostanie rozpoczęte i zakończone palisadą z palików drewnianych Ø10 cm, L=100 cm.

Część wylotów zostanie wykonane jako włączenia „na ślepo” bezpośrednio do zarzucanego odcinka odbiornika.

Wyloty kanalizacji deszczowej oraz technologicznej do Kanału Młynówka zostaną wykonane w formie betonowych prefabrykatów.

Projektuje się zabudowę prefabrykowanych elementów betonowych. Element wykonać w oparciu o Katalog Powtarzalnych Elementów Drogowych (KPED 02.16), z zastosowaniem jako materiału betonu odpowiadającego klasie wytrzymałości nie niższej niż C30/37 – (wg PN-EN 206+A1:2016-12), wodoszczelnego (W8), mało nasiąkliwego (nw do 5%) i mrozoodpornego (F-150), z zabezpieczeniem wlotu kratą stalową.

## **2.9 Składowanie materiałów**

### **2.9.1 Rury kanałowe**

Rury można składować na otwartej przestrzeni, układając je w pozycji leżącej jedno- lub wielowarstwowo, albo w pozycji stojącej. Powierzchnia składowania powinna być utwardzona i zabezpieczona przed gromadzeniem się wód opadowych. W przypadku składowania poziomego pierwszą warstwę rur należy ułożyć na podkładach drewnianych. Podobnie na podkładach drewnianych należy układać wyroby w pozycji stojącej, jeżeli powierzchnia składowania nie odpowiada ww. wymaganiom.

Wykonawca jest zobowiązany układać rury według poszczególnych grup, wielkości i gatunków w sposób zapewniający stateczność oraz umożliwiający dostęp do poszczególnych stosów lub pojedynczych rur.

### **2.9.2 Kręgi**

Kręgi można składować na powierzchni nieutwardzonej pod warunkiem, że nacisk kręgów przekazywany na grunt nie przekracza 0,5 MPa.

Przy składowaniu wyrobów w pozycji wbudowania wysokość składowania nie powinna przekraczać 1,8 m. Składowanie powinno umożliwiać dostęp do poszczególnych stosów wyrobów lub pojedynczych kręgów.

### **2.9.3 Włazy kanałowe i stopnie**

Włazy kanałowe i stopnie powinny być składowane z dala od substancji działających korodująco. Włazy powinny być posegregowane wg klas. Powierzchnia składowania powinna być utwardzona i odwodniona.

### **2.9.4 Kruszywo**

Kruszywo należy składować na utwardzonym i odwodnionym podłożu w sposób zabezpieczający je przed zanieczyszczeniem i zmieszaniem z innymi rodzajami i frakcjami kruszyw.

### **2.9.5 Cement**

Przechowywanie cementu powinno być zgodne z BN-88/6731-08.

### **2.9.6 Wpusty żeliwne**

Skrzynki lub ramki wpustów mogą być składowane na otwartej przestrzeni, na paletach w stosach o wysokości maksimum 1,5 m.

## **3. Sprzęt**

### **3.1. Ogólne wymagania dotyczące sprzętu**

Ogólne wymagania dotyczące sprzętu podano w STWiORB DM 00.00.00 „Wymagania ogólne”.

### **3.2. Sprzęt do wykonania kanalizacji deszczowej**

Wykonawca przystępujący do wykonania kanalizacji deszczowej powinien wykazać się możliwością korzystania z następującego sprzętu:

- żurawi budowlanych samochodowych,
- koparek przedsięwziętych,
- spycharek kołowych lub gąsienicowych,
- sprzętu do zagęszczania gruntu,
- wciągarek mechanicznych,
- beczkowsów,
- pompy do ewentualnego odwodnienia wykopu
- drobny sprzęt ręczny
- sprzęt wymagany do prób i pomiarów
- lub każdego innego sprzętu zaakceptowanego przez Inżyniera.

Sprzęt montażowy i środki transportu muszą być w pełni sprawne i dostosowane do technologii i warunków wykonywanych robót oraz wymogów wynikających z racjonalnego ich wykorzystania na budowie.

## **4. Transport**

### **4.1 Ogólne wymagania dotyczące transportu**

Ogólne wymagania dotyczące transportu podano w STWiORB DM 00.00.00 „Wymagania ogólne”.

Materiały i urządzenia należy transportować w opakowaniach fabrycznych, zgodnie z zaleceniami producenta.

Materiały należy ustawić równomiernie na całej powierzchni ładunku, obok siebie i zabezpieczyć przed możliwością przesuwania się podczas transportu. Rury powinny być układane w pozycji poziomej wzdłuż środka transportu. Wyładunek powinien odbywać się z zachowaniem wszelkich środków ostrożności uniemożliwiający uszkodzenie materiału.

Materiału nie wolno zrzucić ze środków transportowych. Transport rur powinien być wykonywany pojazdami o odpowiedniej długości, tak by wolne końce wystające poza skrzynię ładunkową nie były dłuższe niż 1 metr. Natomiast rury w kręgach powinny w całości leżeć na płasko na powierzchni ładunkowej.

Załadunek, rozładunek i transport materiałów wykonywać zgodnie z zaleceniami producenta/dostawcy elementów.

Wykonawca jest zobowiązany do stosowania jedynie takich środków transportu, które nie wpłyną niekorzystnie na jakość robót i właściwości przewożonych towarów. Środki transportu winny być zgodne z ustaleniami ST, PZJ oraz projektu organizacji robót, który uzyskał akceptację Inżyniera.

Przy ruchu po drogach publicznych pojazdy muszą spełniać wymagania przepisów ruchu drogowego tak pod względem formalnym jak i rzeczowym.

### **4.2 Transport rur kanałowych**

Rury mogą być przewożone dowolnymi środkami transportu w sposób zabezpieczający je przed uszkodzeniem lub zniszczeniem.

Wykonawca zapewni przewóz rur w pozycji poziomej wzdłuż środka transportu.

Wykonawca zabezpieczy wyroby przewożone w pozycji poziomej przed przesuwaniem i przetaczaniem pod wpływem sił bezwładności występujących w czasie ruchu pojazdów.

Przy wielowarstwowym układaniu rur górna warstwa nie może przewyższać ścian środka transportu o więcej niż 1/3 średnicy zewnętrznej wyrobu.

Pierwszą warstwę rur należy układać na podkładach drewnianych, zaś poszczególne warstwy w miejscach stykania się wyrobów należy przekładać materiałem wyściółkowym (o grubości warstwy od 2 do 4 cm po ugnieceniu).

### **4.3 Transport kręgów**

Transport kręgów powinien odbywać się samochodami w pozycji wbudowania lub prostopadle do pozycji wbudowania.

Dla zabezpieczenia przed uszkodzeniem przewożonych elementów, Wykonawca dokona ich usztywnienia przez zastosowanie przekładek, rozporów i klinów z drewna, gumy lub innych odpowiednich materiałów.

Podnoszenie i opuszczanie kręgów o średnicach min. 1,2 m należy wykonywać za pomocą minimum trzech lin rozmieszczonych równomiernie na obwodzie prefabrykatu.

### **4.4 Transport włazów kanałowych**

Włazy kanałowe mogą być transportowane dowolnymi środkami transportu w sposób zabezpieczający przed przemieszczaniem i uszkodzeniem.

### **4.5 Transport mieszanki betonowej**

Do przewozu mieszanki betonowej Wykonawca zapewni takie środki transportowe, które nie spowodują segregacji składników, zmiany składu mieszanki, zanieczyszczenia mieszanki i obniżenia temperatury przekraczającej granicę określoną w wymaganiach technologicznych.

### **4.6 Transport kruszyw**

Kruszywa mogą być przewożone dowolnymi środkami transportu, w sposób zabezpieczający je przed zanieczyszczeniem i nadmiernym zawilgoceniem.

#### 4.7 Transport cementu

Transport cementu powinien być zgodny z BN-88/6731-08.

### 5. Wykonanie robót

#### 5.1 Ogólne zasady wykonania robót

Ogólne zasady, według których należy wykonywać prace przedstawiono w STWiORB DM 00.00.00 „Wymagania ogólne”. Wykonawca przedstawi Inżynierowi do akceptacji Projekt Technologii i Organizacji Robót oraz Program Zapewnienia Jakości uwzględniający wszystkie warunki, w jakich będą wykonywane roboty.

Wykonawca przed rozpoczęciem robót jest zobowiązany do zinventaryzowania przebudowywanej sieci oraz do sprawdzenia zgodności z mapą do celów projektowych i uzgodnieniem ZUD.

W przypadku natrafienia na niezidentyfikowane sieci oraz w przypadku zlokalizowania istniejących sieci w innym miejscu niż wskazano na mapie Wykonawca jest zobowiązany powiadomić o tym fakcie Inżyniera. Inżynier powinien określić, wspólnie z Wykonawcą, zakres robót niezbędnych do wykonania przy usunięciu wymienionej kolizji, łącznie z ustaleniem właściciela sieci, wykonaniem inwentaryzacji geodezyjnej oraz niezbędny zakres robót, który zostanie wykonany na podstawie odrębnej umowy, w oparciu o dokumentację techniczną dostarczoną przez Zamawiającego.

Na czas przebudowy i przebieg istniejących kanalizacji deszczowych, rowów, rzeki należy zachować ciągłość przepływu poprzez zastosowanie tymczasowych przekładek lub przepompowanie. Nie zaleca się prowadzenia prac w porze mokrej.

Przed przystąpieniem do robót w miejscach kolizji z istniejącą infrastrukturą techniczną wykonać przekopy kontrolne celem zlokalizowania miejsca, głębokości posadowienia, a także materiału i średnicy istniejących sieci.

Wszelkie roboty w pobliżu uzbrojenia podziemnego wykonywać pod nadzorem wszystkich właścicieli uzbrojenia, stosując się do ich zaleceń odnośnie zabezpieczeń urządzeń.

Wykonawca jest zobowiązany do opracowania Projektów technologicznych, montażowych oraz warsztatowych wszystkich elementów sieci. Projekty podlegają akceptacji przez Inżyniera.

Wykonawca jest zobowiązany do opracowania projektu przełożenia infrastruktury na czas budowy wraz z wymaganymi uzgodnieniami.

Wykonana sieć powinna zostać naniesiona na mapy zasadnicze przez służby geodezyjne.

Wykonawca jest zobowiązany do wykonania Projektów technologicznych, warsztatowych i montażowych wszystkich elementów odwodnienia. Projekty podlegają akceptacji przez Inżyniera.

**Przed przystąpieniem do robót w miejscach skrzyżowań z istniejącymi sieciami należy wykonać przekopy kontrolne celem ustalenia głębokości ich posadowienia. Należy zwrócić szczególną uwagę na weryfikację rzędnych:**

- **istn. kanalizacji sanitarnej**
- **kolektorów kanalizacji deszczowej**

#### 5.2 Roboty przygotowawcze

Przed przystąpieniem do robót Wykonawca dokona ich wytyczenia i trwale oznaczy je w terenie za pomocą kołków osiowych, kołków świadków i kołków krawędziowych.

W celu zabezpieczenia wykopów przed zalaniem wodą pompowaną z wykopów lub z opadów atmosferycznych powinny być zachowane przez Wykonawcę, co najmniej następujące warunki:

- d) górne krawędzie bali przyściennych powinny wystawać co najmniej 15 cm ponad szelnie przylegający teren;
- e) powierzchnia terenu powinna być wyprofilowana ze spadkiem umożliwiającym łatwy odpływ wody poza teren przylegający do wykopu;
- f) w razie konieczności wykonany zostanie ciąg odprowadzający wodę na bezpieczną odległość.

#### 5.3 Roboty ziemne

Metody wykonywania i zabezpieczania wykopów powinny być dostosowane do głębokości wykopów, danych geotechnicznych oraz posiadanego sprzętu mechanicznego.

Wydobyty grunt z wykopu powinien być wywieziony przez Wykonawcę w miejsce wskazane przez Inżyniera.

Wykonanie obrysu wykopu należy dokonać przez ułożenie przy jego krawędziach bali lub dyli deskowania w ten sposób, aby jednocześnie były ustalone odcinki robocze. Elementy te należy przytwierdzić kołkami lub klamrami.

Minimalna szerokość wykopu w świetle ewentualnej obudowy powinna być dostosowana do średnicy przewodu i wynosić 0,8 m plus średnica zewnętrzna przewodu. Deskowanie ścian wykopu należy prowadzić w miarę jego głębienia.

Roboty ziemne należy wykonywać ręcznie przy skrzyżowaniu z istniejącym uzbrojeniem, w miejscu gdzie nie występuje uzbrojenie podziemne prace można prowadzić sprzętem mechanicznym.

Wykopy należy wykonać jako wykopy otwarte obudowane. Metody wykonania robót - wykopu (ręcznie lub mechanicznie) powinny być dostosowane do głębokości wykopu, danych geotechnicznych oraz posiadanego sprzętu mechanicznego.

Dno wykopu powinno być równe i wykonane ze spadkiem ustalonym w Dokumentacji Projektowej, przy czym dno wykopu Wykonawca wykona na poziomie wyższym od rzędnej projektowanej o 0,20 m. Zdjęcie pozostawionej warstwy 0,20 m gruntu powinno być wykonane bezpośrednio przed ułożeniem przewodów rurowych. Zdjęcie tej warstwy Wykonawca wykona ręcznie lub w sposób uzgodniony z Inżynierem.

Wykopy wąskoprzestrzenne szalowane będą poziomo układanymi wypraskami stalowymi (dla kanałów do 4,5 m zagłębienia).

Technologia wykonywania wykopu musi umożliwiać jego prawidłowe odwodnienie w całym okresie trwania robót ziemnych.

#### **5.4 Konstrukcja podłoża**

Po wykonaniu wykopu należy dno wyrównać i oczyścić, a następnie wykonać podsypkę piaskową lub żwirowo-piaskową o grubości 20 cm i kącie posadowienia 90°. Podsypkę należy zagęścić do współczynnika  $I_s \geq 0,98$ .

Wyprofilowanie dna wykopu powinno zostać przeprowadzone bezpośrednio przed montażem rur na dnie wykopu. W miejscu połączeń rur należy zostawić wgłębienie na kielich umożliwiające dokładne ułożenie rury i swobodne dopchnięcie w celu wykonania połączenia.

Po całkowitym zmontowaniu rurociągów należy wykonać obsypkę tzw. pachwin. Obsypkę zaleca się wykonać z materiału o parametrach takich jak dla podsypki. Obsypkę w pachwinach należy wykonać ręcznie dokładnie ubijając, celem jej zagęszczenia po bokach rur.

Następnie należy wykonać obsypkę do poziomu 30 cm ponad wierzch rury. Obsypka ta powinna być zagęszczana ubijakiem po obu stronach przewodu, warstwami o grubości co najwyżej 15 cm. Nie wolno używać sprzętu wibracyjnego bezpośrednio na rurze.

Pozostałą część wykopu można zasypać gruntem rodzimym, również go zagęszczając. Zасыpywania wykopów należy dokonywać gruntem nieskalistym drobnoziarnistym, mineralnym bez grud i kamieni.

Wskaźnik zagęszczenia zasypki w obrębie drogi wynosi  $I_s \geq 1,00$ . W terenach zielonych, gdzie nie przewiduje się ruchu pojazdów i pieszych można wykonywać zasypkę do uzyskania wskaźnika zagęszczenia  $I_s = 0,95$ .

Zasypkę do uzyskania wskaźnika uzyskać zagęszczając warstwy gr. 20 cm.

Należy pamiętać, aby w trakcie zasypywania i zagęszczania wykopu stopniowo wyciągać obudowy umacniające.

Wszystkie roboty ziemne należy wykonać zgodnie z normą PN – B – 10736:1999 „Roboty ziemne. Wykopy otwarte dla przewodów wodociągowych i kanalizacyjnych. Warunki techniczne wykonania” oraz zgodnie z instrukcją producenta. Szczególnie starannie należy zagęścić obsypkę i zasypkę w miejscach zmiany studni kanalizacyjnych.

#### **5.5 Odwodnienie wykopu**

Technologia wykonywania wykopu musi umożliwiać jego prawidłowe odwodnienie w całym okresie trwania robót ziemnych. Wykonanie wykopów powinno postępować w kierunku podnoszenia się niwelety. W czasie robót ziemnych należy zachować odpowiedni spadek podłużny i nadać przekrojom poprzecznym spadki umożliwiające szybki odpływ wód z wykopu. Wykonawca powinien wykonać urządzenia, które umożliwiają odprowadzenie wód gruntowych i opadowych poza obszar robót ziemnych tak, aby zabezpieczyć grunty przed przewilgoceniem i nawodnieniem. Wykonawca zobowiązany jest do opracowania Projektu technologicznego odwodnienia wykopu. Projekt podlega akceptacji przez Inżyniera.

#### **5.6 Roboty montażowe**

##### **5.6.1 Wytyczne wykonania kanalizacji**

Poszczególne odcinki rur powinny być unieruchomione przez obsypanie piaskiem i mocno podbite tak, aby rura nie zmieniła położenia do czasu wykonania uszczelnienia złączy.

Wszystkie roboty ziemne należy wykonać zgodnie z normą PN – B – 10736.

Szczególnie starannie należy zagęścić obsypkę i zasypkę w miejscach zmiany studni kanalizacyjnych.

Przed zakończeniem dnia roboczego bądź przed zejściem z budowy należy zabezpieczyć końce ułożonego kanału przed zamuleniem.

##### **5.6.2. Studnie kanalizacyjne z kręgów betonowych**

Przy wykonywaniu studni kanalizacyjnych należy przestrzegać następujących zasad:

- studnie należy wykonywać na uprzednio wzmocnionym dnie wykopu,
- studnie wykonywać należy zasadniczo w wykopie szerokoprzestrzennym. Natomiast w trudnych warunkach gruntowych (przy występowaniu wody gruntowej, kurzawki itp.) w wykopie wzmocnionym.

Należy dokładnie obsypać studnie rewizyjne piaskiem z dokładnym zagęszczeniem przy pomocy ubijaków mechanicznych dla uniknięcia załamań na wykonanej nawierzchni. Przejście rur przez ściany studzienek wykonać jako elastyczne. Studnie należy zabezpieczyć przez posmarowanie z zewnątrz izolacją bitumiczną. Dopuszcza się stosowanie innego środka izolacyjnego uzgodnionego z Inżynierem.

##### **5.6.3. Zabudowa studni na istniejącym kolektorze oraz prace w istn. studni**

W przypadku zabudowy studni na istn. kolektorze– ścieki należy przepompowywać ze studni powyżej. Kanał rozciąć, posadowić studnię i za pomocą łączników i prostek włączyć do proj, studni. Na czas prowadzenia prac ścieki przepompowywać. Przed przystąpieniem do robót w miejscach włączeń do istniejącej sieci oraz w miejscach kolizji z istniejącą infrastrukturą techniczną wykonać przekopy kontrolne celem zlokalizowania miejsca, głębokości posadowienia, a także materiału i średnicy istniejących sieci.

##### **5.6.4 Wpusty deszczowe**

Wpusty należy wykonać z kręgów żelbetowych DN500 mm z osadnikiem 1,0 m. Należy wykonać wpusty z nasadą żeliwną klasy D400. Wpusty wykonać zgodnie z Dokumentacją Projektową. Przejścia rur przez ściany studzienek ściekowych należy wykonać jako szczelne, elastyczne. Należy dokładnie obsypać wpusty ściekowe piaskiem z dokładnym zagęszczeniem przy pomocy ubijaków mechanicznych.

#### **5.6.4 Dostosowanie istniejących studzienek do projektowanej niwelety**

Istniejące studzienki niepodlegające przebudowie i znajdujące się w terenie inwestycji należy wyregulować do projektowanej niwelety wraz z dostosowaniem włączów do projektowanego obciążenia.

W przypadku włączów, zlokalizowanych w ciągu przebudowywanej Drogi Wojewódzkiej nr 487 wszystkie istniejące włązy kanalizacyjne należy wymienić na włązy kanałowe DN600 klasy D400 samopoziomujące.

#### **5.6.5 Wykonanie zabezpieczenia istniejącego uzbrojenia**

W przypadku skrzyżowań projektowanych kanałów z gazociągami, kanalizacją, wodociągami i ciepłociągami należy je zabezpieczyć poprzez podwieszenie do konstrukcji z bali drewnianych lub stalowych stosując się ściśle do zaleceń użytkowników poszczególnych sieci.

Kolizje z istniejącymi kablami energetycznymi oraz teletechnicznymi, które krzyżują się (przecinają) z trasą projektowanych kanałów należy odpowiednio zabezpieczyć przed uszkodzeniem lub rozszczelnieniem.

W związku z tym, na okres wykonywania wykopów kable po ich dokładnym zlokalizowaniu (poprzez wykonanie przekopów kontrolnych) należy ręcznie z należytą ostrożnością odkopać na odcinkach kolidujących, a następnie zabezpieczyć.

Zabezpieczenie wykonać poprzez nałożenie na kabel (lub kable) dwudzielnej rury ochronnej i uszczelnienie pianką na końcach. Rurę ochronną należy podwiesić stalowym drutem do bala drewnianego umieszczonego nad wykopem.

Nad wykopem technologicznym zabezpieczone kable ułożone będą na specjalnie do tego celu zaprojektowanych konstrukcjach.

Po zakończeniu prac związanych z układaniem kanałów grawitacyjnych konstrukcje podtrzymujące należy zdemontować, a rury osłonowe zostawić.

Całość prac związanych z zabezpieczeniem kabli energetycznych i teletechnicznych należy wykonywać pod ścisłym nadzorem odpowiednich służb technicznych.

Wykopy gw zbliżeniu do słupów (poniżej 1,0 m) dodatkowo zabezpieczyć za pomocą ścianek szczelnych.

#### **5.6.6 Usuwanie odpadów**

W trakcie budowy Wykonawca robót budowlanych winien odpowiednio zorganizować plac budowy oraz zaplecze budowy w sposób minimalizujący zanieczyszczenie środowiska. Powstające w trakcie prac budowlanych odpady komunalne winny być magazynowane w wyznaczonym przez Wykonawcę miejscu i przekazywane odbiorcom posiadającym zezwolenie na ich odbiór – zgodnie z obowiązującym na terenie systemem gospodarowania odpadów.

Po zakończeniu prac budowlanych Wykonawca winien uporządkować teren baz zaplecza i przekazać Inwestorowi teren zaplecza bez odpadów, które przekaze wcześniej odbiorcom posiadającym zezwolenia na odbiór odpadów

Wszystkie materiały odpadowe powstałe w trakcie robót budowlanych będą odpowiednio składowane i odwiezione na wysypiska do tego celu przystosowane lub wykorzystane w miarę potrzeby na miejscu budowy.

#### **5.6.7 Zabezpieczenie przejść dla ruchu pieszego**

Dla zabezpieczenia ruchu pieszego należy wykonać ułożenie kładek w miejscach przejść dla pieszych. Dokładna lokalizacja przejść zależy od długości wykonywanych odcinków wykopu i będzie określona przez Wykonawcę.

Przy wykonywaniu przejść należy zwrócić uwagę, aby szerokość mostków nie była mniejsza niż 0,8 m przy ruchu jednokierunkowym oraz na konieczność zabezpieczenia przejść poręczą ochronną o wys. 1,1 m.

Przejścia powinny być dobrze oświetlone w nocy, a w okresach mroźnych zabezpieczone przed gołoledzią.

#### **5.6.8. Inspekcja telewizyjna**

Po wykonaniu robót należy przeprowadzić inspekcję telewizyjną kanalizacji.

#### **5.6.9 Likwidacja istn. kanalizacji i zaruowań**

Istniejące odcinki kanalizacji deszczowej wraz ze studniami przeznaczone do likwidacji należy zdemontować oraz zutylizować lub zamulić pianobetonem (obetonowując końce). W przypadku studni - zdemontować oraz zutylizować zasypując teren zgodnie z zagęszczeniem terenów przyległych. Zakres likwidowanych sieci pokazano na planie sytuacyjnym. Likwidacje sieci należy każdorazowo uzgodnić z Gestorem sieci.

### **6. Kontrola jakości robót**

#### **6.1 Ogólne zasady kontroli jakości robót**

Ogólne zasady kontroli jakości robót podano w STWiORB DM 00.00.00 „Wymagania ogólne”.

#### **6.2 Kontrola, pomiary i badania**

##### **6.2.1 Badania przed przystąpieniem do robót**

Przed przystąpieniem do robót Wykonawca powinien uzyskać wymagane dokumenty dopuszczające wyroby budowlane do obrotu i powszechnego stosowania (certyfikaty zgodności, deklaracje zgodności, aprobaty techniczne, ew. badania materiałów wykonane przez dostawców itp.), potwierdzające zgodność materiałów z wymaganiami punktu 2 niniejszej specyfikacji, przedstawić karty techniczne stosowanych materiałów.

Wszystkie dokumenty oraz wyniki badań Wykonawca przedstawi Inżynierowi do akceptacji.



### 6.2.2 Kontrola, pomiary i badania w czasie robót

Wykonawca jest zobowiązany do stałej i systematycznej kontroli prowadzonych robót w zakresie i z częstotliwością określoną w niniejszej STWiORB i zaakceptowaną przez Inżyniera.

W szczególności kontrola powinna obejmować:

- sprawdzenie rzędnych założonych ław celowniczych w nawiązaniu do podanych stałych punktów wysokościowych z dokładnością do 1 cm,
- badanie zabezpieczenia wykopów przed zalaniem wodą,
- sprawdzenie prawidłowości zabezpieczenia istniejącego uzbrojenia,
- badanie i pomiary szerokości, grubości i zagęszczenia wykonanej warstwy podłoża z kruszywa mineralnego,
- sprawdzenie zgodności z dokumentacją projektową założenia przewodów i studzienek,
- sprawdzenie prawidłowości ułożenia przewodów kanalizacyjnych.
- sprawdzenie prawidłowości szczelności przewodów i studzienek – badanie szczelności zgodnie z PN-EN 1610:2015-10
- badanie wskaźników zagęszczenia poszczególnych warstw zasypu,
- sprawdzenie rzędnych posadowienia studzienek i pokryw włazowych,
- sprawdzenie zabezpieczenia przed korozją,
- sprawdzenie prawidłowości wykonania regulacji wysokościowej,
- sprawdzenie prawidłowości wykonania likwidacji/zamulenia sieci.

### 6.3 Dopuszczalne tolerancje i wymagania

- odchylenie odległości krawędzi wykopu w dnie od ustalonej w planie osi wykopu nie powinno wynosić więcej niż  $\pm 5$  cm,
- odchylenie wymiarów w planie nie powinno być większe niż 0,1 m,
- odchylenie grubości warstwy podłoża nie powinno przekraczać  $\pm 3$  cm,
- odchylenie szerokości warstwy podłoża nie powinno przekraczać  $\pm 5$  cm,
- odchylenie kolektora rurowego w planie, odchylenie odległości osi ułożonego kolektora od osi przewodu ustalonej na ławach celowniczych nie powinna przekraczać  $\pm 5$  mm,
- odchylenie spadku ułożonego kolektora od przewidzianego w projekcie nie powinno przekraczać 0,2% projektowanego spadku (przy zmniejszonym spadku) i 0,5% projektowanego spadku (przy zwiększonym spadku),
- wskaźnik zagęszczenia zasypki wykopów określony w trzech miejscach na długości 100 m powinien być zgodny z Dokumentacją Projektową
- rzędne pokryw studni powinny być wykonane z dokładnością do  $\pm 5$  mm. (włazy należy dostosować do rzędnej projektowanego pasa drogowego)

## 7. Obmiar robót

### 7.1 Ogólne zasady obmiaru robót

Ogólne zasady obmiaru robót podano w STWiORB DM 00.00.00 „Wymagania ogólne”.

### 7.2 Jednostka obmiarowa

Jednostką obmiarową jest metr bieżący (m) ułożenia rur przewodowych z wszystkimi robotami towarzyszącymi zgodnie z Dokumentacją Projektową.

Jednostką obmiarową jest metr sześcienny ( $m^3$ ) wykonania robót ziemnych (w tym podsypki, obsypki, zasypki), kosztów składowania z wszystkimi robotami towarzyszącymi zgodnie z Dokumentacją Projektową.

Jednostką obmiarową jest metr kwadratowy ( $m^2$ ) wykonania umocnień wykopów z wszystkimi robotami towarzyszącymi zgodnie z Dokumentacją Projektową.

Jednostką obmiarową jest komplet (kpl.) montażu studni kanalizacyjnej z wszystkimi robotami towarzyszącymi zgodnie z Dokumentacją Projektową (w tym zabudowa na istn. kanalizacji)

Jednostką obmiarową jest komplet (szt.) wykonania wpustu z osadnikiem z wszystkimi robotami towarzyszącymi zgodnie z Dokumentacją Projektową.

Jednostką obmiarową jest komplet (kpl.) budowa wylotu wraz z wszystkimi robotami towarzyszącymi zgodnie z Dokumentacją Projektową tj. połączenia z istn. kolektorem i zabudowę wylotu z umocnieniem.

Jednostką obmiarową jest komplet (kpl.) wykonania inspekcji TV z wszystkimi robotami towarzyszącymi zgodnie z Dokumentacją Projektową.

Jednostką obmiarową jest komplet (kpl.) wykonania próby szczelności z wszystkimi robotami towarzyszącymi zgodnie z Dokumentacją Projektową.

Jednostką obmiarową jest komplet (kpl.) wykonania odwodnienia wykopu z wszystkimi robotami towarzyszącymi zgodnie z Dokumentacją Projektową.

## 8. Odbiór robót

### 8.1 Ogólne zasady odbioru robót

Ogólne zasady odbioru robót podano w STWiORB DM 00.00.00 „Wymagania ogólne”.

Roboty uznaje się za wykonane zgodnie z Dokumentacją Projektową, STWiORB i wymaganiami Inżyniera, jeżeli wszystkie pomiary i badania z zachowaniem tolerancji wg pkt 6 dały wyniki pozytywne.

Odbiór robót instalacyjnych należy prowadzić zgodnie z Polską Normą PN-EN-1610.

## 8.2 Odbiór robót zanikających i ulegających zakryciu

Odbiorowi robót zanikających i ulegających zakryciu podlegają:

- roboty przygotowawcze,
- roboty ziemne z obudową ścian wykopów,
- przygotowanie podłoża,
- ułożenie rur,
- zabezpieczenie rur,
- włączenie do istn. studni/ przepięcie wylotu z istn.. studni
- wykonanie studzienek z wyposażeniem,
- wykonanie izolacji,
- wykonanie likwidacji/zamulenia istniejącej sieci,
- zasypany i zagęszczony wykop.

Odbiór robót zanikających powinien być dokonany w czasie umożliwiającym wykonanie korekt i poprawek, bez hamowania ogólnego postępu robót.

Długość odcinka robót ziemnych poddana odbiorowi nie powinna być mniejsza od 50 m.

Odbiór robót nastąpi po spełnieniu ww. wymagań oraz przy braku roszczeń ze strony właścicieli terenów czasowo zajętych. W przypadku niezgodności, choć jednego elementu robót z wymaganiami, roboty uznaje się za niezgodne z Dokumentacją Projektową i Wykonawca zobowiązuje się do ich poprawy na własny koszt.

## 9. Podstawa płatności

### 9.1 Ogólne ustalenia dotyczące podstawy płatności

Ogólne ustalenia dotyczące podstawy płatności podano w STWiORB DM 00.00.00 „Wymagania ogólne”.

### 9.2 Cena jednostki obmiarowej

Cena jednostki obmiarowej wykonanej i odebranej kanalizacji deszczowej zgodnie z obmiarem wg punktu 8 obejmuje:

- opracowanie Projektu Technologii i Organizacji Robót oraz Programu Zapewnienia Jakości, Projektów Warsztatowych
- zapewnienie niezbędnych czynników produkcji,
- zakup i dostarczenie na plac budowy wszystkich niezbędnych materiałów,
- zastosowanie materiałów pomocniczych koniecznych do prawidłowego wykonania robót lub wynikających z przyjętej technologii robót,
- oznakowanie robót,
- wykonanie robót przygotowawczych,
- wykonanie wykopu wraz z umocnieniem ścian wykopu i jego odwodnienie,
- przygotowanie podłoża,
- wykonanie wszystkich prac wymienionych w Dokumentacja Projektowej oraz STWiORB z wszystkimi robotami towarzyszącymi zgodnie z Dokumentacją Projektową,
- montaż rur przewodowych,
- wykonanie przejść szczelnych
- wykonanie przełączy,
- montaż studni (w tym na istn. kanalizacji)
- montaż wpustów ulicznych,
- wykonanie próby i czyszczenia kanalizacji,
- przeprowadzenie pomiarów i badań wymaganych w STWiORB.
- wykonanie kamerowania kanałów grawitacyjnych,
- rozbiórka i odtworzenie nawierzchni związanych z przebudową, a nie ujętych w innych branżach,
- roboty odtworzeniowe związane z przebudową, a nie ujęte w innych branżach,
- zabezpieczenie przejść dla ruchu pieszego,
- zasypanie i zagęszczenie wykopu,
- uporządkowanie terenu robót,
- przeprowadzenie sprawdzeń, pomiarów i badań wymaganych w STWiORB,
- dodatkowe koszty, takie jak: koszty zajęcia pasa drogowego itp. oraz inne zgodne z Dokumentacją.

## 10. Przepisy związane

### 10.1 Normy

PN-B-01700:1999 Wodociągi i kanalizacja. Urządzenia i sieć zewnętrzna. Oznaczenia graficzne

PN-EN 1917:2004 Studzienki włączowe i niewłączowe z betonu niezbrojonego, z betonu zbrojonego włóknem stalowym i żelbetowe

PN-EN 1610:2015-10 Budowa i badania przewodów kanalizacyjnych

PN-EN 124-1:2015-07	Zwieńczenia wpustów i studzienek włazowych do nawierzchni dla ruchu pieszego i kołowego -- Część 1: Klasyfikacja, ogólne zasady projektowania, wymagania funkcjonalne i badawcze, metody badań i ocena zgodności
PN-EN 13101:2005	Stopnie do studzienek włazowych. Wymagania, znakowanie, badania i ocena zgodności
PN-EN 476:2012	Wymagania ogólne dotyczące elementów stosowanych w systemach kanalizacji deszczowej i sanitarnej
PN-EN 752:2017-06	Zewnętrzne systemy odwadniające i kanalizacyjne -- Zarządzanie systemem kanalizacyjnym
PN-EN 1295-1:2002	Obliczenia statyczne rurociągów ułożonych w ziemi w różnych warunkach obciążenia. Część 1: Wymagania ogólne
PN-EN 206+A1:2016-12	Beton -- Wymagania, właściwości, produkcja i zgodność
PN-B-10736:1999	Roboty ziemne. Wykopy otwarte dla przewodów wodociągowych i kanalizacyjnych. Warunki techniczne wykonania
PN-EN 14364:2013-07	Systemy przewodów rurowych z tworzyw sztucznych do ciśnieniowego i bezciśnieniowego odwadniania i kanalizacji -- Termoutwardzalne tworzywa sztuczne wzmocnione włóknem szklanym (GRP), na bazie nienasyconej żywicy poliestrowej (UP) -- Specyfikacje rur, kształtek i połączeń

## 10.2 Inne dokumenty

Dz.U. 2017 poz. 1566, Ustawa z dnia 20 lipca 2017 r. - Prawo wodne (wraz z późn. zm.)

Dz. U. Nr 100, dnia 18 września 2001 r. Prawo ochrony środowiska. (wraz z późn. zm.)

Dz. U. Nr 43, Warszawa, dnia 14 maja 1999 r. Rozporządzenie Ministra Transportu i Gospodarki Morskiej z dn. 2 marca 1999 r. w sprawie warunków technicznych, jakim powinny odpowiadać drogi publiczne i ich usytuowanie. (wraz z późn. zm.)

Dz. U. Nr 63, Warszawa, dnia 3 sierpnia 2000 r. Rozporządzenie Ministra Transportu i Gospodarki Morskiej z dn. 30 maja 2000 r. w sprawie warunków technicznych, jakim powinny odpowiadać drogowe obiekty inżynierskie i ich usytuowanie. (wraz z późn. zm.)

Dz.U. 2014 poz. 1800, Rozporządzenie Ministra Środowiska z dnia 18 listopada 2014 r. w sprawie warunków, jakie należy spełnić przy wprowadzaniu ścieków do wód lub do ziemi, oraz w sprawie substancji szczególnie szkodliwych dla środowiska wodnego (wraz z późn. zm.)

Karl i Klaus R. Imhoff „Kanalizacja miast i oczyszczanie ścieków”.

## **D.03.03.02. Drenaż**

### **1. Wstęp**

#### **1.1. Przedmiot Specyfikacji Technicznej Wykonania i Odbioru Robót Budowlanych**

Przedmiotem niniejszej Specyfikacji Technicznej Wykonania i Odbioru Robót Budowlanych są wymagania dotyczące wykonania i odbioru Robót budowlanych w ramach realizacji zadania: „Rozbudowa drogi wojewódzkiej nr 487 wraz ze zmianą jej przebiegu w miejscowości Olesno”.

#### **1.2 Zakres stosowania STWiORB**

STWiORB jest stosowana jako Dokument Przetargowy i Kontraktowy przy zleceniu i realizacji robót wymienionych w p.1.1.

#### **1.3 Zakres robót objętych STWiORB**

Ustalenia zawarte w niniejszej Specyfikacji Technicznej Wykonania i Odbioru Robót Budowlanych dotyczą wykonania robót wymienionych w p. 1.1 związanych z wykonaniem drenażu zgodnie z Dokumentacją Projektową. Zakres robót obejmuje wykonanie drenaży.

#### **1.4 Określenia podstawowe**

Określenia podane w niniejszej STWiORB są zgodne z obowiązującymi odpowiednimi normami oraz z określeniami podanymi w STWiORB DM 00.00.00 "Wymagania Ogólne".

- 1.1.1 Dren - sączek podłużny z rur PCV o określonych szczelinach umieszczony w drenażu dla odebrania z obsypki wód podziemnych i zaskórnym i odprowadzenia ich do odbiornika,
- 1.1.2 Drenaż – konstrukcja odwadniająca zbudowana z drenów, kruszywa i geotekstylii umieszczona w wykopie o ustalonym spadku podłużnym mająca za zadanie przejęcie wód gruntowych z otaczającej ją bryły gruntowej oraz podłoża drogowego

#### **1.5 Ogólne wymagania dotyczące robót**

Ogólne wymagania dotyczące robót podano w STWiORB DM 00.00.00 „Wymagania Ogólne”.

Wykonawca Robót jest odpowiedzialny za jakość ich wykonania oraz za zgodność z Dokumentacją Projektową, STWiORB i poleceniami Inżyniera.

Niezbędne dane istotne z punktu widzenia:

- organizacji robót budowlanych;
  - zabezpieczenia interesu osób trzecich;
  - ochrony środowiska;
  - warunków bezpieczeństwa pracy i ochrony zdrowia;
  - zaplecza dla potrzeb Wykonawcy;
  - warunków organizacji ruchu;
  - zabezpieczenia chodników i jezdni,
- podano w STWiORB DM 00.00.00 „Wymagania Ogólne”.

#### **1.6 Wspólny Słownik Zamówień (CPV)**

Kody grup, klas i kategorii robót Wspólnego Słownika Zamówień (CPV) dotyczących przedmiotu zamówienia podano w STWiORB DM 00.00.00 „Wymagania Ogólne”

## **2. Materiały**

### **2.1 Wymagania ogólne**

Ogólne wymagania dotyczące materiałów, ich transportu i składowania przedstawiono w STWiORB DM 00.00.00 „Wymagania ogólne”.

Materiały muszą zostać zaakceptowane przez Inżyniera.

### **2.2 Drenokolektor**

Dreny należy wykonać jako rury drenarskie karbowane z PCV utwardzonego łączone złączkami dwukielichowymi i kształtkami z uszczelkami o średnicy  $\varnothing$  160 mm.

Wielkość otworów w rurach drenarskich nie może być mniejsza niż 28 cm<sup>2</sup> na metr bieżący rury.

### **2.3 Geowłóknina**

Należy zastosować geowłókniny nietkane-igłowane (non-woven) 300g/m<sup>2</sup>, o określonej konstrukcji w procesie ich produkcji a zwłaszcza te, które spełniają tzw. „Żelazne, niepodważalne warunki techniczne, jakim powinny odpowiadać geowłókniny nietkane igłowane stosowane do długotrwałych odwodnień obiektów inżynierskich”.

**Żelazne, niepodważalne warunki techniczne, jakim powinny odpowiadać geowłókniny nietkane, igłowane, stosowane do odwodnień obiektów inżynierskich:**

1. Wynikiem wykorzystania inżynierii materiałowej w technologii produkcji geowłóknin jest ich idealne sprawowanie się w aplikacjach:
  - drenaże, a w szczególności dreny francuskie,
  - spełnianie funkcji rozdziału, separacji i filtracji, jak również rozpraszania naprężeń i transportu poziomego wody w obiektach budownictwa ziemnego
  - drenaże i zabezpieczenia pod- i nadmembranowe
2. Woda w geowłókninach powinna poruszać się poprzez ogromną ilość porów, lecz ze znikomo małą prędkością w każdym z nich.
3. Stosunek wartości wodoprzepuszczalności w kierunku poziomym geowłókniny do wodoprzepuszczalności w kierunku prostopadłym nie powinien (odpowiednio, przy identycznym obciążeniu: **2, 20** czy **200kPa**) być nigdy mniejszy, aniżeli:

$$\frac{k_h}{k_v} \min. > 1,2$$

korzystnie, jeżeli powyższy stosunek wynosić będzie **1,5**, bardzo dobrze, jeżeli  $\geq 2,0$

4. Przyjmując wodoprzepuszczalność równoległą do płaszczyzny geowłókniny przy obciążeniu **20 kPa** za **1,0**, po wstępnym doborze, jak w pkt.3, należy sprawdzić czy dla danego wyrobu wartości wodoprzepuszczalności poziomej mieszczą się w granicach, jak poniżej:

Dla gradientu hydraulicznego **i=1** i przy obciążeniu **2, 20 i 200 kPa** wartości powinny mieścić się w przedziałach proporcji:

**pod obciążeniami:**

	2 kPa	20 kPa	200 kPa
Wodoprzepuszczalność w kierunku poziomym [m/s x 10 <sup>-4</sup> ]	<b>(1,80 ÷ 1,33) do 1,00 do (0,40 ÷ 0,25)</b>		

**a jednocześnie:**

Grubość geowłókniny, igłowanej, nietkanej [mm]	<b>(1,40 ÷ 1,08) do 1,00 do (0,80 ÷ 0,55)</b>
--	---

Powyższe jest zasadą dla wyrobów KWALIFIKOWANYCH przy ich,

dla wielkości mierzonych pod obciążeniem 20 kPa:

- Przewodności  $k_H \geq 15 \times 10^{-4}$  m/s przy  $i=1$  oraz
- Grubości co najmniej **1,4 ÷ 3,2 mm**

**Komentarz:**

Punktem wyjścia do doboru właściwych włóknin jest sprawdzenie czy dana włóknina pod obciążeniem 20 kPa ma wodoprzepuszczalność poziomą co najmniej  $k_H \geq 15 \times 10^{-4}$  m/s przy gradientie hydraulicznym  $i=$ . Jeżeli „nie” to taki materiał odrzuca się. Jeżeli „tak” to bada się dalsze współzależności parametrów, zaczynając od stwierdzenia, czy grubość analizowanego wyrobu pod obciążeniem 20kPa mieści się w granicach (w przeliczeniu na milimetry) pomiędzy 1,4 a 3,2 mm. Jeżeli „nie” – wyrób odrzuca się, jeżeli „tak” bada się z kolei zależność proporcji wodoprzepuszczalności poziomej, wewnątrz przekroju danej włókniny – dla 200; 20 i 2 kPa. To samo oblicza się dla parametru grubości.

Geowłóknina kwalifikuje się do pracy w długowietrznym drenażu francuskim jeżeli poszczególne proporcje parametrów mieszczą się w granicach ujętych w treści „Żelaznych, niepodważalnych warunkach technicznych, jakim powinny odpowiadać geowłókniny nietkane, igłowane, stosowane do odwodnień obiektów inżynierskich”.

**2.4 Materiał filtracyjny**

Jako materiał filtracyjny należy zastosować materiały mineralne pochodzenia naturalnego, nielasujące się, o możliwie jednorodnych wielkościach ziaren (części, kawałków) i to w granicach od  $\phi 31,5$ mm przez 40 – aż do 63 i więcej milimetrów.

Wielkości charakterystyczne na temat wodoprzewodności, dotyczące materiałów mineralnych, jakie powinny i mogą być używane w drenażach francuskich przedstawia tabela 2.

Tabela 2. Teoretyczna zdolność przepływu wody przez 1m<sup>2</sup> przekroju pionowego drenu francuskiego (bez uwzględnienia oporów przepływu wzdłuż długości drenu).

Rodzaj wypełnienia	Przepływ [dm <sup>3</sup> /godz. x m <sup>2</sup> ]	Przepływ [l/sec x m <sup>2</sup> ]	Szybkość filtracji	
			[m/sec]	[m/dobę]
<b>Żwir o średnicy od 12 do 25 mm</b>	5600	1,556	$1,56 \times 10^{-2}$	134,4
<b>Tłuczeń o ziarnach od 25 do 40mm</b>	16650	4,625	$4,63 \times 10^{-2}$	400,0

<b>Tłuczeń o ziarnach od 31,5 do 63mm</b>	58275	16,187	1,62 x 10 <sup>-1</sup>	1400,0
---	-------	--------	-------------------------	--------

## 2.5 Oznakowanie trasy drenażu

Trasę przebiegu drenażu należy oznaczyć taśmą sygnalizacyjną z wkładką metalową.

## 2.6 Studzienki drenarskie

Studzienka Ø 315 mm powinna spełniać wymagania norm: PN-B-10729:1999 i PN-EN 476:2001.

Studzienki rewizyjne drenarskie wykonane są z:

- kinety (podstawa studzienki z wyprofilowaną kinetą),
- rur karbowanych stanowiących komin studzienek z tworzywa sztucznego,
- pierścienia betonowego,
- zwieńczeń z żeliwa, pp bądź betonowych.

Zwieńczenie studzienek powinno być zgodne z normą PN-EN 124:2000. Uzupełnienie stanowią uszczelki elastomerowe do połączeń kielichowych.

## 3. Sprzęt

### 3.1 Ogólne wymagania

Ogólne wymagania dotyczące sprzętu przedstawiono w STWiORB DM 00.00.00 „Wymagania ogólne”.

### 3.2 Sprzęt do wykonania robót

Można użyć dowolnego rodzaju sprzętu po zaakceptowaniu przez Inżyniera.

## 4. Transport

### 4.1 Wymagania ogólne

Ogólne wymagania dotyczące transportu podano w STWiORB DM 00.00.00 „Wymagania ogólne”.

### 4.2 Transport materiałów i elementów

Materiały mogą być przewożone dowolnymi środkami transportu zaakceptowanymi przez Inżyniera.

## 5. Wykonanie robót

### 5.1 Projekt Technologii i Organizacji Robót

Ogólne wymagania dotyczące wykonania robót podano w STWiORB DM 00.00.00 „Wymagania ogólne”.

Wykonawca przedstawi Inżynierowi do akceptacji Projekt Technologii i Organizacji Robót oraz Program Zapewnienia Jakości uwzględniający wszystkie warunki, w jakich będą wykonywane roboty.

### 5.2 Wykonanie drenażu

#### 5.2.1 Wykonanie wykopu pod drenaż

Wykopy należy wykonać jako wykopy otwarte obudowane. Metody ich wykonania (ręcznie lub mechanicznie) powinny być dostosowane do głębokości wykopu, danych geotechnicznych oraz posiadanego sprzętu mechanicznego. Wykopy należy rozpoczynać „od dołu” odcinka dla zapewnienia odpływu wody. Szerokość wykopu uwarunkowana jest zewnętrznymi wymiarami drenażu, warunkami hydrogeologicznymi i rodzajem ubezpieczenia ścian i głębokością.

Wydobyty grunt powinien być składowany z jednej strony wykopu z pozostawieniem wolnego pasa terenu o szerokości, co najmniej 1 m, licząc od krawędzi wykopu - dla komunikacji; kąt nachylenia skarpy odkładu wydobytego gruntu nie powinien być większy od kąta jego stoku naturalnego.

W celu zabezpieczenia wykopu przed zalaniem wodą z opadów atmosferycznych, należy powierzchnię terenu wyprofilować ze spadkiem umożliwiającym łatwy odpływ wody poza teren przylegający do wykopu.

#### 5.2.2. Układanie bryły drenażu

Konstrukcję drenażu stanowi bryła odpowiedniego kruszywa w geowłókninie, do której dodano rury drenarskie karbowane z PCV. Wykop o ścianach pionowych należy obłożyć geowłókniną, jak w Dokumentacji Projektowej i po ułożeniu rur drenarskich wypełnić kruszywem i zagęścić.

Geowłókninę układać długością w poprzek wykopu, łączyć na zakład szerokości 40 cm i spinać szpilkami stalowymi. Czoła drenażu zamykać geowłókniną na zamknięcie „pocztowe” (jak paczki). Stosować geotekstylia o parametrach zgodnych z Dokumentacją Projektową. Wykonany drenaż należy przykryć tłucznem z zagęszczeniem, do co najmniej 0,97.

Układanie drenażu zaleca się wykonać niezwłocznie po wykonaniu wykopu dla zaplanowanego odcinka robót. Gdy dnem wykopu płynie woda w dużych ilościach, układanie należy przerwać do czasu zmniejszenia się strumienia wody dla uniknięcia naruszenia stabilności dna wykopu.

### 5.2.3 Wykonanie rowków odwadniających

Konstrukcję drenażu stanowi bryła odpowiedniego kruszywa w geowłókninie. Wykop należy obłożyć geowłókniną, wypełnić kruszywem i zagęścić do stopnia zagęszczenia równego, co najmniej 0,97.

Geowłókninę układać długością w poprzek wykopu, łączyć na zakład szerokości 40 cm i spinać szpilkami stalowymi. Czoła drenażu zamykać geowłókniną na zamknięcie „pocztowe” (jak paczki). Stosować geotekstylię o parametrach zgodnych z Dokumentacją Projektową.

Układanie drenażu zaleca się wykonać niezwłocznie po wykonaniu wykopu dla zaplanowanego odcinka robót.

### 5.2.4 Zasypanie bryły drenażu i zasypanie wykopu

Zasypanie drenażu należy wykonać materiałem filtracyjnym zgodnie z pkt. 2.4 lub wskazaniem Inżyniera.

Zasypanie powinno być wykonane w sposób niepowodujący uszkodzenia wbudowanych geotekstylii. Zasyпка musi sięgać podłoża konstrukcji nawierzchni lub poza nią 0,5 m od powierzchni terenu po ukształtowaniu.

### 5.2.5 Wykonanie studzienek drenarskich

Studnia rewizyjna drenarska wykonana jest z rury PCV Ø 315 mm.

W miejscu lokalizacji studni, na dnie wykopu przygotować warstwę 10 cm warstwy tłucznia lub żwiru na który należy rozłożyć 10cm betonu wyrównawczego C12/15. Poziom dna studni znajduje się poniżej poziomu przyłączy rur.

Przy głębokich wykopach, jak również transporcie na placu budowy należy korzystać z pomocy urządzeń dźwigowych. Ułatwiają to specjalne uchwyty, w które wyposażony jest każdy element studni.

Kinetę należy ułożyć na wcześniej przygotowanej podsypce piaskowej i wypoziomować.

Na studni należy zamontować wąż żeliwny klasy A 15.

## 6. Kontrola jakości robót

### 6.1 Ogólne zasady kontroli jakości robót

Ogólne zasady kontroli jakości wykonanych robót przedstawiono w STWiORB DM 00.00.00 „Wymagania ogólne”.

### 6.2 Kontrola wstępna

Każdą dostawę materiałów należy zbadać wrywkowo w zakresie cech zewnętrznych, tzn. skontrolować prawidłowość kształtu, średnicę, grubość ścianek wytrzymałości i dokumentacji wyrobu.

Wynik sprawdzenia cech zewnętrznych należy uznać za poprawny, jeżeli liczba sztuk niedobrych, w próbie liczącej 80 sztuk, nie jest większa niż 5÷7. Jeżeli łączna ilość sztuk niedobrych w próbie jest większa lub równa 8÷10, całą partię dostawy należy uznać za niezgodną z wymaganiami PN-C-89221:1998.

Badanie kruszywa obejmuje sprawdzenie, dla każdej partii dostawy, pochodzącej z jednego źródła, o wielkości 1500 t:

- składu ziarnowego, wg PN-78/B-06714/15
- zawartości związków siarki, wg PN-78/B-06714/28
- wskaźnika wodoprzepuszczalności, wg PN-55/B-04492.

### 6.3 Kontrola w czasie wykonywania drenażu

W czasie wykonywania drenażu należy zbadać:

- zgodność wykonywania drenażu z dokumentacją (lokalizację, wymiary, materiał),
- zachowanie dopuszczalnych odchylek wykonania,
- prawidłowość wykonania zasyпки filtracyjnej,
- prawidłowość montażu studni drenarskiej,
- prawidłowość wykonania włączenia drewnu do kanalizacji deszczowej.

## 7. Obmiar robót

### 7.1 Ogólne zasady obmiaru robót

Ogólne zasady dotyczące obmiaru robót podano w STWiORB DM 00.00.00 „Wymagania ogólne”.

### 7.2 Jednostka obmiarowa

Jednostką obmiarową jest metr (m) wykonanego i odebranego drenażu z rur karbowanych zgodnie z Dokumentacją Projektową.

Jednostką obmiarową jest komplet (kpl.) zamontowanej i odebranej studzienki drenarskiej zgodnie z Dokumentacją Projektową.

## 8. Odbiór robót

### 8.1 Zasady ogólne odbioru robót

Ogólne zasady dotyczące odbioru robót podano w STWiORB DM 00.00.00 „Wymagania ogólne”.

### 8.2. Sposób odbioru robót

Roboty objęte niniejszą STWiORB podlegają dwóm etapom odbioru robót dokonanych przez Inżyniera:

- odbiorowi robót zanikających i ulegających zakryciu,

- odbiorowi ostatecznemu.

### 8.3 Odbiór robót zanikających i ulegających zakryciu

Odbiór jak wyżej, dla drenu powinien być kolejno dokonany po:

- wykonaniu wykopu szczególnie dna z jego spadkiem podłużnym,
- rozłożenie i spięcie geowłókniny,
- ułożenie drenu,
- budowa bryły drenarskiej i zapięcie na niej geowłókniny a szczególnie na początku i końcu ciągu,
- zasypaniu drenu,
- montaż studzienek drenarskich,
- montaż wpustów deszczowych.

### 8.4 Odbiór ostateczny

Odbiór ostateczny powinien polegać na ostatecznej ocenie ilości, jakości i wartości wykonanych robót. Odbiór końcowy należy oprzeć na wynikach pomiarów kontrolnych, wynikach badań i oznaczeń laboratoryjnych, Deklaracjach Zgodności jakościowych wbudowanych materiałów i elementów konstrukcyjnych, wynikach odbioru robót zanikających oraz oględzinach w konfrontacji z Dokumentacją Projektową, roboczą, STWiORB i ustaleniami Inżyniera.

W przypadku niezgodności, choć jednego elementu robót z wymaganiami, roboty uznaje się za niezgodne z Dokumentacją Projektową i Wykonawca zobowiązany jest do ich poprawy na własny koszt.

## 9. Podstawa płatności

### 9.1 Ogólne ustalenia dotyczące płatności

Ogólne zasady dotyczące podstawy płatności podano w STWiORB DM 00.00.00 „Wymagania ogólne”.

### 9.2 Cena jednostki obmiarowej

Płaci się za jeden metr (m) wykonanego i odebranego drenażu francuskiego po dokonaniu odbioru wg punktu 8.

Cena jednostkowa jest ceną uśrednioną dla podanego sposobu wykonania i obejmuje:

- sporządzenie Projektu Technologii i Organizacji Robót oraz Programu Zapewnienia Jakości,
- wykonanie wykopów wraz z odwozem gruntu z wykopu na wysypisko z utylizacją,
- zakup i dostarczenie na plac budowy wszystkich niezbędnych materiałów,
- zastosowanie materiałów pomocniczych koniecznych do prawidłowego wykonania robót lub wynikających z przyjętej technologii robót;
- wyznaczenie robót w terenie,
- wyrównanie i zagęszczenie dna,
- ułożenie geowłókniny,
- ułożenie materiału filtracyjnego,
- ułożenie rur karbowanych,
- zasypanie drenażu wraz z zagęszczeniem,
- oczyszczenie terenu robót z odpadów, stanowiących własność Wykonawcy i usunięcie ich poza pas drogowy,
- wykonanie wszystkich niezbędnych pomiarów, prób i sprawdzeń,
- oznakowanie miejsca robót i jego utrzymanie.

Płaci się za komplet (kpl.) studzienki drenarskiej, zgodnie z określeniem podanym w p. 7. Cena jednostkowa jest ceną uśrednioną dla podanego sposobu wykonania i obejmuje:

- sporządzenie Projektu Technologii i Organizacji Robót oraz Programu Zapewnienia Jakości,
- zakup i dostarczenie na plac budowy wszystkich niezbędnych materiałów,
- zastosowanie materiałów pomocniczych koniecznych do prawidłowego wykonania robót lub wynikających z przyjętej technologii robót,
- wyznaczenie robót w terenie,
- wykonanie wykopów wraz z odwozem gruntu z wykopu wraz z utylizacją na wysypisko,
- rozłożenie podsypki z ubiciem,
- wykonanie studzienek drenarskich o średnicy  $\varnothing$  425 mm,
- uporządkowanie terenu robót; wywóz odpadów na wysypisko wraz z kosztami utylizacji lub na miejsce przystosowane do składowania poza terenem budowy,
- wykonanie wszystkich niezbędnych pomiarów, prób i sprawdzeń,
- oznakowanie miejsca robót i jego utrzymanie.

## 10. Przepisy związane

### 10.1. Normy

PN-C-89221:1998

Rury z tworzyw sztucznych. Rury drenarskie karbowane z niezmiękczonego polichlorku winylu.

PN-87/B-01 100

Kruszywa mineralne. Kruszywa skalne. Podział, nazwy i określenia.

PN-86/B-02480

Grunty budowlane. Określenia, symbole, podział i opis gruntów.



PN-55/B-04492	Grunty budowlane. Badania właściwości fizycznych. Oznaczenie wskaźnika wodoprzepuszczalności.
PN-78/B-06714/15	Kruszywa mineralne. Badania. Oznaczenie składu ziarnowego.
PN-78/B-06714/28	Kruszywa mineralne. Badania. Oznaczenie zawartości siarki metodą bromową.
PN-B-10729:1999	Kanalizacja. Studzienki kanalizacyjne
PN-S-02205:1998	Drogi samochodowe. Roboty ziemne. Wymagania i badania.
PN-B-14501	Zaprawy budowlane zwykłe
PN-EN 197-1:2002	Cement. Skład, wymagania i kryteria zgodności dotyczące cementów powszechnego użytku

## **10.2. Inne dokumenty**

Nie występują.

## **D.04.00.00 Podbudowy**

### **D.04.01.02 Profilowanie i zagęszczenie podłoża**

#### **1. Wstęp**

##### **1.1 Przedmiot Specyfikacji Technicznej Wykonania i Odbioru Robót Budowlanych**

Przedmiotem niniejszej Specyfikacji Technicznej Wykonania i Odbioru Robót Budowlanych są wymagania dotyczące wykonania i odbioru Robót budowlanych w ramach realizacji zadania: „Rozbudowa drogi wojewódzkiej nr 487 wraz ze zmianą jej przebiegu w miejscowości Olesno”.

##### **1.2 Zakres stosowania STWiORB**

STWiORB jest stosowana jako Dokument Przetargowy i Kontraktowy przy zleceniu i realizacji robót wymienionych w p.1.1.

##### **1.3 Zakres robót objętych STWiORB**

Ustalenia zawarte w niniejszej STWiORB dotyczą zasad prowadzenia robót związanych z wykonaniem profilowania i zagęszczenia podłoża w zakresie ustalonym w Dokumentacji Projektowej.

Zakres rzeczowy obejmuje:

- profilowanie i zagęszczenie podłoża.

##### **1.4 Określenia podstawowe**

Określenia podane w niniejszej STWiORB są zgodne z obowiązującymi Polskimi Normami podanymi w STWiORB DM 00.00.00 „Wymagania Ogólne”.

##### **1.5 Ogólne wymagania dotyczące robót**

Ogólne wymagania dotyczące robót podane w STWiORB DM 00.00.00 „Wymagania Ogólne”.

Wykonawca robót jest odpowiedzialny za jakość wykonanych robót oraz za ich zgodność z Dokumentacją Projektową, Specyfikacjami oraz z zaleceniami Inżyniera.

Niezbędne dane istotne z punktu widzenia:

- organizacji robót budowlanych;
- zabezpieczenia interesu osób trzecich;
- ochrony środowiska;
- warunków bezpieczeństwa pracy;
- zaplecza dla potrzeb Wykonawcy;
- warunków organizacji ruchu;
- zabezpieczenia chodników i jezdni,

podano w STWiORB DM 00.00.00 „Wymagania ogólne”.

##### **1.6 Wspólny słownik zamówień (CPV)**

Kody grup, klas i kategorii robót Wspólnego Słownika Zamówień (CPV) dotyczących przedmiotu zamówienia podano w STWiORB DM 00.00.00 „Wymagania ogólne”.

#### **2. Materiały**

##### **2.1. Ogólne wymagania dotyczące materiałów**

Ogólne wymagania dotyczące materiałów, ich pozyskiwania i składowania podano w STWiORB DM 00.00.00 „Wymagania ogólne”.

##### **2.2. Rodzaje materiałów**

Materiały nie występują.

#### **3. Sprzęt**

##### **3.1 Ogólne wymagania dotyczące sprzętu**

Ogólne wymagania dotyczące sprzętu podano w STWiORB DM 00.00.00 „Wymagania Ogólne”.

##### **3.2 Sprzęt do wykonania robót**

Cały sprzęt budowlany, maszyny, urządzenia i narzędzia powinny być w dobrym stanie, zapewniającym uzyskanie odpowiedniej jakości robót, w szczególności stosowany sprzęt nie może spowodować niekorzystnego wpływu na właściwości gruntu podłoża.

Sprzęt budowlany powinien odpowiadać pod względem typów i ilości wskazaniom zawartym w PZJ lub projekcie organizacji robót, zaakceptowanym przez Inżyniera, lub w przypadku braku takich dokumentów powinien być uzgodniony i zaakceptowany przez Inżyniera. Sprzęt powinien być stale utrzymywany w dobrym stanie technicznym.

Wykonawca powinien również dysponować sprawnym sprzętem rezerwowym, umożliwiającym prowadzenie robót w przypadku awarii sprzętu podstawowego.

Jakikolwiek sprzęt, maszyny, urządzenia i narzędzia niegwarantujące zachowania wymagań jakościowych robót zostaną przez Inżyniera zdyskwalifikowane i niedopuszczone do robót.

#### 4. Transport

##### 4.1 Ogólne wymagania dotyczące transportu

Ogólne wymagania dotyczące transportu podano w STWiORB DM 00.00.00 "Wymagania ogólne".

##### 4.2 Transport materiałów

Grunt odspojony przy wykonywaniu podłoża należy przewozić w sposób uniemożliwiający wysypywanie się przewożonego materiału na drogę lub nanoszenie gruntu na kołach samochodów na drogi dojazdowe.

W wypadku wystąpienia zanieczyszczenia dróg dojazdowych przewożonym materiałem Wykonawca podejmie środki w celu uprzątnięcia materiału oraz uniemożliwienia dalszego zanieczyszczenia dróg lub poniesie koszty tych czynności wykonanych przez odpowiednie służby lub innych Wykonawców wskazanych przez Inżyniera.

#### 5. Wykonanie robót

##### 5.1 Ogólne warunki wykonywania Robót

Ogólne wymagania dotyczące wykonania robót podano w STWiORB DM 00.00.00 „Wymagania ogólne”.

Wykonawca przedstawi Inżynierowi do akceptacji Projekt Technologii i Organizacji Robót oraz Program Zapewnienia Jakości uwzględniający wszystkie warunki, w jakich będą wykonywane roboty.

Górna warstwa nasypu z gruntu niewysadzinowego CBR > 30%, warstwa z gruntu stabilizowanego cementem oraz warstwa mrozoochronna zaliczane są do górnych warstw nasypu bądź wykopu przy zachowaniu wymagań podanych w STWiORB D 02.01.01; D 02.03.01 oraz D 04.01.02.

##### 5.2 Zasady ogólne

Wykonawca powinien przystąpić do wykonania profilowania i zagęszczenia podłoża bezpośrednio przed rozpoczęciem robót związanych z wykonaniem warstw nawierzchni. Wcześniejsze przystąpienie do wykonania profilowania i zagęszczania podłoża, jest możliwe wyłącznie za zgodą Inżyniera, w korzystnych warunkach atmosferycznych.

Po wyprofilowanym i zagęszczonym podłożu nie może odbywać się ruch budowlany, niezwiązany bezpośrednio z wykonaniem nawierzchni.

##### 5.3 Profilowanie podłoża

Przed przystąpieniem do profilowania podłoże powinno być oczyszczone z wszelkich zanieczyszczeń. Należy usunąć błoto i grunt, który uległ nadmiernemu zawilgoceniu.

Po oczyszczeniu powierzchni podłoża, które ma być profilowane należy sprawdzić, czy istniejące rzędne terenu umożliwiają uzyskanie po profilowaniu zaprojektowanych rzędnych podłoża. Zaleca się, aby rzędne terenu przed profilowaniem były, o co najmniej 5 cm wyższe niż projektowane rzędne podłoża.

Jeżeli powyższy warunek nie jest spełniony i występują zaniżenia poziomu w podłożu przewidzianym do profilowania Wykonawca powinien spulchnić podłoże na głębokość zaakceptowaną przez Inżyniera, dowieźć dodatkowy grunt spełniający wymagania obowiązujące dla górnej strefy korpusu, w ilości koniecznej do uzyskania wymaganych rzędnych wysokościowych i zagęścić warstwę do uzyskania wymaganych rzędnych wysokościowych i zagęścić warstwę do uzyskania wartości wymaganej wartości wtórnego modułu odkształcenia podanego w tablicy 1.

Dla kontroli nośności podłoża nasypów należy stosować procedurę badawczą wg PN-S-02205:1998, zał. B. Za zgodą Inżyniera można prowadzić badania przy użyciu innych urządzeń, mających możliwość wyznaczania wskaźnika zagęszczenia i modułu wtórnego  $E_2$ .

Dla kontroli na podstawie porównania pierwotnego i wtórnego modułu odkształcenia, wymagania dla podłoża nasypów są następujące:

- dla gruntów sypkich  $I_0 \leq 2,2$ ,

Wartość modułu wtórnego powinna spełniać wymagania zawarte w PN-S-02205:1998 zgodnie z tabelą 2.

**Tablica 1.** Wartości wtórnego modułu odkształcenia ( $E_2$ ) dla gruntów G1.

Strefa korpusu	Minimalna wartość $E_2$ dla:
Powierzchnia robót ziemnych – dla KR4	100
Powierzchnia robót ziemnych – dla KR1	80

W niniejszym opracowaniu podłoże stanowią w znacznej części grunty spoiste, dlatego też pod konstrukcją zastosowano stabilizację gruntu cementem zgodnie z STWiORB D.02.04.02.

Dla kontroli nośności warstwy stabilizowanej spoiwem hydraulicznym dopuszcza się wykonanie badania modułu odkształcenia  $E_2$  (wg PN-S-02205:1998, zał. B) w dniu wykonania warstwy. Wartość modułu wtórnego badana w dniu wykonania warstwy powinna wynosić  $\geq 80$ MPa. Za zgodą Inżyniera można prowadzić badania przy użyciu innych urządzeń, mających możliwość wyznaczania modułu wtórnego  $E_2$ .

Wilgotność technologiczna gruntu w czasie jego zagęszczania powinna być dostosowana do metody zagęszczania i rodzaju stosowanego sprzętu. Decydującym kryterium jest możliwość zagęszczenia gruntu potrzebnego do uzyskania wymaganego poziomu nośności. W przypadku zagęszczania walcami statycznymi wilgotność powinna być zbliżona do optymalnej, oznaczonej wg próby normalnej metodą I wg PN-B-04481.

Odchylenia od wilgotności optymalnej nie powinny przekraczać następujących wartości:

- w gruntach niespoistych  $\pm 2\%$ ,
- w gruntach mało i średnio spoistych  $+ 0\%$ ,  $- 2\%$ .

W przypadku wykonywania wzmocnienia podłoża mieszanką związaną hydraulicznie (wykonywaną na miejscu lub z dowozu), nie wykonuje się badań zagęszczenia podłoża w korycie.

#### 5.4 Utrzymanie wyprofilowanego i zagęszczonego podłoża

Podłoże (koryto) po wyprofilowaniu i zagęszczeniu powinno być utrzymane w dobrym stanie. Jeżeli po wykonaniu robót związanych z profilowaniem i zagęszczeniem podłoża nastąpi przerwa w robotach i Wykonawca nie przystąpi natychmiast do układania warstw nawierzchni, to powinien on zabezpieczyć podłoże przed nadmiernym zawilgoceniem, na przykład przez rozłożenie folii lub w inny sposób zaakceptowany przez Inżyniera. Jeżeli wyprofilowane i zagęszczone podłoże uległo nadmiernemu zawilgoceniu, to Wykonawca zobowiązany jest do wymiany gruntu na głębokość min. 0,5 m. Usunięty grunt należy zastąpić gruntem spełniającym wymagania D 02.03.01.

Jeżeli zawilgocenie nastąpiło wskutek zaniedbania Wykonawcy, to naprawę wykona on na własny koszt.

### 6. Kontrola jakości robót

#### 6.1 Ogólne zasady kontroli jakości robót

Ogólne zasady kontroli jakości robót podano w STWiORB DM 00.00.00 "Wymagania ogólne".

#### 6.2 Badania w czasie robót

##### Częstotliwość oraz zakres badań i pomiarów

Częstotliwość oraz zakres badań i pomiarów dotyczących cech geometrycznych zagęszczenia wyprofilowanego podłoża podaje tablica 2.

**Tablica 2.** Częstotliwość badań kontrolnych w czasie robót przy wykonaniu profilowania i zagęszczenia podłoża.

Lp.	Wyszczególnienie badań i pomiarów	Minimalna częstotliwość badań i pomiarów
1	Szerokość koryta	10 razy na 1 km
2	Równość podłużna	co 20 m na każdym pasie ruchu lub pasie poszerzenia
3	Równość poprzeczna	10 razy na 1 km
4	Spadki poprzeczne *)	10 razy na 1 km
5	Rzędne wysokościowe	co 10 m w osi jezdni i na jej krawędziach
6	Ukształtowanie osi w planie *)	co 25 m w osi jezdni i na jej krawędziach
7	Zagęszczenie, wilgotność gruntu podłoża	w 2 punktach na dziennej działce roboczej, lecz nie rzadziej niż raz na 600 m <sup>2</sup>

\*) Dodatkowe pomiary spadków poprzecznych i ukształtowania osi w planie należy wykonać w punktach głównych łuków poziomych  
uwaga: na zjazdach badania wykonać wg zaleceń Inżyniera

##### Szerokość profilowanego podłoża

Szerokość profilowanego podłoża nie może różnić się od szerokości projektowanej więcej niż +10 cm i -5 cm.

##### Równość profilowanego podłoża

Równość podłużną profilowanego podłoża należy mierzyć 4-metrową łatą zgodnie z normą BN-68/8931-04. Równości poprzeczne należy mierzyć 4-metrową łatą, a dla poszerzeń łatą dostosowaną do szerokości koryta. Nierówności nie mogą przekraczać 20 mm.

##### Spadki poprzeczne

Spadki poprzeczne profilowanego podłoża powinny być zgodne z Dokumentacją Projektową z tolerancją  $\pm 0,5\%$ .

##### Rzędne wysokościowe

Różnice pomiędzy rzędnymi wysokościowymi wyprofilowanego podłoża i rzędnymi projektowanymi nie powinny przekraczać -2 cm, +0 cm.

##### Ukształtowanie osi w planie

Oś w planie nie może być przesunięta w stosunku do osi projektowanej o więcej niż  $\pm 5$  cm.

##### Zagęszczenie podłoża

Wartość modułu wtórnego powinna spełniać wymagania zawarte w STWiORB.

Wilgotność technologiczna gruntu w czasie jego zagęszczania powinna być dostosowana do metody zagęszczania i rodzaju stosowanego sprzętu. Decydującym kryterium jest możliwość zagęszczenia gruntu potrzebnego do uzyskania wymaganego poziomu nośności. W przypadku zagęszczania walcami statycznymi wilgotność powinna być zbliżona do optymalnej, oznaczonej wg próby normalnej metodą I wg PN-B-04481.

Odchylenia od wilgotności optymalnej nie powinny przekraczać następujących wartości:

- w gruntach niespoistych  $\pm 2\%$ ,
- w gruntach mało i średnio spoistych  $+ 0\%$ ,  $- 2\%$ ,

Wskaźnik zagęszczenia należy sprawdzać według BN-77/8931-12, przynajmniej w dwóch punktach, wybranych losowo na każdej działce roboczej. Zagęszczenie należy kontrolować na podstawie normalnej próby Proctora, według PN-88/B-04481 (metoda I).

Wilgotność w czasie zagęszczania należy badać przynajmniej dwukrotnie na każdej działce roboczej.

### **6.3 Zasady postępowania z wadliwie wykonanymi odcinkami profilowanego podłoża**

Wszystkie powierzchnie, które wykazują większe odchylenia cech geometrycznych od określonych w punkcie 6.2 powinny być naprawione przez spulchnienie do głębokości co najmniej 10 cm, wyrównanie i powtórne zagęszczenie.

## **7. Obmiar robót**

### **7.1. Ogólne zasady obmiaru robót**

Ogólne wymagania dotyczące obmiaru robót podano w STWiORB DM.00.00.00 „Wymagania ogólne”.

### **7.2. Jednostka obmiarowa**

Jednostką obmiarową jest metr kwadratowy (m<sup>2</sup>) wyprofilowanego i zagęszczonego podłoża zgodnie z Dokumentacją Projektową.

## **8. Odbiór robót**

### **8.1. Ogólne zasady odbioru robót**

Ogólne zasady odbioru Robót podano w STWiORB DM 00.00.00 „Wymagania ogólne”.

### **8.2. Sposób odbioru robót**

Badania przy odbiorze polegają na sprawdzeniu technicznych dokumentów kontrolnych i przeprowadzeniu pomiarów dla sprawdzenia wymogów podanych w punkcie 6.

W przypadku niezgodności, choć jednego elementu robót z wymaganiami, roboty uznaje się za niezgodne z Dokumentacją Projektową i Wykonawca zobowiązany jest do ich poprawy na własny koszt.

## **9. Podstawa płatności**

### **9.1. Ogólne ustalenia dotyczące podstawy płatności**

Ogólne wymagania określające podstawę płatności podano w STWiORB DM 00.00.00 „Wymagania ogólne”.

### **9.2. Cena jednostki obmiarowej**

Płaci się za jeden metr kwadratowy (m<sup>2</sup>) wyprofilowanego i zagęszczonego podłoża po dokonaniu odbioru robót wg punktu 8.

Cena jednostkowa jest ceną uśrednioną dla podanego sposobu wykonania i obejmuje:

- opracowanie Projektu Technologii i Organizacji Robót oraz Programu Zapewnienia Jakości,
- dostarczenie niezbędnego sprzętu,
- zastosowanie materiałów pomocniczych koniecznych do prawidłowego wykonania robót lub wynikających z przyjętej technologii robót;
- profilowanie podłoża,
- zagęszczenie podłoża,
- zabezpieczenie przed nawodnieniem, odwodnienie wykopów,
- ewentualne osuszenie zawilgoconych wykopów,
- odwóz nadmiaru ziemi na wysypisko wraz z utylizacją,
- uporządkowanie terenu robót; wywóz odpadów na wysypisko wraz z kosztami utylizacji lub na miejsce przystosowane do składowania poza terenem budowy,
- wykonanie wszystkich niezbędnych pomiarów, prób i sprawdzeń,
- wykonanie pomiarów inwentaryzacji geodezyjnej,
- oznakowanie robót i jego utrzymanie.

## **10. Przepisy związane**

### **10.1 Normy**

1. PN-B-04481 Grunty budowlane. Badania próbek gruntu

2. PN-B-06714-17Kruszywa mineralne. Badania. Oznaczenie wilgotności
3. BN-68/8931-04Drogi samochodowe. Pomiar równości nawierzchni planografem i łątą
4. BN-77/8931-12 Oznaczenie wskaźnika zagęszczenia gruntu
5. PN-S-02205:1998 Drogi samochodowe. Roboty ziemne. Wymagania i badania.

#### **10.2 Inne dokumenty**

Nie występują

## D.04.03.01 Oczyszczenie i skropienie warstw konstrukcyjnych

### 1. Wstęp

#### 1.1. Przedmiot Specyfikacji Technicznych Wykonania i Odbioru Robót Budowlanych

Przedmiotem niniejszej Specyfikacji Technicznej Wykonania i Odbioru Robót Budowlanych są wymagania dotyczące wykonania i odbioru Robót budowlanych w ramach realizacji zadania: „Rozbudowa drogi wojewódzkiej nr 487 wraz ze zmianą jej przebiegu w miejscowości Olesno”.

#### 1.2. Zakres stosowania STWiORB

Specyfikacja Techniczna Wykonania i Odbioru Robót Budowlanych jest stosowana jako dokument przetargowy i kontraktowy przy zlecaniu i realizacji Robót wymienionych w pkt.1.1.

#### 1.3. Zakres Robót objętych STWiORB

Ustalenia zawarte w niniejszej STWiORB dotyczą zasad prowadzenia robót związanych z oczyszczeniem i skropieniem warstw konstrukcyjnych przed ułożeniem następnej warstwy nawierzchni.

Zakres rzeczowy obejmuje:

- oczyszczenie warstw konstrukcyjnych,
- skropienie warstw konstrukcyjnych niebitumicznych (kruszywo łamane stabilizowane mechanicznie) emulsją asfaltową,
- skropienie warstw konstrukcyjnych bitumicznych emulsją asfaltową modyfikowaną.

#### 1.4. Określenia podstawowe

Określenia są zgodne z obowiązującymi, odpowiednimi Polskimi Normami i z definicjami podanymi w STWiORB DM 00.00.00 „Wymagania ogólne”.

#### 1.5. Ogólne wymagania dotyczące Robót

Ogólne wymagania dotyczące robót podano w STWiORB DM 00.00.00 „Wymagania Ogólne”.

Wykonawca Robót jest odpowiedzialny za jakość ich wykonania oraz za zgodność z Dokumentacją Projektową, STWiORB i poleceniami Inżyniera.

Niezbędne dane istotne z punktu widzenia:

- organizacji robót budowlanych;
- zabezpieczenia interesu osób trzecich;
- ochrony środowiska;
- warunków bezpieczeństwa pracy;
- zaplecza dla potrzeb Wykonawcy;
- warunków organizacji ruchu;
- zabezpieczenia chodników i jezdni,

podano w STWiORB DM 00.00.00 „Wymagania Ogólne”.

#### 1.6 Wspólny Słownik Zamówień (CPV)

Kody grup, klas i kategorii robót Wspólnego Słownika Zamówień (CPV) dotyczących przedmiotu zamówienia podano w STWiORB DM 00.00.00 „Wymagania Ogólne”.

## 2. Materiały

### 2.1. Ogólne wymagania dotyczące materiałów

Ogólne wymagania dotyczące materiałów, ich pozyskiwania i składowania podano w STWiORB DM 00.00.00 „Wymagania ogólne”.

### 2.2. Podstawowe wymagania dotyczące materiałów

Materiały do skropienia warstw konstrukcji nawierzchni muszą być zaakceptowane przez Inżyniera i muszą posiadać znak budowlany CE lub Deklarację Zgodności z Polską Normą.

### 2.3. Emulsja asfaltowa

Do skropienia warstw konstrukcyjnych niebitumicznych należy użyć emulsję asfaltową kationową do złączania warstw konstrukcji nawierzchni C 60 B10 ZM/R o właściwościach zgodnych z PN-EN 13808 i STWiORB.

**Tabela 1.** Wymagania dla kationowej emulsji asfaltowej stosowanej do złączania warstw nawierzchni C 60 B10 ZM/R

Właściwość	Metoda badania	Jednostka	C 60 B10 ZM/R
			Wymaganie (klasa)
Polarność	PN-EN 1430	-	dodatnia
Czas mieszania	PN-EN 13075-2	s	NR (0)
Indeks rozpadu <sup>1</sup>	PN-EN 13075-1	g/100g	NR (0)

Zdolność do penetracji	PN-EN 12849	min	NR (0)
Stabilność podczas mieszania z cementem	PN-EN 12848	g	< 2 (10)
Zawartość lepiszcza	PN-EN 1428	% m/m	58 do 62 (6)
Czas wypływu Ø 2 mm przy 40°C	PN-EN 12846	s	15-70 (3)
Czas wypływu Ø 4 mm przy 40°C	PN-EN 12846	s	NR (0)
Lepkość dynamiczna w 40°C	PN-EN 14896	m Pas	NR (0)
Pozostałość na sicie, sito 0,5 mm	PN-EN 1429	% m/m	≤ 0,2 (3)
Pozostałość na sicie, sito 0,16 mm	PN-EN 1429	% m/m	NR (0)
Pozostałość na sicie po 7 dniach magazynowania sito 0,5 mm	PN-EN 1429	% m/m	≤ 0,2 (3)
Sedymentacja po 7 dniach magazynowania	PN-EN 12487	% m/m	NR (0)
Asfalt odzyskany przez odparowanie	PN-EN 13074		
Penetracja w 25°C asfaltu odzyskanego	PN-EN 1426	0,1 mm	NR (0)
Temperatura mięknięcia asfaltu odzyskanego	PN-EN 1427	°C	NR (0)
Nawrót sprężysty w 25°C	PN-EN 13998	%	NR (0)

- 1) Badanie w wypełniaczu mineralnym Sikaisol
- 2) Badanie na kruszywie bazaltowym

Do skropienia warstw konstrukcyjnych bitumicznych należy użyć emulsję asfaltową kationową do złączania warstw konstrukcji nawierzchni (ZM) C 60 BP3 ZM\* o właściwościach zgodnych z PN-EN 13808 i STWiORB (tabela 2a).

**Tabela 2a.** Wymagania dla kationowej emulsji asfaltowej stosowanej do złączania warstw nawierzchni C 60 BP3 ZM

Właściwość	Metoda badania	Jednostka	C 60 BP3 ZM
			Wymaganie (klasa)
Polarność	PN-EN 1430	-	dotatnia
Czas mieszania	PN-EN 13075-2	s	NPD (0)
Indeks rozpadu <sup>1</sup>	PN-EN 13075-1	g/100g	50 do 100 (3)
Zdolność do penetracji	PN-EN 12849	min	NPD (0)
Stabilność podczas mieszania z cementem	PN-EN 12848	g	NPD (0)
Zawartość lepiszcza (poprzez oznaczanie zawartości wody)	PN-EN 1428	% m/m	58 do 62 (5)
Zawartość lepiszcza pozostałego po destylacji	PN-EN 1431	% m/m	NPD (0)
Czas wypływu Ø 2 mm przy 40°C	PN-EN 12846	s	15-45 (3)
Czas wypływu Ø 4 mm przy 40°C	PN-EN 12846	s	NPD (0)
Lepkość dynamiczna w 40°C	PN-EN 14896	m Pas	NPD (0)
Pozostałość na sicie, sito 0,5 mm	PN-EN 1429	% m/m	< 0,2 (3)
Pozostałość na sicie, sito 0,16 mm	PN-EN 1429	% m/m	NPD (0)
Pozostałość na sicie po 7 dniach magazynowania sito 0,5 mm	PN-EN 1429	% m/m	TBR (1)
Sedymentacja po 7 dniach magazynowania	PN-EN 12487	% m/m	TBR (1)



Adhezja <sup>2</sup>	PN-EN 13614	% pokrycia powierzchni	TBR (1)
	Załącznik NA 2.2	% pokrycia powierzchni	≥ 75
pH emulsji	PN-EN 12850	-	NPD (0)
Asfalt odzyskany przez odparowanie	PN-EN 13074		
Penetracja w 25°C asfaltu odzyskanego	PN-EN 1426	0,1 mm	< 100 (3)
Temperatura mięknięcia asfaltu odzyskanego	PN-EN 1427	°C	> 43 (4)
Nawrót sprężysty w 25°C asfaltu odzyskanego dla asfaltów modyfikowanych	PN-EN 13998	%	> 50 (4)

1) Badanie w wypełniaczu mineralnym Sikaisol

2) Badanie na kruszywie bazaltowym

\*) do złączenia dwóch warstw asfaltowych, gdy obydwie te warstwy wykonane są z zastosowaniem asfaltów niemodyfikowanych dopuszcza się zastosowanie emulsji C60B3 ZM o właściwościach zgodnych z PN-EN 13808 i STWiORB (tabela 2b)

**Tabela 2b.** Wymagania dla kationowej emulsji asfaltowej stosowanej do złączania warstw nawierzchni, gdy obydwie te warstwy wykonane są z zastosowaniem asfaltów niemodyfikowanych - C 60 B3 ZM

Właściwość	Metoda badania	Jednostka	C 60 B3 ZM
			Wymaganie (klasa)
Polarność	PN-EN 1430	-	dodatnia
Zawartość lepiszcza	EN 1428	% (m/m)	58 do 62
Czas mieszania	PN-EN 13075-2	s	NPD (0)
Indeks rozpadu <sup>1</sup>	PN-EN 13075-1	g/100g	50 do 100 lub 70 do 130
Zdolność do penetracji	PN-EN 12849	min	NPD (0)
Stabilność podczas mieszania z cementem	PN-EN 12848	g	NPD (0)
Zawartość lepiszcza (poprzez oznaczanie zawartości wody)	PN-EN 1428	% m/m	58 do 62 <sup>a)</sup>
Zawartość lepiszcza pozostałego po destylacji	PN-EN 1431	% m/m	NPD (0)
Czas wypływu Ø 2 mm przy 40°C	PN-EN 12846	s	15-70 (3)
Czas wypływu Ø 4 mm przy 40°C	PN-EN 12846	s	NPD (0)
Lepkość dynamiczna w 40°C	PN-EN 14896	m Pas	NPD (0)
Pozostałość na sicie, sito 0,5 mm	PN-EN 1429	% m/m	≤ 0,2 (3)
Pozostałość na sicie, sito 0,16 mm	PN-EN 1429	% m/m	NPD (0)
Pozostałość na sicie po 7 dniach magazynowania sito 0,5 mm	PN-EN 1429	% m/m	≤ 0,2
Sedymentacja po 7 dniach magazynowania	PN-EN 12487	% m/m	TBR (1)
Adhezja <sup>2</sup>	PN-EN 13614	% pokrycia powierzchni	TBR (1)
	Załącznik NA 2.2	% pokrycia powierzchni	≥ 75
pH emulsji	PN-EN 12850	-	NPD (0)
Asfalt odzyskany przez odparowanie	PN-EN 13074		

Penetracja w 25°C asfaltu odzyskanego	PN-EN 1426	0,1 mm	≤ 100 (3)
Temperatura mięknięcia asfaltu odzyskanego	PN-EN 1427	°C	> 43 (4)
Nawrót sprężysty w 25°C asfaltu odzyskanego dla asfaltów modyfikowanych	PN-EN 13998	%	Brak wymagań

a) Emulsję można rozcieńczać wodą, do stężenia asfaltu nie niższego niż 40%(m/m)

#### 2.4. Przechowywanie materiałów

Warunki przechowywania nie mogą powodować utraty cech lepiszcza i obniżenia jego jakości. Lepiszczce należy przechowywać w zbiornikach stalowych zabezpieczonych przed dostępem wody i zanieczyszczeniem.

Warunki przechowywania:

- czas składowania emulsji nie powinien przekraczać 3 miesięcy od daty jej produkcji,
- temperatura przechowywania emulsji nie powinna być niższa niż 3°C.

Przy przechowywaniu emulsji asfaltowej należy przestrzegać zasad ustalonych przez producenta.

### 3. Sprzęt

#### 3.1. Ogólne wymagania dotyczące sprzętu

Ogólne wymagania dotyczące sprzętu podano w STWiORB DM 00.00.00 „Wymagania ogólne”.

#### 3.2. Sprzęt do oczyszczenia warstw nawierzchni

Do oczyszczania warstw nawierzchni należy stosować szczotki mechaniczne. Zaleca się użycie urządzeń dwuszcotkowych. Pierwsza ze szczotek powinna być wykonana z twardych elementów czyszczących i służyć do zdrapywania oraz usuwania zanieczyszczeń przylegających do czyszczonej warstwy. Druga szczotka powinna posiadać miękkie elementy czyszczące i służyć do zamiatania. Zaleca się używanie szczotek wyposażonych w urządzenia odpylające.

Sprzęt pomocniczy:

- sprężarki,
- zbiorniki z wodą,
- szczotki ręczne,
- lub inny sprzęt zaakceptowany przez Inżyniera.

#### 3.3. Sprzęt do skrapiania warstw nawierzchni

Do skrapiania warstw nawierzchni należy używać skrapiarkę lepiszcza wyposażoną dodatkowo w lancę do ręcznego spryskiwania. Skrapiarka powinna być wyposażona w urządzenia pomiarowo-kontrolne pozwalające na sprawdzanie i regulowanie następujących parametrów:

- temperatury rozkładanego lepiszcza,
- ciśnienia lepiszcza w kolektorze,
- obrotów pompy dozującej lepiszcze,
- prędkości poruszania się skrapiarki,
- ilości lepiszcza.

Zbiornik na lepiszcze skrapiarki powinien być izolowany termicznie tak, aby było możliwe zachowanie stałej temperatury lepiszcza.

Skrapiarka powinna zapewnić rozkładanie lepiszcza z tolerancją ±10% od ilości założonej.

W miejscach trudnodostępnych należy stosować końcówkę (lancę) połączoną ze skrapiarką do ręcznego skropienia.

### 4. Transport

#### 4.1. Ogólne wymagania dotyczące transportu

Ogólne wymagania dotyczące transportu podano w STWiORB DM 00.00.00 „Wymagania ogólne”.

#### 4.2. Transport emulsji

Transport emulsji powinien odbywać się w cysternach samochodowych.

Dopuszcza się stosowanie beczek lub innych pojemników stalowych. Cysterny przeznaczone do przewozu emulsji powinny być przedzielone przegrodami, dzielącymi je na komory o pojemności nie większej niż 1 m<sup>3</sup>, a każda przegroda powinna mieć wykroje umożliwiające przepływ emulsji.

Cysterny, pojemniki i zbiorniki przeznaczone do transportu lub składowania emulsji powinny być czyste i nie powinny zawierać resztek innych lepiszczy.

Transport wody powinien odbywać się w typowych czystych beczkowsach.

## 5. Wykonanie Robót

### 5.1. Ogólne warunki wykonywania Robót

Ogólne zasady wykonywania robót podano w STWiORB DM 00.00.00 „Wymagania ogólne”.

Wykonawca przedstawi Inżynierowi do akceptacji Projekt Technologii i Organizacji Robót oraz Program Zapewnienia Jakości uwzględniający wszystkie warunki, w jakich będą wykonywane roboty.

### 5.2. Oczyszczenie warstw nawierzchni

Oczyszczenie polega na usunięciu luźnego materiału, brudu, błota i kurzu przy użyciu szczotek mechanicznych, a w razie potrzeby wody pod ciśnieniem. W miejscach trudno dostępnych należy używać szczotek ręcznych. Zanieczyszczenia stwardniałe, niedające się usunąć mechanicznie, należy usunąć ręcznie za pomocą dostosowanego sprzętu. Na terenach niezabudowanych bezpośrednio przed skropieniem, nawierzchnię można oczyścić sprężonym powietrzem.

### 5.3. Skropienie warstw nawierzchni

#### 5.3.1 Przygotowanie podłoża z mieszanki mineralno-asfaltowej

Przed skropieniem podłoże z mieszanki mineralno-asfaltowej należy oczyścić. W przypadku zanieczyszczonej warstwy dodatkowo oczyścić poprzez zabieg szczotkowania i mycie pod ciśnieniem. Przy używaniu szczotek mechanicznych należy zwrócić uwagę, aby nie została uszkodzona warstwa błonki asfaltowej na powierzchni ziaren kruszywa stanowiących górną powierzchnię warstwy. W przypadku zanieczyszczenia podłoża olejami, paliwem lub chemikaliami należy użyć specjalnych absorbentów do zebrania zanieczyszczeń a następnie zmyć powierzchnię wodą pod ciśnieniem.

#### 5.3.2 Przygotowanie podłoża z mieszanki mineralnej niezwiązanej

Powierzchnia podłoża musi być oczyszczona z wszelkiego obcego materiału innego niż mieszanka mineralna, z której została wykonana warstwa.

W przypadku podbudowy bardzo suchej, bezpośrednio przed wykonaniem skropienia emulsją asfaltową podłoże należy zwilżyć wodą, tak aby powierzchnię podłoża doprowadzić do stanu matowo-wilgotnego, bez zastoisk wodnych i bez zjawiska nasączenia warstwy wodą.

W przypadku skrapiania warstwy niezwiązanej nasiąkniętej wodą po opadach atmosferycznych należy opóźnić skropienie do momentu częściowego przesuszenia powierzchniowego warstwy (do stanu matowo-wilgotnego).

#### 5.3.3. Wykonanie skropienia

Skropienie warstwy może rozpocząć się po akceptacji przez Inżyniera jej oczyszczenia.

Temperatura podłoża w czasie skrapiania powinna wynosić nie mniej niż +5°C. Nie dopuszcza się wykonywania skrapiania podczas opadów atmosferycznych lub tuż przed spodziewanymi opadami. Czasookres skropienia należy tak zaplanować, aby nie wystąpiły opady atmosferyczne wcześniej niż po całkowitym rozpadzie emulsji.

Wykonawca przekaze Inspektorowi Nadzoru kopię protokołu kalibracji skraparki (równomierności skrapiania oraz wydatku emulsji przy ustalonej prędkości przejazdu). Skraparka powinna zapewniać rozkładanie lepiszcza z tolerancją  $\pm 10\%$  w stosunku do ilości założonej. Skraparka, dla której nie wykonano kalibracji nie może zostać dopuszczona do wykonania skropienia.

Skrapianie należy wykonywać równomiernie na całej powierzchni przeznaczonej do skropienia, przy użyciu skrapiarek samochodowych, ewentualnie ciągnionych -wyposażonych w rampy spryskujące oraz automatyczne systemy kontroli wydatku skropienia. Dopuszcza się skrapianie ręczne lancą tylko w miejscach trudno dostępnych (np. ścieki uliczne) oraz przy urządzeniach usytuowanych w nawierzchni lub ją ograniczających. Skropione podłoże należy wyłączyć z ruchu publicznego i technologicznego przez zmianę organizacji ruchu lub odpowiednią ochronę skropienia przez pokrycie specjalną warstwą osłonową.

Przed rozpoczęciem skrapiania należy strefy przyległe do skrapianych powierzchni jak np.: krawężniki, ścieki, wpusty itp. odpowiednio osłonić, zabezpieczając przed zabrudzeniem lub zalaniem emulsją.

Podłoże powinno być skropione z odpowiednim wyprzedzeniem przed układaniem następnej warstwy asfaltowej w celu rozpadu emulsji z wydzieleniem asfaltu i odparowaniem wody. O rozpadzie emulsji świadczy zmiana koloru skropionej powierzchni z brązowego na czarny.

Przed wykonaniem następnego zabiegu technologicznego należy odczekać minimum 30 minut od momentu zmiany koloru pokrytej lepiszczem warstwy na czarny.

Jakiegokolwiek uszkodzenia powierzchni powinny być przez Wykonawcę naprawione.

Temperatura emulsji asfaltowej przy skrapianiu powinna mieścić się w przedziale:

- do skropienia podłoża z mieszanki niezwiązanej – temp. od 50 do 85°C,
- do skropienia podłoża z mieszanki mineralno-asfaltowej – temp. od 60 do 85°C.

#### 5.3.4. Zużycie emulsji

Skropienie lepiszczem powinno być wykonane w ilości podanej w przeliczeniu na pozostałe lepiszcze zgodnie z tabelicą 3.

Określenie ilości skropienia lepiszcza na drodze należy wykonać według PN-EN 12272-1.

W wypadku dużej ilości pozostałego lepiszcza, np. powyżej 0,5 kg/m<sup>2</sup>, oraz zastosowaniu emulsji asfaltowej może być konieczne wykonanie skropienia w kilku warstwach, aby zapobiec spłynięciu i powstaniu kałuż lepiszcza.

**Tablica 3.** Zalecane ilości pozostałego lepiszcza do skropienia podłoża pod warstwę asfaltową.

Układana warstwa asfaltowa	Podłoże pod warstwę asfaltową	Ilość pozostałego lepiszcza [kg/m <sup>2</sup> ]
Podbudowa z betonu asfaltowego AC	Podbudowa z kruszywa stabilizowanego mechanicznie	0,5 – 0,7
Warstwa wiążąca z betonu asfaltowego AC	Podbudowa asfaltowa	0,3 – 0,5
Warstwa ścierna z betonu asfaltowego AC	Warstwa wiążąca asfaltowa	0,2 - 0,4
Warstwa ścierna z mieszanki SMA	Warstwa wiążąca asfaltowa	0,2 - 0,4

Przed ułożeniem każdej warstwy bitumicznej, warstwa niżej leżąca powinna być skropiona z odpowiednim wyprzedzeniem, którego czas potrzebny jest na odparowanie wody z zastosowanej emulsji, i tak:

- 8 h w przypadku skropienia taką ilością, z której po odparowaniu wody pozostaje więcej niż 1,0kg/m<sup>2</sup> lepiszcza.
- 1 h w przypadku skropienia taką ilością, z której po odparowaniu wody pozostaje 0,5 do 1,0 kg/m<sup>2</sup> lepiszcza.
- 0,5 h w przypadku skropienia taką ilością, z której po odparowaniu wody pozostaje do 0,5 kg/m<sup>2</sup> lepiszcza.

Czasy wyżej określone, nie dotyczą skrapiań rampą zamontowaną na rozkładarce.

Przed ułożeniem warstwy z mieszanki mineralno-bitumicznej, Wykonawca powinien zabezpieczyć skropioną warstwę nawierzchni przed uszkodzeniem (wynoszeniem emulsji na kołach pojazdów), wykonując posypkę kruszywem w śladach kół samochodów dowożących masę i rozkładarki.

W przypadku stosowania rozkładarki wyposażonej w rampę skrapiającą dopuszcza się skropienie emulsją asfaltową bezpośrednio przed wykonaniem warstwy bitumicznej. W tym przypadku, ilość emulsji do zastosowania powinna być określona w książce technicznej rozkładarki lub musi być określona przez Wykonawcę w obecności Inżyniera – doświadczalnie (na powierzchni próbnej). Ilość emulsji wypływająca ze skrapiaarki mechanicznej i z rampy skrapiającej rozkładarki, powinna być taka sama.

### 5.3.5. Ochrona wykonanego skropienia

Wykonanie warstwy ochronnej emulsji przez dodatkowe skropienie z użyciem mlecza wapiennego należy stosować dla dróg o kategorii ruchu KR 3-7. Skropienie mleczeniem wapiennym wykonuje się dopiero wtedy, gdy nastąpi rozpad emulsji i odparuje woda.

Stężenie roztworu roboczego mlecza wapiennego należy przygotować tak, by w 100 g próbki zawartość wodorotlenku wapnia wyrażona w gramach, a otrzymana przez wysuszenie próbki w suszarce w temp. 110±5°C do stałej masy (jednak nie dłużej niż 5 godz.) była:

- nie mniejsza niż 16,0% i nie większa niż 28,0% - do skropienia podbudowy z mieszanki niezwiązanej,
- nie mniejsza niż 9,0 % i nie większa niż 16,0% - do skropienia warstw mineralno-asfaltowych.

Dozowana na powierzchnię dawka roztworu mlecza wapiennego powinna zawierać się w przedziale 250 g/m<sup>2</sup> ± 20 g.

Dalsze prace budowlane na zabezpieczonej nawierzchni można prowadzić po odparowaniu wody z zaaplikowanego roztworu mlecza wapiennego - ocena wizualna (powstanie suchego filmu wodorotlenku wapnia na powierzchni).

Ze względu na osiadanie wodorotlenku wapnia na dnie zbiornika skrapiaarki lub opryskiwacza, urządzenia te powinny być wyposażone w system obiegu zamkniętego lub mieszadło obrotowe. Jeśli producent mieszaniny gwarantuje jej jednorodność w określonym czasie, mieszadło nie jest wymagane. Mleczko wapienne należy przechowywać w odpowiednich zbiornikach homogenizacyjnych z zastosowaniem mechanizmów zabezpieczających. Produkt nie może być przechowywany ani transportowany w pojemnikach aluminiowych oraz przechowywany w temperaturach poniżej 5°C.

## 6. Kontrola jakości Robót

### 6.1. Ogólne zasady kontroli jakości Robót

Ogólne zasady kontroli jakości Robót podano w STWiORB DM 00.00.00 „Wymagania ogólne”.

### 6.2. Badania i kontrola przed przystąpieniem do robót

Przed przystąpieniem do robót Wykonawca powinien przeprowadzić próbne skropienie w celu określenia optymalnych parametrów pracy skrapiaarki i określenia wymaganej ilości lepiszcza w zależności od rodzaju i stanu warstwy przewidzianej do skropienia. Dokładne zużycie emulsji powinno być ustalone na odcinku próbnym, w zależności od rodzaju warstwy (poza budową, w miejscu zaproponowanym przez Wykonawcę i zaakceptowanym przez Inżyniera).

### 6.3. Badania i kontrola w czasie robót

#### 6.3.1. Badania lepiszczy

Ocena lepiszcza powinna być oparta na deklaracjach zgodności. Wyniki badań powinny być zgodne z wymaganiami zawartymi w pkt.2.3.

#### 6.3.2. Sprawdzenie jednorodności skropienia i zużycia lepiszcza

Jednorodność skropienia powinna być sprawdzana wizualnie.

Kontrolę ilości rozkładanego lepiszcza po odparowaniu wody należy wykonać według PN-EN 12272-1. Badanie należy przeprowadzać każdorazowo przed rozpoczęciem pracy skraparki w danym dniu oraz w ciągu dnia w przypadku zmiany parametrów skraparki.

### 6.3.3. Badanie wytrzymałości na ścinanie połączenia między warstwami asfaltowymi

Wymagane wartości wytrzymałości na ścinanie połączenia między warstwami asfaltowymi podano w tablicy 4.

**Tablica 4.** Wymagana wytrzymałość na ścinanie połączenia między warstwami asfaltowymi nawierzchni

Połączenie między warstwami	Wymagana wytrzymałość na ścinanie, MPa
Ścieralna/wiążąca	1,0
Wiążąca/podbudowa	0,7
Podbudowa/podbudowa <sup>a)</sup>	0,6

a) jeśli podbudowa składa się z kilku warstw asfaltowych

Metodyka badania wytrzymałości na ścinanie zgodnie z „Instrukcją laboratoryjnego badania szczepności międzywarstwowej warstw asfaltowych wg metody Leutnera i wymagania techniczne szczepności. 2014”, z zastosowaniem próbek Fi 100 mm lub Fi 150mm”. Badaniem referencyjnym jest badanie na próbkach Fi 150 mm.

Badanie połączenia między warstwowego powinno być wykonywane na nawierzchniach dróg o kategorii ruchu KR 3-7. Częstość pobierania próbek powinna wynosić 1 próbka na 15 000 m<sup>2</sup> wykonanej nawierzchni.

## 7. Obmiar robót

### 7.1. Ogólne zasady obmiaru robót

Ogólne zasady obmiaru robót podano w STWiORB DM 00.00.00 „Wymagania ogólne”.

### 7.2. Jednostka obmiarowa

Jednostką obmiarową jest metr kwadratowy (m<sup>2</sup>) oczyszczonej i skropionej powierzchni zgodnie z Dokumentacją Projektową.

## 8. Odbiór Robót

### 8.1. Ogólne zasady odbioru robót

Ogólne zasady odbioru Robót podano w STWiORB DM 00.00.00 „Wymagania ogólne”.

### 8.2. Sposób odbioru robót

Do odbioru Wykonawca przedstawia wszystkie wyniki badań z bieżącej kontroli emulsji, ilości rozłożonego lepiszcza, deklaracje zgodności producenta.

Odbioru dokonuje Inżynier na podstawie wyników badań Wykonawcy i oględzin warstwy.

W przypadku niezgodności, choć jednego elementu robót z wymaganiami, roboty uznaje się za niezgodne z Dokumentacją Projektową i Wykonawca zobowiązany jest do ich poprawy na własny koszt.

## 9. Podstawa płatności

### 9.1. Ogólne ustalenia dotyczące podstawy płatności

Ogólne ustalenia dotyczące podstawy płatności podano w STWiORB DM 00.00.00 „Wymagania ogólne”.

### 9.2. Cena jednostki obmiarowej

Płaci się za jeden metr kwadratowy (m<sup>2</sup>) wykonanego i odebranego oczyszczenia i skropienia warstw konstrukcyjnych po dokonaniu odbioru robót wg punktu 8.

Cena jednostkowa jest ceną uśrednioną dla podanego sposobu wykonania i obejmuje:

- opracowanie Projektu Technologii i Organizacji Robót oraz Programu Zapewnienia Jakości,
- zakup i dostarczenie wszystkich niezbędnych materiałów,
- zastosowanie materiałów pomocniczych koniecznych do prawidłowego wykonania robót lub wynikających z przyjętej technologii robót,
- mechaniczne oczyszczenie każdej niżej położonej warstwy konstrukcyjnej nawierzchni z ewentualnym polewaniem wodą lub użyciem sprężonego powietrza,
- ręczne odspojenie stwardniałych zanieczyszczeń,
- zakup i transport lepiszcza, napełnienie nim skrapiarek oraz podgrzanie do wymaganej temperatury,
- skropienie powierzchni warstwy lepiszczem,
- posypka kruszywa pod koła po skropieniu emulsją,
- uporządkowanie terenu robót,
- przeprowadzenie pomiarów i badań laboratoryjnych wymaganych w STWiORB.

## **10. Przepisy związane**

### **10.1. Normy**

PN-EN 12591 Asfalty i produkty asfaltowe. Wymagania dla asfaltów drogowych.

PN-EN 12272-1 Powierzchniowe utrwalenie. Metody badań. Część 1. Dozowanie i poprzeczny rozkład lepiszcza i kruszywa.

PN-EN 13808 Asfalty i lepiszcza asfaltowe. Zasady klasyfikacji kationowych emulsji asfaltowych.

### **10.2 Inne dokumenty**

Warunki Techniczne WT-2 2016 – część II. Nawierzchnie asfaltowe na drogach krajowych.

Warunki Techniczne WT-3 Emulsje asfaltowe 2009. Kationowe emulsje asfaltowe na drogach publicznych.

## D.04.04.02 Podbudowa z mieszanki niezwiązanej

### 1. Wstęp

#### 1.1. Przedmiot Specyfikacji Technicznej Wykonania i Odbioru Robót Budowlanych

Przedmiotem niniejszej Specyfikacji Technicznej Wykonania i Odbioru Robót Budowlanych są wymagania dotyczące wykonania i odbioru Robót budowlanych w ramach realizacji zadania: „Rozbudowa drogi wojewódzkiej nr 487 wraz ze zmianą jej przebiegu w miejscowości Olesno”.

#### 1.2. Zakres stosowania STWiORB

Specyfikacja Techniczna Wykonania i Odbioru Robót Budowlanych jest stosowana jako dokument przetargowy i kontraktowy przy zlecaniu i realizacji Robót wymienionych w punkcie 1.1.

#### 1.3. Zakres Robót objętych STWiORB

Ustalenia zawarte w niniejszej STWiORB dotyczą zasad prowadzenia Robót związanych z wykonaniem podbudowy z mieszanki niezwiązanej.

Zakres robót obejmuje wykonanie:

- a) warstwy mrozochronnej
  - z mieszanki niezwiązanej (CBR $\geq$ 35%) o gr. 20cm – dla jezdni DW487, dróg poprzecznych - KR4
- b) warstwy podbudowy pomocniczej
  - z mieszanki niezwiązanej C50/30 (CBR $\geq$ 60%) o gr. 25cm – dla jezdni DW487, dróg poprzecznych i wysp - KR4
- a) warstwy podbudowy zasadniczej
  - z mieszanki niezwiązanej z kruszywem C90/3 (CBR $\geq$ 80%) o gr. 20cm – dla jezdni DW487, dróg poprzecznych - KR4,
  - z mieszanki niezwiązanej z kruszywem C90/3 (CBR $\geq$ 80%) o gr. 35cm – dla wysp - KR4
  - z mieszanki niezwiązanej z kruszywem C50/30 (CBR $\geq$ 60%) o gr. 15cm – dla ścieżek, chodników, zjazdów - KR1

#### 1.4. Określenia podstawowe

**1.4.1. Mieszanka niezwiązana** – ziarnisty materiał, zazwyczaj o określonym składzie ziarnowym (od d=0 do D), który jest stosowany do wykonania ulepszonego podłoża gruntowego oraz warstw konstrukcji nawierzchni dróg.

Mieszanka niezwiązana może być wytworzona z kruszyw naturalnych, sztucznych, z recyklingu lub mieszaniny tych kruszyw o określonych proporcjach.

**1.4.2. Podbudowa** – dolna część konstrukcji nawierzchni dróg służąca do przenoszenia obciążeń z ruchu na podłoże. Podbudowa może składać się z podbudowy zasadniczej i pomocniczej. Obydwie warstwy mogą być wykonywane w kilku warstwach technologicznych.

**1.4.3. Nawierzchnia z kruszywa niezwiązanego** – nawierzchnia drogowa, której wierzchnia warstwa, poddawana bezpośredniemu oddziaływaniu ruchu i czynników atmosferycznych, wykonana jest z mieszanki kruszywa niezwiązanego o uziarnieniu ciągłym.

**1.4.4.** Pozostałe określenia podstawowe podane w niniejszej STWiORB są zgodne z obowiązującymi, odpowiednimi normami i z definicjami zamieszczonymi w STWiORB DM 00.00.00 "Wymagania ogólne".

#### 1.5. Ogólne wymagania dotyczące Robót

Ogólne wymagania dotyczące robót podano w STWiORB DM 00.00.00 „Wymagania Ogólne”.

Wykonawca Robót jest odpowiedzialny za jakość ich wykonania oraz za zgodność z Dokumentacją Projektową, STWiORB i poleceniami Inżyniera.

Niezbędne dane istotne z punktu widzenia:

- organizacji robót budowlanych;
- zabezpieczenia interesu osób trzecich;
- ochrony środowiska;
- warunków bezpieczeństwa pracy zaplecza dla potrzeb Wykonawcy;
- warunków organizacji ruchu;
- zabezpieczenia chodników i jezdni,

podano w STWiORB DM 00.00.00 „Wymagania Ogólne”.

#### 1.6 Wspólny Słownik Zamówień (CPV)

Kody grup, klas i kategorii robót Wspólnego Słownika Zamówień (CPV) dotyczących przedmiotu zamówienia podano w STWiORB DM 00.00.00 „Wymagania Ogólne”.

## 2. Materiały

#### 2.1. Ogólne wymagania dotyczące materiałów

Ogólne wymagania dotyczące materiałów, ich pozyskiwania i składowania podano w STWiORB DM 00.00.00 "Wymagania ogólne".

## **2.2. Podstawowe wymagania dotyczące materiałów**

Wszystkie materiały użyte do budowy powinny pochodzić tylko ze źródeł uzgodnionych i zatwierdzonych przez Inżyniera. Mieszanki kruszywa powinny być tak produkowane i składowane, aby miały jednakowe właściwości i spełniały wymagania podane w tablicy 6. Wyprodukowane mieszanki kruszywa powinny być jednorodnie wymieszane i charakteryzować się równomierną wilgotnością.

Zawartość wody w mieszance kruszywa w trakcie wbudowywania i zagęszczania, określona według PN-EN 13286-2, powinna odpowiadać wymaganiom tablicy 6.

Zamawiający nie dopuszcza stosowania skał osadowych i przeobrażonych, za wyjątkiem kruszywa ze skał szarogłazowych

## **2.3. Właściwości kruszywa**

Należy zastosować kruszywa spełniające wymagania podane w tablicy 1.



**Tablica 1.** Wymagania dla kruszywa do mieszanek niezwiązanych

Punkt w normie PN-EN 13242	Właściwość	Wymagane właściwości kruszywa do mieszanek niezwiązanych (kategorie według PN-EN 13242)				Odniesienie do tablicy w PN-EN 13242
		Warstwa ulepszonego podłoża, w-wa mrozochronna	podbudowa pomocnicza	podbudowa zasadnicza		
		KR4 – dla jezdni DW487	KR4 – dla jezdni DW487	KR 1 – Chodniki, ściezka rowerowa, zjazdu	KR 4 – jezdni DW487	
4.3.1	Uziarnienie wg PN-EN 933-1, kategoria nie niższa niż	G <sub>C</sub> 80/20, G <sub>F</sub> 80, G <sub>A</sub> 75	G <sub>C</sub> 85/15, G <sub>F</sub> 85, G <sub>A</sub> 85	G <sub>C</sub> 80/20, G <sub>F</sub> 80, G <sub>A</sub> 75	G <sub>C</sub> 80/20, G <sub>F</sub> 80, G <sub>A</sub> 75	Tablica 2
4.3.2	Ogólne granice i tolerancje uziarnienia kruszywa grubego na sitach pośrednich wg PN-EN 933-1	GT <sub>C</sub> NR	GT <sub>C</sub> NR	GT <sub>C</sub> 20/15	GT <sub>C</sub> 20/15	Tablica 3
4.3.3	Tolerancje typowego uziarnienia kruszywa drobnego i kruszywa o ciągłym uziarnieniu wg PN-EN 933-1	GT <sub>F</sub> NR GT <sub>A</sub> NR	GT <sub>F</sub> NR GT <sub>A</sub> NR	GT <sub>F</sub> 10, GT <sub>A</sub> 20	GT <sub>F</sub> 10, GT <sub>A</sub> 20	Tablica 4
4.4	Kształt kruszywa grubego wg PN-EN 933-4 a) maksymalne wartości wskaźnika płaskości	FI <sub>NR</sub>	FI <sub>NR</sub>	FI <sub>50</sub>	FI <sub>50</sub>	Tablica 5
	lub b) maksymalne wartości wskaźnika kształtu	SI <sub>NR</sub>	SI <sub>NR</sub>	SI <sub>55</sub>	SI <sub>55</sub>	Tablica 6
4.5	Kategorie procentowych zawartości ziaren o powierzchni przekruszonej lub łamanych oraz ziaren całkowicie zaokrąglonych w kruszywie grubym wg. PN-EN 933-5	C <sub>NR</sub>	C <sub>NR</sub>	C <sub>90/3</sub>	C <sub>90/3</sub>	Tablica 7
4.6	Zawartość pyłów wg PN-EN 933-1 a) w kruszywie grubym*	f <sub>Deklarowana</sub>	f <sub>Deklarowana</sub>	f <sub>Deklarowana</sub>		Tablica 8
	b) w kruszywie drobnym*	f <sub>Deklarowana</sub>	f <sub>Deklarowana</sub>	f <sub>Deklarowana</sub>		Tablica 8

4.7	Jakość pyłów	Właściwość niebadana na pojedynczych frakcjach, a tylko mieszankach wg. 2.4, 2.5 oraz 2.6	Właściwość niebadana na pojedynczych frakcjach, a tylko mieszankach wg. 2.4, 2.5 oraz 2.6	Właściwość niebadana na pojedynczych frakcjach, a tylko mieszankach wg. 2.4, 2.5 oraz 2.6	
5.2	Odporność na rozdrabnianie wg PN-EN 1097-2, kategoria nie wyższa niż:	LA <sub>NR</sub>	LA <sub>50</sub>	LA <sub>40</sub>	Tablica 7
5.3	Odporność na ścieranie kruszywa grubego wg PN-EN 1097-1	M <sub>DE</sub> /Deklarowana	M <sub>DE</sub> /Deklarowana	M <sub>DE</sub> /Deklarowana	Tablica 11
5.4	Gęstość wg PN-EN 1097-6, rozdział 7, 8 albo 9	Deklarowana	Deklarowana	Deklarowana	-
5.5	Nasiąkliwość wg PN-EN 1097-6, rozdział 7, 8 albo 9 (zależności od frakcji)	W <sub>cmNR</sub> WA <sub>242</sub> **	W <sub>cmNR</sub> WA <sub>242</sub> **	W <sub>cmNR</sub> WA <sub>242</sub> **	-
6.2	Siarczany rozpuszczalne w kwasie wg PN-EN 1744-1	AS <sub>NR</sub>	AS <sub>NR</sub>	AS <sub>NR</sub>	Tablica 12
6.3	Całkowita zawartość siarki wg PN-EN 1744-1	S <sub>NR</sub>	S <sub>NR</sub>	S <sub>NR</sub>	Tablica 13
6.4.2.1	Stalność objętości żużla stalowniczego wg PN-EN 1744-1, rozdział 19.3	V <sub>5</sub>	V <sub>5</sub>	V <sub>5</sub>	Tablica 14
6.4.2.2	Rozpad krzemianowy w żużlu wielkopiecowym kawałkowym wg PN-EN 1744-1, p.19.1	Brak rozpadu	Brak rozpadu	Brak rozpadu	-
6.4.2.3	Rozpad żelazawy w żużlu wielkopiecowym kawałkowym wg PN-EN 1744-1, p. 19.2	Brak rozpadu	Brak rozpadu	Brak rozpadu	-
6.4.3	Składniki rozpuszczalne w wodzie wg PN-EN 1744-3	Brak substancji szkodliwych w stosunku do środowiska wg odrębnych przepisów	Brak substancji szkodliwych w stosunku do środowiska wg odrębnych przepisów	Brak substancji szkodliwych w stosunku do środowiska wg odrębnych przepisów	
6.4.4	Zanieczyszczenia	Brak ciał obcych takich jak: drewno, szkło, plastik, mogących pogorszyć wyrób końcowy	Brak ciał obcych takich jak: drewno, szkło, plastik, mogących pogorszyć wyrób końcowy	Brak ciał obcych takich jak: drewno, szkło, plastik, mogących pogorszyć wyrób końcowy	
7.2	Zgorzel słoneczna bazaltu wg PN-EN 1367-3, wg PN-EN 1097-2	SB <sub>LA</sub> Deklarowana	SB <sub>LA</sub>	SB <sub>LA</sub>	Tablica 7

Zadanie: „Rozbudowa drogi wojewódzkiej nr 487 wraz ze zmianą jej przebiegu w miejscowości Olesno”

---

7.3.3	Mrozoodporność na frakcji kruszywa 8/16 wg PN-EN 1367-1	Skąły magmowe i przeobrażone F4	Skąły magmowe i przeobrażone F4	Skąły magmowe i przeobrażone F4	Tablica18
Załącznik C	Skład materiałowy	Deklarowany	Deklarowany	Deklarowany	-

\*) Łączna zawartość pyłów w mieszance powinna się mieścić w wybranych krzywych granicznych.

\*\*) w przypadku gdy wymaganie nie jest spełnione, należy sprawdzić mrozoodporność.

## 2.4. Wymagane właściwości mieszanki niezwiązanej do warstw ulepszonego podłoża i warstwy mrozoochronnej

### 2.4.1. Zawartość pyłu

Maksymalna zawartość pyłów < 0,063 mm w mieszankach kruszyw przeznaczonych do warstwy podłoża ulepszonego, powinna spełniać wymagania kategorii podanej w tablicy 6.

Zawartość pyłów należy oznaczać wg PN-EN 933-1.

W przypadku słabych kruszyw zawartość pyłów w mieszance kruszyw należy również badać i deklorować, po 5 krotnym zagęszczeniu metodą Proctora. Zawartość pyłów w takiej mieszance, po pięciokrotnym zagęszczeniu metodą Proctora, powinna również spełniać wymagania podane w tablicy 6.

Nie określa się wymagania wobec minimalnej zawartości pyłów < 0,063 mm w mieszankach kruszyw do warstwy podłoża ulepszonego.

### 2.4.2. Zawartość nadziarna

Określona według PN-EN 933-1 zawartość nadziarna w mieszankach kruszyw powinna spełniać wymagania podane w tablicy 6. W przypadku słabych kruszyw decyduje zawartość nadziarna w mieszance kruszyw po pięciokrotnym zagęszczeniu metodą Proctora.

### 2.4.3. Uziarnienie

Określone według PN-EN 933-1 uziarnienia mieszank kruszyw, przeznaczonych do warstw ulepszonego podłoża muszą spełniać wymagania przedstawione na rysunku 1.

W przypadku słabych kruszyw uziarnienie mieszanki kruszyw należy również badać i deklorować, po 5 krotnym zagęszczeniu metodą Proctora. Kryterium przydatności takiej mieszanki, pod względem uziarnienia, jest spełnione, jeżeli uziarnienie mieszanki po pięciokrotnym zagęszczeniu metodą Proctora, mieści się w krzywych granicznych podanych na rysunku 1.

Jako wymagane obowiązują tylko wymienione wartości liczbowe na rysunku.

Rysunek 2. Uziarnienie mieszanki niezwiązanej 0/63 do warstwy ulepszonego podłoża i warstwy mrozoochronnej

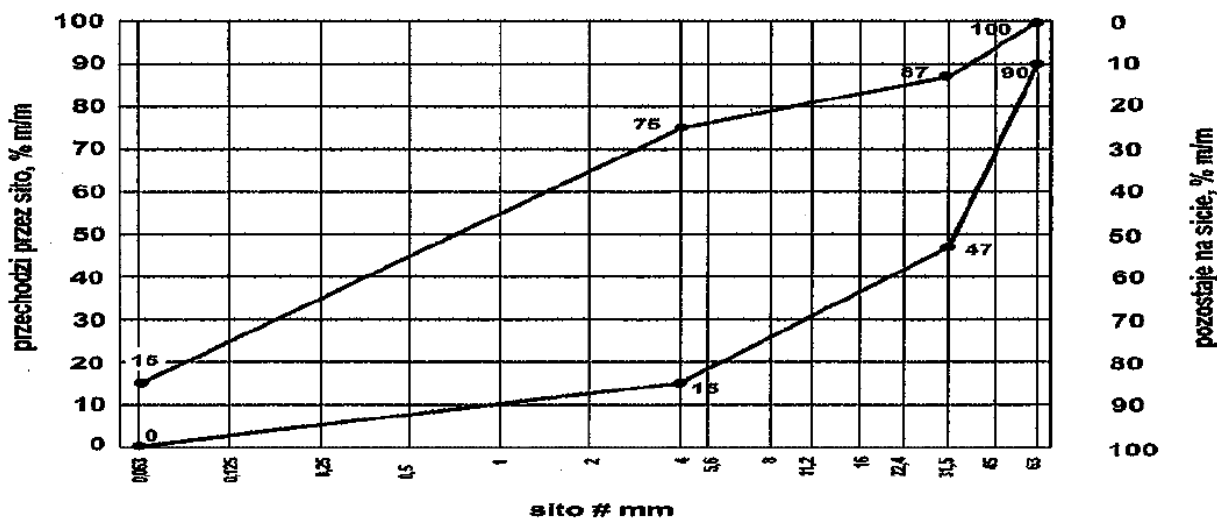

Oprócz wymagań podanych na rysunku, wymaga się aby 90% uziarnień mieszank zbadanych w ramach ZKP w okresie 6 miesięcy spełniało wymagania kategorii podanych w tablicach 4 i 5, aby zapewnić jednorodność i ciągłość uziarnienia mieszank.

### 2.4.4. Wrażliwość na mróz, wodoprzepuszczalność

Wymagania wobec mieszank przeznaczonych do warstw podłoża ulepszonego i warstwy mrozoochronnej odnośnie wrażliwości na mróz (wskaźnik SE), oraz wodoprzepuszczalności dotyczą badania materiału po pięciokrotnym zagęszczeniu metodą Proctora według PN EN 13286-2.

Nie stawia się wymagań wobec wodoprzepuszczalności zagęszczonej mieszanki niezwiązanej do warstw podłoża ulepszonego.

Mieszanki niezwiązane przeznaczone do wykonania ulepszonego podłoża powinny spełniać wymagania dotyczące nieprzenikania cząstek pomiędzy warstwą ulepszonego podłoża oraz podłożem, zgodnie z zależnością:

$$D_{15}/d_{85} \leq 5$$

w której:

$D_{15}$  — wymiar boku oczka sita w milimetrach, przez które przechodzi 15 % (m/m) ziaren mieszanki, z której jest wykonana warstwa podbudowy lub warstwa ulepszonego podłoża,

$d_{85}$  - wymiar boku oczka sita w milimetrach, przez które przechodzi 85 % (m/m) ziaren gruntu podłoża.

Jeżeli warunek nie może być spełniony, to na podłożu gruntowym należy ułożyć warstwę odcinającą, spełniającą warunek, lub odpowiednio dobraną geowłókniny lub geotkaninę. Ochronne właściwości geowłókniny/geotkaniny przeciw przenikaniu drobnych ziaren gruntu podłoża, wyznacza się z warunku:

$$d_{50}/O_{90} \geq 1,2$$

w którym:

$d_{50}$  - wymiar boku oczka sita w milimetrach, przez które przechodzi 50 % (m/m) ziaren gruntu podłoża,

$O_{90}$  — umowna średnica porów geowłókniny odpowiadająca wymiarom frakcji gruntu (podłoża) zatrzymującego się na geowłókninie w ilości 90 % (m/m); wartość parametru  $O_{90}$  powinna być podawana przez producenta geowłókniny; masa powierzchniowa geowłókniny nie powinna być mniejsza od 200 g/m<sup>2</sup>.

## 2.5. Wymagane właściwości mieszanki niezwiązanej do podbudowy pomocniczej

### 2.5.1. Zawartość pyłu

Maksymalna zawartość pyłów < 0,063 mm w mieszankach kruszyw przeznaczonych do warstwy podbudowy pomocniczej, powinna spełniać wymagania kategorii podanej w tablicy 6.

Zawartość pyłów należy oznaczać wg PN-EN 933-1.

W przypadku słabych kruszyw zawartość pyłów w mieszance kruszyw należy również badać i deklorować, po 5 krotnym zagęszczeniu metodą Proctora. Zawartość pyłów w takiej mieszance, po pięciokrotnym zagęszczeniu metodą Proctora, powinna również spełniać wymagania podane w tablicy 6.

Nie określa się wymagania wobec minimalnej zawartości pyłów < 0,063 mm w mieszankach kruszyw do warstwy podbudowy pomocniczej.

### 2.5.2. Zawartość nadziarna

Określona według PN-EN 933-1 zawartość nadziarna w mieszankach kruszyw powinna spełniać wymagania podane w tablicy 6. W przypadku słabych kruszyw decyduje zawartość nadziarna w mieszance kruszyw po pięciokrotnym zagęszczeniu metodą Proctora.

### 2.5.3. Uziarnienie

Określone według PN-EN 933-1 uziarnienia mieszanek kruszyw, przeznaczonych do warstw podbudowy zasadniczej muszą spełniać wymagania przedstawione na rysunku 2.

W przypadku słabych kruszyw uziarnienie mieszanki kruszyw należy również badać i deklorować, po 5 krotnym zagęszczeniu metodą Proctora. Kryterium przydatności takiej mieszanki, pod względem uziarnienia, jest spełnione, jeżeli uziarnienie mieszanki po pięciokrotnym zagęszczeniu metodą Proctora, mieści się w krzywych granicznych podanych na rysunku 2.

Jako wymagane obowiązują tylko wymienione wartości liczbowe na rysunku.

Rysunek 2. Uziarnienie mieszanki niezwiązanej 0/63 do podbudowy pomocniczej

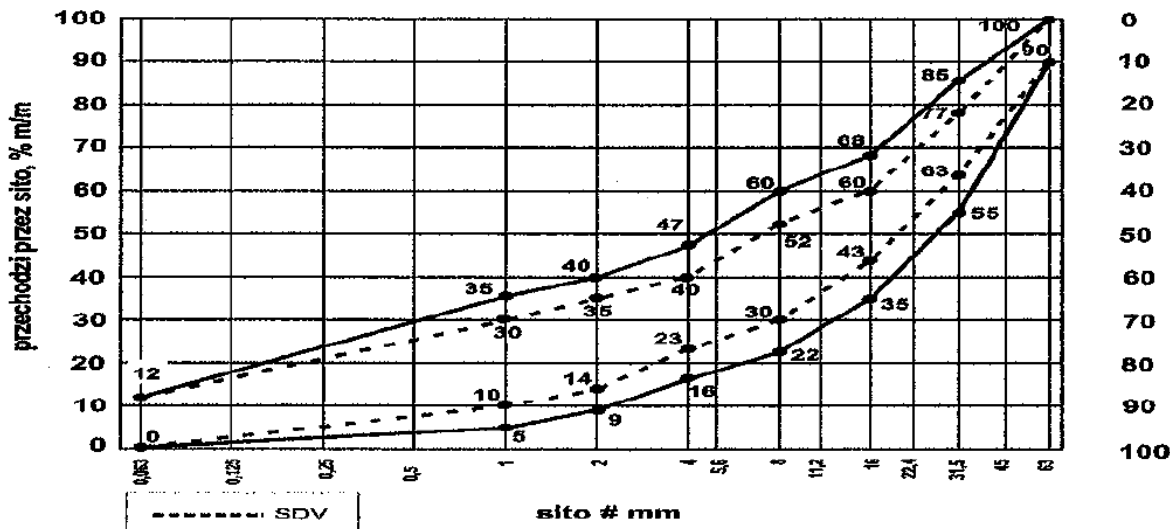

Oprócz wymagań podanych na rysunku, wymaga się aby 90% uziarnień mieszanek zbadanych w ramach ZKP w okresie 6 miesięcy spełniało wymagania kategorii podanych w tablicach 2 i 3, aby zapewnić jednorodność i ciągłość uziarnienia mieszanek.

**Tablica 2.** Wymagania wobec jednorodności uziarnienia na sitach kontrolnych – porównanie z deklarowaną przez producenta wartością (S). Wymagania dotyczą produkowanej i dostarczanej mieszanki. Jeśli mieszanka zawiera nadmierną zawartość ziarn słabych, wymaganie dotyczy deklarowanego przez producenta uziarnienia mieszanki po pięciokrotnym zagęszczeniu metodą Proctora.

Mieszanka niezwiązana	Porównanie z deklarowaną przez producenta wartością (S)									
	Tolerancje przesiewu przez sito (mm), % (M/m)									
	0,5	1	2	4	5,6	8	11,2	16	22,4	31,5
0/63	-	±5	±5	±7	-	±8	-	±8	-	±8

Krzywa uziarnienia (S) deklarowana przez producenta mieszanek powinna nie tylko mieścić się w odpowiednich krzywych uziarnienia ograniczonych przerywanymi liniami (SVD) z uwzględnieniem dopuszczalnych tolerancji podanych w tablicy 4, ale powinna spełniać także wymagania ciągłości uziarnienia zawarte w tablicy 5.

**Tablica 3.** Wymagania wobec ciągłości uziarnienia na sitach kontrolnych – różnice w przesiewach podczas badań kontrolnych produkowanych mieszanek

Mieszanka	Minimalna i maksymalna zawartość frakcji w mieszankach, [różnice przesiewów w % (m/m) przez sito (mm)]															
	1/2		2/4		2/5,6		4/8		5,6/11/2		8/16		11,2/22,4		16/31/5	
	min.	max.	min.	max.	min.	max.	min.	max.	min.	max.	min.	max.	min.	max.	min.	max.
0/63	-	-	4	15	-	-	7	20	-	-	10	25	-	-	10	25

#### 2.5.4. Wrażliwość na mróz, wodoprzepuszczalność

Mieszanki kruszyw stosowane do warstw podbudów zasadniczych powinny spełniać wymagania tablicy 6.

Wymagania wobec mieszanek przeznaczonych do warstw podbudowy zasadniczej odnośnie wrażliwości na mróz (wskaźnik SE), dotyczą badania materiału po pięciokrotnym zagęszczeniu metodą Proctora według PN EN 13286-2.

Nie stawia się wymagań wobec wodoprzepuszczalności zagęszczonej mieszanki niezwiązanej do podbudowy zasadniczej.

#### 2.5.5. Wskaźnik nośności CBR

Badanie CBR mieszanek do podbudowy zasadniczej należy wykonać na mieszance zagęszczonej metodą Proctora do wskaźnika zagęszczenia  $I_s=1,0$  i po 96 godzinach przechowywania jej w wodzie. CBR oznaczyć wg PN-EN 13286-47. Wymaganie wg tablicy 6.

### 2.6. Wymagane właściwości mieszanki niezwiązanej do podbudowy zasadniczej

#### 2.6.1. Zawartość pyłu

Maksymalna zawartość pyłów < 0,063 mm w mieszankach kruszyw przeznaczonych do warstwy podbudowy zasadniczej, powinna spełniać wymagania kategorii podanej w tablicy 6.

Zawartość pyłów należy oznaczać wg PN-EN 933-1.

W przypadku słabych kruszyw zawartość pyłów w mieszance kruszyw należy również badać i deklarować, po 5 krotnym zagęszczeniu metodą Proctora. Zawartość pyłów w takiej mieszance, po pięciokrotnym zagęszczeniu metodą Proctora, powinna również spełniać wymagania podane w tablicy 6.

Nie określa się wymagania wobec minimalnej zawartości pyłów < 0,063 mm w mieszankach kruszyw do warstwy podbudowy zasadniczej.

#### 2.6.2. Zawartość nadziarna

Określona według PN-EN 933-1 zawartość nadziarna w mieszankach kruszyw powinna spełniać wymagania podane w tablicy 6. W przypadku słabych kruszyw decyduje zawartość nadziarna w mieszance kruszyw po pięciokrotnym zagęszczeniu metodą Proctora.

#### 2.6.3. Uziarnienie

Określone według PN-EN 933-1 uziarnienia mieszanek kruszyw, przeznaczonych do warstw podbudowy zasadniczej muszą spełniać wymagania przedstawione na rysunku 2.

W przypadku słabych kruszyw uziarnienie mieszanki kruszyw należy również badać i deklarować, po 5 krotnym zagęszczeniu metodą Proctora. Kryterium przydatności takiej mieszanki, pod względem uziarnienia, jest spełnione, jeżeli uziarnienie mieszanki po pięciokrotnym zagęszczeniu metodą Proctora, mieści się w krzywych granicznych podanych na rysunku 3.

Jako wymagane obowiązują tylko wymienione wartości liczbowe na rysunku.

Rysunek 3. Uziarnienie mieszanki niezwiązanej 0/31,5 do podbudowy zasadniczej

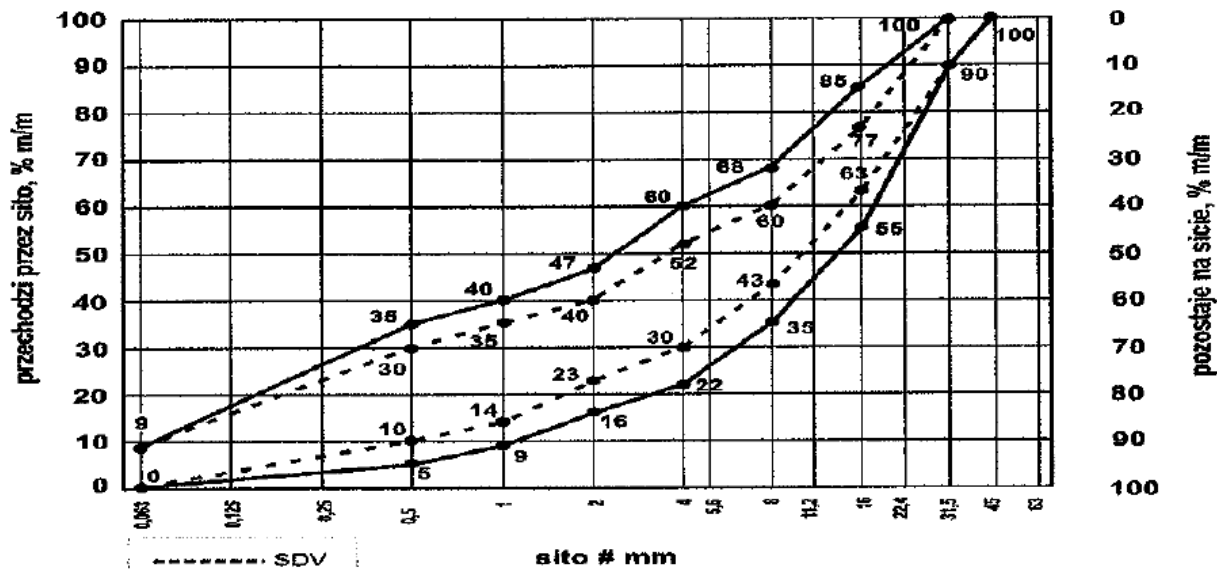

Oprócz wymagań podanych na rysunku, wymaga się aby 90% uziarnień mieszank zbadanych w ramach ZKP w okresie 6 miesięcy spełniało wymagania kategorii podanych w tablicach 4 i 5, aby zapewnić jednorodność i ciągłość uziarnienia mieszank.

**Tablica 4.** Wymagania wobec jednorodności uziarnienia na sitach kontrolnych – porównanie z deklarowaną przez producenta wartością (S). Wymagania dotyczą produkowanej i dostarczanej mieszanki. Jeśli mieszanka zawiera nadmierną zawartość ziarn słabych, wymaganie dotyczy deklarowanego przez producenta uziarnienia mieszanki po pięciokrotnym zagęszczeniu metodą Proctora.

Mieszanka niezwiązana	Porównanie z deklarowaną przez producenta wartością (S)									
	Tolerancje przesiewu przez sito (mm), % (M/m)									
	0,5	1	2	4	5,6	8	11,2	16	22,4	31,5
0/31,5	±5	±5	±7	±8	-	±8	-	±8	-	-

Krzywa uziarnienia (S) deklarowana przez producenta mieszank powinna nie tylko mieścić się w odpowiednich krzywych uziarnienia ograniczonych przerywanymi liniami (SVD) z uwzględnieniem dopuszczalnych tolerancji podanych w tablicy 4, ale powinna spełniać także wymagania ciągłości uziarnienia zawarte w tablicy 5.

**Tablica 5.** Wymagania wobec ciągłości uziarnienia na sitach kontrolnych – różnice w przesiewach podczas badań kontrolnych produkowanych mieszank

Mieszanka	Minimalna i maksymalna zawartość frakcji w mieszankach, [różnice przesiewów w % (m/m) przez sito (mm)]															
	1/2		2/4		2/5,6		4/8		5,6/11,2		8/16		11,2/22,4		16/31,5	
	min.	max.	min.	max.	min.	max.	min.	max.	min.	max.	min.	max.	min.	max.	min.	max.
0/31,5	4	15	7	20	-	-	10	25	-	-	10	25	-	-	-	-

#### 2.6.4. Wrażliwość na mróz, wodoprzepuszczalność

Mieszanki kruszywo stosowane do warstw podbudów zasadniczych powinny spełniać wymagania tablicy 6.

Wymagania wobec mieszank przeznaczonych do warstw podbudowy zasadniczej odnośnie wrażliwości na mróz (wskaźnik SE), dotyczą badania materiału po pięciokrotnym zagęszczeniu metodą Proctora według PN EN 13286-2.

Nie stawia się wymagań wobec wodoprzepuszczalności zagęszczonej mieszanki niezwiązanej do podbudowy zasadniczej.

#### 2.6.5. Wskaźnik nośności CBR

Badanie CBR mieszank do podbudowy zasadniczej należy wykonać na mieszance zagęszczonej metodą Proctora do wskaźnika zagęszczenia  $I_s=1,0$  i po 96 godzinach przechowywania jej w wodzie. CBR oznaczyć wg PN-EN 13286-47. Wymaganie wg tablicy 6.

#### 2.7. Woda

Do zwilżania kruszywa stosuje się wodę spełniającą wymagania PN-EN 1008.

#### 2.8. Kontrola jakości materiałów w okresie dostaw

Kontrola jakości materiałów polega na przeprowadzeniu badań cech fizycznych materiałów na reprezentatywnych próbkach dla partii kruszywa i porównaniu wyników z wymaganiami określonymi w p.2.3.

### 3. Sprzęt

#### 3.1. Ogólne wymagania dotyczące sprzętu

Ogólne wymagania dotyczące sprzętu podano w STWiORB DM 00.00.00 "Wymagania ogólne".

#### 3.2. Sprzęt do wykonania robót

Do wykonania warstwy z kruszywa łamanego stabilizowanego mechanicznie należy stosować następujące rodzaje sprzętu:

- mieszarki stacjonarne do wytwarzania mieszanki kruszyw, wyposażone w urządzenia dozujące wodę. Mieszarki powinny zapewnić wytworzenie jednorodnej mieszanki o wilgotności optymalnej.
- Wymaganie to jest zbędne w przypadku, gdy producent kruszywa gwarantuje dostawy jednorodnej mieszanki o wymaganym uziarnieniu i odpowiedniej wilgotności.
- równiarki lub układarki do rozłożenia mieszanki. Za zgodą Inżyniera do rozkładania mieszanki na drogach o ruchu mniejszym od KR3 można dopuścić spycharki.
- płyty wibracyjne lub ubijaki mechaniczne do zagęszczania,
- inny sprzęt zaakceptowany przez Inżyniera.

### 4. Transport

#### 4.1. Ogólne wymagania dotyczące transportu

Ogólne wymagania dotyczące transportu podano w STWiORB DM 00.00.00 "Wymagania ogólne".

#### 4.2. Transport kruszywa

Transport kruszywa może odbywać się samochodami samowładowczymi w sposób zabezpieczający je przed zanieczyszczeniem, zmieszaniem z innymi materiałami, nadmiernym wysuszeniem lub zawilgoceniem.

### 5. Wykonanie Robót

#### 5.1. Ogólne warunki wykonywania Robót

Ogólne zasady wykonania robót podano w STWiORB DM 00.00.00 "Wymagania ogólne".

Wykonawca przedstawi Inżynierowi do akceptacji Projekt Technologii i Organizacji Robót oraz Program Zapewnienia Jakości uwzględniający wszystkie warunki, w jakich będą wykonywane roboty.

#### 5.2. Przygotowanie podłoża

Podbudowę z kruszywa łamanego stabilizowanego mechanicznie należy układać na odpowiednio przygotowanej warstwie wzmacniającej z kruszywa stabilizowanego cementem zgodnie z STWiORB D 04.05.02 oraz odpowiednio wyprofilowanym i zagęszczonym podłożu zgodnie z D.04.01.02

Jeżeli podłoże wykazuje jakiegokolwiek wady, to powinny być one usunięte wg zasad zaakceptowanych przez Inżyniera.

Podbudowa powinna być wytyczona w sposób umożliwiający jej wykonanie zgodnie z Dokumentacją Projektową lub wg zaleceń Inżyniera z tolerancjami określonymi w niniejszej STWiORB.

#### 5.3. Wytwarzanie mieszanki kruszywa

Mieszankę kruszywa o ściśle określonym uziarnieniu i wilgotności optymalnej należy wytwarzać w mieszarkach stacjonarnych gwarantujących otrzymanie jednorodnej mieszanki. Ze względu na konieczność zapewnienia jednorodności materiału nie dopuszcza się wytwarzania mieszanki przez mieszanie poszczególnych frakcji na drodze. Mieszanka po wyprodukowaniu powinna być od razu transportowana na miejsce wbudowania w sposób przeciwdziałający segregacji i nadmiernemu wysychaniu.

#### 5.4. Wbudowanie mieszanki

Mieszanka kruszywa powinna być rozkładana w warstwie o jednakowej grubości, takiej, aby jej ostateczna grubość po zagęszczeniu była równa grubości projektowanej. Warstwa podbudowy powinna być rozłożona w sposób zapewniający osiągnięcie wymaganych spadków i rzędnych wysokościowych. W miejscach, gdzie widoczna jest segregacja kruszywa należy przed zagęszczeniem wymienić kruszywo na materiał o odpowiednich właściwościach.

Przed zagęszczeniem rozścielane kruszywo należy wyprofilować do spadków poprzecznych i pochyleń podłużnych wymaganych w Dokumentacji Projektowej. W czasie profilowania należy wyrównać lokalne zagłębienia za pomocą ciężkiego szablonu skrzynkowego lub spycharki.

#### 5.5 Zagęszczenie mieszanki

Podbudowę należy zagęszczać walcami ogumionymi, wibracyjnymi gładkimi. W ostatniej fazie zagęszczania należy sprawdzić profil szablonem. Zagęszczenie podbudowy należy wykonywać warstwami przy zachowaniu wilgotności optymalnej.

Zagęszczenie podbudowy powinno być równomierne na całej szerokości.

Wskaźnik zagęszczenia nie powinien być mniejszy od 1,0 - dla jezdni, zatok i wysp

Wskaźnik zagęszczenia nie powinien być mniejszy od 0,97 - dla chodników, ścieżki rowerowej i zjazdów



Jeżeli nie można określić wskaźnika zagęszczenia zagęszczenie kontroluje się płytą VSS przez sprawdzenie modułu odkształcenia.

a) nośność podbudowy po jej zagęszczeniu badana wg „Instrukcja badań podłoża gruntowego część 2” (badanie płytą VSS o średnicy 30 cm) powinna odpowiadać warunkom podanym w tabeli 7.

**Tabela. 7** Wymagania dla nośności

<b>WARSTWA ULEPSZONEGO PODŁOŻA</b>	
Warstwa ulepszona podłoża z kruszywa o wskaźniku nośności $w_{noś}$ nie mniejszym niż	Minimalny moduł odkształcenia mierzony płytą o średnicy 30 cm, MPa
	drugie obciążenie, $E_2$
20 (jezdnia DW487)	50
<b>PODBUDOWA MROZOOCHRONNA</b>	
Podbudowa z kruszywa o wskaźniku nośności $w_{noś}$ nie mniejszym niż	Minimalny moduł odkształcenia mierzony płytą o średnicy 30 cm, MPa
	drugie obciążenie, $E_2$
35 (jezdnia DW487)	100
<b>PODBUDOWA ZASADNICZA</b>	
Podbudowa z kruszywa o wskaźniku nośności $w_{noś}$ nie mniejszym niż	Minimalny moduł odkształcenia mierzony płytą o średnicy 30 cm, MPa
	drugie obciążenie, $E_2$
60 (zjazdy, chodniki, ścieżki)	130
80 (jezdnia DW487)	160

Dla zakładanego obciążenia ruchem moduł odkształcenia należy wyznaczyć dla przyrostu obciążenia od  $0,25 \pm 0,35$  MPa, a końcowy nacisk 0,45 MPa.

$$E_1, E_2 = \frac{3 \Delta P}{4 \Delta S} * D$$

$\Delta P$  – różnica nacisku w MPa

$\Delta S$  – przyrost osiadań odpowiadający tej różnicy nacisków w milimetrach

$D$  – średnica płyty w milimetrach

b) wskaźnik zagęszczenia  $I_o$  mierzony płytą VSS zgodnie z zależnością:

$$I_o = \frac{E_2}{E_1}$$

powinien mieć wartość nie większą niż 2,2.

## 5.6. Utrzymanie podbudowy

Podbudowa po wykonaniu, a przed ułożeniem następnej warstwy powinna być utrzymywana w dobrym stanie. Koszt napraw wynikłych z niewłaściwego utrzymania podbudowy obciąża Wykonawcę robót.

## 6. Kontrola jakości Robót

### 6.1. Ogólne zasady kontroli jakości Robót

Ogólne zasady kontroli jakości Robót podano w STWiORB DM 00.00.00 "Wymagania ogólne".

### 6.2. Badania przed rozpoczęciem robót

Przed przystąpieniem do robót Wykonawca powinien wykonać badania kruszyw przeznaczonych do wykonania podbudowy i wyniki tych badań przedstawić Inżynierowi w celu akceptacji materiałów. Badania te powinny obejmować wszystkie właściwości kruszywa określone w pkt.2.3.

### 6.3. Badania w czasie robót

**Tablica 8.** Częstotliwość oraz zakres badań przy wykonywaniu warstwy z kruszywa stabilizowanego mechanicznie.

Lp.	Wyszczególnienie badań	Częstotliwość badań	
		Minimalna liczba badań na dziennej działce roboczej	Maksymalny odcinek podbudowy przypadający na jedno badanie
1	Uziarnienie mieszanki	2	500mb
2	Wilgotność mieszanki		
3	Zagęszczenie i nośność warstwy	2	250mb
4	Badanie właściwości kruszywa wg tab. 1, pkt. 2.2.2	dla każdej partii kruszywa i przy każdej zmianie kruszywa	

#### 6.3.1. Uziarnienie mieszanki

Kontrola uziarnienia rozłożonego kruszywa powinna być przeprowadzana 2 razy na każdej dziennej działce roboczej za pomocą analizy sitowej. Próbkę należy pobierać losowo z rozłożonej warstwy, przed jej zagęszczeniem.

#### 6.3.2. Wilgotność mieszanki

Wilgotność kruszywa należy badać według PN-EN 13286-2 z częstotliwością podaną w pkt. 6.3.

#### 6.3.3. Właściwości kruszywa

Właściwości kruszywa obejmujące ocenę wszystkich właściwości określonych w pkt. 2. należy badać dla każdej partii kruszywa i przy każdej zmianie kruszywa. Próbkę do badań powinny być pobierane losowo w obecności Inżyniera.

### 6.4. Wymagania dotyczące cech geometrycznych warstwy

**Tabela 9.** Częstotliwość oraz zakres pomiarów wykonanej podbudowy

Lp.	Wyszczególnienie badań i pomiarów	Minimalna częstotliwość pomiarów
1	Szerokość warstwy	10 razy na 1 km
2	Równość podłużna	w sposób ciągły planografem albo co 20 m łątą na każdym pasie ruchu
3	Równość poprzeczna	10 razy na 1 km
4	Spadki poprzeczne*)	10 razy na 1 km
5	Rzędne wysokościowe	co 10 m na odcinkach prostych i co 10 m na łukach; w osi jezdni i na jej krawędziach
6	Ukształtowanie osi w planie*)	
7	Grubość warstwy	Podczas budowy: w 3 punktach na każdej działce roboczej, lecz nie rzadziej niż raz na 400 m <sup>2</sup> Przed odbiorem: w 3 punktach, lecz nie rzadziej niż raz na 2000 m <sup>2</sup>

\*) Dodatkowe pomiary spadków poprzecznych i ukształtowania osi w planie należy wykonać w punktach głównych łuków poziomych.

#### 6.4.1. Szerokość warstwy

Kontrola szerokości warstwy i jej obramowania polega na bezpośrednich pomiarach, co 100 m. Szerokość warstwy nie może różnić się od szerokości projektowanej o więcej niż +10 cm, -0 cm.

#### 6.4.2. Równość warstwy

Kontrola równości w przekroju podłużnym mierzona 4-metrową łątą zgodnie z BN-68/8931-04 co 100 m; dopuszczalne nierówności pod łątą 10 mm.

Kontrola równości poprzecznej mierzona 4-metrową łątą zgodnie z BN-68/8931-04 co 100 m; dopuszczalne odchyłki pod łątą 10 mm.

#### 6.4.3. Spadki poprzeczne

Kontroli spadków poprzecznych dokonuje się łątą profilową z poziomnicą, co 100 m.

Dopuszczalne odchyłki spadku  $\pm 0,5\%$ .

#### 6.4.4. Rzędne wysokościowe

Kontrola rzędnych niwelety za pomocą instrumentu niwelacyjnego; dopuszczalne odchyłki -1 cm, +0 cm.

#### 6.4.5. Ukształtowanie osi warstwy

Kontrola ukształtowania osi warstwy w planie sprawdzana, co 100 m oraz dodatkowo w punktach głównych łuków poziomych. Oś podbudowy w planie nie może być przesunięta w stosunku do osi projektowanej o więcej niż  $\pm 5$  cm.

#### **6.4.6. Wymagania dotyczące grubości warstwy**

Grubość warstwy powinna być zgodna z grubością projektowaną. Dopuszczalne odchyłki od projektowanej grubości podbudowy nie powinny przekraczać 1 cm.

#### **6.5. Zasady postępowania z wadliwie wykonanymi odcinkami**

##### **6.5.1. Niewłaściwe cechy geometryczne warstwy**

Wszystkie powierzchnie warstwy, które wykazują większe odchylenia cech geometrycznych od określonych w pkt. 6.4. powinny być naprawione przez spulchnienie, wyrównane i powtórnie zagęszczone. Dodanie nowego materiału bez spulchnienia wykonanej warstwy jest niedopuszczalne.

Jeżeli szerokość warstwy jest mniejsza od szerokości projektowanej to Wykonawca powinien na własny koszt poszerzyć warstwę przez spulchnienie warstwy na pełną głębokość do połowy szerokości pasa ruchu, dołożenie materiału i ponowne zagęszczenie.

##### **6.5.2. Niewłaściwa grubość warstwy**

Na wszystkich powierzchniach wadliwych pod względem grubości Wykonawca wykona naprawę warstwy. Powierzchnie powinny być naprawione przez spulchnienie lub wybranie warstwy na odpowiednią głębokość zgodnie z decyzją Inżyniera, uzupełnienie nowym materiałem o odpowiednich właściwościach i ponowne zagęszczenie.

Roboty te Wykonawca wykona na własny koszt. Po wykonaniu tych Robót nastąpi ponowny pomiar i ocena grubości warstwy na koszt Wykonawcy.

#### **7. Obmiar Robót**

##### **7.1. Ogólne zasady obmiaru robót**

Ogólne zasady obmiaru robót podano w STWiORB DM 00.00.00 „Wymagania ogólne”.

##### **7.2. Jednostka obmiarowa**

Jednostką obmiarową jest jeden metr kwadratowy ( $m^2$ ) wykonanej i odebranej warstwy ulepszonego podłoża z mieszanki niezwiązanej mechanicznie zgodnie z Dokumentacją Projektową.

Jednostką obmiarową jest jeden metr kwadratowy ( $m^2$ ) wykonanej i odebranej warstwy mrozoochronnej z mieszanki niezwiązanej zgodnie z Dokumentacją Projektową.

Jednostką obmiarową jest jeden metr kwadratowy ( $m^2$ ) wykonanej i odebranej warstwy podbudowy pomocniczej z mieszanki niezwiązanej zgodnie z Dokumentacją Projektową.

Jednostką obmiarową jest jeden metr kwadratowy ( $m^2$ ) wykonanej i odebranej warstwy podbudowy zasadniczej z mieszanki niezwiązanej zgodnie z Dokumentacją Projektową.

Obmiar nie powinien obejmować dodatkowych powierzchni nie wykazanych w Dokumentacji Projektowej z wyjątkiem powierzchni zaakceptowanych przez Inżyniera na piśmie. Nadmierna grubość lub nadmierna powierzchnia warstwy w stosunku do Dokumentacji Projektowej wykonana bez pisemnego upoważnienia Inżyniera nie może stanowić podstawy do rozszczeń o dodatkową zapłatę.

#### **8. Odbiór Robót**

##### **8.1. Ogólne zasady odbioru robót**

Ogólne zasady odbioru robót podano w STWiORB DM 00.00.00 "Wymagania ogólne".

##### **8.2. Sposób odbioru robót**

Roboty uznaje się za wykonane zgodnie z Dokumentacją Projektową i STWiORB, jeżeli wszystkie badania i pomiary z zachowaniem tolerancji wg pkt. 6 dały wyniki pozytywne.

W przypadku niezgodności, choć jednego elementu robót z wymaganiami, roboty uznaje się za niezgodne z Dokumentacją Projektową i Wykonawca zobowiązany jest do ich poprawy na własny koszt.

#### **9. Podstawa płatności**

##### **9.1. Ogólne ustalenia dotyczące podstawy płatności**

Ogólne ustalenia dotyczące podstawy płatności podano w STWiORB DM 00.00.00 „Wymagania ogólne”.

##### **9.2. Cena jednostki obmiarowej**

Płaci się za jeden metr kwadratowy ( $m^2$ ) wykonanej i odebranej warstwy z kruszywa łamanego stabilizowanego mechanicznie po dokonaniu odbioru robót wg punktu 8.

Cena jednostkowa jest ceną uśrednioną dla podanego sposobu wykonania i obejmuje:

- opracowanie Projektu Technologii i Organizacji Robót oraz Programu Zapewnienia Jakości,
- prace pomiarowe i przygotowawcze,
- oznakowanie miejsca robót,
- zastosowanie materiałów pomocniczych koniecznych do prawidłowego wykonania robót lub wynikających z przyjętej technologii robót,

- zakup i transport kruszywa na miejsce składowania,
- przygotowanie kruszywa,
- transport i rozłożenie kruszywa,
- profilowanie,
- zagęszczenie,
- utrzymanie warstwy,
- badania materiałów, opracowanie recepty, wykonanie niezbędnych badań i pomiarów,
- wykonanie wszystkich niezbędnych pomiarów, prób i badań,
- wykonanie pomiaru inwentaryzacji geodezyjnej przed i po wykonaniu podbudowy,
- uporządkowanie terenu robót,
- oznakowanie i zabezpieczenie miejsca robót i jego utrzymanie.

## 10. Przepisy związane

### 10.1 Normy

- PN-EN 1744-1 Badania chemicznych właściwości kruszyw. Analiza chemiczna.
- BN-68/8931-04 Drogi samochodowe. Pomiar równości nawierzchni planografem i łątą.
- PN-EN 13242 Kruszywa do niezwiązanych i związanych hydraulicznie materiałów stosowanych w obiektach budowlanych i budownictwie drogowym.
- PN-EN 933-1 Badania geometrycznych właściwości kruszyw. Oznaczenie składu ziarnowego. Metoda przesiewania.
- PN-EN 933-3 Badania geometrycznych właściwości kruszyw. Oznaczenie kształtu ziaren za pomocą wskaźnika płaskości.
- PN-EN 933-4 Badania geometrycznych właściwości kruszyw. oznaczenie kształtu ziaren. Wskaźnik kształtu.
- PN-EN 933-5 Badania geometrycznych właściwości kruszyw. Oznaczenie procentowej zawartości ziaren o powierzchniach powstałych w wyniku przekruszenia lub łamania kruszyw grubych.
- PN-EN 1097-2 Badania mechanicznych i fizycznych właściwości kruszyw. Metody oznaczania odporności na rozdrabnianie.
- PN-EN 1097-1 Badania mechanicznych i fizycznych właściwości kruszyw. Oznaczenie odporności na ścieranie.
- PN-EN 1097-6 Badania mechanicznych i fizycznych właściwości kruszyw. Oznaczenie gęstości ziaren i nasiąkliwości.
- PN-EN 1744-1 Badania chemicznych właściwości kruszyw. Analiza chemiczna.
- PN-EN 1744-3 Badania chemicznych właściwości kruszyw. Przygotowanie wyciągów przez wymywanie kruszyw.
- PN-EN 1367-3 Badania właściwości cieplnych i odporności kruszyw na działanie czynników atmosferycznych. Badanie bazaltowej zgorzeli słonecznej metodą gotowania.
- PN-EN 1367-1 Badania właściwości cieplnych i odporności kruszyw na działanie czynników atmosferycznych. Oznaczenie mrozoodporności.
- PN-EN 13286-2 Mieszanki niezwiązane i związane spoiwem hydraulicznym. Metody badań laboratoryjnych gęstości na sucho i zawartości wody. Zagęszczanie metodą Proctora.
- PN-EN 13286-47 Mieszanki niezwiązane i związane spoiwem hydraulicznym. Metoda badania do określenia kalifornijskiego wskaźnika nośności, natychmiastowego wskaźnika nośności i pęcznienia liniowego.
- PN-EN 13285 Mieszanki niezwiązane. Specyfikacja.
- PN-EN 1008 Woda zarobowa do betonu.

### 10.2. Inne dokumenty

- „Instrukcja Badań Podłoża Gruntowego Budowli Drogowych i Mostowych – Część 2. Załącznik” GDDP, Warszawa 1998 r.
- Katalog typowych konstrukcji nawierzchni podatnych i półsztywnych. IBDiM 1997.
- Rozporządzenie Ministra Transportu i Gospodarki Morskiej w sprawie warunków technicznych, jakim powinny odpowiadać drogi publiczne i ich usytuowanie. Dz.U. Nr 43 z dnia 14 maja 1999 r.
- WT-4 Mieszanki niezwiązane do dróg krajowych. Wymagania techniczne. Warszawa 2010. Załącznik nr 3 do Zarządzenia nr 102.

## **D.04.07.01 Podbudowa z betonu asfaltowego**

### **1. Wstęp**

#### **1.1. Przedmiot Specyfikacji Technicznej Wykonania i Odbioru Robót Budowlanych**

Przedmiotem niniejszej Specyfikacji Technicznej Wykonania i Odbioru Robót Budowlanych są wymagania dotyczące wykonania i odbioru Robót budowlanych w ramach realizacji zadania: „Rozbudowa drogi wojewódzkiej nr 487 wraz ze zmianą jej przebiegu w miejscowości Olesno”

#### **1.2. Zakres stosowania STWiORB**

Specyfikacja Techniczna Wykonania i Odbioru Robót Budowlanych jest stosowana jako dokument przetargowy i kontraktowy przy zlecaniu i realizacji robót wymienionych w punkcie 1.1. i 1.3.

#### **1.3. Zakres robót objętych STWiORB**

Ustalenia zawarte w niniejszej STWiORB obejmują zasady prowadzenia Robót związanych z wykonaniem podbudowy z betonu asfaltowego.

Zakres robót obejmuje:

- wykonanie warstwy podbudowy zasadniczej z AC22P, 50/70 – gr. 10cm – dla jezdni DW487 (KR4)

Zakres robót budowlanych jest zgodny z Dokumentacją Projektową.

#### **1.4. Określenia podstawowe**

Określenia podane w niniejszej STWiORB są zgodne z definicjami podanymi w STWiORB DM 00.00.00 „Wymagania ogólne” oraz w odpowiednich Polskich Normach.

#### **1.5. Ogólne wymagania dotyczące Robót**

Ogólne wymagania dotyczące robót podano w STWiORB DM 00.00.00 „Wymagania Ogólne”.

Wykonawca Robót jest odpowiedzialny za jakość ich wykonania oraz za zgodność z Dokumentacją Projektową, STWiORB i poleceniami Inżyniera.

Niezbędne dane istotne z punktu widzenia:

- organizacji robót budowlanych;
- zabezpieczenia interesu osób trzecich;
- ochrony środowiska;
- warunków bezpieczeństwa pracy;
- zaplecza dla potrzeb Wykonawcy;
- warunków organizacji ruchu;
- zabezpieczenia chodników i jezdni,

podano w STWiORB DM 00.00.00 „Wymagania Ogólne”.

#### **1.6 Wspólny Słownik Zamówień (CPV)**

Kody grup, klas i kategorii robót Wspólnego Słownika Zamówień (CPV) dotyczących przedmiotu zamówienia podano w STWiORB DM 00.00.00 „Wymagania Ogólne”.

## **2. Materiały**

### **2.1. Wymagania ogólne**

Ogólne wymagania dotyczące materiałów, ich pozyskiwania i składowania, podano w STWiORB DM 00.00.00 „Wymagania ogólne”.

Poszczególne rodzaje materiałów powinny pochodzić ze źródeł zatwierdzonych przez Inżyniera. W przypadku zmiany pochodzenia materiału należy, po wykonaniu odpowiednich badań, opracować skorygowaną receptę.

### **2.2. Kruszywo**

Do wykonania mieszanki mineralno — asfaltowej należy stosować kruszywa ze skał magmowych, metamorficznych lub szarogłazu.

Do wykonania mieszanki mineralno — asfaltowej nie należy stosować kruszyw sztucznych, osadowych, organicznych oraz kruszonych żwirów i piasków.

Rodzaje materiałów stosowanych do mieszanki mineralno-asfaltowej na warstwę podbudowy podano poniżej.

**Tablica 1a.** Wymagane właściwości kruszywa grubego do podbudowy z betonu asfaltowego.

Właściwości kruszywa	Wymagania w zależności od kategorii ruchu
	KR 4
Uziarnienie według PN-EN 933-1, kategoria nie niższa niż:	G <sub>C</sub> 85/20
Tolerancja uziarnienia; odchylenia nie większe niż według kategorii:	G <sub>25/15</sub> G <sub>20/15</sub> G <sub>20/17,5</sub>
Zawartość pyłów według PN-EN 933-1, kategoria nie wyższa niż:	f <sub>2</sub>
Kształt kruszywa według PN-EN 933-3 lub według PN-EN 933-4, kategoria nie wyższa niż:	FI <sub>30</sub> lub SI <sub>30</sub>
Procentowa zawartość ziaren o powierzchni przekruszonej i łamanej według PN-EN 933-5, kategoria nie niższa niż:	C <sub>50/30</sub>
Odporność kruszywa na rozdrabnianie według PN-EN 1097-2, rozdział 5, badana na kruszywie o wymiarze 10/14, kategoria nie wyższa niż:	LA <sub>40</sub>
Gęstość ziaren według PN-EN 1097-6, rozdz. 7, 8 lub 9	Deklarowana przez producenta
Nasiąkliwość według PN-EN 1097-6, rozdz. 7, 8 lub 9	WA <sub>24</sub> Deklarowana
Mrozoodporność według PN-EN 1367-1, badana na kruszywie o wymiarze 8/11, 11/16 lub 8/16, kategoria nie wyższa niż:	F <sub>4</sub>
„Zgorzel słoneczna” bazaltu według PN-EN 1367-3, kategoria:	SB <sub>LA</sub>
Skład chemiczny – uproszczony opis petrograficzny według PN-EN 932-3	deklarowany przez producenta
Grube zanieczyszczenia lekkie, według PN-EN 1744-1 p. 14.2, kategoria nie wyższa niż:	m <sub>LPC</sub> 0,1

**Tablica 1b.** Wymagane właściwości kruszywa niełamanego drobnego lub o ciągłym uziarnieniu do D ≤ 8 mm do podbudowy z betonu asfaltowego.

Właściwości kruszywa	Wymagania w zależności od kategorii ruchu
	KR 4
Uziarnienie według PN-EN 933-1, wymagana kategoria:	G <sub>F</sub> 85 lub G <sub>A</sub> 85
Tolerancja uziarnienia, odchylenie nie większe niż według kategorii:	G <sub>TC</sub> 20
Zawartość pyłów według PN-EN 933-1, kategoria nie wyższa niż:	f <sub>3</sub>
Jakość pyłów według PN-EN 933-9, kategoria nie wyższa niż:	MB <sub>F</sub> 10
Kanciastość kruszywa drobnego lub kruszywa 0/2 wydzielonego z kruszywa o ciągłym uziarnieniu według PN-EN 933-6, ridz. 8, kategoria nie niższa niż:	E <sub>CS</sub> Deklarowana
Gęstość ziaren według PN-EN 1097-6, rozdz. 7, 8 lub 9	deklarowana przez producenta
Nasiąkliwość według PN-EN 1097-6, rozdz. 7, 8 lub 9	WA <sub>24</sub> Deklarowana
Grube zanieczyszczenia lekkie, według PN-EN 1744-1 p. 14.2, kategoria nie wyższa niż:	m <sub>LPC</sub> 0,1

**Tablica 1c.** Wymagane właściwości kruszywa łamanego drobnego lub o ciągłym uziarnieniu do  $D \leq 8$  mm do podbudowy z betonu asfaltowego

Właściwości kruszywa	Wymagania w zależności od kategorii ruchu
	KR 4
Uziarnienie według PN-EN 933-1, wymagana kategoria:	G <sub>F</sub> 85 lub G <sub>A</sub> 85
Tolerancja uziarnienia, odchylenie nie większe niż według kategorii:	G <sub>TC</sub> 20
Zawartość pyłów według PN-EN 933-1, kategoria nie wyższa niż:	f <sub>16</sub>
Jakość pyłów według PN-EN 933-9, kategoria nie wyższa niż:	MB <sub>F</sub> 10
Kanciastość kruszywa drobnego lub kruszywa 0/2 wydzielonego z kruszywa o ciągłym uziarnieniu według PN-EN 933-6, rozdz. 8, kategoria nie niższa niż:	E <sub>cs</sub> 30
Gęstość ziaren według PN-EN 1097-6, rozdz. 7, 8 lub 9	deklarowana przez producenta
Nasiąkliwość według PN-EN 1097-6, rozdz. 7, 8 lub 9	WA <sub>24</sub> Deklarowana
Grube zanieczyszczenia lekkie, według PN-EN 1744-1 p. 14.2, kategoria nie wyższa niż:	m <sub>LPC</sub> 0,1

**Tablica 1d.** Wymagane właściwości kruszywa o ciągłym uziarnieniu do podbudowy z betonu asfaltowego

Właściwości kruszywa	Wymagania w zależności od kategorii ruchu
	KR 4
Uziarnienie według PN-EN 933-1, kategoria nie niższa niż:	G <sub>A</sub> 85
Zawartość pyłów według PN-EN 933-1, kategoria nie wyższa niż:	f <sub>16</sub>
Jakość pyłów według PN-EN 933-9, kategoria nie wyższa niż:	MB <sub>F</sub> 10
Kształt kruszywa według PN-EN 933-3 lub według PN-EN 933-4, kategoria nie wyższa niż:	FI <sub>30</sub> lub SI <sub>30</sub>
Procentowa zawartość ziaren o powierzchni przekruszonej i łamanej według PN-EN 933-5, kategoria nie wyższa niż:	C <sub>50/30</sub>
Odporność kruszywa na rozdrabnianie według PN-EN 1097-2, rozdział 5; badana na kruszywie o wymiarze 10/14, kategoria nie wyższa niż:	LA <sub>40</sub>
Gęstość ziaren według PN-EN 1097-6, rozdz. 7 8 lub 9	deklarowana przez producenta
Nasiąkliwość według PN-EN 1097-6, rozdz. 7, 8 lub 9	WA <sub>24</sub> Deklarowana
Gęstość nasypowa według PN-EN 1097-3	deklarowana przez producenta
Mrozoodporność według PN-EN 1367-1 badana na kruszywie o wymiarze 8/11, 11/16 lub 8/16, kategoria nie wyższa niż:	F <sub>4</sub>
„Zgorzel słoneczna” bazaltu według PN-EN 1367-3, kategoria:	SB <sub>LA</sub>
Kanciastość kruszywa drobnego lub kruszywa 0/2 wydzielonego z kruszywa o ciągłym uziarnieniu według PN-EN 933-6, rozdz. 8, kategoria nie niższa niż:	E <sub>cs</sub> 30
Skład chemiczny – uproszczony opis petrograficzny według PN-EN 932-3	deklarowany przez producenta
Grube zanieczyszczenia lekkie, według PN-EN 1744-1 p. 14.2, kategoria nie wyższa niż:	m <sub>LPC</sub> 0,1

### 2.3. Wypełniacz

Do mieszanki mineralno-asfaltowej na warstwę podbudowy należy stosować wypełniacz zgodny z tabelą nr 2.

**Tablica 2.** Wymagania wobec wypełniacza do podbudowy z betonu asfaltowego

Właściwości wypełniacza	Wymagania w zależności od kategorii ruchu
	KR 4
Uziarnienie według PN-EN 933-10	zgodne z tablicą 24 w PN-EN 13043
Jakość pyłów według PN-EN 933-9, kategoria nie wyższa niż:	MB <sub>F</sub> 10
Zawartość wody według PN-EN 1097-5, nie wyższa niż:	1 % (m/m)
Gęstość ziaren według EN 1097-7	deklarowana przez producenta
Wolne przestrzenie w suchym zagęszczonym wypełniaczu według PN-EN 1097-4, wymagana kategoria:	V <sub>28/45</sub>
Przyrost temperatury mięknięcia według PN-EN 13179-1, wymagana kategoria	Δ <sub>R&amp;B</sub> 8/25
Rozpuszczalność w wodzie według PN-EN 1744-1, kategoria nie niższa niż:	WS <sub>10</sub>
Zawartość CaCO <sub>3</sub> w wypełniaczu wapiennym według PN-EN 196-2, kategoria nie niższa niż:	CC <sub>70</sub>
Zawartość wodorotlenku wapnia w wypełniaczu mieszanym, wymagana kategoria:	K <sub>a</sub> Deklarowana
„Liczba asfaltowa” według PN-EN 13179-2, wymagana kategoria:	BN <sub>Deklarowana</sub>

### 2.4. Asfalt

Należy zastosować asfalt drogowy 50/70 zgodnie z PN-EN 14023.

Wykonawca jest zobowiązany przedłożyć Inżynierowi, Deklarację zgodności (z dokumentem odniesienia) od producenta lub dystrybutora dla każdej dostawy (dla każdej cysterny). Mieszanie asfaltów z różnych rafinerii jest zabronione.

Asfalt powinny spełniać wymagania podstawowe podane w tabeli 3.

**Tablica 3.** Wymagania wobec asfaltu 50/70 stosowanego do warstwy podbudowy

L p.	Właściwości	Metoda badania	Rodzaj asfaltu	
			50/70	
Właściwości obligatoryjne				
1	Penetracja w 25°C	[0,1 mm]	PN-EN 1426	50÷70
2	Temperatura mięknięcia	[°C]	PN-EN 1427	46÷54
3	Temperatura zapłonu, nie mniej niż	[°C]	PN-EN 22592	230
4	Zawartość składników rozpuszczalnych, nie mniej niż	[% m/m]	PN-EN 12592	99
5	Zmiana masy po starzeniu (ubytek lub przyrost) nie więcej niż	[% m/m]	PN-EN 12607-1	0,5
6	Pozostała penetracja po starzeniu, nie mniej niż	[%]	PN-EN 1426	50
7	Temperatura mięknięcia po starzeniu, nie mniej niż	[°C]	PN-EN 1427	48
Właściwości specjalne krajowe				
8	Zawartość parafiny, nie więcej niż	[%]	PN-EN 12606-1	2,2
9	Wzrost temperatury mięknięcia po starzeniu, nie więcej niż	[%]	PN-EN 1427	9
10	Temperatura łamliwości, nie więcej niż	[°C]	PN-EN 12593	-8



### **2.5. Środek adhezyjny**

Należy zastosować środek adhezyjny, który pozwala na uzyskanie parametrów MMA opisanych w pkt. 5 zaakceptowany przez Inżyniera na podstawie wyników badań mieszanki.

Pochodzenie, rodzaj i właściwości powinny być deklarowane.

Środek adhezyjny jego ilość powinny być dostosowane do konkretnego kruszywa i lepiszcza. Ocena przyczepności można określić na podstawie badania według PN-EN 12697-11, metoda A po 6h obracania „stosując kruszywo 8/11 jako podstawowe (dopuszcza się inne wymiary w przypadku braku wymiaru podstawowego do tego badania). Wymagania przyczepności nie mniej niż 80%.

### **2.6. Materiały do uszczelnienia połączeń i krawędzi**

Do uszczelnienia połączeń technologicznych należy stosować asfalty zwykłe lub modyfikowane polimerami według norm lub aprobat technicznych.

Do uszczelniania krawędzi należy stosować asfalt drogowy według PN-EN 12591 lub asfalt modyfikowany polimerami według PN-EN 14023 „metodą na gorąco”, albo inne lepiszcza według aprobat technicznych.

### **2.7. Dostawy materiałów**

Za dostawy materiałów odpowiedzialny jest Wykonawca robót zgodnie z ustaleniami określonymi w STWiORB DM 00.00.00 „Wymagania ogólne”.

Do obowiązku Wykonawcy należy takie zorganizowanie dostaw materiałów do wytwarzania mieszanki betonu asfaltowego, aby zapewnić nieprzerwaną pracę otaczarki w trakcie wykonywania dziennej działki roboczej.

Każda dostawa asfaltu, kruszywa i wypełniacza musi być zaopatrzona w deklarację zgodności o treści według PN-EN-45014 wydaną przez dostawcę.

### **2.8. Składowanie materiałów**

#### **2.8.1. Składowanie kruszywa**

Kruszywo o różnym uziarnieniu lub pochodzeniu należy składować oddzielnie według wymiaru i chronić przed zanieczyszczeniem.

#### **2.8.2. Składowanie wypełniacza**

Wypełniacz należy składować w suchych warunkach.

#### **2.8.3. Składowanie asfaltu**

Lepiszczta asfaltowe należy przechowywać w zbiorniku z pośrednim systemem ogrzewania, z układem termostatowania zapewniającym utrzymanie żądanej temperatury z dokładnością  $\pm 5^{\circ}\text{C}$ .

## **3. Sprzęt**

### **3.1. Wymagania ogólne dotyczące sprzętu**

Ogólne wymagania dotyczące sprzętu podano w STWiORB DM 00.00.00 „Wymagania ogólne”.

Wykonawca jest zobowiązany do stosowania tylko takiego rodzaju sprzętu, który gwarantuje uzyskanie parametrów wykonania robót zgodnych ze STWiORB.

Sprzęt stosowany do wykonania robót podlega zatwierdzeniu przez Inżyniera.

### **3.2. Sprzęt do wyprodukowania mieszanki mineralno-asfaltowej**

Mieszankę mineralno-asfaltową należy wytwarzać na gorąco w otaczarce (zespolu maszyn i urządzeń dozowania, podgrzewania i mieszania składników oraz przechowywania gotowej mieszanki).

Dozowanie składników mieszanki mineralno-asfaltowej w otaczarkach, w tym także wstępne, powinno być zautomatyzowane i zgodne z receptą roboczą, a urządzenia do dozowania składników oraz pomiaru temperatury powinny być okresowo sprawdzane. Kruszywo o różnym uziarnieniu lub pochodzeniu należy dodawać odmierzone oddzielnie.

Sposób i czas mieszania składników mieszanki mineralno-asfaltowej powinny zapewnić równomierne otoczenie kruszywa lepiszczem asfaltowym.

Odchyłki masy dozowanych składników (w stosunku do masy poszczególnych składników zarobu) nie powinny być większe od  $\pm 2\%$ .

### **3.3. Sprzęt do układania mieszanki mineralno-asfaltowej**

Należy stosować rozkładarki, przeznaczone do układania mieszanki mineralno-asfaltowej typu zagęszczanego, wyposażone w elektroniczny układ sterowania grubością wbudowywanej warstwy oraz z możliwością podgrzewania spoiny podłużnej.

### **3.4. Sprzęt do zagęszczania mieszanki mineralno-asfaltowej**

Należy stosować, właściwe do rodzaju mieszanki mineralno-asfaltowej, walce stalowe gładkie lekkie i średnie, walce ogumione ciężkie o regulowanym ciśnieniu w oponach.

## **4. Transport**

### **4.1. Ogólne wymagania dotyczące transportu**

Ogólne wymagania dotyczące transportu podano w STWiORB DM 00.00.00 „Wymagania ogólne”.

### **4.2. Transport kruszywa**

Kruszywo można przewozić dowolnymi środkami transportu, w warunkach zabezpieczających je przed zanieczyszczeniem i zmieszaniem z innymi rodzajami lub frakcjami kruszywa.

### **4.3. Transport wypełniacza**

Wypełniacz luzem należy przewozić w cysternach przystosowanych do przewozu materiałów sypkich, umożliwiających rozładunek pneumatyczny. W czasie transportu oraz przeładunku wypełniacz należy chronić przed zawilgoceniem, zbrzyleniem i zanieczyszczeniem.

### **4.4. Transport asfaltu**

Asfalt należy przewozić izolowanymi termicznie cysternami, wyposażonymi w instalacje umożliwiające podłączenie cystern do urządzeń grzewczych lub wyposażonymi we własne urządzenia grzewcze.

### **4.5. Transport mieszanki mineralno-asfaltowej**

Mieszanki mineralno-asfaltowe powinny być dowożone na budowę w zależności od postępu robót. Mieszanki podczas transportu i postoju przed wbudowaniem powinny być zabezpieczone przed ostygnięciem i dopływem powietrza (przykrycie, pojemniki termoizolacyjne lub ogrzewane itp.). Mieszanki mineralno-asfaltowe, powinny być przewożone pojazdami samowyładowczymi. Czas transportu mieszanki, liczony od załadunku do rozładunku, nie powinien przekraczać 2 godzin z zachowaniem min. temperatury wbudowania i zagęszczenia mieszczącej się w przedziale:

-przy lepiszczu asfaltowym PMB 25/55-60, beton asfaltowy AC –według wskazań producenta,

-przy lepiszczu asfaltowym 50/70, beton asfaltowy AC - temperatura od 140 do 180°C.

W wyładowywanej do kosza układarki mieszance nie powinny znajdować się grubsze bryły skawalnej (nadmiernie wystudzonej) mieszanki.

Powierzchnie pojemników używanych do transportu mieszanki powinny być czyste, a do zwilżania tych powierzchni można używać tylko środki antyadhezyjne nie wpływające szkodliwie na mieszanki mineralno-asfaltowe.

## **5. Wykonanie Robót**

### **5.1. Ogólne zasady wykonania robót**

Ogólne zasady wykonania robót podano w STWiORB DM 00.00.00 „Wymagania ogólne”.

Wykonawca przedstawi Inżynierowi do akceptacji Projekt Technologii i Organizacji Robót oraz Program Zapewnienia Jakości uwzględniający wszystkie warunki, w jakich będą wykonywane roboty.

Zgodnie z STWiORB DM 00.00.00 Wymagania ogólne p. 5.1, Wykonawca zobowiązany jest do przygotowania recepty laboratoryjnej na mieszankę mineralno-asfaltową na 40 dni przed rozpoczęciem robót i przedstawienia jej Inżynierowi do zatwierdzenia. Recepta powinna być opracowana z materiałów o cechach i wymaganiach określonych w STWiORB.

Do projektowania betonu asfaltowego przyjęto wymagania empiryczne.

Projektowanie składu mieszanki mineralno-asfaltowej polega na:

- doborze składników mieszanki,
- doborze optymalnej ilości asfaltu,
- określeniu właściwości mieszanki i porównaniu uzyskanych wyników z wymaganiami podanymi w niniejszej STWiORB.

Krzywa uziarnienia mieszanki mineralnej powinna mieścić się w obszarze wyznaczonym przez krzywe graniczne.

Rzędne krzywych granicznych uziarnienia mieszanki mineralnej do wykonania podbudowy z betonu asfaltowego oraz orientacyjną zawartość asfaltu podano w tablicy 4.

**Tablica 4.** Uziarnienie mieszanki mineralnej i zawartość lepiszcza do betonu asfaltowego do warstwy podbudowy (projektowanie empiryczne).

Wymiar oczek sit # w mm, zawartość asfaltu	Rzędne krzywych granicznych uziarnienia mieszanki mineralnej KR 4 AC 22 P	
Wymiar sita #, [mm]		
45	-	-
31,5	100	-
22,4	90	100
16	65	90
11,2	-	-
8	42	68
2	15	45
0,125	4	12
0,063	4	8
Zawartość lepiszcza wzór (4)*	$B_{\min 4,0}$	

\* minimalna zawartość lepiszcza (kategoria  $B_{\min}$ ) w mieszankach mineralno-asfaltowych została podana dla założonej gęstości mieszanki mineralnej  $2,650 \text{ Mg/m}^3$ . Jeśli stosowana mieszanka mineralna ma inną gęstość ( $\rho_a$ ), to do wyznaczenia minimalnej zawartości lepiszcza podaną wartość  $B_{\min}$  należy pomnożyć przez współczynnik  $\alpha$  wg równania:

$$\alpha = 2,65 / \rho_a$$

Właściwości betonu asfaltowego do warstwy podbudowy powinny spełniać wymagania podane w tablicy 5.

**Tablica 5.** Wymagane właściwości betonu asfaltowego do warstwy podbudowy KR 4

Właściwość	Warunki zagęszczania wg PN-EN 13108-20	Metoda i warunki badania	Wymiar mieszanki
			AC 22 P
Zawartość wolnych przestrzeni	C.1.3, ubijanie, 2 x 75 uderzeń w temp. $145^\circ\text{C} \pm 5^\circ\text{C}$	PN-EN 12697-8, p.4	$V_{\min 4,0}$ $V_{\max 7,0}$
Odporność na deformacje trwałe (grubość płyty: AC 22: 60 mm)	C.1.20, wałowanie, $P_{98} - P_{100}$	PN-EN 12697-22, metoda B w powietrzu, PN-EN 13108-20, D.1.6, $60^\circ\text{C}$ . 10 000 cykli	$WTS_{\text{AIR } 0,30}$ $PRD_{\text{AIR } 9,0}$
Odporność na działanie wody	C.1.1, ubijanie, 2 x 35 uderzeń	PN-EN 12697-12, przechowywanie w $40^\circ\text{C}$ z jednym cyklem zamrażania, badanie w $25^\circ\text{C}$	$ITSR_{70}$

W zagęszczeniu próbek laboratoryjnych mieszanek mineralno-asfaltowych należy stosować następujące temperatury mieszanki w zależności od stosowanego asfaltu:

- dla 50/70  $135^\circ\text{C} \pm 5^\circ\text{C}$ .

### 5.3. Wytwarzanie mieszanki mineralno-asfaltowej

Wytwarzanie mieszanki mineralno-asfaltowej powinno odbywać się w oparciu o receptę laboratoryjną, zatwierdzoną przez Inżyniera. Mieszankę mineralno-asfaltową należy produkować w otaczarce, zapewniającej prawidłowe dozowanie składników, ich wysuszenie i wymieszanie oraz zachowanie temperatury składników i gotowej mieszanki mineralno-asfaltowej.

Temperatura lepiszcza asfaltowego w zbiorniku magazynowym (roboczym) nie powinna przekraczać wartości:

- dla 50/70  $180^\circ\text{C}$ .

Kruszywo powinno być wysuszone i podgrzane tak, aby mieszanka mineralna uzyskała temperaturę właściwą do otoczenia lepiszczem asfaltowym. Temperatura mieszanki mineralnej nie powinna być wyższa o więcej niż  $30^\circ\text{C}$  od najwyższej temperatury mieszanki mineralno-asfaltowej podanej w tablicy nr 6.

**Tablica 6.** Najniższa i najwyższa temperatura mieszanki mineralno-bitumicznej

Lepiszczce asfaltowe	Temperatura mieszanki [ $^\circ\text{C}$ ]
50/70	od 140 do 180

#### 5.4. Przygotowanie podłoża

Podłoże pod warstwę z betonu asfaltowego powinno być oczyszczone i skropione zgodnie z zasadami podanymi w STWiORB D 04.03.01. Oczyszczenie i skropienie warstw konstrukcyjnych.

#### 5.5. Warunki atmosferyczne

Mieszkankę mineralno-asfaltową należy wbudowywać w sprzyjających warunkach atmosferycznych.

Podbudowa z betonu asfaltowego może być wykonywana, gdy temperatura otoczenia jest nie niższa od +5°C.

Nie dopuszcza się układania mieszanki mineralno-asfaltowej na mokrym podłożu, podczas opadów atmosferycznych oraz silnego wiatru ( $V > 16$  m/s).

Temperatura otoczenia może być niższa w wypadku stosowania ogrzewania podłoża i obramowania (np. promienniki podczerwieni, urządzenia mikrofalowe).

#### 5.6. Wbudowywanie mieszanki mineralno-asfaltowej i zagęszczanie

Mieszkankę mineralno-asfaltową można wbudowywać na podłożu przygotowanym zgodnie z zapisami w punktach 5.4.

Prace związane z wbudowaniem mieszanki mineralno-asfaltowej należy tak zaplanować, aby:

- umożliwiły układanie warstwy całą szerokością jezdni (jedną rozkładarką lub dwoma rozkładarkami pracującymi obok siebie z przesunięciem wg pkt 7.6.3.1.), a w przypadku przebudów i remontów o dopuszczonym ruchu jednokierunkowym (wahadłowym) szerokością pasa ruchu,
- dzienne działki robocze (tj. odcinki nawierzchni na których mieszanka mineralno-asfaltowa jest wbudowywana jednego dnia) powinny być możliwie jak najdłuższe - min. 200 m,
- organizacja dostaw mieszanki powinna zapewnić pracę rozkładarki bez zatrzymań.

Mieszkankę mineralno-asfaltową należy wbudowywać w sprzyjających warunkach atmosferycznych. Nie dopuszcza się wbudowania mieszanki mineralno-asfaltowej podczas opadów atmosferycznych i silnego wiatru przekraczającego 16 m/s.

Mieszanka mineralno-asfaltowa powinna być wbudowywana rozkładarką wyposażoną w układ automatycznego sterowania grubością warstwy i utrzymywania niwelety zgodnie z Dokumentacją Projektową. W miejscach niedostępnych dla sprzętu dopuszcza się wbudowywanie ręczne.

Rozkładarka powinna poruszać się ze stałą prędkością i bez zbędnych zatrzymywania (np. w oczekiwaniu na kolejny samochód z gorącą mieszanką).

Warstwy powinny być równomierne zagęszczone ciężkimi walcami drogowymi. Należy stosować walce drogowe stalowe gładkie z możliwością wibracji, oscylacji lub walce ogumione.

Temperatura wbudowywanej mieszanki nie powinna być niższa od temperatury minimalnej podanej w pkt. 5.3.

Złącza w podbudowie powinny być jednorodne i szczelne.

Złącza podłużnego nie należy umiejscawiać w śladach kół. Należy unikać umiejscawiania złączy w obszarze poziomego oznakowania jezdni.

Złącza podłużne między pasami kolejnych warstw technologicznych należy przesunąć względem siebie, o co najmniej 15 cm w kierunku poprzecznym do osi jezdni.

Złącza poprzeczne między działkami roboczymi układanych pasów kolejnych warstw technologicznych należy przesunąć względem siebie, o co najmniej 2 m w kierunku podłużnym do osi jezdni.

We wcześniej wykonany pas warstwy technologicznej powinien mieć wyprofilowaną krawędź, równomiernie zagęszczoną, bez pęknięć. Krawędź ta nie może być pionowa, lecz powinna być skośna. Przygotowanie krawędzi polega na odcięciu wąskiego pasa wzdłuż krawędzi ciepłej warstwy.

W wypadku warstw nawierzchni z mieszanki wałowanej bez urządzeń ograniczających ją (np. krawężników) krawężnikom należy nadać spadki o nachyleniu nie większym niż 2:1, a za pomocą odpowiednich środków technicznych (np. zamontowanych na walcu drogowym elementów wykańczających) wykonać krawędzie w linii prostej i docisnąć równomiernie na całej długości.

Nawierzchnię asfaltową o jednostronnym nachyleniu jezdni należy uszczelnić wyżej położoną krawędź boczną (rys. 1 WT-2 2016). Niżej położona krawędź boczna powinna pozostać nieuszczelniona. Krawędzie zewnętrzne oraz powierzchnie odsadzek poziomych należy uszczelnić gorącym asfaltem w ilości określonej w WT-2 2016 – część II Wykonanie warstw nawierzchni asfaltowych Wymagania Techniczne tj.: powierzchnie odsadzek 1,5 kg/m<sup>2</sup>, krawędzie zewnętrzne 4 kg/m<sup>2</sup>. Czynność tę należy wykonać zanim krawędzie ulegną zabrudzeniu. Do uszczelniania krawędzi zewnętrznych należy stosować asfalt drogowy według PN-EN 12591, asfalt modyfikowany polimerami według PN-EN 14023, asfalt wielorodzajowy wg PN-EN 13924-2, albo inne lepiszczą według norm lub aprobat technicznych. Uszczelnienie krawędzi zewnętrznych należy wykonać gorącym lepiszczem.

Krawędź kolejnych warstw może być uszczelniona jednocześnie, jeżeli kolejne warstwy układane są bezpośrednio jedna po drugiej oraz jeżeli zabezpieczy się krawędzie przed zanieczyszczeniem.

Jeżeli kolejno układane warstwy są uszczelniane odrębnie, to przylegającą powierzchnię odsadzki danej warstwy należy również uszczelnić na szerokości co najmniej 10 cm.

Właściwości warstwy z mieszanki mineralno-asfaltowej powinny spełniać wymagania tabeli 7a.

#### Tabela 7a. Właściwości warstwy z mieszanki mineralno-bitumicznej

Typ i wymiar mieszanki, przeznaczenie	Wskaźnik zagęszczenia [%]	Zawartość przestrzeni wolnych w warstwie [% (v/v)]
AC 22 P	≥ 98	3,0 – 8,0

#### Metoda rozkładania „gorące przy gorącym”

Metoda ta ma zastosowanie w przypadku wykonywania złącza podłużnego. Metoda ta jest stosowana w sytuacji gdy układanie mma odbywa się przez minimum dwie rozkładarki pracujące obok siebie z przesunięciem. Wydajności wstępnej zagęszczania deską rozkładarek muszą być do siebie dopasowane. Aby uzyskać poprawne połączenie należy ustawić rozkładarki tak, aby odległość między układanymi pasami nie była większa niż długość rozkładarki oraz druga w kolejności rozkładarka nadkładała mieszankę na pierwszy pas.

Walce zagęszczające mieszankę za każdą rozkładarką powinny być o zbliżonych parametrach. Zagęszczanie każdego z pasów należy rozpoczynać od zewnętrznej krawędzi pasa i stopniowo zagęszczać pas w kierunku złącza.

Przy tej metodzie nie stosuje się dodatkowych materiałów do złączy.

#### Metoda rozkładania „gorące przy zimnym”

Wykonanie złączy metodą „gorące przy zimnym” stosuje się w przypadkach, gdy ze względu na ruch, względnie z innych uzasadnionych powodów konieczne jest wykonywanie nawierzchni w odstępach czasowych. Krawędź złącza w takim przypadku powinna być wykonana w trakcie układania pierwszego pasa ruchu.

Krawędź złącza nie może być pionowa, lecz powinna być ukośna (pochylenie około 3:1 tj. pod kątem 70-80° w stosunku do warstwy niżej leżącej). Skos wykonany „na gorąco”, powinien być uformowany podczas układania pierwszego pasa ruchu, przy zastosowaniu rolki dociskowej lub noża talerzowego.

Jeżeli skos nie został uformowany „na gorąco”, należy uzyskać go przez frezowanie zimnego pasa, z zachowaniem wymaganego kąta.

Powierzchnia styku powinna być czysta i sucha.

Przed ułożeniem sąsiedniego pasa całą powierzchnię styku należy pokryć taśmą bitumiczno-kauczukową lub masą elastomerową przeznaczoną do stosowania do złączy technologicznych wg. pkt 5.8.

Drugi pas powinien być wykonywany z zakładem 2-3 cm licząc od górnej krawędzi złącza, zachodzącym na pas wykonany wcześniej.

#### Sposób zakończenia działki roboczej

Zakończenie działki roboczej należy wykonać w sposób i przy pomocy urządzeń zapewniających uzyskanie nieregularnej powierzchni spoiny (przy pomocy wstawianej kantówki lub frezarki).

Zakończenie działki roboczej wykonuje się prostopadle do osi drogi. Krawędź działki roboczej jest równocześnie krawędzią poprzeczną złącza.

Złącza poprzeczne między działkami roboczymi układanych pasów kolejnych warstw technologicznych należy przesunąć względem siebie o co najmniej 3 m w kierunku podłużnym do osi jezdni.

### **5.7 Połączenia technologiczne**

Zasady stosowania materiałów do połączeń technologicznych zostały przedstawione w tabeli 7b.

**Tabela 7b.** Materiały do złączy między fragmentami zagęszczonej MMA rozkładanej metodą „gorące przy zimnym”

Rodzaj warstwy	Złącze podłużne		Złącze poprzeczne	
	Ruch	Rodzaj materiału	Ruch	Rodzaj materiału
Warstwa podbudowy	KR 4	Pasty asfaltowe lub elastyczne taśmy bitumiczne	KR 4	Elastyczne taśmy bitumiczne

Podstawą dopuszczenia do wbudowania:

- Elastycznych taśm bitumicznych i past asfaltowych stosowanych do uszczelnienia połączeń technologicznych są wyniki badań wg tabel od 10 do 12 umieszczonych w WT-2 2016 – część II „Nawierzchnie asfaltowe na drogach krajowych”
- zalew drogowych na gorąco zgodność z normą PN-EN 14188-1.

#### Wymagania wobec wbudowania elastycznych taśm bitumicznych

Krawędź boczna złącza podłużnego winna być uformowana za pomocą rolki dociskowej lub poprzez obcięcie nożem talerzowym .

Krawędź boczna złącza poprzecznego powinna być uformowana w taki sposób i za pomocą urządzeń umożliwiających uzyskanie nieregularnej powierzchni.

Powierzchnie krawędzi do których klejona będzie taśma, powinny być czyste i suche.

Przed przyklejeniem taśmy w metodzie „gorące przy zimnym”, krawędzie „zimnej” warstwy na całkowitej grubości, należy zagruntować zgodnie z zaleceniami producenta taśmy.

Wymagana wysokość i grubość taśm bitumicznych:

- warstwa podbudowy bitumicznej:

Taśma bitumiczna o grubości 10 mm powinna być wstępnie przyklejona do zimnej krawędzi złącza pokrywając 2/3 wysokości warstwy licząc od górnej powierzchni. Minimalna wysokość taśmy 4 cm.

#### Wymagania wobec wbudowania past bitumicznych

Przygotowanie krawędzi bocznych jak w przypadku stosowania taśm bitumicznych.

Pasta powinna być наносzona mechanicznie z zapewnieniem równomiernego jej rozprowadzenia na bocznej krawędzi w ilości 3 - 4 kg/m<sup>2</sup> (warstwa o grubości 3 - 4 mm przy gęstości około 1,0 g/cm<sup>3</sup>).

Dopuszcza się ręczne nanoszenie past w miejscach niedostępnych.

#### Wymagania wobec wbudowania zalew drogowych na gorąco

Zabrudzone szczeliny należy oczyścić za pomocą sprężonego powietrza.

Zimne krawędzie winny uprzednio być posmarowane gruntownikiem wg zaleceń producenta zalewy drogowej na gorąco.

Szczelinę należy zalać do pełna: z meniskiem wklęsłym w przypadku prac wykonywanych w niskich temperaturach otoczenia, bez menisku w przypadku prac wykonywanych w wysokich temperaturach.

#### Sposób wykonania złączy

Wymagania ogólne :

- złącza w warstwach nawierzchni powinny być wykonane w linii prostej,
- złącza podłużnego nie można lokalizować w śladach kół, a także w obszarze poziomego oznakowania jezdni,
- złącza podłużne w konstrukcji wielowarstwowej należy przesunąć względem siebie w kolejnych warstwach technologicznych o co najmniej 30 cm w kierunku poprzecznym do osi jezdni,
- złącza muszą być całkowicie związane a powierzchnie przylegających warstw powinny być w jednym poziomie.

### **6. Kontrola jakości Robót**

#### **6.1. Ogólne zasady kontroli jakości robót**

Ogólne zasady kontroli jakości robót podano w STWiORB DM 00.00.00 „Wymagania ogólne”.

Badania należy wykonywać zgodnie z przywołanymi normami.

#### **6.2. Badania przed przystąpieniem do robót**

Przed przystąpieniem do robót Wykonawca powinien:

- przedłożyć wymagane dokumenty (deklaracje zgodności, certyfikaty zgodności, oświadczenia zgodności, badania wykonane przez dostawców) na materiały i wyroby budowlane zgodnie z DM 00.00.00 pkt. 6.7.
- wykonać projekt recepty

Wszystkie dokumenty oraz wyniki badań Wykonawca przedstawia Inżynierowi do akceptacji.

#### **6.3. Badania w czasie robót**

##### **6.3.1 Uwagi ogólne**

Badania dzielą się na:

- badania wykonawcy (w ramach własnego nadzoru),
- badania kontrolne (w ramach nadzoru zleciennodawcy Inżyniera).

##### **6.3.2 Badania Wykonawcy**

Badania Wykonawcy (niżej wymienione) są wykonywane w celu sprawdzenia czy jakość wykonanej warstwy spełnia wymagania STWiORB.

Wykonawca powinien wykonać te badania w czasie realizacji robót z niezbędną starannością i w wymaganym zakresie. Wyniki należy zapisywać w protokołach. W razie stwierdzenia uchybień w stosunku do wymagań ich przyczyny należy niezwłocznie usunąć.

Wyniki badań należy przekazywać Inżynierowi.

Inżynier może również zlecić wykonanie badań kontrolnych dodatkowych i arbitrażowych (w porozumieniu z Wykonawcą) do niezależnego laboratorium.

Rodzaj badań kontrolnych mieszanki mineralno-asfaltowej i wykonanej z niej warstwy podano w tablicy 8.

**Tablica 8** Zakres oraz częstotliwość badań i pomiarów w czasie wytwarzania i wbudowywania mieszanki AC

Lp.	Wyszczególnienie badań	Częstotliwość badań Minimalna liczba badań na dziennej działce roboczej
1.	Właściwości kruszywa	Przy każdej zmianie
2.	Właściwości wypełniacza	Jedno badanie na 100 ton dostarczonego wypełniacza
3.	Właściwości asfaltu	Jedno badanie dla każdej cysterny
4.	Temperatura składników	Dozór ciągły
5.	Temperatura mieszanki	Każdy samochód przy załadunku i w czasie wbudowywania

Zadanie: „Rozbudowa drogi wojewódzkiej nr 487 wraz ze zmianą jej przebiegu w miejscowości Olesno”

6.	Zawartość lepiszcza i uziarnienie mieszanki mineralno-asfaltowej	1 próbka przy produkcji do 500 Mg, 2 próbki przy produkcji ponad 500 Mg.
7.	Zawartość wolnych przestrzeni	Jeden raz dziennie
8.	Grubość i wskaźnik zagęszczenia warstwy mineralno-asfaltowej, wolna przestrzeń w warstwie	2 próbki z każdego pasa ruchu o powierzchni do 3000 m <sup>2</sup>

#### Badanie właściwości kruszywa

Z częstotliwością podaną w tablicy 8 należy kontrolować każdy rodzaj i frakcję dostarczanego kruszywa. Wyniki powinny być zgodne z wymaganiami podanymi w punkcie 2.2.

#### Badanie właściwości wypełniacza

Z częstotliwością podaną w tablicy 8 należy kontrolować dostarczany wypełniacz. Wyniki powinny być zgodne z wymaganiami podanymi w punkcie 2.3.

#### Badanie właściwości asfaltu

Z częstotliwością podaną w tablicy 8 należy kontrolować dostarczany asfalt. Wyniki powinny być zgodne z wymaganiami podanymi w punkcie 2.4.

#### Pomiar temperatury składników mieszanki

Z częstotliwością podaną w tablicy 8 należy kontrolować temperaturę składników mieszanki. Pomiar polega na odczytaniu wskazań odpowiednich termometrów zamontowanych w otaczarce. Wyniki powinny być zgodne z wymaganiami podanymi w punkcie 5.3.

#### Pomiar temperatury mieszanki

Temperaturę mieszanki mineralno-asfaltowej należy mierzyć i rejestrować przy załadunku i w czasie wbudowywania na nawierzchnię. Zaleca się stosowanie termometrów cyfrowych z sondą wgłębną. Wyniki powinny być zgodne z wymaganiami podanymi w punkcie 5.3.

#### Zawartość lepiszcza

Zawartość rozpuszczalnego lepiszcza z każdej próbki pobranej z mieszanki mineralno-asfaltowej nie może odbiegać od wartości projektowanej  $\pm 0,3\%$ .

#### Uziarnienie mieszanki mineralnej

Uziarnienie każdej próbki pobranej z luźnej mieszanki mineralno-asfaltowej nie może odbiegać od wartości projektowanej, z uwzględnieniem dopuszczalnych odchyłek.

Pojedynczy wynik i średnia z wielu oznaczeń uziarnienia każdej z luźnej mieszanki mineralno-asfaltowej nie może odbiegać od wartości projektowanej o więcej niż wartość dopuszczalnych odchyłek.

W wypadku wymagań dotyczących uziarnienia, wyrażonych jako którekolwiek z:

- zawartość kruszywa o wymiarze  $< 0,063\text{mm}$ ,  $\pm 2,0\%$
- zawartość kruszywa o wymiarze  $< 0,125\text{mm}$ ,  $\pm 2,0\%$
- zawartość kruszywa drobnego o wymiarze od  $0,063\text{ mm}$  do  $2\text{ mm}$ ,  $\pm 3,0\%$
- zawartość kruszywa grubego o wymiarze  $> 2\text{ mm}$ ,  $\pm 3,0\%$
- zawartość kruszywa grubego o największym wymiarze wraz z nadziarnem  $\pm 5,0\%$

Wymagania dotyczące udziału kruszywa grubego, drobnego i wypełniacza powinny być spełnione jednocześnie.

W mieszance mineralnej betonu asfaltowego do warstwy podbudowy zawartość kruszywa o wymiarze poniżej  $0,063\text{ mm}$  nie może być niższa niż  $2\%$  (m/m).

#### Zawartość wolnych przestrzeni

Zawartość wolnej przestrzeni w próbkach Marshalla wykonanych z mieszanki mineralno-bitumicznej, nie może przekraczać wartości dopuszczalnych podanych w tabeli 5.

#### Grubość warstwy oraz ilość materiału

Grubości wykonanej warstwy należy określać z częstotliwością podaną w tablicy 8.

Grubość poszczególnych warstw asfaltowych powinna być zgodna z dokumentacją projektową, z tolerancją określoną w WT-2 cz. II – załącznik do zarządzenia nr 7 GDDKIA z dnia 09.05.2016.

Wymagana średnia grubość warstwy asfaltowej powinna być zgodna z grubością przyjętą w dokumentacji projektowej. Jedynie w przypadku pojedynczych wyników pomiarów grubości wbudowanej warstwy, dopuszcza się różnice w stosunku do grubości przyjętej w projekcie konstrukcji nawierzchni nie więcej niż o  $10\%$ .

Maksymalne wartości różnicy grubości średniej i grubości dla pojedynczych pomiarów przedstawia tabela:

	Warstwa podbudowy
Dla wartości średniej grubości wbudowanej warstwy z całego odcinka	Nie dopuszcza się zaniżenia grubości
Dla wartości pojedynczych wyników pomiarów grubości wbudowanej warstwy	0 – 10%

Zwiększone grubości poszczególnych warstw będą zaliczane jako wyrównanie ewentualnych niedoborów niżej leżącej warstwy.

Grubość wykonanej warstwy należy badać na minimum 2 próbkach z każdego pasa ruchu o powierzchni do 3000m<sup>2</sup>.

#### Wskaźnik zagęszczenia warstwy

Zagęszczenie wykonanej warstwy, wyrażone wskaźnikiem zagęszczenia nie może być mniejsze niż  $\geq 98$  [%].

Dotyczy to każdego pojedynczego oznaczenia danej właściwości.

Określenie gęstości objętościowej należy wykonać według PN-EN 12697-6.

### **6.3.3 Badania arbitrażowe**

Badania, co do których istnieją uzasadnione wątpliwości ze strony Inżyniera lub Wykonawcy. Badania arbitrażowe wykonuje na wniosek strony kontraktu niezależne laboratorium, które nie wykonywało badań kontrolnych. Koszty badań arbitrażowych wraz ze wszystkimi kosztami ubocznymi ponosi strona, na której niekorzyść przemawia wynik badania.

### **6.4. Badania cech geometrycznych warstw podbudowy z betonu asfaltowego**

Częstotliwość oraz zakres badań i pomiarów podaje tablica 9.

**Tablica 9.** Częstotliwość oraz zakres badań i pomiarów warstw podbudowy z AC

Lp.	Wyszczególnienie badań	Minimalna częstotliwość badań i pomiarów
1.	Szerokość warstwy	10 razy na 1 km na każdej jezdni
2.	Równość podłużna	co 10 m
3.	Równość poprzeczna	co 5 m
4.	Spadki poprzeczne	co 20 m*) na każdej jezdni
5.	Rzędne wysokościowe	na każdej jezdni na osi i krawędziach jezdni: co 10 m na prostych i co 10 m na łukach
6.	Złącza podłużne i poprzeczne	każde złącze
7.	Wygląd zewnętrzny	cała powierzchnia wykonanego odcinka
*) dodatkowe pomiary spadków poprzecznych należy wykonać w głównych punktach łuków poziomych		

#### **6.4.1. Szerokość warstwy**

Z częstotliwością podaną w tablicy 9 należy sprawdzać szerokość warstwy. Sprawdzenie polega na zmierzeniu w poziomie, taśmą mierniczą, odległości przeciwnych bocznych krawędzi.

Szerokość wykonanej warstwy nie może różnić się od szerokości projektowanej o więcej niż + 5 cm.

#### **6.4.2. Równość podłużna warstwy**

##### Pomiar

Do oceny równości podłużnej:

- warstw podbudowy nawierzchni dróg wszystkich klas należy stosować metodę pomiaru ciągłego równoważną użyciu łąty i klina np. z wykorzystaniem planografu, umożliwiającego wyznaczanie odchylen równości podłużnej jako największej odległości (prześwitu) pomiędzy teoretyczną linią łączącą spody kółek jezdnych urządzenia a mierzoną powierzchnią warstwy [mm]. W miejscach niedostępnych dla planografu pomiar równości podłużnej warstw nawierzchni należy wykonać w sposób ciągły z użyciem łąty i klina.

Pomiary równości podłużnej należy wykonać w środku każdego ocenianego pasa.

Pomiar łątą wykonuje się nie rzadziej, niż co 10 m.

##### Wymagania wobec równości podłużnej

Maksymalne wartości odchylen równości podłużnej dla warstwy oznaczone pomiarem ciągłym równoważnym użyciu łąty i klina np. z wykorzystaniem planografu, łąty i klina określa tabela 10.

**Tabela 10.** Maksymalne wartości odchylen równości podłużnej dla warstwy asfaltowych określone za pomocą pomiaru ciągłego, łąty i klina

Klasa drogi	Element nawierzchni	Maksymalne wartości odchylen równości podłużnej warstwy [mm]
G,	Pasy ruchu zasadnicze	12

#### **6.4.3. Równość poprzeczna**

##### Pomiar

Pomiar równości poprzecznej warstw nawierzchni dróg wszystkich klas należy wykonać z użyciem łąty i klina. Długość łąty w pomiarze równości poprzecznej powinna wynosić 2 m. Pomiar powinien być wykonywany nie rzadziej niż co 5 m.



#### Wymagania wobec równości poprzecznej

Maksymalne wartości odchyłek równości poprzecznej dla warstwy określa tabela 11.

**Tabela 11.** Maksymalne wartości odchyłek równości poprzecznej dla warstwy asfaltowych

Klasa drogi	Element nawierzchni	Maksymalne wartości odchyłek równości podłużnej warstwy [mm]
G,	Pasy ruchu zasadnicze	12

#### 6.4.4. Spadki poprzeczne

Spadki poprzeczne warstwy na prostych i łukach powinny być zgodne z Dokumentacją Projektową z tolerancją  $\pm 0,5\%$ .

#### 6.4.5. Rzędne wysokościowe warstwy

Z częstotliwością podaną w tablicy 9 należy sprawdzać rzędne wysokościowe warstwy. Sprawdzenie polega na wykonaniu niwelacji i porównaniu wyników pomiaru z Dokumentacją Projektową. Różnice pomiędzy rzędnymi wysokościowymi warstwy a rzędnymi projektowanymi nie powinny przekraczać - 1cm, +0 cm, przy czym co najmniej 95% wykonanych pomiarów nie może przekraczać przedziału dopuszczalnych odchyłek.

#### 6.4.6. Złącza podłużne i poprzeczne

Z częstotliwością podaną w tablicy 9 należy sprawdzać prawidłowość wykonania złącza podłużnego i poprzecznego. Sprawdzenie polega na oględzinach. Złącza powinny być równe i związane.

#### 6.4.7. Wygląd warstwy

Z częstotliwością podaną w tablicy 9 należy sprawdzać wygląd warstwy poprzez oględziny całej powierzchni wykonanego odcinka. Wygląd warstwy podbudowy powinien być jednorodny, bez spękań, deformacji, plam i wykruszeń.

#### 6.5. Zasady postępowania z wadliwie wykonanymi robotami.

W przypadku wystąpienia nieprawidłowości wykonania robót, Wykonawca ma obowiązek usunąć wady na własny koszt. Sposób, zakres i termin wykonania robót poprawkowych należy uzgodnić z Inżynierem

### 7. Obmiar Robót

#### 7.1. Ogólne zasady obmiaru robót

Ogólne wymagania dotyczące obmiaru Robót podano w STWiORB DM.00.00.00 „Wymagania ogólne”.

#### 7.2. Jednostka obmiarowa

Jednostką obmiarową jest jeden metr kwadratowy ( $m^2$ ) wykonanej podbudowy z betonu asfaltowego o określonej grubości zgodnie z Dokumentacją Projektową.

### 8. Odbiór Robót

#### 8.1. Ogólne zasady odbioru robót

Ogólne zasady odbioru Robót podano w STWiORB DM 00.00.00 "Wymagania ogólne".

Dokonujący odbioru robót ocenia ich jakość na podstawie przedłożonych dokumentów, wyników badań i pomiarów oraz wnikliwej ocenie wizualnej wykonanych robót.

Jeżeli według oceny odbierającego, wykonane roboty pod względem przygotowania dokumentacyjnego lub zakresu robót nie są gotowe do odbioru, odbierający w porozumieniu z Wykonawcą wyznacza ponowny termin odbioru.

Podstawowym dokumentem dokonania odbioru jest protokół.

Wszystkie uzgodnione roboty poprawkowe i uzupełniające powinny być spisane i potwierdzone przez obie strony.

#### 8.2. Sposób odbioru robót

Roboty uznaje się za wykonane zgodnie z Dokumentacją Projektową, STWiORB i wymaganiami Inżyniera, jeżeli wszystkie pomiary i badania z zachowaniem tolerancji wg pkt. 6 niniejszej STWiORB - dały wyniki pozytywne.

W przypadku niezgodności, choć jednego elementu robót z wymaganiami lub przekroczenia wartości dopuszczalnych w badaniach, roboty uznaje się za niezgodne z Dokumentacją Projektową i obarczone wadą.

Wady wykryte na etapie robót ulegających zakryciu, powinny być poprawiane przez Wykonawcę przed ich zakryciem. Natomiast wady, które są dokumentowane na etapie badań kontrolnych lub oceny wizualnej do odbioru końcowego, będą klasyfikowane przez komisję pod kątem, jaki może być ich wpływ na: trwałość, bezpieczeństwo, estetykę odbieranego zadania inwestycyjnego. Ocena wpływu wad na wymienione czynniki, pozwoli podjąć Komisji odpowiednie decyzje obciążające Wykonawcę.

Obliczanie kwoty potrąceń zostanie ustalone zgodnie z WT-2 Nawierzchnie asfaltowe 2008.

### 9. Podstawa płatności

#### 9.1. Ogólne ustalenia dotyczące podstawy płatności

Ogólne ustalenia dotyczące podstawy płatności podano w STWiORB DM 00.00.00 „Wymagania ogólne”.

## 9.2. Cena jednostki obmiarowej

Cena jednostkowa jednego metra kwadratowego (m<sup>2</sup>) wykonanej warstwy podbudowy z betonu asfaltowego o określonej grubości obejmuje:

- opracowanie Projektu Technologii i Organizacji Robót oraz Programu Zapewnienia Jakości,
- prace pomiarowe,
- roboty przygotowawcze,
- oznakowanie robót,
- zakup i transport wszystkich niezbędnych materiałów,
- zastosowanie materiałów pomocniczych koniecznych do prawidłowego wykonania robót lub wynikających z przyjętej technologii robót,
- opracowanie recepty laboratoryjnej dla mieszanki mineralno-asfaltowej,
- wyprodukowanie mieszanki mineralno-asfaltowej i jej transport na miejsce wbudowania,
- posmarowanie lepiszczem lub pokrycie taśmą asfaltową krawędzi urządzeń obcych i połączenia z warstwą istniejącej nawierzchni,
- rozłożenie i zagęszczenie mieszanki mineralno-asfaltowej,
- uszczelnienie złączy poprzecznych i podłużnych,
- uszczelnienie krawędzi bocznych i powierzchni odsadzek (w poziomie),
- uporządkowanie terenu robót; wywóz odpadów na wysypisko wraz z kosztami utylizacji lub na miejsce przystosowane do składowania poza terenem budowy,
  
- przeprowadzenie pomiarów i badań laboratoryjnych, wymaganych w STWiORB.

## 10. Przepisy związane

### 10.1. Normy

- PN-EN 932-3 Badania podstawowych właściwości kruszyw – Procedura i terminologia uproszczonego opisu petrograficznego
- PN-EN 933-1 Badania geometrycznych właściwości kruszyw – Oznaczanie składu ziarnowego – Metoda przesiewania
- PN-EN 933-3 Badania geometrycznych właściwości kruszyw – Oznaczanie kształtu ziaren za pomocą wskaźnika płaskości
- PN-EN 933-4 Badania geometrycznych właściwości kruszyw – Część 4: Oznaczanie kształtu ziaren – Wskaźnik kształtu
- PN-EN 933-5 Badania geometrycznych właściwości kruszyw – Oznaczanie procentowej zawartości ziaren o powierzchniach powstałych w wyniku przekruszenia lub łamania kruszyw grubych
- PN-EN 933-6 Badania geometrycznych właściwości kruszyw – Część 6: Ocena właściwości powierzchni – Wskaźnik przepływu kruszywa
- PN-EN 933-9 Badania geometrycznych właściwości kruszyw – Ocena zawartości drobnych cząstek – Badania błękitem metylenowym
- PN-EN 933-10 Badania geometrycznych właściwości kruszyw – Część 10: Ocena zawartości drobnych cząstek – Uziarnienie wypełniaczy (przesiewanie w strumieniu powietrza)
- PN-EN 1097-2 Badania mechanicznych i fizycznych właściwości kruszyw – Metody oznaczania odporności na rozdrabnianie
- PN-EN 1097-4 Badania mechanicznych i fizycznych właściwości kruszyw – Część 4: Oznaczanie pustych przestrzeni suchego, zagęszczonego wypełniacza
- PN-EN 1097-5 Badania mechanicznych i fizycznych właściwości kruszyw – Część 5: Oznaczanie zawartości wody przez suszenie w suszarce z wentylacją
- PN-EN 1097-6 Badania mechanicznych i fizycznych właściwości kruszyw – Część 6: Oznaczanie gęstości ziaren i nasiąkliwości
- PN-EN 1097-7 Badania mechanicznych i fizycznych właściwości kruszyw – Część 7: Oznaczanie gęstości wypełniacza – Metoda piknometryczna
- PN-EN 1367-1 Badania właściwości cieplnych i odporności kruszyw na działanie czynników atmosferycznych – Część 1: Oznaczanie mrozoodporności
- PN-EN 1367-3 Badania właściwości cieplnych i odporności kruszyw na działanie czynników atmosferycznych – Część 3: Badanie bazaltowej zgorzeli słonecznej metodą gotowania
- PN-EN 1426 Asfalty i produkty asfaltowe – Oznaczanie penetracji igłą
- PN-EN 1427 Asfalty i produkty asfaltowe – Oznaczanie temperatury mięknięcia – Metoda Pierścieni i Kula
- PN-EN 1744-1 Badania chemicznych właściwości kruszyw – Analiza chemiczna
- PN-EN 1744-4 Badania chemicznych właściwości kruszyw – Część 4: Oznaczanie podatności wypełniaczy do mieszanek mineralno-asfaltowych na działanie wody
- PN-EN 12591 Asfalty i produkty asfaltowe – Wymagania dla asfaltów drogowych
- PN-EN 12592 Asfalty i produkty asfaltowe – Oznaczanie rozpuszczalności
- PN-EN 12593 Asfalty i produkty asfaltowe – Oznaczanie temperatury łamliwości Fraassa
- PN-EN 12606-1 Asfalty i produkty asfaltowe – Oznaczanie zawartości parafiny – Część 1: Metoda destylacyjna
- PN-EN 12607-1 i PN-EN 12607-3 Asfalty i produkty asfaltowe – Oznaczanie odporności na twardnienie pod wpływem ciepła i powietrza – Część 1: Metoda RTFOT

Jw. Część 3: Metoda RFT

- PN-EN 12697-6 Mieszanki mineralno-asfaltowe – Metody badań mieszanek mineralno-asfaltowych na gorąco – Część 6: Oznaczanie gęstości objętościowej metodą hydrostatyczną
- PN-EN 12697-8 Mieszanki mineralno-asfaltowe – Metody badań mieszanek mineralno-asfaltowych na gorąco – Część 8: Oznaczanie zawartości wolnej przestrzeni
- PN-EN 12697-11 Mieszanki mineralno-asfaltowe – Metody badań mieszanek mineralno-asfaltowych na gorąco – Część 11: Określenie powiązania pomiędzy kruszywem i asfaltem
- PN-EN 12697-12 Mieszanki mineralno-asfaltowe – Metody badań mieszanek mineralno-asfaltowych na gorąco – Część 12: Określanie wrażliwości na wodę
- PN-EN 12697-13 Mieszanki mineralno-asfaltowe – Metody badań mieszanek mineralno-asfaltowych na gorąco – Część 13: Pomiar temperatury
- PN-EN 12697-22 Mieszanki mineralno-asfaltowe – Metody badań mieszanek mineralno-asfaltowych na gorąco – Część 22: Koleinowanie
- PN-EN 12697-27 Mieszanki mineralno-asfaltowe – Metody badań mieszanek mineralno-asfaltowych na gorąco – Część 27: Pobieranie próbek
- PN-EN 12697-36 Mieszanki mineralno-asfaltowe – Metody badań mieszanek mineralno-asfaltowych na gorąco – Część 36: Oznaczanie grubości nawierzchni asfaltowych
- PN-EN 13043 Kruszywa do mieszanek bitumicznych i powierzchniowych utwaleń stosowanych na drogach, lotniskach i innych powierzchniach przeznaczonych do ruchu
- PN-EN 13074 Asfalty i lepiszcza asfaltowe – Oznaczanie lepkości z emulsji asfaltowych przez odparowanie
- PN-EN 13075-1 Asfalty i lepiszcza asfaltowe – Badanie rozpadu – Część 1: Oznaczanie indeksu rozpadu kationowych emulsji asfaltowych, metoda z wypełniaczem mineralnym
- PN-EN 13108-20 Mieszanki mineralno-asfaltowe – Wymagania – Część 20: Badanie typu
- PN-EN 13179-1 Badania kruszyw wypełniających stosowanych do mieszanek bitumicznych – Część 1: Badanie metodą Pierścienia i Kuli
- PN-EN 13179-2 Badania kruszyw wypełniających stosowanych do mieszanek bitumicznych – Część 2: Liczba bitumiczna
- PN-EN 13587 Asfalty i lepiszcza asfaltowe – Oznaczanie ciągliwości lepkości asfaltowych metodą pomiaru ciągliwości
- PN-EN 14188-1 Wypełniacze złączy i zalewy – Część 1: Specyfikacja zalew na gorąco
- PN-EN 14188-2 Wypełniacze złączy i zalewy – Część 2: Specyfikacja zalew na zimno
- BN-68/8931-04 Drogi samochodowe. Pomiar równości nawierzchni planografem i łątą

## 10.2. Inne dokumenty

- Wymagania techniczne. WT-1 Kruszywa 2014. Kruszywa do mieszanek mineralno-asfaltowych i powierzchniowych utwaleń na drogach krajowych.
- Wymagania techniczne WT-2 2014 – część I. Mieszanki mineralno-asfaltowe. Nawierzchnie asfaltowe na drogach krajowych.
- Wymagania techniczne WT-2 2016 – część II. Wykonanie warstw nawierzchni asfaltowych. Nawierzchnie asfaltowe na drogach krajowych.
- Wymagania techniczne WT-3. Emulsje asfaltowe 2009. Kationowe emulsje asfaltowe na drogach publicznych.
- Rozporządzenie Ministra Transportu i Gospodarki Morskiej w sprawie warunków technicznych, jakim powinny odpowiadać drogi publiczne i ich usytuowanie. Dz.U. Nr 43 z dnia 14 maja 1999r.
- Rozporządzenie Ministra Infrastruktury z dnia 16 stycznia 2002 r. w sprawie przepisów techniczno-budowlanych dotyczących autostrad płatnych. (Dz. U. Nr 12, poz. 116)

## **D.05.00.00 Nawierzchnie**

### **D.05.01.02 Nawierzchnia z kostki granitowej**

#### **1. Wstęp**

##### **1.1. Przedmiot Specyfikacji Technicznej Wykonania i Odbioru Robót Budowlanych**

Przedmiotem niniejszej Specyfikacji Technicznej Wykonania i Odbioru Robót Budowlanych są wymagania dotyczące wykonania i odbioru Robót budowlanych w ramach realizacji zadania: „Rozbudowa drogi wojewódzkiej nr 487 wraz ze zmianą jej przebiegu w miejscowości Olesno”.

##### **1.2. Zakres stosowania STWiORB**

Specyfikacja Techniczna Wykonania i Odbioru Robót Budowlanych stosowana jest jako dokument przetargowy i kontraktowy przy zlecaniu i realizacji Robót wymienionych w punkcie 1.1.

##### **1.3. Zakres Robót objętych STWiORB**

Ustalenia zawarte w niniejszej specyfikacji dotyczą zasad prowadzenia robót związanych z wykonywaniem warstwy ścieralnej z kostki granitowej.

Zakres rzeczowy obejmuje wykonanie:

- warstwy ścieralnej z kostki granitowej gr. 14/14cm, ułożona na podsypce z kruszywa 0/4mm o grubości 5cm – dla wysp,

Zakres robót budowlanych jest zgodny z Dokumentacją Projektową.

##### **1.4. Określenia podstawowe**

**Nawierzchnia twarda ulepszona** - nawierzchnia bezpylna i dostatecznie równa, przystosowana do szybkiego ruchu samochodowego.

**Nawierzchnia kostkowa** - nawierzchnia, której warstwa ścieralna jest wykonana z kostek kamiennych.

Pozostałe określenia podstawowe są zgodne z obowiązującymi, odpowiednimi polskimi normami i z definicjami podanymi w STWiORB DM 00.00.00 „Wymagania Ogólne”.

##### **1.5. Ogólne wymagania dotyczące robót**

Ogólne wymagania dotyczące robót podano w STWiORB DM 00.00.00 „Wymagania ogólne”.

Niezbędne dane istotne z punktu widzenia:

- organizacji robót budowlanych;
- zabezpieczenia interesu osób trzecich;
- ochrony środowiska;
- warunków bezpieczeństwa pracy;
- zaplecza dla potrzeb Wykonawcy;
- warunków organizacji ruchu;
- zabezpieczenia chodników i jezdni,

podano w STWiORB DM 00.00.00 „Wymagania ogólne”.

##### **1.6. Wspólny Słownik Zamień (CPV)**

Kody grup, klas i kategorii robót Wspólnego Słownika Zamówień (CPV) dotyczących przedmiotu zamówienia podano w STWiORB DM 00.00.00 „Wymagania ogólne”.

#### **2. Materiały**

##### **2.1. Ogólne wymagania dotyczące materiałów**

Ogólne wymagania dotyczące materiałów, ich pozyskiwania i składowania, podano w STWiORB DM 00.00.00 „Wymagania Ogólne”.

##### **2.2. Kamienna kostka drogowa**

Należy stosować kostkę kamienną ciosaną 16/16 (rzędową) spełniającą wymogi normy PN-EN 1342 Kostka brukowa z kamienia naturalnego do zewnętrznych nawierzchni drogowych. Wymagania i metody badań. Podstawowe wymagania podano w tablicy 1.

Do Robót przewidzianych w niniejszej STWiORB należy stosować kostkę 15/17 o następujących parametrach:

- rzędowa,
- regularna,
- klasa I,
- gatunek 1,
- granitowa.

### Wymagania

Surowcem do wyrobu kostki kamiennej są skały magmowe. Wymagane cechy fizyczne i wytrzymałościowe przedstawia tablica 1.

Tablica 1. Wymagania dla kostki kamiennej według PN-EN 1342

Lp.	Właściwości kruszywa	Wymagania dla	
		Kostka 14/14 ciosana (rzędowa)	
1	Odchyłki od grubości nominalnej wg PN-EN 13373:	±15 mm (klasa 1)	
2	Odchyłki od nominalnych wymiarów wg PN-EN 13373: - dla jednej ściany, - suma maksymalnych odchyłek	(klasa 1) 25 mm 30 mm	
3	Odchyłki od nierówności powierzchni nominalnej wg PN-EN 13373:	±10 mm (klasa 1)	
4	Wytrzymałość na ściskanie wg PN-EN 1926	Nie mniej niż 120 MPa	
5	Odporność na rozmrażanie i zamrażanie wg PN-EN 12371	Mniej niż 20% zmiany wytrzymałości po 48 cyklach zamrażania	
6	Nasiąkliwość wg PN-EN 13755	Nie więcej niż 1 %	
7	Odporność na ścieranie wg PN-EN 1342	deklarowany przez producenta	
8	Odporność na poślizg wg PN-EN 1342	deklarowany przez producenta	
9	Opis petrograficzny wg PN-EN 12407	deklarowany przez producenta	

Kształt i wymiary kostki regularnej

Kostka regularna normalna powinna mieć kształt sześciangu.

Kostka regularna łącznikowa powinna mieć kształt prostopadłościanu.

Kształt kostki regularnej normalnej i łącznikowej przedstawia rysunek 1.

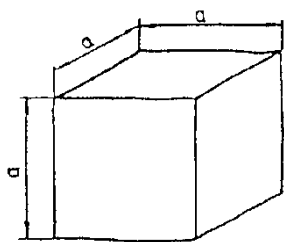

A - normalna

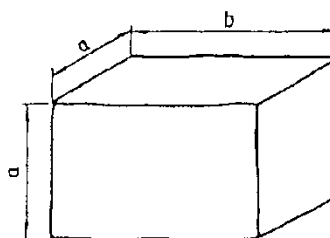

B - łącznikowa

**Rysunek 1.** Kształt kostki regularnej normalnej i łącznikowej

Pęknięcia kostki są niedopuszczalne.

Krawędzie, co najmniej jednej powierzchni kostki gatunku 1 powinny być bez uszkodzeń. Pozostałe krawędzie kostki mogą mieć uszkodzenie długości nie większej niż pół wymiaru wysokości kostki (a), natomiast łączna ich długość powinna przekraczać wymiaru wysokości kostki (a).

Uszkodzenia którekolwiek z naroży kostki gatunku 1 są niedopuszczalne.

Szerokość lub głębokość uszkodzenia krawędzi lub naroży nie powinna być większa niż 0,6 cm.

### 2.4. Kruszywo

Kruszywo na podsypkę powinno odpowiadać normie PN-EN 12620.

### 2.5. Woda

Woda stosowana do podsypki powinna odpowiadać wymaganiom PN-EN 1008.

Badania wody należy wykonywać:

- w przypadku nowego źródła poboru wody,
- w przypadku podejrzeń dotyczących zmiany parametrów wody, np. zmętnienia, zapachu, barwy.

## 3. Sprzęt

### 3.1. Wymagania ogólne dotyczące sprzętu

Używany sprzęt powinien być zgodny z ofertą Wykonawcy, PZJ i warunkami określonymi w STWiORB DM 00.00.00 „Wymagania Ogólne”.

### 3.2. Sprzęt do wykonania nawierzchni z kostki kamiennej

Wykonawca przystępujący do wykonania nawierzchni z kostek kamiennych powinien wykazać się możliwością korzystania z następującego sprzętu:

- ubijaków ręcznych i mechanicznych, do ubijania kostki,
- wibratorów płytowych i lekkich walców wibracyjnych, do ubijania kostki po pierwszym ubiciu ręcznym,
- inny sprzęt zaakceptowany przez Inżyniera.

#### **4.Transport**

##### **4.1.Ogólne wymagania dotyczące transportu**

Ogólne wymagania dotyczące transportu podano w STWiORB DM 00.00.00 „Wymagania Ogólne”.

##### **4.2.Transport materiałów**

Transport kostek kamiennych

Kostki kamienne przewozi się dowolnymi środkami transportowymi.

Kostkę regularną należy układać na podłożu obok siebie tak, aby wypełniła całą powierzchnię środka transportowego. Na tak ułożonej warstwie należy bezpośrednio układać następne warstwy.

Kostkę regularną należy ustawiać w stosy.

Wysokość stosu lub przyzmu nie powinna przekraczać 1 m.

Transport kruszywa

Kruszywo można przewozić dowolnymi środkami transportowymi w warunkach zabezpieczających je przed rozsypywaniem i zanieczyszczeniem.

#### **5.Wykonanie robót**

##### **5.1.Ogólne zasady wykonania Robót**

Ogólne zasady wykonania robót podano w STWiORB DM 00.00.00 „Wymagania Ogólne”.

Wykonawca przedstawi Inżynierowi do akceptacji Projekt Technologii i Organizacji Robót oraz Program Zapewnienia Jakości uwzględniający wszystkie warunki, w jakich będą wykonywane Roboty.

##### **5.2.Przygotowanie podbudowy**

Podłożem pod nawierzchnię z kostki jest podbudowa z betonu cementowego.

Podbudowa powinna odpowiadać wymaganiom zawartym w STWiORB D.04.06.02.

##### **5.3.Podsypka**

Do wykonania nawierzchni z kostki kamiennej stosuje się podsypkę z kruszywa 0/4mm.

Wymagania dla materiałów stosowanych na podsypkę powinny być zgodne z pkt 2 niniejszej STWiORB.

Grubość podsypki powinna być zgodna z Dokumentacją Projektową.

##### **5.4.Układanie nawierzchni z kostki kamiennej regularnej**

Deseń nawierzchni z kostki regularnej powinien być dostosowany do wymiarów kostki. Kostki powinny być układane w rzędy poprzeczne. Układanie kostek przy krawężnikach wymaga stosowania kostek regularnych łącznikowych dla uzyskania mijania się spoin w kierunku podłużnym.

##### **5.5.Szczeliny dylatacyjne**

Szczeliny dylatacyjne poprzeczne należy stosować w nawierzchniach z kostki na zaprawie cementowej w odległości od 10 do 15 m oraz w takich miejscach, w których występuje dylatacja podbudowy lub zmiana sztywności podłoża.

Szczeliny podłużne należy stosować przy ściekach na jezdniach wszelkich szerokości oraz pośrodku jezdni, jeżeli szerokość jej przekracza 10 m lub w przypadku układania nawierzchni połową szerokości jezdni.

##### **5.6.Warunki przystąpienia do robót**

Kostkę na podsypce można układać bez środków ochronnych przed mrozem, jeżeli temperatura otoczenia wynosi  $+5^{\circ}\text{C}$  lub więcej. Nie należy układać kostki w temperaturze  $0^{\circ}\text{C}$  lub niższej. Jeżeli w ciągu dnia temperatura utrzymuje się w granicach od  $0$  do  $+5^{\circ}\text{C}$ , a w nocy spodziewane są przymrozki, kostkę należy zabezpieczyć przez nakrycie materiałem o złym przewodnictwie cieplnym.

##### Ubijanie kostki

Sposób ubijania kostki powinien być dostosowany do rodzaju podsypki oraz materiału do wypełnienia spoin.

Kostkę na podsypce cementowo-piaskowej przy wypełnianiu spoin zaprawą cementowo-piaskową, należy ubijać dwukrotnie.

Pierwsze mocne ubicie powinno nastąpić przed zalaniem spoin i spowodować obniżenie kostek do wymaganej niwelety.

Drugie - lekkie ubicie, ma na celu doprowadzenie ubijanej powierzchni kostek do wymaganego przekroju poprzecznego jezdni. Drugie ubicie następuje bezpośrednio po zalaniu spoin zaprawą cementowo-piaskową. Zamiast drugiego ubijania można stosować wibratory płytowe lub lekkie walce wibracyjne.

Kostki, które pękają podczas ubijania powinny być wymienione na całe. Ostatni rząd kostek na zakończenie działki roboczej, przy ubijaniu należy zabezpieczyć przed przesunięciem za pomocą np. belki drewnianej umocowanej szpilkami stalowymi w podłożu.

## **6.Kontrola jakości robót**

### **6.1.Ogólne zasady kontroli jakości Robót**

Ogólne zasady kontroli jakości Robót podano w STWiORB DM 00.00.00 „Wymagania Ogólne”.

### **6.2.Badania przed przystąpieniem do Robót**

Rodzaj i zakres badań dla kostek kamiennych powinien być zgodny z wymaganiami wg STWiORB.

Badanie zwykle obejmuje sprawdzenie cech zewnętrznych i dopuszczalnych odchyłek, podanych w pkt. 2.2.3.

Badanie pełne obejmuje zakres badania zwykłego oraz sprawdzenie cech fizycznych i wytrzymałościowych podanych w tablicy 1.

W skład partii przeznaczonej do badań powinny wchodzić kostki jednakowego typu, rodzaju klasy i wielkości. Wielkość partii nie powinna przekraczać 500 ton kostki.

Z partii przeznaczonej do badań należy pobrać w sposób losowy próbkę składającą się z kostek drogowych w liczbie:

- do badania zwykłego: 40 sztuk,
- do badania cech podanych w tablicy 1: 6 sztuk.

Badania zwykle należy przeprowadzać przy każdym sprawdzaniu zgodności partii z wymaganiami normy, badanie pełne przeprowadza się na żądanie odbiorcy.

W badaniu zwykłym partię kostki należy uznać za zgodną z wymaganiami normy, jeżeli liczba sztuk niedobrych w zbadanej ilości kostek jest dla poszczególnych sprawdzeń równa lub mniejsza od 4.

W przypadku, gdy liczba kostek niedobrych dla jednego sprawdzenia jest większa od 4, całą partię należy uznać za niezgodną z wymaganiami.

W badaniu pełnym, partię kostki poddaną sprawdzeniu cech podanych w tablicy 1, należy uznać za zgodną z wymaganiami normy, jeżeli wszystkie sprawdzenia dadzą wynik dodatni. Jeżeli chociaż jedno ze sprawdzeń da wynik ujemny, całą partię należy uznać za niezgodną z wymaganiami.

Badania pozostałych materiałów stosowanych do wykonania nawierzchni z kostek kamiennych, powinny obejmować wszystkie właściwości, które zostały określone w normach podanych dla odpowiednich materiałów wg pkt od 2.2 do 2.5.

### **6.3.Badania w czasie Robót**

#### Sprawdzenie podsypki

Sprawdzenie podsypki polega na stwierdzeniu jej zgodności z Dokumentacją Projektową oraz z wymaganiami określonymi w p. 5.3.

#### Badanie prawidłowości układania kostki

Badanie prawidłowości układania kostki polega na:

- zmierzeniu szerokości spoin oraz powiązania spoin i sprawdzeniu zgodności z p. 5.6..
- zbadaniu rodzaju i gatunku użytej kostki, zgodnie z wymogami wg p. od 2.2.1 do 2.2.3,
- sprawdzeniu prawidłowości wykonania szczelin dylatacyjnych zgodnie z p.5.5.

Sprawdzenie wiązania kostki wykonuje się wyrywkowo w kilku miejscach przez oględziny nawierzchni i określenie czy wiązanie odpowiada wymaganiom wg p.5.6.

Ubitie kostki sprawdza się przez swobodne jednokrotne opuszczenie z wysokości 15 cm ubijaka o masie 25kg na poszczególne kostki. Pod wpływem takiego uderzenia osiadanie kostek nie powinno być dostrzegalne.

### **6.4.Sprawdzenie cech geometrycznych nawierzchni**

#### Równość

Nierówności podłużne nawierzchni należy mierzyć 4-metrową łatą, zgodnie z normą BN-68/8931-04.

Nierówności podłużne nawierzchni nie powinny przekraczać 0,5 cm.

#### Spadki poprzeczne

Spadki poprzeczne nawierzchni powinny być zgodne z dokumentacją projektową z tolerancją  $\pm 0,2\%$ .

#### Rzędne wysokościowe

Różnice pomiędzy rzędnymi wykonanej nawierzchni i rzędnymi projektowanymi nie powinny przekraczać  $\pm 1$  cm.

#### Szerokość nawierzchni

Szerokość nawierzchni nie może różnić się od szerokości projektowanej o więcej niż  $\pm 5$  cm.

#### Grubość podsypki

Dopuszczalne odchyłki od projektowanej grubości podsypki nie powinny przekraczać  $\pm 1$  cm.

#### Częstotliwość oraz zakres badań i pomiarów

Częstotliwość oraz zakres badań i pomiarów wykonanej nawierzchni z kostek kamiennych przedstawiono w tablicy 5.

**Tablica 5.** Częstotliwość i zakres badań cech geometrycznych nawierzchni

Lp.	Wyszczególnienie badań i pomiarów	Minimalna częstotliwość badań i pomiarów
1	Spadki poprzeczne	2 razy na zatokę autobusową 2 razy na wyspę spowalniającą
2	Rzędne wysokościowe	2 razy na zatokę autobusową 2 razy na wyspę spowalniającą
3	Szerokość nawierzchni	2 razy na zatokę autobusową 2 razy na wyspę spowalniającą
4	Grubość podsypki	2 razy na zatokę autobusową 2 razy na wyspę spowalniającą

## 7.Obmiar robót

### 7.1.Wymagania ogólne dotyczące obmiaru robót

Ogólne zasady kontroli jakości Robót podano w STWiORB DM 00.00.00 „Wymagania Ogólne”.

### 7.2.Jednostka obmiarowa

Jednostką obmiarową jest metr kwadratowy (m<sup>2</sup>) wykonanej nawierzchni z kostki kamiennej granitowej na podsypce cementowo-piaskowej z wszystkimi robotami towarzyszącymi zgodnie z Dokumentacją Projektową.

## 8.Odbiór robót

### 8.1.Ogólne zasady odbioru robót

Ogólne zasady odbioru Robót podano w STWiORB DM 00.00.00 „Wymagania ogólne”.

### 8.2.Sposób odbioru robót

Roboty uznaje się za wykonane zgodnie z Dokumentacją Projektową, STWiORB i wymaganiami Inżyniera, jeżeli wszystkie pomiary i badania z zachowaniem tolerancji według pkt 6 dały wyniki pozytywne.

## 9.Podstawa płatności

### 9.1.Ogólne ustalenia dotyczące podstawy płatności

Ogólne ustalenia dotyczące podstawy płatności podano w STWiORB DM 00.00.00 „Wymagania ogólne”

### 9.2.Cena jednostki obmiarowej

Płaci się za jeden metr kwadratowy (m<sup>2</sup>) wykonanej i odebranej nawierzchni z kostki granitowej na podsypce cementowo-piaskowej po dokonaniu odbioru wg punktu 8.

Cena jednostkowa jest ceną uśrednioną dla podanego sposobu wykonania i obejmuje:

- opracowanie Projektu Technologii i Organizacji Robót oraz Programu Zapewnienia Jakości,
- prace pomiarowe i roboty przygotowawcze,
- oznakowanie Robót i jego utrzymanie,
- zakup i dostarczenie wszystkich niezbędnych materiałów,
- zastosowanie materiałów pomocniczych koniecznych do prawidłowego wykonania robót lub wynikających z przyjętej technologii robót;
- wykonanie podsypki,
- ułożenie i ubicie kostki,
- wypełnienie spoin,
- pielęgnację nawierzchni,
- wykonanie szczelin dylatacyjnych,
- oczyszczenie terenu robót,
- przeprowadzenie wszystkich niezbędnych badań i pomiarów wymaganych w niniejszej STWiORB,
- wykonanie innych czynności niezbędnych do realizacji Robót objętych niniejszą STWiORB, zgodnie z Dokumentacją Projektową.

## 10.Przepisy związane

### 10.1 Normy

PN-EN 1342:2013-05Kostka brukowa z kamienia naturalnego do zewnętrznych nawierzchni drogowych -- Wymagania i metody badań

PN-EN 13373:2004 Metody badań kamienia naturalnego -- Oznaczanie właściwości geometrycznych elementów

PN-EN 12407:2010 Metody badań kamienia naturalnego -- Badania petrograficzne

PN-EN 12371:2010 Metody badań kamienia naturalnego -- Oznaczanie mrozoodporności

PN-EN 1926 Metody badań kamienia naturalnego. Oznaczanie wytrzymałości na ściskanie.

PN-EN 14157 Kamień naturalny. Oznaczanie odporności na ścieranie.



PN-EN 13755 Metody badań kamienia naturalnego. Oznaczanie nasiąkliwości przy ciśnieniu atmosferycznym.

PN-EN 1008 Woda zarobowa do betonów. Specyfikacja pobierania próbek i ocena przydatności wody zarobowej do betonu w tym odzyskanej z procesu produkcji betonu.

PN-EN 12620+A1:2010 Kruszywa do betonu

PN-EN 14188-1:2010 Wypełniacze szczelin i zalewy drogowe -- Część 1: Wymagania wobec zalew drogowych na gorąco

PN-EN 14188-2:2010 Wypełniacze szczelin i zalewy drogowe -- Część 2: Wymagania wobec zalew drogowych na zimno

PN-EN 197-1 Cement. Część 1: Skład, wymagania i kryteria zgodności dotyczące cementu powszechnego użytku.

BN-88/6731-08 Cement - Transport i przechowywanie

## **D.05.03.05 Warstwa wiążąca z betonu asfaltowego**

### **1. Wstęp**

#### **1.1 Przedmiot Specyfikacji Technicznej Wykonania i Odbioru Robót Budowlanych**

Przedmiotem niniejszej Specyfikacji Technicznej Wykonania i Odbioru Robót Budowlanych są wymagania dotyczące wykonania i odbioru Robót budowlanych w ramach realizacji zadania: „Rozbudowa drogi wojewódzkiej nr 451 na odcinku Wilków – Namysłów”.

#### **1.2. Zakres stosowania STWiORB**

Specyfikacja Techniczna Wykonania i Odbioru Robót Budowlanych stosowana jest jako dokument przetargowy i kontraktowy przy zlecaniu i realizacji Robót wymienionych w punkcie 1.1.

#### **1.3. Zakres Robót objętych STWiORB**

Ustalenia zawarte w niniejszej specyfikacji dotyczą zasad prowadzenia robót związanych z wykonywaniem warstwy wiążącej z betonu asfaltowego.

Zakres rzeczowy obejmuje:

- Wykonanie warstwy wiążącej z AC16W, PMB 25/55-60 o gr. 8cm – dla jezdni DW487 (KR4),
- Warstwa wyrównawcza z AC11W, 50/70 – gr. 4cm – dla ścieżki pieszo-rowerowej (KR1).

#### **1.4. Określenia podstawowe**

**1.4.1. Mieszanka mineralna** - mieszanka kruszywa i wypełniacza kamiennego o określonym składzie i uziarnieniu.

**1.4.2. Mieszanka mineralno-asfaltowa** - mieszanka mineralna z odpowiednią ilością asfaltu, wytworzona w określony sposób, spełniająca określone wymagania.

**1.4.3. Beton asfaltowy** - mieszanka mineralno-asfaltowa o uziarnieniu równomiernie stopniowanym, ułożona i zagęszczona.

**1.4.4.** Pozostałe określenia podane w niniejszej STWiORB są zgodne z zamieszczonymi w STWiORB DM 00.00.00. "Wymagania ogólne".

#### **1.5. Ogólne wymagania dotyczące Robót**

Ogólne wymagania dotyczące robót podano w STWiORB DM 00.00.00 „Wymagania Ogólne”.

Wykonawca Robót jest odpowiedzialny za jakość ich wykonania oraz za zgodność z Dokumentacją Projektową, STWiORB i poleceniami Inżyniera.

Niezbędne dane istotne z punktu widzenia:

- organizacji robót budowlanych;
- zabezpieczenia interesu osób trzecich;
- ochrony środowiska;
- warunków bezpieczeństwa pracy;
- zaplecza dla potrzeb Wykonawcy;
- warunków organizacji ruchu;
- zabezpieczenia chodników i jezdni,

podano w STWiORB DM 00.00.00 „Wymagania Ogólne”.

#### **1.6 Wspólny Słownik Zamówień (CPV)**

Kody grup, klas i kategorii robót Wspólnego Słownika Zamówień (CPV) dotyczących przedmiotu zamówienia podano w STWiORB DM 00.00.00 „Wymagania Ogólne”.

## **2. Materiały**

### **2.1.Ogólne wymagania dotyczące materiałów**

Ogólne wymagania dotyczące materiałów, ich pozyskiwania i składowania, podano w STWiORB DM 00.00.00 „Wymagania Ogólne”.

### **2.2.Kruszywo**

Do wykonania mieszanki mineralno — asfaltowej należy stosować kruszywa ze skał magmowych, metamorficznych lub szarogłazu.

Do wykonania mieszanki mineralno — asfaltowej nie należy stosować kruszyw sztucznych, osadowych, organicznych oraz kruszonych żwirów i piasków.

Należy stosować kruszywa podane w tabelicy 1.

Składowanie kruszywa powinno odbywać się w warunkach zabezpieczających je przed zanieczyszczeniem i zmieszaniem z innymi asortymentami kruszywa lub jego frakcjami.

**Tablica 1a.** Wymagane właściwości kruszywa grubego do warstwy wiążącej z betonu asfaltowego

Właściwości kruszywa	Wymagania	
	KR 1, Ścieżka rowerowa,	KR 4, jezdni DW487
Uziarnienie według PN-EN 933-1, kategoria nie niższa niż:	G <sub>C</sub> 85/20	G <sub>C</sub> 85/20
Tolerancja uziarnienia; odchylenia nie większe niż według kategorii:	G <sub>25/15</sub> G <sub>20/15</sub> G <sub>20/17,5</sub>	G <sub>25/15</sub> G <sub>20/15</sub> G <sub>20/17,5</sub>
Zawartość pyłu według PN-EN 933-1, kategoria nie wyższa niż:	f <sub>2</sub>	
Kształt kruszywa według PN-EN 933-3 lub według PN-EN 933-4, kategoria nie wyższa niż:	FI <sub>35</sub> lub SI <sub>35</sub>	FI <sub>25</sub> lub SI <sub>25</sub>
Procentowa zawartość ziaren o powierzchni przekruszonej i łamanej według PN-EN 933-5, kategoria nie niższa niż:	C <sub>Deklarowana</sub>	C <sub>50/10</sub>
Odporność kruszywa na rozdrabnianie według PN-EN 1097-2, badana na kruszywie o wymiarze 10/14, rozdział 5, kategoria nie wyższa niż:	LA <sub>40</sub>	LA <sub>30</sub>
Gęstość ziaren według PN-EN 1097-6, rozdz. 7, 8 lub 9	deklarowana przez producenta	
Nasiąkliwość według PN-EN 1097-6, rozdz. 7, 8 lub 9	WA <sub>24</sub> Deklarowana	
Gęstość nasypowa według PN-EN 1097-3	deklarowana przez producenta	
Mrozoodporność według PN-EN 1367-1, badana na kruszywie o wymiarze 8/11, 11/16 lub 8/16, kategoria nie wyższa niż:	F <sub>2</sub>	
„Zgorzel słoneczna” bazaltu według PN-EN 1367-3, wymagana kategoria:	SB <sub>LA</sub>	
Skład chemiczny – uproszczony opis petrograficzny według PN-EN 932-3	deklarowany przez producenta	
Grube zanieczyszczenia lekkie, według PN-EN 1744-1 p. 14.2, kategoria nie wyższa niż:	m <sub>LPC</sub> 0,1	

**Tablica 1b.** Wymagane właściwości kruszywa niełamanego drobnego lub o ciągłym uziarnieniu do D ≤ 8 mm do warstwy wiążącej z betonu asfaltowego

Właściwości kruszywa	Wymagania	
	KR 1, Ścieżka rowerowa,	KR 4, jezdni DW487
Uziarnienie według PN-EN 933-1, wymagana kategoria:	G <sub>F</sub> 85 lub G <sub>A</sub> 85	G <sub>F</sub> 85 lub G <sub>A</sub> 85
Tolerancja uziarnienia, odchylenie nie większe niż według kategorii:	G <sub>TC</sub> NR	G <sub>TC</sub> 20
Zawartość pyłów według PN-EN 933-1, kategoria nie wyższa niż:	f <sub>3</sub>	
Jakość pyłów według PN-EN 933-9, kategoria nie wyższa niż:	MB <sub>F</sub> 10	
Kanciastość kruszywa drobnego lub kruszywa 0/2 wydzielonego z kruszywa o ciągłym uziarnieniu według PN-EN 933-6, rozdz. 8, kategoria nie niższa niż:	E <sub>CS</sub> Deklarowana	
Gęstość ziaren według PN-EN 1097-6, rozdz. 7, 8 lub 9	deklarowana przez producenta	
Nasiąkliwość według PN-EN 1097-6, rozdz. 7, 8 lub 9	WA <sub>24</sub> Deklarowana	
Grube zanieczyszczenia lekkie, według PN-EN 1744-1 p. 14.2, kategoria nie wyższa niż:	m <sub>LPC</sub> 0,1	

**Tablica 1c.** Wymagane właściwości kruszywa łamanego drobnego lub o ciągłym uziarnieniu do  $D \leq 8$  mm do warstwy wiążącej z betonu asfaltowego.

Właściwości kruszywa	Wymagania	
	KR 1, Ścieżka rowerowa,	KR 4, jezdni DW487
Uziarnienie według PN-EN 933-1, wymagana kategoria:	G <sub>F</sub> 85 lub G <sub>A</sub> 85	
Tolerancja uziarnienia, odchylenie nie większe niż według kategorii:	G <sub>Tc</sub> NR	G <sub>Tc</sub> 20
Zawartość pyłów według PN-EN 933-1, kategoria nie wyższa niż:	f <sub>16</sub>	
Jakość pyłów według PN-EN 933-9, kategoria nie wyższa niż:	M <sub>B</sub> F10	
Kanciastość kruszywa drobnego lub kruszywa 0/2 wydzielonego z kruszywa o ciągłym uziarnieniu według PN-EN 933-6, rozdz. 8 kategoria nie niższa niż:	E <sub>Cs</sub> Deklarowana	E <sub>Cs</sub> 30
Gęstość ziaren według PN-EN 1097-6, rozdz. 7, 8 lub 9	deklarowana przez producenta	
Nasiąkliwość według PN-EN 1097-6, rozdz. 7, 8 lub 9	W <sub>A</sub> 24 Deklarowana	
Grube zanieczyszczenia lekkie, według PN-EN 1744-1 p. 14.2, kategoria nie wyższa niż:	m <sub>LPC</sub> 0,1	

### 2.3. Wypełniacz

Do mieszanki mineralno-asfaltowej na warstwę wiążącą należy stosować wypełniacz spełniający wymagania tablicy 2.

**Tablica 2.** Wymagania wobec wypełniacza dla warstwy wiążącej

Właściwości wypełniacza	Wymagania w zależności od kategorii ruchu	
	KR 1, Ścieżka rowerowa,	KR 4, jezdni DW487
Uziarnienie według PN-EN 933-10	zgodnie z tablicą 24 w PN-EN 13043	
Jakość pyłów według PN-EN 933-9, kategoria nie wyższa niż:	M <sub>B</sub> F10	
Zawartość wody według PN-EN 1097-5, nie wyższa niż:	1% (m/m)	
Gęstość ziaren według EN 1097-7	deklarowana przez producenta	
Wolne przestrzenie w suchym zagęszczonym wypełniaczu według PN-EN 1097-4, wymagana kategoria:	V <sub>28/45</sub>	
Przyrost temperatury mięknięcia według PN-EN 13179-1, wymagana kategoria	Δ <sub>R&amp;B</sub> 8/25	
Rozpuszczalność w wodzie według PN-EN 1744-1, kategoria nie niższa niż:	W <sub>S</sub> 10	
Zawartość CaCO <sub>3</sub> w wypełniaczu wapiennym według PN-EN 196-2, kategoria nie niższa niż:	C <sub>C</sub> 70	
Zawartość wodorotlenku wapnia w wypełniaczu mieszanym, wymagana kategoria:	K <sub>a</sub> Deklarowana	
„Liczba asfaltowa” według PN-EN 13179-2, wymagana kategoria:	B <sub>N</sub> Deklarowana	

### 2.4. Asfalt

Należy stosować:

- dla ścieżki rowerowej - asfalt drogowy 50/70, zgodnie z PN-EN 14023.
- dla jezdni drogi wojewódzkiej - polimeroasfalt PMB 25/55-60, zgodnie z PN-EN 12591:2004

Wymagane jest orzeczenie zgodności z PN-EN 12591:2004 dla każdej dostawy (dla każdej cysterny). Mieszanie asfaltów z różnych rafinerii jest zabronione.

Asfalt powinien spełniać wymagania podstawowe podane w tabeli 3a.

Polimeroasfalt powinien spełniać wymagania podane w tabeli 3b.

Grubość poszczególnych warstw asfaltowych powinna być zgodna z dokumentacją projektową, z tolerancją określoną w WT-2 cz II – załącznik do zarządzenia nr 7 GDDKIA z dn 09.05.2016.

**Tablica 3a.** Wymagania wobec asfaltu 50/70 stosowanego do warstwy wiążącej.

Lp.	Właściwości		Metoda badania	Rodzaj asfaltu
				50/70
Właściwości obligatoryjne				
1	Penetracja w 25°C	[0,1 mm]	PN-EN 1426	50÷70
2	Temperatura mięknięcia	[°C]	PN-EN 1427	46÷54
3	Temperatura zapłonu, nie mniej niż	[°C]	PN-EN22592	230
4	Zawartość składników rozpuszczalnych, nie mniej niż	[% m/m]	PN-EN12592	99
5	Zmiana masy po starzeniu (ubytek lub przyrost) nie więcej niż	[% m/m]	PN-EN12607-1	0,5
6	Pozostała penetracja po starzeniu, nie mniej niż	[%]	PN-EN 1426	50
7	Temperatura mięknięcia po starzeniu, nie mniej niż	[°C]	PN-EN 1427	48
Właściwości specjalne krajowe				
8	Zawartość parafiny, nie więcej niż	[%]	PN-EN12606-1	2,2
9	Wzrost temperatury mięknięcia po starzeniu, nie więcej niż	[%]	PN-EN 1427	9
10	Temperatura łamliwości, nie więcej niż	[°C]	PN-EN12593	-8

**Tablica 3b.** Wymagania wobec polimeroasfaltu PMB 25/55-60 stosowanego do warstwy wiążącej

Wymagania podstawowe	Właściwość	Metoda badania	Jednostka	Wymaganie	Klasa
Konsystencja w pośrednich temperaturach eksploatacyjnych	Penetracja w 25°C	EN 1426	0,1 mm	25-55	3
Konsystencja w wysokich temperaturach eksploatacyjnych	Temperatura mięknięcia	EN 1427	°C	≥ 60	6
Kohezja	Siła rozciągania (mała prędkość rozciągania)	EN 13589 EN 13703	J/cm <sup>2</sup>	≥ 1 w 5°C	4
	Siła rozciągania w 5°C (duża prędkość rozciągania)	EN 13587 EN 13703	J/cm <sup>2</sup>	NPD <sup>a</sup>	0
	Wahadło Hialit (metoda uderzenia)	EN 13588	J/cm <sup>2</sup>	NPD <sup>a</sup>	0
Stalność konsystencji (odporność na starzenie wg EN 12607-1 lub -3)	Zmiana masy		%	≤ 0,5	3
	Pozostała penetracja	EN 1426	%	≥ 60	7
	Wzrost temperatury mięknięcia	EN 1427	°C	≤ 8	2
Inne właściwości	Temperatura zapłonu	EN ISO 2592	°C	≥ 235	3
	Temperatura łamliwości	EN 12593	°C	≤ - 10	5
	Nawrót sprężysty w 25°C	EN 13398	%	≥ 50	5
	Nawrót sprężysty w 10°C			NPD <sup>a</sup>	0
	Zakres plastyczności	Pkt. 5.1.9. normy	°C	TBR <sup>b</sup>	1
	Stabilność magazynowania Różnica temperatur mięknięcia	EN 13399 EN 1427	°C	≤ 5	2
	Stabilność magazynowania Różnica penetracji	EN 13399 EN 1426	0,1 mm	NPD <sup>a</sup>	0
	Spadek temperatury mięknięcia po starzeniu wg EN 12607-1 lub -3	EN 12607-1 EN14274	°C	TBR <sup>b</sup>	1
	Nawrót sprężysty w 25°C po starzeniu wg EN 12607-1 lub -3	EN 12607-01 EN 163398	%	≥ 50	4
Nawrót sprężysty w 10°C po starzeniu wg EN 12607-1 lub -3	NPD <sup>a</sup>			0	

a) NPD – No Performance Determined (właściwość użytkowa nie określana)  
b) TBR – To Be Reported (do zadeklarowania)

## 2.6. Środek adhezyjny

Należy zastosować środek adhezyjny, który pozwala na uzyskanie parametrów MMA opisanych w pkt. 5 zaakceptowany przez Inżyniera na podstawie wyników badań mieszanki.

Pochodzenie, rodzaj i właściwości powinny być deklarowane.

Środek adhezyjny i jego ilość powinny być dostosowane do konkretnego kruszywa i lepiszcza. Ocena przyczepności można określić na podstawie badania według PN-EN 12697-11, metoda A po 6h obracania „stosując kruszywo 8/11 jako podstawowe (dopuszcza się inne wymiary w przypadku braku wymiaru podstawowego do tego badania). Wymagania przyczepności nie mniej niż 80%

### **2.7. Materiały do uszczelnienia połączeń i krawędzi**

Do uszczelnienia połączeń technologicznych należy stosować asfalty zwykłe lub modyfikowane polimerami według norm lub aprobat technicznych.

Do uszczelniania krawędzi należy stosować asfalt drogowy według PN-EN 12591 lub asfalt modyfikowany polimerami według PN-EN 14023 „metodą na gorąco”, albo inne lepiszcza według aprobat technicznych.

### **2.8. Dostawy materiałów**

Za dostawy materiałów odpowiedzialny jest Wykonawca robót zgodnie z ustaleniami określonymi w STWiORB DM 00.00.00 „Wymagania ogólne”.

Do obowiązku Wykonawcy należy takie zorganizowanie dostaw materiałów do wytwarzania mieszanki, aby zapewnić nieprzerwaną pracę otaczarki w trakcie wykonywania dziennej działki roboczej.

Każda dostawa asfaltu, kruszywa i wypełniacza musi być zaopatrzona w deklarację zgodności o treści według PN-EN-45014, wydaną przez dostawcę.

### **2.9. Składowanie materiałów**

#### **2.9.1. Składowanie kruszywa**

Składowanie kruszywa powinno odbywać się w warunkach zabezpieczających je przed zanieczyszczeniem i zmieszaniem z innymi rodzajami lub frakcjami kruszywa.

#### **2.9.2. Składowanie wypełniacza**

Wypełniacz należy składować w suchych warunkach w silosach wyposażonych w urządzenia do aeracji.

#### **2.9.3. Składowanie asfaltu**

Lepiszczta asfaltowe należy przechowywać w zbiorniku z pośrednim systemem ogrzewania, z układem termostatowania zapewniającym utrzymanie żądanej temperatury z dokładnością  $\pm 5^{\circ}\text{C}$ .

## **3. Sprzęt**

### **3.1. Wymagania ogólne dotyczące sprzętu**

Ogólne wymagania dotyczące sprzętu podano w STWiORB DM 00.00.00 „Wymagania ogólne”.

Wykonawca jest zobowiązany do stosowania tylko takiego rodzaju sprzętu, który gwarantuje uzyskanie parametrów wykonania robót zgodnych ze STWiORB.

Sprzęt stosowany do wykonania robót podlega zatwierdzeniu przez Inżyniera.

### **3.2. Sprzęt do wyprodukowania mieszanki mineralno-asfaltowej**

Mieszankę mineralno-asfaltową należy wytwarzać na gorąco w otaczarce (zespolu maszyn i urządzeń dozowania, podgrzewania i mieszania składników oraz przechowywania gotowej mieszanki).

Dozowanie składników mieszanki mineralno-asfaltowej w otaczarkach, w tym także wstępne, powinno być zautomatyzowane i zgodne z receptą roboczą, a urządzenia do dozowania składników oraz pomiaru temperatury powinny być okresowo sprawdzane. Kruszywo o różnym uziarnieniu lub pochodzeniu należy dodawać odmierzone oddzielnie.

Sposób i czas mieszania składników mieszanki mineralno-asfaltowej powinny zapewnić równomierne otoczenie kruszywa lepiszczem asfaltowym.

Odchyłki masy dozowanych składników (w stosunku do masy poszczególnych składników zarobu) nie powinny być większe od  $\pm 2\%$ .

### **3.3. Sprzęt do wbudowania i zagęszczenia mieszanki mineralno-asfaltowej**

Należy stosować rozkładarki, przeznaczone do układania mieszanki mineralno-asfaltowej typu zagęszczanego, wyposażone w elektroniczny układ sterowania grubością wbudowywanej warstwy oraz z możliwością podgrzewania spoiny podłużnej.

Do zagęszczenia mieszanki mineralno-asfaltowej należy stosować:

- stalowe walce wibracyjne - średnie i ciężkie, wyposażone w urządzenia do zraszania wałów wodą,
- walce ogumione o regulowanym ciśnieniu w oponach,
- inny sprzęt zaakceptowany przez Inżyniera.

#### **4. Transport**

##### **4.1. Wymagania ogólne dotyczące transportu**

Ogólne wymagania dotyczące transportu podano w STWiORB DM 00.00.00 „Wymagania ogólne”.

##### **4.2. Transport kruszywa**

Kruszywo można przewozić dowolnymi środkami transportu w warunkach zabezpieczających je przed zanieczyszczeniem i zmieszaniem z innymi rodzajami lub frakcjami kruszywa.

##### **4.3. Transport wypełniacza**

Wypełniacz należy przewozić luzem w odpowiednich cysternach przystosowanych do transportu materiałów sypkich, umożliwiających rozładunek pneumatyczny. W czasie przeładunku oraz transportu wypełniacz należy chronić przed zawilgoceniem, zbryleniem i zanieczyszczeniem.

##### **4.4. Transport asfaltu**

Asfalt należy przewozić izolowanymi termicznie cysternami wyposażonymi w instalacje umożliwiające podłączenie cystern do urządzeń grzewczych lub wyposażonymi we własne urządzenia grzewcze.

##### **4.5. Transport mieszanki mineralno-asfaltowej**

Mieszanki mineralno-asfaltowe powinny być dowożone na budowę w zależności od postępu robót. Mieszanki podczas transportu i postoju przed wbudowaniem powinny być zabezpieczone przed ostygnięciem i dopływem powietrza (przykrycie, pojemniki termoizolacyjne lub ogrzewane itp.). Mieszanki mineralno-asfaltowe, powinny być przewożone pojazdami samowyładowczymi. Warunki i czas transportu mieszanek mineralno-asfaltowych, od produkcji do wbudowania, powinny zapewniać utrzymanie temperatury w wymaganym przedziale.

Podczas transportu mieszanki mineralno-asfaltowej muszą być zachowane dopuszczalne wartości temperatury. Należy również kierować się informacjami podanymi przez Producenta mieszanek.

Czas transportu mieszanki, liczony od załadunku do rozładunku, nie powinien przekraczać 2 godzin z zachowaniem min. temperatury wbudowania i zagęszczenia. W wyładowywanej do kosza układarki mieszance nie powinny znajdować się grubsze bryły skawalonej (nadmiernie wystudzonej) mieszanki.

Powierzchnie pojemników używanych do transportu mieszanki powinny być czyste, a do zwilżania tych powierzchni można używać tylko środki antyadhezyjne nie wpływające szkodliwie na mieszanki mineralno-asfaltowe.

#### **5. Wykonanie Robót**

##### **5.1. Ogólne zasady wykonania robót**

Ogólne zasady wykonania robót podano w STWiORB DM 00.00.00 "Wymagania ogólne”.

Wykonawca przedstawi Inżynierowi do akceptacji Projekt Technologii i Organizacji Robót oraz Program Zapewnienia Jakości uwzględniający wszystkie warunki, w jakich będą wykonywane roboty.

##### **5.2. Projektowanie mieszanki mineralno-asfaltowej opracowanie recept**

Zgodnie z STWiORB DM 00.00.00 Wymagania ogólne p. 5.1, Wykonawca zobowiązany jest do przygotowania recepty laboratoryjnej na mieszankę mineralno-asfaltową przed rozpoczęciem robót i przedstawienia jej Inżynierowi do zatwierdzenia. Recepta powinna być opracowana z materiałów o cechach i wymaganiach określonych w STWiORB.

Do projektowania betonu asfaltowego AC 16W, AC 11W przyjęto wymagania empiryczne.

Projektowanie składu mieszanki mineralno-asfaltowej polega na:

- doborze składników mieszanki,
- doborze optymalnej ilości asfaltu,
- określeniu właściwości mieszanki i porównaniu uzyskanych wyników z wymaganiami podanymi w niniejszej STWiORB.

Krzywa uziarnienia mieszanki mineralnej powinna mieścić się w obszarze wyznaczonym przez krzywe graniczne.

Rzędne krzywych granicznych mieszanki mineralnej do wykonania warstwy wiążącej podano w tablicy 4.

**Tablica 4.** Uziarnienie mieszanki mineralnej i zawartość lepiszcza do betonu asfaltowego do warstwy wiążącej (projektowanie empiryczne).

Wymiar oczek sit # w mm, zawartość asfaltu	Rzędne krzywych granicznych uziarnienia mieszanki mineralnej dla:			
	KR 1, ścieżka rowerowa, AC 11 W		KR 4, Jezdnia dróg wojewódzkich AC16W	
Wymiar sita #, [mm]				
31,5	-	-	-	-
22,4	-	-	100	-
16	100	-	90	100
11,2	90	100	70	90
8	60	85	55	80
2	30	55	25	50
0,125	6	24	4	12
0,063	3,0	8,0	4,0	10,0
Zawartość lepiszcza	$B_{\min 4,8}$		$B_{\min 4,6}$	

a) wskaźnik wypełnienia K obliczyć wg załącznika 3

\* minimalna zawartość lepiszcza (kategoria  $B_{\min}$ ) w mieszankach mineralno-asfaltowych została podana dla założonej gęstości mieszanki mineralnej  $2,650 \text{ Mg/m}^3$ . Jeśli stosowana mieszanka mineralna ma inną gęstość ( $\rho_a$ ), to do wyznaczenia minimalnej zawartości lepiszcza podaną wartość  $B_{\min}$  należy pomnożyć przez współczynnik  $\alpha$  wg równania:

$$\alpha = 2,65 / \rho_a$$

Właściwości betonu asfaltowego do warstwy wiążącej powinny spełniać wymagania podane w tablicy 5.

**Tablica 5a.** Wymagane właściwości betonu asfaltowego do warstwy wiążącej KR 1, ścieżka rowerowa

Właściwość	Warunki zagęszczania wg PN-EN 13108-20	Metoda i warunki badania	Wymiar mieszanki
			AC 11 W
Zawartość wolnych przestrzeni	C.1.2, ubijanie, 2 x 50 uderzeń w temp. $140^\circ\text{C} \pm 5^\circ\text{C}$	PN-EN 12697-8, p.4	$V_{\min 3,0}$ $V_{\max 6}$
Wolne przestrzenie wypełnione lepiszczem	C.1.2, ubijanie, 2 x 50 uderzeń	PN-EN 12697-8, p.5	$VFB_{\min 65}$ $VFB_{\max 80}$
Zawartość wolnych przestrzeni w mieszance mineralnej	C.1.2, ubijanie, 2 x 50 uderzeń	PN-EN 12697-8, p.5	$VMA_{\min 14}$
Odporność na działanie wody	C.1.1, ubijanie, 2 x 35 uderzeń	PN-EN 12697-12, lecz przechowywanie w $40^\circ\text{C}$ z jednym cyklem zamrażania, badanie w $25^\circ\text{C}$	$ITSR_{80}$

**Tablica 5b.** Wymagane właściwości betonu asfaltowego do warstwy wiążącej KR 4 – Jezdnia dróg wojewódzkich

Właściwość	Warunki zagęszczania wg PN-EN 13108-20	Metoda i warunki badania	Wymiar mieszanki
			AC 16 W
Zawartość wolnych przestrzeni	C.1.3, ubijanie, 2 x 75 uderzeń	PN-EN 12697-8, p.4	$V_{\min 4,0}$ $V_{\max 7}$
Odporność na deformacje trwałe (grubość płyty AC 16: 60 mm)	C.1.20, wałowanie, $P_{98} - P_{100}$	PN-EN 12697-22, metoda B w powietrzu, PN-EN 13108-20, D.1.6, $60^\circ\text{C}$ . 10 000 cykli	$WTS_{AIR 0,15}$ $PRD_{AIR 7,0}$
Wrażliwość na działanie wody	C.1.1, ubijanie 2x35 uderzeń	PN-EN 12697-12, przechowywanie w $40^\circ\text{C}$ z jednym cyklem zamrażania, badanie w $25^\circ\text{C}$	$ITSR_{80}$

W zagęszczeniu próbek laboratoryjnych mieszank mineralno-asfaltowych należy stosować następujące temperatury mieszanki w zależności od stosowanego asfaltu:

- PMB 25/55-60  $145^\circ\text{C} \pm 5^\circ\text{C}$
- 50/70  $140^\circ\text{C} \pm 5^\circ\text{C}$



### 5.3. Wytwarzanie mieszanki betonu asfaltowego

Wytwarzanie mieszanki mineralno-asfaltowej powinno odbywać się w oparciu o receptę laboratoryjną, zatwierdzoną przez Inżyniera. Mieszankę mineralno-asfaltową należy produkować w otaczarce, zapewniającej prawidłowe dozowanie składników, ich wysuszenie i wymieszanie oraz zachowanie temperatury składników i gotowej mieszanki mineralno-asfaltowej.

Temperatura lepiszcza asfaltowego w zbiorniku magazynowym (roboczym) nie powinna przekraczać wartości:

- dla 50/70 180 °C,
- dla PMB 25/55-60 180 °C.

Kruszywo powinno być wysuszone i podgrzane tak, aby mieszanka mineralna uzyskała temperaturę właściwą do otoczenia lepiszczem asfaltowym. Temperatura mieszanki mineralnej nie powinna być wyższa o więcej niż 30 °C od najwyższej temperatury mieszanki mineralno-asfaltowej podanej w tablicy nr 6.

**Tablica 6.** Najniższa i najwyższa temperatura mieszanki mineralno-bitumicznej

Lepiszczce asfaltowe	Temperatura mieszanki [°C]
50/70	od 140 do 180
PMB 25/55-60	od 140 do 180

### 5.4. Przygotowanie podłoża

Podłoże pod warstwę wiążącą powinno być oczyszczone i skropione zgodnie z zasadami podanymi w STWiORB D.04.03.01; powierzchnia powinna być skropiona emulsją asfaltową z odpowiednim wyprzedzeniem czasowym, niezbędnym na odparowanie wody.

W przypadku stosowania rozkładarki, wyposażonej w rampę skrapiającą, dopuszcza się wykonanie skropienia emulsją asfaltową bezpośrednio przed wbudowaniem mieszanki betonu asfaltowego.

Powierzchnie krawężników, włazów, wpustów i tym podobnych urządzeń, przylegające do układanej mieszanki mineralno-asfaltowej powinny być zabezpieczone materiałami termoplastycznymi (taśmy, pasty itp.) uzgodnionymi z Inżynierem.

### 5.5. Warunki atmosferyczne

Mieszankę mineralno-asfaltową należy wbudowywać w sprzyjających warunkach atmosferycznych.

Warstwa wiążąca z betonu asfaltowego może być wbudowywana, gdy temperatura otoczenia jest minimum + 5 °C

Temperatura otoczenia może być niższa w wypadku stosowania ogrzewania podłoża i obramowania (np. promienniki podczerwieni, urządzenia mikrofalowe).

Nie dopuszcza się układania mieszanki warstwy wiążącej na wilgotnym lub oblodzonym podłożu, podczas opadów atmosferycznych oraz silnego wiatru ( $v > 16$  m/s).

### 5.6. Wbudowanie i zagęszczanie warstw z betonu asfaltowego

Mieszanka mineralno-asfaltowa powinna być wbudowywana rozkładarką wyposażoną w układ automatycznego sterowania grubością warstwy i utrzymywania niwelety zgodnie z Dokumentacją Projektową. W miejscach niedostępnych dla sprzętu dopuszcza się wbudowywanie ręczne.

Rozkładarka powinna poruszać się ze stałą prędkością i bez zbędnych zatrzymań (np. w oczekiwaniu na kolejny samochód z gorącą mieszanką).

Warstwy wałowane powinny być równomiernie zagęszczone ciężkimi walcami drogowymi. Należy stosować walce drogowe stalowe gładkie z możliwością wibracji, oscylacji lub walcę ogumione.

Temperatura wbudowywanej mieszanki nie powinna być niższa od temperatury minimalnej podanej w pkt. 5.3.

Złącza w warstwie wiążącej powinny być jednorodne i szczelne.

Złącza podłużnego nie należy umiejscawiać w śladach kół. Należy unikać umiejscawiania złączy w obszarze poziomego oznakowania jezdni.

Złącza podłużne między pasami kolejnych warstw technologicznych należy przesuwac względem siebie, o co najmniej 15 cm w kierunku poprzecznym do osi jezdni.

Złącza poprzeczne między działkami roboczymi układanych pasów kolejnych warstw technologicznych należy przesunąć względem siebie, o co najmniej 2 m w kierunku podłużnym do osi jezdni.

Wcześniej wykonany pas warstwy technologicznej powinien mieć wyprofilowaną krawędź, równomiernie zagęszczoną, bez pęknięć. Krawędź ta nie może być pionowa, lecz powinna być skośna. Przygotowanie krawędzi polega na odcięciu wąskiego pasa wzdłuż krawędzi ciepłej warstwy.

W wypadku warstw nawierzchni z mieszanki wałowanej bez urządzeń ograniczających ją (np. krawężników) krawędziom należy nadać spadki o nachyleniu nie większym niż 2:1, a za pomocą odpowiednich środków technicznych (np. zamontowanych na walcu drogowym elementów wykańczających) wykonać krawędzie w linii prostej i docisnąć równomiernie na całej długości.

Nawierzchnię asfaltową o jednostronnym nachyleniu jezdni należy uszczelnić wyżej położoną krawędź boczną (rys. 1 WT-2 2016). Niżej położona krawędź boczna powinna pozostać nieuszczelniona. Krawędzie zewnętrzne oraz powierzchnie odsadzek poziomych należy uszczelnić gorącym asfaltem w ilości określonej w WT-2 2016 – część II Wykonanie warstw nawierzchni asfaltowych Wymagania Techniczne tj.: powierzchnie odsadzek 1,5km/m<sup>2</sup>, krawędzie zewnętrzne 4kg/m<sup>2</sup>. Czynność tą należy wykonać zanim krawędzie ulegną zabrudzeniu. Do uszczelniania krawędzi zewnętrznych należy stosować asfalt drogowy według PN-EN 12591, asfalt modyfikowany polimerami według PN-EN

14023, asfalt wielorodajowy wg PN-EN 13924-2, albo inne lepiszcza według norm lub aprobat technicznych. Uszczelnienie krawędzi zewnętrznych należy wykonać gorącym lepiszczem.

Krawędź kolejnych warstw może być uszczelniona jednocześnie, jeżeli kolejne warstwy układane są bezpośrednio jedna po drugiej oraz jeżeli zabezpieczy się krawędzie przed zanieczyszczeniem.

Jeżeli kolejno układane warstwy są uszczelniane odrębnie, to przylegającą powierzchnię odsadzki danej warstwy należy również uszczelnić na szerokości co najmniej 10 cm.

Właściwości warstwy z mieszanki mineralno-asfaltowej powinny spełniać wymagania tabeli 7.

**Tabela 7.** Właściwości warstwy z mieszanki mineralno-bitumicznej

Typ i wymiar mieszanki, przeznaczenie	Wskaźnik zagęszczenia [%]	Zawartość wolnych przestrzeni w warstwie [% (v/v)]
AC 11 W	≥ 98	2,0 – 7,0
AC 16W	≥ 98	3,0 – 8,0

Metoda rozkładania „gorące przy gorącym”

Metoda ta ma zastosowanie w przypadku wykonywania złącza podłużnego. Metoda ta jest stosowana w sytuacji gdy układanie mma odbywa się przez minimum dwie rozkładarki pracujące obok siebie z przesunięciem. Wydajności wstępnej zagęszczania deską rozkładarek muszą być do siebie dopasowane. Aby uzyskać poprawne połączenie należy ustawić rozkładarki tak, aby odległość między układanymi pasami nie była większa niż długość rozkładarki oraz druga w kolejności rozkładarka nakładała mieszankę na pierwszy pas.

Walce zagęszczające mieszankę za każdą rozkładarką powinny być o zbliżonych parametrach. Zagęszczanie każdego z pasów należy rozpoczynać od zewnętrznej krawędzi pasa i stopniowo zagęszczać pas w kierunku złącza.

Przy tej metodzie nie stosuje się dodatkowych materiałów do złączy.

Metoda rozkładania „gorące przy zimnym”

Wykonanie złączy metodą „gorące przy zimnym” stosuje się w przypadkach, gdy ze względu na ruch, względnie z innych uzasadnionych powodów konieczne jest wykonywanie nawierzchni w odstępach czasowych. Krawędź złącza w takim przypadku powinna być wykonana w trakcie układania pierwszego pasa ruchu.

Krawędź złącza nie może być pionowa, lecz powinna być ukośna (pochylenie około 3:1 tj. pod kątem 70-80° w stosunku do warstwy niżej leżącej). Skos wykonany „na gorąco”, powinien być uformowany podczas układania pierwszego pasa ruchu, przy zastosowaniu rolki dociskowej lub noża talerzowego.

Jeżeli skos nie został uformowany „na gorąco”, należy uzyskać go przez frezowanie zimnego pasa, z zachowaniem wymaganego kąta.

Powierzchnia styku powinna być czysta i sucha.

Przed ułożeniem sąsiedniego pasa całą powierzchnię styku należy pokryć taśmą bitumiczno-kauczukową lub masą elastomerową przeznaczoną do stosowania do złącz technologicznych wg. pkt 5.8.

Drugi pas powinien być wykonywany z zakładem 2-3 cm licząc od górnej krawędzi złącza, zachodzącym na pas wykonany wcześniej.

Sposób zakończenia działki roboczej

Zakończenie działki roboczej należy wykonać w sposób i przy pomocy urządzeń zapewniających uzyskanie nieregularnej powierzchni spoiny (przy pomocy wstawianej kantówki lub frezarki).

Zakończenie działki roboczej wykonuje się prostopadle do osi drogi. Krawędź działki roboczej jest równocześnie krawędzią poprzeczną złącza.

Złącza poprzeczne między działkami roboczymi układanych pasów kolejnych warstw technologicznych należy przesunąć względem siebie o co najmniej 3 m w kierunku podłużnym do osi jezdni.

**5.7 Połączenia technologiczne**

Zasady stosowania materiałów do połączeń technologicznych zostały przedstawione w tabelach 7b i 7c.

**Tabela 7b.** Materiały do złączy między fragmentami zagęszczonej MMA rozkładanej metodą „gorące przy zimnym”

Rodzaj warstwy	Złącze podłużne		Złącze poprzeczne	
	Ruch	Rodzaj materiału	Ruch	Rodzaj materiału
Warstwa wiążąca	KR 4	Pasty asfaltowe lub elastyczne taśmy bitumiczne	KR 4	Elastyczne taśmy bitumiczne
Warstwa wyrównawcza	KR 1	Pasty asfaltowe lub elastyczne taśmy bitumiczne	KR 1	Pasty asfaltowe lub elastyczne taśmy bitumiczne

**Tabela 7c.** Materiały do spoin między fragmentami zagęszczonej MMA i elementami wyposażenia drogi

Rodzaj warstwy	Ruch	Rodzaj materiału
----------------	------	------------------

Warstwa wiążąca	KR 4	Pasty asfaltowe lub elastyczne taśmy bitumiczne
Warstwa wyrównawcza	KR1	Pasty asfaltowe lub elastyczne taśmy bitumiczne

Podstawą dopuszczenia do wbudowania:

- Elastycznych taśm bitumicznych i past asfaltowych stosowanych do uszczelnienia połączeń technologicznych są wyniki badań wg tabel od 10 do 12 umieszczonych w WT-2 2016 – część II „Nawierzchnie asfaltowe na drogach krajowych”
- zalew drogowych na gorąco zgodność z normą PN-EN 14188-1.

#### Wymagania wobec wbudowania elastycznych taśm bitumicznych

Krawędź boczna złącza podłużnego winna być uformowana za pomocą rolki dociskowej lub poprzez obcięcie nożem talerzowym .

Krawędź boczna złącza poprzecznego powinna być uformowana w taki sposób i za pomocą urządzeń umożliwiających uzyskanie nieregularnej powierzchni.

Powierzchnie krawędzi do których klejona będzie taśma, powinny być czyste i suche.

Przed przyklejeniu taśmy w metodzie „gorące przy zimnym”, krawędzie „zimnej” warstwy na całkowitej grubości, należy zagruntować zgodnie z zaleceniami producenta taśmy.

Wymagana wysokość i grubość taśm bitumicznych:

- warstwa wiążąca :

Taśma bitumiczna o grubości 10 mm powinna być wstępnie przyklejona do zimnej krawędzi złącza pokrywając 2/3 wysokości warstwy licząc od górnej powierzchni. Minimalna wysokość taśmy 4 cm.

#### Wymagania wobec wbudowania past bitumicznych

Przygotowanie krawędzi bocznych jak w przypadku stosowania taśm bitumicznych.

Pasta powinna być nanoszona mechanicznie z zapewnieniem równomiernego jej rozprowadzenia na bocznej krawędzi w ilości 3 - 4 kg/m<sup>2</sup> (warstwa o grubości 3 - 4 mm przy gęstości około 1,0 g/cm<sup>3</sup>).

Dopuszcza się ręczne nanoszenie past w miejscach niedostępnych.

#### Wymagania wobec wbudowania zalew drogowych na gorąco

Zabrudzone szczeliny należy oczyścić za pomocą sprężonego powietrza.

Zimne krawędzie winny uprzednio być posmarowane gruntownikiem wg zaleceń producenta zalewy drogowej na gorąco. Szczelinę należy zalać do pełna: z meniskiem wklęsłym w przypadku prac wykonywanych w niskich temperaturach otoczenia, bez menisku w przypadku prac wykonywanych w wysokich temperaturach.

#### Sposób wykonania złączy

Wymagania ogólne :

- złącza w warstwach nawierzchni powinny być wykonane w linii prostej,
- złącza podłużnego nie można lokalizować w śladach kół, a także w obszarze poziomego oznakowania jezdni,
- złącza podłużne w konstrukcji wielowarstwowej należy przesunąć względem siebie w kolejnych warstwach technologicznych o co najmniej 30 cm w kierunku poprzecznym do osi jezdni,
- złącza muszą być całkowicie związane a powierzchnie przylegających warstw powinny być w jednym poziomie.

## **6. Kontrola jakości Robót**

### **6.1.Ogólne zasady kontroli jakości robót**

Ogólne zasady kontroli jakości robót podano w STWiORB DM 00.00.00 „Wymagania ogólne”.

Badania należy wykonywać zgodnie z normami przywołanymi w STWiORB

### **6.2. Badania przed przystąpieniem do robót**

Przed przystąpieniem do robót Wykonawca powinien:

- przedłożyć wymagane dokumenty (deklaracje zgodności, certyfikaty zgodności, oświadczenia zgodności, badania wykonane przez dostawców ) na materiały i wyroby budowlane zgodnie z DM 00.00.00 Wymagania ogólne p.6.7.
- wykonać projekt recepty
- Wszystkie dokumenty oraz wyniki badań Wykonawca przedstawia Inżynierowi do akceptacji.

### **6.3. Badania w czasie robót**

#### **6.3.1 Uwagi ogólne**

Badania dzielą się na:

- badania wykonawcy (w ramach własnego nadzoru),
- badania kontrolne (w ramach nadzoru zleciodawcy/Inżyniera).

#### **6.3.2 Badania Wykonawcy**

Badania Wykonawcy (niżej wymienione) są wykonywane w celu sprawdzenia czy jakość wykonanej warstwy spełnia wymagania STWiORB.

Wykonawca powinien wykonać te badania w czasie realizacji robót z niezbędną starannością i w wymaganym zakresie. Wyniki należy zapisywać w protokołach. W razie stwierdzenia uchybień w stosunku do wymagań, ich przyczyny należy niezwłocznie usunąć. Wyniki badań należy przekazywać Inżynierowi.

Inżynier może również zlecić wykonanie badań kontrolnych dodatkowych i arbitrażowych (w porozumieniu z Wykonawcą) do niezależnego laboratorium.

Rodzaj badań kontrolnych mieszanki mineralno-asfaltowej i wykonanej z niej warstwy podano w tablicy 8.

**Tablica 8** Zakres oraz częstotliwość badań i pomiarów w czasie wytwarzania i wbudowywania mieszanki AC

Lp.	Wyszczególnienie badań	Częstotliwość badań
1.	Właściwości wypełniacza	Jedno badanie na 100 ton dostarczonego wypełniacza
2.	Właściwości asfaltu	Jedno badanie dla każdej cysterny
3.	Właściwości kruszywa	Przy każdej zmianie
4.	Temperatura składników	Dozór ciągły
5.	Temperatura mieszanki	Każdy samochód przy załadunku i w czasie wbudowywania
6.	Zawartość lepiszcza i uziarnienie mieszanki	1 próbka przy produkcji do 500 Mg 2 próbki przy produkcji ponad 500 Mg
7.	Zawartość wolnych przestrzeni	Jeden raz dziennie
8.	Grubość i wskaźnik zagęszczenia warstwy, wolna przestrzeń w warstwie	2 próbki z każdego pasa ruchu o powierzchni do 3000 m <sup>2</sup>

#### Badanie właściwości wypełniacza

Z częstotliwością podaną w tablicy 8 należy kontrolować dostarczany wypełniacz. Wyniki powinny być zgodne z wymaganiami podanymi w punkcie 2.3.

#### Badanie właściwości asfaltu

Z częstotliwością podaną w tablicy 8 należy kontrolować dostarczany asfalt. Wyniki powinny być zgodne z wymaganiami podanymi w punkcie 2.4.

#### Badanie właściwości kruszywa

Z częstotliwością podaną w tablicy 8 należy kontrolować każdy rodzaj i frakcję dostarczanego kruszywa. Wyniki powinny być zgodne z wymaganiami podanymi w punkcie 2.2.

#### Pomiar temperatury składników mieszanki

Z częstotliwością podaną w tablicy 8 należy kontrolować temperaturę składników mieszanki. Pomiar polega na odczytaniu wskazań odpowiednich termometrów zamontowanych w otaczarce. Wyniki powinny być zgodne z wymaganiami podanymi w punkcie 5.3.

#### Pomiar temperatury mieszanki

Temperaturę mieszanki betonu asfaltowego należy mierzyć i rejestrować przy załadunku i w czasie wbudowywania w nawierzchnię. Zaleca się stosowanie termometrów cyfrowych z sondą wgłębną. Wyniki powinny być zgodne z wymaganiami podanymi w punkcie 5.3.

#### Zawartość asfaltu

Zawartość rozpuszczalnego lepiszcza z każdej próbki pobranej z mieszanki mineralno-asfaltowej nie może odbiegać od wartości projektowanej  $\pm 0,3\%$ .

#### Uziarnienie mieszanki mineralnej

Uziarnienie każdej próbki pobranej z luźnej mieszanki mineralno-asfaltowej nie może odbiegać od wartości projektowanej, z uwzględnieniem dopuszczalnych odchyłek.

Pojedynczy wynik i średnia z wielu oznaczeń uziarnienia każdej z luźnej mieszanki mineralno-asfaltowej nie może odbiegać od wartości projektowanej o więcej niż wartość dopuszczalnych odchyłek.

W wypadku wymagań dotyczących uziarnienia, wyrażonych jako którekolwiek z:

- zawartość kruszywa o wymiarze  $< 0,063\text{mm}$ ,  $\pm 1,5 \%$
- zawartość kruszywa o wymiarze  $< 0,125\text{mm}$ ,  $\pm 2,0 \%$
- zawartość kruszywa drobnego o wymiarze od  $0,063 \text{ mm}$  do  $2 \text{ mm}$ ,  $\pm 3,0 \%$
- zawartość kruszywa grubego o wymiarze  $> 2 \text{ mm}$ ,  $\pm 3,0 \%$

- zawartość kruszywa grubego o największym wymiarze wraz z nadziarnem  $\pm 4,0 \%$

Wymagania dotyczące udziału kruszywa grubego, drobnego i wypełniacza powinny być spełnione jednocześnie.

W mieszance mineralnej betonu asfaltowego do warstwy wiążącej zawartość kruszywa o wymiarze poniżej 0,063 mm nie może być niższa niż 2% (m/m).

#### Zawartość wolnych przestrzeni

Zawartość wolnej przestrzeni w próbkach Marshalla wykonanych z mieszanki mineralno-bitumicznej, nie może przekraczać wartości dopuszczalnych podanych w tabelach 5a-5d.

#### Pomiar grubości warstwy

Grubości wykonanej warstwy należy określać z częstotliwością podaną w tablicy 8.

Grubość poszczególnych warstw asfaltowych powinna być zgodna z dokumentacją projektową, z tolerancją określoną w WT-2 cz. II – załącznik do zarządzenia nr 7 GDDKIA z dnia 09.05.2016.

Wymagana średnia grubość warstwy asfaltowej powinna być zgodna z grubością przyjętą w dokumentacji projektowej. Jedynie w przypadku pojedynczych wyników pomiarów grubości wbudowanej warstwy, dopuszcza się różnice w stosunku do grubości przyjętej w projekcie konstrukcji nawierzchni nie więcej niż o 10%.

Maksymalne wartości różnicy grubości średniej i grubości dla pojedynczych pomiarów przedstawia tabela:

	Warstwa podbudowy
Dla wartości średniej grubości wbudowanej warstwy z całego odcinka	Nie dopuszcza się zaniżenia grubości
Dla wartości pojedynczych wyników pomiarów grubości wbudowanej warstwy	0 – 10%

Zwiększone grubości poszczególnych warstw będą zaliczane jako wyrównanie ewentualnych niedoborów niżej leżącej warstwy.

Grubość wykonanej warstwy należy badać na minimum 2 próbkach z każdego pasa ruchu o powierzchni do 3000m<sup>2</sup>.

#### Wskaźnik zagęszczenia warstwy

Zagęszczenie wykonanej warstwy, wyrażone wskaźnikiem zagęszczenia oraz zawartością wolnych przestrzeni, nie może przekroczyć wartości dopuszczalnych podanych w tablicy 7 tj. nie może być mniejsze niż  $\geq 98$  [%].

Dotyczy to każdego pojedynczego oznaczenia danej właściwości.

Określenie gęstości objętościowej należy wykonać według PN-EN 12697-6.

### **6.3.3 Badania arbitrażowe**

Badania, co do których istnieją uzasadnione wątpliwości ze strony Inżyniera lub Wykonawcy. Badania arbitrażowe wykonuje na wniosek strony kontraktu niezależne laboratorium, które nie wykonywało badań kontrolnych. Koszty badań arbitrażowych wraz ze wszystkimi kosztami ubocznymi ponosi strona, na której niekorzyść przemawia wynik badania.

### **6.4. Badania cech geometrycznych warstwy wiążącej wykonanej z mieszanki betonu asfaltowego**

Częstotliwość oraz zakres badań i pomiarów podaje tablica 9.

**Tablica 9.** Częstotliwość oraz zakres badań i pomiarów warstwy wiążącej wykonanej z mieszanki AC.

Lp.	Wyszczególnienie badań	Częstotliwość badań i pomiarów
1	Szerokość warstwy	10 razy na 1 km na każdej jezdni
2	Równość podłużna	co 10 m
3	Równość poprzeczna	nie rzadziej niż co 5 m na każdej jezdni
4	Spadki poprzeczne	co 20 m <sup>*)</sup> na każdej jezdni
5	Rzędne wysokościowe	na każdej jezdni na osi i krawędziach jezdni: co 20 m na prostych i co
6	Ukształtowanie osi w planie	10 m na łukach
7	Złącza podłużne i poprzeczne	każde złącze
8	Wygląd zewnętrzny	cała powierzchnia wykonanego odcinka

<sup>\*)</sup> Dodatkowe pomiary spadków poprzecznych i ukształtowania osi w planie należy wykonać w głównych punktach łuków poziomych

#### **6.4.1. Szerokość warstwy**

Z częstotliwością podaną w tablicy 9 należy sprawdzać szerokość warstwy. Sprawdzenie polega na zmierzeniu w poziomie, taśmą mierniczą, odległości przeciwnych bocznych krawędzi.

Szerokość wykonanej warstwy nie może różnić się od szerokości projektowanej o więcej niż +5 cm.

#### **6.4.2. Równość podłużna warstwy**

#### Pomiar

Do oceny równości podłużnej:

- warstwowiążącej nawierzchni dróg wszystkich klas należy stosować metodę pomiaru ciągłego równoważną użyciu łąty i klina np. z wykorzystaniem planografu, umożliwiającego wyznaczanie odchylen równości podłużnej jako największej odległości (prześwitu) pomiędzy teoretyczną linią łączącą spody kółek jezdnych urządzenia a mierzoną powierzchnią warstwy [mm]. W miejscach niedostępnych dla planografu pomiar równości podłużnej warstw nawierzchni należy wykonać w sposób ciągły z użyciem łąty i klina.

Pomiary równości podłużnej należy wykonać w środku każdego ocenianego pasa.

Pomiar łątą wykonuje się nie rzadziej, niż co 10 m.

#### Wymagania wobec równości podłużnej

Maksymalne wartości odchylen równości podłużnej dla warstwy oznaczone pomiarem ciągłym równoważnym użyciu łąty i klina np. z wykorzystaniem planografu, łąty i klina określa tabela 10.

**Tabela 10.** Maksymalne wartości odchylen równości podłużnej dla warstwy asfaltowych określone za pomocą pomiaru ciągłego, łąty i klina

Klasa drogi	Element nawierzchni	Maksymalne wartości odchylen równości podłużnej warstwy [mm]
G	Pasy ruchu zasadnicze - jezdnia dróg	9
-	Pasy ruchu ścieżki rowerowej, chodnika	12

### 6.3.3. Równość poprzeczna warstwy

#### Pomiar

Pomiar równości poprzecznej warstw nawierzchni należy wykonać z użyciem łąty i klina. Długość łąty w pomiarze równości poprzecznej powinna wynosić 2 m. Pomiar powinien być wykonywany nie rzadziej niż co 5 m.

#### Wymagania wobec równości poprzecznej

Maksymalne wartości odchylen równości poprzecznej dla warstwy określa tabela 11.

**Tabela 11.** Maksymalne wartości odchylen równości poprzecznej dla warstwy asfaltowych

Klasa drogi	Element nawierzchni	Maksymalne wartości odchylen równości poprzecznej warstwy [mm]
G	Pasy ruchu zasadnicze - jezdnia dróg	≤ 9
-	Pasy ruchu ścieżki rowerowej, chodnika	≤ 12

### 6.4.4. Spadki poprzeczne

Spadki poprzeczne warstw z betonu asfaltowego na odcinkach prostych i na łukach powinny być zgodne z Dokumentacją Projektową z tolerancją  $\pm 0,5\%$ .

### 6.4.5. Rzędne wysokościowe warstwy

Z częstotliwością podaną w tablicy 9 należy sprawdzać rzędne wysokościowe warstwy. Sprawdzenie polega na wykonaniu niwelacji i porównaniu wyników pomiaru z Dokumentacją Projektową.

Różnice pomiędzy rzędnymi wysokościowymi warstwy a rzędnymi projektowanymi nie powinny przekraczać +0cm, -1cm, przy czym co najmniej 95% wykonanych pomiarów nie może przekraczać przedziału dopuszczalnych odchylen.

### 6.4.6. Ukształtowanie osi w planie

Z częstotliwością podaną w tablicy 9 należy sprawdzać ukształtowanie osi warstwy w planie. Sprawdzenie polega na wykonaniu pomiarów geodezyjnych usytuowania poszczególnych punktów osi i porównaniu wyników pomiaru z Dokumentacją Projektową. Oś warstwy w planie nie może być przesunięta w stosunku do osi projektowanej o więcej niż 5 cm.

### 6.4.7. Złącza podłużne i poprzeczne

Z częstotliwością podaną w tablicy 9 należy sprawdzać prawidłowość wykonania złącza podłużnego i poprzecznego. Sprawdzenie polega na oględzinach. Złącza powinny być równe i związane.

### 6.4.8. Wygląd warstwy

Z częstotliwością podaną w tablicy 9 należy sprawdzać wygląd warstwy poprzez oględziny całej powierzchni wykonanego odcinka. Wygląd warstwy wiążącej powinien być jednorodny, bez spękań, deformacji, płam i wykruszeń.

### **6.5. Zasady postępowania z wadliwie wykonanymi robotami**

W przypadku wystąpienia nieprawidłowości wykonania robót, Wykonawca ma obowiązek usunąć wady na własny koszt. Sposób, zakres i termin wykonania robót poprawkowych należy uzgodnić z Inżynierem.

## **7. Obmiar Robót**

### **7.1. Wymagania ogólne dotyczące obmiaru robót**

Ogólne wymagania dotyczące obmiaru Robót podano w STWiORB DM 00.00.00 „Wymagania ogólne”.

### **7.2. Jednostka obmiarowa**

Jednostką obmiarową jest jeden metr kwadratowy ( $m^2$ ) wykonanej warstwy wiążącej z betonu asfaltowego o określonej grubości zgodnie z Dokumentacją Projektową.

Jednostką obmiarową jest jeden metr kwadratowy ( $m^2$ ) wykonanej warstwy wyrównawczej z betonu asfaltowego o określonej grubości zgodnie z Dokumentacją Projektową.

## **8. Odbiór Robót**

### **8.1. Ogólne zasady odbioru robót**

Ogólne zasady odbioru Robót podano w STWiORB DM 00.00.00 "Wymagania ogólne".

Dokonujący odbioru robót ocenia ich jakość na podstawie przedłożonych dokumentów, wyników badań i pomiarów oraz wnikliwej ocenie wizualnej wykonanych robót.

Jeżeli według oceny odbierającego, wykonane roboty pod względem przygotowania dokumentacyjnego lub zakresu robót nie są gotowe do odbioru, odbierający w porozumieniu z Wykonawcą wyznacza ponowny termin odbioru.

Podstawowym dokumentem dokonania odbioru jest protokół.

Wszystkie uzgodnione roboty poprawkowe i uzupełniające powinny być spisane i potwierdzone przez obie strony.

### **8.2. Sposób odbioru robót**

Roboty uznaje się za wykonane zgodnie z Dokumentacją Projektową, STWiORB i wymaganiami Inżyniera, jeżeli wszystkie pomiary i badania z zachowaniem tolerancji wg pkt. 6 niniejszej STWiORB - dały wyniki pozytywne.

W przypadku niezgodności, choć jednego elementu robót z wymaganiami lub przekroczenia wartości dopuszczalnych w badaniach, roboty uznaje się za niezgodne z Dokumentacją Projektową i obciążone wadą.

Wady wykryte na etapie robót ulegających zakryciu, powinny być poprawiane przez Wykonawcę przed ich zakryciem. Natomiast wady, które są dokumentowane na etapie badań kontrolnych lub oceny wizualnej do odbioru końcowego, będą klasyfikowane przez komisję pod kątem, jaki może być ich wpływ na: trwałość, bezpieczeństwo, estetykę odbieranego zadania inwestycyjnego. Ocena wpływu wad na wymienione czynniki, pozwoli podjąć Komisji odpowiednie decyzje obciążające Wykonawcę.

Obliczanie kwoty potrąceń zostanie ustalone zgodnie z WT-2 Nawierzchnie asfaltowe 2008.

## **9. Podstawa płatności**

### **9.1. Ogólne ustalenia dotyczące podstawy płatności**

Ogólne ustalenia dotyczące podstawy płatności podano w STWiORB DM 00.00.00 „Wymagania ogólne”.

### **9.2. Cena jednostki obmiarowej**

Płaci się za jeden metr kwadratowy ( $m^2$ ) wykonanej i odebranej warstwy wiążącej lub wyrównawczej z betonu asfaltowego po dokonaniu odbioru wg punktu 8.

Cena jednostkowa jest ceną uśrednioną dla podanego sposobu wykonania i obejmuje:

- opracowanie Projektu Technologii i Organizacji Robót oraz Programu Zapewnienia Jakości,
- prace pomiarowe,
- roboty przygotowawcze,
- oznakowanie robót,
- zakup i dostarczenie wszystkich niezbędnych materiałów,
- zastosowanie materiałów pomocniczych koniecznych do prawidłowego wykonania robót lub wynikających z przyjętej technologii robót,
- opracowanie recepty laboratoryjnej dla mieszanki mineralno-asfaltowej,
- wyprodukowanie mieszanki mineralno-asfaltowej i jej transport na miejsce wbudowania,
- pokrycie taśmą asfaltową krawędzi urządzeń obcych,
- uszczelnienie asfaltem krawędzi bocznych krawężników,
- rozłożenie i zagęszczenie mieszanki mineralno-asfaltowej,
- uszczelnienie złączy poprzecznych i podłużnych,
- obcięcie krawędzi warstwy i posmarowanie lepiszczem,

- uporządkowanie terenu robót; wywóz odpadów na wysypisko wraz z kosztami utylizacji lub na miejsce przystosowane do składowania poza terenem budowy,
- przeprowadzenie pomiarów i badań laboratoryjnych, wymaganych w STWiORB.

## 10. Przepisy związane

### 10.1. Normy

PN-EN 932-3	Badania podstawowych właściwości kruszyw – Procedura i terminologia uproszczonego opisu petrograficznego
PN-EN 933-1	Badania geometrycznych właściwości kruszyw – Oznaczanie składu ziarnowego – Metoda przesiewania
PN-EN 933-3	Badania geometrycznych właściwości kruszyw – Oznaczanie kształtu ziaren za pomocą wskaźnika płaskości
PN-EN 933-4	Badania geometrycznych właściwości kruszyw – Część 4: Oznaczanie kształtu ziaren – Wskaźnik kształtu
PN-EN 933-5	Badania geometrycznych właściwości kruszyw – Oznaczanie procentowej zawartości ziaren o powierzchniach powstałych w wyniku przekruszenia lub łamania kruszyw grubych
PN-EN 933-6	Badania geometrycznych właściwości kruszyw – Część 6: Ocena właściwości powierzchni – Wskaźnik przepływu kruszywa
PN-EN 933-9	Badania geometrycznych właściwości kruszyw – Ocena zawartości drobnych cząstek – Badania błękitem metylenowym
PN-EN 933-10	Badania geometrycznych właściwości kruszyw – Część 10: Ocena zawartości drobnych cząstek – Uziarnienie wypełniaczy (przesiewanie w strumieniu powietrza)
PN-EN 1097-2	Badania mechanicznych i fizycznych właściwości kruszyw – Metody oznaczania odporności na rozdrabnianie
PN-EN 1097-4	Badania mechanicznych i fizycznych właściwości kruszyw – Część 4: Oznaczanie pustych przestrzeni suchego, zagęszczonego wypełniacza
PN-EN 1097-5	Badania mechanicznych i fizycznych właściwości kruszyw – Część 5: Oznaczanie zawartości wody przez suszenie w suszarce z wentylacją
PN-EN 1097-6	Badania mechanicznych i fizycznych właściwości kruszyw – Część 6: Oznaczanie gęstości ziaren i nasiąkliwości
PN-EN 1097-7	Badania mechanicznych i fizycznych właściwości kruszyw – Część 7: Oznaczanie gęstości wypełniacza – Metoda piknometryczna
PN-EN 1367-1	Badania właściwości cieplnych i odporności kruszyw na działanie czynników atmosferycznych – Część 1: Oznaczanie mrozoodporności
PN-EN 1367-3	Badania właściwości cieplnych i odporności kruszyw na działanie czynników atmosferycznych – Część 3: Badanie bazaltowej zgorzeli słonecznej metodą gotowania
PN-EN 1426	Asfalty i produkty asfaltowe – Oznaczanie penetracji igłą
PN-EN 1427	Asfalty i produkty asfaltowe – Oznaczanie temperatury mięknięcia – Metoda Pierścieni i Kula trwałości podczas magazynowania metodą pozostałości na sicie
PN-EN 1744-1	Badania chemicznych właściwości kruszyw – Analiza chemiczna
PN-EN 1744-4	Badania chemicznych właściwości kruszyw – Część 4: Oznaczanie podatności wypełniaczy do mieszanek mineralno-asfaltowych na działanie wody
PN-EN 12591	Asfalty i produkty asfaltowe – Wymagania dla asfaltów drogowych
PN-EN 12592	Asfalty i produkty asfaltowe – Oznaczanie rozpuszczalności
PN-EN 12593	Asfalty i produkty asfaltowe – Oznaczanie temperatury łamliwości Fraassa
PN-EN 12606-1	Asfalty i produkty asfaltowe – Oznaczanie zawartości parafiny – Część 1: Metoda destylacyjna
PN-EN 12607-1i PN-EN 12607-3	Asfalty i produkty asfaltowe – Oznaczanie odporności na twardnienie pod wpływem ciepła i powietrza – Część 1: Metoda RTFOT
Jw. Część 3: Metoda RFT	
PN-EN 12697-6	Mieszanki mineralno-asfaltowe – Metody badań mieszanek mineralno-asfaltowych na gorąco – Część 6: Oznaczanie gęstości objętościowej metodą hydrostatyczną
PN-EN 12697-8	Mieszanki mineralno-asfaltowe – Metody badań mieszanek mineralno-asfaltowych na gorąco – Część 8: Oznaczanie zawartości wolnej przestrzeni
PN-EN 12697-11	Mieszanki mineralno-asfaltowe – Metody badań mieszanek mineralno-asfaltowych na gorąco – Część 11: Określenie powiązania pomiędzy kruszywem i asfaltem
PN-EN 12697-12	Mieszanki mineralno-asfaltowe – Metody badań mieszanek mineralno-asfaltowych na gorąco – Część 12: Określanie wrażliwości na wodę
PN-EN 12697-13	Mieszanki mineralno-asfaltowe – Metody badań mieszanek mineralno-asfaltowych na gorąco – Część 13: Pomiar temperatury
PN-EN 12697-22	Mieszanki mineralno-asfaltowe – Metody badań mieszanek mineralno-asfaltowych na gorąco – Część 22: Koleinowanie
PN-EN 12697-27	Mieszanki mineralno-asfaltowe – Metody badań mieszanek mineralno-asfaltowych na gorąco – Część 27: Pobieranie próbek



PN-EN 12697-36	Mieszanki mineralno-asfaltowe – Metody badań mieszanek mineralno-asfaltowych na gorąco – Część 36: Oznaczanie grubości nawierzchni asfaltowych
PN-EN 13043	Kruszywa do mieszanek bitumicznych i powierzchniowych utwaleń stosowanych na drogach, lotniskach i innych powierzchniach przeznaczonych do ruchu
PN-EN 13074	Asfalty i lepiszcza asfaltowe – Oznaczanie lepiszczy z emulsji asfaltowych przez odparowanie
PN-EN 13075-1	Asfalty i lepiszcza asfaltowe – Badanie rozpadu – Część 1: Oznaczanie indeksu rozpadu kationowych emulsji asfaltowych, metoda z wypełniaczem mineralnym
PN-EN 13108-20	Mieszanki mineralno-asfaltowe – Wymagania – Część 20: Badanie typu
PN-EN 13179-1	Badania kruszyw wypełniających stosowanych do mieszanek bitumicznych – Część 1: Badanie metodą Pierścienia i Kuli
PN-EN 13179-2	Badania kruszyw wypełniających stosowanych do mieszanek bitumicznych – Część 2: Liczba bitumiczna
PN-EN 13587	Asfalty i lepiszcza asfaltowe – Oznaczanie ciągliwości lepiszczy asfaltowych metodą pomiaru ciągliwości
PN-EN 14188-1	Wypełniacze złączy i zalewy – Część 1: Specyfikacja zalew na gorąco
PN-EN 14188-2	Wypełniacze złączy i zalewy – Część 2: Specyfikacja zalew na zimno
BN-68/8931-04	Drogi samochodowe. Pomiar równości nawierzchni planografem i łątą

## 10.2. Inne dokumenty

Wymagania techniczne. WT-1 Kruszywa 2014. Kruszywa do mieszanek mineralno-asfaltowych i powierzchniowych utwaleń na drogach krajowych.

Wymagania techniczne WT-2 2014 – część I. Mieszanki mineralno-asfaltowe. Nawierzchnie asfaltowe na drogach krajowych.

Wymagania techniczne WT-2 2016 – część II. Wykonanie warstw nawierzchni asfaltowych. Nawierzchnie asfaltowe na drogach krajowych.

Wymagania techniczne WT-3. Emulsje asfaltowe 2009. Kationowe emulsje asfaltowe na drogach publicznych.

Rozporządzenie Ministra Transportu i Gospodarki Morskiej w sprawie warunków technicznych, jakim powinny odpowiadać drogi publiczne i ich usytuowanie. Dz.U. Nr 43 z dnia 14 maja 1999r.

Rozporządzenie Ministra Transportu i Gospodarki Morskiej w sprawie warunków technicznych, jakim powinny odpowiadać drogi publiczne i ich usytuowanie. Dz.U. Nr 43 z dnia 14 maja 1999r.

Rozporządzenie Ministra Infrastruktury z dnia 16 stycznia 2002 r. w sprawie przepisów techniczno-budowlanych dotyczących autostrad płatnych. (Dz. U. Nr 12, poz. 116)

## D.05.03.06 Warstwa ścieralna z betonu asfaltowego

### 1. Wstęp

#### 1.1 Przedmiot Specyfikacji Technicznej Wykonania i Odbioru Robót Budowlanych

Przedmiotem niniejszej Specyfikacji Technicznej Wykonania i Odbioru Robót Budowlanych są wymagania dotyczące wykonania i odbioru Robót budowlanych w ramach realizacji zadania: „Rozbudowa drogi wojewódzkiej nr 487 wraz ze zmianą jej przebiegu w miejscowości Olesno”.

#### 1.2 Zakres stosowania STWiORB

STWiORB stanowią część Dokumentów Przetargowych i Kontraktowych i należy je stosować w zleceniu i wykonaniu Robót opisanych w podpunkcie 1.1.

#### 1.3 Zakres Robót objętych STWiORB

Ustalenia zawarte w niniejszej STWiORB dotyczą zasad prowadzenia robót związanych z wykonaniem warstwy ścieralnej z betonu asfaltowego zgodnie z Dokumentacją Projektową.

Zakres rzeczowy obejmuje:

- wykonanie warstwy ścieralnej z betonu asfaltowego AC8S, 50/70 grubości 4 cm – ścieżka pieszo-rowerowa, zjazdy w obrebie ścieżki pieszo-rowerowej (KR1)

#### 1.4 Określenia podstawowe

- **Mieszanka mineralna (MM)** - mieszanka kruszywa i wypełniacza mineralnego o określonym składzie i uziarnieniu.
- **Mieszanka mineralno-asfaltowa (MMA)** - mieszanka mineralna z odpowiednią ilością asfaltu lub polimeroasfaltu, wytworzona na gorąco, w określony sposób, spełniająca określone wymagania.
- **Warstwa ścieralna** - górna warstwa nawierzchni poddanej bezpośrednio oddziaływaniu ruchu i czynników atmosferycznych.
- **Mieszanka mineralno-asfaltowa** - mieszanka mineralna z odpowiednią klasą asfaltu, wytworzona w określony sposób, spełniająca określone wymagania.
- **Beton asfaltowy** - mieszanka mineralno-asfaltowa o uziarnieniu równomiernie stopniowanym, ułożona i zagęszczona.
- **Próba technologiczna** – wytwarzanie mieszanki mineralno-asfaltowej w celu sprawdzenia, czy jej właściwości są zgodne z receptą laboratoryjną.
- **Kategoria ruchu (KR)** – obciążenie drogi ruchem samochodowym, wyrażone w osiach obliczeniowych (100 kN) na obliczeniowy pas ruchu na dobę.

Pozostałe określenia podstawowe są zgodne z obowiązującymi odpowiednimi polskimi normami i z definicjami podanymi w STWiORB DM 00.00.00 "Wymagania ogólne".

#### 1.6 Ogólne wymagania dotyczące robót

Ogólne wymagania dotyczące robót podano w STWiORB DM 00.00.00 "Wymagania ogólne".

Niezbędne dane istotne z punktu widzenia:

- organizacji robót budowlanych;
- zabezpieczenia interesu osób trzecich;
- ochrony środowiska;
- warunków bezpieczeństwa pracy;
- zaplecza dla potrzeb Wykonawcy;
- warunków organizacji ruchu;
- zabezpieczenia chodników i jezdni,

podano w STWiORB DM 00.00.00 „Wymagania ogólne”.

#### 1.7 Wspólny Słownik Zamówień (CPV)

Kody grup, klas i kategorii robót Wspólnego Słownika Zamówień (CPV) dotyczących przedmiotu zamówienia podano w STWiORB DM 00.00.00 „Wymagania ogólne”.

## 2. Materiały

### 2.1 Ogólne wymagania dotyczące materiałów

Ogólne wymagania dotyczące materiałów, ich pozyskiwania i składowania, podano w STWiORB DM 00.00.00 „Wymagania ogólne”.

Zastosowane materiały muszą uzyskać akceptację Inżyniera.

### 2.2 Kruszywo

Do wykonania mieszanki mineralno — asfaltowej należy stosować kruszywa ze skał magmowych, metamorficznych lub szarogłazu.

Do wykonania mieszanki mineralno — asfaltowej nie należy stosować kruszyw sztucznych, osadowych, organicznych oraz kruszonych żwirów i piasków.

Należy stosować kruszywa podane w tablicy 1.

Składowanie kruszywa powinno odbywać się w warunkach zabezpieczających je przed zanieczyszczeniem i zmieszaniem z innymi asortymentami kruszywa lub jego frakcjami.

**Tabela 1a.** Wymagane właściwości kruszywa grubego do warstwy ścieralnej z betonu asfaltowego

Właściwości kruszywa	Wymagania w zależności od kategorii ruchu
	KR 1
Uziarnienie według PN-EN 933-1, kategoria nie niższa niż:	G <sub>C</sub> 85/20
Tolerancje uziarnienia, odchylenia nie większe niż według kategorii:	G25/15 G20/15 G20/17,5
Zawartość pyłów według PN-EN 933-1, kategoria nie wyższa niż:	f2
Kształt kruszywa według PN-EN 933-3 lub według PN-EN 933-4, kategoria nie wyższa niż	FI25 lub SI25
Procentowa zawartość ziaren o powierzchni przekruszonej i łamanej w kruszywie grubym według PN-EN 933-5, kategoria nie niższa niż:	CDeklarowana
Odporność kruszywa na rozdrabnianie według normy PN-EN 1097-2, badana na kruszywie o wymiarze 10/14, rozdział 5, kategoria nie niższa niż	LA30
Odporność na polerowanie kruszywa (badana na normowej frakcji kruszywa do mieszanki mineralno-asfaltowej) według PN-EN 1097-8, kategoria nie niższa niż:	PSV <sub>44</sub>
Gęstość ziaren według PN-EN 1097-6, rozdz. 7, 8 lub 9	deklarowana przez producenta
Nasiąkliwość według PN-EN 1097-6, rozdz. 7, 8 lub 9	WA24 Deklarowana
Gęstość nasypowa według normy PN-EN 1097-3	deklarowana przez producenta
Mrozoodporność według PN-EN 1367-1, w 1% NaCl, kategoria nie wyższa niż:	FNaCl10
„Zgorzel słoneczna” bazaltu według PN-EN 1367-3, wymagana kategoria:	SBLA
Skład chemiczny – uproszczony opis petrograficzny według PN-EN 932-3	deklarowany przez producenta
Grube zanieczyszczenia lekkie według PN-EN 1744-1, p. 14.2, kategoria nie wyższa niż:	mLPC0,1

\*) Kruszywa grube, które nie spełniają wymaganej kategorii wobec odporności na polerowanie (PSV), mogą być stosowane, jeśli są używane w mieszance kruszyw (grubych), która obliczeniowo osiąga podaną wartość wymaganej kategorii. Obliczona wartość (PSV) mieszanki kruszywa grubego jest średnią ważoną wynikającą z wagowego udziału każdego z rodzajów kruszyw grubych przewidzianych do zastosowania w mieszance mineralno-asfaltowej oraz kategorii odporności na polerowanie każdego z tych kruszyw. Można mieszać tylko kruszywa grube kategorii PSV<sub>44</sub> i wyższej.

**Tabela 1b.** Wymagane właściwości kruszywa niełamanego drobnego lub o ciągłym uziarnieniu do  $D \leq 8$  mm do warstwy ścieralnej z betonu asfaltowego

Właściwości kruszywa	Wymagania w zależności od kategorii ruchu
	KR 1
Uziarnienie według PN-EN 933-1, wymagana kategoria:	GF85 lub GA85
Tolerancja uziarnienia, odchylenie nie większe niż według kategorii:	GTCNR
Zawartość pyłów według PN-EN 933-1, kategoria nie wyższa niż:	f3
Jakość pyłów według PN-EN 933-9, kategoria nie wyższa niż:	MBF10
Kanciastość kruszywa drobnego lub kruszywa 0/2 wydzielonego z kruszywa o ciągłym uziarnieniu według PN-EN 933-6, rozdz. 8, kategoria nie niższa niż:	ECSDeklarowana
Gęstość ziaren według PN-EN 1097-6, rozdział 7, 8 lub 9	deklarowana przez producenta
Nasiąkliwość według PN-EN 1097-6, rozdz. 7, 8 lub 9	WA24 Deklarowana
Grube zanieczyszczenia lekkie, według PN-EN 1744-1 p. 14.2, kategoria nie wyższa niż:	mLPC0,1

**Tabela 1c.** Wymagane właściwości kruszywa łamanego drobnego lub o ciągłym uziarnieniu do  $D \leq 8$  mm do warstwy ścieralnej z betonu asfaltowego

Właściwości kruszywa	Wymagania w zależności od kategorii ruchu
	KR 1
Uziarnienie według PN-EN 933-1, wymagana kategoria:	GA85 lub GF85
Tolerancja uziarnienia, odchylenie nie większe niż według kategorii:	GTCNR
Zawartość pyłów według PN-EN 933-1, kategoria nie wyższa niż:	f16
Jakość pyłu według PN-EN 933-9, kategoria nie wyższa niż:	MBF10
Kanciastość kruszywa drobnego lub kruszywa 0/2 wydzielonego z kruszywa o ciągłym uziarnieniu według PN-EN 933-6, rozdz. 8, kategoria nie niższa niż:	E <sub>cs</sub> Deklarowana
Gęstość ziaren według PN-EN 1097-6, rozdział 7, 8 lub 9	deklarowana przez producenta
Nasiąkliwość według PN-EN 1097-6, rozdz. 7, 8 lub 9	WA24 Deklarowana
Grube zanieczyszczenia lekkie, według PN-EN 1744-1 p. 14.2, kategoria nie wyższa niż:	mLPC0,1

### 2.3 Asfalt

Należy stosować asfalt 50/70 zgodnie z normą PN-EN 12591.

Wymagana jest Deklaracja Zgodności dla każdej dostawy (dla każdej cysterny). Mieszanie asfaltów z różnych rafinerii jest zabronione.

Asfalt powinien spełniać wymagania podane w tabeli 2.

**Tablica 2.** Wymagania wobec asfaltu stosowanego do warstwy ścieralnej

Lp.	Właściwości	Metoda badania	Rodzaj asfaltu
			50/70
<b>Właściwości obligatoryjne</b>			
1	Penetracja w 25°C	[0,1 mm]	PN-EN 1426
2	Temperatura mięknięcia	[°C]	PN-EN 1427
3	Temperatura zapłonu, nie mniej niż	[°C]	PN-EN22592
4	Zawartość składników rozpuszczalnych, nie mniej niż	[% m/m]	PN-EN12592
5	Zmiana masy po starzeniu (ubytek lub przyrost) nie więcej niż	[% m/m]	PN-EN12607-1
6	Pozostała penetracja po starzeniu, nie mniej niż	[%]	PN-EN 1426
7	Temperatura mięknięcia po starzeniu, nie mniej niż	[°C]	PN-EN 1427
<b>Właściwości specjalne krajowe</b>			
8	Zawartość parafiny, nie więcej niż	[%]	PN-EN12606-1
9	Wzrost temperatury mięknięcia po starzeniu, nie więcej niż	[%]	PN-EN 1427
10	Temperatura łamliwości, nie więcej niż	[°C]	PN-EN12593

### 2.4 Wypełniacz

Do mieszanki mineralno-asfaltowej na warstwę ścieralną należy stosować wypełniacz spełniający wymagania podane w tabeli 3.

**Tabela 3.** Wymagane właściwości wypełniacza do warstwy ścieralnej z betonu asfaltowego

Właściwości kruszywa	Wymagania w zależności od kategorii ruchu
	KR 1, Ścieżka pieszo-rowerowa,
Uziarnienie według PN-EN 933-10	zgodnie z tablicą 24 w PN-EN 13043
Jakość pyłu według PN-EN 933-9, kategoria nie wyższa niż:	MBF10
Zawartość wody według PN-EN 1097-5, nie wyższa niż:	1 % (m/m)
Gęstość ziaren według PN-EN 1097-7	deklarowana przez producenta

Wolne przestrzenie w suchym zagęszczonym wypełniaczu według PN-EN 1097-4, wymagana kategoria:	V28/45
Przyrost temperatury mięknięcia według PN-EN 13179-1, wymagana kategoria:	ΔR&B8/25
Rozpuszczalność w wodzie według PN-EN 1744-1, kategoria nie niższa niż:	WS10
Zawartość CaCO <sub>3</sub> w wypełniaczu wapiennym według PN-EN 196-2, kategoria nie niższa niż:	CC70
Zawartość wodorotlenku wapnia w wypełniaczu mieszanym wg PN-EN 459-2, wymagana kategoria:	Ka20
„Liczba asfaltowa” według PN-EN 13179-2, wymagana kategoria:	BNDeklarowana

Przechowywanie wypełniacza powinno być zgodne z PN-S-96504.

## 2.5 Emulsja asfaltowa kationowa

Należy stosować drogowe kationowe emulsje asfaltowe spełniające wymagania określone w PN-EN 13808

## 2.6 Materiały do uszczelnienia połączeń i krawędzi

Do uszczelnienia:

- połączeń technologicznych (tj. złączy podłużnych i poprzecznych z tego samego materiału wykonywanego w różnym czasie należy stosować materiały termoplastyczne, taśmy asfaltowe według norm lub aprobat technicznych - spoin stanowiących połączenia różnych materiałów lub połączenie warstwy asfaltowej z urządzeniami obcymi w nawierzchni lub ją ograniczającymi, należy stosować materiały termoplastyczne, taśmy asfaltowe według norm lub aprobat technicznych

Grubość materiału termoplastycznego do spoiny powinna wynosić nie mniej niż 15 mm.

Składowanie materiałów termoplastycznych jest dozwolone tylko w oryginalnych opakowaniach producenta, w warunkach określonych w aprobacie technicznej.

Do uszczelniania krawędzi należy stosować emulsję asfaltową lub asfalt drogowy według PN-EN 12591 lub asfalt modyfikowany polimerami według PN-EN 14023 „metodą na gorąco”, albo inne lepiszcza według aprobat technicznych.

## 3. Sprzęt

### 3.1 Ogólne wymagania dotyczące sprzętu

Ogólne wymagania dotyczące sprzętu podano w STWiORB DM 00.00.00 "Wymagania ogólne".

Wykonawca jest zobowiązany do stosowania tylko takiego rodzaju sprzętu, który gwarantuje uzyskanie parametrów wykonania robót zgodnych ze STWiORB.

Sprzęt stosowany do wykonania robót podlega zatwierdzeniu przez Inżyniera.

### 3.2. Sprzęt do wyprodukowania mieszanki mineralno-asfaltowej

Mieszankę mineralno-asfaltową należy wytwarzać na gorąco w otaczarce (zespolu maszyn i urządzeń dozowania, podgrzewania i mieszania składników oraz przechowywania gotowej mieszanki).

Dozowanie składników mieszanki mineralno-asfaltowej w otaczarkach, w tym także wstępne, powinno być zautomatyzowane i zgodne z receptą roboczą, a urządzenia do dozowania składników oraz pomiaru temperatury powinny być okresowo sprawdzane. Kruszywo o różnym uziarnieniu lub pochodzeniu należy dodawać oddzielnie.

Sposób i czas mieszania składników mieszanki mineralno-asfaltowej powinny zapewnić równomierne otoczenie kruszywa lepiszczem asfaltowym.

Odchyłki masy dozowanych składników (w stosunku do masy poszczególnych składników zarobu) nie powinny być większe od  $\pm 2\%$ .

### 3.3. Sprzęt do układania mieszanki mineralno-asfaltowej

Należy stosować rozkładarki, przeznaczone do układania mieszanki mineralno-asfaltowej typu zagęszczanego, wyposażone w elektroniczny układ sterowania grubością wbudowywanej warstwy oraz z możliwością podgrzewania spoiny podłużnej.

### 3.4. Sprzęt do zagęszczania mieszanki mineralno-asfaltowej

Należy stosować, właściwe do rodzaju mieszanki mineralno-asfaltowej, walce stalowe gładkie lekkie i średnie, walce ogumione ciężkie o regulowanym ciśnieniu w oponach.

## 4. Transport

### 4.1 Ogólne wymagania dotyczące transportu

Ogólne wymagania dotyczące transportu podano w STWiORB DM 00.00.00 "Wymagania ogólne".

### 4.2. Transport kruszywa

Kruszywo można przewozić dowolnymi środkami transportu w warunkach zabezpieczających je przed zanieczyszczeniem i zmieszaniem z innymi rodzajami lub frakcjami kruszywa.

#### **4.3. Transport wypełniacza**

Wypełniacz należy przewozić luzem w odpowiednich cysternach przystosowanych do transportu materiałów sypkich, umożliwiających rozładunek pneumatyczny. W czasie przeładunku oraz transportu wypełniacz należy chronić przed zawilgoceniem, zbrzyleniem i zanieczyszczeniem.

#### **4.4. Transport asfaltu**

Asfalt należy przewozić izolowanymi termicznie cysternami wyposażonymi w instalacje umożliwiające podłączenie cystern do urządzeń grzewczych lub wyposażonymi we własne urządzenia grzewcze, zgodnie z zasadami podanymi w Aprobacie Technicznej.

#### **4.5. Transport mieszanki mineralno-asfaltowej**

Mieszanki mineralno-asfaltowe powinny być dowożone na budowę w zależności od postępu robót. Mieszanki podczas transportu i postoju przed wbudowaniem powinny być zabezpieczone przed ostygnięciem i dopływem powietrza (przykrycie, pojemniki termoizolacyjne lub ogrzewane itp.). Mieszanki mineralno-asfaltowe, powinny być przewożone pojazdami samowładowymi. Warunki i czas transportu mieszanek mineralno-asfaltowych, od produkcji do wbudowania, powinny zapewniać utrzymanie temperatury w wymaganym przedziale.

Podczas transportu mieszanki mineralno-asfaltowej muszą być zachowane dopuszczalne wartości temperatury. Należy również kierować się informacjami podanymi przez Producenta mieszanek.

Czas transportu mieszanki, liczony od załadunku do rozładunku, nie powinien przekraczać 2 godzin z zachowaniem min. temperatury wbudowania i zagęszczenia. W wyładowywanej do kosza układarki mieszance nie powinny znajdować się grubsze bryły skawalonej (nadmiernie wystudzonej) mieszanki.

Powierzchnie pojemników używanych do transportu mieszanki powinny być czyste, a do zwilżania tych powierzchni można używać tylko środki antyadhezyjne nie wpływające szkodliwie na mieszanki mineralno-asfaltowe.

### **5. Wykonanie robót**

#### **5.1 Ogólne warunki wykonywania Robót**

Ogólne wymagania dotyczące wykonania robót podano w STWiORB DM 00.00.00 „Wymagania ogólne”.

Wykonawca przedstawi Inżynierowi do akceptacji Projekt Technologii i Organizacji Robót oraz Program Zapewnienia Jakości uwzględniający wszystkie warunki, w jakich będą wykonywane roboty.

#### **5.2 Projektowanie mieszanki i opracowanie recepty**

Przed przystąpieniem do robót, Wykonawca dostarczy Inżynierowi do akceptacji projekt składu mieszanki mineralno-asfaltowej oraz wyniki badań laboratoryjnych poszczególnych składników.

Projektowanie mieszanki mineralno-asfaltowej polega na:

- doborze składników mieszanki mineralnej,
- doborze optymalnej ilości asfaltu,
- określeniu jej właściwości i porównaniu wyników z założeniami projektowymi.

Krzywa uziarnienia mieszanki mineralnej powinna mieścić się w polu dobrego uziarnienia wyznaczonego przez krzywe graniczne.

Za opracowanie recepty odpowiada Wykonawca. Przed przystąpieniem do robót, Wykonawca dostarczy Inżynierowi, w terminie z nim uzgodnionym, do zatwierdzenia zaprojektowany skład mieszanki betonu asfaltowego. Recepta powinna być opracowana z materiałów, zaakceptowanych przez Inżyniera do wbudowania, przy wykorzystaniu reprezentatywnych próbek tych materiałów.

Rzędne krzywych granicznych uziarnienia mieszanki mineralnej do warstwy ściernalnej z betonu asfaltowego oraz orientacyjne zawartości asfaltu podano w tablicy 4.

**Tablica 4.** Uziarnienie mieszanki mineralnej i zawartość lepiszcza do warstwy ścieralnej.

Wymiar oczek sit # w mm, zawartość asfaltu	Rzędne krzywych granicznych uziarnienia mieszanki mineralnej dla:	
	KR 1, AC 8 S	
Wymiar sita #, [mm]		
16	-	-
11,2	100	-
8	90	100
5,6	70	90
4	-	-
2	45	60
0,125	8	22
0,063	6	14
Zawartość lepiszcza	Bmin6,0	

\* minimalna zawartość lepiszcza (kategoria Bmin) w mieszankach mineralno-asfaltowych została podana dla założonej gęstości mieszanki mineralnej 2,650 Mg/m<sup>3</sup>. Jeśli stosowana mieszanka mineralna ma inną gęstość (pa), to do wyznaczenia minimalnej zawartości lepiszcza podaną wartość Bmin należy pomnożyć przez współczynnik  $\alpha$  wg równania:  
 $\alpha = 2,65/pa$

Właściwości betonu asfaltowego do warstwy ścieralnej powinny spełniać wymagania podane w tablicy 5.

**Tablica 5.** Wymagane właściwości betonu asfaltowego do warstwy ścieralnej KR 1

Właściwość	Warunki zagęszczania wg PN-EN 13108-20	Metoda i warunki badania	Wymiar mieszanki
			AC 8 S
Zawartość wolnych przestrzeni	C.1.2, ubijanie, 2 x 50 uderzeń	PN-EN 12697-8, p.4	Vmin1,0 Vmax3,0
Wolne przestrzenie wypełnione lepiszczem	C.1.2, ubijanie, 2 x 50 uderzeń	PN-EN 12697-8, p.5	VFBmin75 VFBmax93
Zawartość wolnych przestrzeni w mieszance mineralnej	C.1.2, ubijanie, 2 x 50 uderzeń	PN-EN 12697-8, p.5	VM Amin14
Odporność na działanie wody	C.1.1, ubijanie, 2 x 35 uderzeń	PN-EN 12697-12, lecz przechowywanie w 40°C z jednym cyklem zamrażania, badanie w 25°C	ITSR90

W zagęszczeniu próbek laboratoryjnych mieszank mineralno-asfaltowych należy stosować następujące temperatury mieszanki w zależności od stosowanego asfaltu:

- 50/70                      140°C ± 5 °C

### 5.3 Wytwarzanie mieszanki mineralno-asfaltowej

Wytwarzanie mieszanki mineralno-asfaltowej powinno odbywać się w oparciu o receptę laboratoryjną, zatwierdzoną przez Inżyniera. Mieszankę mineralno-asfaltową należy produkować w otaczarce, zapewniającej prawidłowe dozowanie składników, ich wysuszenie i wymieszanie oraz zachowanie temperatury składników i gotowej mieszanki mineralno-asfaltowej.

Temperatura lepiszcza asfaltowego w zbiorniku magazynowym (roboczym) nie powinna przekraczać wartości:

- dla asfaltu 50/70 180oC.

Kruszywo powinno być wysuszone i podgrzane tak, aby mieszanka mineralna uzyskała temperaturę właściwą do otoczenia lepiszczem asfaltowym. Temperatura mieszanki mineralnej nie powinna być wyższa o więcej niż 30oC od najwyższej temperatury mieszanki mineralno-asfaltowej podanej w tablicy nr 6.

**Tablica 6.** Najniższa i najwyższa temperatura mieszanki mineralno-bitumicznej

Lepiszczce asfaltowe	Temperatura mieszanki [°C]
50/70	od 140 do 180

#### 5.4 Przygotowanie podłoża

Podłoże pod warstwę ścieralną powinno być oczyszczone i skropione zgodnie z zasadami podanymi w STWiORB D.04.03.01; powierzchnia powinna być skropiona emulsją asfaltową z odpowiednim wyprzedzeniem czasowym, niezbędnym na odparowanie wody.

W przypadku stosowania rozkładarki, wyposażonej w rampę skrapiającą, dopuszcza się wykonanie skropienia emulsją asfaltową bezpośrednio przed wbudowaniem mieszanki betonu asfaltowego.

Powierzchnie krawężników, włazów, wpustów i tym podobnych urządzeń, przylegające do układanej mieszanki mineralno-asfaltowej powinny być zabezpieczone materiałami termoplastycznymi (taśmy, pasty itp.) uzgodnionymi z Inżynierem.

#### 5.5 Warunki przystąpienia do robót

Mieszankę mineralno-asfaltową należy wbudowywać w sprzyjających warunkach atmosferycznych.

Warstwa ścieralna z betonu asfaltowego może być wbudowana, gdy temperatura otoczenia jest minimum + 5°C.

Nie dopuszcza się układania mieszanki mineralno-asfaltowej na mokrym podłożu, podczas opadów atmosferycznych oraz silnego wiatru ( $V > 16$  m/s).

Temperatura otoczenia może być niższa w wypadku stosowania ogrzewania podłoża i obramowania (np. promienniki podczerwieni, urządzenia mikrofalowe).

#### 5.6 Wbudowywanie i zagęszczanie warstwy ścieralnej z betonu asfaltowego

Mieszankę mineralno-asfaltową można wbudowywać na podłożu przygotowanym zgodnie z zapisami w punktach 5.4.

Prace związane z wbudowaniem mieszanki mineralno-asfaltowej należy tak zaplanować, aby:

- umożliwiły układanie warstwy całą szerokością jezdni (jedną rozkładarką lub dwoma rozkładarkami pracującymi obok siebie z przesunięciem), a w przypadku przebudów i remontów o dopuszczonym ruchu jednokierunkowym (wahadłowym) szerokością pasa ruchu,
- dzienne działki robocze (tj. odcinki nawierzchni na których mieszanka mineralno-asfaltowa jest wbudowywana jednego dnia) powinny być możliwie jak najdłuższe - min. 200 m,
- organizacja dostaw mieszanki powinna zapewnić pracę rozkładarki bez zatrzymań.

Mieszankę mineralno-asfaltową należy wbudowywać w sprzyjających warunkach atmosferycznych. Nie dopuszcza się wbudowania mieszanki mineralno-asfaltowej podczas opadów atmosferycznych i silnego wiatru przekraczającego 16 m/s.

Mieszanka mineralno-asfaltowa powinna być wbudowywana rozkładarką wyposażoną w układ automatycznego sterowania grubością warstwy i utrzymywania niwelety zgodnie z Dokumentacją Projektową. W miejscach niedostępnych dla sprzętu dopuszcza się wbudowywanie ręczne.

Rozkładarka powinna poruszać się ze stałą prędkością i bez zbędnych zatrzymań (np. w oczekiwaniu na kolejny samochód z gorącą mieszanką).

Warstwy wałowane powinny być równomiernie zagęszczone ciężkimi walcami drogowymi. Należy stosować walce drogowe stalowe gładkie z możliwością wibracji, oscylacji lub walce ogumione.

Temperatura wbudowywanej mieszanki nie powinna być niższa od temperatury minimalnej podanej w pkt. 5.3.

Złącza w podbudowie powinny być jednorodne i szczelne.

Złącza podłużnego nie należy umiejscawiać w śladach kół. Należy unikać umiejscawiania złączy w obszarze poziomego oznakowania jezdni.

Złącza podłużne między pasami kolejnych warstw technologicznych należy przesuwac względem siebie, o co najmniej 15 cm w kierunku poprzecznym do osi jezdni.

Złącza poprzeczne między działkami roboczymi układanych pasów kolejnych warstw technologicznych należy przesunąć względem siebie, o co najmniej 2 m w kierunku podłużnym do osi jezdni.

Wcześniej wykonany pas warstwy technologicznej powinien mieć wyprofilowaną krawędź, równomiernie zagęszczoną, bez pęknięć. Krawędź ta nie może być pionowa, lecz powinna być skośna. Przygotowanie krawędzi polega na odcięciu wąskiego pasa wzdłuż krawędzi ciepłej warstwy.

W wypadku warstw nawierzchni z mieszanki wałowanej bez urządzeń ograniczających ją (np. krawężników) krawężnikom należy nadać spadki o nachyleniu nie większym niż 2:1, a za pomocą odpowiednich środków technicznych (np. zamontowanych na walcu drogowym elementów wykańczających) wykonać krawędzie w linii prostej i docisnąć równomiernie na całej długości.

Nawierzchnię asfaltową o jednostronnym nachyleniu jezdni należy uszczelnić wyżej położoną krawędź boczną (rys. 1 WT-2 2016). Niżej położona krawędź boczna powinna pozostać nieuszczelniona. Krawędzie zewnętrzne oraz powierzchnie odsadzek poziomych należy uszczelnić gorącym asfaltem w ilości określonej w WT-2 2016 – część II Wykonanie warstw nawierzchni asfaltowych Wymagania Techniczne tj.: powierzchnie odsadzek 1,5km/m<sup>2</sup>, krawędzie zewnętrzne 4kg/m<sup>2</sup>. Czynność tą należy wykonać zanim krawędzie ulegną zabrudzeniu. Do uszczelniania krawędzi zewnętrznych należy stosować asfalt drogowy według PN-EN 12591, asfalt modyfikowany polimerami według PN-EN 14023, asfalt wielorodzajowy wg PN-EN 13924-2, albo inne lepiszcza według norm lub aprobat technicznych. Uszczelnienie krawędzi zewnętrznych należy wykonać gorącym lepiszczem.

Krawędź kolejnych warstw może być uszczelniona jednocześnie, jeżeli kolejne warstwy układane są bezpośrednio jedna po drugiej oraz jeżeli zabezpieczy się krawędzie przed zanieczyszczeniem.

Jeżeli kolejno układane warstwy są uszczelniane odrębnie, to przylegającą powierzchnię odsadzki danej warstwy należy również uszczelnić na szerokości co najmniej 10 cm.

Właściwości warstwy z mieszanki mineralno-asfaltowej powinny spełniać wymagania tabeli 7.



**Tabela 7.** Właściwości warstwy z mieszanki mineralno-bitumicznej

Typ i wymiar mieszanki, przeznaczenie	Wskaźnik zagęszczenia [%]	Zawartość przestrzeni wolnych w warstwie [% (v/v)]
AC 8 S KR 1,	≥ 98	1,0 – 4,5

Metoda rozkładania „gorące przy gorącym”

Metoda ta ma zastosowanie w przypadku wykonywania złącza podłużnego. Metoda ta jest stosowana w sytuacji gdy układanie mma odbywa się przez minimum dwie rozkładarki pracujące obok siebie z przesunięciem. Wydajności wstępnej zagęszczania deską rozkładarek muszą być do siebie dopasowane. Aby uzyskać poprawne połączenie należy ustawić rozkładarki tak, aby odległość między układanymi pasami nie była większa niż długość rozkładarki oraz druga w kolejności rozkładarka nakładała mieszankę na pierwszy pas.

Walce zagęszczające mieszankę za każdą rozkładarką powinny być o zbliżonych parametrach. Zagęszczanie każdego z pasów należy rozpoczynać od zewnętrznej krawędzi pasa i stopniowo zagęszczać pas w kierunku złącza.

Przy tej metodzie nie stosuje się dodatkowych materiałów do złącza.

Metoda rozkładania „gorące przy zimnym”

Wykonanie złącza metodą „gorące przy zimnym” stosuje się w przypadkach, gdy ze względu na ruch, względnie z innych uzasadnionych powodów konieczne jest wykonywanie nawierzchni w odstępach czasowych. Krawędź złącza w takim przypadku powinna być wykonana w trakcie układania pierwszego pasa ruchu.

Krawędź złącza nie może być pionowa, lecz powinna być ukośna (pochylenie około 3:1 tj. pod kątem 70-80° w stosunku do warstwy niżej leżącej). Skos wykonany „na gorąco”, powinien być uformowany podczas układania pierwszego pasa ruchu, przy zastosowaniu rolki dociskowej lub noża talerzowego.

Jeżeli skos nie został uformowany „na gorąco”, należy uzyskać go przez frezowanie zimnego pasa, z zachowaniem wymaganego kąta.

Powierzchnia styku powinna być czysta i sucha.

Przed ułożeniem sąsiedniego pasa całą powierzchnię styku należy pokryć taśmą bitumiczno-kauczukową lub masą elastomerową przeznaczoną do stosowania do złącz technologicznych wg. pkt 5.8.

Drugi pas powinien być wykonywany z zakładem 2-3 cm licząc od górnej krawędzi złącza, zachodzącym na pas wykonany wcześniej.

Sposób zakończenia działki roboczej

Zakończenie działki roboczej należy wykonać w sposób i przy pomocy urządzeń zapewniających uzyskanie nieregularnej powierzchni spoiny (przy pomocy wstawianej kantówki lub frezarki).

Zakończenie działki roboczej wykonuje się prostopadle do osi drogi. Krawędź działki roboczej jest równocześnie krawędzią poprzeczną złącza.

Złącza poprzeczne między działkami roboczymi układanych pasów kolejnych warstw technologicznych należy przesunąć względem siebie o co najmniej 3 m w kierunku podłużnym do osi jezdni.

Sposób wykonywania spoin

Spoiny wykonuje się z użyciem materiałów podanych punkcie 5.8. Grubość taśmy bitumiczno-kauczukowej do spoin powinna wynosić:

— nie mniej niż 10 mm w warstwie ścieralnej.

**5.7 Połączenia technologiczne**

Zasady stosowania materiałów do połączeń technologicznych zostały przedstawione w tabelach 7b i 7c.

**Tabela 7b.** Materiały do złączy między fragmentami zagęszczonej MMA rozkładanej metodą „gorące przy zimnym”

Rodzaj warstwy	Złącze podłużne		Złącze poprzeczne	
	Ruch	Rodzaj materiału	Ruch	Rodzaj materiału
Warstwa ścieralna	KR 1	Pasty asfaltowe lub elastyczne taśmy bitumiczne	KR1	Pasty asfaltowe lub elastyczne taśmy bitumiczne

**Tabela 7c.** Materiały do spoin między fragmentami zagęszczonej MMA i elementami wyposażenia drogi

Rodzaj warstwy	Ruch	Rodzaj materiału
Warstwa ścieralna	KR1	Pasta asfaltowa

Podstawą dopuszczenia do wbudowania:

- Elastycznych taśm bitumicznych i past asfaltowych stosowanych do uszczelnienia połączeń technologicznych są wyniki badań wg tabel od 10 do 12 umieszczonych w WT-2 2016 – część II „Nawierzchnie asfaltowe na drogach krajowych”
- zalew drogowych na gorąco zgodność z normą PN-EN 14188-1.

Wymagania wobec wbudowania elastycznych taśm bitumicznych

Krawędź boczna złącza podłużnego winna być uformowana za pomocą rolki dociskowej lub poprzez obcięcie nożem talerzowym .

Krawędź boczna złącza poprzecznego powinna być uformowana w taki sposób i za pomocą urządzeń umożliwiających uzyskanie nieregularnej powierzchni.

Powierzchnie krawędzi do których klejona będzie taśma, powinny być czyste i suche.

Przed przyklejeniem taśmy w metodzie „gorące przy zimnym”, krawędzie „zimnej” warstwy na całkowitej grubości, należy zagruntować zgodnie z zaleceniami producenta taśmy.

Wymagana wysokość i grubość taśm bitumicznych:

warstwa ścieralna :

Taśma bitumiczna o grubości 10 mm powinna być wstępnie przyklejona do zimnej krawędzi złącza na całej jego wysokości oraz wystawać ponad powierzchnię warstwy do 5 mm lub wg zaleceń producenta.

#### Wymagania wobec wbudowania past bitumicznych

Przygotowanie krawędzi bocznych jak w przypadku stosowania taśm bitumicznych.

Pasta powinna być наносzona mechanicznie z zapewnieniem równomiernego jej rozproszania na bocznej krawędzi w ilości 3 - 4 kg/m<sup>2</sup> (warstwa o grubości 3 - 4 mm przy gęstości około 1,0 g/cm<sup>3</sup>).

Dopuszcza się ręczne nanoszenie past w miejscach niedostępnych.

#### Wymagania wobec wbudowania zalew drogowych na gorąco

Zabrudzone szczeliny należy oczyścić za pomocą sprężonego powietrza.

Zimne krawędzie winny uprzednio być posmarowane gruntownikiem wg zaleceń producenta zalewy drogowej na gorąco.

Szczelinę należy zalać do pełna: z meniskiem wklęsłym w przypadku prac wykonywanych w niskich temperaturach otoczenia, bez menisku w przypadku prac wykonywanych w wysokich temperaturach.

#### Sposób wykonania złączy

Wymagania ogólne :

złącza w warstwach nawierzchni powinny być wykonane w linii prostej,

złącza podłużnego nie można lokalizować w śladach kół, a także w obszarze poziomego oznakowania jezdni,

złącza podłużne w konstrukcji wielowarstwowej należy przesunąć względem siebie w kolejnych warstwach

technologicznych o co najmniej 30 cm w kierunku poprzecznym do osi jezdni,

złącza muszą być całkowicie związane a powierzchnie przylegających warstw powinny być w jednym poziomie.

### **6. Kontrola jakości robót**

#### **6.1 Ogólne zasady kontroli jakości robót**

Ogólne zasady kontroli jakości robót podano w STWiORB DM 00.00.00 "Wymagania ogólne".

#### **6.2 Badania przed przystąpieniem do robót**

Przed przystąpieniem do robót Wykonawca powinien:

- uzyskać wymagane dokumenty, dopuszczające wyroby budowlane do odbioru i powszechnego stosowania (np. stwierdzenie o oznakowaniu materiału znakiem CE lub znakiem budowlanym B, certyfikat zgodności, deklarację zgodności, aprobatę techniczną, ew. badania materiałów wykonane przez dostawców itp.),
- wykonać projekt recepty.

Wszystkie dokumenty oraz wyniki badań Wykonawca przedstawia Inżynierowi do akceptacji.

#### **6.3. Badania w czasie robót**

##### **6.3.1 Uwagi ogólne**

Badania dzielą się na:

- badania wykonawcy (w ramach własnego nadzoru),
- badania kontrolne (w ramach nadzoru zleciennodawcy/Inżyniera).

##### **6.3.2 Badania Wykonawcy**

Badania Wykonawcy są wykonywane w celu sprawdzenia czy jakość materiałów budowlanych (mieszank mineralno-asfaltowych i ich składników, lepiszczy i materiałów do uszczelnień itp.) oraz gotowej warstwy (wbudowana mieszanka, połączenia itp.) spełniają wymagania określone w STWiORB.

Wykonawca powinien wykonać te badania w czasie realizacji robót z niezbędną starannością i w wymaganym zakresie. Wyniki należy zapisywać w protokołach. W razie stwierdzenia uchybień w stosunku do wymagań ich przyczyny należy niezwłocznie usunąć.

Wyniki badań należy przekazywać Inżynierowi.

Inżynier może również zlecić wykonanie badań kontrolnych dodatkowych i arbitrażowych (w porozumieniu z Wykonawcą) do niezależnego laboratorium.

Rodzaj badań kontrolnych mieszanki mineralno-asfaltowej i wykonanej z niej warstwy podano w tablicy 8.

**Tablica 8.** Częstotliwość oraz zakres badań i pomiarów podczas wytwarzania mieszanki mineralno-asfaltowej

Lp.	Wyszczególnienie badań	Częstotliwość badań
1.	Właściwości wypełniacza	Jedno badanie na 100 ton dostarczonego wypełniacza
2.	Właściwości asfaltu	Jedno badanie dla każdej cysterny
3.	Właściwości kruszywa	Przy każdej zmianie
4.	Temperatura składników	Dozór ciągły
5.	Temperatura mieszanki	Każdy samochód przy załadunku i w czasie wbudowywania
6.	Zawartość asfaltu i uziarnienie mieszanki	1 próbka przy produkcji do 500 Mg, 2 próbki przy produkcji ponad 500 Mg
7.	Zawartość wolnych przestrzeni	Jeden raz dziennie
8.	Grubość i wskaźnik zagęszczenia warstwy, wolna przestrzeń w warstwie	2 próbki z każdego pasa ruchu o powierzchni do 3000 m <sup>2</sup> , za wyjątkiem obiektów mostowych

Badanie właściwości wypełniacza

Z częstotliwością podaną w tablicy 8 należy kontrolować dostarczany wypełniacz. Wyniki powinny być zgodne z wymaganiami podanymi w punkcie 2.4.

Badanie właściwości asfaltu

Z częstotliwością podaną w tablicy 8 należy kontrolować dostarczany asfalt. Wyniki powinny być zgodne z wymaganiami podanymi w punkcie 2.3.

Badanie właściwości kruszywa

Z częstotliwością podaną w tablicy 8 należy kontrolować każdy rodzaj dostarczanego kruszywa drobnego i każdą frakcję grysów. Wyniki powinny być zgodne z wymaganiami podanymi w pkt. 2.2.

Pomiar temperatury składników mieszanki

Z częstotliwością podaną w tablicy 8 należy kontrolować temperaturę składników mieszanki. Pomiar polega na odczytaniu wskazań odpowiednich termometrów zamontowanych w otaczarce. Wyniki powinny być zgodne z wymaganiami podanymi w punkcie 5.3.

Pomiar temperatury mieszanki

Temperaturę mieszanki betonu asfaltowego należy mierzyć i rejestrować przy załadunku i w czasie wbudowywania w nawierzchnię. Zaleca się stosowanie termometrów cyfrowych z sondą wgłębną. Wyniki powinny być zgodne z wymaganiami podanymi w punkcie 5.3.

Zawartość asfaltu

Z częstotliwością podaną w tablicy 8 należy kontrolować zawartość asfaltu.

Zawartość rozpuszczalnego lepiszcza z każdej próbki pobranej z mieszanki mineralno-asfaltowej nie może odbiegać od wartości projektowanej, z uwzględnieniem podanych dopuszczalnych odchyłek  $\pm 0,3\%$ .

Uziarnienie mieszanki mineralnej

Uziarnienie każdej próbki pobranej z luźnej mieszanki mineralno-asfaltowej nie może odbiegać od wartości projektowanej, z uwzględnieniem dopuszczalnych odchyłek.

Pojedynczy wynik i średnia z wielu oznaczeń uziarnienia każdej z luźnej mieszanki mineralno-asfaltowej nie może odbiegać od wartości projektowanej o więcej niż wartość dopuszczalnych odchyłek.

W wypadku wymagań dotyczących uziarnienia, wyrażonych jako którekolwiek z:

- zawartość kruszywa o wymiarze  $< 0,063\text{mm}$ ,  $\pm 1,5 \%$
- zawartość kruszywa o wymiarze  $< 0,125\text{mm}$ ,  $\pm 2,0 \%$
- zawartość kruszywa drobnego o wymiarze od  $0,063 \text{ mm}$  do  $2 \text{ mm}$ ,  $\pm 3,0 \%$
- zawartość kruszywa grubego o wymiarze  $>2 \text{ mm}$ ,  $\pm 3,0 \%$
- zawartość kruszywa grubego o największym wymiarze wraz z nadziarnem  $\pm 4,0 \%$

Zawartość wolnych przestrzeni

Z częstotliwością podaną w tablicy 8 należy określać wolną przestrzeń w próbkach Marshalla.

Zawartość wolnej przestrzeni w próbkach Marshalla wykonanych z mieszanki mineralno-bitumicznej, nie może przekraczać wartości dopuszczalnych podanych w tabeli 5.

Pomiar grubości warstwy

Grubości wykonanej warstwy należy określać z częstotliwością podaną w tablicy 8.

Grubość poszczególnych warstw asfaltowych powinna być zgodna z dokumentacją projektową, z tolerancją określoną w WT-2 cz. II – załącznik do zarządzenia nr 7 GDDKIA z dnia 09.05.2016.

Wymagana średnia grubość warstwy asfaltowej powinna być zgodna z grubością przyjętą w dokumentacji projektowej. Jedynie w przypadku pojedynczych wyników pomiarów grubości wbudowanej warstwy, dopuszcza się różnice w stosunku do grubości przyjętej w projekcie konstrukcji nawierzchni nie więcej niż o 5%.

Maksymalne wartości różnicy grubości średniej i grubości dla pojedynczych pomiarów przedstawia tabela:

	Warstwa podbudowy
Dla wartości średniej grubości wbudowanej warstwy z całego odcinka	Nie dopuszcza się zaniżenia grubości
Dla wartości pojedynczych wyników pomiarów grubości wbudowanej warstwy	0 – 5%

Zwiększone grubości poszczególnych warstw będą zaliczane jako wyrównanie ewentualnych niedoborów niżej leżącej warstwy.

Grubość wykonanej warstwy należy badać na minimum 2 próbkach z każdego pasa ruchu o powierzchni do 3000m<sup>2</sup>.

#### Wskaźnik zagęszczenia warstwy

Zagęszczenie wykonanej warstwy, wyrażone wskaźnikiem zagęszczenia oraz zawartością wolnych przestrzeni, nie może przekroczyć wartości dopuszczalnych podanych w tablicy 7.

Dotyczy to każdego pojedynczego oznaczenia danej właściwości.

Określenie gęstości objętościowej należy wykonać według PN-EN 12697-6.

#### Pomiar szczepności międzywarstwowej;

Kontrolę szczepności przeprowadza się na budowie z wywierconych próbek nawierzchni mineralno-asfaltowych. Badanie należy wykonać w aparacie Marshalla, zaopatrzonym w szczęki Leutnera, pozwalające na określenie naprężeń ścinających pomiędzy dwiema złączonymi emulsją warstwami asfaltowymi. Wytrzymałości na ścinanie połączeń między warstwami:

- 1,0 MPa dla połączeń warstwa ścieralna/wiążąca

Badanie zostało opisane szczegółowo w Załączniku do Zeszytu 66 IBDiM W-wa 2004.

#### 6.3.4 Badania kontrolne dodatkowe

W wypadku uznania, że jeden z wyników badań kontrolnych nie jest reprezentatywny dla ocenianego odcinka budowy, Wykonawca ma prawo żądać przeprowadzenia badań kontrolnych dodatkowych. Inżynier i Wykonawca decydują wspólnie o miejscach pobierania próbek i wyznaczeniu odcinków częściowych ocenianego odcinka budowy. Jeżeli odcinek częściowy przyporządkowany do badań kontrolnych nie może być jednoznacznie i zgodnie wyznaczony, to odcinek ten nie powinien być mniejszy niż 20% ocenianego odcinka budowy. Do odbioru uwzględniane są wyniki badań kontrolnych i badań kontrolnych dodatkowych do wyznaczonych odcinków częściowych. Koszty badań kontrolnych dodatkowych zażądanych przez Wykonawcę ponosi Wykonawca.

#### 6.3.5 Badania arbitrażowe

Badania, co do których istnieją uzasadnione wątpliwości ze strony Inżyniera lub Wykonawcy. Badania arbitrażowe wykonuje na wniosek strony kontraktu niezależne laboratorium, które nie wykonywało badań kontrolnych. Koszty badań arbitrażowych wraz ze wszystkimi kosztami ubocznymi ponosi strona, na której niekorzyść przemawia wynik badania.

#### 6.4 Badania dotyczące cech geometrycznych i właściwości warstwy ścieralnej z betonu asfaltowego

Częstotliwość oraz zakres badań i pomiarów wykonanych warstw nawierzchni z betonu asfaltowego podaje tablica 9.

**Tablica 9.** Częstotliwość oraz zakres badań i pomiarów wykonanej warstwy z betonu asfaltowego AC

Lp.	Wyszczególnienie badań	Częstotliwość badań i pomiarów
1	Szerokość warstwy	co 100 m
2	Równość podłużna	co 10 m
3	Równość poprzeczna	nie rzadziej niż co 5 m na każdej jezdni
4	Spadki poprzeczne	co 20 m*) na każdej jezdni
5	Rzędne wysokościowe	na każdej jezdni na osi i krawędziach jezdni: co 10 m na prostych i co
6	Ukształtowanie osi w planie	10 m na łukach
7	Złącza podłużne i poprzeczne	każde złącze
8	Wygląd zewnętrzny	cała powierzchnia wykonanego odcinka
*) Dodatkowe pomiary spadków poprzecznych i ukształtowania osi w planie należy wykonać w głównych punktach łuków poziomych		

#### 6.4.1 Szerokość warstwy

Szerokość warstwy ścieralnej z betonu asfaltowego powinna być zgodna z Dokumentacją Projektową, z tolerancją +5 cm -0 cm. Szerokość warstwy asfaltowej niżej położonej, nieograniczonej krawężnikiem lub opornikiem w nowej konstrukcji nawierzchni, powinna być szersza z każdej strony, co najmniej o grubość warstwy na niej położonej, nie mniej jednak niż 5 cm.

#### 6.4.2 Równość podłużna warstwy

##### Pomiar

Do oceny równości podłużnej warstwy ścieralnej nawierzchni ścieżki rowerowej należy wykonać w sposób ciągły z użyciem łąty i klina. Długość łąty powinna wynosić 4m. Pomiar równości podłużnej należy wykonywać w środku każdego ocenianego pasa ruchu.

##### Wymagania wobec równości podłużnej

Maksymalne wartości dla warstwy ścieralnej oznaczone pomiarem ciągłym równoważnym użyciu łąty i klina określa tabela 10.

**Tabela 10.** Maksymalne wartości odchyień równości podłużnej dla warstwy asfaltowych określone za pomocą pomiaru ciągłego, łąty i klina

Element nawierzchni	Maksymalne wartości odchyień równości podłużnej warstwy [mm]
Wszystkie pasy ruchu i powierzchnie przeznaczone do ruchu i postoju pojazdów	≤ 9

#### 6.4.3. Równość poprzeczna

##### Pomiar

Pomiar równości poprzecznej warstw nawierzchni należy wykonać z użyciem łąty i klina. Długość łąty w pomiarze równości poprzecznej powinna wynosić 2 m. Pomiar powinien być wykonywany nie rzadziej niż co 5 m.

##### Wymagania wobec równości poprzecznej

Maksymalne wartości odchyień równości poprzecznej dla warstwy określa tabela 12.

**Tabela 12.** Maksymalne wartości odchyień równości poprzecznej dla warstwy asfaltowych

Element nawierzchni	Maksymalne wartości odchyień równości poprzecznej warstwy [mm]
Wszystkie pasy ruchu i powierzchnie przeznaczone do ruchu i postoju pojazdów	≤ 9

#### 6.4.4. Spadki poprzeczne warstwy

Spadki poprzeczne warstwy z betonu asfaltowego na odcinkach prostych i na łukach powinny być zgodne z Dokumentacją Projektową, z tolerancją  $\pm 0,5\%$ .

#### 6.4.5. Rzędne wysokościowe

Rzędne wysokościowe warstwy powinny być zgodne z dokumentacją projektową, z tolerancją  $\pm 1$  cm, przy czym co najmniej 95% wykonanych pomiarów nie może przekraczać przedziału dopuszczalnych odchyień.

#### 6.4.6. Ukształtowanie osi w planie

Oś warstwy w planie powinna być usytuowana zgodnie z dokumentacją projektową, z tolerancją 5 cm.

#### 6.4.7. Złącza poprzeczne

Złącza w nawierzchni powinny być wykonane w linii prostej prostopadle do osi. Złącza powinny być całkowicie związane, a przylegające warstwy powinny być w jednym poziomie.

Złącza poprzeczne i podłużne uszczelnić taśmą termoplastyczną.

#### 6.4.8. Wygląd warstwy

Wygląd warstwy z betonu asfaltowego powinien mieć jednolitą teksturę, bez miejsc przeasfaltowanych, porowatych, łuszczących się i spękanych.

#### 6.5. Zasady postępowania z wadliwie wykonanymi robotami

W przypadku wystąpienia nieprawidłowości wykonania robót, Wykonawca ma obowiązek usunąć wady na własny koszt. Sposób, zakres i termin wykonania robót poprawkowych należy uzgodnić z Inżynierem.

### 7. Obmiar robót

#### 7.1. Wymagania ogólne dotyczące obmiaru robót

Ogólne wymagania dotyczące obmiaru Robót podano w STWiORB DM 00.00.00 „Wymagania ogólne”.

## **7.2. Jednostka obmiarowa**

Jednostką obmiarową jest metr kwadratowy (m<sup>2</sup>) wykonanej warstwy ścieralnej z betonu asfaltowego. Obmiar nie powinien obejmować dodatkowych powierzchni nie wykazanych w Dokumentacji Projektowej z wyjątkiem powierzchni zaakceptowanych przez Inżyniera na piśmie.

Nadmierna grubość lub nadmierna powierzchnia warstwy w stosunku do Dokumentacji Projektowej wykonana bez pisemnego upoważnienia Inżyniera nie może stanowić podstawy do rozszczeń o dodatkową zapłatę.

## **8. Odbiór robót**

### **8.1. Ogólne zasady odbioru robót**

Roboty podlegają odbiorowi według zasad określonych w STWiORB DM 00.00.00 „Wymagania ogólne”.

Dokonujący odbioru robót ocenia ich jakość na podstawie przedłożonych dokumentów, wyników badań i pomiarów oraz wnikliwej ocenie wizualnej wykonanych robót.

Jeżeli według oceny odbierającego, wykonane roboty pod względem przygotowania dokumentacyjnego lub zakresu robót nie są gotowe do odbioru, odbierający w porozumieniu z wykonawcą wyznacza ponowny termin odbioru.

Podstawowym dokumentem dokonania odbioru jest protokół.

Wszystkie uzgodnione roboty poprawkowe i uzupełniające powinny być spisane i potwierdzone przez obie strony. Wszystkie zmiany dotyczące rodzaju, ilości i technologii mogą zostać uznane tylko po uprzedniej pisemnej zgodzie odbierającego.

### **8.2. Dokumenty od odbioru robót**

Do odbioru częściowego lub końcowego robót należy przedłożyć odbierającemu dokumenty zgodne z STWiORB DM 00.00.00 „Wymagania ogólne”.

### **8.3 Odstępstwa od wymagań**

Jeśli podczas odbioru zostaną stwierdzone wypadki przekroczenia wartości dopuszczalnych podanych w STWiORB to każdy taki przypadek jest uznany za wadę.

Zleceniodawca stosuje wtedy potrącenia zgodnie z zasadami WT-2 w zakresie:

- grubości warstwy
- ilości zużytego materiału
- składu mieszanki mineralnej
- zawartości lepiszcza
- wskaźnika zagęszczenia i zawartość wolnej przestrzeni
- równości.

### **8.4. Sposób odbioru robót**

Roboty uznaje się za wykonane zgodnie z Dokumentacją Projektową, STWiORB i wymaganiami Inżyniera, jeżeli wszystkie pomiary i badania z zachowaniem tolerancji wg pkt. 6 niniejszej STWiORB - dały wyniki pozytywne.

W przypadku niezgodności, choć jednego elementu robót z wymaganiami lub przekroczenia wartości dopuszczalnych w badaniach, roboty uznaje się za niezgodne z Dokumentacją Projektową i obarczone wadą.

Wady wykryte na etapie robót ulegających zakryciu, powinny być poprawiane przez Wykonawcę przed ich zakryciem. Natomiast wady, które są dokumentowane na etapie badań kontrolnych lub oceny wizualnej do odbioru końcowego, będą klasyfikowane przez komisję pod kątem, jaki może być ich wpływ na: trwałość, bezpieczeństwo, estetykę odbieranego zadania inwestycyjnego. Ocena wpływu wad na wymienione czynniki, pozwoli podjąć Komisji odpowiednie decyzje obciążające Wykonawcę.

Obliczanie kwoty potrąceń zostanie ustalone zgodnie z WT-2 Nawierzchnie asfaltowe 2008.

## **9. Podstawa płatności**

### **9.1. Ogólne ustalenia dotyczące podstawy płatności**

Ogólne ustalenia dotyczące podstawy płatności podano w STWiORB DM 00.00.00 „Wymagania ogólne”.

### **9.2. Cena jednostki obmiarowej**

Płaci się za jeden metr kwadratowy (m<sup>2</sup>) wykonanej i odebranej warstwy ścieralnej z betonu asfaltowego po dokonaniu odbioru wg punktu 8.

Cena jednostkowa jest ceną uśrednioną dla podanego sposobu wykonania i obejmuje:

- opracowanie Projektu Technologii i Organizacji Robót oraz Programu Zapewnienia Jakości,
- prace pomiarowe i przygotowawcze,
- zakup i dostarczenie materiałów przeznaczonych do produkcji mieszanki,
- zakup, dostarczenie i zastosowanie materiałów pomocniczych koniecznych do prawidłowego wykonania robót lub wynikających z przyjętej technologii robót,
- opracowanie recepty laboratoryjnej wraz z badaniami,
- wytworzenie mieszanki,

- transport mieszanki do miejsca wbudowania,
- mechaniczne rozłożenie mieszanki,
- zagęszczenie i obcięcie krawędzi,
- uszczelnienie złączy poprzecznych i podłużnych,
- obcięcie krawędzi i posmarowanie lepiszczem,
- pokrycie taśmą asfaltową krawędzi urządzeń obcych i krawężników,
- uzyskanie wskazań odpowiedniego organu dla trasy i miejsca zdeponowania odpadów zgodnie z Ustawą zawartą w Dz.U. nr 62 z 20.06.2001r,
- wykonanie wszystkich niezbędnych pomiarów, badań i sprawdzeń,
- oznakowanie miejsca Robót i jego utrzymanie.

## 10. Przepisy związane

### 10.1 Normy

- PN-EN 932-3 Badania podstawowych właściwości kruszyw – Procedura i terminologia uproszczonego opisu petrograficznego
- PN-EN 933-1 Badania geometrycznych właściwości kruszyw – Oznaczanie składu ziarnowego – Metoda przesiewania
- PN-EN 933-3 Badania geometrycznych właściwości kruszyw – Oznaczanie kształtu ziaren za pomocą wskaźnika płaskości
- PN-EN 933-4 Badania geometrycznych właściwości kruszyw – Część 4: Oznaczanie kształtu ziaren – Wskaźnik kształtu
- PN-EN 933-5 Badania geometrycznych właściwości kruszyw – Oznaczanie procentowej zawartości ziaren o powierzchniach powstałych w wyniku przekruszenia lub łamania kruszyw grubych
- PN-EN 933-6 Badania geometrycznych właściwości kruszyw – Część 6: Ocena właściwości powierzchni – Wskaźnik przepływu kruszywa
- PN-EN 933-9 Badania geometrycznych właściwości kruszyw – Ocena zawartości drobnych cząstek – Badania błękitem metylenowym
- PN-EN 933-10 Badania geometrycznych właściwości kruszyw – Część 10: Ocena zawartości drobnych cząstek – Uziarnienie wypełniaczy (przesiewanie w strumieniu powietrza)
- PN-EN 1097-2 Badania mechanicznych i fizycznych właściwości kruszyw – Metody oznaczania odporności na rozdrabnianie
- PN-EN 1097-4 Badania mechanicznych i fizycznych właściwości kruszyw – Część 4: Oznaczanie pustych przestrzeni suchego, zagęszczonego wypełniacza
- PN-EN 1097-5 Badania mechanicznych i fizycznych właściwości kruszyw – Część 5: Oznaczanie zawartości wody przez suszenie w suszarce z wentylacją
- PN-EN 1097-6 Badania mechanicznych i fizycznych właściwości kruszyw – Część 6: Oznaczanie gęstości ziaren i nasiąkliwości
- PN-EN 1097-7 Badania mechanicznych i fizycznych właściwości kruszyw – Część 7: Oznaczanie gęstości wypełniacza – Metoda piknometryczna
- PN-EN 1097-8 Badania mechanicznych i fizycznych właściwości kruszyw – Część 8: Oznaczanie polerowalności kamienia
- PN-EN 1367-1 Badania właściwości cieplnych i odporności kruszyw na działanie czynników atmosferycznych – Część 1: Oznaczanie mrozoodporności
- PN-EN 1367-3 Badania właściwości cieplnych i odporności kruszyw na działanie czynników atmosferycznych – Część 3: Badanie bazaltowej zgorzeli słonecznej metodą gotowania
- PN-EN 1426 Asfalty i produkty asfaltowe – Oznaczanie penetracji igłą
- PN-EN 1427 Asfalty i produkty asfaltowe – Oznaczanie temperatury mięknięcia – Metoda Pierścien i Kula
- PN-EN 1744-1 Badania chemicznych właściwości kruszyw – Analiza chemiczna
- PN-EN 1744-4 Badania chemicznych właściwości kruszyw – Część 4: Oznaczanie podatności wypełniaczy do mieszanek mineralno-asfaltowych na działanie wody
- PN-EN 12591 Asfalty i produkty asfaltowe – Wymagania dla asfaltów drogowych
- PN-EN 12592 Asfalty i produkty asfaltowe – Oznaczanie rozpuszczalności
- PN-EN 12593 Asfalty i produkty asfaltowe – Oznaczanie temperatury łamliwości Fraassa
- PN-EN 12606-1 Asfalty i produkty asfaltowe – Oznaczanie zawartości parafiny – Część 1: Metoda destylacyjna
- PN-EN 12607-1i PN-EN 12607-3 Asfalty i produkty asfaltowe – Oznaczanie odporności na twardnienie pod wpływem ciepła i powietrza – Część 1: Metoda RTFOT
- Jw. Część 3: Metoda RFT
- PN-EN 12697-6 Mieszanki mineralno-asfaltowe – Metody badań mieszanek mineralno-asfaltowych na gorąco – Część 6: Oznaczanie gęstości objętościowej metodą hydrostatyczną
- PN-EN 12697-8 Mieszanki mineralno-asfaltowe – Metody badań mieszanek mineralno-asfaltowych na gorąco – Część 8: Oznaczanie zawartości wolnej przestrzeni
- PN-EN 12697-11 Mieszanki mineralno-asfaltowe – Metody badań mieszanek mineralno-asfaltowych na gorąco – Część 11: Określenie powiązania pomiędzy kruszywem i asfaltem
- PN-EN 12697-12 Mieszanki mineralno-asfaltowe – Metody badań mieszanek mineralno-asfaltowych na gorąco – Część 12: Określanie wrażliwości na wodę

- PN-EN 12697-13 Mieszanki mineralno-asfaltowe – Metody badań mieszanek mineralno-asfaltowych na gorąco – Część 13: Pomiar temperatury
- PN-EN 12697-22 Mieszanki mineralno-asfaltowe – Metody badań mieszanek mineralno-asfaltowych na gorąco – Część 22: Koleinowanie
- PN-EN 12697-27 Mieszanki mineralno-asfaltowe – Metody badań mieszanek mineralno-asfaltowych na gorąco – Część 27: Pobieranie próbek
- PN-EN 12697-36 Mieszanki mineralno-asfaltowe – Metody badań mieszanek mineralno-asfaltowych na gorąco – Część 36: Oznaczanie grubości nawierzchni asfaltowych
- PN-EN 13043 Kruszywa do mieszanek bitumicznych i powierzchniowych utwaleń stosowanych na drogach, lotniskach i innych powierzchniach przeznaczonych do ruchu
- PN-EN 13075-1 Asfalty i lepiszcza asfaltowe – Badanie rozpadu – Część 1: Oznaczanie indeksu rozpadu kationowych emulsji asfaltowych, metoda z wypełniaczem mineralnym
- PN-EN 13108-20 Mieszanki mineralno-asfaltowe – Wymagania – Część 20: Badanie typu
- PN-EN 13179-1 Badania kruszyw wypełniających stosowanych do mieszanek bitumicznych – Część 1: Badanie metodą Pierścienia i Kuli
- PN-EN 13179-2 Badania kruszyw wypełniających stosowanych do mieszanek bitumicznych – Część 2: Liczba bitumiczna
- PN-EN 13398 Asfalty i lepiszcza asfaltowe – Oznaczanie nawrotu sprężystego asfaltów modyfikowanych
- PN-EN 13399 Asfalty i lepiszcza asfaltowe – Oznaczanie odporności na magazynowanie modyfikowanych asfaltów
- PN-EN 13587 Asfalty i lepiszcza asfaltowe – Oznaczanie ciągliwości lepiszczy asfaltowych metodą pomiaru ciągliwości
- PN-EN 13588 Asfalty i lepiszcza asfaltowe – Oznaczanie kohezji lepiszczy asfaltowych metodą testu wahadłowego
- PN-EN 13589 Asfalty i lepiszcza asfaltowe – Oznaczanie ciągliwości modyfikowanych asfaltów – Metoda z duktylometrem
- PN-EN 13614 Asfalty i lepiszcza asfaltowe – Oznaczanie przyczepności emulsji bitumicznych przez zanurzenie w wodzie – Metoda z kruszywem
- PN-EN 13703 Asfalty i lepiszcza asfaltowe – Oznaczanie energii deformacji
- PN-EN 13808 Asfalty i lepiszcza asfaltowe – Zasady specyfikacji kationowych emulsji asfaltowych
- PN-EN 14023 Asfalty i lepiszcza asfaltowe – Zasady specyfikacji asfaltów modyfikowanych polimerami
- PN-EN 14188-1 Wypełniacze złączy i zalewy – Część 1: Specyfikacja zalew na gorąco
- PN-EN 14188-2 Wypełniacze złączy i zalewy – Część 2: Specyfikacja zalew na zimno
- PN-EN 22592 Przetwory naftowe – Oznaczanie temperatury zapłonu i palenia – Pomiar metodą otwartego tygla Clevelanda
- PN-EN ISO 2592 Oznaczanie temperatury zapłonu i palenia – Metoda otwartego tygla Clevelanda
- BN-68/8931-04 Drogi samochodowe. Pomiar równości nawierzchni planografem i łątą

## 10.2 Inne dokumenty

Wymagania techniczne. WT-1 Kruszywa 2014. Kruszywa do mieszanek mineralno-asfaltowych i powierzchniowych utwaleń na drogach krajowych.

Wymagania techniczne WT-2 2014 – część I. Mieszanki mineralno-asfaltowe. Nawierzchnie asfaltowe na drogach krajowych.

Wymagania techniczne WT-2 2016 – część II. Wykonanie warstw nawierzchni asfaltowych. Nawierzchnie asfaltowe na drogach krajowych.

Wymagania techniczne WT-3. Emulsje asfaltowe 2009. Kationowe emulsje asfaltowe na drogach publicznych.

Rozporządzenie Ministra Transportu i Gospodarki Morskiej w sprawie warunków technicznych, jakim powinny odpowiadać drogi publiczne i ich usytuowanie. Dz.U. Nr 43 z dnia 14 maja 1999r.



## **D.05.03.11 Frezowanie nawierzchni asfaltowych na zimno**

### **1. Wstęp**

#### **1.1. Przedmiot Specyfikacji Technicznej Wykonania i Odbioru Robót Budowlanych**

Przedmiotem niniejszej Specyfikacji Technicznej Wykonania i Odbioru Robót Budowlanych są wymagania dotyczące wykonania i odbioru Robót budowlanych w ramach realizacji zadania: „Rozbudowa drogi wojewódzkiej nr 487 wraz ze zmianą jej przebiegu w miejscowości Olesno”.

#### **1.2. Zakres stosowania STWiORB**

Specyfikacja Techniczna jest stosowana jako Dokument Przetargowy i Kontraktowy przy zlecaniu i realizacji Robót wymienionych w punkcie 1.1.

#### **1.3. Zakres Robót objętych STWiORB**

Ustalenia zawarte w niniejszej STWiORB dotyczą zasad prowadzenia Robót związanych z wykonaniem frezowania nawierzchni zgodnie z Dokumentacją Projektową.

Zakres rzeczowy obejmuje:

- frezowanie na głębokość około 22 cm .

#### **1.4. Określenia podstawowe**

**1.4.1. Frezowanie nawierzchni asfaltowej na zimno** - kontrolowany proces skrawania górnej warstwy nawierzchni asfaltowej, bez jej ogrzania, na określoną głębokość.

**1.4.2. Frezarka drogowa** - maszyna do frezowania nawierzchni na zimno.

**1.4.3.** Pozostałe określenia podstawowe podane w niniejszej STWiORB są zgodne z zamieszczonymi w STWiORB DM 00.00.00 "Wymagania ogólne".

#### **1.5. Ogólne wymagania dotyczące Robót**

Ogólne wymagania dotyczące robót podano w STWiORB DM 00.00.00 „Wymagania Ogólne”.

Wykonawca Robót jest odpowiedzialny za jakość ich wykonania oraz za zgodność z Dokumentacją Projektową, STWiORB i poleceniami Inżyniera.

Niezbędne dane istotne z punktu widzenia:

- organizacji robót budowlanych;
- zabezpieczenia interesu osób trzecich;
- ochrony środowiska;
- warunków bezpieczeństwa pracy;
- zaplecza dla potrzeb Wykonawcy;
- warunków organizacji ruchu;
- zabezpieczenia chodników i jezdni,

podano w STWiORB DM 00.00.00 „Wymagania Ogólne”.

#### **1.6 Wspólny Słownik Zamówień (CPV)**

Kody grup, klas i kategorii robót Wspólnego Słownika Zamówień (CPV) dotyczących przedmiotu zamówienia podano w STWiORB DM 00.00.00 „Wymagania Ogólne”.

### **2. Materiały**

#### **2.1. Ogólne wymagania dotyczące materiałów**

Ogólne wymagania dotyczące materiałów, ich pozyskiwania i składowania, podano w STWiORB DM 00.00.00 „Wymagania ogólne”.

### **3. Sprzęt**

#### **3.1. Ogólne wymagania dotyczące sprzętu**

Ogólne wymagania dotyczące sprzętu podano w STWiORB DM 00.00.00 "Wymagania ogólne".

#### **3.2. Sprzęt do wykonania robót**

Do frezowania nawierzchni na zimno należy stosować frezarki drogowe umożliwiające frezowanie nawierzchni asfaltowej na zimno na określoną głębokość z dokładnością określoną w pkt. 5 niniejszej STWiORB.

Frezarka powinna być sterowana elektronicznie i zapewniać zachowanie wymaganej równości oraz pochyleń poprzecznych i podłużnych powierzchni po frezowaniu. Wymaganą równość określono w pkt. 5 niniejszej STWiORB. Do małych robót (naprawy) Inżynier może dopuścić frezarki sterowane mechanicznie.

Szerokość bębna frezującego powinna być dobrana zależnie od zakresu Robót. Przy lokalnych naprawach szerokość bębna może być dostosowana do szerokości skrawanych elementów nawierzchni. Przy frezowaniu całej jezdni szerokość bębna skrawającego powinna być, co najmniej równa 1200 mm. Przy dużych robotach frezarki muszą być wyposażone w przenośnik sfrezowanego materiału, podającego go z jezdni na samochody. Przy pracach prowadzonych na terenie

zabudowanym frezarki muszą być zaopatrzone w systemy odpylania. W terenie niezabudowanym frezarki powinny być zaopatrzone w systemy odpylania. Sprzęt użyty do frezowania nawierzchni powinien odpowiadać pod względem typu i ilości wymaganiom zawartym w PZJ i być zaakceptowany przez Inżyniera. Wydajność frezarek powinna zapewnić wykonanie Robót przy jak najmniejszych zakłóceniach ruchu.

#### 4. Transport

##### 4.1. Ogólne wymagania dotyczące transportu

Ogólne wymagania dotyczące transportu podano w STWiORB DM 00.00.00 "Wymagania ogólne".

##### 4.2. Transport materiałów

Transport powinien być tak zorganizowany, aby zapewnić pracę frezarek bez postoju. Materiał może być wywożony dowolnymi środkami transportowymi.

Utylizacja frezowin pozostaje po stronie Wykonawcy.

#### 5. Wykonanie Robót

##### 5.1. Ogólne warunki wykonywania Robót

Ogólne zasady wykonywania Robót podano w STWiORB DM 00.00.00 "Wymagania ogólne".

Wykonawca przedstawi Inżynierowi do akceptacji Projekt Technologii i Organizacji Robót oraz Program Zapewnienia Jakości uwzględniający wszystkie warunki, w jakich będą wykonywane roboty.

##### 5.2. Wykonanie frezowania

Przed przystąpieniem do wykonania robót Wykonawca zobowiązany jest do sporządzenia we własnym zakresie i na własny koszt projektu roboczego zawierającego:

- plan rzędnych powierzchni istniejącej warstwy górnej w przekrojach prostopadłych do osi drogi i odległych od siebie o nie więcej niż 10 m,
- naniesienie na plan rzędnych, w oparciu o dane Dokumentacji Projektowej, grubości warstw nawierzchni, które podlegać będą frezowaniu.

Wykonawca jest zobowiązany do wykonania inwentaryzacji geodezyjnej przed i po wykonaniu frezowania.

Nawierzchnia powinna być frezowana do głębokości, szerokości i pochyleń zgodnych z Dokumentacją Projektową z dokładnością  $\pm 5$  mm.

Nierówności sfrezowanej powierzchni mierzone łąką 4-metrową zgodnie z BN-68/8931-04, przy użyciu klina pomiarowego o szerokości 40 mm, nie powinny wynosić więcej niż 8 mm.

Jeżeli ruch drogowy ma być dopuszczony po sfrezowanej części jezdni, to wówczas, ze względów bezpieczeństwa należy spełnić następujące warunki:

- należy usunąć ścięty materiał i oczyścić nawierzchnię,
- przy frezowaniu poszczególnych pasów ruchu, wysokość podłużnych pionowych krawędzi nie może przekraczać 40 mm,
- przy lokalnych naprawach polegających na sfrezowaniu nawierzchni przy linii krawężnika (ścieku) dopuszcza się większy uskok niż określono w pkt b), ale przy głębokości większej od 75 mm wymaga on specjalnego oznakowania,
- krawędzie poprzeczne na zakończenie dnia roboczego powinny być klinowo ścięte.

#### 6. Kontrola jakości Robót

##### 6.1. Ogólne zasady kontroli jakości robót

Ogólne zasady dotyczące kontroli jakości Robót podano w STWiORB DM 00.00.00 "Wymagania ogólne".

##### 6.2. Badania przed przystąpieniem do robót

Kontrola jakości Robót podczas frezowania nawierzchni na zimno powinna obejmować pomiary określone w tablicy 1.

**Tablica 1.** Zakres częstotliwości badań kontrolnych przy frezowaniu nawierzchni na zimno.

Lp.	Właściwość	Częstotliwość badań kontrolnych
1.	Równość podłużna	łąką 4-metrową co 20 m
2.	Równość poprzeczna	łąką 4-metrową co 20 m
3.	Spadki poprzeczne	co 50 m
4.	Szerokość frezowania	co 50 m
5.	Głębokość frezowania	na bieżąco

##### 6.3. Dopuszczalne tolerancje

Sfrezowana powierzchnia nawierzchni powinna być zgodna z Dokumentacją Projektową, z następującymi tolerancjami:

- równość podłużna i poprzeczna jak w pkt. 5.2.
- spadek poprzeczny  $\pm 0,5\%$ ,
- szerokość frezowania - pełna,

- głębokość frezowania  $\pm 5$ mm.

## **7. Obmiar robót**

### **7.1. Wymagania ogólne dotyczące obmiaru robót**

Ogólne zasady obmiaru robót podano w STWiORB DM 00.00.00 „Wymagania ogólne”.

### **7.2. Jednostka obmiarowa**

Jednostką obmiarową jest jeden metr kwadratowy ( $m^2$ ) sfrezowanej powierzchni o określonej grubości zgodnie z Dokumentacją Projektową.

## **8. Odbiór Robót**

### **8.1. Ogólne zasady odbioru robót**

Ogólne zasady odbioru Robót podano w STWiORB DM 00.00.00 "Wymagania ogólne".

### **8.2. Sposób odbioru robót**

Roboty uznaje się za wykonane zgodnie z Dokumentacją Projektową i STWiORB, jeżeli wszystkie badania i pomiary wg pkt.6 niniejszej STWiORB dały wyniki pozytywne.

W przypadku niezgodności, choć jednego elementu robót z wymaganiami, roboty uznaje się za niezgodne z Dokumentacją Projektową i Wykonawca zobowiązany jest do ich poprawy na własny koszt.

## **9. Podstawa płatności**

### **9.1. Ogólne ustalenia dotyczące podstawy płatności**

Ogólne ustalenia dotyczące podstawy płatności podano w STWiORB DM 00.00.00 „Wymagania ogólne”.

### **9.2. Cena jednostki obmiarowej**

Płaci się za jeden metr kwadratowy ( $m^2$ ) frezowanej nawierzchni po dokonaniu odbioru wg punktu 8.

Cena jednostkowa jest ceną uśrednioną dla podanego sposobu wykonania i obejmuje:

- opracowanie Projektu Technologii i Organizacji Robót oraz Programu Zapewnienia Jakości,
- prace pomiarowe,
- zakup i transport wszystkich niezbędnych materiałów,
- zastosowanie materiałów pomocniczych koniecznych do prawidłowego wykonania robót lub wynikających z przyjętej technologii robót,
- oznakowanie robót,
- oczyszczenie nawierzchni,
- frezowanie na określoną głębokość,
- wywiezienie sfrezowanego materiału na miejsce określone przez Inżyniera,
- uporządkowanie terenu robót,
- przeprowadzenie pomiarów nawierzchni po frezowaniu,
- wykonanie pomiaru inwentaryzacji geodezyjnej stanu istniejącego i po frezowaniu w celu określenia ilości pozyskanego destruktu,
- oznakowanie robót i jego utrzymanie.

## **10. Przepisy związane**

### **10.1. Normy**

BN-68/8931-04 Drogi samochodowe. Pomiar równości nawierzchni planografem i łątą.

### **10.2. Inne dokumenty**

Nie występują.

## D.05.03.13 Warstwa ściernalna z mieszanki SMA

### 1. Wstęp

#### 1.1. Przedmiot Specyfikacji Technicznej Wykonania i Odbioru Robót Budowlanych

Przedmiotem niniejszej Specyfikacji Technicznej Wykonania i Odbioru Robót Budowlanych są wymagania dotyczące wykonania i odbioru Robót budowlanych w ramach realizacji zadania: „Rozbudowa drogi wojewódzkiej nr 487 wraz ze zmianą jej przebiegu w miejscowości Olesno”.

#### 1.2. Zakres stosowania STWiORB

Specyfikacja Techniczna Wykonania i Odbioru Robót Budowlanych jest stosowana jako dokument przetargowy i kontraktowy przy zlecaniu i realizacji Robót wymienionych w pkt.1.1.

#### 1.3. Zakres Robót objętych STWiORB

Ustalenia zawarte w niniejszej specyfikacji dotyczą zasad prowadzenia robót związanych z wykonaniem warstwy ściernalnej z mieszanki SMA. W zakres robót wchodzi wykonanie warstwy ściernalnej z mieszanki SMA dla:

- warstwa ściernalna z SMA11, PMB 45/80-55 o gr. 4cm – KR 4 – jezdnia DW487

#### 1.4. Określenia podstawowe

**Mieszanka SMA** – mieszanka mastyksowo-grysowa, wytwarzana, układana i zagęszczana na gorąco.

**Stabilizator** – dodatek, np. włókna celulozowe, mineralne, zmniejszający wpływ mastyksu z powierzchni grysów w gorącej mieszance mineralno-asfaltowej.

**Środek adhezyjny** – substancja powierzchniowo czynna dodawana do lepiszcza w celu zwiększenia jego przyczepności do kruszywa.

Pozostałe określenia podane w niniejszej STWiORB są zgodne z zamieszczonymi w STWiORB DM 00.00.00. "Wymagania ogólne".

#### 1.5. Ogólne wymagania dotyczące Robót

Ogólne wymagania dotyczące robót podano w STWiORB DM 00.00.00 „Wymagania Ogólne”.

Wykonawca Robót jest odpowiedzialny za jakość ich wykonania oraz za zgodność z Dokumentacją Projektową, STWiORB i poleceniami Inżyniera.

Niezbędne dane istotne z punktu widzenia:

- organizacji robót budowlanych;
- zabezpieczenia interesu osób trzecich;
- ochrony środowiska;
- warunków bezpieczeństwa pracy;
- zaplecza dla potrzeb Wykonawcy;
- warunków organizacji ruchu;
- zabezpieczenia chodników i jezdni,

podano w STWiORB DM 00.00.00 „Wymagania Ogólne”.

#### 1.6 Wspólny Słownik Zamówień (CPV)

Kody grup, klas i kategorii robót Wspólnego Słownika Zamówień (CPV) dotyczących przedmiotu zamówienia podano w STWiORB DM 00.00.00 „Wymagania Ogólne”.

## 2. Materiały

### 2.1. Ogólne wymagania dotyczące materiałów

Ogólne wymagania dotyczące materiałów, ich pozyskiwania i składowania podano w STWiORB DM.00.00.00 "Wymagania ogólne".

Jakość i odporność warstwy ściernalnej z mieszanki SMA zależy w dużym stopniu od uziarnienia frakcji grysowej oraz od rodzaju skały. Dlatego też należy zwrócić szczególną uwagę na uziarnienie dostarczanych frakcji grysów.

Poszczególne rodzaje materiałów powinny pochodzić ze źródeł zatwierdzonych przez Inżyniera. W przypadku zmiany pochodzenia materiału należy, po wykonaniu odpowiednich badań, opracować skorygowaną receptę.

### 2.2. Kruszywo

Do wykonania mieszanki mineralno — asfaltowej należy stosować kruszywa ze skał magmowych, metamorficznych lub szarogłazu.

Do wykonania mieszanki mineralno — asfaltowej nie należy stosować kruszyw sztucznych, osadowych, organicznych oraz kruszonych żwirów i piasków.

Do mieszanki SMA należy stosować kruszywa spełniające wymagania podane w tabelicy 1.

W celu uzyskania trwałej szorstkości warstwy ściernalnej, należy stosować grysy o dużej odporności na polerowanie.

Składowanie kruszywa powinno odbywać się w warunkach zabezpieczających je przed zanieczyszczeniem i zmieszaniem z innymi asortymentami kruszywa lub jego frakcjami.

**Tabela 1a.** Wymagane właściwości kruszywa grubego do warstwy ścieralnej z mieszanki SMA

Właściwości kruszywa	Wymagania
Uziarnienie według PN-EN 933-1, kategoria nie niższa niż:	G <sub>C90/15</sub>
Tolerancje uziarnienia, odchylenia nie większe niż według kategorii:	G <sub>25/15</sub> ; G <sub>20/15</sub>
Zawartość pyłów według PN-EN 933-1, kategoria nie wyższa niż:	f <sub>2</sub>
Kształt kruszywa według PN-EN 933-3 lub według PN-EN 933-4, kategoria nie wyższa niż:	FI <sub>20</sub> lub SI <sub>20</sub>
Procentowa zawartość ziaren o powierzchni przekruszonej i łamanej w kruszywie grubym według PN-EN 933-5, kategoria nie niższa niż:	C <sub>100/0</sub>
Odporność kruszywa na rozdrabnianie według normy PN-EN 1097-2, badana na kruszywie o wymiarze 10/14, rozdział 5, kategoria nie wyższa niż:	LA <sub>30</sub>
Odporność na polerowanie kruszywa (badana na normowej frakcji kruszywa do mieszanki mineralno-asfaltowej) według PN-EN 1097-8, kategoria nie niższa niż:	PSV <sub>Deklarowana *</sub> , ale nie mniej niż 48
Gęstość ziaren według PN-EN 1097-6, rozdział 7, 8 lub 9	deklarowana przez producenta
Nasiąkliwość według PN-EN 1097-6, rozdz. 7, 8 lub 9	WA <sub>24</sub> Deklarowana
Mrozoodporność według PN-EN 1367-6, w 1% NaCl, kategoria nie wyższa niż:	F <sub>NaCl</sub> 7
„Zgorzel słoneczna” bazaltu według PN-EN 1367-3, wymagana kategoria:	SB <sub>LA</sub>
Skład chemiczny – uproszczony opis petrograficzny według PN-EN 932-3	deklarowany przez producenta
Grube zanieczyszczenia lekkie według PN-EN 1744-1 p. 14.2, kategoria nie wyższa niż:	m <sub>LPC</sub> 0,1

\*) Kruszywa grube, które nie spełniają wymaganej kategorii wobec odporności na polerowanie (PSV), mogą być stosowane, jeśli są używane w mieszance kruszyw (grubych), która obliczeniowo osiąga podaną wartość wymaganej kategorii. Obliczona wartość (PSV) mieszanki kruszywa grubego jest średnią ważoną wynikającą z wagowego udziału każdego z rodzajów kruszyw grubych przewidzianych do zastosowania w mieszance mineralno-asfaltowej oraz kategorii odporności na polerowanie każdego z tych kruszyw. Można mieszać tylko kruszywa grube kategorii PSV<sub>44</sub> i wyższej.

**Tabela 1b.** Wymagane właściwości kruszywa łamanego drobnego do warstwy ścieralnej z mieszanki SMA

Właściwości kruszywa	Wymagania
Uziarnienie według PN-EN 933-1, wymagana kategoria:	G <sub>F85</sub>
Tolerancja uziarnienia, odchylenie nie większe niż według kategorii:	G <sub>TC20</sub>
Zawartość pyłów według PN-EN 933-1, kategoria nie wyższa niż:	f <sub>16</sub>
Jakość pyłu według PN-EN 933-9, kategoria nie wyższa niż:	MB <sub>F10</sub>
Kanciastość kruszywa drobnego według PN-EN 933-6, rozdział 8, kategoria nie niższa niż:	E <sub>CS30</sub>
Gęstość ziaren według PN-EN 1097-6, rozdz. 7, 8 lub 9	deklarowana przez producenta
Nasiąkliwość według PN-EN 1097-6, rozdz. 7, 8 lub 9	WA <sub>24</sub> Deklarowana
Grube zanieczyszczenia lekkie, według PN-EN 1744-1, p. 14.2, kategoria nie wyższa niż:	m <sub>LPC</sub> 0,1

### 2.3. Wypełniacz

Do mieszanki SMA należy stosować wypełniacz podstawowy, spełniający wymagania podane w tablicy 2.

**Tablica 2.** Wymagane właściwości wypełniacza do warstwy ścieralnej z mieszanki SMA

Właściwości kruszywa	Wymagania
	KR 4,
Uziarnienie według PN-EN 933-10	zgodnie z tablicą 24 w PN-EN 13043
Jakość pyłu według PN-EN 933-9, kategoria nie wyższa niż	MB <sub>F</sub> 10
Zawartość wody według PN-EN 1097-5, nie wyższa niż:	1% (m/m)
Gęstość ziaren według PN-EN 1097-7	deklarowana przez producenta
Wolne przestrzenie w suchym zagęszczonym wypełniaczu według PN-EN 1097-4, wymagana kategoria	V <sub>28/45</sub>
Przyrost temperatury mięknięcia według PN-EN 13179-1, wymagana kategoria	Δ <sub>R&amp;B</sub> 8/25
Rozpuszczalność w wodzie według PN-EN 1744-1, kategoria nie wyższa niż:	WS <sub>10</sub>
Zawartość CaCO <sub>3</sub> w wypełniaczu wapiennym według PN-EN 196-2, kategoria nie niższa niż:	CC <sub>70</sub>
Zawartość wodorotlenku wapnia w wypełniaczu mieszanym według PN-EN 459-2, wymagana kategoria:	K <sub>a</sub> 20
„Liczba asfaltowa” według PN-EN 13179-2, wymagana kategoria:	BN <sub>Deklarowana</sub>

#### 2.4. Polimeroasfalt

Do wytwarzania mieszanki grysowo-mastyksowej typu SMA przewidzianej do wykonania warstwy ścieralnej należy stosować polimeroasfalt PMB 45/80-55 o właściwościach odpowiadających wymaganiom zawartym w tablicy 3. Należy użyć asfaltu modyfikowanego SBS w rafinerii.

**Tablica 3.** Wymagania dla asfaltów drogowych modyfikowanych polimerami PMB 45/80-55.

Wymagania podstawowe	Właściwość	Metoda badania	Jednostka	Wymaganie	Klasa
Konsystencja w pośrednich temperaturach eksploatacyjnych	Penetracja w 25°C	EN 1426	0,1 mm	45-80	4
Konsystencja w wysokich temperaturach eksploatacyjnych	Temperatura mięknięcia	EN 1427	°C	≥ 55	7
Kohezja	Siła rozciągania (mała prędkość rozciągania)	EN 13589 EN 13703	J/cm <sup>2</sup>	≥ 1 w 5°C	4
	Siła rozciągania w 5°C (duża prędkość rozciągania)	EN 13587 EN 13703	J/cm <sup>2</sup>	NPD <sup>a</sup>	0
	Wahadło Hialit (metoda uderzenia)	EN 13588	J/cm <sup>2</sup>	NPD <sup>a</sup>	0
Stołość konsystencji (odporność na starzenie wg EN 12607-1 lub -3)	Zmiana masy		%	≤ 0,5	3
	Pozostała penetracja	EN 1426	%	≥ 60	7
	Wzrost temperatury mięknięcia	EN 1427	°C	≤ 8	2
Inne właściwości	Temperatura zapłonu	EN ISO 2592	°C	≥ 235	3
Wymagania dodatkowe	Temperatura łamliwości	EN 12593	°C	≤ - 12	6
	Nawrót sprężysty w 25°C	EN 13398	%	≥ 50	5
	Nawrót sprężysty w 10°C			NPD <sup>a</sup>	0
	Zakres plastyczności	Pkt. 5.1.9. normy	°C	TBR <sup>b</sup>	1
	Stabilność magazynowania Różnica temperatur mięknięcia	EN 13399 EN 1427	°C	≤ 5	2

	Stabilność magazynowania Różnica penetracji	EN 13399 EN 1426	0,1 mm	NPD <sup>a</sup>	0
	Spadek temperatury mięknięcia po starzeniu wg EN 12607-1 lub -3	EN 12607-1 EN14274	°C	TBR <sup>b</sup>	1
	Nawrót sprężysty w 25°C po starzeniu wg EN 12607-1 lub -3	EN 12607-01 EN 163398	%	≥ 50	4
	Nawrót sprężysty w 10°C po starzeniu wg EN 12607-1 lub -3			NPD <sup>a</sup>	0
a) NPD – No Performance Determined (właściwość użytkowa nie określana)					
b) TBR – To Be Reported (do zadeklarowania)					

### 2.5. Stabilizator mastyksu

W celu zapobieżenia spływananiu lepiszcza asfaltowego z ziaren kruszywa w wyprodukowanej mieszance SMA należy stosować stabilizatory, którymi mogą być włókna mineralne, celulozowe lub polimerowe, spełniające wymagania aprobaty technicznej. Włókna te mogą być stosowane także w postaci granulatu, w tym ze środkiem wiążącym.

### 2.6. Środek adhezyjny

W celu poprawy powinowactwa fizykochemicznego lepiszcza asfaltowego i kruszywa, gwarantującego odpowiednią przyczepność (adhezję) lepiszcza do kruszywa i odporność mieszanki SMA na działanie wody, należy dobrać i zastosować środek adhezyjny tak, aby dla konkretnej pary kruszywo-lepiszcze wartość przyczepności określona według PN-EN 12697-11, metoda C wynosiła, co najmniej 80%.

Pochodzenie, rodzaj i właściwości powinny być deklarowane.

Składowanie środka adhezyjnego jest dozwolone tylko w oryginalnych opakowaniach producenta, w warunkach określonych przez Producenta.

### 2.7. Emulsja asfaltowa kationowa

Należy stosować drogową emulsję asfaltową spełniającą wymagania określone w PN-EN 13808 oraz wymagań STWiORB.

### 2.8. Materiały do uszczelnienia połączeń i krawędzi

Do uszczelnienia połączeń technologicznych należy stosować materiały termoplastyczne (taśmy, pasty itp.) według norm lub aprobat technicznych.

Do uszczelniania krawędzi należy stosować asfalt drogowy według PN-EN 12591 lub asfalt modyfikowany polimerami według PN-EN 14023 „metodą na gorąco”, albo inne lepiszcza według aprobat technicznych.

### 2.9. Dostawy materiałów

Za dostawy materiałów odpowiedzialny jest Wykonawca robót zgodnie z ustaleniami określonymi w STWiORB DM 00.00.00 „Wymagania ogólne”.

Do obowiązku Wykonawcy należy takie zorganizowanie dostaw materiałów do wytwarzania mieszanki SMA, aby zapewnić nieprzerwaną pracę otaczarki w trakcie wykonywania dziennej działki roboczej.

Każda dostawa polimeroasfaltu, kruszywa i wypełniacza musi być zaopatrzona w deklarację zgodności o treści według PN-EN-45014, wydaną przez dostawcę.

### 2.10. Składowanie materiałów

#### 2.10.1. Składowanie kruszywa

Kruszywo o różnym uziarnieniu lub pochodzeniu należy składować oddzielnie według wymiaru i chronić przed zanieczyszczeniem.

#### 2.10.2. Składowanie wypełniacza

Wypełniacz należy składować w suchych warunkach. Składowanie wypełniacza powinno odbywać się w silosach wyposażonych w urządzenia do areacji.

#### 2.10.3. Składowanie polimeroasfaltu

Lepiszczce asfaltowe należy przechowywać w zbiorniku z pośrednim systemem ogrzewania, z układem termostatowania zapewniającym utrzymanie żądanej temperatury z dokładnością  $\pm 5^{\circ}\text{C}$ .

#### 2.10.4. Składowanie środka adhezyjnego

Składowanie środka adhezyjnego jest dozwolone tylko w oryginalnych opakowaniach producenta w warunkach podanych przez Producenta.

### **2.10.5. Składowanie stabilizatora mastyksu**

Składowanie stabilizatora mastyksu jest dozwolone tylko w oryginalnych opakowaniach producenta lub w odpowiednich do tego celu przystosowanych zbiornikach, w warunkach podanych w Aprobacie Technicznej.

## **3. Sprzęt**

### **3.1. Ogólne wymagania dotyczące sprzętu**

Ogólne wymagania dotyczące sprzętu podano w STWiORB DM 00.00.00. "Wymagania ogólne".

Wykonawca jest zobowiązany do stosowania tylko takiego rodzaju sprzętu, który gwarantuje uzyskanie parametrów wykonania robót zgodnych ze STWiORB.

Sprzęt stosowany do wykonania robót podlega zatwierdzeniu przez Inżyniera.

### **3.2. Wytwórnia mieszanki mineralno-bitumicznej**

Mieszkę mineralno-asfaltową należy wytwarzać na gorąco w otaczarce (zespolu maszyn i urządzeń dozowania, podgrzewania i mieszania składników oraz przechowywania gotowej mieszanki).

Dozowanie składników mieszanki mineralno-asfaltowej w otaczarkach, w tym także wstępne, powinno być zautomatyzowane i zgodne z receptą roboczą, a urządzenia do dozowania składników oraz pomiaru temperatury powinny być okresowo sprawdzane. Kruszywo o różnym uziarnieniu lub pochodzeniu należy dodawać oddzielnie.

Sposób i czas mieszania składników mieszanki mineralno-asfaltowej powinny zapewnić równomierne otoczenie kruszywa lepiszczem asfaltowym.

Odchyłki masy dozowanych składników (w stosunku do masy poszczególnych składników zarobu) nie powinny być większe od  $\pm 2\%$ .

### **3.3. Układarka mieszanek mineralno-bitumicznych**

Układanie warstwy ścieralnej powinno odbywać się całą szerokością jezdni bez szwu technologicznego. W przypadku konieczności wykonywania warstwy ścieralnej połówkowo, należy stosować do złącz technologicznych taśmy bitumiczno – kauczukowe lub masy elastomerowe przeznaczone do stosowania do złącz technologicznych.

Układanie mieszanki powinno odbywać się przy użyciu mechanicznej układarki posiadającej następujące urządzenia:

- automatyczne sterowanie pozwalające na ułożenie warstwy zgodnie z założoną niweletą i grubością,
- płytę wibracyjną do wstępnego zagęszczenia mieszanki,
- urządzenia do podgrzewania płyty wibracyjnej.

### **3.4. Walce do zagęszczania**

Wykonawca powinien dysponować sprzętem pozwalającym na uzyskanie przewidzianego wskaźnika zagęszczenia rozkładanej warstwy z mieszanki SMA, a więc walcami średniociężkimi stalowymi gładkimi. Do warstwy z mieszanki SMA nie zaleca się stosowania wibracji podczas zagęszczenia.

Nie należy stosować zbyt ciężkich walców, gdyż może to spowodować miażdżenie ziarn grysów.

### **3.5. Szczotki mechaniczne**

Zespół wykonujący nawierzchnie bitumiczne musi być wyposażony w szczotki mechaniczne z kompletem szczotek twardych i miękkich.

## **4. Transport**

### **4.1. Ogólne wymagania dotyczące transportu**

Ogólne wymagania dotyczące transportu podano w STWiORB DM 00.00.00 "Wymagania ogólne".

### **4.2. Transport mieszanki**

Mieszanki mineralno-asfaltowe powinny być dowożone na budowę w zależności od postępu robót. Mieszanki podczas transportu i postoju przed wbudowaniem powinny być zabezpieczone przed ostygnięciem i dopływem powietrza (przykrycie, pojemniki termoizolacyjne lub ogrzewane itp.). Mieszanki mineralno-asfaltowe, powinny być przewożone pojazdami samowładkowymi. Warunki i czas transportu mieszanek mineralno-asfaltowych, od produkcji do wbudowania, powinny zapewniać utrzymanie temperatury w wymaganym przedziale.

Podczas transportu mieszanki mineralno-asfaltowej muszą być zachowane dopuszczalne wartości temperatury. Należy również kierować się informacjami podanymi przez Producenta mieszanek.

Czas transportu mieszanki, liczony od załadunku do rozładunku, nie powinien przekraczać 2 godzin z zachowaniem min. temperatury wbudowania i zagęszczenia. W wyładowywanej (do kosza układarki) mieszance nie powinny znajdować się grubsze bryły skawalanej (nadmiernie wystudzonej) mieszanki. Podczas transportu, mieszanka nie powinna ulec rozfrakcjonowaniu.

Powierzchnie pojemników używanych do transportu mieszanki powinny być czyste, a do zwilżania tych powierzchni można używać tylko środki antyadhezyjne nie wpływające szkodliwie na mieszanki mineralno-asfaltowe.



## 5. Wykonanie Robót

### 5.1. Ogólne warunki wykonywania Robót

Ogólne zasady wykonania Robót podano w STWiORB DM 00.00.00. "Wymagania ogólne"

Wykonawca przedstawi Inżynierowi do akceptacji Projekt Technologii i Organizacji Robót oraz Program Zapewnienia Jakości uwzględniający wszystkie warunki, w jakich będą wykonywane roboty.

### 5.2. Projektowanie mieszanki SMA

Zgodnie ze STWiORB DM 00.00.00 Wymagania ogólne p. 5.1, Wykonawca zobowiązany jest do przygotowania projektu recepty laboratoryjnej na mieszankę mastyksowo-grysową przed rozpoczęciem robót i przedstawienia jej Inżynierowi do zatwierdzenia. Do projektu powinny być dołączone deklaracje zgodności na wszystkie materiały wsadowe określone w STWiORB oraz wyniki badań z zarobów próbnych wykonanych z mieszanki wykonanej wg wspomnianej recepty.

Inżynier, powyższą receptę, powinien przekazać do sprawdzenia do laboratorium Zamawiającego wraz ze wszystkimi załącznikami oraz z próbkami materiałów wsadowych.

Projektowanie mieszanki SMA polega na:

- doborze składników mieszanki mineralnej,
- doborze optymalnej ilości asfaltu,
- doborze stabilizatora mastyksu,
- doborze środka adhezyjnego.

Każda zmiana składników mieszanki SMA w czasie trwania robót wymaga akceptacji Inżyniera oraz opracowania nowej recepty i jej zatwierdzenia.

Krzywa uziarnienia mieszanki mineralnej powinna mieścić się w polu dobrego uziarnienia wyznaczonego przez krzywe graniczne.

Rzędne krzywych granicznych uziarnienia mieszanek mineralnych oraz orientacyjne zawartości polimeroasfaltu podano w tablicy 4.

**Tablica 4.** Uziarnienie mieszanki mineralnej i zawartość lepiszcza do betonu asfaltowego do warstwy ścieralnej z SMA

Wymiar oczek sit # w mm, zawartość asfaltu	Rzędne krzywych granicznych uziarnienia mieszanki mineralnej SMA 11 KR 4	
Wymiar sita #, [mm]	od	do
16	100	-
11,2	90	100
8	50	65
5,6	35	45
2	20	30
0,125	9	17
0,063	8,0	12,0
Orientacyjna zawartość środka stabilizującego, [% 9m/m]	0,3	1,5
Zawartość lepiszcza	$B_{\min 6,6}$	

\* minimalna zawartość lepiszcza (kategoria  $B_{\min}$ ) w mieszankach mineralno-asfaltowych została podana dla założonej gęstości mieszanki mineralnej  $2,650 \text{ Mg/m}^3$ . Jeśli stosowana mieszanka mineralna ma inną gęstość ( $\rho_a$ ), to do wyznaczenia minimalnej zawartości lepiszcza podaną wartość  $B_{\min}$  należy pomnożyć przez współczynnik  $\alpha$  wg równania:

$$\alpha = 2,65 / \rho_a$$

Właściwości betonu asfaltowego do warstwy ścieralnej z SMA powinny spełniać wymagania podane w tablicy 5.

**Tablica 5b.** Wymagane właściwości betonu asfaltowego do warstwy ścieralnej z SMA 11, KR4

Właściwość	Warunki zagęszczania wg PN-EN 13108-20	Metoda i warunki badania	Wymiar mieszanki
			SMA 11
Zawartość wolnych przestrzeni	C.1.2, ubijanie, 2 x 50 uderzeń w temp. 140°C±5 °C	PN-EN 12697-8, p.4	$V_{\min} 1,5$ $V_{\max} 3,0$
Odporność na deformacje trwałe (grubość płyty SMA 11: 40 mm)	C.1.20, wałowanie, $P_{98} - P_{100}$	PN-EN 12697-22, metoda B w powietrzu, PN-EN 13108-20, D.1.6, 60°C. 10 000 cykli	$WTS_{AIR} 0,15$ $PRD_{AIR}$ Deklarowane nie więcej niż 9,0
Odporność na działanie wody	C.1.1, ubijanie, 2 x 35 uderzeń	PN-EN 12697-12, przechowywanie w 40°C z jednym cyklem zamrażania, badanie w 25°C	ITSR <sub>90</sub>
Spływność lepiszcza	-	PN-EN 12697-18, p.5	$D_{0,3}$

W zagęszczeniu próbek laboratoryjnych mieszank mineralno-asfaltowych należy stosować następujące temperatury mieszanki w zależności od stosowanego asfaltu:

- PMB 45/80-55 145°C± 5 °C

### 5.3. Wytwarzanie mieszank SMA

Wytwarzanie mieszanki mineralno-asfaltowej powinno odbywać się w oparciu o receptę laboratoryjną, zatwierdzoną przez Inżyniera. Mieszankę mineralno-asfaltową należy produkować w otaczarce, zapewniającej prawidłowe dozowanie składników, ich wysuszenie i wymieszanie oraz zachowanie temperatury składników i gotowej mieszanki mineralno-asfaltowej.

Temperatura lepiszcza asfaltowego w zbiorniku magazynowym (roboczym) nie powinna przekraczać wartości:

- dla polimeroasfaltu 180°C.

Kruszywo powinno być wysuszone i podgrzane tak, aby mieszanka mineralna uzyskała temperaturę właściwą do otoczenia lepiszczem asfaltowym. Temperatura mieszanki mineralnej nie powinna być wyższa o więcej niż 30°C od najwyższej temperatury mieszanki mineralno-asfaltowej podanej w tablicy nr 6.

**Tablica 6.** Najniższa i najwyższa temperatura mieszanki mineralno-bitumicznej

Lepiszcz asfaltowe	Temperatura mieszanki [°C]
PMB 45/80-55	od 140 do 180

Dodatki modyfikujące lub stabilizujące do mieszanki mineralno-asfaltowej mogą być dodawane w postaci stałej lub ciekłej. System dozowania powinien zapewnić jednorodność dozowania składników do wytwarzanej mieszanki. Warunki wytwarzania i przechowywania mieszanki mineralno-asfaltowej na gorąco nie powinny istotnie wpływać na skuteczność działania tych dodatków.

Mieszankę SMA zaleca się wbudowywać bezpośrednio po wyprodukowaniu bez magazynowania na zapas.

### 5.4. Przygotowanie podłoża

Podłożem pod warstwę ścieralną będzie warstwa wiążąca z betonu asfaltowego wykonana zgodnie z STWiORB D.05.03.05. Powierzchnia warstwy wiążącej, przed ułożeniem warstwy ścieralnej z mieszanki SMA, powinna być sucha i dokładnie oczyszczona z wszelkiego rodzaju zanieczyszczeń.

Jeżeli warstwa ścieralna będzie układana bezpośrednio ( na gorącej warstwie ) po ułożeniu warstwy wiążącej to nie jest wymagane skropienie warstwy wiążącej. Jeżeli warstwa ścieralna będzie układana w późniejszym terminie to warstwę wiążącą należy skropić emulsją asfaltową zgodnie z D 04.03.01.

Powierzchnie krawężników, włazów, wpustów i tym podobnych urządzeń, przylegające do układanej mieszanki mineralno-asfaltowej powinny być posmarowane emulsją asfaltową (wg. PN-EN 13808) lub innymi lepiszczami oraz materiałami termoplastycznymi (taśmy, pasty itp.) uzgodnionymi z Inżynierem.

### 5.5. Warunki atmosferyczne

Mieszankę mineralno-asfaltową należy wbudowywać w sprzyjających warunkach atmosferycznych.

Temperatura powietrza nie powinna być niższa od +5°C oraz także temperatura podłoża powinna wynosić co najmniej +5°C. Nie dopuszcza się układania mieszanki mineralno-asfaltowej na mokrym podłożu, podczas opadów atmosferycznych oraz silnego wiatru ( $V > 16$  m/s).

Temperatura powietrza powinna być mierzona, co najmniej 3 razy dziennie: przed przystąpieniem do robót oraz podczas ich wykonywania w okresach równomiernie rozłożonych w planowanym czasie realizacji dziennej działki roboczej. Temperatura otoczenia może być niższa w wypadku stosowania ogrzewania podłoża i obramowania (np. promienniki podczerwieni, urządzenia mikrofalowe).

### 5.6 Wbudowanie i zagęszczanie warstw z mieszanki SMA

Mieszkankę mineralno-asfaltową można wbudowywać na podłożu przygotowanym zgodnie z zapisami w punktach 5.4.

Prace związane z wbudowaniem mieszanki mineralno-asfaltowej należy tak zaplanować, aby:

- umożliwiły układanie warstwy całą szerokością jezdni (jedną rozkładarką lub dwoma rozkładarkami pracującymi obok siebie z przesunięciem), a w przypadku przebudów i remontów o dopuszczonym ruchu jednokierunkowym (wahadłowym) szerokością pasa ruchu,
- dzienne działki robocze (tj. odcinki nawierzchni na których mieszanka mineralno-asfaltowa jest wbudowywana jednego dnia) powinny być możliwie jak najdłuższe - min. 200 m,
- organizacja dostaw mieszanki powinna zapewnić pracę rozkładarki bez zatrzymań.

Mieszkankę mineralno-asfaltową należy wbudowywać w sprzyjających warunkach atmosferycznych. Nie dopuszcza się wbudowania mieszanki mineralno-asfaltowej podczas opadów atmosferycznych i silnego wiatru przekraczającego 16 m/s.

Mieszanka mineralno-asfaltowa powinna być wbudowywana rozkładarką wyposażoną w układ automatycznego sterowania grubością warstwy i utrzymywania niwelety zgodnie z Dokumentacją Projektową. W miejscach niedostępnych dla sprzętu dopuszcza się wbudowywanie ręczne.

Rozkładarka powinna poruszać się ze stałą prędkością i bez zbędnych zatrzymań (np. w oczekiwaniu na kolejny samochód z gorącą mieszanką).

Warstwy wałowane powinny być równomiernie zagęszczone.

Temperatura wbudowywanej mieszanki nie powinna być niższa od temperatury minimalnej podanej w pkt. 5.3.

Złącza w warstwie ścieralnej powinny być jednorodne i szczelne.

Złącza poprzeczne między działkami roboczymi układanych pasów kolejnych warstw technologicznych należy przesunąć względem siebie, o co najmniej 2 m w kierunku podłużnym do osi jezdni.

Wcześniej wykonany pas warstwy technologicznej powinien mieć wyprofilowaną krawędź, równomiernie zagęszczoną, bez pęknięć. Krawędź ta nie może być pionowa, lecz powinna być skośna. Przygotowanie krawędzi polega na odcięciu wąskiego pasa wzdłuż krawędzi cieplej warstwy.

W wypadku warstw nawierzchni z mieszanki wałowanej bez urządzeń ograniczających ją (np. krawężników) krawężnikom należy nadać spadki o nachyleniu nie większym niż 2:1, a za pomocą odpowiednich środków technicznych (np. zamontowanych na walcu drogowym elementów wykańczających) wykonać krawędzie w linii prostej i docisnąć równomiernie na całej długości.

Nawierzchnię asfaltową o jednostronnym nachyleniu jezdni należy uszczelnić wyżej położoną krawędź boczną (rys. 1 WT-2 2016). Niżej położona krawędź boczna powinna pozostać nieuszczelniona. Krawędzie zewnętrzne oraz powierzchnie odsadzek poziomych należy uszczelnić gorącym asfaltem w ilości określonej w WT-2 2016 – część II Wykonanie warstw nawierzchni asfaltowych Wymagania Techniczne tj.: powierzchnie odsadzek 1,5km<sup>2</sup>, krawędzie zewnętrzne 4kg/m<sup>2</sup>. Czynność tą należy wykonać zanim krawędzie ulegną zabrudzeniu. Do uszczelniania krawędzi zewnętrznych należy stosować asfalt drogowy według PN-EN 12591, asfalt modyfikowany polimerami według PN-EN 14023, asfalt wielorodzajowy wg PN-EN 13924-2, albo inne lepiszcza według norm lub aprobat technicznych. Uszczelnienie krawędzi zewnętrznych należy wykonać gorącym lepiszczem.

Właściwości warstwy z mieszanki mineralno-asfaltowej powinny spełniać wymagania tabeli 7.

**Tabela 7.** Właściwości warstwy z mieszanki mineralno-bitumicznej

Typ i wymiar mieszanki, przeznaczenie	Wskaźnik zagęszczenia [%]	Zawartość wolnych przestrzeni w warstwie [% (v/v)]
SMA 11, KR4	≥ 98	1,5 – 5,0

#### Metoda rozkładania „gorące przy gorącym”

Metoda ta ma zastosowanie w przypadku wykonywania złącza podłużnego. Metoda ta jest stosowana w sytuacji gdy układanie mma odbywa się przez minimum dwie rozkładarki pracujące obok siebie z przesunięciem. Wydajności wstępnego zagęszczania deską rozkładarek muszą być do siebie dopasowane. Aby uzyskać poprawne połączenie należy ustawić rozkładarki tak, aby odległość między układanymi pasami nie była większa niż długość rozkładarki oraz druga w kolejności rozkładarka nakładła mieszankę na pierwszy pas.

Walce zagęszczające mieszankę za każdą rozkładarką powinny być o zbliżonych parametrach. Zagęszczanie każdego z pasów należy rozpoczynać od zewnętrznej krawędzi pasa i stopniowo zagęszczać pas w kierunku złącza.

Przy tej metodzie nie stosuje się dodatkowych materiałów do złączy.

#### Sposób zakończenia działki roboczej

Zakończenie działki roboczej należy wykonać w sposób i przy pomocy urządzeń zapewniających uzyskanie nieregularnej powierzchni spoiny (przy pomocy wstawianej kantówki lub frezarki).

Zakończenie działki roboczej wykonuje się prostopadłe do osi drogi. Krawędź działki roboczej jest równocześnie krawędzią poprzeczną złącza.

Złącza poprzeczne między działkami roboczymi układanych pasów kolejnych warstw technologicznych należy przesunąć względem siebie o co najmniej 3 m w kierunku podłużnym do osi jezdni.

#### Sposób wykonywania spoin

Spoiny wykonuje się z użyciem materiałów podanych punkcie 5.8. Grubość taśmy bitumiczno-kauczukowej do spoin powinna wynosić:

— nie mniej niż 10 mm w warstwie ścieralnej,

Pasta powinna być наносzona mechanicznie z zapewnieniem równomiernego jej rozprowadzenia na bocznej krawędzi w ilości 3 - 4 kg/m<sup>2</sup> (warstwa o grubości 3 - 4 mm przy gęstości około 1,0 g/cm<sup>3</sup>).

#### **5.8 Połączenia technologiczne**

Zasady stosowania materiałów do połączeń technologicznych zostały przedstawione w tabelach 7b i 7c.

**Tabela 7b.** Materiały do złączy między fragmentami zagęszczonej MMA rozkładanej metodą „gorące przy zimnym”

Rodzaj warstwy	Złącze podłużne		Złącze poprzeczne	
	Ruch	Rodzaj materiału	Ruch	Rodzaj materiału
Warstwa ścieralna	KR 4	Elastyczne taśmy bitumiczne	KR4	Elastyczne taśmy bitumiczne

**Tabela 7c.** Materiały do spoin między fragmentami zagęszczonej MMA i elementami wyposażenia drogi

Rodzaj warstwy	Ruch	Rodzaj materiału
Warstwa ścieralna	KR4	elastyczne taśmy bitumiczne lub zalewa drogowa na gorąco

Podstawą dopuszczenia do wbudowania:

- Elastycznych taśm bitumicznych i past asfaltowych stosowanych do uszczelnienia połączeń technologicznych są wyniki badań wg tabel od 10 do 12 umieszczonych w WT-2 2016 – część II „Nawierzchnie asfaltowe na drogach krajowych”
- zalew drogowych na gorąco zgodność z normą PN-EN 14188-1.

#### Wymagania wobec wbudowania elastycznych taśm bitumicznych

Krawędź boczna złącza podłużnego winna być uformowana za pomocą rolki dociskowej lub poprzez obcięcie nożem talerzowym.

Krawędź boczna złącza poprzecznego powinna być uformowana w taki sposób i za pomocą urządzeń umożliwiających uzyskanie nieregularnej powierzchni.

Powierzchnie krawędzi do których klejona będzie taśma, powinny być czyste i suche.

Przed przyklejeniem taśmy w metodzie „gorące przy zimnym”, krawędzie „zimnej” warstwy na całkowitej grubości, należy zagruntować zgodnie z zaleceniami producenta taśmy.

Wymagana wysokość i grubość taśm bitumicznych:

- warstwa ścieralna :

Taśma bitumiczna o grubości 10 mm powinna być wstępnie przyklejona do zimnej krawędzi złącza na całej jego wysokości oraz wystawać ponad powierzchnię warstwy do 5 mm lub wg zaleceń producenta.

#### Wymagania wobec wbudowania past bitumicznych

Przygotowanie krawędzi bocznych jak w przypadku stosowania taśm bitumicznych.

Pasta powinna być наносzona mechanicznie z zapewnieniem równomiernego jej rozproszania na bocznej krawędzi w ilości 3 - 4 kg/m<sup>2</sup> (warstwa o grubości 3 - 4 mm przy gęstości około 1,0 g/cm<sup>3</sup>).

Dopuszcza się ręczne nanoszenie past w miejscach niedostępnych.

#### Wymagania wobec wbudowania zalew drogowych na gorąco

Zabrudzone szczeliny należy oczyścić za pomocą sprężonego powietrza.

Zimne krawędzie winny uprzednio być posmarowane gruntownikiem wg zaleceń producenta zalewy drogowej na gorąco.

Szczelinę należy zalać do pełna: z meniskiem wklęsłym w przypadku prac wykonywanych w niskich temperaturach otoczenia, bez menisku w przypadku prac wykonywanych w wysokich temperaturach.

#### Sposób wykonania złączy

Wymagania ogólne :

- złącza w warstwach nawierzchni powinny być wykonane w linii prostej,
- złącza podłużnego nie można lokalizować w śladach kół, a także w obszarze poziomego oznakowania jezdni,
- złącza podłużne w konstrukcji wielowarstwowej należy przesunąć względem siebie w kolejnych warstwach technologicznych o co najmniej 30 cm w kierunku poprzecznym do osi jezdni,
- złącza muszą być całkowicie związane a powierzchnie przylegających warstw powinny być w jednym poziomie.

### **5.9. Wykończenie powierzchni warstwy ścieralnej**

Warstwa ścieralna powinna mieć jednorodną teksturę i strukturę.

W celu zwiększenia współczynnika tarcia wykonanej z mieszanki SMA warstwy ścieralnej, w początkowym okresie jej użytkowania należy ją uszorstnić kruszywem mineralnym naturalnym lub sztucznym uzyskanym z przekruszenia.

Uszorstnienie należy wykonać bezpośrednio po ułożeniu warstwy ścieralnej w początkowym okresie jej zagęszczania.

Uszorstnienie należy wykonać zgodnie z D.05.03.25 „Uszorstnienie nawierzchni”.

## **6. Kontrola jakości Robót**

### **6.1. Ogólne zasady kontroli jakości robót**

Ogólne zasady kontroli jakości Robót podano w STWiORB DM 00.00.00 "Wymagania ogólne".

### **6.2. Badania przed przystąpieniem do robót**

#### **6.2.1 Uwagi ogólne**

Badania dzielą się na:

- badania wykonawcy (w ramach własnego nadzoru)
- badania kontrolne (w ramach nadzoru zleciennodawcy - Inżyniera)

Badania kontrolne dzielą się na:

- dodatkowe
- arbitrażowe.

#### **6.2.2 Badania Wykonawcy**

Przed przystąpieniem do robót:

przedłożyć wymagane dokumenty (deklaracje zgodności ,certyfikaty zgodności , oświadczenia zgodności, badania wykonane przez dostawców) na materiały i wyroby budowlane zgodnie z DM 00.00.00 Wymagania ogólne p.6.7.

wykonać projekt recepty zgodnie z p.5.2.

Wykonawca powinien wykonać badania z niezbędną starannością i w wymaganym zakresie. Wyniki należy zapisywać w protokołach. W razie stwierdzenia uchybień w stosunku do wymagań ich przyczyny należy niezwłocznie usunąć. Wyniki badań należy przekazywać Inżynierowi.

Rodzaj i zakres badań kontrolnych mieszanki mineralno-asfaltowej i wykonanej z niej warstwy przedstawia tabela 8.

**Tablica 8** Rodzaj i zakres badań kontrolnych

l.p	Rodzaj badań	Warstwa		Typ mieszanki		
		P	W	SMA	MA	PA
1.	Mieszanka mineralno-asfaltowa					
1.1	Uziarnienie			+		
1.2	Zawartość lepiszcza			+		
1.3	Temperatura mięknięcia lepiszcza odzyskanego			+		
1.4	Gęstość i zawartości wolnych przestrzeni			+		
1.5	Zagłębienie trzpienia (włącznie z przyrostem po kolejnych minutach badania)			-		
2.	Warstwa asfaltowa					
2.1	Wskaźnik zagęszczenia			+		
2.2	Spadki poprzeczne			+		
2.3	Równość			+		
2.4	Grubość lub ilość materiału			+		
2.5	Zawartość wolnych przestrzeni			+		
2.6	Właściwości przeciwpoślizgowe			+		

Inżynier może również zlecić wykonanie badań kontrolnych dodatkowych oraz arbitrażowych (w porozumieniu z Wykonawcą, jeżeli zajdzie taka potrzeba) do niezależnego laboratorium.

### 6.3. Częstotliwość oraz zakres badań i pomiarów

**Tablica 9.** Zakres oraz częstotliwość badań i pomiarów w czasie wytwarzania i wbudowywania mieszanki SMA

Lp.	Wyszczególnienie badań	Częstotliwość badań
<b>BADANIA MATERIAŁÓW</b>		
1.	Skład i uziarnienie mieszanki mineralno-asfaltowej	Jedno badanie na 1000 ton dostarczonej frakcji
2.	Właściwości wypełniacza	Jedno badanie na 100 ton dostarczonego wypełniacza
3.	Właściwości polimeroasfaltu	dla każdej dostawy (cysterny)
4.	Właściwości kruszywa	Przy każdej zmianie
<b>BADANIA MIESZANKI SMA</b>		
4.	Temperatura składników	Dozór ciągły
5.	Temperatura mieszanki	Każdy samochód przy załadunku i w czasie wbudowywania
6.	Zawartość asfaltu i uziarnienie mieszanki	Raz dziennie przy produkcji do 300 ton, dwie próbki przy produkcji powyżej 300 ton
7.	Zawartość wolnych przestrzeni	Jeden raz dziennie
<b>BADANIA WARSTWY WYKONANEJ Z MIESZANKI SMA</b>		
8.	Grubość i wskaźnik zagęszczenia warstwy, wolna przestrzeń w warstwie	2 próbki z każdego pasa o powierzchni do 3000 m <sup>2</sup> za wyjątkiem obiektów mostowych

#### 6.3.2. Badanie właściwości kruszywa

Z częstotliwością podaną w tablicy 9 należy kontrolować każdy rodzaj dostarczanego kruszywa drobnego i każdą frakcję grysów. Wyniki powinny być zgodne z wymaganiami podanymi w punkcie 2.2.

#### 6.3.3. Badanie właściwości wypełniacza

Z częstotliwością podaną w tablicy 9 należy kontrolować dostarczany wypełniacz. Wyniki powinny być zgodne z wymaganiami podanymi w punkcie 2.3.

#### 6.3.4. Badanie właściwości polimeroasfaltu

Dla każdej cysterny należy określić penetrację i temperaturę mięknięcia polimeroasfaltu zgodnie z pkt. 2.4.

### 6.3.5. Pomiar temperatury składników mieszanki

Z częstotliwością podaną w tablicy 9 należy kontrolować temperaturę składników mieszanki. Pomiar polega na odczytaniu wskazań odpowiednich termometrów zamontowanych w otaczarce. Wyniki powinny być zgodne z wymaganiami podanymi w punkcie 5.3.

### 6.3.6. Pomiar temperatury mieszanki

Temperaturę mieszanki SMA należy mierzyć i rejestrować przy załadunku i w czasie wbudowywania w nawierzchnię. Zaleca się stosowanie termometrów cyfrowych z sondą wgłębną. Wyniki powinny być zgodne z wymaganiami podanymi w punkcie 5.3.

### 6.3.7. Badanie lepiscza odzyskanego

Temperatura mięknięcia lepiscza wyekstrahowanego z mieszanki mineralno-asfaltowej nie powinna przekroczyć wartości dopuszczalnych:

- dla polimeroasfaltu 73°C.

W przypadku mieszanki mineralno-asfaltowej z polimeroasfalem nawrót sprężysty lepiscza wyekstrahowanego powinien wynieść, co najmniej 40%. Dotyczy to również przedwczesnego zerwania tego lepiscza w badaniu, przy czym należy wtedy podać wartość wydłużenia.

### 6.3.8. Zawartość polimeroasfaltu

Zawartość rozpuszczalnego lepiscza z każdej próbki pobranej z mieszanki mineralno-asfaltowej nie może odbiegać od wartości projektowanej  $\pm 0,3\%$ .

### 6.3.9. Uziarnienie mieszanki mineralnej

Uziarnienie każdej próbki pobranej z luźnej mieszanki mineralno-asfaltowej nie może odbiegać od wartości projektowanej, z uwzględnieniem dopuszczalnych odchylek.

Pojedynczy wynik i średnia z wielu oznaczeń uziarnienia każdej z luźnej mieszanki mineralno-asfaltowej nie może odbiegać od wartości projektowanej o więcej niż wartość dopuszczalnych odchylek.

W wypadku wymagań dotyczących uziarnienia, wyrażonych jako którekolwiek z:

- zawartość kruszywa o wymiarze  $< 0,063\text{mm}$ ,  $\pm 1,5\%$
- zawartość kruszywa drobnego o wymiarze od  $0,063\text{ mm}$  do  $2\text{ mm}$ ,  $\pm 3,0\%$
- zawartość kruszywa grubego o wymiarze  $> 2\text{ mm}$ ,  $\pm 3,0\%$
- zawartość kruszywa grubego o wymiarze  $> 5,6\text{ mm}$ ,  $\pm 4,0\%$

Wymagania dotyczące udziału kruszywa grubego, drobnego i wypełniacza powinny być spełnione jednocześnie.

### 6.3.10. Właściwości mieszanki SMA

Z częstotliwością podaną w tablicy 9 należy określać wolną przestrzeń w próbkach Marshalla.

Zawartość wolnej przestrzeni w próbkach Marshalla wykonanych z mieszanki mineralno-bitumicznej, nie może przekraczać wartości dopuszczalnych podanych w tabeli 5.

### 6.3.11. Pomiar grubości warstwy

Grubości wykonanej warstwy należy określać z częstotliwością podaną w tablicy 8.

Grubość poszczególnych warstw asfaltowych powinna być zgodna z dokumentacją projektową, z tolerancją określoną w WT-2 cz. II – załącznik do zarządzenia nr 7 GDDKIA z dnia 09.05.2016.

Wymagana średnia grubość warstwy asfaltowej powinna być zgodna z grubością przyjętą w dokumentacji projektowej. Jedynie w przypadku pojedynczych wyników pomiarów grubości wbudowanej warstwy, dopuszcza się różnice w stosunku do grubości przyjętej w projekcie konstrukcji nawierzchni nie więcej niż o 5%.

Maksymalne wartości różnicy grubości średniej i grubości dla pojedynczych pomiarów przedstawia tabela:

	Warstwa podbudowy
Dla wartości średniej grubości wbudowanej warstwy z całego odcinka	Nie dopuszcza się zaniżenia grubości
Dla wartości pojedynczych wyników pomiarów grubości wbudowanej warstwy	0 – 5%

Zwiększone grubości poszczególnych warstw będą zaliczane jako wyrównanie ewentualnych niedoborów niżej leżącej warstwy.

Grubość wykonanej warstwy należy badać na minimum 2 próbkach z każdego pasa ruchu o powierzchni do  $3000\text{m}^2$ .

### 6.3.12. Wskaźnik zagęszczenia warstwy

Zagęszczenie wykonanej warstwy, wyrażone wskaźnikiem zagęszczenia oraz zawartością wolnych przestrzeni, nie może przekroczyć wartości dopuszczalnych podanych w tablicy 7.

Dotyczy to każdego pojedynczego oznaczenia danej właściwości.

Określenie gęstości objętościowej należy wykonać według PN-EN 12697-6.

#### 6.4. Badania cech geometrycznych warstwy z mieszanki SMA

##### 6.4.1. Częstotliwość oraz zakres badań i pomiarów

Częstotliwość oraz zakres badań i pomiarów podano w tablicy 10.

**Tablica 10.** Częstotliwość oraz zakres badań i pomiarów wykonanej warstwy

Lp.	Badania cecha	Minimalna częstotliwość badań i pomiarów
1.	Szerokość warstwy	10 razy na 1 km na każdej jezdni
2.	Równość podłużna	co 10 m
3.	Równość poprzeczna	nie rzadziej niż co 5 m na każdej jezdni
4.	Spadki poprzeczne*)	co 20 m na każdej jezdni
5.	Rzędne wysokościowe	na każdej jezdni na osi i krawędziach jezdni co 10 m
6.	Ukształtowanie osi w planie*)	
7.	Złącza podłużne i poprzeczne	każde złącze
8.	Wygląd warstwy	ocena wizualna

\*) Dodatkowe pomiary spadków poprzecznych i ukształtowania osi w planie należy wykonać w punktach głównych łuków poziomych.

##### 6.4.2. Szerokość warstwy

Z częstotliwością podaną w tablicy 16 należy sprawdzać szerokość warstwy. Sprawdzenie polega na zmierzeniu w poziomie, taśmą mierniczą, odległości przeciwnych bocznych krawędzi.

Szerokość wykonanej warstwy nie może różnić się od szerokości projektowanej o więcej niż + 5 cm.

##### 6.4.3. Równość podłużna

###### Pomiar

Do oceny równości podłużnej:

- warstwy ścieralnej nawierzchni należy stosować metodę profilometryczną bazującą na wskaźnikach równości IRI [mm/m]. Wartość IRI należy wyznaczać z krokiem co 50 m. Długość ocenianego odcinka nawierzchni nie powinna być większa niż 1000 m. Odcinek końcowy o długości mniejszej niż 500 m należy oceniać łącznie z odcinkiem poprzedzającym. Do oceny równości odcinka nawierzchni ustala się minimalną liczbę wskaźników IRI równą 5. W przypadku odbioru robót na krótkich odcinkach nawierzchni, których całkowita długość jest mniejsza niż 250 m, dopuszcza się wyznaczanie wskaźników IRI z krokiem mniejszym niż 50 m, przy czym należy ustalać maksymalną możliwą długość kroku pomiarowego, z uwzględnieniem minimalnej wymaganej liczby wskaźników IRI równej 5.

Pomiary równości podłużnej należy wykonywać w środku każdego ocenianego pasa ruchu.

###### Wymagania wobec równości podłużnej

Wymagana równość podłużna jest określona przez dopuszczalną wartość średnią wyników pomiaru IRI<sub>sr</sub> oraz dopuszczalną wartość maksymalną pojedynczego pomiaru IRI<sub>max</sub> których nie można przekroczyć na długości ocenianego odcinka nawierzchni.

Maksymalne wartości dla warstwy ścieralnej oznaczone metodą profilometryczną określa tabela 11.

**Tabela 11.** Maksymalne wartości wskaźnika IRI dla warstwy ścieralnej określone metodą profilometryczną

Klasa drogi	Element nawierzchni	Maksymalne wartości wskaźników dla zadanego zakresu długości odcinka droglimmirni___	
		IRI <sub>sr</sub> *	IRI <sub>max</sub>
G	Pasy ruchu zasadnicze	1,7	3,4

\* w przypadku:

- odbioru odcinków warstwy nawierzchni o całkowitej długości mniejszej niż 500 m,
  - odbioru robót polegających na ułożeniu na istniejącej nawierzchni jedynie warstwy ścieralnej (niezależnie od długości odcinka robót),
- dopuszczalną wartość IRI<sub>sr</sub> wg tabeli należy zwiększyć o 0,2 mm/m.

##### 6.4.4. Równość poprzeczna

###### Pomiar

Pomiar równości poprzecznej warstw nawierzchni należy wykonać z użyciem łaty i klina. Długość łaty w pomiarze równości poprzecznej powinna wynosić 2 m. Pomiar powinien być wykonywany nie rzadziej niż co 20 m.



Wymagania wobec równości poprzecznej

Maksymalne wartości odchyień równości poprzecznej dla warstwy określa tabela 12.

**Tabela 12.** Maksymalne wartości odchyień równości poprzecznej dla warstwy asfaltowych

Klasa drogi	Element nawierzchni	Maksymalne wartości odchyień równości poprzecznej warstwy [mm]
G	Pasy ruchu zasadnicze	≤ 6

**6.4.5. Właściwości przeciwpoślizgowe**

Pomiar

Przy ocenie właściwości przeciwpoślizgowych nawierzchni drogi klasy G i dróg wyższych klas powinien być określony współczynnik tarcia na mokrej nawierzchni przy całkowitym poślizgu opony testowej.

Pomiar wykonuje się urządzeniem o pełnej blokadzie koła nie rzadziej niż co 50 m na nawierzchni zwilżonej wodą w ilości 0,5 l/m<sup>2</sup>, przy 100% poślizgu opony testowej rowkowanej (ribbed tyre) rozmiaru 165 R 15 — zalecanej przez Światową Organizację Drogową (PIARC). Dopuszcza się inną wiarygodną metodę równoważną, jeśli dysponuje się sprawdzoną zależnością korelacyjną umożliwiającą przeliczenie wyników pomiarów na wartości uzyskiwane zestawem o pełnej blokadzie koła. Pomiary powinny być wykonywane w temperaturze otoczenia od 5°C do 30°C, na czystej nawierzchni. Badanie należy wykonać przed dopuszczeniem nawierzchni do ruchu drogowego oraz powtórnie, jeżeli zajdzie taka potrzeba, w okresie od 4 do 8 tygodni od oddania nawierzchni do eksploatacji. Badanie powtórne należy wykonać w śladzie koła. Jeżeli warunki atmosferyczne uniemożliwiają wykonanie pomiaru w wymienionym terminie, powinien być on zrealizowany z najmniejszym możliwym opóźnieniem. Uzyskane wartości współczynnika tarcia należy rejestrować z dokładnością do trzech miejsc po przecinku. Miarą właściwości przeciwpoślizgowych jest miarodajny współczynnik tarcia. Za miarodajny współczynnik tarcia przyjmuje się różnicę wartości średniej E(m) i odchylenia standardowego D : E(m) - D. Wyniki podaje się z dokładnością do dwóch miejsc po przecinku. Długość ocenianego odcinka nawierzchni wynosi 1000 m, a liczba pomiarów nie mniejsza niż 10. Odcinek końcowy o długości mniejszej niż 500 m należy oceniać łącznie z odcinkiem poprzedzającym.

Wymagania wobec wartości miarodajnego współczynnika tarcia

Minimalne wartości miarodajnego współczynnika tarcia nawierzchni dla konkretnej prędkości zablokowanej opony względem nawierzchni określa tabela 13.

Tabela 13. Wymagane minimalne wartości miarodajne współczynnika tarcia

Klasa drogi	Element nawierzchni	Minimalna wartość miarodajnego współczynnika tarcia przy prędkości zablokowanej opony względem nawierzchni		
		30 km/h	60 km/h	90 km/h
G	Pasy ruchu	0,51**	0,41	-

\*\* wartość wymagań dla odcinków nawierzchni, na których nie można wykonać pomiarów z prędkością 60 km/h

#### **6.4.6. Ukształtowanie osi w planie**

Oś warstwy w planie powinna być usytuowana zgodnie z Dokumentacją Projektową z tolerancją  $\pm 5$  cm.

#### **6.4.7. Rzędne wysokościowe nawierzchni**

Różnice pomiędzy rzędnymi projektowanymi i istniejącymi nie mogą być większe niż  $\pm 1$  cm.

#### **6.4.8 Spadki poprzeczne warstwy**

Spadki poprzeczne warstwy z SMA na odcinkach prostych i na łukach powinny być zgodne z Dokumentacją Projektową, z tolerancją  $\pm 0,5\%$ .

#### **6.4.9 Złącza podłużne i poprzeczne**

Złącza w nawierzchni powinny być wykonane w linii prostej, równolegle lub prostopadle do osi drogi. Złącza w konstrukcji wielowarstwowej powinny być przesunięte względem siebie, co najmniej o 15 cm. Złącza powinny być całkowicie związane, a przylegające warstwy powinny być w jednym poziomie.

#### **6.4.10. Wygląd warstwy**

Wygląd warstwy z mieszanki SMA powinien być jednorodny, bez miejsc „przeasfaltowanych”, porowatych, łuszczących się i spękanych.

#### **6.5. Zasady postępowania z wadliwie wykonanymi robotami.**

W przypadku wystąpienia nieprawidłowości wykonania robót, Wykonawca ma obowiązek usunąć wady na własny koszt. Sposób, zakres i termin wykonania robót poprawkowych należy uzgodnić z Inżynierem.

### **7. Obmiar Robót**

#### **7.1. Wymagania ogólne dotyczące obmiaru robót**

Ogólne wymagania dotyczące obmiaru Robót podano w STWiORB DM 00.00.00 „Wymagania ogólne”.

#### **7.2. Jednostka obmiarowa**

Jednostką obmiarową jest jeden metr kwadratowy ( $m^2$ ) wykonanej warstwy ścieralnej z mieszanki SMA o określonej grubości zgodnie z Dokumentacją Projektową.

### **8. Odbiór Robót**

#### **8.1. Ogólne zasady odbioru robót**

Ogólne zasady odbioru Robót podano w STWiORB DM 00.00.00 "Wymagania ogólne".

Dokonujący odbioru robót ocenia ich jakość na podstawie przedłożonych dokumentów, wyników badań i pomiarów oraz wnikliwej ocenie wizualnej wykonanych robót.

Jeżeli według oceny odbierającego, wykonane roboty pod względem przygotowania dokumentacyjnego lub zakresu robót nie są gotowe do odbioru, odbierający w porozumieniu z Wykonawcą wyznacza ponowny termin odbioru.

Podstawowym dokumentem dokonania odbioru jest protokół.

Wszystkie uzgodnione roboty poprawkowe i uzupełniające powinny być spisane i potwierdzone przez obie strony.

#### **8.2. Sposób odbioru robót**

Roboty uznaje się za wykonane zgodnie z Dokumentacją Projektową, STWiORB i wymaganiami Inżyniera, jeżeli wszystkie pomiary i badania z zachowaniem tolerancji wg pkt. 6 niniejszej STWiORB - dały wyniki pozytywne.

W przypadku niezgodności, choć jednego elementu robót z wymaganiami lub przekroczenia wartości dopuszczalnych w badaniach, roboty uznaje się za niezgodne z Dokumentacją Projektową i obarczone wadą.

Wady wykryte na etapie robót ulegających zakryciu, powinny być poprawiane przez Wykonawcę przed ich zakryciem. Natomiast wady, które są dokumentowane na etapie badań kontrolnych lub oceny wizualnej do odbioru końcowego, będą klasyfikowane przez komisję pod kątem, jaki może być ich wpływ na: trwałość, bezpieczeństwo, estetykę odbieranego zadania inwestycyjnego. Ocena wpływu wad na wymienione czynniki, pozwoli podjąć Komisji odpowiednie decyzje obciążające Wykonawcę.

Obliczanie kwoty potrąceń zostanie ustalone zgodnie z WT-2 Nawierzchnie asfaltowe 2008.

### **9. Podstawa płatności**

#### **9.1. Ogólne ustalenia dotyczące podstawy płatności**

Ogólne ustalenia dotyczące podstawy płatności podano w STWiORB DM 00.00.00 „Wymagania ogólne”.

#### **9.2. Cena jednostki obmiarowej**

#### **P.H.U. ARCUS 2**

Tadeusz Hoszowski

Płaci się za jeden metr kwadratowy (m<sup>2</sup>) wykonanej i odebranej warstwy ścieralnej z mieszanki SMA po dokonaniu odbioru wg punktu 8.

Cena jednostkowa jest ceną uśrednioną dla podanego sposobu wykonania i obejmuje:

- opracowanie Projektu Technologii i Organizacji Robót oraz Programu Zapewnienia Jakości,
- prace pomiarowe,
- roboty przygotowawcze,
- oznakowanie robót,
- zakup i dostarczenie wszystkich niezbędnych materiałów,
- zastosowanie materiałów pomocniczych koniecznych do prawidłowego wykonania robót lub wynikających z przyjętej technologii robót,
- opracowanie recepty laboratoryjnej dla mieszanki mineralno-asfaltowej,
- wykonanie próby technologicznej i odcinka próbnego,
- wyprodukowanie mieszanki mineralno-asfaltowej i jej transport na miejsce wbudowania,
- rozłożenie i zagęszczenie mieszanki mineralno-asfaltowej,
- uszczelnienie złączy poprzecznych i podłużnych,
- obcięcie krawędzi i posmarowanie asfaltem,
- pokrycie taśmą termoplastyczną krawędzi urządzeń obcych,
- uszczelnienie krawędzi zewnętrznych,
- uporządkowanie terenu robót; wywóz odpadów na wysypisko wraz z kosztami utylizacji lub na miejsce przystosowane do składowania poza terenem budowy,
- przeprowadzenie pomiarów i badań laboratoryjnych dostarczanych materiałów, mieszanki mineralno-asfaltowej i zagęszczonej warstwy, wymaganych w STWiORB,
- wykonanie inwentaryzacji geodezyjnej.

## 10. Przepisy związane

### 10.1. Normy

- PN-EN 932-3      Badania podstawowych właściwości kruszyw – Procedura i terminologia uproszczonego opisu petrograficznego
- PN-EN 933-1      Badania geometrycznych właściwości kruszyw – Oznaczanie składu ziarnowego – Metoda przesiewania
- PN-EN 933-3      Badania geometrycznych właściwości kruszyw – Oznaczanie kształtu ziaren za pomocą wskaźnika płaskości
- PN-EN 933-4      Badania geometrycznych właściwości kruszyw – Część 4: Oznaczanie kształtu ziaren – Wskaźnik kształtu
- PN-EN 933-5      Badania geometrycznych właściwości kruszyw – Oznaczanie procentowej zawartości ziaren o powierzchniach powstałych w wyniku przekruszenia lub łamania kruszyw grubych
- PN-EN 933-6      Badania geometrycznych właściwości kruszyw – Część 6: Ocena właściwości powierzchni – Wskaźnik przepływu kruszywa
- PN-EN 933-9      Badania geometrycznych właściwości kruszyw – Ocena zawartości drobnych cząstek – Badania błękitem metylenowym
- PN-EN 933-10     Badania geometrycznych właściwości kruszyw – Część 10: Ocena zawartości drobnych cząstek – Uziarnienie wypełniaczy (przesiewanie w strumieniu powietrza)
- PN-EN 1097-2     Badania mechanicznych i fizycznych właściwości kruszyw – Metody oznaczania odporności na rozdrabnianie
- PN-EN 1097-4     Badania mechanicznych i fizycznych właściwości kruszyw – Część 4: Oznaczanie pustych przestrzeni suchego, zagęszczonego wypełniacza
- PN-EN 1097-5     Badania mechanicznych i fizycznych właściwości kruszyw – Część 5: Oznaczanie zawartości wody przez suszenie w suszarce z wentylacją
- PN-EN 1097-6     Badania mechanicznych i fizycznych właściwości kruszyw – Część 6: Oznaczanie gęstości ziaren i nasiąkliwości
- PN-EN 1097-7     Badania mechanicznych i fizycznych właściwości kruszyw – Część 7: Oznaczanie gęstości wypełniacza – Metoda piknometryczna
- PN-EN 1097-8     Badania mechanicznych i fizycznych właściwości kruszyw – Część 8: Oznaczanie polerowalności kamienia
- PN-EN 1367-1     Badania właściwości cieplnych i odporności kruszyw na działanie czynników atmosferycznych – Część 1: Oznaczanie mrozoodporności
- PN-EN 1367-3     Badania właściwości cieplnych i odporności kruszyw na działanie czynników atmosferycznych – Część 3: Badanie bazaltowej zgorzeli słonecznej metodą gotowania
- PN-EN 1426        Asfalty i produkty asfaltowe – Oznaczanie penetracji igłą
- PN-EN 1427        Asfalty i produkty asfaltowe – Oznaczanie temperatury mięknięcia – Metoda Pierścień i Kula

- PN-EN 1744-1 Badania chemicznych właściwości kruszyw – Analiza chemiczna  
PN-EN 1744-4 Badania chemicznych właściwości kruszyw – Część 4: Oznaczanie podatności wypełniaczy do mieszanek mineralno-asfaltowych na działanie wody  
PN-EN 12591 Asfalty i produkty asfaltowe – Wymagania dla asfaltów drogowych  
PN-EN 12592 Asfalty i produkty asfaltowe – Oznaczanie rozpuszczalności  
PN-EN 12593 Asfalty i produkty asfaltowe – Oznaczanie temperatury łamliwości Fraassa  
PN-EN 12606-1 Asfalty i produkty asfaltowe – Oznaczanie zawartości parafiny – Część 1: Metoda destylacyjna  
PN-EN 12607-1i PN-EN 12607-3 Asfalty i produkty asfaltowe – Oznaczanie odporności na twardnienie pod wpływem ciepła i powietrza – Część 1: Metoda RTFOT  
Jw. Część 3: Metoda RFT  
PN-EN 12697-6 Mieszanki mineralno-asfaltowe – Metody badań mieszanek mineralno-asfaltowych na gorąco – Część 6: Oznaczanie gęstości objętościowej metodą hydrostatyczną  
PN-EN 12697-8 Mieszanki mineralno-asfaltowe – Metody badań mieszanek mineralno-asfaltowych na gorąco – Część 8: Oznaczanie zawartości wolnej przestrzeni  
PN-EN 12697-11 Mieszanki mineralno-asfaltowe – Metody badań mieszanek mineralno-asfaltowych na gorąco – Część 11: Określenie powiązania pomiędzy kruszywem i asfaltem  
PN-EN 12697-12 Mieszanki mineralno-asfaltowe – Metody badań mieszanek mineralno-asfaltowych na gorąco – Część 12: Określanie wrażliwości na wodę  
PN-EN 12697-13 Mieszanki mineralno-asfaltowe – Metody badań mieszanek mineralno-asfaltowych na gorąco – Część 13: Pomiar temperatury  
PN-EN 12697-18 Mieszanki mineralno-asfaltowe – Metody badań mieszanek mineralno-asfaltowych na gorąco – Część 18: Spływanie lepiszcza  
PN-EN 12697-22 Mieszanki mineralno-asfaltowe – Metody badań mieszanek mineralno-asfaltowych na gorąco – Część 22: Koleinowanie  
PN-EN 12697-27 Mieszanki mineralno-asfaltowe – Metody badań mieszanek mineralno-asfaltowych na gorąco – Część 27: Pobieranie próbek  
PN-EN 12697-36 Mieszanki mineralno-asfaltowe – Metody badań mieszanek mineralno-asfaltowych na gorąco – Część 36: Oznaczanie grubości nawierzchni asfaltowych  
PN-EN 12846 Asfalty i lepiszcza asfaltowe – Oznaczanie czasu wypływu emulsji asfaltowych lepkościomierzem wypływowym  
PN-EN 13043 Kruszywa do mieszanek bitumicznych i powierzchniowych utwaleń stosowanych na drogach, lotniskach i innych powierzchniach przeznaczonych do ruchu  
PN-EN 13075-1 Asfalty i lepiszcza asfaltowe – Badanie rozpadu – Część 1: Oznaczanie indeksu rozpadu kationowych emulsji asfaltowych, metoda z wypełniaczem mineralnym  
PN-EN 13108-5 Mieszanki mineralno-asfaltowe – Wymagania – Część 5: Mieszanka SMA  
PN-EN 13108-20 Mieszanki mineralno-asfaltowe – Wymagania – Część 20: Badanie typu  
PN-EN 13179-1 Badania kruszyw wypełniających stosowanych do mieszanek bitumicznych – Część 1: Badanie metodą Pierścienia i Kuli  
PN-EN 13179-2 Badania kruszyw wypełniających stosowanych do mieszanek bitumicznych – Część 2: Liczba bitumiczna  
PN-EN 13398 Asfalty i lepiszcza asfaltowe – Oznaczanie nawrotu sprężystego asfaltów modyfikowanych  
PN-EN 13399 Asfalty i lepiszcza asfaltowe – Oznaczanie odporności na magazynowanie modyfikowanych asfaltów  
PN-EN 13587 Asfalty i lepiszcza asfaltowe – Oznaczanie ciągliwości lepiszczy asfaltowych metodą pomiaru ciągliwości  
PN-EN 13588 Asfalty i lepiszcza asfaltowe – Oznaczanie kohezji lepiszczy asfaltowych metodą testu wahadłowego  
PN-EN 13589 Asfalty i lepiszcza asfaltowe – Oznaczanie ciągliwości modyfikowanych asfaltów – Metoda z duktylometrem  
PN-EN 13614 Asfalty i lepiszcza asfaltowe – Oznaczanie przyczepności emulsji bitumicznych przez zanurzenie w wodzie – Metoda z kruszywem  
PN-EN 13703 Asfalty i lepiszcza asfaltowe – Oznaczanie energii deformacji  
PN-EN 13808 Asfalty i lepiszcza asfaltowe – Zasady specyfikacji kationowych emulsji asfaltowych  
PN-EN 14023 Asfalty i lepiszcza asfaltowe – Zasady specyfikacji asfaltów modyfikowanych polimerami  
PN-EN 14188-1 Wypełniacze złączy i zalewy – Część 1: Specyfikacja zalew na gorąco  
PN-EN 14188-2 Wypełniacze złączy i zalewy – Część 2: Specyfikacja zalew na zimno  
PN-EN 22592 Przetwory naftowe – Oznaczanie temperatury zapłonu i palenia – Pomiar metodą otwartego tygla Clevelanda  
PN-EN ISO 2592 Oznaczanie temperatury zapłonu i palenia – Metoda otwartego tygla Clevelanda  
BN-68/8931-04 Drogi samochodowe. Pomiar równości nawierzchni planografem i łatą

## 10.2. Inne dokumenty

Zadanie: „Rozbudowa drogi wojewódzkiej nr 487 wraz ze zmianą jej przebiegu w miejscowości Olesno”

---

Wymagania techniczne. WT-1 Kruszywa 2014. Kruszywa do mieszanek mineralno-asfaltowych i powierzchniowych utrwaleń na drogach krajowych.

Wymagania techniczne WT-2 2014 – część I. Mieszanki mineralno-asfaltowe. Nawierzchnie asfaltowe na drogach krajowych.

Wymagania techniczne WT-2 2016 – część II. Wykonanie warstw nawierzchni asfaltowych. Nawierzchnie asfaltowe na drogach krajowych.

Wymagania techniczne WT-3. Emulsje asfaltowe 2009. Kationowe emulsje asfaltowe na drogach publicznych.

Rozporządzenie Ministra Transportu i Gospodarki Morskiej w sprawie warunków technicznych, jakim powinny odpowiadać drogi publiczne i ich usytuowanie. Dz.U. Nr 43 z dnia 14 maja 1999r.

## D.05.03.25 Uszorstnienie nawierzchni

### 1. Wstęp

#### 1.1 Przedmiot Specyfikacji Technicznej Wykonania i Odbioru Robót Budowlanych

Przedmiotem niniejszej Specyfikacji Technicznej Wykonania i Odbioru Robót Budowlanych są wymagania dotyczące wykonania i odbioru Robót budowlanych w ramach realizacji zadania: „Rozbudowa drogi wojewódzkiej nr 487 wraz ze zmianą jej przebiegu w miejscowości Olesno”.

#### 1.2 Zakres stosowania STWiORB

Specyfikacja Techniczna Wykonania i Odbioru Robót Budowlanych stosowana jest jako Dokument Przetargowy i kontraktowy przy zlecaniu i realizacji Robót wymienionych w punkcie 1.1.

#### 1.3 Zakres robót objętych STWiORB

Ustalenia zawarte w niniejszej STWiORB dotyczą zasad prowadzenia robót związanych z wykonaniem i odbiorem uszorstnienia warstwy ścieralnej (poprawienia jej właściwości przeciwpoślizgowych).

#### 1.4 Określenia podstawowe

Określenia podstawowe użyte w STWiORB są zgodne z obowiązującymi, odpowiednimi Polskimi Normami i z definicjami podanymi w STWiORB DM 00.00.00 "Wymagania ogólne".

#### 1.5 Ogólne wymagania dotyczące robót

Ogólne wymagania dotyczące robót podano w STWiORB DM 00.00.00 „Wymagania Ogólne”.

Wykonawca Robót jest odpowiedzialny za jakość ich wykonania oraz za zgodność z Dokumentacją Projektową, STWiORB i poleceniami Inżyniera.

Niezbędne dane istotne z punktu widzenia:

- organizacji robót budowlanych;
- zabezpieczenia interesu osób trzecich;
- ochrony środowiska;
- warunków bezpieczeństwa pracy;
- zaplecza dla potrzeb Wykonawcy;
- warunków organizacji ruchu;
- zabezpieczenia chodników i jezdni,

podano w STWiORB DM 00.00.00 „Wymagania Ogólne”.

#### 1.6 Wspólny Słownik Zamówień (CPV)

Kody grup, klas i kategorii robót Wspólnego Słownika Zamówień (CPV) dotyczących przedmiotu zamówienia podano w STWiORB DM 00.00.00 „Wymagania Ogólne”.

## 2. Materiały

### 2.1 Ogólne wymagania dotyczące materiałów

Ogólne wymagania dotyczące materiałów, ich pozyskiwania i składowania, podano STWiORB DM 00.00.00 „Wymagania ogólne”.

### 2.2 Kruszywo

Do uszorstnienia należy stosować frakcje 2/4 lub 2/5.

Kruszywo powinno pochodzić dla danego zadania z jednego źródła i ze stosunkowo krótkiego okresu produkcji. Składowanie kruszywa powinno odbywać się w warunkach zabezpieczających je przed zanieczyszczeniem z innymi asortymentami kruszywa lub jego frakcjami. Zaleca się chronić kruszywo przed opadami za pomocą plandek lub zadaszeń (wiat).

Kruszywo powinno spełniać wymagania tablicy 1.

**Tablica 1.** Wymagania dotyczące kruszywa (naturalnego lub sztucznego) do uszorstnienia warstwy ścieralnej

Właściwości kruszywa	Rodzaj lub wymiar kruszywa
Uziarnienie wg PN-EN 933-1	G <sub>C</sub> 90/10
Zawartość pyłu wg PN-EN 933-1, kategoria nie wyższa niż	f <sub>1</sub>

Zadanie: „Rozbudowa drogi wojewódzkiej nr 487 wraz ze zmianą jej przebiegu w miejscowości Olesno”

Procentowa zawartość ziaren o powierzchni przekruszonej i łamanej	C <sub>100/0</sub>
Odporność na polerowanie kruszywa wg PN-EN 1097-8, kategoria nie niższa niż	PSV <sub>50</sub>
Gęstość ziaren wg PN-EN 1097-6, rozdz. 7, 8 lub 9	deklarowana przez producenta
Grube zanieczyszczenia lekkie wg PN-EN 1744-1 p. 14.2, kategoria nie wyższa niż	m <sub>LPC0,1</sub>

Nie dopuszcza się do stosowania kruszywa wyprodukowanego z naturalnie rozdrobnionego surowca skalnego (kruszywa polodowcowe), wapiennego i dolomitowego.

### 3. Sprzęt

#### 3.1 Ogólne wymagania dotyczące sprzętu

Ogólne wymagania dotyczące sprzętu podano w STWiORB DM 00.00.00 "Wymagania ogólne".

#### 3.2 Rodzaje sprzętu

Wykonawca przystępujący do wykonania uszorstnienia nawierzchni, powinien wykazać się możliwością korzystania z następującego sprzętu:

- szczotek mechanicznych wyposażonych w miękkie elementy czyszczące służące do zmiatania niezwiązanych ziaren kruszywa,
- samojezdnego urządzenia do rozsypywania kruszywa,
- walców stalowych gładkich średnich (o wadze 9 ton) statycznych i z wibracją do wciśnięcia w masę rozłożonego kruszywa,
- innego sprzętu zaakceptowanego przez Inżyniera.

#### 3.3 Urządzenie do rozsypywania kruszywa

Urządzenie powinno być wyposażone w mechanizm pozwalający na równomierne podanie kruszywa o wymaganej ilości na określonej szerokości.

Urządzenie można uznać za przydatne do wykonania uszorstnienia jeżeli pomierzone odchylenia ilości dozowanego kruszywa nie różnią się od przewidzianej ilości więcej niż o 10 %.

### 4. Transport

#### 4.1 Ogólne wymagania dotyczące transportu

Ogólne wymagania dotyczące transportu podano w STWiORB DM 00.00.00 „Wymagania ogólne”.

#### 4.2 Transport kruszywa

Kruszywo można przewozić dowolnymi środkami transportu, w warunkach zabezpieczających je przed zanieczyszczeniem, zmieszaniem z innymi materiałami (asortymentami) i nadmiernym zawilgoceniem.

### 5. Wykonanie robót

#### 5.1 Ogólne zasady wykonania robót

Ogólne zasady wykonania robót podano w STWiORB DM 00.00.00 „Wymagania ogólne”.

Wykonawca przedstawi Inżynierowi do akceptacji Projekt Technologii i Organizacji Robót oraz Program Zapewnienia Jakości uwzględniający wszystkie warunki, w jakich będą wykonywane roboty.

#### 5.2 Warunki atmosferyczne

W czasie wykonywania robót związanych z uszorstnieniem nie mogą występować opady atmosferyczne, a temperatura powietrza w trakcie wciskania kruszywa w nawierzchnię nie powinna być niższa od +5°C.

#### 5.3 Wykonanie uszorstnienia

##### Odcinek próbny

Na odcinku próbnym na świeżo układanej warstwie ścieralnej z masy SMA należy przeprowadzić próby zagęszczenia i uszorstnienia nawierzchni.

Uszorstnienie polega na mechanicznym rozłożeniu na powierzchni warstwy ścieralnej w sposób równomierny kruszywa w ilości:

- od 0,5 do 1,5 kg/m<sup>2</sup> – dla kruszywa 2/4,

##### P.H.U. ARCUS 2

Tadeusz Hoszowski

- od 1,0 do 2,0 kg/m<sup>2</sup> – dla kruszywa 2/5.

Posypkę należy nanosić na gorącą warstwę nawierzchni (temperatura warstwy nie mniejsza od 130°C).

Rozsypywanie kruszywa należy rozpocząć po pierwszym przejściu walca bez wibracji. Na odcinku próbnym należy ocenić:

- jaką grubość masy należy rozłożyć by po zagęszczeniu otrzymać grubość wymaganą w Dokumentacji Projektowej oraz STWiORB,
- jakimi walcami należy zagęszczać ułożoną masę SMA,
- ile razy dany rodzaj walca musi przetoczyć się po warstwie w celu osiągnięcia wymaganego wskaźnika zagęszczenia,
- czy zaproponowana wyżej ilość kruszywa jest właściwa do pokrycia 1 m<sup>2</sup>,
- przy pomocy jakiego rodzaju kruszywa można uzyskać najlepszy efekt jego powiązania z lepiszczem używając:
  - kruszywo czyste,
  - kruszywo czyste podgrzewane,
  - kruszywo lakierowane.

Luźne kruszywo należy zebrać z powierzchni 1,0 m<sup>2</sup> i zważyć. Różnica wag kruszywa wysypanego na nawierzchnię i zebranego (luźnego) pozwoli ustalić zbliżony procent skuteczności operacji.

Do takiej próby Wykonawca powinien użyć materiałów oraz sprzętu takiego, jaki będzie stosowany do wykonania robót. Wykonawca może przystąpić do wykonywania uszorstnienia nawierzchni po zaakceptowaniu przez Inżyniera wyników uzyskanych na odcinku próbnym.

Pomiar kontrolny grubości i zagęszczenie ułożonej warstwy należy pomierzyć w Laboratorium Inwestora (na zlecenie Inżyniera) na próbkach uprzednio odwierconych przez Wykonawcę z odcinka próbnego.

Przy wykonywaniu odcinka próbnego, powinien uczestniczyć pracownik Laboratorium Drogowego Inwestora (powiadomiony o tym fakcie przez Inżyniera).

#### Wykonanie uszorstnienia

Uszorstnienie należy wykonać po uwzględnieniu wyników badań i wniosków wyprowadzonych z odcinka próbnego.

Po ostygnięciu nawierzchni do temperatury otoczenia i usunięciu szczotkami mechanicznymi (najlepiej z pochłaniaczami) niezwiązanych ziaren kruszywa, można uszorstnioną nawierzchnię oddać do ruchu za zgodą Inżyniera.

## **6. Kontrola jakości robót**

### **6.1 Ogólne zasady kontroli jakości robót**

Ogólne zasady kontroli jakości robót podano w STWiORB DM 00.00.00 „Wymagania ogólne”.

### **6.2 Badania przed przystąpieniem do robót**

Przed przystąpieniem do robót Wykonawca powinien:

uzyskać wymagane dokumenty dopuszczające wyroby budowlane do obrotu i powszechnego stosowania (certyfikaty lub deklaracje zgodności).

### **6.3 Badania w czasie robót**

#### Badania kruszywa

Badania powinny być wykonywane z taką częstotliwością, aby uzyskać wiarygodne i reprezentatywne dane dla całej gromadzonej ilości kruszywa. Minimalna ilość i częstotliwość badań powinna wynosić jedno badanie na każdą partię kruszywa w ilości 100 ton.

Niezależnie od ww. badań laboratoryjnych, każda jednostkowa dostawa kruszywa (samochód z kruszywem) powinna być oceniana wizualnie i w przypadku wystąpienia wątpliwości odnośnie jakości (zmiany barwy, frakcji, zapylenia itp.) należy kruszywo takie umieścić na oddzielnym składowisku do chwili wykonania sprawdzających badań laboratoryjnych.

#### Badania w czasie wykonywania uszorstnienia

Badania w czasie wykonywania uszorstnienia obejmują:

- sprawdzenie czy mechanizmy regulacyjne i parametry rozsypywarki zostały ustawione tak jak to ustalono podczas wykonywania odcinka próbnego przed rozpoczęciem robót,
- sprawdzenie czy temperatura otoczenia jest zgodna z wymaganiami punktu 5,
- sprawdzenie czy temperatura masy w warstwie ścieralnej w czasie uszorstnienia nie jest niższa od 130°C.
- sprawdzenie czy na budowę dostarczane jest właściwe kruszywo (zaakceptowane przez Inżyniera),
- kontrolowanie liczby przejść walcy,



- kontrolowanie wysypywanej ilości kruszywa określoną na odcinku próbnym.

#### Badania i pomiary po wykonaniu zagęszczenia i uszorstnienia

Zakres badań i wymagania dotyczące wykonania (bez uszorstnienia) samej warstwy ścieralnej podano w STWiORB D.05.03.13.

#### Ocena właściwości poślizgowych

##### *Pomiar*

Przy ocenie właściwości przeciwpoślizgowych nawierzchni drogi klasy G i dróg wyższych klas powinien być określony współczynnik tarcia na mokrej nawierzchni przy całkowitym poślizgu opony testowej.

Pomiar wykonuje się urządzeniem o pełnej blokadzie koła nie rzadziej niż co 50 m na nawierzchni zwilżanej wodą w ilości 0,5 l/m<sup>2</sup>, przy 100% poślizgu opony testowej rowkowanej (ribbed tyre) rozmiaru 165 R 15 — zalecanej przez Światową Organizację Drogową (PIARC). Dopuszcza się inną wiarygodną metodę równoważną, jeśli dysponuje się sprawdzoną zależnością korelacyjną umożliwiającą przeliczenie wyników pomiarów na wartości uzyskiwane zestawem o pełnej blokadzie koła. Pomiary powinny być wykonywane w temperaturze otoczenia od 50C do 300C, na czystej nawierzchni. Badanie należy wykonać przed dopuszczeniem nawierzchni do ruchu drogowego oraz powtórnie, jeżeli zajdzie taka potrzeba, w okresie od 4 do 8 tygodni od oddania nawierzchni do eksploatacji. Badanie powtórne należy wykonać w śladzie koła. Jeżeli warunki atmosferyczne uniemożliwiają wykonanie pomiaru w wymienionym terminie, powinien być on zrealizowany z najmniejszym możliwym opóźnieniem. Uzyskane wartości współczynnika tarcia należy rejestrować z dokładnością do trzech miejsc po przecinku. Miarą właściwości przeciwpoślizgowych jest miarodajny współczynnik tarcia. Za miarodajny współczynnik tarcia przyjmuje się różnicę wartości średniej E(m) i odchylenia standardowego D : E(m) - D. Wyniki podaje się z dokładnością do dwóch miejsc po przecinku. Długość ocenianego odcinka nawierzchni wynosi 1000 m, a liczba pomiarów nie mniejsza niż 10. Odcinek końcowy o długości mniejszej niż 500 m należy oceniać łącznie z odcinkiem poprzedzającym.

##### *Wymagania wobec wartości miarodajnego współczynnika tarcia*

Minimalne wartości miarodajnego współczynnika tarcia nawierzchni dla konkretnej prędkości zablokowanej opony względem nawierzchni określa tabela 2.

**Tabela 2.** Wymagane minimalne wartości miarodajne współczynnika tarcia

Klasa drogi	Element nawierzchni	Minimalna wartość miarodajnego współczynnika tarcia przy prędkości zablokowanej opony względem nawierzchni		
		30 km/h	60 km/h	90 km/h
G	Pasy ruchu	0,51**	0,41	-

\*\* wartość wymagań dla odcinków nawierzchni, na których nie można wykonać pomiarów z prędkością 60 km/h

W przypadku nie uzyskania określonego wyżej parametru, Komisja odbiorowa może polecić frezowanie wykonanej warstwy ścieralnej.

Przed upływem okresu gwarancyjnego wartości miarodajnego współczynnika tarcia nie powinny być mniejsze niż podane w tablicy nr 3.

**Tablica 3.** Dopuszczalne wartości miarodajnego współczynnika tarcia wymagane przed upływem okresu gwarancyjnego

Klasa drogi	Element nawierzchni	Miarodajny współczynnik tarcia przy prędkości zablokowanej opony względem nawierzchni	
		60 km/h	90 km/h
G	Pasy ruchu	≥0,36	-

#### Ocena wyglądu zewnętrznego

Wykonane uszorstnienie powinno charakteryzować się jednorodnym wyglądem zewnętrznym. Powierzchnia jezdni powinna być równomiernie pokryta ziarnami kruszywa dobrze osadzonymi w zaprawie, tworzącymi wyraźną makroteksturę.

#### **6.5. Zasady postępowania z wadliwie wykonanymi robotami.**

W przypadku wystąpienia nieprawidłowości wykonania robót, Wykonawca ma obowiązek usunąć wady na własny koszt.

## 7. Obmiar robót

### 7.1 Ogólne zasady obmiaru robót

Ogólne zasady obmiaru robót podano w STWiORB DM 00.00.00 "Wymagania ogólne".

### 7.2 Jednostka obmiarowa

Jednostką obmiarową jest metr kwadratowy (m<sup>2</sup>) wykonanego i odebranego uszorstnienia z wszystkimi robotami towarzyszącymi zgodnie z Dokumentacją Projektową.

## 8. Odbiór robót

### 8.1 Ogólne zasady odbioru robót

Ogólne zasady odbioru robót podano w STWiORB DM 00.00.00 "Wymagania ogólne".

### 8.2 Sposób odbioru robót

Roboty uznaje się za wykonane zgodnie z Dokumentacją Projektową, STWiORB i wymaganiami Inżyniera, jeśli wszystkie pomiary i badania z zachowaniem tolerancji według punktu 6 dały wyniki pozytywne.

W przypadku niezgodności, choć jednego elementu Robót z wymaganiami, Roboty uznaje się za niezgodne z Dokumentacją Projektową i Wykonawca zobowiązany jest do ich poprawy na własny koszt.

## 9. Podstawa płatności

### 9.1 Ogólne ustalenia dotyczące podstawy płatności

Ogólne ustalenia dotyczące podstawy płatności podano w STWiORB DM 00.00.00 „Wymagania ogólne”.

### 9.2 Cena jednostki obmiarowej

Płaci się za jeden metr kwadratowy (m<sup>2</sup>) wykonanego uszorstnienia nawierzchni po dokonaniu odbioru wg punktu 8.

Cena jednostkowa jest ceną uśrednioną dla podanego sposobu wykonania i obejmuje:

- opracowanie Projektu Technologii i Organizacji Robót oraz Programu Zapewnienia Jakości,
- prace pomiarowe i roboty przygotowawcze,
- zakup, dostarczenie i składowanie wszystkich niezbędnych materiałów,
- zastosowanie materiałów pomocniczych koniecznych do prawidłowego wykonania robót lub wynikających z przyjętej technologii robót;
- wykonanie powierzchni próbnej,
- opracowanie wniosków na podstawie badań i spostrzeżeń z odcinka próbnego,
- dostawę i pracę sprzętu do robót,
- wykonanie uszorstnienia wg wymagań STWiORB,
- odtransportowanie sprzętu z placu budowy,
- uporządkowanie terenu robót,
- przeprowadzenie pomiarów i badań laboratoryjnych,
- wykonanie pomiarów szorstkości.

## 10. Przepisy związane

### 10.1 Normy

- PN-EN 12272-1 Powierzchniowe utrwalenie. Metody badań. Część 1. Dozowanie i poprzeczny rozkład i lepiszcza i kruszywa.

### 10.2 Inne dokumenty

- Wymagania techniczne. WT-1 Kruszywa 2014. Kruszywa do mieszanek mineralno-asfaltowych i powierzchniowych utrwaleń na drogach krajowych.
- Wymagania techniczne WT-2 2014 – część I. Mieszanki mineralno-asfaltowe. Nawierzchnie asfaltowe na drogach krajowych.
- Wymagania techniczne WT-2 2016 – część II. Wykonanie warstw nawierzchni asfaltowych. Nawierzchnie asfaltowe na drogach krajowych.
- Katalog typowych konstrukcji nawierzchni podatnych i półsztywnych. GDDP-IBDiM Warszawa 1997.
- Rozporządzenie Ministra Transportu i Gospodarki Morskiej z dnia 2 marca 1999 r. w sprawie warunków technicznych, jakim powinny odpowiadać drogi publiczne i ich usytuowanie (Dz U. Nr 43).

## D.05.04.01 Wzmocnienie styków nawierzchni geosyntetykiem

### 1. Wstęp

#### 1.1 Przedmiot Specyfikacji Technicznej Wykonania i Odbioru Robót Budowlanych

Przedmiotem niniejszej Specyfikacji Technicznej Wykonania i Odbioru Robót Budowlanych są wymagania dotyczące wykonania i odbioru Robót budowlanych w ramach realizacji zadania: „Rozbudowa drogi wojewódzkiej nr 487 wraz ze zmianą jej przebiegu w miejscowości Olesno”.

#### 1.2 Zakres stosowania STWiORB

STWiORB jest stosowana jako Dokument Przetargowy i Kontraktowy przy zleceniu i realizacji robót wymienionych w p.1.1.

#### 1.3 Zakres robót objętych STWiORB

Roboty, których dotyczy STWiORB obejmują wszystkie czynności umożliwiające i mające na celu wykonanie wzmocnienia konstrukcji.

Zakres rzeczowy obejmuje:

- ułożenie geosiatek z włókien szklanych.

#### 1.4. Określenia podstawowe

Syntetyczna siatka zbrojeniowa – geosiatka wykonana z włókien szklanych powleczonych żywicami bitumicznymi. Użyte w niniejszej STWiORB określenia są zgodne z określeniami podanymi w STWiORB DM 00.00.00. „Wymagania Ogólne”.

#### 1.5. Ogólne wymagania dotyczące robót

Ogólne wymagania dotyczące robót podano w STWiORB DM 00.00.00 "Wymagania Ogólne".

Niezbędne dane istotne z punktu widzenia:

- organizacji robót budowlanych;
- zabezpieczenia interesu osób trzecich;
- ochrony środowiska;
- warunków bezpieczeństwa pracy;
- zaplecza dla potrzeb Wykonawcy;
- warunków organizacji ruchu;
- zabezpieczenia chodników i jezdni,

podano w STWiORB DM 00.00.00 „Wymagania ogólne”.

#### 1.6. Wspólny Słownik Zamówień (CPV)

Kody grup, klas i kategorii robót Wspólnego Słownika Zamówień (CPV) dotyczących przedmiotu zamówienia podano w STWiORB DM 00.00.00 „Wymagania ogólne”.

## 2. Materiały

### 2.1 Ogólne wymagania dotyczące materiałów

Ogólne wymagania dotyczące materiałów, ich pozyskiwania i składowania, podano w STWiORB DM 00.00.00 „Wymagania ogólne”.

Zastosowane materiały muszą uzyskać akceptację Inżyniera.

### 2.2 Geosiatka

Należy użyć siatkę powlekaną asfaltem lub inną powłoką poprawiającą przyczepność do MMA.

Zakłada się zastosowanie geosiatki o parametrach jak niżej:

**Tabela 1.** Wymagane parametry geosiatki

Parametr	Wymagania	Jednostka
Wytrzymałość na rozciąganie: wzdłuż/wszerz	$\geq 100/100$	[kN/m]
Wydłużenie przy zerwaniu	$\leq 3$	[%]
Odporność termiczna	do 220	°C

Przewidziana do zastosowania geosiatka musi posiadać aprobatę techniczną IBDiM. Materiał musi zostać zaakceptowany przez Inżyniera.

Rolki geosiatki powinny być opakowane wodoszczelną folią, którą nie należy zdejmować aż do momentu wbudowania. Na każdym opakowaniu powinna być podana informacja zawierająca:

- nazwę i adres producenta,
- oznaczenie,
- wymiary geosiatki w rolce,
- tolerancję wymiaru,
- masę rolki,
- masę powierzchniową geosiatki,
- warunki przechowywania,
- warunki stosowania,
- informację o uzyskaniu przez wyrób Aprobaty Technicznej.

### 2.2.1 Składowanie geosiatek

Składowanie geosiatek powinno odbywać się w pomieszczeniach z wentylacją. Wymagane jest zachowanie bezpiecznej odległości od nieosłoniętych grzejników. W czasie składowania geosiatka ani opis identyfikujący jego rodzaj nie może ulec uszkodzeniu lub deformacji.

W czasie przechowywania rolki mogą być układane jedna na drugiej, maksymalnie w 4 warstwach. Nie należy na rolkach układać żadnych obciążeń.

### 2.3 Lepiszcze do skropienia podłoża pod geosiatkę

Materiały do skropienia warstw konstrukcji nawierzchni muszą być zaakceptowane przez Inżyniera i muszą posiadać Aprobata Techniczną.

Do skropienia warstw konstrukcyjnych pod układaną geosiatkę należy użyć emulsji modyfikowanej polimerami C 69 BP3 zgodnie z PN-EN 13808.

Wymagania dla emulsji podano w tablicy 2.

**Tabela 2.** Wymagane parametry emulsji modyfikowanej polimerami C 69 BP3

Wymagania techniczne	Metoda badań według normy	Jednostka	C 69 BP3	
			Klasa	Zakres wartości
Indeks rozpadu <sup>1)</sup>	PN-EN 13075-1	-	3	50 do 100
Zdolność do penetracji	PN-EN 12849	min.	0	NPD
Zawartość lepiszcza poprzez oznaczenie zawartości wody)	PN-EN 1428	% (m/m)	8	67 do 71
Zawartość lepiszcza pozostałego po destylacji	PN-EN 1431	% (m/m)	0	NPD
Czas wypływu Ø 2 mm w 40°C	PN-EN 12846	s	0	NPD
Czas wypływu Ø 4 mm w 40°C	PN-EN 12846	s	6	10-45
Lepkość dynamiczna w 40°C	PN-EN 14896	m Pas	0	NPD
Pozostałość na sicie 0,5 mm	PN-EN 1429	% (m/m)	3	≤ 0,2
Pozostałość na sicie 0,16 mm	PN-EN 1429	% (m/m)	0	NPD
Pozostałość na sicie po 7 dniach magazynowania, sito 0,5 mm	PN-EN 1429	% (m/m)	1	TBR
Sedymentacja po 7 dniach magazynowania	PN-EN 12487	% (m/m)	1	TBR
Adhezja <sup>2)</sup>	PN-EN 13614	% pokrycia powierzchni	1	TBR
	Załącznik NA.2.2		-	≥ 90
pH emulsji	PN-EN 12850	-	0	NPD
Asfalt odzyskany przez odparowanie PN-EN 13074				
Penetracja w 25°C asfaltu odzyskanego	PN-EN 1426	0,1 mm	5	≤ 220
Temperatura mięknięcia asfaltu odzyskanego	PN-EN 1427	°C	4	≥ 43

Zadanie: „Rozbudowa drogi wojewódzkiej nr 487 wraz ze zmianą jej przebiegu w miejscowości Olesno”

Nawrót sprężysty w 25°C asfaltu odzyskanego dla asfaltów modyfikowanych	PN-EN 13998	%	4	≥ 50
---	-------------	---	---	------

1) Badanie na wypełniaczu mineralnym Sikaisol

2) Badanie na kruszywie bazaltowym

Orientacyjne zużycie emulsji asfaltowej kationowej powinno być zgodne z zaleceniami producenta geosiatki.

Warunki przechowywania emulsji nie mogą powodować utraty jej cech i obniżenia jakości. Przechowywanie i transport emulsji powinien być zgodny z zaleceniami producenta.

### 3. Sprzęt

#### 3.1. Ogólne wymagania dotyczące sprzętu

Ogólne wymagania dla sprzętu podano w STWiORB DM 00.00.00 „Wymagania Ogólne”.

#### 3.2. Sprzęt do wykonania robót

Przy wykonywaniu wzmocnienia styków Wykonawca powinien stosować następujący sprzęt:

- szczotka mechaniczna,
- sprężarka,
- skrapiaarka,
- lanca ze sprężonym powietrzem podgrzewanym palnikiem,
- inny sprzęt zaakceptowany przez Inżyniera.

Wykonawca powinien przedstawić Inżynierowi dane techniczne sprzętu i uzyskać jego akceptację.

### 4. Transport

#### 4.1. Ogólne wymagania dotyczące transportu

Ogólne wymagania dotyczące transportu podano w STWiORB DM 00.00.00 „Wymagania ogólne”.

#### 4.2. Transport materiałów

Transport geosiatek powinien się odbywać samochodami skrzyniowymi z zachowaniem warunków, podczas których nie może wystąpić uszkodzenie lub deformacja geosiatki oraz opisu identyfikującego rodzaj geosiatek.

### 5. Wykonanie Robót

#### 5.1 Wymagania ogólne

Ogólne zasady dotyczące wykonania robót określono w STWiORB DM 00.00.00 „Wymagania ogólne”

Wykonawca przedstawi Inżynierowi do akceptacji Projekt Technologii i Organizacji Robót oraz Program Zapewnienia Jakości, uwzględniający wszystkie warunki, w jakich będą wykonywane roboty.

#### 5.2 Przygotowanie powierzchni do ułożenia geosiatki

Przyjęto ułożenie geosiatek dla wzmocnienia konstrukcji w pasie o szerokości do 2,0 m.

Powierzchnia podłoża, na której będzie ułożona geosiatka powinna spełniać warunki:

- równości (lokalne nierówności mierzone łątą nie powinny przekraczać 6 mm),
- czystości (oczyszczenie z luźnego kruszywa i innych zanieczyszczeń),
- skropienia (emulsją asfaltową szybko rozpadową).

#### 5.3 Ułożenie geosiatki

Układanie geosiatki należy przeprowadzić zgodnie z zaleceniami Producenta.

Geosiatka może być rozkładana dopiero po skropieniu i rozpadzie emulsji. Producent emulsji, powinien podać czas rozkładu i odparowania wody. Geosiatka powinna być skropiona emulsją w ilości ok. 0,3 kg/m<sup>2</sup>.

Ułożona geosiatka powinna ulec nasyceniu lepiszczem i dobrze przykleić się do podłoża w sposób gwarantujący ułożenie bez powstawania fałd. Geosiatkę należy układać wyłącznie podczas suchej pogody. Nie może być mokra, rozkładana na mokrej powierzchni lub pozostawiona na noc bez przykrycia warstwą bitumiczną.

Należy przeprowadzić próbę terenową układania geosiatki w celu zapewnienia:

- układania geosiatki bez powstawania fałd i zmarszczek,
- dobrania optymalnej ilości lepiszcza, zapewniającej dobre przyklejenie geosiatki a jednocześnie nie powodującej trudności w zagęszczaniu kolejnej warstwy bitumicznej (przemieszanie pod walcem w przypadku nadmiaru lepiszcza).

Po ułożonej geosiatce nie powinien odbywać się ruch pojazdów.

## 6. Kontrola jakości robót

### 6.1 Wymagania ogólne

Ogólne wymagania dotyczące przeprowadzenia kontroli jakości wykonanych robót określono w STWiORB DM 00.00.00 „Wymagania ogólne”.

### 6.2 Kontrola jakości robót

Kontrola jakości robót obejmuje:

- sprawdzenie jakości materiałów wg pkt.2. – dla geosiatki sprawdzenie jakości powinno obejmować porównanie właściwości wyrobu wg Deklaracji Zgodności z wymaganiami pkt. 2.2 STWiORB oraz stwierdzenie na podstawie oględzin, czy materiał nie wykazuje uszkodzeń transportowych, czy składowania. Należy także dokonać identyfikacji wyrobu w miejscu zastosowania wg PN-EN-ISO 10320:2002,
- sprawdzenie skropienia podłoża w zakresie jego jednorodności,
- kontrola zużycia emulsji asfaltowej,
- sprawdzenie prawidłowości ułożenia geosiatki.

## 7. Obmiar robót

### 7.1. Wymagania ogólne dotyczące obmiaru robót

Ogólne zasady obmiarowania robót podano w STWiORB DM 00.00.00 „Wymagania ogólne”.

### 7.2. Jednostka obmiarowa

Jednostką obmiarową jest metr kwadratowy (m<sup>2</sup>) powierzchni podlegającej wzmocnieniu geosiatką zgodnie z Dokumentacją Projektową.

## 8. Odbiór robót

### 8.1. Ogólne zasady odbioru robót

Ogólne zasady odbioru Robót podano w STWiORB DM 00.00.00 "Wymagania ogólne".

### 8.2. Sposób odbioru robót

Odbioru robót dokonuje Inżynier na zasadach odbioru robót zanikających i ulegających zakryciu określonych w STWiORB DM 00.00.00 „Wymagania Ogólne” na podstawie wyników badań Wykonawcy z bieżącej kontroli jakości materiałów, własnych pomiarów i oględzin robót.

W przypadku niezgodności, choć jednego elementu robót z wymaganiami, roboty uznaje się za niezgodne z Dokumentacją Projektową i Wykonawca zobowiązany jest do ich poprawy na własny koszt.

## 9. Podstawa płatności

### 9.1. Ogólne ustalenia dotyczące podstawy płatności

Ogólne ustalenia dotyczące podstawy płatności podano w STWiORB DM 00.00.00 „Wymagania ogólne”.

### 9.2. Cena jednostki obmiarowej

Płaci się za jeden metr kwadratowy (m<sup>2</sup>) wzmocnienia nawierzchni geosiatką po dokonaniu odbioru wg pkt. 8.

Cena jednostkowa jest ceną uśrednioną dla podanego sposobu wykonania i obejmuje:

- opracowanie Projektu Technologii i Organizacji oraz Programu Zapewnienia Jakości,
- oczyszczenie i skropienie podłoża do ułożenia geosiatki,
- zakup i transport geosiatki,
- zastosowanie materiałów pomocniczych koniecznych do prawidłowego wykonania robót lub wynikających z przyjętej technologii robót;
- skropienie ułożonej geosiatki,
- ułożenie geosiatki z ewentualnym dopasowaniem kształtu przez obcięcie,
- wykonanie wszystkich niezbędnych pomiarów, prób i sprawdzeń,
- uporządkowanie terenu robót,
- oznakowanie miejsca robót i jego utrzymanie.

## 10. Przepisy związane

### 10.1. Normy

PN-EN-ISO 10320:2002 Geotekstylika i wyroby pokrewne. Identyfikacja w miejscu zastosowania  
PN-EN 13808 Asfalty i lepiszcza asfaltowe. Zasady klasyfikacji kationowych emulsji asfaltowych

### P.H.U. ARCUS 2

Tadeusz Hoszowski

**10.2. Inne dokumenty**

Zalecenia stosowania geowibroń w warstwach asfaltowych nawierzchni drogowych – zeszyt 66. Warszawa 2004 r.

**D.06.00.00 Roboty wykończeniowe**  
**D.06.01.01 Umocnienie skarp, rowów**

**1. Wstęp**

**1.1 Przedmiot Specyfikacji Technicznej Wykonania i Odbioru Robót Budowlanych**

Przedmiotem niniejszej Specyfikacji Technicznej Wykonania i Odbioru Robót Budowlanych są wymagania dotyczące wykonania i odbioru Robót budowlanych w ramach realizacji zadania: „Rozbudowa drogi wojewódzkiej nr 487 wraz ze zmianą jej przebiegu w miejscowości Olesno”.

**1.2 Zakres stosowania STWiORB**

STWiORB jest stosowana jako Dokument Przetargowy i Kontraktowy przy zleceniu i realizacji Robót wymienionych w p. 1.1.

**1.3 Zakres robót objętych STWiORB**

Ustalenia zawarte w niniejszej Specyfikacji dotyczą zasad prowadzenia robót związanych z umocnieniem skarp, rowów i ścieków.

Zakres rzeczowy obejmuje:

- umocnienie skarp przez humusowanie z obsianiem grubości 20 cm,
- darniowanie,
- brukowanie,
- umocnienie skarp płytami ażurowymi 60x40x10cm.,
- umocnienie skarp matami erozyjnymi.
- palisady z kołków drewnianych

**1.4. Określenia podstawowe**

**1.4.1. Rów** - otwarty wykop, który zbiera i odprowadza wodę.

**1.4.2. Darnina** - płat lub taśma wierzchniej warstwy gleby, przerośniętej i związanej korzeniami roślinności trawiastej.

**1.4.3. Darniowanie** - pokrycie darniną powierzchni korpusu drogowego w taki sposób, aby darnina do niej przyrosła.

**1.4.4. Humus** - ziemia roślinna (urodzajna).

**1.4.5. Humusowanie** - pokrycie skarpy lub rowu humusem w celu zapewnienia dobrego wzrostu trawy.

**1.4.6. Brukowiec** - kamień narzutowy nieobrobiony lub obrobiony w kształcie nieregularnym i zaokrąglonych krawędziach.

**1.4.7. Biowłóknina** - mata z włókna bawełnianego lub bawełnopodobnego, wykonana techniką włókninową z równomiernie rozmieszczonymi w czasie produkcji nasionami traw i roślinmotylkowatych, służąca do umacniania i zadarniania powierzchni.

**1.4.8. Geosyntetyki** - geotekstylia (przepuszczalne, polimerowe materiały, wytworzone techniką tkacką, dziewiarską lub włókninową, w tym geotkaniny i geowłókniny) i pokrewne wyroby jak: georuszty (płaskie struktury w postaci regularnej otwartej siatki wewnątrznie połączonych elementów), geomembrany (folie z polimerów syntetycznych), geokompozyty (materiały złożone z różnych wyrobów geotekstylnych), geokontenery (gabiony z tworzywa sztucznego), geosieci (płaskie struktury w postaci siatki z otworami znacznie większymi niż elementy składowe, z oczkami połączonymi węzłami), geomaty z siatki (siatki ze strukturą przestrzenną), geosiatki komórkowe (z taśm tworzących przestrzenną strukturę zbliżoną do plastra miodu).

**1.4.9.** Pozostałe określenia podstawowe są zgodne z obowiązującymi, odpowiednimi Polskimi Normami i z definicjami podanymi w STWiORB DM 00.00.00 "Wymagania Ogólne".

**1.5. Ogólne wymagania dotyczące robót**

Ogólne wymagania dotyczące robót podano w STWiORB DM 00.00.00 "Wymagania Ogólne".

Niezbędne dane istotne z punktu widzenia:

- organizacji robót budowlanych;
- zabezpieczenia interesu osób trzecich;
- ochrony środowiska;
- warunków bezpieczeństwa pracy;
- zaplecza dla potrzeb Wykonawcy;
- warunków organizacji ruchu;
- zabezpieczenia chodników i jezdni

podano w STWiORB DM 00.00.00 „Wymagania ogólne”.

**1.6 Wspólny Słownik Zamówień (CPV)**

Kody grup, klas i kategorii robót Wspólnego Słownika Zamówień (CPV) dotyczących przedmiotu zamówienia podano w STWiORB DM 00.00.00 „Wymagania ogólne”.



## **2. Materiały**

### **2.1. Ogólne wymagania dotyczące materiałów**

Ogólne wymagania dotyczące materiałów, ich pozyskiwania i składowania, podano w STWiORB DM 00.00.00 "Wymagania Ogólne".

### **2.2. Rodzaje materiałów**

Materiałami stosowanymi przy umacnianiu skarp, rowów i ścieków objętymi niniejszą Specyfikacją są:

- humus,
- darnina,
- szpilki, paliki i pale,
- nasiona traw,
- piasek,
- cement,
- zaprawa cementowa,
- brukowiec,
- betonowe elementy prefabrykowane.
- geosyntetyki

### **2.3. Humus**

Przewiduje się wykorzystanie humusu zdjętego z trasy i składowanego według STWiORB D 01.02.02. Humus powinien być bez kamieni i zanieczyszczeń.

### **2.4. Darnina**

Darninę należy wycinać z obszarów położonych najbliżej miejsca wbudowania. Ciecie należy przeprowadzać przy użyciu specjalnych pługów i krojów. Płaty lub taśmy wyciętej darniny, w zależności od gruntu, na jakim będą układane, powinny mieć szerokość od 25 do 50 cm i grubość od 6 do 10 cm.

Wycięta darnina powinna być w krótkim czasie wbudowana.

Darninę, jeżeli nie jest od razu wbudowana, należy układać warstwami w stosy, stroną porostu do siebie, na wysokość nie większą niż 1 m. Ułożone stosy winny być utrzymywane w stanie wilgotnym w warunkach zabezpieczających darninę przed zanieczyszczeniem.

### **2.5. Szpilki, paliki, pale**

Szpilki do przybijania darniny powinny być wykonane z gałęzi, żerdzi lub drewna szczapowego. Szpilki powinny być proste, ostro zaciosane. Grubość szpilek powinna wynosić od 1,5 do 2,5 cm, a długość od 20 do 30 cm.

Paliki i pale powinny być wykonane zgodnie z wymaganiami BN-65/9226-01.

### **2.6. Nasiona traw**

Wybór gatunków traw należy dostosować do rodzaju gleby i stopnia jej zawilgocenia. Zaleca się stosować mieszanki traw o drobnym, gęstym ukorzeniu, spełniające wymagania PN-R-65023.

### **2.7. Piasek**

Piasek powinien odpowiadać wymaganiom PN-EN 12620.

Do podsypki cementowo- piaskowej (1:4) należy stosować piasek odpowiadający wymaganiom PN-EN 12620.

Składowanie kruszywa, nie przeznaczonego do bezpośredniego wbudowania po dostarczeniu na budowę, powinno odbywać się na podłożu równym, utwardzonym i dobrze odwodnionym, przy zabezpieczeniu kruszywa przed zanieczyszczeniem i zmieszaniem z innymi materiałami kamiennymi.

### **2.8. Cement**

Cement portlandzki powinien odpowiadać wymaganiom PN-EN 197-1.

Na podsypkę cementowo-piaskową należy stosować cement 32,5 spełniający wymagania PN-EN 197-1.

Składowanie cementu powinno być zgodne z BN-88/6731-08.

### **2.9. Zaprawa cementowa**

Należy stosować zaprawy cementowe zgodne z wymaganiami PN-B-14504.

### **2.10. Brukowiec**

Brukowiec powinien odpowiadać wymaganiom PN-B-11104 lub PN-EN 1342.

### **2.11. Elementy prefabrykowane**

#### **P.H.U. ARCUS 2**

Tadeusz Hoszowski

Wytrzymałość, kształt i wymiary elementów prefabrykowanych powinny być zgodne z Dokumentacją Projektową, i Specyfikacją, zastosowano:

- płyty ażurowe 40x60x10 cm,

Płyty ażurowe powinny odpowiadać wymaganiom dla klasy 2 podanym w PN-EN 1339.

Powierzchnie płyt powinny być bez rys, pęknięć i ubytków betonu, o fakturze z formy lub zatartej zgodnie z wymaganiami. Krawędzie płyt powinny być równe i proste.

Płyty powinny być składowane na otwartej przestrzeni, na wyrównanym i odwodnionym podłożu z zastosowaniem podkładek i przekładek. Płyty powinny być ułożone w pionie jedna nad drugą.

W przypadku prefabrykowanych elementów betonowych można stosować wyroby zgodne z PN-EN 1340: 2004 „Krawężniki betonowe. Wymagania i metody badań” o parametrach zgodnie z D.08.01.01

Prefabrykaty powinny posiadać aprobatę techniczną wydaną przez uprawnioną jednostkę lub deklarację zgodności z Polską Normą. Producent prefabrykatów w świadectwie zgodności zapewni 5-letnią gwarancję na dostarczane materiały. Powierzchnie elementów powinny być bez rys, pęknięć i ubytków betonu. Krawędzie elementów powinny być równe i proste. Dopuszczalne wady oraz uszkodzenia powierzchni i krawędzi elementów nie powinny przekraczać wartości podanych w BN-80/6775-03/01 lub PN-EN 1340: 2004.

### **2.12. Beton na lawę betonową**

Do wykonania podłoża betonowego pod płyty ażurowe należy stosować beton klasy C 12/15 wg. PN-EN 206-1.

### **2.13 Woda**

Należy stosować wodę odmiany 1 odpowiadającej wymaganiom PN-EN 1008.

### **2.14. Geosyntetyki**

Do powierzchniowego umocnienia przeciwoerozyjnego skarp należy stosować geosyntetyki określone w dokumentacji projektowej, np.:

- geotekstylija, w tym geotkaniny (wytwarzane przez przeplatanie przędzy, włókien, filamentów, taśm) i geowłókniny (warstwa runa lub włókien połączonych siłami tarcia lub kohezji albo adhezji),
- gęste geosiatki bezwęzłkowe, tj. płaskie struktury w postaci siatki o małym oczku,
- geokompozyty przepuszczalne, tj. materiały złożone z różnych geosyntetyków,
- geosiatki komórkowe, tj. przestrzenne struktury zbliżone wyglądem do plastra miodu,
- geomaty z siatki, tj. materiały geosyntetyczne w postaci siatki ze strukturą przestrzenną (odmianą jest geomata darniowa z wcześniej wyhodowaną trawą do natychmiastowego utworzenia roślinnego pokrycia skarpy).

Każdy zastosowany geosyntetyk powinien posiadać aprobatę techniczną, wydaną przez uprawnioną jednostkę. Geosyntetyk do umocnienia przeciwoerozyjnego skarp powinien mieć charakterystykę zgodną z aprobatą techniczną oraz wymaganiami dokumentacji projektowej i SST. Zaleca się, aby geosyntetyki były odporne na działanie wilgoci, promieniowanie słoneczne, starzenie się, bez rozdarć, dziur i przerw ciągłości, z odpowiednią wytrzymałością na rozciąganie i rozerwanie i odpornością na działanie mikroorganizmów występujących w ziemi. Geosyntetyki, dostarczane w rolkach opakowanych w folie, mogą być składowane bez specjalnego zabezpieczenia. Geosyntetyki nieopakowane należy chronić przed zamoczeniem wodą, zapyleniem i przed działaniem słońca. Przy składowaniu geosyntetyków należy przestrzegać zaleceń producentów. Rolki mogą być wyładowane ręcznie lub za pomocą żurawi i ładowarek.

## **3. Sprzęt**

### **3.1. Ogólne wymagania dotyczące sprzętu**

Ogólne wymagania dotyczące sprzętu podano w STWiORB DM 00.00.00 "Wymagania Ogólne".

### **3.2. Sprzęt do wykonania robót**

Wykonawca przystępujący do wykonania umocnienia powinien wykazać się możliwością korzystania z następującego sprzętu:

- koparek na podwoziu gąsienicowym,
- samochodów samowyładowczych,
- zagęszczarek płytowych,
- równiarek,
- walców gładkich i żebrowanych,
- ubijaków o ręcznym prowadzeniu,
- wibratorów samobieżnych,
- płyt ubijających,
- drobnego sprzętu zaakceptowanego przez Inżyniera.

## **4. Transport**

### **4.1. Ogólne wymagania dotyczące transportu**

Ogólne wymagania dotyczące transportu podano w STWiORB DM 00.00.00 "Wymagania Ogólne".

### **4.2. Transport materiałów**

#### **4.2.1. Transport humusu i darniny**

Humus i darninę można przewozić dowolnymi środkami transportu.

Darninę należy zabezpieczyć przed obsypaniem się ziemi roślinnej i odkryciem korzonków trawy oraz przed innymi uszkodzeniami.

W trakcie załadunku humusu Wykonawca powinien usunąć z humusu zanieczyszczenia obce - korzenie, kamienie itp.

#### **4.2.2. Transport nasion traw**

Nasiona traw można przewozić dowolnymi środkami transportu w warunkach zabezpieczających je przed zawilgoceniem.

#### **4.2.3. Transport materiałów z drewna**

Szpilki, paliki, pale i faszynę można przewozić dowolnymi środkami transportu w warunkach zabezpieczających je przed uszkodzeniami.

#### **4.2.4. Transport piasku**

Kruszywo należy przewozić dowolnymi środkami transportu w warunkach zabezpieczających je przed rozsypaniem, rozpylaniem, zanieczyszczeniem oraz zmieszaniem z innymi kruszywami i nadmiernym zawilgoceniem.

#### **4.2.5. Transport cementu**

Cement należy przewozić zgodnie z wymaganiami BN-88/6731-08.

#### **4.2.6. Transport elementów prefabrykowanych i brukowca**

Prefabrykaty mogą być przewożone dowolnymi środkami transportu po osiągnięciu przez beton wytrzymałości min. 0,75r. Prefabrykaty powinny być zabezpieczone przed przemieszczaniem się w czasie transportu.

Brukowiec może być przewożony dowolnymi środkami transportu.

#### **4.2.7 Transport geosyntetyków**

Geosyntetyki można przewozić dowolnymi środkami transportowymi w warunkach zabezpieczających przed nadmiernym zawilgoceniem, ogrzaniem i naświetleniem, uszkodzeniami podczas przemieszczania się w środku transportowym, chemikaliami lub tłuszczami oraz przedmiotami mogącymi przebić, rozciąć lub je zanieczyścić, z uwzględnieniem zaleceń producenta.

## **5. Wykonanie robót**

### **5.1. Ogólne warunki wykonywania Robót**

Ogólne zasady wykonywania Robót podano w STWiORB DM 00.00.00 "Wymagania ogólne".

Wykonawca przedstawi Inżynierowi do akceptacji Projekt Technologii i Organizacji Robót oraz Program Zapewnienia Jakości uwzględniający wszystkie warunki, w jakich będą wykonywane roboty.

### **5.2. Humusowanie**

Humusowanie skarp powinno być wykonywane od górnej krawędzi skarpy do jej dolnej krawędzi. Warstwa humusu powinna sięgać poza górną krawędź skarpy i poza podnóże skarpy nasypu od 15 do 25 cm. Grubość pokrycia ziemią roślinną powinna wynosić 20 cm.

W celu lepszego powiązania warstwy humusu z gruntem, na powierzchni skarpy można wykonać rowki poziome lub pod kątem 30° do 45° o głębokości od 15 do 20 cm, w odstępach, co 0,5 do 1,0 m. Ułożoną warstwę humusu należy lekko zagęścić przez ubicie ręczne lub mechaniczne.

### **5.3. Obsianie nasionami traw**

Przed przystąpieniem do obsiewania należy wykonać humusowanie.

Obsianie powierzchni skarp trawą powinno być przeprowadzone w odpowiednich warunkach atmosferycznych - w okresie wiosny lub jesieni.

Ziarna trawy powinny być równomiernie rozsypane na powierzchni skarp w ilości  $18 \text{ g/m}^2 - 30 \text{ g/m}^2$  skarpy, a po rozsypaniu przykryte gruntem poprzez lekkie grabienie powierzchni skarpy.

Wykonawca powinien podjąć wszelkie środki, aby zapewnić prawidłowy rozwój ziarn trawy po ich wysianiu. W okresie suszy należy systematycznie zraszać wodą obsiane powierzchnie skarp.

#### **5.4. Darniowanie**

Darniowanie należy wykonywać wczesną wiosną do końca maja, a w razie konieczności we wrześniu i październiku.

Powierzchnia przeznaczona do darniowania powinna być dokładnie wyrównana, a w uzasadnionych przypadkach pokryta warstwą humusu.

W okresach suchych powierzchnie darniowane należy polewać wodą w godzinach popołudniowych przez okres od 2 do 3 tygodni. Można stosować inne zabiegi chroniące darń przed wysychaniem, zaakceptowane przez

#### **5.5. Brukowanie**

##### **5.5.1. Przygotowanie podłoża**

Podłoże pod brukowiec należy przygotować zgodnie z STWiORB D 04.01.02.

##### **5.5.2. Podkład**

Na odpowiednio przygotowanym podłożu należy ułożyć warstwę podsypki piaskowej o grubości 25 cm.

##### **5.5.3. Układanie brukowca**

Brukowiec należy układać na przygotowanym podkładzie wg pkt 5.6.2. Brukowiec układa się „pod sznur” naciągnięty na palikach na wysokość od 2 cm do 4 cm nad projektowany poziom powierzchni. Układanie brukowca należy rozpocząć od uprzednio wykonanych oporów-krawężników. W przypadku, gdy dokumentacja projektowa takich oporów nie przewiduje, należy w pierwszej kolejności, po linii obwodu umocnienia, ułożyć brukowce największe. Brukowiec należy układać tak, aby szczeliny między sąsiednimi warstwami miały się i nie przekraczały 3 cm, a największy wymiar brukowca był skierowany w podkład.

Po ułożeniu brukowca szczeliny należy wypełnić zaprawą cementowo-piaskową lub piaskiem i powierzchnię ubić do osiągnięcia wymaganego poziomu.

W okresie wiązania zaprawy cementowo-piaskowej powierzchnię bruku należy osłonić matami lub warstwą piasku i utrzymywać w stanie wilgotnym, przez co najmniej 7 dni.

#### **5.6. Umocnienie skarp płytami ażurowymi**

##### **5.6.1. Koryto pod ławę**

Wymiary wykopu, stanowiącego koryto pod ławę, powinny odpowiadać wymiarom ławy w planie z uwzględnieniem w szerokości dna wykopu ew. konstrukcji szalunku.

##### **5.6.2. Ława betonowa**

Podłoże, na którym układane będą elementy prefabrykowane ażurowe, powinno być zagęszczone do wskaźnika  $I_s \geq 1,0$ . Ławę betonową wykonuje się w szalowaniu. Beton rozścielony w szalowaniu lub bezpośrednio w korycie powinien być wyrównywany warstwami. Betonowanie ław należy wykonywać zgodnie z wymaganiami PN-63/B-06251.

##### **5.6.3. Ułożenie płyt ażurowych**

Płyty ażurowe należy układać na podsypce piaskowej grubości 5 cm.

Umocnienia płytami ażurowymi zastosowano na skarpach rowu o pochyleniu zgodnym z Dokumentacją Projektową. Otwory płyt ażurowych należy wypełnić humusem i obsiać trawą. Zakres ułożenia umocnień powinien być zgodny z Dokumentacją Projektową.

#### **6. Kontrola jakości robót**

##### **6.1. Ogólne zasady kontroli jakości robót**

Ogólne zasady kontroli jakości robót podano w STWiORB DM 00.00.00 "Wymagania Ogólne".

##### **6.2. Kontrola jakości humusowania i obsiania**

Kontrola polega na ocenie wizualnej jakości wykonanych robót i ich zgodności ze Specyfikacją, oraz na sprawdzeniu daty ważności świadectwa wartości siewnej wysianej mieszanki nasion traw. Świadectwa jakości nasion tracą ważność - licząc od daty wystawienia świadectwa - po upływie 9 miesięcy.

Inżynier na podstawie pomiarów i oceny wizualnej dokonuje kontroli jakości wykonanych robót i ich zgodności z Dokumentacją Projektową oraz wymaganiami podanymi w Specyfikacji pkt.5.

### **6.3. Kontrola jakości darniowania**

Kontrola polega na sprawdzeniu czy powierzchnia darniowana jest równa i nie ma widocznych szczelin i obsunięć; czy poszczególne płyty darniny nie wyróżniają się barwą charakteryzującą jej nieprzydatność oraz czy szpilki nie wystają ponad powierzchnię.

Na powierzchni ok. 1 m<sup>2</sup> należy sprawdzić szczelność przylegania poszczególnych płyt darniny do siebie i do powierzchni gruntu.

### **6.4. Kontrola jakości brukowania**

Kontrola polega na rozebraniu ok. 1 m<sup>2</sup> powierzchni zabrukowanej i ponownym zabrukowaniu tym samym brukowcem. Ścisłość ułożenia uważa się za dostateczną, jeśli przy ponownym zabrukowaniu rozebranej powierzchni zostanie nie więcej niż 4% powierzchni niezabrukowanej.

### **6.5. Kontrola jakości umocnień elementami prefabrykowanymi**

Przed przystąpieniem do wykonywania robót Wykonawca przedstawi do akceptacji Inżyniera:

Deklaracje Zgodności na elementy prefabrykowane wymienione w pkt.2,

wyniki badań jakości pozostałych materiałów wymienionych w pkt.2.

Kontrola jakości robót polega na sprawdzeniu:

- zgodności profilu podłużnego z Dokumentacją Projektową, dopuszczalna tolerancja  $\pm 1$  cm, na 100 m podsypki,
- wskaźnika zagęszczenia gruntu,
- grubości podsypki z tolerancją  $\pm 10\%$  grubości projektowanej (badanie w 2-ch punktach na 100m) i wskaźnika zagęszczenia.

## **7. Obmiar robót**

### **7.1. Wymagania ogólne dotyczące obmiaru robót**

Ogólne zasady obmiaru robót podano w STWiORB DM 00.00.00 „Wymagania ogólne”.

### **7.2. Jednostka obmiarowa**

Jednostką obmiarową jest metr kwadratowy (m<sup>2</sup>) wykonanego humusowania z wszystkimi robotami towarzyszącymi zgodnie z Dokumentacją Projektową.

Jednostką obmiarową jest metr kwadratowy (m<sup>2</sup>) wykonanego darniowania z wszystkimi robotami towarzyszącymi zgodnie z Dokumentacją Projektową.

Jednostką obmiarową jest metr kwadratowy (m<sup>2</sup>) wykonanego brukowania z wszystkimi robotami towarzyszącymi zgodnie z Dokumentacją Projektową.

Jednostką obmiarową jest metr kwadratowy (m<sup>2</sup>) umocnienia skarp płytami ażurowymi z wszystkimi robotami towarzyszącymi zgodnie z Dokumentacją Projektową.

Jednostką obmiarową jest metr kwadratowy (m<sup>2</sup>) umocnienia skarp matami erozyjnymi z wszystkimi robotami towarzyszącymi zgodnie z Dokumentacją Projektową.

## **8. Odbiór robót**

### **8.1. Ogólne zasady odbioru robót**

Odbioru Robót dokonuje Inżynier na zasadach określonych w STWiORB DM 00.00.00 „Wymagania Ogólne”.

### **8.2. Sposób odbioru robót**

Roboty uznaje się za wykonane zgodnie z Dokumentacją Projektową, STWiORB i wymaganiami Inżyniera, jeżeli wszystkie pomiary i badania z zachowaniem tolerancji wg pkt. 2 i 6 niniejszej STWiORB dały wyniki pozytywne.

W przypadku niezgodności, choć jednego elementu robót z wymaganiami, roboty uznaje się za niezgodne z Dokumentacją Projektową i Wykonawca zobowiązany jest do ich poprawy na własny koszt.

## **9. Podstawa płatności**

### **9.1. Ogólne ustalenia dotyczące podstawy płatności**

Ogólne ustalenia dotyczące podstawy płatności podano w STWiORB DM 00.00.00 „Wymagania ogólne”.

### **9.2. Cena jednostki obmiarowej**

Płaci się za jeden metr kwadratowy (m<sup>2</sup>) humusowania wraz z obsianiem trawą po dokonaniu odbioru wg pkt. 8.

Cena jednostkowa jest ceną uśrednioną dla podanego sposobu wykonania i obejmuje:

- opracowanie Projektu Technologii i Organizacji Robót oraz Programu Zapewnienia Jakości,
- zakup i transport do miejsca wbudowania wszelkich potrzebnych materiałów,
- humusowanie,

- obsianie mieszanką traw,
- nawożenie,
- podlanie wodą i pielęgnacja,
- zastosowanie materiałów pomocniczych koniecznych do prawidłowego wykonania robót lub wynikających z przyjętej technologii robót;
- oznakowanie robót i jego utrzymanie,
- uporządkowanie terenu robót; wywóz odpadów na wysypisko wraz z kosztami utylizacji lub na miejsce przystosowane do składowania poza terenem budowy,

Płaci się za jeden metr kwadratowy ( $m^2$ ) darniowania po dokonaniu odbioru wg pkt. 8.

Cena jednostkowa jest ceną uśrednioną dla podanego sposobu wykonania i obejmuje:

- opracowanie Projektu Technologii i Organizacji Robót oraz Programu Zapewnienia Jakości,
- zakup i transport do miejsca wbudowania wszelkich potrzebnych materiałów,
- darniowanie,
- podlanie wodą i pielęgnacja,
- zastosowanie materiałów pomocniczych koniecznych do prawidłowego wykonania robót lub wynikających z przyjętej technologii robót;
- oznakowanie robót i jego utrzymanie,
- uporządkowanie terenu robót; wywóz odpadów na wysypisko wraz z kosztami utylizacji lub na miejsce przystosowane do składowania poza terenem budowy,
- wykonanie wszystkich niezbędnych pomiarów, badań i sprawdzeń.

Płaci się za jeden metr kwadratowy ( $m^2$ ) umocnienia poprzez brukowanie po dokonaniu odbioru wg pkt. 8.

Cena jednostkowa jest ceną uśrednioną dla podanego sposobu wykonania i obejmuje:

- opracowanie Projektu Technologii i Organizacji Robót oraz programu zapewnienia jakości,
- zakup i transport do miejsca wbudowania wszelkich potrzebnych materiałów,
- zastosowanie materiałów pomocniczych koniecznych do prawidłowego wykonania robót lub wynikających z przyjętej technologii robót;
- przygotowanie podłoża,
- wykonanie podsypki cementowo–piaskowej,
- wykonanie brukowania,
- wypełnienie spoin zaprawą cementowo-piaskową,
- oznakowanie robót i jego utrzymanie,
- uporządkowanie terenu robót; wywóz odpadów na wysypisko wraz z kosztami utylizacji lub na miejsce przystosowane do składowania poza terenem budowy,
- wykonanie wszystkich niezbędnych pomiarów, badań i sprawdzeń.

Płaci się za jeden metr kwadratowy ( $m^2$ ) umocnienia skarp płytami ażurowymi po dokonaniu odbioru wg pkt. 8.

Cena jednostkowa jest ceną uśrednioną dla podanego sposobu wykonania i obejmuje:

- opracowanie Projektu Technologii i Organizacji Robót oraz Programu Zapewnienia Jakości,
- zakup i transport do miejsca wbudowania wszelkich potrzebnych materiałów,
- wykonanie podsypki piaskowej,
- ułożenie oporników (krawężnik),
- ułożenie płyt ażurowych,
- humusowanie z obsianiem mieszanką traw,
- zastosowanie materiałów pomocniczych koniecznych do prawidłowego wykonania robót lub wynikających z przyjętej technologii robót;
- oznakowanie robót i jego utrzymanie,
- uporządkowanie terenu robót; wywóz odpadów na wysypisko wraz z kosztami utylizacji lub na miejsce przystosowane do składowania poza terenem budowy,
- wykonanie wszystkich niezbędnych pomiarów, badań i sprawdzeń.

Płaci się za jeden metr kwadratowy ( $m^2$ ) umocnienia skarp matami erozyjnymi po dokonaniu odbioru wg pkt. 8.

Cena jednostkowa jest ceną uśrednioną dla podanego sposobu wykonania i obejmuje:

- opracowanie Projektu Technologii i Organizacji Robót oraz Programu Zapewnienia Jakości,
- zakup i transport do miejsca wbudowania wszelkich potrzebnych materiałów,
- ułożenie mat erozyjnych
- zastosowanie materiałów pomocniczych koniecznych do prawidłowego wykonania robót lub wynikających z przyjętej technologii robót;
- oznakowanie robót i jego utrzymanie,

Zadanie: „Rozbudowa drogi wojewódzkiej nr 487 wraz ze zmianą jej przebiegu w miejscowości Olesno”

---

- uporządkowanie terenu robót; wywóz odpadów na wysypisko wraz z kosztami utylizacji lub na miejsce przystosowane do składowania poza terenem budowy,
- wykonanie wszystkich niezbędnych pomiarów, badań i sprawdzeń.

## 10. Przepisy związane

### 10.1. Normy

PN-EN 1342 Kostka brukowa z kamienia naturalnego do zewnętrznych nawierzchni drogowych  
PN-EN 197-1 Cement. Część 1: Skład, wymagania i kryteria zgodności dotyczące cementu powszechnego użytku  
PN-EN 206-1 Beton. Część 1: Wymagania, właściwości, produkcja i zgodność  
PN-EN 12620 Kruszywa do betonu  
BN-6731-08 Cement. Transport i przechowywanie  
PN-EN 1339:2005 Betonowe płyty brukowe. Wymagania i metody badań.  
PN-B-11104 Materiały kamienne. Brukowiec  
PN-B-14051 Zaprawy budowlane zwykłe  
PN-B-14504 Zaprawa cementowa  
PN-S-02205 Drogi samochodowe. Roboty ziemne. Wymagania i badania  
PN-R-65023 Materiał siewny. Nasiona roślin rolniczych  
BN-78/9224-04 Faszyna i kołki faszynowe  
PN-EN 13369:2004 Wspólne wymagania dla prefabrykatów betonowych

### 10.2 Inne dokumenty

Katalog powtarzalnych elementów drogowych (KPED), Transprojekt-Warszawa, 1979.

## **D.06.02.01. Przepusty pod zjazdami z rur HDPE**

### **1. Wstęp**

#### **1.1. Przedmiot Specyfikacji Technicznej Wykonania i Odbioru Robót Budowlanych**

Przedmiotem niniejszej Specyfikacji Technicznej Wykonania i Odbioru Robót Budowlanych są wymagania dotyczące wykonania i odbioru Robót budowlanych w ramach realizacji zadania: „Rozbudowa drogi wojewódzkiej nr 487 wraz ze zmianą jej przebiegu w miejscowości Olesno”.

#### **1.2. Zakres stosowania STWiORB**

STWiORB jest stosowana jako Dokument Przetargowy i Kontraktowy przy zlecaniu i realizacji robót wymienionych w punkcie 1.1.

#### **1.3. Zakres Robót objętych STWiORB**

Ustalenia zawarte w niniejszej STWiORB dotyczą zasad prowadzenia Robót związanych z wykonaniem przepustów. Zakres rzeczowy obejmuje:

- wykonanie przepustu z rur HDPE o średnicy  $\varnothing$  400 mm.
- wykonanie przepustu z rur HDPE o średnicy  $\varnothing$  600 mm.

#### **1.4. Określenia podstawowe**

**1.4.1. Przepust** - obiekt wybudowany w formie zamkniętej obudowy konstrukcyjnej, służący do przeprowadzenia wody małych cieków wodnych pod nasypami zjazdów.

**1.4.2.** Pozostałe określenia podstawowe są zgodne z obowiązującymi, odpowiednimi polskimi normami i z definicjami podanymi w STWiORB DM 00.00.00 „Wymagania ogólne”.

#### **1.5. Ogólne wymagania dotyczące Robót**

Ogólne wymagania dotyczące robót podano w STWiORB DM 00.00.00 „Wymagania Ogólne”.

Wykonawca Robót jest odpowiedzialny za jakość ich wykonania oraz za zgodność z Dokumentacją Projektową, STWiORB i poleceniami Inżyniera.

Niezbędne dane istotne z punktu widzenia:

- organizacji robót budowlanych;
- zabezpieczenia interesu osób trzecich;
- ochrony środowiska;
- warunków bezpieczeństwa pracy;
- zaplecza dla potrzeb Wykonawcy;
- warunków organizacji ruchu;
- zabezpieczenia chodników i jezdni,

podano w STWiORB DM 00.00.00 „Wymagania Ogólne”.

#### **1.6. Wspólny Słownik Zamówień (CPV)**

Kody grup, klas i kategorii robót Wspólnego Słownika Zamówień (CPV) dotyczących przedmiotu zamówienia podano w STWiORB DM 00.00.00 „Wymagania Ogólne”.

## **2. Materiały**

### **2.1. Ogólne wymagania dotyczące materiałów**

Ogólne wymagania dotyczące materiałów, ich pozyskiwania i składowania podano w STWiORB DM.00.00.00. "Wymagania ogólne".

### **2.2. Rury**

Rury powinny spełniać wymagania podane w Aprobacie Technicznej wydanej przez Instytut Badawczy Dróg i Mostów. Do wykonania przepustu należy stosować rury z HDPE.

Powierzchnie wewnętrzne i zewnętrzne powinny być gładkie, bez pęcherzy, zapadnięć, rys i wtrąceń ciał obcych. Końce rur muszą być obcięte prostopadle do osi w rowku (między karbami).

Barwa na całej powierzchni powinna być jednolita pod względem odcienia i intensywności.

Rury powinny posiadać oznaczenia identyfikujące wyrób i zawierające:

- nazwę producenta,
- nazwę typu rury,
- symbol surowca,
- średnicę zewnętrzną i wewnętrzną,
- sztywność obwodową,



- numery norm,
- znak jakości,
- datę produkcji.

Oznaczenie powinno być naniesione bezpośrednio na powierzchni rury w taki sposób, aby nie inicjowało pęknięć oraz było wyraźne i możliwe do odczytania nieuzbrojonym okiem.

Rury należy składować w położeniu poziomym, na płaskim i równym podłożu na podkładkach drewnianych lub z innego materiału niepowodującego uszkodzenia rur. Podkładki pod rury powinny być szerokości nie mniejszej niż 0,1 m i rozmieszczone w odstępach 1-2 m. Rury w trakcie składowania powinny być chronione przed działaniem promieni słonecznych i opadami atmosferycznymi. Temperatura w miejscu składowania nie powinna przekraczać +30°C.

### **2.3. Podosypki i zasypki dla przepustu**

Posadowienie przepustu należy wykonać nawarstwie kruszywa naturalnego zagęszczone mechanicznie spełniającego wymagania PN-EN 13043:2004 ułożonej na geosiatce.

Zasypkę należy wykonać z piasku spełniającego wymagania PN-EN 13043:2004. Dla zasypki wymaga się uzyskania wskaźnik zagęszczenia  $I_s=1,0$ .

## **3. Sprzęt**

### **3.1. Ogólne wymagania dotyczące sprzętu**

Ogólne wymagania dotyczące sprzętu podano w STWiORB DM 00.00.00 "Wymagania ogólne".

### **3.2. Sprzęt do wykonania przepustów z rur HDPE**

Wykonawca przystępujący do wykonania przepustów powinien wykazać się możliwością korzystania z następującego sprzętu:

- koparek,
- sprzętu do zagęszczania: ubijaki ręczne i mechaniczne, zagęszczarki płytowe,
- inny sprzęt zaakceptowany przez Inżyniera.

## **4. Transport**

### **4.1. Ogólne wymagania dotyczące transportu**

Ogólne wymagania dotyczące transportu podano w STWiORB DM 00.00.00 "Wymagania ogólne".

### **4.2. Transport materiałów**

Rury należy przewozić w wiązkach zabezpieczonych drewnianymi krawędziakami i spiętych metalową taśmą lub luzem. Końce rur muszą być zabezpieczone zaślepkami odpowiednimi do średnicy rur. Rury przewozić w położeniu poziomym. Podczas ładowania, rozładowywania i składowania rur należy je zabezpieczyć przed uszkodzeniami mechanicznymi. Nie dopuszcza się do rozładunku lin stalowych. W czasie transportu należy rury zabezpieczyć przed wpływami atmosferycznymi.

Kształtki przewozić w opakowaniach fabrycznych producenta. Niedopuszczalny jest transport kształtek luzem.

Szczególność ostrożność należy zachować przy transporcie materiałów w obniżonych temperaturach otoczenia poniżej 5°C. Transport wyrobów jest zabroniony, gdy temperatura otoczenia spadnie poniżej -15°C.

## **5. Wykonanie Robót**

### **5.1. Ogólne warunki wykonywania Robót**

Ogólne zasady wykonywania Robót podano w STWiORB DM 00.00.00. "Wymagania ogólne".

Wykonawca przedstawi Inżynierowi do akceptacji Projekt Technologii i Organizacji Robót oraz Program Zapewnienia Jakości uwzględniający wszystkie warunki, w jakich będą wykonywane roboty.

### **5.2. Przygotowanie podłoża**

Z uwagi na małą objętość wykopów w gruncie rodzimym zaleca się wykonywać je ręcznie.

Dno wykopu powinno być wyrównane i zagęszczone mechanicznie do uzyskania wskaźnika zagęszczenia  $I_s \geq 0,97$  zgodnie z wymaganiami STWiORB D 02.01.01.

### **5.3. Wykonanie przepustu**

Na wyrównanym i zagęszczonym podłożu należy ułożyć warstwę podsyпки i zagęścić.

Rury należy układać na wykonanej podsypce piaskowej. W celu uniemożliwienia przesuwania się rur, należy zastosować podsypkę zapierającą wykonaną z piasku zgodnie z Dokumentacją Projektową.

Na wlotach i wylotach rury należy przycinać skośnie zgodnie z nachyleniem skarpy. Rury należy łączyć za pomocą firmowych kształtek.

Umocnienie wlotów i wylotów należy wykonać po zakończeniu prac przy ustawianiu i zastabilizowaniu odcinków przepustu.

#### **5.4. Zasyпка**

Przy wykonaniu zasyпки przepustu należy przestrzegać następujących zasad:

- zasyпка powinna być wykonywana równomiernie i równocześnie z obu stron rury,
- zasyпка powinna być wykonywana warstwami o gr. max 30 cm, zagęszczonymi do wskaźnika zagęszczenia  $\geq 0,94$  (w bezpośrednim otoczeniu rury tj. 50 cm) oraz  $\geq 1,00$  w pozostałej strefie przepustu,
- podczas zagęszczania zasyпки należy kontrolować rzędne posadowienia przepustu nie dopuszczając do jego wypychania,
- zasypkę należy wykonać z mieszanki kruszywa naturalnego.

### **6. Kontrola jakości Robót**

#### **6.1. Ogólne zasady kontroli jakości robót**

Ogólne zasady kontroli jakości Robót podano w STWiORB DM 00.00.00 "Wymagania ogólne".

#### **6.2. Kontrola wykonania robót**

Badania, ocena wyników i postępowanie z partią elementów niezgodnych z wymaganiami dla rur HDPE musi być zgodne z wymaganiami Aprobata Technicznej.

Kontrola wykonania poszczególnych robót powinna być zgodna z warunkami podanymi w odpowiednich STWiORB.

### **7. Obmiar Robót**

#### **7.1. Wymagania ogólne dotyczące obmiaru robót**

Ogólne zasady obmiaru robót podano w STWiORB DM 00.00.00 „Wymagania ogólne”.

#### **7.2. Jednostka obmiarowa**

Obmiarową jednostką wykonania jest jeden metr (m) wykonanego przepustu z rur HDPE z wszystkimi robotami towarzyszącymi zgodnie z Dokumentacją Projektową.

### **8. Odbiór Robót**

#### **8.1. Ogólne zasady odbioru robót**

Ogólne zasady odbioru Robót podano w STWiORB DM 00.00.00 "Wymagania ogólne".

#### **8.2. Sposób odbioru robót**

Roboty uznaje się za wykonane zgodnie z Dokumentacją Projektową i STWiORB, jeżeli wszystkie pomiary i badania wg pkt. 6 niniejszej STWiORB dały wyniki pozytywne.

W przypadku niezgodności, choć jednego elementu robót z wymaganiami, roboty uznaje się za niezgodne z Dokumentacją Projektową i Wykonawca zobowiązany jest do ich poprawy na własny koszt.

### **9. Podstawa płatności**

#### **9.1. Ogólne ustalenia dotyczące podstawy płatności**

Ogólne ustalenia dotyczące podstawy płatności podano w STWiORB DM 00.00.00 „Wymagania ogólne”.

#### **9.2. Cena jednostkowa**

Płaci się za jeden metr (m) wykonanego i odebranego przepustu z rur HDPE po dokonaniu odbioru wg punktu 8.

Cena jednostkowa jest ceną uśrednioną dla podanego sposobu wykonania i obejmuje:

- opracowanie Projektu Technologii i Organizacji Robót oraz Programu Zapewnienia Jakości,
- wykonanie wszystkich czynności określonych w niniejszej STWiORB,
- zastosowanie materiałów pomocniczych koniecznych do prawidłowego wykonania robót lub wynikających z przyjętej technologii robót,
- prace pomiarowe,
- zakup i dostarczenie wszystkich niezbędnych materiałów,
- wykonanie wykopów,
- opłaty za składowanie,
- przygotowanie podłoża,
- wykonanie podsypki,
- wykonanie podsypki zapierającej z piasku,

- ułożenie rur,
- wykonanie zasypki,
- uporządkowanie terenu robót; wywóz odpadów na wysypisko wraz z kosztami utylizacji lub na miejsce przystosowane do składowania poza terenem budowy,
- wykonanie wszystkich niezbędnych pomiarów, prób i sprawdzeń,
- oznakowanie miejsca robót i jego utrzymanie.

## **10. Przepisy związane**

### **10.1. Normy**

PN-C-89218 Rury i kształtki z tworzyw sztucznych. Sprawdzanie wymiarów.  
PN-B-02205 Drogi samochodowe. Roboty ziemne. Wymagania i badania.  
PN-S-96012 Drogi samochodowe. Podbudowy z kruszyw stabilizowanych mechanicznie.  
PN-EN 12620 Kruszywa do betonu  
PN-EN 1008 Woda zarobowa do betonu  
PN-EN 13043:2004 Kruszywa do mieszanek bitumicznych i powierzchniowych utwaleń stosowanych na drogach, lotniskach i innych powierzchniach przeznaczonych do ruchu  
PN-EN 991:1999 Oznaczanie wymiarów prefabrykowanych elementów zbrojonych z autoklawizowanego betonu komórkowego lub z betonu lekkiego kruszywowego o otwartej strukturze

### **10.2. Inne dokumenty**

Aprobata Techniczna IBDiM.

## **D.06.03.01 Pobocze ulepszone z mieszanki niezwiązanej**

### **1. Wstęp**

#### **1.1. Przedmiot Specyfikacji Technicznej Wykonania i Odbioru Robót Budowlanych**

Przedmiotem niniejszej Specyfikacji Technicznej Wykonania i Odbioru Robót Budowlanych są wymagania dotyczące wykonania i odbioru Robót budowlanych w ramach realizacji zadania: „Rozbudowa drogi wojewódzkiej nr 487 wraz ze zmianą jej przebiegu w miejscowości Olesno”.

#### **1.2. Zakres stosowania STWiORB**

Specyfikacja Techniczna Wykonania i Odbioru Robót Budowlanych jest stosowana jako dokument przetargowy i kontraktowy przy zlecaniu i realizacji Robót wymienionych w punkcie 1.1.

#### **1.3. Zakres Robót objętych STWiORB**

Ustalenia zawarte w niniejszej STWiORB dotyczą zasad prowadzenia Robót związanych z wykonaniem :  
- poboczy ulepszonych gr. 20cm z warstwy mieszanki niezwiązanej z kruszywem 0/31,5mm (kolor jasny).  
Dopuszcza się dla dolnych warstw pobocza zastosowanie destruktu asfaltowego.

#### **1.4. Określenia podstawowe**

**1.4.1. Mieszanka niezwiązana** – ziarnisty materiał, zazwyczaj o określonym składzie ziarnowym (od d=0 do D), który jest stosowany do wykonania ulepszanego podłoża gruntowego oraz warstw konstrukcji nawierzchni dróg.

Mieszanka niezwiązana może być wytworzona z kruszyw naturalnych, sztucznych, z recyklingu lub mieszaniny tych kruszyw o określonych proporcjach.

#### **1.5. Ogólne wymagania dotyczące Robót**

Ogólne wymagania dotyczące robót podano w STWiORB DM 00.00.00 „Wymagania Ogólne”.

Wykonawca Robót jest odpowiedzialny za jakość ich wykonania oraz za zgodność z Dokumentacją Projektową, STWiORB i poleceniami Inżyniera.

Niezbędne dane istotne z punktu widzenia:

- organizacji robót budowlanych;
- zabezpieczenia interesu osób trzecich;
- ochrony środowiska;
- warunków bezpieczeństwa pracy zaplecza dla potrzeb Wykonawcy;
- warunków organizacji ruchu;
- zabezpieczenia chodników i jezdni,

podano w STWiORB DM 00.00.00 „Wymagania Ogólne”.

#### **1.6 Wspólny Słownik Zamówień (CPV)**

Kody grup, klas i kategorii robót Wspólnego Słownika Zamówień (CPV) dotyczących przedmiotu zamówienia podano w STWiORB DM 00.00.00 „Wymagania Ogólne”.

## **2. Materiały**

### **2.1. Ogólne wymagania dotyczące materiałów**

Ogólne wymagania dotyczące materiałów, ich pozyskiwania i składowania podano w STWiORB DM 00.00.00 "Wymagania ogólne".

### **2.2. Podstawowe wymagania dotyczące materiałów**

Wszystkie materiały użyte do budowy powinny pochodzić tylko ze źródeł uzgodnionych i zatwierdzonych przez Inżyniera.

Mieszanki kruszywa powinny być tak produkowane i składowane, aby miały jednakowe właściwości i spełniały wymagania podane w tablicy 6. Wyprodukowane mieszanki kruszywa powinny być jednorodnie wymieszane i charakteryzować się równomierną wilgotnością.

Zawartość wody w mieszance kruszywa w trakcie wbudowywania i zagęszczania, określona według PN-EN 13286-2, powinna odpowiadać wymaganiom tablicy 6.

### **2.3. Właściwości kruszywa**

Należy zastosować kruszywa spełniające wymagania podane w tablicy 1.

**Tablica 1.** Wymagania dla kruszywa do mieszanek niezwiązanych

Punkt w normie PN-EN 13242	Właściwość	Wymagane właściwości kruszywa do mieszanek niezwiązanych (kategorie według PN-EN 13242)	Odniesienie do tablicy w PN-EN 13242
4.3.1	Uziarnienie wg PN-EN 933-1, kategoria nie niższa niż	G <sub>C</sub> 80/20, G <sub>F</sub> 80, G <sub>A</sub> 75	Tablica 2
4.3.2	Ogólne granice i tolerancje uziarnienia kruszywa grubego na sitach pośrednich wg PN-EN 933-1	GT <sub>C</sub> 20/15	Tablica 3
4.3.3	Tolerancje typowego uziarnienia kruszywa drobnego i kruszywa o ciągłym uziarnieniu wg PN-EN 933-1	GT <sub>F</sub> 10, GT <sub>A</sub> 20	Tablica 4
4.4	Kształt kruszywa grubego wg PN-EN 933-4 a) maksymalne wartości wskaźnika płaskości	FI <sub>50</sub>	Tablica 5
	lub b) maksymalne wartości wskaźnika kształtu	SI <sub>55</sub>	Tablica 6
4.5	Kategorie procentowych zawartości ziaren o powierzchni przekruszonej lub łamanych oraz ziaren całkowicie zaokrąglonych w kruszywie grubym wg. PN-EN 933-5	C <sub>90/3</sub>	Tablica 7
4.6	Zawartość pyłów wg PN-EN 933-1 a) w kruszywie grubym*	f <sub>Deklarowana</sub>	Tablica 8
	b) w kruszywie drobnym*	f <sub>Deklarowana</sub>	Tablica 8
4.7	Jakość pyłów	Właściwość niebadana na pojedynczych frakcjach, a tylko mieszankach wg. 2.4, 2.5 oraz 2.6	
5.2	Odporność na rozdrabnianie wg PN-EN 1097-2, kategoria nie wyższa niż:	LA <sub>40</sub>	Tablica 7
5.3	Odporność na ścieranie kruszywa grubego wg PN-EN 1097-1	M <sub>DE/Deklarowana</sub>	Tablica 11
5.4	Gęstość wg PN-EN 1097-6, rozdział 7, 8 albo 9	Deklarowana	-
5.5	Nasiąkliwość wg PN-EN 1097-6, rozdział 7, 8 albo 9 (zależności od frakcji)	W <sub>cm</sub> NR WA <sub>242</sub> **	-
6.2	Siarczany rozpuszczalne w kwasie wg PN-EN 1744-1	AS <sub>NR</sub>	Tablica 12
6.3	Całkowita zawartość siarki wg PN-EN 1744-1	S <sub>NR</sub>	Tablica 13
6.4.2.1	Stalność objętości żużla stalowniczego wg PN-EN 1744-1, rozdział 19.3	V <sub>5</sub>	Tablica 14
6.4.2.2	Rozpad krzemianowy w żużlu wielkopieczowym kawałkowym wg PN-EN 1744-1, p.19.1	Brak rozpadu	-
6.4.2.3	Rozpad żelazawy w żużlu wielkopieczowym kawałkowym wg PN-EN 1744-1, p. 19.2	Brak rozpadu	-
6.4.3	Składniki rozpuszczalne w wodzie wg PN-EN 1744-3	Brak substancji szkodliwych w stosunku do środowiska wg odrębnych przepisów	
6.4.4	Zanieczyszczenia	Brak ciał obcych takich jak: drewno, szkło, plastik, mogących pogorszyć wyrób końcowy	
7.2	Zgorzel słoneczna bazaltu wg PN-EN 1367-3, wg PN-EN 1097-2	SB <sub>LA</sub>	Tablica 7
7.3.3	Mrozoodporność na frakcji kruszywa 8/16 wg PN-EN 1367-1	Skały magmowe i przeobrażone F4 Skały osadowe F10	Tablica 18
Załącznik C	Skład materiałowy	Deklarowany	-

\*) Łączna zawartość pyłów w mieszance powinna się mieścić w wybranych krzywych granicznych.

\*\*) w przypadku gdy wymaganie nie jest spełnione, należy sprawdzić mrozoodporność.

## 2.5. Wymagane właściwości mieszanki niezwiązanej

### 2.5.1. Zawartość pyłu

#### P.H.U. ARCUS 2

Tadeusz Hoszowski

Maksymalna zawartość pyłów < 0,063 mm w mieszankach kruszyw przeznaczonych do warstwy podbudowy zasadniczej, powinna spełniać wymagania kategorii podanej w tablicy 6.

Zawartość pyłów należy oznaczać wg PN-EN 933-1.

W przypadku słabych kruszyw zawartość pyłów w mieszance kruszyw należy również badać i deklarować, po 5 krotnym zagęszczeniu metodą Proctora. Zawartość pyłów w takiej mieszance, po pięciokrotnym zagęszczeniu metodą Proctora, powinna również spełniać wymagania podane w tablicy 6.

### 2.5.2. Zawartość nadziarna

Określona według PN-EN 933-1 zawartość nadziarna w mieszankach kruszyw powinna spełniać wymagania podane w tablicy 6. W przypadku słabych kruszyw decyduje zawartość nadziarna w mieszance kruszyw po pięciokrotnym zagęszczeniu metodą Proctora.

### 2.5.3. Uziarnienie

Określone według PN-EN 933-1 uziarnienia mieszanek kruszyw, przeznaczonych do pobocza ulepszanego muszą spełniać wymagania przedstawione na rysunku 2.

W przypadku słabych kruszyw uziarnienie mieszanki kruszyw należy również badać i deklarować, po 5 krotnym zagęszczeniu metodą Proctora. Kryterium przydatności takiej mieszanki, pod względem uziarnienia, jest spełnione, jeżeli uziarnienie mieszanki po pięciokrotnym zagęszczeniu metodą Proctora, mieści się w krzywych granicznych podanych na rysunku 2.

Jako wymagane obowiązują tylko wymienione wartości liczbowe na rysunku.

Rysunek 2. Uziarnienie mieszanki niezwiązanej 0/31,5 do pobocza ulepszanego

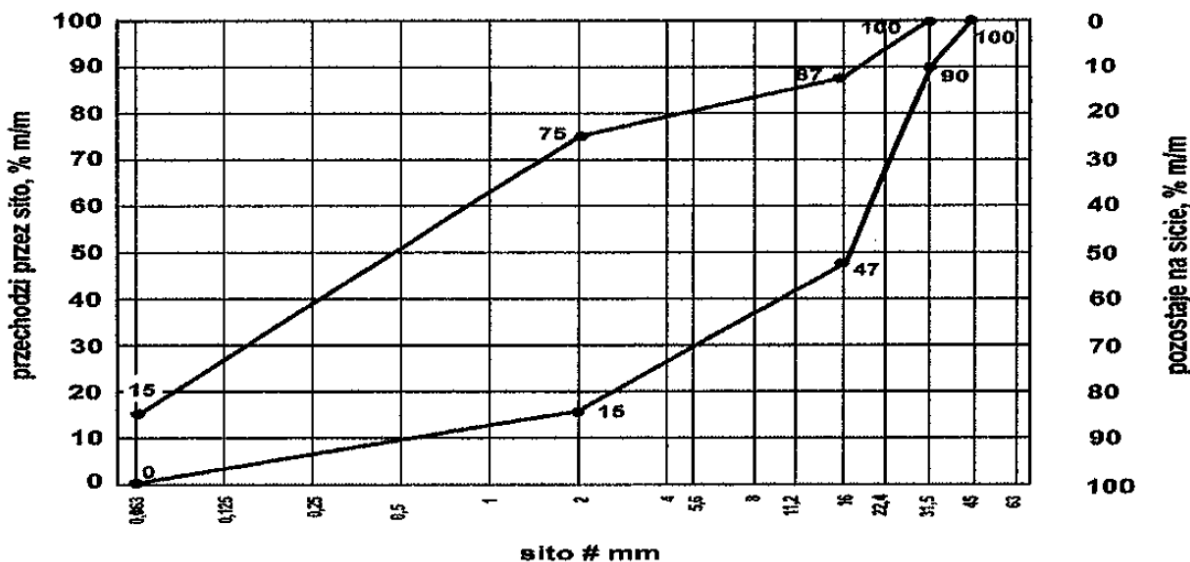

### 2.5.4. Wrażliwość na mróz, wodoprzepuszczalność

Mieszanki kruszyw stosowane do warstw podbudowy zasadniczych powinny spełniać wymagania tablicy 6.

Wymagania wobec mieszanek przeznaczonych do warstw podbudowy zasadniczej odnośnie wrażliwości na mróz (wskaźnik SE), dotyczą badania materiału po pięciokrotnym zagęszczeniu metodą Proctora według PN EN 13286-2.

Nie stawia się wymagań wobec wodoprzepuszczalności zagęszczonej mieszanki niezwiązanej do poboczy ulepszanych.

## 2.6. Woda

Do zwilżania kruszywa stosuje się wodę spełniającą wymagania PN-EN 1008.

## 2.7. Kontrola jakości materiałów w okresie dostaw

Kontrola jakości materiałów polega na przeprowadzeniu badań cech fizycznych materiałów na reprezentatywnych próbkach dla partii kruszywa i porównaniu wyników z wymaganiami określonymi w p.2.3.

## 3. Sprzęt

### 3.1. Ogólne wymagania dotyczące sprzętu

Ogólne wymagania dotyczące sprzętu podano w STWiORB DM 00.00.00 "Wymagania ogólne".

### **3.2. Sprzęt do wykonania robót**

Do wykonania poboczy ulepszonych z mieszanki niezwiązanej należy stosować następujące rodzaje sprzętu:

- mieszarki stacjonarne do wytwarzania mieszanki kruszyw, wyposażone w urządzenia dozujące wodę. Mieszarki powinny zapewnić wytworzenie jednorodnej mieszanki o wilgotności optymalnej. Wymaganie to jest zbędne w przypadku, gdy producent kruszywa gwarantuje dostawy jednorodnej mieszanki o wymaganym uziarnieniu i odpowiedniej wilgotności.
- równiarki lub układarki do rozłożenia mieszanki. Za zgodą Inżyniera do rozkładania mieszanki można dopuścić spycharki.
- małych walców,
- płyty wibracyjne lub ubijaki mechaniczne do zagęszczania,
- przewoźnych zbiorników na wodę,
- inny sprzęt zaakceptowany przez Inżyniera.

## **4. Transport**

### **4.1. Ogólne wymagania dotyczące transportu**

Ogólne wymagania dotyczące transportu podano w STWiORB DM 00.00.00 "Wymagania ogólne".

### **4.2. Transport kruszywa**

Transport kruszywa może odbywać się samochodami samowładowczymi w sposób zabezpieczający je przed zanieczyszczeniem, zmieszaniem z innymi materiałami, nadmiernym wysuszeniem lub zawilgoceniem.

## **5. Wykonanie Robót**

### **5.1. Ogólne warunki wykonywania Robót**

Ogólne zasady wykonania robót podano w STWiORB DM 00.00.00 "Wymagania ogólne".

Wykonawca przedstawi Inżynierowi do akceptacji Projekt Technologii i Organizacji Robót oraz Program Zapewnienia Jakości uwzględniający wszystkie warunki, w jakich będą wykonywane roboty.

### **5.2. Wytwarzanie mieszanki kruszywa**

Mieszankę kruszywa o ściśle określonym uziarnieniu i wilgotności optymalnej należy wytwarzać w mieszarkach stacjonarnych gwarantujących otrzymanie jednorodnej mieszanki. Ze względu na konieczność zapewnienia jednorodności materiału nie dopuszcza się wytwarzania mieszanki przez mieszanie poszczególnych frakcji na drodze. Mieszanka po wyprodukowaniu powinna być od razu transportowana na miejsce wbudowania w sposób przeciwdziałający segregacji i nadmiernemu wysychaniu.

### **5.3. Wbudowanie mieszanki**

Mieszanka kruszywa powinna być rozkładana w warstwie o jednakowej grubości, takiej, aby jej ostateczna grubość po zagęszczeniu była równa grubości projektowanej. Warstwa pobocza ulepszona powinna być rozłożona w sposób zapewniający osiągnięcie wymaganych spadków i rzędnych wysokościowych. W miejscach, gdzie widoczna jest segregacja kruszywa należy przed zagęszczeniem wymienić kruszywo na materiał o odpowiednich właściwościach.

### **5.5 Zagęszczenie mieszanki**

Zagęszczenie ułożonej warstwy materiału należy prowadzić od krawędzi poboczy w kierunku krawędzi nawierzchni. Rodzaj sprzętu do zagęszczania musi być zaakceptowany przez Inżyniera.

Zagęszczona powierzchnia powinna być równa, posiadać spadek poprzeczny zgodny z założonym w dokumentacji projektowej, oraz nie posiadać śladów po przejściu walców lub zagęszczarek.

Zagęszczenie poboczy należy wykonywać warstwami przy zachowaniu wilgotności optymalnej.

Zagęszczenie poboczy powinno być równomierne na całej szerokości.

Wskaźnik zagęszczenia wykonany powinien wynosić co najmniej 0,98

## **6. Kontrola jakości Robót**

### **6.1. Ogólne zasady kontroli jakości Robót**

Ogólne zasady kontroli jakości Robót podano w STWiORB DM 00.00.00 "Wymagania ogólne".

### **6.2. Badania przed rozpoczęciem robót**

Przed przystąpieniem do robót Wykonawca powinien wykonać badania kruszyw przeznaczonych do wykonania poboczy i wyniki tych badań przedstawić Inżynierowi w celu akceptacji materiałów. Badania te powinny obejmować wszystkie właściwości kruszywa określone w pkt.2.3.

### 6.3. Badania w czasie robót

**Tablica 8.** Częstotliwość oraz zakres badań przy wykonywaniu podbudowy z kruszywa stabilizowanego mechanicznie.

Lp.	Wyszczególnienie badań	Częstotliwość badań	
		Minimalna liczba badań na dziennej działce roboczej	Maksymalny odcinek podbudowy przypadający na jedno badanie
1	Uziarnienie mieszanki	2	500mb
2	Wilgotność mieszanki		
3	Zagęszczenie warstwy	2	250mb
4	Badanie właściwości kruszywa wg tab. 1, pkt. 2.2.2	dla każdej partii kruszywa i przy każdej zmianie kruszywa	

#### 6.3.1. Uziarnienie mieszanki

Kontrola uziarnienia rozłożonego kruszywa powinna być przeprowadzana 2 razy na każdej dziennej działce roboczej za pomocą analizy sitowej. Próbkę należy pobierać losowo z rozłożonej warstwy, przed jej zagęszczeniem.

#### 6.3.2. Wilgotność mieszanki

Wilgotność kruszywa należy badać według PN-EN 13286-2 z częstotliwością podaną w pkt. 6.3.

#### 6.3.3. Właściwości kruszywa

Właściwości kruszywa obejmujące ocenę wszystkich właściwości określonych w pkt. 2. należy badać dla każdej partii kruszywa i przy każdej zmianie kruszywa. Próbkę do badań powinny być pobierane losowo w obecności Inżyniera.

### 6.4. Wymagania dotyczące cech geometrycznych podbudowy

**Tabela 9.** Częstotliwość oraz zakres pomiarów wykonanej podbudowy

Lp.	Wyszczególnienie badań i pomiarów	Minimalna częstotliwość pomiarów
1	Szerokość pobocza	10 razy na 1 km
2	Równość podłużna	10 razy na 1 km
3	Równość poprzeczna	10 razy na 1 km
4	Spadki poprzeczne	10 razy na 1 km
5	Grubość pobocza	Podczas budowy: w 3 punktach na każdej działce roboczej, lecz nie rzadziej niż raz na 400 m <sup>2</sup> Przed odbiorem: w 3 punktach, lecz nie rzadziej niż raz na 2000 m <sup>2</sup>

#### 6.4.1. Szerokość pobocza

Kontrola szerokości pobocza polega na bezpośrednich pomiarach, co 100 m. Szerokość pobocza nie może różnić się od szerokości projektowanej o więcej niż +10 cm, -0 cm.

#### 6.4.2. Równość pobocza

Kontrola równości w przekroju podłużnym mierzona 4-metrową łąką zgodnie z BN-68/8931-04 co 100 m; dopuszczalne nierówności pod łąką 9 mm.

Kontrola równości poprzecznej mierzona 4-metrową łąką zgodnie z BN-68/8931-04 co 100 m; dopuszczalne odchyłki pod łąką 6 mm (dla obwodnicy), 9mm (dla pozostałych dróg).

#### 6.4.3. Spadki poprzeczne

Kontrola spadków poprzecznych dokonuje się łąką profilową z poziomą, co 100 m.

Dopuszczalne odchyłki spadku  $\pm 1,0\%$ .

#### 6.4.4. Wymagania dotyczące grubości warstwy

Grubość poboczy powinna być zgodna z grubością projektowaną. Dopuszczalne odchyłki od projektowanej grubości podbudowy nie powinny przekraczać 1 cm.

### 7. Obmiar Robót



### 7.1. Ogólne zasady obmiaru robót

Ogólne zasady obmiaru robót podano w STWiORB DM 00.00.00 „Wymagania ogólne”.

### 7.2 Jednostka obmiarowa

Jednostką obmiarową jest jeden metr kwadratowy ( $m^2$ ) wykonanego i odebranego pobocza ulepszanego mieszanką niezwiązaną zgodnie z Dokumentacją Projektową.

Obmiar nie powinien obejmować dodatkowych powierzchni nie wykazanych w Dokumentacji Projektowej z wyjątkiem powierzchni zaakceptowanych przez Inżyniera na piśmie. Nadmierna grubość lub nadmierna powierzchnia warstwy w stosunku do Dokumentacji Projektowej wykonana bez pisemnego upoważnienia Inżyniera nie może stanowić podstawy do rozszczeń o dodatkową zapłatę.

## 8. Odbiór Robót

### 8.1. Ogólne zasady odbioru robót

Ogólne zasady odbioru robót podano w STWiORB DM 00.00.00 "Wymagania ogólne".

### 8.2. Sposób odbioru robót

Roboty uznaje się za wykonane zgodnie z Dokumentacją Projektową i STWiORB, jeżeli wszystkie badania i pomiary z zachowaniem tolerancji wg pkt. 6 dały wyniki pozytywne.

W przypadku niezgodności, choć jednego elementu robót z wymaganiami, roboty uznaje się za niezgodne z Dokumentacją Projektową i Wykonawca zobowiązany jest do ich poprawy na własny koszt.

## 9. Podstawa płatności

### 9.1. Ogólne ustalenia dotyczące podstawy płatności

Ogólne ustalenia dotyczące podstawy płatności podano w STWiORB DM 00.00.00 „Wymagania ogólne”.

### 9.2. Cena jednostki obmiarowej

Płaci się za jeden metr kwadratowy ( $m^2$ ) wykonanego i odebranego pobocza ulepszanego mieszanką niezwiązaną po dokonaniu odbioru robót wg punktu 8.

Cena jednostkowa jest ceną uśrednioną dla podanego sposobu wykonania i obejmuje:

- opracowanie Projektu Technologii i Organizacji Robót oraz Programu Zapewnienia Jakości,
- prace pomiarowe i przygotowawcze,
- oznakowanie miejsca robót,
- zastosowanie materiałów pomocniczych koniecznych do prawidłowego wykonania robót lub wynikających z przyjętej technologii robót,
- zakup i transport kruszywa na miejsce składowania,
- przygotowanie kruszywa,
- transport i rozłożenie kruszywa,
- profilowanie,
- zagęszczenie,
- utrzymanie poboczy,
- badania materiałów, opracowanie recepty, wykonanie niezbędnych badań i pomiarów,
- wykonanie wszystkich niezbędnych pomiarów, prób i badań,
- wykonanie pomiaru inwentaryzacji geodezyjnej przed i po wykonaniu poboczy,
- uporządkowanie terenu robót,
- oznakowanie i zabezpieczenie miejsca robót i jego utrzymanie.

## 10. Przepisy związane

### 10.1 Normy

PN-EN 1744-1 Badania chemicznych właściwości kruszywa. Analiza chemiczna.

BN-68/8931-04 Drogi samochodowe. Pomiar równości nawierzchni planografem i łatą.

PN-EN 13242 Kruszywa do niezwiązanych i związanych hydraulicznie materiałów stosowanych w obiektach budowlanych i budownictwie drogowym.

PN-EN 933-1 Badania geometrycznych właściwości kruszyw. Oznaczenie składu ziarnowego. Metoda przesiewania.

PN-EN 933-3 Badania geometrycznych właściwości kruszyw. Oznaczenie kształtu ziaren za pomocą wskaźnika płaskości.

PN-EN 933-4 Badania geometrycznych właściwości kruszyw. oznaczenie kształtu ziaren. Wskaźnik kształtu.

### **P.H.U. ARCUS 2**

Tadeusz Hoszowski

- PN-EN 933-5     Badania geometrycznych właściwości kruszyw. Oznaczenie procentowej zawartości ziaren o powierzchniach powstałych w wyniku przekruszenia lub łamania kruszyw grubych.
- PN-EN 1097-2    Badania mechanicznych i fizycznych właściwości kruszyw. Metody oznaczania odporności na rozdrabnianie.
- PN-EN 1097-1    Badania mechanicznych i fizycznych właściwości kruszyw. Oznaczenie odporności na ścieranie.
- PN-EN 1097-6    Badania mechanicznych i fizycznych właściwości kruszyw. Oznaczenie gęstości ziaren i nasiąkliwości.
- PN-EN 1744-1    Badania chemicznych właściwości kruszyw. Analiza chemiczna.
- PN-EN 1744-3    Badania chemicznych właściwości kruszyw. Przygotowanie wyciągów przez wymywanie kruszyw.
- PN-EN 1367-3    Badania właściwości cieplnych i odporności kruszyw na działanie czynników atmosferycznych. Badanie bazaltowej zgorzeli słonecznej metodą gotowania.
- PN-EN 1367-1    Badania właściwości cieplnych i odporności kruszyw na działanie czynników atmosferycznych. Oznaczenie mrozoodporności.
- PN-EN 13286-2   Mieszanki niezwiązane i związane spoiwem hydraulicznym. Metody badań laboratoryjnych gęstości na sucho i zawartości wody. Zagęszczanie metodą Proctora.
- PN-EN 13286-47 Mieszanki niezwiązane i związane spoiwem hydraulicznym. Metoda badania do określenia kalifornijskiego wskaźnika nośności, natychmiastowego wskaźnika nośności i pęcznienia liniowego.
- PN-EN 13285     Mieszanki niezwiązane. Specyfikacja.
- PN-EN 1008      Woda zarobowa do betonu.

## 10.2. Inne dokumenty

„Instrukcja Badań Podłoża Gruntowego Budowli Drogowych i Mostowych – Część 2. Załącznik” GDDP, Warszawa 1998 r.

Rozporządzenie Ministra Transportu i Gospodarki Morskiej w sprawie warunków technicznych, jakim powinny odpowiadać drogi publiczne i ich usytuowanie. Dz.U. Nr 43 z dnia 14 maja 1999 r.

WT-4 Mieszanki niezwiązane do dróg krajowych. Wymagania techniczne. Warszawa 2010. Załącznik nr 3 do Zarządzenia nr 102.

## **D.07.00.00 Urządzenia Bezpieczeństwa Ruch**

### **D.07.01.01 Oznakowanie poziome**

#### **1. Wstęp**

##### **1.1 Przedmiot Specyfikacji Technicznej Wykonania i Odbioru Robót Budowlanych**

Przedmiotem niniejszej Specyfikacji Technicznej Wykonania i Odbioru Robót Budowlanych są wymagania dotyczące wykonania i odbioru Robót budowlanych w ramach realizacji zadania: „Rozbudowa drogi wojewódzkiej nr 487 wraz ze zmianą jej przebiegu w miejscowości Olesno”.

##### **1.2 Zakres stosowania STWiORB**

STWiORB stanowią część Dokumentów Przetargowych i Kontraktowych i należy je stosować w zleceniu i wykonaniu robót opisanych w podpunkcie 1.1.

##### **1.3 Zakres robót objętych STWiORB**

Przedmiotem niniejszej STWiORB są wymagania dotyczące wykonania i odbioru robót związanych z wykonywaniem i odbiorem oznakowania poziomego zgodnie z zakresem wg Dokumentacji Projektowej.

Zakres rzeczowy obejmuje:

- malowanie linii ciągłych,
- malowanie linii przerywanych,
- malowanie znaków, strzałek i innych symboli,
- montaż punktowych elementów odblaskowych

Zakres robót zgodny z Projektem Organizacji Ruchu.

##### **1.4 Określenia podstawowe**

**1.4.1. Oznakowanie poziome** - znaki drogowe poziome, umieszczone na nawierzchni w postaci linii ciągłych lub przerywanych, pojedynczych lub podwójnych, strzałek, napisów, symboli oraz innych linii związanych z oznaczeniem określonych miejsc na tej nawierzchni.

**1.4.2. Znaki podłużne** - linie równoległe do osi jezdni lub odchyłone od niej pod niewielkim kątem, występujące jako linie segregacyjne lub krawędziowe, przerywane lub ciągłe.

**1.4.3. Strzałki** - znaki poziome na nawierzchni, występujące jako strzałki kierunkowe służące do wskazania dozwolonego kierunku jazdy oraz strzałki naprowadzające, które uprzedzają o konieczności opuszczenia pasa, na którym się znajdują.

**1.4.4. Znaki poprzeczne** - znaki wyznaczające miejsca przeznaczone do ruchu pieszych i rowerzystów w poprzek jezdni oraz miejsca zatrzymania pojazdów.

**1.4.5. Znaki uzupełniające** - znaki w postaci symboli, napisów, linii przystankowych oraz inne określające szczególnie miejsca na nawierzchni.

**1.4.6. Materiały do poziomego znakowania dróg** - materiały zawierające rozpuszczalniki, wolne od rozpuszczalników lub punktowe elementy odblaskowe, które mogą zostać naniesione albo wbudowane przez malowanie, natryskiwanie, odlewanie, wytłaczanie, rolowanie, klejenie itp. na nawierzchnie drogowe, stosowane w temperaturze otoczenia lub w temperaturze podwyższonej. Materiały te powinny być retrorefleksyjne.

**1.4.7. Materiały do oznakowania cienkowarstwowego** - farby nakładane warstwą grubości nie mniej niż 0,5 mm.

**1.4.8. Materiały do znakowania grubowarstwowego** - materiały nakładane warstwą grubości od 0,9 mm do 3,5 mm. Należą do nich masy termoplastyczne i masy chemoutwardzalne stosowane na zimno. Dla linii strukturalnych i profilowanych grubość linii może wynosić 5 mm.

**1.4.9. Tymczasowe oznakowanie drogowe** - oznakowanie z materiału o barwie żółtej, którego czas użytkowania wynosi do 3 miesięcy lub do czasu zakończenia robót.

**1.4.10 Okresowe oznakowanie drogowe** - oznakowanie, którego czas użytkowania wynosi do 6 miesięcy.

**1.4.11. Kulki szklane** - materiał do posypywania lub narzucania pod ciśnieniem na oznakowanie wykonane materiałami w stanie ciekłym, w celu uzyskania widzialności oznakowania w nocy.

**1.4.12. Materiał uszorstniający** - kruszywo zapewniające oznakowaniu poziomemu właściwości antypoślizgowe.

**1.4.13.** Pozostałe określenia są zgodne z obowiązującymi, odpowiednimi Polskimi Normami i z definicjami podanymi w STWiORB DM 00.00.00 "Wymagania Ogólne".

##### **1.5 Ogólne wymagania dotyczące robót**

Ogólne wymagania dotyczące robót podano w STWiORB DM 00.00.00 „Wymagania ogólne”.

Niezbędne dane istotne z punktu widzenia:

- organizacji robót budowlanych;
- zabezpieczenia interesu osób trzecich;
- ochrony środowiska;

- warunków bezpieczeństwa pracy;
- zaplecza dla potrzeb Wykonawcy;
- warunków organizacji ruchu;
- zabezpieczenia chodników i jezdni,

podano w STWiORB DM 00.00.00 „Wymagania ogólne”.

### **1.6 Wspólny Słownik Zamień (CPV)**

Kody grup, klas i kategorii robót Wspólnego Słownika Zamówień (CPV) dotyczących przedmiotu zamówienia podano w STWiORB DM 00.00.00 „Wymagania ogólne”.

## **2. Materiały**

### **2.1. Ogólne wymagania dotyczące materiałów**

Ogólne wymagania dotyczące materiałów, ich pozyskiwania i składowania podano w STWiORB DM 00.00.00 „Wymagania ogólne”.

### **2.2. Dokument dopuszczający do stosowania materiałów**

Materiały stosowane przez Wykonawcę do poziomego oznakowania dróg powinny spełniać warunki postawione w rozporządzeniu Ministra Infrastruktury z dnia 03 lipca 2003r, w sprawie szczegółowych warunków technicznych dla znaków i sygnałów drogowych oraz urządzeń bezpieczeństwa ruchu drogowego i warunków ich umieszczania na drogach (Dz.U nr 220 poz. 2181).

Producenci powinni oznakować wyroby znakiem budowlanym B, zgodnie z rozporządzeniem Ministra Infrastruktury z dnia 11 sierpnia 2004 r. w sprawie sposobów deklarowania zgodności wyrobów budowlanych oraz sposobu znakowania ich znakiem budowlanym (Dz.U. Nr 198, poz. 2041), co oznacza wystawienie deklaracji zgodności z Aprobata techniczną (np. dla farb oraz mas chemoutwardzalnych i termoplastycznych) lub znakiem CE, zgodnie z rozporządzeniem Ministra Infrastruktury z dnia 11 sierpnia 2004r w sprawie systemów oceny zgodności, wymagań jakie powinny spełniać notyfikowane jednostki uczestniczące w ocenie zgodności oraz sposobu oznaczania wyrobów budowlanych oznakowaniem CE (Dz.U. Nr 195, poz. 2011), co oznacza wystawienie deklaracji zgodności z normą zharmonizowaną.

Każdy materiał używany przez Wykonawcę do poziomego znakowania dróg musi posiadać ważny dokument dopuszczenia wydany przez Instytut Badawczy Dróg i Mostów tj. Aprobata Techniczną. Wykonawca jest zobowiązany dołączyć do oferty Aprobata Techniczne na farby i masy przewidziane do znakowania oraz materiały odblaskowe (kulki szklane refleksyjne).

Zamawiający nie dopuści do wbudowania materiałów, które nie będą miały Aprobata Technicznej. Wszystkie materiały stosowane do znakowania nawierzchni nie powinny zawierać substancji zagrażających zdrowiu ludzi i powodujących skażenie środowiska.

Materiał, którego używa się do znakowania poziomego dróg musi charakteryzować się:

- właściwościami szybkoschnącymi (czas schnięcia max 60 min.),
- dobrą przyczepnością do podłoża,
- dużą odpornością na ścieranie,
- barwą intensywnie białą,
- właściwościami odblaskowymi,
- zdolnością zachowania barwy w czasie eksploatacji,
- odpornością na zabrudzenie,
- szorstkością zbliżoną do szorstkości nawierzchni.

Dla wskazanego materiału wykonawca obowiązany jest podać:

- nazwę materiału, grubość warstwy na mokro, ilość nakładanego materiału na mokro w kg/m<sup>2</sup> i ilość mikrokulek w kg/m<sup>2</sup> – zgodnie z zaleceniami producenta, wartości współczynnika odblasku RL, współczynnika luminancji β, i wskaźnika szorstkości (SRT).

Instrukcje producenta materiału należy podać w języku polskim.

Wykonawca zastosuje do poziomego znakowania materiały wskazane w ofercie.

Zastosowanie innego rodzaju materiału wymaga zatwierdzenia przez Zamawiającego.

### **2.3. Badanie materiałów, których jakość budzi wątpliwość**

Wykonawca powinien przeprowadzić dodatkowe badania tych materiałów, które budzą wątpliwości jego lub Inżyniera, co do jakości, w celu stwierdzenia czy odpowiadają one wymaganiom określonym w aprobacie technicznej. Badania te Wykonawca zleci IBDiM lub akredytowanemu laboratorium drogowemu. Badania powinny być wykonane zgodnie z PN-EN 1871:2003 lub Warunkami Technicznymi POD-97.

### **2.4. Oznakowanie opakowań**

Wykonawca powinien żądać od producenta, aby oznakowanie opakowań materiałów do poziomego znakowania dróg było wykonane zgodnie z PN-O-79252, a ponadto, aby na każdym opakowaniu był umieszczony trwały napis zawierający:

- nazwę i adres producenta,
- datę produkcji i termin przydatności do użycia,
- masę netto i brutto,
- numer partii, datę produkcji i termin przydatności do użycia,
- informację, że wyrób posiada aprobatę techniczną IBDiM i jej numer,
- nazwę jednostki certyfikującej i numer certyfikatu, jeśli dotyczy,
- znak budowlany „B” wg rozporządzenia Ministra Infrastruktury i/lub znak „CE” wg rozporządzenia Ministra Infrastruktury,
- informację o szkodliwości i klasie zagrożenia pożarowego,
- ewentualne wskazówki dla użytkowników.

## 2.5. Przepisy określające wymagania dla materiałów

Podstawowe wymagania dotyczące materiałów podano w punkcie 2.6, a szczegółowe wymagania określone są w Warunkach technicznych POD-97.

## 2.6. Wymagania wobec materiałów do poziomego oznakowania dróg

### 2.6.1. Materiały do znakowania grubowarstwowego

Materiałami do znakowania grubowarstwowego powinny być materiały umożliwiające nakładanie ich warstwą grubości do 5 mm, jak masy chemoutwardzalne.

**Masy chemoutwardzalne** powinny być substancjami jedno-, dwu- lub trójskładnikowymi, mieszanymi ze sobą w proporcjach ustalonych przez producenta i nakładanymi na nawierzchnię z użyciem odpowiedniego sprzętu. Masy te powinny tworzyć powłokę, której spójność zapewnia jedynie reakcja chemiczna

Wymagania jakim powinny odpowiadać masy chemoutwardzalne podano w pkt. 6.3.

Właściwości fizyczne materiałów do znakowania grubowarstwowego i wykonanych z nich elementów prefabrykowanych określa aprobatę techniczną, odpowiadającą wymaganiom POD-97 [4].

### 2.6.2. Zawartość składników lotnych w materiałach do znakowania cienko i grubo warstwowego.

Zawartość składników lotnych (rozpuszczalników organicznych) nie powinna przekraczać w materiałach do znakowania:

- grubowarstwowego 2% (m/m).

Nie dopuszcza się stosowania materiałów zawierających rozpuszczalnik aromatyczny (jak np. toluen, ksylen) w ilości większej niż 10%. Nie dopuszcza się stosowania materiałów zawierających benzen i rozpuszczalniki chlorowane.

### 2.6.3. Kulki szklane

Materiały w postaci kulek szklanych refleksyjnych do posypywania lub narzucania pod ciśnieniem na materiały do oznakowania powinny zapewniać widzialność w nocy poprzez odbicie powrotne w kierunku pojazdu wiązki światła wysyłanej przez reflektory pojazdu.

Kulki szklane powinny charakteryzować się współczynnikiem załamania powyżej 1,50, wykazywać odporność na wodę i zawierać nie więcej niż 20% kulek z defektami.

Kulki szklane hydrofobizowane powinny ponadto wykazywać stopień hydrofobizacji co najmniej 80%.

Właściwości kulek szklanych określa aprobatę techniczną, odpowiadającą wymaganiom POD-97 [4].

### 2.6.4. Materiał uszorstniający oznakowanie.

Materiał uszorstniający oznakowanie powinien składać się z naturalnego lub sztucznego twardego kruszywa (np. krystobalitu), stosowanego w celu zapewnienia oznakowaniu odpowiedniej szorstkości (właściwości antypoślizgowych). Materiał uszorstniający nie może zawierać więcej niż 1% cząstek mniejszych niż 90 m.. Szorstkość oznakowania powinna być zbliżona do nawierzchni, na której oznakowanie jest aplikowane.

Materiał uszorstniający oraz mieszanina kulek szklanych z materiałem uszorstniającym powinny odpowiadać wymaganiom określonym w aprobacie technicznej lub POD-97 [4].

### 2.6.5. Punktowe elementy odblaskowe (PEO)

Punktowym elementem odblaskowym powinna być naklejana, kotwiczona lub wbudowana w nawierzchnię płytka z materiału wytrzymałego przejazdu pojazdów samochodowych, zawierająca element odblaskowy umieszczony w ten sposób, aby zapewniał widzialność w nocy, a także w czasie opadów deszczu.

Element odblaskowy (retroreflektor), będący częścią punktowego elementu odblaskowego może być:

szklany lub plastikowy w całości lub z dodatkową warstwą odbijającą znajdującą się na powierzchni nie wystawionej na zewnątrz i nie narażoną na przejeżdżanie pojazdów, plastikowy z warstwą zabezpieczającą przed ścieraniem, który może mieć warstwę odbijającą tylko w miejscu nie wystawionym na ruch i w którym powierzchnie wystawione na ruch są zabezpieczone warstwami odpornymi na ścieranie.

Profil punktowego elementu odblaskowego nie powinien mieć żadnych ostrych krawędzi od strony najeżdżanej przez pojazdy. Jeśli punktowy element odblaskowy jest wykonany z dwu lub więcej części, każda z nich powinna być usuwalna tylko za pomocą narzędzi polecanych przez producenta. Wysokość punktowego elementu nie może być większa od 25 mm. Barwa, w przypadku oznakowania trwałego, powinna być biała lub srebrzysta, a dla oznakowania czasowego - żółta.

Właściwości punktowego elementu odblaskowego określa aprobaty techniczne, odpowiadające wymaganiom POD-97 [4].

### **2.6.6. Wymagania wobec materiałów ze względu na ochronę warunków pracy i środowiska**

Materiały stosowane do znakowania nawierzchni nie powinny zawierać substancji zagrażających zdrowiu ludzi i powodujących skażenie środowiska.

### **2.7. Przechowywanie i składowanie materiałów**

Materiały do znakowania nawierzchni powinny zachować stałość swoich właściwości chemicznych i fizycznych przez okres co najmniej 6 miesięcy składowania w warunkach określonych przez producenta. Materiały należy przechowywać w magazynach odpowiadających zaleceniom producenta, zwłaszcza powinny być zabezpieczone przed napromieniowaniem słonecznym, opadami i przechowywane w temperaturze od 0o do 25oC.

Materiały do poziomego znakowania dróg powinny być przechowywane w oryginalnych opakowaniach producenta. Opakowania powinny być zgodne z PN-O-79252 a ponadto na każdym opakowaniu powinien być umieszczony trwały napis zawierający:

- nazwę producenta i materiału,
- masa brutto i netto,
- numer partii i data produkcji,
- informacje o szkodliwości i klasie zagrożenia pożarowego,
- ewentualne wskazówki dla użytkowników.

## **3. Sprzęt**

### **3.1 Ogólne wymagania dotyczące sprzętu**

Ogólne wymagania dotyczące sprzętu podano w STWiORB DM 00.00.00 "Wymagania Ogólne".

### **3.2. Sprzęt do prac podstawowych**

Wszystkie elementy oznakowania poziomego odcinka drogi muszą być наносzone sprzętem zmechanizowanym. Sprzęt musi posiadać zintegrowany system zmechanizowanego równomiernego posypywania kulkami szklanymi refleksyjnymi. Zestaw „malujący” powinien posiadać możliwość regulacji wydajności наносzonych materiałów oraz gwarantować równomierność dozowania składników. Należy przestrzegać ilości dozowanych materiałów i kontrolować grubość наносzonej warstwy przy pomocy grzebienia pomiarowego na płycie szklanej lub metalowej podkładanej na drodze malowarki. Do wykonania oznakowania dróg należy użyć układarek mas termoplastycznych.

### **3.3. Sprzęt towarzyszący**

Wykonawca powinien dysponować sprzętem umożliwiającym mechaniczne starcie znakowania w przypadku jego korekty oraz szczotką mechaniczną i ręczną do usuwania zanieczyszczeń. Usuwanie poprzez zamalowanie czarną farbą jest zabronione.

Wykonawca jest zobowiązany do używania jedynie sprzętu zgłoszonego w ofercie w stanie technicznym, który nie spowoduje niekorzystnego wpływu na jakość wykonanych robót.

Jakikolwiek sprzęt (maszyny, urządzenia i narzędzia) nie gwarantujący zachowania wymagań jakościowych, zostanie przez Zamawiającego zdyskwalifikowany i nie dopuszczony do robót.

## **4. Transport**

### **4.1 Ogólne wymagania dotyczące transportu**

Ogólne wymagania dotyczące transportu podano w STWiORB DM 00.00.00 "Wymagania Ogólne".

### **4.2 Przewóz materiałów do poziomego znakowania dróg**

Materiały do poziomego znakowania dróg należy przewozić w opakowaniach zapewniających szczelność, bezpieczny transport i zachowanie wymaganych właściwości materiałów. Pojemniki powinny być oznakowane zgodnie z normą

PN-O-79252. W przypadku materiałów niebezpiecznych opakowania powinny być oznakowane zgodnie z rozporządzeniem Ministra Zdrowia z dnia 2 września 2003r w sprawie oznakowania opakowań substancji niebezpiecznych i preparatów niebezpiecznych (Dz.U. Nr 73, poz. 1679).

Farby rozpuszczalnikowe i rozpuszczalniki palne należy transportować zgodnie z postanowieniami umowy międzynarodowej dotyczącej międzynarodowego przewozu towarów niebezpiecznych (RID/ADR) dla transportu drogowego materiałów palnych, klasy 3, oraz szczegółowymi zaleceniami zawartymi w karcie charakterystyki wyrobu sporządzonej przez producenta. Wyroby nie posiadające karty charakterystyki nie powinny być dopuszczone do transportu.

Pozostałe materiały do znakowania poziomego należy przewozić krytymi środkami transportowymi, chroniąc opakowania przed uszkodzeniem mechanicznym, zgodnie z PN-C-81400 oraz zgodnie z prawem przewozowym.

## **5. Wykonanie robót**

### **5.1 Ogólne zasady wykonania robót**

Ogólne zasady wykonania robót podano w STWiORB DM 00.00.00 „Wymagania Ogólne”.

Wykonawca przedstawi Inżynierowi do akceptacji Projekt Technologii i Organizacji Robót oraz Program Zapewnienia Jakości uwzględniający wszystkie warunki, w jakich będą wykonywane Roboty.

### **5.2. Warunki atmosferyczne**

W czasie wykonywania oznakowania powinny być spełnione następujące warunki zewnętrzne:

- minimalna temperatura powietrza: 5°C,
- minimalna temperatura nawierzchni: 5°C,
- maksymalna temperatura powietrza: 35°C,
- maksymalna wilgotność względna powietrza 85%,
- brak silnych wiatrów,
- brak opadów atmosferycznych.

Należy zwrócić szczególną uwagę przy wykonywaniu znakowania wcześniej rano lub późnym wieczorem i w nocy, gdyż wtedy wilgotność względna powietrza gwałtownie rośnie osiągając niekiedy wartość 100% i może zająć zjawisko skroplenia wody na powierzchni drogi. W tym przypadku nie należy wykonywać oznakowania.

Na wniosek wykonawcy, w szczególnych okolicznościach, Zamawiający może zezwolić na wykonanie znakowania w niższej lub wyższej temperaturze oraz przy wyższej wilgotności, jeśli zezwalają na to warunki określone przez producenta materiału używanego do oznakowania.

### **5.3. Jednorodność nawierzchni znakowanej**

Poprawność wykonania znakowania wymaga jednorodności nawierzchni znakowanej.

### **5.4. Przygotowanie podłoża do wykonania znakowania**

Przed wykonaniem znakowania poziomego należy oczyścić powierzchnię nawierzchni malowanej z pyłu, kurzu, piasku, smarów, olejów i innych zanieczyszczeń, przy użyciu sprzętu wymienionego w STWiORB i zaakceptowanego przez Inżyniera. Nie dopuszcza się składowania materiałów sypkich przy krawędzi jezdni odcinków malowanych.

Powierzchnia nawierzchni przygotowana do wykonania oznakowania poziomego musi być czysta i sucha.

### **5.5. Przedznakowanie**

W celu dokładnego wykonania poziomego oznakowania drogi, można wykonać przedznakowanie, stosując się do ustaleń zawartych w dokumentacji projektowej, w załączniku nr 2 do rozporządzenia Ministra Infrastruktury, STWiORB i wskazaniach Inżyniera.

Do wykonania przedznakowania można stosować nietrwałą farbę, np. farbę silnie rozcieńczoną rozpuszczalnikiem. Zaleca się wykonywanie przedznakowania w postaci cienkich linii lub kropek. Początek i koniec znakowania należy zaznaczyć małą kreską poprzeczną.

## **5.6. Wykonanie oznakowania drogi**

### **5.6.1. Dostarczenie materiałów i spełnienie zaleceń producenta materiałów**

Materiały do znakowania drogi, spełniające wymagania podane w punkcie 2, powinny być dostarczone w oryginalnych opakowaniach handlowych i stosowane zgodnie z zaleceniami STWiORB, producenta oraz wymaganiami znajdującymi się w aprobacie technicznej.

### **5.6.2. Wykonanie znakowania drogi materiałami grubowarstwowymi**

Wykonanie znakowania powinno być zgodne z zaleceniami producenta materiałów, a w przypadku ich braku lub niepełnych danych - zgodne z poniższymi wskazaniem.

W przypadku mas chemoutwardzalnych wszystkie większe prace powinny być wykonywane przy użyciu urządzeń samojezdnych z automatycznym podziałem linii i posypywaniem kulkami szklanymi z ew. materiałem uszorstniającym. W przypadku mniejszych prac, wielkość, wydajność i jakość sprzętu należy dostosować do ich zakresu i rozmiaru.

Wykonanie oznakowania poziomego taśmą prefabrykowaną i masami termoplastycznymi w arkuszach należy wykonywać równocześnie z wykonywaniem warstwy ścieralnej nawierzchni.

Taśma odblaskowa może być nanoszona na nawierzchnię poprzez wgniatanie w świeżo ułożoną warstwę ścieralną w temperaturze stygnięcia od 70oC do 30oC, przed ostatnim wałowaniem.

Za zgodą Inżyniera dopuszcza się naklejanie taśm na nową nawierzchnię z wykorzystaniem samoprzylepnej warstwy klejącej taśm lub dodatkowej warstwy kleju, doprowadzającej nawierzchnię do pożądanego stanu przyczepności.

Za zgodą Inżyniera w miejscach gdzie trudne jest stosowanie standardowego oznakowania prefabrykowanego np. na łukach o małym promieniu, dopuszcza się stosowanie oznakowania z mas termoplastycznych poprzez zastosowanie malowarek mechanicznych lub aplikacje ręczną.

Decyzję dotyczącą rodzaju sprzętu i sposobu wykonania znakowania podejmuje Inżynier na wniosek Wykonawcy.

Znaki należy wykonywać według wzorów i wymiarów pokazanych na rysunkach poszczególnych znaków w opisach szczegółowych „Warunków technicznych dla znaków i sygnałów drogowych oraz urządzeń bezpieczeństwa ruchu drogowego i warunków ich umieszczania na drogach”. Lokalizację poszczególnych elementów oznakowania poziomego należy określać w oparciu o plan sytuacyjny drogi, sprawdzając uprzednio czy pikietaże w terenie odpowiada przyjętym na podstawie lokalizacji stałych elementów drogi (oś skrzyżowania, przepust, itp.).

### 5.7. Usuwanie oznakowania poziomego

W przypadku konieczności usunięcia istniejącego oznakowania poziomego, czynność tę należy wykonać jak najmniej uszkadzając nawierzchnię.

Zaleca się wykonywać usuwanie oznakowania:

cienkowarstwowego, metodą: śrutowania, piaskowania, trawienia, wypalania lub zamalowania, grubowarstwowego, metodą frezowania, śrutowania.

Srodki zastosowane do usunięcia oznakowania nie mogą wpływać ujemnie na przyczepność nowego oznakowania do podłoża, na jego szorstkość, trwałość oraz na właściwości podłoża.

Usuwanie oznakowania na czas robót drogowych może być wykonane przez zamalowanie nietrwałą farbą barwy czarnej. Materiały pozostałe po usunięciu oznakowania należy usunąć z drogi tak, aby nie zanieczyszczały środowiska, w miejsce zaakceptowane przez Inżyniera.

## 6. Kontrola jakości robót

### 6.1 Ogólne zasady kontroli jakości robót

Ogólne zasady kontroli jakości robót podano w STWiORB DM 00.00.00 "Wymagania Ogólne". Każdy materiał używany przez Wykonawcę musi posiadać aprobatę techniczną.

W trakcie robót Wykonawca powinien prowadzić systematyczne pomiary i badania kontrolne oznakowań poziomych wg WT POD-97 i dostarczyć ich wyniki Zamawiającemu. Badania i pomiary kontrolne prowadzi Wykonawca w zakresie i z częstotliwością gwarantującą zachowanie wymaganej jakości robot, lecz nie rzadziej niż wskazano to w STWiORB.

### 6.2. Kontrola i badania w trakcie wykonywania robot

Przed rozpoczęciem robót i dodatkowo, co najmniej jeden raz dziennie Wykonawca zobowiązany jest przeprowadzić kontrolę obejmującą badanie:

- sprawdzenie oznakowania opakowań,
- wizualną ocenę stanu materiału,
- temperaturę i wilgotność względną powietrza codziennie przed rozpoczęciem robót, oraz przed wznowieniem robót w przypadku ich przerwania z uwagi na zmianę warunków atmosferycznych,
- grubość warstwy wymalowania na mokro,
- ilość rozsypywanych kulek,
- równomierność skropienia linii i rozsypywania kulek,
- określenie czasu schnięcia i przejezdności.

Z przeprowadzonych badań należy wykonać notatki w Dzienniku Robót. Dziennik należy każdorazowo okazywać Zamawiającemu w czasie kontroli oznakowania. Wykonawca dokonuje pomiarów współczynnika odblaskowości i współczynnika luminancji z częstotliwością dostosowaną do długości badanego odcinka /tabela poniżej/.

L.p.	Długość odcinka [km]	Częstotliwość pomiarów	Minimalna ilość pomiarów
1	od 0 do 3	od 0,1 do 0,5 km	3-6

W każdym z mierzonych punktów należy wykonać po 5 odczytów współczynnika odblasku i po 5 odczytów współczynników luminancji w odległości jeden od drugiego minimum 1 m.



Pomiary należy wykonać w stanie świeżym (do 30 dni) oraz w okresie użytkowania, do zakończenia okresu gwarancyjnego, przy udziale Zamawiającego. Wyniki badań należy dołączyć do protokołu odbioru robót. Dodatkowo w trakcie robót ocenę prawidłowości geometrii, grubości, równomierności pokrycia farbą i kulkami szklanymi refleksyjnymi wszystkich znaków, czasu przejeźdności wykonuje Zamawiający.

### 6.3. Wymogi jakościowe dla znakowania poziomego

Zbiórce zestawienie wymagań dla oznakowania poziomego grubowarstwowego (badanie na sucho).

L.p.	Opis właściwości	Masy termoplastyczne
1.	Grubość warstwy na mokro	min. 3 mm
2.	Trwałość wg skali LPC po a) 12 miesiącach b) 24 miesiącach	min.10 min.6
3.	Barwa oznakowania określona współczynnikiem luminacji $\beta$ (alternatywnie Qd): a) w stanie świeżym do 30 dni b) po 12 miesiącach c) po 24 miesiącach	min. 0,40 (min. 130) min. 0,30 (min. 100) min. 0,30 (min. 100)
4.	Powierzchniowy współczynnik odbłasku a) w stanie świeżym do 30 dni b) po 12 miesiącach c) po 24 miesiącach	min. 250 min. 150 min. 150
5.	Czas schnięcia (wg. ASTM D 711-84 ) gwarantowany przez producenta (dopuszczenie do ruchu pojazdów wykonanym oznakowaniu poziomym)	max 30 min.
6.	Wskaźnik szorstkości SRT	min. 45

#### 6.3.1 Widoczność w dzień

Widzialność w dzień charakteryzują: współczynnik luminancji i barwa określana przez współrzędne chromatyczne X i Y. Pomiary dokonuje się przy oświetleniu światłem znormalizowanym rodzaju C (światło dzienne) przy kącie padania 45° i kącie odbicia 0°. Współczynnik luminancji (stopień jasności) dla farb białych winien wykazywać następujące wartości minimalne:

0,40 dla oznakowania świeżego,  
0,30 w okresie użytkowania.

Punkt o współrzędnych chromatycznych X i Y dla suchego oznakowania farbą musi mieścić się w polu o następujących współrzędnych granicznych:

x	0,305	0,355	0,335	0,287
y	0,305	0,355	0,375	0,325.

#### 6.3.2. Widzialność w nocy

Za miarę widzialności w nocy przyjęto współczynnik luminancji wstecznej (retro odbicia) RL [ $\text{mcd m}^{-2} \text{lx}^{-1}$ ] i powinien wynosić:

dla oznakowania świeżego min. 250  $\text{mcd m}^{-2} \text{lx}^{-1}$  (nawierzchnia sucha)

w okresie użytkowania min. 150  $\text{mcd m}^{-2} \text{lx}^{-1}$  (nawierzchnia sucha)

Odblaskowość musi być równomierna na całej powierzchni oznakowania w czasie użytkowania.

Wartość współczynnika  $R_L$  powinna wynosić dla oznakowania profilowanego, nowego (w stanie wilgotnym) i eksploatowanego w okresie gwarancji wg PN-EN 1436:2000 zmierzona od 14 do 30 dni po wykonaniu, barwy:

białej, co najmniej 50  $\text{mcd m}^{-2} \text{lx}^{-1}$ , klasa RW3,

w okresie eksploatacji co najmniej 35  $\text{mcd m}^{-2} \text{lx}^{-1}$ , klasa RW2.

Powyższe wymaganie dotyczy jedynie oznakowań profilowanych, takich jak oznakowanie strukturalne wykonywane masami termoplastycznymi.

W przypadku określenia widzialności w nocy oznakowania strukturalnego (w stanie suchym) można przyjąć do odbioru jako dopuszczalne wartości współczynnika odbłasku o 20% niższe od przyjętych w STWiORB pkt. 6.3.

#### 6.3.3 Szorstkość

Wskaźnik szorstkości winien wynosić nie mniej niż 45 jedn. SRT w ciągu całego okresu użytkowania.

#### 6.3.4. Trwałość

Trwałość oznakowania zgodnie z Dz.U. z 2003 r. nr 220 poz. 2181 powinna wynosić dla mas termoplastycznych: 5lat, dla farb 1 rok.

W celach kontrolnych trwałość jest oceniona pośrednio przez sprawdzenie po 2, 3, 4, 5 latach spełnienia wymagań widoczności w dzień, w nocy i szorstkości.

#### **6.4. Geometria oznakowania - tolerancje wymiarów oznakowania**

Sprawdzenie geometrii oznakowania:

- szerokość linii
- nie powinna się różnić od wymaganej o  $\pm 5$  mm,
- długość cyklu / ciągu / linii segregacyjnych
- złożonego z linii i przerwy nie może odbiegać od średniej liczonej z 10 kolejnych cykli o więcej niż  $\pm 50$  mm długości wymaganej.
- rozstaw punktów narożnikowych /strzałki, litery, cyfry /
- odchyłki od wzoru wymaganego Rozporządzenia Ministra Infrastruktury z dnia 03 lipca 2003r, w sprawie szczegółowych warunków technicznych dla znaków i sygnałów drogowych oraz urządzeń bezpieczeństwa ruchu drogowego i warunków ich umieszczania na drogach (Dz. U. nr 220 poz. 2181).

Pomiary należy wykonywać z częstotliwością min. 2 pomiary na każdym skrzyżowaniu.

Częstotliwość pomiarów:

- min. 1 pomiar na 1 km drogi na której naniesiono oznakowanie poziome przy całości zadania do 2 km;
- min. 1 pomiar na 1,5 km drogi na której naniesiono oznakowanie poziome przy całości zadania od 2 – 6 km
- min. 1 pomiar na 2 km drogi na której naniesiono oznakowanie poziome przy całości zadania powyżej 6 km.

#### **6.5. Ocena wizualna**

Wszystkie elementy oznakowania poziomego podlegają ocenie wizualnej. Ocena ta obejmuje :

- odchylenia od linii prostych
- odchylenia linii od ich osi
- brak płynności krzywizn.

### **7. Obmiar robót**

#### **7.1. Wymagania ogólne dotyczące obmiaru robót**

Ogólne zasady dotyczące obmiaru robót przedstawiono w STWiORB DM 00.00.00 „Wymagania ogólne”

#### **7.2. Jednostka obmiarowa**

Jednostką obmiaru jest metr kwadratowy ( $m^2$ ) pomalowanej i odebranej powierzchni materiałami do oznakowania grubowarstwowego (masy termoplastyczne) z wszystkimi robotami towarzyszącymi zgodnie z Dokumentacją Projektową.

### **8. Odbiór robót**

#### **8.1. Ogólne zasady odbioru robót**

Ogólne zasady odbioru Robót podano w STWiORB DM.00.00.00. "Wymagania ogólne".

Roboty uznaje się za wykonane zgodnie z Dokumentacją Projektową i STWiORB, jeżeli wszystkie badania i pomiary wg pkt.6 niniejszej STWiORB dały wyniki pozytywne.

W przypadku niezgodności, choć jednego elementu robót z wymaganiami, roboty uznaje się za niezgodne z Dokumentacją Projektową i Wykonawca zobowiązany jest do ich poprawy na własny koszt.

#### **8.2. Odbiór robót zanikających i ulegających zakryciu**

Odbiór robót zanikających i ulegających zakryciu, w zależności od przyjętego sposobu wykonania robót, może być dokonany po:

- oczyszczeniu powierzchni nawierzchni,
- przedznakowaniu.

Odbiór robót zanikających powinien być udokumentowany w dzienniku robót. Odbierającym roboty zanikające i ulegające zakryciu będzie Zamawiający.

#### **8.3. Szczegółowe zasady odbioru**

Wykonawca po zakończeniu robót oraz uzyskaniu wyników pomiarów i badań kontrolnych powiadamia pisemnie Zamawiającego o gotowości do odbioru wykonanych prac. Termin odbioru zostanie ustalony w ciągu 14 dni od daty otrzymania pisemnego zawiadomienia.

Odbiórów dokonuje się na podstawie wyników pomiarów i badań jakościowych określonych w punktach 2 i 6. Odbioru dokonuje Komisja Odbioru.

Wykonawca robót przygotowuje do odbioru i przedkłada Odbierającemu niżej dokumenty:

- dokumentację techniczną:

- przedmiary robót,
- dziennik robót,
- sprawozdanie techniczne zawierające:
- zakres i lokalizację wykonanych robót,
- uwagi dotyczące warunków realizacji robót na odbieranym odcinku robót,
- datę rozpoczęcia i zakończenia robót,
- świadectwa jakości użytych materiałów,
- wyniki pomiarów kontrolnych,
- wyniki odbłaskowości (współczynnik RI) i barwy oznakowania (współczynnik  $\beta$  lub Qd),
- obmiar powykonawczy robot potwierdzony przez Zamawiającego,
- kosztorys wykonawczy.

W przypadku wątpliwości dotyczących wykonania oznakowania poziomego, Zamawiający może zlecić wykonanie badań:

- widzialności w dzień,
- widzialności w nocy,
- szorstkości,

w zakresie zgodności z wymaganiami STWiORB i wykonanych według metod określonych w „Warunkach technicznych POD-97”. Jeżeli wyniki tych badań wykażą wadliwość wykonanego oznakowania to koszt badań ponosi Wykonawca, w przypadku przeciwnym - Zamawiający. W przypadku odchyień od przyjętych wymagań, Wykonawca jest zobowiązany usunąć wszystkie usterki.

W przypadku stwierdzenia usterek w wykonanych pracach, Komisja przerywa odbiór i ustala termin usunięcia usterek i ponownego odbioru. O ile usterki nie zostaną usunięte przez Wykonawcę w ustalonym terminie, Zamawiający może powierzyć ich usunięcie na koszt Wykonawcy innemu podmiotowi gospodarczemu.

#### **8.4. Odbiór pogwarancyjny**

Odbioru pogwarancyjnego należy dokonać po upływie okresu gwarancyjnego, ustalonego w Kontrakcie. Sprawdzeniu podlegają cechy oznakowania określone niniejszą STWiORB na podstawie badań wykonanych przed upływem okresu gwarancyjnego.

### **9. Podstawa płatności**

#### **9.1. Ogólne ustalenia dotyczące podstawy płatności**

Podstawa płatności powinna być określona na podstawie zasad przedstawionych w STWiORB DM 00.00.00 „Wymagania ogólne”.

#### **9.2. Cena jednostki obmiarowej**

Płaci się za jeden metr kwadratowy ( $m^2$ ) pomalowanej powierzchni materiałami do oznakowania poziomego po dokonaniu odbioru wg punktu 8.

Cena jednostkowa jest ceną uśrednioną dla podanego sposobu wykonania i obejmuje:

- opracowanie Projektu Technologii i Organizacji Robót oraz Programu Zapewnienia Jakości,
- zakup i dostarczenie wszystkich niezbędnych materiałów,
- zastosowanie materiałów pomocniczych koniecznych do prawidłowego wykonania robót lub wynikających z przyjętej technologii robót;
- oczyszczenie podłoża (nawierzchni),
- wykonanie czynności wymienionych w p.5 i 6,
- wykonanie znakowania według przyjętej technologii,
- ochrona znaków przed zniszczeniem przez pojazdy w czasie prowadzenia robót,
- uporządkowanie terenu robót; wywóz odpadów na wysypisko wraz z kosztami utylizacji lub na miejsce przystosowane do składowania poza terenem budowy,
- oznakowanie robót i jego utrzymanie,
- wykonanie wszystkich niezbędnych pomiarów, prób i badań.

### **10. Przepisy związane**

#### **10.1 Normy**

PN-85/O-79252 Opakowania transportowe z zawartością. Znaki i znakowanie. Wymagania podstawowe  
PN-EN 1423:2000 Materiały do poziomego oznakowania dróg Materiały do posypywania. Kulki szklane, kruszywo przeciwpoślizgowe i ich mieszaniny)  
PN-EN 1423:2001/A1:2005 Materiały do poziomego oznakowania dróg Materiały do posypywania. Kulki szklane, kruszywo przeciwpoślizgowe i ich mieszaniny (Zmiana A1)

PN-EN 1436:2000            Materiały do poziomego oznakowania dróg. Wymagania dotyczące poziomego oznakowania dróg  
PN-EN 1436:2000/A1:2005            Materiały do poziomego oznakowania dróg. Wymagania dotyczące poziomego oznakowania dróg (Zmiana A1)  
PN-EN 1871:2003            Materiały do poziomego oznakowania dróg. Właściwości fizyczne  
PN-EN 13036-4: 2004(U)            Drogi samochodowe i lotniskowe – Metody badań – Część 4: Metoda pomiaru oporów poślizgu/poślizgnięcia na powierzchni: próba wahadła  
PN-EN 1463-1:2000            Materiały do poziomego oznakowania dróg. Punktowe elementy odblaskowe Część 1: Wymagania dotyczące charakterystyki nowego elementu  
PN-EN 1463-1:2000/A1:2005            Materiały do poziomego oznakowania dróg. Punktowe elementy odblaskowe Część 1: Wymagania dotyczące charakterystyki nowego elementu (Zmiana A1)  
PN-EN 1463-2:2000            Materiały do poziomego oznakowania dróg. Punktowe elementy odblaskowe Część 2: Badania terenowe

## 10.2. Przepisy związane i inne dokumenty

Załącznik nr 2 do rozporządzenia Ministra Infrastruktury z dnia 3 lipca 2003 r. Szczegółowe warunki techniczne dla znaków drogowych poziomych i warunki ich umieszczania na drogach (Dz. U. nr 220, poz. 2181)  
Rozporządzenie Ministra Infrastruktury z dnia 11 sierpnia 2004 r. w sprawie sposobów deklarowania zgodności wyrobów budowlanych oraz sposobu znakowania ich znakiem budowlanym (Dz. U. nr 198, poz. 2041)  
Warunki Techniczne. Poziome znakowanie dróg. POD-97. Seria „I” - Informacje, Instrukcje. Zeszyt nr 55. IBDiM, Warszawa, 1997  
Prawo przewozowe (Dz. U. nr 53 z 1984 r., poz. 272 z późniejszymi zmianami).  
Rozporządzenie Ministra Infrastruktury z dnia 11 sierpnia 2004 r. w sprawie systemów oceny zgodności, wymagań jakie powinny spełniać notyfikowane jednostki uczestniczące w ocenie zgodności oraz sposobu oznaczania wyrobów budowlanych oznakowaniem CE (Dz. U. nr 195, poz. 2011)  
Rozporządzenie Ministra Zdrowia z dnia 2 września 2003 r. w sprawie oznakowania opakowań substancji niebezpiecznych i preparatów niebezpiecznych (Dz. U. nr 73, poz. 1679)  
Umowa europejska dotycząca międzynarodowego przewozu towarów niebezpiecznych (RID/ADR)  
Rozporządzenie Ministra Infrastruktury z dnia 8 listopada 2004 r. w sprawie aprobat technicznych oraz jednostek organizacyjnych uprawnionych do ich wydania (Dz.U. nr 249, poz. 2497)

## **D.07.02.01 Oznakowanie pionowe**

### **1. Wstęp**

#### **1.1 Przedmiot Specyfikacji Technicznej Wykonania i Odbioru Robót Budowlanych**

Przedmiotem niniejszej Specyfikacji Technicznej Wykonania i Odbioru Robót Budowlanych są wymagania dotyczące wykonania i odbioru Robót budowlanych w ramach realizacji zadania: „Rozbudowa drogi wojewódzkiej nr 487 wraz ze zmianą jej przebiegu w miejscowości Olesno”.

#### **1.2 Zakres stosowania STWiORB**

STWiORB stanowią część Dokumentów Przetargowych i Kontraktowych i należy je stosować w zleceniu i wykonaniu robót opisanych w podpunkcie 1.1.

#### **1.3 Zakres robót objętych STWiORB**

Ustalenia zawarte w niniejszej STWiORB dotyczą zasad prowadzenia robót związanych z wykonywaniem i odbiorem oznakowania pionowego wg Dokumentacji Projektowej.

Zakres rzeczowy obejmuje:

- tarcze znaków małe,
- tarcze znaków średnie,

#### **1.4 Określenia podstawowe**

**1.4.1 Znak pionowy** - znak wykonany w postaci tarczy lub tablicy z napisami albo symbolami, zwykle umieszczony na konstrukcji wsporczej.

**1.4.2 Tarcza znaku** - element konstrukcyjny, na powierzchni, którego umieszczana jest treść znaku. Tarcza może być wykonana z różnych materiałów (stal, aluminium, tworzywa syntetyczne itp.) - jako jednolita lub składana.

**1.4.3 Lico znaku** - przednia część znaku, służąca do podania treści znaku. Lico znaku może być wykonane jako malowane lub oklejane (folią odblaskową lub nie odblaskową). W przypadkach szczególnych (znak z przejrzystych tworzyw syntetycznych) lico znaku może być zatopione w tarczy znaku.

**1.4.4 Znak drogowy nie odblaskowy** - znak, którego lico wykonane jest z materiałów zwykłych (lico nie wykazuje właściwości odblaskowych).

**1.4.5 Znak drogowy odblaskowy** - znak, którego lico wykazuje właściwości odblaskowe (wykonane jest z materiału o odbiciu powrotnym - współdrożnym).

**1.4.6 Konstrukcja wsporcza znaku** - słup (słupy), wysięgnik, wspornik itp., na którym zamocowana jest tarcza znaku, wraz z elementami służącymi do przymocowania tarczy (śruby, zaciski itp.).

**1.4.7 Konstrukcja bezpieczna** - konstrukcja wsporcza spełniająca wymagania normy: PN-EN 12 767 „Bierne bezpieczeństwo konstrukcji wsporczych dla urządzeń oznakowania drogowego- wymagania i metody badań

**1.4.8 Fundament** - element obiektu /tu stopa, płyta/, której zadaniem jest przeniesienie obciążeń z konstrukcji na podłoże gruntowe.

**1.4.9 Znak nowy** - znak użytkowany (ustawiony na drodze) lub magazynowany w okresie do 3 miesięcy od daty produkcji.

**1.4.10 Znak użytkowany** - znak ustawiony na drodze lub magazynowany przez okres dłuższy niż 3 miesiące od daty produkcji.

Pozostałe określenia podstawowe są zgodne z obowiązującymi, odpowiednimi Polskimi Normami i z definicjami podanymi w STWiORB DM 00.00.00 "Wymagania Ogólne".

#### **1.5 Ogólne wymagania dotyczące robót**

Ogólne wymagania dotyczące robót podano w STWiORB DM 00.00.00 „Wymagania Ogólne”.

Niezbędne dane istotne z punktu widzenia:

- organizacji robót budowlanych;
- zabezpieczenia interesu osób trzecich;
- ochrony środowiska;
- warunków bezpieczeństwa pracy;
- zaplecza dla potrzeb Wykonawcy;
- warunków organizacji ruchu;
- zabezpieczenia chodników i jezdni

podano w STWiORB DM 00.00.00 „Wymagania Ogólne”.

#### **1.6 Wspólny Słownik Zamówień (CPV)**

Kody grup, klas i kategorii robót Wspólnego Słownika Zamówień (CPV) dotyczących przedmiotu zamówienia podano w STWiORB DM 00.00.00 „Wymagania Ogólne”.

## 2. Materiały

### 2.1 Ogólne wymagania dotyczące materiałów

Ogólne wymagania dotyczące materiałów, ich pozyskiwania i składowania podano w STWiORB DM 00.00.00. "Wymagania Ogólne".

### 2.2. Dopuszczenie do stosowania

Producent znaków drogowych powinien posiadać dla swojego wyrobu aprobatę techniczną, certyfikat zgodności nadany mu przez uprawnioną jednostkę certyfikującą, znak budowlany „B” i wystawioną przez siebie deklarację zgodności, zgodnie z rozporządzeniem Ministra Infrastruktury. Folie odbłaskowe stosowane na lica znaków drogowych powinny posiadać aprobatę techniczną wydaną przez uprawnioną jednostkę oraz deklarację zgodności wystawioną przez producenta. Słupki, blachy i inne elementy konstrukcyjne powinny mieć deklaracje zgodności z odpowiednimi normami. W załączniku nr 1 do rozporządzenia Ministra Infrastruktury z dnia 3 lipca 2003 w sprawie szczegółowych warunków technicznych dla znaków i sygnałów drogowych oraz urządzeń bezpieczeństwa ruchu drogowego i warunków ich umieszczania na drogach, podano szczegółowe informacje odnośnie wymagań dla znaków pionowych.

### 2.3. Materiały stosowane do fundamentów znaków

Fundamenty dla zamocowania konstrukcji wsporczych znaków mogą być wykonywane jako:

- prefabrykaty betonowe,
- z betonu wykonywanego „na mokro”,
- z betonu zbrojonego,
- inne rozwiązania zaakceptowane przez Inżyniera.

Dla fundamentów należy opracować dokumentację techniczną zgodną z obowiązującymi przepisami.

Fundamenty pod konstrukcje wsporcze oznakowania kierunkowego należy wykonać z betonu lub betonu zbrojonego klasy, co najmniej B 35 (C30/37) wg PN-EN 206-1. Zbrojenia stalowe należy wykonać zgodnie z normą PN-EN 1992-1-1:2008. Wykonanie i osadzenie kotew fundamentowych należy wykonać zgodnie z normą PN-EN 1993-1-8:2006. Posadowienie fundamentów należy wykonać na głębokość poniżej przemarzania gruntu.

## 2.4. Konstrukcje wsporcze

### 2.4.1. Ogólne charakterystyki konstrukcji

Konstrukcje wsporcze znaków pionowych należy wykonać zgodnie z Dokumentacją Projektową uwzględniającą wymagania postawione w PN-EN 12899-1 i STWiORB, a w przypadku braku wystarczających ustaleń, zgodnie z propozycją Wykonawcy zaakceptowaną przez Inżyniera.

Konstrukcje wsporcze do znaków i tablic należy wykonać w sposób gwarantujący stabilne i prawidłowe ustawienie w pasie drogowym.

W miejscach gdzie występuje szczególne niebezpieczeństwo bezpośredniej kolizji z konstrukcją wsporczą należy stosować konstrukcje zabezpieczające bierne bezpieczeństwo kategorii HE, zgodnie z PN-EN 12767:2003.

Wyróżnia się trzy kategorie biernego bezpieczeństwa dla konstrukcji wsporczych:

- pochłaniająca energię w wysokim stopniu (HE),
- pochłaniająca energię w niskim stopniu (LE),
- nie pochłaniająca energii (NE).

### 2.4.2. Rury

Rury powinny odpowiadać wymaganiom PN-H-74200:1998, PN-84/H-74220 lub innej normy zaakceptowanej przez Inżyniera.

Powierzchnia zewnętrzna i wewnętrzna rur nie powinna wykazywać wad w postaci łusek, pęknięć, zwalcowania i naderwań. Dopuszczalne są nieznaczne nierówności, pojedyncze rysy wynikające z procesu wytwarzania, mieszczące się w granicach dopuszczalnych odchyłek wymiarowych.

Końce rur powinny być obcięte równo i prostopadle do osi rury.

Pożądane jest, aby rury były dostarczane o długościach:

- dokładnych, zgodnych z zamówieniem; z dopuszczalną odchyłką  $\pm 10$  mm,
- wielokrotnych w stosunku do zamówionych długości dokładnych poniżej 3 m z naddatkiem 5 mm na każde cięcie i z dopuszczalną odchyłką dla całej długości wielokrotnej, jak dla długości dokładnych.

Rury powinny być proste. Dopuszczalna miejscowa krzywizna nie powinna przekraczać 1,5 mm na 1 m długości rury.

Rury powinny być wykonane ze stali w gatunkach dopuszczonych przez PN-H-84023.07, lub inne normy.

Rury powinny być dostarczone bez opakowania w wiązkach lub luzem względnie w opakowaniu uzgodnionym z Zamawiającym. Rury powinny być cechowane indywidualnie lub na przywieszkach metalowych.

Słupki należy wykonać z rur stalowych ocynkowanych, malowanych farbą poliwinylową, modyfikowaną w kolorze jasnoszarym.

#### 2.4.4. Powłoki metalizacyjne cynkowe

W przypadku zastosowania powłoki metalizacyjnej cynkowej na konstrukcjach stalowych, powinna ona spełniać wymagania PN EN ISO 1461:2000 i PN-EN 10240:2001. Minimalna grubość powłoki cynkowej powinna wynosić 60  $\mu\text{m}$ .

Powierzchnia powłoki powinna być ciągła i jednorodna pod względem ziarnistości. Nie może ona wykazywać widocznych wad jak rysy, pęknięcia, pęcherze lub odstawanie powłoki od podłoża.

#### 2.4.5. Gwarancja producenta lub dostawcy na konstrukcję wsporczą

Producent lub dostawca każdej konstrukcji wsporczej, a w przypadku znaków umieszczanych na innych obiektach lub konstrukcjach (wiadukty nad drogą, kładki dla pieszych, słupy latarni itp.), także elementów służących do zamocowania znaków na tym obiekcie lub konstrukcji, obowiązany jest do wydania gwarancji na okres trwałości znaku uzgodniony z odbiorcą. Przedmiotem gwarancji są właściwości techniczne konstrukcji wsporczej lub elementów mocujących oraz trwałość zabezpieczenia przeciwkorozyjnego.

W przypadku słupków znaków pionowych ostrzegawczych, zakazu, nakazu i informacyjnych o standardowych wymiarach oraz w przypadku elementów, służących do zamocowania znaków do innych obiektów lub konstrukcji - gwarancja może być wydana dla partii dostawy. W przypadku konstrukcji wsporczej dla znaków drogowych bramowych gwarancja jest wystawiana indywidualnie dla każdej konstrukcji wsporczej. Minimalny okres trwałości konstrukcji wsporczej powinien wynosić 10 lat.

### 2.5. Tarcza znaku

#### 2.5.1. Trwałość materiałów na wpływy zewnętrzne

Materiały użyte na lico i tarczę znaku oraz połączenie lica znaku z tarczą znaku, a także sposób wykończenia znaku, muszą wykazywać pełną odporność na oddziaływanie światła, zmian temperatury, wpływy atmosferyczne i występujące w normalnych warunkach oddziaływania chemiczne (w tym korozję elektrochemiczną) - przez cały czas trwałości znaku, określony przez wytwórcę lub dostawcę.

#### 2.5.2. Warunki gwarancyjne producenta lub dostawcy znaku

Producent lub dostawca znaku obowiązany jest przy dostawie określić, uzgodnioną z odbiorcą, trwałość znaku oraz warunki gwarancyjne dla znaku, a także udostępnić na życzenie odbiorcy:

- instrukcję montażu znaku,
- dane szczegółowe o ewentualnych ograniczeniach w stosowaniu znaku,
- instrukcję utrzymania znaku.

Trwałość znaku powinna być, co najmniej równa trwałości zastosowanej folii. Minimalne okresy gwarancyjne powinny wynosić dla znaków z folią typu 2 – 10 lat, z folią pryzmatyczną antyroszeniową – 12 lat.

#### 2.5.3. Materiały do wykonania tarczy znaku

Tarcza znaku powinna być wykonana z:

- blachy ocynkowanej ogniowo o grubości min. 1,25 mm wg PN-EN 10327:2005(U) lub PN-EN 10292:2003/A1:2004/A1:2005(U),

Tarcza tablicy o powierzchni  $> 1 \text{ m}^2$  powinna być wykonana z:

- blachy ocynkowanej ogniowo o grubości min. 1,5 mm wg PN-EN 10327:2005 (U) lub PN-EN 10292:2003/A1:2004/A1:2005(U).

Grubość warstwy powłoki cynkowej na blasze stalowej ocynkowanej ogniowo nie może być mniejsza niż 28  $\mu\text{m}$  (200 g Zn/m<sup>2</sup>).

Znaki i tablice powinny spełniać następujące wymagania podane w tablicy 1.

**Tablica 1.** Wymagania dla znaków i tarcz znaków drogowych

Parametr	Jednostka	Wymaganie	Klasa wg PN-EN 12899-1
Wytrzymałość na obciążenie siłą naporu wiatru	kN m <sup>2</sup>	$\geq 0,60$	WL2
Wytrzymałość na obciążenie skupione	kN	$\geq 0,50$	PL2
Chwilowe odkształcenie zginające	mm/m	$\leq 25$	TDB4
Chwilowe odkształcenie skrętne	stopień · m	$\leq 0,02$ $\leq 0,11$	TDT1 TDT3 TDT5

Parametr	Jednostka	Wymaganie	Klasa wg PN-EN 12899-1
		$\leq 0,57$ $\leq 1,15$	TDT6*
Odształcenie trwałe	mm/m lub stopień · m	20 % odkształcenia chwilowego	-
Rodzaj krawędzi znaku	-	Zabezpieczona, krawędź tłoczona, zaginana, prasowana lub zabezpieczona profilem krawędziowym	E2
Przewiercanie lica znaku	-	Lico znaku nie może być przewiercone z żadnego powodu	P3
* klasę TDT3 stosuje się dla tablic na 2 lub więcej podporach, klasę TDT 5 dla tablic na jednej podporze, klasę TDT1 dla tablic na konstrukcjach bramowych, klasę TDT6 dla tablic na konstrukcjach wysięgnikowych			

Przyjęto zgodnie z tablicą 1, że przy sile naporu wiatru równej 0,6 kN (klasa WL2), chwilowe odkształcenie zginające, zarówno znak, jak i samą tarczę znaku nie może być większe niż 25 mm/m (klasa TDB4).

#### 2.5.4. Warunki wykonania tarczy znaku

Tarcze znaków powinny spełniać także następujące wymagania:

- krawędzie tarczy znaku powinny być usztywnione na całym obwodzie poprzez ich podwójne gięcie o promieniu gięcia nie większym niż 10 mm włącznie z narożnikami,
- powierzchnia czołowa tarczy znaku powinna być równa – bez wgłębień, pofałdowań i otworów montażowych.

Dopuszczalna nierówność wynosi 1 mm/m, podwójna gięta krawędź powinna usztywnić tarczę znaku w taki sposób, aby wymagania podane w tablicy 1 były spełnione, a zarazem stanowiły element konstrukcyjny do montażu do konstrukcji wsporczej. Dopuszcza się maksymalne odkształcenie trwałe do 20 % odkształcenia odpowiedniej klasy na zginanie i skręcanie, tylna powierzchnia tarczy powinna być zabezpieczona przed procesami korozji ochronnymi powłokami chemicznymi oraz powłoką lakierniczą o grubości min. 60  $\mu\text{m}$  z proszkowych farb poliesterowych ciemnoszarych matowych lub półmatowych w kolorze RAL 7037; badania należy wykonywać zgodnie z PN-88/C-81523 oraz PN-76/C-81521 w zakresie odporności na działanie mgły solnej oraz wody.

Tarcze znaków i tablic o powierzchni > 1 m<sup>2</sup> powinny spełniać dodatkowo następujące wymagania:

- narożniki znaku i tablicy powinny być zaokrąglone, o promieniu zgodnym z wymaganiami określonymi w załączniku nr 1 do rozporządzenia Ministra Infrastruktury z dnia 3 lipca 2003 r. nie mniejszym jednak niż 30 mm, gdy wielkości tego promienia nie wskazano,
- łączenie poszczególnych segmentów tarczy (dla znaków wielkogabarytowych) wzdłuż poziomej lub pionowej krawędzi powinno być wykonane w taki sposób, aby nie występowały przesunięcia i prześwity w miejscach ich łączenia.

## 2.6. Znaki odblaskowe

### 2.6.1. Wymagania dotyczące powierzchni odblaskowej

Znaki drogowe odblaskowe wykonuje się przez naklejenie na tarczę znaku lica wykonanego z samoprzylepnej, aktywowanej przez docisk, folii odblaskowej. Znaki drogowe klasy A, B, C, D, E, F, G, T i urządzenia bezpieczeństwa ruchu drogowego klasy U nie odblaskowe, nie są dopuszczone do stosowania na drogach publicznych.

Folia odblaskowa (odbijająca powrotnie) powinna spełniać wymagania określone w aprobacie technicznej.

Lico znaku powinno być wykonane z:

- samoprzylepnej folii odblaskowej o właściwościach fotometrycznych i kolorymetrycznych typu 2 (folia z kulkami szklanymi lub pryzmatyczna) potwierdzonych uzyskanymi aprobatami technicznymi dla poszczególnych typów folii,
- do nanoszenia barw innych niż biała można stosować: farby transparentne do sitodruku, zalecane przez producenta danej folii, transparentne folie ploterowe posiadające aprobaty techniczne,
- dopuszcza się wycinanie kształtów z folii 2 typu pod warunkiem zabezpieczenia ich krawędzi lakierem zalecanym przez producenta folii,
- nie dopuszcza się stosowania folii o okresie trwałości poniżej 7 lat do znaków stałych,
- folie o 2-letnim i 3-letnim okresie trwałości mogą być wykorzystywane do znaków tymczasowych stosowanych do oznakowania robót drogowych, pod warunkiem posiadania aprobaty technicznej i zachowania zgodności z załącznikiem nr 1 do rozporządzenia Ministra Infrastruktury z dnia 3 lipca 2003 w sprawie



szczegółowych warunków technicznych dla znaków i sygnałów drogowych oraz urządzeń bezpieczeństwa ruchu drogowego i warunków ich umieszczania na drogach.

Minimalna początkowa wartość współczynnika odbłasku  $R'$  ( $\text{cd}\cdot\text{lx}^{-1}\text{m}^{-2}$ ) znaków odblaskowych, zmierzona zgodnie z procedurą zawartą w CIE No.54, używając standardowego iluminanta A, powinna spełniać odpowiednio wymagania podane w tablicy 2.

Współczynnik odbłasku  $R'$  dla wszystkich kolorów drukowanych, z wyjątkiem białego, nie powinien być mniejszy niż 70% wartości podanych w tablicy 2 dla znaków z folią typu 2, zgodnie z publikacją CIE No 39.2. Folie odblaskowe pryzmatyczne (typ 3) powinny spełniać minimalne wymagania dla folii typu 2 lub zwiększone wymagania postawione w aprobacie technicznej dla danej folii.

W przypadku oświetlenia standardowym iluminantem D 65 i pomiaru w geometrii 45/0 współrzędne chromatyczności i współczynnik luminancji  $\beta$  powinny być zgodne z wymaganiami podanymi w tablicach 2 i 3.

**Tablica 2.** Wymagania dla współczynnika luminancji  $\beta$  i współrzędnych chromatyczności  $x$ ,  $y$  oraz współczynnika odbłasku  $R'$

Lp.	Właściwości	Jednostki	Wymagania	
1	Współczynnik odbłasku $R'$ (kąt oświetlenia $5^\circ$ , kąt obserwacji $0,33^\circ$ ) dla folii: - białej - żółtej - czerwonej - zielonej - niebieskiej - brązowej - pomarańczowej - szarej	$\text{cd}/\text{m}^2\text{lx}$	typ 1	typ 2
			$\geq 50$ $\geq 35$ $\geq 10$ $\geq 7$ $\geq 2$ $\geq 0,6$ $\geq 20$ $\geq 30$	$\geq 180$ $\geq 120$ $\geq 45$ $\geq 21$ $\geq 14$ $\geq 8$ $\geq 65$ $\geq 90$
2	Współczynnik luminancji $\beta$ i współrzędne chromatyczności $x$ , $y$ *) dla folii: - białej - żółtej - czerwonej - zielonej - niebieskiej - brązowej - pomarańczowej - szarej	-	typ 1	typ 2
			$\beta \geq 0,35$ $\beta \geq 0,27$ $\beta \geq 0,05$ $\beta \geq 0,04$ $\beta \geq 0,01$ $0,09 \geq \beta \geq 0,03$ $\beta \geq 0,17$ $0,18 \geq \beta \geq 0,12$	$\beta \geq 0,27$ $\beta \geq 0,16$ $\beta \geq 0,03$ $\beta \geq 0,03$ $\beta \geq 0,01$ $0,09 \geq \beta \geq 0,03$ $\beta \geq 0,14$ $0,18 \geq \beta \geq 0,12$
*) współrzędne chromatyczności $x$ , $y$ w polu barw według tablicy 3				

**Tablica 3.** Współrzędne punktów narożnych wyznaczających pola barw

Barwa folii		Współrzędne chromatyczności punktów narożnych wyznaczających pole barwy (źródło światła $D_{65}$ , geometria pomiaru 45/0 °)			
		1	2	3	4
Biała	x	0,355	0,305	0,285	0,335
	y	0,355	0,305	0,325	0,375
Żółta typ 1 folii	x	0,522	0,470	0,427	0,465
	y	0,477	0,440	0,483	0,534
Żółta typ 2 folii	x	0,545	0,487	0,427	0,465
	y	0,454	0,423	0,483	0,534
Czerwona	x	0,735	0,674	0,569	0,655
	y	0,265	0,236	0,341	0,345
Niebieska	x	0,078	0,150	0,210	0,137
	y	0,171	0,220	0,160	0,038
Zielona	x	0,007	0,248	0,177	0,026
	y	0,703	0,409	0,362	0,399
Brązowa	x	0,455	0,523	0,479	0,558

Barwa folii		Współrzędne chromatyczności punktów narożnych wyznaczających pole barwy (źródło światła D <sub>65</sub> , geometria pomiaru 45/0 °)			
		1	2	3	4
Pomarańczowa	y	0,397	0,429	0,373	0,394
	x	0,610	0,535	0,506	0,570
Szara	y	0,390	0,375	0,404	0,429
	x	0,350	0,300	0,285	0,335
	y	0,360	0,310	0,325	0,375

### 2.6.2. Wymagania jakościowe

Powierzchnia licowa znaku powinna być równa, gładka, bez rozwarstwień, pęcherzy i odklejeń na krawędziach. Na powierzchni mogą występować w obrębie jednego pola średnio nie więcej niż 0,7 błędów na powierzchni (kurz, pęcherze) o wielkości najwyżej 1 mm. Rysy nie mają prawa wystąpić.

Sposób połączenia folii z powierzchnią tarczy znaku powinien uniemożliwiać jej odłączenie od tarczy bez jej zniszczenia.

Dokładność rysunku znaku powinna być taka, aby wady konturów znaku, które mogą powstać przy nanoszeniu farby na odbłaskową powierzchnię znaku, nie były większe niż podane w p. 2.6.3.

Lica znaków wykonanych drukiem sitowym powinny być wolne od smug i cieni.

Krawędzie lica znaku z folii typu 2 i folii pryzmatycznej powinny być odpowiednio zabezpieczone np. przez lakierowanie lub ramą z profilu ceowego.

Powłoka lakiernicza w kolorze RAL 7037 na tylnej stronie znaku powinna być równa, gładka bez smug i zacieków.

Sprawdzenie polega na ocenie wizualnej.

### 2.6.3 Tolerancje wymiarowe znaków drogowych

#### 2.6.3.1 Tolerancje wymiarowe dla grubości blach

Sprawdzenie śrubą mikrometryczną:

dla blachy stalowej ocynkowanej ogniowo o gr. 1,25 - 1,5 mm wynosi - 0,14 mm.

#### 2.6.3.2 Tolerancje wymiarowe dla grubości powłok malarskich

Dla powłoki lakierniczej na tylnej powierzchni tarczy znaku o grubości 60 µm wynosi ±15 µm. Sprawdzenie wg PN-EN ISO 2808:2000.

#### 2.6.3.3 Tolerancje wymiarowe dla płaskości powierzchni

Odchylenia od poziomu nie mogą wynieść więcej niż 0,2 %, wyjątkowo do 0,5 %. Sprawdzenie szczelinomierzem.

#### 2.6.3.4 Tolerancje wymiarowe dla tarcz znaków

Sprawdzenie przymiarem liniowym:

- wymiary dla tarcz znaków o powierzchni < 1m<sup>2</sup> podane w opisach szczegółowych załącznika nr 1 należy powiększyć o 10 mm i wykonać w tolerancji wymiarowej ± 5 mm,
- wymiary dla tarcz znaków i tablic o powierzchni > 1m<sup>2</sup> podane w opisach szczegółowych załącznika nr 1 oraz wymiary wynikowe dla tablic grupy E należy powiększyć o 15 mm i wykonać w tolerancji wymiarowej ± 10 mm.

#### 2.6.3.5 Tolerancje wymiarowe dla lica znaku

Sprawdzenie przymiarem liniowym:

- tolerancje wymiarowe rysunku lica wykonanego drukiem sitowym wynoszą ± 1,5 mm,
- tolerancje wymiarowe rysunku lica wykonanego metodą wyklejania wynoszą ± 2 mm,
- kontury rysunku znaku (obwódka i symbol) muszą być równe z dokładnością w każdym kierunku do 1,0 mm.

W znakach nowych na każdym z fragmentów powierzchni znaku o wymiarach 4 x 4 cm nie może występować więcej niż 0,7 lokalnych usterek (załamania, pęcherzyki) o wymiarach nie większych niż 1 mm w każdym kierunku. Niedopuszczalne jest występowanie jakichkolwiek zarysowań powierzchni znaku.

Na znakach w okresie gwarancji, na każdym z fragmentów powierzchni znaku o wymiarach 4 x 4 cm dopuszcza się do 2 usterek jak wyżej, o wymiarach nie większych niż 1 mm w każdym kierunku. Na powierzchni tej dopuszcza się do 3 zarysowań o szerokości nie większej niż 0,8 mm i całkowitej długości nie większej niż 10 cm. Na całkowitej długości znaku dopuszcza się nie więcej niż 5 rys szerokości nie większej niż 0,8 mm i długości przekraczającej 10 cm - pod warunkiem, że zarysowania te nie zniekształcają treści znaku.

Na znakach w okresie gwarancji dopuszcza się również lokalne uszkodzenie folii o powierzchni nie przekraczającej 6 mm<sup>2</sup> każde - w liczbie nie większej niż pięć na powierzchni znaku małego lub średniego, oraz o powierzchni nie przekraczającej 8 mm<sup>2</sup> każde - w liczbie nie większej niż 8 na każdym z fragmentów powierzchni znaku dużego lub wielkiego (włączając znaki informacyjne) o wymiarach 1200 × 1200 mm.

Uszkodzenia folii nie mogą zniekształcać treści znaku - w przypadku występowania takiego zniekształcenia znak musi być bezzwłocznie wymieniony.

W znakach nowych niedopuszczalne jest występowanie jakichkolwiek rys, sięgających przez warstwę folii do powierzchni tarczy znaku. W znakach eksploatowanych istnienie takich rys jest dopuszczalne pod warunkiem, że występujące w ich otoczeniu ogniska korozyjne nie przekroczą wielkości określonych poniżej.

W znakach eksploatowanych dopuszczalne jest występowanie, co najwyżej dwóch lokalnych ognisk korozji o wymiarach nie przekraczających 2,0 mm w każdym kierunku na powierzchni każdego z fragmentów znaku o wymiarach 4 × 4 cm. W znakach nowych oraz w znakach znajdujących się w okresie wymaganej gwarancji żadna korozja tarczy znaku nie może występować.

Wymagana jest taka wytrzymałość połączenia folii odblaskowej z tarczą znaku, by po zgięciu tarczy o 90° przy promieniu łuku zgięcia do 10 mm w żadnym miejscu nie uległo ono zniszczeniu.

#### **2.6.4 Obowiązujący system oceny zgodności**

Zgodnie z art. 4, art. 5 ust. 1 oraz art. 8, ust. 1 ustawy z dnia 16 kwietnia 2004 r. o wyrobach budowlanych wyrób, który posiada aprobatę techniczną może być wprowadzony do obrotu i stosowania przy wykonywaniu robót budowlanych w zakresie odpowiadającym jego właściwościom użytkowym i przeznaczeniu, jeżeli producent dokonał oceny zgodności, wydał krajową deklarację zgodności z aprobatą techniczną i oznakował wyrób budowlany zgodnie z obowiązującymi przepisami.

Zgodnie z rozporządzeniem Ministra Infrastruktury z dnia 11 sierpnia 2004 r. oceny zgodności wyrobu z aprobatą techniczną dokonuje producent, stosując system 1.

#### **2.7. Materiały do montażu znaków**

Wszystkie łączniki metalowe przewidywane do mocowania między sobą elementów konstrukcji wsporczych znaków jak śruby, listwy, wkręty, nakrętki itp. powinny być czyste, gładkie, bez pęknięć, naderwań, rozwarstwień i wypukłych korbów.

Łączniki mogą być dostarczane w pudełkach tekturowych, pojemnikach blaszanych lub paletach, w zależności od ich wielkości. Łączniki powinny być ocynkowane ogniowo.

#### **2.8. Przechowywanie i składowanie materiałów**

Prefabrykaty betonowe powinny być składowane na wyrównanym, utwardzonym i odwodnionym podłożu. Prefabrykaty należy układać na podkładach z zachowaniem prześwitu minimum 10 cm między podłożem a prefabrykatem.

Znaki powinny być przechowywane w pomieszczeniach suchych, z dala od materiałów działających korodująco i w warunkach zabezpieczających przed uszkodzeniami.

### **3. Sprzęt**

#### **3.1 Ogólne wymagania dotyczące sprzętu**

Ogólne wymagania dotyczące sprzętu podano w STWiORB DM.00.00.00. "Wymagania Ogólne".

#### **3.2 Sprzęt do wykonania oznakowania pionowego**

Wykonawca przystępujący do wykonania oznakowania pionowego powinien wykazać się możliwością korzystania z następującego sprzętu:

- koparek kołowych, np. 0,15 m<sup>3</sup> lub koparek gąsienicowych, np. 0,25 m<sup>3</sup>,
- żurawi samochodowych o udźwigu do 4 t,
- wiertnic do wykonywania dołów pod słupki w gruncie spoistym,
- betoniarek przewoźnych do wykonywania fundamentów betonowych „na mokro”,
- środków transportowych do przewozu materiałów,
- przewoźnych zbiorników na wodę,
- sprzętu spawalniczego,
- innego sprzętu zaakceptowanego przez Inżyniera.

### **4. Transport**

#### **4.1 Ogólne wymagania dotyczące transportu**

Ogólne wymagania dotyczące transportu podano w STWiORB DM 00.00.00. "Wymagania Ogólne".

#### **4.2 Transport materiałów do pionowego oznakowania dróg**

Transport cementu powinien odbywać się zgodnie z BN-88/6731-08. Transport kruszywa powinien odbywać się zgodnie z PN-EN 12620:2004.

Prefabrykaty betonowe - do zamocowania konstrukcji wsporczych znaków, powinny być przewożone środkami transportowymi w warunkach zabezpieczających je przed uszkodzeniami. Rozmieszczenie prefabrykatów na środkach transportu powinno być symetryczne.

Transport znaków, konstrukcji wsporczych i sprzętu (uchwyty, śruby, nakrętki itp.) powinien się odbywać środkami transportowymi oplanekowanymi w sposób uniemożliwiający ich przesuwanie się w czasie transportu i uszkodzenie.

## **5. Wykonanie robót**

### **5.1 Ogólne zasady wykonania robót**

Ogólne zasady wykonania robót podano w STWiORB DM 00.00.00. „Wymagania Ogólne”.

Wykonawca przedstawi Inżynierowi do akceptacji Projekt Technologii i Organizacji Robót oraz Program Zapewnienia Jakości uwzględniający wszystkie warunki, w jakich będą wykonywane Roboty.

Wykonawca jest zobowiązany do wykonania Projektów wykonawczych oraz warsztatowych fundamentów, konstrukcji wsporczych i bramownic dla znaków drogowych (w zależności od przyjętego systemu oraz producenta i dostawcy).

### **5.2 Roboty przygotowawcze**

Przed przystąpieniem do robót należy wyznaczyć:

- lokalizację znaku, tj. jego pikietaż oraz odległość od krawędzi jezdni, krawędzi pobocza umocnionego lub pasa awaryjnego postoju,
- wysokość zamocowania znaku na konstrukcji wsporczej.

Punkty stabilizujące miejsca ustawienia znaków należy zabezpieczyć w taki sposób, aby w czasie trwania i odbioru robót istniała możliwość sprawdzenia lokalizacji znaków.

Lokalizacja i wysokość zamocowania znaku powinny być zgodne z Dokumentacją Projektową.

Miejsce wykonywania prac należy oznakować, w celu zabezpieczenia pracowników i kierujących pojazdami na drodze.

### **5.3. Wykonanie wykopów i fundamentów dla konstrukcji wsporczych znaków**

Sposób wykonania wykopu pod fundament znaku pionowego powinien być dostosowany do głębokości wykopu, rodzaju gruntu i posiadanego sprzętu. Wymiary wykopu powinny być zgodne z Dokumentacją Projektową lub wskazaniami Inżyniera.

Wykopy fundamentowe powinny być wykonane w takim okresie, aby po ich zakończeniu można było przystąpić natychmiast do wykonania w nich robót fundamentowych.

#### **5.3.1. Prefabrykaty betonowe**

Dno wykopu przed ułożeniem prefabrykatu należy wyrównać i zagęścić. Wolne przestrzenie między ścianami gruntu i prefabrykatem należy wypełnić materiałem kamiennym, np. kłińcem i dokładnie zagęścić ubijakami ręcznymi.

Jeżeli znak jest zlokalizowany na poboczu drogi, to górna powierzchnia prefabrykatu powinna być równa z powierzchnią pobocza lub być wyniesiona nad tę powierzchnię nie więcej niż 0,03 m.

### **5.4. Tolerancje ustawienia znaku pionowego**

Konstrukcje wsporcze znaków - słupki, słupy, wysięgniki, konstrukcje dla tablic wielkowymiarowych, powinny być wykonane zgodnie z dokumentacją i STWiORB.

Dopuszczalne tolerancje ustawienia znaku:

- odchyłka od pionu, nie więcej niż  $\pm 1\%$ ,
- odchyłka w wysokości umieszczenia znaku, nie więcej niż  $\pm 2$  cm,
- odchyłka w odległości ustawienia znaku od krawędzi jezdni utwardzonego pobocza lub pasa awaryjnego postoju, nie więcej niż  $\pm 5$  cm, przy zachowaniu minimalnej odległości umieszczenia znaku zgodnie z załącznikiem nr 1 do rozporządzenia Ministra Infrastruktury z dnia 3 lipca 2003 r. w sprawie szczegółowych warunków technicznych dla znaków i sygnałów drogowych oraz urządzeń bezpieczeństwa ruchu drogowego i warunków ich umieszczania na drogach.

## **5.5. Konstrukcje wsporcze**

### **5.5.1. Zabezpieczenie konstrukcji wsporczej przed najechaniem**

Konstrukcje wsporcze znaków drogowych bramowych, jak również konstrukcje wsporcze znaków tablicowych bocznych o powierzchni większej od 4,5 m<sup>2</sup>, gdy występuje możliwość bezpośredniego najechania na nie przez pojazd - muszą być zabezpieczone odpowiednio umieszczonymi barierami ochronnymi lub innego rodzaju urządzeniami ochronnymi lub przeciwdestrukcyjnymi, zgodnie z dokumentacją projektową, STWiORB lub wskazaniami Inżyniera. Podobne zabezpieczenie należy stosować w przypadku innych konstrukcji wsporczych, gdy najechanie na nie w

większym stopniu zagraża bezpieczeństwu użytkowników pojazdów, niż najechanie pojazdu na barierę, jeśli przewiduje to Dokumentacja Projektowa, STWiORB lub Inżynier.

#### **5.5.2. Łatwo zrywalne złącza konstrukcji wsporczej**

W przypadku konstrukcji wsporczych, nie osłoniętych barierami ochronnymi - zaleca się stosowanie łatwo zrywalnych lub łatwo rozłączalnych przekrojów, złączy lub przegubów o odpowiednio bezpiecznej konstrukcji, umieszczonych na wysokości od 0,15 do 0,20 m nad powierzchnią terenu.

W szczególności - zaleca się stosowanie takich przekrojów, złączy lub przegubów w konstrukcjach wsporczych nie osłoniętych barierami ochronnymi, które znajdują się na obszarach zwiększonego zagrożenia kolizyjnego (ostrza rozgałęzień dróg łącznikowych, zewnętrzna strona łuków drogi itp.).

Łatwo zrywalne lub łatwo rozłączalne złącza, przekroje lub przeguby powinny być tak skonstruowane i umieszczone, by znak wraz z konstrukcją wsporczą po zerwaniu nie przewracał się na jezdnię. Wysokość części konstrukcji wsporczej, pozostałej po odłączeniu górnej jej części od fundamentu, nie może być większa od 0,25 m.

#### **5.5.3. Zapobieganie zagrożeniu użytkowników drogi i terenu przyległego - przez konstrukcję wsporczą**

Konstrukcja wsporcza znaku musi być wykonana w sposób ograniczający zagrożenie użytkowników pojazdów samochodowych oraz innych użytkowników drogi i terenu do niej przyległego przy najechaniu przez pojazd na znak. Konstrukcja wsporcza znaku musi zapewnić możliwość łatwej naprawy po najechaniu przez pojazdy lub innego rodzaju uszkodzenia znaku.

#### **5.5.4. Tablicowe znaki drogowe na dwóch słupach lub podporach**

Przy stosowaniu tablicowych znaków drogowych (drogowskazów tablicowych, tablic przeddrogowskazowych, tablic szlaku drogowego, tablic objazdów itp.) umieszczanych na dwóch słupach lub podporach - odległość między tymi słupami lub podporami, mierzona prostopadle do przewidywanego kierunku najechania przez pojazd, nie może być mniejsza od 1,75 m. Przy stosowaniu większej liczby słupów niż dwa - odległość między nimi może być mniejsza.

#### **5.5.5. Poziom górnej powierzchni fundamentu**

Przy zamocowaniu konstrukcji wsporczej znaku w fundamencie betonowym lub innym podobnym - pożądane jest, by górna część fundamentu pokrywała się z powierzchnią pobocza, pasa dzielącego itp. lub była nad tę powierzchnię wyniesiona nie więcej niż 0,03 m. W przypadku konstrukcji wsporczych, znajdujących się poza koroną drogi, górna część fundamentu powinna być wyniesiona nad powierzchnię terenu nie więcej niż 0,15 m.

#### **5.5.6. Barwa konstrukcji wsporczej**

Konstrukcje wsporcze znaków drogowych pionowych muszą mieć barwę szarą neutralną z tym. Zabrania się stosowania pokryć konstrukcji wsporczych o jaskrawej barwie - z wyjątkiem przypadków, gdy jest to wymagane odrębnymi przepisami, wytycznymi lub warunkami technicznymi.

#### **5.6. Połączenie tarczy znaku z konstrukcją wsporczą**

Tarcza znaku musi być zamocowana do konstrukcji wsporczej w sposób uniemożliwiający jej przesunięcie lub obrót. Materiał i sposób wykonania połączenia tarczy znaku z konstrukcją wsporczą musi umożliwiać, przy użyciu odpowiednich narzędzi, odłączenie tarczy znaku od tej konstrukcji przez cały okres użytkowania znaku.

Na drogach i obszarach, na których występują częste przypadki dewastacji znaków, zaleca się stosowanie elementów złącznych o konstrukcji uniemożliwiającej lub znacznie utrudniającej ich rozłączenie przez osoby niepowołane.

Nie dopuszcza się zamocowania znaku do konstrukcji wsporczej w sposób wymagający bezpośredniego przeprowadzenia śrub mocujących przez lico znaku.

#### **5.7. Oznakowanie znaku**

Każdy wykonany znak drogowy musi mieć naklejoną na rewersie naklejkę zawierającą następujące informacje:

- numer i datę normy tj. PN-EN 12899-1:2005,
- klasy istotnych właściwości wyrobu,
- miesiąc i dwie ostatnie cyfry roku produkcji
- nazwę, znak handlowy i inne oznaczenia identyfikujące producenta lub dostawcę jeśli nie jest producentem,
- znak budowlany „B”,
- numer aprobaty technicznej IBDiM,
- numer certyfikatu zgodności i numer jednostki certyfikującej.

Oznakowania powinny być wykonane w sposób trwały i wyraźny, czytelny z normalnej odległości widzenia.

Producent znaków drogowych pionowych, sygnalizatorów i urządzeń brd ma obowiązek i prawo umieścić na swoim produkcie tylko jedną informację zawierającą dane identyfikujące producenta, typ folii odblaskowej użytej do wykonania lica znaku, miesiąc i rok produkcji znaku, która ma być umieszczona wyłącznie na tylnej powierzchni tak, aby była jak najmniej widoczna dla jadących kierowców, o kolorystyce zbliżonej do szarego tła znaku lub urządzenia i ma być wykonana w sposób gwarantujący trwałe związanie ze znakiem czy urządzeniem oraz mieć możliwość ich

odczytania przez okres nie krótszy niż okres gwarancji na znak czy urządzenie, np.: w postaci wybicia, wytłoczenia, wytrawienia ew. nadruku, malowania czy ewentualnie naklejki lub etykiety wykonanej z co najwyżej I typu folii, o powierzchni nie większej niż 75 cm<sup>2</sup>.

## 6. Kontrola jakości robót

### 6.1 Ogólne zasady kontroli jakości robót

Ogólne zasady kontroli jakości robót podano w STWiORB DM 00.00.00. "Wymagania Ogólne".

### 6.2 Badania materiałów do wykonania fundamentów betonowych

Wykonawca powinien przeprowadzić badania materiałów do wykonania fundamentów betonowych „na mokro”. Uwzględniając nieskomplikowany charakter robót fundamentowych, na wniosek Wykonawcy, Inżynier może zwolnić go z potrzeby wykonania badań materiałów dla tych robót.

### 6.3. Badania w czasie wykonywania robót

#### 6.3.1. Badania materiałów w czasie wykonywania robót

Wszystkie materiały dostarczone na budowę powinny być sprawdzone w zakresie powierzchni wyrobu i jego wymiarów. Częstotliwość badań i ocena ich wyników powinna być zgodna z ustaleniami zawartymi w tablicy 7.

**Tablica 7.** Częstotliwość badań przy sprawdzeniu powierzchni i wymiarów wyrobów dostarczonych przez producentów

Lp.	Rodzaj badania	Liczba badań	Opis badań	Ocena wyników badań
1	Sprawdzenie powierzchni	od 5 do 10 badań z wybranych losowo elementów w każdej dostarczonej partii wyrobów	Powierzchnię zbadać nieuzbrojonym okiem. Do ew. sprawdzenia głębokości wad użyć dostępnych narzędzi (np. liniałów z czujnikiem, suwmiarek, mikrometrów itp.)	Wyniki badań powinny być zgodne z wymaganiami punktu 2
2	Sprawdzenie wymiarów	liczącej do 1000 elementów	Przeprowadzić uniwersalnymi przyrządami pomiarowymi lub sprawdzianami (np. liniałami, przyrządami itp.)	

W przypadkach budzących wątpliwości można zlecić uprawnionej jednostce zbadanie właściwości dostarczonych wyrobów i materiałów w zakresie wymagań podanych w punkcie 2.

#### 6.3.2. Kontrola w czasie wykonywania robót

W czasie wykonywania robót należy sprawdzać:

- zgodność wykonania znaków pionowych z Dokumentacją Projektową (lokalizacja, wymiary znaków, wysokość zamocowania znaków),
- zachowanie dopuszczalnych odchyłek wymiarów, zgodnie z punktem 2 i 5,
- prawidłowość wykonania wykopów pod konstrukcje wsporcze, zgodnie z punktem 5.3,
- poprawność wykonania fundamentów pod słupki zgodnie z punktem 5.3,
- poprawność ustawienia słupków i konstrukcji wsporczych, zgodnie z punktem 5.4 i 5.5,
- zgodność rodzaju i grubości blachy ze specyfikacją.

## 7. Obmiar robót

### 7.1. Wymagania ogólne dotyczące obmiaru robót

Ogólne zasady obmiaru robót podano w STWiORB DM.00.00.00. „Wymagania Ogólne”.

### 7.2. Jednostka obmiarowa

Jednostką obmiarową jest sztuka (szt.) montażu oznakowania pionowego z wszystkimi robotami towarzyszącymi zgodnie z Dokumentacją Projektową.

## 8. Odbiór robót

### 8.1 Ogólne zasady odbioru robót

Ogólne zasady odbioru robót podano w STWiORB DM.00.00.00. „Wymagania Ogólne”.

Roboty uznaje się za wykonane zgodnie z Dokumentacją Projektową, STWiORB i wymaganiami Inżyniera, jeżeli wszystkie pomiary i badania z zachowaniem tolerancji według pkt.6, dały wyniki pozytywne.

### 8.2 Odbiór ostateczny

Odbiór robót oznakowania pionowego dokonywany jest na zasadzie odbioru ostatecznego.

Odbiór ostateczny powinien być dokonany po całkowitym zakończeniu robót, na podstawie wyników pomiarów i badań jakościowych określonych w punktach 2 i 5.

### 8.3 Odbiór pogwarancyjny

Odbioru pogwarancyjnego należy dokonać po upływie okresu gwarancyjnego, ustalonego w umowie.

W przypadku niezgodności, choć jednego elementu robót z wymaganiami, roboty uznaje się za niezgodne z Dokumentacją Projektową i Wykonawca zobowiązany jest do ich poprawy na własny koszt.

## 9. Podstawa płatności

### 9.1. Ogólne ustalenia dotyczące podstawy płatności

Ogólne zasady dotyczące podstawy płatności podano w STWiORB DM.00.00.00. „Wymagania Ogólne”

### 9.2. Cena jednostki obmiarowej

Placi się za jednostkę obmiarową wykonanego i odebranego oznakowania pionowego po dokonaniu odbioru wg punktu 8.

Cena jednostkowa jest ceną uśrednioną dla podanego sposobu wykonania i obejmuje:

- opracowanie Projektu Technologii i Organizacji Robót oraz Programu Zapewnienia Jakości,
- prace pomiarowe i Roboty przygotowawcze,
- zakup i dostarczenie wszystkich niezbędnych materiałów,
- zastosowanie materiałów pomocniczych koniecznych do prawidłowego wykonania robót lub wynikających z przyjętej technologii robót;
- wykonanie fundamentów,
- dostarczenie i ustawienie konstrukcji wsporczych,
- zamocowanie tarcz znaków drogowych, tablic,
- uporządkowanie terenu robót; wywóz odpadów na wysypisko wraz z kosztami utylizacji lub na miejsce przystosowane do składowania poza terenem budowy,
- przeprowadzenie wszystkich niezbędnych pomiarów, prób i sprawdzeń,
- oznakowanie miejsca robót i jego utrzymanie.

## 10. Przepisy związane

### 10.1. Normy

PN-EN 1992-1-1:2008 Eurokod 2 -- Projektowanie konstrukcji z betonu -- Część 1-1: Reguły ogólne i reguły dla budynków

PN-EN 1993-1-8:2006 Eurokod 3: Projektowanie konstrukcji stalowych -- Część 1-8: Projektowanie węzłów

PN-EN 197-1 Cement. Część 1: Skład, wymagania i kryteria zgodności dotyczące cementu powszechnego użytku

PN-EN 206-1 Beton. Część 1: Wymagania, właściwości, produkcja i zgodność

PN-EN 12620 Kruszywa do betonu

PN-EN 1008 Woda zarobowa do betonu

PN-76/C-81521 Wyroby lakierowane - badanie odporności powłoki lakierowanej na działanie wody oraz oznaczanie nasiąkliwości

PN-83/B-03010 Ściany oporowe - Obliczenia statyczne i projektowanie

PN-84/H-74220 Rury stalowe bez szwu ciągnione i walcowane na zimno ogólnego zastosowania

PN-88/C-81523 Wyroby lakierowane - Oznaczenie odporności powłoki na działanie mgły solnej

PN-89/H-84023.07 Stal określonego zastosowania. Stal na rury. Gatunki

PN-B-03215:1998 Konstrukcje stalowe - Połączenia z fundamentami - Projektowanie i wykonanie

PN-B-03264:2002 Konstrukcje betonowe, żelbetowe i sprężone - Obliczenia statyczne i projektowanie

PN-EN 40-5:2004 Słupy oświetleniowe. Część 5. Słupy oświetleniowe stalowe. Wymagania.

PN-EN 485-4:1997 Aluminium i stopy aluminium - Blachy, taśmy i płyty - Tolerancje kształtu i wymiarów wyrobów walcowanych na zimno

PN-EN ISO 1461:2000 Powłoki cynkowe nanoszone na stal metodą zanurzeniową (cynkowanie jednostkowe) – Wymaganie i badanie

PN-EN 10240:2001 Wewnętrzne i/lub zewnętrzne powłoki ochronne rur stalowych. Wymagania dotyczące powłok wykonanych przez cynkowanie ogniowe w ocynkowniach zautomatyzowanych

PN-EN 10292:2003/ A1:2004/A1:2005(U) Taśmy i blachy ze stali o podwyższonej granicy plastyczności powlekane ogniowo w sposób ciągły do obróbki plastycznej na zimno. Warunki techniczne dostawy  
PN-EN 10327:2005(U) Taśmy i blachy ze stali niskowęglowych powlekane ogniowo w sposób ciągły do obróbki plastycznej na zimno. Warunki techniczne dostawy  
PN-EN 12767:2003 Bierne bezpieczeństwo konstrukcji wsporczych dla urządzeń drogowych. Wymagania i metody badań  
PN-EN 12899-1:2005 Stałe, pionowe znaki drogowe - Część 1: Znaki stałe  
PN-EN 12899-5 Stałe, pionowe znaki drogowe - Część 5 Badanie wstępne typu  
PN-EN 60529:2003 Stopnie ochrony zapewnianej przez obudowy (Kod IP)  
PN-EN 60598-1: 1990 Oprawy oświetleniowe. Wymagania ogólne i badania  
PN-EN 60598-2:2003(U) Oprawy oświetleniowe - Wymagania szczegółowe - Oprawy oświetleniowe drogowe  
PN-H-74200:1998Rury stalowe ze szwem, gwintowane  
PN-EN ISO 2808:2000 Farby i lakiery - oznaczanie grubości powłoki  
PN-91/H-93010 Stal. Kształtowniki walcowane na gorąco  
PN-S-02205:1998 Drogi samochodowe. Roboty ziemne. Wymagania i badania

### 10.2 Przepisy związane

Załączniki nr 1 i 4 do rozporządzenia Ministra Infrastruktury z dnia 3 lipca 2003 w sprawie szczegółowych warunków technicznych dla znaków i sygnałów drogowych oraz urządzeń bezpieczeństwa ruchu drogowego i warunków ich umieszczania na drogach (Dz. U. nr 220, poz. 2181)

Rozporządzenie Ministra Infrastruktury z dn. 11 sierpnia 2004 r. w sprawie sposobów deklarowania zgodności wyrobów budowlanych oraz sposobu znakowania ich znakiem budowlanym (Dz. U. nr 198, poz. 2041)

Rozporządzenie Ministra Infrastruktury z dn. 08 listopada 2004 r. w sprawie aprobat technicznych oraz jednostek organizacyjnych upoważnionych do ich wydawania (Dz. U. nr 249, poz. 2497)

CIE No. 39.2 1983 Recommendations for surface colours for visual signalling (Zalecenia dla barw powierzchniowych sygnalizacji wizualnej)

CIE No. 54 Retroreflection definition and measurement (Powierzchniowy współczynnik odbłasku definicja i pomiary)

Ustawa z dnia 16 kwietnia 2004 r. o wyrobach budowlanych ( Dz. U. nr 92, poz. 881)

Stałe odblaskowe znaki drogowe i urządzenia bezpieczeństwa ruchu drogowego. Zalecenia IBDiM do udzielania aprobat technicznych nr Z/2005-03-009



### **D.07.02.03. Ustawienie pylonów ostrzegawczych**

#### **1. Wstęp**

##### **1.1 Przedmiot Specyfikacji Technicznej Wykonania i Odbioru Robót Budowlanych**

Przedmiotem niniejszej Specyfikacji Technicznej Wykonania i Odbioru Robót Budowlanych są wymagania dotyczące wykonania i odbioru Robót budowlanych w ramach realizacji zadania: „Rozbudowa drogi wojewódzkiej nr 487 wraz ze zmianą jej przebiegu w miejscowości Olesno”

##### **1.2. Zakres stosowania SST**

Szczegółowa specyfikacja techniczna jest stosowana jako dokument przetargowy i kontraktowy przy zleceniu i realizacji robót wymienionych w pkt. 1.1.

##### **1.3. Zakres robót objętych SST**

Ustalenia zawarte w niniejszej specyfikacji dotyczą zasad prowadzenia robót związanych z ustawianiem słupków przeszkodowych (pylonów ostrzegawczych) i obejmuje:

- Ustawienie słupków przeszkodowych U-5b (pylonów ostrzegawczych) zespolonych ze znakiem C-9.

##### **1.4. Określenia podstawowe**

**1.4.1.** Słupek przeszkodowy (U-5) - urządzenie bezpieczeństwa ruchu drogowego, które stosuje się w celu oznaczenia przeszkód na jezdni i wysepki wyodrębnionych krawężnikami.

**1.4.2.** Pozostałe określenia podstawowe są zgodne z obowiązującymi, odpowiednimi polskimi normami i z definicjami podanymi w ST D-00.00.00 „Wymagania ogólne” pkt 1.4.

#### **2. Materiały**

##### **2.1. Ogólne wymagania dotyczące materiałów**

Ogólne wymagania dotyczące materiałów podano w SST D-00.00.00 „Wymagania ogólne” pkt 2.

##### **2.2. Słupki przeszkodowe**

###### **2.2.1. Rodzaje materiałów na słupki przeszkodowe**

Materiałami stosowanymi przy ustawianiu słupków przeszkodowych są:

- słupki przeszkodowe U-5b z tworzywa sztucznego ze znakiem C-9 z folią odblaskową typu 3,
- materiały do montażu słupków.

###### **2.2.2. Słupki przeszkodowe**

Jako słupki przeszkodowe należy stosować słupki typu U-5b z tworzyw sztucznych (polichlorek winylu, polietylen, kopolimery) o przekroju i wymiarach podanych w „Załączniki nr 1 – 4 do rozporządzenia Ministra Infrastruktury z dnia 3 lipca 2003 r. w sprawie szczegółowych warunków technicznych dla znaków i sygnałów drogowych oraz urządzeń bezpieczeństwa ruchu drogowego i warunki ich umieszczania na drogach”[1].

Słupki przeszkodowe U-5 powinny mieć kształt walca (lub zbliżony do walca) o wysokości od 0,90 m do 1,20 m i szerokości przy wierzchołku od 0,20 do 0,30 m.

Słupki przeszkodowe powinny mieć barwę żółtą oraz posiadać podłużne pasy z folii odblaskowej typu 3.

Powierzchnia słupków powinna być czysta, gładka, pozbawiona rys, pęcherzy, wgłębień. Słupek powinien mieć odpowiednią konstrukcję mocującą do podłoża zaproponowaną przez producenta i zaakceptowaną przez Inżyniera. Słupki przeszkodowe z tworzywa sztucznego powinny posiadać aprobatę techniczną.

###### **2.2.3. Elementy odblaskowe**

Elementy odblaskowe powinny spełniać wymagania zawarte w SST D-07.02.01 „Oznakowanie pionowe”.

#### **3. Sprzęt**

##### **3.1. Ogólne wymagania dotyczące sprzętu**

Ogólne wymagania dotyczące sprzętu podano w SST D-00.00.00 „Wymagania ogólne” pkt 3.

##### **3.2. Sprzęt do ustawiania słupków przeszkodowych**

Wykonawca przystępujący do ustawiania słupków przeszkodowych powinien wykazać się możliwością korzystania z następującego sprzętu, w zależności od sposobu mocowania słupków:

- szpadli,
- wiertnic do wykonywania dołów pod słupki,

- drobnego sprzętu pomocniczego do montażu.

#### **4. Transport**

##### **4.1. Ogólne wymagania dotyczące transportu**

Ogólne wymagania dotyczące transportu podano w SST D-00.00.00 „Wymagania ogólne” pkt 4.

##### **4.2. Transport materiałów**

Materiały z tworzyw sztucznych (słupki przeszkodowe) można przewozić dowolnym środkiem transportowym, w sposób zabezpieczający je przed uszkodzeniami mechanicznymi.

Drobne materiały, jak folie samoprzylepne, elementy odbłaskowe, itp. należy przewozić w warunkach zabezpieczających je przed uszkodzeniem.

#### **5. Wykonanie robót**

##### **5.1. Ogólne zasady wykonania robót**

Ogólne zasady wykonania robót podano w SST D-00.00.00 „Wymagania ogólne” pkt 5.

##### **5.2. Ustawienie słupków**

###### **5.2.1. Wykonanie wykopów pod słupki**

Przed przystąpieniem do robót należy wyznaczyć lokalizację słupka na podstawie dokumentacji projektowej lub SST, przy uwzględnieniu postanowień zawartych w „Załączniki nr 1 – 4 do rozporządzenia Ministra Infrastruktury z dnia 3 lipca 2003 r. w sprawie szczegółowych warunków technicznych dla znaków i sygnałów drogowych oraz urządzeń bezpieczeństwa ruchu drogowego i warunki ich umieszczania na drogach” [1].

Doły można wykonywać ręcznie, wiertnicą lub innym sposobem zaakceptowanym przez Inżyniera.

###### **5.2.2. Osadzenie słupków**

Jeżeli dokumentacja projektowa lub SST nie podaje inaczej, to osadzenie dostarczonych gotowych słupków w wykonanych uprzednio otworach (dołach) powinno uwzględniać:

- właściwe ustawienie słupka, zgodne z postanowieniami „Załączniki nr 1 – 4 do rozporządzenia Ministra Infrastruktury z dnia 3 lipca 2003 r. w sprawie szczegółowych warunków technicznych dla znaków i sygnałów drogowych oraz urządzeń bezpieczeństwa ruchu drogowego i warunki ich umieszczania na drogach” [1].
- zachowanie ściśle pionowej pozycji słupka.

#### **6. Kontrola jakości robót**

##### **6.1. Ogólne zasady kontroli jakości robót**

Ogólne zasady kontroli jakości robót podano w SST D-00.00.00 „Wymagania ogólne” pkt 6.

##### **6.2. Badania w czasie wykonywania robót**

W czasie wykonywania robót należy zbadać:

- zgodność ustawienia słupka przeszkodowego z dokumentacją projektową, SST i „Załączniki nr 1 – 4 do rozporządzenia Ministra Infrastruktury z dnia 3 lipca 2003 r. w sprawie szczegółowych warunków technicznych dla znaków i sygnałów drogowych oraz urządzeń bezpieczeństwa ruchu drogowego i warunki ich umieszczania na drogach” [1] w zakresie lokalizacji wzdłuż drogi i w jej przekroju poprzecznym,
- zachowanie dopuszczalnych odchyłek wymiarów zgodnie z pkt. 5,
- prawidłowość osadzenia słupków w dołach, zgodnie z punktem 5.

#### **7. Obmiar robót**

##### **7.1. Ogólne zasady obmiaru robót**

Ogólne zasady obmiaru robót podano w SST D-00.00.00 „Wymagania ogólne” pkt 7.

##### **7.2. Jednostka obmiarowa**

Jednostką obmiarową ustawienia słupków przeszkodowych jest szt. (sztuka).

#### **8. Odbiór robót**

Ogólne zasady odbioru robót podano w SST D-00.00.00 „Wymagania ogólne” pkt 8.

Roboty uznaje się za wykonane zgodnie z dokumentacją projektową, SST i wymaganiami Inżyniera, jeżeli wszystkie pomiary i badania z zachowaniem tolerancji wg pkt 6 dały wyniki pozytywne.

## **9. Podstawa płatności**

### **9.1. Ogólne ustalenia dotyczące podstawy płatności**

Ogólne ustalenia dotyczące podstawy płatności podano w SST D-00.00.00 „Wymagania ogólne” pkt 9.

### **9.2. Cena jednostki obmiarowej**

Cena 1 sztuki ustawienia słupka przeszkodowego obejmuje:

- prace pomiarowe przy lokalizacji słupka,
- roboty przygotowawcze,
- dostarczenie materiałów na miejsce wykonania,
- wykonanie dołów,
- osadzenie słupków, z wypełnieniem otworu,
- montaż znaku C-9 wg SST D-07.02.01 „Oznakowanie pionowe”
- przeprowadzenie badań kontrolnych, wymaganych w specyfikacji technicznej,
- uporządkowanie terenu robót.

## **10. Przepisy związane**

[1] Załączniki nr 1 – 4 do rozporządzenia Ministra Infrastruktury z dnia 3 lipca 2003 r. w sprawie szczegółowych warunków technicznych dla znaków i sygnałów drogowych oraz urządzeń bezpieczeństwa ruchu drogowego i warunki ich umieszczania na drogach

## **D.07.05.01 Bariery ochronne stalowe**

### **1. Wstęp**

#### **1.1 Przedmiot Specyfikacji Technicznej Wykonania i Odbioru Robót Budowlanych**

Przedmiotem niniejszej Specyfikacji Technicznej Wykonania i Odbioru Robót Budowlanych są wymagania dotyczące wykonania i odbioru Robót budowlanych w ramach realizacji zadania : „Rozbudowa drogi wojewódzkiej nr 487 wraz ze zmianą jej przebiegu w miejscowości Olesno”.

#### **1.2 Zakres stosowania STWiORB**

Specyfikacja Techniczna Wykonania i Odbioru Robót Budowlanych jest stosowana jako dokument przetargowy i kontraktowy przy zlecaniu i realizacji Robót wymienionych w pkt.1.1.

#### **1.3 Zakres Robót objętych STWiORB**

Ustalenia zawarte w niniejszej STWiORB dotyczą wykonania robót wymienionych w p.1.1. związanych z wykonywaniem barier ochronnych, stalowych.

Zakres rzeczowy obejmuje:

- montaż barier ochronnych stalowych typu N2 W2.

#### **1.4 Określenia podstawowe**

**1.4.1. Bariera ochronna** - urządzenie bezpieczeństwa ruchu drogowego, stosowane w celu fizycznego zapobieżenia zjechaniu pojazdu z drogi w miejscach, gdzie to jest niebezpieczne, wyjechaniu pojazdu poza koronę drogi, przejechaniu pojazdu na jezdnię przeznaczoną dla przeciwnego kierunku ruchu lub niedopuszczenia do powstania kolizji pojazdu z obiektami lub przeszkodami stałymi znajdującymi się w pobliżu jezdni.

**1.4.2. Bariera skrajna** – bariera ochronna umieszczona przy krawędzi jezdni lub korony drogi, przeciwdziałająca niebezpiecznym następstwom zjechania z drogi lub je ograniczająca.

**1.4.3. Bariera dzieląca** – bariera ochronna umieszczona na pasie dzielącym, przeciwdziałająca przejechaniu pojazdu na drugą jezdnię.

**1.4.4. Bariera skarpowa** – bariera ochronna umieszczona na skarpie nasypu drogi, w odległości rzędu 0,75 m od krawędzi drogi.

**1.4.5. Bariera osłonowa** – bariera ochronna umieszczona między jezdnią a obiektami lub przeszkodami stałymi znajdującymi się w pobliżu jezdni.

**1.4.6.** Pozostałe określenia podstawowe są zgodne z obowiązującymi, odpowiednimi polskimi normami i z definicjami podanymi w STWiORB DM 00.00.00 „Wymagania Ogólne”.

#### **1.5 Ogólne wymagania dotyczące Robót**

Ogólne wymagania dotyczące robót podano w STWiORB DM.00.00.00 „Wymagania Ogólne”.

Wykonawca Robót jest odpowiedzialny za jakość ich wykonania oraz za zgodność z Dokumentacją Projektową, STWiORB i poleceniami Inżyniera.

Niezbędne dane istotne z punktu widzenia:

- organizacji robót budowlanych;
- zabezpieczenia interesu osób trzecich;
- ochrony środowiska;
- warunków bezpieczeństwa pracy;
- zaplecza dla potrzeb Wykonawcy;
- warunków organizacji ruchu;
- zabezpieczenia chodników i jezdni

podano w STWiORB DM 00.00.00 „Wymagania Ogólne”.

#### **1.6 Wspólny Słownik Zamówień (CPV)**

Kody grup, klas i kategorii robót Wspólnego Słownika Zamówień (CPV) dotyczących przedmiotu zamówienia podano w STWiORB DM 00.00.00 „Wymagania Ogólne”.

## **2. Materiały**

### **2.1 Ogólne wymagania dotyczące materiałów**

Ogólne wymagania dotyczące materiałów, ich pozyskiwania i składowania, podano w STWiORB DM 00.00.00 „Wymagania Ogólne”.

### **2.2 Materiały do wykonania barier ochronnych stalowych**

Dopuszcza się do stosowania bariery ochronne drogowe spełniające wymagania normy PN-EN 1317.

Elementy do wykonania barier ochronnych stalowych określone są poprzez typ bariery podany w Dokumentacji Projektowej.

Do elementów tych należą:

- prowadnica,
- słupki,
- pas profilowy,
- wysięgniki,
- przekładki, wsporniki, śruby, podkładki, światła odblaskowe,
- liny stalowe,
- łączniki ukośne,
- obejmy słupka, itp.

Ponadto przy ustawianiu barier ochronnych stalowych mogą wystąpić materiały do wykonania elementów betonowych, jak fundamenty, kotwy wraz z ich deskowaniem itp.

## 2.3 Elementy do wykonania barier ochronnych stalowych

### 2.3.1 Prowadnica

Typ prowadnicy z profilowanej taśmy stalowej powinien być określony w Dokumentacji Projektowej, przy czym:

- typ A powinien odpowiadać ustaleniom producenta barier,
- typ B powinien odpowiadać PN-H-93461-15,

Otwory w prowadnicy i zakończenia odcinków montażowych prowadnicy powinny być zgodne z ofertą producenta. Powierzchnia prowadnicy powinna być gładka i wolna od widocznych wad, bez ubytków powłoki antykorozyjnej. Prowadnice mogą być dostarczane luzem lub w wiązkach.

### 2.3.2 Słupki

Słupki wykonuje się z kształtowników stalowych o przekroju poprzecznym: dwuteowym, ceowym, zetowym lub sigma. Wysokość środka kształtownika wynosi zwykle od 100 do 140 mm.

Kształtowniki powinny odpowiadać wymaganiom PN-H-93010. Powierzchnia kształtownika walcowanego powinna być charakterystyczna dla procesu walcowania i wolna od wad, jak widoczne łuski, pęknięcia, zawalcowania i naderwania. Dopuszczalne są usunięte wady przez szlifowanie lub dłutowanie z tym, że obrobiona powierzchnia powinna mieć łagodne wycięcia i zaokrąglone brzegi, a grubość kształtownika nie może zmniejszyć się poza dopuszczalną dolną odchyłkę wymiarową dla kształtownika.

Kształtowniki powinny być obcięte prostopadłe do osi wzdłużnej kształtownika. Powierzchnia końców kształtownika nie powinna wykazywać rzadzisz, rozwarstwień, pęknięć i śladów jamy skurczowej widocznych nie uzbrojonym okiem. Kształtowniki powinny być ze stali St3W lub St4W oraz mieć własności mechaniczne według PN-H-84020 (tablica 1) lub innej uzgodnionej z Inżynierem stali i normy.

**Tablica 1.** Podstawowe własności kształtowników, według PN-H-84020

	Granica plastyczności, minimum dla słupków, MPa	Wytrzymałość na rozciąganie dla słupków, MPa
St3W	195	od 340 do 490
St4W	225	od 400 do 550

### 2.3.3. Inne elementy bariery

Jeśli Dokumentacja Projektowa przewiduje stosowanie pasa profilowego, to powinien on odpowiadać PN-H-93461-28 w zakresie wymiarów, masy, wielkości statycznych i odchyłek wymiarów przekroju poprzecznego.

Inne elementy bariery, jak wysięgniki, łączniki ukośne, obejmy słupka, wsporniki, podkładki, przekładki, śruby, światła odblaskowe i materiały pomocnicze powinny odpowiadać wymaganiom Dokumentacji Projektowej i być zgodne z ofertą producenta barier w zakresie wymiarów, odchyłek wymiarów, rozmieszczenia otworów, rodzaju materiału, ew. zabezpieczenia antykorozyjnego itp.

Wszystkie ocynkowane elementy i łączniki przewidziane do mocowania między sobą elementów bariery powinny być czyste, gładkie, bez pęknięć, naderwań, rozwarstwień i wypukłych korbów.

Dostawa większych wymiarowo elementów bariery może być dokonana luzem lub w wiązkach. Śruby, podkładki i drobniejsze elementy łącznikowe mogą być dostarczone w pudełkach tekturowych, pojemnikach blaszanych lub paletach, w zależności od wielkości i masy wyrobów.

Elementy bariery powinny być przechowywane w pomieszczeniach suchych, z dala od materiałów działających korodująco i w warunkach zabezpieczających przed uszkodzeniem.

### 2.3.5. Zabezpieczenie metalowych elementów bariery przed korozją

Sposób zabezpieczenia antykorozyjnego elementów bariery ustala producent w taki sposób, aby zapewnić trwałość powłoki antykorozyjnej przez okres 5 do 10 lat w warunkach normalnych, do co najmniej 3 do 5 lat w środowisku o zwiększonej korozyjności. W przypadku braku wystarczających danych minimalna grubość powłoki cynkowej powinna być zgodna z PN-EN ISO 14713 lub PN-EN ISO 1461.

#### **2.4. Składowanie materiałów**

Elementy dłuższe barier mogą być składowane pod zadaszeniem lub na otwartej przestrzeni, na podłożu wyrównanym i odwodnionym, przy czym elementy poszczególnych typów należy układać oddzielnie z ewentualnym zastosowaniem podkładek. Elementy montażowe i połączeniowe można składać w pojemnikach handlowych producenta.

Składowanie kruszywa powinno odbywać się w warunkach zabezpieczających je przed zanieczyszczeniem i mieszaniami z innymi asortymentami kruszywa lub jego frakcjami. Zaleca się, aby drobne frakcje kruszywa były chronione za pomocą plandek lub zadaszeń. Podłoże składowiska musi być równe, utwardzone i dobrze odwodnione, aby nie dopuścić do zanieczyszczenia kruszywa w trakcie składowania.

Przechowywanie cementu powinno być zgodne z ustaleniami BN-88/6731-08.

Inne materiały należy przechowywać w sposób zgodny z zaleceniami Producenta.

### **3. Sprzęt**

#### **3.1 Ogólne wymagania dotyczące sprzętu**

Ogólne wymagania dotyczące sprzętu podano w STWiORB DM 00.00.00 „Wymagania Ogólne”.

#### **3.2 Sprzęt do wykonania barier**

Wykonawca przystępujący do wykonania barier ochronnych stalowych powinien wykazać się możliwością korzystania z następującego sprzętu:

- zestawu sprzętu specjalistycznego do montażu barier,
- żurawi samochodowych,
- wiertnic do wykonywania otworów pod słupki,
- koparek kołowych,
- urządzeń wbijających lub wibromłotów do pograżania słupków w grunt,
- betoniarki przewoźnej,
- wibratorów do betonu,
- przewoźnego zbiornika na wodę,
- ładowarki,
- innego sprzętu zaakceptowanego przez Inżyniera.

### **4. Transport**

#### **4.1 Ogólne wymagania dotyczące transportu**

Ogólne wymagania dotyczące transportu podano w STWiORB DM 00.00.00 „Wymagania Ogólne”.

#### **4.2 Transport elementów barier**

Transport elementów barier może odbywać się dowolnym środkiem transportu. Elementy konstrukcyjne barier nie powinny wystawać poza gabaryt środka transportu. Elementy dłuższe (np. profilowaną taśmę stalową, pasy profilowe) należy przewozić w opakowaniach producenta. Elementy montażowe i połączeniowe zaleca się przewozić w pojemnikach handlowych producenta.

Ładunek i wyładunek elementów konstrukcji barier można dokonywać za pomocą żurawi lub ręcznie. Przy załadunku i wyładunku, należy zabezpieczyć elementy konstrukcji przed pomieszczeniem. Elementy barier należy przewozić w warunkach zabezpieczających wyroby przed korozją i uszkodzeniami mechanicznymi.

#### **4.3 Transport materiałów do wykonania elementów betonowych**

Kruszywo do betonu można przewozić dowolnym środkiem transportu w warunkach zabezpieczających je przed zanieczyszczeniem i mieszaniami z innymi materiałami. Podczas transportu kruszywa powinny być zabezpieczone przed wysypaniem, a kruszywo drobne - przed rozpyleniem.

Elementy prefabrykowane fundamentów mogą być przewożone dowolnymi środkami transportowymi w liczbie sztuk nieprzekraczającej dopuszczalnego obciążenia zastosowanego środka transportu. Rozmieszczenie elementów na środku transportu powinno być symetryczne. Elementy należy układać na podkładach drewnianych.

Drewno i elementy deskowania należy przewozić w warunkach chroniących je przed przemieszczaniem, a elementy metalowe w warunkach zabezpieczających przed korozją i uszkodzeniami mechanicznymi.

Cement należy przewozić zgodnie z postanowieniami BN-88/6731-08.

Mieszankę betonową należy przewozić zgodnie z postanowieniami PN-B-06251.

Stal zbrojeniową można przewozić dowolnym środkiem transportu, luzem lub w wiązkach, w warunkach chroniących ją przed pomieszczeniem i przed korozją.

## 5. Wykonanie robót

### 5.1 Ogólne zasady wykonania robót

Ogólne zasady wykonania robót podano w STWiORB DM 00.00.00 „Wymagania Ogólne”.

Wykonawca przedstawi Inżynierowi do akceptacji Projekt Technologii i Organizacji Robót oraz Program Zapewnienia Jakości uwzględniający wszystkie warunki, w jakich będą wykonywane Roboty.

Wykonawca jest zobowiązany do opracowania Projektu warsztatowego i montażowego barier ochronnych w zależności od przyjętego Producenta barier. Projekt podlega akceptacji przez Inżyniera.

### 5.2 Roboty przygotowawcze

Przed wykonaniem właściwych robót należy, na podstawie Dokumentacji Projektowej i wskazań Inżyniera:

- wytyczyć trasę bariery,
- ustalić lokalizację słupków,
- określić wysokość prowadnicy bariery,
- określić miejsca odcinków początkowych i końcowych bariery,
- określić miejsca montażu barier łatwodemontowalnych,
- ustalić ewentualne miejsca przerw, przejść i przejazdów w barierze, itp.

### 5.3 Osadzenie słupków

#### 5.3.1 Słupki wbijane lub wwibrowywane bezpośrednio w grunt

Jeśli Dokumentacja Projektowa lub Inżynier na wniosek Wykonawcy ustali bezpośrednie wbijanie lub wwibrowywanie słupków w grunt, to Wykonawca przedstawi do akceptacji Inżyniera:

- sposób wykonania, zapewniający zachowanie osi słupka w pionie i nie powodujący odkształceń lub uszkodzeń słupka,
- rodzaj sprzętu, wraz z jego charakterystyką techniczną, dotyczący urządzeń wbijających (np. młotów, bab, kafarów) ręcznych lub mechanicznych względnie wibromłotów pogrążających słupki w gruncie poprzez wibrację i działanie udarowe.

Osadzenie słupków w fundamencie betonowym powinno uwzględniać:

- ew. wykonanie zbrojenia, zgodnego z dokumentacją projektową, a w przypadku braku wskazań - zgodnego z zaleceniem producenta barier,
- wypełnienie otworu mieszanką betonową klasy B 35. Do czasu stwardnienia betonu słupki zaleca się podeprzeć. Zaleca się wykonywać montaż bariery na słupkach co najmniej po 7 dniach od ustawienia słupka w betonie.

#### 5.3.2 Tolerancje osadzenia słupków

Dopuszczalna technologicznie odchyłka odległości między słupkami wynosi  $\pm 11$  mm.

Dopuszczalna różnica wysokości słupków wynosi  $\pm 6$  mm.

### 5.4 Montaż bariery

Sposób montażu bariery proponuje Wykonawca i przedstawi do akceptacji Inżyniera.

Bariera powinna być montowana zgodnie z instrukcją montażową lub zgodnie z zasadami konstrukcyjnymi ustalonymi przez producenta bariery.

Montaż bariery, w ramach dopuszczalnych odchyłek umożliwionych wielkością otworów w elementach bariery, powinien doprowadzić do zapewnienia równej i płynnej linii prowadnic bariery w planie i profilu.

Przy montażu bariery niedopuszczalne jest wykonywanie jakichkolwiek otworów lub cięć, naruszających powłokę cynkową poszczególnych elementów bariery.

Przy montażu prowadnicy typu B należy łączyć sąsiednie odcinki taśmy profilowej, nakładając następny odcinek na wytłoczenie odcinka poprzedniego, zgodnie z kierunkiem ruchu pojazdów tak, aby końce odcinków taśmy przylegały płasko do siebie i pojazd przesuwający się po barierze, nie zaczepiał o krawędzie złączy. Sąsiednie odcinki taśmy są łączone ze sobą zwykle przy użyciu śrub noskowych specjalnych, zwykle po sześć na każde połączenie.

Montaż wysięgników i przekładek ze słupkami i prowadnicą powinien być wykonany ściśle według zaleceń producenta bariery z zastosowaniem przewidzianych do tego celu elementów (obejm, wsporników itp.) oraz właściwych śrub i podkładek.

Przy montażu barier należy zwracać uwagę na poprawne wykonanie, zgodne z Dokumentacją Projektową i wytycznymi producenta barier:

- odcinków początkowych i końcowych bariery, o właściwej długości odcinka (np. 4 m, 8 m, 12 m, 16 m), z zastosowaniem łączników ukośnych w miejscach niezbędnych przy połączeniu poziomego odcinka prowadnicy z odcinkiem nachylonym, z odchyleniem odcinka w planie w miejscach przewidzianych dla barier skrajnych, z ewentualną kotwą betonową w przypadkach przewidzianych w Dokumentacji Projektowej,
- odcinków barier osłonowych o właściwej długości odcinka bariery:
  - a) przyległego do obiektu lub przeszkody,
  - b) przed i za obiektem,
  - c) ukośnego początkowego,
  - d) ukośnego końcowego,
  - e) wzmocnionego,

odcinków przejściowych pomiędzy różnymi typami i odmianami barier, w tym m.in. na dojazdach do mostu z zastosowaniem właściwej długości odcinka ukośnego w planie, jak również połączenia z barierami betonowymi pełnymi i ew. poręczami betonowymi,

przerw, przejść i przejazdów w barierze w celu np. dojścia do kolumn alarmowych lub innych urządzeń, przejścia pieszych z pobocza drogi za barierę w tym na chodnik mostu,

na skrzyżowaniu z drogami, przejścia przez pas dzielący, przejazdu poprzecznego przez pas dzielący, dodatkowych urządzeń, jak np. dodatkowej prowadnicy bariery, osłony słupków bariery itp.,

Na barierze powinny być umieszczone elementy odblaskowe:

- a) czerwone - po prawej stronie jezdni,
- b) białe- po lewej stronie jezdni.

Odległości pomiędzy kolejnymi elementami odblaskowymi powinny być zgodne z ustaleniami WSDBO.

Elementy odblaskowe należy umocować do bariery w sposób trwały, zgodny z wytycznymi producenta barier.

## **6. Kontrola jakości robót**

### **6.1 Ogólne zasady kontroli jakości robót**

Ogólne zasady kontroli jakości robót podano w STWiORB DM 00.00.00 „Wymagania Ogólne”.

### **6.2 Badania przed przystąpieniem do robót**

Przed przystąpieniem do robót Wykonawca powinien przedstawić Inżynierowi:

deklarację zgodności na konstrukcję drogowej bariery ochronnej akceptowaną przez zarządzającego drogą, według wymagań punktu 2.2.,

zaświadczenia o jakości na materiały, do których wydania producenci są zobowiązani przez właściwe normy, jak kształtowniki stalowe, pręty zbrojeniowe, cement.

Do materiałów, których badania powinien przeprowadzić Wykonawca należą materiały do wykonania fundamentów betonowych i ew. kotew „na mokro”. Uwzględniając nieskomplikowany charakter robót betonowych, na wniosek Wykonawcy, Inżynier może zwolnić go z potrzeby wykonania badań materiałów dla tych robót.

### **6.3 Badania w czasie wykonywania robót**

#### **6.3.1 Badania materiałów w czasie wykonywania robót**

Wszystkie materiały dostarczone na budowę z zaświadczeniem o jakości producenta powinny być sprawdzone w zakresie powierzchni wyrobu i jego wymiarów.

Badania powierzchni i wymiarów wyrobów wykonuje się nie rzadziej niż 5 do 10 badań z wybranych losowo elementów w każdej dostarczonej partii wyrobów liczącej do 1000 elementów.

W przypadkach budzących wątpliwości można zlecić uprawnionej jednostce zbadanie właściwości dostarczonych wyrobów i materiałów w zakresie wymagań podanych w punkcie 2.

#### **6.3.2 Kontrola w czasie wykonywania robót**

W czasie wykonywania robót należy zbadać:

- a) zgodność wykonania bariery ochronnej z Dokumentacją Projektową (lokalizacja, wymiary, wysokość prowadnicy nad terenem),
- b) zachowanie dopuszczalnych odchyłek wymiarów, zgodnie z punktem 2 i katalogiem (informacją) producenta barier,
- c) prawidłowość wykonania dołów pod słupki, zgodnie z punktem 5,
- d) poprawność wykonania fundamentów pod słupki, zgodnie z punktem 5,
- e) poprawność ustawienia słupków, zgodnie z punktem 5,
- f) prawidłowość montażu bariery ochronnej, zgodnie z punktem 5,
- g) poprawność wykonania ew. robót betonowych, zgodnie z punktem 5,
- h) poprawność umieszczenia elementów odblaskowych, zgodnie z punktem 5 i w odległościach ustalonych w WSDBO.

## **7. Obmiar robót**



### 7.1. Wymagania ogólne dotyczące obmiaru robót

Ogólne zasady dotyczące obmiaru robót podano w STWiORB DM.00.00.00 „Wymagania ogólne”

### 7.2. Jednostka obmiarowa

Jednostką obmiarową jest metr (m) wykonanej i odebranej bariery ochronnej stalowej z wszystkimi robotami towarzyszącymi.

## 8. Odbiór robót

### 8.1. Ogólne zasady odbioru robót

Ogólne zasady odbioru robót podano w STWiORB DM 00.00.00 „Wymagania Ogólne”.

### 8.2. Sposób odbioru robót

Roboty uznaje się za wykonane zgodnie z Dokumentacją Projektową, STWiORB i wymaganiami Inżyniera, jeżeli wszystkie pomiary i badania z zachowaniem tolerancji według pkt. 6 dały wyniki pozytywne.

W przypadku niezgodności, choć jednego elementu robót z wymaganiami, roboty uznaje się za niezgodne z Dokumentacją Projektową i Wykonawca zobowiązany jest do ich poprawy na własny koszt.

## 9. Podstawa płatności

### 9.1. Ogólne ustalenia dotyczące podstawy płatności

Ogólne ustalenia dotyczące podstawy płatności podano w STWiORB DM 00.00.00 „Wymagania ogólne”.

### 9.2. Cena jednostki obmiarowej

Placi się za jeden metr (m) zamontowanej i odebranej bariery po dokonaniu odbioru wg punktu 8.

Cena jednostkowa jest ceną uśrednioną dla podanego sposobu wykonania i obejmuje:

- opracowanie Projektu Technologii i Organizacji Robót oraz Programu Zapewnienia Jakości,
- prace pomiarowe i roboty przygotowawcze,
- oznakowanie robót,
- zakup i dostarczenie wszystkich niezbędnych materiałów na miejsce wbudowania,
- zastosowanie materiałów pomocniczych koniecznych do prawidłowego wykonania robót lub wynikających z przyjętej technologii robót;
- osadzenie słupków bariery (bezpośrednie wbicie względnie wwibrowanie w grunt),
- wykonanie fundamentów betonowych,
- montaż bariery (prowadnicy, wysięgników, przekładek, obejm, wsporników pochwyty, itp. za pomocą właściwych śrub i podkładek) z wykonaniem niezbędnych odcinków początkowych i końcowych, ew. barier osłonowych, odcinków przejściowych pomiędzy różnymi typami barier, przerw, przejść i przejazdów w barierze, umocowaniem elementów odblaskowych itp.,
- przeprowadzenie wszystkich niezbędnych pomiarów, prób i sprawdzeń,
- uporządkowanie terenu,
- oznakowanie miejsca robót i jego utrzymanie.

## 10. Przepisy związane

### 10.1 Normy

PN-B-03264	Konstrukcje betonowe żelbetowe i sprężone. Obliczenia statyczne i projektowanie
PN-EN 206-1	Beton. Wymagania, właściwości, produkcja i zgodność.
PN-B-06251	Roboty betonowe i żelbetowe. Wymagania techniczne.
PN-EN 12620	Kruszywa do betonu.
PN-EN 197-1	Cement. Skład, wymagania i kryteria zgodności dotyczące cementów powszechnego użytku.
PN-EN 480	Domieszki do betonu, zaprawy i zaczynu.
PN-EN 1008	Woda zarobowa do betonu.
PN-H-84020	Stal niestopowa konstrukcyjna ogólnego przeznaczenia. Gatunki.
PN-H-93010	Stal. Kształtowniki walcowane na gorąco.
PN-H-93403	Stal. Ceowniki walcowane. Wymiary.
PN-H-93407	Stal. Dwuteowniki walcowane na gorąco.
PN-H-93419	Stal. Dwuteowniki równoległościennie IPE walcowane na gorąco.
PN-H-93460-03	Kształtowniki stalowe gięte na zimno otwarte. Ceowniki równoramienne ze stali węglowej zwykłej jakości o Rm do 490 MPa.
PN-H-93460-07	Kształtowniki stalowe gięte na zimno otwarte. Zetowniki ze stali węglowej zwykłej

- jakości o  $R_m$  do 490 MPa.
- PN-H-93461-15 Kształtowniki stalowe gięte na zimno otwarte, określonego przeznaczenia.  
Kształtownik na poręcz drogową, typ B
- PN-H-93461-18 Kształtowniki stalowe gięte na zimno otwarte, określonego przeznaczenia. Ceowniki  
półzamknięte prostokątne.
- PN-H-93461-28 Kształtowniki stalowe gięte na zimno otwarte, określonego przeznaczenia. Pas  
profilowy na drogowe bariery ochronne.
- PN-M-82010 Podkładki kwadratowe w konstrukcjach drewnianych.
- PN-M-82101 Śruby ze łbem sześciokątnym.
- PN-M-82121 Śruby ze łbem kwadratowym.
- BN-73/0658-01 Rury stalowe profilowe ciągnięte na zimno. Wymiary.
- BN-88/6731-08 Cement. Transport i przechowywanie.
- PN-EN 13369 Wspólne wymagania dla prefabrykatów z betonu.
- PN-EN 1317 Systemy ograniczające drogę. Część 2: Klasy działania, kryteria przyjęcia badań zderzeniowych  
metody badań barier ochronnych.

### **10.2 Inne dokumenty**

Wytyczne projektowe stosowania drogowych barier ochronnych na drogach wojewódzkich –WP BO listopad 2012 –  
ZDW Katowice.

## **D.07.06.01 Odtworzenie ogrodzenia**

### **1. Wstęp**

#### **1.1 Przedmiot Specyfikacji Technicznej Wykonania i Odbioru Robót Budowlanych**

Przedmiotem niniejszej Specyfikacji Technicznej Wykonania i Odbioru Robót Budowlanych są wymagania dotyczące wykonania i odbioru Robót budowlanych w ramach realizacji zadania: „Rozbudowa drogi wojewódzkiej nr 487 wraz ze zmianą jej przebiegu w miejscowości Olesno”.

#### **1.2 Zakres stosowania STWiORB**

STWiORB jest stosowana jako dokument przetargowy i kontraktowy przy zleceniu i realizacji Robót wymienionych w punkcie 1.1.

#### **1.3 Zakres Robót objętych STWiORB**

Ustalenia zawarte w niniejszej STWiORB dotyczą zasad prowadzenia Robót związanych z ustawianiem ogrodzenia z siatki stalowej jako urządzenia bezpieczeństwa ruchu.

Zakres robót obejmuje:

- ustawienie ogrodzeń z siatki stalowej na słupkach stalowych wysokości 2,0 m.
- wykonanie bram wjazdowych w ogrodzeniu z siatki stalowej w ramach z profilu zamkniętego,
- wykonanie furtek w ogrodzeniu z siatki stalowej w ramach z profilu zamkniętego,

#### **1.4 Określenia podstawowe**

Określenia podane w niniejszej Specyfikacji są zgodne z obowiązującymi odpowiednimi normami, Katalogiem Powtarzalnych Elementów Drogowych i Specyfikacją DM.00.00.00 „Wymagania ogólne”, w szczególności dla urządzeń bezpieczeństwa ruchu.

#### **1.5 Ogólne wymagania dotyczące Robót**

Ogólne wymagania dotyczące robót podano w STWiORB DM 00.00.00 „Wymagania Ogólne”.

Wykonawca Robót jest odpowiedzialny za jakość ich wykonania oraz za zgodność z Dokumentacją Projektową, STWiORB i poleceniami Inżyniera.

Niezbędne dane istotne z punktu widzenia:

- organizacji robót budowlanych;
- zabezpieczenia interesu osób trzecich;
- ochrony środowiska;
- warunków bezpieczeństwa pracy;
- zaplecza dla potrzeb Wykonawcy;
- warunków organizacji ruchu;
- zabezpieczenia chodników i jezdni,

podano w STWiORB DM 00.00.00 „Wymagania Ogólne”.

#### **1.6 Wspólny Słownik Zamówień (CPV)**

Kody grup, klas i kategorii robót Wspólnego Słownika Zamówień (CPV) dotyczących przedmiotu zamówienia podano w STWiORB DM 00.00.00 „Wymagania Ogólne”.

## **2. Materiały**

### **2.1 Ogólne wymagania dotyczące materiałów**

Ogólne wymagania dotyczące materiałów, ich pozyskiwania i składowania podano w STWiORB DM.00.00.00 „Wymagania ogólne”.

### **2.2 Siatka stalowa**

Do odtworzenia ogrodzenia posesji przyjęto:

- rodzaj siatki -siatka metalowa pleciona ślimakowa,
- wysokość siatki 2,0m,
- wymiar boku oczka siatki, 50mm,
- rodzaj słupków, - z rur stalowych średnicy 51mm,
- rodzaj usztywnienia ogrodzenia, stalowymi linkami o średnicy (min.3mm)

Siatka pleciona ślimakowa powinna odpowiadać wymaganiom określonym przez BN-83/5032-02 [40].

Długość dostarczanej przez producenta siatki, zwiniętej w rolkę, powinna wynosić od 10 do 25 m. Odchyłki długości nie powinny przekraczać  $\pm 0,1$  m dla wielkości 30 oraz  $\pm 0,2$  m dla siatek wielkości od 40 do 70.

Powierzchnia siatki powinna być gładka, bez załamania, wybrzuszeń i wgnieceń. Spirala powinna być wykonana z jednego odcinka drutu. Splecenie siatki powinno być przeprowadzone przez połączenie spirali wszystkimi zwojami. Końce spirali z obydwu stron powinny być równo obcięte w odległości co najmniej 30% wymiaru boku oczka.

Siatki w rolkach należy przechowywać w pozycji pionowej w pomieszczeniach suchych, z dala od materiałów działających korodująco.

Drut w siatce powinien być okrągły, cynkowany, ze stali ST1 według PN-M-80026 [31].

Dopuszcza się pokrywanie drutu innymi powłokami, pod warunkiem zaakceptowania przez Inżyniera.

Wytrzymałość drutu na rozciąganie powinna wynosić co najmniej 588 MPa (dopuszcza się wytrzymałość od 412 do 588 MPa pod warunkiem akceptacji przez Inżyniera).

### 2.3 Słupki ogrodzeniowe stalowe

Słupki metalowe ogrodzeń można wykonywać z ocynkowanych rur okrągłych zgodnie z dokumentacją projektową, SST lub wskazaniem Inspektora Nadzoru.

Tablica 1. Rury stalowe okrągłe bez szwu walcowane na gorąco według PN-H-74219

Średnica zewnętrzna, mm	Grubość ścianki, mm	Masa 1 m, kg/m	Dopuszczalne odchyłki, %	
			średnicy zewnętrznej	grubości ścianki
51,0	od 2,6 do 12,5	od 3,10 do 11,9	± 1,25	± 15

Tablica 2. Rury stalowe bez szwu ciągnięte i walcowane na zimno wg PN-H-74220

Średnica zewnętrzna, mm	Grubość ścianki, mm	Masa 1 m rury, kg/m	Dopuszczalne odchyłki, %	
			średnicy zewnętrznej	grubości ścianki
51,0	od 2,9 do 5,6	od 3,44 do 6,27	± 1,0	± 15

Rury powinny odpowiadać wymaganiom PN-H-74219 [10], PN-H-74220 [11] lub innej zaakceptowanej przez Inspektora Nadzoru.

Powierzchnia zewnętrzna i wewnętrzna rur nie powinna wykazywać wad w postaci łusek, pęknięć, zawalcowań i naderwań. Dopuszczalne są nieznaczne nierówności, pojedyncze rysy wynikające z procesu wytwarzania, mieszczące się w granicach dopuszczalnych odchyłek wymiarowych.

Końce rur powinny być obcięte równo i prostopadłe do osi rury.

Pożądane jest, aby rury były dostarczane o:

- długościach dokładnych, zgodnych z zamówieniem; z dopuszczalną odchyłką + 10 mm,
- długościach wielokrotnych w stosunku do zamówionych długości dokładnych poniżej 3 m z nadstatkiem 5 mm na każde cięcie i z dopuszczalną odchyłką dla całej długości wielokrotnej, jak dla długości dokładnych.

Rury powinny być proste. Dopuszczalne miejscowe odchylenia od prostej nie powinny przekraczać 1,5 mm na 1 m długości rury.

Rury powinny być wykonane ze stali w gatunkach dopuszczonych przez normy (np. R55, R65, 18G2A); PN-H-84023-07 [16], PN-H-84018 [13], PN-H-84019 [14], PN-H-84030-02 [17] lub inne normy.

Do ocynkowania rur stosuje się gatunek cynku Raf według PN-H-82200 [12].

Rury powinny być dostarczone bez opakowania w wiązkach lub luzem względnie w opakowaniu uzgodnionym ze składającym zamówienie. Rury powinny być cechowane indywidualnie (dotyczy średnic 31,8 mm i większych i grubości ścianek 3,2 mm i większych) lub na przywieszkach metalowych (dotyczy średnic i grubości mniejszych). Cechowanie na rurze lub przywieszce powinno co najmniej obejmować: znak wytwórcy, znak stali i numer wytoku.

Dopuszcza się inne rodzaje słupków, np. z rur o kształcie kwadratowym lub prostokątnym względnie z kształtowników (kątowników, ceowników, dwuteowników) pod warunkiem zaakceptowania przez Inspektora Nadzoru.

### 2.4 Bramy i furtki

Powinny być wykonane z profili stalowych zamkniętych.

Podstawowe wymiary bramy to min. 3,50 m.

Podstawowe wymiary furtki to min. 1,00 m.

Rama: profil min. 40x40x1,5 mm, w skrzydłach bram dodatkowy słupek usztywniający 40x40x1,5.

Zewnętrzna część ramy skrzydła powinna jednocześnie pracować jako zawias skrzydła bramy wypełniony rurą stalową stanowiącą oś obrotu skrzydła bramy.

Słupy, na których mocowana jest brama powinny być średnicy min. Ø 150 mm.

Wypełnienie skrzydeł bram i furtki z siatki stalowej zgrzewanej o oczkach 50/50/3 mm. Zamknięcie na śrubę bezpieczną z systemem klucza straży pożarnej w osłonie zabezpieczającej przed niepożądanym otwarciem oraz stanowiącym ochronę przed wpływem warunków atmosferycznych.

Brama wyposażona na jednym ze skrzydeł w rygiel blokujący w gruncie.

Całość konstrukcji bram i furtek zabezpieczona antykorozyjnie przez cynkowanie ogniowe wg. Normy PN-EN 10244-2:2003 z grubością warstwy cynku min. 320 g/m<sup>2</sup>.

Siatka zgrzewana na wypełnienie konstrukcji bram i furtek powinna być wykonana ze prętów stalowych gatunku S235JRG2.

Profile stalowe, z których wykonana jest konstrukcja bram i furtek powinny być ze stali gatunku ST3SX ( EU S235JR). Bramy i furtki muszą posiadać aprobatę techniczną IBDiM i posiadać zabezpieczenia przed kradzieżą zgodnie z procedurą zabezpieczeń przeciw kradzieżowych.

#### **2.4. Stalowe liny usztywniające ogrodzenie**

Druty w splocie liny powinny do siebie ściśle przylegać, być równo naciągnięte, nie powinny krzyżować się w poszczególnych warstwach. Nie powinno być drutów luźnych. Końce drutów powinny być łączone przez zgrzewanie doczołowe lub lutowanie mosiądзем. Miejsca łączenia przez lutowanie lub zgrzewanie nie powinny być kruche i nie powinny posiadać zgrubień i ściśnień. Odległość między poszczególnymi miejscami łączenia drutów zwijanych w jednej operacji nie powinna być mniejsza niż 500-krotna średnica splotki.

#### **2.5 Łączniki do siatki**

Wszystkie drobne ocynkowane łączniki metalowe przewidziane do mocowania między sobą elementów ogrodzenia jak śruby, wkręty, nakrętki itp. powinny być czyste, gładkie, bez pęknięć, naderwań, rozwarstwień i wypukłych karbów. Dostawa może być dostarczona w pudełkach tekturowych, pojemnikach blaszanych lub paletach, w zależności od wielkości i masy wyrobów.

Śruby, wkręty, nakrętki itp. powinny być przechowywane w pomieszczeniach suchych, z dala od materiałów działających korodująco i w warunkach zabezpieczających przed uszkodzeniem.

Minimalna grubość powłoki cynkowej powinna wynosić 8 μm .

#### **2.6 Beton na fundamenty słupków**

Beton klasy min. C 16/20 – wymagania wg PN-EN 206-1:

- cement klasy 32,5 – wymagania według PN-EN 197-1
- kruszywo – wymagania według PN-EN 12620
- woda – wymagania według PN-EN 1008.

### **3. Sprzęt**

#### **3.1. Ogólne wymagania dotyczące sprzętu**

Ogólne wymagania dotyczące sprzętu podano w STWiORB DM 00.00.00 „Wymagania ogólne”.

#### **3.2. Sprzęt do wykonania ogrodzenia**

Roboty związane z ustawieniem ogrodzeń wykonywane będą za pomocą koparki pługa ( do wykonywania koryta) bądź też ręcznie przy użyciu drobnego sprzętu pomocniczego w przypadku, gdy nie będzie możliwości zastosowania sprzętu. W przypadku ustawiania ogrodzeń na kotwach stalowych zamiast fundamentów betonowych konieczne jest użycie młotów pneumatycznych służących do wbijania kotew.

Młoty pneumatyczne mogą być ręczne (elektryczne bądź hydrauliczne) lub mocowane do koparki.

### **4. Transport**

#### **4.1. Ogólne wymagania dotyczące transportu**

Ogólne wymagania dotyczące transportu podano w STWiORB DM 00.00.00 „Wymagania ogólne”.

#### **4.2. Przewóz materiałów**

Siatkę metalową należy przewozić krytymi środkami transportu, zabezpieczającymi ją przed uszkodzeniami mechanicznymi i wpływami atmosferycznymi.

Słupki przewozić można dowolnymi środkami transportu, należy zabezpieczyć je przed przemieszczaniem podczas transportu.

Beton transportowany będzie przez specjalistyczne samochody do przewożenia betonu.

### **5. Wykonanie robót**

#### **5.1 Ogólne warunki wykonywania Robót**

Ogólne zasady wykonywania Robót podano w STWiORB DM 00.00.00 „Wymagania ogólne”.

Wykonawca przedstawi Inżynierowi do akceptacji Projekt Technologii i Organizacji Robót oraz Program Zapewnienia Jakości uwzględniający wszystkie warunki, w jakich będą wykonywane roboty.

Wykonawca przedstawi Inżynierowi do akceptacji projekt warsztatowy wykonania ogrodzenia, bram i furtek.

## **5.2 Zakres wykonywania robót**

### **5.2.1 Zakup i transport materiałów**

Wykonawca robót zakupi i przewiezie materiały na miejsce wbudowania zgodnie z ustaleniami punktu 2 i 4 niniejszej specyfikacji.

### **5.2.2 Rozpoczęcie prac**

W celu montażu siatki zagłębianej w gruncie należy wykonać wzdłuż ogrodzenia koryto (od strony terenu zabezpieczonego) o głębokości 30 cm, w którym należy umieścić siatkę w gruncie.

Dla systemu wbijanego na kotwach, montaż kotew

Kotwy stalowe należy wbijać do gruntu za pomocą urządzenia pneumatycznego posiadającego odpowiednią końcówkę na granicy wcześniej wykonanego wykopu (koryta).

Kotwy należy ustawić dla słupków naciągowych w taki sposób, że jedno z blach są równoległe do linii przebiegu ogrodzenia a drugie są prostopadłe, kotwa naciągowa kotwiona jest w gruncie jako każda 20-ta kotwa lub przy zmianie kierunku ogrodzenia, oraz na początku i końcu każdego odcinka ogrodzenia.

Kotwę należy wbijać do momentu zrównania się jej górnej krawędzi z poziomem terenu.

Dla kotew pośrednich należy je wbijać w sposób analogiczny jak dla kotew naciągowych, lecz ustawiać kotwę przed wbiciem tak aby blacha trapezowa była równoległa swoją powierzchnią do linii przebiegu ogrodzenia.

Dla kotew podporowych (identycznych jak kotwy pośrednie) należy je wbijać przy słupkach naciągowych lecz przed wbiciem ustawić blachę trapezową w kierunku prostopadłym do linii przebiegu ogrodzenia.

Kotwy należy kotwić w gruncie w odległościach analogicznych dla systemu betonowanego czyli 4-6 m (zalecane co 5 m).

### **5.2.3 Wykonanie fundamentów betonowych**

Słupki należy ustawić w gotowy wykop i napęlić otwór mieszanką betonową. Do czasu stwardnienia betonu słupki należy podeprzeć.

### **5.2.3 Mocowanie słupków do ściany oporowej typu L**

Słupki przytwierdzać do prefabrykowanej ściany oporowej poprzez kotwy M16/50. Przymocowanie słupka do muru oporowego należy wykonać za pomocą przyspawanej do słupka płyty stalowej oraz 4 śrub M16.

### **5.2.4 Ustawienie słupków**

Słupki winny stać pionowo w linii ogrodzenia, a ich wierzchołki powinny znajdować się na jednakowej wysokości. Słupki winny być wyposażone w kapturek zakrywający.

Słupki naciągowe ustawia się, co 100 m w linii ogrodzenia. Słupki naciągowe należy zabezpieczyć przed wychyleniem się ukośnymi słupkami podporowymi ustawiając je wzdłuż linii ogrodzenia. Tak samo należy ustawić pierwszy i ostatni słupki ogrodzenia.

Słupki pośrednie należy ustawiać, co 4-6 m (zalecane 5 m) w linii ogrodzenia.

Słupki powinny być wyposażone w odpowiednie zawiesia do zawieszenia siatki wytłoczone ze ścianki słupka, stanowiące jego integralną część.

### **5.2.5 Rozpięcie siatki ogrodzeniowej.**

Należy rozpocząć rozwijanie siatki od umocowania jej do końcowego słupa naciągowego i połączyć z kolejną rolką za pomocą łączników napinających.

Naciąganie siatki powinno się dokonywać na odcinkach pomiędzy słupkami naciągowymi, po połączeniu rolek siatki pomiędzy sobą za pomocą złączek samozaciskowych. Napinanie siatki wykonujemy za pomocą specjalnych złączek samozaciskowych umożliwiających jednocześnie napinanie drutów poziomych siatki. Po napięciu siatki należy umocować ją do słupków pośrednich za pomocą odpowiednich zawiesi wyciętych ze ścianki słupka.

W celu montażu siatki zagłębianej w gruncie należy umieścić siatkę we wcześniej wykonanym wykopie. Siatkę zagłębianą w gruncie łączymy między sobą za pomocą złączek samozaciskowych napinających i napinamy. Po montażu siatki w wykopie jej końcowy dolny drut wzdłużny należy zakotwić w gruncie za pomocą śledzi po 2 śledzie na 5 m ogrodzenia. Po zakotwieniu siatki zasypujemy wykop do poziomu zero gruntu urobkiem z wcześniej wykonanego wykopu. Zасыpywanie należy prowadzić za pomocą koparki/spycharki lub też ręcznie w zależności od warunków terenu. Dla obszarów migracji płazów do siatki ogrodzenia głównego należy doczepić siatkę stalową o oczkach max 5x5 mm z za pomocą zszywek kółkowych. Siatka powinna być posadowiona od poziomu gruntu do wysokości 60 cm od powierzchni terenu. Siatkę należy wkopać w grunt na głębokość 30 cm. Ilość zszywek kółkowych na 1 mb siatki

powinna być nie mniejsza niż 6 sztuk. Rolki siatki pomiędzy sobą należy łączyć na zakład za pomocą zszywek kółkowych.

#### **5.2.6 Montaż bram.**

Bramy powinny być osadzone w gruncie w stopach fundamentowych.

Podczas montażu należy pamiętać o umieszczeniu w środku betonowanych słupków bram i furtek dwóch drutów zbrojeniowych w każdym i zalaniu każdego z nich szybkowiązującą zaprawą betonową.

Wykonane operacje mają na celu przeciwdziałanie odcięciu słupów podczas eksploatacji drogi.

Dla systemu montażu ogrodzenia na zasadzie kotew wbijanych do gruntu montaż bram i furtek odbywa się w sposób jak dla systemu montażu ogrodzenia w stopach betonowych (bramy są betonowane w gruncie).

### **6. Kontrola jakości robót**

#### **6.1 Ogólne zasady kontroli jakości robót**

Ogólne wymagania dotyczące kontroli jakości Robót podano w STWiORB DM 00.00.00 „Wymagania ogólne”.

#### **6.2 Badanie materiałów w czasie wykonywania robót.**

Wszystkie materiały dostarczone na budowę z zaświadczeniem o jakości (atestem) producenta powinny być sprawdzone w zakresie powierzchni wyrobu i jego wymiarów oraz posiadać aprobatę techniczną IBDiM.

#### **6.3 Kontrola w czasie wykonywania ogrodzenia**

zgodność wykonania ogrodzenia z ustaleniami STWiORB i dokumentacji Projektowej

- prawidłowość wykonania dołów pod słupki,
- prawidłowość wykonania fundamentów pod słupki,
- poprawność ustawienia słupków,
- prawidłowość wykonania siatki ogrodzeniowej.

### **7. Obmiar Robót**

#### **7.1 Wymagania ogólne dotyczące obmiaru robót**

Ogólne wymagania dotyczące obmiaru Robót podano w STWiORB DM 00.00.00 „Wymagania ogólne”.

#### **7.2 Jednostka obmiarowa**

Jednostką obmiaru wykonanych Robót jest jeden metr (m) ustawionego i odebranego ogrodzenia z siatki stalowej z wszystkimi robotami towarzyszącymi zgodnie z Dokumentacją Projektową.

Jednostka obmiarową jest komplet (kpl.) ustawionej i odebranej bramy wjazdowej z wszystkimi robotami towarzyszącymi zgodnie z Dokumentacją Projektową.

### **8. Odbiór Robót**

#### **8.1 Ogólne zasady odbioru robót**

Ogólne zasady odbioru robót podano w STWiORB DM 00.00.00 „Wymagania ogólne”.

#### **8.2. Sposób odbioru robót**

Roboty uznaje się za wykonane zgodnie z Dokumentacją Projektową, STWiORB i wymaganiami Inżyniera, jeżeli wszystkie pomiary i badania z zachowaniem tolerancji według pkt. 6 dały wyniki pozytywne.

W przypadku niezgodności, choć jednego elementu robót z wymaganiami, roboty uznaje się za niezgodne z Dokumentacją Projektową i Wykonawca zobowiązany jest do ich poprawy na własny koszt.

### **9. Podstawa płatności**

#### **9.1 Ogólne ustalenia dotyczące podstawy płatności**

Ogólne ustalenia dotyczące podstawy płatności podano w STWiORB DM 00.00.00 „Wymagania ogólne”.

#### **9.2 Cena jednostki obmiarowej**

Płaci się za jednostkę obmiarową wykonanego ogrodzenia po dokonaniu odbioru wg punktu 8.

Cena jednostkowa jest ceną uśrednioną dla podanego sposobu wykonania i obejmuje:

- opracowanie Projektu Technologii i Organizacji Robót oraz Programu Zapewnienia Jakości,
- opracowanie Projektu warsztatowego,
- zakup i dostarczenie wszystkich niezbędnych materiałów,

- zastosowanie materiałów pomocniczych koniecznych do prawidłowego wykonania robót lub wynikających z przyjętej technologii robót,
- prace przygotowawcze i pomiarowe,
- wykonanie wykopów pod fundamenty i zagęszczenie dna wykopu,
- wykonanie fundamentów pod ogrodzenie i zamocowanie słupków,
- ustawienie ogrodzenia,
- demontaż tymczasowego ogrodzenia,
- naciągnięcie linek usztywniających i siatki oraz ich przymocowanie,
- uporządkowanie terenu robót; wywóz odpadów na wysypisko wraz z kosztami utylizacji lub na miejsce przystosowane do składowania poza terenem budowy,
- wykonanie wszystkich niezbędnych pomiarów, prób i sprawdzeń,
- oznakowanie miejsca robót i jego utrzymanie.

## 10. Przepisy związane

### 10.1 Normy

PN-EN 206-1	Beton. Wymagania, właściwości, produkcja i zgodność
PN-EN 12620	Kruszywa do betonów
PN-EN 1008	Woda zarobowa do betonów i zapraw
PN-EN 197-1	Cement. Część 1. Skład, wymagania i kryteria zgodności dotyczące cementów powszechnego użytku
PN-EN-10219	Kształtowniki zamknięte ze szwem wykonane na zimno ze stali konstrukcyjnych niestopowych i drobnoziarnistych. Tolerancje, wymiary i wielkości statyczne.
PN-EN 10002-1	Metale. Próba rozciągania. Część 1: Metoda badania w temperaturze otoczenia.
PN-EN 10244-2	Drut stalowy i wyroby z drutu. Powłoki z metali nieżelaznych na drucie stalowym. Część 2: Powłoki z cynku lub ze stopu cynku.

### 10.2 Inne dokumenty

Wytyczne stosowania ogrodzeń drogowych. (projekt) TRANSPROJEKT Warszawa.

Rozporządzenie Ministra Transportu i Gospodarki Morskiej w sprawie warunków technicznych, jakim powinny odpowiadać drogi publiczne i ich usytuowanie. Dz.U. Nr 43 z dnia 14 maja 1999r.

Katalog Powtarzalnych Elementów Drogowych – Transprojekt Warszawa

Aprobata Techniczna IBDiM



## **D.07.06.02. Ustawienie urządzeń zabezpieczających ruch pieszych**

### **1. Wstęp**

#### **1.1 Przedmiot Specyfikacji Technicznej Wykonania i Odbioru Robót Budowlanych**

Przedmiotem niniejszej Specyfikacji Technicznej Wykonania i Odbioru Robót Budowlanych są wymagania dotyczące wykonania i odbioru Robót budowlanych w ramach realizacji zadania: „Rozbudowa drogi wojewódzkiej nr 487 wraz ze zmianą jej przebiegu w miejscowości Olesno”.

#### **1.2. Zakres stosowania STWiORB**

STWiORB jest stosowana jako dokument przetargowy i kontraktowy przy zleceniu i realizacji Robót wymienionych w pkt.1.1.

#### **1.3. Zakres robót objętych STWiORB**

Ustalenia zawarte w niniejszej STWiORB dotyczą zasad prowadzenia robót związanych z urządzeniami zabezpieczającymi ruch zgodnie z Dokumentacją Projektową.

Zakres rzeczowy obejmuje:

- ustawienie ogrodzenia segmentowego typu U-12a – z pochwytem i przeciągiem.

#### **1.4. Określenia podstawowe**

**1.4.1. Ogródnienia ochronne sztywne** – przegrody fizyczne separujące ruch pieszy od ruchu kołowego wykonane z kształtowników stalowych, siatek na linkach naciągowych, ram z kształtowników wypełnionych siatką, szczeblinami lub panelami z tworzyw sztucznych lub szkła zbrojonego.

**1.4.2. Pozostałe określenia podstawowe** - zgodnie z obowiązującymi odpowiednimi polskimi normami i definicjami podanymi w STWiORB DM 00.00.00 „Wymagania ogólne”.

#### **1.5. Ogólne wymagania**

Ogólne wymagania dotyczące robót podano w STWiORB DM 00.00.00 „Wymagania ogólne”.

Niezbędne dane istotne z punktu widzenia:

- organizacji robót budowlanych;
- zabezpieczenia interesu osób trzecich;
- ochrony środowiska;
- warunków bezpieczeństwa pracy;
- zaplecza dla potrzeb Wykonawcy;
- warunków organizacji ruchu;
- zabezpieczenia chodników i jezdni,

podano w STWiORB DM 00.00.00 „Wymagania ogólne”.

#### **1.6. Wspólny Słownik Zamówień (CPV)**

Kody grup, klas i kategorii robót Wspólnego Słownika Zamówień (CPV) dotyczących przedmiotu zamówienia podano w STWiORB DM 00.00.00 „Wymagania ogólne”.

## **2. Materiały**

### **2.1. Ogólne wymagania dotyczące materiałów**

Ogólne wymagania dotyczące materiałów, sposobów ich pozyskiwania, transportu i składowania podano w STWiORB DM 00.00.00 „Wymagania ogólne”.

### **2.2. Rodzaje materiałów**

Materiałami stosowanymi przy wykonywaniu urządzeń zabezpieczających ruch pieszych, objętych niniejszą STWiORB, są:

- słupki metalowe i elementy połączeniowe,
- beton i jego składniki,
- materiały do malowania i renowacji powłok malarskich.

Wszystkie materiały użyte do budowy powinny pochodzić tylko ze źródeł uzgodnionych i zatwierdzonych przez Inżyniera.

Źródła materiałów powinny być wybrane przez Wykonawcę z wyprzedzeniem przed rozpoczęciem robót. Materiały z zaproponowanego przez Wykonawcę źródła będą zaakceptowane do wbudowania przez Inżyniera, jeżeli wykażą zgodność cech materiałowych z wymaganiami.

Zatwierdzenie źródła materiałów nie oznacza, że wszystkie materiały z tego źródła będą przez Inżyniera dopuszczone do wbudowania. Materiały, które nie spełniają wymagań zostaną odrzucone.

#### **P.H.U. ARCUS 2**

Tadeusz Hoszowski

### 2.3.Elementy bariery i elementy połączeniowe

#### 2.3.1.Najważniejsze charakterystyki bariery

Bariery metalowe wykonane są z rur okrągłych.

Rury Ø 60 mm, Ø 50 mm powinny być wykonane ze stali w gatunkach dopuszczonych przez normy.

Lp	Właściwości	Wymagania	Metody badań według
1	Rury stalowe	Wg PN-EN 10219-1 i 2, PN-EN 10305-1,2 i 3, PN-EN 10224, PN-EN 10296-1, PN-EN 10210, PN-H-74219, PN-H-74244	Sprawdzenie atestu, certyfikatu lub świadectwa odbioru
2	Stal	Stal o gr. plast. 235MPa lub wyższej Wg. PN-EN 10027-1	
3	Śruby	M8x80-180 kl. ≥5.8 Wg. PN-EN ISO 4014, PN-EN ISO 4016 PN-EN ISO 4017, PN-EN ISO 4018	
Gotowy wyrób			
4	Grubość powłoki cynkowej [mm]	Powłoki cynkowe, w zależności od grubości elementu i typu powłoki, powinny spełniać wymagania PN-EN ISO 1461	PN-EN ISO 1461
5	Grubość i wygląd powłoki malarskiej	≥60 Powłoka malarska powinna być jednolita bez przebarwień, zacieków i odprysków farby	PN EN ISO 2808
6	Wymiary podstawowe [m]: - długość przeseł - wysokość przeseł	1,00 – 2,50 1,20	PN-EN ISO 7976-1 i 2

#### 2.4.Beton i jego składniki

Deskowanie powinno zapewnić sztywność i niezmienność układu oraz bezpieczeństwo konstrukcji. Deskowanie powinno być skonstruowane w sposób umożliwiający łatwy jego montaż i demontaż. Przed wypełnieniem masą betonową, deskowanie powinno być sprawdzone, aby wykluczało wyciek zaprawy z masy betonowej, możliwość zniekształceń lub odchyłeń w betonowanej konstrukcji.

Klasa betonu – B 20 (C 16/20). Beton powinien odpowiadać wymaganiom PN-EN 206-1. Składnikami betonu są: cement, kruszywo, woda i domieszki.

Cement stosowany do betonu powinien być cementem portlandzkim klasy, co najmniej „32,5”, odpowiadającym wymaganiom PN-EN-197-1. Transport i przechowywanie cementu powinny być zgodne z postanowieniami BN-88/B-6731-08.

Kruszywo do betonu (piasek, żwir, grys, mieszanka z kruszywa naturalnego sortowanego, kruszywa łamanego i otoczków) powinno odpowiadać wymaganiom PN-EN 12620.

Woda powinna być „odmiany 1”, zgodnie z wymaganiami PN-EN 1008. Bez badań laboratoryjnych można stosować wodę pitną.

Domieszki chemiczne do betonu powinny być stosowane, jeśli przewidują to Dokumentacja Projektowa, STWiORB lub wskazania Inżyniera, przy czym w przypadku braku danych dotyczących rodzaju domieszek, ich dobór powinien być dokonany zgodnie z zaleceniami PN-EN 934-2. Domieszki powinny odpowiadać PN-EN 934-2.

Pręty zbrojenia mogą być stosowane, jeśli przewiduje to Dokumentacja Projektowa lub STWiORB. Pręty zbrojenia powinny odpowiadać PN-B-06251. Właściwości mechaniczne stali używanej do zbrojenia betonu powinny odpowiadać PN-EN 1992-1-1:2008.

### 3.Sprzęt

#### 3.1. Ogólne wymagania dotyczące sprzętu

Ogólne wymagania dotyczące sprzętu podano w STWiORB DM 00.00.00 „Wymagania ogólne”.

#### 3.2. Sprzęt do montażu wygrodzeń chodnikowych

Sprzęt budowlany powinien odpowiadać pod względem typów i ilości wskazaniom zawartym w STWiORB, PZJ lub Projekcie Organizacji Robót zaakceptowanym przez Inżyniera.

Jakiegokolwiek sprzęt, maszyny, urządzenia i narzędzia niegwarantujące zachowania wymagań jakościowych zostaną przez Inżyniera zdyskwalifikowane i niedopuszczone do ruchu.

Sprzęt powinien być stale utrzymywany w dobrym stanie technicznym. Wykonawca powinien również dysponować sprawnym sprzętem rezerwowym, umożliwiającym prowadzenie robót w przypadku awarii sprzętu podstawowego.

Przewiduje się użycie następującego sprzętu:

- szpadli,
- młotków,
- kluczy do montażu elementów barier,
- środków transportu materiałów.

### **3.3. Sprzęt do czyszczenia konstrukcji**

Czyszczenie konstrukcji należy przeprowadzić mechanicznie, urządzeniami o działaniu strumieniowo-ściernym dowolnego typu, zaakceptowanymi przez Inżyniera. Sprzęt do czyszczenia oraz przedmuchiwanie lub odkurzania oczyszczonych powierzchni musi zapewniać strumień odolionego i suchego powietrza.

### **3.4. Sprzęt do malowania**

Nanoszenie farb należy wykonywać zgodnie z kartami technicznymi produktów, instrukcjami nakładania farb dostarczonymi przez producenta farb. Wymaganie to odnosi się przede wszystkim do metod aplikacji i parametrów technologicznych nanoszenia. Podane w kartach technicznych typy pistoletów i pomp nie mają charakteru obligatoryjnego i mogą być zastąpione sprzętem, o zbliżonych właściwościach technicznych, dostępnym w kraju. Rodzaj użytego sprzętu powinien być zaakceptowany przez Inżyniera. Prawidłowe ustalenie parametrów malowania należy przeprowadzić na próbnych powierzchniach i uzyskać akceptację Inżyniera.

## **4. Transport**

### **4.1. Ogólne wymagania dotyczące transportu**

Ogólne wymagania dotyczące transportu podano w STWiORB DM 00.00.00 „Wymagania ogólne”.

### **4.2. Transport materiałów**

Elementy barier mogą być przewożone dowolnymi środkami transportu.

Elementy powinny być zabezpieczone przed przemieszczaniem się w czasie transportu.

Transport farb i rozcieńczalników winien odbywać się z zachowaniem obowiązujących przepisów o przewożeniu materiałów niebezpiecznych określonych w PN-89/C-81400.

## **5. Wykonanie robót**

### **5.1. Ogólne warunki wykonywania Robót**

Ogólne warunki dotyczące wykonania robót podano w STWiORB DM 00.00.00 „Wymagania ogólne”.

Wykonawca przedstawi Inżynierowi do akceptacji Projekt Technologii i Organizacji Robót oraz Program Zapewnienia Jakości uwzględniający wszystkie warunki, w jakich będą wykonywane roboty.

### **5.2. Zasady wykonania urządzeń zabezpieczających ruch pieszych**

W zależności od wielkości robót Wykonawca przedstawi do akceptacji Inżyniera zakres wykonywanych robót bezpośrednio na placu budowy oraz robót przygotowawczych na zapleczu. Przed wykonywaniem robót należy wytyczyć lokalizację barier zabezpieczających ruch pieszych na podstawie Dokumentacji Projektowej.

Do podstawowych czynności objętych niniejszą STWiORB przy wykonywaniu ww. robót należą:

- wykonanie dołów pod słupki,
- wykonanie fundamentów pod słupki,
- ustawienie słupków,

### **5.3. Wykonanie dołów pod słupki**

Doły pod słupki powinny mieć wymiary 40x40cm i głębokości od 0,8 m do 1,2 m.

### **5.4. Ustawienie słupków wraz z wykonaniem fundamentów betonowych pod słupki**

Słupki należy wstawić w gotowy wykop i napełnić otwór mieszanką betonową klasy B 20 (C 16/20). Do czasu stwardnienia betonu słupki należy podeprzeć. Rozwiązaniem alternatywnym jest montaż kotew w fundamencie i mocowanie słupków za pomocą śrub zgodnie z wytycznymi producenta.

### **5.6. Zabezpieczenie antykorozyjne metalowych urządzeń zabezpieczających ruch pieszych**

Zabezpieczenie poprzez ocynkowanie ogniowe elementów stalowych wygrodzeń zgodnie z pkt 2.3.

Za jakość zastosowanych materiałów i wykonywanych robót ich zgodność z wymaganiami postawionymi w Dokumentacji Projektowej niniejszych STWiORB oraz w opracowanych przez zamawiającego STWiORB odpowiedzialny jest Wykonawca robót.

## **6. Kontrola jakości robót**

### **6.1. Ogólne zasady kontroli jakości robót**

Ogólne zasady dotyczące kontroli jakości Robót podano w STWiORB DM 00.00.00 "Wymagania ogólne".

### **6.2. Badania przed przystąpieniem do robót**

Wykonawca jest odpowiedzialny za jakość zastosowanych materiałów i wykonywanych robót, ich zgodność z Dokumentacją Projektową i wymaganiami postawionymi w STWiORB jest zobowiązany do wykonywania na własny koszt badań i kontroli robót.

Pomiary, badania i kontrole Wykonawca powinien wykonywać w zakresie i z częstotliwością gwarantującą zachowanie wymaganej jakości robót, lecz nie rzadziej niż wskazano to w STWiORB lub nie poleci tego inaczej Inżynier.

Uwzględniając nieskomplikowany charakter robót fundamentowych, na wniosek Wykonawcy, Inżynier może zwolnić go z potrzeby wykonania badań materiałów dla tych robót. Do materiałów, których producenci są zobowiązani dostarczyć zaświadczenia o jakości należą rury.

### **6.3. Badania w czasie wykonywania robót**

Sprawdzeniu podlegają prawidłowość usytuowania, wykonania i zamocowania poręczy zgodnie z Dokumentacją Projektową i Projektem Warsztatowym.

Należy przeprowadzić wizualną kontrolę stanu ochrony korozyjnej. Całość powierzchni profili powinna być jednolita bez rys, uszkodzeń i odprysków.

### **6.4. Sprawdzenie jakości materiałów malarskich**

Ocena materiałów malarskich winna być oparta na Deklaracjach Zgodności Producenta i Aprobatach IBDiM. Producent jest zobowiązany przedstawić Odbiorcy orzeczenie kontroli o jakości wyrobu, a na życzenie Odbiorcy farb do gruntowania zaświadczenie o wynikach ostatnio przeprowadzonych badań pełnych danego materiału.

### **6.5. Kontrola w czasie robót**

W czasie wykonywania urządzeń zabezpieczających ruch pieszych należy zbadać:

- zgodność wykonania urządzeń z Dokumentacją Projektową (lokalizacja, wymiary),
- zachowanie dopuszczalnych odchyłek wymiarów,
- prawidłowość wykonania dołów pod słupki,
- poprawność wykonania fundamentów pod słupki,
- poprawność ustawienia słupków,
- poprawność wykonania powłok antykorozyjnych,
- poprawność nałożenia folii odblaskowej.

## **7. Obmiar robót**

### **7.1. Wymagania ogólne dotyczące obmiaru robót**

Ogólne zasady obmiaru robót podano w STWiORB DM 00.00.00 „Wymagania ogólne”.

### **7.2. Jednostka obmiarowa**

Jednostką obmiarową jest metr (m) wykonanych i odebranych wygrodzień chodnikowych z wszystkimi robotami towarzyszącymi zgodnie z Dokumentacją Projektową zgodnie z Dokumentacją Projektową.

## **8. Odbiór robót**

### **8.1. Ogólne zasady odbioru robót**

Ogólne zasady odbioru Robót podano w STWiORB DM 00.00.00. „Wymagania Ogólne”.

### **8.2. Sposób odbioru robót**

Roboty uznaje się za wykonane zgodnie z Dokumentacją Projektową, STWiORB i wymaganiami Inżyniera, jeżeli wszystkie pomiary i badania z zachowaniem tolerancji według pkt. 6 dały wyniki pozytywne.

W przypadku niezgodności, choć jednego elementu robót z wymaganiami, roboty uznaje się za niezgodne z Dokumentacją Projektową i Wykonawca zobowiązany jest do ich poprawy na własny koszt.

## **9. Podstawa płatności**

### 9.1. Ogólne ustalenia dotyczące podstawy płatności

Wymagania ogólne dotyczące podstawy płatności podano w STWiORB DM 00.00.00. „Wymagania ogólne”.

### 9.2. Cena jednostki obmiarowej

Płaci się za jeden metr (m) wykonanych i odebranych wygrodzeń chodnikowych po dokonaniu odbioru wg punktu 8. Cena jednostkowa jest ceną uśrednioną dla podanego sposobu wykonania i obejmuje:

- opracowanie Projektu Technologii i Organizacji Robót oraz Programu Zapewnienia Jakości,
- prace pomiarowe i Roboty przygotowawcze,
- oznakowanie Robót,
- zakup i dostarczenie wszystkich niezbędnych materiałów,
- zastosowanie materiałów pomocniczych koniecznych do prawidłowego wykonania robót lub wynikających z przyjętej technologii robót,
- osadzenie słupków,
- montaż urządzeń z wykonaniem niezbędnych odcinków początkowych i końcowych,
- wykonanie zabezpieczeń antykorozyjnych,
- nałożenie folii odblaskowej,
- przeprowadzenie wszystkich niezbędnych pomiarów, prób i sprawdzeń,
- uporządkowanie terenu robót,
- oznakowanie miejsca Robót i jego utrzymanie.

## 10. Przepisy związane

### 10.1. Normy

PN-B-04651	Ochrona przed korozją. Klasyfikacja i określenie agresywności korozyjnej środowisk.
PN-B-06050	Roboty ziemne budowlane.
PN-B-06251	Roboty betonowe i żelbetowe.
PN-EN 12620	Kruszywa do betonu.
PN-EN 1008	Woda zarobowa do betonu.
PN-EN 206-1	Beton. Wymagania, właściwości, produkcja i zgodność.
PN-EN 934-2	Domieszki do betonu, zaprawy, i zaczynu. Domieszki do betonu. Definicje, wymagania, zgodność, znakowanie i etykietowanie.
PN-EN 934-1	Domieszki do betonu, zaprawy i zaczynu. Wymagania podstawowe.
PN-B-10021	Prefabrykaty budowlane z betonu. Metody pomiaru cech geometrycznych.
PN-EN-197-1	Cement - Część 1: Skład, wymagania i kryteria zgodności dotyczące cementów powszechnego użytku.
PN-H-74219	Rury stalowe bez szwu walcowane na gorąco ogólnego zastosowania.
PN-H-74220	Rury stalowe bez szwu ciągnięte i walcowane na zimno ogólnego przeznaczenia.
PN-H-97051	Ochrona przed korozją. Przygotowanie powierzchni stali, staliwa i żeliwa do malowania. Ogólne wytyczne.
PN-H-97052	Ochrona przed korozją. Ocena przygotowania powierzchni stali, staliwa i żeliwa domalowania.
PN-M-82054	Śruby, wkręty i nakrętki stalowe. Ogólne wymagania i badania.
PN-M-82054-03	Śruby, wkręty i nakrętki stalowe. Właściwości mechaniczne śrub i wkrętów.
BN-88/6731-08	Cement. Transport i przechowywanie.
PN-EN 1992-1-1:2008	Eurokod 2 -- Projektowanie konstrukcji z betonu -- Część 1-1: Reguły ogólne i reguły dla budynków

### 10.2. Inne dokumenty

Załącznik nr 2 do rozporządzenia Ministra Infrastruktury z dnia 3 lipca 2003 r. Szczegółowe warunki techniczne dla znaków drogowych poziomych i warunki ich umieszczania na drogach (Dz. U. nr 220, poz. 2181)

## **D.07.07.01 Budowa oświetlenia drogowego**

### **1. Wstęp**

#### **1.1. Przedmiot Specyfikacji Technicznej Wykonania i Odbioru Robót Budowlanych**

Przedmiotem niniejszej Specyfikacji Technicznej Wykonania i Odbioru Robót Budowlanych są wymagania dotyczące wykonania i odbioru Robót budowlanych budowy oświetlenia drogowego w ramach realizacji zadania: „Rozbudowa drogi wojewódzkiej nr 487 wraz ze zmianą jej przebiegu w miejscowości Olesno”.

#### **1.2. Zakres stosowania STWiORB**

Specyfikacja Techniczna Wykonania i Odbioru Robót Budowlanych jest stosowana jako dokument przetargowy i kontraktowy przy zlecaniu i realizacji robót wymienionych w punkcie 1.1.

#### **1.3. Zakres robót objętych STWiORB**

Ustalenia zawarte w niniejszej STWiORB dotyczą prowadzenia robót związanych z budową oświetlenia.

Zakres rzeczowy obejmuje:

- montaż nowych punktów oświetleniowych,
- budowa nowych odcinków linii kablowej,
- zabezpieczenie rurami ochronnymi
- przebudowa oświetlenia własności gminy
- budowa oświetlenia wł.PKP
- wymiana wysięgników na istniejących słupach oświetleniowych/  
montaż nowych opraw oświetleniowych wł.PKP

#### **1.4. Określenia podstawowe**

**1.4.1. Słup oświetleniowy** - konstrukcja wsporcza osadzona bezpośrednio w gruncie, służąca do zamocowania oprawy oświetleniowej na wysokości nie większej niż 12 m.

**1.4.2. Wysięgnik** - element rurowy łączący słup oświetleniowy z oprawą.

**1.4.3. Oprawa oświetleniowa** - urządzenie służące do rozdziału, filtracji i przekształcania strumienia świetlnego wysyłanego przez źródło światła, zawierające wszystkie niezbędne detale do przymocowania i połączenia z instalacją elektryczną.

**1.4.4. Kabel** - przewód wielożyłowy izolowany, przystosowany do przewodzenia prądu elektrycznego, mogący pracować pod i nad ziemią.

**1.4.5. Tablica bezpiecznikowa** – urządzenie służące do zasilania obwodów oświetleniowych oraz ich zabezpieczenia.

**1.4.6. Dodatkowa ochrona przeciwporażeniowa** -ochrona części przewodzących dostępnych w wypadku pojawienia się na nich napięcia w warunkach zakłóceń.

**1.4.7. Skrzyżowanie** - występuje wtedy, gdy część rzutu poziomego linii elektroenergetycznej przecina lub pokrywa jakąkolwiek część rzutu poziomego innej linii elektrycznej, drogi komunikacyjnej, budowli itp.

**1.4.8. Zbliżenia** - występuje wtedy, gdy odległość rzutu poziomego linii elektrycznej od rzutu poziomego innej linii elektrycznej, korony drogi, budowli itp. jest mniejsza niż połowa wysokości zawieszania najwyżej położonego nieziemionego przewodu zbliżającej się linii i nie zachodzi przy tym skrzyżowanie.

**1.4.9. Pozostałe określenia podstawowe** są zgodne z odpowiednimi normami oraz z określeniami podanymi w STWiORB DM 00.00.00 „Wymagania ogólne”.

#### **1.5. Ogólne wymagania dotyczące Robót**

Ogólne wymagania dotyczące robót podano w STWiORB DM 00.00.00 „Wymagania Ogólne”.

Wykonawca Robót jest odpowiedzialny za jakość ich wykonania oraz za zgodność z Dokumentacją Projektową, STWiORB

i poleceniami Inżyniera.

Niezbędne dane istotne z punktu widzenia:

- organizacji robót budowlanych;
- zabezpieczenia interesu osób trzecich;
- ochrony środowiska;
- warunków bezpieczeństwa pracy;
- zaplecza dla potrzeb Wykonawcy;
- warunków organizacji ruchu;

#### **P.H.U. ARCUS 2**

Tadeusz Hoszowski

- zabezpieczenia chodników i jezdni podano w STWiORB DM 00.00.00 „Wymagania Ogólne”.

## 1.6. Wspólny Słownik Zamówień (CPV)

Kody grup, klas i kategorii robót Wspólnego Słownika Zamówień (CPV) dotyczących przedmiotu zamówienia podano w STWiORB DM 00.00.00 „Wymagania Ogólne”.

## 2. Materiały

### 2.1. Ogólne wymagania dotyczące materiałów

Ogólne wymagania dotyczące materiałów, ich pozyskiwania i składowania podano w STWiORB DM.00.00.00 „Wymagania ogólne”.

Jakakolwiek nazwa handlowa użyta w STWiORB lub Dokumentacji Projektowej oznaczać będzie definicję standardu a nie specyficzny produkt do zastosowania w projekcie.

Wszystkie materiały przewidziane do wbudowania będą zgodne z postanowieniami Kontraktu, wymaganiami i warunkami Specyfikacji Technicznych i poleceniami Inżyniera.

Wszelkie użyte w Dokumentacji Projektowej nazwy producentów i typ urządzeń należy rozumieć jako przykładowe. Dopuszczone jest stosowanie równoważnych materiałów i urządzeń innych producentów o parametrach technicznych takich samych bądź lepszych po uzyskaniu akceptacji Inżyniera, Inwestora i właściciela przebudowywanych urządzeń.

### 2.2. Kable

Kable używane do oświetlenia powinny spełniać wymagania PN-E-90401. Zaleca się stosowanie kabli o napięciu znamionowym 0,6/1 kV o żyłach aluminiowych w izolacji polwinitowej i powłoce polietylenowej. Przekrój żył powinien być dobrany w zależności od dopuszczalnego spadku napięcia, dopuszczalnej temperatury nagrzania kabla przez prądy robocze i zwarciove oraz skuteczności ochrony przeciwporażeniowej w przypadku zerowania ochronnego. Bębny z kablami należy przechowywać w miejscach pokrytych dachem, zabezpieczonych przed opadami atmosferycznymi i bezpośrednim działaniem promieni słonecznych.

Należy zastosować następujący typ kabla nN:

- NA2XY-J 4x35mm<sup>2</sup>

### 2.3. Przewody

Należy zastosować następujące przewody:

- YDYżo 3x2,5mm<sup>2</sup> (zasilanie oprawy),

### 2.4. Rury ochronne

Przepusty kablowe powinny być wykonane z materiałów niepalnych, z tworzyw sztucznych, wytrzymałych mechanicznie, chemicznie i odpornych na działanie łuku elektrycznego.

Rury używane na przepusty powinny być dostatecznie wytrzymałe na działanie sił ściskających, z jakimi należy liczyć się w miejscu ich ułożenia. Wnętrza ścianek powinny być gładkie lub powleczone warstwą wygładzającą ich powierzchnię, dla ułatwienia przesuwania się kabli.

Rury na przepusty kablowe należy przechowywać na utwardzonym placu, w miejscach zabezpieczonych przed działaniem sił mechanicznych.

Zastosowano osłony rurowe koloru niebieskiego dla kabli nN wykonane z polietylenu wysokiej gęstości HDPE typu:

- RHDPEk-S-110 – na skrzyżowaniach z innymi sieciami

- RHDPE-110 – na skrzyżowaniach z drogami i zjazdami

Polietylen wysokiej gęstości HDPE z którego wytworzone będą rury powinien posiadać następujące właściwości:

- gęstość nie mniejsza niż 0,942[g/cm<sup>3</sup>]

- współczynnik pływnięcia: 0,15 – 0,5 [g/10min] dla masy obciążeniowej 2,16kg i temp. 190°C wg. ISO 1133

- moduł sprężystości: 800-1200[MPa]

- współczynnik termicznej rozszerzalności liniowej:  $\alpha=15-20 \cdot 10^{-4}[1/^{\circ}\text{C}]$

- temperaturowy zakres stosowania: -30°C do +75°C

- wydłużenie w punkcie zerwania >800%

- odporność na większość kwasów i alkaliów

### 2.5. Słupy oświetleniowe

Słupy oświetleniowe powinny być wykonane zgodnie z Dokumentacją Projektową.

Dla oświetlenia przejść dla pieszych zastosowano słupy wysokości 6m z wysięgnikiem 1,5m i 7m z wysięgnikiem 2m.

Słupy powinny być dobrane odpowiednio do przenoszonych obciążeń oraz stref wiatrowych występujących na danym terenie.

## 2.7. Fundamenty prefabrykowane

Do słupów oświetleniowych zastosowano fundamenty prefabrykowane dostosowane do zastosowanych słupów.

## 2.8. Ustoje

Zastosowano ustoje dla gruntu słabego wykonane z płyt ustojowych oraz pozostałych elementów zgodnie z katalogami.

## 2.9. Oprawy oświetleniowe

Oprawy oświetleniowe powinny być wykonane zgodnie z Dokumentacją Projektową.

Oprawy powinny się charakteryzować parametrami nie gorszymi niż:

- stopień ochrony układu optycznego i zasilacza min. IP66
- wytrzymałość mechaniczna min. IK08
- deklaracja zgodności CE, oraz certyfikat akredytowanego ośrodka badawczego na znak ENEC
- II klasa ochronności
- zakres temperatury pracy – 35 do +40oC
- korpus oprawy wykonany z odlewu aluminiowego
- skuteczność świetlna oprawy 100lm/W
- temperatura barwowa 4000 ± 200oK
- trwałość użyteczna min. 60 000h (spadek strumienia max. do 80% wartości początkowej)
- zasilacz wyposażony w funkcję utrzymania strumienia świetlnego w czasie
- zakłócenia sieci elektrycznej THD <20%

## System sterowania oświetlenia przejść dla pieszych

W układzie doświetlenia przejść dla pieszych zastosowano rozwiązanie adaptacyjne, poprawiające wykorzystanie energii z wykorzystaniem czujnika zmierzchowego oraz czujników obecności w obszarze przejścia zgodne z wytycznymi ZDW Opole.

Wyposażenie (komplet na zespół dwóch punktów oświetleniowych)

- 2 x Wyłącznik nadprądowy B6A
- 1 x Układ zmierzchowy
- 1 x Zasilacz impulsowy (230V/12V 20W)
- 1 x Stycznik 25A 2p
- 2 x Czujnik ruchu np. EDS 2000

## 2.10. Złącza słupowe

Zastosowano złącza bezpiecznikowe słupowe z wkładkami topikowymi D01 gG 4 A

## 2.11. Uziomy

Na całej długości projektowanych linii kablowych należy zabudować bednarke stalową FeZn 30x4mm oraz w miejscach wskazanych na schemacie uziom pograżany Ø20mm/6m:

- $R_{z} \leq 30\Omega$ - na końcach obwodu i odgałęzień obwodów

## 2.12. Zabezpieczenie rur ochronnych

Do zabezpieczenia rur ochronnych należy zastosować dławice czopowe.

## 2.13. Piasek

Piasek stosowany przy układaniu kabli powinien odpowiadać wymaganiom PN-EN 13242:2004.

## 2.14. Folia

Folia służąca do osłony kabla przed uszkodzeniami mechanicznymi, powinna być folią kalandrowaną z uplastycznionego PCW o grubości 0,2 mm, gatunku 1, koloru niebieskiego, lub czerwonego odpowiadającą wymaganiom BN-68/6353-03.

## 3. Sprzęt

### 3.1. Ogólne wymagania dotyczące sprzętu

Ogólne wymagania dotyczące sprzętu podano w STWiORB DM 00.00.00 „Wymagania ogólne”.

### 3.2. Sprzęt do wykonania oświetlenia

Wykonawca przystępujący do wykonania oświetlenia drogowego winien wykazać się możliwością korzystania z



następujących maszyn i sprzętu gwarantujących właściwą jakość robót:

- żurawia samochodowego,
- samochodu specjalnego linowego z platformą i balkonem,
- zespołu prądotwórczego przenośnego 2,5 kVA,
- zagęszczarki wibracyjnej spalinowej 70 m<sup>3</sup>/h,
- wibromłotu elektrycznego lub spalinowego do 3 kW,
- ciągnika kołowego,
- lub każdego innego sprzętu zaakceptowanego przez Inżyniera.

#### **4. Transport**

##### **4.1. Ogólne wymagania dotyczące transportu**

Ogólne wymagania dotyczące transportu podano w STWiORB DM 00.00.00 „Wymagania ogólne”.

##### **4.2. Transport materiałów**

Wykonawca przystępujący do wykonania oświetlenia winien wykazać się możliwością korzystania z następujących środków transportu.

- samochodu skrzyniowego,
- przyczepy dłuźycowej,
- samochodu specjalnego linowego z platformą i balkonem,
- samochodu dostawczego,
- przyczepy do przewożenia kabli.

Na środkach transportu przewożone materiały i elementy powinny być zabezpieczone przed ich przemieszczaniem, układane zgodnie z warunkami transportu, wydanymi przez wytwórcę dla poszczególnych elementów.

#### **5. Wykonanie Robót**

##### **5.1. Ogólne zasady wykonania robót**

Ogólne zasady wykonywania Robót podano w STWiORB DM 00.00.00 „Wymagania ogólne”.

Wykonawca przedstawi Inżynierowi do akceptacji Projekt Technologii i Organizacji Robót oraz Program Zapewnienia Jakości uwzględniający wszystkie warunki, w jakich będą wykonywane roboty i uzgodni go z inwestorem.

Prace ziemne wykonywać ręcznie przy skrzyżowaniu z istniejącym uzbrojeniem, roboty należy prowadzić odcinkowo i zgodnie z ustaleniami właściciela istniejącego uzbrojenia.

Przed przystąpieniem do robót ziemnych należy zlecić nadzór wszystkim właścicielom uzbrojenia podziemnego na omawianym terenie.

Dokładną lokalizację urządzeń podziemnych należy ustalić przy pomocy wykopów kontrolnych wykonywanych ręcznie i pod nadzorem użytkowników.

Wszelkie roboty w pobliżu uzbrojenia podziemnego wykonywać pod nadzorem użytkowników, stosując się do ich zaleceń odnośnie zabezpieczeń urządzeń.

Montaż opraw oświetleniowych, złącz kablowych-słupowych, uzemień oraz kabli powinien być realizowany zgodnie z aktualnie obowiązującymi przepisami ochrony przeciwporażeniowej w urządzeniach elektroenergetycznych na napięcie do 1 kV oraz instrukcją montażu tych urządzeń.

Prace należy skoordynować z robotami drogowymi a także robotami innych branż.

Wykonawca opracuje powykonawczą inwentaryzację geodezyjną.

##### **5.2. Montaż uziomów**

Wszystkie uziemienia należy wykonywać metodą pogrążaną wibromłotem. Wykonywane prace winny spełniać wymagania PN-E-05009-54, a zblizenia i skrzyżowania przewodów uziemiających z kablami wg. PN-E-05003-01.

##### **5.3. Montaż słupów oświetleniowych**

- słupy należy montować na fundamencie prefabrykowanym,
- fundament zabudowany w gruncie należy zabezpieczyć przed agresywnością środowiska,
- słupy montować za pomocą dźwigu,
- szczegółowe zasady montażu słupów oświetleniowych zawiera instrukcja opracowana przez producenta.

Słup należy ustawiać tak, aby jego wnęka znajdowała się od strony chodnika, a przy jego braku, od strony przeciwnej niż nadjeżdżające pojazdy oraz nie powinna być położona niżej niż 20 cm od powierzchni chodnika lub gruntu.

Słupy należy wyposażyć w izolacyjne złącza kablowe do słupów oświetleniowych z bezpiecznikiem.

#### 5.4. Montaż opraw

Montaż opraw należy wykonywać przy pomocy samochodu z balkonem.

Każdą oprawę przed zamontowaniem należy podłączyć do sieci i sprawdzić jej działanie (sprawdzenie zaświecenia się lampy).

Oprawy należy montować po uprzednim wciągnięciu przewodów zasilających do słupów .

Należy stosować przewody pojedyncze o izolacji wzmocnionej żyłami miedzianymi o przekroju żyły nie mniejszym niż 2,5 mm<sup>2</sup>. Ilość przewodów kabelkowych zależy od ilości opraw.

Oprawy należy mocować na słupach w sposób wskazany przez producenta opraw po wprowadzeniu do nich przewodów zasilających i ustawieniu ich w położenie pracy.

Oprawy powinny być mocowane w sposób trwały, aby nie zmieniały swego położenia pod wpływem warunków atmosferycznych i parcia wiatru dla I strefy wiatrowej.

W przypadku zmiany opraw w stosunku do projektu Wykonawca dostarczy obliczenia sprawdzające uzyskiwanych parametrów oświetlenia. Parametry te muszą spełniać wymagania STWiORB.

#### 5.5. Układanie kabli

Układanie kabli należy przeprowadzać zgodnie z Polską Normą PN-E-05125 „Elektroenergetyczne i sygnalizacyjne linie kablowe” – Projektowanie i budowa. Układanie kabli winno być wykonywane w sposób wykluczający ich uszkodzenie przez zginanie, skręcanie, rozciąganie itp. Zaleca się stosowanie rolek w przypadku układania kabli o masie większej niż 4 kg/m. Dopuszcza się mechaniczne układanie kabli przy użyciu ciągarok lub rolek napędzanych pod warunkiem spełnienia wymogów określonych w p. 2.5.1-a i b normy PN-E-05125.

Temperatura graniczna przy układaniu kabli nie powinna być niższa niż 0° w przypadku kabli o powłoce z tworzyw sztucznych. Przy układaniu kabli można zginać kabel tylko w przypadkach koniecznych a średnica zginania nie powinna być mniejsza niż 10-krotna zewnętrzna średnica kabla. Przy układaniu kabli w pobliżu innych kabli lub przewodów kable układać w takich odległościach, aby w normalnych warunkach pracy i przy zakłóceniach nie wywoływały w sąsiednich liniach elektroenergetycznych niepożądanych zjawisk np. indukowania prądów.

Kable w ziemi należy układać na dnie wykopu, jeżeli grunt jest piaszczysty, w pozostałych wypadkach kable należy układać na warstwie piasku o grubości, co najmniej 10 cm. Ułożone kable należy zasypać warstwą piasku, co najmniej 10 cm, następnie warstwą 15 cm rodzimego gruntu, folią kablową niebieską oraz pozostałą resztą ziemi rodzimej.

Głębokość ułożenia kabli nN mierzona od powierzchni terenu do górnej powierzchni kabla powinna wynosić, co najmniej 70 cm, lub 50 cm w przypadku skrzyżowania z rowem krytym mierzona od powierzchni terenu do górnej powierzchni kabla.

W wykopach kable powinny być układane linia falistą z zapasem wynoszącym 1-3% długości wykopu wystarczającym do skompensowania możliwych przesunięć gruntu.

Przy wprowadzeniach kabli do przepustów kablowych, wprowadzeniach na słupy linii należy pozostawić zapasy o wielkości określonej normą.

W przypadku układania kabli w rurach i blokach osłonowych, głębokość tych osłon mierzona od powierzchni terenu powinna wynosić, co najmniej: 50cm – przy układaniu linii kablowych pod chodnikami, 70cm – przy układaniu linii kablowych w terenie bez nawierzchni oraz 100cm – przy układaniu kabli w częściach dróg i ulic przeznaczonych do ruchu kołowego. Po ułożeniu linii kablowych należy wykonać pomiary i próby określone w p. 7.2 do 7.7 normy PN-E-05125.

Kable ułożone w ziemi powinny być zaopatrzone na całej długości w trwałe oznaczniki rozmieszczone w odstępach nie większych niż 10 m oraz przy mufach i w miejscach charakterystycznych (skrzyżowania)

Na oznaczniakach należy umieścić trwałe napisy zawierające, co najmniej:

- a) symbol i numer ewidencyjny linii
- b) oznaczenie kabla wg odpowiedniej normy
- c) znak użytkownika kabla
- d) rok ułożenia kabla

Kable układane w terenie niezabudowanym oraz z dala od charakterystycznych punktów terenu powinny być oznakowane słupkami betonowymi umieszczonymi na powierzchni terenu. Miejsca ułożenia muf kablowych powinny być oznakowane słupkami betonowymi umieszczonymi na powierzchni terenu.

#### 5.6. Zabudowa betonowych słupów oświetleniowych wł. PKP

Zastosowano ustoje dla gruntu słabego wykonane z płyt ustojowych oraz pozostałych elementów zgodnie z katalogami.

- słupy montować za pomocą dźwigu,

- szczegółowe zasady montażu słupów oświetleniowych zawiera instrukcja opracowana przez producenta.

#### 5.7. Montaż rur ochronnych

Odcinki przepustów kablowych pod drogą projektowaną należy wykonać metodą przekopu otwartego, Całość prac należy prowadzić w skoordynowaniu z robotami drogowymi.

Głębokość ułożenia przepustów kablowych powinna być taka, aby odległość mierzona od dna rowu odwadniającego do

górną powierzchni przepustu wynosiła, co najmniej 0,5 m natomiast odległość mierzona od powierzchni drogi do górnej powierzchni przepustu powinna wynosić min. 0,8 m.

Najmniejsza odległość pionowa między górną powierzchnią drogi a górną częścią osłony kabla nie powinna być mniejsza niż 0,8 m, natomiast odległość między górną częścią osłony kabla a dolną powierzchnią trwałego podłoża drogi powinna wynosić, co najmniej 0,2 m.

Długość przepustu kablowego winna być taka, aby odległość pozioma mierzona od końca przepustu do krawędzi rowu odwadniającego wynosiła, co najmniej 0,5 m, a w przypadku braku rowu odwadniającego 0,5 m mierzona od końca przepustu do krawędzi jezdni.

Końce rur w ziemi zabezpieczyć dławicami czopowymi lub masą plastyczną na bazie kauczuku.

### **5.8. Wykonanie dodatkowej ochrony przeciwporażeniowej**

Dla zapewnienia odpowiedniej ochrony przeciwporażeniowej projektuje się uziemienie każdego słupa za pomocą bednarki ocynkowanej typu FeZn 30x4. Dodatkowo przewidziano także uziemienie ostatnich punktów oświetleniowych za pomocą uziołów pograżane typu Galmar, cynkowane  $\varnothing$  20mm/6-12 o rezystancji  $R_z < 30\Omega$ .

### **5.9. Wykonanie zasyпки**

Grunt należy zagęszczać warstwami, co najmniej 20 cm. Wskaźnik zagęszczenia gruntu powinien osiągnąć, co najmniej 0,97.

Pod jezdnią zasyпка do głębokości 120 cm powinna być zagęszczona do  $I_s \geq 1,00$ , natomiast w górnej warstwie do 20 cm od niwelety robót ziemnych  $I_s \geq 1,03$  wg BN-77/8931-12.

## **6. Kontrola jakości Robót**

### **6.1. Ogólne zasady kontroli jakości robót**

Ogólne zasady kontroli jakości Robót podano w STWiORB DM.00.00.00 „Wymagania ogólne”.

### **6.2. Badania przed przystąpieniem do robót**

Przed przystąpieniem do robót należy sprawdzić, czy materiały, które będą użyte do budowy linii posiadają zaświadczenia o jakości lub Deklaracje Zgodności. Po skompletowaniu materiałów przy stanowiskach wbudowania należy wzrokowo ocenić ich stan w zakresie:

- prostoliniowości słupów i śrub,
- stanu powierzchni (spękania betonu, korozja),
- stanu izolacji kabla
- zgodności rodzaju materiałów z Dokumentacją Projektową.

### **6.3. Latarnie**

Elementy latarni powinny być zgodne z Dokumentacją Projektową i BN-79/9068-01.

Latarnie oświetleniowe, po ich montażu, podlegają sprawdzeniu pod względem:

- dokładności ustawienia pionowego słupów,
- prawidłowości ustawienia opraw względem osi oświetlanej jezdni,
- jakości połączeń kabli i przewodów na tabliczce bezpiecznikowo- zaciskowej oraz na zaciskach oprawy,
- jakości połączeń śrubowych słupów, wysięgników i opraw,
- stanu antykorozyjnej powłoki ochronnej wszystkich elementów.

### **6.4. Linia kablowa**

W czasie wykonywania i po zakończeniu robót kablowych należy przeprowadzić następujące pomiary:

- głębokości zakopania kabla,
- grubości podsypki piaskowej nad i pod kablem,
- odległości folii ochronnej od kabla,
- rezystancji izolacji i ciągłości żył kabla.

Pomiary należy wykonywać, co 10 m budowanej linii kablowej, za wyjątkiem pomiarów rezystancji i ciągłości żył kabla, które należy wykonywać dla każdego odcinka kabla.

Ponadto należy sprawdzić wskaźnik zagęszczenia gruntu nad kablem i rozplantowanie nadmiaru ziemi.

### **6.5. Pomiar natężenia oświetlenia**

Pomiary należy wykonywać po upływie, co najmniej 0,5 godz. od włączenia lamp. Lampy przed pomiarem powinny być świecące minimum przez 100 godzin. Pomiary należy wykonywać przy suchej i czystej nawierzchni, wolnej od pojazdów, pieszych i jakichkolwiek obiektów obcych, mogących zniekształcić przebieg pomiaru. Pomiarów nie należy przeprowadzać podczas nocy księżycowych oraz w złych warunkach atmosferycznych (mgła, śnieżyca, unoszący się kurz itp.). Do pomiarów należy używać przyrządów pomiarowych o zakresach zapewniających przy każdym pomiarze odchylenia nie mniejsze od 30 % całej skali na danym zakresie.

Pomiary natężenia oświetlenia należy wykonywać za pomocą luksomierza wyposażonego w urządzenie do korekcji kątowej, a element światłoczuły powinien posiadać urządzenie umożliwiające dokładne poziomowanie podczas pomiaru. Pomiary należy przeprowadzać dla punktów jezdni, zgodnie z PN-EN 13201.

## **7. Obmiar robót**

### **7.1. Ogólne zasady obmiaru robót**

Ogólne zasady obmiaru robót podano w STWIORB DM.00.00.00 „Wymagania ogólne”.

### **7.2. Jednostka obmiarowa**

Jednostką obmiarową jest komplet (kpl.) montażu kompletnego punktu oświetleniowego z wszystkimi robotami towarzyszącymi zgodnie z Dokumentacją Projektową.

Jednostką obmiarową jest metr (m) ułożenia kabla z wszystkimi robotami towarzyszącymi zgodnie z Dokumentacją Projektową.

Jednostką obmiarową jest metr (m) ułożenia bednarki ocynkowanej z wszystkimi robotami towarzyszącymi zgodnie z Dokumentacją Projektową.

Jednostką obmiarową jest komplet (kpl.) montażu uziomu pograżanego z wszystkimi robotami towarzyszącymi zgodnie z Dokumentacją Projektową.

Jednostką obmiarową jest metr (m) montażu rury ochronnej z wszystkimi robotami towarzyszącymi zgodnie z Dokumentacją Projektową.

Jednostką obmiarową jest komplet (kpl.) wykonania niezbędnych prób i pomiarów z wszystkimi robotami towarzyszącymi zgodnie z Dokumentacją Projektową.

## **8. Odbiór Robót**

### **8.1. Ogólne zasady odbioru robót**

Ogólne zasady odbioru Robót podano w STWiORB DM 00.00.00 ”Wymagania ogólne”.

### **8.2. Odbiór robót zanikających i ulegających zakryciu**

Odbiorowi robót zanikających i ulegających zakryciu podlegają:

- wykopy pod fundamenty i kable,
- ułożenie kabla z wykonaniem podsypki pod i nad kablem,
- ułożenie osłon rurowych,
- montaż uziomów,

### **8.3. Dokumenty do odbioru końcowego robót**

Do odbioru końcowego Wykonawca jest zobowiązany przygotować:

- aktualną powykonawczą Dokumentację Projektową,
- geodezyjną dokumentację powykonawczą,
- protokoły z dokonanych pomiarów skuteczności zerowania zastosowanej ochrony przeciwporażeniowej,
- protokoły z dokonanych pomiarów uziemienia,
- protokół odbioru robót.

W przypadku niezgodności, choć jednego elementu robót z wymaganiami, roboty uznaje się za niezgodne z Dokumentacją Projektową i Wykonawca zobowiązuje się do ich poprawy na własny koszt.

## **9. Podstawa płatności**

### **9.1. Ogólne ustalenia dotyczące podstawy płatności**

Ogólne ustalenia dotyczące podstawy płatności podano w STWiORB DM.00.00.00 „Wymagania ogólne”.

### **9.2. Cena jednostki obmiarowej**

Płaci się za jednostkę obmiarową budowy oświetlenia drogowego zgodnie z pkt. 7. Cena jednostkowa jest ceną uśrednioną dla założonego sposobu wykonania i obejmuje:

- opracowanie Projektu Technologii i Organizacji Robót oraz Programu Zapewnienia Jakości,
- zapewnienie niezbędnych czynników produkcji,
- zakup i dostarczenie na plac budowy wszystkich niezbędnych materiałów,
- zastosowanie materiałów pomocniczych koniecznych do prawidłowego wykonania robót lub wynikających z przyjętej technologii robót,
- prace pomiarowe i przygotowawcze,
- oznakowanie robót

- roboty ziemne,
- opłaty za składowanie,
- wykonanie wykopów,
- wykonanie przekopów kontrolnych,
- zabudowa kompletnego punktu oświetlenia ulicznego:
  - a) ustawienie słupa ulicznego,
  - b) montaż wysięgnika,
  - c) montaż oprawy oświetleniowej,
  - d) montaż oświetleniowego złącza słupowego,
  - e) wciągnięcie przewodu do zasilenia opraw,
- ułożenie kabla nN,
- ułożenie bednarki ocynkowanej,
- montaż uziomu pograżanego,
- montaż rury ochronnej,
- zabudowę stacji meteorologicznej
- zabezpieczenie końców rur dławicami czopowymi,
- oznakowanie trasy kabli oświetleniowych
- wykonanie zasypek,
- rozbiórka i odtworzenie nawierzchni związanych z przebudową a nie ujętych w innych branżach,
- wykonanie robót odtworzeniowych związanych z przebudową a nie ujętych w innych branżach,
- wykonanie powykonawczej inwentaryzacji geodezyjnej,
- podłączenie do sieci zgodnie z Dokumentacją Projektową i STWiORB,
- przeprowadzenie prób i konserwowanie urządzeń w okresie gwarancji,
- uporządkowanie terenu robót; wywóz odpadów na wysypisko wraz z kosztami utylizacji lub na miejsce przystosowane do składowania poza terenem budowy,
- wykonanie wszelkich niezbędnych badań i prób.

## 10. Przepisy związane

### 10.1. Normy

1.	PN-B-06250:1985	Beton zwykły
2.	PN-B-06712:1986	Kruszywa mineralne do betonu
3.	PN-B-03200:1990	Konstrukcje stalowe. Obliczenia statystyczne i projektowanie
4.	PN-B-03322:1980	Elektroenergetyczne linie napowietrzne. Fundamenty konstrukcji wsporczych. Obliczenia statyczne i projektowanie.
5.	PN-B-06050:1999	Geotechnika. Roboty ziemne budowlane. Wymagania ogólne.
6.	PN-B-19701:1997	Cement – Cement powszechnego użytku – Skład, wymagania i ocena zgodności.
7.	PN-B-23010:1985	Domieszki do betonu. Klasyfikacja i określenia
8.	PN-B-32250:1988	Materiały budowlane. Woda do betonu i zapraw
9.	PN-C-89205:1980	Rury z nieplastyfikowanego polichlorku winylu.
10.	PN-E-05003-01	Ochrona odgromowa obiektów budowlanych. Wymagania ogólne.
11.	PN-E-05009-54	Uziemienia elektryczne w obiektach budowlanych. Dobór i montaż wyposażenia elektrycznego. Uziemienia i przewody ochronne.
12.	PN-E-05100-1:1998	Elektroenergetyczne linie napowietrzne. Projektowanie i budowa. Linie prądu przemiennego z przewodami roboczymi gołymi.
13.	PN-E-05125:1976	Elektroenergetyczne i sygnalizacyjne linie kablowe. Projektowanie i budowa.
14.	PN-E-06305	Elektryczne oprawy oświetleniowe. Typowe wymagania i badania
15.	PN-EN 60598-2-3:2002	Oprawy oświetleniowe-wymagania ogólne szczegółowe drogowe i uliczne.
16.	PN-IEC 60364-4-41:2000	Instalacje elektryczne w obiektach budowlanych. Ochrona dla zapewnienia bezpieczeństwa. Ochrona przeciwporażeniowa
17.	PN-M-34501:1991	Gazociągi i instalacje gazownicze. Skrzyżowania gazociągów z terenowymi. Wymagania
18.	PN-B-06281:1973	Prefabrykaty budowane z betonu. Metody badań wytrzymałościowych.

19.	PN-S-02205:1998	Drogi samochodowe. Roboty ziemne. Wymagania i badania.
20.	BN-80/6112-28	Kit miniowy
21.	BN-78/6114-32	Lakier asfaltowy, przeciwrdzewny do ochrony biernej, szybkoschnący, czarny.
22.	BN-68/6353-03	Folia kalandrowana techniczna z uplastycznionego polichloroku winylu suspensyjnego..
23.	BN-77/8931-12	Oznaczenie wskaźnika zagęszczenia gruntu.
24.	N SEP-E-001:2006	Sieci elektroenergetyczne niskiego napięcia. Ochrona przeciwporażeniowa
25.	N SEP-E-003:2006	Elektroenergetyczne linie napowietrzne. Projektowanie i budowa. Linie przemiennego z przewodami pełnoizolowanymi oraz z przewodami niepełnoizolowanymi.
26.	N SEP-E-004:2009	Elektroenergetyczne i sygnalizacyjne linie kablowe. Projektowanie i budowa.
27.	PN-EN 13201	Oświetlenie dróg.
28.	PN-EN 13201-1:2007	Oświetlenie dróg. Wybór klas oświetlenia.
29.	PN-EN 13201-2:2007	Oświetlenie dróg. Wymagania oświetleniowe.
30.	PN-EN 13201-3:2007	Oświetlenie dróg. Obliczenia parametrów oświetleniowych.
31.	PN-EN 13201-4:2007	Oświetlenie dróg. Metody pomiarów parametrów oświetlenia.
32.	PN EN 13242:2004	Kruszywa do niezwiązanych i związanych hydraulicznie materiałów stosowanych w obiektach budowlanych i budownictwie drogowym.
33.	PN-EN 1991-1-4:2008	Eurokod 1: Oddziaływania na konstrukcje. Część 1-4: Oddziaływania ogólne. Oddziaływania wiatru
34.	PN EN 60598-1:2007/A1:2007	Oprawy oświetleniowe. Część 1; Wymagania ogólne i badania.

## 10.2. Inne dokumenty

1. Przepisy budowy urządzeń elektrycznych. BPUE, wyd. 1980r.
2. Rozporządzenie Ministra Budownictwa i Przemysłu Materiałów Budowlanych w sprawie bezpieczeństwa i higieny pracy przy wykonywaniu robót budowlano-montażowych i rozbiórkowych Dz. U. Nr 13 Z dn. 10.04.1972r.
3. Warunki Techniczne Wykonania i Odbioru Robót Budowlano-Montażowych – Część V Instalacje elektryczne, 1973r.
4. Rozporządzenie Ministra Przemysłu z dn. 26 11 1990r. w sprawie warunków technicznych jakim powinny odpowiadać urządzenia elektroenergetyczne w zakresie ochrony przeciwporażeniowej. Dz. U. Nr 81z dn.26.11.1990r.
5. Instrukcja zabezpieczeń przed korozją konstrukcji betonowych. Nr 240 wyd. przez ITB w 1982r.
6. Rozporządzenie Ministra Transportu i Gospodarki Morskiej z dnia 02.03.1999 w sprawie warunków technicznych jakim powinny odpowiadać drogi publiczne i ich usytuowanie (Dz. U. Nr 43, poz. 430).
7. Szczegółowe warunki techniczne dla znaków i sygnałów drogowych oraz urządzeń bezpieczeństwa ruchu drogowego i warunki ich umieszczania na drogach. Załącznik nr 1-4 do rozporządzenia z dnia 3 lipca 2003 r. w sprawie szczegółowych warunków technicznych dla znaków i sygnałów drogowych oraz urządzeń bezpieczeństwa ruchu drogowego i warunków ich umieszczania na drogach (Załącznik do nr-u 220, poz. 2181 z dnia 23 grudnia 2003 r.)
8. Rozporządzenie ministra Przemysłu z dnia 8.10.1990 r. (Dz. U. nr 81 poz. 473 z 1990 r.).
9. Ustawa z dnia 21.03.1985 r. o drogach publicznych (Dz. U. Nr 14, poz. 60) z późniejszymi zmianami.
10. Ustawa z dnia 7.07.1994 r. – Prawo budowlane (Dz. U. Nr 89, poz. 414, z późniejszymi zmianami).
11. Ustawa z dnia 27.04.2001 r. – Prawo ochrony środowiska (Dz. U. Nr 62, poz. 627) z późniejszymi zmianami.

## **D.07.10.01 Tymczasowa organizacja ruchu**

### **1. Wstęp**

#### **1.1 Przedmiot Specyfikacji Technicznej Wykonania i Odbioru Robót Budowlanych**

Przedmiotem niniejszej Specyfikacji Technicznej Wykonania i Odbioru Robót Budowlanych są wymagania dotyczące wykonania i odbioru Robót budowlanych w ramach realizacji zadania: „Rozbudowa drogi wojewódzkiej nr 487 wraz ze zmianą jej przebiegu w miejscowości Olesno”..

#### **1.2. Zakres stosowania STWiORB**

STWiORB jest stosowana jako Dokument Przetargowy i Kontraktowy przy zleceniu i realizacji robót wymienionych w p.1.1.

#### **1.3. Zakres robót objętych STWiORB**

Roboty, których dotyczy STWiORB, obejmują wszystkie czynności umożliwiające i mające na celu wykonanie tymczasowej organizacji ruchu drogowego zgodnie z Dokumentacją Projektową.

#### **1.4. Określenia podstawowe**

Określenia podane w niniejszej STWiORB są zgodne z obowiązującymi odpowiednimi normami oraz określeniami podanymi w STWiORB DM 00.00.00 „Wymagania ogólne”.

#### **1.5. Ogólne wymagania dotyczące robót**

Wykonawca robót jest odpowiedzialny za jakość ich wykonania oraz za zgodność z Dokumentacją Projektową, STWiORB i poleceniami Inżyniera.

Ogólne wymagania dotyczące robót podano w STWiORB DM 00.00.00 „Wymagania ogólne”.

Niezbędne dane istotne z punktu widzenia:

- organizacji robót budowlanych;
- zabezpieczenia interesu osób trzecich;
- ochrony środowiska;
- warunków bezpieczeństwa pracy;
- zaplecza dla potrzeb Wykonawcy;
- warunków organizacji ruchu;
- zabezpieczenia chodników i jezdni,

podano w STWiORB DM 00.00.00 „Wymagania ogólne”.

#### **1.6. Wspólny Słownik Zamówień (CPV)**

Kody grup, klas i kategorii robót Wspólnego Słownika Zamówień (CPV) dotyczących przedmiotu zamówienia podano w STWiORB DM 00.00.00 „Wymagania ogólne”.

## **2. Materiały**

### **2.1. Ogólne wymagania dotyczące materiałów**

Ogólne wymagania dotyczące materiałów podano w STWiORB DM 00.00.00 „Wymagania ogólne”.

### **2.2. Podstawowe wymagania dotyczące materiałów**

Organizacja ruchu na czas budowy obejmuje:

- oznakowanie poziome,
- oznakowanie pionowe,
- sygnał ostrzegawczy umieszczony na znakach drogowych zgodnie z Dokumentacją Projektową,
- sygnalizacja świetlna,
- płyty drogowe pełne.

Elementy oznakowania robót prowadzonych w pasie drogowym muszą spełniać następujące warunki:

- wielkość znaków: średnie,
- słupki z rur stalowych ocynkowanych średnicy 70 mm, malowane farbą poliwinylową, modyfikowaną w kolorze jasnoszarym,
- słupki pod znaki należy wykonać w sposób trwały
- tarcze znaków z blachy stalowej ocynkowanej o profilu odpornym na odginanie ręką, mocowane do słupków w sposób wykluczający obrót tarczy wokół słupka,
- elementy mocujące z materiałów ocynkowanych,
- znaki drogowe z folią odblaskową typu 2, posiadającą aprobatę IBDiM.

### **3. Sprzęt**

#### **3.1. Ogólne wymagania dotyczące sprzętu**

Ogólne wymagania dotyczące sprzętu podano w STWiORB DM 00.00.00 „Wymagania ogólne”.

#### **3.2. Sprzęt do wykonania tymczasowej organizacji ruchu**

Roboty będą wykonywane przy użyciu dowolnego sprzętu zaakceptowanego przez Inżyniera.

### **4. Transport**

#### **4.1. Ogólne wymagania dotyczące transportu**

Ogólne wymagania dotyczące transportu podano w STWiORB DM 00.00.00 „Wymagania ogólne”.

#### **4.2. Transport materiałów**

Wykonawca może wykorzystać dowolne środki transportu, zaakceptowane przez Inżyniera.

### **5. Wykonanie robót**

#### **5.1. Ogólne zasady wykonania Robót**

Ogólne zasady wykonania robót podano w STWiORB DM 00.00.00 „Wymagania Ogólne”.

Wykonawca przedstawi Inżynierowi do akceptacji Projekt Technologii i Organizacji Robót oraz Program Zapewnienia Jakości uwzględniający wszystkie warunki, w jakich będą wykonywane roboty.

Tymczasowa organizacja ruchu jest organizacją przykładową stanowiącą schemat umieszczenia na drodze znaków drogowych i urządzeń bezpieczeństwa ruchu oraz objazdów. Wykonawca winien opracować, uzgodnić i zatwierdzić własny, dostosowany do technologii i organizacji robót projekt organizacji ruchu na czas budowy.

Pozostałe projekty lub inne fazy wynikające z przyjętej technologii robót opracuje i uzgodni Wykonawca.

Wykonawca jest zobowiązany do utrzymania bieżącego nawierzchni dróg powiatowych, miejskich i gminnych w tym do remontów cząstkowych nawierzchni jezdni, regulacji zapadniętych w czasie trwania objazdu wjazdów kanalizacyjnych znajdujących się w nawierzchni jezdni, utrzymania zimowego (gdy objazd będzie prowadzony w okresie zimowym).

Przed przystąpieniem do wykonania tymczasowej organizacji ruchu oraz po przywróceniu stałej organizacji ruchu (po zakończeniu trwania objazdu) należy przeprowadzić lustrację stanu technicznego nawierzchni ulic. Po stwierdzeniu pogorszenia się ich stanu (pogłębienie się kolein w stosunku do istniejących sprzed objazdu) Wykonawca jest zobowiązany do odnowy (wymiany) nawierzchni na wskazanych przez Inżyniera odcinkach jezdni.

#### **5.2. Zakres wykonywanych robót**

Ustawienie i montaż elementów organizacji ruchu przewidzianych w „Projekcie Organizacji Ruchu na czas budowy” oraz w Dokumentacji Projektowej.

Należy zastosować etapową przebudowę ciągów komunikacyjnych oraz wykonanie objazdów.

W celu ostrzeżenia kierujących o prowadzonych robotach, należy zastosować oznakowanie pionowe i poziome koloru żółtego.

W razie robót poza pasem drogowym wykonawca uzyska wszystkie wymagane zgody na wejścia w teren.

Ponadto należy pozostawić istniejące znaki informacyjne i ostrzegawcze, które nie kolidują z oznakowaniem tymczasowym wprowadzonym niniejszym opracowaniem. Pozostałe znaki zdemontować.

Po zakończeniu robót Wykonawca jest zobowiązany do wykonania napraw cząstkowych nawierzchni dróg po których odbywał się objazd oraz wykonania frezowania i ułożenia nowej warstwy ścieralnej.

Frezowanie należy wykonać zgodnie z STWiORB D 05.03.11.

Warstwę ścieralną należy ułożyć zgodnie z STWiORB D 05.03.13.

### **6. Kontrola jakości robót**

#### **6.1. Ogólne zasady kontroli jakości robót**

Ogólne zasady kontroli jakości robót podano w STWiORB DM 00.00.00 „Wymagania ogólne”.

#### **6.2. Kontrola jakości prac pomiarowych**

Kontrola polega na wizualnym sprawdzeniu zakresu rzeczowego i zgodności wykonania Robót z Dokumentacją Projektową oraz wymiarowe sprawdzenie ustawienia oznakowania.

### **7. Obmiar robót**



### **7.1. Ogólne zasady obmiaru robót**

Ogólne wymagania dotyczące obmiaru robót podano w STWiORB DM 00.00.00 „Wymagania ogólne”.

### **7.2. Jednostka obmiarowa**

Jednostką obmiaru jest komplet (kpl.) wykonanej i odebranej tymczasowej organizacji ruchu zgodnie z Dokumentacją Projektową.

Jednostką obmiarową jest ryczałt wykonanych napraw cząstkowych z wszystkimi robotami towarzyszącymi zgodnie z Dokumentacją Projektową.

Jednostką obmiarową jest metr kwadratowy (m<sup>2</sup>) wykonanej wymiany warstwy ścieralnej z wszystkimi robotami towarzyszącymi zgodnie z Dokumentacją Projektową.

## **8. Odbiór robót**

### **8.1. Ogólne zasady odbioru robót**

Ogólne wymagania dotyczące odbioru robót podano w STWiORB DM 00.00.00 „Wymagania ogólne”.

### **8.2. Sposób odbioru robót**

Przewiduje się odbiór ustawionej i sprawnie działającej tymczasowej organizacji ruchu, kontrolę jej sprawności w trakcie prowadzonych robót oraz odbiór końcowy demontażu elementów organizacji ruchu.

W przypadku niezgodności, choć jednego elementu Robót z wymaganiami, Roboty uznaje się za niezgodne z Dokumentacją Projektową i Wykonawca zobowiązany jest do ich poprawy na własny koszt.

## **9. Podstawa płatności**

### **9.1. Ogólne ustalenia dotyczące podstawy płatności**

Ogólne wymagania dotyczące podstawy płatności podano w STWiORB DM 00.00.00 „Wymagania ogólne”.

### **9.2. Cena jednostki obmiarowej**

Płaci się za jednostkę obmiarową całości wykonanej tymczasowej organizacji ruchu, zgodnie z określeniem podanym w p.7. Cena jednostkowa jest ceną uśrednioną dla podanego sposobu wykonania i obejmuje:

- opracowanie Projektu Technologii i Organizacji Robót oraz Programu Zapewnienia Jakości,
- opracowanie własnego, dostosowanego do technologii i organizacji robót projektu organizacji ruchu na czas budowy wraz z jego zatwierdzeniem,
- zapewnienie wszystkich niezbędnych czynników produkcji,
- zakup i dostarczenie na plac budowy wszystkich niezbędnych materiałów,
- zastosowanie materiałów pomocniczych koniecznych do prawidłowego wykonania robót lub wynikających z przyjętej technologii robót,
- wyznaczenie usytuowania oznakowania,
- ustawienie i montaż elementów tymczasowej organizacji ruchu,
- demontaż elementów tymczasowej organizacji ruchu,
- wykonanie objazdów,
- wykonanie napraw cząstkowych,
- wymiana warstwy ścieralnej,
- oczyszczenie terenu robót,
- wykonanie wszystkich niezbędnych pomiarów, prób i sprawdzeń,
- oznakowanie miejsca robót i jego utrzymanie.

## **10. Przepisy związane**

### **10.1. Normy**

Nie występują.

### **10.2. Inne dokumenty**

1. Instrukcja Oznakowania Robót Prowadzonych w Pasie Drogowym.
2. Wytyczne Projektowania Dróg. GDDKiA.
3. Wytyczne Projektowania Ulic. GDDKiA.

## **D.08.00.00 Elementy ulic**

### **D.08.01.01 Krawężniki betonowe**

#### **1. Wstęp**

##### **1.1. Przedmiot Specyfikacji Technicznej Wykonania i Odbioru Robót Budowlanych**

Przedmiotem niniejszej Specyfikacji Technicznej Wykonania i Odbioru Robót Budowlanych są wymagania dotyczące wykonania i odbioru Robót budowlanych w ramach realizacji zadania: „Rozbudowa drogi wojewódzkiej nr 487 wraz ze zmianą jej przebiegu w miejscowości Olesno”.

##### **1.2. Zakres stosowania STWiORB**

STWiORB jest stosowana jako Dokument Przetargowy i Kontraktowy przy zlecaniu i realizacji Robót wymienionych w punkcie 1.1.

##### **1.3. Zakres Robót objętych STWiORB**

Roboty, których dotyczy specyfikacja obejmują wszystkie czynności umożliwiające i mające na celu wykonanie, kontrolę i odbiór krawężników betonowych.

Zakres rzeczowy obejmuje:

- ustawienie krawężników betonowych o wymiarach 20x30x100 cm na ławie z betonu cementowego z oporem
- ustawienie krawężników betonowych najazdowych o wymiarach 20x22x100 cm na ławie z betonu cementowego z oporem
- ustawienie krawężników betonowych o wymiarach 15x30x100 cm na ławie z betonu cementowego z oporem

##### **1.4. Określenia podstawowe**

**Krawężniki betonowe** – prefabrykat betonowy przeznaczony do oddzielenia powierzchni znajdujących się na tym samym poziomie lub na różnych poziomach, stosowany:

- w celu ograniczenia albo wyznaczenia granicy rzeczywistej lub wizualnej,
- jako kanały odpływowe, oddzielnie lub w połączeniu z innymi krawężnikami,
- jako oddzielenie pomiędzy powierzchniami poddanymi różnym rodzajom ruchu drogowego.

Pozostałe określenia podane w niniejszej STWiORB są zgodne z obowiązującymi odpowiednimi normami i definicjami podanymi w STWiORB DM 00.00.00 „Wymagania ogólne”.

##### **1.5. Ogólne wymagania dotyczące Robót**

Ogólne wymagania dotyczące robót podano w STWiORB DM 00.00.00 „Wymagania ogólne”.

Wykonawca Robót jest odpowiedzialny za jakość ich wykonania oraz za zgodność z Dokumentacją Projektową, STWiORB i poleceniami Inżyniera.

Niezbędne dane istotne z punktu widzenia:

- organizacji robót budowlanych;
- zabezpieczenia interesu osób trzecich;
- ochrony środowiska;
- warunków bezpieczeństwa pracy;
- zaplecza dla potrzeb Wykonawcy;
- warunków organizacji ruchu;
- zabezpieczenia chodników i jezdni,

podano w STWiORB DM 00.00.00 „Wymagania Ogólne”.

##### **1.6. Wspólny Słownik Zamówień (CPV)**

Kody grup, klas i kategorii robót Wspólnego Słownika Zamówień (CPV) dotyczących przedmiotu zamówienia podano w STWiORB DM 00.00.00 „Wymagania Ogólne”.

#### **2. Materiały**

##### **2.1. Ogólne wymagania dotyczące materiałów**

Ogólne wymagania dotyczące materiałów, ich pozyskiwania i składowania, podano w STWiORB DM 00.00.00 „Wymagania ogólne”.

##### **2.2. Materiały do wykonania robót**

###### **2.2.1. Zgodność materiałów z dokumentacją projektową**

Materiały do wykonania robót powinny być zgodne z ustaleniami Dokumentacji Projektowej i STWiORB.

### 2.2.2. Stosowane materiały

Przy ustawianiu krawężników na ławach należy stosować następujące materiały:

- krawężniki betonowe,
- beton na ławę,
- piasek na podsypkę i do zapraw,
- cement do podsypki i do zapraw,
- wodę.

### 2.2.3. Krawężniki betonowe

#### 2.2.3.1. Wymagania ogólne wobec krawężników

Należy zastosować krawężniki wibroprasowane z otuliną zewnętrzną deklarowaną przez producenta jako powierzchnią widoczną grubości min. 8mm.

Zalecana długość prostego odcinka krawężnika wraz ze złączem wynosi 1000 mm, płaszczyzny czołowe krawężników mogą być proste lub ukształtowane w sposób ułatwiający układanie lub ryglowanie.

Na danym zadaniu należy stosować krawężniki uliczne wg. poniższego rysunku.

#### 2.2.3.2. Kształt i wymiary

a) Krawężnik typu ulicznego

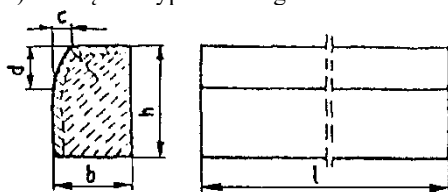

Przykładowe wymiary krawężników

Typ krawężnika	Wymiary krawężników, cm					
	l	b	h	c	d	r
Uliczny (odgrozienie jezdni DW487)	100	20	30	3	12	1,0
Uliczny (odgrozienie zjazdów)	100	15	30	3	12	1,0
Najazdowy	100	20	22	0	0	4

#### 2.2.3.3. Wymagania wobec wymiarów krawężników

Wymiary nominalne powinny być zadeklarowane przez Producenta zgodnie z wymaganiami STWiORB.

L.P.	Badana cecha	Wymagania wg PN-EN 1340:2004	
1.	Długość	±1% nie mniej niż (-4mm) i nie więcej niż (+10mm)	
2.	Wymiary powierzchni za wyjątkiem promienia	±3% nie mniej niż (-3mm) i nie więcej niż (+5)mm	
3.	Pozostałe wymiary	±5% nie mniej niż (-3mm) i nie więcej niż (+10)mm	
4.	Płaskość i prostoliniowość	Długość pomiarowa w mm	Dopuszczalna odchyłka płaskości i prostoliniowości w mm
		300	±1,5
		400	±2,0
		500	±2,5
		800	±4,0

#### 2.2.3.4. Wymagania techniczne

Wymagania wobec krawężnika betonowego, ustalone w PN-EN 1340 do stosowania w warunkach kontaktu z solą odladzającą w warunkach mrozu przedstawia tablica 1.

Tablica 1.

Lp.	Cecha	Klasa	Oznaczenie	Wymagania	
1	Właściwości fizyczne i mechaniczne				
1.1	Odporność na zamrażanie/ rozmrzanie z udziałem soli odladzających	3	D	Ubytek masy po badaniu: wartość średnia $\leq 1,0 \text{ kg/m}^2$ , przy czym żaden pojedynczy wynik $>1,5 \text{ kg/m}^2$	
1.2	Wytrzymałość na zginanie (Klasa wytrzymałości ustalona w Dokumentacji Projektowej lub przez Inżyniera)	3	U	Charakterystyczna wytrzymałość na zginanie, MPa	Minimalna wytrzymałość na zginanie, MPa
				6,0	4,8
1.3	Trwałość ze względu na wytrzymałość			Krawężniki mają zadawalającą trwałość (wytrzymałość) jeśli spełnione są wymagania punktu 1.2 oraz poddawane są normalnej konserwacji	
1.4	Nasiąkliwość	2	B	Wartość średnia $\leq 5,0$	
1.5	Odporność na ścieranie (Klasa odporności ustalona w Dokumentacji Projektowej lub przez Inżyniera)	4	I	Odporność przy pomiarze na tarczy Böhmego, wg zał. H normy PN-EN 1340 – metoda alternatywna	
				$\leq 18000 \text{ mm}^3/5000 \text{ mm}^2$	
2	Aspekty wizualne				
2.1	Wygląd		J	powierzchnia krawężnika nie powinna mieć rys i odprysków, nie dopuszcza się rozwarstwień w krawężnikach dwuwarstwowych .	

#### 2.2.3.5. Składowanie krawężników

Krawężniki betonowe mogą być przechowywane na składowiskach otwartych, posegregowane według typów, rodzajów, kształtów, cech fizycznych i mechanicznych, wielkości, wyglądu itp.

Krawężniki betonowe należy układać z zastosowaniem podkładek i przekładek drewnianych o wymiarach: grubość 2,5 cm, szerokość 5 cm, długości min. 5 cm większej od szerokości krawężnika.

#### 2.2.4. Beton na ławę betonową

Do wykonania ław pod krawężnik należy stosować beton klasy C 12/15 wg. PN-EN 206-1.

#### 2.2.5. Beton na krawężniki

Beton klasy C 30/37 powinien odpowiadać wymaganiom normy PN-EN 206-1 pkt 5.2.

#### 2.2.6. Piasek

Do podsypki cementowo- piaskowej (1:4) należy stosować piasek odpowiadający wymaganiom PN-EN 12620.

Składowanie kruszywa, nie przeznaczonego do bezpośredniego wbudowania po dostarczeniu na budowę, powinno odbywać się na podłożu równym, utwardzonym i dobrze odwodnionym, przy zabezpieczeniu kruszywa przed zanieczyszczeniem i zmieszaniem z innymi materiałami kamiennymi.

#### 2.2.7. Cement

Na podsypkę cementowo-piaskową należy stosować cement 32,5 spełniający wymagania PN-EN 197-1.

Przechowywanie cementu powinno być zgodne z BN-88/6731-08.

#### 2.2.8. Woda

Należy stosować wodę odmiany 1 odpowiadającej wymaganiom PN-EN 1008.

### 3. Sprzęt

#### 3.1. Ogólne wymagania dotyczące sprzętu

Ogólne wymagania dotyczące sprzętu podano w STWiORB DM 00.00.00 „Wymagania ogólne”.

#### 3.2. Sprzęt do wykonania robót

Roboty wykonuje się ręcznie przy zastosowaniu:

- betoniarek do wytwarzania betonu i zapraw oraz przygotowania podsypki cementowo-piaskowej,
- wibratorów płytowych, ubijaków ręcznych lub mechanicznych,
- innego sprzętu zaakceptowanego przez Inżyniera.

#### P.H.U. ARCUS 2

Tadeusz Hoszowski

## **4. Transport**

### **4.1. Ogólne wymagania dotyczące transportu**

Ogólne wymagania dotyczące transportu podano w STWiORB DM 00.00.00 „Wymagania ogólne”.

### **4.2. Transport krawężników**

Krawężniki betonowe mogą być przewożone dowolnymi środkami transportowymi.

Krawężniki betonowe układać należy na środkach transportowych w pozycji pionowej z nachyleniem w kierunku jazdy. Krawężniki powinny być zabezpieczone przed przemieszczeniem się i uszkodzeniami w czasie transportu, a górna warstwa nie powinna wystawać poza ściany środka transportowego więcej niż 1/3 wysokości tej warstwy.

### **4.3. Transport pozostałych materiałów**

Transport cementu powinien się odbywać w warunkach zgodnych z BN-88/6731-08.

Kruszywa można przewozić dowolnym środkiem transportu, w warunkach zabezpieczających je przed zanieczyszczeniem i zmieszaniem z innymi materiałami. Podczas transportu kruszywa powinny być zabezpieczone przed wysypaniem, a kruszywo drobne - przed rozpyleniem.

Masę zalewową należy pakować w bębny blaszane lub beczki. Transport powinien odbywać się w warunkach zabezpieczających przed uszkodzeniem bębnow i beczek.

## **5. Wykonanie robót**

### **5.1. Ogólne zasady wykonania robót**

Ogólne zasady wykonywania Robót podano w STWiORB DM 00.00.00 „Wymagania ogólne”.

Wykonawca przedstawi Inżynierowi do akceptacji Projekt Technologii i Organizacji Robót oraz Program Zapewnienia Jakości uwzględniający wszystkie warunki, w jakich będą wykonywane roboty.

### **5.2. Zasady wykonywania robót**

Sposób wykonania robót powinien być zgodny z Dokumentacją Projektową i STWiORB. W przypadku braku wystarczających danych można korzystać z ustaleń podanych w niniejszej specyfikacji oraz z informacji podanych w załącznikach.

Podstawowe czynności przy wykonywaniu robót obejmują:

- roboty przygotowawcze,
- wykonanie ławy,
- ustawienie krawężników,
- roboty wykończeniowe.

### **5.3. Roboty przygotowawcze**

Przed przystąpieniem do robót należy, na podstawie Dokumentacji Projektowej, STWiORB lub wskazań Inżyniera:

- ustalić lokalizację robót,
- ustalić dane niezbędne do szczegółowego wytyczenia robót oraz ustalenia danych wysokościowych,
- usunąć przeszkody, np. słupki, pachołki, elementy dróg, ogrodzeń itd.
- ustalić materiały niezbędne do wykonania robót,
- określić kolejność, sposób i termin wykonania robót.

### **5.4. Wykonanie ławy**

#### **5.4.1. Koryto pod ławę**

Wymiary wykopu, stanowiącego koryto pod ławę, powinny odpowiadać wymiarom ławy w planie z uwzględnieniem w szerokości dna wykopu ew. konstrukcji szalunku.

#### **5.4.2. Ława betonowa**

Ławę betonową z oporem wykonuje się w szalowaniu. Beton rozścielony w szalowaniu lub bezpośrednio w korycie powinien być wyrównywany warstwami. Betonowanie ław należy wykonywać zgodnie z wymaganiami PN-63/B-06251, przy czym należy stosować, co 50 m szczeliny dylatacyjne wypełnione bitumiczną masą zalewową.

### **5.5 Ustawienie krawężników betonowych**

#### **5.5.1. Zasady ustawiania krawężników o wymiarach 20x30x100cm:**

Światło (odległość górnej powierzchni krawężnika od jezdni) powinno być zgodne z ustaleniami dokumentacji projektowej, tj.

- 12 cm, zasadnicza wysokość wystawienia krawężnika wzdłuż jezdni

#### **5.5.2. Zasady ustawiania krawężników najazdowych o wymiarach 20x22x100cm:**

Światło (odległość górnej powierzchni krawężnika od jezdni) powinno być zgodne z ustaleniami dokumentacji projektowej, tj.

- 4 cm na zjazdach wzdłuż krawędzi jezdni

- 2 cm, zasadnicza wysokość wystawienia krawężnika wzdłuż przejścia dla pieszych

- 0 cm, zasadnicza wysokość wystawienia krawężnika wzdłuż przejazdu dla rowerzystów

#### **5.5.3. Zasady ustawiania krawężników o wymiarach 15x30x100cm:**

Światło (odległość górnej powierzchni krawężnika od jezdni) powinno być zgodne z ustaleniami dokumentacji projektowej, tj.

- 0 cm, zasadnicza wysokość wystawienia krawężnika przy obramowaniu zjazdów

#### **5.6. Ustawienie krawężników na ławie betonowej**

Ustawianie krawężników na ławie betonowej wykonuje się na podsypce cementowo-piaskowej o grubości 5 cm po zagęszczeniu.

#### **5.7. Roboty wykończeniowe**

Roboty wykończeniowe powinny być zgodne z Dokumentacją Projektową i STWiORB. Do robót wykończeniowych należą prace związane z dostosowaniem wykonanych robót do istniejących warunków terenowych, takie jak:

- odtworzenie elementów czasowo usuniętych,
- roboty porządkujące otoczenie terenu robót.

#### **5.8. Wykonanie malowania krawężnika na żółto**

Wykonanie malowania powinno być zgodne z zaleceniami producenta materiałów, a w przypadku ich braku lub niepełnych danych - zgodne z poniższymi wskazaniami.

#### Warunki atmosferyczne

W czasie wykonywania malowania powinny być spełnione następujące warunki zewnętrzne:

- minimalna temperatura powietrza: 5°C,
- maksymalna temperatura powietrza: 35°C,
- maksymalna wilgotność względna powietrza 85%,
- brak silnych wiatrów,
- brak opadów atmosferycznych.

Na wniosek wykonawcy, w szczególnych okolicznościach, Zamawiający może zezwolić na wykonanie malowania w niższej lub wyższej temperaturze oraz przy wyższej wilgotności, jeśli zezwalają na to warunki określone przez producenta materiału.

#### Przygotowanie podłoża do wykonania malowania

Przed wykonaniem malowania należy oczyścić powierzchnię malowaną z pyłu, kurzu, piasku, smarów, olejów i innych zanieczyszczeń, przy użyciu sprzętu wymienionego w STWiORB i zaakceptowanego przez Inżyniera.

Powierzchnia przygotowana do wykonania malowania musi być czysta i sucha.

### **6. Kontrola jakości robót**

#### **6.1. Ogólne zasady kontroli jakości robót**

Ogólne zasady kontroli jakości robót podano w STWiORB DM 00.00.00 „Wymagania ogólne”.

#### **6.2. Badania przed przystąpieniem do robót**

Przed przystąpieniem do robót Wykonawca powinien przedłożyć Inżynierowi do akceptacji:

- wymagane dokumenty, dopuszczające wyroby budowlane do obrotu i powszechnego stosowania, deklaracje zgodności z dokumentem odniesienia, ew. badania materiałów wykonane przez dostawców itp.),
- własne badania właściwości materiałów przeznaczonych do wykonania robót, określone w pkt. 2 - sprawozdanie z pomiaru cech zewnętrznych krawężników.

Ocenę prefabrykatu do wbudowania zgodnie z pkt. 2, należy wykonać jednorazowo dla każdej dostarczonej na budowę partii materiału.

Sprawdzenie wyglądu zewnętrznego krawężników należy przeprowadzić na podstawie oględzin elementu przez pomiar i ocenę uszkodzeń występujących na powierzchniach i krawędziach elementu zgodnie z wymaganiami tablicy 1 i ustaleniami PN-EN 1340.

Badania pozostałych materiałów stosowanych przy ustawianiu krawężników betonowych powinny obejmować właściwości, określone w normach podanych dla odpowiednich materiałów w pkt. 2.

### **6.3. Badania w czasie robót**

#### **6.3.1. Sprawdzenie ustawienia krawężników**

Przy ustawianiu krawężników należy sprawdzać:

- dopuszczalne odchylenia linii krawężników w poziomie od linii projektowanej, które wynosi  $\pm 1$  cm na każde 100 m ustawionego krawężnika,
- dopuszczalne odchylenie niwelety górnej płaszczyzny krawężnika od niwelety projektowanej, które wynosi  $\pm 1$  cm na każde 100 m ustawionego krawężnika,
- równość górnej powierzchni krawężników, sprawdzane przez przyłożenie w dwóch punktach na każde 100 m krawężnika, trzymetrowej łaty, przy czym prześwit pomiędzy górną powierzchnią krawężnika i przyłożoną łatą nie może przekraczać 1 cm.

### **7. Obmiar robót**

#### **7.1. Ogólne zasady obmiaru robót**

Ogólne zasady obmiaru robót podano w STWiORB DM 00.00.00 „Wymagania ogólne”.

#### **7.2. Jednostka obmiarowa**

Jednostką obmiarową jest jeden metr (m) ustawionego krawężnika betonowego na ławie betonowej z oporem oraz podsypce cementowo-piaskowej zgodnie z Dokumentacją Projektową.

### **8. Odbiór robót**

#### **8.1. Ogólne zasady odbioru robót**

Ogólne zasady odbioru robót podano w STWiORB DM 00.00.00 „Wymagania ogólne”.

Roboty uznaje się za wykonane zgodnie z dokumentacją projektową, STWiORB i wymaganiami Inżyniera, jeżeli wszystkie pomiary i badania z zachowaniem tolerancji wg pkt 6 dały wyniki pozytywne.

#### **8.2. Odbiór robót zanikających i ulegających zakryciu**

Odbiorowi robót zanikających i ulegających zakryciu podlegają:

- wykonanie koryta pod ławę,
- wykonanie ławy,
- wykonanie podsypki.

Odbiór tych robót powinien być zgodny z wymaganiami pkt. 8.2 STWiORB DM 00.00.00 „Wymagania ogólne” oraz niniejszej STWiORB.

W przypadku niezgodności, choć jednego elementu robót z wymaganiami, roboty uznaje się za niezgodne z Dokumentacją Projektową i Wykonawca zobowiązany jest do ich poprawy na własny koszt.

### **9. Podstawa płatności**

#### **9.1. Ogólne ustalenia dotyczące podstawy płatności**

Ogólne ustalenia dotyczące podstawy płatności podano w STWiORB DM 00.00.00 „Wymagania ogólne”.

#### **9.2. Cena jednostki obmiarowej**

Płaci się za jeden metr (m) ustawionego i odebranego krawężnika betonowego po dokonaniu odbioru wg punktu 8.

Cena jednostkowa jest ceną uśrednioną dla podanego sposobu wykonania i obejmuje:

- opracowanie Projektu Technologii i Organizacji Robót oraz Programu Zapewnienia Jakości,
- zakup i dostarczenie wszystkich niezbędnych materiałów,
- zastosowanie materiałów pomocniczych koniecznych do prawidłowego wykonania robót lub wynikających z przyjętej technologii robót,
- prace pomiarowe,
- roboty przygotowawcze,
- wykonanie wykopu pod ławę,
- wykonanie szalunku pod ławę betonową,

Zadanie: „Rozbudowa drogi wojewódzkiej nr 487 wraz ze zmianą jej przebiegu w miejscowości Olesno”

---

- wykonanie, dostarczenie i wbudowanie mieszanki betonowej,
- przygotowanie, rozścielenie i zagęszczenie podsypki cementowo-piaskowej grubości 5 cm po zagęszczeniu,
- ustawienie krawężników,
- zalanie szczelin dylatacyjnych bitumiczną masą zalewową,
- oczyszczenie terenu Robót z odpadów, stanowiących własność Wykonawcy i usunięcie ich poza pas drogowy,
- wykonanie wszystkich niezbędnych pomiarów, prób i sprawdzeń,
- prace towarzyszące, które są niezbędne do wykonania robót podstawowych, nie zaliczane do robót tymczasowych, jak geodezyjne wytyczenie robót itd.
- oznakowanie miejsca Robót i jego utrzymanie.

## 10. Przepisy związane

### 10.1. Normy

PN-EN 197-1	Cement. Część 1: Skład, wymagania i kryteria zgodności dotyczące cementu powszechnego użytku
PN-EN 206-1	Beton. Część 1: Wymagania, właściwości, produkcja i zgodność
PN-EN 1340	Krawężniki betonowe. Wymagania i metody badań
PN-EN 13369	Wspólne wymagania dla prefabrykatów betonowych
PN-63/B-06251	Roboty betonowe i żelbetowe
PN-EN 12620	Kruszywa do betonu
PN-EN 1008	Woda zarobowa do betonu
BN-6731-08	Cement. Transport i przechowywanie



## **D.08.02.01 Chodnik z brukowej kostki betonowej**

### **1.Wstęp**

#### **1.1.Przedmiot Specyfikacji Technicznej Wykonania i Odbioru Robót Budowlanych**

Przedmiotem niniejszej Specyfikacji Technicznej Wykonania i Odbioru Robót Budowlanych są wymagania dotyczące wykonania i odbioru Robót budowlanych w ramach realizacji zadania: „Rozbudowa drogi wojewódzkiej nr 487 wraz ze zmianą jej przebiegu w miejscowości Olesno”.

#### **1.2.Zakres stosowania STWiORB**

STWiORB stanowią część Dokumentów Przetargowych i Kontraktowych i należy je stosować w zleceniu i wykonaniu robót opisanych w podpunkcie 1.1.

#### **1.3.Zakres Robót objętych STWiORB**

Ustalenia zawarte w niniejszej STWiORB dotyczą zasad prowadzenia robót związanych z wykonaniem nawierzchni z kostki brukowej betonowej zgodnie z lokalizacją wg Dokumentacji Projektowej.

Zakres robót obejmuje:

- wykonane nawierzchni z kostki brukowej betonowej koloru szarego o gr. 8 cm na podsypce z kruszywa bazaltowego 0/4mm o gr. 4 cm
- wykonane nawierzchni z kostki integracyjnej o gr. 8 cm na podsypce z kruszywa bazaltowego 0/4mm o gr. 4 cm

#### **1.4. Określenia podstawowe**

**Betonowa kostka brukowa** -prefabrykat betonowy, stosowany jako materiał, który spełnia następujące warunki:

- w odległości 50 mm od krawędzi, żaden przekrój poprzeczny nie powinien wykazywać wymiaru poziomego mniejszego niż 50mm
- całkowita długość kostki podzielona przez jej grubość powinna być mniejsza lub równa cztery.

**Kostka integracyjna**– kształtka z wyraźnie odmienną od standardowej kostki fakturą i kolorem nawierzchni pozwalająca osobą niepełnosprawnym zlokalizować miejsce przejścia na chodniku, wejście na jezdnię z chodnika itp.

Pozostałe określenia podane w niniejszej STWiORB są zgodne z obowiązującymi odpowiednimi normami i definicjami podanymi w STWiORB DM.00.00.00. „Wymagania ogólne”.

#### **1.5.Ogólne wymagania dotyczące robót**

Ogólne wymagania dotyczące robót podano w STWiORB DM 00.00.00 „Wymagania Ogólne”.

Wykonawca Robót jest odpowiedzialny za jakość ich wykonania oraz za zgodność z Dokumentacją Projektową, STWiORB i poleceniami Inżyniera.

Niezbędne dane istotne z punktu widzenia:

- organizacji robót budowlanych;
- zabezpieczenia interesu osób trzecich;
- ochrony środowiska;
- warunków bezpieczeństwa pracy;
- zaplecza dla potrzeb Wykonawcy;
- warunków organizacji ruchu;
- zabezpieczenia chodników i jezdni,

podano w STWiORB DM 00.00.00 „Wymagania Ogólne”.

#### **1.6 Wspólny Słownik Zamówień (CPV)**

Kody grup, klas i kategorii robót Wspólnego Słownika Zamówień (CPV) dotyczących przedmiotu zamówienia podano w STWiORB DM 00.00.00 „Wymagania Ogólne”.

## **2. Materiały**

### **2.1. Ogólne wymagania dotyczące materiałów**

Ogólne wymagania dotyczące materiałów, ich pozyskiwania i składowania, podano w STWiORB DM 00.00.00 „Wymagania ogólne”.

### **2.2. Betonowa kostka brukowa**

Należy wbudować betonową kostkę:

- o grubości 8cm,

Zadanie: „Rozbudowa drogi wojewódzkiej nr 487 wraz ze zmianą jej przebiegu w miejscowości Olesno”

- dwuwarstwową (z betonu warstwy spodniej konstrukcyjnej i warstwy ścieralnej (górnej) grubości min. 4 mm,  
- spełniająca wymagania normy EN-PN 1338.

Pożądane jest, aby wymiary kostek były dostosowane do sposobu układania i siatki spoin oraz umożliwiały wykonanie warstwy o szerokości 1,0 m lub 1,5 m bez konieczności przecinania elementów w trakcie ich wbudowywania w nawierzchnię.

Kostki mogą być produkowane z wypustkami dystansowymi na powierzchniach bocznych oraz z ukosowanymi krawędziami górnymi.

### 2.2.1. Wymagania techniczne stawiane betonowym kostkom brukowym

Wymagania techniczne stawiane betonowym kostkom brukowym do stosowania na zewnętrznych nawierzchniach, mających kontakt z solą odładzającą w warunkach mrozu wg. PN-EN 1338.

Wymagania przedstawione w pkt 2.2.1 dotyczą również kostki integracyjnej.

#### 2.2.1.1. Aspekty wizualne

Aspekty wizualne			
1	Wygląd	J	górną powierzchnia kostki nie powinna mieć rys i odprysków, nie dopuszcza się rozwarstwień w kostkach dwuwarstwowch, ewentualne wykwyty nie są uważane za istotne
2	Tekstura	J	kostki z powierzchnią o specjalnej teksturze – producent powinien opisać rodzaj tekstury, tekstura lub zabarwienie kostki powinny być porównane z próbką producenta, zatwierdzoną przez odbiorcę, ewentualne różnice w jednolitości tekstury lub zabarwienia, spowodowane nieuniknionymi zmianami we właściwościach surowców i zmianach warunków twardnienia nie są uważane za istotne
3	Zabarwienie (barwiona może być warstwa ścieralna lub cały element)		

#### 2.2.1.2. Kształt i wymiary

Dopuszczalne odchyłki wymiarów nominalnych dla kostek brukowych

Grubość kostki mm	Długość mm	Szerokość mm	Grubość mm
<100	±2	±2	±3
Różnica pomiędzy dwoma pomiarami grubości tej samej kostki powinna być ≤ 3mm			

W przypadku kostek brukowych o kształcie nie prostokątnym, odchyłki stosowane dla innych wymiarów powinny być deklarowane przez producenta.

#### 2.2.1.3. Wytrzymałość na zginanie

Oznaczenie	Charakterystyczna wytrzymałość na zginanie MPa	Minimalna wytrzymałość na zginanie MPa
T	≥3,6	Żaden pojedynczy wynik nie powinien być mniejszy niż 2,9 MPa i nie powinien wykazywać obciążenia niszczącego mniejszego niż 250 N/mm długości rozłupania

#### 2.2.1.4. Odporność na zamrażanie /rozmarzanie z udziałem soli odładzającej

Klasa	Oznaczenie	Ubytek masy po badaniu zamrażania /rozmarzania kg/m <sup>2</sup>
3	D	Wartość średnia ≤1,0 przy czym żaden pojedynczy wynik > 1,5

#### 2.2.1.5. Nasiąkliwość

Klasa	Oznaczenie	Nasiąkliwość % masy
2	B	Wartość średnia ≤ 5,0

#### 2.2.1.6. Odporność na ścieranie

Klasa	Oznaczenie	Pomiar wykonany na Tarczy Bohmego
4	I	$\leq 18\ 000\text{mm}^3/5\ 000\text{mm}^2$

#### 2.2.2. Składowanie kostek

Kostkę zaleca się pakować na paletach. Palety z kostką mogą być składowane na otwartej przestrzeni, przy czym podłoże powinno być wyrównane i odwodnione.

#### 2.3. Beton na kostkę

Beton klasy min. C 45/50 powinien odpowiadać wymaganiom normy PN-EN 206-1.

#### 2.4. Materiały na podsypkę i do wypełnienia spoin oraz szczelin w nawierzchni

Jeśli Dokumentacja Projektowa lub STWiORB nie ustala inaczej, to należy stosować następujące materiały:

- na podsypkę cementowo-piaskową pod nawierzchnię mieszankę cementu i piasku w stosunku 1:4 z piasku naturalnego spełniającego wymagania wg PN-EN 12620, cementu powszechnego użytku spełniającego wymagania PN-EN 197-1 i wody odmiany 1 odpowiadającej wymaganiom PN-EN 1008.
- do wypełniania spoin w nawierzchni na podsypce cementowo-piaskowej należy stosować piasek wg PN-EN 12620.

Składowanie kruszywa, nie przeznaczonego do bezpośredniego wbudowania po dostarczeniu na budowę, powinno odbywać się na podłożu równym, utwardzonym i dobrze odwodnionym, przy zabezpieczeniu kruszywa przed zanieczyszczeniem i zmieszaniem z innymi materiałami kamiennymi.

Przechowywanie cementu powinno być zgodne z BN-88/6731-08.

### 3. Sprzęt

#### 3.1. Ogólne wymagania dotyczące sprzętu

Ogólne wymagania dotyczące sprzętu podano w STWiORB DM 00.00.00 „Wymagania ogólne”.

#### 3.2. Sprzęt do wykonania chodnika z kostki brukowej

Małe powierzchnie chodnika z kostki brukowej wykonuje się ręcznie.

Jeśli powierzchnie są duże, a kostki brukowe mają jednolity kształt i kolor, można stosować mechaniczne urządzenia układające. Urządzenie składa się z wózka i chwytaka sterowanego hydraulicznie, służącego do przenoszenia z palety warstwy kostek na miejsce ich ułożenia.

Do zagęszczenia nawierzchni stosuje się wibratory płytowe z osłoną z tworzywa sztucznego.

Można stosować również inny sprzęt zaakceptowany przez Inżyniera.

### 4. Transport

#### 4.1. Ogólne wymagania dotyczące transportu

Ogólne wymagania dotyczące transportu podano w STWiORB DM 00.00.00 „Wymagania ogólne”.

#### 4.2. Transport betonowych kostek brukowych

Uformowane w czasie produkcji kostki betonowe układane są warstwowo na palecie. Po uzyskaniu wytrzymałości betonu min. 0,7 wytrzymałości projektowanej, kostki przewożone są na stanowisko, gdzie specjalne urządzenie pakuje je w folię i spina taśmą stalową, co gwarantuje transport samochodami w nienaruszonym stanie.

Kostki betonowe można również przewozić samochodami na paletach transportowych producenta.

### 5. Wykonanie robót

#### 5.1. Ogólne zasady wykonania robót

Ogólne zasady wykonania robót podano w STWiORB DM 00.00.00 „Wymagania ogólne”.

Wykonawca przedstawi Inżynierowi do akceptacji Projekt Technologii i Organizacji Robót oraz Program Zapewnienia Jakości uwzględniający wszystkie warunki, w jakich będą wykonywane Roboty.

#### 5.2. Podłoże i koryto

Grunty podłoża powinny być niewysadzinowe, jednorodne i nośne oraz zabezpieczone przed nadmiernym zawilgoceniem i ujemnymi skutkami przemarzania, zgodnie z Dokumentacją Projektową.

Koryto powinno być wyprofilowane zgodnie z projektowanymi spadkami oraz przygotowane zgodnie z wymaganiami STWiORB D 04.01.02.

Koryto musi mieć skuteczne odwodnienie.

### **5.3. Podsypka**

Rodzaj podsypki i jej grubość powinny być zgodne z Dokumentacją Projektową i STWiORB.

Zgodnie z Dokumentacją Projektową grubość podsypki wynosi 4 cm po zagęszczeniu.

Dopuszczalne odchyłki od zaprojektowanej grubości podsypki nie powinny przekraczać  $\pm 1$  cm.

Podsypkę cementowo-piaskową przygotowuje się w betoniarkach, a następnie rozściela się na uprzednio zwilżonej podbudowie, przy zachowaniu współczynnika wodno-cementowego od 0,25 do 0,35.

W praktyce, wilgotność układanej podsypki powinna być taka, aby po ściśnięciu podsypki w dłoni podsypka nie rozsypywała się i nie było na dłoni śladów wody, a po naciśnięciu palcami podsypka rozsypywała się. Rozścielenie podsypki cementowo-piaskowej powinno wyprzedzać układanie nawierzchni z kostek od 3 do 4 m. Rozścielona podsypka powinna być wyprofilowana i zagęszczona w stanie wilgotnym, lekkimi walcami (np. ręcznymi) lub zagęszczarkami wibracyjnymi.

Jeśli podsypka jest wykonana z suchej zaprawy cementowo-piaskowej to po zawałowaniu nawierzchni należy ją połączyć wodą w takiej ilości, aby woda zwilżyła całą grubość podsypki. Rozścielenie podsypki z suchej zaprawy może wyprzedzać układanie nawierzchni z kostek o około 20 m.

Całkowite ubicie nawierzchni i wypełnienie spoin zaprawą musi być zakończone przed rozpoczęciem wiązania cementu w podsypce.

### **5.4. Ułożenie nawierzchni z kostek**

Kostkę betonową, w tym integracyjną układa się na podsypce w taki sposób, aby szczeliny między nimi wynosiły od 2 do 3 mm.

Warstwa nawierzchni z kostki powinna być wykonana z elementów o jednakowej grubości. Na większym fragmencie robót zaleca się stosować kostki dostarczone w tej samej partii materiału, w której niedopuszczalne są różne odcienie wybranego koloru kostki.

Układanie kostki można wykonywać ręcznie lub mechanicznie.

Układanie ręczne zaleca się wykonywać na mniejszych powierzchniach, zwłaszcza skomplikowanych pod względem kształtu lub wymagających kompozycji kolorystycznej układanych deseni oraz różnych wymiarów i kształtów kostek. Układanie kostek powinni wykonywać przyuczeni brukarze.

Powierzchnia kostek położonych obok urządzeń infrastruktury technicznej (np. studzienek, włączów itp.) powinna trwale wystawać od 3 mm do 5 mm powyżej powierzchni tych urządzeń oraz od 3 mm do 10 mm powyżej korytek ściekowych (ścieków).

Do uzupełnienia przestrzeni przy krawężnikach, obrzeżach i studzienkach można używać elementy kostkowe wykończeniowe w postaci tzw. połówek i dziewiątek, mających wszystkie krawędzie równe i odpowiednio fazowane. W przypadku potrzeby kształtek o nietypowych wymiarach, wolną przestrzeń uzupełnia się kostką ciętą, przycinaną na budowie specjalnymi narzędziami tnącymi (przycinarkami, szlifierkami z tarczą itp.).

Dzienną działkę roboczą nawierzchni na podsypce cementowo-piaskowej zaleca się zakończyć prowizorycznie około półmetrowym pasem nawierzchni na podsypce piaskowej w celu wytworzenia oporu dla ubicia kostki ułożonej na stałe. Przed dalszym wznowieniem robót, prowizorycznie ułożoną nawierzchnię na podsypce piaskowej należy rozebrać i usunąć wraz z podsypką. Szczeliny między kostkami powinny wynosić od 2 do 3 mm. Na łukach o promieniu ponad 30m, kostki należy układać, tak żeby spoiny rozszerzały się wachlarzowo. Kostki mogą być przycinane. Przy promieniach poniżej 30m, kostka powinna być układana w odcinkach prostych łączących się przy użyciu trójkątów lub trapezów wykonanych z kostek odpowiednio docinanych. Na przejściach dla pieszych należy obniżyć chodnik tworząc pochylnie dla niepełnosprawnych.

Kostkę należy układać ok. 1,5 cm wyżej od projektowanej niwelety chodnika, gdyż w czasie wibrowania (ubijania) podsypka ulega zagęszczeniu.

Po ułożeniu kostki, szczeliny należy wypełnić piaskiem, a następnie zamieść powierzchnię ułożonych kostek przy użyciu szczotek ręcznych lub mechanicznych i przystąpić do ubijania nawierzchni chodnika.

### **5.5 Ubicie nawierzchni z kostek**

Ubicie nawierzchni należy przeprowadzić za pomocą zagęszczarki wibracyjnej (płytovej) z osłoną z tworzywa sztucznego. Do ubicia nawierzchni nie wolno używać walca.

Ubijanie nawierzchni należy prowadzić od krawędzi powierzchni w kierunku jej środka i jednocześnie w kierunku poprzecznym kształtek. Ewentualne nierówności powierzchniowe mogą być zlikwidowane przez ubijanie w kierunku wzdłużnym kostki.

Po ubiciu nawierzchni wszystkie kostki uszkodzone (np. pęknięte) należy wymienić na kostki całe.

Nawierzchnia nie wymaga pielęgnacji - może być zaraz oddana do użytkowania.

## **6. Kontrola jakości robót**

### **6.1. Ogólne zasady kontroli jakości robót**

Ogólne zasady kontroli jakości robót podano w STWiORB DM 00.00.00 „Wymagania ogólne”.

### 6.2. Badania przed przystąpieniem do robót

Przed przystąpieniem do robót Wykonawca powinien uzyskać i przedłożyć Inżynierowi: w zakresie betonowej kostki brukowej deklarację zgodności dostawcy oraz wyniki badań cech charakterystycznych kostek, wyniki sprawdzenia przez Wykonawcę cech zewnętrznych kostek wg pkt 2.2.1.2,

### 6.3. Badania w czasie robót

Częstotliwość oraz zakres badań i pomiarów w czasie robót nawierzchniowych z kostki podaje poniższa tablica. Częstotliwość oraz zakres badań i pomiarów w czasie robót.

Lp.	Wyszczególnienie badań i pomiarów	Częstotliwość badań	Wartości dopuszczalne
1	Sprawdzenie podłoża i koryta	wg STWiORB D 04.01.02.	
2	Sprawdzenie podbudowy	wg STWiORB D 04.04.02.	
3	Sprawdzenie obramowania nawierzchni	wg STWiORB D 08.03.01	
4	Sprawdzenie podsypki (przymiarem liniowym lub metodą niwelacji)	Bieżąca kontrola w 10 punktach dziennej działki roboczej: grubości, spadków i cech konstrukcyjnych w porównaniu z dokumentacją projektową i STWiORB	Wg pkt 5.4; odchyłki od projektowanej grubości $\pm 1$ cm
5	Badania wykonywania nawierzchni z kostki		
	zgodność z dokumentacją projektową	Sukcesywnie na każdej działce roboczej	-
	położenie osi w planie (sprawdzone geodezyjnie)	Co 100 m i we wszystkich punktach charakterystycznych	Przesunięcie od osi projektowanej do 2 cm
	rzędne wysokościowe (pomierzone instrumentem pomiarowym)	Co 25 m w osi i przy krawędziach oraz we wszystkich punktach charakterystycznych	Odchylenia: +1 cm; -1 cm
	równość w profilu podłużnym (wg BN-68/8931-04 łąką czterometrową)	Jw.	Nierówności do 8 mm
	równość w przekroju poprzecznym (sprawdzona łąką profilową z poziomnicą i pomiarze prześwitu klinem cechowanym oraz przymiarem liniowym względnie metodą niwelacji)	Jw.	Prześwity między łąką a powierzchniową do 8 mm
	f) spadki poprzeczne (sprawdzone metodą niwelacji)	Jw.	Odchyłki od dokumentacji projektowej do 0,3%
	g) szerokość nawierzchni (sprawdzona przymiarem liniowym)	Jw.	Odchyłki od szerokości projektowanej do $\pm 5$ cm

### 6.4. Badania wykonanych robót

Zakres badań i pomiarów wykonanej nawierzchni z betonowej kostki brukowej podano w poniższej tablicy.

Badania i pomiary po ukończeniu budowy nawierzchni.

Lp.	Wyszczególnienie badań i pomiarów	Sposób sprawdzenia
1	Sprawdzenie wyglądu zewnętrznego nawierzchni kostki	Wizualne sprawdzenie jednorodności wyglądu, prawidłowości desenia, kolorów kostek, spękań, płam, deformacji, wykruszeń, spoin i szczelin
2	Badanie położenia osi nawierzchni w planie	Geodezyjne sprawdzenie położenia osi co 25 m i w punktach charakterystycznych (dopuszczalne przesunięcia dom 2cm.)
3	Rzędne wysokościowe, równość podłużna i poprzeczna, spadki poprzeczne i szerokość	Co 25 m i we wszystkich punktach charakterystycznych (wg metod i dopuszczalnych wartości podanych w tab. wyżej - lp. od 5c do 5g)

## 7. Obmiar robót

### 7.1. Ogólne zasady obmiaru robót

Ogólne zasady obmiaru robót podano w STWiORB DM 00.00.00 „Wymagania ogólne”.

## 7.2. Jednostka obmiarowa

Jednostką obmiarową jest metr kwadratowy (m<sup>2</sup>) wykonanej i odebranej nawierzchni z betonowej kostki brukowej zgodnie z Dokumentacją Projektową.

## 8. Odbiór robót

Ogólne zasady odbioru robót podano w STWiORB DM 00.00.00 „Wymagania ogólne”.

Roboty uznaje się za wykonane zgodnie z Dokumentacją Projektową, STWiORB i wymaganiami Inżyniera, jeżeli wszystkie pomiary i badania z zachowaniem tolerancji wg pkt 6 dały wyniki pozytywne.

W przypadku niezgodności, choć jednego elementu robót z wymaganiami, roboty uznaje się za niezgodne z Dokumentacją Projektową i Wykonawca zobowiązany jest do ich poprawy na własny koszt.

## 9. Podstawa płatności

### 9.1. Ogólne ustalenia dotyczące podstawy płatności

Ogólne ustalenia dotyczące podstawy płatności podano w STWiORB DM 00.00.00 „Wymagania ogólne”.

### 9.2. Cena jednostki obmiarowej

Płaci się za jeden metr kwadratowy (m<sup>2</sup>) wykonanej i odebranej nawierzchni z kostki brukowej betonowej po dokonaniu odbioru wg punktu 8.

Cena jednostkowa jest ceną uśrednioną dla podanego sposobu wykonania i obejmuje:

- opracowanie Projektu Technologii i Organizacji Robót oraz Programu Zapewnienia Jakości,
- prace pomiarowe i roboty przygotowawcze,
- oznakowanie miejsca Robót,
- przygotowanie podłoża,
- zakup i dostarczenie wszystkich niezbędnych materiałów na plac budowy,
- zastosowanie materiałów pomocniczych koniecznych do prawidłowego wykonania robót lub wynikających z przyjętej technologii robót;
- wykonanie podsypki cementowo-piaskowej,
- ułożenie i ubicie kostki,
- wypełnienie spoin,
- przeprowadzenie badań i pomiarów wymaganych w STWiORB,
- uporządkowanie terenu robót.

## 10. Przepisy związane

### 10.1. Normy

PN-EN 197-1	Cement. Część 1: Skład, wymagania i kryteria zgodności dotyczące cementu powszechnego użytku
PN-EN 1338	Betonowe kostki brukowe. Wymagania i metody badań
PN-EN 12620	Kruszywa do betonu
PN-EN 1008	Woda zarobowa do betonu
BN-6731-08	Cement. Transport i przechowywanie
BN-68/8931-04	Drogi samochodowe. Pomiar równości nawierzchni planografem i łąką
PN-S-02205	Roboty ziemne. Wymagania i badania.
PN-EN 206-1	Beton. Część 1: Wymagania ,właściwości ,produkcja i zgodność

## **D.08.02.01 Zjazdy z brukowej kostki betonowej**

### **1.Wstęp**

#### **1.1.Przedmiot Specyfikacji Technicznej Wykonania i Odbioru Robót Budowlanych**

Przedmiotem niniejszej Specyfikacji Technicznej Wykonania i Odbioru Robót Budowlanych są wymagania dotyczące wykonania i odbioru Robót budowlanych w ramach realizacji zadania: „Rozbudowa drogi wojewódzkiej nr 487 wraz ze zmianą jej przebiegu w miejscowości Olesno”

#### **1.2.Zakres stosowania STWiORB**

STWiORB stanowią część Dokumentów Przetargowych i Kontraktowych i należy je stosować w zleceniu i wykonaniu robót opisanych w podpunkcie 1.1.

#### **1.3.Zakres Robót objętych STWiORB**

Ustalenia zawarte w niniejszej STWiORB dotyczą zasad prowadzenia robót związanych z wykonaniem nawierzchni z kostki brukowej betonowej zgodnie z lokalizacją wg Dokumentacji Projektowej.

Zakres robót obejmuje:

- wykonane nawierzchni z kostki brukowej betonowej koloru szarego o gr. 8 cm na podsypce z kruszywa bazaltowego 0/4mm o gr. 4cm.

#### **1.4.Określenia podstawowe**

**1.4.1.Kostka betonowa brukowa** – kształtka wytwarzana z betonu metodą wibroprasowania. Produkowana jest jako kształtka jednowarstwowa lub w dwóch warstwach połączonych ze sobą trwale w procesie produkcji.

**1.4.2.Pozostałe określenia podstawowe** - zgodnie z obowiązującymi odpowiednimi polskimi normami i definicjami podanymi w STWiORB DM 00.00.00 "Wymagania ogólne".

#### **1.5.Ogólne wymagania dotyczące robót**

Ogólne wymagania dotyczące robót podano w STWiORB DM 00.00.00 „Wymagania Ogólne”.

Wykonawca robót jest odpowiedzialny za jakość ich wykonania oraz za zgodność z Dokumentacją Projektową, STWiORB i poleceniami Inżyniera.

Niezbędne dane istotne z punktu widzenia:

- organizacji robót budowlanych;
- zabezpieczenia interesu osób trzecich;
- ochrony środowiska;
- warunków bezpieczeństwa pracy;
- zaplecza dla potrzeb Wykonawcy;
- warunków organizacji ruchu;
- zabezpieczenia chodników i jezdni,

podano w STWiORB DM 00.00.00 „Wymagania Ogólne”.

#### **1.6 Wspólny Słownik Zamówień (CPV)**

Kody grup, klas i kategorii robót Wspólnego Słownika Zamówień (CPV) dotyczących przedmiotu zamówienia podano w STWiORB DM 00.00.00 „Wymagania Ogólne”.

## **2.Materiały**

### **2.1.Ogólne wymagania dotyczące materiałów**

Ogólne wymagania dotyczące materiałów, ich pozyskiwania i składowania, podano w STWiORB DM 00.00.00 „Wymagania Ogólne”.

### **2.2. Betonowa kostka brukowa**

Należy wbudować betonową kostkę:

- o grubości 8cm,
- dwuwarstwową (z betonu warstwy spodniej konstrukcyjnej i warstwy ścieralnej (górnej) grubości min. 4 mm,
- spełniająca wymagania normy EN-PN 1338.

Pożądane jest, aby wymiary kostek były dostosowane do sposobu układania i siatki spoin oraz umożliwiały wykonanie warstwy o szerokości 1,0 m lub 1,5 m bez konieczności przecinania elementów w trakcie ich wbudowywania w nawierzchnię.

Kostki mogą być produkowane z wypustkami dystansowymi na powierzchniach bocznych oraz z ukosowanymi krawędziami górnymi.

### 2.2.1. Wymagania techniczne stawiane betonowym kostkom brukowym

Wymagania techniczne stawiane betonowym kostkom brukowym do stosowania na zewnętrznych nawierzchniach, mających kontakt z solą odladzającą w warunkach mrozu wg. PN-EN 1338.

#### 2.2.1.1. Aspekty wizualne

Aspekty wizualne			
1	Wygląd	J	górną powierzchnia kostki nie powinna mieć rys i odprysków, nie dopuszcza się rozwarstwień w kostkach dwuwarstwowych, ewentualne wykwyty nie są uważane za istotne
2	Tekstura	J	kostki z powierzchnią o specjalnej teksturze – producent powinien opisać rodzaj tekstury, tekstura lub zabarwienie kostki powinny być porównane z próbką producenta, zatwierdzoną przez odbiorcę, ewentualne różnice w jednolitości tekstury lub zabarwienia,
3	Zabarwienie (barwiona może być warstwa ścieralna lub cały element)		spowodowane nieuniknionymi zmianami we właściwościach surowców i zmianach warunków twardnienia nie są uważane za istotne

#### 2.2.1.2. Kształt i wymiary

Dopuszczalne odchyłki wymiarów nominalnych dla kostek brukowych

Grubość kostki mm	Długość mm	Szerokość mm	Grubość mm
<100	±2	±2	±3
≥100	±3	±3	±4
Różnica pomiędzy dwoma pomiarami grubości tej samej kostki powinna być ≤ 3mm			

W przypadku kostek brukowych o kształcie nie prostokątnym, odchyłki stosowane dla innych wymiarów powinny być deklarowane przez producenta.

#### 2.2.1.3. Wytrzymałość na zginanie

Oznaczenie	Charakterystyczna wytrzymałość na zginanie MPa	Minimalna wytrzymałość na zginanie MPa
T	≥3,6	Żaden pojedynczy wynik nie powinien być mniejszy niż 2,9 MPa i nie powinien wykazywać obciążenia niszczącego mniejszego niż 250 N/mm długości rozłupania

#### 2.2.1.4. Odporność na zamrażanie /rozmarzanie z udziałem soli odladzającej

Klasa	Oznaczenie	Ubytek masy po badaniu zamrażania /rozmarzania kg/m <sup>2</sup>
3	D	Wartość średnia ≤1,0 przy czym żaden pojedynczy wynik > 1,5

#### 2.2.1.5. Nasiąkliwość

Klasa	Oznaczenie	Nasiąkliwość % masy
2	B	Wartość średnia ≤ 5,0

#### 2.2.1.6. Odporność na ścieranie

Klasa	Oznaczenie	Pomiar wykonany na Tarczy Bohmego
4	I	≤18 000mm <sup>3</sup> /5 000mm <sup>2</sup>

### 2.2.2. Składowanie kostek

Kostkę zaleca się pakować na paletach. Palety z kostką mogą być składowane na otwartej przestrzeni, przy czym podłoże powinno być wyrównane i odwodnione.



### **2.3. Beton na kostkę**

Beton klasy min. C 45/50 powinien odpowiadać wymaganiom normy PN-EN 206-1.

### **2.4. Materiały na podsypkę i do wypełnienia spoin oraz szczelin w nawierzchni**

Jeśli Dokumentacja Projektowa lub STWiORB nie ustala inaczej, to należy stosować następujące materiały:

- na podsypkę cementowo-piaskową pod nawierzchnię mieszankę cementu i piasku w stosunku 1:4 z piasku naturalnego spełniającego wymagania wg PN-EN 12620, cementu powszechnego użytku spełniającego wymagania PN-EN 197-1 i wody odmiany 1 odpowiadającej wymaganiom PN-EN 1008.
- do wypełniania spoin w nawierzchni na podsypce cementowo-piaskowej należy stosować piasek wg PN-EN 12620.

Składowanie kruszywa, nie przeznaczonego do bezpośredniego wbudowania po dostarczeniu na budowę, powinno odbywać się na podłożu równym, utwardzonym i dobrze odwodnionym, przy zabezpieczeniu kruszywa przed zanieczyszczeniem i zmieszaniem z innymi materiałami kamiennymi.

Przechowywanie cementu powinno być zgodne z BN-88/6731-08.

## **3. Sprzęt**

### **3.1. Ogólne wymagania dotyczące sprzętu**

Ogólne wymagania dotyczące sprzętu podano w STWiORB DM 00.00.00 „Wymagania Ogólne”.

### **3.2. Sprzęt do wykonywania nawierzchni z kostki brukowej**

Roboty można wykonywać ręcznie przy pomocy drobnego sprzętu z zastosowaniem:

- betoniarek do przygotowania podsypki cementowo-piaskowej,
- wibratorów płytowych z osłoną z tworzywa sztucznego,
- innego sprzętu zaakceptowanego przez Inżyniera.

## **4. Transport**

### **4.1. Ogólne wymagania dotyczące transportu**

Ogólne wymagania dotyczące transportu podano w STWiORB DM 00.00.00 „Wymagania ogólne”.

### **4.2. Transport betonowych kostek brukowych**

Kostka betonowa może być przewożona dowolnymi środkami transportu po osiągnięciu przez beton wytrzymałości minimum 0,7R.

Kostkę betonową należy układać na środkach transportowych płaszczyznami górnymi ku sobie, ręką w kierunku jazdy. Kostka powinna być zabezpieczona przed przemieszczeniem się i uszkodzeniami w czasie transportu, a górna ich warstwa nie powinna wystawać poza ściany środka transportu więcej niż 1/3 wysokości tej kostki.

## **5. Wykonanie robót**

### **5.1. Ogólne zasady wykonania robót**

Ogólne zasady wykonania robót podano w STWiORB DM 00.00.00 „Wymagania Ogólne”.

Wykonawca przedstawi Inżynierowi do akceptacji Projekt Technologii i Organizacji Robót oraz Program Zapewnienia Jakości uwzględniający wszystkie warunki, w jakich będą wykonywane roboty.

### **5.2. Podłoże**

Przed ułożeniem kostki brukowej betonowej należy przygotować podłoże zgodnie z STWiORB D.04.04.02.

### **5.3. Podsypka**

Do wykonania nawierzchni z kostki brukowej należy stosować podsypkę cementowo-piaskową 1:4. Wymagania dla materiałów stosowanych na podsypkę powinny być zgodne z pkt 2 niniejszej STWiORB. Grubość podsypki powinna być zgodna z Dokumentacją Projektową.

### **5.4. Układanie kostki betonowej**

Kostkę należy układać na wykonanej warstwie podsypki cementowo-piaskowej 1:4 o grubości zgodnej z Dokumentacją Projektową.

Kostkę układa się na podsypce w taki sposób, aby szczeliny między kostkami wynosiły 2-3 mm. Kostkę należy układać około 1,5 cm wyżej od projektowanej niwelety powierzchni, gdyż w czasie wibrowania podsypka ulega zagęszczeniu. Po ułożeniu kostki, szczeliny należy wypełnić piaskiem, a następnie zamieść powierzchnię ułożonych kostek i przystąpić do ubijania nawierzchni.

Do ubijania ułożonej nawierzchni stosuje się wibratory płytowe z osłoną z tworzywa sztucznego dla ochrony kostek przed uszkodzeniem i zabrudzeniem.

Po ubiciu nawierzchni należy uzupełnić szczeliny piaskiem i zamieść nawierzchnię. Nawierzchnia z wypełnieniem spoin piaskiem nie wymaga pielęgnacji – może być zaraz oddana do ruchu.

## **6.Kontrola jakości robót**

### **6.1.Ogólne zasady kontroli jakości robót**

Ogólne zasady kontroli jakości robót podano w STWiORB DM 00.00.00 „Wymagania Ogólne”.

### **6.2. Sprawdzenie podłoża**

Sprawdzenie podłoża polega na stwierdzeniu jego zgodności z Dokumentacją Projektową i odpowiednią STWiORB.

### **6.3.Sprawdzenie podsypki**

Sprawdzenie podsypki w zakresie grubości i wymaganych spadków poprzecznych i podłużnych polega na stwierdzeniu zgodności z Dokumentacją Projektową oraz pkt.5. niniejszej STWiORB.

### **6.4.Sprawdzenie wykonania nawierzchni**

Sprawdzenie prawidłowości wykonania nawierzchni z betonowych kostek brukowych polega na stwierdzeniu zgodności z Dokumentacją Projektową oraz wymaganiami pkt.5 niniejszej STWiORB:

- pomiar szerokości spoin,
- sprawdzenie prawidłowości ubijania (wibrowania),
- sprawdzenie prawidłowości wypełnienia spoin,
- sprawdzenie, czy przejęty deseń (wzór) i kolor nawierzchni jest zachowany.

## **6.5.Kontrola po wykonaniu robót**

### **6.5.1.Kontrola równości podłużnej**

Równość podłużną nawierzchni należy mierzyć łatą zgodnie z normą BN-68/8931-04 Nierówności nie powinny przekraczać 8 mm.

### **6.5.2.Spadki poprzeczne**

Spadki poprzeczne nawierzchni powinny być zgodne z Dokumentacją Projektową z tolerancją  $\pm 0,5\%$ .

### **6.5.3.Niweleta nawierzchni**

Różnice pomiędzy rzędnymi wykonanej nawierzchni i rzędnymi projektowanymi nie powinny przekraczać  $\pm 1$ cm.

### **6.5.4.Szerokość nawierzchni**

Szerokość nawierzchni nie może różnić się od szerokości projektowanej o więcej niż  $\pm 5$  cm.

### **6.5.5.Grubość podsypki**

Odchyłki od projektowanej grubości podsypki nie powinny przekraczać  $\pm 1$  cm.

### **6.5.6.Częstotliwość pomiarów**

Pomiary cech geometrycznych wymienionych w pkt.6.5 muszą być przeprowadzane 2 razy na 100 m<sup>2</sup> nawierzchni i w punktach charakterystycznych dla niwelety i przekroju poprzecznego oraz w miejscach poleconych przez Inżyniera.

## **7.Obmiar robót**

### **7.1. Ogólne zasady obmiaru robót**

Ogólne zasady obmiaru robót podano w STWiORB DM 00.00.00 „Wymagania ogólne”.

### **7.2. Jednostka obmiarowa**

Jednostką obmiarową jest metr kwadratowy (m<sup>2</sup>) wykonanej i odebranej nawierzchni z betonowej kostki brukowej koloru szarego na zjazdach.

## **8.Odbiór Robót**

### **8.1. Ogólne zasady odbioru robót**

Ogólne zasady odbioru robót podano w STWiORB DM 00.00.00 „Wymagania ogólne”.

## 8.2. Sposób odbioru robót

Roboty uznaje się za wykonane zgodnie z Dokumentacją Projektową, STWiORB i wymaganiami Inżyniera, jeżeli wszystkie pomiary i badania z zachowaniem tolerancji według pkt 6 dały wyniki pozytywne.

Odbiorowi robót zanikających i ulegających zakryciu podlegają:

- przygotowanie podłoża,
- wykonanie podsypki,

W przypadku niezgodności, choć jednego elementu robót z wymaganiami, roboty uznaje się za niezgodne z Dokumentacją Projektową i Wykonawca zobowiązany jest do ich poprawy na własny koszt.

## 9. Podstawa Płatności

### 9.1. Ogólne zasady dotyczące podstawy płatności

Ogólne ustalenia dotyczące podstawy płatności podano w STWiORB DM 00.00.00 „Wymagania ogólne”.

### 9.2. Cena jednostki obmiarowej

Płaci się za jeden metr kwadratowy (m<sup>2</sup>) wykonanych i odebranych zjazdów z kostki brukowej betonowej koloru szarego po dokonaniu odbioru wg punktu 8.

Cena jednostkowa jest ceną uśrednioną dla podanego sposobu wykonania i obejmuje:

- opracowanie Projektu Technologii i Organizacji Robót oraz Programu Zapewnienia Jakości,
- prace pomiarowe i roboty przygotowawcze,
- oznakowanie miejsca robót,
- przygotowanie podłoża,
- zakup i dostarczenie wszystkich niezbędnych materiałów na plac budowy,
- zastosowanie materiałów pomocniczych koniecznych do prawidłowego wykonania robót lub wynikających z przyjętej technologii robót;
- wykonanie podsypki,
- ułożenie i ubicie kostki,
- wypełnienie spoin,
- uporządkowanie terenu robót,
- przeprowadzenie badań i pomiarów wymaganych w STWiORB.

## 10. Przepisy związane

### 10.1. Normy

PN-EN 206-1 Beton. Część 1. Wymagania, właściwości, Produkcja i zgodność.

PN-EN 12620 Kruszywa do betonu.

PN-EN 197-1:2002 Cement. Skład, wymagania i kryteria zgodności dotyczące cementów powszechnego użytku

PN-EN 1008 Woda zarobowa do betonu.

PN-EN 1338 Betonowe kostki brukowe. Wymagania i metody badań.

BN-68/8931-04 Drogi samochodowe. Pomiar równości nawierzchni planografem i łątą.

### 10.2. Inne dokumenty

Nie występują.

## **D.08.03.01 Oporniki betonowe**

### **1. Wstęp**

#### **1.1. Przedmiot Specyfikacji Technicznej Wykonania i Odbioru Robót Budowlanych**

Przedmiotem niniejszej Specyfikacji Technicznej Wykonania i Odbioru Robót Budowlanych są wymagania dotyczące wykonania i odbioru Robót budowlanych w ramach realizacji zadania: „Rozbudowa drogi wojewódzkiej nr 487 wraz ze zmianą jej przebiegu w miejscowości Olesno”.

#### **1.2. Zakres stosowania STWiORB**

STWiORB jest stosowana jako Dokument Przetargowy i Kontraktowy przy zleceniu i realizacji Robót wymienionych w punkcie 1.1.

#### **1.3. Zakres Robót objętych STWiORB**

Ustalenia zawarte w niniejszej STWiORB dotyczą zasad prowadzenia robót związanych z ustawieniem obrzeży betonowych.

Zakres rzeczowy obejmuje:

- ustawienie oporników betonowych 12x25x100 cm na ławie z betonu cementowego.

#### **1.4. Określenia podstawowe**

**1.4.1. Obramowanie chodników** – umocnienie bocznych krawędzi chodnika wykonane z oporników betonowych lub innych materiałów.

**1.4.3.** Pozostałe określenia są zgodne z obowiązującymi odpowiednimi normami i z definicjami podanymi w STWiORB DM 00.00.00 „Wymagania ogólne”.

#### **1.5. Ogólne wymagania dotyczące Robót**

Ogólne wymagania dotyczące robót podano w STWiORB DM 00.00.00 „Wymagania Ogólne”.

Wykonawca Robót jest odpowiedzialny za jakość ich wykonania oraz za zgodność z Dokumentacją Projektową, STWiORB i poleceniami Inżyniera.

Niezbędne dane istotne z punktu widzenia:

- organizacji robót budowlanych;
- zabezpieczenia interesu osób trzecich;
- ochrony środowiska;
- warunków bezpieczeństwa pracy,
- zaplecza dla potrzeb Wykonawcy,
- warunków organizacji ruchu,
- zabezpieczenia chodników i jezdni,

podano w STWiORB DM 00.00.00 „Wymagania Ogólne”.

#### **1.6. Wspólny Słownik Zamówień (CPV)**

Kody grup, klas i kategorii robót Wspólnego Słownika Zamówień (CPV) dotyczących przedmiotu zamówienia podano w STWiORB DM.00.00.00 „Wymagania Ogólne”.

## **2. Materiały**

### **2.1. Ogólne wymagania dotyczące materiałów**

Ogólne wymagania dotyczące materiałów, ich pozyskiwania i składowania podano w STWiORB DM 00.00.00 „Wymagania ogólne”.

### **2.2. Podstawowe wymagania dotyczące materiałów**

Wszystkie materiały użyte do budowy powinny pochodzić tylko ze źródeł uzgodnionych i zatwierdzonych przez Inżyniera. Źródła materiałów powinny być wybrane przez wykonawcę z wyprzedzeniem przed rozpoczęciem robót nie później niż 3 tygodnie.

Do każdej ilości jednorazowo wysyłanego materiału (obrzeży betonowych, piasku) dołączony powinien być dokument potwierdzający jego jakość na podstawie przeprowadzonych badań. Preferowane są wyroby posiadające oznakowanie CE.

### **2.3. Oporniki betonowe**

#### **2.3.1. Wymagania wobec wymiarów oporników**

Wymiary nominalne powinny być zadeklarowane przez Producenta zgodnie z wymaganiami STWiORB.

L.P.	Badana cecha	Wymagania wg PN-EN 1340:2004	
1.	Długość	±1% nie mniej niż (-4mm) i nie więcej niż (+10mm)	
2.	Wymiary powierzchni za wyjątkiem promienia	±3% nie mniej niż (-3mm) i nie więcej niż (+5)mm	
3.	Pozostałe wymiary	±5% nie mniej niż (-3mm) i nie więcej niż (+10)mm	
4.	Płaskość i prostoliniowość	Długość pomiarowa w mm	Dopuszczalna odchyłka płaskości i prostoliniowości w mm
		300	±1,5
		400	±2,0
		500	±2,5
		800	±4,0

### 2.3.2. Wymagania techniczne

Wymagania wobec obrzeży betonowych, ustalone w PN-EN 1340 przedstawia tablica 1.

Tablica 1.

Lp.	Cecha	Klasa	Oznaczenie	Wymagania
1.	Właściwości fizyczne i mechaniczne			
1.1	Odporność na zamrażanie/ rozmarzanie z udziałem soli odladzających	3	D	Ubytek masy po badaniu: wartość średnia ≤ 1,0 kg/m <sup>2</sup> , przy czym każdy pojedynczy wynik >1,5 kg/m <sup>2</sup>
1.2	Wytrzymałość na zginanie (Klasa wytrzymałości ustalona w dokumentacji projektowej lub przez Inżyniera)	3	U	Charakterystyczna wytrzymałość, MPa Minimalna wytrzymałość na zginanie, MPa 6,0 > 4,8
1.3	Trwałość ze względu na wytrzymałość			Obrzeża mają zadawalającą trwałość (wytrzymałość) jeśli spełnione są wymagania punktu 1.2 oraz poddawane są normalnej konserwacji
1.4	Nasiąkliwość	2	B	Wartość średnia ≤ 5,0
1.5	Odporność na ścieranie (Klasa odporności ustalona w dokumentacji projektowej lub przez Inżyniera)	4	I	Odporność przy pomiarze na tarczy Böhme, wg zał. H normy PN-EN 1340 – metoda alternatywna ≤ 18000 mm <sup>3</sup> /5000 mm <sup>2</sup>
2.	Aspekty wizualne			
2.1	Wygląd		J	powierzchnia obrzeża nie powinna mieć rys i odprysków, nie dopuszcza się rozwarstwień w krawężnikach dwuwarstwowych

### 2.3.3. Składowanie oporników

Oporniki betonowe mogą być przechowywane na składowiskach otwartych, posegregowane według typów, rodzajów, kształtów, cech fizycznych i mechanicznych, wielkości, wyglądu itp.

Oporniki betonowe należy układać z zastosowaniem podkładek i przekładek drewnianych o wymiarach: grubość 2,5 cm, szerokość 5 cm, długości min. 5 cm większej od szerokości obrzeża.

### 2.3.4 Beton na oporniki betonowe

Beton klasy min. C 30/37 powinien odpowiadać wymaganiom normy PN-EN 206-1 pkt 5.2.

### 2.4. Beton na lawę betonową

Do wykonania law należy stosować beton klasy C 12/15 wg. PN-EN 206-1.

### 2.5. Przechowywanie i składowanie materiałów

Obrzeża powinny być składowane w pozycji wbudowania na otwartej przestrzeni, na podłożu wyrównanym i odwodnionym z zastosowaniem podkładek i przekładek lub na paletach transportowych.

Piasek należy gromadzić w pryzmach na dobrze odwodnionym placu w warunkach zabezpieczających go przed zanieczyszczeniem i przed wymieszaniem różnych rodzajów i frakcji.

Cement można przechowywać nie dłużej niż 3 miesiące. Przechowywanie i transport cementu wg BN-88/6731-08.

### 3. Sprzęt

#### 3.1. Ogólne wymagania dotyczące sprzętu

Ogólne wymagania dotyczące sprzętu podano w STWiORB DM 00.00.00 „Wymagania ogólne”.

#### 3.2. Sprzęt do wykonania robót

Roboty wykonuje się ręcznie przy pomocy drobnego sprzętu.

### 4. Transport

#### 4.1. Ogólne wymagania dotyczące transportu

Ogólne wymagania dotyczące transportu podano w STWiORB DM 00.00.00 „Wymagania ogólne”.

#### 4.2. Transport materiałów

Elementy betonowe mogą być przewożone dowolnymi środkami transportu po osiągnięciu przez beton wytrzymałości minimum 75% wytrzymałości gwarantowanej; w trakcie transportu powinny być zabezpieczone przed przemieszczaniem się i uszkodzeniem. Należy je układać na podkładach i przekładkach drewnianych długością w kierunku osi podłużnej środka transportowego. Sposób ich załadunku na środki transportowe i zabezpieczenie przed przesunięciem w czasie jazdy powinny być zgodne z obowiązującymi przepisami.

Wszystkie elementy powinny być oznaczone. Dane powinny być umieszczone na ich opakowaniu lub palecie transportowej. W przypadku przewożenia luzem należy oznaczać w sposób trwały, co najmniej, co 50 sztukę.

Oznaczenie na palecie powinno zawierać, co najmniej:

- oznaczenie(określenie) wyrobu,
- znak wytwórni,
- datę produkcji.

Zasady transportu cementu wg BN-88/6731-08.

### 5. Wykonanie Robót

#### 5.1. Ogólne warunki wykonywania Robót

Ogólne zasady wykonywania Robót podano w STWiORB DM 00.00.00 „Wymagania ogólne”.

Wykonawca przedstawi Inżynierowi do akceptacji Projekt Technologii i Organizacji Robót oraz Program Zapewnienia Jakości uwzględniający wszystkie warunki, w jakich będą wykonywane roboty.

#### 5.2. Koryto

Koryto należy wykonywać zgodnie z PN-B-06050. Wymiary wykopu powinny odpowiadać wymiarom ławy w planie. Wskaźnik zagęszczenia gruntu w korycie powinien wynosić, co najmniej  $I_s \geq 0,97$ .

#### 5.3. Wykonanie ławy

##### 5.3.1. Koryto pod ławę

Wymiary wykopu, stanowiącego koryto pod ławę, powinny odpowiadać wymiarom ławy w planie z uwzględnieniem w szerokości dna wykopu ew. konstrukcji szalunku.

Wskaźnik zagęszczenia dna wykonanego koryta pod ławę powinien wynosić, co najmniej 0,97 według normalnej metody Proctora.

##### 5.3.2. Ława betonowa

Ławę betonową z oporem wykonuje się w szalowaniu. Beton rozścielony w szalowaniu lub bezpośrednio w korycie powinien być wyrównywany warstwami. Betonowanie ław należy wykonywać zgodnie z wymaganiami PN-63/B-06251, przy czym należy stosować, co 50 m szczeliny dylatacyjne wypełnione bitumiczną masą zalewową.

#### 5.4. Ustawienie oporników betonowych

Spoiny między obrzeżami powinny mieć szerokość ok. 5 mm.

Światło obrzeży powinno wynosić:

- 2 cm – od strony zieleńca – zgodnie z dokumentacją projektową.
- 0cm – od strony pasa zieleni między chodnikiem a jezdnią – zgodnie z dokumentacją projektową,

Tylną ścianę obrzeży należy obsypać gruntem i ubić.

## **6. Kontrola jakości Robót**

### **6.1. Ogólne zasady kontroli jakości robót**

Ogólne zasady kontroli jakości Robót podano w STWiORB DM 00.00.00 „Wymagania ogólne”.

### **6.2. Badania w czasie wykonywania robót**

Wszystkie materiały powinny posiadać dokumenty potwierdzające ich jakość na podstawie przeprowadzonych badań zgodnie z punktem 2.1 niniejszej STWiORB.

### **6.3. Kontrola materiałów**

Należy sprawdzić:

- obrzeża,
- wygląd zewnętrzny,
- kształt i wymiary,

Deklaracje Zgodności,

komplet badań laboratoryjnych przedstawionych przez Wykonawcę.

Badania pozostałych materiałów stosowanych przy ustawianiu obrzeży betonowych powinny obejmować właściwości, określone w normach podanych dla odpowiednich materiałów w pkt. 2.

### **6.4. Kontrola ułożenia oporików**

Należy sprawdzić:

- światło obrzeży od strony chodnika – co 20 mb, dopuszczalne odchyłki  $\pm 1$  cm na każde 100 mb,
- usytuowanie w planie – co 20 mb, odchyłki nie mogą przekraczać  $\pm 1$  cm na każde 100 mb,
- równość górnej powierzchni obrzeży łątą 3 m – minimum w dwóch punktach na każde 100 mb - nie może przekraczać 1 cm.

## **7. Obmiar Robót**

### **7.1. Wymagania ogólne dotyczące obmiaru robót**

Ogólne zasady obmiaru Robót podano w STWiORB DM 00.00.00 „Wymagania ogólne”.

### **7.2. Jednostka obmiarowa**

Jednostką obmiarową jest metr (m) ustawionych i odebranych obrzeży betonowych na podsypce cementowo-piaskowej oraz ławie betonowej z oporem zgodnie z Dokumentacją Projektową.

## **8. Odbiór Robót**

### **8.1. Ogólne zasady odbioru robót**

Ogólne zasady odbioru Robót podano w STWiORB DM 00.00.00 „Wymagania ogólne”.

### **8.2. Sposób odbioru robót**

Roboty uznaje się za wykonane zgodnie z Dokumentacją Projektową i STWiORB, jeżeli wszystkie badania i pomiary z zachowaniem tolerancji wg pkt. 6 dały wyniki pozytywne.

W przypadku niezgodności, choć jednego elementu robót z wymaganiami, roboty uznaje się za niezgodne z Dokumentacją Projektową i Wykonawca zobowiązany jest do ich poprawy na własny koszt.

## **9. Podstawa płatności**

### **9.1. Ogólne ustalenia dotyczące podstawy płatności**

Ogólne ustalenia dotyczące podstawy płatności podano w STWiORB DM 00.00.00 „Wymagania ogólne”.

### **9.2. Cena jednostkowa**

Płaci się za metr (m) ustawionego i odebranego opornika betonowego na podsypce cementowo-piaskowej oraz ławie betonowej z oporem o określonej grubości po dokonaniu odbioru wg punktu 8.

Cena jednostkowa jest ceną uśrednioną dla podanego sposobu wykonania i obejmuje:

- opracowanie Projektu Technologii i Organizacji Robót oraz Programu Zapewnienia Jakości,
- zakup i dostarczenie wszystkich niezbędnych materiałów,
- zastosowanie materiałów pomocniczych koniecznych do prawidłowego wykonania robót lub wynikających z przyjętej technologii robót,
- prace pomiarowe,
- roboty przygotowawcze,

Zadanie: „Rozbudowa drogi wojewódzkiej nr 487 wraz ze zmianą jej przebiegu w miejscowości Olesno”

---

- wykonanie koryta,
- wykonanie ławy betonowej z oporem,
- ustawienie obrzeży,
- obsypanie zewnętrznej ściany obrzeży ziemią wraz z jej ubiciem,
- oczyszczenie terenu Robót z odpadów, stanowiących własność Wykonawcy i usunięcie ich poza pas drogowy,
- wykonanie wszystkich niezbędnych pomiarów, prób i sprawdzeń,
- oznakowanie miejsca Robót i jego utrzymanie.

#### **10. Przepisy związane**

PN-EN 197-1	Cement. Część 1: Skład, wymagania i kryteria zgodności dotyczące cementu powszechnego użytku
PN-EN 206-1	Beton. Część 1: Wymagania, właściwości, produkcja i zgodność
PN-EN 1340	Krawężniki betonowe. Wymagania i metody badań
PN-EN 13369	Wspólne wymagania dla prefabrykatów betonowych
PN-63/B-06251	Roboty betonowe i żelbetowe
PN-EN 12620	Kruszywa do betonu
PN-EN 1008	Woda zarobowa do betonu
BN-6731-08	Cement. Transport i przechowywanie



## **D.08.05.01 Ściek z prefabrykowanych elementów betonowych**

### **1. Wstęp**

#### **1.1 Przedmiot Specyfikacji Technicznej Wykonania i Odbioru Robót Budowlanych**

Przedmiotem niniejszej Specyfikacji Technicznej Wykonania i Odbioru Robót Budowlanych są wymagania dotyczące wykonania i odbioru Robót budowlanych w ramach realizacji zadania: „Rozbudowa drogi wojewódzkiej nr 487 wraz ze zmianą jej przebiegu w miejscowości Olesno”

#### **1.2 Zakres stosowania STWiORB**

STWiORB jest stosowana jako dokument przetargowy i kontraktowy przy zlecaniu i realizacji Robót wymienionych w pkt.1.1.

#### **1.3 Zakres Robót objętych STWiORB**

Ustalenia zawarte w niniejszej STWiORB dotyczą prowadzenia robót przy wykonywaniu ścieków z prefabrykowanych elementów betonowych.

Zakres rzeczowy obejmuje:

- wykonanie ścieku z prefabrykowanych elementów betonowych typu korytkowego na ławie betonowej i podsypce cementowo-piaskowej,

#### **1.4 Określenia podstawowe**

Określenia podstawowe podane w niniejszej STWiORB są zgodne z normami, wytycznymi i określeniami podanymi w STWiORB DM 00.00.00 „Wymagania Ogólne”.

#### **1.5 Ogólne wymagania dotyczące robót**

Ogólne wymagania dotyczące robót podano w STWiORB DM 00.00.00 „Wymagania Ogólne”.

#### **Wykonawca Robót jest odpowiedzialny za jakość ich wykonania oraz za zgodność z Dokumentacją Projektową, STWiORB i poleceniami Inżyniera.**

Niezbędne dane istotne z punktu widzenia:

- organizacji robót budowlanych;
- zabezpieczenia interesu osób trzecich;
- ochrony środowiska;
- warunków bezpieczeństwa pracy;
- zaplecza dla potrzeb Wykonawcy;
- warunków organizacji ruchu;
- zabezpieczenia chodników i jezdni,

podano w STWiORB DM 00.00.00. „Wymagania Ogólne”.

#### **1.6 Wspólny Słownik Zamówień (CPV)**

Kody grup, klas i kategorii robót Wspólnego Słownika Zamówień (CPV) dotyczących przedmiotu zamówienia podano w STWiORB DM.00.00.00. „Wymagania Ogólne”.

## **2. Materiały**

### **2.1 Ogólne wymagania dotyczące materiałów**

Ogólne wymagania dotyczące materiałów, ich pozyskiwania i składowania podano w STWiORB DM 00.00.00 „Wymagania ogólne”.

### **2.2 Cement**

Cement na podsypkę i do zaprawy cementowej powinien być cementem portlandzkim klasy nie niższej niż 32,5 wg PN-EN 197-1. Przechowywanie cementu powinno być zgodne z BN-88/6731-08.

### **2.3 Woda**

Woda powinna odpowiadać wymaganiom PN-EN 1008.

### **2.4 Kruszywo**

Piasek powinien odpowiadać wymaganiom PN-EN 12620.

## 2.5 Prefabrykowane elementy betonowe ścieku

Prefabrykowane elementy betonowe stosowane do wykonania ścieków, powinny odpowiadać wymaganiom PN-EN 13369.

Kształt i wymiary prefabrykowanych elementów betonowych, użytych do wykonania ścieków, powinny być zgodne z Dokumentacją Projektową.

Należy zastosować następujące elementy betonowe prefabrykowane:

- typu korytkowego 60x50x15cm - wg KPED 01.03,

Do wykonania prefabrykatów należy stosować beton wg PN-EN 206-1, klasy min. C 25/30.

Nasiąkliwość prefabrykatów nie powinna przekraczać 6%.

Odporność na działanie mrozu po 150 cyklach zamrażania i odmrażania próbek jest wystarczająca, jeżeli:

- próbka nie wykazuje pęknięć,
- strata masy nie przekracza 5%,
- obniżenie wytrzymałości na ściskanie w stosunku do wytrzymałości próbek nie zamrażanych nie jest większe niż 20%.

Ścieralność na tarczy Boehmego nie powinna przekraczać 3,5mm.

Powierzchnia prefabrykatów powinna być bez rys, pęknięć i ubytków betonu, o fakturze zatartej.

Krawędzie elementów powinny być równe i proste. Wklęsłość lub wypukłość powierzchni elementów nie powinna przekraczać 3 mm.

Dopuszczalne odchyłki wymiarów prefabrykatów:

- na długości  $\pm 10$  mm,
- na wysokości i szerokości  $\pm 3$  mm.

Prefabrykaty betonowe powinny być składowane w pozycji wbudowania, na podłożu utwardzonym i dobrze odwodnionym.

## 2.6 Beton

Należy zastosować beton klasy C 12/15,

Do wykonywania betonu wg PN-EN 206-1 należy użyć:

- cementu portlandzkiego klasy 32,5 wg PN-EN 197-1.
- kruszywa spełniającego wymagania normy PN-EN 12620; uziarnienie kruszywa wchodzącego w skład mieszanki betonowej powinno być tak dobrane, aby mieszanka ta wykazywała maksymalną zagęszczalność i urabialność przy minimalnym zużyciu cementu i wody,
- wody wg PN-EN 1008.
- można użyć dodatków lub domieszek wg. PN-EN 934.

## 3. Sprzęt

### 3.1 Ogólne wymagania dotyczące sprzętu

Ogólne wymagania dotyczące sprzętu podano w STWiORB DM 00.00.00 „Wymagania ogólne”.

### 3.2 Sprzęt do wykonania robót

Roboty można wykonywać ręcznie przy pomocy drobnego sprzętu, z zastosowaniem:

- betoniarek do wytwarzania betonu i zapraw oraz przygotowania podsypki cementowo-piaskowej,
- płyty wibracyjnej o szerokości roboczej nie przekraczającej 50 cm,
- innego sprzętu zaakceptowanego przez Inżyniera.

## 4. Transport

### 4.1 Ogólne wymagania dotyczące transportu

Ogólne wymagania dotyczące transportu podano w STWiORB DM 00.00.00 „Wymagania Ogólne”.

### 4.2 Transport materiałów

Elementy prefabrykowane mogą być przewożone dowolnymi środkami transportu, które zapewniają załadunek, przewóz i rozładunek bez uszkodzeń.

Kruszywo można przewozić dowolnymi środkami transportu w sposób zabezpieczający je przed zanieczyszczeniem i zmieszaniem z innymi asortymentami.

Transport cementu wg BN-88/6731-08.

## 5. Wykonanie robót

### 5.1 Ogólne zasady wykonania robót

Ogólne zasady wykonania robót podano w STWiORB DM 00.00.00 „Wymagania ogólne”.

**P.H.U. ARCUS 2**

Tadeusz Hoszowski

Wykonawca przedstawi Inżynierowi do akceptacji Projekt Technologii i Organizacji Robót oraz Program Zapewnienia Jakości uwzględniający wszystkie warunki, w jakich będą wykonywane roboty.

### **5.2 Roboty przygotowawcze**

Przed przystąpieniem do wykonania ścieku należy wytyczyć oś ścieku zgodnie z Dokumentacją Projektową. Dla ścieku umieszczonego w poboczu lub poza jezdnią czy chodnikiem oś ścieku stanowi oś wykopu pod podsypkę lub ławę.

### **5.3 Wykop pod podsypkę lub ławę**

Wykop pod podsypkę lub ławę dla ścieku należy wykonać zgodnie z Dokumentacją Projektową i PN-B-06050. Wymiary wykopu powinny odpowiadać wymiarom podsypki lub ławy w planie. Dno wykopu powinno być wyrównane i zagęszczone. Wskaźnik zagęszczenia dna wykopu powinien wynosić, co najmniej 0,97, wg normalnej metody Proctora.

### **5.4 Wykonanie ścieku typu korytkowego**

Pod ściek typu korytkowego należy wykonać ławę betonową. Beton rozścielony w szalowaniu lub bezpośrednio w korycie powinien być wyrównywany warstwami. Betonowanie ław należy wykonywać zgodnie z wymaganiami PN-B-06251, przy czym należy stosować, co 50 m szczeliny dylatacyjne wypełnione bitumiczną masą zalewową. Na ławie należy wykonać podsypkę cementowo-piaskową o grubości 5 cm. Ustawienie prefabrykatów powinno być zgodne z projektowaną niweletą dna ścieku. Prefabrykaty układa się ręcznie w ten sposób, aby nie uszkodzić ich brzegów. W miejscach, połączeń i zakończeń ścieków wykonać wykończenia za pomocą betonu na mokro po uprzednim wykonaniu szalunków. Przy wpustach deszczowych przestrzeń pomiędzy krawędzią jezdni a ułożonym krawężnikiem i wpustem należy wypełnić betonem zgodnie z Dokumentacją Projektową.

## **6. Kontrola jakości robót**

### **6.1 Ogólne zasady kontroli jakości robót**

Ogólne zasady kontroli jakości robót podano w STWiORB DM 00.00.00 „Wymagania ogólne”.

### **6.2 Badania przed przystąpieniem do robót**

Przed przystąpieniem do robót Wykonawca powinien wykonać badania materiałów przeznaczonych do wykonania ścieku i przedstawić wyniki tych badań Inżynierowi do akceptacji. Badania materiałów stosowanych do wykonania ścieku z prefabrykatów powinny obejmować wszystkie właściwości, które zostały określone w normach podanych dla odpowiednich materiałów w pkt. 2.

### **6.3 Badania w czasie robót**

#### **6.3.1. Zakres badań**

W czasie robót związanych z wykonaniem ścieku z prefabrykatów należy sprawdzać:

- wykop,
- ławę,
- podsypkę,
- wykonanie ścieku,
- betonowe zakończenia ścieku.

#### **6.3.2. Wykop**

Należy sprawdzić, czy wymiary wykopu są zgodne z Dokumentacją Projektową oraz zagęszczenie podłoża na dnie wykopu.

Tolerancja dla szerokości wykopu wynosi  $\pm 2$  cm. Zagęszczenie podłoża powinno być zgodne z pkt 5.3.

#### **6.3.3 Sprawdzenie wykonania podsypki i ławy**

Przy wykonywaniu podsypki i ławy sprawdzeniu podlegają:

- a) linia podsypki i ławy w planie, która może się różnić od projektowanego kierunku o  $\pm 2$  cm na każde 100 m podsypki i ławy,
- b) niweleta górnej powierzchni podsypki i ławy, która może się różnić od niwelety projektowanej o  $\pm 1$  cm na każde 100 m podsypki i ławy,

- c) wymiary i równość podsypki i ławy, sprawdzenie w dwóch dowolnie wybranych punktach na każde 100 m podsypki i ławy, przy czym dopuszczalne tolerancje wynoszą dla:
  - wysokości (grubości) podsypki i ławy  $\pm 10\%$  wysokości projektowanej,
  - szerokości górnej powierzchni podsypki i ławy  $\pm 10\%$  szerokości projektowanej,
  - równości górnej powierzchni podsypki 1 cm prześwitu pomiędzy powierzchnią podsypki a przyłożoną czterometrową ławą.

#### **6.3.4. Sprawdzenie wykonania ścieku**

Przy wykonaniu ścieku, badaniu podlegają:

- a) niweleta ścieku, która może różnić się od niwelety projektowanej o  $\pm 1$  cm na każde 100 m wykonanego ścieku,
- b) równość podłużna ścieku, sprawdzana w dwóch dowolnie wybranych punktach na każde 100m długości, która może wykazywać prześwit nie większy niż 0,8 cm pomiędzy powierzchnią ścieku a ławą czterometrową,
- c) wypełnienie spoin, wykonane zgodnie z pkt. 5, sprawdzenie na każdym 10 metrach wykonanego ścieku, przy czym wymagane jest całkowite wypełnienie badanej spoiny.

### **7. Obmiar robót**

#### **7.1 Ogólne zasady obmiaru robót**

Ogólne zasady obmiaru robót podano w STWiORB DM 00.00.00 „Wymagania ogólne”.

#### **7.2 Jednostka obmiarowi**

Jednostką obmiarową jest metr (m) wykonanego i odebranego ścieku z betonowych elementów prefabrykowanych typu korytkowego wraz z wykonaniem wszystkich robót towarzyszących niezbędnymi do jego wykonania zgodnie z Dokumentacją Projektową.

### **8. Odbiór robót**

#### **8.1 Ogólne zasady odbioru robót**

Ogólne zasady odbioru robót podano w STWiORB DM 00.00.00 „Wymagania ogólne”.

Roboty uznaje się za wykonane zgodnie z Dokumentacją Projektową, STWiORB i wymaganiami Inżyniera, jeżeli wszystkie pomiary i badania z zachowaniem tolerancji wg pkt 6 dały wyniki pozytywne.

#### **8.2 Odbiór robót zanikających i ulegających zakryciu**

Odbiorowi robót zanikających i ulegających zakryciu podlegają:

- wykop,
- ława,
- wykonana podsypka.

W przypadku niezgodności, choć jednego elementu robót z wymaganiami, roboty uznaje się za niezgodne z Dokumentacją Projektową i Wykonawca zobowiązany jest do ich poprawy na własny koszt.

### **9. Podstawa płatności**

#### **9.1 Ogólne zasady dotyczące podstawy płatności**

Ogólne ustalenia dotyczące podstawy płatności podano w STWiORB DM 00.00.00 „Wymagania ogólne”.

#### **9.2 Cena jednostki obmiarowej**

Płaci się za metr (m) wykonanego ścieku z prefabrykowanych elementów betonowych typu korytkowego na ławie betonowej oraz podsypce cementowo – piaskowej na podstawie obmiaru oraz badań jakości wykonania.

Cena wykonania robót jest ceną uśrednioną dla przyjętego sposobu realizacji i obejmuje:

- opracowanie Projektu Technologii i Organizacji Robót oraz Programu Zapewnienia Jakości,
- wyznaczenie robót w terenie,
- zakup i dostarczenie wszystkich niezbędnych materiałów,
- zastosowanie materiałów pomocniczych koniecznych do prawidłowego wykonania robót lub wynikających z przyjętej technologii robót,
- wykopanie rowka w podłożu, z wyrównaniem i zagęszczeniem dna oraz odwozem nadmiaru gruntu z wykopu i z utylizacją,
- wykonanie ławy betonowej,
- wykonanie podsypki piaskowo – cementowej,
- ułożenie prefabrykatów ścieku,

- wypełnienie spoin zaprawą cementowo-piaskową oraz masą zalewową,
- wykonanie zakończeń ścieku,
- wykonanie zabudowy wpustu w ścieku,
- wykonanie wszystkich niezbędnych pomiarów, prób i badań,
- oznakowanie miejsca Robót i jego utrzymanie.

## **10. Przepisy związane**

### **10.1 Normy**

PN-EN 197-1	Cement. Część 1: Skład, wymagania i kryteria zgodności dotyczące cementu powszechnego użytku
PN-EN 206-1	Beton. Część 1: Wymagania, właściwości, produkcja i zgodność
PN-B-06050	Roboty ziemne budowlane.
PN-63/B-06251	Roboty betonowe i żelbetowe
PN-EN 12620	Kruszywa do betonu
PN-EN 1008	Woda zarobowa do betonu
BN-6731-08	Cement. Transport i przechowywanie
PN-EN 13369	Wspólne wymagania dla prefabrykatów betonowych

### **10.2 Inne dokumenty**

Katalog Powtarzalnych Elementów Drogowych - „Transprojekt” Warszawa 1979.

## **D.10.00.00 Roboty inne**

### **D.10.03.01 Wiaty przystankowe**

#### **1. Wstęp**

##### **1.1. Przedmiot Specyfikacji Technicznej Wykonania i Odbioru Robót Budowlanych**

Przedmiotem niniejszej Specyfikacji Technicznej Wykonania i Odbioru Robót Budowlanych są wymagania dotyczące wykonania i odbioru Robót budowlanych w ramach realizacji zadania : „Rozbudowa drogi wojewódzkiej nr 487 wraz ze zmianą jej przebiegu w miejscowości Olesno”.

##### **1.2 Zakres stosowania STWiORB**

STWiORB jest stosowana jako dokument przetargowy i kontraktowy przy zlecaniu i realizacji robót wymienionych w punkcie 1.1.

##### **1.3 Zakres robót objętych STWiORB**

Ustalenia zawarte w niniejszej Specyfikacji Technicznej Wykonania i Odbioru Robót Budowlanych dotyczą wykonania Robót wymienionych w p. 1.1 związanych z wykonaniem i montażem wiat przystankowych o wymiarach 1,3x4,0m zgodnie z Dokumentacją Projektową.

##### **1.4 Określenia podstawowe**

Określenia podane w niniejszej STWiORB są zgodne z odpowiednimi normami oraz określeniami podanymi w STWiORB DM 00.00.00 „Wymagania ogólne”.

##### **1.5. Ogólne wymagania dotyczące Robót**

Ogólne wymagania dotyczące robót podano w STWiORB DM 00.00.00 „Wymagania Ogólne”.

Wykonawca Robót jest odpowiedzialny za jakość ich wykonania oraz za zgodność z Dokumentacją Projektową, STWiORB i poleceniami Inżyniera.

Niezbędne dane istotne z punktu widzenia:

- organizacji robót budowlanych;
- zabezpieczenia interesu osób trzecich;
- ochrony środowiska;
- warunków bezpieczeństwa pracy;
- zaplecza dla potrzeb Wykonawcy;
- warunków organizacji ruchu;
- zabezpieczenia chodników i jezdni,

podano w STWiORB DM 00.00.00 „Wymagania Ogólne”.

##### **1.6. Wspólny Słownik Zamówień (CPV)**

Kody grup, klas i kategorii robót Wspólnego Słownika Zamówień (CPV) dotyczących przedmiotu zamówienia podano w STWiORB DM 00.00.00 „Wymagania Ogólne”.

#### **2. Materiały**

##### **2.1 Ogólne wymagania dotyczące materiałów**

Ogólne wymagania dotyczące materiałów, ich pozyskiwania i składowania podano w STWiORB DM 00.00.00. "Wymagania ogólne".

Wiaty przystankowe należy wykonać z zamkniętych profili stalowych o przekroju prostokąta i kwadratu. Konstrukcja powinna być ocynkowana i lakierowana proszkowo. Wiatę przystankową należy wyposażać w:

- dach z poliwęglanu komorowego przyciemnianego,
- ściany ze szkła hartowanego gr. min. 6mm,
- siedziska w postaci ławki z listew drewnianych,
- oparcie w postaci listwy drewnianej,
- znak przystanku,
- kosz na śmieci mocowany do wiaty,
- napisy z nazwą przystanku,
- ramka na rozkład jazdy.

##### **2.2. Zastosowane materiały**

Konstrukcję wiaty przystankowej proponuje się wykonać z następujących materiałów:

- pokrycie dachowe: poliwęglan komorowy,

- materiał konstrukcyjny: profile stalowe zamknięte, ocynkowane ogniowo,
- siedziska: ławka drewniana,
- przeszklenie ścian: szyby hartowane o grubości min. 6 mm,
- posadowienie: fundamenty prefabrykowane, punktowe.

### **2.3. Wymagania ogólne**

Wszystkie materiały użyte do budowy powinny pochodzić tylko ze źródeł uzgodnionych i zatwierdzonych przez Inżyniera.

Wiaty przystankowe należy wykonać z zamkniętych profili stalowych o przekroju prostokąta i kwadratu. Konstrukcja powinna być ocynkowana i lakierowana proszkowo. Wiatę przystankową należy wyposażać w:

- dach z poliwęglanu komorowego przyciemnianego,
- ściany ze szkła hartowanego gr. min. 6mm,
- siedziska w postaci ławki z listew drewnianych,
- oparcie w postaci listwy drewnianej,
- znak przystanku,
- kosz na śmieci mocowany do wiaty,
- napisy z nazwą przystanku,
- ramka na rozkład jazdy.

Źródła materiałów powinny być wybrane przez Wykonawcę z wyprzedzeniem przed rozpoczęciem robót nie później niż 4 tygodnie.

Do każdej ilości jednorazowo wysłanego materiału dołączony powinien być dokument potwierdzający jego jakość na podstawie przeprowadzonych badań lub deklaracja zgodności z odpowiednimi normami lub aprobatą techniczną.

## **3. Sprzęt**

### **3.1 Ogólne wymagania**

Ogólne wymagania dotyczące sprzętu podano w STWiORB DM 00.00.00 "Wymagania ogólne".

### **3.2 Sprzęt do wykonania robót**

Wykonawca jest zobowiązany do używania jedynie takiego sprzętu, który nie spowoduje niekorzystnego wpływu na jakość robót, zarówno w miejscu tych robót, jak też przy wykonywaniu czynności pomocniczych oraz w czasie transportu, załadunku i wyładunku materiałów, sprzętu itp. Sprzęt używany przez Wykonawcę powinien uzyskać akceptację Inżyniera.

Liczba i wydajność sprzętu powinna gwarantować wykonanie robót zgodnie z zasadami określonymi w Dokumentacji Projektowej.

## **4. Transport**

### **4.1 Wymagania ogólne**

Ogólne wymagania dotyczące transportu podano w STWiORB DM 00.00.00 "Wymagania ogólne".

### **4.2 Transport materiałów i elementów**

Materiały mogą być przewożone dowolnymi środkami transportu zaakceptowanymi przez Inżyniera. Należy je umieścić równomiernie na całej powierzchni ładunkowej i zabezpieczyć przed spadaniem lub przesuwaniem oraz przed uszkodzeniami.

Na środkach transportu przewożone materiały i elementy powinny być zabezpieczone przed ich przemieszczaniem, układane zgodnie z warunkami transportu wydanymi przez wytwórcę dla poszczególnych elementów.

## **5. Wykonanie robót**

### **5.1 Ogólne zasady wykonania robót**

Ogólne wymagania dotyczące wykonania robót podano w STWiORB DM 00.00.00. "Wymagania ogólne"

Wykonawca przedstawi Inżynierowi do akceptacji Projekt Technologii i Organizacji Robót oraz Program Zapewnienia Jakości uwzględniający wszystkie warunki, w jakich będą wykonywane roboty.

### **5.2 Wykonanie wiat przystankowych**

Do zbudowania szkieletu zastosować stalowe profile zamknięte o przekroju prostokątnym, co gwarantuje odpowiednią stabilność i trwałość wiaty.

Dach wiaty wykonać z bardzo lekkiej płyty z poliwęglanu komorowego ciemnego, który dzięki swojej sprężystości jest całkowicie odporny na stłuczenia i złamania. Ponadto posiada on warstwę chroniącą przed promieniowaniem ultrafioletowym.

Ściany wiaty wypełnić szybami, ze szkła hartowanego zapewniającego doskonałą widoczność jak również trwałość, co uodparnia szyby na zarysowania oraz działanie różnych substancji chemicznych jak kleje czy rozpuszczalniki.

W celu wzmocnienia wiaty i ochrony szyb, zastosować dodatkowo blachę wzmacniającą do wysokości siedzisk.

Wiatka zostanie wyposażona w ławkę drewnianą lub foteliki plastikowe zapewniając maksymalną wygodę podróżnym i podnoszące walory estetyczne.

Zabezpieczenie antykorozyjne wykonać farbą podkładową i farbą powierzchniową w ilości min. 250 µm.

Prace należy wykonać zgodnie z normami i przepisami budowy, bezpieczeństwa i higieny pracy.

## **6. Kontrola jakości robót**

### **6.1 Ogólne zasady kontroli jakości robót**

Ogólne wymagania dotyczące kontroli jakości robót podano w STWiORB DM 00.00.00 "Wymagania ogólne".

### **6.2 Zasady wykonania kontroli robót**

Celem kontroli jest stwierdzenie osiągnięcia założeń jakości wykonywanych robót. Wykonawca robót ma obowiązek:

- sprawdzenia fundamentów,
- sprawdzenia zgodności wykonanych Robót z Dokumentacją Projektową,
- sprawdzenia montażu wypełnień konstrukcji stalowej,

Wykonawca powinien przedstawić Inżynierowi Deklaracje Zgodności materiałów.

Wykonawca powiadamia pisemnie o zakończeniu każdej roboty zanikającej, którą może kontynuować dopiero po pisemnej akceptacji odbioru przez Inżyniera.

## **7. Obmiar robót**

### **7.1 Ogólne zasady obmiaru robót**

Ogólne wymagania dotyczące obmiaru robót podano w STWiORB DM 00.00.00 „Wymagania Ogólne”.

### **7.2 Jednostka obmiarowa**

Jednostką obmiarową jest komplet (kpl.) wykonanych, zamontowanych i odebranych wiat przystankowych wraz z wszystkimi robotami towarzyszącymi zgodnie z Dokumentacją Projektową.

## **8. Odbiór robót**

### **8.1 Ogólne zasady odbioru robót**

Ogólne wymagania dotyczące odbioru robót podano w STWiORB DM.00.00.00 "Wymagania ogólne".

### **8.2. Sposób odbioru robót**

Badania oraz odbiór ostateczny należy przeprowadzić po całkowitym zmontowaniu konstrukcji oraz wykonaniu wszystkich połączeń.

Odbiorom częściowym podlegają:

- dostarczone na budowę elementy kształtowników konstrukcji,
- zamocowania i wykonania elementów konstrukcji,
- mocowanie przeszklenia ścian z szyb hartowanych,
- szyb hartowanych po ich osadzeniu w konstrukcji i wykonaniu połączeń elementów.

Odbiór końcowy zakończony winien być spisaniem protokołu.

W przypadku niezgodności, choć jednego elementu robót z wymaganiami, roboty uznaje się za niezgodne z Dokumentacją Projektową i Wykonawca zobowiązany jest do ich poprawy na własny koszt.

## **9. Podstawa płatności**

### **9.1 Ogólne ustalenia dotyczące płatności**

Ogólne ustalenia dotyczące płatności podano w STWiORB DM 00.00.00 „Wymagania Ogólne”.

### **9.2 Cena jednostki obmiarowej**

Placi się za jeden komplet (kpl.) wykonanych, zamontowanych i odebranych wiat przystankowych po dokonaniu odbioru wg punktu 8.

Cena jednostkowa jest ceną uśrednioną dla podanego sposobu wykonania i obejmuje:

- opracowanie Projektu Technologii i Organizacji Robót oraz Programu Zapewnienia Jakości,



- zakup i dostarczenie na plac budowy wszystkich niezbędnych materiałów,
- warsztatowe wykonanie konstrukcji stalowej,
- montaż, wypełnienie przeszklenia,
- transport,
- posadowienie na fundamentach punktowych,
- wykonanie Projektu Warsztatowego wykonania i montażu konstrukcji stalowej,
- oczyszczenie terenu Robót z odpadów, stanowiących własność Wykonawcy i usunięcie ich poza pas drogowy,
- wykonanie wszystkich niezbędnych pomiarów, prób i sprawdzeń,
- oznakowanie miejsca Robót i jego utrzymanie.

## 10. Przepisy związane

### 10.1. Normy

- PN-EN 206-1     Beton. Część 1: Wymagania, właściwości, produkcja i zgodność
- PN-77/B-13080     Szkło budowlane. Nazwy i określenia.
- PN-B-13079:1997   Szkło budowlane. Szyby zespolone.
- PN-93/C-81515     Wyroby lakierowe. Oznaczanie grubości powłoki.
- PN-80/C-81531     Wyroby lakierowe. Określanie przyczepności powłok do podłoża oraz przyczepności międzywarstwowej.
- PN-82/C-81544     Wyroby lakierowe. Określanie stopnia zniszczenia pokryć w wyniku działania czynników atmosferycznych.
- PN-93/C-81545     Wyroby lakierowe. Pomiar grubości mokrych warstw.
- PN-ISO-8501-1:1996   Przygotowanie podłoży stalowych przed nakładaniem farb i podobnych produktów. Wzrokowa ocena czystości powierzchni. Stopnie skorodowania i stopnie przygotowania niezabezpieczonych podłoży stalowych oraz podłoży stalowych po całkowitym usunięciu wcześniej nałożonych powłok.
- PN-70/H-97051     Ochrona przed korozją. Przygotowanie powierzchni stali, staliwa i żeliwa do malowania. Ogólne wytyczne.
- PN-70/H-97052     Ochrona przed korozją. Ocena przygotowania powierzchni stali, staliwa i żeliwa do malowania.
- PN-70/H-97053     Ochrona przed korozją. Malowanie konstrukcji stalowych. Ogólne wytyczne.
- PN-88/H-84020     Stal węglowa konstrukcyjna zwykłej jakości ogólnego przeznaczenia. Gatunki.
- PN-83/H-92120     Blachy grube i uniwersalne ze stali konstrukcyjnej zwykłej jakości i niskostopowej
- PN-EN 499:1997     Spawalnictwo. Materiały dodatkowe do spawania. Elektrody otulone do ręcznego spawania łukowego stali niskostopowych i drobnoziarnistych. Oznaczenia.

### 10.2. Inne dokumenty

Nie występują.

## **D.10.08.05 Mur oporowy**

### **1. Wstęp**

#### **1.1.Przedmiot Specyfikacji Technicznej Wykonania i Odbioru Robót Budowlanych**

Przedmiotem niniejszej Specyfikacji Technicznej Wykonania i Odbioru Robót Budowlanych są wymagania dotyczące wykonania i odbioru Robót budowlanych w ramach realizacji zadania: „Rozbudowa drogi wojewódzkiej nr 487 wraz ze zmianą jej przebiegu w miejscowości Olesno”..

#### **1.2.Zakres stosowania STWiORB**

Specyfikacja Techniczna Wykonania i Odbioru Robót Budowlanych jest stosowana jako dokument przetargowy i kontraktowy przy zlecaniu i realizacji Robót wymienionych w pkt.1.1.

#### **1.3.Zakres Robót objętych STWiORB**

Ustalenia zawarte w niniejszej specyfikacji dotyczą wykonania Robót wymienionych w p.1.1. i obejmują wykonanie murów oporowych zgodnie z Dokumentacją Projektową.

Zakres rzeczowy obejmuje:

- wykonanie muru oporowego z prefabrykowanych elementów betonowych typu L zgodnie z Dokumentacją Projektową.

#### **1.4.Określenia podstawowe**

**1.4.1. Mur oporowy** - budowla utrzymująca w stanie stateczności uskok naziomu gruntów rodzimych lub nasypowych albo innych materiałów rozdrobnionych.

Określenia podane w niniejszej STWiORB są zgodne z właściwymi obowiązującymi przepisami, STWiORB DM.00.00.00 „Wymagania Ogólne”.

#### **1.5.Ogólne wymagania dotyczące robót**

Ogólne wymagania dotyczące robót podano w STWiORB DM 00.00.00 „Wymagania Ogólne”.

Wykonawca Robót jest odpowiedzialny za jakość ich wykonania oraz za zgodność z Dokumentacją Projektową, STWiORB i poleceniami Inżyniera.

Niezbędne dane istotne z punktu widzenia:

- organizacji robót budowlanych;
- zabezpieczenia interesu osób trzecich;
- ochrony środowiska;
- warunków bezpieczeństwa pracy;
- zaplecza dla potrzeb Wykonawcy;
- warunków organizacji ruchu;
- zabezpieczenia chodników i jezdni,

podano w STWiORB DM 00.00.00 „Wymagania Ogólne”.

#### **1.6. Wspólny Słownik Zamówień (CPV)**

Kody grup, klas i kategorii robót Wspólnego Słownika Zamówień (CPV) dotyczących przedmiotu zamówienia podano w STWiORB DM 00.00.00 „Wymagania Ogólne”.

## **2.Materiały**

### **2.1.Ogólne wymagania dotyczące materiałów**

Ogólne wymagania dotyczące materiałów, ich pozyskiwania i składowania podano w STWiORB DM 00.00.00 „Wymagania ogólne”.

### **2.2.Rodzaje materiałów**

Materiałami stosowanymi przy wykonywaniu murów oporowych, objętymi niniejszą STWiORB, są:

- prefabrykat ścianki oporowej,
- emulsja bitumiczna do zabezpieczenia antykorozyjnego powierzchni betonowych stykających się z gruntem,
- materiały do zabezpieczenia antykorozyjnego powierzchni betonowych,

### **2.3.Prefabrykaty betonowe**

Mur oporowy należy wykonać z prefabrykatów betonowych typu „L” o wysokości dostosowanej do profilu gzymsu muru oporowego. Należy zastosować prefabrykaty klasy obciążenia 1,  $q = \min.33,3 \text{ kN/m}^2$  (tj. stosowane dla dróg krajowych z ruchem ciężarowym).

Beton klasy min. C 30/37 użyty do produkcji w/w elementów prefabrykowanych betonowych powinien charakteryzować

**P.H.U. ARCUS 2**

się:

- nasiąkliwością poniżej 5%,
- ścieralnością na tarczy Boehmego 4 mm,
- mrozoodpornością F-150,
- wodoszczelnością W-8.

Stal zbrojeniowa do murów oporowych powinna odpowiadać wymaganiom podanym w PN-EN 1992-1-1:2008. Dla muru oporowego należy zastosować stal klasy A III N.

#### **2.4. Materiały izolacyjne**

Do izolacji murów oporowych można stosować następujące materiały:

- a) materiały izolacyjne np. emulsje bitumiczne posiadające aprobatę techniczną wydaną przez uprawnioną jednostkę. Zastosowane materiały izolacyjne muszą być zaakceptowane przez Inżyniera.

#### **2.5. Materiały do zabezpieczenia antykorozyjnego powierzchni betonowych**

Wszystkie materiały stosowane do antykorozyjnego zabezpieczenia betonu powinny mieć Aprobatę Techniczną wydaną przez IBDiM.

Zastosowane materiały izolacyjne muszą być zaakceptowane przez Inżyniera.

##### **2.5.1. Wymagania szczegółowe**

Grubość stosowanej powłoki powinna być zgodna z „Wytycznymi stosowania” dla danego materiału i nie mniejsza niż:

- 0,3 mm przy nanoszeniu jednokrotnym,
- 0,2 mm przy nanoszeniu dwukrotnym.

#### **2.6. Zaprawa cementowa**

Do zapraw należy stosować cement powszechnego użytku wg normy PN-EN 197-1, piasek wg PN-EN 12620 i wodę wg PN-EN 1008.

#### **2.7. Piasek**

Jako podsypkę należy zastosować piasek o właściwościach zgodnych z PN-EN 13242.

### **3. Sprzęt**

#### **3.1. Ogólne wymagania dotyczące sprzętu**

Ogólne wymagania dotyczące sprzętu podano w STWiORB DM 00.00.00 „Wymagania ogólne”.

#### **3.2. Sprzęt do wykonania murów oporowych**

Wykonawca przystępujący do wykonania muru oporowego powinien wykazać się możliwością korzystania z następującego sprzętu:

- koparek,
- zagęszczarek płytowych wibracyjnych,
- ubijaków ręcznych i mechanicznych,
- ładowarek,
- inny sprzęt zaakceptowany przez Inżyniera.

### **4. Transport**

#### **4.1. Ogólne wymagania dotyczące transportu**

Ogólne wymagania dotyczące transportu podano w STWiORB DM 00.00.00 „Wymagania ogólne”.

#### **4.2. Transport materiałów**

Transport powinien odbywać się samochodami o gabarytach dostosowanych do prefabrykowanych ścianek. Składowanie elementów powinno odbywać się w pozycji wbudowania.

Sposób transportu przez Wykonawcę materiałów do antykorozyjnego zabezpieczenia betonu nie może powodować obniżenia ich jakości. Przewóz składników chemicznych i materiałów do antykorozyjnego zabezpieczenia betonu powinien się odbywać w szczelnych i nieuszkodzonych opakowaniach. Należy przestrzegać okresu składowania podanego przez Producenta.

### **5. Wykonanie robót**

#### **5.1. Ogólne zasady wykonania robót**

Ogólne zasady wykonywania robót podano w STWiORB DM 00.00.00 „Wymagania ogólne”.

**P.H.U. ARCUS 2**

Tadeusz Hoszowski

Wykonawca przedstawi Inżynierowi do akceptacji Projekt Technologii i Organizacji Robót oraz Program Zapewnienia Jakości uwzględniający wszystkie warunki, w jakich będą wykonywane Roboty.

### **5.2. Wykopy**

Wykopy należy wykonywać zgodnie z STWiORB D 02.01.01.

### **5.3. Przygotowanie podłoża**

Podłoże powinno być odpowiednio wyprofilowane i zagęszczone zgodnie z STWiORB D 04.01.02.

### **5.4. Wykonanie podsypki**

Na odpowiednio przygotowanym podłożu należy ułożyć i zagęścić podsypkę piaskową o grubości 5 cm.

### **5.5. Wykonanie muru oporowego**

Na podsypce piaskowej należy ułożyć prefabrykaty muru oporowego, a następnie wypełnić płaszczyzny styków elementów zaprawą cementową.

### **5.6. Izolacja murów oporowych**

Izolację wykonuje się na powierzchni muru od strony gruntu lub materiału zasypowego.

#### **5.6.1. Gruntowanie podłoża**

Wykonanie gruntowania powierzchni stykających się z gruntem należy wykonać emulsją bitumiczną przeznaczoną do gruntowania nawierzchni.

#### **5.6.2. Wykonanie izolacji**

Izolację powierzchni stykających się z gruntem należy wykonać jako dwuwarstwową.

Wykonanie może być ręczne przy pomocy szczotki lub mechaniczne przy zastosowaniu natryskiwacza.

Nakładanie emulsji bitumicznej może odbywać się po wyschnięciu warstwy gruntującej. Nakładanie drugiej warstwy należy wykonywać po wyschnięciu pierwszej.

### **5.7. Zasypanie wykopu**

Zasypanie wykopu należy wykonywać warstwami o grubości dostosowanej do przyjętej metody zagęszczania gruntu, która to grubość nie powinna przekraczać:

- przy zagęszczaniu ręcznym i wałowaniu - 20 cm,
- przy zagęszczaniu ubijakami mechanicznymi lub wibratorami - 40 cm,
- przy stosowaniu ciężkich wibratorów lub ubijarek płytowych - 60 cm.

### **5.8. Zabezpieczenie antykorozyjne powierzchni betonowych**

Wykonawca obowiązany jest przygotować podłoże betonowe polegające na usunięciu niezwiązanych części betonu i szkodliwych substancji, mogących mieć wpływ na korozję betonu, a także na trwałość połączenia nakładanych materiałów z podłożem betonowym.

Wytrzymałość na odrywanie (wg PN-EN 1542) prawidłowo przygotowanego podłoża betonowego powinna wynosić:

- dla powierzchni pokrywanych powłokami ochronnymi z podwyższoną zdolnością pokrywania zarysowań:  
wartość średnia  $\geq 1,3$  MPa,  
wartość minimalna 0,8 MPa.

Należy wykonać jedno oznaczenie wytrzymałości na odrywanie betonu w podłożu na każde 50 m<sup>2</sup> powierzchni oczyszczonego podłoża.

Wilgotność podłoża bezpośrednio przed wykonaniem powinna spełniać wymagania zgodnie z „Wytycznymi stosowania” dla materiału powłoki, ale nie może być większa niż:

- 4% dla materiałów stosowanych na suche podłoże,
- matowo-wilgotne podłoże dla materiałów stosowanych na mokre podłoże.

Temperatura podłoża betonowego i powietrza powinna wynosić:

- dla materiałów na bazie cementów i cementów modyfikowanych żywicami syntetycznymi nie niższa niż +5°C, lecz nie wyższa niż +25°C.
- dla materiałów na bazie żywic syntetycznych nie niższa niż +8°C (temperatura podłoża musi być wyższa o 3°K od punktu rosy) i nie wyższa niż +25°C.

Do mieszania składników materiałów i materiałów jednoskładnikowych należy stosować mieszalnik wolnoobrotowy.

Powierzchnie betonowe zabezpieczone metodą hydrofobizacji lub impregnacji powierzchniowej nie powinny wykazywać zacieków, przebarwień i innych wad.

Powierzchnie powłok nie powinny wykazywać przebarwień, nierówności, zmian faktury i innych wad.

Bezpośrednio po ukończeniu prac związanych z zabezpieczeniem antykorozyjnym betonu należy chronić tę

powierzchnię przed intensywnym nasłonecznieniem, silnym wiatrem, a także deszczem (chyba, że wytyczne stosowania materiału mówią inaczej) oraz spadkiem temperatury powietrza poniżej 5°C i przegrzaniem powyżej +25°C.

Materiały do antykorozyjnego zabezpieczenia betonu powinny być dostarczane w szczelnych pojemnikach i składowane w suchych pomieszczeniach w temperaturach nie niższych niż + 5°C i wyższych niż +25°C.

Transport i magazynowanie materiałów na bazie żywic syntetycznych oraz rozpuszczalników powinny odpowiadać ogólnym wymaganiom, jak dla materiałów toksycznych i łatwopalnych.

Sposób prowadzenia prac związanych z antykorozyjnym zabezpieczeniem betonu może powodować skażenie środowiska. Resztek materiałów pozostałych w pojemnikach i po myciu przyrządów roboczych nie wolno wylewać do kanalizacji. Wszelkie odpady tych materiałów Wykonawca obowiązany jest usunąć z terenu i poddać utylizacji.

Wykonawca obowiązany jest zabezpieczyć teren przed zanieczyszczeniem odpadami, szczególnie w przypadku materiałów nanoszonych metodą natryskową.

### **5.9. Dopuszczalne tolerancje wykonania muru oporowego**

Dopuszcza się następujące odchylenia wymiarów w stosunku do podanych w Dokumentacji Projektowej:

- a) rzędnych wierzchu ściany  $\pm 20$  mm,
- b) rzędnych spodu  $\pm 50$  mm,
- c) w przekroju poprzecznym  $\pm 20$  mm,
- d) odchylenie krawędzi od linii prostej nie więcej niż 10 mm/m i nie więcej niż 20 mm na całej długości,
- e) zwichrowanie i skrzywienie powierzchni (odchylenie od płaszczyzny lub założonego szablonu) nie więcej niż 10 mm/m i nie więcej niż 20 mm na całej powierzchni muru.

## **6. Kontrola jakości robót**

### **6.1. Ogólne zasady kontroli jakości robót**

Ogólne zasady kontroli jakości robót podano w STWiORB DM 00.00.00 „Wymagania ogólne”.

### **6.2. Kontrola izolacji muru oporowego**

Izolacja przeciwwilgociowa powinna być sprawdzona przez oględziny i być zgodna z wymaganiami punktu 5.6.

### **6.3. Kontrola wykonania zabezpieczenia antykorozyjnego powierzchni betonowych**

Wykonawca obowiązany jest przedstawić Inżynierowi do akceptacji Aprobata Techniczne IBDiM i atesty materiałów. Inżynier obowiązany jest do sprawdzenia daty produkcji, daty przydatności do stosowania, stanu opakowania oraz właściwego przechowywania materiałów.

Wykonawca zobowiązany jest przedstawić Inżynierowi do akceptacji wyniki badań podłoża.

### **6.4. Ocena wyników badań**

Wszystkie materiały muszą spełniać wymagania podane w p.2.

Wszystkie elementy robót, które wykazują odstępstwa od postanowień STWiORB powinny zostać rozebrane i ponownie wykonane na koszt Wykonawcy.

### **6.5. Roboty nie spełniające wymagań**

Postępowanie z robotami niespełniającymi wymagań określono w STWiORB DM.00.00.00 pkt. 6.6.3.

## **7. Obmiar robót**

### **7.1. Ogólne zasady obmiaru robót**

Ogólne zasady obmiaru robót podano w STWiORB DM 00.00.00 „Wymagania ogólne”.

### **7.2. Jednostka obmiarowa**

Jednostką obmiarową jest metr bieżący (mb) wykonanego muru oporowego z wszystkimi robotami towarzyszącymi zgodnie z Dokumentacją Projektową.

## **8. Odbiór Robót**

### **8.1. Ogólne zasady odbioru robót**

Roboty podlegające odbiorowi według zasad określonych w STWiORB DM.00.00.00 „Wymagania Ogólne” pkt. 8.

### **8.2. Dokumenty do odbioru robót**

Do odbioru częściowego lub końcowego robót należy przedłożyć odbierającemu dokumenty zgodne z STWiORB DM.00.00.00 „Wymagania ogólne”, pkt. 8.3.1.

## 9. Podstawa płatności

### 9.1. Ogólne ustalenia dotyczące podstawy płatności

Ogólne ustalenia dotyczące podstawy płatności podano w STWiORB DM 00.00.00 „Wymagania ogólne”.

### 9.2. Cena jednostki obmiarowej

Placi się za jeden metr bieżący (mb) wykonania muru oporowego z elementów prefabrykowanych po dokonaniu odbioru wg pkt. 8.

Cena jednostkowa jest ceną uśrednioną dla podanego sposobu wykonania i obejmuje:

- opracowanie Projektu Technologii i Organizacji Robót oraz Programu Zapewnienia Jakości,
- zakup niezbędnych transport wszystkich niezbędnych materiałów,
- zastosowanie materiałów pomocniczych koniecznych do prawidłowego wykonania robót lub wynikających z przyjętej technologii robót;
- prace pomiarowe i roboty przygotowawcze,
- oznakowanie robót,
- wykonanie wykopów,
- przygotowanie podłoża,
- ułożenie podsypki piaskowej,
- ułożenie prefabrykatów,
- wypełnienie spoin,
- zasypanie wykopów,
- wykonanie izolacji przeciwwilgociowej,
- wykonanie zabezpieczenia antykorozyjnego betonu,
- roboty wykończeniowe i uporządkowanie terenu,
- przeprowadzenie wszystkich niezbędnych pomiarów, prób i sprawdzeń.

## 10. Przepisy związane

### 10.1. Normy

PN-EN 1992-1-1:2008 Eurokod 2 -- Projektowanie konstrukcji z betonu -- Część 1-1: Reguły ogólne i reguły dla budynków

PN-EN 197-1 Cement. Część 1: Skład, wymagania i kryteria zgodności dotyczące cementu powszechnego użytku

PN-EN 206-1 Beton. Część 1: Wymagania, właściwości, produkcja i zgodność

PN-EN 1340 Krawężniki betonowe. Wymagania i metody badań

PN-EN 13369 Wspólne wymagania dla prefabrykatów betonowych

PN-EN 12620 Kruszywa do betonu

PN-EN 1008 Woda zarobowa do betonu

BN-6731-08 Cement. Transport i przechowywanie

PN-EN 12620 Kruszywa do betonu

PN-EN 13043:2004 Kruszywa do mieszanek bitumicznych i powierzchniowych utrwaleń stosowanych na drogach, lotniskach i innych powierzchniach przeznaczonych do ruchu

PN-EN 991:1999 Oznaczanie wymiarów prefabrykowanych elementów zbrojonych z autoklawizowanego betonu komórkowego lub z betonu lekkiego kruszywowego o otwartej strukturze

PN-B-06261 Nieniszczące badania konstrukcji z betonu. Metoda ultradźwiękowa badania wytrzymałości betonu na ściskanie

PN-B-06262 Nieniszczące badania konstrukcji z betonu na ściskanie za pomocą młotka Schmidta typ N

PN-H 84020 Stal niestopowa konstrukcyjna ogólnego przeznaczenia. Gatunki

PN-H 93215 Walcówka i pręty stalowe do zbrojenia betonu.

PN-EN 196-3 Metoda badania cementu Oznaczenie czasów wiązania i stałości objętości

PN-EN 196-6 Metoda badania cementu. Oznaczenie stopnia zmielenia

PN-EN 1542 Wyroby i systemy do ochrony i napraw konstrukcji betonowych. Metody badań. Pomiar przyczepności przez odrywanie

## M.20.03.01 Przebudowa rowów i wykonanie umocnień rowów

### 1. Wstęp

#### 1.1. Przedmiot Specyfikacji Technicznej Wykonania i Odbioru Robót Budowlanych (STWiORB)

Przedmiotem niniejszej Specyfikacji Technicznej Wykonania i Odbioru Robót Budowlanych są wymagania dotyczące wykonania i odbioru Robót budowlanych w ramach realizacji zadania: „Rozbudowa drogi wojewódzkiej nr 487 wraz ze zmianą jej przebiegu w miejscowości Olesno”.

#### 1.2. Zakres stosowania STWiORB

Specyfikacja Techniczna Wykonania i Odbioru Robót Budowlanych jest stosowana jako Dokument Przetargowy i Kontraktowy przy zlecaniu i realizacji Robót wymienionych w pkt.1.1.

#### 1.3. Zakres Robót objętych STWiORB

Ustalenia zawarte w niniejszej STWiORB dotyczą zasad prowadzenia robót związanych z wykonaniem przebudowy rowów i wykonania umocnień skarp i dna rowów.

Zakres rzeczowy obejmuje m.in.:

- roboty ziemne,
- humusowanie wraz z obsianiem mieszanką traw,
- darniowanie,
- plantowanie skarp i dna rowów,
- odmulenie rowu oraz usunięcie zakrzaceń i porostu traw,
- przebudowa rowów,
- wykonanie palisady z pali drewnianych,
- wykonanie wzmocnień podłoża geowłókninami,
- ułożenie dybli betonowych,
- wykonanie umocnień dna rowów narzutem kamiennym,

Uzupełnieniem zakresu rzeczowego jest Dokumentacja Projektowa.

#### 1.4. Określenia podstawowe

Określenia podstawowe w niniejszej STWiORB są zgodne z obowiązującymi normami i przepisami zawartymi w pkt. 10 oraz określeniami podanymi w STWiORB DM.00.00.00 "Wymagania Ogólne" oraz podanymi poniżej:

**Rów** - otwarty wykop, który zbiera i odprowadza wodę.

**Humus** - ziemia roślinna (urodzajna) zawierająca co najmniej 2% części organicznych.

**Humusowanie** – zespół czynności przygotowujących powierzchnię gruntu do obudowy roślinnej, obejmujący dogęszczenie gruntu, rowkowanie, naniesienie humusu z jego grabieniem i dogęszczeniem.

**Nasiona traw** - Wybór gatunków traw należy dostosować do rodzaju gleby i stopnia jej zawilgocenia. Zaleca się stosować mieszanki traw o drobnym, gęstym ukorzeniu, spełniające wymagania PN-R-65023: 1999 i PN-B-12074:1998.

**Darnina** - płat lub taśma wierzchniej warstwy gleby, przerośniętej i związanej korzeniami roślinności trawiastej.

**Darniowanie** - pokrycie darniną powierzchni korpusu drogowego w taki sposób, aby darnina do niej przyrosła.

**Element prefabrykowany** – element wykonany w zakładzie przemysłowym, który po zmontowaniu na budowie stanowi umocnienie rowu.

**Geosyntetyk** – rolowany materiał w postaci tkaniny, włókniny lub siatki (bądź ich kombinacji) wykonany z tworzywa odpornego na czynniki chemiczne i biologiczne, stosowany do wzmocniania budowli ziemnych a także w celu poprawy współpracy między elementem betonowych a podłożem gruntowym

**Geowłóknina** – geosyntetyk wytwarzany metodą klejenia (chemicznie albo termicznie) lub mechanicznego łączenia (igłowania albo przesywania) luźnego układu (w postaci runa) włókien polimerycznych.

**Materac siatkowo-kamienny** – materac z siatki z prętów stalowych o prostokątnym oczku 20x20cm wypełniony kamieniami.

Pozostałe określenia podstawowe są zgodne z obowiązującymi, odpowiednimi Normami i z definicjami podanymi w STWiORB DM 00.00.00 „Wymagania Ogólne”.

#### 1.5. Ogólne wymagania dotyczące Robót

Ogólne wymagania dotyczące robót podano w STWiORB DM.00.00.00 "Wymagania Ogólne".

Wykonawca robót jest odpowiedzialny za jakość wykonania robót i ich zgodność z Dokumentacją Projektową, STWiORB i poleceniami Inżyniera.

Niezbędne dane istotne z punktu widzenia:

- organizacji robót budowlanych;
- zabezpieczenia interesu osób trzecich;

Zadanie: „Rozbudowa drogi wojewódzkiej nr 487 wraz ze zmianą jej przebiegu w miejscowości Olesno”

- ochrony środowiska;
- warunków bezpieczeństwa pracy;
- zaplecza dla potrzeb Wykonawcy;
- warunków organizacji ruchu;
- zabezpieczenia chodników i jezdni

podano w STWiORB DM 00.00.00 „Wymagania Ogólne”

### 1.6. Wspólny Słownik Zamówień (CPV)

Kody grup, klas i kategorii robót Wspólnego Słownika Zamówień (CPV) dotyczących przedmiotu zamówienia podano w STWiORB DM 00.00.00 „Wymagania Ogólne”.

## 2. Materiały

Ogólne wymagania dotyczące materiałów, ich pozyskiwania i składowania podano w STWiORB DM.00.00.00. „Wymagania ogólne”.

### 2.1. Humus

Przewiduje się wykorzystanie humusu zdjętego z trasy i składowanego według STWiORB D 01.02.02. Humus powinien być ziemią urodzajną o zawartości od 2 do 20% składników organicznych i powinien być pozbawiony kamieni i zanieczyszczeń.

### 2.2. Nasiona traw

Wybór gatunków należy dopasować do warunków miejscowych, a więc do rodzaju gleby i stopnia jej zawilgocenia. Najlepiej nadają się do tego specjalne mieszanki traw o gęstym i drobnym ukorzenieniu, których żywotność jest wieloletnia ponadto szybko kiełkująca i szybko krzewiąca się. Gotowa mieszanka traw powinna mieć oznaczony procentowy skład gatunkowy, klasę, numer normy, wg. której została wyprodukowana, zdolność kiełkowania. Odpowiednia mieszanka powinna zawierać 60% traw niskich i 40% traw wysokich.

### 2.3. Darnina

Darninę należy wycinać z obszarów położonych najbliżej miejsca wbudowania. Ciecie należy przeprowadzać przy użyciu specjalnych pługów i krojów. Płaty lub taśmy wyciętej darniny, w zależności od gruntu, na jakim będą układane, powinny mieć szerokość od 25 do 50 cm i grubość od 6 do 10 cm.

Wycięta darnina powinna być w krótkim czasie wbudowana.

Darninę, jeżeli nie jest od razu wbudowana, należy układać warstwami w stosy, stroną porostu do siebie, na wysokość nie większą niż 1 m. Ułożone stosy winny być utrzymywane w stanie wilgotnym w warunkach zabezpieczających darninę przed zanieczyszczeniem.

### 2.4. Szpilki, paliki, pale

Szpilki do przybijania darniny powinny być wykonane z gałęzi, żerdzi lub drewna szczapowego. Szpilki powinny być proste, ostro zaciosane. Grubość szpilek powinna wynosić od 1,5 do 2,5 cm, a długość od 20 do 30 cm.

Paliki i pale powinny być wykonane zgodnie z wymaganiami BN-65/9226-01.

### 2.7. Geowłóknina

Należy zastosować geowłókninę o parametrach zgodnych z tablicą 1.

**Tablica 1.** Parametry techniczne geowłókniny

	g/m <sup>2</sup>	Min.	150
Gramatura			
Odporność przy przebiciu statycznym (metoda CBR) (x – s)	N	min.	2000
Średnica otworu przy dynamicznym przebiciu (metoda spadającego stożka)	[mm]	max.	30
Wytrzymałość na rozciąganie: wzdłuż / wszerz pasma wyrobu	kN/m	min.	13/13
Wydłużenie: wzdłuż / wszerz pasma wyrobu	%	min.	50/50
Wodoprzepuszczalność	m/s	max	0,080

### 2.5. Elementy prefabrykowane

Prefabrykowane elementy betonowe, powinny odpowiadać wymaganiom PN-EN 13369.

Kształt i wymiary prefabrykowanych elementów betonowych, powinny być zgodne z Dokumentacją Projektową.

Należy zastosować następujące elementy betonowe prefabrykowane:

- dyble betonowe KPED 01.07,

Do wykonania prefabrykatów należy stosować beton wg PN-EN 206-1, klasy min. C 25/30.

Nasiąkliwość prefabrykatów nie powinna przekraczać 5%.

Odporność na działanie mrozu po 150 cyklach zamrażania i odmrażania próbek jest wystarczająca, jeżeli:

- próbka nie wykazuje pęknięć,

### P.H.U. ARCUS 2

Tadeusz Hoszowski



Zadanie: „Rozbudowa drogi wojewódzkiej nr 487 wraz ze zmianą jej przebiegu w miejscowości Olesno”

---

- strata masy nie przekracza 5%,
- obniżenie wytrzymałości na ściskanie w stosunku do wytrzymałości próbek nie zamrażanych nie jest większe niż 20%.

Ścieralność na tarczy Boehmego nie powinna przekraczać 3,5mm.

Powierzchnia prefabrykatów powinna być bez rys, pęknięć i ubytków betonu, o fakturze zatartej.

Krawędzie elementów powinny być równe i proste. Wklęsłość lub wypukłość powierzchni elementów nie powinna przekraczać 3 mm.

Dopuszczalne odchyłki wymiarów prefabrykatów:

- na długości  $\pm 10$  mm,
- na wysokości i szerokości  $\pm 3$  mm.

Prefabrykaty betonowe powinny być składowane w pozycji wbudowania, na podłożu utwardzonym i dobrze odwodnionym.

## 2.6. Kamień

Jako narzut należy użyć twardych, nie zwiertzałych i odpornych na działanie wody i mrozu kamieni. Mogą to być zarówno otoczaki, jak i kamień lamany, średnicy 80-100mm.

Kamień powinien zostać zaakceptowany przez Inspektora Nadzoru.

## 3. Sprzęt

Ogólne wymagania dotyczące sprzętu podano w STWiORB DM.00.00.00. „Wymagania ogólne”.

### 3.1. Sprzęt do wykonania robót

Ogólne wymagania dotyczące sprzętu podano w specyfikacji STWiORB DM.00.00.00. „Wymagania ogólne”.

Wykonawca jest zobowiązany do używania jedynie takiego sprzętu, który nie spowoduje niekorzystnego wpływu na środowisko oraz jakość wykonywanych robót, zarówno w miejscu tych robót, jak też przy wykonywaniu czynności pomocniczych oraz w czasie transportu, załadunku i wyładunku materiałów, sprzętu itp.

Wykonawca przystępujący do wykonania umocnienia powinien wykazać się możliwością korzystania z następującego sprzętu:

- koparek na podwoziu gąsienicowym,
- samochodów samowładowczych,
- zagęszczarek płytowych,
- równiarek,
- walców gładkich i żebrowanych,
- ubijaków o ręcznym prowadzeniu,
- wibratorów samobieżnych,
- płyt ubijających,
- drobnego sprzętu zaakceptowanego przez Inżyniera.

## 4. Transport

Ogólne wymagania dotyczące sprzętu podano w STWiORB DM 00.00.00 „Wymagania ogólne”.

### 4.1. Transport humusu i darniny

Humus i darninę można przewozić dowolnymi środkami transportu.

Darninę należy zabezpieczyć przed obsypaniem się ziemi roślinnej i odkryciem korzonków trawy oraz przed innymi uszkodzeniami.

W trakcie załadunku humusu Wykonawca powinien usunąć z humusu zanieczyszczenia obce - korzenie, kamienie itp.

### 4.2. Transport nasion traw

Nasiona traw można przewozić dowolnymi środkami transportu w warunkach zabezpieczających je przed zawilgoceniem.

### 4.3. Transport geosyntetyków

Geosyntetyki mogą być transportowane dowolnymi środkami transportu pod warunkiem:

- opakowania bel (rolek) folią, brezentem lub tkaniną techniczną,
- zabezpieczenia opakowanych bel przed przemieszczaniem się w czasie przewozu,
- ochrony geosyntetyków przed zawilgoceniem i nadmiernym ogrzaniem,
- niedopuszczenie do kontaktu bel z chemikaliami, tłuszczami oraz przedmiotami mogącymi przebić lub rozciąć geosyntetyk.

Każda bela powinna być oznakowana.

#### **4.5. Transport materiałów z drewna**

Pale i paliki można przewozić dowolnymi środkami transportu w warunkach zabezpieczających je przed zawilgoceniem.

#### **4.6. Transport kruszywa i gruntów.**

Wybór środków transportowych oraz metod transportu powinien być dostosowany do rodzaju gruntu (materiału), jego objętości, sposobu odpajania i załadunku oraz do odległości transportu. Wydajność środków transportowych powinna być ponadto dostosowana do wydajności sprzętu stosowanego do urabiania i wbudowania gruntu (materiału). Kruszywa można przewozić dowolnymi środkami transportu w warunkach zabezpieczających je przed zanieczyszczeniem, zmieszaniem z innymi kruszywami lub innymi frakcjami kruszywa i nadmiernym zawilgoceniem.

Wykonawca zapewni środki transportowe w ilości gwarantującej ciągłość dostaw materiałów, w miarę postępu robót.

#### **4.7. Transport elementów prefabrykowanych**

Prefabrykaty mogą być przewożone dowolnymi środkami transportu po osiągnięciu przez beton wytrzymałości min. 0,75r. Prefabrykaty powinny być zabezpieczone przed przemieszczaniem się w czasie transportu.

#### **4.8. Transport pozostałych elementów**

Materiały mogą być przewożone dowolnymi środkami transportu zaakceptowanymi przez Inżyniera.

### **5. Wykonanie robót**

Ogólne zasady wykonania robót podano w STWiORB DM.00.00.00 „Wymagania ogólne”.

Wykonawca 14 dni przed przystąpieniem do robót przedstawi Inżynierowi do akceptacji Projekt Technologii i Organizacji Robót oraz Program Zapewnienia Jakości uwzględniający wszystkie warunki, w jakich będą wykonywane roboty.

Roboty nie mogą zostać rozpoczęte przed zaakceptowaniem w/w opracowań przez Inżyniera.

#### **5.1. Roboty przygotowawcze**

Przed przystąpieniem do robót Wykonawca dokona ich wytyczenia i trwale oznaczy je w terenie za pomocą kołków osiowych, kołków świadków i kołków krawędziowych.

W przypadku niedostatecznej ilości reperów stałych, Wykonawca wbuduje repery tymczasowe (z rzędnymi sprawdzonymi przez służby geodezyjne), a szkice sytuacyjne reperów i ich rzędne przekazuje Inżynierowi.

#### **5.2. Roboty ziemne**

Wydobyty grunt z wykopu powinien być wywieziony przez Wykonawcę w miejsce wskazane przez Inżyniera.

Roboty ziemne należy wykonywać ręcznie przy skrzyżowaniu z istniejącym uzbrojeniem, w miejscu gdzie nie występuje uzbrojenie podziemne prace można prowadzić sprzętem mechanicznym.

Technologia wykonywania wykopu musi umożliwiać jego prawidłowe odwodnienie w całym okresie trwania robót ziemnych. Wykonanie wykopów powinno postępować w kierunku podnoszenia się niwelety. W czasie robót ziemnych należy zachować odpowiedni spadek podłużny i nadać przekrojom poprzecznym spadki umożliwiające szybki odpływ wód z wykopu. Wykonawca powinien wykonać urządzenia, które umożliwiają odprowadzenie wód gruntowych i opadowych poza obszar robót ziemnych tak, aby zabezpieczyć grunty przed przewilgoceniem i nawodnieniem.

Projekt technologiczny odwodnienia opracuje Wykonawca i uzgodni go z Inżynierem.

#### **5.3. Humusowanie**

Humusowanie skarp powinno być wykonywane od górnej krawędzi skarpy do jej dolnej krawędzi. Humus układać od podstawy do korony skarpy. Ułożoną warstwę humusu należy lekko zagęścić przez ubicie ręczne lub mechaniczne. Warstwa humusu powinna sięgać poza górną krawędź skarpy i poza podnóże skarpy nasypu od 15 do 25 cm. Grubość pokrycia ziemią roślinną powinna wynosić 5 cm.

W celu lepszego powiązania warstwy humusu z gruntem, na powierzchni skarpy można wykonać rowki poziome lub pod kątem 30° do 45° o głębokości od 15 do 20 cm, w odstępach, co 0,5 do 1,0 m. Ułożoną warstwę humusu należy lekko zagęścić przez ubicie ręczne lub mechaniczne.

#### **5.4. Obsianie nasionami traw**

Przed przystąpieniem do obsiewania należy wykonać humusowanie.

Obsianie powierzchni skarp trawą powinno być przeprowadzone w odpowiednich warunkach atmosferycznych - w okresie wiosny lub jesieni.

Ziarna trawy powinny być równomiernie rozsypane na powierzchni skarp w ilości 18 g/m<sup>2</sup> – 30 g/m<sup>2</sup> skarpy (w zależności od rodzaju gleby - im gleba lżejsza tym więcej trzeba nasion) a po rozsypaniu przykryte gruntem poprzez lekkie grabienie powierzchni skarpy.

Wykonawca powinien podjąć wszelkie środki, aby zapewnić prawidłowy rozwój ziaren trawy po ich wysianiu. W okresie suszy należy systematycznie zraszać wodą obsiane powierzchnie skarp.

### **5.5. Darniowanie**

Darniowanie należy wykonywać wczesną wiosną do końca maja, a w razie konieczności we wrześniu i październiku. Powierzchnia przeznaczona do darniowania powinna być dokładnie wyrównana, a w uzasadnionych przypadkach pokryta warstwą humusu.

W okresach suchych powierzchnie darniowane należy polewać wodą w godzinach popołudniowych przez okres od 2 do 3 tygodni. Można stosować inne zabiegi chroniące darń przed wysychaniem, zaakceptowane przez

### **5.6. Ułożenie geowłókniny**

Geowłókninę należy układać z zakładami ustalonymi przez Producenta (min. 30-40 cm). Jej górna zewnętrzna krawędź powinna być zakopana w rowie kotwiącym lub umocowana w inny trwały sposób tak aby była zabezpieczona przed zsuwaniem się w dół. Geowłóknina powinna być rozwinięta i utrzymywana w stanie wystarczająco napiętym, aby zminimalizować pofałdowania, ale pozwalającym na dopasowanie się do kształtu podłoża. Po rozłożonej geowłókninie nie może poruszać się jakikolwiek sprzęt.

### **5.6. Układanie elementów prefabrykowanych**

Po przygotowaniu podłoża należy ułożyć geowłókninę (zgodnie z pkt. 5.4) oraz podsypkę z mieszanki kruszywa naturalnego o grubości 5 cm.

Zakres ułożenia umocnień z prefabrykowanych elementów betonowych powinien być zgodny z Dokumentacją Projektową.

przy układaniu prefabrykatów na skarpach należy zastosować oporniki z krawężnika.

Po ułożeniu płyt ażurowych otwory należy wypełnić mieszanką kruszywa naturalnego (dno, skarpy).

### **5.9. Wykonanie narzutu**

Wszystkie kamienie powinny być ciasno upakowane, aby zminimalizować wolne przestrzenie; kamienie od strony lica bezwzględnie powinny być układane ręcznie.

Zaleca się, aby w możliwie największym stopniu wypełniać koryto materiałem balastowym w sposób zmechanizowany, przy użyciu np. koparek, ładowarek itp.

### **5.10. Profilowanie rowów i cieków**

Profilowanie rowów i cieków powinno zostać wykonane zgodnie z Dokumentacją Projektową w zakresie spadków niwelety rowu oraz szerokości dna i nachylenia skarp. Rowy i cieki należy oczyścić z namułu i pogłębić. Ściągnięty namuł Wykonawca odwiezie na wysypisko wraz z jego utylizacją. Pogłębienie rowów można wykonywać ręcznie lub mechanicznie. Można zastosować sposób mieszany, polegający na użyciu koparki do wyprofilowania z grubsza dna i skarp rowu, a ostatecznie wykończenie wykonać ręcznie.

### **5.11. Usunięcie zakrzaceń i porostu trawy**

Wykonawca zobowiązany jest do usunięcia zakrzaceń oraz do skoszenia trawy w bezpośrednim sąsiedztwie rowów melioracyjnych.

### **5.12. Wykonanie palisady z pali**

Palisadę wykonuje się z pali drewnianych  $\Phi 15$  cm. Pale należy wbijać ręcznie lub mechanicznie, na głębokość min. 1,5m.

## **6. Kontrola jakości robót**

Ogólne zasady kontroli jakości Robót podano w STWiORB DM.00.00.00 „Wymagania ogólne”.

### **6.1. Zakres kontroli**

#### **6.1.1. Kontrola materiałów**

Sprawdzenie materiałów należy przeprowadzić na podstawie dokumentów stwierdzających zgodność użytych materiałów z wymaganiami Dokumentacji Projektowej oraz powołanymi normami i wymaganiami podanymi w niniejszej ST przed ich wbudowaniem.

#### **6.2.2. Kontrola i badania w trakcie robót**

Wykonawca jest zobowiązany do stałej i systematycznej kontroli prowadzonych robót w zakresie i z częstotliwością określoną w niniejszej STWiORB i zaakceptowaną przez Inżyniera.

W szczególności kontrola powinna obejmować:

- sprawdzenie rzędnych założonych ław celowniczych w nawiązaniu do podanych stałych punktów wysokościowych z dokładnością do 1 cm,
- badanie zabezpieczenia wykopów przed zalaniem wodą,
- sprawdzenie prawidłowości wykonania umocnień oraz palisad.

### 6.2.3. Kontrola wstępna

Każdą dostawę materiałów należy zbadać wrywkowo w zakresie cech zewnętrznych, tzn. skontrolować prawidłowość kształtu, grubość ścianek, wytrzymałości i dokumentację wyrobu.

### 6.2.4. Kontrola jakości humusowania i obsiania

Kontrola polega na ocenie wizualnej jakości wykonanych robót i ich zgodności ze Specyfikacją, oraz na sprawdzeniu daty ważności świadectwa wartości siewnej wysianej mieszanki nasion traw. Świadectwa jakości nasion tracą ważność - licząc od daty wystawienia świadectwa - po upływie 9 miesięcy.

Inżynier na podstawie pomiarów i oceny wizualnej dokonuje kontroli jakości wykonanych robót i ich zgodności z Dokumentacją Projektową oraz wymaganiami podanymi w Specyfikacji pkt.5.

### 6.3. Kontrola jakości darniowania

Kontrola polega na sprawdzeniu czy powierzchnia darniowana jest równa i nie ma widocznych szczelin i obsunięć; czy poszczególne płyty darniny nie wyróżniają się barwą charakteryzującą jej nieprzydatność oraz czy szpilki nie wystają ponad powierzchnię.

Na powierzchni ok. 1 m<sup>2</sup> należy sprawdzić szczelność przylegania poszczególnych płyt darniny do siebie i do powierzchni gruntu.

### 6.4. Kontrola jakości umocnień elementami prefabrykowanymi

Przed przystąpieniem do wykonywania robót Wykonawca przedstawi do akceptacji Inżyniera:

- Deklaracje Zgodności na elementy prefabrykowane wymienione w pkt.2,
- wyniki badań jakości pozostałych materiałów wymienionych w pkt.2.

Kontrola jakości robót polega na sprawdzeniu:

- zgodności profilu podłużnego z Dokumentacją Projektową, dopuszczalna tolerancja  $\pm 1$  cm, na 100 m podsypki,
- wskaźnika zagęszczenia gruntu w korycie,
- grubości podsypki z tolerancją  $\pm 10\%$  grubości projektowanej (badanie w 2-ch punktach na 100m) i wskaźnika zagęszczenia,
- dokładności wypełnienia szczelin między prefabrykatami - pełna głębokość.

## 7. Obmiar Robót

Ogólne zasady obmiaru robót podano w STWiORB DM.00.00.00 „Wymagania ogólne”.

### 7.1. Jednostka obmiarowa

Jednostką obmiarową jest metr kwadratowy (m<sup>2</sup>) wykonanego humusowania z wszystkimi robotami towarzyszącymi zgodnie z Dokumentacją Projektową.

Jednostką obmiarową jest metr kwadratowy (m<sup>2</sup>) wykonanego darniowania z wszystkimi robotami towarzyszącymi zgodnie z Dokumentacją Projektową.

Jednostką obmiarową jest metr kwadratowy (m<sup>2</sup>) umocnienia skarp dyblami betonowymi oraz ułożenie warstwy geotkaniny wraz z wszystkimi robotami towarzyszącymi zgodnie z Dokumentacją Projektową.

Jednostką obmiarową jest metr kwadratowy (m<sup>2</sup>) umocnienia dna narzutem kamiennym wraz z wszystkimi robotami towarzyszącymi zgodnie z Dokumentacją Projektową.

Jednostką obmiarową jest komplet (kpl) wykonanej palisady z kółków drewnianych z wszystkimi robotami towarzyszącymi zgodnie z Dokumentacją Projektową.

Jednostki obmiarowe innych niewymienionych robót należy przyjąć zgodnie z Dokumentacją Projektową.

## 8. Odbiór robót

Ogólne zasady odbioru Robót podano w STWiORB DM.00.00.00 „Wymagania ogólne”.

### 8.1. Ogólne zasady odbioru robót

Odbioru Robót dokonuje Inżynier na zasadach określonych w STWiORB DM 00.00.00 „Wymagania Ogólne”.

### 8.2. Sposób odbioru robót

Roboty uznaje się za wykonane zgodnie z Dokumentacją Projektową, STWiORB i wymaganiami Inżyniera, jeżeli wszystkie pomiary i badania z zachowaniem tolerancji wg pkt. 2 i 6 niniejszej STWiORB dały wyniki pozytywne.

W przypadku niezgodności, choć jednego elementu robót z wymaganiami, roboty uznaje się za niezgodne z Dokumentacją Projektową i Wykonawca zobowiązany jest do ich poprawy na własny koszt.

## 9. Podstawa płatności

Ogólne ustalenia dotyczące podstawy płatności podano w STWiORB DM 00.00.00 "Wymagania ogólne".

### 9.1. Cena jednostkowa

Płaci się za cenę jednostkową wykonania umocnienia rowów po dokonaniu odbioru wg. pkt. 8.

Cena jednostkowa jest ceną uśrednioną dla podanego sposobu wykonania i obejmuje:

- opracowanie Projektu Technologii i Organizacji Robót oraz Programu Zapewnienia Jakości,
- zakup i transport do miejsca wbudowania wszelkich potrzebnych materiałów,
- zastosowanie materiałów pomocniczych koniecznych do prawidłowego wykonania robót lub wynikających z przyjętej technologii robót;
- wykonanie projektów technologicznych, montażowych i warsztatowych,
- opracowanie wszystkich opracowań wymienionych w pkt.5 niniejszej STWiORB wraz z niezbędnymi uzgodnieniami;
- roboty ziemne,
- humusowanie,
- darniowanie,
- obsianie mieszaną traw,
- plantowanie skarp i dna rowów,
- nawożenie,
- podlanie wodą i pielęgnacja,
- wykonanie umocnień skarp i dna rowów materacami siatkowo-kamiennymi,
- ułożenie geowłókniny,
- wykonanie palisady z pali drewnianych,
- wbicie kołków drewnianych,
- oczyszczenie rowów z namułu i jego odwiezienie na wysypisko wraz z utylizacją,
- regulacja rowu przez nadsypanie lub pogłębienie oraz wyprofilowanie dna i skarpy rowu zgodnie z ustalonym profilem i spadkiem w Dokumentacji Projektowej,
- odwiezienie nadmiaru gruntu na wysypisko wraz z utylizacją,
- dowóz niedoboru gruntu,
- usunięcie zakrzewień oraz porostu trawy,
- rozbiórka i odtworzenie nawierzchni związanych z przebudową a nie ujętych w innych branżach,
- wykonanie robót odtworzeniowych związanych z przebudową a nie ujętych w innych branżach,
- oznakowanie robót i jego utrzymanie,
- uporządkowanie terenu robót; wywóz odpadów na wysypisko wraz z kosztami utylizacji lub na miejsce przystosowane do składowania poza terenem budowy,
- wykonanie wszystkich niezbędnych pomiarów, badań i sprawdzeń.

## 10. Przepisy związane

### 10.1. Normy

PN-EN 197-1	Skład, wymagania i kryteria zgodności dotyczące cementów powszechnego użytku.
PN-EN 13251	Geotekstylia i wyroby pokrewne – Właściwości wymagane w odniesieniu do wyrobów stosowanych w robotach ziemnych, fundamentowaniu i konstrukcjach oporowych.
PN-EN 13369	Wspólne wymagania dla prefabrykatów betonowych.
PN-EN 206-1	Beton. Część 1: Wymagania, właściwości, produkcja i zgodność.
PN-EN 197-1	Cement. Część 1: Skład, wymagania i kryteria zgodności dotyczące cementów powszechnego użytku.
PN-EN 13242	Kruszywa do niezwiązanych i związanych hydraulicznie materiałów stosowanych w obiektach budowlanych i budownictwie drogowym
PN-EN 1008	Woda zarobowa do betonu.
PN-B-14501	Zaprawy budowlane zwykłe
PN-B-01100	Kruszywa mineralne. Kruszywa skalne. Podział, nazwy i określenia.
PN-B-06714	Kruszywa mineralne
PN-B-02480	Grunty budowlane. Określenia, symbole, podział i opis gruntów.
PN-B-04492	Grunty budowlane. Badania właściwości fizycznych. Oznaczenie wskaźnika wodoprzepuszczalności.
PN-B-06050	Geotechnika. Roboty ziemne. Wymagania ogólne.
BN-77/8931-12	Oznaczanie wskaźnika zagęszczenia gruntu.
PN-B-32250	Materiały budowlane. Woda do betonów i zapraw.
BN-78/9224-04	Faszyna i kołki faszynowe.
PN-R-65023	Materiał siewny. Nasiona roślin rolniczych
PN-EN 10002-1	Metale – próba rozciągania – Metoda badania w temperaturze otoczenia
PN-EN 10244-2	Drut stalowy i wyroby z drutu – powłoki z metali nieżelaznych na drucie stalowym – część 2: Powłoki z cynku lub stopu cynku
PN-EN 10218-2	Drut stalowy i wyroby z drutu

## 10.2. Inne dokumenty

- Dz. U. 2017 poz. 1566. Prawo wodne z dn. 20 lipca 2017 r wraz z późniejszymi zmianami.
- Dz. U. 1999 nr 43 poz. 430 Rozporządzenie Ministra Transportu i Gospodarki Morskiej z dn. 2 marca 1999 r. w sprawie warunków technicznych, jakim powinny odpowiadać drogi publiczne i ich usytuowanie.
- Dz. U. 2000 nr 63 poz. 735 Rozporządzenie Ministra Transportu i Gospodarki Morskiej z dn. 30 maja 2000 r. w sprawie warunków technicznych, jakim powinny odpowiadać drogowe obiekty inżynierskie i ich usytuowanie.
- Dz. U. 2001 nr 118 poz. 1263 Rozporządzenia Ministra Infrastruktury z dn. 06.02.03 r. w sprawie bezpieczeństwa i higieny pracy podczas wykonywania robót budowlanych.

#### **M.01.01.01. Wytyczenie obiektu**

##### **1. Wstęp**

###### **1.1. Przedmiot Specyfikacji Technicznej Wykonania i Odbioru Robót Budowlanych**

Przedmiotem niniejszej Specyfikacji Technicznej Wykonania i Odbioru Robót Budowlanych są wymagania dotyczące wykonania i odbioru Robót budowlanych w ramach realizacji zadania: „Rozbudowa drogi wojewódzkiej nr 487 wraz ze zmianą jej przebiegu w miejscowości Olesno”

###### **1.2. Zakres stosowania STWiORB**

Specyfikacja Techniczna Wykonania i Odbioru Robót Budowlanych jest stosowana jako dokument przetargowy i kontraktowy przy zlecaniu i realizacji Robót wymienionych w punkcie 1.1.

###### **1.3. Zakres Robót objętych STWiORB**

Ustalenia zawarte w niniejszej STWiORB dotyczą zasad prowadzenia Robót wymienionych w p. 1.1, mających na celu wytyczenie obiektu inżynierskiego.

Zakres Robót obejmuje:

- wyznaczenie osi i krawędzi przepustu,
- wyznaczenie osi fundamentów,
- inne prace pomiarowe niezbędne dla wykonania robót, zgodnie z Dokumentacją Projektową.

###### **1.4. Określenia podstawowe**

Określenia podane w niniejszej STWiORB są zgodne z obowiązującymi przepisami zawartymi w pkt. 10 i określeniami podanymi w STWiORB DM.00.00.00 "Wymagania ogólne".

###### **1.5. Ogólne wymagania dotyczące Robót**

Ogólne wymagania dotyczące robót podano w STWiORB DM.00.00.00 "Wymagania Ogólne".

Wykonawca robót jest odpowiedzialny za jakość wykonania robót i ich zgodność z Dokumentacją Projektową, STWiORB i poleceniami Inżyniera.

Niezbędne dane istotne z punktu widzenia:

- organizacji robót budowlanych;
- zabezpieczenia interesu osób trzecich;
- ochrony środowiska;
- warunków bezpieczeństwa pracy;
- zaplecza dla potrzeb Wykonawcy;
- warunków organizacji ruchu;
- zabezpieczenia chodników i jezdni, podano w STWiORB DM.00.00.00 „Wymagania Ogólne”.

###### **1.6. Wspólny Słownik Zamówień (CPV)**

Kody grup, klas i kategorii robót Wspólnego Słownika Zamówień (CPV) dotyczących przedmiotu zamówienia podano w STWiORB DM.00.00.00 „Wymagania Ogólne”.

##### **2. Materiały**

Ogólne wymagania dotyczące materiałów, ich pozyskiwania i składowania podano w STWiORB DM.00.00.00 "Wymagania ogólne".

Do wykonania robót konieczne są następujące materiały: słupki betonowe, rury stalowe, trzpienie stalowe, pale drewniane.

##### **3. Sprzęt**

Ogólne wymagania dotyczące sprzętu podano w STWiORB DM.00.00.00 "Wymagania ogólne".

Do wykonania robót konieczny jest sprzęt geodezyjny wysokiej dokładności taki jak:

- dalmierze,
- niwelatory,
- teodolity,
- miernicze taśmy stalowe lub parciane,

inny sprzęt zaakceptowany przez Inżyniera.

Jakikolwiek sprzęt nie gwarantujący zachowania wymagań jakościowych robót zostanie przez Inżyniera zdyskwalifikowany i nie dopuszczony do robót.

#### 4. Transport

Ogólne wymagania dotyczące transportu podano w STWiORB DM.00.00.00 "Wymagania ogólne".  
Dopuszczalny jest dowolny rodzaj środków transportowych zaakceptowany przez Inżyniera, służący do przewozu geodetów, sprzętu geodezyjnego oraz materiałów potrzebnych do realizacji robót.

#### 5. Wykonanie Robót

Ogólne zasady wykonywania robót podano w STWiORB DM.00.00.00 "Wymagania ogólne".  
Wykonawca przed przystąpieniem do robót przedstawi Inżynierowi do akceptacji Projekt Technologii i Organizacji Robót oraz Program Zapewnienia Jakości uwzględniający wszystkie warunki, w jakich będą wykonywane roboty.

##### 5.1. Wyznaczenie punktów wysokościowych

Wszystkie punkty wysokościowe i repery robocze przy obiektach mostowych muszą być nawiązane do reperów państwowych. Wykonawca powinien założyć nowe punkty wysokościowe (słupki betonowe z bolcem), ustalić ich wysokość w stosunku do reperów państwowych i chronić je przez cały czas realizacji budowy. Punkty wysokościowe należy umieszczać poza granicami projektowanego obiektu w miejscach dostępnych, nie ulegających zniszczeniu z dokładnością do 0,5 cm.

##### 5.2. Wyznaczanie obiektu inżynierskiego

Roboty dla obiektu inżynierskiego polegają na:

- wyznaczeniu osi i krawędzi obiektu mostowego,
- wyznaczeniu osi fundamentów,
- wyznaczeniu usytuowania krawężników itp.

Dokładność wyznaczenia osi podłużnej  $\pm 1,0$  cm.

Dokładność wyznaczenia rzędnych do  $\pm 1,0$  cm w stosunku do rzędnych określonych w Dokumentacji Projektowej.

#### 6. Kontrola jakości robót

Ogólne zasady kontroli jakości robót podano w STWiORB DM.00.00.00 "Wymagania ogólne".

Wymagania dla robót pomiarowych:

- wysokość reperów  $\pm 0,5$  cm,
- wysokości elementów projektowanych  $\pm 1$  cm,
- dokładności pomiarów poziomych  $\pm 1$  cm/50 m.

#### 7. Obmiar Robót

Ogólne zasady obmiaru robót podano w STWiORB DM.00.00.00 "Wymagania ogólne".

##### 7.1. Jednostka obmiarowa

Jednostką obmiarową jest komplet (kpl) robót koniecznych do wytyczenia obiektów inżynierskich zgodnie z Dokumentacją Projektową.

#### 8. Odbiór Robót

Ogólne zasady odbioru robót podano w STWiORB DM.00.00.00 "Wymagania ogólne".

Odbiór robót polega na sprawdzeniu zgodności wyznaczonych elementów z Dokumentacją Projektową.

Roboty objęte STWiORB odbiera Inżynier na podstawie przedstawionych przez Wykonawcę szkiców, dzienników pomiarowych i protokołów. W przypadku niezgodności choć jednego elementu robót z wymaganiami, roboty uznaje się za niezgodne z Dokumentacją Projektową i Wykonawca zobowiązany jest do ich poprawy na własny koszt.

#### 9. Podstawa płatności

Ogólne ustalenia dotyczące podstawy płatności podano w STWiORB DM.00.00.00 "Wymagania ogólne".

##### 9.1. Cena jednostkowa

Płaci się za komplet (kpl) wykonanych robót po dokonaniu odbioru robót wg punktu 8.

Cena jednostkowa wytyczenia obiektu obejmuje:

- opracowanie wszystkich opracowań wymienionych w pkt. 5 niniejszej STWiORB wraz z niezbędnymi uzgodnieniami;
- wykonanie wszystkich czynności określonych w niniejszej STWiORB oraz wynikających z opracowań wykonanych przez Wykonawcę, wymienionych w pkt.5 niniejszej STWiORB,
- pozyskanie niezbędnych materiałów geodezyjnych;
- wyznaczenie osi i rzędnych obiektu,
- zastosowanie materiałów pomocniczych koniecznych do prawidłowego wykonania robót lub wynikających z przyjętej technologii robót;
- wykonanie niezbędnych zgłoszeń i innych czynności przewidzianych odpowiednimi przepisami;



zakup i transport materiałów i sprzętu;  
wszystkie inne pomiary wynikłe z prowadzonych robót w tym założenie osnowy geodezyjnej;  
oznakowanie miejsca robót i jego utrzymanie;  
zapewnienie niezbędnych czynników produkcji;  
prace pomiarowe;  
stabilizację punktów w terenie;  
wykonanie powykonawczej dokumentacji geodezyjnej.

## **10. Przepisy związane**

### **10.1. Normy**

Nie występują

### **10.2. Inne dokumenty**

1. Rozporządzenie Ministra Spraw Wewnętrznych i Administracji z dnia 9 listopada 2011 r. w sprawie standardów technicznych wykonywania geodezyjnych pomiarów sytuacyjnych i wysokościowych oraz opracowywania i przekazywania wyników tych pomiarów do państwowego zasobu geodezyjnego i kartograficznego (Dz. U. 2011 nr 263 poz. 1572)
2. Ustawa z dnia 17 maja 1989 r. Prawo geodezyjne i kartograficzne (tekst jednolity - Dz. U. 2017 poz. 2101),

## M.11.01.00. Roboty ziemne pod fundamenty

### 1. Wstęp

#### 1.1. Przedmiot Specyfikacji Technicznej Wykonania i Odbioru Robót Budowlanych

Przedmiotem niniejszej Specyfikacji Technicznej Wykonania i Odbioru Robót Budowlanych są wytyczne do robót obejmujących roboty ziemne związane z budową drogowych obiektów inżynierskich wraz z zabezpieczeniem wykopów w ramach realizacji zadania: „Rozbudowa drogi wojewódzkiej nr 487 wraz ze zmianą jej przebiegu w miejscowości Olesno”

#### 1.2. Zakres stosowania STWiORB

Specyfikacja Techniczna Wykonania i Odbioru Robót Budowlanych jest stosowana jako dokument przetargowy i kontraktowy przy zleceniu i realizacji robót wymienionych w pkt.1.1.

#### 1.3. Zakres robót objętych STWiORB

Roboty, których dotyczy STWiORB, obejmują wszystkie czynności umożliwiające i mające na celu wykonanie robót ziemnych związanych z budową przepustu, wraz z zabezpieczeniem wykopów.

Roboty ziemne ujmują wykopy fundamentowe względem istniejącego poziomu terenu, a także wykopy dla umocnienia i regulacji odcinków cieków przyległych do budowanych obiektów.

Zasyпки obejmują zasypanie wykopów i wykonanie nasypów ponad ustrojami obiektów do poziomu spodu konstrukcji jezdnii. Zasyпки obejmują także umocnienia koryt cieków.

Szczegółowy zakres Robót określono w związanych z niniejszą STWiORB:

- M.11.01.01. Wykopy pod fundamenty w gruncie niespoistym wraz z umocnieniem,
- M.11.01.02. Wykopy pod fundamenty w gruncie spoistym wraz z umocnieniem,
- M.11.01.04. Zасыpywanie wykopów z zagęszczeniem,

#### 1.4. Określenia podstawowe

Określenia używane w niniejszych STWiORB są zgodne z obowiązującymi normami i przepisami zawartymi w pkt 10 oraz z określeniami podanymi w DM.00.00.00 „Wymagania ogólne”.

**Wykop średni** – wykop, którego głębokość jest zawarta w granicach od 1 do 3 m.

**Wykop głęboki** - wykop o głębokości przekraczającej 3 m.

**Ścianka szczelna (grodzica)** - konstrukcja pomocnicza lub część składowa budowli, używana w celu zabezpieczenia stateczności ścian wykopów oraz w celu odgradzenia się od wody gruntowej napływającej do wykopu.

**Wskaźnik różnorodności U** - wielkość charakteryzująca zagęszczalność gruntów niespoistych:

$$U = \frac{d_{60}}{d_{10}}$$

gdzie:

$d_{60}$  - średnica oczek sita, przez które przechodzi 60% gruntu [mm]

$d_{10}$  - średnica oczek sita, przez które przechodzi 10% gruntu [mm]

**Wskaźnik zagęszczenia** - jest to stosunek gęstości objętościowej szkieletu gruntowego  $\rho_d$  gruntu sztucznie zagęszczonego, do maksymalnej gęstości objętościowej szkieletu gruntowego  $\rho_{ds}$ :

$$I_s = \frac{\rho_d}{\rho_{ds}}$$

gdzie:

$\rho_d$  - gęstość objętościowa szkieletu zagęszczonego gruntu [ $\text{Mg/m}^3$ ],

$\rho_{ds}$  - maksymalna gęstość objętościowa szkieletu gruntowego przy wilgotności optymalnej, określona w normalnej próbie Proctora, służąca do oceny zagęszczania gruntu w robotach ziemnych w [ $\text{Mg/m}^3$ ].

Badania wykonać zgodnie z normą PN-S-02205.

**Wilgotność optymalna gruntu** - wilgotność optymalna gruntu jest to wilgotność, przy której grunt ubijany w sposób znormalizowany uzyskuje maksymalną gęstość objętościową  $\rho_d$ .

**Zасыпка** - grunt nasypowy, którym uzupełnia się przestrzeń w wykopie poniżej poziomu terenu po wybudowaniu konstrukcji, dla której wykonano wykop.

**Nasyp** - drogowa budowla ziemna wykonana powyżej powierzchni terenu w obrębie pasa drogowego.

#### 1.5. Ogólne wymagania dotyczące Robót

Ogólne wymagania dotyczące robót podano w STWiORB DM 00.00.00 „Wymagania Ogólne”.

Wykonawca Robót jest odpowiedzialny za jakość ich wykonania oraz za zgodność z Dokumentacją Projektową, STWiORB i poleceniami Inżyniera.

Niezbędne dane istotne z punktu widzenia:

- organizacji robót budowlanych;
- zabezpieczenia interesu osób trzecich;
- ochrony środowiska;
- warunków bezpieczeństwa pracy;
- zaplecza dla potrzeb Wykonawcy;
- warunków organizacji ruchu;
- zabezpieczenia chodników i jezdni

podano w STWiORB DM 00.00.00 „Wymagania Ogólne”.

### 1.6. Wspólny Słownik Zamówień (CPV)

Kody grup, klas i kategorii robót Wspólnego Słownika Zamówień (CPV) dotyczących przedmiotu zamówienia podano w STWiORB DM 00.00.00 „Wymagania Ogólne”.

## 2. Materiały

Ogólne wymagania dotyczące materiałów, ich pozyskiwania i składowania podano w STWiORB DM.00.00.00 „Wymagania ogólne”.

Do zasypywania wykopów może być użyty grunt uprzednio z niego wydobyty niezamarznięty i bez zanieczyszczeń takich jak części roślin, humus, torf, odpadki materiałów budowlanych itp. po stwierdzeniu jego przydatności do wbudowania i uzyskaniu dla zasypu parametrów podanych w Dokumentacji projektowej.

W przypadku gdy grunt z rozkopu nie będzie nadawał się do ponownego wbudowania w miejsce rozkopu, zasyp należy wykonać gruntem o odpowiednich parametrach z dowozu.

Zasypywanie wykopów gruntem rodzimym jest niedopuszczalne w miejscach, w których Dokumentacja projektowa przewiduje zastosowanie gruntu przepuszczalnego, a grunt rodzimy nie spełnia wymagań podanych dalej dla materiałów zasypki.

Grunty rodzime mogą zostać użyte do zasypywania wykopów jeżeli spełniają odpowiednie warunki i nie są to: grunty organiczne - o zawartości części organicznych > 2%, materiały agresywne w stosunku do budowlanej, wykazujące pęcznienie, odpady chemiczne, odpady ze spalania śmieci, grunty zawierające frakcje powyżej 100 mm.

Nasyp drogowy na odcinkach przyległych do konstrukcji obiektów inżynierskich należy wykonać z gruntów niespoistych.

Jako grunt do zasypywania rozkopów i wykonania nasypów w obrębie klina odłamu podpór skrajnych i ich stożków należy stosować grunt niespoisty, niewysadzinowy (piasek średni, piasek gruby, żwir, pospółki) o wskaźniku różnoziarnistości  $U \geq 5$  oraz o współczynniku filtracji  $k_{10} \geq 6 \times 10^{-5}$  m/s.

W przypadku zasypywania wykopów zlokalizowanych w miejscach, w których będzie wykonywany nasyp drogowy (poza zasypką podpór skrajnych) należy stosować grunt zasypowy taki jak dla nasypu i zagęszczać go tak jak przy wykonywaniu nasypów drogowych.

Obszary zasypywania o utrudnionym dostępie maszyn do zagęszczania powinny być, po uzgodnieniu z Inżynierem, wypełnione betonem niekonstrukcyjnym lub gruntem stabilizowanym cementem.

Jako grunt nieprzepuszczalny do wykonania np. warstwy odwadniającej za ścianą przyczółka należy stosować grunty spoiste o wartości współczynnika wodoprzepuszczalności  $k$  [cm/s] mniejszej od  $10^{-8}$ .

### 2.1. Materiały z wykopów

Grunty uzyskane przy wykonywaniu wykopów nadające się do ponownego wbudowania (posiadające wymagane badania potwierdzające ich przydatność) za zgodą Inżyniera powinny być przez Wykonawcę wykorzystane w maksymalnym stopniu do budowy nasypów, regulacji skarp i dna cieku wodnego oraz do wyrównania terenu i zasypywania dołów. Grunty przydatne do ponownego wykorzystania mogą być wywiezione poza plac budowy tylko wówczas, gdy stanowią nadmiar objętości robót ziemnych albo na polecenie lub za zezwoleniem Inżyniera. Wtedy grunt ten stanowi własność Wykonawcy.

Grunty i materiały nieprzydatne do budowy nasypów stanowią własność Wykonawcy i powinny być wywiezione na składowisko odpadów poza teren pasa drogowego i zutilizowane.

Jeżeli Wykonawca wbuduje w nasyp grunty lub materiały nieprzydatne, albo nie uwzględni zastrzeżeń dotyczących materiałów o ograniczonej przydatności, to wszelkie takie części nasypów zostaną przez Wykonawcę na jego koszt usunięte i wykonane powtórnie z materiałów o odpowiednich właściwościach.

## 3. Sprzęt

Ogólne wymagania dotyczące sprzętu podano w STWiORB DM.00.00.00 „Wymagania ogólne”.

Roboty mogą być wykonane ręcznie lub mechanicznie. Roboty ziemne można wykonać przy użyciu odpowiedniego do wykonywania robót ziemnych typu sprzętu zaakceptowanego przez Inżyniera.

### P.H.U. ARCUS 2

Tadeusz Hoszowski

Inny sprzęt stosować według uznania Wykonawcy, lecz musi być zaakceptowany przez Inżyniera. Użyty sprzęt powinien zapewnić ciągłość wykonywanej pracy oraz uzyskanie wymaganej wydajności dla umożliwienia wykonania czynności podstawowej zgodnie z odpowiednimi STWiORB. W przypadku, gdy stan techniczny lub parametry robocze używanych urządzeń lub narzędzi nie zapewniają bezawaryjnej pracy lub uzyskania wymaganej jakości robót, Inżynier może zażądać zmiany stosowanego sprzętu.

#### 4. Transport

Ogólne wymagania dotyczące transportu podano w STWiORB DM.00.00.00 „Wymagania ogólne”.

Materiały mogą być przewożone środkami transportu przeznaczonymi do przewozu mas ziemnych. Materiały należy rozmieścić równomiernie na całej powierzchni ładunkowej i zabezpieczyć przed spadaniem lub przemieszczaniem.

Ukopany grunt powinien być bezzwłocznie przetransportowany na miejsce wskazane przez Inżyniera lub na odkład służący następnie do zasypiania niezabudowanych wykopów. W przypadku przygotowania odkładów gruntów przeznaczonych do zasypywania, odległość podnóża skarpy odkładu od górnej krawędzi wykopu powinna wynosić:

- na gruntach przepuszczalnych - nie mniej niż 3,0 m,
- na gruntach nieprzepuszczalnych - nie mniej niż 5,0 m.

Załadunek, transport, rozładunek i składowanie materiałów do zasypywania wykopów powinny odbywać się tak, aby zabezpieczyć grunt przed zanieczyszczeniem i utratą wymaganych właściwości.

Wyboru środków transportowych należy dokonać na podstawie analizy następujących czynników:

- objętości mas ziemnych,
- odległości transportu,
- szybkości i pojemności środków transportowych,
- ukształtowania terenu,
- wydajności maszyn odpajających grunt,
- pory roku i warunków atmosferycznych,
- organizacji robót.

#### 5. Wykonanie robót

Ogólne zasady wykonywania Robót podano w STWiORB DM.00.00.00 "Wymagania ogólne".

Wykonawca przed przystąpieniem do robót przedstawi Inżynierowi do akceptacji Projekt Technologii i Organizacji Robót oraz Program Zapewnienia Jakości uwzględniający wszystkie warunki, w jakich będą wykonywane roboty.

Wykonawca przedstawi: Projekt technologiczny zabezpieczenia wykopów, Projekt technologiczny obniżenia zwierciadła wody i Projekt odwodnienia wykopów na czas prowadzenia robót do uzgodnienia z Inżynierem.

Przed przystąpieniem do robót należy zlokalizować uzbrojenie terenu wg mapy poprzez ręczne wykonanie przekopów kontrolnych i zabezpieczyć uzbrojenie w terenie w uzgodnieniu z gestorami urządzeń.

##### 5.1. Ogólne wymagania

###### 5.1.1. Wymagania geotechniczne

Roboty ziemne należy wykonywać na podstawie następujących danych geotechnicznych zawartych w Dokumentacji projektowej:

- zaszeregowania gruntów do odpowiedniej kategorii wg PN-B-02481,
- sond gruntowych podanych w Dokumentacji projektowej zawierające opis uwarstwień gruntów, poziom wód gruntowych i powierzchniowych,
- stanu terenu (Znaki wysokościowe, przekroje poprzeczne terenu, plan warstwiczny, zadrzewienie itp.).

Metoda wykonania robót powinna być każdorazowo dobierana w zależności od uzbrojenia terenu, wielkości robót, głębokości wykopu, ukształtowania terenu, rodzaju gruntu oraz posiadanego sprzętu.

Wykonawca podejmuje decyzję o wykonaniu wykopu z odpowiednio pochylonymi skarpami lub z zabezpieczeniem ścian przed obwałami lub napływem wód (nie dotyczy wykopów realizowanych w przewidzianych w Dokumentacji projektowej, traconych ściankach szczelnych). Pochylenie skarp, sposób zabezpieczenia ścian wszystkich należy uzgodnić z Inżynierem.

W przypadku podziemnych urządzeń obcych zinwentaryzowanych, roboty ziemne w bezpośrednim ich sąsiedztwie należy realizować zgodnie z postanowieniami załączonych do projektu uzgodnień instytucji sprawujących nadzór nad tymi urządzeniami.

###### 5.1.2. Odkrycia wykopaliskowe

Wykonawca po znalezieniu na Placu Budowy skamieniałości, monet, przedmiotów wartościowych lub starożytnych, budowli i innych pozostałości lub obiektów interesujących pod względem geologicznym czy archeologicznym jest obowiązany, przy użyciu dostępnych środków, zabezpieczyć znalezisko i oznakować miejsce jego znalezienia oraz niezwłocznie zawiadomić o znalezisku właściwego wojewódzkiego konserwatora zabytków, a jeśli nie jest to możliwe, właściwego wójta (burmistrza, prezydenta miasta).

Wykonawca podejmie wszelkie rozsądne środki ostrożności, aby nie dopuścić do usunięcia czy uszkodzenia przez personel Wykonawcy lub przez inne osoby, jakiegokolwiek z tych znalezisk.

Po odkryciu jakiegokolwiek takiego znaleziska, Wykonawca bezzwłocznie da powiadomienie Inżynierowi i przerwie roboty na obszarze znalezisk do dalszej decyzji.

### **5.1.3. Urządzenia i materiały nieprzewidziane w Dokumentacji projektowej**

Przed rozpoczęciem robót ziemnych sprzętem zmechanizowanym, należy wykonać próbne, ręczne przekopy poprzeczne (długości nie mniejszej niż projektowana korona drogi/mostu), głębokości ok. 100 cm w celu sprawdzenia przebiegu urządzeń obcych (dotyczy zarówno urządzeń zinwentaryzowanych jak i ewentualnych urządzeń niezainwentaryzowanych).

Jeżeli na terenie robót ziemnych napotyka się urządzenia podziemne nieprzewidziane w Dokumentacji projektowej (urządzenia instalacyjne, wodociągowe, kanalizacyjne, ciepłne, gazowe lub elektryczne) albo niewypały lub inne pozostałości wojenne, wówczas roboty należy przerwać, powiadomić o tym Inżyniera, a dalsze prace prowadzić dopiero po uzgodnieniu trybu postępowania z Inżynierem.

W przypadku natrafienia w wykonanym wykopie na materiały nadające się do dalszego użytku należy powiadomić o tym Inżyniera i ustalić z nim sposób dalszego postępowania.

Wykonawca ma obowiązek kontroli parametrów gruntu w wykopie. W przypadku natrafienia w czasie wykonywania wykopu, na głębokości posadowienia fundamentu, na grunt o parametrach różniących się od przewidzianych w Dokumentacji projektowej oraz w razie natrafienia na kurzawkę, roboty ziemne należy przerwać i powiadomić Inżyniera w celu ustalenia odpowiednich sposobów zabezpieczeń.

### **5.1.4. Punkty pomiarowe i wytyczenie obiektu**

Przed przystąpieniem do robót ziemnych Wykonawca robót powinien przejąć od Inżyniera punkty stałe i charakterystyczne, tworzące układ odniesienia lokalnych pomiarów sytuacyjnych i wysokościowych zgodnie z STWiORB M.01.03.00 „Wytyczenie obiektu”.

Stale punkty pomiarowe powinny być tak usytuowane, wykonane i zabezpieczone, żeby nie nastąpiło ich uszkodzenie lub zniszczenie przez wodę, mróz, roboty budowlane itp. Ochrona przyjętych punktów stałych należy do Wykonawcy robót. W przypadku zniszczenia punktów pomiarowych należy je odtworzyć.

W przypadku przegłębienia wykopów poniżej przewidzianego poziomu, a zwłaszcza poniżej projektowanego poziomu posadowienia należy porozumieć się z Inżynierem celem podjęcia odpowiednich decyzji.

### **5.1.5. Odwodnienie terenu**

Roboty ziemne powinny być wykonywane w takiej kolejności, żeby było zapewnione łatwe i szybkie odprowadzenie wód gruntowych i opadowych w każdej fazie robót.

Wykop musi pozostawać w stanie suchym przez cały okres robót.

Niniejsze STWiORB obejmuje również odwodnienie wykopów poprzez odpompowanie wody.

Wykonane urządzenia odwadniające nie powinny powodować niekorzystnego nawodnienia gruntów w innych miejscach wykonywanych robót ziemnych ani powodować szkód na terenach sąsiednich.

Wykopy powinny być chronione przed niekontrolowanym napływem do nich wód pochodzących z opadów atmosferycznych. W tym celu powierzchnia terenu powinna być wyprofilowana ze spadkami umożliwiającymi łatwy odpływ wody poza teren robót. Od strony spadku terenu powinny być wykonane, w razie potrzeby, rowy.

Roboty ziemne, fundamentowe i izolacyjne fundamentów należy prowadzić przy utrzymaniu wykopów w stanie suchym. Należy to uzyskać przez obniżenie poziomu wody gruntowej, zabezpieczeniu wykopów przed napływem wody gruntowej, powierzchniowej i opadowej. Należy zastosować system pompowania wody z wykopów w całym czasie trwania robót fundamentowych i izolacji fundamentów.

### **5.1.6. Wykonywanie robót ziemnych w warunkach zimowych**

W przypadku konieczności wykonywania robót ziemnych w okresie obniżonych temperatur, roboty te należy wykonywać w sposób określony w opracowaniu Instytutu Techniki Budowlanej pt. „Wytyczne wykonywania robót budowlano-montażowych w okresie obniżonych temperatur”. Przez pojęcie "obniżonej temperatury" należy rozumieć temperaturę otoczenia niższą niż +5°C.

### **5.1.7. Nienaruszalność struktury dna wykopu**

Wykopy powinny być wykonane bez naruszenia naturalnej struktury gruntu dna wykopu, przy czym w porównaniu do projektowanego poziomu powinna być pozostawiona nienaruszona warstwa gruntu o grubości co najmniej 0,20 m.

Warstwa ta powinna zostać usunięta przed bezpośrednim wykonaniem przewidzianych robót związanych np. z ułożeniem korków betonowych pod fundamentami.

## **5.2. Wymiary wykopów fundamentowych**

Wymiary wykopów fundamentowych powinny być dostosowane do wymiarów fundamentów budowli w planie, głębokości wykopów, rodzaju gruntu, poziomu wody gruntowej oraz do konieczności i możliwości zabezpieczenia zboczny wykopów.

Dopuszczalne odchyłki w wykonaniu wykopów wynoszą:

- w wymiarach w planie  $\pm 10$  cm,
- dla rzędnych dna  $\pm 2$  cm.

### 5.3. Zabezpieczenie ścian wykopów przez rozparcie

W wykopach o ścianach podpartych lub rozpartych należy przestrzegać, żeby:

- górne krawędzie bali przyściennych wystawały na wysokość  $10 \div 15$  cm ponad teren,
- rozpory miały trwałe zabezpieczenie przed opadnięciem w dół,
- krawędzie wykopu były zabezpieczone szczelnie balami, w przypadku przewidywanego ruchu przy wykopie lub w zasięgu pracy żurawi,
- w wykopie rozpartym były wykonane awaryjne dogodne wyjścia w odległościach nie większych niż 30 m.

Umocnienie ścian wykopu musi być szczelne dookoła całego wykopu, bez przerw.

Stan konstrukcji podporowych i rozporowych należy sprawdzać okresowo, a obowiązkowo niezwłocznie po wystąpieniu czynników niekorzystnych (duże opady atmosferyczne, mróz itp.).

Rozbiórka zabezpieczeń ścian wykopów powinna być prowadzona w miarę wykonywania zasypki. Pozostawienie obudowy dopuszczalne jest tylko w przypadkach technicznej niemożliwości jej usunięcia lub, gdy wydobywanie elementów obudowy zagraża bezpieczeństwu pracy albo stwarza możliwości uszkodzenia konstrukcji wykonanego obiektu, lub, gdy przewiduje to Dokumentacja projektowa.

### 5.4. Składowanie ukopanego gruntu

Składowanie ukopanego gruntu przy wykonywanym wykopie może być stosowane:

- bez zabezpieczenia jego ścian, jeżeli zostanie zachowana minimalna odległość, podana w pkt 4, przy której nie zachodzi obawa obsuwania się gruntu,
- bezpośrednio przy wykopie, pod warunkiem wykonania odpowiedniego zabezpieczenia przeciw obsunięciu się gruntu.

## 6. Kontrola jakości robót

Ogólne zasady kontroli jakości robót podano w STWiORB DM.00.00.00 „Wymagania ogólne”.

Przed przystąpieniem do wykonywania wykopów realizowanych przed budową obiektu należy sprawdzić zgodność rzędnych terenu z danymi podanymi w Dokumentacji projektowej. W tym celu należy wykonać pobieżny kontrolny pomiar sytuacyjno-wysokościowy. Natomiast w trakcie realizacji wykopów konieczne jest kontrolowanie warunków gruntowych w nawiązaniu do badań geologicznych.

Sprawdzenie i odbiór robót ziemnych powinny być wykonane zgodnie z normą PN-B-06050 oraz PN-S-02205.

Niezależnie od badań Wykonawcy, podczas robót fundamentowych powinien być na bieżąco prowadzony nadzór geotechniczny, będący integralną częścią nadzoru inwestorskiego. Zakres nadzoru powinien być zgodny z „Instrukcją badań podłoża gruntowego budowli drogowych i mostowych”, GDDKiA, 1998.

Sprawdzeniu i kontroli w czasie wykonywania robót oraz po ich zakończeniu powinny podlegać następujące sprawy:

- zgodność wykonania robót z Dokumentacją projektową,
- roboty pomiarowe,
- rodzaj i stan gruntu w podłożu,
- odwadnianie wykopów,
- wymiary wykopów,
- zabezpieczenie wykopów.

### 6.1. Badania przydatności gruntów

Powinny być przeprowadzone na próbkach pobranych z każdej partii przeznaczonych do wbudowania, pochodzącej z nowego źródła.

Należy sprawdzać przydatność materiałów na zasypki zgodnie z PN-S-02205 i wg EC 7, badając:

- uziarnienie,
- zawartość części organicznych, metodą chemiczną przez utlenianie za pomocą dwuchromianu potasu,
- wilgotność naturalną i optymalną,
- maksymalną gęstość objętościową szkieletu gruntowego,
- wskaźnik piaskowy gruntu,
- wskaźnik wodoprzepuszczalności,
- wskaźnik różnoziarnistości.

### 6.3. Badanie stanu zagęszczenia

#### **P.H.U. ARCUS 2**

Tadeusz Hoszowski

Zadanie: „Rozbudowa drogi wojewódzkiej nr 487 wraz ze zmianą jej przebiegu w miejscowości Olesno”

Badanie wskaźnika zagęszczenia należy wykonywać co najmniej 1 raz dla każdej warstwy. Wskaźnik zagęszczenia gruntu powinien być zgodny z wymaganiami określonymi w tabeli 1.

Jeżeli badania kontrolne wykażą, że zagęszczenie warstwy nie jest wystarczające, to Wykonawca powinien spulchnić warstwę, doprowadzić grunt do wilgotności optymalnej i powtórnie zagęścić. Jeżeli powtórne zagęszczenie nie spowoduje uzyskania wymaganego wskaźnika zagęszczenia, Wykonawca powinien usunąć warstwę i wbudować nowy materiał, o ile Inżynier nie zezwoli na ponowienie próby prawidłowego zagęszczenia warstwy.

Wyniki kontroli zagęszczenia robót Wykonawca powinien wpisywać do dokumentów laboratoryjnych. Prawidłowość zagęszczenia konkretnej warstwy nasypu lub podłoża pod nasypem powinna być potwierdzona przez Inżyniera wpisem w Dzienniku Budowy.

Wilgotność optymalną należy oznaczać na podstawie próby normalnej metodą I wg PN-B-04481.

Odchylenia od wilgotności optymalnej w trakcie zagęszczania zasypki nie powinny przekraczać  $\pm 2\%$ .

**Tabela 1.** Minimalne wartości wskaźnika zagęszczenia gruntu  $I_s$  w nasypach i zasypkach

Strefa robót ziemnych:	Minimalna wartość $I_s$ wg Proctora
Górna warstwa nasypu, górna warstwa zasypki za przyczółkami	1,03
Warstwy nasypu, warstwy zasypki za przyczółkami	1,00
Warstwy zasypki fundamentów	0,97
Skarpy stożków przy obiektach	0,95

#### 6.4. Dokładność wykonania robót ziemnych

Rzędne i kształt wykonanych nasypów i zasypek oraz ich spadki powinny być zgodne z Dokumentacją projektową. Dopuszczalne odchyłki od ustaleń Dokumentacji projektowej nie powinny przekraczać wartości podanych w tabeli 2.

**Tabela 2.** Dopuszczalne odchyłki wykonania nasypów i zasypek:

Parametr	Jednostka	Dokładność
– nachylenie skarp	%	$\pm 0,5$
– spadki	%	$\pm 0,2$
– rzędne	cm	$\pm 2$
– nierówność powierzchni <sup>*)</sup> skarp stożków i nasypów	cm	$\pm 2$

<sup>\*)</sup> Nierówności mierzone łąką 3 m

#### 7. Obmiar Robót

Ogólne zasady obmiaru robót podano w STWiORB DM.00.00.00 „Wymagania ogólne”.

##### 7.1. Jednostka obmiarowa

Jednostką obmiaru robót jest metr sześcienny ( $m^3$ ) robót ziemnych. Ilość robót określa się na podstawie Dokumentacji Projektowej z uwzględnieniem ewentualnych zmian zaaprobowanych przez Inżyniera.

#### 8. Odbiór robót

Ogólne zasady odbioru Robót podano w STWiORB DM.00.00.00 „Wymagania ogólne”.

Roboty uznaje się za wykonane zgodnie z Dokumentacją projektową, STWiORB i wymaganiami Inżyniera, jeżeli wszystkie pomiary i badania z zachowaniem tolerancji wg pkt 6 dały wyniki pozytywne.

W przypadku niezgodności choć jednego elementu robót z wymaganiami, roboty uznaje się za niezgodne z Dokumentacją projektową i Wykonawca zobowiązany jest do ich poprawy na własny koszt.

#### 9. Podstawa płatności

Ogólne ustalenia dotyczące podstawy płatności podano w STWiORB DM.00.00.00 „Wymagania ogólne”.

Płaci się za ilości metrów sześciennych ( $m^3$ ) wykonanych robót dla poszczególnych STWiORB (M.11.01) po dokonaniu odbioru robót wg punktu 8.

##### 9.1. Cena jednostkowa

Cena jednostkowa obejmuje zakres prac podany dla poszczególnych STWiORB (M.11.01) wraz z niezbędnymi uzgodnieniami.

#### 10. Przepisy związane

##### 10.1. Specyfikacje Techniczne Wykonania i Odbioru Robót Budowlanych (STWiORB)

DM.00.00.00 Wymagania ogólne

M.01.03.00 Wytyczenie obiektu

**P.H.U. ARCUS 2**

Tadeusz Hoszowski

M.11.01.01	Wykopy pod fundamenty w gruncie nieskalistym z umocnieniem
M.11.01.04	Zasypanie wykopów i wykonanie nasypów z zagęszczeniem
M.11.07.02	Ścianki szczelne, tracone

### 10.2. Normy

PN-B-02481:1998	Geotechnika. Terminologia podstawowa, symbole literowe i jednostki miar.
PN-B-06050:1999	Geotechnika. Roboty ziemne. Wymagania ogólne.
PN-B-06050:1999/Ap1:2012P	Geotechnika. Roboty ziemne. Wymagania ogólne.
PN-B-04481:1988	Grunty budowlane. Badania próbek gruntu.
PN-EN 1997-1:2008	Eurokod 7. Projektowanie geotechniczne. Część 1. Zasady ogólne.
PN-EN 1997-2:2009	Eurokod 7. Projektowanie geotechniczne. Część 2. Rozpoznanie i badanie podłoża gruntowego.
PN-S-02205:1998	Drogi samochodowe. Roboty ziemne. Wymagania i badania.

### 10.3. Inne dokumenty

Warunki techniczne wykonywania ścianek szczelnych – Instytut badawczy Dróg i Mostów, zeszyt I-25  
Instrukcja badań podłoża gruntowego budowli drogowych i mostowych – GDDKiA, Warszawa 1998.  
Wytyczne wykonywania robót budowlano-montażowych w okresie obniżonych temperatur – Instytut Techniki Budowlanej, Warszawa 1988.



**M.11.01.01. Wykopy pod fundamenty w gruncie niespoistym z umocnieniem**

**M.11.01.02. Wykopy pod fundamenty w gruncie spoistym z umocnieniem**

**1. Wstęp**

**1.1. Przedmiot Specyfikacji Technicznej Wykonania i Odbioru Robót Budowlanych (STWiORB)**

Przedmiotem niniejszej Specyfikacji Technicznej Wykonania i Odbioru Robót Budowlanych są wytyczne do przygotowania przez Wykonawcę Specyfikacji Technicznych Wykonania i Odbioru Robót Budowlanych związanych z wykonaniem wykopów w gruntach nieskalistych pod fundamenty obiektów inżynierskich z umocnieniem w ramach realizacji zadania: „Rozbudowa drogi wojewódzkiej nr 487 wraz ze zmianą jej przebiegu w miejscowości Olesno”

**1.2. Zakres stosowania STWiORB**

Specyfikacja Techniczna Wykonania i Odbioru Robót Budowlanych jest stosowana jako dokument przetargowy i kontraktowy przy zlecaniu i realizacji robót wymienionych w punkcie 1.1.

**1.3. Zakres Robót objętych STWiORB**

Ustalenia zawarte w niniejszej STWiORB dotyczą zasad prowadzenia robót ziemnych w gruntach nieskalistych pod fundamenty.

Zakres robót obejmuje:

- wykopy pod fundamenty,  
zgodnie z Dokumentacją Projektową

**1.4. Określenia podstawowe**

Określenia podane w niniejszych STWiORB są zgodne z obowiązującymi normami i przepisami zawartymi w pkt 10 oraz z określeniami podanymi w STWiORB DM.00.00.00 "Wymagania ogólne".

**1.5. Ogólne wymagania dotyczące robót**

Ogólne wymagania dotyczące robót podano w STWiORB DM 00.00.00 "Wymagania Ogólne".

Wykonawca robót jest odpowiedzialny za jakość wykonania robót i ich zgodność z Dokumentacją Projektową, STWiORB i poleceniami Inżyniera.

Niezbędne dane istotne z punktu widzenia:

- organizacji robót budowlanych;
- zabezpieczenia interesu osób trzecich;
- ochrony środowiska;
- warunków bezpieczeństwa pracy;
- zaplecza dla potrzeb Wykonawcy;
- warunków organizacji ruchu;
- zabezpieczenia chodników i jezdni,

podano w STWiORB DM 00.00.00 „Wymagania Ogólne”.

**1.6. Wspólny Słownik Zamówień (CPV)**

Kody grup, klas i kategorii robót Wspólnego Słownika Zamówień (CPV) dotyczących przedmiotu zamówienia podano w STWiORB DM.00.00.00 „Wymagania Ogólne”.

**2. Materiały**

Ogólne wymagania dotyczące materiałów, ich pozyskiwania i składowania podano w STWiORB DM.00.00.00 "Wymagania ogólne".

**2.1. Materiały do wykonania Robót**

Do wykonania robót konieczne są następujące materiały:

Ścianki szczelne, tracone z grodzic, kształtowniki stalowe, ściagi.

Drewno przeznaczone do zabezpieczenia ścian wykopów oraz wykonywania konstrukcji podpierających lub rozpierających ściany wykopów powinno być iglaste, zaimpregnowane i odpowiadać wymaganiom PN-D-95017 i PN-D-96000.

Elementy stalowe lub inne materiały stosowane zamiast drewna jako konstrukcje zabezpieczające ściany wykopów muszą być zgodne z opracowaniami Wykonawcy wymienionymi w p. 5 i uzgodnione z Inżynierem.

**3. Sprzęt**

Ogólne wymagania dotyczące sprzętu podano w STWiORB DM.00.00.00 "Wymagania ogólne".

Szczegółowe wymagania dotyczące sprzętu podano w STWiORB M.11.01.00 „Roboty ziemne pod fundamenty”.

Jakikolwiek sprzęt niegwarantujący zachowania wymagań jakościowych robót zostanie przez Inżyniera zdyskwalifikowany i niedopuszczony do robót.

#### 4. Transport

Ogólne wymagania dotyczące transportu podano w STWiORB DM.00.00.00 "Wymagania ogólne".

Szczegółowe wymagania dotyczące transportu podano w STWiORB M.11.01.00 „Roboty ziemne pod fundamenty”.

Dopuszczalny jest dowolny rodzaj środków transportowych zaakceptowany przez Inżyniera, służący do przewozu mas ziemnych oraz materiałów potrzebnych do realizacji robót.

#### 5. Wykonanie Robót

Ogólne zasady wykonywania robót podano w STWiORB DM.00.00.00 "Wymagania ogólne".

Wykonawca przed przystąpieniem do robót przedstawi Inżynierowi do akceptacji następujące opracowania:

- Projekt Technologii i Organizacji Robót
- Program Zapewnienia Jakości uwzględniający wszystkie warunki, w jakich będą wykonywane roboty
- Projekt Zabezpieczenia Skarp Wykopów
- Projekt Odwodnienia Wykopów na czas prowadzenia robót.
- Projekt Obniżenia Zwierciadła Wody.

##### 5.1. Warunki ogólne wykonania wykopów

- Metoda wykonania wykopów powinna być dobrana w zależności od wielkości robót, głębokości wykopu, ukształtowania terenu, rodzaju gruntu oraz posiadanego sprzętu mechanicznego.
- Wykopy fundamentowe powinny być wykonywane w takim okresie, żeby po ich zakończeniu można było przystąpić natychmiast do wykonywania przewidzianych w nich robót i szybko zlikwidować wykopy przez ich zasypianie.
- Skarpy wykopów powinny być zabezpieczone przed niszczącym działaniem wód opadowych zgodnie z projektem roboczym odwodnienia.
- Wykopy o głębokości powyżej 4,0 m należy wykonywać stopniami (piętarami) z tym, że z każdego stopnia powinien być urządzony wjazd dla środków transportowych oraz przewidziane odprowadzenie wody uniemożliwiające jej spływanie na stopnie położone niżej. Przy ręcznym odpajaniu gruntu zaleca się wykonanie stopni o wysokości nie większej niż 1,5 m.
- Zapewnienie bezpieczeństwa konstrukcji znajdujących się na przyległym do robót ziemnych terenie, należy do obowiązków Wykonawcy. Zaleca się wykonywanie wykopów szerokoprzestrzennych ręcznie do głębokości nie większej niż 2,0 m, a koparką do 4,0 m. Wykonywanie wykopów poniżej poziomu wód gruntowych bez odwodnienia wgłębnego jest dopuszczalne tylko do głębokości 1,0 m poniżej poziomu piezometrycznego wód gruntowych.
- Minimalne bezpieczne nachylenie skarp wykopów o głębokości do 4,0 m powinno wynosić:
  - w gruntach niespoistych oraz w gruntach spoistych w stanie plastycznym 1:1,5
  - w mieszaninach frakcji piaskowej z ilową i pyłową o  $I_p \leq 10\%$  oraz w rumoszach zwietrzelinowych zawierających powyżej 2% frakcji ilowej 1:1,25
  - w ilach i mieszaninach frakcji ilowej z piaskową i pyłową, zawierających powyżej 10% frakcji ilowej w stanie co najmniej twaroplastycznym 1:0,5
  - nachylenie skarp wykopu o głębokości większej niż 4,0 m należy przyjmować na podstawie obliczeń stateczności skarpy
  - na pasie terenu przylegającym do górnej krawędzi wykopu, na szerokości równej trzykrotnej głębokości wykopu spadek powinien być taki, aby umożliwiał odpływ wody od krawędzi wykopu
- Należy zwracać uwagę, aby nie naruszyć warstw gruntu poniżej projektowanego poziomu. W tym celu wykopy należy wykonywać do głębokości mniejszej niż projektowana, co najmniej o 20 cm, a w wykopach wykonywanych mechanicznie o 30 do 60 cm (w zależności od rodzaju gruntu). Pozostawiona warstwa powinna być usunięta bezpośrednio przed wykonaniem fundamentów lub innych robót.
- W przypadku przegłębienia wykopu w stosunku do poziomu przewidzianego w dokumentacji projektowej, należy porozumieć się z Inżynierem w celu podjęcia odpowiednich decyzji.

##### 5.2. Wykonanie wykopów w gruntach spoistych

Struktura gruntów spoistych może być łatwo naruszona przy wykonywaniu robót ziemnych za pomocą koparek mechanicznych, powodujących wstrząsy przy poruszaniu się po dnie wykopu. Z tych względów przy gruntach spoistych należy stosować koparki mechaniczne z wysięgnikiem, poruszające się poza obrębem wykopu. Przy wykonywaniu wykopów fundamentowych konieczne jest przestrzeganie następujących zasad:

- Wykopy należy chronić przed dopływem wody opadowej.
- Przy pompowaniu wody z dołu fundamentowego czerpanie jej powinno odbywać się ze specjalnej studzienki w ten sposób, żeby poziom wody w niej był zawsze niższy od aktualnego poziomu dna wykopu o 20 – 40 cm. Woda do

studzienki powinna być sprowadzana kanalikami.

- Nie można pozwalać na gromadzenie się wody w wykopie, dlatego należy odpompowywać wodę również w czasie przerw w robotach i zwiększać nasilenie pompowania w okresie deszczu.
- W gruntach spoistych, niezależnie od sposobu wykonywania robót ziemnych, zaleca się pozostawić nienaruszoną warstwę grubości 50 cm, i usunąć ją możliwie na krótko przed przystąpieniem do wykonywania fundamentu. Jeżeli wykop ma pozostać przez dłuższy czas niezabezpieczony, należy grubość warstwy ochronnej zwiększyć.
- W przypadku, gdy wykopany dół fundamentowy trzeba będzie pozostawić na zimę, to przy gruntach wysadzinowych należy dno wykopu ochronić przed przemarzaniem. Jeżeli z jakichś względów nie zastosowano potrzebnej ochrony, należy przy wznowieniu robót usunąć przemarzniętą warstwę gruntu.
- Należy przestrzegać, żeby krawędzie wykopu były zabezpieczone płytami żelbetowymi w przypadku przewidywanego ruchu przy wykopie lub w zasięgu pracy żurawia.
- Wykopy w ścianach pionowych bez podparcia lub rozparcia dla gruntów spoistych dopuszcza się w przypadkach, gdy nie występują wody gruntowe i teren przy krawędzi wykopu nie jest obciążony.

### 5.3. Zabezpieczenie skarp wykopów

Wszystkie zabezpieczenia skarp wykopów muszą być zgodne z opracowanymi przez Wykonawcę opracowaniami wymienionymi w p. 5.

W wykopach o ścianach podpartych lub rozpartych należy przestrzegać, aby:

- górne krawędzie bali przyściennych wystawały na wysokość  $10 \div 15$  cm ponad teren,
- rozpory miały trwałe zabezpieczenie przed opadnięciem w dół,
- krawędzie wykopu były zabezpieczone szczelnie balami, w przypadku przewidywanego ruchu przy wykopie lub w zasięgu pracy żurawia,
- w wykopie rozpartym były wykonane awaryjne dogodne wyjścia w odległościach co 30 m.

Stan konstrukcji podporowych i rozporowych należy sprawdzać okresowo, a obowiązkowo niezwłocznie po wystąpieniu czynników niekorzystnych (duże opady atmosferyczne, mróz itp.).

### 5.4. Rozbiórka zabezpieczeń ścian wykopów

Rozbiórka zabezpieczeń powinna być prowadzona w miarę wykonywania zasyпки. Pozostawienie obudowy dopuszczalne jest tylko w przypadkach technicznej niemożliwości jej usunięcia lub gdy wydobywanie elementów obudowy zagraża bezpieczeństwu pracy albo stwarza możliwości uszkodzenia konstrukcji wykonanego obiektu, albo gdy przewiduje to Dokumentacja projektowa.

### 5.5. Odwodnienie wykopów

Należy zwrócić szczególną uwagę na utrzymanie dna wykopów w stanie suchym. Jeśli jest to konieczne należy uwzględnić ciągle odwodnienie miejsca prowadzenia prac, zainstalowanie urządzeń do odpompowania wody, odpompowanie wody i utrzymanie tego stanu przez cały okres prowadzenia robót. W przypadku stwierdzenia nawodnienia dna wykopów Wykonawca zobowiązany jest do wymiany gruntu z dna wykopu na niezbędną głębokość na własny koszt. Wszystkie czynności związane z odwodnieniem wykopów muszą być zgodne z opracowaniami Wykonawcy wymienionymi w p. 5.

### 5.6. Wymiana gruntu

W przypadku wystąpienia gruntu nienośnego w poziomie posadowienia przewiduje się wymianę gruntu. Usunięty grunt należy zastąpić gruntem zgodnie z wymaganiami STWiORB M.11.01.04 lub betonem klasy C12/15 wg STWiORB M.13.02.00. Sposób i zakres wzmocnienia gruntu podlega uzgodnieniu z Inżynierem.

### 5.7. Nośność podłoża

Po wykonaniu wykopów należy zbadać nośność gruntu pod konstrukcję przy użyciu płyty VSS. Uzyskany wynik nie może być mniejszy niż  $E_2 = 40$  MPa (przy wilgotności optymalnej z tolerancją -2%, +0%).

Jeżeli grunty rodzime w podłożu wykonanego wykopu nie mają wymaganych wartości wtórnego modułu odkształcenia  $E_2$ , podłoże należy dogęścić.

Jeżeli wymagane zagęszczenie nie może być osiągnięte przez bezpośrednie zagęszczanie gruntów rodzimych, to należy podjąć środki w celu ulepszenia gruntu podłoża, zgodnie z rozwiązaniem zaproponowanym przez Wykonawcę, zaakceptowanym przez Inżyniera.

Ulepszenie gruntu podłoża należy do obowiązku Wykonawcy w ramach kosztów wykonania wykopów.

Po wykonaniu robót podłoże powinno być utrzymane w dobrym stanie.

Wykonawca jest zobowiązany do zabezpieczenia podłoża przed nadmiernym zawilgoceniem, na przykład przez rozłożenie folii lub w inny sposób zaakceptowany przez Inżyniera. Jeżeli podłoże uległo nadmiernemu zawilgoceniu, to Wykonawca zobowiązany jest do wymiany gruntu na głębokość min. 0,5 m. Usunięty grunt należy zastąpić gruntem spełniającym wymagania STWiORB M 11.01.04 „Zasypanie wykopów i wykonanie nasypów z zagęszczeniem”.

Jeżeli zawilgocenie nastąpiło wskutek zaniedbania Wykonawcy, to naprawę wykona on na własny koszt.

## 6. Kontrola jakości Robót

Ogólne zasady kontroli jakości Robót podano w STWiORB DM.00.00.00 „Wymagania ogólne”.

Szczegółowe zasady kontroli jakości robót podano w STWiORB M.11.01.00 „Roboty ziemne pod fundamenty”.

## 7. Obmiar Robót

Ogólne zasady obmiaru robót podano w STWiORB DM.00.00.00 "Wymagania ogólne".

### 7.1. Jednostka obmiarowa

Jednostką obmiaru robót jest metr sześcienny (m<sup>3</sup>) wykonanych wykopów. Ilość robót określa się na podstawie Dokumentacji Projektowej z uwzględnieniem ewentualnych zmian zaaprobowanych przez Inżyniera.

## 8. Odbiór Robót

Ogólne zasady odbioru Robót podano w STWiORB DM.00.00.00 „Wymagania ogólne”.

Roboty uznaje się za wykonane zgodnie z Dokumentacją projektową, STWiORB i wymaganiami Inżyniera, jeżeli wszystkie pomiary i badania z zachowaniem tolerancji wg pkt 6 dały wyniki pozytywne.

W przypadku niezgodności choć jednego elementu robót z wymaganiami, roboty uznaje się za niezgodne z Dokumentacją projektową i Wykonawca zobowiązany jest do ich poprawy na własny koszt.

## 9. Podstawa płatności

Ogólne ustalenia dotyczące podstawy płatności podano w STWiORB DM.00.00.00 "Wymagania ogólne".

### 9.1. Cena jednostkowa

Płaci się za ilości metrów sześcienny (m<sup>3</sup>) wykonanych robót po dokonaniu odbioru robót wg punktu 8.

Cena jednostkowa wytyczenia obiektu obejmuje:

- opracowanie wszystkich opracowań wymienionych w pkt.5 niniejszej STWiORB wraz z niezbędnymi uzgodnieniami;
- wykonanie wszystkich czynności określonych w niniejszej STWiORB oraz wynikających z opracowań wykonanych przez Wykonawcę, wymienionych w pkt. 5 niniejszej STWiORB;
- prace pomiarowe;
- wykonanie wykopów;
- zapewnienie niezbędnych czynników produkcji, w tym materiałów wynikających z opracowań Wykonawcy, wymienionych w pkt.5 niniejszej STWiORB;
- zastosowanie materiałów pomocniczych koniecznych do prawidłowego wykonania robót lub wynikających z przyjętej technologii robót;
- rozbiórkę nawierzchni istniejącej jezdni i elementów wyposażenia drogi (krawężniki, chodniki, itp.), umocnień skarp oraz pozostałości pali i fundamentów wraz z odwozem materiałów z rozbiórki oraz kosztami składowania i utylizacji;
- wykonanie umocnienia skarp wykopów z elementów drewnianych lub stalowych wraz z ich późniejszym demontażem;
- odspojenie gruntu, wydobyte i złożenie go na odkład lub załadowanie i odwiezienie na wskazane przez Inżyniera miejsce;
- wykonanie rowków na dnie wykopu do ujęcia wody;
- odwodnienie i utrzymanie wykopu w stanie suchym w całym okresie prowadzenia robót;
- wydobyte z dna wykopu przypadkowo zsuniętego gruntu oraz usunięcie nadwyżki gruntu nad rzędną dna wykopu;
- wywóz urobku nie przeznaczonego do ponownego wbudowania na wysypisko wraz z kosztem składowania i utylizacji;
- wykonanie badań i pomiarów.

Jeśli jest to konieczne należy również uwzględnić uszczelnienie dna wykopu, gdy ruch wody może powodować rozluźnienie gruntu i wypłukiwanie cementu podczas betonowania fundamentów. Do ceny należy wliczyć także opracowanie przez Wykonawcę rysunków i obliczeń ewentualnego umocnienia ścian wykopu, dostarczenie niezbędnych materiałów i narzędzi, wykonanie szalowania dostosowanego do warunków gruntowych, wbicie ścianek szczelnych, założenie bali i rozpór, rozbiórkę umocnienia i usunięcia materiałów, stanowiących własność Wykonawcy. Jeśli jest to konieczne należy uwzględnić ciągłe odwodnienie miejsca prowadzenia prac, zainstalowanie urządzeń do odpompowania wody, odpompowanie wody i utrzymanie tego stanu przez cały okres prowadzenia robót.

## 10. Przepisy związane

### 10.1. Specyfikacje Techniczne Wykonania i Odbioru Robót Budowlanych (STWiORB)

DM.00.00.00 Wymagania ogólne

M.11.01.00 Roboty ziemne pod fundamenty

### P.H.U. ARCUS 2

Tadeusz Hoszowski

Zadanie: „Rozbudowa drogi wojewódzkiej nr 487 wraz ze zmianą jej przebiegu w miejscowości Olesno”

---

M.11.01.04 Zasypanie wykopów i wykonanie nasypów z zagęszczeniem  
M.13.02.00 Beton niekonstrukcyjny

**10.2. Normy**

PN-D-95017:1992 Surowiec drzewny. Drewno wielkowymiarowe iglaste. Wspólne wymagania i badania.

PN-D-96000:1975 Tarcica iglasta ogólnego przeznaczenia.

#### **M.11.01.04. Zasypanie wykopów z zagęszczeniem**

#### **M.11.01.06. Zasypanie wykopów gruntem nieprzepuszczalnym**

### **1. Wstęp**

#### **1.1. Przedmiot Specyfikacji Technicznej Wykonania i Odbioru Robót Budowlanych (STWiORB)**

Przedmiotem niniejszej Specyfikacji Technicznej Wykonania i Odbioru Robót Budowlanych są wytyczne dla robót związanych z zasypaniem wykopów i wykonania skarp nasypów w ramach realizacji zadania: „Rozbudowa drogi wojewódzkiej nr 487 wraz ze zmianą jej przebiegu w miejscowości Olesno”

#### **1.2. Zakres stosowania STWiORB**

Specyfikacja Techniczna Wykonania i Odbioru Robót Budowlanych jest stosowana jako dokument przetargowy i kontraktowy przy zlecaniu i realizacji robót wymienionych w pkt.1.1.

#### **1.3. Zakres robót objętych STWiORB**

Roboty obejmują:

- zasypanie wykopów fundamentowych,
- wykonanie zasyпки za przyczółkami i ścianami oporowymi,
- wykonanie warstwy z gruntu nieprzepuszczalnego za przyczółkiem
- wykonanie stożków przyczółków,
- zagęszczenie wykonanej zasyпки.

Zasyпка za przyczółkami wg zasad niniejszej STWiORB powinna być wykonana w obrębie klina odłamu, ograniczonego płaszczyzną odchyloną od poziomu pod kątem 45<sup>0</sup> i znajdującą się w odległości 1÷1,5 m od tylnej krawędzi fundamentu.

#### **1.4. Określenia podstawowe**

Określenia podane w niniejszej STWiORB są zgodne z polskimi normami w tym zakresie oraz z określeniami podanymi w STWiORB D-M.00.00.00 „Wymagania ogólne”.

**Wskaźnik zagęszczenia gruntu** - wielkość charakteryzująca stan zagęszczenia gruntu, określona wg wzoru:

$$I_s = \frac{\rho_d}{\rho_{ds}}$$

gdzie:

- $\rho_d$  - gęstość objętościowa szkieletu gruntu w nasypie, określona wg BN-77/8931-12[6] w gramach na centymetr sześcienny,
- $\rho_{ds}$  - maksymalna gęstość objętościowa szkieletu gruntu zagęszczonego wg PN-B-04481[4], w gramach na centymetr sześcienny.

**Wskaźnik różnoziarnistości** - wielkość charakteryzująca zagęszczalność gruntów niespoistych, określona wg wzoru:

$$U = \frac{d_{60}}{d_{10}}$$

gdzie:

- $d_{60}$  - średnica oczek sita, przez które przechodzi 60 % gruntu [mm]
- $d_{10}$  - średnica oczek sita, przez które przechodzi 10 % gruntu [mm]

**Wilgotność optymalna gruntu** – wilgotność, przy której grunt ubijany w sposób znormalizowany uzyskuje maksymalną gęstość objętościową

**Ukop** – miejsce pozyskania gruntu do wykonania nasypów, położone poza pasem robót ziemnych, lecz w obrębie pasa robót drogowych.

**Dokop** – miejsce pozyskania gruntu do wykonania nasypów, położone poza pasem robót drogowych.

#### **1.5. Ogólne wymagania dotyczące Robót**

Ogólne wymagania dotyczące robót podano w STWiORB DM 00.00.00 "Wymagania Ogólne".

Wykonawca robót jest odpowiedzialny za jakość wykonania robót i ich zgodność z Dokumentacją Projektową, STWiORB i poleceniami Inżyniera.

Niezbędne dane istotne z punktu widzenia:

- organizacji robót budowlanych;
- zabezpieczenia interesu osób trzecich;
- ochrony środowiska;
- warunków bezpieczeństwa pracy;
- zaplecza dla potrzeb Wykonawcy;

#### **P.H.U. ARCUS 2**

Tadeusz Hoszowski

- warunków organizacji ruchu;
- zabezpieczenia chodników i jezdni

podano w STWiORB DM.00.00.00 „Wymagania Ogólne”

### 1.6. Wspólny Słownik Zamówień (CPV)

Kody grup, klas i kategorii robót Wspólnego Słownika Zamówień (CPV) dotyczących przedmiotu zamówienia podano w STWiORB DM.00.00.00 „Wymagania Ogólne”.

## 2. Materiały

Ogólne wymagania dotyczące materiałów, ich pozyskiwania i składowania, podano w STWiORB D-M.00.00.00 „Wymagania ogólne”.

Jeżeli Wykonawca wbuduje w nasyp grunty lub materiały nieprzydatne, albo nie uwzględni zastrzeżeń dotyczących materiałów o ograniczonej przydatności, to wszelkie takie części nasypów zostaną przez Wykonawcę na jego koszt usunięte i wykonane powtórnie z materiałów o odpowiednich właściwościach.

### 2.1. Materiał do zasypki wykopów fundamentowych filarów

Do zasypywania fundamentów wykonywanych w gruntach spoistych należy stosować grunt rodzimy o ile nie jest to grunt zanieczyszczony częściami organicznymi (zawartość części organicznych nie powinna przekraczać 2%), materiałami agresywnymi w stosunku do budowli ani odpadami chemicznymi. Można stosować również inny grunt o podobnych właściwościach jak grunt pochodzący z wykopu.

Do zasypywania fundamentów w gruntach niespoistych należy stosować grunt niespoisty.

Do zasypywania powinien być użyty grunt nie zamarznięty i bez jakichkolwiek zanieczyszczeń (np. torfu, darniny, korzeni, odpadków budowlanych lub innych materiałów).

**2.2. Do zasypki wykopów fundamentowych przyczółków, zasypki za przyczółkami i uformowania stożków nasypu oraz do wymiany gruntu należy stosować mieszanki i piaski o wskaźniku różnoziarnistości powyżej 3 i współczynnika filtracji  $k_{10} \geq 6 \times 10^{-5}$  m/s. Grunty nie mogą być zanieczyszczone gruntami organicznymi (zawartość części organicznych nie powinna przekraczać 2%).**

Zasypki wykopów na instalacje (np. rury kanalizacyjne w gruncie) do wysokości 30 cm powyżej wysokości przewodu lub jego obudowy należy zasypywać gruntem piaszczystym lub mieszanką o ziarnach nie większych niż 20 mm.

Trudno dostępne miejsca przestrzeni zasypywanej mogą być wypełnione kruszywem stabilizowanym cementem.

Miejsce dokopu wybrane przez Wykonawcę powinno być zaakceptowane przez Inżyniera. Pozyskiwanie gruntu z dokopu może rozpocząć się dopiero po pobraniu próbek i zbadaniu przydatności zalegającego gruntu do wykonania zasypek oraz po wydaniu zgody na piśmie przez Inżyniera. Głębokość, na jaką należy ocenić przydatność gruntu powinna być dostosowana do objętości gruntu pozyskiwanego z dokopu.

### 2.3. Materiał do wykonania warstwy odwadniającej za ścianą przyczółka

Jako grunt nieprzepuszczalny do wykonania warstwy odwadniającej za ścianą przyczółka należy stosować grunty spoiste o wartości współczynnika wodoprzepuszczalności  $k$  [cm/s] mniejszej od  $10^{-8}$ .

## 3. Sprzęt

Ogólne wymagania dotyczące sprzętu podano w STWiORB D-M.00.00.00 „Wymagania ogólne”.

Sprzęt zastosowany do wykonania zasypek podlega akceptacji przez Inżyniera.

Do zagęszczania zasypek można stosować sprzęt:

- gładkie walce stalowe
- walce ogumione
- lekkie, średnie, ciężkie walce wibracyjne
- ubijaki
- lekkie, ciężkie płyty wibracyjne

Dobór sprzętu zagęszczającego zależy od rodzaju gruntu i grubości zagęszczanej warstwy. Dobór sprzętu zagęszczającego Wykonawca ustali doświadczalnie przed przystąpieniem do wykonywania zasypek.

## 4. Transport

Ogólne wymagania dotyczące transportu podano w STWiORB D-M.00.00.00 „Wymagania ogólne”.

Zastosowane środki i sposób transportu powinny być dostosowane do kategorii gruntu, jego objętości, techniki odspojenia, sposobu załadunku i odległości transportu.

Załadunek, transport, rozładunek i składowanie materiału zasypki nie może powodować obniżenia jego właściwości.

## **5. Wykonanie robót**

Ogólne zasady wykonywania robót podano w STWiORB D-M.0.00.00 „Wymagania ogólne”.

Roboty ziemne powinny być wykonane zgodnie ze szczegółowymi wymaganiami technicznymi wykonania i badania określonymi w normie PN-S- 02205.

Przed rozpoczęciem robót objętych niniejszą specyfikacją Wykonawca zobowiązany jest do sporządzenia Programu Zapewnienia Jakości (PZJ), który podlega zatwierdzeniu przez Inżyniera.

### **5.1. Zasady wykonywania robót**

Sposób wykonania robót powinien być zgodny z dokumentacją projektową.

Podstawowe czynności przy wykonywaniu robót obejmują:

- roboty przygotowawcze,
- transport materiału wraz z załadunkiem i rozładunkiem
- wykonanie zasypki,
- zagęszczenie zasypki,
- roboty wykończeniowe.

### **5.2. Roboty przygotowawcze**

Przed przystąpieniem do robót należy:

- a) ustalić materiały i sprzęt niezbędne do wykonania robót,
- b) określić kolejność, sposób i termin wykonania robót.

### **5.3. Wykonanie zasypek wykopów fundamentowych i nasypów**

#### **5.3.1. Projekt organizacji i harmonogram robót**

Zasypywanie wykopów i wykonanie nasypów należy prowadzić zgodnie z ustaloną kolejnością robót, na podstawie harmonogramu robót opracowanego przez Wykonawcę i zaakceptowanego przez Inżyniera. Harmonogram musi uwzględniać etapowanie robót.

#### **5.3.2. Zасыpanie wykopów fundamentowych i wykonanie nasypów**

Grunt zasypowy, w zależności od miejsca wbudowania, powinien spełniać wymagania podane w pkt. 2.

##### **5.3.2.1. Zасыpanie wykopów fundamentowych**

Zasypywanie wykopów fundamentowych powinno być przeprowadzone bezpośrednio po wykonaniu w nich i odbiorze projektowanych robót, po uzyskaniu zgody Inżyniera. Przed rozpoczęciem zасыpania wykopów ich dno powinno być oczyszczone z torfów, gytii i namulów oraz ewentualnych innych zanieczyszczeń obcych, a w przypadku potrzeby odwodnione.

Ławy fundamentowe i ściany przyczółków można zасыpywać po ich zaizolowaniu i wykonaniu warstwy filtracyjnej za przyczółkiem.

Wykopy wokół filarów należy zасыpywać do poziomu spodu warstwy gleby na terenie przyległym do wykopu. Wierzch warstwy zasypki należy kształtować tak, aby zostało odtworzone ukształtowanie terenu istniejącego w tym miejscu przed rozpoczęciem budowy filarów.

##### **5.3.2.2. Wykonanie nasypów**

Nasypy powinny być wznoszone przy zachowaniu przekroju poprzecznego i profilu podłużnego, które określono w dokumentacji projektowej, z uwzględnieniem ewentualnych zmian wprowadzonych przez Inżyniera.

W celu zapewnienia stateczności nasypu i jego równomiernego osiadania należy przestrzegać następujących zasad:

- nasyp należy wykonywać metodą warstwową i wznosić równomiernie na całej szerokości;
- grubość warstwy w stanie luźnym powinna być odpowiednio dobrana w zależności od rodzaju gruntu i sprzętu używanego do zagęszczania;
- przystąpienie do układania kolejnej warstwy nasypu może nastąpić po stwierdzeniu prawidłowego wykonania warstwy poprzedniej.

Nasypy za przyczółkami należy wykonywać równocześnie z przyległymi fragmentami nasypów drogowych.

Elementy obsypywane obustronnie powinny być obsypywane i zagęszczane równomiernie z obu stron. Różnica poziomów zasypki nie powinna w takim przypadku przekraczać 0,5 m, jeżeli nie jest to uzasadnione obliczeniami statycznymi.

Trudnodostępne miejsca przestrzeni mogą być wypełnione gruntem stabilizowanym cementem. Niedopuszczalne jest ich wypełnienie upłynnionym gruntem niespoistym.

#### **5.3.3. Wykonanie warstwy odwadniającej za ścianą przyczółka**



Jeżeli dokumentacja projektowa przewiduje wykonanie warstwy odwadniającej za ścianą przyczółka należy ją wykonać z gruntu nieprzepuszczalnego o właściwościach wg pkt.2.1. Warstwę należy ułożyć w spadku min. 5%.

#### **5.4. Zagęszczenie gruntu zasypowego**

Grunt należy zagęszczać niezwłocznie po wbudowaniu.

Każda warstwa gruntu nasypowego powinna być zagęszczana mechanicznie. Kolejną warstwę gruntu można układać po stwierdzeniu uzyskania wymaganych parametrów już ułożonej warstwy. Należy zwrócić uwagę, aby podczas zagęszczania nie uszkodzić izolacji.

Grubość zagęszczanych warstw winna wynosić:

- a) przy zagęszczaniu lekkimi walcami - max. 0,2 m,
- b) przy zagęszczaniu walcami wibracyjnymi, wibratorami lub ubijakami mechanicznymi - max. 0,4 m,
- c) przy ubijaniu ciężkimi tarczami - od 0,5 m do 1,0 m w zależności od ich masy i wysokości spadania, przy czym grubość ubijanej warstwy nie powinna być większa od średnicy tarczy.

Niedopuszczalne jest formowanie i zagęszczanie nasypów w granicy klina odłamu przy użyciu ciężkiego sprzętu. W okolicach urządzeń lub warstw odwadniających oraz instalacji grunt powinien być zagęszczany ręcznie do wysokości około 30 cm powyżej urządzenia lub warstwy odwadniającej, w taki sposób aby nie uszkodzić systemu odwadniającego. Zagęszczanie gruntu powinno odbywać się przy jednoczesnej, stałej kontroli laboratoryjnej.

Wskaźnik zagęszczenia powinien wynosić co najmniej:

- 1,0 wg Proctora dla warstw nasypów i zasypek za przyczółkami. Dla górnych warstw nasypu i zasypek za przyczółkami 1,03
- 1,0 wg Proctora dla wykopów przy fundamentach podpór,
- 0,97 wg Proctora dla stożków,

Wilgotność technologiczna gruntu w czasie jego zagęszczania powinna być dostosowana do metody zagęszczania, rodzaju gruntu i rodzaju stosowanego sprzętu. Decydującym kryterium jest możliwość uzyskania wymaganego zagęszczenia gruntu. W przypadku zagęszczania walcami statycznymi wilgotność powinna być zbliżona do optymalnej (z tolerancją  $\pm 2\%$ ), w przypadku użycia sprzętu wibracyjnego zalecana jest wilgotność mniejsza od optymalnej, ustalona na podstawie wstępnych prób na poletku doświadczalnym. Jeżeli wilgotność gruntu przeznaczonego do zagęszczania jest większa od wilgotności optymalnej o wartość większą od odchyłeń podanych w pkt.6., to grunt należy przesuszyć w sposób naturalny lub ulepszyć przez zastosowanie dodatku spoiw. Jeżeli zachodzi taka potrzeba, to zaleca się zwiększenie wilgotności gruntu przez zraszanie wodą.

Przy zagęszczaniu gruntów nasypowych, dla uzyskania równomiernego wskaźnika należy:

- rozścielać grunt warstwami poziomymi o równej grubości, sposobem ręcznym lub lekkim sprzętem mechanicznym,
- warstwę nasypanego gruntu zagęszczać na całej szerokości, przy jednakowej liczbie przejazdów sprzętu zagęszczającego,
- prowadzić zagęszczenie od krawędzi ku środkowi nasypu.

#### **5.5. Wykonywanie zasypek w okresie mrozów**

Niedopuszczalne jest wykonywanie zasypek w temperaturze, przy której nie jest możliwe osiągnięcie w zasypce wymaganego wskaźnika zagęszczenia gruntów.

Nie dopuszcza się wbudowania gruntów zamarzniętych lub gruntów przemieszanych ze śniegiem lub lodem.

W czasie dużych opadów śniegu wykonywanie zasypek powinno być przerwane. Przed wznowieniem prac należy usunąć śnieg z powierzchni wykonanej już zasypki.

Jeżeli warstwa niezagęszczonego gruntu zamarzła, to nie należy jej przed rozmarznięciem zagęszczać ani układać na niej następnych warstw.

#### **5.6. Rekultywacja terenu**

Wykonywanie zasypek należy zakończyć ułożeniem warstwy gleby o grubości podobnej do istniejącej na przyległym terenie. Następnie należy dokonać obsiewu mieszkanką roślin zielnych dobranych do warunków, jakie występują na przyległym terenie

### **6. Kontrola jakości robót**

Ogólne zasady kontroli jakości robót podano w STWiORB D-M.00.00.00 „Wymagania ogólne”.

#### **6.1. Kontrola wykopu przed wykonaniem zasypki**

Przed przystąpieniem do zasypania wykopów należy sprawdzić ich stan (czy są oczyszczone ze śmieci, torfów, gytii, namulów, wody).

#### **6.2. Badanie gruntu do wykonania zasypek**

Należy sprawdzić rodzaj i stan gruntu przeznaczonego do zasypiania wykopów. Badania przydatności gruntów powinny być wykonane na próbkach pobranych z każdej partii pochodzącej z nowego źródła, jednak nie rzadziej niż 3 razy na obiekt (wiadukt dla jednej jezdni lub mur oporowy).

Grunt powinien odpowiadać wymaganiom punktu 2 niniejszej STWiORB:

- skład granulometryczny i wskaźnik różnoziarnistości należy sprawdzać wg PN-B-04481
  - wskaźnik różnoziarnistości gruntów do zasypiania wykopów fundamentowych podpór, przyczółków i zasypki za przyczółkami powinien być  $\geq 3$  zgodnie z PN-B-04481
- oznaczanie zawartości części organicznych (metoda utleniania) wg PN-B-04481:
  - zawartość części organicznych w gruncie nie powinna przekraczać 2%
- współczynnik filtracji dopuszcza się ustalać na podstawie uziarnienia gruntu oraz jego porowatości (zaleca się korzystanie z danych empirycznych albo obliczanie ze wzorów Slichtera lub Bayera), a w przypadkach wątpliwych metodami laboratoryjnymi
  - współczynnik filtracji dla gruntów do zasypywania wykopów fundamentowych przyczółków, zasypek za przyczółkami i stożków przyczółków powinien wynosić  $k_{10} \geq 6 \times 10^{-5}$  m/s badany wg **BN-76/8950-03**

### 6.3. Badanie stanu zagęszczenia wykonania zasypek

- Badanie wskaźnika zagęszczenia należy wykonywać co najmniej 1 raz dla każdej warstwy
  - wskaźnik zagęszczenia gruntu powinien być zgodny z pkt.5.6.

Jeżeli badania kontrolne wykażą, że zagęszczenie warstwy nie jest wystarczające, to Wykonawca powinien spulchnić warstwę, doprowadzić grunt do wilgotności optymalnej i powtórnie zagęścić. Jeżeli powtórne zagęszczenie nie spowoduje uzyskania wymaganego wskaźnika zagęszczenia. Wykonawca powinien usunąć warstwę i wbudować nowy materiał, o ile Inżynier nie zezwoli na ponowienie próby prawidłowego zagęszczenia warstwy.

Wyniki kontroli zagęszczenia robót Wykonawca powinien wpisywać do dokumentów laboratoryjnych. Prawidłowość zagęszczenia konkretnej warstwy nasypu lub podłoża pod nasypem powinna być potwierdzona przez Inżyniera wpisem w dzienniku budowy.

- Wilgotność optymalną należy oznaczać na podstawie próby normalnej metodą I wg PN-B-04481.
  - Odchylenia od wilgotności optymalnej w trakcie zagęszczania zasypki nie powinny przekraczać  $\pm 2\%$

### 6.4. Kontrola rzędnych

Rzędne wykonanych nasypów i ich spadki powinny być zgodne z dokumentacją projektową.

Dopuszczalne odchyłki od ustaleń dokumentacji projektowej nie powinny przekraczać:

- 0,002 dla spadków

-  $\pm 2$  cm dla rzędnych

- nierówność powierzchni wykonanego stożka lub skarpy (wybrzuszenia i wklęsnięcia) mierzona łąką długości 3 m nie powinna przekraczać  $\pm 2$  cm.

## 7. Obmiar robót

Ogólne zasady obmiaru robót podano w STWiORB DM.00.00.00 "Wymagania ogólne".

### 7.1. Jednostka obmiarowa

Jednostką obmiaru robót jest metr sześcienny (m<sup>3</sup>) wykonanych zasypek. Ilość robót określa się na podstawie Dokumentacji Projektowej z uwzględnieniem ewentualnych zmian zaaprobowanych przez Inżyniera.

Jednostką obmiaru robót jest metr sześcienny (m<sup>3</sup>) wykonanych zasypek gruntem nieprzepuszczalnym. Ilość robót określa się na podstawie Dokumentacji Projektowej z uwzględnieniem ewentualnych zmian zaaprobowanych przez Inżyniera.

## 8. Odbiór robót

Ogólne zasady odbioru robót podano w STWiORB D-M.00.00.00 „Wymagania ogólne”.

Roboty uznaje się za wykonane zgodnie z dokumentacją projektową, STWiORB i wymaganiami Inżyniera, jeżeli wszystkie pomiary i badania z zachowaniem tolerancji wg punktu 6 dały wyniki pozytywne.

### 8.1. Odbiór robót zanikających i ulegających zakryciu

Roboty podlegają odbiorowi robót zanikających i ulegających zakryciu podlegają:

- oczyszczenie dna wykopu,
- ułożenie i zagęszczenie poszczególnych warstw,

Odbiór tych robót powinien być zgodny z wymaganiami D-M-00.00.00 „Wymagania ogólne”.

## 9. Podstawa płatności

Ogólne ustalenia dotyczące podstawy płatności podano w STWiORB DM.00.00.00 "Wymagania ogólne".

### 9.1. Cena jednostkowa

Płaci się za ilość metrów sześciennych (m<sup>3</sup>) wykonanych robót po dokonaniu odbioru robót wg punktu 8.

Cena jednostkowa jest ceną uśrednioną dla podanego sposobu wykonania i obejmuje:

- opracowanie wszystkich opracowań wymienionych w pkt.5 niniejszej STWiORB wraz z niezbędnymi uzgodnieniami;
- wykonanie wszystkich czynności określonych w niniejszej STWiORB oraz wynikających z opracowań wykonanych przez Wykonawcę, wymienionych w pkt. 5 niniejszej STWiORB;
- prace pomiarowe;
- zapewnienie niezbędnych czynników produkcji, w tym materiałów wynikających z opracowań Wykonawcy, wymienionych w pkt.5 niniejszej STWiORB;
- zastosowanie materiałów pomocniczych koniecznych do prawidłowego wykonania robót lub wynikających z przyjętej technologii robót;
- zakup, dostarczenie i przygotowanie materiału zasypki;
- zagęszczenie podłoża pod nasypy;
- uformowanie nasypów do zaprojektowanego kształtu;
- wbudowanie, uformowanie i zagęszczenie zasypki w stanie jej optymalnej wilgotności,
- wykonanie podsypki,
- wykonanie obsypki,
- wykonanie zasypki materiałem nieprzepuszczalnym,
- plantowanie skarp;
- doprowadzenie terenu do stanu istniejącego;
- zabezpieczenie urządzeń obcych;
- wykonanie badań i pomiarów.

### 10. Przepisy związane

#### 10.1. Normy

PN-S- 02205	Drogi samochodowe. Roboty ziemne. Wymagania i badania.
PN-88/B-04481	Grunty budowlane. Badanie próbek gruntu
PN-B-02481	Geotechnika. Terminologia podstawowa, symbole literowe i jednostki miar.
BN-77/8931-01	Drogi samochodowe. Oznaczanie wskaźnika piaskowego.
PN-EN 1997-2	Eurokod 7 -- Projektowanie geotechniczne -- Część 2: Rozpoznanie i badanie podłoża gruntowego.
BN-76/8950-03	Obliczanie współczynnika filtracji gruntów niespoistych na podstawie uziarnienia i porowatości.

#### 10.2. Inne dokumenty

D-M.00.00.00. Wymagania ogólne

### **M.11.07.01 Ścianki szczelne, tracone**

#### **1. Wstęp**

Przedmiotem niniejszej Specyfikacji Technicznej Wykonania i Odbioru Robót Budowlanych są wytyczne do robót związanych z wykonaniem ścianki szczelnej w ramach realizacji zadania: „Rozbudowa drogi wojewódzkiej nr 487 wraz ze zmianą jej przebiegu w miejscowości Olesno”

#### **1.2. Zakres stosowania STWiORB**

Specyfikacja Techniczna jest stosowana jako dokument przetargowy i kontraktowy przy zleceniu i realizacji robót wymienionych w pkt.1.1.

#### **1.3. Zakres robót objętych STWiORB**

Ustalenia zawarte w niniejszej STWiORB dotyczą zasad prowadzenia robót związanych z wykonaniem metodą wciskania ścianki szczelnej, traconej zabezpieczającej wykop.

STWiORB swoim zakresem obejmuje:

- a) wykonanie i rozbiórkę niezbędnych zabezpieczeń;
- b) prace przygotowawcze i pomiarowe
  - transport grodzic w miejsce wbudowania;
  - wytyczenie osi projektowanej ścianki w terenie;
  - zabezpieczenie na czas wykonywania robót wszelkich instalacji na powierzchni ziemi i urządzeń podziemnych;
  - wykonanie platform startowych do rozpoczęcia instalacji,
- c) instalacja ścianki szczelnej w gruncie,
- d) montaż i demontaż podparcia konstrukcji,
- e) wykonanie Projektu Warsztatowego wraz z obliczeniami ścianek, rozpór i ściągów,
- f) wykonania dojazdów dla samochodów transportujących materiały,
- g) przygotowania miejsc do rozładunku materiałów oraz miejsc ich składowania zgodnie z Dokumentacją Projektową.

#### **1.4. Określenia podstawowe**

Określenia podane w niniejszych STWiORB są zgodne z obowiązującymi normami i przepisami zawartymi w pkt 10 oraz z określeniami podanymi w STWiORB DM.00.00.00 "Wymagania ogólne".

**Ścianka szczelna** – konstrukcja pomocnicza lub część składowa budowli, używana w celu zabezpieczenia stateczności ścian wykopów oraz w celu odgradzenia się od wody gruntowej napływającej do wykopu. Ściana ciągła składająca się z brusów. W przypadku stalowych grodzic ciągłość ścianki zapewniona jest poprzez wzajemne połączenie zamków, spasowanie podłużnych wypustów lub poprzez specjalne łączniki, a w przypadku brusów drewnianych poprzez pióro i wpust.

**Brus (grodzica)** – jednostkowy element ścianki szczelnej (pojedyncza zespolona podwójna lub wieloprofilowa).

#### **1.5. Ogólne wymagania dotyczące robót**

Ogólne wymagania dotyczące robót podano w STWiORB DM 00.00.00 "Wymagania Ogólne".

Wykonawca robót jest odpowiedzialny za jakość wykonania robót i ich zgodność z Dokumentacją Projektową, STWiORB i poleceniami Inżyniera.

Niezbędne dane istotne z punktu widzenia:

- organizacji robót budowlanych;
- zabezpieczenia interesu osób trzecich;
- ochrony środowiska;
- warunków bezpieczeństwa pracy;
- zaplecza dla potrzeb Wykonawcy;
- warunków organizacji ruchu;
- zabezpieczenia chodników i jezdni

podano w STWiORB DM 00.00.00 „Wymagania Ogólne”

#### **1.6. Wspólny Słownik Zamówień (CPV)**

Kody grup, klas i kategorii robót Wspólnego Słownika Zamówień (CPV) dotyczących przedmiotu zamówienia podano w STWiORB DM.00.00.00 „Wymagania Ogólne”.

## **2. Materiały**

### **2.1. Ogólne wymagania**

Ogólne wymagania dotyczące materiałów, ich pozyskiwania i składowania podano w STWiORB DM.00.00.00 "Wymagania ogólne".

## **2.2. Szczegółowe wymagania**

Materiały stosowane do wykonania stalowych ścianek szczelnych, to grodzice stalowe ze stali o gatunku zgodnym z odpowiednimi normami. Dopuszcza się do stosowania wszystkie typy grodzic, które w dniu rozpoczęcia robót mogą być wykorzystywane w budownictwie zgodnie z obowiązującymi przepisami.

### **2.2.1. Grodzice stalowe**

#### **Grodzice nowe**

Do wykonania stalowej ścianki szczelnej można użyć dowolnego typu grodzic stalowych o parametrach zgodnych z wymaganiami Polskich Norm.

Za zgodne z wymaganiami Dokumentacji projektowej należy uznać wszystkie grodzice, które:

- wykonane zostały ze stali o gatunku nie niższym niż wymagany w Dokumentacji projektowej,
- mają moment bezwładności nie mniejszy niż wymagany w Dokumentacji projektowej,
- spełniają jednocześnie wszystkie inne szczegółowe wymagania Dokumentacji projektowej np. w zakresie min. momentu bezwładności, grubości ścianki, lokalizacji zamka, itp.

#### **Grodzice używane**

Dopuszcza się możliwość wbudowania grodzic wcześniej używanych pod warunkiem, że Wykonawca udokumentuje spełnienie wszystkim wymagań (np. w zakresie gatunku stali, wskaźnika wytrzymałości i innych) zawartych w Dokumentacji projektowej.

### **2.2.2. Materiały uszczelniające**

Materiały uszczelniające powinny spełniać wymagania Dokumentacji projektowej.

### **2.2.3. Inne materiały i wyroby**

Wszystkie materiały i wyroby nie wymienione w niniejszych STWiORB, a przewidziane do wykorzystania w trakcie realizacji robót, powinny być zgodne z wymaganiami Ustawy z dnia 16 kwietnia 2004 r. o wyrobach budowlanych.

## **3. Sprzęt**

Ogólne wymagania dotyczące sprzętu podano w STWiORB DM.00.00.00 „Wymagania ogólne”.

Sprzęt używany do robót zależy od przyjętej technologii i musi być zaakceptowany przez Inżyniera. Użyty sprzęt powinien zapewnić ciągłość wykonywanej pracy oraz uzyskanie wymaganej wydajności dla umożliwienia wykonania czynności podstawowej zgodnie z odpowiednią STWiORB. W przypadku, gdy stan techniczny lub parametry robocze używanych urządzeń lub narzędzi nie zapewniają bezawaryjnej pracy lub uzyskania wymaganej jakości robót, Inżynier może zażądać zmiany stosowanego sprzętu.

## **4. Transport**

Ogólne wymagania dotyczące transportu podano w STWiORB DM.00.00.00 „Wymagania ogólne”.

Materiały do wykonania stalowej ścianki szczelnej (grodzice, zamki) mogą być przewożone dowolnymi środkami transportu przystosowanymi do przewozu elementów o długościach przewidzianych w Dokumentacji projektowej. Dobór środków transportu należy do Wykonawcy i zależy od wymagań konkretnego projektu. Przewożone materiały należy rozmieścić równomiernie na całej powierzchni ładunkowej i zabezpieczyć przed przesunięciem.

Podczas ustawiania grodzic zaleca się zapewnienie bezpiecznego dostępu robotnikom prowadzącym podstawę grodzicy podczas jej wstawiania w zamek grodzicy wcześniej zagłębionej.

Przenoszenie oraz składowanie brusów na placu budowy, należy wykonywać w sposób niepowodujący znacznych ugięć brusów, uszkodzeń zamków i ewentualnych powłok ochronnych. W przypadku poziomego ułożenia brusów podczas transportu należy zapewnić podparcie w co najmniej w dwóch punktach, a podczas ułożenia pionowego, dopuszcza się jeden punkt zaczepienia.

Zaleca się przestrzeganie specjalnych wskazań, dotyczących przenoszenia i składowania określonych przez producenta grodzic. Zalecane jest składowanie brusów w sposób umożliwiający ich łatwe podnoszenie w kolejności ich wykorzystania.

Grodzice różnych typów i różnych gatunków stali, należy składować oddzielnie i prawidłowo oznakować.

Gdy składowane są grodzice stalowe wstępnie powlekane, należy stosować przekładki między każdą grodzicą w stosie. W celu uniknięcia ugięć grodzic, które mogą powodować trwałe odkształcenia, należy przy przyjmowaniu liczby i miejsc podparć grodzic w stosie wziąć pod uwagę długość i sztywność pojedynczego brusa.

Zaleca się używanie do podnoszenia i pozycjonowania grodzic specjalnego oprzyrządowania jak szakle, przyspawane haki i podobne, aby uniknąć zniszczenia grodzic, a w szczególności zamków. Ochrona zamków nie jest wymagana, jeżeli do przenoszenia grodzic wykorzystuje się niemetalowe zawieszki płaskie. W przypadku stosowania do przemieszczenia grodzic szakli zdalnie sterowanych, ich niezawodne działanie należy sprawdzić przed użyciem.

Oprzysiężenie wykorzystujące przyczepność cierną może ulec zwolnieniu w sposób nieoczekiwany, dlatego też nie należy go stosować do przemieszczania brusów, jeżeli nie są zapewnione dodatkowe środki bezpieczeństwa.

## 5. Wykonanie Robót

### 5.1. Ogólne wymagania

Ogólne zasady wykonywania robót podano w STWiORB DM.00.00.00 "Wymagania ogólne".

Wykonawca robót jest odpowiedzialny za jakość ich wykonania oraz za zgodność z Dokumentacją projektową, STWiORB i poleceniami Inżyniera. Wykonawca przed rozpoczęciem robót opracuje i przedstawi do akceptacji Inżynierowi projekt technologiczny wykonania ścianki szczelnej wraz z ewentualnymi rozparciami.

W skład robót związanych z wbiciem ścianek szczelnych wchodzi:

- zapewnienie niezbędnych czynników produkcji,
- zakup niezbędnych materiałów i ich transport,
- montaż i demontaż platform i pomostów roboczych,
- prace pomiarowe,
- opracowanie i uzgodnienie projektu technologicznego ścianek szczelnych,
- obciążenie kolidujących ścianek szczelnych,
- wykonanie dojazdów i stanowisk roboczych dla sprzętu,
- usunięcie materiałów i odpadów poza pas drogowy,

### 5.2. Dokumentacja projektowa

Roboty należy prowadzić na podstawie zatwierdzonej przez Inżyniera Kontraktu i opracowanej przez Wykonawcę robót Dokumentacji projektowej (roboczej) na wykonanie ścianek szczelnych, przewidywanych jako zabezpieczenie pionowych ścian wykopów o wys. do 6,0 m, która powinna zawierać następujące informacje ogólne:

- plan sytuacyjny z zaznaczonymi możliwymi utrudnieniami,
- lokalizację reperów na terenie lub w sąsiedztwie budowy wraz z opisem wysokościowym,
- lokalizację wszystkich instalacji podziemnych i nadziemnych oraz sąsiadujących budowli wraz z określeniem podatności na uszkodzenia w trakcie prowadzenia robót,
- opis rodzaju i parametrów/stanu gruntów, uwarstwienia podłoża na całym obszarze budowy oraz występowania i poziomów wód gruntowych,
- możliwość występowania kamieni, głazów lub innych przeszkód naturalnych i sztucznych w gruncie (np. starych fundamentów itp.),
- ograniczenia poziomu hałasu i drgań,
- ograniczenia dotyczące metody zagłębienia ścianki.

Dokumentacja Projektowa powinna zawierać również informacje szczegółowe wymagania techniczne dotyczące ścianek szczelnych obejmujące:

- osie projektowanej ścianki szczelnej,
- rozmieszczenie, rodzaj, długości i gatunek stali grodzic,
- projektowane rzędne korony i spodu ściany,
- różne etapy wykonania konstrukcji ścianki szczelnej.

Ponadto zaleca się, aby Dokumentacja projektowa precyzowała następujące aspekty realizacji robót:

- metodę zaryglowania zamków,
- metodę cięcia elementów stalowych,
- metodę wspomaganie zagłębienia brusów i głębokość do której może być zastosowana.

Jeżeli nie założono pozostawienia ścianek szczelnych na stałe, Wykonawca musi sporządzić projekt ich wyciągania, który zostanie uzgodniony z Inżynierem. Do wyciągnięcia ścianek szczelnych, Wykonawca musi użyć odpowiedniego sprzętu zaakceptowanego przez Inżyniera.

Jeżeli Dokumentacja projektowa nie zawiera tego typu informacji, uważa się, że opisane sytuacje nie mają w danym wypadku miejsca.

Jeżeli Dokumentacja projektowa nie zawiera powyższych informacji, a istnieje podejrzenie, że opisane sytuacje mają w danym wypadku miejsce, obowiązkiem Wykonawcy jest doprecyzowanie ustaleń Dokumentacji projektowej przed rozpoczęciem robót i opracowanie ogólnych wytycznych postępowania (np. w przypadku natrafienia w gruncie na przeszkody). Opracowania Wykonawcy podlegają przedłożeniu i zatwierdzeniu przez Inżyniera Kontraktu.

Jeżeli wymaga się wykonania ścianki szczelnej o zwiększonej szczelności, Wykonawca, przed ustawieniem grodzic, powinien na nie nałożyć masę uszczelniającą zamki, zgodnie z zaleceniami producenta.

### 5.3. Przygotowanie terenu budowy

Teren budowy należy tak przygotować, aby prace można było wykonywać w sposób zapewniający bezpieczeństwo i założoną wydajność prowadzonych robót. Przygotowanie i wykorzystanie konstrukcji pomocniczych powinno odbywać się zgodnie z Dokumentacją projektową, i należy do Wykonawcy robót.

Przygotowanie terenu budowy obejmuje:

- wytyczenie w sposób trwały osi ścianki w terenie,
- wykonanie ewentualnych wykopów wstępnych lub/i ewentualnych platform roboczych i startowych,
- ewentualne spawanie i cięcie grodzic zgodnie z Polską Normą.

Zaleca się, aby przed przystąpieniem do pograżania grodzic wykonać niezbędne urządzenia pomocnicze tj. kleszcze drewniane lub kleszcze z belek stalowych. Kleszcze drewniane są rozparte wkładkami drewnianymi i ściągnięte śrubami. Zabiegi te wykonuje się w celu utrzymania należytego kierunku zgodnego z liniami wytyczonej osi ścianki.

Podczas pograżania grodzic w grunt żwirowaty zaleca się doczepiać od dołu sworznie ochronne, które zabezpieczają przed wtlaczaniem kamyków i zatykaniem zamka.

#### **5.4. Ochrona instalacji naziemnych i podziemnych**

Wykonawca na terenie prowadzenia robót odpowiada za ochronę wszystkich instalacji na powierzchni ziemi i urządzeń podziemnych wykazanych w Dokumentacji projektowej. Wykonawca zapewni ich właściwe oznaczenie i zabezpieczenie.

W przypadku natrafienia w trakcie realizacji robót na niezainwentaryzowane urządzenie podziemne, należy niezwłocznie przerwać roboty, zabezpieczyć urządzenie, wezwać Inżyniera Kontraktu, Kierownika Budowy, Projektanta oraz właściciela urządzenia w celu ustalenia dalszego trybu postępowania.

#### **5.5. Pograżanie grodzic**

##### **5.5.1. Metody pograżania**

Jeżeli w Dokumentacji projektowej sprzęt i metoda wspomagania zagłębiania nie zostały jednoznacznie określone, należy je dobrać na podstawie doświadczeń uzyskanych w porównywalnych warunkach. Jeżeli nie istnieją porównywalne doświadczenia lub są one niewystarczające, zaleca się przeprowadzenie próbnego wbicia grodzic. Dane uzyskane z przeprowadzonego próbnego wbicia grodzic mogą być wykorzystane do zwiększenia efektywności zagłębiania grodzic oraz potwierdzenia poprawności wyboru profilu grodzicy. Próbnego wbicia mogą także wskazać na konieczność wspomagania zagłębiania.

W trakcie wbijania grodzic należy stosować metodę „ustawienie i pograżenie”, w której pojedyncza lub podwójna grodzica jest pograżana na pełną głębokość przed ustawieniem kolejnej grodzicy. Ta metoda ma tę zaletę, że głowica brusa podnoszona jest ponad powierzchnię gruntu na wysokość równą długości grodzicy. Ponadto grodzice można ręcznie łatwo wprowadzić w zamek grodzicy już zagłębionej.

W przypadku gruntów zagęszczonych, zwartych gruntów spoistych i gruntów, w których istnieją przeszkody, stosowanie metody „ustawienie i pograżenie” może prowadzić przy swobodnym prowadzeniu do trudności związanych z rozejściem się zamków oraz czasami do znacznych odchyień od wymaganego położenia.

Gdy w trakcie pograżania grodzic elementy napotkają na przeszkodę to należy zastosować odpowiednią do warunków gruntowych metodę wspomagania wbijania. Jeżeli natomiast trudność w pograżeniu wystającej grodzicy jest wynikiem odchylenia się sąsiadujących grodzic w osi ścianki w przeciwnych kierunkach, to należy rozważyć wyciągnięcie tej i sąsiadujących grodzic i ponowne ich wbicie ze zwróceniem szczególnej uwagi na ich pionowość.

##### **5.5.2. Wykonanie robót**

Wbijanie ścianki rozpoczyna się od narożnika. Narożny brzus wbija się bardzo starannie na taką głębokość, aby był należycie umocowany w gruncie. Następnie tuż przy nim na ziemi układa się prowadnice drewniane długości 3 ÷ 5 m o takim rozstawie, aby pomiędzy nimi można było wstawić brusy ścianki. Parę brusów nanizuje się na zamek brusa narożnikowego i wbija w grunt na głębokość 2 ÷ 4 m. Kolejno wbija się następne pary na odcinku objętym prowadnicami. Bardzo wygodnie jest wbijać ściankę dwoma kafarami: pierwszy kafar ustawia brusy i wbija je na pierwszych 2 ÷ 4 m, drugi w odstępie 3 ÷ 5 m za nim wbija już na właściwą głębokość. Jeżeli brusy podczas wbijania wykazują nieregularne odchylenie od osi ścianki, wskazane jest założyć górne kleszcze, które będą się opuszczać razem z brusami.

Grodzice należy instalować w gruncie parami lub pojedynczo.

Grodzice instalowane parami łączy się na terenie budowy przed instalacją - zwykle w pewnej odległości od miejsca pograżania w gruncie.

Jeśli grodzice nie były dostarczone jako sparowane z zaciśniętymi zamkami, przed wbiciem zamek łączący dwa elementy należy zacisnąć lub zespawać, aby uniemożliwić ich rozłączenie w czasie wbijania. Nowo wyprodukowane grodzice mogą być dostarczone przez producenta jako sparowane z zaciśniętymi zamkami. Sparowane grodzice przywożone są i podnoszone jako całość.

Gdy wykonane odcinki ścianek szczelnych nie są przewidziane do wyciągania, po zainstalowaniu grodzic na projektowaną głębokość wskazane jest zespawanie zamków na górnym odcinku na długości 50-80cm, w celu polepszenia współpracy grodzic przy zginaniu.

Ścianki szczelne, tracone stalowe przy napotkaniu podczas pograżania w grunt na przeszkody w formie dużych głazów mogą ulec uszkodzeniu. Uszkodzenia te mogą mieć różne formy, np.:

- rozerwanie blachy ścianki między zamkami.
- zgniecenie dolnego końca ścianki.

Można zmniejszyć prawdopodobieństwo ich wystąpienia przez wzmocnienie podstawy brusa. Uszkodzenie te dadzą się łatwo wyczuć podczas wbijania.

### **5.5.3. Tarcie w zamkach grodziec w trakcie ich pograżania**

W trakcie pograżania grodziec występuje pomiędzy grodziecami tarcie w zamkach.

Jeżeli siły tarcia w zamkach są bardzo duże to w trakcie pograżania może uwidocznić się jedno lub więcej wymienionych poniżej zjawisk.

#### **5.5.3.1. Pochylenie się grodziec w osi ścianki**

Tarcie w zamku powoduje mimośrodowe działanie siły na grodziec. Problem ten można rozwiązać w jeden z poniższych sposobów:

- zmniejszenie tarcia w prowadzącym zamku (zmniejszenie to może być osiągnięte różnymi środkami smarującymi; można też podjąć zabiegi utrudniające dostanie się gruntu do zamków),
- wbijanie grodziec z prowadzeniem,
- pograżanie grodziec w jedno- lub dwupoziomowej sztywnej ramie prowadzącej.

Jeżeli powyższe zabiegi nie przynoszążądanego efektu to należy fragment ściany wyciągnąć i zainstalować ponownie.

W celu zminimalizowania podłużnych odchyień nie zaleca się stosować takich metod jak:

- ukosowanie,
- częściowe wycinanie podstaw stalowych grodziec,
- dospawywanie do podstaw grodziec po stronie wolnego zamka stalowych elementów mających za zadanie zrównoważenie oporów powstających w zamku, ponieważ takie działania zwiększa to ryzyko rozejścia się zamków.

#### **5.5.3.2. Wciąganie w grunt poprzednio pograżonej grodziecy**

W trakcie pograżania grodziec, w zamkach może występować tak duże tarcie, że wraz z pograżanymi grodziecami wciągane są w głąb gruntu poprzednio wbite elementy. Przeciwdziałać temu można przez:

- zmniejszenie tarcia w prowadzącym zamku poprzez jego nasmarowanie lub/i zachowanie pionowości pograżanych grodziec,
- spawanie ze sobą zamków już pograżonych grodziec.

#### **5.5.3.3. Rozgrzewanie się zamków grodziec do bardzo wysokich temperatur**

W skutek dużego tarcia w zamkach może dojść do rozgrzania ich do temperatury, w której stal staje się plastyczna, co może doprowadzić do wysprzęgnięcia się zamków.

Przeciwdziałać temu można przez:

- zmniejszenie tarcia w prowadzącym zamku poprzez jego nasmarowanie lub/i zachowanie pionowości pograżanych grodziec,
- pograżanie grodziec etapami, tak aby miały one czas na oddanie ciepła.

#### **5.5.3.4. Ramy prowadzące**

Zaleca się, aby przed przystąpieniem do pograżania grodziec wykonać urządzenia pomocnicze tj. ramy prowadzące jednopoziomowe drewniane lub z belek stalowych. Drewniane ramy prowadzące są rozparte wkładkami drewnianymi i ściągnięte śrubami.

Ramy prowadzące jednopoziomowe wykonuje się w celu utrzymania należytego kierunku zgodnego z liniami wytyczonej osi ścianki.

Wykonawca zobowiązany jest do sporządzenia we własnym zakresie i na koszt własny projektu szczegółowego ścianki oraz projektu technologii i organizacji robót, uwzględniając wszystkie warunki, w jakich będą wykonywane roboty. Projekty te podlegają akceptacji Inżyniera.

## **6. Kontrola jakości Robót**

### **6.1. Zasady ogólne**

Ogólne zasady kontroli jakości robót podano w STWiORB DM.00.00.00 „Wymagania ogólne”.

### **6.2. Zasady szczegółowe**

Kontrola jakości robót polega na sprawdzeniu prawidłowego wbicia ścianki do projektowanej głębokości.

Przed przystąpieniem do instalacji ścianki należy sprawdzić:

- poprawność wytyczenia osi ścianki,
- ewentualne kolizje ścianki z istniejącym uzbrojeniem,



- przygotowanie platformy roboczej,
- zgodność rzędnych terenu z podanymi w Dokumentacji projektowej,
- zgodność gatunku stali i kształtu profilu grodzicy.

Kontrola pograżania elementów ścianki polega na sprawdzaniu zgodności prowadzenia robót z projektem roboczym i z projektem organizacji robót.

Kontrola końcowego efektu robót polega na sprawdzeniu prawidłowego usytuowania ścianki w planie oraz pograżenia jej do projektowanej głębokości, zgodnie z wymaganiami Dokumentacji Projektowej.

Tolerancje wykonania:

O ile w Dokumentacji projektowej nie ustalono inaczej, to tolerancje wykonania ścianki szczelnej z grodzic stalowych wynoszą:

- położenie głowic grodzie według planu pograżania (w kierunku prostopadłym do osi ścianki  $e < 75$  mm);
- wychylenie grodzie od pionu  $i_{\max} = 1\%$  (0,01 m/m);
- poziom zagłębienia ścianki: +10 cm.

Odchylenie grodzie od pionu może wynosić 2% w gruntach trudnych ze względu na pograżanie, pod warunkiem, że żadne ścisłe kryteria nie zostały określone np. w odniesieniu do szczelności. Nie dopuszcza się natomiast możliwości rozejścia się zamków.

Jeżeli określone odchyłki zostaną przekroczone, to należy zbadać zakres możliwego przeciążenia jakiegokolwiek elementu konstrukcyjnego oraz w przypadku konieczności podjąć odpowiednie działania naprawcze. Decyzję w tym zakresie podejmuje Inżynier.

## 7. Obmiar Robót

Ogólne zasady obmiaru robót podano w STWiORB DM.00.00.00.

### 7.1. Jednostka obmiarowa

Jednostką obmiarową jest metr kwadratowy ( $m^2$ ) stalowej ściany szczelnej dostarczonej na budowę i wprowadzonej w grunt zgodnie z Dokumentacją Projektową i Projektem Warsztatowym wraz z wszystkimi elementami (kotwy gruntowe, ściągi, rozpory itp.)

## 8. Odbiór Robót

Ogólne zasady odbioru robót podano w STWiORB DM.00.00.00 „Wymagania ogólne”.

Odbioru robót dokonuje się na podstawie:

- obserwacji przebiegu pograżania grodzic,
- zgodności wykonanych robót z Dokumentacją projektową, STWiORB oraz pisemnymi decyzjami Inżyniera,
- dokumentów jakościowych wbudowanych materiałów, potwierdzających ich zgodność z odpowiednią normą,
- wyniki pomiarów geodezyjnych wykonywanych przez służbę geodezyjną Wykonawcy i sprawdzonych przez służbę geodezyjną Inżyniera Kontraktu,
- wyników innych badań rutynowych i dodatkowych wymaganych w Dokumentacji projektowej lub zleconych przez Inżyniera Kontraktu,
- Dokumentacji projektowej z naniesionymi zmianami wprowadzonymi w trakcie realizacji robót,
- zapisów w Dzienniku Budowy.

Roboty uznaje się za wykonane zgodnie z Dokumentacją projektową, STWiORB i wymaganiami Inżyniera, jeżeli wszystkie pomiary i badania z zachowaniem tolerancji wg punktu 6 dały wyniki pozytywne. W przypadku niezgodności choć jednego elementu robót z wymaganiami, roboty uznaje się za niezgodne z Dokumentacją projektową i Wykonawca zobowiązany jest do ich poprawy na własny koszt.

## 9. Podstawa płatności

Ogólne ustalenia dotyczące podstawy płatności podano w STWiORB DM.00.00.00.

### 9.1. Cena jednostki obmiarowej

Cena jednostkowa jest ceną uśrednioną dla podanego sposobu wykonania i obejmuje:

- opracowanie wszystkich opracowań wymienionych w pkt.5 niniejszej STWiORB wraz z niezbędnymi uzgodnieniami;
- wykonanie wszystkich czynności określonych w niniejszej STWiORB oraz wynikających z opracowań wykonanych przez Wykonawcę, wymienionych w pkt. 5 niniejszej STWiORB;
- opracowanie Projektu Warsztatowego z obliczeniem stateczności ścianki, rozpór, ściągow oraz kotew gruntowych.
- zastosowanie materiałów pomocniczych koniecznych do prawidłowego wykonania robót lub wynikających z przyjętej technologii robót,
- zakup i transport na budowę wszystkich niezbędnych czynników produkcji;

**P.H.U. ARCUS 2**

Tadeusz Hoszowski

- organizacja placu składowania grodzic wraz z jego likwidacją po zakończeniu robót, rozładunek, przemieszczanie elementów w obrębie placu;
- roboty pomiarowe mające na celu wyznaczenie położenia i głębokości wprowadzenia brusów w grunt;
- montaż i demontaż oraz przemieszczenie sprzętu;
- w przypadkach uzasadnionych kontrolę stanu technicznego sąsiadujących budynków;
- instalację ścianki szczelnej;
- jeżeli dokumentacja projektowa przewiduje, wykonanie kotew wraz z niezbędnymi badaniami;
- jeżeli tak przewidziano w projekcie, montaż konstrukcji stalowej podparcia ściany;
- jeżeli wystąpi taka konieczność, naprawę uszkodzonych powłok antykorozyjnych;
- roboty pomiarowe mające na celu określenie poziomu korony wbicia ściany oraz jej położenie w planie;
- jeżeli tak przewidziano w projekcie ucięcie grodzic do odpowiedniej rzędnej;
- uporządkowanie terenu robót;
- przygotowanie materiałów niezbędnych do dokonania odbioru robót.

## 10. Przepisy związane

### 10.1. Specyfikacje Techniczne Wykonania i Odbioru Robót Budowlanych (STWiORB)

DM.00.00.00	Wymagania ogólne
M.11.01.00	Roboty ziemne pod fundamenty

### 10.2. Normy

PN-EN 12063:2001	Wykonawstwo specjalnych robót geotechnicznych. Ścianki szczelne.
PN-EN 10248-1:1999	Grodzice walcowane na gorąco ze stali niestopowych. Techniczne warunki dostawy.
PN-EN 10248-2:1999	Grodzice walcowane na gorąco ze stali niestopowych. Tolerancje kształtu i wymiarów.
PN-EN 10249-1:2000	Grodzice kształtowane na zimno ze stali niestopowych. Techniczne warunki dostawy.
PN-EN 10249-2:2000	Grodzice kształtowane na zimno ze stali niestopowych. Tolerancje kształtu i wymiarów.
PN-EN 10025-1:2007	Wyroby walcowane na gorąco ze stali konstrukcyjnych. Część 1: Ogólne warunki techniczne dostawy.

### 10.3. Inne dokumenty

Warunki techniczne wykonywania ścianek szczelnych – Instytut badawczy Dróg i Mostów, zeszyt I-25  
Ustawa z dnia 16 kwietnia 2004 r. o wyrobach budowlanych (Dz.U. z 2019 r. poz. 266, z późn. zm.)

## M.12.01.02 Zbrojenie betonu

### 1. Wstęp

#### 1.1. Przedmiot Specyfikacji Technicznej Wykonania i Odbioru Robót Budowlanych (STWiORB)

Przedmiotem niniejszej Specyfikacji Technicznej Wykonania i Odbioru Robót Budowlanych są wytyczne do robót związanych z wykonaniem zbrojenia drogowych obiektów inżynierskich w ramach realizacji zadania: „Rozbudowa drogi wojewódzkiej nr 487 wraz ze zmianą jej przebiegu w miejscowości Olesno”

#### 1.2. Zakres stosowania STWiORB

Specyfikacja Techniczna Wykonania i Odbioru Robót Budowlanych jest stosowana jako Dokument Przetargowy i Kontraktowy przy zleceniu i realizacji robót wymienionych w pkt.1.1.

#### 1.3. Zakres Robót objętych STWiORB

Ustalenia zawarte w niniejszej STWiORB mają zastosowanie przy wykonywaniu zbrojenia drogowych obiektów inżynierskich.

Roboty, których dotyczy Specyfikacja obejmują wszystkie czynności umożliwiające i mające na celu wykonanie robót. Zakres robót obejmuje:

- przygotowaniem zbrojenia,
- montażem zbrojenia,
- kontrolą jakości robót i materiałów.

zgodnie z Dokumentacją Projektową.

#### 1.4. Określenia podstawowe

Określenia podane w niniejszych STWiORB są zgodne z obowiązującymi normami i przepisami zawartymi w pkt 10 niniejszych STWiORB oraz określeniami podanymi w STWiORB DM.00.00.00 "Wymagania Ogólne".

**Pręty stalowe wiotkie** – wyrób stalowy o kołowym lub zbliżonym do kołowego przekroju poprzecznym, wytwarzany w postaci prętów prostych lub kręgów, przeznaczony do zbrojenia betonu.

**Stal zbrojeniowa żebrowana** – stal zbrojeniowa mająca co najmniej dwa rzędy żeber poprzecznych.

**Element zbrojarski** – najmniejsza, niepodzielna część zbrojenia konstrukcji, wykonana ze stali zbrojeniowej ciętej i giętej, z prętów prostych lub kręgów, prosta lub wygięta zgodnie ze specyfikacją projektową, stanowiąca zbrojenie pojedyncze bądź wchodząca w skład szkieletu zbrojeniowego.

**Partia stali zbrojeniowej** – wiązka prętów, drutów lub wyrobów odwiniętych z kręgów, a także walcówka, o jednej średnicy nominalnej i z jednego wytopu, wyprodukowane przez jednego wytwórcę i każdorazowo przedstawione do badania.

**Partia zbrojenia prefabrykowanego w zbrojarni** – wydanie produkcyjne obejmujące jedną lub wiele średnic, jeden lub wiele wytopów, jeden lub wiele rodzajów materiałów (walcówka, pręty proste o różnych długościach), jeden lub wiele gatunków stali, ale posiadające jeden unikatowy numer pozwalający na śledzenie wytopów stali, z której wykonano zbrojenie oraz przygotowanie właściwych dokumentów.

**Zbrojarnia** – specjalistyczny zakład produkcji zbrojeń prefabrykowanych, wykonujący zbrojenia prefabrykowane w sposób zorganizowany i na skalę przemysłową, na podstawie dokumentacji technicznej.

**Pozycja zbrojenia** – podstawowa jednostka identyfikacji zbrojenia wytworzonego w zbrojarni dostarczonego z dokumentacją techniczną. Jedna pozycja dostarczana jest w jednej lub wielu wiązkach, w zależności od liczby sztuk. Każda wiązka jest osobno oznaczona.

**Klasa techniczna** – typ stali zbrojeniowej z określonymi własnościami użytkowymi identyfikowany jednoznaczny numerem wyrobu.

**Ciągliwość** – zdolność stali do trwałych odkształceń bez naruszenia spójności po przekroczeniu granicy plastyczności.

**Nominalna powierzchnia przekroju poprzecznego pręta żebrowanego** – powierzchnia przekroju poprzecznego równoważna powierzchni przekroju poprzecznego okrągłego pręta gładkiego o tej samej średnicy nominalnej  $d$ , tj.  $(\pi \cdot d^2)/4$ .

#### 1.5. Ogólne wymagania dotyczące Robót

Ogólne wymagania dotyczące robót podano w STWiORB DM 00.00.00 "Wymagania Ogólne".

Wykonawca robót jest odpowiedzialny za jakość wykonania robót i ich zgodność z Dokumentacją Projektową, STWiORB i poleceniami Inżyniera.

Niezbędne dane istotne z punktu widzenia:

- organizacji robót budowlanych;
- zabezpieczenia interesu osób trzecich;
- ochrony środowiska;
- warunków bezpieczeństwa pracy;
- zaplecza dla potrzeb Wykonawcy;
- warunków organizacji ruchu;

– zabezpieczenia chodników i jezdni  
podano w STWiORB DM 00.00.00 „Wymagania Ogólne”.

### **1.6. Wspólny Słownik Zamówień (CPV)**

Kody grup, klas i kategorii robót Wspólnego Słownika Zamówień (CPV) dotyczących przedmiotu zamówienia podano w STWiORB DM.00.00.00 „Wymagania Ogólne”.

## **2. Materiały**

Ogólne wymagania dotyczące materiałów, ich pozyskiwania i składowania podano w STWiORB DM.00.00.00 „Wymagania ogólne”.

Zastosowane materiały muszą spełniać wymagania Ustawy o wyrobach budowlanych z dnia 16 kwietnia 2004 r. oraz uzyskać akceptację Inżyniera.

### **2.1. Stal zbrojeniowa**

#### **2.1.1. Asortyment stali zbrojeniowej**

Do zbrojenia konstrukcji żelbetowych prętami wiotkimi w obiektach mostowych objętych zakresem Kontraktu stosuje się stal o charakterystycznej granicy plastyczności  $f_{yk} = 500$  MPa i klasie ciągliwości C. Właściwości stali zgodne z Polską Normą PN-H-93220. Zgodność ta powinna być certyfikowana przez akredytowaną jednostkę badawczą, niezależną od wytwórcy.

#### **2.1.2. Własności mechaniczne i technologiczne stali zbrojeniowej**

Właściwości mechaniczne i technologiczne stali zbrojeniowej powinny odpowiadać wymaganiom podanym w odpowiedniej Polskiej Normie wyrobu.

#### **2.1.3. Długości handlowe i pakowanie stali zbrojeniowej**

Stal zbrojeniowa może być dostarczona w postaci prętów prostych o długości określonej w zamówieniu, z dopuszczalną odchyłką  $\pm 100$  mm. Pręty proste dostarcza się w wiązkach związanych drutem stalowym lub taśmą w co najmniej trzech miejscach równomiernie rozłożonych.

Masa jednej wiązki nie powinna przekraczać 5 ton, chyba że w zamówieniu uzgodniono inaczej. Inny rodzaj pakowania należy uzgodnić w zamówieniu.

#### **2.1.4. Wymagania przy odbiorze**

##### **2.1.4.1. Dokumenty kontroli dla prętów prostych**

Do każdej dostawy stali zbrojeniowej dostarczonej na budowę w postaci prętów prostych wytwórca jest obowiązany dołączyć dokument kontroli – „Świadectwo odbioru, typ 3.1”, wystawione wg wymagań normy PN-EN 10204, stwierdzający zgodność wyrobu z wymaganiami odpowiedniej Polskiej Normy wyrobu oraz zgodność z warunkami zamówienia.

Na dokumencie kontroli dla stali zbrojeniowej powinny zostać podane następujące informacje:

- Nazwa i rodzaj dokumentu kontroli („Świadectwo odbioru, typ 3.1 wg PN-EN 10204”).
- Nazwa wytwórcy.
- Adres zakładu produkcyjnego.
- Nazwa i adres pierwszego zamawiającego, kupującego materiał od wytwórcy.
- Nazwa i adres odbiorcy (jeżeli jest inny, niż zamawiający).
- Data wystawienia dokumentu kontroli.
- Opis wyrobu:
  - granica plastyczności i klasa ciągliwości stali zbrojeniowej,
  - średnice nominalne prętów,
  - długości prętów,
  - ilość wiązek,
  - waga całkowita,
  - numer(-y) wytopu(-ów).
- Wyniki kontroli dla każdego z poszczególnych wytopów – wg wymagań odpowiedniej Polskiej Normy wyrobu:
  - własności mechaniczne,
  - skład chemiczny.
- Numer odpowiedniej Polskiej Normy wyrobu, na zgodność z którymi dokonuje się oceny zgodności.
- Numer certyfikatu zgodności z odpowiednią Polską Normą wyrobu.
- Oświadczenie przedstawiciela wytwórcy, niezależnego od wydziału produkcyjnego, o zgodności wyrobów z odpowiednią Polską Normą wyrobu i/lub zgodności z zamówieniem.
- Imię, nazwisko i stanowisko przedstawiciela wytwórcy, niezależnego od wydziału produkcyjnego.
- Znak Budowlany B lub CE.

#### 2.1.4.2. Dokumenty kontroli dla zbrojenia prefabrykowanego w zbrojarni

Do każdej dostawy stali zbrojeniowej dostarczonej na budowę w postaci zbrojenia prefabrykowanego w zbrojarni wytwórca jest zobowiązany dołączyć:

- Stallistę – oznaczony unikatowym numerem wykaz pozycji wraz z liczbą sztuk, średnicą i długością poszczególnych elementów, z których wykonano zbrojenie oraz odnośnikiem do rysunku z dokumentacji technicznej. Numer stallisty widnieje na wszystkich metkach przypiętych do pozycji ujętych w stalliscie.
- Deklarację zgodności dostawy – dokument zawierający następujące dane:
  - numer deklaracji zgodności dostawy,
  - datę wystawienia deklaracji zgodności dostawy,
  - nazwę i adres pierwszego zamawiającego, kupującego materiał od wytwórcy,
  - nazwę i adres odbiorcy (jeżeli jest inny, niż zamawiający),
  - nazwę i/lub numer zlecenia,
  - wykaz stallist wraz z wykazem rysunków z dokumentacji technicznej,
  - numer odpowiedniej Polskiej Normy wyrobu, na zgodność z którymi dokonuje się oceny zgodności,
  - wykaz dokumentów kontroli dla stali zbrojeniowej („Świadectw odbioru, typ 3.1”, patrz p. 2.1.4.1. powyżej), wystawionych dla każdej średnicy i dla każdego wytopu stali zbrojeniowej użytej w procesie produkcji zbrojenia prefabrykowanego w zbrojarni obejmującego dostawę,
  - imię, nazwisko i stanowisko osoby wystawiającej deklarację zgodności dostawy wraz z podpisem.
- Dokumenty kontroli – „Świadectwa odbioru typ 3.1” (patrz pkt 2.1.4.1.) – wystawione dla każdej średnicy i dla każdego wytopu stali zbrojeniowej użytej w procesie produkcji zbrojenia prefabrykowanego w zbrojarni obejmującego dostawę, zgodne z wykazem dokumentów kontroli ujętym w deklaracji zgodności dostawy.
- Dowód dostawy.

#### 2.1.4.3. Znakowanie etykietą prętów prostych

W przypadku dostarczenia na budowę stali zbrojeniowej w postaci prętów prostych na etykietach przymocowanych, co najmniej po dwie, do każdej wiązki prętów prostych, powinny zostać podane w sposób trwały:

- nazwa i adres wytwórcy oraz zakładu produkcyjnego,
- opis wyrobu (granica plastyczności i klasa ciągliwości stali zbrojeniowej, średnica nominalna, długość, waga, numer wytopu),
- numer odpowiedniej Polskiej Normy wyrobu,
- numer i data wystawienia certyfikatu zgodności z odpowiednią Polską Normą wyrobu,
- numer i data wystawienia krajowej deklaracji zgodności,
- znak budowlany B lub CE.

#### 2.1.4.4. Znakowanie etykietą zbrojenia prefabrykowanego w zbrojarni

W przypadku dostarczenia na budowę stali zbrojeniowej w postaci zbrojenia prefabrykowanego w zbrojarni, na etykietach przymocowanych do wiązek z pozycjami (jedna etykieta do jednej pozycji zbrojenia) powinny zostać podane w sposób trwały:

- nazwa i adres wytwórcy oraz zakładu produkcyjnego,
- opis wyrobu (granica plastyczności i klasa ciągliwości stali zbrojeniowej, średnice nominalne prętów, długości prętów, waga),
- długość teoretyczna lub długości początkowa i końcowa dla pozycji stopniowanych pakowanych wspólnie w wiązkę,
- numer stallisty zawierającej daną pozycję,
- w przypadku pozycji giętych schemat kształtu z podanymi wymiarami.

#### 2.1.5. Wady powierzchniowe

Wymagania dla powierzchni stali zbrojeniowej:

- Powierzchnia walcówki i prętów powinna być bez pęknięć, pęcherzy i naderwań,
- W technologicznej próbie zginania powierzchnia próbek nie powinna wykazywać pęknięć, naderwań i rozwarstwień,
- Na powierzchni czołowej prętów niedopuszczalne są pozostałości jamy usadowej, rozwarstwienia i pęknięcia widoczne nieuzbrojonym okiem,
- Wady powierzchniowe takie jak rysy, drobne łuski i zawalcowania, wtrącenia niemetaliczne, wżery, wypukłości, wgniecenia, zgorzeliny i chropowatości są dopuszczalne jeśli:
  - mieszczą się w granicach dopuszczalnych odchyłek średnicy dla walcówki i prętów gładkich,
  - nie przekraczają 0,5 mm dla walcówki i prętów żebrowanych o średnicy nominalnej do 25 mm, zaś 0,7 mm dla prętów o większych średnicach.

#### 2.1.6. Magazynowanie stali zbrojeniowej

Stal zbrojeniowa powinna być magazynowana pod zadaszeniem w przegrodach lub stojakach z podziałem wg wymiarów, właściwości i pozycji zbrojenia.

## **2.2. Drut montażowy**

Do montażu prętów zbrojenia należy używać wyżarzonego drutu stalowego tzw. wiązałkowego, jeżeli nie stosuje się połączeń spawanych lub zgrzewanych. Minimalna średnica drutu wiązałkowego powinna wynosić 1.4 mm.

## **2.3. Podkładki dystansowe**

Dla właściwej grubości otulenia prętów betonem, należy stosować podkładki dystansowe betonowe. Stosowanie innych sposobów zapewnienia otuliny, a szczególnie podkładek z drewna, cegły, prętów stalowych oraz tworzyw sztucznych jest niedopuszczalne.

Podkładki dystansowe muszą być mocowane do prętów zbrojenia. Wymaga się stosowania stabilizatorów i podkładek dystansowych z betonu o parametrach nie gorszych od betonu użytego do betonowania danego elementu.

Na wysokości ścian pionowych otulenie uzyskuje się za pomocą podkładek betonowych punktowych.

Po zabetonowaniu elementu, podkładki nie powinny być widoczne na powierzchni betonu.

Typ podkładek dystansowych powinien być zatwierdzony przez Inżyniera.

## **2.4. Elektrody do spawania zbrojenia**

Elektrody oraz inne materiały do spawania należy stosować według norm przedmiotowych, odpowiednio do właściwości stali, metody i warunków spawania, po akceptacji Inżyniera.

## **3. Sprzęt**

Ogólne wymagania dotyczące sprzętu podano w STWiORB DM.00.00.00 „Wymagania ogólne”.

Sprzęt używany przy przygotowaniu i montażu zbrojenia wiotkiego w konstrukcjach mostowych powinien spełniać wymagania obowiązujące w budownictwie ogólnym. W szczególności wszystkie rodzaje sprzętu jak: gietarki, prostowarki, zgrzewarki, spawarki powinny być sprawne oraz posiadać fabryczną gwarancję i instrukcję obsługi. Sprzęt powinien spełniać wymagania BHP jak przykładowo osłony zębatych i pasowych urządzeń mechanicznych. Miejsca lub elementy szczególnie niebezpieczne dla obsługi, powinny być specjalnie oznaczone. Sprzęt ten powinien podlegać kontroli osoby odpowiedzialnej za BHP na budowie. Osoby obsługujące sprzęt powinny być odpowiednio przeszkolone.

## **4. Transport**

Ogólne wymagania dotyczące transportu podano w STWiORB DM.00.00.00 „Wymagania ogólne”.

Pręty dostarcza się w wiązkach związanych drutem stalowym, walcówkę o średnicy do 8 mm lub taśmę co najmniej w trzech miejscach. Masa wiązki nie powinna przekraczać 5 t, jeżeli przy zamówieniu nie uzgodniono inaczej.

Pręty do zbrojenia powinny być przewożone odpowiednimi środkami transportu, w sposób zapewniający uniknięcie trwałych odkształceń oraz zgodnie z wymaganiami PN-EN 10025.

Stal zbrojeniowa nie jest zasadniczo zabezpieczana przed korozją w okresie przed wbudowaniem. Należy dążyć, by stal taka była magazynowana w miejscu nie narażonym na nadmierne zawilgocenie lub zanieczyszczenie.

## **5. Wykonanie robót**

Ogólne zasady wykonania robót podano w STWiORB DM.00.00.00 „Wymagania ogólne”.

### **5.1. Organizacja Robót**

Wykonawca przed przystąpieniem do robót przedstawi Inżynierowi do akceptacji Projekt Technologii i Organizacji Robót oraz Program Zapewnienia Jakości uwzględniający wszystkie warunki, w jakich będą wykonywane roboty zbrojarskie.

### **5.2. Przygotowanie zbrojenia**

#### **5.2.1. Czyszczenie prętów**

Pręty, przed ich użyciem do zbrojenia konstrukcji, należy oczyścić z zendry, luźnych płatków rdzy, kurzu i błota.

Pręty zbrojenia zatłuszczone lub zabrudzone farbą olejną można opalać lampami benzynowymi lub czyścić preparatami rozpuszczającymi tłuszcze.

Stal narażoną na choćby chwilowe działanie słonej wody, należy zmyć wodą słodką.

Stal pokrytą łuszczącą się rdzą i zabloconą, oczyszcza się szczotkami drucianymi ręcznie lub mechanicznie lub też przez piaskowanie. Po oczyszczeniu należy sprawdzić wymiary przekroju poprzecznego prętów.

Stal tylko zabrudzoną można zmyć strumieniem wody.

Pręty oblodzone odmraża się strumieniem ciepłej wody.

Możliwe są również inne sposoby czyszczenia stali zbrojeniowej akceptowane przez Inżyniera.

#### **5.2.2. Prostowanie prętów**

Dopuszcza się prostowanie prętów za pomocą kluczy, młotków, prostowarek. Dopuszczalna wielkość miejscowego

odchylenia od linii prostej wynosi 4 mm.

### 5.2.3. Cięcie prętów zbrojeniowych

Cięcie prętów należy wykonywać przy maksymalnym wykorzystaniu materiału. Wskazane jest sporządzenie w tym celu planu cięcia. Cięcia przeprowadza się przy użyciu mechanicznych noży. Dopuszcza się również cięcie palnikiem acetylenowym.

### 5.2.4. Odgięcia prętów, haki

Minimalne średnice trzpieni używanych przy wykonywaniu haków zbrojenia podaje tabela nr 23 normy PN-91/S-10042. Minimalna odległość od krzywizny pręta do miejsca, gdzie można na nim położyć spoinę wynosi 10d. Na zimno, na budowie można wykonywać odgięcia prętów o średnicy  $d < 12$  mm. Pręty o średnicy  $d > 12$  mm powinny być odginane z kontrolowanym podgrzewaniem.

Należy zwrócić uwagę przy odbiorze haków i odgięć na ich zewnętrzną stronę. Niedopuszczalne są tam pęknięcia powstałe podczas wyginania.

Walcówki i prętów nie należy zginać w strefie zgrzewania lub spawania. Minimalna odległość spoin od krzywizny odgięcia powinna wynosić 10d.

W miejscach zagięć i załamań elementów konstrukcji, w których zagięciu ulegają jednocześnie wszystkie pręty zbrojenia rozciąganego, należy stosować średnicę zagięcia równą co najmniej 20d.

Wewnętrzna średnica odgięcia strzemion i prętów montażowych powinna spełniać warunki podane dla haków. Należy zwrócić szczególną uwagę, przy odbiorze haków i odgięć prętów, na ich zewnętrzną stronę. Niedopuszczalne są tam pęknięcia powstałe podczas wyginania.

## 5.3. Montaż zbrojenia

### 5.3.1. Wymagania ogólne

Rozstaw prętów zbrojenia powinien być zgodny z dokumentacją projektową i PN-91/S-10042. Układ zbrojenia w konstrukcji musi umożliwić jego dokładne otoczenie przez jednorodny beton. Po ułożeniu zbrojenia w deskowaniu, rozmieszczenie prętów względem siebie i względem deskowania nie może ulec zmianie. W konstrukcję można wbudować stal pokrytą co najwyżej nalotem nie łuszczącej się rdzy.

Nie można wbudowywać stali zatłuszczonej smarami lub innymi środkami chemicznymi, zabrudzonej farbami, zablokowanej i oblodzonej, stali, która była wystawiona na działanie słonej wody.

Minimalna grubość otuliny zewnętrznej w świetle prętów i powierzchni przekroju elementu żelbetowego powinna wynosić co najmniej:

- 0,070 m - dla zbrojenia głównego fundamentów i podpór masywnych,
- 0,055 m - dla strzemion fundamentów i podpór masywnych,
- 0,050 m - dla prętów głównych lekkich podpór i pali,
- 0,030 m - dla zbrojenia głównego dźwigarów,
- 0,025 m - dla strzemion dźwigarów głównych i zbrojenia płyt pomostów.

Układanie zbrojenia bezpośrednio na deskowaniu i podnoszenie na odpowiednią wysokość w trakcie betonowania jest niedopuszczalne.

Niedopuszczalne jest chodzenie i transportowanie materiałów po wykonanym szkielecie zbrojeniowym.

### 5.3.2. Montowanie zbrojenia

#### 5.3.2.1. Łączenie prętów za pomocą spawania

Jeżeli w Dokumentacji projektowej nie określono sposobu łączenia prętów za pomocą spawania, to dopuszcza się następujące rodzaje połączeń:

- czołowe, elektryczne, oporowe,
- nakładkowe spoiny dwustronne - łukiem elektrycznym,
- nakładkowe spoiny jednostronne - łukiem elektrycznym,
- zakładkowe spoiny jednostronne - łukiem elektrycznym,
- zakładkowe spoiny dwustronne - łukiem elektrycznym,
- czołowe, wzmocnione spoinami bocznymi z blachą półkolistą,
- czołowe, wzmocnione jednostronną spoiną z płaskownikiem,
- zakładkowe, wzmocnione jednostronną spoiną z płaskownikiem,
- czołowe, wzmocnione dwustronną spoiną z mniejszym bokiem płaskownika.

Miejsca spawania powinny być położone poza odcinkami krzywizn prętów. Minimalna odległość spoin od krzywizny odgięcia powinna wynosić 10d.

Do zgrzewania i spawania prętów mogą być dopuszczeni jedynie spawacze wykwalifikowani, mający odpowiednie uprawnienia.

### 5.3.2.2. Łączenie prętów na zakład bez spawania

Dopuszcza się łączenie na zakład bez spawania (wiązanie drutem) pojedynczych prętów prostych, prętów z hakami oraz zbrojenia wykonanego z drutów w postaci pętlic.

Dopuszczalny procent prętów łączonych na zakład, w jednym przekroju, nie może być większy niż 50% dla prętów żebrowanych. W jednym przekroju można łączyć na zakład bez spawania 100% dodatkowego zbrojenia poprzecznego, niepracującego.

Odległość w świetle prętów łączonych w jednym przekroju nie powinna być mniejsza niż 2d i mniejsza od 20 mm.

### 5.3.2.3. Długość zakotwienia prętów

Rodzaje i długości kotwienia prętów w betonie należy wykonywać zgodnie z Dokumentacją projektową, przy uwzględnieniu następujących wymagań minimalnych (wg PN-91/S-10042):

- Dopuszczalne sposoby zakończenia prętów: zakończenia proste bez haków, odgięcia, haki, pętle, zakończenia proste z przyspawanym poprzecznie prętem w obszarze kotwienia, zakończenia zakrzywione (odgięte) z przyspawanym poprzecznie prętem przed odgięciem, w obszarze kotwienia, zakończenia proste z dwoma prętami przyspawanymi poprzecznie w obszarze kotwienia.
- Dopuszczalne średnice odgięć i zagięć prętów wg 5.2.4. powyżej.
- Minimalna długość zakotwienia prętów prostych bez haków:
  - 25d – dla prętów ściskanych,
  - 40d – dla prętów rozciąganych.

## 6. Kontrola jakości robót

### 6.1. Ogólne zasady kontroli jakości robót

Ogólne zasady kontroli jakości robót podano w STWiORB DM.00.00.00 „Wymagania ogólne”.

### 6.2. Szczegółowe zasady kontroli jakości robót

Kontrola jakości wykonania zbrojenia polega na sprawdzeniu jakości materiałów, zgodności z Dokumentacją projektową oraz podanymi powyżej wymaganiami i obowiązującymi normami. Zbrojenie podlega odbiorowi przed betonowaniem.

#### 6.2.1. Dokumenty i badania przed przystąpieniem do robót

Przed przystąpieniem do robót należy uzyskać i zachować dokumenty kontroli zaświadczające o zgodności wyrobu z wymaganiami odpowiedniej Polskiej Normy wyrobu oraz zawierające znak B lub CE potwierdzający, iż wyrób uzyskał dopuszczenie do stosowania w budownictwie. W razie uzasadnionych podejrzeń o niespełnienie przez wyrób wymagań jakościowych deklarowanych w dokumentach kontroli, Zamawiający może zlecić dodatkowe badania materiałowe, w zakresie określonym przez Inżyniera.

#### 6.2.2. Kontrola zbrojenia

##### 6.2.2.1. Kontrola zbrojenia przed montażem

Kontrola zbrojenia przed montażem polega na sprawdzeniu jakości materiałów na zgodność z dokumentacją projektową oraz wymaganiami podanymi w niniejszych STWiORB, a także na zgodność ze złożonym zamówieniem. Zbrojenie podlega odbiorowi jak dla robót zanikających.

Przy odbiorze stali zbrojeniowej dostarczonej na budowę w postaci prętów prostych, należy każdorazowo sprawdzić:

- zgodność dostarczonego materiału z dokumentami kontroli, przytwierdzonymi etykietami oraz z zamówieniem;
- zgodność wzoru uźbrowania dostarczonych prętów z wymaganiami odpowiedniej Polskiej Normy;
- ewentualne znakowanie trwałe na prętach, jeżeli jest stosowane przez danego wytwórcę;
- zgodność numeru wytwórcy na prętach z informacjami zawartymi w dokumentacji. Numer wytwórcy należy odczytać z powierzchni pręta poprzez sprawdzenie liczby żeber o normalnej grubości, znajdujących się pomiędzy żebrami pogrubionymi (wg normy PN-EN 10080) i porównać go z numerem przypisanym wytwórcy deklarowanemu w dokumentacji (numery poszczególnych wytwórców należy sprawdzić u tych wytwórców);
- stan powierzchni prętów;
- wymiary przekroju poprzecznego i długości prętów.

Przy odbiorze stali zbrojeniowej dostarczonej na budowę w postaci zbrojenia prefabrykowanego w zbrojni dodatkowo, poza czynnościami wymienionymi powyżej, należy dodatkowo sprawdzić:

- zgodność dostarczonych pozycji z wykazem (stallistą);
- wymiary przekrojów poprzecznych i długości prętów w przypadku pozycji prostych i/lub wymiary figur w przypadku pozycji giętych.

Nie ma konieczności wykonywania dodatkowych badań dla stali zbrojeniowej spełniającej wymagania odpowiedniej Polskiej Normy wyrobu (zgodność potwierdzona certyfikatem), dla których przedstawiono prawidłowo wystawione dokumenty kontroli oraz co do których nie wystąpiły uzasadnione podejrzenia o niespełnienie wymagań jakościowych. W



przeciwnym wypadku należy zgłosić reklamację dostawcy lub poddać próbki wyrobu dodatkowym badaniom. Decyzję o wykonaniu dodatkowych badań podejmuje Inżynier. Po komisyjnym pobraniu próbek Zamawiający zleca wykonanie dodatkowych badań jednostce badawczej. Dodatkowe badania mogą obejmować całość lub część wymienionych poniżej badań:

- sprawdzenie masy (kg/m),
- sprawdzenie granicy plastyczności  $R_e$  (MPa),
- sprawdzenie stosunku  $R_m/R_e$  (-),
- sprawdzenie wydłużenia  $A_5$  lub  $A_{10}$  (%),
- sprawdzenie wydłużenia  $A_{gt}$  (%),
- badanie zginania z odginaniem na zimno,
- sprawdzenie odporności na obciążenia zmęczeniowe,
- sprawdzenie odporności na obciążenia cykliczne.

W przypadku wyników badań niespełniających wymagań odpowiedniej Polskiej Normy wyrobu, należy odesłać partię stali z budowy.

#### **6.2.2.2. Kontrola zbrojenia w trakcie montażu**

Kontrola zbrojenia przed przystąpieniem do betonowania powinna być wykonana przez Inżyniera i zostać potwierdzona wpisem do Dziennika budowy. Inżynier powinien stwierdzić zgodność ułożonego zbrojenia z Dokumentacją projektową i odpowiednimi normami, w zakresie właściwości i ilości prętów, ich średnic, długości i rozstawu oraz zakotwień, prawidłowego otulenia i pewności utrzymania położenia prętów w trakcie betonowania.

Przedmiotem sprawdzenia powinny być:

- właściwości prętów zastosowanych do wykonania zbrojenia,
- średnice i ilości prętów,
- rozstaw prętów,
- rozstaw strzemion,
- odchylenie od przewidzianego projektem nachylenia,
- długość prętów,
- położenie miejsc zakończeń lub odgięć oraz zakotwień prętów,
- wielkość otulin zewnętrznych,
- połączenia zbrojenia między sobą,
- niezmiennność położenia prętów w trakcie betonowania.

Dopuszczalne tolerancje:

- różnice w rozstawie między prętami głównymi nie powinny przekraczać  $\pm 0,5$  cm,
- różnice w rozstawie prętów w świetle nie powinny przekraczać  $\pm 1,0$  cm,
- odstęp od czoła elementu lub konstrukcji nie może się różnić od projektowanego o więcej niż  $\pm 1,0$  cm,
- długość pręta między odgięciami nie powinna się różnić od projektowanej o więcej niż  $\pm 1,0$  cm,
- rozstaw strzemion wzdłuż belek nie powinien różnić się więcej niż  $\pm 2,0$  cm,
- odchylenie pręta od przewidzianego nachylenia względem poziomu nie powinno przekraczać 3%,
- różnica w wymiarach oczek siatki nie powinna przekraczać  $\pm 0,5$  cm,
- otuliny zewnętrzne powinny być utrzymane w granicach wymagań projektowych z tolerancją dodatnią 0,5 cm,
- liczba uszkodzonych skrzyżowań w dostarczonych na budowę siatkach nie powinna przekraczać 20% wszystkich skrzyżowań (25% na jednym pręcie),
- odchylenie strzemion od linii prostopadłej do zbrojenia głównego nie powinno przekraczać 3%,
- miejscowe wykrzywienie pręta nie może przekraczać  $\pm 0,5$  cm.

Wykrycie w wykonanym elemencie ewentualnych nieprawidłowości obciąża Wykonawcę robót, niezależnie od dokonanych uprzednio odbiorów.

### **7. Obmiar Robót**

Ogólne zasady obmiaru robót podano w STWiORB DM.00.00.00 „Wymagania ogólne”.

#### **7.1. Jednostka obmiarowa**

Jednostką obmiarową jest kilogram (kg) zamontowanego i odebranego zbrojenia. Do obliczania należności przyjmuje się teoretyczną ilość (kg) zmontowanego uzbrojenia tj. łączną długość prętów poszczególnych średnic (m) pomnożoną odpowiednio przez ich masę jednostkową (kg/m), zgodnie z Dokumentacją Projektową. Nie dolicza się stali użytej na zakłady przy łączeniu prętów, przekładek montażowych, „kobyłek”, „spinek” ani drutu wiązałkowego za wyjątkiem tej, która została ujęta w zestawieniach stali. Nie uwzględnia się też zwiększonej ilości materiału w wyniku stosowania przez Wykonawcę prętów o średnicach innych od wymaganych w Dokumentacji Projektowej.

### **8. Odbiór robót**

Ogólne zasady odbioru Robót podano w STWiORB DM.00.00.00 „Wymagania ogólne”.

Roboty uznaje się za wykonane zgodnie z Dokumentacją projektową, STWiORB i wymaganiami Inżyniera, jeżeli

wszystkie pomiary i badania z zachowaniem tolerancji wg pkt 6 dały wyniki pozytywne.

Jeżeli choć jeden pomiar lub badanie dały wynik negatywny, wykonane roboty należy uznać za niezgodne. W takiej sytuacji Wykonawca zobowiązany jest naprawić błędy i przedstawić zbrojenie do ponownego odbioru. Odbiór końcowy powinien zostać zatwierdzony, poprzez wpisanie w dzienniku budowy przez Inżyniera stwierdzenia o zakończeniu robót zbrojarskich oraz zezwolenia na rozpoczęcie betonowania.

## 9. Podstawa płatności

Ogólne ustalenia dotyczące podstawy płatności podano w STWiORB DM.00.00.00 "Wymagania ogólne".

### 9.1. Cena jednostkowa

Płaci się za kilogram (kg) zamontowanego i odebranego zbrojenia zgodnie z określeniami podanymi w pkt. 7.

Cena jednostkowa jest ceną uśrednioną dla podanego sposobu wykonania i obejmuje:

- opracowanie wszystkich opracowań wymienionych w pkt.5 niniejszej STWiORB wraz z niezbędnymi uzgodnieniami;
- wykonanie wszystkich czynności określonych w niniejszej STWiORB oraz wynikających z opracowań wykonanych przez Wykonawcę, wymienionych w pkt. 5 niniejszej STWiORB;
- zapewnienie niezbędnych czynników produkcji,
- zastosowanie materiałów pomocniczych koniecznych do prawidłowego wykonania robót lub wynikających z przyjętej technologii robót,
- oczyszczenie i wyprostowanie, wygięcie, przycinanie prętów stalowych,
- łączenie prętów, w tym spawane "na styk" lub "zakład",
- montaż zbrojenia przy użyciu drutu wiązałkowego w deskowaniu zgodnie z Dokumentacją Projektową i niniejszą STWiORB,
- wykonanie wszystkich niezbędnych pomiarów, prób i sprawdzeń,
- oczyszczenie terenu robót z odpadów zbrojenia, stanowiących własność Wykonawcy i usunięcie ich poza pas drogowy,
- oznakowanie miejsca robót i jego utrzymanie.

Cena jednostkowa uwzględnia również wszystkie „zakłady”, przekładki montażowe, „spinki” (elementy mocujące zbrojenie pionowe), „kobyłki” (elementy podtrzymujące górne zbrojenie w płytach) oraz drut wiązałkowy.

## 10. Przepisy związane

### 10.1. Specyfikacje Techniczne Wykonania i Odbioru Robót Budowlanych (STWiORB)

DM.00.00.00	Wymagania ogólne
M.11.03.02	Pale typu CFA
M.13.01.00	Beton konstrukcyjny
M.13.02.00	Beton niekonstrukcyjny
M.18.01.01	Dylatacja modułowa
M.19.01.01	Krawężnik kamienny
M.20.01.04	Umocnienie skarp i stożków betonowymi płytami ażurowymi
M.13.03.02	Prefabrykowane schody skarpowe
M.20.01.15	Repery pomiarowe ocynkowane, M.20.01.16 Punkt stały w gruncie, betonowy, z trzpieniem
M.20.08.01	Rusztowania i deskowania
M.28.02.01	Kapa chodnikowa

### 10.2. Normy

PN-S-10040:1999	Obiekty mostowe. Konstrukcje betonowe, żelbetowe i sprężone. Wymagania i badania.
PN-S-10042:1991	Obiekty mostowe. Konstrukcje betonowe, żelbetowe i sprężone. Projektowanie.
PN-H-93220:2018-02	Stal do zbrojenia betonu. Spawalna stal zbrojeniowa B500SP. Pręty i walcówka żebrowana.
PN-EN 10080:2007	Stal do zbrojenia betonu. Spawalna stal zbrojeniowa. Postanowienia ogólne.
PN-EN 10204:2006	Wyroby metalowe. Rodzaje dokumentów kontroli.
PN-EN 10168:2006	Wyroby stalowe. Dokumenty kontroli. Wykaz informacji wraz z opisem.
PN-EN 10025-1:2007	Wyroby walcowane na gorąco ze stali konstrukcyjnych. Część 1: Ogólne warunki techniczne dostawy.
PN-EN 10025-2:2007	Wyroby walcowane na gorąco ze stali konstrukcyjnych. Część 2: Warunki techniczne dostawy stali konstrukcyjnych niestopowych.
PN-EN 1992-1-1:2008/NA:2018-11	Eurokod 2: Projektowanie konstrukcji z betonu. Część 1-1: Reguły ogólne i reguły dla budynków.
PN-EN 1992-2:2010/NA:2016-11	Eurokod 2: Projektowanie konstrukcji z betonu. Część 2: Mosty z betonu. Obliczanie i reguły konstrukcyjne.

### P.H.U. ARCUS 2

Tadeusz Hoszowski

### **10.3. Inne dokumenty**

Rozporządzenie Ministra Transportu i Gospodarki Morskiej z dnia 30 maja 2000 r. w sprawie warunków technicznych, jakim powinny odpowiadać drogowe obiekty inżynierskie i ich usytuowanie (Dz.U. z 2000 r. Nr 63 poz. 735 z późn. zm.).

Ustawa z dnia 16 kwietnia 2004 r. o wyrobach budowlanych (Dz.U. z 2019 r. poz. 266 z późn. zm.).

## **M.13.01.00 Beton konstrukcyjny**

### **1. Wstęp**

#### **1.1 Przedmiot Specyfikacji Technicznej Wykonania i Odbioru Robót Budowlanych (STWiORB)**

Przedmiotem niniejszej Specyfikacji Technicznej Wykonania i Odbioru Robót Budowlanych są wymagania, dotyczące wykonania i odbioru robót budowlanych związanych z wykonaniem oraz ułożeniem betonu konstrukcyjnego w monolitycznych drogowych obiektach inżynierskich zgodnie z zapisami określonymi w STWiORB D-M-00 „Wymagania ogólne”, z zastosowaniem mieszanek betonowych wibrowanych, jak i samo-zagęszczalnych SCC w ramach realizacji zadania: „Rozbudowa drogi wojewódzkiej nr 487 wraz ze zmianą jej przebiegu w miejscowości Olesno”

#### **1.2 Zakres stosowania STWiORB**

Specyfikacja Techniczna Wykonania i Odbioru Robót Budowlanych jest stosowana jako Dokument Przetargowy i Kontraktowy przy zlecaniu i realizacji robót wymienionych w pkt.1.1.

#### **1.3 Zakres robót objętych STWiORB**

Ogólne wymagania dotyczące robót podano w STWiORB D-M-00.00.00 "Wymagania Ogólne".

Ustalenia zawarte w niniejszych STWiORB dotyczą zasad prowadzenia robót związanych z wykonaniem i odbiorem betonu konstrukcyjnego oraz ułożenia go w monolitycznych elementach drogowych obiektów inżynierskich.

Projektowanie konstrukcji, produkcja betonu towarowego, transport mieszanki betonowej, wykonawstwo robót betonowych, kontrola betonu i kontrola robót betonowych powinny odbywać się według wzajemnie powiązanych ze sobą aktualnych norm zestawionych na schemacie przedstawionym na rys. 1.

Beton konstrukcyjny w monolitycznych i prefabrykowanych drogowych obiektach inżynierskich musi odpowiadać następującym wymaganiom:

- specyfikacji projektowej (opracowanej przez projektanta konstrukcji),
- opracowanemu przez Wykonawcę na podstawie specyfikacji projektowej zamówieniu na beton (nazwanego w normie PN-EN 206 [5] specyfikacją betonu),
- przepisom dotyczącym wprowadzania wyrobów budowlanych do obrotu i stosowania, tzn. ustawie z dnia 16 kwietnia 2004 r. o wyrobach budowlanych (Dz. U. z 2019 r. poz. 266, z późn. zm.) i Rozporządzeniu Ministra Infrastruktury i Budownictwa z dnia 17 listopada 2016r. w sprawie sposobu deklarowania właściwości użytkowych wyrobów budowlanych oraz sposobu znakowania ich znakiem budowlanym (Dz. U. poz. 1966, z późn. zm.)
- Rozporządzenia Ministra Transportu i Gospodarki Morskiej z dnia 30 maja 2000 r. w sprawie warunków technicznych, jakim powinny odpowiadać drogowe obiekty inżynierskie i ich usytuowanie (Dz.U. nr 63, poz. 735, z późn. zm.).

Niniejsze STWiORB nie dotyczą betonu konstrukcyjnego stosowanego w technologii głębokiego fundamentowania do drogowych obiektów inżynierskich oraz betonu stosowanego do nawierzchni betonowej jezdni drogowych obiektów mostowych.

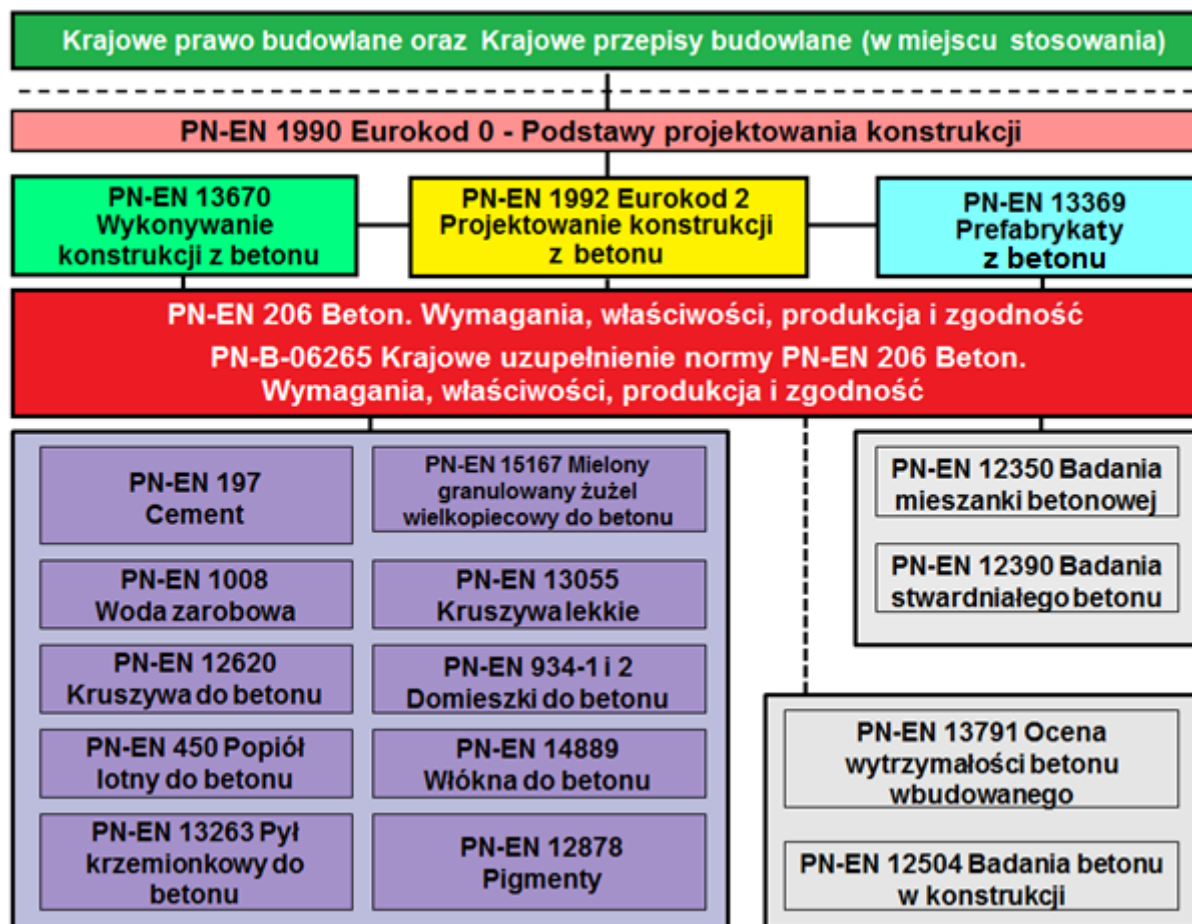

Rys. 1. Schemat zależności pomiędzy normą wyrobu PN-EN 206 a normami dotyczącymi projektowania i wykonywania konstrukcji betonowych, oraz normami dotyczącymi składników i badań betonu

#### 1.4 Określenia podstawowe

**Beton** - materiał powstały ze zmieszania cementu, kruszywa grubego i drobnego, wody oraz ewentualnych domieszek i dodatków, który uzyskuje swoje właściwości w wyniku hydratacji cementu.

**Beton konstrukcyjny** - beton zwykły według PN-EN 206 w monolitycznych oraz prefabrykowanych elementach drogowego obiektu inżynierskiego o wytrzymałości na ściskanie nie mniejszej niż C20/25 (beton zwykły) lub LC25/28 (beton lekki) i o dodatkowych ustalonych właściwościach.

**Beton konstrukcyjny napowietrzony** – beton wykonany z użyciem domieszki napowietrzającej, o wymaganej zawartości powietrza w mieszance oraz zawartości powietrza w stwardniałym betonie co najmniej 3,5%.

**Beton projektowany** - beton, którego wymagane właściwości i ewentualne dodatkowe cechy są podane producentowi, odpowiedzialnemu za dostarczenie betonu zgodnego z wymaganymi właściwościami i dodatkowymi cechami.

**Beton recepturowy** (o ustalonym składzie) - beton, którego skład i składniki, jakie powinny być użyte, są podane producentowi odpowiedzialnemu za dostarczenie betonu o tak określonym składzie.

**Beton stwardniały** - beton, który jest w stanie stałym i który osiągnął pewną wytrzymałość.

**Beton zwykły** - beton o gęstości w stanie suchym większej niż 2000 kg/m<sup>3</sup>, ale nie przekraczającej 2600 kg/m<sup>3</sup>.

**Beton samozagęszczalny SCC** (z ang. *self compacting concrete*) – beton, który pod własnym ciężarem rozplywa się i zagęszcza, wypełnia deskowanie ze zbrojeniem, kanały, ramy itp., zachowując jednorodność.

**Dodatki pucolanowe i/lub pucolanowo-hydrauliczne SCM** (z ang. *supplementary cementitious materials*) – dodatki dodawane do składu betonu, takie jak:

- granulowany żużel wielkopiecowy,
- popiół lotny krzemionkowy,
- pył krzemionkowy.

**Domieszka** – substancja modyfikująca, dodawana podczas wykonywania mieszanki betonowej w ilości nie przekraczającej 5% masy cementu w betonie.

**Domieszka napowietrzająca** - domieszka umożliwiająca wprowadzenie podczas mieszania określonej ilości drobnych, równomiernie rozmieszczonych pęcherzyków powietrza, które pozostają w betonie stwardniałym.

**Domieszka opóźniająca wiązanie** - domieszka która przedłuża czas do rozpoczęcia przechodzenia mieszanki ze stanu plastycznego w stan sztywny.

**Domieszka uplastyczniająca** - domieszka, która umożliwia zmniejszenie zawartości wody w danej mieszance betonowej bez wpływu na jej konsystencję lub która bez zwiększania ilości wody powoduje zwiększenie opadu stożka/rozplywu lub wywołuje oba te efekty jednocześnie.

**Domieszka upłynniająca** - domieszka, która umożliwia znaczne zmniejszenie zawartości wody w danej mieszance betonowej bez wpływu na jej konsystencję lub która bez zmniejszania ilości wody powoduje znaczne zwiększenie opadu stożka/rozplywu lub wywołuje oba te efekty jednocześnie.

**Efektywna zawartość wody** – różnica pomiędzy całkowitą ilością wody w mieszance betonowej a ilością wody zaabsorbowanej przez kruszywo.

**Współczynnik woda/cement** – stosunek wagowy efektywnej zawartości wody do zawartości cementu w mieszance betonowej.

**Kategoria środowiska** - klasyfikacja środowiska (E1 – E3) wg CEN/TR 16349 w odniesieniu do możliwości wystąpienia w betonie zagrożenia destrukcyjną reakcją alkalia-kruszywa AAR. Wyróżnia się kategorie:

- E1: beton jest zasadniczo chroniony przed wilgocią z zewnątrz,
- E2: beton jest wystawiony na działanie wilgoci z zewnątrz;
- E3: beton narażony jest na działanie wilgoci z zewnątrz i dodatkowo na czynniki obciążające, takie jak środki odładzające, zamrażanie i rozmrażanie (lub zwilżanie i suszenie w środowisku morskim) lub zmienne obciążenia.

**Klasa ekspozycji** - klasyfikacja chemicznych i fizycznych warunków środowiska, na działanie których może być narażony beton zgodnie z PN-EN 206.

**Klasy konsystencji** - konsystencję mieszanki betonowej klasyfikuje się zgodnie z PN-EN 206 oraz PN-B—06265 w zależności od metody oznaczenia:

- klasy S1-S5 wg metody opadu stożka zgodnie z PN-EN 12350-2,
- klasy C0-C4 wg metody stopnia zagęszczenia zgodnie z PN-EN 12350-4,
- klasy F1-F6 wg metody rozplywu zgodnie z PN-EN 12350-5,
- klasy SF1-SF3 wg metody rozplywu stożka zgodnie z PN-EN 12350-8.

W przypadku mieszanki samozagęszczalnej SCC stosuje się wyłącznie klasy wg metody rozplywu stożka (klasy SF1 - SF3).

**Klasy dodatkowych właściwości SCC** – beton samozagęszczalny klasyfikuje się ze względu na dodatkowe właściwości zgodnie z PN-EN 206:

- lepkość - klasy VS1-VS2 wg metody rozplywu stożka zgodnie z PN-EN 12350-8 lub klasy VF1-VF2 wg metody V-lejka zgodnie z PN-EN 12350-9,
- przepływalność - klasy PL1-PL2 wg metody L-pojemnika zgodnie z PN-EN 12350-10 lub PJ1-PJ2 wg metody J-pierścienia zgodnie z PN-EN 12350-12,
- odporność na segregację - klasy SR1-SR2 wg metody segregacji sitowej zgodnie z PN-EN 12350-11.

**Klasa obiektu** – klasyfikacja (S1-S4) zgodnie z AASHTO R 80-17 konstrukcji budowlanych i inżynierskich w odniesieniu do wagi konsekwencji wystąpienia reakcji alkalia-kruszywa w betonie, uzależniona od znaczenia danego obiektu budowlanego, projektowanego czasu użytkowania i oczekiwanego poziomu niezawodności; klasa obiektu jest związana z konsekwencjami ekonomicznymi, społecznymi i środowiskowymi wystąpienia uszkodzeń AAR.

**Klasa wytrzymałości betonu na ściskanie** - symbol literowo-liczbowy np. C30/37 klasyfikujący beton pod względem jego wytrzymałości na ściskanie; klasy wytrzymałości na ściskanie betonu według PN-EN 206 określane są na podstawie wytrzymałości charakterystycznej na ściskanie w 28 dniu dojrzewania lub w czasie równoważnym na próbkach walcowych o średnicy 150 mm i wysokości 300 mm ( $f_{ck,cyl}$ ) lub na próbkach sześciennych o boku 150 mm ( $f_{ck,cube}$ ) pielęgnowanych zgodnie z PN-EN 12390-2.

**Miejsce dostawy betonu konstrukcyjnego napowietrzonego** – miejsce wylotu mieszanki z pompy lub miejsce rozładunku mieszanki z betonowozu, gdy nie stosuje się pompowania.

**Mieszanka betonowa** - całkowicie wymieszane składniki betonu, które są jeszcze w stanie umożliwiającym zagęszczenie wybraną metodą.

**Oddziaływanie środowiska** - oddziaływania chemiczne i fizyczne, wpływające na beton, lub na zbrojenie, lub inne znajdujące się w nim elementy metalowe, które w projekcie konstrukcyjnym nie zostały uwzględnione jako obciążenia.

**Odporność na penetrację wody** – maksymalna głębokość penetracji wody pod ciśnieniem określona zgodnie z normą PN-EN 12390-8.

**Reakcja AAR** (z ang. *Alkali-Aggregate Reaction*) - reakcja chemiczna zachodząca w betonie pomiędzy alkaliami (sodem i potasem występującymi w postaci kationów) pochodzącymi z cementu lub innych źródeł, jonami wodorotlenowymi oraz reaktywnymi składnikami niektórych kruszyw.

**Reaktywność alkaliczna kruszywa** - podatność kruszywa na reakcję z alkaliami.

**Kategoria reaktywności kruszywa** – sklasyfikowana podatność kruszywa na reakcję z wodorotlenkami sodu i potasu w betonie cementowym, ASR. Kategorie reaktywności:

- R0 kategoria 0 reaktywności kruszywa (kruszywo niereaktywne),

Zadanie: „Rozbudowa drogi wojewódzkiej nr 487 wraz ze zmianą jej przebiegu w miejscowości Olesno”

- R1 kategoria 1 reaktywności kruszywa (kruszywo umiarkowanie reaktywne),
- R2 kategoria 2 reaktywności kruszywa (kruszywo silnie reaktywne),
- R3 kategoria 3 reaktywności kruszywa (kruszywo bardzo silnie reaktywne).

**Stopień mrozoodporności** - symbol literowo-liczbowy (np. F200) klasyfikujący beton pod względem jego odporności na działanie mrozu; liczba po literze F oznacza wymaganą liczbę cykli zamrażania i odmrażania próbek betonowych, sposób badania wg PN-B-06265.

**Specyfikacja betonu** – podane producentowi końcowe zestawienie udokumentowanych wymagań technicznych dotyczących właściwości użytkowych lub składu betonu.

**Badanie zgodności i ocena zgodności** – badanie wykonywane przez producenta w celu oceny zgodności betonu, czyli systematycznej kontroli stopnia, w jakim wyrób spełnia wyspecyfikowane wymagania.

**Badanie identyczności** – badanie mające na celu określenie, czy wytypowane zaroby lub ładunki pochodzą z odpowiedniej populacji o potwierdzonej zgodności.

**Element masywny** – konstrukcja, dla której moduł powierzchniowy  $M < 3$  ( $M = F_c/V$  – dla elementów krępych, gdzie:  $F_c$  – powierzchnia strat ciepła [ $m^2$ ],  $V$  – objętość masy betonowej [ $m^3$ ];  $M$  jest mniejsze od 3 dla płyt o grubości większej niż 0,6 m,  $M$  jest mniejsze od 3 dla słupów o przekroju większym niż 0,50x0,50 m).

Pozostałe definicje i określenia podano w STWiORB D-M-00.00.00. "Wymagania ogólne", oraz w przepisach związanych wyszczególnionych w pkt. 10 niniejszego STWiORB.

### 1.5 Ogólne wymagania dotyczące Robót

Ogólne wymagania dotyczące robót podano w STWiORB DM.00.00.00 "Wymagania Ogólne".

Wykonawca robót jest odpowiedzialny za jakość wykonania robót i ich zgodność z Dokumentacją Projektową, STWiORB i poleceniami Inżyniera.

Niezbędne dane istotne z punktu widzenia:

- organizacji robót budowlanych;
- zabezpieczenia interesu osób trzecich;
- ochrony środowiska;
- warunków bezpieczeństwa pracy;
- zaplecza dla potrzeb Wykonawcy;
- warunków organizacji ruchu;
- zabezpieczenia chodników i jezdni

podano w STWiORB DM 00.00.00 „Wymagania Ogólne”

### 1.6 Wspólny Słownik Zamówień (CPV)

Kody grup, klas i kategorii robót Wspólnego Słownika Zamówień (CPV) dotyczących przedmiotu zamówienia podano w STWiORB DM 00.00.00 „Wymagania Ogólne”.

## 2. Materiały

### 2.1 Wymagania ogólne dotyczące materiałów

Wymagania ogólne dotyczące materiałów, ich pozyskiwania i składowania podano w STWiORB D-M-00.00.00. "Wymagania ogólne".

Do betonu konstrukcyjnego należy stosować materiały dopuszczone do obrotu i stosowania. Należy stosować materiały, które są oznakowane znakiem CE lub znakiem B i dla których Wykonawca (Producent) przedstawi Deklarację Właściwości Użytkowych (DWU) lub Krajową Deklarację Właściwości Użytkowych (KDWU), odniesione do Europejskiej Normy zharmonizowanej (ENh), Polskiej Normy wyrobu (PN), Europejskiej Oceny Technicznej (EOT) lub Krajowej Oceny Technicznej (KOT).

Przy wyborze materiałów do wbudowania, należy uwzględnić zapisy podane w Tabeli 1 i 2 w odniesieniu do danej klasy obiektu S1-S4 oraz kategorii środowiska E1-E3.

Zgodnie z założeniem Wytucznych [12], że nie dopuszcza się do stosowania kruszyw podatnych na reakcję alkalia-węglany, pojęcie akceptowalności szkodliwych efektów reakcji alkalia-kruszywo jest ograniczone wyłącznie do efektów reakcji alkalia-krzemionka.

Tabela 1. Klasyfikacja obiektów budowlanych i inżynierskich w zależności od konsekwencji wystąpienia szkodliwych efektów reakcji alkalia-kruszywa na podstawie AASHTO R 80-17 po dostosowaniu do warunków krajowych, zgodnie z Wytucznymi [12]

Klasa obiektu	Konsekwencje wystąpienia reakcji AAR	Akceptowalność szkodliwych efektów AAR	Przykłady
---------------	--------------------------------------	--	-----------

Zadanie: „Rozbudowa drogi wojewódzkiej nr 487 wraz ze zmianą jej przebiegu w miejscowości Olesno”

S1	Pomijalne konsekwencje ekonomiczne, w zakresie bezpieczeństwa lub ochrony środowiska	Pewne ryzyko uszkodzenia wskutek AAR można tolerować	Elementy konstrukcji tymczasowych o projektowanym okresie eksploatacji do 5 lat Nienośne elementy konstrukcji wewnątrz budynków.
S2	Nieznaczące konsekwencje ekonomiczne, w zakresie bezpieczeństwa lub ochrony środowiska	Akceptowalne umiarkowane ryzyko uszkodzeń wskutek AAR	Elementy konstrukcji, które można łatwo wymienić, np. chodniki, krawężniki, ścieki.
S3	Znaczące konsekwencje ekonomiczne, w zakresie bezpieczeństwa lub ochrony środowiska	Akceptowalne niewielkie ryzyko uszkodzeń wskutek AAR	Obiekty o projektowanym okresie eksploatacji do 50 lat, np.: – nawierzchnie dróg lokalnych i o mniejszym znaczeniu; – ściany oporowe, fundamenty, bariery autostradowe; – drogowe obiekty o trwałości < 50 lat*
S4	Bardzo poważne konsekwencje ekonomiczne, w zakresie bezpieczeństwa lub ochrony środowiska	Nietolerowane żadne ryzyko uszkodzenia wskutek AAR	Obiekty o projektowanym czasie eksploatacji powyżej 50 lat, np.: – drogowe obiekty mostowe i tunele*,***; – nawierzchnie dróg o wysokiej jakości**, dróg klasy A, S i GP; – obiekty energetyki jądrowej; – zapory wodne; – newralgiczne elementy konstrukcji bardzo trudne do wymiany lub naprawy.

\* zgodnie z Rozporządzeniem w sprawie warunków technicznych, jakim powinny odpowiadać drogowe obiekty inżynierskie i ich usytuowanie (Dz.U. 2000 nr 63, poz. 735)  
\*\* nawierzchnie dróg na strategicznie ważnych odcinkach sieci transportowej A, S, GP, zwłaszcza transeuropejskiej sieci transportowej zgodnie z Rozporządzeniem Parlamentu Europejskiego i Rady Europejskiej (UE) Nr 1315/2013/UE z dnia 11 grudnia 2013.  
\*\*\* zgodnie z PN-EN 1990 orientacyjny projektowy okres użytkowania mostów i innych konstrukcji inżynierskich wynosi do 100 lat

Tabela 2. Kategorie oddziaływań środowiskowych zgodnie z CEN/TR 16349 i RILEM AAR 7.1

Kategoria środowiska	Opis środowiska	Ekspozycja elementów obiektu z betonu
E1*	Środowisko suche, chronione przed wilgocią zewnętrzną <sup>1)</sup>	– elementy wewnętrzne w budynkach w środowisku suchym.
E2	Środowisko wilgotne bez oddziaływania agresywnego czynników zewnętrznych <sup>2)</sup>	– elementy wewnętrzne w budynkach o wysokiej wilgotności; – elementy wystawione na działanie wilgoci z powietrza, nieagresywnych wód podziemnych, zanurzone w wodzie słodkiej lub stale zanurzone w wodzie morskiej; – wewnętrzne elementy masywne.
E3	Środowisko wilgotne z agresywnym oddziaływaniem czynników zewnętrznych <sup>3)</sup>	– elementy wystawione na działanie soli odmrażających; – elementy wystawione na cykliczne działanie wody morskiej (zanurzenie i suszenie) lub słony oprysk (strefy rozbryzgu); – wilgotne elementy wystawione na naprzemienne działanie zamarzania i rozmarzania; – wilgotne elementy wystawione na długotrwałe działanie wysokiej temperatury; – jezdnie drogowe poddane obciążeniom zmęczeniowym.

\*) Kategoria środowiska E1 nie ma zastosowania do betonowych nawierzchni drogowych i drogowych obiektów inżynierskich  
Objaśnienia:



- <sup>1)</sup> Suche środowisko odpowiada otoczeniu o średniej wilgotności względnej, niższej niż 75% (warunki panujące zazwyczaj wewnątrz budynków), gdzie nie dochodzi do ekspozycji wilgoci z zewnątrz.
- <sup>2)</sup> We wnętrzu betonowych elementów masywnych utrzymuje się wysoka wilgotność, nawet gdy znajdują się w środowisku suchym.
- <sup>3)</sup> Wystąpienie reakcji alkalia-kruszywo jest promowane w elementach wilgotnych, wystawionych na naprzemienne działanie mrozu z oddziaływaniem soli rozmrażających i równocześnie poddanych cyklicznym obciążeniom dynamicznym.

## 2.2 Wymagania dotyczące betonu konstrukcyjnego

Beton konstrukcyjny powinien mieć wytrzymałość określoną klasą wytrzymałości na ściskanie według PN-EN 206 zgodną z wymaganiami ustalonymi dla klas ekspozycji betonu według PN-EN 206 i PN-B-06265 oraz odpowiadać wymaganiom podanym w dokumentacji projektowej i niniejszych STWiORB.

Zadaniem projektanta jest zdefiniowanie wymagań dla betonu konstrukcyjnego, a wynikają one z wymiarowania konstrukcji oraz warunków środowiskowych, w jakich ta konstrukcja pracuje. Projektant powinien się opierać na normach do projektowania – Eurokodach.

Klasy ekspozycji środowiska w odniesieniu do powierzchni elementów drogowego obiektu inżynierskiego w strefie bezpośredniego oddziaływania soli odladzających należy przyjmować zgodnie z postanowieniami norm: PN-EN 1992-2:2010 pkt. 4.2 i PN-EN 1992-2:2010/NA:2016-11.

Beton w elementach konstrukcji usytuowanych powyżej głębokości przemarzania gruntu, narażonych na agresywne oddziaływanie zamrażania /rozmarzania bez środków odladzających XF1 i XF3 albo ze środkami odladzającymi XF2 i XF4 powinien wykazywać odporność na działanie mrozu oznaczoną stopniem mrozoodporności wg PN-B-06265 nie mniejszą niż:

- F100 w klasie ekspozycji XF1,
- F150 w klasach ekspozycji XF2 i XF3,
- F200 w klasie ekspozycji XF4.

Beton w elementach konstrukcji narażonych na oddziaływanie agresji chemicznej i korozji wywołanej chlorkami powinien wykazywać odporność na penetrację wody pod ciśnieniem według PN-EN 12390-8 mierzoną maksymalną głębokością penetracji nie większą niż:

- 60 mm w klasie ekspozycji XA1,
- 50 mm w klasie ekspozycji XA2,
- 40 mm w klasie ekspozycji XA3, XS3, XD3.

W odniesieniu do klas ekspozycji beton i jego skład powinien spełniać wymagania Tabeli 3.

Tabela 3. Zalecane wartości graniczne dotyczące składu i właściwości betonu

Oznaczenie klasy ekspozycji	Wartości graniczne składu betonu				
	Maks. w/c <sup>1)</sup>	Min. zawartość cementu <sup>1)</sup> [kg]	Min. zawartość cementu przy stosowaniu dodatku typu II <sup>1)</sup> [kg]	Min. klasa wytrzymałości betonu	Inne wymagania
Brak ryzyka korozji lub brak oddziaływania X0					
X0	—	—	—	C8/10	—
Korozja wywołana karbonatyzacją XC					
XC1	0,70	260	250	C16/20	—
XC2	0,65	280	260	C16/20	—
XC3	0,60	280	260	C20/25	—
XC4	0,55	300	280	C25/30	—
Korozja wywołana chlorkami nie pochodzącymi z wody morskiej XD					
XD1	0,55	300	280	C30/37	—
XD2	0,50	320	300	C30/37	—
XD3	0,45	320	300	C35/45	—
Korozja wywołana chlorkami pochodzącymi z wody morskiej XS					
XS1	0,50	300	280	C30/37	—
XS2	0,45	320	300	C35/45	—
XS3	0,45	340	310	C35/45	—

Korozja poprzez zamrażanie/rozmarzanie XF					
XF1	0,55	300	280	C30/37	Kruszywo kat. F <sub>2</sub> <sup>2)</sup>
XF2	0,55	300	3)	C25/30	Kruszywo kat. F <sub>NaCl</sub> 6 <sup>4)</sup> Napowietrzenie
XF3	0,50	320	3)	C30/37	Kruszywo kat. F <sub>NaCl</sub> 6 <sup>4)</sup> Napowietrzenie
XF4	0,45	340	3)	C30/37	Kruszywo kat. F <sub>NaCl</sub> 6 <sup>4)</sup> Napowietrzenie
Agresja chemiczna XA <sup>5)</sup>					
XA1	0,55	300	280	C30/37	—
XA2	0,50	320	300	C30/37	Cementy odporne na siarczany SR/HSR <sup>6)</sup>
XA3	0,45	360	330	C35/45	
Korozja spowodowana ścieraniem XM					
XM1	0,55	300	280	C30/37	M <sub>DE</sub> wartość deklarowana <sup>7,8)</sup>
XM2	0,55	300	280	C30/37	- frakcja 2/8 mm M <sub>DE</sub> ≤ 25 <sup>7,8)</sup> - frakcja 8/16 mm M <sub>DE</sub> ≤ 20 <sup>7,8)</sup>
XM3	0,45	320	300	C35/45	- frakcja 2/8 mm M <sub>DE</sub> ≤ 20 <sup>7,8)</sup> - frakcja 8/16 mm M <sub>DE</sub> ≤ 15 <sup>7,8)</sup>
<b>Objaśnienia:</b>					
1) W przypadku stosowania koncepcji współczynnika k maksymalny współczynnik w/c oraz minimalną zawartość cementu modyfikuje się zgodnie z PN-EN 206 p 5.2.5.2					
2) Kruszywo o mrozoodporności odpowiadającej kategorii (F) wg PN-EN 12620.					
3) Dopuszcza się stosowanie dodatków typu II, lecz nie jako ekwiwalent dla minimalnej ilości cementu.					
4) Kruszywo o mrozoodporności w roztworze NaCl, na podstawie badania wg PN-EN 1367-6 o kategorii F <sub>NaCl</sub> 6.					
5) Środowisko agresywnie chemicznie należy kwalifikować do odpowiedniej klasy ekspozycji (XA1 do XA3) na podstawie wartości granicznych podanych w PN-EN 206.					
6) W przypadku, gdy zawartość siarczanów (SO <sub>4</sub> <sup>2-</sup> ) w środowisku pracy betonu wskazuje na klasy ekspozycji XA2 lub XA3 należy zastosować cement odporny na siarczany (SR) zgodny z EN 197-1 lub cement odporny na siarczany (HSR) zgodny z normą PN-B-19707.					
7) Kruszywo o współczynniku ścieralności micro-Deval'a odpowiadającej kategorii (M <sub>DE</sub> ) wg PN-EN 12620.					
8) Wymagana właściwa pielęgnacja i obróbka powierzchni.					

### 2.3 Składniki mieszanki betonowej

#### 2.3.1 Cement

Do wykonania betonu konstrukcyjnego w elementach obiektu drogowego powinny być stosowane następujące cementy:

- cement portlandzki CEM I o całkowitej zawartości alkaliów Na<sub>2</sub>O<sub>eq</sub> ≤ 0,80% według PN-EN 196-2, spełniający wymagania PN-EN 197-1;
- cement portlandzki niskoalkaliczny CEM I – NA, spełniający wymagania PN-EN 197-1 i PN-B – 19707;
- cement portlandzki żużlowy CEM II/A-S o całkowitej zawartości alkaliów Na<sub>2</sub>O<sub>eq</sub> ≤ 0,80% według PN-EN 196-2, spełniający wymagania PN-EN 197-1;
- cement portlandzki żużlowy niskoalkaliczny CEM II/A-S – NA, spełniający wymagania PN-EN 197-1 i PN-B – 19707;
- cement portlandzki żużlowy CEM II/B-S o całkowitej zawartości alkaliów Na<sub>2</sub>O<sub>eq</sub> ≤ 0,80 według PN-EN 196-2, spełniający wymagania PN-EN 197-1;
- cement portlandzki żużlowy niskoalkaliczny CEM II/B-S – NA, spełniający wymagania PN-EN 197-1 i PN-B – 19707;
- cement portlandzki popiołowy CEM II/A-V o całkowitej zawartości alkaliów Na<sub>2</sub>O<sub>eq</sub> ≤ 1,20% wg PN-EN 196-2, spełniający wymagania PN-EN 197-1;
- cement portlandzki popiołowy niskoalkaliczny CEM II/A-V – NA, spełniający wymagania PN-EN 197-1 i PN-B – 19707;
- cement portlandzki wapienny CEM II/A-LL klasy wytrzymałościowej 42,5 i wyższej, o całkowitej zawartości alkaliów Na<sub>2</sub>O<sub>eq</sub> ≤ 0,80% wg PN-EN 196-2, spełniający wymagania PN-EN 197-1;
- cement portlandzki wapienny niskoalkaliczny CEM II/A-LL – NA klasy wytrzymałościowej 42,5 i wyższej, spełniający wymagania PN-EN 197-1 i PN-B – 19707.

Dopuszcza się również zastosowanie cementu CEM III/A-NA, z zastrzeżeniem, że dla elementów narażonych na oddziaływanie środowiska w klasie ekspozycji XF4 należy spełnić dodatkowe wymagania: klasa wytrzymałości cementu  $\geq 42,5$  lub klasa wytrzymałości cementu  $\geq 32,5$  R z zawartością granulowanego żużla wielkopiecowego  $\leq 50$  % (masowo)

Do betonu klasy wytrzymałości na ściskanie wyższej niż C30/37 powinien być stosowany cement klasy nie niższej niż 42,5.

Do wykonania betonu sprężonego w elementach drogowego obiektu inżynierskiego stosuje się cement CEM I.

Przy doborze cementu uwzględnia się:

- rodzaj, wymiary i technologię wykonania konstrukcji;
- warunki wykonania, pielęgnacji i dojrzewania betonu;
- agresywność środowiska, na które będzie narażona konstrukcja, w tym klasyfikację środowiska w odniesieniu do możliwości wystąpienia w betonie konstrukcyjnym zagrożenia destrukcyjną reakcją minerałów z wodorotlenkami sodu i potasu w cieczy porowej betonu.

### 2.3.2 Stosowanie cementów specjalnych

#### a) cementy o niskim cieple hydratacji L

Do wykonania betonu konstrukcyjnego w elementach masywnych drogowego obiektu inżynierskiego zaleca się stosowanie cementu o niskim cieple hydratacji (LH), zgodnym z PN-EN 197-1.

#### b) cementy odporne na siarczany SR/HSR

W przypadku podejrzenia wystąpienia agresji chemicznej (siarczanowej), należy stosować cementy odporne na siarczany SR wg PN-EN 197-1 lub HSR spełniające wymagania normy PN-B 19707, zalecane do stosowania w klasie ekspozycji XA2 i XA3 w warunkach agresji siarczanowej wg PN-B 06265.

#### c) cementy niskoalkaliczne

W przypadkach niejednoznacznych wyników badań reaktywności kruszywa (wartości wyników w górnej granicy kategorii R0 lub w kategorii R1) należy stosować cementy specjalne niskoalkaliczne NA spełniające wymagania normy PN-B 19707.

### 2.3.3 Kruszywo

Do wykonania betonów należy stosować kruszywa naturalne pochodzenia mineralnego, które poza obróbką mechaniczną nie zostały poddane żadnej innej obróbce, których właściwości spełniają wymagania określone w normie PN-EN 12620, PN-EN 13043 i określone poniżej.

Przy doborze kruszywa do mieszanki betonowej należy uwzględniać zapisy zawarte w Wytocznych [12].

Procedura postępowania z kruszywami z przekruszenia surowca skalnego ze złóż polodowcowych i kruszywami ze skał węglanowych pochodzenia dewońskiego i starszymi, głębokomorskimi, została określona w Wytocznych [12].

W przypadku negatywnych wyników badań/nie spełnienia wymagań, ww. kruszywa i każdy element wykonany ich zastosowaniem zostanie usunięty z budowy na koszt Wykonawcy.

Do wykonania betonów nie dopuszcza się stosowania kruszyw:

- z recyklingu i z odzysku,
- węglanowych (nie dotyczy ww. kruszyw węglanowych pochodzenia dewońskiego i starszych, głębokomorskich) – do obiektów klasy S4.

Stosownie do wymagań normy PN-EN 206 przy doborze kruszywa do betonu do wykonania poszczególnych elementów obiektów uwzględnia się:

- realizację robót i przeznaczenie betonu,
- rodzaj, wymiary i technologię wykonania konstrukcji,
- warunki wykonania, pielęgnacji i dojrzewania betonu
- agresywność środowiska, na które będzie narażona konstrukcja,
- wymagania dodatkowe związane z kruszywem, w przypadku powierzchni o specjalnym wykończeniu, np. w przypadku betonu architektonicznego,
- projektowaną trwałość konstrukcji.

W drogowych obiektach inżynierskich należy stosować kruszywa mineralne niewykazujące szkodliwej reakcji z wodorotlenkami sodu i potasu w betonie.

Ocena kruszyw do betonu konstrukcyjnego w drogowych obiektach inżynierskich wymagana jest według Systemu Oceny i Weryfikacji Stałości Właściwości Użytkowych 2+.

Jako kruszywo grube powinny być zastosowane kruszywa naturalne o maksymalnym wymiarze ziarna nie większym niż 31,5 mm spełniające wymagania podane w Tabeli 4. Natomiast jako kruszywo drobne powinno być stosowane kruszywo o uziarnieniu nie większym niż 4 mm, spełniające wymagania podane w Tabeli 5.

Tabela 4. Wymagania dla kruszywa grubego

Lp.	Właściwość	Metoda badania	Wymagania
-----	------------	----------------	-----------

Zadanie: „Rozbudowa drogi wojewódzkiej nr 487 wraz ze zmianą jej przebiegu w miejscowości Olesno”

1	2	3	4
1	Uziarnienie w zależności od wymiaru kruszywa, kategoria nie niższa niż:	PN-EN 933-1	$G_C 90/15$ w przypadku gdy wymiar $D/d > 2$ i $D > 11,2$ mm
			$G_C 85/20$ w przypadku gdy wymiar $D/d \leq 2$ lub $D \leq 11,2$ mm
2	Tolerancja uziarnienia na sitach pośrednich w zależności od wymiaru kruszywa, wymagana kategoria:	PN-EN 933-1	$G_T 15$ w przypadku gdy $D/d < 4$ i sito pośrednie $D/1,4$
			$G_T 17,5$ w przypadku gdy $D/d \geq 4$ i sito pośrednie $D/2$
3	Zawartość pyłów; kategoria nie wyższa niż:	PN-EN 933-1	$f_{1,5}^{1)}$
4	Kształt kruszywa; kategoria nie wyższa niż:	PN-EN 933-3 lub PN-EN 933-4	$FI_{20}$ lub $SI_{20}$
5	Mrozoodporność w 1 % NaCl; kategoria nie wyższa niż:	PN-EN 1367-6	$F_{NaCl6}$
6	Odporność kruszywa na rozdrabnianie; kategoria nie wyższa niż:	PN-EN 1097-2	$LA_{25}^{2)}$
7	Gęstość ziaren w stanie suchym	PN-EN 1097-6	deklarowana przez producenta
8	Gęstość nasypowa	PN-EN 1097-3	deklarowana przez producenta
9	Nasiąkliwość $WA_{24}$ ; wartość nie wyższa niż w %:	PN-EN 1097-6	1,2
10	Skład chemiczny - uproszczony opis petrograficzny	PN-EN 932-3	deklarowana przez producenta
11	Reaktywność alkaliczna; kategoria:	wg PB/1/18 i PB/2/18	R0, w przypadku klasy obiektu S4 wg Tabeli 1
		Wg PB/1/18 i PB/2/18 <sup>3)</sup>	R0 lub R1, w przypadku klasy obiektu S3 wg Tabeli 1
12	Zawartość siarczanów rozpuszczalnych w kwasie, nie wyższa niż kategoria:	PN-EN 1744-1	$AS_{0,2}$
13	Zawartość siarki całkowitej; wartość nie wyższa niż w %:	PN-EN 1744-1	1,0
14	Zawartość chlorków rozpuszczalnych w wodzie; wartość nie wyższa niż w %:	PN-EN 1744-1	0,02
15	Lekkie zanieczyszczenia, wartość nie wyższa niż w %:	PN-EN 1744-1	0,1
16	Procentowa zawartość ziaren o powierzchni przekruszonej i łamanej oraz ziaren całkowicie zaokrąglonych; kategoria nie niższa niż:	PN-EN 933-5	$C_{1000}$
17	„Zgorzel słoneczna” bazaltu; kategoria:	PN-EN 1367-3 PN-EN 1097-2	$SB_{LA}$ wymagania wobec kategorii $SB_{LA}$ : – ubytek masy po gotowaniu $\leq 1$ %, – wzrost współczynnika Los Angeles po gotowaniu $\leq 8$ %
18	Zawartość substancji organicznych	PN-EN 1744-1	barwa nie ciemniejsza niż wzorcowa

1)	zawartość pyłów w tej kategorii należy ograniczyć do max. 1%, np. przez płukanie kruszywa przed sporządzeniem z niego mieszanki betonowej,
2)	dopuszcza się stosowanie grubego kruszywa o kategorii LA <sub>35</sub> pod warunkiem, że jego mrozoodporność, badana w 1% NaCl jest nie większa niż 2%,
3)	w przypadku stwierdzenia, że badane kruszywo odpowiada kategorii R1 reaktywności (kruszywo umiarkowanie reaktywne – zwiększenie wymiarów liniowych beleczek z zaprawy kruszywa z cementem wg PB/1/18 w przedziale > 0,10 % (0,15 % dla kruszyw drobnych) i ≤ 0,30% długości), należy wykonać badanie dodatkowe zgodnie z PB/2/18; kruszywo dopuszcza się wtedy do zastosowania przy spełnieniu wymagania: reaktywność alkaliczna kruszywa z cementem nie wywołuje w jego wyniku zwiększenia wymiarów liniowych beleczek o więcej niż ≤ 0,04 %. W przypadku gdy ekspansja beleczek z zaprawy wg PB/1/18 wynosi > 0,10 % (0,15 % dla kruszyw drobnych) i ≤ 0,30 % i jednocześnie ekspansja beleczek z betonu wg PB/2/18 wynosi > 0,04 % i ≤ 0,12 %, kruszywo ocenia się jako umiarkowanie reaktywne R1 i może być ono stosowane dla klasy środowiska E2 i E3 wyłącznie przy ograniczonej zawartości alkaliów w betonie i przy zastosowaniu dodatków pucolanowo-hydraulicznych SCM. Dla klasy środowiska E2 i E3 nie mają zastosowania kruszywa silnie reaktywne R2 i bardzo silnie reaktywne R3.

Tabela 5. Wymagania dla kruszywa drobnego

Lp.	Właściwość	Metoda badania	Wymagania
1	2	3	4
1	Uziarnienie kruszywa, wymagana kategoria:	PN-EN 933-1	G <sub>F</sub> 85
2	Tolerancje typowego uziarnienia kruszywa deklarowanego przez producenta:	PN-EN 933-1	zgodne z załącznikiem C PN-EN 12620+A1:2010
3	Zawartość pyłów; kategoria nie wyższa niż:	PN-EN 933-1	f <sub>3</sub> <sup>1)</sup>
4	Gęstość ziaren w stanie suchym	PN-EN 1097-6	deklarowana przez producenta
5	Gęstość nasypowa	PN-EN 1097-3	deklarowana przez producenta
6	Reaktywność alkaliczna; kategoria:	wg PB/1/18 i PB/2/18	R0, w przypadku klasy obiektu S4 wg Tabeli 1
		wg PB/1/18 i PB/2/18 <sup>2)</sup>	R0 lub R1, w przypadku klasy obiektu S3 wg Tabeli 1
7	Zawartość siarczanów rozpuszczalnych w kwasie, nie wyższa niż kategoria:	PN-EN 1744-1	AS <sub>0,2</sub>
8	Zawartość siarki całkowitej; wartość nie wyższa niż w %:	PN-EN 1744-1	1,0
9	Lekkie zanieczyszczenia, wartość nie wyższa niż w %:	PN-EN 1744-1	0,5
10	Zawartość substancji organicznych	PN-EN 1744-1	barwa nie ciemniejsza niż wzorcowa
<p>1) zawartość pyłów w tej kategorii należy ograniczyć do max. 1,5 %, np. przez płukanie kruszywa przed sporządzeniem z niego mieszanki betonowej,</p> <p>2) przypadku stwierdzenia, że badane kruszywo odpowiada kategorii R1 reaktywności (kruszywo umiarkowanie reaktywne – zwiększenie wymiarów liniowych beleczek z zaprawy kruszywa z cementem wg badania PB/1/18 w przedziale &gt; 0,10 % (0,15 % dla kruszyw drobnych) i ≤ 0,30% długości), należy wykonać badanie dodatkowe zgodnie z PB/2/18; kruszywo dopuszcza się wtedy do zastosowania przy spełnieniu wymagania: reaktywność alkaliczna kruszywa z cementem nie wywołuje w jego wyniku zwiększenia wymiarów liniowych beleczek o więcej niż ≤ 0,04 %. W przypadku gdy ekspansja beleczek z zaprawy wg PB/1/18 wynosi &gt; 0,10 % (0,15 % dla kruszyw drobnych) i ≤ 0,30 % i jednocześnie ekspansja beleczek z betonu wg PB/2/18 wynosi &gt; 0,04 % i ≤ 0,12 %, kruszywo ocenia się jako umiarkowanie reaktywne R1 i może być ono stosowane dla klasy środowiska E2 i E3 wyłącznie przy ograniczonej</p>			

zwartości alkaliów w betonie i przy zastosowaniu dodatków pucolanowo-hydraulicznych SCM. Dla klasy środowiska E2 i E3 nie mają zastosowania kruszywa silnie reaktywne R2 i bardzo silnie reaktywne R3.

### 2.3.4 Reaktywność alkaliczno- krzemionkowa kruszywa

Oznaczenie kategorii reaktywności alkalicznej kruszywa jest warunkiem koniecznym jego zastosowania w betonie konstrukcyjnym drogowych obiektów inżynierskich. Stosowanie do betonu kruszywa o nieznannej kategorii reaktywności alkalicznej jest wykluczone.

Klasyfikacja kruszywa ze względu na reaktywność oraz kryteria oceny reaktywności kruszywa w zależności od zastosowanej metody badawczej (PB/1/18 i PB/2/18) zostały przedstawione w Tabeli 6.

Tabela 6. Kategoryzacja reaktywności kruszywa do betonu

Metoda badawcza	Kategoria reaktywności kruszywa					
	Niereaktywne R0		Umiarkowanie reaktywne R1		Silnie reaktywne R2	Bardzo silnie reaktywne R3
	kruszywo drobne	kruszywo grube	kruszywo drobne	kruszywo grube	kruszywo drobne; kruszywo grube	kruszywo drobne; kruszywo grube
Procedura badawcza GDDKiA PB/1/18 (metoda przyspieszona)	Wydłużenie próbek zaprawy po 14 dniach, %					
	≤ 0,15	≤ 0,10	> 0,15; ≤ 0,30	> 0,10; ≤ 0,30	> 0,30; ≤ 0,45	> 0,45
Procedura badawcza GDDKiA PB/2/18 (metoda długoterminowa)	Wydłużenie próbek betonu po 365 dniach, %					
	≤ 0,04		> 0,04; ≤ 0,12		> 0,12; ≤ 0,24	> 0,24
<b>UWAGA:</b>						
1) Jeżeli wyniki klasyfikacji na podstawie wyników przyspieszonej metody pomiaru ekspansji zaprawy (wg PB/1/18) oraz długoterminowej metody pomiaru ekspansji betonu (wg PB/2/18) są niezgodne, to kategorię reaktywności badanego kruszywa przyjąć po zasięgnięciu opinii eksperta. Opinia eksperta powinna być oparta m.in. o szczegółową analizę składu mineralogicznego kruszywa, w tym obecności składników reaktywnych wg PB/3/18, analizę jednorodności surowca do produkcji i produkowanego kruszywa, analizę metodyki i wyników wydłużenia próbek betonu i zaprawy, a także rozpoznanie produktów reakcji za pomocą odpowiednich metod mikroskopowych. W szczególnym przypadku kruszywa przeznaczonego do nawierzchni dróg o wysokiej jakości przy ocenie eksperckiej stosuje się procedurę PB/5/18.						
2) W przypadku, gdy ekspansja próbek zaprawy oznaczona wg PB/1/18 po 14-dniach przekracza wartość 0,30 %, to bez względu na wyniki innych metod, kruszywo uważa się za silnie lub bardzo silnie reaktywne (kategoria reaktywności odpowiednio R2 i R3), co wyklucza stosowanie do wykonawstwa betonów przeznaczonych na nawierzchnie dróg i drogowe obiekty inżynierskie.						
3) W przypadku, gdy ekspansja próbek betonu oznaczona wg PB/2/18 po 365 dniach przekracza wartość 0,12 %, to bez względu na wyniki innych metod, kruszywo uważa się za silnie lub bardzo silnie reaktywne R2 i R3, co wyklucza stosowanie do wykonawstwa betonów przeznaczonych na nawierzchnie dróg i drogowe obiekty inżynierskie.						

W przypadku wyjątkowo odpowiedzialnych zastosowań kruszyw, np. do betonu w newralgicznych elementach obiektu mostowego o znaczeniu strategicznym, do których dostęp jest utrudniony, a wymiana lub naprawa jest niemożliwa, Inwestor lub Zarządca obiektu może zdecydować o przyjęciu bardziej rygorystycznych kryteriów klasyfikacji reaktywności alkalicznej. Zaostrzone kryteria klasyfikacji stosują się do klasyfikacji kruszywa niereaktywnego R0 i mogą zostać przyjęte jako wydłużenie czasu pomiaru i/lub ograniczenie wydłużenia beleczek zaprawy, np. do 0,10% po 28 dniach w 1M roztworze NaOH. Dostawy takiego kruszywa muszą być realizowane na warunkach umownych z producentem, określających szczególne wymagania odnośnie kryteriów klasyfikacji reaktywności alkalicznej.

#### a) analiza petrograficzna

Analizę petrograficzną kruszywa należy przeprowadzić wg PB/3/18. Przedmiotem analizy petrograficznej jest identyfikacja skał oraz składników potencjalnie reaktywnych oraz rozpoznanie produktów reakcji alkalia-krzemionka w próbkach zaprawy lub próbkach betonu po zakończeniu badania wg procedur: PB/1/18, PB/2/18, PB/4/18 oraz PB/5/18. Wykaz skał mogących zawierać składniki potencjalnie reaktywne wraz ze wskazaniem składników potencjalnie reaktywnych zestawiono w PB/3/18 Tabela Z3.2.

**b) metody badań ekspansji wywołanej reakcją ASR**

Dla stosowanego kruszywa należy określić kategorię reaktywności metodami badań ekspansji wywołanej reakcją ASR na podstawie Wytycznych [12].

**c) warunki zastosowania naturalnego kruszywa do betonu wg PN-EN 12620 ze względu na reaktywność (na podstawie Wytycznych [12])**

Warunki zastosowania naturalnego kruszywa do betonu konstrukcyjnego w drogowych obiektach inżynierskich wg PN-EN 12620 dla obiektów klasy S4, S3, w kategoriach środowiska E2 i E3, oraz dla kategorii reaktywności kruszywa naturalnego R0, R1, R2, R3 podano w tabeli 7a i 7b. W przypadku drogowych obiektów inżynierskich kategoria oddziaływań środowiska E1 nie ma zastosowania.

Wyklucza się użycie kruszyw o kategorii reaktywności R2 i R3 w betonie konstrukcyjnym do budowy drogowych obiektów inżynierskich.

Tabela 7a. Warunki zastosowania naturalnego kruszywa do betonu w obiekcie klasy S4 w zależności od kategorii oddziaływania środowiska E oraz kategorii reaktywności kruszywa R

Kategoria oddziaływania środowiska	Kategoria reaktywności kruszywa			
	Niereaktywne R0	Umiarkowanie reaktywne R1	Silnie reaktywne R2	Bardzo silnie reaktywne R3
	zawartość Na <sub>2</sub> O <sub>eq</sub> w 1 m <sup>3</sup> betonu			
E2	maks. 3,0 kg/m <sup>3</sup>	Kruszyw o takiej kategorii reaktywności nie dopuszcza się		
E3	maks. 2,4 kg/m <sup>3</sup>			

Uwaga:

Kruszyw grubych ze złóż zwirowych o genezie rzecznej lub polodowcowej nie dopuszcza się do stosowania w obiektach klasy S4, z uwagi na brak doświadczeń krajowych w tym zakresie oraz duże zróżnicowanie ich składu mineralogicznego.

Tabela 7b. Warunki zastosowania naturalnego kruszywa do betonu w obiekcie klasy S3 w zależności od kategorii oddziaływania środowiska E oraz kategorii reaktywności kruszywa R

Kategoria oddziaływania środowiska	Kategoria reaktywności kruszywa			
	Niereaktywne R0	Umiarkowanie reaktywne R1	Silnie reaktywne R2	Bardzo silnie reaktywne R3
	zawartość Na <sub>2</sub> O <sub>eq</sub> w 1 m <sup>3</sup> betonu			
E2	bez ograniczeń	(i) maks. 2,4 kg/m <sup>3</sup> i (ii) min. 20%FA albo min. 35%GGBS	Kruszyw o takiej kategorii reaktywności nie dopuszcza się	
E3	maks. 3,0 kg/m <sup>3</sup>	(i) maks. 1,8 kg/m <sup>3</sup> i (ii) min. 20%FA albo min. 35%GGBS, wymagane potwierdzenie eksperta*		

FA – popiół lotny krzemionkowy wg PN-EN450-1:2012

GGBS – granulowany żużel wielkopiecowy wg PN-EN 15167-1:2007

\* Potwierdzenie eksperta powinno być oparte m.in. o analizę wydłużenia próbek zapraw lub betonów wg PB/1/18 – PB/5/18, a także rozpoznanie produktów reakcji alkalia-krzemionka w betonie wg PB/3/18.

Wymaganą przy stosowaniu kruszyw umiarkowanie reaktywnych R1 obniżoną zawartość alkaliów Na<sub>2</sub>O<sub>eq</sub> w betonie, zapewnia stosowanie cementów specjalnych niskoalkalicznych NA - zgodnych z PN-B-19707, w tym cementów portlandzkich CEM I-NA, cementów portlandzkich wieloskładnikowych CEM I-NA zawierających popiół lotny krzemionkowy, granulowany żużel wielkopiecowy lub wapień oraz cementu hutniczego CEM III/A-NA.

Wykonanie serii badań dla różnych stopni zastąpienia cementu CEM I dodatkiem mineralnym zgodnie z PB/4/18 pozwala oszacować ilość danego dodatku mineralnego w betonie, zabezpieczającą go przed wystąpieniem negatywnych skutków reakcji ASR.

Metody i częstotliwość badań kruszyw stosowanych do drogowych obiektów inżynierskich określają Wytyczne [12].

### 2.3.5 Woda

Woda zarobowa do betonu powinna odpowiadać wymaganiom normy PN-EN 1008. Stosowanie wody pitnej nie wymaga badań. Zabrania się stosowania wody z systemów recyklingu.

### 2.3.6 Domieszki do betonu

Do betonu konstrukcyjnego zaleca się stosowanie domieszek modyfikujących właściwości mieszanki lub stwardniałego betonu, poprawiających właściwości betonu lub zapewniających uzyskanie specjalnych właściwości. Zawartość całkowita stosowanych domieszek do betonu powinna być zgodna z wymaganiami PN-EN 206 i PN-B-06265.

Przydatność domieszek do betonu powinna być ustalona na podstawie wymagań określonych w PN-EN 934-1 i PN-EN 934-2. W składzie i właściwościach stosowanych domieszek, z uwagi na trwałość betonu, szczególnie istotne są:

- zawartość chlorków rozpuszczalnych w wodzie,
- zawartość alkaliów,
- oddziaływanie korozyjne.

Przy doborze domieszki należy uwzględnić jej kompatybilność z cementem i ewentualnym dodatkiem mineralnym (dodatkiem typu II). W przypadku stosowania więcej niż jednej domieszki kompatybilność tych domieszek należy sprawdzić w badaniach wstępnych betonu w czasie projektowania składu mieszanki betonowej.

Do betonu przeznaczanego do wykonania elementów narażonych na oddziaływanie środowiska w klasach ekspozycji: XF2, XF3, XF4 (cykliczne zamrażanie/rozmarzanie) stosuje się domieszkę napowietrzającą.

W przypadku zastosowania domieszki napowietrzającej wraz z inną domieszką lub z cementem zawierającym pozaklinkierowe składniki główne, należy potwierdzić ich kompatybilność w betonie napowietrzonym na podstawie charakterystyki porów powietrznych wg PN-EN 480-11 w odniesieniu do kryteriów zawartych w PN-EN 934-2.

Wtórne dozowanie domieszek na placu budowy może się odbywać wyłącznie za zgodą Inżyniera/Inspektora Nadzoru przez osobę przeszkoloną w zakresie dozowania domieszek. Opakowanie domieszki powinno posiadać etykiety wskazującą rodzaj domieszki i termin przydatności.

### 2.3.7 Dodatki typu II do betonu

Dodatki typu II do betonu mogą być stosowane według zasad określonych w normie PN-EN 206 i PN-B-06265.

Do betonu konstrukcyjnego dopuszcza się stosowanie:

- pyłu krzemionkowego według PN-EN 13263-1,
- popiołu lotnego zgodnego z PN-EN 450-1 (nie stosuje się do betonu konstrukcyjnego zagęszczanego mechanicznie).

Do betonu konstrukcyjnego powinno się stosować wyłącznie popiół lotny krzemionkowy kategorii A (zawartość straty prażenia  $\leq 5\%$ ).

### 2.3.8 Dodatek włókien polipropylenowych

Do betonów stosowanych w konstrukcji tunelu narażonej na kontakt z ogniem należy przewidzieć dodatek włókien polipropylenowych w ilości 1,5 kg / 1 m<sup>3</sup> betonu zgodnie z Deklaracją Właściwości Użytkowych N. CPR – IT1/0658.

## 2.4 Skład i właściwości mieszanki betonowej

Skład mieszanki betonowej powinien być ustalony zgodnie z PN-EN 206. Producent betonu towarowego, na podstawie wymaganych właściwości i ewentualnych dodatkowych właściwości zdefiniowanych w zamówieniu (w PN-EN 206 określonym jako specyfikacja betonu) opracowuje skład betonu konstrukcyjnego. Ustalona receptura mieszanki betonowej powinna być przedstawiona Inżynierowi/Inspektorowi Nadzoru do zatwierdzenia wraz z Deklaracjami Właściwości Użytkowych poszczególnych składników mieszanki oraz wynikami badań wstępnych potwierdzającymi uzyskanie wymaganych właściwości mieszanki betonowej i betonu stwardniałego, wykonanych według zaleceń p. 9.5 normy PN-EN 206. Receptura powinna określać dla jakich klas ekspozycji betonu została opracowana. Receptura powinna być przedłożona z takim wyprzedzeniem czasowym, które umożliwi Laboratorium Zamawiającego na zlecenie Inżyniera/Inspektora Nadzoru sprawdzenie właściwości poszczególnych składników, mieszanki betonowej oraz betonu na podstawie zarobu laboratoryjnego i/lub próbnego. W przypadku braku zatwierdzenia recepty należy opracować nową recepturę.

Receptura ta powinna być zatwierdzona przez Inżyniera/Inspektora Nadzoru po przeprowadzeniu przez Laboratorium Zamawiającego, odpowiednich badań składników mieszanki betonowej i betonu oraz potwierdzeniu zgodności sprawdzanych właściwości z przyjętymi wymaganiami.

Przy ustalaniu składu betonu na etapie badań wstępnych średnia wytrzymałość na ściskanie  $f_{cm}$  próbek powinna być większa niż wytrzymałość charakterystyczna  $f_{ck}$  z zapasem niezbędnym dla spełnienia kryteriów zgodności podanych w PN-EN 206 p.8.2.1. Zaleca się, aby zapas był dwa razy większy niż przewidywane odchylenie standardowe i wynosił od 6 do 12 [MPa] ( $f_{cm} \geq f_{ck} + 6 \div 12$  [MPa]), w zależności od technologii produkcji, składników oraz dostępnych



informacji dotyczących zmienności, przy czym  $f_{ck}$  oznacza wytrzymałość charakterystyczną betonu na ściskanie oznaczoną na próbkach sześciennych.

Dopuszcza się na podstawie p. 6.1, p. 9.5 i załącznika A normy PN-EN 206, jako alternatywne względem badań wstępnych, opracowanie przez Producenta składu betonu na podstawie danych z wcześniejszych badań lub długookresowego doświadczenia z podobnym rodzajem betonu.

Również w takim przypadku Laboratorium Zamawiającego na zlecenie Inżyniera/Inspektora Nadzoru ma obowiązek przeprowadzić badania sprawdzające właściwości kruszyw użytych do betonu oraz właściwości mieszanki betonowej i betonu z zarobu próbnego. Na podstawie wyników badań sprawdzających Inżynier/Inspektor Nadzoru zatwierdza lub odrzuca opracowany przez Producenta skład betonu.

W przypadku betonu samozagęszczalnego SCC mieszanka betonowa powinna spełniać trzy podstawowe warunki:

- płynności, co zapewnia szybkie i dokładne wypełnienie formy i otulenie zbrojenia,
- zdolności do samoodpowietrzania, co oznacza samorzutne i szybkie odprowadzenie powietrza pod wpływem siły wyporu,
- stabilności (odporności na segregację).

#### 2.4.1 Współczynnik woda/cement (w/c)

Współczynnik woda/cement (w/c), określane jako stosunek efektywnej zawartości wody do zawartości cementu w mieszance nie powinien być większy niż 0,45 w przypadku klasy wytrzymałości betonu C30/37 i wyższej lub nie większy niż 0,50 w przypadku betonu do klasy C25/30.

#### 2.4.2 Zawartość cementu

Minimalna zawartość cementu w mieszance betonowej nie powinna być mniejsza niż wymagana, w zależności od klas ekspozycji betonu według PN-B-06265.

Maksymalna zawartość cementu w mieszance betonowej nie powinna być większa niż:

- 400 kg/m<sup>3</sup> dla betonu do klasy C25/30,
- 450 kg/m<sup>3</sup> dla betonów klasy C30/37 i wyższych.

W przypadku betonu samozagęszczalnego (SCC) oraz w uzasadnionych przypadkach (za zgodą Inżyniera/Inspektora Nadzoru) dopuszcza się zmianę podanych zawartości cementu do 10%.

#### 2.4.3 Zawartość chlorków

Zawartość chlorków w betonie nie powinna przekraczać maksymalnych wartości podanych w Tabeli 8.

Tabela 8. Maksymalna zawartość chlorków w betonie

Zastosowanie betonu	Klasa zawartości chlorków <sup>a)</sup>	Maksymalna zawartość jonów Cl <sup>-</sup> w odniesieniu do masy cementu <sup>b)</sup> [%]
Bez zbrojenia stalowego lub innych elementów metalowych, z wyjątkiem uchwytów odpornych na korozję	Cl 1,00	1,00
Ze zbrojeniem stalowym lub z innymi elementami metalowymi	Cl 0,20	0,20
	Cl 0,40 <sup>c)</sup>	0,40
Ze stalowym zbrojeniem sprężającym, bezpośrednio stykającym się z betonem	Cl 0,10	0,10
	Cl 0,20	0,20

*a) Klasa zawartości chlorków odpowiednia w przypadku betonu o specjalnym zastosowaniu zależy od przepisów obowiązujących w miejscu stosowania betonu.*

*b) W przypadku stosowania dodatków oraz ich uwzględniania w masie cementu, zawartość chlorków wyraża się jako procentową zawartość jonów chlorkowych w odniesieniu do masy cementu wraz z całkowitą masą uwzględnianych dodatków.*

*c) W przypadku betonów zawierających cementy CEM III dopuszcza się różne klasy zawartości chlorków zgodnie z przepisami obowiązującymi w miejscu stosowania betonu.*

#### 2.4.4 Skład granulometryczny kruszywa

Maksymalny nominalny wymiar ziaren kruszywa należy dobierać uwzględniając otulinę zbrojenia oraz minimalną szerokość przekroju elementu. Ziarna kruszywa nie powinny być większe niż:

- 1/3 najmniejszego wymiaru przekroju poprzecznego elementu,
- 3/4 odległości w świetle między prętami zbrojenia leżącymi w jednej płaszczyźnie prostopadłej do kierunku betonowania.

Uziarnienie kruszywa do betonu ustala się doświadczalnie w czasie projektowania mieszanki betonowej.

Zawartość frakcji do 2 mm w mieszance kruszyw powinna być jak najmniejsza i jednocześnie zapewnić niezbędną urabialność mieszanki betonowej oraz nie powinna przekraczać:

- a) przy zagęszczeniu mechanicznym przez wibrowanie:

Zadanie: „Rozbudowa drogi wojewódzkiej nr 487 wraz ze zmianą jej przebiegu w miejscowości Olesno”

- 42 % w przypadku mieszanki o uziarnieniu do 16,0 mm,
- 38 % w przypadku mieszanki o uziarnieniu do 22,4 mm,
- 37 % w przypadku mieszanki o uziarnieniu do 31,5 mm.

b) w przypadku betonu samozagęszczalnego:

- 50 % w przypadku mieszanki o uziarnieniu do 16,0 mm,
- 47 % w przypadku mieszanki o uziarnieniu do 22,4 mm.

Zalecane graniczne krzywe uziarnienie kruszywa do betonu konstrukcyjnego zagęszczanego mechanicznie i samozagęszczalnego podano w Tabeli 9 i Tabeli 10.

Tabela 9. Zalecane graniczne krzywe uziarnienia kruszywa do betonu konstrukcyjnego zagęszczanego mechanicznie

Sito #, [mm]	Ułamek masowy kruszywa przechodzącego przez sito, [%]		
	wymiar kruszywa D ≤ 16,0 mm	wymiar kruszywa D ≤ 22,4 mm	wymiar kruszywa D ≤ 31,5 mm
0,25	3÷8	2÷9	2÷8
0,50	7÷20	5÷17	5÷18
1,0	12÷32	9÷26	8÷28
2,0	21÷42	16÷38	14÷37
4,0	36÷56	28÷51	23÷47
8,0	60÷76	45÷67	38÷62
16,0	100	73÷91	62÷80
22,4	-	100	76÷92
31,5	-	-	100

Tabela 10. Zalecane graniczne krzywe uziarnienia kruszywa do betonu konstrukcyjnego samozagęszczalnego

Sito #, [mm]	Ułamek masowy kruszywa przechodzącego przez sito [%]	
	wymiar kruszywa D ≤ 16,0 mm	wymiar kruszywa D ≤ 22,4 mm
0,25	3÷12	2÷11
0,50	7÷23	5÷21
1,0	12÷38	9÷33
2,0	21÷50	16÷47
4,0	36÷60	28÷55
8,0	60÷80	45÷72
16,0	100	73÷92
22,4	-	100

#### 2.4.5 Zawartość powietrza

Zawartość powietrza w mieszance betonowej badana zgodnie z PN-EN 12350-7 nie powinna przekraczać wartości granicznych podanych w PN-B-06265 (Tabela 11).

Podczas próby technologicznej i kontroli jakości robót, zawartość powietrza w mieszance betonowej sprawdza się w miejscu dostawy betonu konstrukcyjnego napowietrzonego.

Tabela 11. Wartości graniczne zawartości powietrza w mieszance betonowej w przypadku stosowania domieszki napowietrzającej

Wymiar kruszywa D, [mm]	Etap wykonywania badań		Tolerancja pomiarowa [%]
	Projektowanie składu mieszanki betonowej [%]	Zatwierdzanie receptury, próba technologiczna, kontrola jakości robót [%]	
16,0	4,5 ÷ 6,0	4,5 ÷ 6,5	-0,5 +1,0
22,4	4,0 ÷ 5,5	4,0 ÷ 6,0	
31,5	4,0 ÷ 5,5	4,0 ÷ 6,0	

Przyjęta zawartość powietrza w mieszance betonowej jest ustalona na etapie zatwierdzania receptury przez Inżyniera/Inspektora Nadzoru.

### 2.4.6 Konsystencja mieszanki betonowej

Konsystencja mieszanki betonowej powinna być dostosowana do warunków zagęszczenia i zabudowy, tzn. wymiarów przekroju elementu, objętości elementu, zagęszczenia i układu prętów zbrojeniowych. Dobierając konsystencję uwzględnić należy również warunki i możliwości technologiczne Wykonawcy, w tym przede wszystkim rodzaj zastosowanego deskowania (lub form), rodzaj, wydajność i liczbę urządzeń zagęszczających (wibratory wstępne, wibratory przyczepne, wibratory powierzchniowe, itp.), a także urządzeń do powierzchniowego wykańczania betonu (rodzaj i wydajność zacieraczek mechanicznych).

Konsystencja mieszanki betonowej powinna być określona poprzez klasę wg metody opadu stożka zgodnie z PN-EN 12350-2 – Tabela 12a lub metody rozplywu stożka zgodnie z PN-EN 12350-8 – Tabela 12b. Dopuszcza się także określenie konsystencji mieszanki betonowej poprzez zdefiniowanie założonej wartości opadu stożka w mm. Klasa konsystencji mieszanki betonowej powinna zostać ustalona na etapie zatwierdzania receptury przez Inżyniera/Inspektora Nadzoru.

Tabela 12a. Klasy konsystencji mieszanki betonowej wg metody opadu stożka

Klasa konsystencji	Opad stożka badany zgodnie z PN-EN 12350-2 [mm]
S1	10 do 40
S2	50 do 90
S3	100 do 150
S4	160 do 210
S5 <sup>a)</sup>	≥ 220

*<sup>a)</sup> ze względu na brak czułości metody opadu stożka poza pewnymi wartościami konsystencji, zaleca się stosowanie tej metody badań w następującym zakresie  $\geq 10$  mm i  $\leq 210$  mm*

Tabela 12b. Klasy konsystencji mieszanki betonowej SCC wg metody rozplywu stożka

Klasa konsystencji	Rozplyw stożka badany zgodnie z PN-EN 12350-8 [mm]
SF1	550 do 650
SF2	660 do 750
SF3	760 do 850

**UWAGA:**  
*Klasyfikacji nie stosuje się do betonu z kruszywem o  $D_{max}$  większym niż 40 mm*

## 3. Sprzęt

### 3.1 Wymagania ogólne dotyczące sprzętu

Wymagania ogólne dotyczące sprzętu podano w STWiORB D-M-00.00.00. "Wymagania ogólne".

### 3.2 Wytwórnia mieszanki betonowej

Mieszanka betonowa powinna być produkowana w zautomatyzowanych wytwórniach zapewniających:

- dokładność dozowania poszczególnych składników,
- dokonywanie pomiaru wilgotności kruszyw z automatyczną korektą dozowanej wody zarobowej do mieszanki,
- równomierne rozprowadzenie składników,
- uzyskanie jednorodnej konsystencji.

Jeżeli przewiduje się produkcję mieszanki w warunkach zimowych, wytwórnia powinna być odpowiednio do nich przystosowana, tzn. zaopatrzona w systemy ogrzewania wody i kruszyw oraz odpowiednie, termoizolowane pomieszczenie.

Cement, kruszywa oraz dodatki proszkowe należy dozować wagowo. Woda zarobowa, domieszki oraz ciekłe dodatki mogą być dozowane wagowo lub objętościowo.

Wymagania dla urządzenia dozującego oraz dopuszczalne tolerancje dozowania składników mieszanki według PN-EN 206 podano w Tabeli 13.

Tabela 13. Wymagania dotyczące urządzenia dozującego oraz dopuszczalne tolerancje dozowania składników mieszanki betonowej

Wymagania dotyczące urządzenia dozującego
---

Zadanie: „Rozbudowa drogi wojewódzkiej nr 487 wraz ze zmianą jej przebiegu w miejscowości Olesno”

Dozowanie wagowe		
Ładunek w % pełnej ładowności	Minimalny ładunek <sup>a)</sup> do 20% pełnej ładowności	20% pełnej ładowności do maksymalnego ładunku <sup>a)</sup>
Maksymalny dopuszczalny błąd w % ładunku	± 2%	± 1%
Dozowanie objętościowe		
Zmierzona objętość	< 30 l	≥ 30 l
Maksymalny dopuszczalny błąd w % objętości	± 3%	± 2%
<i>a) Minimalny i maksymalny ładunek określa producent urządzenia</i>		
Tolerancje dozowania składników mieszanki betonowej		
Składniki mieszanki betonowej	Cement, Woda, Łącznie kruszywa Dodatki i włókna stosowane w ilościach > 5% masy cementu	Domieszki, dodatki i włókna stosowane w ilościach ≤ 5% masy cementu
Dopuszczalne tolerancje	± 3 % wymaganej ilości	± 5 % wymaganej ilości
<i>Uwaga: Tolerancja jest różnicą między wartością założoną a wartością zmierzoną</i>		

Wagi dozujące powinny być kontrolowane co najmniej raz na dwa miesiące, wzorcowane przy rozpoczęciu produkcji, a następnie przynajmniej raz na rok. Urządzenia dozujące wodę powinny być sprawdzane co najmniej raz na miesiąc.

### 3.3 Warunki prowadzenia produkcji

Ocenę i weryfikację stałości właściwości użytkowych wytwarzanego betonu należy prowadzić według krajowego systemu 2+.

Przed przystąpieniem do produkcji, wszystkie urządzenia wytwórni mające wpływ na jakość produkowanej mieszanki betonowej powinny podlegać komisijnemu sprawdzeniu, potwierdzonemu protokołem podpisanym przez Producenta betonu, Wykonawcę i Inżyniera/Inspektora Nadzoru. Produkcja betonu może się odbywać jedynie na podstawie receptury zatwierdzonej przez Inżyniera/Inspektora Nadzoru. Skład mieszanki betonowej określony symbolem receptury powinien być wprowadzony do pamięci komputera węzła betoniarskiego.

Obowiązkiem Producenta betonu wynikającym z zapisów normy PN-EN 206 jest prowadzenie kontroli zgodności. Posiadanie przez producenta Krajowego Certyfikatu Zgodności Zakładowej Kontroli Produkcji upoważniającego go do znakowania betonu znakiem budowlanym jest wystarczającym dowodem na wykonywanie przez niego badań kontrolnych właściwości mieszanki betonowej i betonu. Badania te producent wykonuje poprzez własne laboratorium lub poprzez zlecenie laboratorium niezależnemu. Badania do oceny zgodności prowadzonej przez Producenta betonu (wraz z pobieraniem próbek) powinny być wykonywane w miejscu dostawy.

Wykonawca musi mieć własne laboratorium lub też, za zgodą Inżyniera/Inspektora Nadzoru, zlecić nadzór laboratoryjny niezależnemu laboratorium zewnętrznemu. Inżynier/Inspektor Nadzoru zastrzega sobie prawo do przeprowadzenia audytu w Laboratorium Wykonawcy obejmujący dostęp do pomieszczeń, sprzętu badawczego i zapisów technicznych. Ewentualne niezgodności powinny być usunięte niezwłocznie.

## 4. Transport

### 4.1 Wymagania ogólne dotyczące transportu

Wymagania ogólne dotyczące transportu podano w STWiORB D-M-00.00.00. "Wymagania ogólne".

### 4.2 Transport i przechowywanie cementu

Każda dostarczona partia cementu, różniąca się rodzajem, klasą wytrzymałości lub innymi właściwościami, powinna być magazynowana oddzielnie, tak aby można ją było łatwo zidentyfikować.

Warunki składowania cementu:

- cement w workach należy chronić przed deszczem i zawilgoceniem,
- cement luzem należy składować w silosach.

Cement w workach należy przewozić środkami transportu zapewniającymi zabezpieczenie cementu przed zamoczeniem. Do transportu cementu luzem należy używać specjalnych wagonów kolejowych i samochodów z cysternami przystosowanymi do załadunku grawitacyjnego, jak również wyposażonymi w regulowane urządzenia załadowczo-wyładowcze.

### 4.3 Transport i przechowywanie kruszyw

Transport kruszyw nie powinien powodować ich segregacji.

Kruszywo należy magazynować na utwardzonym i zabezpieczonym przed podmakaniem (odwodnionym) podłożu w sposób umożliwiający separację różnych rodzajów kruszywa i zapobiegający przed ich zanieczyszczeniem.

#### **4.4 Transport i przechowywanie domieszek i dodatków**

Transport i przechowywanie domieszek oraz dodatków powinno być zgodne z zaleceniami Producenta/Dostawcy oraz odpowiednimi Polskimi Normami.

#### **4.5 Ogólne zasady transportu mieszanki betonowej**

Organizacja transportu (dobór środków, czas trwania) powinna zapewnić dostarczenie do miejsca układania mieszanki betonowej o takiej urabialności, a w przypadku mieszanek napowietrzanych, także wymaganej zawartości powietrza, jakie zostały przyjęte na etapie zatwierdzenia składu betonu dla danego sposobu zagęszczania i rodzaju elementu.

Podczas załadunku, transportu i rozładunku, a także transportu wewnętrznego na placu budowy, należy zminimalizować niepożądane zmiany jakości mieszanki betonowej, takie jak segregacja składników, wydzielanie się wody, wyciek zaczynu i wszelkie inne zmiany.

W czasie transportu mieszanki betonowej należy zachować następujące wymagania:

- mieszanka betonowa powinna być dostarczona na miejsce ułożenia bez przeładunku; a w razie wystąpienia takiej konieczności liczba przeładowań powinna być jak najmniejsza,
- pojemniki, w których przewożona jest mieszanka betonowa, powinny zapewnić możliwość stopniowego ich opróżniania oraz łatwość oczyszczania i przepłukiwania.

Transport mieszanki betonowej w betonomieszkarkach samochodowych (betonowozach) mieszających ją w czasie jazdy, powinien być tak zorganizowany, aby wyładunek następował bezpośrednio nad miejscem ułożenia mieszanki lub, jeżeli jest to niemożliwe, w pobliżu betonowanego elementu obiektu. W miejscu układania mieszanka betonowa może być transportowana za pomocą:

- pomp zamontowanych na podwoziu samochodowym z ruchomym wysięgnikiem,
- pomp stacjonarnych z zastosowaniem systemu rurociągów i specjalistycznych urządzeń do betonu,
- urządzeń dźwigowych przy zastosowaniu specjalnych pojemników do przenoszenia mieszanki na miejsce jej układania,
- bezpośrednio z leja betonowozu.

Czas transportu mieszanki betonowej (od momentu załadowania samochodu do jego wyładunku) nie powinien przekraczać okresu wstępnego wiązania. W przypadku mieszanki betonowej nie zawierającej domieszek o działaniu opóźniającym, w temperaturze otoczenia atmosferycznej nie przekraczającej +10°C, pojemniki samochodowe należy całkowicie rozładować w czasie nie dłuższym niż 90 min, licząc od chwili pierwszego kontaktu wody z cementem. Przy temperaturze otoczenia do +20°C czas ten powinien nie przekraczać 60 min, a przy temperaturze otoczenia do +30°C 30 min.

Sumaryczne czasy od momentu dodania wody do mieszanki od rozpoczęcia jej produkcji i do momentu jej ułożenia w deskowaniu, mogą być dłuższe o co najwyżej 30 min od ww. podanych czasów transportu.

Technologia betonowania musi uwzględniać dozowanie wtórne superplastyfikatora na placu budowy, na wypadek gdy czas dowozu i rozładunku przekracza 1h i może wtedy wystąpić nadmierne zgęstnienie mieszanki w wypadku betonu SCC.

Nie należy planować betonowania w czasie, w którym rytmika dostaw mieszanki na plac budowy mogłaby zostać zakłócona przez takie niekorzystne zjawiska jak. np. korki uliczne, gwałtowne zmiany pogodowe itp.

Inżynier/Inspektor Nadzoru ma obowiązek do odrzucenia partii transportowanego betonu, która nie spełnia warunków opisanych powyżej.

Warunki dostawy mieszanki betonowej do miejsca jej układania powinny być zgodne z wymaganiami PN-EN 206.

## **5. Wykonanie robót**

### **5.1 Wymagania ogólne**

Wymagania ogólne dotyczące wykonywania robót podano w STWiORB D-M-00.00.00. "Wymagania ogólne".

### **5.2 Zalecenia ogólne**

#### **5.2.1 Zgodność wykonywania robót z dokumentacją**

Sposób wykonania robót powinien być zgodny z dokumentacją projektową, STWiORB oraz wymaganiami odpowiednich Polskich Norm, a także dokumentacją technologiczną dostarczoną przez Wykonawcę i zatwierdzoną przez Inżyniera/Inspektora Nadzoru.

Dokumentacja projektowa wraz z STWiORB powinna wymagać dla całej konstrukcji klasę wykonania „3”, oraz klasę pielęgnacji co najmniej „3”, zgodnie z zasadami określonymi w PN-EN 13670.

Dokumentacja technologiczna dostarczona przez Wykonawcę powinna zawierać Program Zapewnienia Jakości (PZJ) oraz Projekt Organizacji Robót (POR) wraz z harmonogramem uwzględniającym wszystkie warunki, w jakich będą wykonywane roboty betonowe, projekty wykonawcze rusztowań i deskowań, projekt technologiczny betonowania.

### 5.2.3 Projekt technologiczny betonowania

Projekt technologiczny betonowania powinien obejmować:

- organizację ruchu na drogach dojazdowych do terenu budowy i drogach na terenie budowy,
- specyfikację betonu, receptury mieszanek betonowych, wymagania dodatkowe dotyczące betonu (w tym w szczególności wymagania dotyczące betonu przeznaczonego na elementy masywne),
- sposób wytwarzania mieszanki betonowej,
- sposób transportu mieszanki betonowej,
- projekt betonowania zawierający ustawienie pomp do podawania mieszanki betonowej,
- harmonogram betonowania, który powinien określać m.in.: prędkość układania i zagęszczania mieszanki betonowej, kierunki betonowania, fazy betonowania i planowane czasy ich realizacji, wykaz przerw w betonowaniu oraz sposób łączenia betonu w przerwach,
- sposób i czas trwania pielęgnacji betonu,
- sposób i czas trwania pielęgnacji i ochrony termicznej betonu elementów masywnych,
- sposób i warunki rozformowania konstrukcji,
- metodologię naprawy ewentualnych błędów wykonania, w tym naprawy powierzchni betonu,
- zestawienie wymaganych badań i pomiarów.

### 5.3 Zakres robót

Podstawowe czynności związane z wykonywaniem robót betonowych obejmują:

- roboty przygotowawcze, w tym montaż rusztowania i deskowania,
- wytwarzanie mieszanki betonowej,
- układanie i zagęszczanie mieszanki betonowej,
- pielęgnację betonu,
- demontaż deskowania i rusztowania,
- wykańczanie powierzchni betonu,
- roboty wykończeniowe.

#### 5.3.1 Roboty przygotowawcze

Przed przystąpieniem do betonowania, Inżynier/Inspektor Nadzoru powinien potwierdzić prawidłowość wykonania robót poprzedzających betonowanie, a w szczególności:

- prawidłowość montażu rusztowania i deskowania,
- prawidłowość wykonania zbrojenia,
- prawidłowość przygotowania miejsc wprowadzania węża pompy lub rękawa pojemnika na mieszankę betonową w szkielet zbrojeniowy – w celu zapewnienia właściwego układania mieszanki betonowej w elemencie,
- zgodność rzędnych z dokumentacją projektową, w tym uwzględnienie podniesień wykonawczych.
- czystość powierzchni wewnętrznej deskowania oraz obecność przekładek dystansowych zapewniających wymaganą grubość otulenia prętów zbrojeniowych,
- przygotowanie powierzchni betonu uprzednio ułożonego, np. w miejscu przerw roboczych,
- prawidłowość wykonania wszystkich robót zanikających, np. wykonania przerw dylatacyjnych, warstw izolacyjnych, itp.,
- prawidłowość rozmieszczenia i zamocowania w sposób niezawodny elementów, które przewidziane są do wbetonowania (kanały, wpusty, sączki, kotwy, rury itp.),
- gotowość sprzętu i urządzeń do betonowania.

##### 5.3.1.1 Deskowania

Należy zapewnić wysoką jakość deskowania i jego montażu. Wybór systemu deskowania należy do Wykonawcy. System powinien zapewnić ciągłość wykonywanej pracy oraz uzyskanie wymaganej powierzchni betonu. Zastosowany system musi być zatwierdzony przez Inżyniera/Inspektora Nadzoru.

Stosowanie betonu samozagęszczalnego SCC, charakteryzującego się wysoką płynnością, wywołuje większe parcie boczne mieszanki niż przy betonach zwykłych. Wymaga to stosowania deskowań wzmocnionych, o mniejszych elementach, a także zwiększenia liczby podpór i ściągow. Każdorazowa zmiana receptury betonu samozagęszczalnego wymaga weryfikacji warunków wbudowania mieszanki betonowej.

Wykonawca dostarcza projekt techniczny deskowania wykonany w oparciu o rysunki zawarte w dokumentacji projektowej lub według własnego opracowania. Projekt deskowania powinien być każdorazowo oparty na obliczeniach statycznych. Ustalona konstrukcja deskowania powinna być sprawdzona na siły wywołane parciem świeżo ułożonej mieszanki betonowej i uderzenia przy jej wylewaniu z pojemników z uwzględnieniem szybkości betonowania, sposobu zagęszczania i obciążania pomostami roboczymi, co jest szczególnie ważne w przypadku stosowania betonu samozagęszczalnego. W projekcie deskowania należy uwzględnić szerokość deskowania, kierunek jego ułożenia,

podział na odcinki, rozstaw i rozmieszczenie kotew, aby ze względu na właściwości betonu do odwzorowania powierzchni deskowania, nie doprowadzić do wizualnego zaburzenia zaplanowanej kompozycji architektonicznej.

Wykonanie deskowania powinno uwzględniać podniesienie wykonawcze związane ze strzałką konstrukcji, ugięciem i osiadaniem rusztowań pod wpływem ciężaru ułożonej mieszanki betonowej.

Konstrukcja deskowania powinna spełniać następujące warunki:

- a) zapewnić odpowiednią sztywność i niezmienność kształtu konstrukcji,
- b) zapewnić odpowiednią szczelność np. poprzez zastosowanie uszczeltek,
- c) wykazywać odporność na deformacje pod wpływem warunków atmosferycznych,
- d) powierzchnie deskowań stykających się z betonem powinny być pokryte warstwą środka antyadhezyjnego, zaakceptowanego przez Inżyniera/Inspektora Nadzoru, do deskowania należy stosować środki antyadhezyjne, przy przestrzeganiu warunków:

- należy właściwie dobrać środek do warunków atmosferycznych,
- środek należy równomiernie nanieść na powierzchnię deskowania,
- nadmiar środka należy zebrać (zbyt duża ilość może spowodować odbarwienie powierzchni).
- zapewnić wykończenie widocznych powierzchni betonu, zgodnie z wymaganiami dokumentacji projektowej, w tym celu należy:

- I. w przypadku deskowania ze sklejki wodoodpornej należy dążyć do wyeliminowania możliwości wystąpienia tzw. „marmurków“ powstających w wyniku osadzania się kropeł wody na niechłonnej powierzchni deskowania. Lokalnie powstają wówczas miejsca o różnych wartościach w/c, które prowadzą do powstania jasnych i ciemniejszych plam, beton o mniejszym w/c ma ciemniejszy kolor, zaś beton o wyższym w/c jest jaśniejszy,
- II. w przypadku deskowania stalowego należy dążyć do wyeliminowania powstawania odbarwień w postaci rdzawych plam.

Deskowania powinny być, przed wypełnieniem mieszanką betonową, dokładnie sprawdzone i odebrane, aby wykluczały możliwość jakichkolwiek zniekształceń lub odchyłeń w wymiarach betonowej konstrukcji. Wykonawca powinien zawiadomić Inżyniera/Inspektora Nadzoru, o tym że deskowania są gotowe do wypełnienia mieszanką betonową, na tyle wcześniej, aby Inżynier/Inspektor Nadzoru był w stanie dokonać inspekcji deskowania przed rozpoczęciem betonowania.

Dopuszcza się następujące odchylenia deskowania od wymiarów nominalnych przewidzianych dokumentacją projektową :

- a) rozstaw żeber deskowań  $\pm 0,5\%$  i nie więcej niż 2 cm,
- b) grubość desek jednego elementu deskowania  $\pm 0,2$  cm,
- c) odchylenia deskowań od prostoliniowości lub od płaszczyzny o 1 %,
- d) odchylenie ścian od pionu o  $\pm 0,2\%$  , lecz nie więcej niż 0,5 cm,
- e) wybrzuszenie powierzchni o  $\pm 0,2$  cm na odcinku 3 m,
- f) odchyłki wymiarów wewnętrznych deskowania (przekrojów betonowych):
  - 0,2 % wysokości, lecz nie więcej niż - 0,5 cm,
  - 0,5 % wysokości, lecz nie więcej niż + 2 cm,
  - 0,2 % grubości (szerokości), lecz nie więcej niż -0,2 cm,
  - 0,5 % grubości (szerokości), lecz nie więcej niż + 0,5 cm.

Dopuszczalne ugięcia deskowań:

- 1/200 l - w deskach i belkach pomostów,
- 1/400 l - w deskach deskowań widocznych powierzchni mostów betonowych i żelbetowych,
- 1/250 l - w deskach deskowań niewidocznych powierzchni mostów betonowych i żelbetowych.

Wszystkie stosowane deskowania powinny być tego samego typu, dostarczone przez jednego producenta. Wszystkie krawędzie betonu powinny być ścięte za pomocą listwy trójkątnej. Listwy te muszą być następnie usuwane z wykonanej konstrukcji.

### 5.3.1.2 Rusztowania

Rusztowania i ich posadowienie dla ustroju niosącego należy wykonywać według projektu technologicznego, opartego na obliczeniach statyczno-wytrzymałościowych. Rusztowania muszą uwzględniać podniesienie wykonawcze ustroju niosącego (podane w dokumentacji projektowej) oraz wpływ osiadania samych podpór tymczasowych przyjętych przez Wykonawcę. Sposób posadowienia rusztowania mostów należy uzgodnić z administratorem cieku lub rzeki oraz uzyskać wszelkie pozwolenia.

W konstrukcji rusztowań można dopuścić następujące odchylenia od wymiarów lub położenia:

- zmniejszenie przekroju elementu nie więcej niż o 15%,
- odchylenie rozstawu pali lub ram do 5 %, lecz nie więcej niż o 20 cm,
- odchylenie od pionu pali lub ram do 0,01 radiana w mierze łukowej, lecz nie więcej niż wychylenie o  $\pm 10$  cm w poziomie w mierze liniowej,
- różnice w rozstawie belek poprzecznych (oczepów) lub podłużnic (rygli lub dźwigarów) o  $\pm 20$ cm,

- różnice w położeniu górnej krawędzi oczepu + 2 cm i - 1 cm,
- strzałki różne od obliczeniowych do 10 %.

Na wierzchu rusztowań powinny być pomosty z desek z obustronnymi poręczami wysokości co najmniej 1,1 m i z krawędziami wysokości 0,15 m.

### 5.3.2 Wytwarzanie mieszanki betonowej

Wytwarzanie mieszanki betonowej powinno odbywać się wyłącznie w wytwórni betonu, która umożliwi spełnienie wymagań niniejszych STWiORB opisanych w pkt 3.1. Wytwarzanie mieszanki betonowej powinno odbywać się na podstawie roboczej receptury mieszanki zaakceptowanej przez Inżyniera/Inspektora Nadzoru.

Składniki betonu powinny się mieszać w mieszalnikach planetarnych, talerzowych jedno lub dwuwałowych.

Domieszki, jeśli są stosowane, należy dodawać podczas zasadniczego procesu mieszania, z wyjątkiem domieszek znacznie redukujących ilość wody, które można dodawać po zasadniczym procesie mieszania, wówczas mieszankę betonową należy powtórnie mieszać do momentu, aż domieszka będzie całkowicie rozprowadzona w zarobie lub ładunku oraz osiągnie swoją pełną skuteczność. W takim wypadku czas mieszania przyjmuje się 1 minuta/1 m<sup>3</sup> mieszanki betonowej, jednak nie krócej niż 5 minut, przy maksymalnych obrotach mieszalnika. Czas mieszania składników powinien być ustalony doświadczalnie, w zależności od składu i wymaganej konsystencji produkowanej mieszanki oraz rodzaju urządzenia mieszającego. Nie może być jednak krótszy niż 30 s.

Czas i szybkość mieszania powinny być tak dobrane, aby wyprodukować mieszankę spełniającą wymagania niniejszych STWiORB. Zarób mieszanki betonowej powinien być jednorodny, tak aby w czasie jej transportu i innych operacji technologicznych nie nastąpiła segregacja składników. Urabialność mieszanki powinna pozwolić na uzyskanie maksymalnej szczelności bez wystąpienia pustek w masie betonu lub na jego powierzchni. Produkcja mieszanki betonowej i betonowanie powinny zostać przerwane, gdy temperatura spadnie poniżej +5°C za wyjątkiem sytuacji szczególnych, kiedy został przez Inżyniera/Inspektora Nadzoru zatwierdzony PZJ na betonowanie w warunkach zimowych. Wówczas betonowanie należy prowadzić z reżimem technologicznym zgodnie z zatwierdzonym PZJ.

Urabialność nie powinna być osiągana przy większym zużyciu wody niż było to określone w recepturze mieszanki.

### 5.3.3 Podawanie, układanie i zagęszczanie mieszanki betonowej

#### 5.3.3.1 Roboty przed rozpoczęciem układania mieszanki betonowej

Przed rozpoczęciem układania mieszanki betonowej należy sprawdzić prawidłowość wykonania wszystkich robót poprzedzających betonowanie zgodnie z pkt. 5.3.1.

Deskowanie należy powleć środkiem antyadhezyjnym, który powinien być dobrany i stosowany w taki sposób, aby nie miał szkodliwego wpływu na beton, stal zbrojeniową, deskowanie i konstrukcję.

Należy pamiętać o wykonaniu wszelkiego rodzaju otworów, nisz, zagłębień, zamocowań zgodnie z dokumentacją projektową. Wszystkie konsekwencje wynikające z braku lub nieprawidłowości tych elementów obciążają całkowicie Wykonawcę zarówno jeśli chodzi o późniejsze rozkucie i naprawy, jak i ewentualne opóźnienia w wykonaniu prac własnych i towarzyszących (wykonywanych przez innych podwykonawców).

#### 5.3.3.2 Układanie mieszanki betonowej

Wysokość swobodnego zrzucania mieszanki betonowej nie powinna przekraczać 0,5 m od powierzchni, na którą spada. W przypadku, gdy wysokość ta jest większa, mieszankę należy podawać za pomocą rynny zsykowej (do wysokości 3,0 m) lub leja zsykowego teleskopowego (do wysokości 8,0 m). Przy układaniu mieszanki betonowej z wysokości większej niż 8m należy stosować odcinkowe przewody giętkie, zaopatrzone w końcowe urządzenia do redukcji szybkości spadającej mieszanki.

W przypadku gdy wysokość podawania mieszanki betonowej SCC jest większa niż 1,0 m zaleca się betonowanie kontraktorowe lub półkontraktorowe. Mieszankę betonową SCC można podawać za pomocą pomp. W takim przypadku nie wolno dopuszczać do zalewania kosza pompy wodą przed rozpoczęciem procesu betonowania, celem zwilżenia pompy i jej przewodów. Dopuszcza się podawanie mieszanki betonowej SCC pod ciśnieniem, pompując od dołu przez specjalne zamki w deskowaniu, których rozstaw musi zapewnić jednorodne wypełnienie przekroju. Przy przekrojach zamkniętych od góry musi być zapewnione samoodpowietrzenie podczas betonowania oraz kontrola wypełnienia mieszanką betonową.

W celu zapewnienia powyższych warunków układania mieszanki betonowej, w szkielecie zbrojenia elementu muszą być przygotowane przed betonowaniem odpowiednie otwory umożliwiające wprowadzenie węża pompy betonu lub rękawa podajnika, rynny zsykowej lub leja zsykowego na wymaganą głębokość i w odpowiednim rozstawie, nie większym niż 2,5 m.

Miejsca te powinny być wskazane w projekcie zbrojenia i powinny być odpowiednio i wyraźnie zaznaczone na szkielecie zbrojenia, np. przy użyciu farby o jaskrawym kolorze, tak aby w trakcie betonowania, również w warunkach nocnych, były łatwe do lokalizacji przez brygadę betoniarzy, operatora pompy do betonu i/lub operatora dźwigu.

Mieszankę betonową należy układać przy zachowaniu następujących warunków ogólnych:

- w czasie betonowania należy stale obserwować prawidłowość kształtu konstrukcji deskowania i rusztowań, a w razie potrzeby dokonywać pomiaru deformacji (odkształceń/przemieszczeń),



- szybkość i wysokość wypełnienia deskowania mieszanką betonową powinny być określone w zależności od wytrzymałości i sztywności deskowania przyjmującego parcie świeżo ułożonej mieszanki betonowej, szczególną uwagę należy zwrócić przy stosowaniu mieszanki betonowej SCC,
- w okresie upalnej, słonecznej pogody, ułożona mieszanka powinna być niezwłocznie zabezpieczona przed nadmierną utratą wody,
- w czasie deszczu mieszanka betonowa powinna być chroniona przed wodą opadową (podczas układania i po ułożeniu); gdy na świeżo ułożoną mieszankę spadnie nadmierna ilość wody, która może spowodować zmianę konsystencji mieszanki, wodę tę należy usunąć,
- w miejscach, w których skomplikowany kształt deskowania lub gęsto ułożone zbrojenie utrudnia mechaniczne zagęszczenie mieszanki, należy dodatkowo stosować zagęszczenie ręczne (sztychowanie).

Przy wykonywaniu monolitycznych elementów konstrukcji należy przestrzegać dokumentacji technologicznej, która powinna uwzględniać następujące zalecenia:

- w fundamentach i korpusach podpór mieszankę betonową należy układać bezpośrednio z pojemnika lub rurociągu pompy, bądź też za pośrednictwem rynny, warstwami o grubości do 40 cm, zagęszczając wibratorami wglębnymi,
- w elementach o bardzo gęstym zbrojeniu, nie pozwalającym na użycie wibratorów wglębnych buławowych, należy używać wibratorów wglębnych prętowych,
- przy wykonywaniu płyt mieszankę betonową należy układać bezpośrednio z pojemnika lub rurociągu pompy,
- przy betonowaniu chodników, gzymsów, wsporników, zamków i stref przydylatacyjnych stosować wibratory wglębne,
- przerwa w układaniu poszczególnych warstw nie powinna być dłuższa niż 15 min.

Mieszanka betonu samozagęszczalnego SCC powinna być układana w jednej ciągłej operacji, a miejsca jej podawania powinny być tak rozmieszczone, aby powierzchnia układanej mieszanki była cały czas w ruchu. Zaleca się poziomy przepływ mieszanki betonowej oraz ograniczenie swobodnego spadku. W razie awaryjnego wystąpienia przerwy roboczej na okres ponad 2 godzin, miejsce szwu roboczego należy przykryć folią lub zwilżyć wodą w momencie wznowienia betonowania. Jeśli przerwa jest dłuższa niż 12 h, szew należy uszorstnić mechanicznie lub pokryć warstwą szepną z gotowej zaprawy.

Przebieg układania mieszanki betonowej w deskowaniu powinien być rejestrowany w dzienniku robót, w którym należy podać:

- datę rozpoczęcia i zakończenia betonowania poszczególnych elementów obiektu,
- projektowaną wytrzymałość betonu na ściskanie, robocze receptury mieszanek betonowych, konsystencję mieszanki betonowej oraz zawartość powietrza w mieszance,
- daty, sposób, miejsce i liczbę pobranych próbek kontrolnych betonu oraz ich oznakowanie, a następnie terminy i wyniki badań,
- temperaturę zewnętrzną powietrza wilgotność i inne dane dotyczące warunków atmosferycznych.

Betonowanie podwodne należy wykonywać przy spełnieniu następujących wymagań:

- leje przenośne o średnicach od 0,15 m do 0,20 m poszerzone stożkowo w górnej części w celu łatwiejszego wprowadzania mieszanki betonowej lub odpowiednie leje nieruchome należy opuszczać do dna i w tym położeniu wypełniać mieszanką betonową, aby następna porcja mieszanki, która będzie wrzucana do leja nie przechodziła przez warstwę wody,
- stopniowemu podnoszeniu leja powinien towarzyszyć wypływ od dołu mieszanki betonowej,
- w przypadku większych wymiarów betonowanych elementów, należy mieszankę rozprowadzić równomiernie na spodniej obudowie przestrzeni, korzystając z ruchomego lub elastycznego rękawa,
- w przypadku mniejszych wymiarów elementu, np. w rurach, mieszanka wypływająca ze stacjonarnej rury powinna wypełniać całą przestrzeń, tworząc spłaszczony stożek.

Betonowanie elementów masywnych powinno być prowadzone, tak aby wyeliminować wpływ temperatury i skurczu. Mieszanka betonowa powinna być dostarczana na miejsce ułożenia w sposób ciągły, przy maksymalnym zmechanizowaniu jej transportu i układania.

Mieszankę należy układać warstwami poziomymi o jednakowej grubości, dostosowanej do charakterystyki wibratorów przewidzianych do zagęszczania mieszanki. Każda warstwa powinna być układana bez przerwy i tylko w jedną stronę. Układanie mieszanki uskokami (schodkami) może być dopuszczone, jeżeli tego rodzaju przebieg betonowania został ustalony w projekcie technologicznym betonowania, a sam tryb układania określono szczegółowo. Górna powierzchnia poszczególnych warstw nie powinna być wygładzana (z wyjątkiem ostatniej warstwy wierzchniej).

Harmonogram betonowania elementów masywnych obiektu oraz zasady pomiaru temperatury zabetonowanych części w trakcie dojrzewania powinny być podane w projekcie technologicznym betonowania, a w szczególności dotyczy to:

- szybkości układania i zagęszczania mieszanki betonowej,
- kierunków betonowania,
- poszczególnych faz betonowania i planowanych czasów ich realizacji,
- metod ochrony betonu przed czynnikami atmosferycznymi,

- metod zapewnienia nieprzekroczenia maksymalnej dopuszczalnej temperatury oraz właściwego rozkładu temperatur w dojrzewającym elemencie.

Wykonawca robót zobowiązany jest do opracowania i przedstawienia szczegółowej technologii betonowania, uwzględniającej posiadany sprzęt, doświadczenie oraz rzeczywiste warunki organizacyjno-logistyczne do zatwierdzenia przez Inżyniera/Inspektora Nadzoru.

#### 5.3.3.3 Zagęszczanie mieszanki betonowej

Mieszanka betonowa powinna być tak układana i zagęszczana, aby zbrojenie i wkładki były obetonowane, grubość otulenia miała wartość określoną w projekcie, a beton osiągał przewidywaną wytrzymałość. Mieszanka betonowa w czasie zagęszczania nie powinna ulegać rozsegregowaniu, a zawartość powietrza w mieszance betonowej po ułożeniu i zagęszczeniu nie powinna odbiegać od wartości dopuszczalnej.

Zakres i sposób skutecznego stosowania każdego typu wibratora, w tym: czas wibrowania na jednym stanowisku za pomocą wibratora pogrążalnego, szybkość przesuwu wibratorów powierzchniowych, skuteczny promień działania każdego typu wibratora, powinien zostać ustalony doświadczalnie w zależności od przekroju konstrukcji, mocy wibratorów, odległości ich ustawienia, charakterystyki mieszanki betonowej.

Sposób zagęszczania mieszanki betonowej powinien być uzgodniony i zatwierdzony przez Inżyniera/Inspektora Nadzoru.

Przy zagęszczaniu mieszanki betonowej należy stosować następujące warunki:

- wibratory wgłębne (pogrążalne) należy stosować o częstotliwości min. 6000 drgań na minutę z buławami o średnicy nie większej niż 0,65 odległości między prętami zbrojenia leżącymi w płaszczyźnie poziomej,
- niedopuszczalne jest opieranie buławy wibratora o pręty zbrojeniowe oraz deskowanie,
- odległość sąsiednich zagłębieni wibratora pogrążalnego nie powinna być większa niż 1,5-krotny skuteczny promień działania wibratora,
- grubość warstwy zagęszczanej mieszanki betonowej nie powinna być większa od 1,25 długości buławy wibratora (roboczej jego części),
- wibrator w czasie pracy powinien być zagłębiony na 50 mm do 100 mm w dolną warstwę poprzednio ułożonej mieszanki,
- grubość płyt zagęszczanych wibratorami nie powinna być mniejsza niż 12 cm; płyty o mniejszej grubości należy zagęszczać za pomocą łat wibracyjnych,
- belki (łaty) wibracyjne powinny być stosowane do wyrównania powierzchni betonu płyt pomostów i charakteryzować się jednakowymi drganiami na całej długości,
- wibratory przyczepne mogą być stosowane do zagęszczania mieszanki betonowej w elementach nie grubszych niż 0,5 m przy jednostronnym dostępie oraz 2,0 m przy obustronnym, górny obszar elementów pionowych powinien być wtórnie zawibrowany.

Betonowanie elementów z betonu samozagęszczalnego SCC należy prowadzić w tempie umożliwiającym swobodne rozplywanie i podnoszenie się mieszanki w deskowaniu, z szybkością dostosowaną do parcia na deskowanie i umożliwiającą samoodpowietrzanie się mieszanki betonowej. Mieszanek betonowych samozagęszczalnych SCC nie należy zagęszczać mechanicznie.

Zagęszczanie mieszanki betonowej w elementach masywnych obiektów powinno być dokonywane za pomocą wibratorów wgłębnych pojedynczych lub zespołu wibratorów na wspólnej ramie. Zagęszczanie mieszanki za pomocą wibratorów powierzchniowych dopuszcza się tylko dla warstwy wierzchniej.

Okres pomiędzy wykonaniem jednej warstwy a rozpoczęciem następnej powinien być ustalony doświadczalnie w zależności od temperatury otoczenia, warunków atmosferycznych, właściwości cementu i innych przewidywanych czynników.

#### 5.3.3.4 Przerwy w betonowaniu

Przerwy robocze w betonowaniu konstrukcji powinny się znajdować w miejscach przewidzianych w dokumentacji projektowej i uzgodnionych z Inżynierem/Inspektorem Nadzoru. Kąt nachylenia płaszczyzny styku mieszanki betonowej ułożonej powinien być zbliżony do 45°. W przypadku konstrukcji bardziej odpowiedzialnych ukształtowanie powierzchni betonu w przerwie roboczej należy uzgodnić z Projektantem.

Dokładny czas rozpoczęcia nakładania kolejnej warstwy betonu powinien być ustalony w zależności od warunków atmosferycznych, właściwości cementu i innych czynników wpływających na jakość konstrukcji. Jeżeli temperatura powietrza jest wyższa niż +20°C, to czas trwania przerwy nie powinien przekraczać 2 godzin.

W przypadku wznowienia betonowania po dłuższej przerwie płaszczyznę styku należy starannie przygotować do późniejszego połączenia betonu stwardniałego z betonem świeżo nałożonym poprzez:

- usunięcie z powierzchni betonu stwardniałych luźnych okruszków betonu oraz warstwy pozostałego mleczka lub zaczynu cementowego,
- obfite zwilżenie wodą,
- zastosowanie warstwy szczepnej.

Zabiegi te należy wykonać bezpośrednio przed rozpoczęciem betonowania. Po wznowieniu betonowania należy unikać

dotykania wibratorem deskowania, zbrojenia i poprzednio ułożonego betonu.

### 5.3.4 Warunki pogodowe przy układaniu, twardnieniu i dojrzewaniu betonu

#### 5.3.4.1 Temperatura otoczenia

Betonowanie konstrukcji należy wykonywać wyłącznie w temperaturze nie niższej niż +5°C, zachowując warunki umożliwiające uzyskanie przez beton wytrzymałości co najmniej 15 MPa przed pierwszym zamarznięciem.

W wyjątkowych przypadkach dopuszcza się betonowanie w temperaturze do -5°C, jednak wymaga to zgody Inżyniera/Inspektora Nadzoru oraz zapewnienia odpowiedniej temperatury mieszanki betonowej w chwili układania oraz zabezpieczenia uformowanego elementu przed utratą ciepła do uzyskania przez beton wytrzymałości 15 MPa. Przez ten okres temperatura mieszanki betonowej i ułożonego betonu w konstrukcji nie może być niższa niż +5°C.

Temperatura mieszanki betonowej w chwili opróżniania mieszalnika nie powinna być wyższa niż +35°C, a w momencie dostarczenia mieszanki betonowej jej temperatura nie powinna być niższa niż +5°C.

Przy betonowaniu elementów masywnych należy przewidzieć wpływ warunków temperaturowych betonowania oraz temperatury wbudowywanej mieszanki betonowej tak, aby zapobiec przekroczeniu maksymalnej dopuszczanej temperatury dojrzewającego betonu wynoszącej +70°C oraz nie dopuścić do wystąpienia gradientu temperaturowego powyżej 25°C.

W okresie obniżonej temperatury roboty betonowe powinny być prowadzone zgodnie z wymaganiami podanymi w Instrukcji ITB nr 282/2011 ze szczególnym uwzględnieniem minimalnej temperatury mieszanki w czasie jej układania oraz sposobu zabezpieczenia świeżo ułożonego betonu przed działaniem niskiej temperatury.

#### 5.3.4.2 Zabezpieczenie robót betonowych podczas opadów

Przed przystąpieniem do betonowania należy przygotować sposób postępowania na wypadek wystąpienia ulewnego deszczu. Konieczne jest przygotowanie odpowiedniej ilości osłon wodoszczelnych dla zabezpieczenia odkrytych powierzchni świeżego betonu. Niedopuszczalne jest betonowanie w czasie deszczu bez stosowania odpowiednich zabezpieczeń.

### 5.3.5 Pielęgnacja betonu

Pielęgnację betonu należy rozpocząć bezpośrednio po zakończeniu zagęszczania i wykańczania powierzchni, zachowując minimalne okresy pielęgnacji podane w PN-EN 13670.

Okres pielęgnacji betonu dobiera się w zależności od wymaganego rozwoju właściwości betonu definiowanego za pomocą czasu pielęgnacji lub przyrostem wymaganej wytrzymałości betonu na ściskanie po 28 dniach dojrzewania (Tabela 14). Dodatkowe wymagania w zakresie czasu trwania pielęgnacji, np. wyższe niż uzyskanie 70% wytrzymałości charakterystycznej, mogą być określone w STWiORB.

Tabela 14. Klasy pielęgnacji według PN-EN 13670

	Klasa pielęgnacji 1	Klasa pielęgnacji 2	Klasa pielęgnacji 3	Klasa pielęgnacji 4
Czas [godziny]	12 <sup>a)</sup>	Nie stosuje się	Nie stosuje się	Nie stosuje się
Wymagana wytrzymałość [% wytrzymałości charakterystycznej na ściskanie po 28 dniach]	Nie stosuje się	35%	50%	70%
<i>a) jeżeli wiązanie nie trwa dłużej niż 5 godzin, a temperatura powierzchni betonu jest równa +5°C lub wyższa</i>				

Zaleca się stosowanie co najmniej klasy pielęgnacji „3”. Czas pielęgnacji betonu powinien być uzależniony od warunków atmosferycznych, szybkości narastania wytrzymałości betonu oraz rodzaju zastosowanego cementu – wymagania zestawiono w Tabelach 15 i 16, odpowiednio dla 3 i 4 klasy pielęgnacji. Sposób pielęgnacji betonu powinien być ustalony w projekcie technologicznym betonowania.

Tabela 15. Minimalny okres pielęgnacji dla 3. klasy pielęgnacji (odpowiadający wytrzymałości powierzchni wynoszącej 50% wytrzymałości charakterystycznej)

Temperatura (t) powierzchni betonu [°C]	Minimalny okres pielęgnacji [dni] <sup>a)</sup>		
	Rozwój wytrzymałości betonu <sup>c),d)</sup> ( $f_{cm2} / f_{cm28} = r$ )		
	szybki $r \geq 0,50$	średni $0,50 > r \geq 0,30$	wolny $0,30 > r \geq 0,15$
$t \geq 25$	1,5	2,5	3,5
$25 > t \geq 15$	2,0	4	7

Zadanie: „Rozbudowa drogi wojewódzkiej nr 487 wraz ze zmianą jej przebiegu w miejscowości Olesno”

$15 > t \geq 10$	2,5	7	12
$10 > t \geq 5^{b)}$	3,5	9	18

a) Jeżeli czasu początku wiązania przekracza 5 godzin różnice należy doliczyć do czasu pielęgnacji.  
 b) W przypadku gdy temperatura spadnie poniżej 5°C, okres ten należy doliczyć do czasu pielęgnacji.  
 c) Rozwój wytrzymałości betonu rozumiany jest jako stosunek wytrzymałości na ściskanie po 2 dniach dojrzewania do wytrzymałości na ściskanie po 28 dniach dojrzewania.  
 d) Dla betonów o bardzo wolnym rozwoju wytrzymałości specyfikacje wykonawcze powinny zawierać specjalne wymagania.

Tabela 16. Minimalny okres pielęgnacji dla 4. klasy pielęgnacji (odpowiadający wytrzymałości powierzchni wynoszącej 70% wytrzymałości charakterystycznej)

Temperatura (t) powierzchni betonu [°C]	Minimalny okres pielęgnacji [dni] <sup>a)</sup>		
	Rozwój wytrzymałości betonu <sup>c),d)</sup> ( $f_{cm2} / f_{cm28}$ ) = r		
	szybki $r \geq 0,50$	średni $0,50 > r \geq 0,30$	wolny $0,30 > r \geq 0,15$
$t \geq 25$	3	5	6
$25 > t \geq 15$	5	9	12
$15 > t \geq 10$	7	13	21
$10 > t \geq 5^{b)}$	9	18	30

a) Jeżeli czasu początku wiązania przekracza 5 godzin różnice należy doliczyć do czasu pielęgnacji.  
 b) W przypadku gdy temperatura spadnie poniżej 5°C, okres ten należy doliczyć do czasu pielęgnacji.  
 c) Rozwój wytrzymałości betonu rozumiany jest jako stosunek wytrzymałości na ściskanie po 2 dniach dojrzewania do wytrzymałości na ściskanie po 28 dniach dojrzewania.  
 d) Dla betonów o bardzo wolnym rozwoju wytrzymałości specyfikacje wykonawcze powinny zawierać specjalne wymagania.

W okresie pielęgnacji betonu należy:

- chronić odsłonięte powierzchnie betonu przed szkodliwym działaniem warunków atmosferycznych, a szczególnie wiatru i promieni słonecznych (w okresie zimowym - mrozu), poprzez ich osłanianie i zwilżanie w sposób dostosowany do pory roku i miejscowych warunków klimatycznych,
- utrzymywać stałą wilgotność ułożonego betonu przez wymagany okres pielęgnacji zwłaszcza przy stosowaniu cementów portlandzkich wieloskładnikowych CEM II i cementów hutniczych CEM III,
- przystąpić do pielęgnacji bezzwłocznie po zagęszczeniu i wykończeniu powierzchni betonowanego elementu (w razie konieczności ochrony swobodnej powierzchni betonu przed powstaniem rys związanych ze skurczem plastycznym, przed wykończeniem powierzchni należy zastosować pielęgnację tymczasową).

Pielęgnacja wilgotnościowa (zwilżanie wodą) oraz pielęgnacja termiczna w przypadku betonowych elementów masywnych powinna być prowadzona według specjalnych instrukcji.

W przypadku zagrożenia wystąpienia gradientu temperatury w dojrzewającym elemencie powyżej 15°C/m, należy przewidzieć kontrolę procesu dojrzewania poprzez ciągły pomiar i rejestrację temperatury wewnątrz betonu.

Stosowane do pielęgnacji środki błonotwórcze (powłokotwórcze), наносzone na powierzchnie świeżo ułożonego betonu, powinny odpowiadać następującym wymaganiom:

- utworzenie się szczelnej powłoki powinno nastąpić nie później niż w 24 godziny od chwili aplikacji na powierzchni betonu,
- powstała powłoka powinna być elastyczna i mieć dobrą przyczepność do betonu świeżego i stwardniałego oraz nie ulegać zmyciu pod wpływem deszczu,
- środek błonotwórczy nie powinien przy nanoszeniu przenikać w świeży beton na głębokość większą niż 1 mm i nie powinien wywoływać korozji betonu oraz stali.

Woda stosowana do pielęgnacji betonu powinna odpowiadać wymaganiom PN-EN 1008. Stosowanie do pielęgnacji betonu środków pielęgnacyjnych oraz systemów izolacji powinno być zgodne z wymaganiami odpowiednich norm zharmonizowanych lub Polskich Norm, europejskimi lub krajowymi ocenami technicznymi oraz zaleceniami producenta.

W czasie dojrzewania betonu elementy powinny być chronione przed uderzeniami i drganiami przynajmniej do chwili uzyskania przez niego wytrzymałości na ściskanie co najmniej 15 MPa.

Do pielęgnacji betonu w obniżonej temperaturze można stosować jedną z poniższych metod:

- metodę zachowania ciepła betonu w konstrukcji (osłonięcie konstrukcji materiałami ciepłochronnymi zabezpieczającymi beton przed utratą ciepła); materiały ciepłochronne nie powinny dotykać betonu,
- podgrzewanie betonu w konstrukcji - podgrzewanie ciepłym powietrzem lub parą pod specjalnie przygotowanymi osłonami (w przypadku zastosowania tej metody należy zwrócić uwagę na niedopuszczenie do przesuszenia betonu), podgrzewanie matami grzejnymi, zastosowanie elektronagrzewu (w przypadku tej metody należy kontrolować szybkość nagrzewania i wychładzania elementu oraz temperaturę powierzchni betonu),
- metodę ciepłaków, czyli wykonywanie konstrukcji w tunelach stałych lub przesuwanych, w których zapewnione są odpowiednie warunki temperaturowe i wilgotnościowe (w przypadku tej metody istotne jest utrzymanie zbliżonych warunków we wszystkich punktach pielęgnowanego elementu).

### 5.3.6 Rozbiórka deskowania i rusztowań

Rozdeskowanie konstrukcji może nastąpić po osiągnięciu przez beton wytrzymałości niezbędnej do bezpiecznego demontażu deskowania, określonej w dokumentacji projektowej.

Stwierdzenie osiągnięcia przez beton odpowiedniej wytrzymałości powinno zostać dokonane na podstawie badań laboratoryjnych próbek pobranych w chwili betonowania danego elementu konstrukcji (obiektu). Dopuszczalne jest zastosowanie aparatury pomiarowej do określania dojrzałości betonu, po wcześniejszym jej wyskalowaniu dla stosowanej w projekcie receptury betonu.

Demontażu rusztowania należy dokonać po przeprowadzeniu wizualnej kontroli powierzchni elementów i po ewentualnym wykończeniu powierzchni elementów.

### 5.3.7 Wykończenie powierzchni betonu

Dla widocznych powierzchni betonowych obowiązują następujące wymagania:

- I. w elementach obiektów wykonywanych z betonu monolitycznego należy zastosować beton w standardzie architektonicznym kategorii co najmniej BA2 [7] (tabela 17), spełniający co najmniej następujące wymagania:
  - a) beton taki nie powinien być zrealizowany jako dodatkowa, oddzielnie wykonana warstwa;
  - b) zastosowana technologia zapewnić powinna uzyskanie betonu, którego powierzchnia nie będzie wymagała napraw, szpachlowania lub stosowania innych powłok kryjących;
  - c) dla tej części powierzchni elementu, która po zakończeniu Robót pozostaje odkryta:
    - szalunki powinny być tak wykonane i przygotowane, aby pozwoliło to uzyskać beton o jednolitej fakturze i barwie; dla deskowania ramowego zastosować dodatkową warstwę sklejki szalunkowej; dla wszystkich rodzajów deskowań dopuszcza się zastosowanie specjalnych wkładek w postaci desek heblowanych, desek nieheblowanych lub matryc,
    - w przypadku stosowania sklejki zastosować sklejkę trójwarstwową lub sklejkę o podwyższonej jakości (powłoka o gramaturze 220 g/m<sup>2</sup>),
    - w przypadku stosowania desek nieheblowanych powierzchnia deski powinna zostać odpowiednio przygotowana w celu zapobieżenia przylegania drobin drewna do betonu (mechaniczne usuwanie drobin i opalanie),
    - dla wszystkich rodzajów poszycia deskowania zaleca się uszczelnienie styków poszycia;
    - faktura powinna być tak dobrana, aby nie można było rozpoznać przerw technologicznych;
    - otwory technologiczne (np. otwory odpływowe), kotwy i ściągacze szalunkowe należy tak rozmieścić, aby ich układ współgrał z zaprojektowaną fakturą betonu, tzn. aby ślady po nich tworzyły estetyczny efekt wizualny, tzn. aby rozmieszczone one były symetrycznie w stosunku do siatki linii styków elementów szalunków, tak pionowych jak i poziomych – projekt deskowania należy przedstawić do zatwierdzenia przez Nadzór/Inżyniera;
    - beton należy pozostawić w naturalnej kolorystyce; wymóg ten nie dotyczy gzymsów;
    - powierzchnie podpór i konstrukcji oporowych o wysokości mniejszej od dostępnych wysokości płyt szalunkowych (w tym wielkogabarytowych płyt trójwarstwowych) należy wykonać bez styków poziomych (lub zbliżonych do poziomu), a miejsca styków pionowych należy uszczelnić lub zamaskować elementami uszczelniająco-dekoracyjno-maskującymi;
    - należy stosować elementy dystansowe prętów zbrojeniowych o możliwie najmniejszej powierzchni styku z deskowaniem, np. elementy dystansowe punktowe z betonu lub tworzywa sztucznego, elementy dystansowe listwowe (liniowe) z tworzywa sztucznego, wyklucza się stosowanie elementów dystansowych listwowych (liniowych) z betonu;
  - d) kolory prefabrykowanych elementów gzymsowych wykonanych z betonu należy uzyskać przez barwienie w masie. Zastosowane pigmenty nie mogą pogarszać parametrów fizyczno-chemicznych betonu,
    - I. pęknięcia i rysy są niedopuszczalne,
    - II. równość górnej powierzchni konstrukcji nośnej, na której przewiduje się ułożenie hydroizolacji powinna być zgodna z wymaganiami producenta zastosowanej hydroizolacji i Specyfikacji Technicznej określającej warunki układania hydroizolacji,

- III. kształtowanie odpowiednich spadków poprzecznych i podłużnych powinno następować podczas betonowania elementu; wyklucza się szpachlowanie konstrukcji po rozdeskowaniu; powierzchnię płyty powinno się wyrównywać podczas betonowania łatami wibracyjnymi; odchyłka równości powierzchni zmierzone na łacie długości 4,0 m nie powinno przekraczać 1,0 cm,
- IV. wszystkie powierzchnie poziome elementów powinny być zatarte w momencie tuż przed rozpoczęciem wiązania spoiwa, dotyczy to w szczególności powierzchni płyt, dla których należy zastosować odpowiednio wydajne zacieraczki mechaniczne; zabieg zacierania likwiduje wszystkie zainicjowane w pierwszej fazie tężenia mieszanki betonowej rysy skurczu plastycznego, zapobiegając tym samym ich propagacji już w trakcie dojrzewania betonu, czyli wskutek skurczu twardnienia, a jednocześnie zapewnia właściwe wyrównanie i przygotowanie powierzchni betonu do dalszych zabiegów technologicznych związanych z nakładaniem warstw izolacyjno-zabezpieczających,
- V. ostre krawędzie betonu po rozdeskowaniu powinny być oszlifowane; jeżeli dokumentacja projektowa nie przewiduje specjalnego wykończenia powierzchni betonowych konstrukcji, to bezpośrednio po rozebraniu deskowań należy wszystkie wystające nierówności wyrównać za pomocą tarcz karborundowych i czystej wody,
- VI. gładkość powierzchni powinna cechować się brakiem lokalnych progów, raków, wgłębień i wybruszeń, wystających ziaren kruszywa, dopuszczalne są lokalne nierówności do 3 mm lub wgłębienia do 5 mm,
- VII. wszystkie łączniki stalowe (druty, śruby itp.) użyte do montażu deskowania lub mające inne tymczasowe zastosowania, które pozostają na powierzchni betonu po rozdeskowaniu, należy przyciąć poniżej wykończonej powierzchni betonu do głębokości nie mniejszej niż 1 cm, a powstałe otwory należy wypełnić materiałem naprawczym.

Tabela 17. Kategorie betonu architektonicznego kształtowanego przed zabudowaniem (wg. *Beton architektoniczny. Wytoczne techniczne*, Polski Cement 2011 [7])

		Tekstura*	Porowatość*	Równomier- ność zabarwienia *,**	Pow. próbna	Kategorie deskowa- nia***	Koszty
Średnie wymagania BA2	Obiekty inżynierskie	T2	P2	RZ2	Zalecana	KD2	średnie
Wysokie wymagania BA3	Obiekty wskazane przez Oddział, gdzie jest wymagana najwyższa jakość np. obiekty reprezentaty- wne w miastach	T3	P3	RZ3	Wymagana	KD3	wysokie/ bardzo wysokie
<p>* Te wymogi/cechy zostały omówione szerzej w Tabeli 17a.                      ** Ogólny wygląd konstrukcji, istniejących lub nieistniejących różnic w odcieniu kolorystyki, można ocenić przeważnie po dłuższej żywotności konstrukcji (przynajmniej po kilku tygodniach).                      *** Patrz: tabela 17b.</p>							

Tabela 17a. Wymagania dotyczące powierzchni betonowych architektonicznych uzyskiwanych w wyniku deskowania

Tekstura, styk elementów deskowania	T1	<ul style="list-style-type: none"> <li>- w dużej mierze zamknięta powierzchnia z zaczynu cementowego (ewentualnie zaprawy),</li> <li>- zaczyn cementowy/zaprawa występujące w złączach elementów deskowania nie powinny być większe niż: szerokość do ok. 20 mm i głębokość do ok. 10 mm,</li> <li>- dozwolony odcisk ramy elementu deskowania.</li> </ul>
	T2	<ul style="list-style-type: none"> <li>- w dużej mierze jednorodna i zamknięta powierzchnia betonowa,</li> <li>- zaczyn cementowy/zaprawa występujące w złączach elementów deskowania nie powinny być większe niż: szerokość do ok.10 mm i głębokość ok. 5 mm,</li> <li>- dozwolony odcisk ramy elementu deskowania.</li> </ul> <p>Dodatkowe wymagania:</p> <ul style="list-style-type: none"> <li>- zapewnić ten sam rodzaj deskowania i jego przygotowania,</li> <li>- zapewnić czystość deskowania oraz równe nałożenie środka antyadhezyjnego,</li> <li>- należy ustalić sposób uszczelnienia styków deskowania,</li> <li>- należy ustalić rodzaj wkładek dystansowych,</li> <li>- zaleca się stosować te same płyty deskowań,</li> <li>- zaleca się przygotowanie powierzchni próbnej.</li> </ul>
	T3	<ul style="list-style-type: none"> <li>- gładka, zamknięta i w dużej mierze jednorodna powierzchnia betonowa</li> <li>- zaczyn cementowy/zaprawa występujące w złączach elementów deskowania nie powinny być większe niż: szerokość do ok.3 mm,</li> <li>- dalsze wymogi odnośnie np. złącz deskowania, odcisku ramy, należy szczegółowo ustalić.</li> </ul> <p>Dodatkowe wymagania:</p> <ul style="list-style-type: none"> <li>- jak dla T2,</li> <li>- konieczne jest szczegółowe zaprojektowanie deskowania (styki, uszczelnienia, rozmieszczenie blatów itd.),</li> <li>- należy chronić deskowania przed wpływem warunków atmosferycznych,</li> <li>- zaleca się ustalić krótki odstęp od montażu dekowania do betonowania,</li> <li>- należy określić wytyczne do wykonania szczelin roboczych (listwa trapezowa, szczelina łącząca itd.),</li> <li>- należy sporządzić instrukcję wykonania,</li> <li>- należy zapewnić ochronę wykonanym elementom (zabezpieczenie naroży, ochrona przed zabrudzeniem).</li> </ul>
Porowatość	P2	<ul style="list-style-type: none"> <li>- maksymalna liczba porów (w mm<sup>2</sup>) - ok.1500.</li> </ul> <p>Dodatkowe wymagania:</p> <ul style="list-style-type: none"> <li>- sprawdzić wzajemne oddziaływanie rodzaju betonu, środka antyadhezyjnego i deskowania,</li> <li>- należy zapewnić ten sam rodzaj i przygotowanie deskowania,</li> <li>- należy zapewnić czystość deskowania i równomierne nałożenie środka antyadhezyjnego,</li> <li>- zaleca się przygotowanie powierzchni próbnej</li> </ul>
	P3	<ul style="list-style-type: none"> <li>- maksymalna liczba porów (w mm<sup>2</sup>) ok.750**</li> </ul> <p>Dodatkowe wymagania:</p> <ul style="list-style-type: none"> <li>- jak dla P2,</li> <li>- należy wykluczyć zmianę składu betonu,</li> <li>- należy wykluczyć stosowanie wody i kruszywa z recydingu,</li> <li>- zaleca się przygotowanie co najmniej 2 powierzchni próbnych</li> </ul>
	RZ1	



Równomierność zabarwienia	RZ2	<ul style="list-style-type: none"> <li>- równomierne, wielkopowierzchniowe zmiany odcienia na jasny/ciemny są dopuszczalne,</li> <li>- rdza i brudne zacieki są niedopuszczalne,</li> <li>- różne rodzaje powierzchni deskowania (różne sklejki) jak również różnego rodzaju materiały wykończeniowe, są niedopuszczalne.</li> <li>- dopuszczalna zmiana barwy powierzchni w wyniku zastosowania środka antygraffiti;</li> <li>- ze względu na różny wpływ środków antygraffiti na barwę wymagana akceptacja rodzaju środka przed jego zastosowaniem.</li> </ul> <p>Dodatkowe wymagania:</p> <ul style="list-style-type: none"> <li>- należy ustalić czas mieszania betonu na co najmniej 60 sekund,</li> <li>- należy przewidzieć wykonanie większej ilości powierzchni próbnych.</li> </ul>
	RZ3	<ul style="list-style-type: none"> <li>- wielkopowierzchniowe zmiany zabarwienia, spowodowane różnego rodzaju materiałami wykończeniowymi, różnorodnie rodzaje powierzchni deskowania oraz</li> <li>- różna końcowa obróbka betonu dopuszczalna po akceptacji zamawiającego,</li> <li>- niewielkie zmiany zabarwienia są dopuszczalne,</li> <li>- rdza, brudne zacieki, wyraźnie widoczne poszczególne warstwy układanej mieszanki, jak również zmiany w zabarwieniu są nie dopuszczalne,</li> <li>- konieczny jest wybór specjalnego i właściwego środka adhezyjnego.</li> <li>- dopuszczalna zmiana barwy powierzchni w wyniku zastosowania środka antygraffiti;</li> <li>- ze względu na różny wpływ środków antygraffiti na barwę wymagana akceptacja rodzaju środka przed jego zastosowaniem.</li> </ul> <p>Dodatkowe wymagania:</p> <ul style="list-style-type: none"> <li>- tak, jak dla RZ2,</li> <li>- należy uwzględnić zmianę czasu rozdeskowania wynikającą z różnych warunków atmosferycznych,</li> <li>- zaleca się tak zaplanować rozmieszczenie zbrojenia, aby uniemożliwić zetknięcie się buławy wibracyjnej z deskowaniem i zbrojeniem,</li> <li>- należy przewidzieć miejsca zrzutu mieszanki do deskowania w równych odstępach,</li> <li>- geometria elementów konstrukcji i układ zbrojenia musi pozwalać na szybki proces betonowania,</li> <li>- należy zachować w/c na poziomie <math>\pm 0.02</math> lub zachować konsystencję z dokładnością do <math>\pm 20</math> mm.</li> </ul> <p><i>Uwaga! Nawet przy największej dbałości i zachowaniu zasad nie da się całkowicie uniknąć zmian odcienia betonu.</i></p>
<p>*Powierzchnia porów o średnicy <math>\varnothing</math> w granicach <math>2\text{mm} &lt; \varnothing &lt; 15</math> mm.                  **Powierzchnia porów na standardowej powierzchni kontrolnej o wymiarach 500 mm x 500 mm.                  *** W przypadku stosowania deskowania chłonnego należy przyjąć maksymalną powierzchnię porów odpowiednio na poziomie P1 – do 3000mm<sup>2</sup>, P2 – do 2000mm<sup>2</sup>, P3 – do 1000mm<sup>2</sup>.</p>		

Tabela 17b. Kategorie deskowania.

	KD2	KD3 (duże prawdopodobieństwo jedenorazowego użycia deskowania)
Otwory wiercone	dozwolone do napraw	niedozwolone
Otwory po gwoździach i śrubach	dozwolone bez odprysków	dozwolone jako miejsca napraw po uzgodnieniu ze zleceniodawcą
Uszkodzenie deskowania w wyniku działania wibratora pogrążalnego	niedozwolone	niedopuszczalne
Zadrapania	dozwolone jako miejsca napraw	dozwolone jako miejsca napraw po uzgodnieniu ze zleceniodawcą
Resztki betonu	niedozwolone	niedozwolone

Zaczyn cementowy	niedozwolone	niedozwolone
Małe fałdki, pomarszczenia sklejki, znajdujące się w obszarze wiercenia, gwoździowania	niedozwolone	niedozwolone
Miejscowe naprawy	dozwolone	dozwolone po uzgodnieniu ze zleceniodawcą
Element referencyjny	zalecane wykonanie	wymagane wykonanie

### 5.3.7.1 Naprawa wadliwie wykonanego betonu

Wszystkie uszkodzenia powierzchni powinny być naprawione na koszt Wykonawcy. Metodę naprawy powierzchni betonowych zgodną z PN-EN-1504 oraz zgodną z [7].

### 5.3.7.2 Zabrudzenia

W przypadku zabrudzeń spowodowanych innymi pracami budowlanymi wykonywanymi już po wykonaniu elementu lub wynikającymi z niedoczyszczenia deskowania, można zastosować umycie powierzchni betonu delikatnymi środkami czyszczącymi.

Uwaga: najbardziej skutecznym sposobem unikania zabrudzeń jest stosowanie odpowiednich zabezpieczeń (np. przez przykrycie matami lub foliami) wykonanego już betonu w trakcie wykonywania innych robót budowlanych.

### 5.3.7.3 Pęcherze, raki i inne uszkodzenia

W celu naprawy uszkodzeń betonu jak pęcherze, raki i inne wady powierzchni należy stosować zaprawy naprawcze drobno lub gruboziarniste lub ich kombinacje, w zależności od wielkości wady i wymaganej faktury. Naprawy należy wykonać zgodnie z projektem technologicznym i wykonać wg odrębnych specyfikacji. Należy dążyć do tego, aby naprawiane miejsca miały możliwie zbliżoną kolorystykę do pozostałej powierzchni.

Przed przystąpieniem do właściwej naprawy należy wykonać powierzchnie próbne w mało widocznym miejscu, w celu sprawdzenia kolorystyki zastosowanej zaprawy i przedstawić je Inżynierowi do zatwierdzenia.

### 5.3.8. Roboty wykończeniowe

Roboty wykończeniowe powinny być zgodne z dokumentacją projektową i STWiORB. Do robót wykończeniowych należą prace związane z dostosowaniem wykonanych robót do istniejących warunków terenowych, takie jak:

- odtworzenie elementów czasowo usuniętych,
- roboty porządkujące otoczenie terenu robót.

## 6. Kontrola jakości robót

### 6.1 Ogólne wymagania dotyczące kontroli jakości robót

Ogólne zasady kontroli jakości robót podano w D-M-00.00.00. "Wymagania ogólne"

Badania i pomiary dzielą się na:

- badania i pomiary Wykonawcy – w ramach własnego nadzoru
- badania i pomiary kontrolne – w ramach nadzoru Zamawiającego.

W uzasadnionych przypadkach w ramach badań i pomiarów kontrolnych dopuszcza się wykonanie badań i pomiarów kontrolnych dodatkowych i/lub badań i pomiarów arbitrażowych.

Badania obejmują:

- pobranie próbek,
- zapakowanie próbek do wysyłki,
- transport próbek z miejsca pobrania do placówki wykonującej badania,
- przeprowadzenie badania,
- sprawozdanie z badań.

Pomiary obejmują terenową weryfikację cech elementu betonowego.

### 6.2 Badania i pomiary Wykonawcy

Wykonawca jest zobowiązany do przeprowadzania na bieżąco badań i pomiarów w celu sprawdzania czy jakość wykonanych Robót jest zgodna z postawionymi wymaganiami.

Badania i pomiary powinny być wykonywane z niezbędną starannością, zgodnie z obowiązującymi przepisami i w wymaganym zakresie. Badania i pomiary Wykonawca powinien wykonywać z częstotliwością gwarantującą zachowanie wymagań dotyczących jakości robót, lecz nie rzadziej niż wskazano to w STWiORB. Wyniki badań będą dokumentowane i archiwizowane przez Wykonawcę. Wyniki badań Wykonawca jest zobowiązany przekazywać Inżynierowi/Inspektorowi Nadzoru.

### **6.3 Badania i pomiary kontrolne**

Badania i pomiary kontrolne są zlecane przez Inżyniera/Inspektora Nadzoru, a których celem jest sprawdzenie, czy jakość zastosowanych materiałów i wyrobów budowlanych (mieszanki betonowej i jej składników, cementów, kruszyw itp.) oraz gotowego betonu i elementu betonowego (wbudowany beton, połączenia itp.) spełniają wymagania określone w kontrakcie.

Pobieraniem próbek, wykonaniem badań i pomiarów na miejscu budowy zajmuje się Laboratorium Zamawiającego/Inżynier/Inspektor Nadzoru przy udziale lub po poinformowaniu przedstawicieli Wykonawcy. Zamawiający decyduje o wyborze Laboratorium Zamawiającego.

### **6.4 Badania i pomiary kontrolne dodatkowe**

W wypadku uznania, że jeden z wyników badań lub pomiarów kontrolnych nie jest reprezentatywny dla ocenianego odcinka budowy, strony kontraktu mogą wystąpić o przeprowadzenia badań lub pomiarów kontrolnych dodatkowych. Badania kontrolne dodatkowe są wykonywane przez Laboratorium Zamawiającego.

Strony Kontraktu decydują wspólnie o miejscach pobierania próbek i wyznaczeniu elementów betonowych do oceny. Jeżeli element betonowy nie może być jednoznacznie i zgodnie wyznaczony, to element ten nie powinien być mniejszy niż 20% ocenianego obiektu.

### **6.5 Badania i pomiary arbitrażowe**

Badania i pomiary arbitrażowe są powtórzeniem badań lub pomiarów kontrolnych i/lub kontrolnych dodatkowych, co do których istnieją uzasadnione wątpliwości ze strony Inżyniera/Inspektora Nadzoru, Zamawiającego lub Wykonawcy (np. na podstawie własnych badań).

Badania i pomiary arbitrażowe wykonuje się na wniosek strony kontraktu. Badania i pomiary arbitrażowe wykonuje bezstronne, akredytowane laboratorium (w tym inne laboratorium GDDKiA), które nie wykonywało badań lub pomiarów kontrolnych, przy udziale lub po poinformowaniu przedstawicieli stron.

W przypadku wniosku Wykonawcy zgodę na przeprowadzenie badań i pomiarów arbitrażowych wyraża Inżynier/Inspektor Nadzoru po wcześniejszej analizie zasadności wniosku. Zamawiający akceptuje laboratorium, które przeprowadzi badania lub pomiary arbitrażowe.

### **6.6 Badania przed przystąpieniem do robót**

Przed przystąpieniem do robót Wykonawca powinien:

- uzyskać wymagane dokumenty, dopuszczające wyroby budowlane do obrotu i powszechnego stosowania (certyfikaty zgodności, deklaracje właściwości użytkowych) i na ich podstawie sprawdzić zgodność właściwości materiałów i wyrobów przeznaczonych do wykonania robót z wymaganiami podanymi w STWiORB,
- wykonać własne badania materiałów i wyrobów przeznaczonych do wykonania robót, w celu sprawdzenia ich właściwości z wymaganymi w STWiORB.

Wszystkie dokumenty oraz wyniki badań Wykonawca przedstawia Inżynierowi/Inspektorowi Nadzoru do akceptacji

### **6.7 Kontrola deskowań i rusztowań**

Badania odbiorcze deskowań i rusztowań należy przeprowadzić po zbudowaniu, a przed rozpoczęciem ich eksploatacji pod kątem zgodności z projektem wykonawczym rusztowań i deskowań. Badania okresowe należy przeprowadzać w trakcie eksploatacji, przed każdą nową fazą robót oraz po mogących mieć wpływ na stan deskowań i rusztowań zjawiskach atmosferycznych (silnych wiatrach, intensywnych opadach, itp.), a także po ewentualnych awariach, uderzeniach montowanymi elementami obiektu mostowego, itp.

Badania elementów rusztowań i deskowań należy przeprowadzać w zależności od użytego materiału zgodnie z :

- PN-S-10050, w przypadku elementów stalowych,
- PN-S-10080, w przypadku konstrukcji drewnianych.

Każde rusztowanie podlega odbiorowi, w czasie którego należy sprawdzać:

- rodzaj użytego materiału na zgodność z projektem technologicznym,
- łączniki, złącza,
- poziomy górnych krawędzi przed obciążeniem i po obciążeniu oraz krawędzi dolnych stanowiących miarę odkształcalności posadowienia (niwelacyjnie),
- efektywności stężeń,
- wielkości podniesienia wykonawczego,
- przygotowanie podłoża i sposób przekazywania nacisków na podłoże.

Każde deskowanie powinno podlegać odbiorowi, przedmiotem kontroli powinny być:

- rodzaj użytego materiału na zgodność z projektem technologicznym,
- szczelność deskowań w płaszczyznach i narożach,
- poziom górnej krawędzi i powierzchni deskowań przed betonowaniem i po nim oraz porównanie z poziomem wymaganym.

Rusztowania i deskowania w czasie betonowania powinny być przedmiotem kontroli geodezyjnej w nawiązaniu do niezależnych reperów.

Kontrola stanu wyposażenia, oznakowania i zabezpieczeń deskowań i rusztowań powinna być prowadzona codziennie przez cały okres prowadzonych robót. Podczas budowy rusztowań i deskowań oraz podczas ich obciążania mieszanką betonową powinny być prowadzone badania geodezyjne w nawiązaniu do reperów państwowych. Pomiary te powinny być prowadzone również w czasie dojrzewania betonu oraz przy rozbiórce deskowań i rusztowań aż do wykonania próbnego obciążenia.

Ocena rusztowań powinna być przeprowadzona na podstawie uzyskanych wyników i stałych w formie protokołu.

Rusztowania należy uznać za wykonane zgodnie z wymaganiami STWiORB, jeżeli wszystkie badania dadzą wynik pozytywny. W przeciwnym przypadku zmontowana konstrukcja rusztowania lub jej część niewłaściwie wykonana powinna być doprowadzona do stanu zgodności ze STWiORB i całość poddana ponownym badaniom.

### **6.8 Badania składników mieszanki betonowej**

Badania składników mieszanki betonowej powinny być wykonane przed przystąpieniem do przygotowania mieszanki betonowej oraz podczas wykonywania robót betonowych.

Akceptacja dostaw składników betonu – cementu, kruszyw, domieszek i dodatków następuje na podstawie dokumentów związanych z wprowadzaniem wyrobów budowlanych do obrotu i stosowania, czyli oznakowanych znakiem CE lub znakiem B i dla których Wykonawca (Producent) dołączył Deklarację Właściwości Użytkowych (DWU) lub Krajową Deklarację Właściwości Użytkowych (KDWU), odniesionych do Europejskiej Normy zharmonizowanej (ENh), Polskiej Normy wyrobu (PN), Europejskiej Oceny Technicznej (EOT) lub Krajowej Oceny Technicznej (KOT).

Wykonanie badań sprawdzających składniki mieszanki betonowej przed przystąpieniem do przygotowania mieszanki betonowej, czyli na etapie badań wstępnych, jak również bieżące badania kontrolne dostaw, są po stronie Producenta betonu i powinny swym zakresem być zgodne z zapisami księgi Zakładowej Kontroli Produkcji obowiązującej w danym zakładzie produkcyjnym.

Zakres badań składników mieszanki betonowej będący po stronie odbiorcy betonu (Wykonawcy, Inżyniera) powinien być określony w Specyfikacji Technicznej.

Zakres badań składników mieszanki betonowej będący po stronie Producenta betonu oraz odbiorcy betonu (Wykonawcy, Inżyniera) powinien co najmniej obejmować badania wyszczególnione w dalszych punktach.

#### **6.8.1 Badania cementu**

Bezpośrednio przed użyciem cementu konieczne jest sprawdzenie, czy deklarowane właściwości cementu potwierdzają zgodność z wymaganiami PN-EN 197-1 lub PN-B-19707.

W przypadku wątpliwości co do jakości dostawy cementu Inżynier wydaje polecenie przeprowadzenia oznaczeń:

- wczesnej wytrzymałości na ściskanie oraz wytrzymałości na ściskanie po 28 dniach, według PN-EN 196-1,
- czasu wiązania według PN-EN 196-2,
- stałości objętości według PN-EN 196-3.

Inne właściwości cementu powinny być określane i deklarowane przez producenta cementu.

Wyniki badań należy sprawdzić na zgodność z wymaganiami podanymi w PN-EN 197-1 lub PN-B-19707.

#### **6.8.2 Badania kruszyw**

Oznaczenie kategorii reaktywności osobno dla każdej frakcji kruszywa grubego i drobnego wg PB/1/18 należy przeprowadzać z częstotliwością określoną w pkt 6.4 Wytucznych [12].

W odniesieniu do pozostałych właściwości kruszyw, w przypadku dostarczonej partii kruszywa, której jakość budzi wątpliwości, należy przeprowadzić oznaczenie:

- składu ziarnowego według PN-EN 933-1
- kształtu ziaren według PN-EN 933-3 lub według PN-EN 933-4 (dot. kruszywa grubego),
- procentowej zawartości ziaren o powierzchni przekruszonej i łamanej wg PN-EN 933-5 (dot. kruszywa grubego),
- zawartości pyłów według PN-EN 933-1,
- zawartości substancji organicznych według PN-EN 1744-1,
- odporności kruszywa na rozdrabnianie według PN-EN 1097-2 (dot. kruszywa grubego),
- mrozoodporności według PN-EN 1367-1 (dot. kruszywa grubego),

### **6.9 Wyniki badań należy sprawdzić na zgodność z wymaganiami podanymi w pkt. 2.3.2.**

#### **6.9.1 Badanie wody**

W przypadku, gdy nie jest używana woda wodociągowa badania należy wykonać zgodnie z PN-EN 1008.

#### **6.9.2 Badanie domieszek i dodatków do betonu**

Domieszki do betonu należy przed użyciem sprawdzić na zgodność z PN-EN 934-2, poprzez sprawdzenie ich oznakowania znakiem CE i sprawdzenie Deklaracji Właściwości Użytkowych.

## 6.10 Kontrola jakości mieszanki betonowej i betonu stwardniałego

### 6.10.1 Zakres kontroli i pobór próbek do badań

Kontroli podlegają następujące właściwości mieszanki betonowej:

- konsystencja mieszanki betonowej,
- zawartość powietrza w mieszance betonowej oraz betonu stwardniałego:
- wytrzymałość na ściskanie,
- odporność na działanie mrozu,
- odporność na penetrację wody pod ciśnieniem.

W kontroli właściwości mieszanki betonowej i betonu należy rozróżnić badania objęte obowiązkową kontrolą zgodności prowadzoną przez Producenta betonu według częstotliwości i kryteriów ustalonych w normach PN-EN 206 i PN-B 06265, a zawartych również w wymaganiach Zakładowej Kontroli Produkcji oraz badania objęte nieobowiązkową z punktu widzenia normy PN-EN 206 kontrolą identyczności prowadzoną przez stronę odbierającą beton (Wykonawcę, Inżyniera).

W czasie Robót Wykonawca prowadzi kontrolę identyczności mieszanki betonowej i betonu na podstawie planu pobierania i badania próbek, które należy pobierać w miejscu rozładunku mieszanki betonowej z betonowozu lub przy wylocie z pompy. Plan powinien zawierać m.in. podział obiektu (konstrukcji) na części podlegające osobnej ocenie, częstotliwość pobierania próbek do kontroli mieszanki betonowej i betonu. Plan kontroli identyczności betonu podlega akceptacji Inżyniera/Inspektora Nadzoru.

Próbki mieszanki betonu samozagęszczalnego SCC wolno pobierać jedynie ze środka wylewanej z betonowozu strugi i przenosić w sposób wykluczający ich segregację. Kostki do badań należy wypełniać centrycznie przez zalewanie, a przy wypełnianiu form z łopatką musi być ona „okręcana” w sposób wykluczający płyniecie grubego kruszywa do przodu i „zawijanie się” zaprawy do tyłu. Wypełnionych form nie wolno ustawiać w miejscach narażonych na wibracje (jak np. stopnie pracującej pompy do betonu, gdzie często pobiera się próbki).

### 6.10.2 Sprawdzenie konsystencji mieszanki betonowej

Sprawdzenie konsystencji przeprowadza się zgodnie z planem pobierania i badania próbek. Badanie konsystencji metodą opadu stożka przeprowadza się zgodnie z PN-EN 12350-2, dla mieszanek SCC badanie konsystencji przeprowadza się metodą rozplywu stożka zgodnie z PN-EN 12350-8. Dodatkowe właściwości mieszanek SCC należy badać według określonej metody, zgodnie z normami przywołanymi w PN-EN 206.

Na stanowisku betonowania konsystencja powinna być sprawdzana co najmniej trzy razy na pierwsze 50 m<sup>3</sup> mieszanki do ustabilizowania się konsystencji, a później każdorazowo przy wykonywaniu próbek do badania przy badaniu zawartości powietrza lub w przypadku wątpliwości związanych z jakością. Przy stosowaniu pomp do układania mieszanki betonowej wymaga się sprawdzenia konsystencji przy wylocie z pompy. Wykonawca na etapie zatwierdzania PZJ jest zobligowany do wskazania robót gdzie będzie występowało ryzyko jakiegokolwiek zagrożenia dla osób pobierających próbki i wykonujących badania. PZJ podlega zatwierdzeniu przez Inżyniera Kontraktu. W przypadku zagrożenie życia i zdrowia Zamawiający nie wymaga prowadzenia kontroli identyczności mieszanki betonowej przy wylocie pompy, fakt taki należy wskazać w protokole poboru próby

Pomiar konsystencji należy wykonać na próbce punktowej pobranej na początku rozładunku. Próbkę punktową należy pobrać po rozładowaniu około 0,3 m<sup>3</sup> mieszanki zgodnie z PN-EN 12350-1.

Kryteria badania i oceny identyczności dla konsystencji wykonywanych przez odbiorcę betonu (Wykonawcę, Inżyniera) są takie same jak kryteria dla oceny zgodności dla tego parametru, wykonywanej przez Producenta betonu.

Maksymalne dopuszczalne odchylenia pojedynczego oznaczenia kontrolowanej konsystencji lub dodatkowych właściwości mieszanek SCC od granic przyjętej klasy podano w Tabeli 18.

W Tabeli 19 podano maksymalne dopuszczalne tolerancje pojedynczego oznaczenia kontrolowanej konsystencji lub właściwości dodatkowych mieszanek SCC od założonej wartości.

Tabela 18. Ocena zgodności w miejscu dostawy dotycząca klas konsystencji oraz właściwości dodatkowych mieszanek SCC

Właściwość	Metoda badania	Maksymalna dopuszczalna odchyłka <sup>a</sup> pojedynczych wyników badania, w miejscu dostawy, od wartości granicznych lub w przypadku konsystencji granic wyspecyfikowanej klasy	
		Dolna granica	Górna granica
Opad stożka	EN 12350-2	-10 mm	+10 mm
		- 20 mm <sup>b</sup>	+20 mm <sup>b</sup>
Rozplyw stożka	EN 12350-8	Nie dopuszcza się odchyłek	Nie dopuszcza się odchyłek
Lepkość	EN 12350-8 lub EN 12350-9		
Przepływalność	EN 12350-10 lub EN 12350-12		

Odporność na segregację	EN 12350-11		
<sup>a</sup> Przy braku górnej lub dolnej granicy w odpowiednich klasach konsystencji, odchyłek nie stosuje się <sup>b</sup> Dotyczy wyłącznie konsystencji badanej na początku rozładunku betoniarki samochodowej lub urządzenia mieszającego			

Tabela 19. Kryteria zgodności dotyczące założonych wartości dla konsystencji i lepkości

Opad stożka			
Wartość założona w mm	≤ 40	50 do 90	≥ 100
Tolerancja w mm	± 10	± 20	± 30
Średnica rozplywu stożka			
Wartość założona w mm	Wszystkie wartości		
Tolerancja w mm	± 50		
Lepkość t <sub>500</sub>			
Wartość założona w s	Wszystkie wartości		
Tolerancja w s	± 1		
Lepkość t <sub>v</sub>			
Wartość założona w s	< 9		≥ 9
Tolerancja w s	± 3		± 5

### 6.10.3 Sprawdzenie zawartości powietrza w mieszance betonowej

Sprawdzenie zawartości powietrza w mieszance betonowej przeprowadza się zgodnie z planem pobierania i badania próbek. Badanie zawartości powietrza w mieszance betonowej przeprowadza się zgodnie z PN-EN 12350-7. Na stanowisku betonowania zawartość powietrza w mieszance powinna być sprawdzana co najmniej trzy razy na pierwsze 50 m<sup>3</sup> mieszanki do ustabilizowania się właściwej zawartości powietrza, a później każdorazowo przy wykonywaniu próbek do badania projektowanej wytrzymałości oraz dodatkowo, w przypadku wątpliwości związanych z jakością. Różnice pomiędzy przyjętą zawartością powietrza w mieszance a kontrolowaną nie powinny być większe niż: - 0,5 % / + 1 % . Zawartość powietrza w mieszance betonowej sprawdza się w miejscu dostawy betonu konstrukcyjnego napowietrzonego. Przy stosowaniu pomp do układania mieszanki betonowej wymaga się sprawdzenia zawartości powietrza w mieszance przy wylocie.

### 6.10.4 Sprawdzenie wytrzymałości na ściskanie betonu

Próbki do badania wytrzymałości na ściskanie betonu wykonuje się zgodnie z planem pobierania i badania próbek. Na stanowisku betonowania należy wykonywać próbki o liczności określonej w planie, lecz nie mniej niż 6 próbek (co najmniej parami z tej samej próbki mieszanki betonowej) z jednego elementu lub grupy elementów betonowanych tego samego dnia oraz dodatkowo, w przypadku wątpliwości związanych z jakością i na polecenie Inżyniera/Inspektora Nadzoru.

Badanie wytrzymałości na ściskanie przeprowadza się zgodnie z PN-EN 12390-3 na próbkach sześciennych o boku 150 mm lub o walcowych o wymiarach 150/300 mm.

Sposób pobrania próbek mieszanki betonowej powinien być zgodny z PN-EN 12350-1. Próbkę wykonuje się i pielęgnuje zgodnie z normą PN-EN 12390-2. Dopuszcza się oznaczenie wytrzymałości na ściskanie na próbkach sześciennych o boku 100 mm lub 200 mm, z zachowaniem następujących zależności:

- $f_{c, \text{cube}} (150 \text{ mm}) = 0,95 \times f_{c, \text{cube}} (100 \text{ mm})$ , dla próbek o boku 100mm,
- $f_{c, \text{cube}} (150 \text{ mm}) = 1,05 \times f_{c, \text{cube}} (200 \text{ mm})$ , dla próbek o boku 200mm.

Wynik badania powinien stanowić średnią z wyników dwóch lub więcej próbek do badania wykonanych z jednej próbki mieszanki i badanych w tym samym wieku. Jeżeli wartości badania różnią się o więcej niż 15 % od średniej, wyniki te należy pominąć.

Wytrzymałość betonu na ściskanie należy oznaczyć w zależności od rodzaju zastosowanego cementu zgodnie z PN-B-06265 9 (Tabela 20).

Tabela 20. Czas równoważny wykonywania badań betonu w zależności od rodzaju zastosowanego cementu

Rodzaj cementu	Czas równoważny
CEM I (R), CEM II/A (R),	28 dni
CEM I (N), CEM II/A (N), CEM II/B (N,R)	56 dni

Zadanie: „Rozbudowa drogi wojewódzkiej nr 487 wraz ze zmianą jej przebiegu w miejscowości Olesno”

CEM III/A	90 dni
-----------	--------

W przypadku certyfikowanej kontroli produkcji uznaje się, że określona objętość betonu należy do danej klasy jeżeli spełnia kryteria identyczności podane w Tabeli 21, przy czym przez certyfikowaną kontrolę produkcji należy rozumieć posiadanie przez Producenta betonu Certyfikatu Zakładowej Kontroli Produkcji obejmującego wszystkie wymagania załącznika C normy PN-EN 206.

Tabela 21. Kryteria identyczności dotyczące wytrzymałości na ściskanie w przypadku betonu wytwarzanego w warunkach certyfikowanej kontroli produkcji

Liczba „n” wyników badań wytrzymałości na ściskanie na próbkach z określonej objętości	Kryterium 1	Kryterium 2
	średnia z „n” wyników ( $f_{cm}$ ) N/mm <sup>2</sup>	dowolny pojedynczy wynik ( $f_{ci}$ ) N/mm <sup>2</sup>
1	Nie stosuje się	$\geq f_{ck} - 4$
2-4	$\geq f_{ck} + 1$	$\geq f_{ck} - 4$
5-6	$\geq f_{ck} + 2$	$\geq f_{ck} - 4$

*f<sub>cm</sub> - średnia z n wyników badania wytrzymałości serii n próbek*  
*f<sub>ck</sub> - wytrzymałość charakterystyczna na ściskanie*  
*f<sub>ci</sub> - pojedynczy wynik badania wytrzymałości z serii n próbek*

### 6.10.5 Sprawdzenie odporności betonu na działanie mrozu

Sprawdzenie odporności betonu na działanie mrozu przeprowadza się na próbkach wykonanych na stanowisku betonowania zgodnie z planem pobierania i badania próbek, co najmniej raz z jednego elementu lub grupy elementów w okresie wykonywania obiektu, ale nie rzadziej niż jeden raz na 5000 m<sup>3</sup> betonu.

Badanie odporności betonu na działanie mrozu przeprowadza się metodą zgodnie z Załącznikiem N normy PN-B-06265.

Badanie mrozoodporności należy rozpocząć w czasie równoważnym w zależności od rodzaju zastosowanego cementu (Tabela 20). Wymagany stopień mrozoodporności betonu jest osiągnięty, jeżeli po wymaganej liczbie cykli zamrażania i odmrażania (Tabela 21), spełnione są następujące warunki:

- próbka nie wykazuje pęknięć,
- łączna masa ubytków betonu nie przekracza 5 % masy próbek nie zamrażanych,
- obniżenie wytrzymałości na ściskanie jest nie większe niż 20 % w stosunku do wytrzymałości próbek nie zamrażanych.

Tabela 21. Wymagana liczba cykli zamrażania/rozmarzania dla danego stopnia mrozoodporności

Stopień mrozoodporności betonu	Wymagana liczba cykli
F200	200
F150	150
F100	100

Kryteria badania i oceny identyczności dla odporności betonu na działanie mrozu wykonywanych przez odbiorcę betonu (Wykonawcę, Inżyniera) są takie same jak kryteria dla oceny zgodności dla tego parametru, wykonywanej przez producenta betonu.

Próbki do sprawdzenia odporności betonu na działanie mrozu formuje się z mieszanki w miejscu dostawy betonu konstrukcyjnego napowietrzonego.

### 6.10.6 Sprawdzenie odporności na penetrację wody pod ciśnieniem

Sprawdzenie odporności na penetrację wody pod ciśnieniem przeprowadza się na 3 próbkach wykonanych na stanowisku betonowania zgodnie z planem pobierania i badania próbek, co najmniej raz z jednego elementu lub grupy elementów w okresie wykonywania obiektu, ale nie rzadziej niż jeden raz na 5000 m<sup>3</sup> betonu.

Badanie odporności betonu na penetrację wody pod ciśnieniem przeprowadza się zgodnie z PN-EN 12390-8. Sposób wykonywania i pielęgnacji próbek do badania powinien być zgodny z PN-EN 12390-2.

Badanie głębokości penetracji wody pod ciśnieniem należy rozpocząć w czasie równoważnym w zależności od rodzaju zastosowanego cementu (Tabela 20).

Maksymalna głębokość penetracji wody pod ciśnieniem w każdej badanej próbce powinna być nie większa niż określona w pkt. 2.2 niniejszych STWiORB.

Kryteria badania i oceny identyczności dla głębokości penetracji wody pod ciśnieniem wykonywanych przez odbiorcę betonu (Wykonawcę, Inżyniera) są takie same jak kryteria dla oceny zgodności dla tego parametru, wykonywanej przez producenta betonu.

### 6.10.7 Pobieranie próbek i badania

Do Wykonawcy należy wykonywanie badań przewidzianych niniejszych STWiORB oraz gromadzenie, przechowywanie i przedkładanie Inżynierowi/Inspektorowi Nadzoru wyników badań składników mieszanki betonowej i betonu stwardniałego.

Laboratorium Zamawiającego zastrzega sobie prawo do przeprowadzenia badań kontrolnych i kontrolnych dodatkowych, w takim przypadku Inżynier/Inspektor Nadzoru jest zobligowany do wystawienia zlecenia na w/w badanie.

### 6.10.8 Badania betonu w konstrukcji

Wytrzymałość betonu na ściskanie może być określona na próbkach (rdzeniowych) wyciętych z elementu konstrukcji według PN-EN 12504-1 lub metodami nieniszczącymi według PN-EN 12504-2 lub PN-EN 12504-4. Dopuszcza się inne metody badań pośrednich i bezpośrednich betonu w konstrukcji, pod warunkiem zweryfikowania proponowanej w nich kalibracji cech wytrzymałościowych w konstrukcji na pobranych z konstrukcji odwiertach lub wykonanych wcześniej próbkach.

Interpretacji wyników badań należy dokonać według rozdz. 9 normy PN-EN 13791.

W przypadkach technicznie uzasadnionych Inżynier/Inspektor Nadzoru może zlecić przeprowadzenie dodatkowych badań mrozoodporności betonu wg PN-B-06265, na próbkach wyciętych z konstrukcji.

### 6.11 Tolerancje wymiarów betonowych konstrukcji mostowych

Podane niżej tolerancje wymiarów można traktować jako miarodajne tylko wtedy, gdy dokumentacja projektowa albo Specyfikacja Techniczna nie przewidują inaczej.

Dopuszczalne odchyłki wymiarowe od określonych w dokumentacji projektowej wynoszą:

- długość przęsła :  $\pm 2$  cm,
- rozpiętość usytuowania łożysk:  $\pm 1$  cm,
- oś podłużna w planie:  $\pm 2$  cm,
- usytuowanie w planie belek podłużnych i poprzecznych:  $\pm 2$  cm,
- wysokość dźwigara:  $+ 0,5$  % i  $- 0,2$  %, lecz nie więcej niż 5 mm,
- szerokość dźwigara :  $+ 0,4$  % i  $- 0,2$  %, lecz nie więcej niż 3 mm,
- grubość płyt:  $+ 1$  % i  $- 0,5$  %, lecz nie więcej niż  $\pm 0,5$  cm,
- rzędne wysokościowe:  $\pm 1$  cm.

Tolerancje dla fundamentów:

- usytuowanie w planie:  $\pm 5$  cm (dla fundamentów o szerokości  $< 2$  m:  $\pm 2$  cm)
- rzędne wierzchu ławy:  $\pm 1$  cm.
- płaszczyzny i krawędzie - odchylenie od pionu:  $\pm 2$  cm.

Tolerancje dla podpór masywnych i słupowych:

- pochylenie ścian i słupów:  $0,5$  % wysokości (jednak dla słupów nie więcej niż 1,5 cm),
- wymiary w planie:  $\pm 2$  cm dla podpór masywnych,  $\pm 1$  cm dla podpór słupowych,
- rzędne wierzchu podpory:  $\pm 1$  cm.

W ścianach oporowych odchyłki nie powinny przekraczać:

- $1$  % wysokości w odniesieniu do nachylenia w pionie, lecz nie więcej niż 50 mm,
- $\pm 2$  cm w odniesieniu do wymiarów w planie,
- $\pm 2$  cm w odniesieniu do rzędnej górnej powierzchni budowli.

### 6.12 Kontrola wykończenia powierzchni betonowych

Jeżeli dokumentacja projektowa oraz STWiORB nie przewidują inaczej, wszystkie widoczne powierzchnie betonowe powinny być gładkie i mieć jednolitą barwę i fakturę. Na powierzchniach tych nie mogą być widoczne żadne zabrudzenia, przebarwienia czy inne wady pozostawione przez wewnętrzną wykładzinę deskowań, która powinna być odpowiednio przymocowana do deskowania. Pęknięcia elementów konstrukcyjnych są niedopuszczalne.

Należy wykluczyć pustki, raki i wykruszenia. Lokalne ubytki należy wypełnić betonem (zaprawą naprawczą) o minimalnym skurczu i wytrzymałości nie mniejszej niż wytrzymałość betonu w konstrukcji o barwie zbliżonej do koloru pierwotnej powierzchni betonu. Wszystkie nieprawidłowości wykończenia powierzchni muszą być naprawione przez Wykonawcę.

## 7. Obmiar robót

### 7.1 Ogólne zasady obmiaru robót

Ogólne zasady obmiaru robót podano w D-M-00.00.00. „Wymagania ogólne”.



## 7.2 Jednostka obmiarowa

Jednostką obmiarową jest m<sup>3</sup> (metr sześcienny) wbudowanego betonu danej klasy.

## 8. Odbiór robót

Ogólne zasady odbioru robót podano w D-M-00.00.00 „Wymagania ogólne”. Roboty uznaje się za wykonane zgodnie z Dokumentacją Projektową i STWiORB, jeżeli wszystkie badania i pomiary z zachowaniem tolerancji wg pkt. 6 niniejszych STWiORB dały wyniki pozytywne.

Do odbioru ostatecznego uwzględniane są wyniki badań i pomiarów kontrolnych, badań i pomiarów kontrolnych dodatkowych oraz badań i pomiarów arbitrażowych do wyznaczonych odcinków częściowych.

### 8.1 Zasady postępowania z wadliwie wykonanymi robotami

Jeżeli wystąpią wyniki negatywne dla materiałów i robót (nie spełniające wymagań określonych w STWiORB i opracowanych na ich podstawie STWiORB), to Inżynier/Inspektor Nadzoru/Zamawiający wydaje Wykonawcy polecenie przedstawienia programu naprawczego, chyba że na wniosek jednej ze stron kontraktu zostaną wykonane badania lub pomiary arbitrażowe (zgodnie z pkt. 6.5 niniejszych STWiORB), a ich wyniki będą pozytywne. Wykonawca w programie tym jest zobowiązany dokonać oceny wpływu na trwałość konstrukcji i przedstawić sposób naprawienia.

Na zastosowanie programu naprawczego wyraża zgodę Inżynier/Inspektor Nadzoru/Zamawiający.

W przypadku braku zgody Inżyniera/Inspektora Nadzoru/Zamawiającego na zastosowanie programu naprawczego wszystkie materiały i roboty nie spełniające wymagań podanych w odpowiednich punktach STWiORB zostaną odrzucone. Wykonawca wymieni materiały na właściwe i wykona prawidłowo roboty na własny koszt.

Jeżeli wymiana materiałów niespełniających wymagań lub wadliwie wykonane roboty spowodują szkodę w innych, prawidłowo wykonanych robotach, to również te roboty powinny być ponownie wykonane przez Wykonawcę na jego koszt.

### 8.2. Odbiór robót zanikających i ulegających zakryciu

Odbiorowi robót zanikających i ulegających zakryciu podlegają:

- montaż deskowań i rusztowań,
- wykonanie betonu w konstrukcjach ulegających zakryciu (np. fundamentów).

Odbiór tych robót powinien być zgodny z wymaganiami D-M-00.00.00. „Wymagania ogólne”.

## 9. Podstawa płatności

### 9.1 Ogólne ustalenia dotyczące podstawy płatności

Ogólne ustalenia dotyczące podstawy płatności podano w D-M-00.00.00 „Wymagania ogólne”.

### 9.2. Cena jednostki obmiarowej

Cena wykonania 1 m<sup>3</sup> betonu obejmuje:

- prace pomiarowe i roboty przygotowawcze,
- oznakowanie robót,
- dostarczenie materiałów i sprzętu,
- wykonanie i uzgodnienia projektów technologicznych (w tym projektów deskowań i rusztowań),
- wykonanie operatów wodnoprawnych dla konstrukcji tymczasowych (np. rusztowania),
- na czas robót nad rzekami i ciekami, uzyskanie wszelkich uzgodnień i pozwoleń,
- opracowanie recept laboratoryjnych mieszanek betonowych,
- wykonanie deskowania oraz rusztowania z pomostem, oczyszczenie deskowania,
- przygotowanie i transport mieszanki,
- ułożenie mieszanki betonowej z zagęszczeniem i pielęgnacją,
- przygotowanie betonu i wykonanie warstw szepnych w przypadku przerw roboczych,
- wykonanie dojazdów i stanowisk roboczych dla sprzętu,
- wykonanie przerw dylatacyjnych,
- wykonanie w konstrukcji wszystkich wymaganych dokumentacją projektową otworów jak również osadzenie potrzebnych zakotwień, marek, rur itp.,
- rozbiórkę deskowań, rusztowań i pomostów,
- oczyszczenie stanowiska pracy i usunięcie, będących własnością Wykonawcy, materiałów rozbiórkowych,
- wykonanie badań i pomiarów wymaganych w specyfikacji technicznej, odwiezienie sprzętu.
- wszelkie inne czynności związane z prawidłowym wykonaniem i wbudowaniem betonu zgodnie z wymaganiami niniejszych STWiORB.

Wszystkie roboty powinny być wykonane zgodnie z wymaganiami dokumentacji projektowej, niniejszych STWiORB.

### 9.3. Sposób rozliczenia robót tymczasowych i prac towarzyszących

Cena wykonania robót określonych niniejszym STWiORB obejmuje:

- roboty tymczasowe, które są potrzebne do wykonania robót podstawowych, ale nie są przekazywane Zamawiającemu i są usuwane po wykonaniu robót podstawowych,
- prace towarzyszące, które są niezbędne do wykonania robót podstawowych, niezaliczane do robót tymczasowych.

## 10. Przepisy związane

### 10.1 Normy

1. PN-EN 196-1 Metody badania cementu—Część 1: Oznaczanie wytrzymałości
2. PN-EN 196-2 Metody badania cementu—Część 2: Analiza chemiczna cementu
3. PN-EN 196-3 Metody badania cementu—Część 3: Oznaczanie czasów wiązania i stałości objętości
4. PN-EN 197-1 Cement—Część 1: Skład, wymagania i kryteria zgodności dotyczące cementów powszechnego użytku
5. PN-EN 206 Beton—Wymagania, właściwości, produkcja i zgodność
6. PN-EN 932-3 Badanie podstawowych właściwości kruszyw - Procedura i terminologia uproszczonego opisu petrograficznego
7. PN-EN 933-1 Badanie geometrycznych właściwości kruszyw - Oznaczanie składu ziarnowego - Metoda przesiewania
8. PN-EN 933-3 Badania geometrycznych właściwości kruszyw - Część 3. Oznaczanie kształtu ziaren za pomocą wskaźnika płaskości
9. PN-EN 933-4 Badania geometrycznych właściwości kruszyw - Część 4. Oznaczanie kształtu ziaren - Wskaźnik kształtu
10. PN-EN 933-5 Badania geometrycznych właściwości kruszyw - Część 5. Oznaczanie procentowej zawartości ziaren o powierzchniach powstałych w wyniku przekruszenia lub łamania kruszyw grubych
11. PN-EN 934-1 Domieszki do betonu, zaprawy i zaczynu - Część 1. Wymagania podstawowe
12. PN-EN 934-2 Domieszki do betonu, zaprawy i zaczynu - Część 2. Domieszki do betonu - Definicje, wymagania, zgodność, znakowanie i etykietowanie
13. PN-EN 1008 Woda do zarobowa do betonu - Specyfikacja pobierania próbek, badanie i ocena przydatności wody zarobowej do betonu, w tym wody odzyskanej z procesów produkcji betonu
14. PN-EN 1097-2 Badanie mechanicznych i fizycznych właściwości kruszyw - Część 2: Metody oznaczania odporności na rozdrabnianie
15. PN-EN 1097-3 Badanie mechanicznych i fizycznych właściwości kruszyw - Część 3: Oznaczenie gęstości nasypowej i jamistości
16. PN-EN 1097-6 Badanie mechanicznych i fizycznych właściwości kruszyw - Część 6: Oznaczanie gęstości ziaren i nasiąkliwości
17. PN-EN 1367-1 Badanie właściwości cieplnych i odporności kruszyw na działanie czynników atmosferycznych - Część 1: Oznaczanie mrozoodporności
18. PN-EN 1367-3 Badanie właściwości cieplnych i odporności kruszyw na działanie czynników atmosferycznych - Część 3: Badanie bazaltowej zgorzeli słonecznej metodą gotowania
19. PN-EN 1367-6 Badanie właściwości cieplnych i odporności kruszyw na działanie czynników atmosferycznych - Część 6: Mrozoodporność w obecności soli
20. PN-EN 1744-1 Badanie chemicznych właściwości kruszyw - Analiza chemiczna
21. PN-B-06265 Beton. Wymagania, właściwości, produkcja i zgodność. Krajowe uzupełnienie PN-EN 206+A1:2016-12
22. PN-EN 12350-1 Badania mieszanki betonowej—Część 1: Pobieranie próbek
23. PN-EN 12350-2 Badania mieszanki betonowej—Część 2: Badanie konsystencji metodą opadu stożka
24. PN-EN 12350-7 Badania mieszanki betonowej—Część 7: Badanie zawartości powietrza—Metody ciśnieniowe
25. PN-EN 12390-1 Badania betonu—Część 1: Kształt, wymiary i inne wymagania dotyczące próbek do badania i form
26. PN-EN 12390-2 Badania betonu—Część 2: Wykonywanie i pielęgnacja próbek do badań wytrzymałościowych
27. PN-EN 12390-3 Badania betonu—Część 3: Wytrzymałość na ściskanie próbek do badań
28. PN-EN 12390-8 Badania betonu—Część 8: Głębokość penetracji wody pod ciśnieniem
29. PN-EN 12620 Kruszywa do betonu
30. PN-EN 12504-1 Badania betonu w konstrukcjach - Część 1: Odwierty rdzeniowe - Wycinanie, ocena i badanie wytrzymałości na ściskanie
31. PN-EN 12504-2 Badania betonu w konstrukcjach - Część 2: Badanie nieniszczące. Oznaczanie liczby odbicia
32. PN-EN 12504-4 Badania betonu - Część 4: Oznaczanie prędkości fali ultradźwiękowej

### P.H.U. ARCUS 2

Tadeusz Hoszowski

33. PN-EN 13263-1 Pył krzemionkowy do betonu. Część 1. Definicje, wymagania i kryteria zgodności
34. PN-EN 13670 Wykonywanie konstrukcji z betonu
35. PN-EN 13791 Ocena wytrzymałości betonu na ściskanie w konstrukcjach i prefabrykowanych wyrobach betonowych
36. PN-B 19707 Cement. Cement specjalny. Skład, wymagania i kryteria zgodności
37. Eurokod 2 - PN-EN 1992 Projektowanie konstrukcji z betonu
38. ASTM C1260-14 Standard Test Method for Potential Alkali Reactivity of Aggregates
39. PN-EN 450-1 Popiół lotny do betonu. Część 1 : Definicje, specyfikacje i kryteria zgodności
40. ASTM C1293-18 Standard Test Method for Determination of Length Change of Concrete Due to Alkali-Silica Reaction
41. PN-EN 12350-8 Badania mieszanki betonowej – Część 8: Beton samozagęszczalny - Badanie metodą rozplywu stożka
42. PN-EN 1992-1-1 Eurokod 2: Projektowanie konstrukcji z betonu – Cześć 1-1: Reguły ogólne i reguły dla budynków;
43. PN-EN 1992-2 Eurokod 2: Projektowanie konstrukcji z betonu – Cześć 2: Mosty z betonu – Obliczanie i reguły konstrukcyjne;
44. PN-EN 1992-2 Załącznik Krajowy do Polskiej Normy Eurokod 2: Projektowanie konstrukcji z betonu – Cześć 2: Mosty z betonu – Obliczanie i reguły konstrukcyjne.
45. PN-EN 12350-8 Badania mieszanki betonowej -- Część 8: Beton samozagęszczalny -- Badanie metodą rozplywu stożka
46. PN-EN 12350-9 Badania mieszanki betonowej -- Część 9: Beton samozagęszczalny -- Badanie metodą V-lejka
47. PN-EN 12350-10 Badania mieszanki betonowej -- Część 10: Beton samozagęszczalny -- Badanie metodą L-pojemnika
48. PN-EN 12350-11 Badania mieszanki betonowej -- Część 11: Beton samozagęszczalny -- Badanie segregacji sitowej
49. PN-EN 12350-12 Badania mieszanki betonowej -- Część 12: Beton samozagęszczalny -- Badanie metodą J-pierścienia

## 10.2 Inne dokumenty

1. Wykonywanie robót budowlanych w okresie obniżonej temperatury, Wytyczne, Instrukcja nr 282/2011, Instytut Techniki Budowlanej, Warszawa, 2011.
2. Rozporządzenie Parlamentu Europejskiego i Rady (UE) nr 305/2011 z dnia 9 marca 2011r., ustanawiające zharmonizowane warunki wprowadzania do obrotu wyrobów budowlanych i uchylające dyrektywę Rady 89/106/EWG
3. Ustawa z dnia 16 kwietnia 2004 r. o wyrobach budowlanych (Dz. U. z 2019 r. poz. 266, z późn. zm.)
4. Rozporządzeniu Ministra Infrastruktury i Budownictwa z dnia 17 listopada 2016 r. w sprawie sposobu deklarowania właściwości użytkowych wyrobów budowlanych oraz sposobu znakowania ich znakiem budowlanym (Dz. U. poz. 1966 z późn. zm.)
5. Rozporządzenie Ministra Transportu i Gospodarki Morskiej z dnia 30 maja 2000 r. w sprawie warunków technicznych, jakim powinny odpowiadać drogowe obiekty inżynierskie i ich usytuowanie (Dz.U. nr 63, poz. 735, z późn. zm. )
6. Ogólna Specyfikacja Techniczna D-M-00.00.00. Wymagania ogólne
7. Beton Architektoniczny Wytyczne Techniczne, K. Kuniczuk, Stowarzyszenie Producentów Cementu, Kraków 2011.
8. Procedura badawcza GDDKiA PB/1/18 Oznaczenie stopnia reaktywności alkalicznej kruszywa przyśpieszoną metodą badania zmian długości próbek zaprawy, (<https://www.gddkia.gov.pl/pl/1118/dokumenty-techniczne>)
9. Procedura badawcza GDDKiA PB/2/18 Oznaczenie stopnia reaktywności alkalicznej kruszywa długoterminową metodą badania zmian długości próbek betonu, (<https://www.gddkia.gov.pl/pl/1118/dokumenty-techniczne>)
10. Procedura badawcza GDDKiA PB/3/18 Zalecenia dotyczące analizy petrograficznej kruszywa, (<https://www.gddkia.gov.pl/pl/1118/dokumenty-techniczne>)
11. Procedura badawcza GDDKiA PB/4/18 Określenie reaktywności mieszaniny materiałów hydraulicznych i kruszyw, (<https://www.gddkia.gov.pl/pl/1118/dokumenty-techniczne>)
12. Wytyczne techniczne klasyfikacji kruszyw krajowych i zapobiegania reakcji alkalicznej w betonie stosowanym w nawierzchniach dróg i drogowych obiektach inżynierskich, Reaktywność alkaliczna krajowych kruszyw ASR-RID, 2019, (<https://www.gddkia.gov.pl/pl/1118/dokumenty-techniczne>)
13. Deklaracja Właściwości Użytkowych N. CPR – IT1/0658

## **M.13.02.00 Beton niekonstrukcyjny**

### **1. Wstęp**

#### **1.1 Przedmiot Specyfikacji Technicznej Wykonania i Odbioru Robót Budowlanych (STWiORB)**

Przedmiotem niniejszej Specyfikacji Technicznej Wykonania i Odbioru Robót Budowlanych są wytyczne do przygotowania przez Wykonawcę Specyfikacji Technicznych Wykonania i Odbioru Robót Budowlanych dla robót związanych z wykonaniem oraz ułożeniem betonu niekonstrukcyjnego klasy poniżej C 20/25, w drogowych obiektach inżynierskich projektowanych w ramach realizacji zadania: „Rozbudowa drogi wojewódzkiej nr 487 wraz ze zmianą jej przebiegu w miejscowości Olesno”

#### **1.2. Zakres stosowania STWiORB**

Specyfikacja Techniczna Wykonania i Odbioru Robót Budowlanych jest stosowana jako Dokument Przetargowy i Kontraktowy przy zlecaniu i realizacji robót wymienionych w punkcie 1.1.

#### **1.3. Zakres robót objętych STWiORB**

Ustalenia zawarte w niniejszej STWiORB dotyczą wykonania robót wymienionych w pkt.1.1. związanych z wykonaniem betonu niekonstrukcyjnego zgodnie z Dokumentacją Projektową.

Zakres robót obejmuje:

- beton niekonstrukcyjny w deskowaniu C12/15,
- warstwa ochronna izolacji z betonu C12/15,

zgodnie z Dokumentacją Projektową.

#### **1.4. Określenia podstawowe**

**Beton niekonstrukcyjny** – beton w elementach obiektu mostowego, ustalonych w dokumentacji projektowej, o wytrzymałości mniejszej niż wytrzymałość betonu klasy C20/25.

Pozostałe określenia podstawowe są zgodne z obowiązującymi, odpowiednimi polskimi normami i z definicjami podanymi w D-M.00.00.00 „Wymagania ogólne” oraz z M-13.01.00.

#### **1.5. Ogólne wymagania dotyczące Robót**

Ogólne wymagania dotyczące robót podano w STWiORB DM.00.00.00 "Wymagania Ogólne".

Wykonawca robót jest odpowiedzialny za jakość wykonania robót i ich zgodność z Dokumentacją Projektową, STWiORB i poleceniami Inżyniera.

Niezbędne dane istotne z punktu widzenia:

- organizacji robót budowlanych;
- zabezpieczenia interesu osób trzecich;
- ochrony środowiska;
- warunków bezpieczeństwa pracy;
- zaplecza dla potrzeb Wykonawcy;
- warunków organizacji ruchu;
- zabezpieczenia chodników i jezdni

podano w STWiORB DM 00.00.00 „Wymagania Ogólne”

#### **1.6. Wspólny Słownik Zamówień (CPV)**

Kody grup, klas i kategorii robót Wspólnego Słownika Zamówień (CPV) dotyczących przedmiotu zamówienia podano w STWiORB DM 00.00.00 „Wymagania Ogólne”.

### **2. Materiały**

Ogólne wymagania dotyczące materiałów, ich pozyskiwania i składowania, podano w STWiORB D-M-00.00.00 „Wymagania ogólne”.

#### **2.1. Wytrzymałość betonu i klasy ekspozycji**

Beton powinien mieć wytrzymałość określoną klasą zgodną z dokumentacją projektową.

Klasy ekspozycji wg PN-EN 206-1 dla betonu podłoża: X0

#### **2.2. Składniki mieszanki betonowej**

##### **2.2.1. Cement**

Do wykonania betonu klasy poniżej C20/25 powinien być stosowany cement klasy 32,5 spełniający wymagania normy PN-EN 197-1 i M-13.01.00.

---

#### **P.H.U. ARCUS 2**

Tadeusz Hoszowski

### 2.2.2. Kruszywo

Kruszywo do wykonania betonu klasy poniżej C20/25 powinno odpowiadać wymaganiom normy PN-EN 12620 dla kruszyw do betonu i PN-EN 206. Ponadto kruszywo powinno spełniać poniższe wymagania:

- jako kruszywo grube powinien być stosowane materiały o maksymalnym wymiarze ziarna nie większym niż 31,5 mm,
- ziarna kruszywa nie powinny być większe niż 1/3 najmniejszego przekroju poprzecznego elementu i 3/4 odległości w świetle między prętami zbrojenia, leżącymi w jednej płaszczyźnie prostopadłej do kierunku betonowania.

Przed użyciem poszczególnych partii kruszywa do betonu konieczna jest akceptacja Inżyniera, która powinna być wydana na podstawie:

- a) krajowej deklaracji zgodności z Polską Normą, nie mającą statusu normy wycofanej lub Aprobata Techniczną i oznaczenia znakiem budowlanym albo deklaracji zgodności z Polską Normą wprowadzającą normę zharmonizowaną na wyrób budowlany lub Europejską Aprobata Techniczną oraz oznaczenia CE
- b) przeprowadzonych na budowie badań kruszywa obejmujących:
  - oznaczenie składu ziarnowego wg PN-EN 933-1,  
Wymagana kategoria w zależności od wymiaru ziarna:
    - a) kruszywo grube: dla  $D/d \leq 2$  lub  $D \leq 11,2$  mm nie niższa niż  $G_{C85/20}$ ; dla  $D/d > 2$  i  $D > 11,2$  mm nie niższa niż  $G_{C90/15}$
    - b) kruszywo drobne: wymagana kategoria  $G_{F85}$
  - oznaczenie zawartości pyłów mineralnych wg PN-EN 933-1 (wymagana kategoria: dla kruszywa grubego  $\leq f_{1,5}$ ; dla kruszywa drobnego  $\leq f_3$ )
  - oznaczenie kształtu ziarn wg PN-EN 933-4 (dotyczy kruszywa grubego – wymagana kategoria nie wyższa niż  $SI_{20}$ ),
  - oznaczenie odporności kruszywa na rozdrabnianie wg PN-EN 1097-2, badane na frakcji 10-14 mm (wymagana kategoria  $\leq LA_{40}$ )
  - oznaczenie mrozoodporności kruszywa w wodzie wg PN-EN 1367-1, badane na frakcji 8-16 mm (wymagana kategoria  $\leq F4$ )
  - oznaczenie zawartości zanieczyszczeń obcych),
  - oznaczenie zawartości grudek gliny (oznaczać jak zawartość zanieczyszczeń obcych),
  - oznaczenie zanieczyszczeń organicznych wg PN-EN 1744-1 (wymagana barwa nie ciemniejsza od wzorcowej)
  - należy prowadzić bieżącą kontrolę wilgotności kruszywa dla korygowania recepty roboczej betonu.

W przypadku, gdy kontrola wykaże niezgodność cech z wymaganiami użycie kruszywa może nastąpić po jego uszlachetnieniu, np. przez dodatek odpowiednich frakcji.

Inżynier Kontraktu zgodnie z przepisami ustawy z dnia 16 kwietnia 2004r. o wyrobach budowlanych może dopuścić, na podstawie otrzymanych badań do jednostkowego zastosowania w danym obiekcie budowlanym kruszywo nie posiadające oznaczenia znakiem budowlanym lub znakiem CE.

### 2.2.3. Woda zarobowa do betonu

Woda zarobowa do betonu powinna odpowiadać wymaganiom PN-EN 1008 i M-13.01.00.

### 2.2.4. Ustalanie składu mieszanki betonowej

Skład mieszanki betonowej powinien być ustalony zgodnie z STWiORB oraz normą PN-EN 206 tak, aby przy najmniejszej ilości wody zapewnić szczelne ułożenie mieszanki w wyniku zagęszczania przez wibrowanie. Skład mieszanki betonowej ustala laboratorium Wykonawcy lub wytwórni betonów i wymaga on zatwierdzenia przez Inżyniera.

## 2.3. Wymagane właściwości betonu

Dla betonów klasy poniżej C20/25 stosuje się tylko wymagania dotyczące wytrzymałości na ściskanie.

### 3. Sprzęt

Ogólne wymagania dotyczące sprzętu podano w STWiORB D-M.00.00.00 „Wymagania ogólne”.

Sprzęt do wykonania robót powinien spełniać wymagania podane w STWiORB M-13.01.00.

### 4. Transport

Ogólne wymagania dotyczące transportu podano w STWiORB D-M-00.00.00 „Wymagania ogólne”.

Transport mieszanki jak podano w STWiORB M-13.01.00, pkt 4.

## 5. Wykonanie robót

### P.H.U. ARCUS 2

Tadeusz Hoszowski

Ogólne zasady wykonywania robót podano w STWiORB D-M.00.00.00 „Wymagania ogólne”.

## 5.2. Wykonanie robót betonowych

Wykonanie robót betonowych - zgodnie z wymaganiami podanymi w STWiORB M-13.01.00. pkt.5.

Wykonawca przedstawi Inżynierowi do akceptacji projekt organizacji i harmonogram robót uwzględniający wszystkie warunki, w jakich będą wykonywane roboty betonowe.

Wykonanie robót powinno być poprzedzone odbiorem przez Inżyniera podłoża na poziomie posadowienia pod względem przydatności gruntu do posadowienia elementu.

Przed przystąpieniem do układania betonu należy sprawdzić poprawność wykonania robót ziemnych (wg STWiORB M-11.01.00). Podłoże winno być równe, czyste i odwodnione. Beton winien być rozkładany w miarę możliwości w sposób ciągły z zachowaniem kontroli grubości oraz rzędnych wg rysunków. W czasie betonowania należy górną powierzchnię betonu wyprofilować w spadku oraz pozostawić wgłębienie w najniższym punkcie w celu możliwości prawidłowego odwodnienia wykopu.

Wykonanie deskowania – zgodnie ze STWiORB M-13.01.00.

## 6. Kontrola jakości robót

Ogólne zasady kontroli jakości robót podano w STWiORB D-M.00.00.00 „Wymagania ogólne”.

### 6.1. Badania przed przystąpieniem do robót

Przed przystąpieniem do robót Wykonawca powinien:

a) uzyskać wymagane dokumenty, dopuszczające wyroby budowlane do obrotu i powszechnego stosowania (oznaczenie CE lub znakiem budowlanym, ew. deklaracje właściwości użytkowych, aprobaty techniczne lub badania materiałów wykonane przez dostawców itp.) i na ich podstawie sprawdzić zgodność materiałów z wymaganiami punktu 2 niniejszej specyfikacji.

b) wykonać własne badania właściwości materiałów przeznaczonych do wykonania robót, określone w STWiORB M-13.01.00 pkt 6.2, z uwzględnieniem wymagań podanych w punkcie 2 niniejszej STWiORB.

Inżynier Kontraktu zgodnie z przepisami ustawy z dnia 16 kwietnia 2004r. o wyrobach budowlanych może dopuścić, na podstawie otrzymanych badań do jednostkowego zastosowania w danym obiekcie budowlanym wyrobów budowlanych nie posiadających oznaczenia znakiem budowlanym lub znakiem CE

### 6.2. Kontrola jakości betonu

Kontroli podlegają:

– wytrzymałość betonu na ściskanie.

Zwraca się uwagę na konieczność wykonania planu kontroli jakości betonu zawierającego m.in. szczegółowe określenie liczebności i terminów pobierania próbek do kontroli jakości mieszanki i betonu. Plan kontroli jakości betonu podlega akceptacji Inżyniera.

Kontrolę jakości mieszanki betonowej i betonu należy przeprowadzać zgodnie z PN-EN 12350-1, PN-EN 12390-2, PN-EN 12390-3 oraz STWiORB M-13.01.00 pkt 6.3.4. Wyniki kontroli powinny być zgodne z pkt 2.3 niniejszej STWiORB.

### 6.3. Tolerancje wymiarów

Wymiary elementów nie powinny różnić się od projektowanych więcej niż o 1,0 cm.

### 6.4. Kontrola deskowań

Każde deskowanie powinno podlegać odbiorowi. Przedmiotem kontroli w czasie odbioru powinny być:

- rodzaj użytego materiału na zgodność z projektem technologicznym,
- szczelność deskowań w płaszczyznach i narożach,
- poziom górnej krawędzi i powierzchni deskowań przed betonowaniem i po nim oraz porównanie z poziomem wymaganym.

Deskowania w czasie betonowania powinny być przedmiotem kontroli geodezyjnej w nawiązaniu do niezależnych reperów.

## 7. Obmiar robót

### 7.1. Wymagania ogólne

Ogólne zasady obmiaru robót podano w STWiORB DM 00.00.00. „Wymagania ogólne”.

### 7.2. Jednostka obmiarowa

Jednostką obmiarową jest metr sześcienny (m<sup>3</sup>) wykonanego i odebranego betonu niekonstrukcyjnego z wszystkimi robotami towarzyszącymi zgodnie z Dokumentacją Projektową.

## 8. Odbiór robót

Ogólne zasady odbioru robót podano w STWiORB D-M.00.00.00 „Wymagania ogólne”.

Roboty uznaje się za wykonane zgodnie z dokumentacją projektową, STWiORB i wymaganiami Inżyniera, jeżeli wszystkie pomiary i badania z zachowaniem tolerancji wg punktu 6 dały wyniki pozytywne.

### 8.1. Odbiór robót zanikających i ulegających zakryciu

Odbiorowi robót zanikających i ulegających zakryciu podlegają:

- wykonanie deskowań,
- wykonanie betonu w podłożu fundamentów.

Odbiór tych robót powinien być zgodny z wymaganiami D-M-00.00.00 „Wymagania ogólne” oraz niniejszej STWiORB.

## 9. Podstawa płatności

### 9.1. Wymagania ogólne

Ogólne ustalenia dotyczące podstawy płatności podano w STWiORB DM 00.00.00 „Wymagania ogólne”.

### 9.2. Cena jednostkowa

Cena jednostkowa obejmuje:

- opracowanie wszystkich opracowań wymienionych w pkt.5 niniejszej STWiORB wraz z niezbędnymi uzgodnieniami;
- wykonanie wszystkich czynności określonych w niniejszej STWiORB oraz wynikających z opracowań wykonanych przez Wykonawcę, wymienionych w pkt. 5 niniejszej STWiORB;
- sporządzenie Projektu Deskowań,
- sporządzenie Projektu Technologicznego Betonowania,
- opracowanie recept i ich zatwierdzenie,
- zapewnienie niezbędnych czynników produkcji,
- zakup i dostarczenie na plac budowy wszystkich niezbędnych materiałów,
- zastosowanie materiałów pomocniczych koniecznych do prawidłowego wykonania robót lub wynikających z przyjętej technologii robót,
- wykonanie dojazdów i stanowisk roboczych dla sprzętu,
- oczyszczenie podłoża,
- wykonanie deskowania,
- dostarczenie i ułożenie mieszanki betonowej z zagęszczeniem i pielęgnacją,
- rozebranie deskowania,
- oznakowanie miejsca robót i jego utrzymanie,
- wykonanie niezbędnych badań laboratoryjnych i pomiarów wymaganych w STWiORB.

## 10. Przepisy związane

### 10.1. Normy

PN-EN 197-1	Cement. Część 1: Skład, wymagania i kryteria zgodności dotyczące cementów powszechnego użytku.
PN-EN 933-1	Badanie geometrycznych właściwości kruszyw. Oznaczanie składu ziarnowego.
PN-EN 933-4	Badania geometrycznych właściwości kruszyw. Część 4. Oznaczanie kształtu ziarn
PN-EN 1008	Woda do zarobowa do betonów.
PN-EN 206	Beton. Wymagania, właściwości, produkcja i zgodność.
PN-EN 12620	Kruszywa do betonu
PN-EN 12350-1	Badania mieszanki betonowej. Pobieranie próbek
PN-EN 12390-2	Badania betonu. Wykonywanie i pielęgnacja próbek do badań wytrzymałościowych.
PN-EN 12390-3	Badania betonu. Wytrzymałość na ściskanie próbek do badania
PN-EN 1097-2	Badania mechanicznych i fizycznych właściwości kruszyw. Metody oznaczania odporności na rozdrabnianie.
PN-EN 1367-1	Badania właściwości cieplnych i odporności kruszyw na działanie czynników atmosferycznych. Część 1: Oznaczanie mrozoodporności.
PN-EN 1744-1	Badania chemicznych właściwości kruszyw -- Część 1: Analiza chemiczna

### 10.2. Inne dokumenty

D-M.00.00.00. Wymagania ogólne  
M-13.01.00. Beton konstrukcyjny

## P.H.U. ARCUS 2

Tadeusz Hoszowski

## **M.15.01.01 Izolacje wykonywane na zimno**

### **1. Wstęp**

#### **1.1. Przedmiot Specyfikacji Technicznej Wykonania i Odbioru Robót Budowlanych**

Przedmiotem niniejszej Specyfikacji Technicznej Wykonania i Odbioru Robót Budowlanych są wytyczne robót związanych z wykonaniem izolacji na zimno tych części konstrukcji drogowych obiektów inżynierskich, które mają bezpośrednią styczność z gruntem w ramach realizacji zadania: „Rozbudowa drogi wojewódzkiej nr 487 wraz ze zmianą jej przebiegu w miejscowości Olesno”

#### **1.2. Zakres stosowania STWiORB**

Specyfikacja Techniczna Wykonania i Odbioru Robót Budowlanych jest stosowana jako dokument przetargowy i kontraktowy przy zlecaniu i realizacji robót wymienionych w pkt.1.1.

#### **1.3. Zakres Robót objętych STWiORB**

Ustalenia zawarte w niniejszej STWiORB mają zastosowanie przy wykonaniu wszystkich czynności związanych z wykonaniem izolacji na zimno części konstrukcji obiektów mostowych stykających się z gruntem.

Zakres robót obejmuje:

- wykonanie izolacji na zimno

zgodnie z Dokumentacją Projektową.

#### **1.4. Określenia podstawowe**

**Elastyczna powłoka izolacyjna** – wysoko elastyczna masa uszczelniająca na bazie tworzyw sztucznych i mas bitumicznych.

**Materiał gruntujący** – odporna na alkalia emulsja bitumiczna

Określenia podane w niniejszych STWiORB są zgodne z obowiązującymi normami i przepisami zawartymi w pkt 10 niniejszych STWiORB oraz z określeniami podanymi w STWiORB DM.00.00.00 „Wymagania ogólne”.

#### **1.5. Ogólne wymagania dotyczące Robót**

Ogólne wymagania dotyczące robót podano w STWiORB DM.00.00.00 „Wymagania Ogólne”.

Wykonawca robót jest odpowiedzialny za jakość wykonania robót i ich zgodność z Dokumentacją Projektową, STWiORB i poleceniami Inżyniera.

Niezbędne dane istotne z punktu widzenia:

- organizacji robót budowlanych;
- zabezpieczenia interesu osób trzecich;
- ochrony środowiska;
- warunków bezpieczeństwa pracy;
- zaplecza dla potrzeb Wykonawcy;
- warunków organizacji ruchu;
- zabezpieczenia chodników i jezdni,

podano w STWiORB DM 00.00.00 „Wymagania Ogólne”.

#### **1.6. Wspólny Słownik Zamówień (CPV)**

Kody grup, klas i kategorii robót Wspólnego Słownika Zamówień (CPV) dotyczących przedmiotu zamówienia podano w STWiORB DM.00.00.00 „Wymagania Ogólne”.

## **2. Materiały**

Ogólne wymagania dotyczące materiałów, ich pozyskiwania i składowania podano w STWiORB DM.00.00.00 „Wymagania ogólne”.

Zastosowane materiały muszą spełniać wymagania Ustawy o wyrobach budowlanych z dnia 16 kwietnia 2004 r. oraz uzyskać akceptację Inżyniera.

### **2.1. Stosowane materiały**

Do wykonania izolacji wg zasad niniejszych STWiORB przewiduje się zastosowanie:

- plastyfikowanych asfaltów ponaftowych, rozcieńczanych w rozpuszczalnikach (rzadka masa asfaltowa do gruntowania podłoża betonowego oraz gęsta lub półgęsta masa asfaltowa do wykonywania powłok przeciwwilgociowych, przeciwwodnych),

lub

- wodnej, bezrozpuszczalnikowej emulsji bitumiczno-lateksowej (asfaltowa emulsja anionowa do gruntowania podłoży oraz wykonywania powłok przeciwwilgociowych, przeciwwodnych).

Doboru rodzaju roztworu asfaltowego dokonuje Wykonawca i przedkłada go do akceptacji Inżynierowi.



Właściwości zastosowanego roztworu winny być zgodne z instrukcjami technologicznymi opracowanymi przez Producenta.

### 3. Sprzęt

Ogólne wymagania dotyczące sprzętu podano w STWiORB DM.00.00.00 „Wymagania ogólne”.

Sprzęt do wykonania izolacji dobiera Wykonawca w zależności od sposobu wykonywania Zabezpieczenia, co podlega akceptacji przez Inżyniera.

Roboty mogą być wykonywane ręcznie lub mechanicznie. Przy wykonywaniu ręcznym można używać wałków lub szczotek. Przy wykonywaniu mechanicznym, Wykonawca powinien dysponować sprawnym technicznie natryskiwaczem materiałów izolacyjnych.

Jakiegokolwiek sprzęt, maszyny lub narzędzia nie gwarantujące zachowania wymagań jakościowych robót zostaną przez Inżyniera zdyskwalifikowane i nie dopuszczone do robót.

### 4. Transport

Ogólne wymagania dotyczące transportu podano w STWiORB DM.00.00.00 „Wymagania ogólne”.

Materiały mogą być przewożone dowolnymi środkami transportu. Należy je przewozić w szczelnych pojemnikach oraz umieścić równomiernie na całej powierzchni ładunkowej i zabezpieczyć przed przesuwaniami lub spadaniem.

### 5. Wykonanie Robót

Ogólne zasady wykonania robót podano w STWiORB DM.00.00.00 „Wymagania ogólne”.

Wykonawca przed przystąpieniem do robót przedstawi Inżynierowi do akceptacji Projekt Technologii i Organizacji Robót oraz Program Zapewnienia Jakości uwzględniający wszystkie warunki, w jakich będą wykonywane roboty izolacyjne.

#### 5.1. Podłoże pod izolację

Powierzchnie izolowane powinny posiadać założone spadki, być równe, czyste, wolne od zarysowań. Wilgotność betonu nie może przekraczać 4%.

Gładkość powierzchni powinna cechować się brakiem lokalnych progów, raków, wgłębień i wybrzuszeń.

Dopuszczalne są lokalne nierówności do 3 mm lub wgłębienia do 5 mm.

Wszelkie otwory po ściągach do montażu deskowań należy wypełnić odpowiednim zestawem materiałów. Materiały oraz sposób wypełnienia otworów, podlegają zatwierdzeniu przez Inżyniera.

Prawidłowość przygotowania powierzchniowej warstwy betonu przeznaczonej do wykonania izolacji ocenia Inżynier stosownym wpisem do Dziennika Budowy.

#### 5.2. Warunki układania izolacji

Do robót można przystąpić po zakończeniu okresu pielęgnacji betonu wg STWiORB M.13.01.00 „Beton konstrukcyjny”.

Przed przystąpieniem do robót izolacyjnych, należy obniżyć poziom wody gruntowej, co najmniej o 30 cm poniżej układanej warstwy izolacji i zapewnić utrzymanie tego poziomu w czasie trwania robót.

Izolację należy wykonywać w czasie bezdeszczowej pogody przy temperaturze otoczenia nie niższej niż 5°C.

#### 5.3. Wykonanie izolacji

Gruntowanie należy przeprowadzać w temperaturze powyżej 5°C i poniżej 30°C.

Wilgotność zabezpieczanego podłoża betonowego nie może być większa niż 4%.

Do rozprowadzania izolacyjnej masy asfaltowej można przystąpić dopiero po całkowitym wyschnięciu powierzchni betonowej po gruntowaniu.

Izolacyjna masa asfaltowa rozprowadzana w postaci warstwy gr. 1 mm wysychając powinna pozostawić na podłożu błonę bitumiczną silnie do niego przywartą.

W porze chłodnej masę izolacyjną należy przed rozpoczęciem układania doprowadzić do temp. +18°C, w której daje się ona łatwo rozprowadzać przy pomocy gęstej szczotki.

### 6. Kontrola jakości robót

Ogólne zasady kontroli jakości robót podano w STWiORB DM.00.00.00 „Wymagania ogólne”.

Należy sprawdzić zgodność rzeczywistych warunków wykonania robót hydroizolacyjnych z warunkami określonymi w STWiORB z potwierdzeniem ich w formie wpisu do Dziennika budowy.

Kontrola grubości nakładanej warstwy następuje poprzez pomiar ilości zużytego materiału w poszczególnych warstwach zgodnie z Instrukcją Producenta.

#### 6.1. Kontrola wykonania robót

W trakcie wykonywania robót oraz po ich zakończeniu należy dokonywać kontroli, zwracając szczególną uwagę na:

- sprawdzenie zgodności zakresu robót z Dokumentacją projektową,

- sprawdzenie dostarczonych materiałów,
- sprawdzenie przygotowania podłoża,
- sprawdzenie warunków prowadzenia robót,
- sprawdzenie poprawności układania warstw – każda warstwa izolacji powinna stanowić jednolitą, czystą powłoką przylegającą do powierzchni zagruntowanego podłoża,
- kontrolę ilości ułożonych warstw,
- uzyskanie odpowiedniej sumarycznej grubości izolacji określonej na podstawie ilości zużytych materiałów, zgodnie z Instrukcją Producenta.

## 7. Obmiar Robót

Ogólne zasady obmiaru robót podano w STWiORB DM.00.00.00 „Wymagania ogólne”.

### 7.1. Jednostka obmiarowa

Jednostką obmiarową jest metr kwadratowy (m<sup>2</sup>) izolowanej powierzchni poziomej lub pionowej wykonanej zgodnie z Dokumentacją Projektową.

## 8. Odbiór Robót

Ogólne zasady odbioru Robót podano w STWiORB DM.00.00.00 „Wymagania ogólne”.

Roboty uznaje się za wykonane zgodnie z Dokumentacją projektową, STWiORB i wymaganiami Inżyniera, jeżeli wszystkie pomiary i badania z zachowaniem tolerancji wg pkt 6 dały wyniki pozytywne.

W przypadku niezgodności choć jednego elementu robót z wymaganiami, roboty uznaje się za niezgodne z Dokumentacją projektową i Wykonawca zobowiązany jest do ich poprawy na własny koszt.

## 9. Podstawa płatności

Ogólne ustalenia dotyczące podstawy płatności podano w STWiORB DM.00.00.00 „Wymagania ogólne”.

### 9.1. Cena jednostkowa

Cena jednostkowa uwzględnia:

- opracowanie wszystkich opracowań wymienionych w pkt.5 niniejszej STWiORB wraz z niezbędnymi uzgodnieniami;
- wykonanie wszystkich czynności określonych w niniejszej STWiORB oraz wynikających z opracowań wykonanych przez Wykonawcę, wymienionych w pkt. 5 niniejszej STWiORB;
- zakup i dostarczenie niezbędnych czynników produkcji,
- zastosowanie materiałów pomocniczych koniecznych do prawidłowego wykonania robót lub wynikających z przyjętej technologii robót,
- usunięcie mleczka cementowego,
- oczyszczenie i zagruntowanie powierzchni betonowej,
- obniżenie zwierciadła wody gruntowej 30 cm poniżej układanej warstwy izolacji i zapewnienie utrzymania tego poziomu na czas trwania robót,
- ułożenie poszczególnych warstw z zapewnieniem szczelności połączeń poszczególnych warstw między sobą,
- wykonanie badań i pomiarów.

Cena uwzględnia również odpady i ubytki materiałowe oraz oczyszczenie miejsca pracy. W cenie jednostkowej mieści się również wykonanie i rozebranie ewentualnych pomostów roboczych niezbędnych dla wykonania izolacji.

## 10. Przepisy związane

### 10.1. Specyfikacje Techniczne Wykonania i Odbioru Robót Budowlanych (STWiORB)

DM.00.00.00	Wymagania ogólne
M.13.01.00	Beton konstrukcyjny
M.13.02.00	Beton niekonstrukcyjny

### 10.2. Normy

PN-B-10260:1969	Izolacje bitumiczne. Wymagania i badania przy odbiorze.
PN-B-24002:1997	Asfaltowa emulsja anionowa.
PN-B-24003:1997	Asfaltowa emulsja kationowa.
PN-B-24620:1998	Lepiki, masy i roztwory asfaltowe stosowane na zimno.
PN-B-01814:1992	Antykorozyjne zabezpieczenia w budownictwie. Konstrukcje betonowe i żelbetowe. Metoda badań przyczepności powłok ochronnych

### 10.3. Inne dokumenty

Zadanie: „Rozbudowa drogi wojewódzkiej nr 487 wraz ze zmianą jej przebiegu w miejscowości Olesno”

---

Zalecenia dotyczące oceny jakości betonu „in-situ” w nowo budowanych konstrukcjach obiektów mostowych, GDDP, Warszawa, 1998.

Katalog zabezpieczeń powierzchniowych drogowych obiektów inżynierskich. Część 1: Wymagania, IBDiM, 2002.

Ustawa z dnia 16 kwietnia 2004 r. o wyrobach budowlanych (Dz.U. z 2019 r. poz. 266 z późn. zm.)

### M.15.02.03 Hydroizolacja zgrzewalna

#### 1. Wstęp

##### 1.1. Przedmiot Specyfikacji Technicznej Wykonania i Odbioru Robót Budowlanych (STWiORB)

Przedmiotem niniejszej Specyfikacji Technicznej Wykonania i Odbioru Robót Budowlanych są wytyczne do robót Budowlanych związanych z wykonaniem i odbiorem izolacji termozgrzewalnej na drogowych obiektach inżynierskich w ramach realizacji zadania: „Rozbudowa drogi wojewódzkiej nr 487 wraz ze zmianą jej przebiegu w miejscowości Olesno”

##### 1.2. Zakres robót objętych STWiORB

Specyfikacja Techniczna Wykonania i Odbioru Robót Budowlanych jest stosowana jako dokument przetargowy i kontraktowy przy zlecaniu i realizacji robót wymienionych w punkcie 1.1.

##### 1.3. Zakres robót objętych STWiORB

Ustalenia zawarte w niniejszej STWiORB mają zastosowanie przy wykonaniu i odbiorze izolacji płyty obiektu i płyt przejściowych oraz dodatkowej izolacji zgodnie z Dokumentacją Projektową.

##### 1.4. Określenia podstawowe

Określenia podane w niniejszych STWiORB są zgodne z obowiązującymi normami i przepisami zawartymi w pkt 10 niniejszych STWiORB oraz określeniami podanymi w STWiORB DM.00.00.00 „Wymagania ogólne”.

**Papa asfaltowa** – rolowy materiał izolacyjny z osnową (z tektury, włókniny lub tkaniny technicznej) przesycony i obustronnie powleczony asfaltem.

**Papa termozgrzewalna** - papa polimeroasfaltowa na osnowie z włókniny lub tkaniny technicznej przesyconej i obustronnie powleczonej asfaltem modyfikowanym SBS lub APP. Obie powierzchnie papy są zabezpieczone przed sklejeniem w rolce posypką mineralną o odpowiedniej granulacji albo folią z tworzywa sztucznego. Papa termozgrzewalna przyklejana jest do powierzchni konstrukcji mostowej „na gorąco” po nadtopieniu jej powierzchni palnikiem gazowym.

**Papa polimeroasfaltowa** – papa asfaltowa, do której wykonania zastosowano polimeroasfalt.

**Polimeroasfalt** – asfalt modyfikowany polimerami. Rozróżnia się dwa rodzaje polimeroasfaltów: plastomeroasfalt i elastomeroasfalt.

**Plastomeroasfalt** – asfalt modyfikowany polipropylenem ataktycznym (APP); pod obciążeniem zachowuje właściwości plastyczne w szerokim zakresie temperatur otoczenia.

**Elastomeroasfalt** – asfalt modyfikowany kauczukiem (zwykle SBS); pod obciążeniem zachowuje właściwości plastyczne w szerokim zakresie temperatur otoczenia.

**Środek gruntujący** – preparat asfaltowy lub żywiczny наносzony na powierzchnię budowli przed nałożeniem właściwej izolacji asfaltowej, zwiększający przyczepność izolacji do podłoża.

##### 1.5. Ogólne wymagania dotyczące robót

Ogólne wymagania dotyczące robót podano w STWiORB DM 00.00.00 "Wymagania Ogólne".

Wykonawca robót jest odpowiedzialny za jakość wykonania robót i ich zgodność z Dokumentacją Projektową, STWiORB i poleceniami Inżyniera.

Niezbędne dane istotne z punktu widzenia:

- organizacji robót budowlanych;
- zabezpieczenia interesu osób trzecich;
- ochrony środowiska;
- warunków bezpieczeństwa pracy;
- zaplecza dla potrzeb Wykonawcy;
- warunków organizacji ruchu;
- zabezpieczenia chodników i jezdni,

podano w STWiORB DM 00.00.00 „Wymagania Ogólne”.

##### 1.6. Wspólny Słownik Zamówień (CPV)

Kody grup, klas i kategorii robót Wspólnego Słownika Zamówień (CPV) dotyczących przedmiotu zamówienia podano w STWiORB DM.00.00.00 „Wymagania Ogólne”.

#### 2. Materiały

Ogólne wymagania dotyczące materiałów podano w STWiORB DM.00.00.00 “Wymagania ogólne”.

Zastosowane materiały muszą spełniać wymagania Ustawy o wyrobach budowlanych z dnia 16 kwietnia 2004 r. oraz uzyskać akceptację Inżyniera.

Do wykonania izolacji z papy zgrzewalnej można stosować następujące materiały:

- papę termozgrzewalną,

- środek gruntujący – asfaltowy lub żywiczny,
- piasek kwarcowy do posypywania żywicy.

## 2.1. Dane ogólne

Należy stosować papę zgrzewalną na osnowie przesyconej i obustronnie powleczonej asfaltem modyfikowanym polimerami oraz dodatkami poprawiającymi adhezję. Można stosować papę, do produkcji której zastosowano jeden z dwóch rodzajów polimeroasfaltów:

- elastomeroasfalt, w którym głównym dodatkiem jest kauczuk butadienowo-styrenowy SBS,
- plastomeroasfalt modyfikowany polipropylenem ataktycznym APP.

Dolna powierzchnia papy powinna być zabezpieczona folią z tworzywa sztucznego, której grubość nie powinna przekraczać 0,1 mm. Papa zgrzewalna musi być zgodna z wymaganiami Ustawy o wyrobach budowlanych z dnia 16 kwietnia 2004 r. oraz posiadać instrukcję stosowania danego materiału izolacyjnego obejmującą:

- rodzaj podłoża, na którym układana jest izolacja,
- wymagania jakie powinno spełniać podłoże,
- sposób przygotowania podłoża pod ułożenie izolacji,
- rodzaj środka gruntującego zalecanego do gruntowania podłoża oraz wymagania, jakim powinien odpowiadać środek gruntujący,
- ilość i rodzaj układanych warstw izolacyjnych oraz sposób ich układania,
- sposób łączenia arkuszy papy (wielkość zakładów),
- warunki wykonania warstw nawierzchni na izolacji,
- warunki pogodowe, w jakich dopuszcza się wykonywanie robót izolacyjnych (temperatura podłoża i otoczenia, wilgotność powietrza i podłoża, itp.).

Wybór materiału izolacyjnego musi zostać zaaprobowany przez Inżyniera.

## 2.2. Wymagania dotyczące materiałów

### 2.2.1. Papa termozgrzewalna

Arkusz papy powinien mieć równomiernie rozłożoną powłokę i posypkę, równe krawędzie. Niedopuszczalne są załamania, dziury, pęcherze i uszkodzenia powstałe na skutek sklejenia papy w rolce.

Ponadto papa powinna odpowiadać wymaganiom podanym w Tablicy 1.

**Tablica 1.** Wymagania dla polimeroasfaltowej papy zgrzewalnej

Lp.	Właściwość	Jednostka	Wymagana wartość	Metoda wg
1	Wygląd zewnętrzny	-	Bez wad <sup>1)</sup>	PN-90/B-04615
2	Długość arkusza	cm	$L \pm 1\% L$ <sup>2)</sup>	PN-90/B-04615
3	Szerokość arkusza	cm	$S \pm 2\% S$ <sup>3)</sup>	PN-90/B-04615
4	Grubość arkusza	mm	$\geq 5,0$	PN-EN 1849
5	Grubość warstwy izolacyjnej pod osnową	mm	$\geq 2,0$	Procedura IBDiM nr PB/TM-1/2
6	Giętkość na wałku $\varnothing$ 30 mm	°C	$\leq -5$	PN-90/B-04615
7	Prześlakliwość <sup>4)</sup> - według PN - według IBDiM	MPa MPa	$\geq 0,5$ $\geq 0,5$	PN-90/B-04615
8	Nasiakliwość	%	$\leq 0,5$	PN-90/B-04615
9	Siła zrywająca przy rozciąganiu <sup>5)</sup> - wzdłuż arkusza - w poprzek arkusza	N N	$\geq 800$ $\geq 800$	PN-EN 12311-1
10	Wydłużenie względne przy zerwaniu <sup>5)</sup> - wzdłuż arkusza - w poprzek arkusza	% %	$\geq 30$ $\geq 30$	PN-EN 12311-1
11	Siła zrywająca przy rozdzieraniu <sup>5)</sup> - wzdłuż arkusza - w poprzek arkusza	N N	$\geq 150$ $\geq 150$	PN-EN 12311-1
12	Wytrzymałość na ścinanie styków arkuszy papy - wzdłuż arkusza - w poprzek arkusza	N N	$\geq 500$ $\geq 500$	PN-EN 12317-1
13	Przyczepność do podłoża <sup>4), 5)</sup> - metoda „pull-off”	MPa	$\geq 0,4$	PN-EN 1542

Zadanie: „Rozbudowa drogi wojewódzkiej nr 487 wraz ze zmianą jej przebiegu w miejscowości Olesno”

	- metoda „ścianania”	N	$\geq 500$	
14	Odporność na działanie podwyższonej temperatury, 2h	°C	$\geq 100$	PN-90/B-04615

<sup>1)</sup> Arkusz papy powinien mieć równomiernie rozłożoną powłokę i posypkę oraz równe krawędzie. Niedopuszczalne są załamania, dziury, pęcherze i uszkodzenia powstałe na skutek sklejenia papy w rolce

<sup>2)</sup> L – długość arkusza papy wg producenta

<sup>3)</sup> S – szerokość arkusza papy wg producenta

<sup>4)</sup> Badanie należy wykonać jedną z metod

<sup>5)</sup> Badanie należy wykonać w temperaturze  $(20 \pm 2)$  °C

Polimeroasfalt wytopiony z papy zgrzewalnej powinien spełniać wymagania według Tablicy 2. Polimeroasfalty należy wytapiać z pap zgrzewalnych w suszarce w temperaturze nie wyższej niż  $(20 \pm 5)$ °C od temperatury mięknięcia polimeroasfaltu, określonej przez Producenta. Czas wytapiania polimeroasfaltu nie powinien przekroczyć 4 godzin.

**Tablica 2.** Wymagania w stosunku do polimeroasfaltów wytopionych z pap zgrzewalnych.

Lp.	Właściwość	Jednostka	Wymagana wartość	Metoda badania wg
1	Temperatura mięknięcia wg metody PiK: - elastomeroasfalt (SBS) - plastomeroasfalt (APP)	°C °C	$\geq 90$ $\geq 120$	PN-EN 1427
2	Temperatura łamliwości według Fraassa - elastomeroasfalt (SBS) - plastomeroasfalt (APP)	°C °C	$\leq -15$ $\leq 10$	PN-EN 12593
3	Analiza w podczerwieni <sup>1)</sup>	-	Badanie identyfikacyjne	PN-EN 1767

<sup>1)</sup> Badanie jest wykonywane na próbce asfaltu wyciętej z papy

### 2.2.2. Środki gruntujące

Zgodnie z zaleceniami Producenta, dla danego materiału rolowego, należy stosować asfaltowy lub żywiczny środek gruntujący. Środek gruntujący powinien być dostarczony (lub zalecony do stosowania) przez Producenta papy.

#### a) Asfaltowe środki gruntujące

Wymagania dla asfaltowych środków gruntujących podano w Tablicy 3.

**Tablica 3.** Wymagania w stosunku do roztworów asfaltowych do gruntowania

Lp.	Właściwość	Jednostka	Wymagana wartość	Metoda badania wg
1	Wygląd zewnętrzny i konsystencja	-	Jednorodna ciecz barwy czarnej, bez widocznych zanieczyszczeń. W temp. $(23 \pm 2)$ °C łatwo rozprowadza się i tworzy cienką równą błonkę bez pęcherzy	PN-B-24620
2	Czas wysychania	h	$\leq 12$	PN-B 24620
3	Zawartość wody	%	$\leq 0,5$	PN-83/C-04523
4	Lepkość, czas wypływu	s	$\eta \pm 5\% \eta^{1)}$	PN-EN ISO 2431
5	Analiza w podczerwieni	-	Badanie identyfikacyjne	PN-EN 1767

<sup>1)</sup>  $\eta$  – lepkość określona przez producenta

#### b) Żywiczne środki gruntujące

Żywiczne środki gruntujące stanowią żywice epoksydowe lub kopolimery żywic chemoutwardzalnych. Stosując żywiczny środek gruntujący Wykonawca musi sprawdzić, na jakie powierzchnie betonowe (o jakim wieku i jakiej wilgotności) jest on przeznaczony.

Wymagania dla żywicznych środków gruntujących zostały podane w Tablicy 4.

**Tablica 4.** Wymagania w stosunku do żywicznych środków gruntujących

Lp.	Właściwość	Jednostka	Wymagana wartość	Metoda badania wg
Wymagania identyfikacyjne w stosunku do obu składników: żywicy podstawowej i utwardzacza				

**P.H.U. ARCUS 2**

Tadeusz Hoszowski

1	Analiza w podczerwieni	-	Badanie identyfikacyjne	PN-EN 1767
2	Gęstość	g/cm <sup>3</sup>	$\rho \pm 5\% \rho^{1)}$	PN-C-89085-03
3	Lepkość <sup>3)</sup> - lepkość dynamiczna - lepkość dynamiczna - lepkość, czas wypływu	MPa s MPa s s	$\eta \pm 5\% \eta^{2)}$ $\eta \pm 5\% \eta^{2)}$ $\eta \pm 5\% \eta^{2)}$	PN-C-89085-06 PN-C-04019 PN-EN ISO 2431
Wymagania w stosunku do zmieszanych składników: żywicy podstawowej i utwardzacza				
4	Czas zachowania właściwości roboczych w temp. 20°C	min	≥ 20	PN-EN 12189
Wymagania w stosunku do utwardzonej powłoki gruntującej				
5	Przyczepność do podłoża betonowego <sup>4)</sup> - po utwardzeniu żywicy - po 150 cyklach zamrażania i odmrażania	MPa MPa	≥ 1,5 ≥ 1,2	PN-EN 1542

<sup>1)</sup>  $\rho$  – gęstość określona przez producenta

<sup>2)</sup>  $\eta$  – lepkość określona przez producenta

<sup>3)</sup> należy wybrać jedną z metod pomiaru lepkości

<sup>4)</sup> dotyczy tylko żywic przeznaczonych do gruntowania podłoża betonowego

Świeżo ułożone warstwy żywicy należy posypać piaskiem kwarcowym o odpowiedniej granulacji, w ilości zalecanej przez Producenta żywicy. Posypanie świeżej żywicy piaskiem ma za zadanie uszorstnienie powierzchni, do której będzie klejona izolacja. Piaski kwarcowe stosowane jako posypka powinny być idealnie suche. Zaleca się stosowanie piasków konfekcjonowanych, dostarczanych na budowę w szczelnych workach z folii lub piasków suszonych ogniowo. W przypadku jakichkolwiek wątpliwości co do wilgotności piasku, konieczne jest jego wyprażenie na budowie. Piasek stosowany jako posypka powinien mieć temperaturę otoczenia. Żywic nie należy posypywać gorącym piaskiem.

### 3. Sprzęt

Ogólne wymagania dotyczące sprzętu podano w STWiORB DM.00.00.00 “Wymagania ogólne”.

Jakikolwiek sprzęt, maszyny lub narzędzia nie gwarantujące zachowania wymagań jakościowych robót i bezpieczeństwa zostaną przez Inżyniera zdyskwalifikowane i niedopuszczone do robót.

#### 3.1. Sprzęt do wykonania robót izolacyjnych

##### 3.1.1. Sprzęt do usuwania mleczka cementowego

Do usuwania mleczka cementowego i cząstek słabo związanych z podłożem z powierzchni płyt betonowych Wykonawca może zastosować:

- piaskownicę

Po oczyszczeniu płyty pomostu przez piaskowanie należy usunąć z niej piasek i odpylić jej powierzchnię.

- śrutownicę

Śrutownice wyposażone są w odkurzacze przemysłowe, które zbierają śrut i pył powstający podczas czyszczenia. Śrut jest oddzielany od pyłu i używany ponownie.

##### 3.1.2. Sprzęt do odpylania powierzchni betonowej

Do odpylania powierzchni betonowej Wykonawca może zastosować:

- sprężarkę z filtrem olejowym

Filtr olejowy przy sprężarce jest bezwzględnie wymagany z uwagi na możliwość zanieczyszczonej odpylonej powierzchni olejem. Zanieczyszczenie podłoża olejem zmniejsza przyczepność izolacji do podłoża.

- odkurzaczy przemysłowy

Używanie odkurzaczy przemysłowych jest korzystniejsze niż sprężarek, ponieważ nie powodują one zapylenia sąsiednich części powierzchni roboczej.

##### 3.1.3. Sprzęt do gruntowania podłoża betonowego

Do gruntowania podłoża roztworem asfaltowym Wykonawca może stosować:

- wałki malarskie lub szczotki dekarские

Stosowanie wałków malarskich ułatwia rozłożenie roztworu w cienkiej warstwie o jednolitej grubości oraz umożliwia zebranie nadmiaru roztworu w miejscach, gdzie przypadkowo rozlano zbyt grubą warstwę roztworu asfaltowego.

Do gruntowania podłoża żywicą epoksydową Wykonawca może stosować:

- wałki malarskie lub gumowe grace  
Stosowanie wałków malarskich ułatwia rozłożenie roztworu w cienkiej warstwie o jednolitej grubości oraz umożliwia zebranie nadmiaru żywicy w miejscach, gdzie przypadkowo rozlano zbyt grubą warstwę żywicy.
- wolnoobrotowe (max 300 obr./min) mieszadło mechaniczne do mieszania składników żywicznego środka gruntującego (żywicy z utwardzaczem).

### **3.1.4. Sprzęt do usunięcia nadmiaru piasku z powierzchni zagruntowanej żywicą**

Do usunięcia nadmiaru piasku Wykonawca może stosować:

- odkurzacz przemysłowy,
- sprężarkę z filtrem olejowym,
- miotłę ze sztywnym włosiem.

Konieczne jest usunięcie wszystkich nie przyklejonych ziarn. Nie wolno przy tej czynności zabrudzić ani zatłuszczyć powierzchni podłoża.

### **3.1.5. Sprzęt do przyklejania papy zgrzewalnej**

Do przyklejania papy zgrzewalnej Wykonawca może stosować:

- palniki gazowe wielopłomieniowe  
Palnik powinien być wyposażony w co najmniej 7 dysz. Palnik powinien poruszać się na kółkach oraz być wyposażony w uchwyty utrzymujące stałą odległość palnika od rolki papy rozwijanej podczas klejenia. Umiejętność utrzymania stałej, określonej prędkości i przesuwu palnika oraz odwijania papy z rolki jest warunkiem prawidłowego przyklejania izolacji.
- palniki gazowe jedno- lub dwupłomieniowe  
Małe, ręczne palniki są przeznaczone do przyklejania izolacji na krawędziach i wszędzie tam, gdzie zastosowanie dużego palnika jest niemożliwe lub utrudnione.
- laski metalowe  
Laska ma długość ok. 80 cm i jest wykonana z rurki metalowej o średnicy ok. 10 do 12 mm z końcem wygiętym w kształcie rączki. Laska jest przeznaczona do podtrzymywania krawędzi arkusza papy podgrzewanego palnikiem.
- butle z gazem  
Do zasilania palników należy stosować duże butle z gazem o pojemności 20 kg gazu. Zaleca się stosować butan, a nie mieszanek propan-butan. Duże butle oraz zastosowanie butanu (gazu o większej kaloryczności) zapewniają większe i stałe ciśnienie gazu podczas pracy palników, zwłaszcza podczas niskich temperatur otoczenia.

### **3.1.6. Sprzęt do wykonywania izolacji w niesprzyjających warunkach pogodowych**

W przypadku konieczności wykonywania robót w niesprzyjających warunkach pogodowych (sezon jesienno-zimowy, opady, niskie temperatury otoczenia) należy stosować namioty oraz urządzenia klimatyzacyjne o odpowiedniej wydajności, pozwalające na uzyskanie i utrzymanie pod namiotem odpowiedniej temperatury powietrza, podłoża, wilgotności oraz odpowiedniej wentylacji.

## **4. Transport**

Ogólne wymagania dotyczące transportu podano w STWiORB DM 00.00.00 “Wymagania ogólne”.

### **4.1. Przechowywanie i transport arkuszy papy**

Arkusze papy powinny być zwinięte w rolki i owinięte wstęgą papieru lub folii o szerokości co najmniej 60 cm. Na każdym opakowaniu papy należy umieścić etykietę zawierającą dane:

- nazwę i adres producenta
- oznaczenie
- datę produkcji i numer partii
- wymiary arkuszy papy
- znakowanie B lub CE.

Rolki papy należy przechowywać w pomieszczeniach zadaszonych, chroniących przed zawilgoceniem, w miejscu zabezpieczonym przed działaniem promieni słonecznych i z dala od źródeł ciepła. Rolki papy należy ustawiać w pozycji stojącej w jednej warstwie na paletach transportowych. Liczba rolek papy pakowanych na jednej palecie powinna być określona przez producenta. Rolki papy należy przewozić krytymi środkami transportowymi. Powinny być one zabezpieczone dodatkowo listwami przed ewentualnym przesunięciem i uszkodzeniem.

### **4.2. Przechowywanie i transport środka gruntującego**

Asfaltowy środek gruntujący powinien być pakowany w szczelnie zamknięte bębny metalowe lub beczki metalowe i przechowywany w oryginalnych pojemnikach. Dopuszcza się stosowanie innych szczelnie zamkniętych opakowań uzgodnionych pomiędzy Producentem a odbiorcą.

Pojemniki należy magazynować w pozycji stojącej z dala od źródeł ognia i elementów grzejnych, w warunkach



zabezpieczających je przed nasłonecznieniem i wpływami atmosferycznymi. Pojemniki można ustawiać w pozycji stojącej na dowolnych paletach transportowych. Liczba pojemników oraz liczba warstw pojemników pakowanych na jednej palecie jest określana przez Producenta.

Żywiczny środek gruntujący powinien być dostarczany w opakowaniach zawierających zestaw: żywica + utwardzacz w proporcjach gotowych do mieszania.

Oba składniki żywicy należy przechowywać w oryginalnych, szczelnie zamkniętych opakowaniach w pomieszczeniach zamkniętych i suchych. Temperatura i okres składowania określone są przez Producenta.

Na każdym opakowaniu środka gruntującego należy umieścić etykietę zawierającą dane:

- nazwę i adres producenta
- datę produkcji i numer partii
- oznakowanie
- masę netto
- termin przydatności do użycia
- znakowanie B lub CE
- informację o proporcji mieszania (w przypadku środka żywicznego)
- informację, że wyrób zawiera substancje niebezpieczne, zapalne i szkodliwe dla zdrowia.

Asfaltowy środek gruntujący, pakowany jak wyżej, może być przewożony dowolnymi środkami transportu z zachowaniem przepisów Ministra Transportu dla materiałów niebezpiecznych klasy 3 – w sprawie bezpieczeństwa ruchu przy przewozie materiałów niebezpiecznych na drogach publicznych. Pojemniki ze środkiem gruntującym należy ładować w środkach transportu w pozycji stojącej, w ilości warstw określonej przez Producenta tak, aby tworzyły zwartą całość zabezpieczoną przed przesunięciem i uszkodzeniem.

Składniki żywicznego środka gruntującego należy przewozić krytymi środkami transportu, chroniąc opakowania przed uszkodzeniami mechanicznymi, wysoką temperaturą, zawilgoceniem i zanieczyszczeniem zgodnie z PN-C-81400.

## **5. Wykonanie robót**

Ogólne zasady wykonania robót podano w STWiORB DM.00.00.00 “Wymagania ogólne”.

Wykonawca przed przystąpieniem do robót przedstawi Inżynierowi do akceptacji Projekt Technologii i Organizacji Robót oraz Program Zapewnienia Jakości uwzględniający wszystkie warunki, w jakich będą wykonywane roboty izolacyjne.

Izolacje powinny być wykonywane zgodnie z Dokumentacją projektową i STWiORB oraz Rozporządzeniem Ministra Transportu i Gospodarki Morskiej z dnia 30 maja 2000 r. w sprawie warunków technicznych, jakim powinny odpowiadać drogowe obiekty inżynierskie i ich usytuowanie.

### **5.1. Zasady wykonywania robót**

Sposób wykonania robót powinien być zgodny z Dokumentacją projektową i STWiORB. W przypadku braku wystarczających danych można korzystać z ustaleń podanych w niniejszych STWiORB.

Podstawowe czynności przy wykonywaniu robót obejmują:

- roboty przygotowawcze,
- przygotowanie podłoża betonowego,
- zagruntowanie podłoża betonowego,
- ułożenie izolacji termozgrzewalnej,
- roboty wykończeniowe.

### **5.2. Roboty przygotowawcze**

Przed przystąpieniem do robót należy, na podstawie Dokumentacji projektowej, STWiORB lub wskazań Inżyniera:

- ustalić materiały niezbędne do wykonania robót,
- określić kolejność, sposób i termin wykonania robót.

### **5.3. Ogólne warunki prowadzenia robót izolacyjnych**

Przy wykonywaniu prac izolacyjnych należy bezwzględnie przestrzegać zaleceń Producenta materiału dotyczących wymaganych warunków atmosferycznych: temperatury i wilgotności powietrza. Podczas wykonywania prac Wykonawca zobowiązany jest monitorować wilgotność i temperaturę powietrza. Parametry te muszą odpowiadać wymaganiom podanym w kartach technicznych lub innych dokumentach, na podstawie których wyrób został dopuszczony do stosowania w budownictwie. Jeżeli warunki pogodowe odbiegają od wymagań kart technicznych, roboty należy przerwać i wznowić je dopiero po poprawie pogody. Pomiarów warunków atmosferycznych należy wykonywać co 3-4 godziny i przy każdej odczuwalnej zmianie pogody.

Jeżeli Producent materiałów nie podaje inaczej, to prace izolacyjne należy wykonywać przy dobrej i suchej pogodzie, niedopuszczalne jest prowadzenie robót w czasie silnego wiatru, podczas opadów śniegu, deszczu i mżawki, bezpośrednio po opadach oraz przed spodziewanymi opadami, a także w czasie, gdy wilgotność względna powietrza jest większa niż 85%. Roboty można prowadzić, gdy temperatura powietrza oraz podłoża jest wyższa od +5°C dla materiałów asfaltowych i +8°C dla materiałów z tworzyw sztucznych. Temperatura betonowego podłoża przeznaczonego do gruntowania powinna być co najmniej o 3°C wyższa od punktu rosy. Materiały chemoutwardzalne

można stosować przy temperaturze otoczenia nie przekraczającej +30°C, gdyż czas przydatności do użycia większości żywic chemoutwardzalnych ulega powyżej tej temperatury znacznemu skróceniu, co może mieć negatywny wpływ na jakość powłoki izolacyjnej, a nawet może uniemożliwić jej wykonanie. W pobliżu wykonywanych robót nie mogą być składane żadne materiały sypkie i pylące.

Powierzchnię, na której wykonuje się roboty izolacyjne należy zabezpieczyć przed wejściem osób oraz wjazdem wszelkich pojazdów nie zatrudnionych bezpośrednio przy wykonywaniu izolacji. Nie dopuszcza się poruszania pojazdów po wykonanej izolacji. Pod silniki maszyn budowlanych, które ze względów technologicznych muszą stać na izolacji lub na powierzchni czyszczonej przed ułożeniem izolacji, należy podstawić stalowe rynienki, do których mógłby kapać olej z silników. Oczyszczonej płyty, ani wykonanej izolacji nie wolno zatłuścić olejem. Na wykonanej izolacji nie wolno składować żadnych materiałów ani parkować samochodów i maszyn budowlanych. Nie wolno dopuścić do mechanicznych uszkodzeń izolacji, wbicia w jej powierzchnię obcych przedmiotów (np. grysów) ani do trwałego zanieczyszczenia jej powierzchni.

Jeśli zachodzi konieczność układania izolacji w złych warunkach pogodowych, takich jak niewłaściwa temperatura lub wilgotność powietrza, roboty powinny być prowadzone pod namiotem foliowym lub brezentowym, przy zastosowaniu urządzeń klimatyzacyjnych. Jeżeli roboty będą wykonywane w temperaturze 5-10°C, materiał izolacyjny powinien być uprzednio składowany przez 24 godz. w temp. 20°C. Uwaga: Wszystkie środki gruntujące oraz niektóre żywice zawierają rozpuszczalniki lub części lotne, które są nieszkodliwe przy pracy na otwartym powietrzu, ale przy pracy pod namiotem mogą gromadzić się w większych stężeniach, powodując zatrucie robotników, dlatego roboty wykonywane pod namiotem z użyciem palników gazowych oraz aparatów natryskowych wymagają bardzo sprawnej wentylacji.

Roboty izolacyjne powinny być wykonywane bardzo starannie i przez przeszkolonych pracowników. Zwraca się uwagę, iż wykonywanie poprawek na już ukończonych odcinkach jest bardzo pracochłonne i w przeważającej ilości wypadków prowadzi do powstania trwałych wad powłok izolacyjnych.

#### **5.4. Przygotowanie powierzchni płyty betonowej do ułożenia izolacji**

##### **5.4.1. Przygotowanie płyty z dojrzałego betonu**

Izolację układa się na odpowiednio wytrzymałym mechanicznie, suchym, czystym, równym i gładkim podłożu. Jeżeli producent w kartach technicznych nie podaje inaczej, to izolację można układać na betonie po co najmniej 14 dniach od jego ułożenia, gdy dojrzewanie betonu następowało w temperaturze co najmniej 15°C. W przypadku, gdy dojrzewanie betonu następowało w temperaturze niższej, okres oczekiwania przed rozpoczęciem robót izolacyjnych należy odpowiednio wydłużyć. Stopień dojrzałości betonu można oceniać zgodnie z „Zaleceniami dotyczącymi oceny jakości betonu „in-situ” w nowo budowanych konstrukcjach obiektów mostowych”.

Czyszczenie podłoża należy wykonać przez śrutowanie lub piaskowanie. Należy zwrócić szczególną uwagę, aby nie usunąć zbyt grubej warstwy powierzchniowej. Podłoże należy dokładnie oczyścić z mleczka cementowego. Następnie oczyszczoną powierzchnię należy odpylić odkurzaczem przemysłowym lub przez zdmuchnięcie pyłu sprężonym powietrzem. Sprężarka powinna być wyposażona w filtr olejowy. Odpylanie należy wykonywać zawsze w kierunku zgodnym z kierunkiem wiatru wiejącego podczas robót.

Przygotowane podłoże powinno spełniać wymagania:

- wytrzymałość gwarantowana na ściskanie powinna być nie mniejsza niż wynikająca z przyjętej klasy betonu,
- wytrzymałość betonu na rozciąganie badana metodą „pull-off” powinna wynosić co najmniej 1,5 MPa. Sprawdzenie wytrzymałości podłoża na odrywanie wykonywane metodą „pull-off” przy średnicy krążka próbnego  $\varnothing 50$  mm,
- podłoże powinno być suche: beton w stanie powietrzno-suchym, bez widocznych śladów wilgoci i spowodowanych wilgocią zaciemień; przy pomiarze wilgotności wilgotnościomierzem elektronicznym za podłoże suche należy przyjąć beton o wilgotności mniejszej od 4%; pomiarów wilgotności płyty należy dokonywać przyrządem wycechowanym do pomiaru wilgotności materiałów o porowatości nie przekraczającej 10%,
- podłoże powinno być czyste: powierzchnia betonu wolna od luźnych frakcji pyłów, plam oleju, smarów i innych zanieczyszczeń; ocenę czystości podłoża wykonuje się wizualnie,
- podłoże powinno być gładkie: lokalne nierówności i zagłębienia powierzchni betonu nie powinny przekraczać  $\pm 5$  mm,
- podłoże powinno być równe: szczeliny pomiędzy powierzchnią podłoża, a łątą o długości 4 m ułożoną na betonie nie powinny przekraczać:
  - o 10 mm, gdy pochylenie powierzchni pomostu jest większe od 1,5%,
  - o 5 mm, gdy pochylenie powierzchni pomostu jest mniejsze od 1,5%. pomiar równości podłoża wykonuje się mierząc cechowanym klinem prześwity pod aluminiową łątą długości 4 m, ułożoną na badanej powierzchni.

##### **5.4.2. Przygotowanie płyty ze świeżego betonu**

Po akceptacji Inżyniera i projektanta istnieje możliwość przyspieszenia cyklu realizacji inwestycji dzięki zagruntowaniu świeżo wylanego betonu płyty. W tym przypadku powierzchnia płyty betonowej powinna być poddana obróbce urządzeniem do próżniowego odsysania wody z betonu. Po próżniowym odessaniu wilgoci z płyty, jej powierzchnię

należy zatrzeć na gładko packą mechaniczną.

Gruntowanie żywicą należy wykonać natychmiast po ukończeniu zacierania płyty. Powinno ono być wykonane w czasie od 4 do 8 godzin od momentu wylania mieszanki betonowej, czyli przed ukończeniem pierwszej fazy wiązania betonu. Po tym okresie żywica gruntująca nie zwiąże.

## 5.5. Gruntowanie podłoża

### 5.5.1. Zasady gruntowania

Gruntowanie należy zawsze wykonywać zgodnie z instrukcją Producenta środka gruntującego oraz tylko jednym rodzajem środka gruntującego. Podłoża zagruntowanego żywicznym środkiem gruntującym nie należy ponownie gruntować asfaltowym środkiem gruntującym i na odwrót. Ułożenie dwóch środków gruntujących: asfaltowego i żywicznego jednego na drugim jest poważnym błędem, który całkowicie zniszczy przyczepność izolacji do podłoża. Należy unikać chodzenia po świeżo zagruntowanym podłożu. Wykonaną warstwę gruntującą należy chronić przed zabrudzeniem, wpływem czynników atmosferycznych. Wykonanie izolacji powinno nastąpić po utwardzeniu się powłoki z materiału gruntującego (w danej temperaturze zgodnie z zaleceniami Producenta), najszybciej jak to możliwe.

### 5.5.2. Gruntowanie podłoża za pomocą asfaltowych środków gruntujących

Do gruntowania nowej płyty betonowej asfaltowym środkiem gruntującym można przystąpić, gdy beton jest w wieku co najmniej 14 dni. Gruntowanie podłoża wykonuje się przez jednokrotne pomalowanie powierzchni roztworem asfaltowym w ilości zalecanej przez Producenta (zwykle jest to od 0,2 do 0,4 kg/m<sup>2</sup>). Zużycie materiału jest zależne od rodzaju roztworu asfaltowego oraz od chłonności podłoża. Gruntowanie wykonuje się za pomocą wałków malarskich lub szczotek dekarских. Czas schnięcia roztworu asfaltowego jest zależny od rodzaju stosowanych rozpuszczalników oraz od warunków pogodowych (temperatury otoczenia podczas wykonywania robót i wiatru). Optymalny czas schnięcia roztworu asfaltowego powinien wynosić od 30 min do 4 godzin, ale nie powinien przekraczać 6 godzin. Gdy gruntowana powierzchnia pozostaje lepka przez dłuższy czas, może zostać zapyłona.

Prawidłowo zagruntowana powierzchnia po wyschnięciu roztworu asfaltowego powinna mieć jednolitą barwę czarną lub ciemnobrązową, bez smug i przebarwień. Przebarwienia powstają w miejscach, gdzie ułożono zbyt cienką warstwę roztworu asfaltowego lub gdzie podłoże było zatłuszczone i roztwór asfaltowy z niego spłynął. W dotyku zagruntowana powierzchnia powinna być sucha, tzn. nie kleić się do skóry ręki oraz nie zostawiać żadnych śladów na skórze.

Gruntowanie roztworem asfaltowym należy wykonywać jednokrotnie, a ułożona warstwa roztworu asfaltowego nie powinna być zbyt gruba. W przypadku dwukrotnego gruntowania lub ułożenia bardzo grubej warstwy roztworu asfaltowego, na powierzchni roztworu utworzy się błonka, pod którą pozostaną resztki rozpuszczalnika, które w sposób istotny osłabiają przyczepność papy do podłoża.

Do przyklejenia papy zgrzewalnej można przystąpić dopiero po całkowitym wyschnięciu środka gruntującego.

### 5.5.3. Gruntowanie podłoża za pomocą żywicznych środków gruntujących

Roboty związane z gruntowaniem betonu należy prowadzić ściśle wg instrukcji Producenta żywicy w zakresie:

- temperatury podłoża i otoczenia podczas wykonywania robót,
- sposobu oczyszczenia podłoża,
- proporcji, sposobu i czasu mieszania składników,
- sposobu nanoszenia żywicy,
- czasu przydatności żywicy zmieszanej z utwardzaczem do użycia,
- zużycia materiałów.

Żywice epoksydowe są bardzo wrażliwe na zmiany warunków prowadzenia robót oraz na błędy technologiczne. Niedotrzymanie warunków Producenta podczas wykonywania robót może doprowadzić do niezwiązania żywicy lub złuszczenia wykonanej warstwy. Wszelkie błędy w prowadzeniu robót mogą spowodować konieczność wykonywania napraw, których koszty ponosi Wykonawca.

#### a) Gruntowanie świeżego betonu

O ile instrukcja producenta nie stanowi inaczej, gruntowanie świeżego betonu należy wykonać natychmiast po ukończeniu zacierania płyty. Powinno ono być wykonywane w czasie od 4 do 8 godz. od momentu wylania mieszanki betonowej, czyli przed ukończeniem pierwszej fazy wiązania betonu. Po tym okresie żywica gruntująca nie zwiąże.

Bezpośrednio przed przystąpieniem do gruntowania, żywicę należy mieszać z utwardzaczem w odpowiedniej proporcji. Zazwyczaj żywica i utwardzacz dostarczane są na budowę w opakowaniach przeznaczonych do mieszania w całości. Utwardzacz należy przelać do pojemnika z żywicą bazową. Należy uważać, aby na ściankach pojemnika z utwardzaczem nie pozostał materiał. Gdy utwardzacz jest gęsty, należy go zeskrobać ze ścianek oraz z dna pojemnika z żywicą bazową. Mieszanie obu składników należy prowadzić wolnoobrotowym (maks. 300 obr./min) mieszadłem mechanicznym uważając, aby nie napowietrzyć mieszanki. Należy uważać, aby na ściankach i na dnie naczynia nie pozostał nierozmieszany materiał. Żywica nie zmieszana z utwardzaczem nie zwiąże.

Nanoszenie żywicy najlepiej jest wykonywać wałkiem malarskim. Świeżo wykonaną warstwę żywicy należy posypać

suszonym ogniowo piaskiem kwarcowym o odpowiedniej granulacji. Jeżeli instrukcja Producenta przewiduje układanie żywicy gruntującej w dwóch warstwach, drugą warstwę należy ułożyć w terminie zalecanym przez producenta, zwykle po 24 godz. Bezpośrednio przed ułożeniem drugiej warstwy żywicy należy usunąć nadmiar posypki piaskowej, którą posypano pierwszą warstwę. Piasek można zmieść szczotkami o sztywnym włosiu, zdmuchnąć sprężonym powietrzem lub zebrać odkurzaczem przemysłowym.

#### **b) Gruntowanie młodego betonu**

Aby można było wykonać gruntowanie młodego (w wieku od 3 do 14 dni) betonu należy bardzo starannie przygotować płytę betonową podczas betonowania, ponieważ zarówno czyszczenie młodej płyty, jak i wykonanie napraw jej górnej powierzchni jest utrudnione z uwagi na dużą wilgotność betonu oraz na to, że młody beton nie osiągnął jeszcze pełnej wytrzymałości. Gruntowanie takiego betonu można wykonać jedynie specjalnymi żywicami, które mogą związać w środowisku wilgotnym.

Do gruntowania młodego betonu można przystąpić w terminie określonym przez Producenta żywicy. Zwykle jest to wiek 3 lub 7 dni. Przed gruntowaniem płyta betonu powinna zostać oczyszczona. Przygotowanie i układanie żywicy wykonuje się podobnie jak w przypadku gruntowania świeżego betonu.

#### **c) Gruntowanie wilgotnego betonu**

Określenie wilgotny beton oznacza beton w stanie matowo-wilgotnym, czyli beton, w którym pory są wypełnione wodą, a jego powierzchnia jest ciemna i matowa bez błyszczącej błonki wody. Nie wolno gruntować betonu mokrego, na którego powierzchni znajduje się błyszcząca warstewka wody. Jeżeli na powierzchni znajduje się warstwa wody, należy ją usunąć przez przedmuchiwanie powierzchni sprężonym powietrzem. Beton wilgotny można gruntować wyłącznie żywicami, które wiążą w środowisku wilgotnym. Żywice przeznaczone do gruntowania suchego betonu nie wiążą w środowisku wilgotnym.

Przed gruntowaniem powierzchnia betonu powinna zostać oczyszczona. Przygotowanie i układanie żywicy wykonuje się podobnie jak w przypadku gruntowania świeżego betonu.

#### **d) Gruntowanie suchego betonu**

Za suchy beton uważa się beton w stanie powietrzno-suchym, czyli beton, którego powierzchnia jest jednolicie jasna bez zaciemnień spowodowanych zawilgoceniem.

Beton suchy można gruntować żywicami, które wiążą w środowisku suchym i wilgotnym. Do gruntowania nowej płyty z betonu żywicznym środkiem gruntującym, przeznaczonym do suchego betonu można przystąpić, gdy beton jest w wieku co najmniej 14 dni. Przed gruntowaniem powierzchnia betonu powinna zostać oczyszczona. Gruntowanie suchego betonu wykonuje się jedno lub dwukrotnie. Roboty wykonuje się podobnie jak w przypadku gruntowania świeżego betonu.

### **5.6. Układanie izolacji z pap zgrzewalnych**

Przy układaniu izolacji arkuszowej z papy termozgrzewalnej należy stosować „Zalecenia wykonania izolacji z pap termozgrzewalnych i nawierzchni asfaltowych na drogowych obiektach inżynierskich”, zeszyt 68, IBDiM, Warszawa 2005.

#### **5.6.1. Liczba warstw izolacji**

Izolacje z papy zgrzewalnej należy wykonywać jako jednowarstwowe z wyjątkiem izolacji pomostu pod kapami i krawężnikami gdzie należy wykonać ją jako dwuwarstwową tj. dwa wielowarstwowe arkusze izolacji.

Liczbę układanych warstw oraz ich zakresy należy określić w Projekcie technicznym izolacji, wykonanym na podstawie Dokumentacji projektowej, który powinien dostarczyć Wykonawca.

Przystępując do wykonania izolacji należy tak zaplanować roboty, aby rozpoczynać od najniższego punktu konstrukcji. Arkusze papy należy układać w taki sposób, aby woda spływająca z arkusza ułożonego wyżej spływała na arkusz położony niżej („zasada dachówki”).

#### **5.6.2. Układanie izolacji właściwej**

Izolację z papy zgrzewalnej wykonuje się przez przyklejenie warstwy papy na zagruntowanym podłożu. Podłoże może być zagruntowane asfaltowym lub żywicznym środkiem gruntującym. Do przyklejania papy można przystąpić po całkowitym wyschnięciu asfaltowego środka gruntującego lub po utwardzeniu żywicznego środka gruntującego. Przyklejanie papy rozpoczyna się od zamontowania rolki papy w uchwytach palnika. Podczas klejenia powierzchnię arkusza papy podgrzewa się palnikiem gazowym do roztopienia asfaltu na spodniej stronie arkusza. Podczas pracy palnik przesuwają się, a rolka papy jest rozwijana i doklejana do podłoża. Do klejenia arkuszy należy stosować palniki gazowe, które umożliwiają nadtopienie papy jednocześnie na całej szerokości arkusza. Bardzo ważnym czynnikiem, decydującym o jakości wykonywanej izolacji jest dostarczenie odpowiedniej ilości energii cieplnej podczas nadtopiania arkusza. Roztopieniu powinna ulec cała warstwa asfaltu znajdująca się pod osnową. Asfalt ten powinien spływać z rolki na podłoże tworząc przed rolką warstwę płynnego asfaltu o szerokości około 8 do 10 cm. Rozwijana z rolki papa powinna „topić” się w roztopionym asfalcie i jednocześnie wyciskać nadmiar roztopionego asfaltu tak, aby przez cały czas przed rozwijaną rolką papy utrzymywała się warstewka płynnego asfaltu o podanej wyżej szerokości. Płynny asfalt powinien wypływać także na boki rolki na szerokości około 2 do 6 cm.

Gdy przyklejany arkusz się kończy, jego krawędź należy podtrzymać metalową „laską”, nadtopić od spodu małym

jednopłomieniowym palnikiem i dopiero wtedy położyć na podłoże.

Poszczególne arkusze papy łączą się ze sobą na zakład:

- poprzeczny (równoległe do długości arkusza papy) o szerokości 8 cm,
- podłużny (równoległe do szerokości arkusza papy) o szerokości 15 cm.

Styki podłużne sąsiadujących arkuszy należy przesunąć względem siebie o co najmniej 50 cm. Nie wolno dopuścić, aby w jednym miejscu nachodziły na siebie 4 arkusze papy. Gdy zachodzi konieczność przyklejenia w jednym miejscu 4 arkuszy, należy z góry wyciąć i usunąć naroże najniżej położonego arkusza papy.

W przypadku stosowania izolacji dwuwarstwowej, drugą warstwę układa się bezpośrednio na pierwszej bez ponownego gruntowania.

### 5.6.3. Wykonywanie obróbek na krawędziach izolacji

Miejsca zakończeń i wywinięć izolacji na krawędziach obiektu oraz przy dylatacjach, miejscach przebiegów izolacji przez rury i słupy osadzone w płycie oraz miejsca osadzeń wpustów i sączków wymagają wykonania robót ze szczególną starannością. Krawędzie przyklejanej izolacji należy nadtopić mocniej niż środkową część arkusza, a po przyklejeniu do podłoża izolację należy dodatkowo nagrzać od góry palnikiem.

Przy zewnętrznych krawędziach obiektu, izolację należy wyprowadzić poza obrys płyty pomostu, a następnie zgrzać do pionowej powierzchni wspornika, z jednoczesnym jej wypuszczeniem 3 cm poniżej jej dolnej krawędzi (rys. 1).

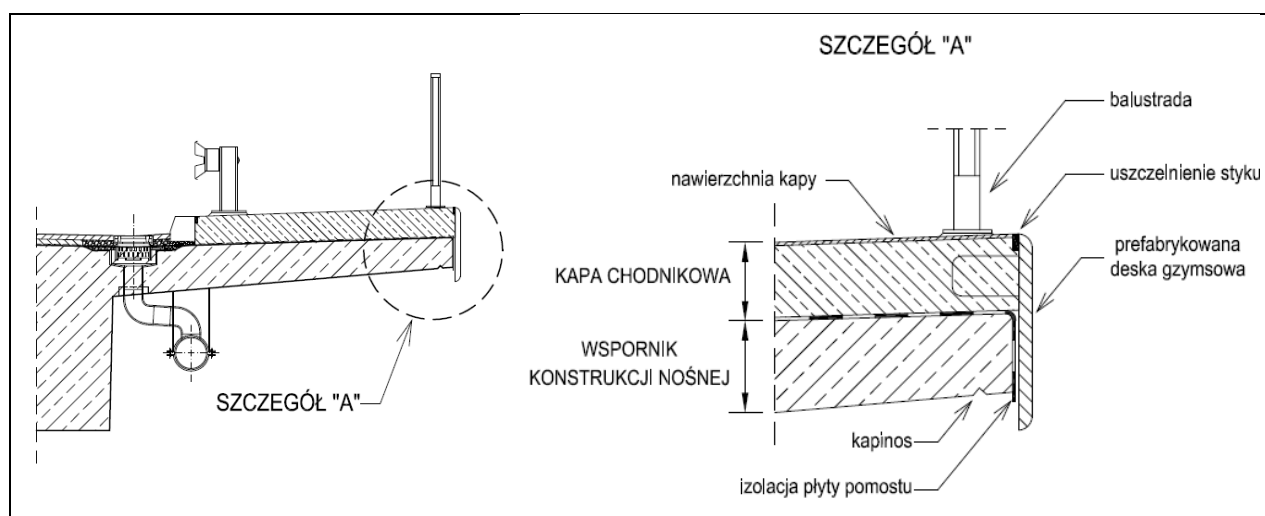

Rysunek 1. Izolacja płyty pomostu w strefie wspornika

### 5.6.4. Wykonywanie styków izolacji na granicy etapowania robót

Zasada wykonywania styków arkuszy papy w taki sposób, aby woda spływająca z arkusza ułożonego wyżej spływała na arkusz położony niżej powinna być stosowana we wszystkich tych przypadkach, gdy jest to możliwe ze względów wykonawczych i organizacyjnych. Mogą się jednak pojawić styki arkuszy wykonane odwrotnie, tj. takie, na których woda przepływa z arkusza naklejonego niżej na arkusz naklejony wyżej. Takie przypadki mogą mieć miejsce na granicach etapowania robót izolacyjnych, np. gdy izolacja jest wykonywana najpierw w pasach pod chodnikami, a później na jezdni.

Jeżeli zachodzi konieczność etapowania robót, to krawędź arkusza papy na granicy etapu robót powinna zostać zawsze mocno przklejona do podłoża. Pozostawienie nie doklejonej krawędzi arkusza papy, aby później wkleić pod nią inny arkusz i zachować „zasadę dachówki” jest poważnym błędem. Pod krawędzią takiego celowo nie doklejonego arkusza papy zbiera się wilgoć i pył, a często arkusz papy na granicy klejenia ulega uszkodzeniu. Prawidłowe wklejenie arkusza papy pod pozostawioną krawędź jest niewykonalne ze względu na zawilgocenia i zabrudzenia pozostawionej pachwiny oraz utrudniony dostęp palnika. W takim przypadku należy zrobić tzw. „styk odwrotny”. Arkusz papy na granicy etapu robót należy przykleić w całości do podłoża i pozostawić na czas przerwy w robotach. Po wznowieniu robót krawędź przyklejonego arkusza papy należy oczyścić ze wszystkich zanieczyszczeń na szerokości około 20 cm. Gdy zabrudzenia powierzchni są znaczne, należy podgrzać od góry krawędź przyklejonego arkusza do nadtopienia asfaltu od góry arkusza i ściąć metalową szpachelką zanieczyszczenia wraz z częścią masy asfaltowej, która znajduje się ponad osnową papy. Następnie oczyszczoną krawędź należy rozgrzać palnikiem do roztopienia asfaltu. Nowy arkusz należy przykleić na tak oczyszczoną krawędź.

### 5.7. Roboty wykończeniowe

Roboty wykończeniowe powinny być zgodne z Dokumentacją projektową i STWiORB. Do robót wykończeniowych należą prace związane z dostosowaniem wykonanych robót do warunków budowy obiektu i roboty porządkujące.

## **6. Kontrola jakości robót**

Ogólne zasady kontroli jakości robót podano w STWiORB DM.00.00.00 „Wymagania ogólne”.

Podczas wykonywania robót Wykonawca zobowiązany jest prowadzić kontrolę każdego etapu prac izolacyjnych. Kontroli podlegają warunki atmosferyczne, temperatura podłoża, stan stosowanych materiałów, parametry technologiczne wbudowywanych materiałów, ilości zastosowanych materiałów oraz wyniki badań wykonanej izolacji. Należy sprawdzić zgodność rzeczywistych warunków wykonania robót hydroizolacyjnych z warunkami określonymi w STWiORB, z potwierdzeniem ich w formie wpisu do Dziennika Budowy.

Przy każdym odbiorze robót zanikających (przygotowanie powierzchni, gruntowanie podłoża, wykonanie izolacji) należy stwierdzić ich jakość w formie wpisów do Dziennika Budowy. Odbioru dokonuje Inżynier na podstawie zgłoszenia Wykonawcy.

### **6.1. Badania przed przystąpieniem do robót**

Przed przystąpieniem do robót Wykonawca powinien:

- a) uzyskać wymagane dokumenty, dopuszczające wyroby budowlane do obrotu i powszechnego stosowania (certyfikaty zgodności, deklaracje właściwości użytkowych, ew. badania materiałów wykonane przez dostawców itp.), potwierdzające zgodność materiałów z wymaganiami pkt 2 niniejszych STWiORB,
- b) przedstawić karty techniczne stosowanych materiałów,
- c) ew. wykonać własne badania właściwości materiałów przeznaczonych do wykonania robót, określone w pkt 2 lub przez Inżyniera.

Wszystkie dokumenty oraz wyniki badań Wykonawca przedstawi Inżynierowi do akceptacji.

Na żądanie Inżyniera Wykonawca powinien przedstawić aktualne wyniki badań materiałów wykonywanych w ramach nadzoru wewnętrznego przez producenta.

Przed zastosowaniem materiałów Wykonawca zobowiązany jest sprawdzić:

- nr produktu,
- stan opakowań materiału,
- warunki przechowywania materiału,
- datę produkcji i datę przydatności do stosowania.

Dodatkowo po otwarciu pojemnika ze środkiem gruntującym Wykonawca powinien ocenić jego wygląd.

### **6.2. Badania w czasie robót**

Kontrola wykonania robót obejmuje:

- sprawdzenie wyglądu zewnętrznego materiałów,
- sprawdzenie przygotowania podłoża,
- kontrolę wykonania warstwy gruntującej,
- kontrolę i badania z wykonania izolacji właściwej.

#### **6.2.1. Kontrola przygotowania podłoża**

Podłoże powinno spełniać wymagania podane w pkt 5.4.

#### **6.2.2. Kontrola zagruntowania podłoża betonowego**

Po zagruntowaniu podłoża stan powłoki gruntującej należy ocenić wizualnie:

- przy stosowaniu asfaltowych środków gruntujących: prawidłowo zagruntowana powierzchnia powinna być czarna lub ciemnobrązowa i matowa; po dotknięciu ręką nie powinna brudzić skóry,
- przy zastosowaniu żywicznych środków gruntujących: prawidłowo zagruntowana powierzchnia powinna być sucha i lekko błyszcząca; po dotknięciu ręką nie powinna brudzić skóry; posypka piaskowa powinna być mocno przyklejona do żywicy i częściowo w nią wtopiona.

Kontrola grubości układanej powłoki gruntującej powinna być wykonywana na bieżąco przez sprawdzenie ilości zużytych materiałów, ilości dozowanych składników, czasu mieszania, czasu aplikacji (dotyczy żywicznych środków gruntujących).

#### **6.2.3. Kontrola ułożenia papy zgrzewalnej**

Podczas układania izolacji należy kontrolować:

- równość układania arkuszy i szerokość zakładów,
- wygląd zewnętrzny układanej izolacji – ocena wizualna: prawidłowo wykonana izolacja z papy zgrzewalnej powinna mieć jednolity wygląd i jednolitą barwę; niedopuszczalne są przebarwienia, niedoklejenia, pęcherze, pęknięcia, fałdy i inne uszkodzenia,
- prawidłowość sklejenia krawędzi arkuszy – ocena wizualna: spod przyklejanego arkusza powinny być wypływy masy asfaltowej na szerokości około 2 do 6 cm,
- stan przyklejenia izolacji do podłoża – ocena metodą opukiwania: metoda polega na delikatnym opukiwaniu powierzchni izolacji i poszukiwaniu miejsc, które dają głuchy dźwięk. W tych miejscach jest pusta przestrzeń pod izolacją, czyli izolacja jest niedoklejona do podłoża,

– przyczepność izolacji do podłoża.

Po wykonaniu izolacji należy wykonać badanie jej przyczepności do podłoża. Badanie przyczepności izolacji do podłoża powinno być wykonywane w kilku losowo wybranych miejscach na obiekcie. Lokalizację oraz ilość badań określa Inżynier, w zależności od powierzchni obiektu.

Jeżeli Dokumentacja projektowa i STWiORB nie podają inaczej, można stosować jedną z dwóch metod oceny przyczepności izolacji do podłoża:

- metoda odrywania paska: polega na oderwaniu paska izolacji o szerokości 5 cm i długości 15 cm od podłoża i ocenie stanu powierzchni zerwania. Papa powinna być zerwana w materiale (masie asfaltowej) poniżej osnowy. Powierzchnia zerwania nie powinna brudzić skóry. Na powierzchni zerwania nie powinno być drobnych pęcherzy,
- metoda „pull-off”: polega na odrywaniu metalowych krążków o średnicy zewnętrznej 50 mm, naklejonych na izolacji za pomocą kleju, przy zastosowaniu specjalnego aparatu i zmierzeniu siły zrywającej. Przed naklejeniem krążka izolację należy naciąć specjalną koronką o średnicy rdzenia równej średnicy krążka. Nacięcie należy wykonać przez całą grubość izolacji. Pomiary należy wykonywać przy temperaturze otoczenia nie wyższej niż +22°C, w cieniu. Średnia wartość przyczepności do podłoża nie powinna być mniejsza od wartości wymaganej, podanej w Tablicy 5, wg PN-EN 1542.

**Tablica 5.** Minimalne wartości przyczepności izolacji z papy do podłoża w różnych temperaturach otoczenia

Lp.	Temperatura otoczenia [°C]	Minimalna przyczepność izolacji do podłoża [MPa]
1	6 – 10	0,7
2	10 – 14	0,6
3	14 – 18	0,5
4	18 – 22	0,4
5	22 – 26	0,3

#### 6.2.4. Wady wykonanej izolacji i ich naprawa

Przed ułożeniem nawierzchni na izolacji należy przeprowadzić przegląd izolacji i jej odbiór. Jeżeli w czasie przeglądu zostaną stwierdzone uszkodzenia izolacji, to powinny one zostać naprawione. Szczegółowy sposób naprawy powinien zostać określony przez Projektanta (lub z nim uzgodniony).

Do najczęściej spotykanych wad izolacji należą:

- niedoklejenie arkuszy na krawędziach,
- pęcherze pod izolacją,
- uszkodzenia mechaniczne.

Jeżeli niedoklejenie arkuszy papy ogranicza się do zbyt małych wpływów asfaltu spod arkusza papy, naprawa powinna polegać na nadtopieniu styków arkusza papy palnikiem od góry. Po lekkim wystygnięciu papy krawędź arkusza należy docisnąć do podłoża.

Pęcherze nie mogą być pozostawione w izolacji. Prawidłowa naprawa pęcherza polega na wycięciu prostokątnego kawałka izolacji wokół pęcherza i usunięciu go w całości. Papę należy odcinać od podłoża ostrym narzędziem. Jeżeli pod papą była woda, to podłożo należy wysuszyć. Podłożo, w miejscu po usuniętej izolacji, należy rozgrzać palnikiem do roztopienia pozostałego na podłożu asfaltu z papy oraz środka gruntującego. Na rozgrzane podłożo należy nakleić łątę z nowego materiału, sięgającą po 8 cm w każdym kierunku poza krawędź wycięcia.

Uszkodzenia mechaniczne powstają na skutek przecięcia izolacji ostrymi przedmiotami. Naprawę uszkodzeń mechanicznych wykonuje się podobnie jak w przypadku pęcherzy. Z podłoża należy usuwać jedynie oderwane fragmenty izolacji, a miejsce uszkodzenia należy przed przyklejeniem łąty nadtopić od góry palnikiem.

## 7. Obmiar robót

Ogólne zasady obmiaru robót podano w STWiORB DM.00.00.00 „Wymagania ogólne”.

### 7.1. Jednostka obmiarowa

Jednostką obmiarową jest metr kwadratowy (m<sup>2</sup>) izolowanej powierzchni z wszystkimi robotami towarzyszącymi zgodnie z Dokumentacją Projektową.

## 8. Odbiór robót

Ogólne zasady odbioru Robót podano w STWiORB DM.00.00.00 „Wymagania ogólne”.

Roboty uznaje się za wykonane zgodnie z Dokumentacją projektową, STWiORB i wymaganiami Inżyniera, jeżeli wszystkie pomiary i badania z zachowaniem tolerancji wg pkt 6 dały wyniki pozytywne.

W przypadku niezgodności choć jednego elementu robót z wymaganiami, roboty uznaje się za niezgodne z Dokumentacją projektową i Wykonawca zobowiązany jest do ich poprawy na własny koszt.

## 9. Podstawa płatności

### P.H.U. ARCUS 2

Tadeusz Hoszowski

Ogólne ustalenia dotyczące podstawy płatności podano w STWiORB DM.00.00.00 “Wymagania ogólne”.

### 9.1. Cena jednostki obmiarowej

Cena jednostkowa obejmuje:

- opracowanie wszystkich opracowań wymienionych w pkt.5 niniejszej STWiORB wraz z niezbędnymi uzgodnieniami,
- wykonanie wszystkich czynności określonych w niniejszej STWiORB oraz wynikających z opracowań wykonanych przez Wykonawcę, wymienionych w pkt. 5 niniejszej STWiORB,
- zakup i dostarczenie niezbędnych czynników produkcji,
- zastosowanie materiałów pomocniczych koniecznych do prawidłowego wykonania robót lub wynikających z przyjętej technologii robót,
- przygotowanie, oczyszczenie i zagruntowanie powierzchni betonu,
- ułożenie izolacji zgodnie z niniejszą STWiORB i Dokumentacją Projektową,
- ułożenie dodatkowego pasa izolacji pod krawężnikiem,
- wykonanie badań i pomiarów.

Cena uwzględni również zakłady, odpady i ubytki materiałowe oraz oczyszczenie miejsca pracy, jak również wykonanie i rozbiórkę niezbędnych rusztowań i pomostów roboczych.

## 10. Przepisy związane

### 10.1. Specyfikacje Techniczne Wykonania i Odbioru Robót Budowlanych (STWiORB)

DM.00.00.00	Wymagania ogólne
M.16.01.01	Wpusty mostowe
M.16.01.11	Sączi odwadniające izolację
M.18.01.01	Dylatacja modułowa
M.18.01.04	Zabezpieczenie szczelin dylatacyjnych

### 10.2. Normy

PN-90/B-04615:1990	Papy asfaltowe i smołowe. Metody badań.
PN-EN 12311-1:2001	Elastyczne wyroby wodochronne. Część 1: Wyroby asfaltowe do izolacji wodochronnej dachów. Określanie właściwości mechanicznych przy rozciąganiu.
PN-EN 1427:2015-08	Asfalty i produkty asfaltowe. Oznaczenie temperatury mięknięcia. Metoda Pierścień i Kula.
PN-EN 12593:2015-08	Asfalty i produkty asfaltowe. Oznaczenie temperatury łamliwości metodą Fraassa.
PN-EN 1767:2008	Wyroby i systemy do ochrony i napraw konstrukcji betonowych. Metody badań. Analiza w podczzerwieni.
PN-B-24620:1998/Az1:2004	Lepiki, masy i roztwory asfaltowe stosowane na zimno.
PN-83/C-04523:1983	Oznaczenie zawartości wody metodą destylacyjną.
PN-EN ISO 2431:2012	Farby i lakiery. Oznaczenie czasu wypływu za pomocą kubków wypływowych.
PN-C-89085-03:1987	Żywice epoksydowe. Metody badań. Oznaczenie gęstości (masy właściwej).
PN-C-89085-06:1986	Żywice epoksydowe. Metody badań. Oznaczenie lepkości.
PN-C-04019:1978	Oznaczenie lepkości dynamicznej lepkościerzem Hopplera.
PN-C-81400:1989	Wyroby lakierowe. Pakowanie, przechowywanie i transport.
PN-B-01814:1992	Antykorozyjne zabezpieczenia w budownictwie. Konstrukcje betonowe i żelbetowe. Metoda badań przyczepności powłok ochronnych.
PN-B-24002:1997	Asfaltowa emulsja anionowa.
PN-B-24620:1998/Az1:2004	Lepiki, masy i roztwory asfaltowe stosowane na zimno.
PN-EN 12316-1:2001	Elastyczne wyroby wodochronne. Część 1: Wyroby asfaltowe do izolacji wodochronnej dachów. Określanie wytrzymałości złączy na oddzieranie.
PN-EN 1849-1:2002	Elastyczne wyroby wodochronne. Określenie grubości i gramatury. Część 1: Wyroby asfaltowe do izolacji wodochronnej dachów.
PN-EN 1504-2:2006	Wyroby i systemy do ochrony i napraw konstrukcji betonowych. Definicje, wymagania, sterowanie jakością i ocena zgodności. Część 2: Systemy ochrony powierzchniowej betonu.
PN-EN 12615:2000	Wyroby i systemy do ochrony i napraw konstrukcji betonowych. Metody badań. Oznaczenie wytrzymałości na ścinanie.
PN-EN 1542:2000	Wyroby i systemy do ochrony i napraw konstrukcji betonowych. Metody badań. Pomiar przyczepności przez odrywanie.

### 10.3. Inne dokumenty

#### **P.H.U. ARCUS 2**

Tadeusz Hoszowski



Zadanie: „Rozbudowa drogi wojewódzkiej nr 487 wraz ze zmianą jej przebiegu w miejscowości Olesno”

---

Rozporządzenie Ministra Transportu i Gospodarki Morskiej z dnia 30 maja 2000 r. w sprawie warunków technicznych, jakim powinny odpowiadać drogowe obiekty inżynierskie i ich usytuowanie (Dz.U. Nr 63, poz. 735 z późn. zm.).

Zalecenia dotyczące oceny jakości betonu „in-situ” w nowo budowanych konstrukcjach obiektów mostowych, GDDP, Warszawa, 1998.

Ustawa z dnia 16 kwietnia 2004 r. o wyrobach budowlanych (Dz.U. z 2019 r. poz. 266 z późn. zm.)

Zalecenia wykonywania izolacji z pap zgrzewalnych i nawierzchni asfaltowych na drogowych obiektach mostowych, zeszyt 68, IBDiM, Warszawa 2005.

Instrukcja Producenta izolacji.

## M.19.01.02 Bariery ochronne

### 1. Wstęp

#### 1.1. Przedmiot Specyfikacji Technicznej Wykonania i Odbioru Robót Budowlanych (STWiORB)

Przedmiotem niniejszej Specyfikacji Technicznej Wykonania i Odbioru Robót Budowlanych są wytyczne do robót związanych z wykonywaniem barier ochronnych dla drogowych obiektów inżynierskich w ramach realizacji zadania: „Rozbudowa drogi wojewódzkiej nr 487 wraz ze zmianą jej przebiegu w miejscowości Olesno”

#### 1.2. Zakres stosowania STWiORB

Specyfikacje Techniczne Wykonania i Odbioru Robót Budowlanych są stosowane jako Dokument Przetargowy i Kontraktowy przy zlecaniu i realizacji robót wymienionych w pkt.1.1.

#### 1.3. Zakres robót objętych STWiORB

Ustalenia zawarte w niniejszej STWiORB dotyczą wykonania robót wymienionych w p.1.1. związanych z wykonywaniem barier ochronnych, stalowych na słupkach stalowych, realizowanych w miejscach wyznaczonych w Dokumentacji Projektowej.

Zakres rzeczowy obejmuje montaż barier skrajnych typu H2 W2 D<0,6m zgodnie z Dokumentacją Projektową.

#### 1.4. Określenia podstawowe

Określenia podane w niniejszych STWiORB są zgodne z obowiązującymi normami i przepisami zawartymi w pkt 10 niniejszych STWiORB oraz z określeniami podanymi w STWiORB DM.00.00.00 " Wymagania Ogólne ".

**Bariera ochronna** - urządzenie bezpieczeństwa ruchu drogowego, stosowane w celu fizycznego zapobieżenia zjechaniu pojazdu z drogi w miejscach, gdzie to jest niebezpieczne, wyjechaniu pojazdu poza koronę drogi, przejechaniu pojazdu na jezdnię przeznaczoną dla przeciwnego kierunku ruchu lub niedopuszczenia do powstania kolizji pojazdu z obiektami lub przeszkodami stałymi znajdującymi się w pobliżu jezdni.

**Bariera ochronna na obiekcie mostowym** – urządzenie bezpieczeństwa ruchu drogowego stosowane w celu zapobieganiu wyjechania pojazdu za krawędź obiektu mostowego.

#### 1.5. Ogólne wymagania dotyczące robót

Ogólne wymagania dotyczące robót podano w STWiORB DM 00.00.00. "Wymagania Ogólne".

Wykonawca robót jest odpowiedzialny za jakość wykonania robót i ich zgodność z Dokumentacją Projektową, STWiORB i poleceniami Inżyniera.

Niezbędne dane istotne z punktu widzenia:

- organizacji robót budowlanych;
- zabezpieczenia interesu osób trzecich;
- ochrony środowiska;
- warunków bezpieczeństwa pracy;
- zaplecza dla potrzeb Wykonawcy;
- warunków organizacji ruchu;
- zabezpieczenia chodników i jezdni,

podano w STWiORB DM 00.00.00 „Wymagania Ogólne”.

#### 1.6. Wspólny Słownik Zamówień (CPV)

**Kody grup, klas i kategorii robót Wspólnego Słownika Zamówień (CPV) dotyczących przedmiotu zamówienia podano w STWiORB DM.00.00.00 „Wymagania Ogólne”.**

## 2. Materiały

Warunki ogólne stosowania materiałów, ich pozyskiwania i składowania podano w STWiORB DM.00.00.00 „Wymagania Ogólne”.

Zastosowane materiały muszą spełniać wymagania Ustawy o wyrobach budowlanych z dnia 16 kwietnia 2004 r. oraz uzyskać akceptację Inżyniera.

### 2.1. Bariery ochronne stalowe

Stalowe bariery ochronne powinny spełniać wymagania normy PN-EN 1317, co musi być udokumentowane odpowiednimi sprawozdaniami z badań zderzeniowych oraz muszą być oznakowane znakiem CE lub znakiem budowlanym.

Należy stosować bariery, dla których gwarantowany okres użytkowania jest nie krótszy niż 20 lat, przy czym przez pojęcie „gwarantowany okres użytkowania” nie należy rozumieć gwarancji danej przez Producenta czy Wykonawcę,

lecz jako wymóg zastosowania takich materiałów, rozwiązań i jakości wykonania, które zapewnią bezawaryjny okres eksploatacji przy normalnych warunkach użytkowania i zapewnieniu odpowiedniego poziomu utrzymania. W zależności od usytuowania w przekroju poprzecznym należy uwzględnić następujące rodzaje urządzeń bezpieczeństwa ruchu na obiektach mostowych:

- bariery uzupełnione poręczą oraz dodatkowymi elementami poziomymi, montowane przy krawędzi obiektu,
- bariery montowane dla oddzielenia ruchu pieszych i pojazdów,
- bariery montowane w pasie dzielącym,
- balustrady montowane przy krawędzi obiektu,
- bariery i bariery uzupełnione poręczą należy stosować zgodnie z Zarządzeniem Nr 31 z 2010 r. Generalnego Dyrektora Dróg Krajowych i Autostrad w sprawie wytycznych stosowania drogowych barier ochronnych na drogach krajowych.

Na obiektach należy stosować bariery o parametrach podanych w Dokumentacji projektowej.

Parametry jakie należy określić dla barier:

- poziomu powstrzymywania,
- poziom intensywności zderzenia,
- poziom szerokości pracującej (W),
- ugięcie dynamiczne (D) – w przypadku barier usytuowanych na skraju pomostu,
- ew. poziom wtargnięcia pojazdu odnośnie samochodów ciężarowych ciężkich i autobusów (VI).

Należy stosować tylko przetestowane i certyfikowane systemy barier.

W przypadku szczególnym, bariery ochronne powinny stanowić kompletny system ochrony wraz z innymi elementami wyposażenia obiektu mostowego, gwarantowany przez Producenta. W systemie barier ochronnych należy wziąć pod uwagę między innymi takie parametry jak:

- odległość innych elementów wyposażenia od bariery ze względu na szerokość pracującą,
- odległość bariery od pasa ruchu lub linii krawężnika,
- wysokość krawężnika,
- inne parametry wg katalogu Producenta.

Stalowe bariery ochronne dostarczone na budowę powinny mieć atesty i gwarancje trwałości Producenta.

Wykaz elementów stalowych wchodzący w skład danego systemu barier powinien odpowiadać zapisom i wskazaniom sformułowanym w protokołach i instrukcjach z przeprowadzanych testów zderzeniowych według PN-EN 1317 dostarczanych wraz z systemem barier przez Producenta.

Profile stalowe powinny być wykonane ze stali o właściwościach nie gorszych niż S235JR wg PN-EN 10025-1.

Prowadnica bariery powinna spełniać wymagania PN-EN 10162.

Konstrukcja barier ochronnych musi posiadać dylatacje w miejscach, gdzie występują dylatacje obiektu. Konstrukcja przerw dylatacyjnych w barierach mostowych jest zależna od typu konstrukcji bariery. Dylatacje te powinny umożliwiać swobodny ruch podłużny elementów bariery, a także zapewniać identyczność odkształceń poprzecznych występujących na obiekcie.

Elementy montażowe barier (przekładki, wsporniki, łączniki ukośne, śruby, nakrętki itp.) powinny być zgodne z ofertą Producenta barier, w zakresie wymiarów, odchyłek wymiarów, rozmieszczenia otworów, rodzaju materiałów i powinny być zabezpieczone przed korozją, poprzez ocynkowanie ogniowe.

## 2.2. Zabezpieczenie metalowych elementów bariery przed korozją

Wszystkie elementy stalowe barier powinny być przez Producenta zabezpieczone antykorozyjnie przez ocynkowanie ogniowe zgodnie z PN-EN ISO 1461 w taki sposób, aby zapewnić trwałość powłoki przez okres co najmniej 25 lat. Elementy powinny być ocynkowane w wytwórni. Po wykonaniu powłoki antykorozyjnej nie dopuszcza się wiercenia, cięcia (w tym cięcia gazowego) lub spawania prowadnic i słupków.

Wszystkie uszkodzenia powłoki lub odsłonięcia powierzchni stali powinny zostać naprawione przy użyciu farb wysokocynkowych, a materiał i technologia naprawy zaakceptowane przez Inspektora.

Minimalna grubość powłoki cynkowej powinna wynosić 65 µm.

**Tablica 1.** Grubość powłoki cynku na elementach gwintowanych

Części i ich grubość	Grubość miejscowa powłoki (wartość minimalna) [µm]	Grubość średnia powłoki (wartość minimalna) [µm]
Części gwintowane o średnicy > 20 mm	45	55
o średnicy > 6 mm do < 20 mm	35	45
o średnicy < 6 mm	20	25
Inne części (wraz z żeliwem)		
> 3 mm	45	55
< 3 mm	35	45

### 2.3. Zaprawa niskoskurczowa

Jako polewkę uszczelniającą pod podstawę słupka bariery (o ile konieczna) należy stosować zaprawę przygotowywaną w wytwórni i dostarczaną na budowę w postaci proszku, gotową do użycia po rozmieszaniu z wodą w odpowiedniej proporcji. Zastosowana zaprawa powinna być przez producenta przewidziana do stosowania na podlewki o grubości zgodnej z dokumentacją projektową.

Wymagania dotyczące zaprawy na podlewki podano w tablicy 2.

**Tablica 2.** Wymagania dotyczące zaprawy na podlewki

Lp.	Właściwości	Jednostka	Wymagania	Metoda badań wg
1	Wytrzymałość na zginanie po 28 dniach	MPa	$\geq 9$	PN-B-04500
2	Wytrzymałość na ściskanie po 28 dniach	MPa	$\geq 45$	PN-B-04500
3	Wytrzymałość na odrywanie od podłoża – wartość średnia – wartość pojedynczego wyniku	MPa MPa	$\geq 2,0$ $\geq 1,5$	Procedura badawcza IBDiM nr PB-TM-X3
4	Skurcz po okresie twardnienia 90 dni	%	$\leq 1,0$	Procedura badawcza IBDiM nr TWm-31/97
5	Pęcznienie po okresie twardnienia 90 dni	%	$\leq 0,3$	Procedura badawcza IBDiM nr TWm-31/97
6	Mrozoodporność badana w 2% roztworze soli (NaCl) po 150 cyklach – ubytek masy – wytrzymałość na zginanie – wytrzymałość na ściskanie	% % %	$\leq 5$ $\leq 20$ $\leq 20$	Procedura badawcza IBDiM Nr SO-3
7	Wytrzymałość na odrywanie od podłoża po badaniu mrozoodporności	MPa	$\geq 1,5$	Procedura badawcza IBDiM nr PB-TM-X3

### 2.4. Składowanie materiałów

Elementy dłuższe barier mogą być składowane pod zadaszeniem lub na otwartej przestrzeni, na podłożu wyrównanym i odwodnionym, przy czym elementy poszczególnych typów należy układać oddzielnie z ewentualnym zastosowaniem podkładek. Elementy montażowe i połączeniowe można składać w pojemnikach handlowych Producenta. Suche zaprawy należy składać w oryginalnych, zamkniętych opakowaniach, w suchych i zadaszonych pomieszczeniach, które nadają się do przechowywania cementu. Maksymalny czas składowania zaprawy powinien być zgodny z zaleceniami Producenta.

### 3. Sprzęt

Ogólne wymagania dotyczące sprzętu podano w STWiORB DM.00.00.00 „Wymagania ogólne”.

Roboty mogą być wykonane ręcznie lub mechanicznie. Roboty można wykonać przy użyciu dowolnego typu sprzętu zaakceptowanego przez Inżyniera.

#### 3.1 Sprzęt do wykonania barier

Wykonawca przystępujący do wykonania barier ochronnych stalowych powinien wykazać się możliwością korzystania z następującego sprzętu:

- zestawu sprzętu specjalistycznego do montażu barier,
- żurawi samochodowych,
- koparek kołowych,
- betoniarki przewoźnej,
- przewoźnego zbiornika na wodę,
- ładowarki,
- innego sprzętu pomocniczego zaakceptowanego przez Inżyniera.

### 4. Transport

Ogólne wymagania dotyczące transportu podano w STWiORB DM.00.00.00 „Wymagania ogólne”.

Materiały mogą być przewożone dowolnymi środkami transportu. Należy je umieścić równomiernie na całej powierzchni ładunkowej i zabezpieczyć przed spadaniem lub przesuwaniem oraz przed uszkodzeniami.

#### 4.1. Transport elementów barier stalowych

Transport elementów barier może odbywać się dowolnym środkiem transportu. Elementy konstrukcyjne barier nie powinny wystawać poza gabaryt środka transportu. Elementy dłuższe (np. profilowaną taśmę stalową, pasy profilowe) należy przewozić w opakowaniach Producenta. Elementy montażowe i połączeniowe zaleca się przewozić w

pojemnikach handlowych Producenta.

Załadunek i wyładunek elementów konstrukcji barier można dokonywać za pomocą żurawi lub ręcznie. Przy załadunku i wyładunku, należy zabezpieczyć elementy konstrukcji przed pomieszczeniem. Elementy barier należy przewozić w warunkach zabezpieczających wyroby przed korozją i uszkodzeniami mechanicznymi.

#### **4.2. Transport zaprawy niskoskurczowej**

Sucha zaprawa powinna być pakowana w worki foliowe. Na każdym opakowaniu powinna być umieszczona etykieta zawierająca dane:

- nazwę wyrobu,
- nazwę rodzaju i odmiany zaprawy,
- nazwę i adres Producenta,
- datę produkcji,
- masę netto,
- trwałość,
- informację o proporcji składników,
- oznakowanie B lub CE.

Suche zaprawy należy składować w oryginalnych, zamkniętych opakowaniach, w suchych i zadaszonych pomieszczeniach, które nadają się do przechowywania cementu. Maksymalny czas składowania zaprawy powinien być zgodny z zaleceniami Producenta.

Suche zaprawy należy przewozić krytymi środkami transportowymi w warunkach zabezpieczających je przed mrozem, opadami atmosferycznymi, zawilgoceniem, zanieczyszczeniem i uszkodzeniem opakowań.

#### **5. Wykonanie robót**

Ogólne zasady wykonania robót podano w STWiORB DM.00.00.00 „Wymagania ogólne”.

Wykonawca przed przystąpieniem do robót przedstawi Inżynierowi do akceptacji Projekt Technologii i Organizacji Robót oraz Program Zapewnienia Jakości uwzględniający wszystkie warunki, w jakich będą wykonywane roboty, Projekt warsztatowy i montażowy wykonania i montażu barier.

##### **5.1. Roboty przygotowawcze**

Przed wykonaniem właściwych robót należy, na podstawie Dokumentacji projektowej i wskazań Inżyniera:

- wytyczyć trasę bariery,
- ustalić lokalizację słupków,
- określić wysokość prowadnicy bariery,
- określić miejsca odcinków początkowych i końcowych bariery,
- ustalić miejsca przerw dylatacyjnych.

##### **5.2. Montaż barier na obiekcie**

Bariera powinna być montowana zgodnie z instrukcją montażową lub zgodnie z zasadami konstrukcyjnymi ustalonymi przez Producenta bariery.

Montaż bariery, w ramach dopuszczalnych odchyłek umożliwionych wielkością otworów w elementach bariery, powinien doprowadzić do zapewnienia równej i płynnej linii prowadnic bariery w planie i profilu.

Przy montażu bariery niedopuszczalne jest wykonywanie jakichkolwiek otworów lub cięć, naruszających powłokę cynkową poszczególnych elementów bariery.

Przy montażu prowadnic z taśmy profilowej oraz innych elementów o podobnej konstrukcji należy łączyć sąsiednie odcinki, nakładając następny odcinek na wytłoczenie odcinka poprzedniego, zgodnie z kierunkiem ruchu pojazdów, tak, aby końce odcinków taśmy przylegały płasko do siebie, a pojazd przesuwający się po barierze, nie zaczepiał o krawędzie złączy.

Montaż bariery ochronnej powinien być wykonany ściśle według zaleceń producenta bariery z zastosowaniem przewidzianych do tego celu elementów (obejm, wsporników, kotew itp.) oraz właściwych śrub i podkładek.

Preferowany jest montaż barier bez konieczności wykonywania podlewek pod podstawami słupków tj. z podstawą słupka dostosowaną do pochylecia płyty chodnikowej.

Przy montażu barier należy zwracać uwagę na poprawne wykonanie, zgodne z Dokumentacją projektową i wytycznymi Producenta barier.

Na barierze powinny być umieszczone elementy odblaskowe:

- czerwone – po prawej stronie jezdni,
- białe – po lewej stronie jezdni.

Odległości pomiędzy kolejnymi elementami odblaskowymi powinny być zgodne z ustaleniami WSDBO.

Elementy odblaskowe należy umocować do bariery w sposób trwały, zgodny z wytycznymi producenta barier.

### 5.3. Wykonanie podlewki z zaprawy niskoskurczowej

W przypadku montażu słupków barier ochronnych na podlewce, podczas wykonywania robót należy przestrzegać, zalecanych przez Producenta, proporcji mieszania suchej zaprawy z wodą zarobową, spełniającą wymagania PN-EN 1008 oraz przepisów bhp. Zaprawę należy dobrać w zależności od grubości wymaganej podlewki. Świeżo nałożoną zaprawę należy układać wyłącznie pod podstawą słupka i wykończyć tworząc pionowe krawędzie podlewki w obrysie podstawy słupka (rys. 1). Gotową podlewkę należy poddać właściwej pielęgnacji, zgodnie z zaleceniami Producenta.

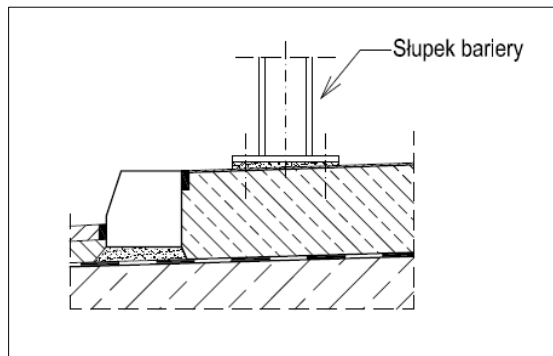

Rysunek 1. Kształtowanie podlewki bariery ochronnej

### 5.4. Roboty wykończeniowe

Roboty wykończeniowe powinny być zgodne z Dokumentacją projektową. Do robót wykończeniowych należą prace związane z dostosowaniem wykonanych robót do warunków budowy obiektu i roboty porządkujące.

## 6. Kontrola jakości robót

Ogólne zasady kontroli jakości robót podano w STWiORB DM.00.00.00 „Wymagania ogólne”.

### 6.1. Badania przed przystąpieniem do robót

Przed przystąpieniem do robót Wykonawca powinien przedstawić Inżynierowi dokumenty potwierdzające dopuszczenie materiałów do stosowania w budownictwie.

Należy sprawdzić cechy zewnętrzne elementów bariery na podstawie oględzin przez ocenę uszkodzeń na powierzchni poszczególnych elementów oraz kompletności bariery.

### 6.2. Badania w czasie wykonywania robót

#### 6.2.1. Badania materiałów w czasie wykonywania robót

W przypadkach budzących wątpliwości można zlecić uprawnionej jednostce zbadanie właściwości dostarczonych wyrobów i materiałów w zakresie wymagań podanych w punkcie 2.

#### 6.2.2. Kontrola w czasie wykonywania robót

W czasie wykonywania robót należy zbadać:

- zgodność wykonania bariery ochronnej z Dokumentacją projektową (lokalizacja, wymiary, wysokość prowadnicy nad chodnikiem itp.),
- zachowanie dopuszczalnych odchyłek wymiarów: Tolerancje wykonania prowadnicy (wymiarów i przekroju poprzecznego) powinny być zgodne z PN-EN 10162,
- poprawność zamontowania kotew bariery stalowej – zgodność rozmieszczenia kotew z lokalizacją podaną w Dokumentacji projektowej, odchyłka w usytuowaniu kotwy nie powinna przekraczać 0,5 cm w żadnym kierunku,
- poprawność ustawienia słupków bariery stalowej – dopuszczalne odchyłki osadzonych słupków wynoszą:
  - odchylenie od pionu  $\pm 0,5\%$ ,
  - odchyłka w wysokości słupka  $\pm 0,6$  cm,
  - odchyłka w odległości ustawienia słupka od krawędzi jezdni  $\pm 1$  cm,
  - odchyłka w odległości między słupkami  $\pm 1$  cm.
- poprawność montażu prowadnicy, zgodnie z pkt 5.2,
- poprawność ochrony antykorozyjnej.

Ochronę antykorozyjną należy sprawdzić zgodnie z PN-EN ISO 1461.

Ocena jakości powłoki ochronnej polega na sprawdzeniu grubości powłoki metalizacyjnej za pomocą grubościomierzy magnetycznych lub elektromagnetycznych o zakresie pomiarowym  $0\div 500$   $\mu\text{m}$  z dokładnością wskazań  $\pm 10\%$  zgodnie z BN-89/1076-02.

## 7. Obmiar Robót

Ogólne zasady obmiaru robót podano w STWiORB DM 00.00.00 „Wymagania ogólne”.

### 7.1. Jednostka obmiarowa

Jednostką obmiarową jest metr bieżący (mb) wykonanej i odebranej bariery ochronnej wraz z zakotwieniami z wszystkimi robotami towarzyszącymi zgodnie z Dokumentacją Projektową.

## 8. Odbiór robót

Ogólne zasady odbioru Robót podano w STWiORB DM.00.00.00 „Wymagania ogólne”.

Roboty uznaje się za wykonane zgodnie z Dokumentacją projektową, STWiORB i wymaganiami Inżyniera, jeżeli wszystkie pomiary i badania z zachowaniem tolerancji wg pkt 6 dały wyniki pozytywne.

W przypadku niezgodności choć jednego elementu robót z wymaganiami, roboty uznaje się za niezgodne z Dokumentacją projektową i Wykonawca zobowiązany jest do ich poprawy na własny koszt.

## 9. Podstawa płatności

Ogólne ustalenia dotyczące podstawy płatności podano w STWiORB DM 00.00.00 "Wymagania ogólne".

### 9.1. Cena jednostkowa

Cena jednostkowa zamontowania metra bieżącego (mb) bariery ochronnej wraz z zakotwieniami uwzględnia:

- opracowanie wszystkich opracowań wymienionych w pkt.5 niniejszej STWiORB wraz z niezbędnymi uzgodnieniami;
- wykonanie wszystkich czynności określonych w niniejszej STWiORB oraz wynikających z opracowań wykonanych przez Wykonawcę, wymienionych w pkt. 5 niniejszej STWiORB;
- zakup i dostarczenie materiałów na miejsce wbudowania,
- zastosowanie materiałów pomocniczych koniecznych do prawidłowego wykonania robót lub wynikających z przyjętej technologii robót,
- przygotowanie robót i ich wyznaczenie,
- wykonanie podlewki z zaprawy niskoskurczowej,
- ew. zabetonowanie kotew w konstrukcji obiektu,
- osadzenie słupków bariery (z ew. wykonaniem dołów i fundamentów betonowych),
- montaż bariery (prowadnicy, wysięgników, przekładek, obejm, wsporników itp. za pomocą właściwych śrub i podkładek) z wykonaniem niezbędnych odcinków początkowych i końcowych, ew. barier osłonowych, odcinków przejściowych pomiędzy różnymi typami barier, przerw, przejść i przejazdów w barierze, umocowaniem elementów odblaskowych itp.,
- zamocowanie poręczy do wykonanej bariery ochronnej,
- ustawienie, zmontowanie i wyregulowanie bariery,
- przeprowadzenie wszystkich niezbędnych pomiarów, prób i sprawdzeń,
- ochronę antykorozyjną,
- oczyszczenie i uporządkowanie miejsca robót.

W cenie jednostkowej mieszczą się również, uzasadnione technologicznie ubytki i odpady.

## 10. Przepisy związane

### 10.1. Specyfikacje Techniczne Wykonania i Odbioru Robót Budowlanych (STWiORB)

DM.00.00.00	Wymagania ogólne
M.13.01.00	Beton konstrukcyjny
M.12.01.02	Zbrojenie betonu
M.15.03.08	Nawierzchnia na bazie żywicy epoksydowej i poliuretanu - typ podatny
M.28.02.01	Kapa chodnikowa

### 10.2. Normy

PN-EN 1317-1:2010	Systemy ograniczające drogę. Część 1: Terminologia i ogólne kryteria metod badań.
PN-EN 1317-2:2010	Systemy ograniczające drogę. Część 2: Klasy działania, kryteria badań zderzeniowych i metody badań barier ochronnych i balustrad.
PN-EN 1317-5+A2:2012	Systemy ograniczające drogę. Część 5: Wymagania w odniesieniu do wyrobów i ocena zgodności dotycząca systemów powstrzymujących pojazd.
PN-EN ISO 1461:2011	Powłoki cynkowe nanoszone na wyroby stalowe i żeliwne metodą zanurzeniową. Wymagania i metody badań.
PN-EN 10025-1:2007	Wyroby walcowane na gorąco ze stali konstrukcyjnych. Cześć 1: Ogólne warunki techniczne dostawy.

- PN-EN 10346:2015-09 Wroby płaskie stalowe powlekane ogniowo w sposób ciągły do obróbki plastycznej na zimno. Warunki techniczne dostawy.
- PN-EN 10162:2005 Kształtowniki stalowe wykonane na zimno. Warunki techniczne dostawy. Tolerancje wymiarów i przekroju poprzecznego.
- PN-B-04500:1985 Zaprawy budowlane. Badania cech fizycznych i wytrzymałościowych.
- PN-EN 1008:2004 Woda zarobowa do betonu - Specyfikacja pobierania próbek, badanie i ocena przydatności wody zarobowej do betonu, w tym wody odzyskanej z procesów produkcji betonu.

### **10.3. Inne dokumenty**

- Rozporządzenie Ministra Transportu i Gospodarki Morskiej z dnia 30 maja 2000 r. w sprawie warunków technicznych, jakim powinny odpowiadać drogowe obiekty inżynierskie i ich usytuowanie (Dz.U. z 2000 r. Nr 63 poz. 735 z późn. zm.).
- Wytyczne stosowania drogowych barier ochronnych na drogach krajowych, GDDKiA, kwiecień 2010.
- Katalog Detali Mostowych – Generalna Dyrekcja Dróg Krajowych i Autostrad, 2002 r.
- Ustawa z dnia 16 kwietnia 2004 r. o wyrobach budowlanych (Dz.U. z 2019 r. poz. 266, z późn. zm.).
- Procedura badawcza IBDiM nr PB-TM-X3 – Badanie przyczepności powłoki (lub wyprawy) ochronnej do betonu – Metoda „pull-off”.
- Procedura badawcza IBDiM nr TWm-31/97 – Badanie skurczu i pęcznienia zapraw modyfikowanych.
- Procedura badawcza IBDiM nr SO-3 – Badanie mrozoodporności zapraw modyfikowanych.



## M.20.01.05. Zabezpieczenie antykorozyjne powierzchni betonowych – żelbetowych

### 1. Wstęp

#### 1.1. Przedmiot Specyfikacji Technicznej Wykonania i Odbioru Robót Budowlanych (STWiORB)

Przedmiotem niniejszej Specyfikacji Technicznej Wykonania i Odbioru Robót Budowlanych są wytyczne dla robót związanych z hydrofobizacją powierzchni betonowych dla obiektów inżynierskich powłokami silikonowo-mikroemulsyjnym, które stanowią impregnat hydrofobizujący o wysokich zdolnościach penetracyjnych oraz zabezpieczenia antykorozyjnego powierzchni betonowych powłoką elastyczną na bazie żywicy akrylowej utwardzającą się pod wpływem promieniowania UV i zdolną do przenoszenia zarysowań podłoża w temperaturach poniżej 0°C dla obiektów mostowych w ramach realizacji zadania: „Rozbudowa drogi wojewódzkiej nr 487 wraz ze zmianą jej przebiegu w miejscowości Olesno”

#### 1.2. Zakres stosowania STWiORB

Specyfikacja Techniczna Wykonania i Odbioru Robót Budowlanych jest stosowana jako dokument przetargowy i kontraktowy przy zlecaniu i realizacji robót wymienionych w pkt.1.1.

#### 1.3. Zakres robót objętych STWiORB

Roboty, których dotyczy STWiORB, mają zastosowanie przy zabezpieczeniu antykorozyjnym następujących odsłoniętych powierzchni betonowych obiektów inżynierskich:

- odkryte powierzchnie betonowe ustroju niosącego – powłoki hydrofobowe,
- pozostałe odkryte powierzchnie betonowe (narażone na czynniki atmosferyczne) – powłoki hydrofobowe,
- powierzchnie narażone na zachlapywanie – powłoki odporne na chlorki

zgodnie z Dokumentacją Projektową.

#### 1.4. Określenia podstawowe

Określenia podstawowe są zgodne z odpowiednimi polskimi normami i z definicjami podanymi w STWiORB D-M.00.00.00 „Wymagania ogólne”.

**Ochrona powierzchniowa betonu** - zwiększenie odporności konstrukcji betonowej na działanie środowisk agresywnych, przez odcięcie lub ograniczenie dostępu środowiska agresywnego do powierzchni konstrukcji.

**Hydrofobizacja powierzchni** - proces polegający na nasyceniu powierzchniowych warstw stwardniałego betonu substancjami chemicznymi, powodującymi brak zwilżalności zabezpieczonych powierzchni przez wodę.

**Impregnacja** - nasycanie betonu preparatami polimerowymi o niskiej lepkości, które po wnikięciu w głąb betonu i spolimeryzowaniu wpływają korzystnie na jego cechy fizyczne i chemiczne, wyróżnia się tu:

- hydrofobowe impregnaty porów (zwane dalej impregnatami hydrofobowymi) - wyroby ciekłe, penetrujące beton, tworzące powłoki na ściankach porów,
- impregnaty wypełniające pory - wyroby ciekłe penetrujące pory w betonie, tworzące materiał stały.

**Pole referencyjne** - wybrany i oznaczony, dostępny fragment powierzchni konstrukcji służący za wzorzec do ustalenia minimalnego, możliwego do przyjęcia poziomu wykonania prac powierzchniowego zabezpieczenia, sprawdzenia czy podane przez producenta lub Wykonawcę dane są prawidłowe i zgodne z wymaganiami oraz umożliwienia oceny właściwości prawidłowo wykonanego zabezpieczenia w dowolnym czasie po zakończeniu prac.

**Powłoka** - warstwa wykonana z materiałów ciekłych, upłynnionych lub sproszkowanych nanoszonych na odpowiednio przygotowane podłoże za pomocą technik malarskich.

**Punkt rosy** - temperatura betonu, w której występuje kondensacja pary wodnej w postaci rosy przy określonej temperaturze powietrza i wilgotności.

**Atest** - wykaz parametrów technicznych materiału, gwarantowanych przez producenta.

#### 1.5. Ogólne wymagania dotyczące robót

Ogólne wymagania dotyczące robót podano w STWiORB DM 00.00.00 "Wymagania Ogólne".

Wykonawca robót jest odpowiedzialny za jakość wykonania robót i ich zgodność z Dokumentacją Projektową, STWiORB i poleceniami Inżyniera.

Niezbędne dane istotne z punktu widzenia:

- organizacji robót budowlanych;
- zabezpieczenia interesu osób trzecich;
- ochrony środowiska;
- warunków bezpieczeństwa pracy;
- zaplecza dla potrzeb Wykonawcy;
- warunków organizacji ruchu;
- zabezpieczenia chodników i jezdni

podano w STWiORB DM 00.00.00 „Wymagania Ogólne”.

## 1.6. Wspólny Słownik Zamówień (CPV)

Kody grup, klas i kategorii robót Wspólnego Słownika Zamówień (CPV) dotyczących przedmiotu zamówienia podano w STWiORB DM 00.00.00 „Wymagania Ogólne”.

## 2. Materiały

Ogólne wymagania dotyczące materiałów, ich pozyskiwania i składowania, podano w STWiORB D-M-00.00.00 „Wymagania ogólne”.

Za sprawdzenie przydatności materiałów oraz jakość wbudowania odpowiada Wykonawca.

Należy stosować materiały, dla których Wykonawca przedstawi Aprobata Techniczną wydaną przez IBDiM.

Na żądanie Inżyniera, Wykonawca obowiązany jest udokumentować źródło zakupu materiałów, składników materiałów do wykonania hydrofobizacji powierzchni betonowych i przedłożyć te dokumenty na piśmie wraz z atestami tych materiałów.

Przed zastosowaniem materiałów do zabezpieczania antykorozyjnego betonu, Wykonawca powinien przedstawić Inżynierowi numer partii towaru oraz aktualne wyniki badań w ramach nadzoru wewnętrznego producenta materiału.

Do zabezpieczania antykorozyjnego betonu można stosować tylko materiały o nieprzeteterminowanej przydatności do stosowania.

### 2.1. Materiały hydrofobowe

Jako materiały hydrofobowe można stosować:

- materiały bezrozpuszczalnikowe na bazie mikroemulsji silikonowych,
- materiały rozpuszczalnikowe na bazie siloksanów.

Preparaty hydrofobowe powinny:

- charakteryzować się niską lepkością i niewielkim napięciem powierzchniowym, dzięki czemu mogą głęboko przenikać w pory betonu,
- nie tworzyć na zabezpieczanej powierzchni betonu powłoki,
- nie zmieniać wyglądu betonu,
- nie pokrywać zarysowań,
- tworzyć skuteczne zabezpieczenie betonu w warunkach działania wilgoci i środowisk gazowych o średnim stopniu agresywności.

Jeżeli dokumentacja projektowa nie przewiduje inaczej, preparaty te można nanosić na powierzchnie betonu o zapewnionym odpływie wody, w strefie rozpylenia mgły solnej oraz jako hydrofobizację podłoża przy innych metodach ochrony powierzchniowej, m.in. na powierzchni zewnętrzne i spodnie belek podporęczowych i wsporników chodnikowych, ściany przyczółków wraz z niszami łożyskowymi, ściany i spody ustrojów nośnych ściśnanych (np. mosty łukowe) narażonych na oddziaływanie mgły solnej (np. pod wiaduktami nad drogami) itp. Nie należy stosować tej metody zabezpieczenia na elementach zarysowanych.

Wymagania dotyczące właściwości materiału stosowanego do wykonania hydrofobizacji podano w tab. 1

Tablica 1.

Lp.	Właściwości	Jednostki	Wymagania	Metoda badań wg
1	Gęstość	kg/dm <sup>3</sup>	od 0,85 do 0,95	PN-EN ISO 2811-1
2	Lepkość dynamiczna w temp. +20°C	mPas	od 1 do 10	PN-EN ISO 3219
3	Czas przydatności do użycia po rozcieńczeniu wodą	h	12	Procedura badawcza IBDiM TWm-24/2007
4	Zawartość substancji czynnej	%	min. 90	
5	Baza materiałowa		mikroemulsja silikonowa	
6	Odporność chemiczna		na wodę i sole odładowe	
7	Absorbcja wody		< 7,5 %	PN-EN 13580
8	Odporność na alkalia		< 10%	PN-EN 13580
9	Wnikanie środka hydrofobizującego	mm	≥ 10mm	PN EN 1504-2

Wymagania dotyczące wykonanej hydrofobizacji betonu podano w tab. 2

Tablica 2.

Lp.	Właściwości	Jednostki	Wymagania	Metoda badań wg
1	Stan powierzchni po 150 cyklach zamrażania i odmrażania w wodzie i soli	-	powłoka bez zmian	Procedura badawcza IBDiM Nr PO-2

Zadanie: „Rozbudowa drogi wojewódzkiej nr 487 wraz ze zmianą jej przebiegu w miejscowości Olesno”

2	Wskaźnik ograniczenia chłonności wody	%	≥ 30	Procedura badawcza IBDiM Nr PB-TM-X5
3	Zawartość sunstancji czynnej na głębokości 6 mm	mg/g betonu	≥ 6	

## 2.2. Materiały do zabezpieczenia antykorozyjnego, grubość powłoki $0,05 < D < 0,3$ mm

Należy zastosować jednoskładnikowy, materiał plastyczno-elastyczny na bazie żywicy akrylowej utwardzający się pod wpływem promieniowania UV. Materiał ma przenosić zarysowania podłoża również w temperaturze poniżej 0°C. Gęstość ~1,39 kg/dm<sup>3</sup>, zawartość ciała stałego ~ 53,4% objętościowo/~ 66,1 % wagowo.

Wytrzymałość na odrywanie od podłoża betonowego powinna wg PN EN -1542 wynosić:

dla warunków laboratoryjnych:

- wartość średnia ≥ 2,5 MPa,
- wartość minimalna 2,0 MPa,

badania na budowie:

- wartość średnia ≥ 1,8 MPa,
- wartość minimalna 1,5 MPa,

Dla konstrukcji żelbetowych należy stosować powłoki z podwyższoną zdolnością pokrywania zarysowań obciążonych ruchem (pokrywających rysy o rozwarości do 0,3 mm).

Dla zapewnienia odpowiedniej zdolności powłoki na zarysowanie wymagane jest potwierdzenie spełnienia przez nią warunku wydłużenia powłoki przy rozdarciu wynoszącego min:

- w temperaturze pokojowej, bez narażenia na warunki atmosferyczne 120%
- w temperaturze -20°C 70%

Jeżeli przyczepność istniejącej powłoki jest wystarczająca należy starannie oczyścić starą powłokę najlepiej za pomocą pary lub wodą pod ciśnieniem.

Podłoże przed ułożeniem powłoki elastycznej powinno być zagruntowane odpowiednim primerem. W przypadku wątpliwości, należy wykonać pola próbne w celu zbadania przyczepności powłok w zależności od materiału gruntującego. Test przyczepności powłok do podłoża należy wykonać nie wcześniej niż po 14 dniach od chwili aplikacji. Wymagany średni wynik na odrywanie wynosi  $\geq 0,8$  N/mm<sup>2</sup>, przy czym pojedynczy odczyt  $\geq 0,5$  N/mm<sup>2</sup>.

Grubość stosowanej powłoki powinna być zgodna z „Wytycznymi stosowania” dla danego materiału i nie mniejsza niż:

- $D_{\min} = 160$   $\mu\text{m}$  - minimalna wymagana grubość suchej warstwy do uzyskania wymaganego oporu dyfuzyjnego na CO<sub>2</sub> (równoważna grubość warstwy powietrza  $\geq 50$  m) i zdolności przenoszenia zarysowań.
- $D = 230$   $\mu\text{m}$  - grubość suchej warstwy pozwalająca na uzyskanie odpowiedniej dyfuzji pary wodnej (równoważna grubość warstwy powietrza  $\leq 4$  m).

## 2.3. Materiały do zabezpieczenia antykorozyjnego, grubość powłoki $0,3 < D < 1,0$ mm

System zabezpieczający o grubości  $> 1$ mm powinien składać się z gruntu, międzywarstwy i powłoki malarskiej nakładanej w 3 warstwach.

Grunt to jednoskładnikową dyspersją wodną do ochrony powierzchni betonu o właściwościach promotora adhezji.

Materiał ten jest składnikiem systemu spełniającego wymagania normy PN EN 1504-2 jako powłoka ochronna.

Materiał gruntujący ma gęstość od 0,95 do 0,85 kg/dm<sup>3</sup> w temp. +20°C i zawartości części stałych ~ 8% objętościowo.

Materiał jest dyspersją akrylową.

Międzywarstwa to jednoskładnikowa powłoka elastyczna pośrednia na bazie dyspersji kopolimeru akrylowego.

Materiał ten jest składnikiem systemu spełniającego wymagania normy PN EN 1504-2 jako powłoka ochronna.

Materiał ten ma gęstość od 1,23 do 1,25 kg/dm<sup>3</sup> w temp. +20°C i zawartości ciała stałego ~62% .

Wydłużenie przy rozdarciu:

- W temperaturze pokojowej, bez narażenia na warunki atmosferyczne 63%
- W temperaturze -20°C 32%

Zdolność przenoszenia zarysowań:

- Klasa A3 (przy -20°C) PN-EN 1062-7

Badanie metodą siatki nacięć:

- GT 0 PN-EN ISO 2409

Absorpcja kapilarna:

- $w = 0,02$  kg/(m<sup>2</sup>h0.5) PN-EN 1062-3

## P.H.U. ARCUS 2

Tadeusz Hoszowski

Wytrzymałość na odrywanie / Pull-off:

- 1,0 N/mm<sup>2</sup> PN-EN 1542

Przyczepność po kompatybilności cieplnej:

Dla zastosowań zewnętrznych z dodatkowym działaniem soli odładzających:

- 0,8 (0,7) N/mm<sup>2</sup> PN EN 13687- cz 1 i 2

Sztuczne starzenie:

- Wynik pozytywny po 2000 godzin PN EN 1062-11

Powłoka malarska to jednoskładnikowy, materiał plastyczno-elastyczny na bazie żywicy akrylowej utwardzający się pod wpływem promieniowania UV. Materiał ma przenosić zarysowania podłoża również w temperaturze poniżej 0°C. Gęstość ~1,39 kg/dm<sup>3</sup>, zawartość ciała stałego ~ 53,4% objętościowo/~ 66,1 % wagowo.

Wytrzymałość na odrywanie od podłoża betonowego powinna wg PN EN -1542 wynosić:

badania na budowie:

- wartość średnia  $\geq 0,8$  MPa,
- wartość minimalna 1,0 MPa,

Dla konstrukcji żelbetowych należy stosować powłoki z podwyższoną zdolnością pokrywania zarysowań obciążonych ruchem.

Jeżeli przyczepność istniejącej powłoki jest wystarczająca należy starannie oczyścić starą powłokę najlepiej za pomocą pary lub wodą pod ciśnieniem.

Podłoże przed ułożeniem powłoki elastycznej powinno być zagruntowane odpowiednim primerem. W przypadku wątpliwości, należy wykonać pola próbne w celu zbadania przyczepności powłok w zależności od materiału gruntującego. Test przyczepności powłok do podłoża należy wykonać nie wcześniej niż po 14 dniach od chwili aplikacji. Wymagany średni wynik na odrywanie wynosi  $\geq 0,8$  N/mm<sup>2</sup>, przy czym pojedynczy odczyt  $\geq 0,5$  N/mm<sup>2</sup>.

Grubość stosowanej powłoki powinna być zgodna z „Wytycznymi stosowania” dla danego materiału i nie mniejsza niż:

- $D_{\min} = 160 \mu\text{m}$  - minimalna wymagana grubość suchej warstwy do uzyskania wymaganego oporu dyfuzyjnego na CO<sub>2</sub> (równoważna grubość warstwy powietrza  $\geq 50$  m) i zdolności przenoszenia zarysowań.
- $D = 230 \mu\text{m}$  - grubość suchej warstwy pozwalająca na uzyskanie odpowiedniej dyfuzji pary wodnej (równoważna grubość warstwy powietrza  $\leq 4$  m).

### 3. Sprzęt

Ogólne wymagania dotyczące sprzętu podano w STWiORB D-M.00.00.00 „Wymagania ogólne”.

#### 3.1. Sprzęt do wykonania robót

Wybór sprzętu i narzędzi do wykonania robót podlega akceptacji Inżyniera.

Poza tym Wykonawca zobowiązany jest posiadać niezbędny sprzęt do wykonywania robót, zgodnie z przyjętą technologią i Kartami Technicznymi materiałów oraz konieczny, podstawowy sprzęt laboratoryjny do kontroli procesu technologicznego i wykonanych prac.

Do przygotowania podłoża betonowego Wykonawca powinien dysponować sprzętem do czyszczenia strumieniowo-ściernego.

Do nakładania warstwy wyrównawczej Wykonawca powinien dysponować narzędziami tynkarskimi.

Do nakładania powłok można stosować sprzęt:

- naczynia i wiadra blaszane do przygotowania materiału,
- mieszadło wolnoobrotowe do wymieszania składników w przypadku preparatów kilkuskładnikowych,
- pędzle,
- wałki,
- sprzęt do natrysku pneumatycznego,
- sprzęt do natrysku hydrodynamicznego.

Podczas robót Wykonawca zobowiązany jest kontrolować warunki atmosferyczne, a podczas robót posiadać do dyspozycji:

- wilgotnościomierz,
- termometry do pomiaru temperatury powietrza i podłoża betonowego.

Wykonawca powinien też dysponować sprzętem laboratoryjnym do wykonania badań wytrzymałości podłoża oraz jakości powłok (przyczepności, grubości) wg odpowiednich Norm przedmiotowych.

### 4. Transport

Ogólne wymagania dotyczące transportu podano w STWiORB D-M.00.00.00 „Wymagania ogólne”.

Materiały do wykonywania ochrony powierzchniowej powinny być pakowane w oryginalne opakowania producenta. Na każdym opakowaniu powinna być umieszczona etykieta zawierająca dane:

- nazwę i adres producenta,
- nazwę wyrobu,
- oznaczenie,
- datę produkcji,
- masę netto,
- termin przydatności do użycia,
- Znak CE, B, nr odpowiedniej normy lub aprobaty technicznej,
- informację o proporcji mieszania,
- sposób przechowywania i stosowania materiałów i zachowania przy tym niezbędnych środków ostrożności, BHP i ochrony środowiska,

Materiały powinny być przechowywane w suchych, chłodnych pomieszczeniach, zabezpieczonych przed działaniem mrozu, w temperaturach od +5°C do +25°C w oryginalnych, szczelnie zamkniętych opakowaniach, z dala od źródeł ognia i elementów grzejnych, w warunkach zabezpieczających je przed nasłonecznieniem i wpływami atmosferycznymi. Materiały należy transportować krytymi środkami transportu chroniąc opakowania przed uszkodzeniami mechanicznymi.

## **5. Wykonanie robót**

Ogólne zasady wykonywania robót podano w STWiORB D-M.00.00.00 „Wymagania ogólne”.

Przed rozpoczęciem robót objętych niniejszą specyfikacją Wykonawca zobowiązany jest do sporządzenia Programu Zapewnienia Jakości (PZJ), który podlega zatwierdzeniu przez Inżyniera.

Ochrona powierzchniowa betonu powinna być wykonana zgodnie z Rozporządzeniem Ministra Transportu i Gospodarki Morskiej z dnia 30 maja 2000 r. w sprawie warunków technicznych, jakim powinny odpowiadać drogowe obiekty inżynierskie i ich usytuowanie, zwanym dalej Rozporządzeniem, z „Zaleceniami do wykonywania oraz odbioru napraw i ochrony powierzchniowej betonu w konstrukcjach mostowych”, IBDiM, Żmigród, 1998 oraz z projektem roboczym ochrony antykorozyjnej powierzchni betonowych i STWiORB.

### **5.1. Zasady wykonywania robót**

Roboty związane z wykonaniem hydrofobizacji powierzchni betonowych na obiektach inżynierskich powinny być wykonywane przez pracowników posiadających świadectwo kwalifikacyjne ukończenia szkolenia w zakresie tych prac przez instytuty branżowe lub zakłady naukowe w wyższych uczelniach.

Podstawowe czynności przy wykonywaniu robót obejmują:

- roboty przygotowawcze,
- przygotowanie podłoża betonowego,
- nałożenie powłoki ochronnej,
- roboty wykończeniowe.

### **5.2. Roboty przygotowawcze**

Przed przystąpieniem do robót należy:

- ustalić materiały niezbędne do wykonania robót,
- określić kolejność, sposób i termin wykonania robót.

Do Wykonawcy należy również wykonanie, zabezpieczenie, utrzymanie oraz rozbiórka rusztowań, pomostów roboczych i innych urządzeń pomocniczych niezbędnych do prowadzenia robót.

### **5.3. Wymagania w stosunku do personelu Wykonawcy**

Dokumenty potwierdzające spełnienie wymagań w stosunku do personelu Wykonawcy zobowiązany jest dołączyć do oferty przetargowej. Żądanie dostarczenia wymienionych dokumentów przez Wykonawcę powinno być zawarte w warunkach kontraktu.

### **5.4. Pole referencyjne**

Przed przystąpieniem do prac zabezpieczających na obiekcie Wykonawca, w obecności przedstawiciela Inżyniera przygotowuje pole referencyjne ochrony powierzchniowej.

Wykonanie pola referencyjnego ma na celu:

- określenie wszystkich parametrów ochrony powierzchniowej betonu,
- ocenę przydatności proponowanych materiałów, technologii,
- ocenę efektów wykonania robót.

Pole referencyjne może stanowić podstawę do oceny, czy wykonane na danym elemencie zabezpieczenie powierzchniowe

wykazuje założone właściwości, czy jest zgodne z wymaganiami projektowymi i wymaganiami producenta materiałów. Prace podczas wykonywania pola referencyjnego powinny przebiegać uzgodnionymi w protokole ustaleń (przykład protokołu w Załączniku nr 1) materiałami i zgodnie z założoną technologią. Prace rozpoczynają się od przygotowania podłoża przez wykonanie poszczególnych warstw zabezpieczenia powierzchniowego. W trakcie wykonywania pola referencyjnego Wykonawca przeprowadza kontrolę wykonania robót, a Inżynier badania odbiorcze ochrony powierzchniowej betonu.

Pole referencyjne należy przygotować oddzielnie na każdym elemencie zabezpieczanym określonym rodzajem zabezpieczenia powierzchniowego. Miejsca, liczbę i wielkość powierzchni referencyjnych oraz sposób ich oznaczenia powinien określić Inżynier.

Wszystkie uzgodnienia, wynikające z wykonania pola referencyjnego na każdym etapie robót, powinny zostać zapisane w protokole wykonania i ochrony powierzchniowej betonu (przykład protokołu w Załączniku nr 1), a wyniki badań załączone do dokumentacji budowy.

## 5.5. Wymagana dokumentacja robót

### 5.5.1. Program Zapewnienia Jakości

Przed przystąpieniem do prac Wykonawca zobowiązany jest przedstawić Program Zapewnienia Jakości (PZJ). Przed przystąpieniem do robót Wykonawca i Inżynier dokonują ustaleń technologicznych, których zakres przedstawiony został w Załączniku nr 1. Podczas robót na bieżąco, na odpowiednich formularzach Wykonawca zobowiązany jest do sporządzania dokumentacji wykonawczej według załączonych wzorów (przykłady protokołów w Załączniku), w której zamieszcza m.in.:

- dane o obiekcie,
- informacje o stosowanych materiałach i technologii prac,
- dane dzienne o warunkach atmosferycznych podczas robót,
- informacje o ilości wykonanych prac i zużytych materiałach,
- wyniki wykonanych badań w ramach kontroli wykonywania i odbioru robót.

Powyższa dokumentacja stanowi podstawę do rozliczenia robót. Dokumentację tę Wykonawca zobowiązany jest dołączyć jako element Dokumentacji Budowy.

### 5.5.2. Projekt roboczy zabezpieczenia antykorozyjnego

Wybór materiałów do zabezpieczenia antykorozyjnego betonu powinien nastąpić na podstawie projektu roboczego zabezpieczenia antykorozyjnego wykonanego przez Wykonawcę. Projekt roboczy podlega akceptacji Inżyniera.

Projekt roboczy powinien zawierać, co najmniej:

- wariantowy dobór odpowiednich materiałów na poszczególne elementy systemu zabezpieczającego, ilość i grubość warstw, w aspekcie możliwości spełnienia określonych w STWiORB warunków technicznych i technologicznych,
- wymagania dotyczące przygotowania powierzchni pod powłoki, rodzaje i ilości potrzebnych materiałów,
- sposób aplikacji materiału
- projekt rusztowań, podestów i wszelkich zabezpieczeń koniecznych do wykonania robót.

## 5.6. Warunki atmosferyczne

Podczas wykonywania ochrony powierzchniowej powinny być spełnione następujące warunki:

- Jeżeli producent materiałów nie podaje inaczej, to prace antykorozyjne powinny być prowadzone w temperaturze nie niższej niż +5°C (dla wyrobów epoksydowych +8°C) i wyższej o min. 3°C od temperatury punktu rosy przy wilgotności względnej nie wyższej niż 80%. (Tabele podające temperaturę punktu rosy dla podłoża w zależności od wilgotności względnej powietrza zamieszczono w Załączniku Nr 6). Maksymalna temperatura podłoża i powietrza nie powinna przekraczać +35°C. Nie wolno malować powierzchni konstrukcji betonowych pokrytych miejscowo szronem (dotyczy materiałów stosowanych w ujemnych temperaturach).
- Niedopuszczalne jest wykonywanie prac malarskich podczas złej pogody - silnego wiatru, deszczu, we mgle oraz przy pojawiającej się na powierzchni betonu rosie.

Podczas wykonywania prac Wykonawca zobowiązany jest kontrolować wilgotność podłoża oraz temperaturę powietrza i podłoża. Parametry te muszą odpowiadać wymaganiom podanym w Kartach Technicznych, Polskich Normach lub aprobatkach technicznych. Pomiary warunków atmosferycznych należy wykonywać, co 3-4 godziny i przy każdej odczuwalnej zmianie pogody. Z pomiarów warunków klimatycznych Wykonawca powinien sporządzić protokół. Przykład protokołu podano w Załączniku Nr 4B.

## 5.7. Przygotowanie podłoża

### 5.7.1. Warunki ogólne

Bez względu na rodzaj stosowanej ochrony powierzchniowej podłoża betonowe wymaga specjalnych przygotowań. Właściwe oczyszczenie betonu ma decydujące znaczenie dla trwałości i jakości stosowanych zabezpieczeń. Przygotowanie podłoża ma na celu zapewnienie warunków do właściwego zastosowania materiału lub ochrony powierzchniowej.

#### **P.H.U. ARCUS 2**

Tadeusz Hoszowski

Podłoże betonowe, na którym stosuje się ochronę powierzchniową, powinno być jednorodne, czyste, wolne od mlecza cementowego, piasku, pyłów, olejów i tłuszczów, a także oczyszczone z odstających grudek związanego betonu, skorodowanych, luźnych części betonu, starych powłok ochronnych i innych elementów pogarszających przyczepność. Przygotowane podłoże powinno mieć odpowiednią szorstkość.

Z przygotowania podłoża Wykonawca powinien przygotować protokół. Przykład protokołu podano w Załączniku Nr 3.

### 5.7.2. Sposoby przygotowania podłoża

Prace przygotowawcze polegające na oczyszczeniu betonu należy wykonywać metodami, które nie naruszają materiału konstrukcyjnego. Z całej powierzchni podlegającej ochronie należy usunąć mleczo cementowe. Niezwiązane części betonu można odbić młotkami, a całe powierzchnie oczyścić metodą strumieniowo-ścierną (np. piaskowanie, śrutowanie, hydropiaskowanie). Następnie oczyszczoną powierzchnię należy odpylić odkurzaczem przemysłowym lub przez zdmuchnięcie pyłu sprężonym powietrzem (sprężarki śrubowe). Miejsca zatłuszczone należy zmyć rozpuszczalnikami organicznymi lub detergentami. Zasadnicze roboty przygotowawcze polegające na usunięciu wszystkich części luźnych należy dostosować do przewidywanych materiałów naprawczych, zgodnie z Kartami Technicznymi.

Rysy o rozwarości powyżej 200 µm muszą zostać naprawione przed wykonaniem warstwy hydrofobowej.

Hydrofobizacji nie należy wykonywać na świeżych betonach i zaprawach. Czas oczekiwania pomiędzy wykonaniem elementu betonowego, a wykonaniem powłoki ochronnej należy przyjmować wg danych podawanych w Kartach Technicznych stosowanych materiałów. Jeżeli producent materiału nie podaje inaczej, dla betonów zwykłych hydrofobizację należy wykonać po 28 dniach dojrzewania, a dla zapraw PCC po 7 dniach dojrzewania.

### 5.7.3. Wymagania dla podłoża pod ochronę powierzchni betonowej

Jeżeli producent materiału nie podaje inaczej w Karcie Technicznej stosowanego materiału, przygotowane podłoże powinno spełniać wymagania:

- Wytrzymałość na ścislenie podłoża betonowego w konstrukcjach nowo zbudowanych obiektów powinna być nie mniejsza niż wynikająca z przyjętej klasy betonu,
- Wytrzymałość na odrywanie wg normy PN-EN 1542 prawidłowo przygotowanego podłoża betonowego powinna wynosić:

wartość średnia	≥ 2,0 MPa,
wartość minimalna	1,5 MPa.

Powierzchnia betonu obiektów nowowbudowanych powinna być mocna, sucha, oczyszczona z luźnych, niezwiązanych z podłożem cząstek. Zalecane metody czyszczenia: parą, wodą pod wysokim ciśnieniem lub metodą strumieniowo-ścierną.

Istniejące powłoki należy sprawdzić pod względem przyczepności do podłoża (metoda „pull-off”). Wartość średnia powinna wynieść powyżej 0,8 MPa, a pojedynczego badania powyżej 0,5 MPa. Jeżeli przyczepność jest niewystarczająca należy usunąć wszelkie pozostałości starych powłok.

Należy wykonać jedno oznaczenie wytrzymałości na odrywanie betonu w podłożu na każde 25 m<sup>2</sup> powierzchni oczyszczonego podłoża do zabezpieczenia hydrofobizacją, przy czym minimalna liczba oznaczeń 5 dla jednego elementu (przyczółka, filara, płyty, itp.).

Należy wykonać jedno oznaczenie wytrzymałości na odrywanie betonu w podłożu na każde 50 m<sup>2</sup> powierzchni oczyszczonego podłoża do zabezpieczenia antykorozyjnie powłokami, przy czym minimalna liczba oznaczeń 5 dla jednego obiektu.

Wilgotność podłoża bezpośrednio przed wykonywaniem robót powinna spełniać wymagania zgodnie z „Wytycznymi stosowania” dla materiału powłoki, ale nie może być większa niż:

- 4 % dla materiałów stosowanych na suche podłoże,
- matowo-wilgotne podłoże dla materiałów stosowanych na mokre podłoże.

– Podłoże powinno być suche - beton w stanie powietrzno-suchym, bez widocznych śladów wilgoci. W przypadku impregnacji podłoże betonowe wymaga dokładnego wysuszenia, tak, aby usunąć wodę z porów i zwiększyć skuteczność takiego zabezpieczenia. Jeżeli producent tak zaleca, dla materiałów stosowanych na mokre podłoże powierzchnia betonu powinna być matowo-wilgotna.

– Temperatura podłoża betonowego nie może być niższa niż +8° C (temperatura podłoża musi być wyższa o 3° K od punktu rosy) i nie wyższa niż +25° C (+35° C dla powierzchni zabezpieczanych powłokami), chyba że producent podaje inne wymagania.

– Szorstkość przygotowanej powierzchni betonu określona metodą wypełnienia piaskiem nie powinna przekraczać 1,0 mm. Przebieg pomiaru szorstkości:

Na poziomą powierzchnię betonu należy wsypać odmierzone w menzurce piasek kwarcowy o uziarnieniu 0,1-0,5 mm, w ilości 25 lub 50 cm<sup>3</sup> ( w zależności od spodziewanej szorstkości) i rozprowadzić go drewnianym krążkiem o średnicy 50 mm i grubości 10 mm ruchami kolistymi do wyrównania z powierzchnią. Należy dążyć, aby wypełnienie piaskiem było maksymalnie zbliżone do kształtu koła. Następnie należy pomierzyć średnicę koła w dwóch prostopadłych do siebie kierunkach, a z otrzymanych wyników obliczyć wartość średnią.

Określenie szorstkości:

Parametrem charakteryzującym szorstkość powierzchni betonu jest wartość „S”, która jest uśrednioną głębokością nierówności na jego powierzchni.

Szorstkość należy określić ze wzoru:

$$s = 40 \sqrt{V/\pi d^2} \text{ (mm)},$$

gdzie: V – objętość piasku w (cm<sup>3</sup>)

d – średnica koła w (cm).

Wartość „s” należy podawać z dokładnością do 0,1 mm.

- Podłoże powinno być czyste – powierzchnia betonu wolna od luźnych frakcji, pyłów, plam, olejów, smarów i innych zanieczyszczeń; ocenę czystości podłoża wykonuje się wizualnie
- Podłoże powinno być gładkie i równe – lokalne nierówności i zagłębienia powierzchni betonu nie powinny przekraczać  $\pm 1$  mm. Szczeliny pomiędzy powierzchnią podłoża a łatą o długości 4 m ułożona na betonie nie powinny przekraczać 3 mm, pomiar równości podłoża wykonuje się mierząc cechowanym klinem prześwity pod aluminiową łatą o długości 4 m ułożoną na badanej powierzchni.

Powierzchnie betonowe zabezpieczone metodą hydrofobizacji lub impregnacji powierzchniowej nie powinny wykazywać zacieków, przebarwień i innych wad.

Powierzchnie powłok nie powinny wykazywać przebarwień, nierówności, zmian faktury i innych wad.

Bezpośrednio po ukończeniu prac związanych z zabezpieczeniem antykorozyjnym betonu należy chronić tę powierzchnię przed intensywnym nasłonecznieniem, silnym wiatrem, a także deszczem (chyba, że „Wytyczne stosowania” materiału mówią inaczej) oraz spadkiem temperatury powietrza poniżej 8°C i przegrzaniem powyżej 35°C.

Wykonanie, zabezpieczenie, utrzymanie oraz rozbiorka rusztowań, pomostów roboczych i innych urządzeń pomocniczych niezbędnych do prowadzenia prac związanych z naprawą betonu należy do Wykonawcy.

### 5.8. Przygotowanie materiałów

Przed przystąpieniem do przygotowania materiałów należy sprawdzić zgodność materiału z dokumentacją projektową i specyfikacją techniczną, stan opakowań i termin przydatności do stosowania.

Z kontroli jakości materiałów do ochrony powierzchniowej (w tym materiału gruntującego, jeśli występuje w systemie) Wykonawca powinien sporządzić protokół. Przykład protokołu podano w Załącznikach Nr 2A i 2B.

Jeżeli producent materiału nie przewiduje inaczej w Karcie Technicznej, materiały należy przygotować do aplikacji, jak poniżej:

- Materiały jednoskładnikowe  
Materiały jednoskładnikowe dostarczane są w formie gotowej do użycia.
- Materiały dwuskładnikowe  
Materiały dwuskładnikowe (składnik A i składnik B) konfekcjonowane są w odpowiednich proporcjach fabrycznie; gotowy do użycia produkt uzyskuje się przez dokładne wymieszanie składników A i B; mieszac należy mieszać wolnoobrotowym około 3-4 min.; po wymieszaniu - bezpośrednio przed zastosowaniem, materiał powinien stanowić jednorodną mieszaninę, bez widocznych smug i pęcherzyków powietrza,

### 5.9. Nakładanie powłok

#### 5.9.1. Warunki ogólne

Przy wykonywaniu robót należy zawsze i bezwzględnie przestrzegać zaleceń technologicznych określonych przez producenta materiału. Zalecenia te zawarte są w Kartach Technicznych materiałów i opracowane przez jego producenta. Każdy z materiałów przeznaczony do zabezpieczenia antykorozyjnego ma swoją specyfikę stosowania i dla każdego materiału można określić nieco inne wymagania dotyczące warunków pogodowych, warunków przygotowania i wilgotności podłoża oraz warunków wykonywania kolejnych warstw. Ścisłe przestrzeganie zaleceń technologicznych producenta materiału ma decydujący wpływ na trwałość wykonywanych powłok.

Jeżeli producent nie podaje inaczej powłoki można nakładać co najmniej po 14 dniach dojrzewania betonu.

Przy nanoszeniu materiałów do zabezpieczeń powierzchniowych betonu należy zwrócić uwagę na grubość nanoszonej powłoki, uwzględniając szorstkość podłoża określoną wg pkt.5.7.3.

Z wykonania robót Wykonawca powinien sporządzić protokół. Przykład protokołu podano w Załączniku Nr 4A.

#### 5.9.2. Metody nakładania powłok

W zależności od rodzaju materiałów i wielkości zabezpieczanej powierzchni można stosować metody nakładania:

- malowanie pędzlem,
- malowanie wałkiem,
- malowanie natryskiem pneumatycznym,
- natryskiem hydrodynamicznym,

Metoda aplikacji powłoki powinna zostać określona w projekcie roboczym po wyborze konkretnego materiału. Jeżeli



producent materiału nie podaje inaczej, przy stosowaniu poszczególnych metod nakładania powłok należy stosować się do zasad i ograniczeń podanych poniżej.

#### **5.9.2.1. Malowanie powierzchni betonowych pędzlem**

Materiały malarskie nanoszone pędzlem powinny spełniać następujące wymagania:

- stosunkowo wolno schnąć na powietrzu,
- ze względu na bezpośredni kontakt malującego z materiałem malarskim zalecane jest stosowanie farb bez rozpuszczalników - dyspersji wodnych.
- Powierzchnie należy malować cienką, równomierną warstwą wyrobu, krzyżowo, bez przerw i zacieków. Należy dążyć do otrzymania powłok o możliwie jednakowej grubości na całej malowanej powierzchni.

Aby nie dopuścić do powstania zacieków przy malowaniu pędzlem powierzchni pionowych należy:

- prowadzić pędzel z materiałem malarskim w kierunku pionowym, stopniowo zwiększając nacisk,
- nanosić pędzlem materiał malarski w ten sposób, aby sąsiednie pasma nieznacznie nachodziły na siebie; w miejscu styku obu pasm wskazany jest lekko falisty ruch pędzla,
- po pomalowaniu powierzchni betonowej w kierunku pionowym należy wykonać drugą warstwę malując powierzchnię betonową pędzlem w kierunku poziomym; prace te należy rozpoczynać od lewej strony naciskając dość mocno pędzel, aby nanoszony materiał mógł się dobrze rozprowadzić,
- po tych zabiegach należy ponownie malowaną powierzchnię przeciągnąć pędzlem (przy lekkim jego docisku) - od góry do dołu,
- ostatnim etapem jest malowanie powierzchni betonu pędzlem prowadzonym od dołu do góry.

Przy malowaniu pędzlem uzyskuje się gorsze walory estetyczne, niż w przypadku stosowania innych technik malowania, dlatego nie zaleca się tej metody w przypadku stawiania wysokich wymagań estetycznych w stosunku do danej powierzchni betonowej.

#### **5.9.2.2. Malowanie powierzchni wałkiem**

Metoda ta nie powinna być stosowana do gruntowania podłoża, dlatego że (w przeciwieństwie do pędzla) nie pozwala na dokładne wtarcie materiału malarskiego w pory i drobne nierówności podłoża betonowego. Może to wpływać niekorzystnie na przyczepność gruntu do podłoża betonowego, a tym samym na zmniejszenie przyczepności całej powłoki do betonu.

Malowanie powierzchni betonowej wałkiem wymaga zastosowania specjalnego pojemnika z zamocowaną w nim siatką, która pozwala odcisnąć nadmiar materiału malarskiego. Malowanie wałkiem polega na nanoszeniu równoległych - nieznacznie zachodzących na siebie pasm farby. Po pomalowaniu powierzchni betonowej w jednym kierunku, należy malować w kierunku do niego prostopadłym- malowanie krzyżowe. Nanoszenie pasm farby za pomocą wałka nie musi odbywać się w kierunku pionowym i poziomym. W praktyce dobre rezultaty można uzyskać przy prowadzeniu wałka w kierunkach ukośnych np. pod kątem 45<sup>0</sup> do pionu i w prostopadłym do niego.

#### **5.9.2.3. Malowanie powierzchni betonowych natryskiem pneumatycznym**

Malowanie natryskiem pneumatycznym polega na rozpyleniu materiału malarskiego pod wpływem strumienia sprężonego powietrza. Przed przystąpieniem do malowania podłoża betonowego natryskiem pneumatycznym należy spełnić następujące warunki wstępne:

- właściwie dobrać pistolet natryskowy - uwzględniając wymaganą w danych warunkach wydajność malowania oraz rodzaj stosowanego materiału do powierzchniowej ochrony betonu,
- dokładnie sprawdzić podłączenie pistoletów natryskowych, regulatora ciśnienia i sprężarki,
- przygotować materiał malarski - przez rozcieńczenie do właściwej lepkości roboczej, jeżeli stosowany materiał tego wymaga i dobre wymieszanie,
- ustalić dla danych warunków parametry malowania, takie jak - wydajność wypływu materiału malarskiego przez dyszę, wartość ciśnienia powietrza rozpylającego oraz szerokość strumienia natrysku.

Podczas malowania metodą natrysku pneumatycznego należy przestrzegać następujących zasad:

- odległość pistoletu od malowanej powierzchni betonu powinna być stała i wynosić 0,15-0,2 m (chyba że producent materiału zaleca inaczej),
- pistolet podczas natrysku (o ile to możliwe) powinien być ustawiony prostopadle do malowanej powierzchni,
- malowanie należy rozpoczynać od miejsc trudno dostępnych (naroży, wnęk itp.)
- pistolet należy przesuwac z taką prędkością, aby uzyskiwać równo pokrytą materiałem malarskim powierzchnię betonu,
- duże powierzchnie pionowe należy zamalowywać pasmami w kierunku od góry do dołu,
- natrysk należy prowadzić równoległymi pasmami zachodzącymi na siebie w ok. 50%.
- metody tej nie należy stosować do gruntowania podłoża betonowego, ponieważ nie zapewnia możliwości dokładnego wtarcia materiału malarskiego w pory i nierówności podłoża betonowego.

#### **5.9.2.4. Malowanie powierzchni betonowych natryskiem hydrodynamicznym**

W malowaniu hydrodynamicznym (bezpowietrznym) rozpylenie materiału malarskiego następuje w wyniku jego bardzo

szybkiego przepływu przez specjalną dyszę rozpylającą.

Metodą natrysku hydrodynamicznego można nanosić większość materiałów malarskich, które są przeznaczone do natrysku pneumatycznego. Nie można tą metodą nanosić materiałów malarskich z wypełniaczami włóknistymi. Również metoda ta jest ograniczona w przypadku materiałów chemoutwardzalnych, o krótkim czasie zachowania właściwości roboczych. Metoda ta natomiast nadaje się do malowania materiałami o wysokiej gęstości. Natryskiem hydrodynamicznym nie należy gruntować powierzchni - metoda nie zapewnia możliwości dokładnego wtarcia materiału malarskiego w pory i nierówności podłoża betonowego.

#### **5.10. Pielęgnacja powłoki**

Jeżeli producent nie podaje inaczej, bezpośrednio po ukończeniu prac związanych z zabezpieczeniem antykorozyjnym betonu należy chronić tę powierzchnię przed intensywnym nasłonecznieniem, silnym wiatrem, a także deszczem oraz spadkiem temperatury powietrza poniżej 5°C i przegrzaniem powyżej 25°C przez czas określony przez producenta materiału w Kartach Technicznych.

#### **5.11. Bezpieczeństwo robót i ochrona środowiska**

Materiały do antykorozyjnego zabezpieczania betonu powinny być dostarczane w szczelnych, oryginalnych pojemnikach i składowane w suchych pomieszczeniach w temperaturach nie niższych niż +5°C i wyższych niż +25°C.

Transport i składowanie materiałów na bazie żywic syntetycznych powinny odpowiadać ogólnym wymaganiom, jak dla materiałów toksycznych i łatwopalnych.

Sposób prowadzenia prac związanych z antykorozyjnym zabezpieczaniem betonu nie może powodować skażenia środowiska.

Resztek materiałów pozostałych w pojemnikach i po umyciu przyrządów roboczych nie wolno wylewać do kanalizacji. Wszelkie odpady tych materiałów Wykonawca obowiązany jest usunąć z terenu i poddać utylizacji. Wykonawca obowiązany jest zabezpieczyć teren przed zanieczyszczeniem odpadami, szczególnie w przypadku materiałów nanoszonych metodą natryskową.

### **6. Kontrola jakości robót**

Ogólne zasady kontroli jakości robót podano w STWiORB D-M.00.00.00 „Wymagania ogólne.

#### **6.1. Badania przed przystąpieniem do robót**

Przed przystąpieniem do robót Wykonawca powinien:

- uzyskać wymagane dokumenty, dopuszczające wyroby budowlane do obrotu i powszechnego stosowania (certyfikaty zgodności, deklaracje właściwości użytkowych, aprobaty techniczne, ew. badania materiałów wykonane przez dostawców itp.), potwierdzające zgodność materiałów z wymaganiami pkt. 2 niniejszej specyfikacji,
- ew. wykonać własne badania właściwości materiałów przeznaczonych do wykonania robót, określone w pkt 2 lub przez Inżyniera,

Wszystkie dokumenty oraz wyniki badań Wykonawca przedstawi Inżynierowi do akceptacji.

Podczas robót Wykonawca zobowiązany jest prowadzić protokół wykonania ochrony powierzchniowej, w którym podaje wszystkie niezbędne informacje o warunkach atmosferycznych, stanie używanych materiałów, parametrach technologicznych wbudowania materiałów, ilości zastosowanych materiałów oraz wyniki badań wykonanych powłok. Wzory protokołów zostały zamieszczone w Załącznikach do niniejszej STWiORB.

#### **6.2. Kontrola jakości materiałów**

Kontrolę wytwarzania materiałów prowadzi producent w ramach nadzoru wewnętrznego. Za sprawdzenie przydatności materiałów oraz jakości wbudowania odpowiada Wykonawca.

Akceptacja materiałów następuje na podstawie Polskich Norm lub, w wypadku ich braku, aprobat technicznych i sprawdzeniu ich na zgodność z wymaganiami specyfikacji technicznej. Na żądanie Inżyniera Wykonawca przedstawi aktualne wyniki badań materiałów wykonanych w ramach nadzoru wewnętrznego przez producenta.

Przed zastosowaniem materiałów Wykonawca zobowiązany jest sprawdzić:

- nr produktu,
- stan opakowań materiału,
- warunki przechowywania materiału,
- datę produkcji i datę przydatności do stosowania.

Dodatkowo po otwarciu pojemnika z materiałem Wykonawca powinien ocenić jego wygląd i klarowność, a w przypadku farb sprawdzić obecność kożucha lub osadu zgodnie z PN-EN 21513. Z kontroli jakości materiałów powinien zostać sporządzony protokół. Wzór protokołu został zamieszczony w Załączniku Nr 2A i 2B.

### 6.3. Kontrola przygotowania podłoża

Wykonawca zobowiązany jest przedstawić Inżynierowi do akceptacji wyniki badań podłoża, które powinny odpowiadać wymaganiom podanym w pkt. 5.7.

Z przygotowania podłoża zostanie sporządzony protokół. Przykład protokołu został zamieszczony w Załączniku 3.

### 6.4. Kontrola wykonania zabezpieczenia

#### 6.4.1. Kontrola przygotowania materiałów i nakładania warstwy wyrównawczej i powłok

Podczas przygotowywania materiałów do użycia należy sprawdzać zachowanie proporcji mieszania składników, zachowania czasu mieszania składników. Należy też kontrolować zachowanie czasu nakładania materiałów i odstępy czasowe pomiędzy układaniem kolejnych warstw.

#### 6.4.2. Badanie wykonanej powłoki

##### 6.4.2.1. Ocena wizualna powłok malarskich

Sprawdzenie wyglądu zewnętrznego obejmuje wzrokową ocenę stanu całej powłoki wg wymagań podanych w tabelicy 1.

Tablica 1 Ocena wizualna jakości i powłok

Cecha warstwy wyrównawczej lub powłoki	Wymagania
Połysk	jednolity na całej powierzchni
Barwa	jednolita na całej powierzchni, zgodna ze wzorcem
Zmięknienie powłoki	niedopuszczalne
Ubytki	niedopuszczalne
Chropowatość	niedopuszczalna-w przypadku gładkich powłok
Kraterzy	dopuszczalna o charakterze ukłuc szpilki
Zacieki	niedopuszczalne
Marszczenie się wymalowania	niedopuszczalne
Rysy i pęknięcia	niedopuszczalne
Pęcherze	niedopuszczalne
Odszypianie się powłoki lub warstwy wyrównawczej	niedopuszczalne

Cała powierzchnia betonu powinna być dokładnie pokryta materiałem ochronnym.

##### 6.4.2.2. Sprawdzenie przyczepności powłoki do podłoża betonowego

Badanie przyczepności powłoki ochronnej na podłożu betonowym należy przeprowadzić na obiekcie wg następujących zasad:

a) Metodą jakościową polegającą na ostukiwaniu stalowym młotkiem o masie 250 g w wybranych przez Inżynierach miejscach. W przypadku złej przyczepności powłoki do podłoża przy ostukiwaniu występuje specyficzny głuchy dźwięk,

b) Metodą ilościową polegającą na określeniu siły potrzebnej do oderwania naciętego wycinka powłoki od podłoża za pomocą przyklejonego stempla metalowego o średnicy  $\varnothing$  50 mm zgodnie z PN-EN 1542.

Jeżeli wartość pojedynczego pomiaru jest niższa od wartości podanych w pkt.2.2.. wówczas należy wykonać dodatkowy pomiar obok, w miejscu również wskazanym przez Inżyniera. W przypadku, gdy dodatkowy pomiar spełni warunek minimalnej wytrzymałości na odrywanie i równocześnie wartość średnia ze wszystkich pomiarów nie będzie niższa od wartości średniej określonej w pkt.2.2. dla powłoki, to można uznać że warunek wytrzymałości na odrywanie został spełniony.

##### 6.4.2.3. Grubość powłoki

Sprawdzenie grubości powłok należy wykonywać metodami niszczącymi lub nieniszczącymi wg norm przedmiotowych, wykonując 1 pomiar na 25 m<sup>2</sup> powłoki, lecz nie mniej niż 5 pomiarów na jednym elemencie. Grubość powłok można mierzyć np. na próbkach pobranych przy badaniach ich przyczepności do podłoża betonowego. Uzyskane wyniki należy porównać do grubości minimalnej i maksymalnej określonej w Aprobacie Technicznej. Jeżeli jeden z pomiarów jest mniejszy niż grubość minimalna lub większy niż grubość maksymalna, to należy wykonać pomiar dodatkowy w odległości ok. 1 m. Jeżeli ten drugi pomiar będzie mieścił się w określonych granicach to należy uznać, że ogólna grubość powłoki spełnia wymagania. Grubość powłoki powinna być zgodna z grubością projektowaną z dopuszczalnym odchyleniem  $\pm$  20%.

##### 6.4.2.4. Wyniki kontroli i badania dodatkowe

Z pomiarów kontrolnych Wykonawca sporządzi protokół. Wzór protokołu został przedstawiony w Załączniku 5.

Na żądanie Inżyniera kontrola może objąć również badania innych właściwości materiałów i powłok wg wymagań aprobat

technicznych.

Miejsca uszkodzone podczas badań należy naprawić przy użyciu tych samych materiałów, które były stosowane do wykonania zabezpieczenia powierzchniowego, zachowując wymagania technologiczne odnośnie ich stosowania.

## 7. Obmiar robót

Ogólne zasady obmiaru robót podano w STWiORB DM.00.00.00 „Wymagania ogólne”.

### 7.1. Jednostka obmiarowa

Jednostką obmiaru jest metr kwadratowy (m<sup>2</sup>) powierzchni podlegającej zabezpieczeniu z wszystkimi robotami towarzyszącymi zgodnie z Dokumentacją Projektową.

## 8. Odbiór robót

Ogólne zasady odbioru robót podano w STWiORB D-M-00.00.00 „Wymagania ogólne”.

Roboty uznaje się za wykonane zgodnie z dokumentacją projektową, STWiORB i wymaganiami Inżyniera, jeżeli wszystkie pomiary i badania z zachowaniem tolerancji wg punktu 6 dały wyniki pozytywne.

### 8.1. Odbiór robót zanikających i ulegających zakryciu

Odbiorowi robót zanikających i ulegających zakryciu podlegają:

- Przygotowanie podłoża do ułożenia powłoki,
- Ułożenie warstwy wyrównawczej,
- Ułożenie powłoki gruntującej i międzywarstw,

Odbiór tych robót powinien być zgodny z wymaganiami D-M-00.00.00 „Wymagania ogólne” [1] oraz niniejszej STWiORB.

## 9. Podstawa płatności

Wynagrodzenie ryczałtowe: zasady płatności podano w umowie pomiędzy Zamawiającym a Wykonawcą.

## 10. Przepisy związane

### 10.1. Normy

PN-B-03264	Konstrukcje betonowe, żelbetowe i sprężone. Obliczenia statyczne i projektowanie.
PN-B-04500	Zaprawy budowlane - badanie cech fizycznych i wytrzymałościowych
PN-EN 1542	Wyroby i systemy do ochrony i napraw konstrukcji betonowych. Metody badań. Pomiar przyczepności przez odrywanie.
PN-EN 21513	Farby i lakiery. Sprawdzanie i przygotowywanie próbek do badań.
PN-EN 1504-2	Wyroby i systemy do ochrony i napraw konstrukcji betonowych.

### 10.2. Inne dokumenty

Procedura IBDiM Nr PB-TM-X5	Oznaczenie wskaźnika ograniczenia chłonności wody
Procedura IBDiM Nr PB-TM-X1	Badanie przyczepności zaprawy do napraw betonu metoda „pull-off”
Procedura IBDiM TWm-31/97	Badanie skurczu i pęcznienia zapraw modyfikowanych
Procedura IBDiM PO-2	Badanie i ocena stanu powłoki po 150 cyklach zamrażania i odmrażania
Procedura ITB LO-4	Oznaczanie przepuszczalności pary wodnej przez powłoki malarskie, bitumiczne i z tworzyw sztucznych oraz folie z tworzyw sztucznych i papy
Procedura IBDiM TM-X3	Badanie przyczepności powłoki ochronnej do betonu metoda „pull-off”
Procedura ITB nr 211	Wymagania techniczne i metody badań zapraw plastycznych oraz warunki odbioru pocienionych wypraw z zapraw plastycznych
Rozporządzenie Ministra Transportu i Gospodarki Morskiej z dnia 30 maja 2000 r. w sprawie warunków technicznych, jakim powinny odpowiadać drogowe obiekty inżynierskie i ich usytuowanie, Zalecenia do wykonywania oraz odbioru napraw i ochrony powierzchniowej betonu w konstrukcjach mostowych”, IBDiM, Żmigród, 1998.	
D-M-00.00.00.	Wymagania ogólne

**WZORY PROTOKÓLÓW DLA ROBÓT DOTYCZĄCYCH OCHRONY POWIERZCHNIOWEJ BETONU**

**ZALĄCZNIK NR 1**

Kontrakt nr .....

Umowa nr.....

**PROTOKÓŁ WYKONANIA  
OCHRONY POWIERZCHNIOWEJ BETONU –  
– USTALENIA TECHNOLOGICZNE**

Obiekt: .....

Zleceniodawca: .....

Projektant: .....

Wykonawca: .....

Laboratorium: .....

Osoby odpowiedzialne:

IMIĘ I NAZWISKO	FUNKCJA	NUMER UPRAWNIENÍ
	Inspektor nadzoru	
	Kierownik budowy	

**USTALENIA:**

RODZAJ ROBÓT	ZAKRES ROBÓT	PROJEKTOWANA TECHNOLOGIA
Przygotowanie podłoża betonowego		odkucia ręczne odkucia mechaniczne oczyszczenie podłoża: – piaskowanie – hydropiaskowanie – śrutowanie – frezowanie – inne: .....
Warstwa wyrównawcza		polimerowa zaprawa cementowa
Zabezpieczenie powierzchniowe		powłoka nie pokr. zarysowań powłoka elastyczna inne: .....
Inne roboty: ..... ..... ..... .....		

Zadanie: „Rozbudowa drogi wojewódzkiej nr 487 wraz ze zmianą jej przebiegu w miejscowości Olesno”

**WYKAZ ZAAKCEPTOWANYCH MATERIAŁÓW:**

<b>RODZAJ TECHNOLOGII</b>	<b>PRODUCENT MATERIAŁU</b>	<b>NAZWA MATERIAŁU</b>	<b>NUMER APROBATY</b>	<b>ZUŻYCIE JEDNOSTKOWE</b>

**WYMAGANIA DOTYCZĄCE WARUNKÓW ATMOSFERYCZNYCH:**

<b>RODZAJ TECHNOLOGII</b>	<b>WYMAGANIA</b>					
	<b>temp. powietrza</b>	<b>temp. podłoża</b>	<b>temp. materiałów</b>	<b>wilgotność powietrza</b>	<b>temp. punktu rosy</b>	<b>inne: .....</b>

**WYKAZ WYMAGANYCH BADAŃ KONTROLNYCH:**

<b>RODZAJ WYKONANEJ ROBOTY</b>	<b>RODZAJ BADAŃ</b>	<b>CZĘSTOTLIWOŚĆ</b>	<b>WYMAGANIA</b>

Zadanie: „Rozbudowa drogi wojewódzkiej nr 487 wraz ze zmianą jej przebiegu w miejscowości Olesno”

---

**WYKAZ MINIMALNEGO WYPOSAŻENIA LABORATORYJNEGO  
NIEZBĘDNEGO PRZY PROWADZONYCH PRACACH**

<b>RODZAJ SPRZĘTU</b>	<b>ILOŚĆ SZTUK</b>
Termometr do pomiaru temperatury powietrza	
Termometr do pomiaru temperatury podłoża	
Termometr do pomiaru temperatury materiałów	
Higrometr	
Fenoloftaleina	
Aparat „pull-off”	
Inne:	

**WYKAZ ZAAKCEPTOWANEGO SPRZĘTU I NARZĘDZI:**

<b>RODZAJ SPRZĘTU</b>	<b>ILOŚĆ SZTUK</b>

**INNE USTALENIA TECHNOLOGICZNE:**

Wykonawca

Inspektor Nadzoru

Data:

**ZAŁĄCZNIK NR 2a**

Kontrakt nr .....  
 Nazwa kontraktu .....  
 Umowa nr .....

**PROTOKÓŁ WYKONANIA ROBÓT Nr ..... DZIAŁKA Nr .....  
 PROTOKÓŁ KONTROLI JAKOŚCI  
 MATERIAŁÓW DO OCHRONY POWIERZCHNIOWEJ<sup>1)</sup>**

Obiekt: .....  
 Element: .....  
 Zakres robót: ..... [m<sup>2</sup>] rysunek załącznik nr: .....  
 Termin wykonania prac: .....

<b>Nazwa materiału (rodzaj)</b>	
<b>Producent</b>	
<b>Numer partii</b>	
<b>Ilość materiałów z partii (ilość i pojemność opakowań)</b>	
<b>Numer dostawy</b>	
<b>Data przydatności do użycia (dz./m-c/r)</b>	
<b>Nr Polskiej Normy lub Aprobaty Technicznej</b>	
<b>Certyfikat lub deklaracja zgodności z PN lub AT (nr, z dnia, wielkość dostawy objętej danym certyfikatem lub deklaracją)</b>	/
<b>Liczba składników / stosunek mieszania</b>	
<b>Stan opakowania<sup>2)</sup>:</b>	
– uszkodzone (szt.)	[ ]
– nieuszkodzone (szt.)	[ ]
<b>Obecność kożucha<sup>2)</sup></b>	
<b>Osad<sup>2)</sup>:</b>	
– łatwy do rozmieszania	[ ]
– trudny do rozmieszania	[ ]
– niemożliwy do rozmieszania	[ ]
<b>Konsystencja</b>	
<b>Rozdział faz<sup>2)</sup></b>	[ ] tak [ ] nie
<b>Wtrącenia<sup>2)</sup></b>	[ ] tak [ ] nie
<b>Kolor<sup>2)</sup></b>	[ ] zgodny z dokumentacją [ ] niezgodny z dokumentacją
<b>Inne</b>	
<b>Uwagi</b>	

<sup>1)</sup> – należy wypełniać dla każdej partii materiałów

<sup>2)</sup> – właściwą odpowiedź należy zaznaczyć krzyżykiem [ x ]

Miejscowość i data  
 .....  
 Wykonawca  
 .....  
 Inspektor Nadzoru  
 .....



**ZAŁĄCZNIK NR 2B**

Kontrakt nr .....  
 Nazwa kontraktu .....  
 Umowa nr.....

**PROTOKÓŁ WYKONANIA ROBÓT Nr .....  
 PROTOKÓŁ KONTROLI JAKOŚCI  
 MATERIAŁU GRUNTUJĄCEGO<sup>1)</sup>**

Obiekt: .....  
 Element: .....  
 Zakres robót: ..... [m<sup>2</sup>] rysunek załącznik nr: .....  
 Termin wykonania prac: .....

<b>Nazwa materiału</b> (rodzaj)	
<b>Producent</b>	
<b>Numer partii</b>	
<b>Ilość materiałów z partii</b> (ilość i pojemność pojemników)	
<b>Numer dostawy</b>	
<b>Data przydatności do użycia</b> (dz./m-c/r)	
<b>Nr Polskiej Normy lub Aprobaty Technicznej</b>	
<b>Certyfikat lub deklaracja zgodności z PN lub AT</b> (nr, z dnia, wielkość dostawy objętej danym certyfikatem lub deklaracją)	
<b>Liczba składników / stosunek mieszania</b>	
<b>Stan opakowania<sup>2)</sup></b>	
– uszkodzone (szt.)	[ ]
– nieuszkodzone (szt.)	[ ]
<b>Obecność kożucha<sup>2)</sup></b>	[ ] tak [ ] nie
<b>Osad<sup>2)</sup></b>	
– łatwy do rozmieszania	[ ]
– trudny do rozmieszania	[ ]
– niemożliwy do rozmieszania	[ ]
<b>Konsystencja</b>	
<b>Rozdział faz<sup>2)</sup></b>	[ ] tak [ ] nie
<b>Wtrącenia<sup>2)</sup></b>	[ ] tak [ ] nie
<b>Kolor<sup>2)</sup></b>	
<b>Inne</b>	
<b>Uwagi</b>	

<sup>1)</sup> – należy wypełniać dla każdej partii materiałów

<sup>2)</sup> – właściwą odpowiedź należy zaznaczyć krzyżykiem [ x ]

Miejscowość i data  
 .....  
 Wykonawca  
 .....  
 Inspektor Nadzoru  
 .....

**ZAŁĄCZNIK NR 3**

Kontrakt nr .....  
Nazwa kontraktu .....  
Umowa nr .....

**PROTOKÓŁ WYKONANIA ROBÓT Nr ..... DZIAŁKA Nr .....**  
**PROTOKÓŁ KONTROLI**  
**PRZYGOTOWANIA PODŁOŻA BETONOWEGO**

Obiekt: .....  
Element: .....  
Zakres robót: ..... [m<sup>2</sup>] rysunek załącznik nr: .....  
Termin wykonania prac: .....

<b>Sposób czyszczenia</b>	
<b>Wytrzymałość na odrywanie<sup>1)</sup> (MPa)</b>	wyniki zawiera załącznik nr ..... wartość średnia ..... wartość minimalna ..... <input type="checkbox"/> spełnia wymaganie <input type="checkbox"/> nie spełnia wymagania
<b>Czystość podłoża<sup>1)</sup></b>	<input type="checkbox"/> spełnia wymaganie <input type="checkbox"/> nie spełnia wymagania
<b>Gładkość podłoża<sup>1)</sup></b>	<input type="checkbox"/> spełnia wymaganie <input type="checkbox"/> nie spełnia wymagania
<b>Szorstkość podłoża<sup>1)</sup> (mm)</b>	wyniki zawiera załącznik nr ..... wartość średnia ..... wartość maksymalna ..... <input type="checkbox"/> spełnia wymaganie <input type="checkbox"/> nie spełnia wymagania
<b>Równość podłoża<sup>1)</sup></b>	<input type="checkbox"/> spełnia wymaganie <input type="checkbox"/> nie spełnia wymagania
<b>Wilgotność podłoża<sup>1)</sup></b>	<input type="checkbox"/> spełnia wymaganie <input type="checkbox"/> nie spełnia wymagania
<b>Data i godzina zakończenia prac przygotowania podłoża</b>	Data ..... Godzina .....
<b>Inne (w zależności od rodzaju metody zabezpieczenia powierzchniowego)</b>	
<b>Uwagi</b>	
<b>Jakość przygotowanego podłoża:</b>	<input type="checkbox"/> spełnia wymagania <input type="checkbox"/> nie spełnia wymagań <b>(kwalifikuje się do poprawy)</b>

<sup>1)</sup> – właściwą odpowiedź należy zaznaczyć krzyżykiem [ x ]

Miejscowość i data ..... Wykonawca ..... Inspektor Nadzoru .....

**ZAŁĄCZNIK NR 4A**

Kontrakt nr .....  
Umowa nr .....

**PROTOKÓŁ WYKONANIA ROBÓT Nr .....  
OCHRONA POWIERZCHNIOWA BETONU**

Obiekt: .....  
Element: .....  
Zakres robót: .....  
Termin wykonania prac: .....  
Rodzaj powłoki: .....

**PARAMETRY MATERIAŁÓW**

Lp.	Parametry materiału	Dane dla materiału gruntującego	Dane dla materiału
1.	Nazwa materiału		
2.	Numer partii		
3.	Numer dostawy		
4.	Certyfikat lub deklaracja zgodności z Polską Normą lub aprobatą techniczną	załącznik nr .....	załącznik nr .....
5.	Data ważności		
6.	Stosunek mieszania		
7.	Czas mieszania		
8.	Temperatura materiału		
9.	Metoda nanoszenia		
10.	Liczba warstw		
11.	Grubość warstw		
12.	Przerwa technologiczna przed wykonaniem kolejnej warstwy powłoki		
13.	Inne:		
14.			

**DANE METEOROLOGICZNE**

Data:	Godzina:	Godzina:	Godzina:
<b>Pogodnie</b>			
<b>Zachmurzenie</b>			
<b>Deszcz</b>			
<b>Temperatura powietrza</b>			
<b>Wilgotność powietrza</b>			
<b>Temperatura podłoża</b>			
<b>Temperatura punktu rosy</b>			
<b>Inne:</b>			

**ZAŁĄCZNIK NR 4B**

Kontrakt nr .....  
Nazwa kontraktu .....  
Umowa nr .....

**PROTOKÓŁ WYKONANIA ROBÓT Nr .....  
PROTOKÓŁ POMIARÓW WARUNKÓW KLIMATYCZNYCH<sup>1)</sup>**

Obiekt: .....  
Element: .....  
Zakres robót: ..... [m<sup>2</sup>] rysunek załącznik nr: .....  
Termin wykonania prac: .....

Nr działki (m <sup>2</sup> )	Data i godzina	Silne promie- niowanie słoneczne	Zachmu- rzenie	Opad atmosfe- ryczny	Wilgot- ność względna [%]	Temp. powietrza [°C]	Temp. podłoża [°C]	Temp. punktu rosy [°C]
1	2	3	4	5	6	7	8	9
1 załącznik nr <sup>2)</sup> ....								
2 załącznik nr <sup>2)</sup> ....								
3 załącznik nr <sup>2)</sup> ....								
4 załącznik nr <sup>2)</sup> ....								

**Uwaga:** Pomiary warunków klimatycznych należy przeprowadzać co 3-4 godziny i przy każdej odczuwalnej zmianie pogody

<sup>1)</sup> – protokół należy stosować do całości zabezpieczanej powierzchni  
<sup>2)</sup> – załącznik nr ..... zawiera szkic działki

Miejscowość i data

Wykonawca

Inspektor Nadzoru

.....

.....

.....

**ZALĄCZNIK NR 5**

Kontrakt nr .....  
 Nazwa kontraktu .....  
 Umowa nr.....

**PROTOKÓŁ WYKONANIA ROBÓT Nr ..... DZIAŁKA Nr .....**  
**PROTOKÓŁ KONTROLI JAKOŚCI**  
**NAŁOŻONYCH POWŁOK OCHRONNYCH <sup>1)</sup>**

Obiekt: .....  
 Element: .....  
 Zakres robót: ..... [m<sup>2</sup>] rysunek załącznik nr: .....  
 Termin wykonania prac: .....

<b>Material</b> (nazwa, rodzaj, ze zdolnością przenoszenia zarysowań lub bez)	
<b>Producent</b>	
<b>Technika aplikacji</b>	
<b>Czas aplikacji</b>	
<b>Wygląd powłoki<sup>2)</sup></b>	
- Połysk	<input type="checkbox"/> jednolity <input type="checkbox"/> niejednolity
- Barwa	<input type="checkbox"/> zgodny z dokumentacją <input type="checkbox"/> niezgodny z dokumentacją
- zmięknienie powłoki	<input type="checkbox"/> tak <input type="checkbox"/> nie
- miejsca niepokryte	<input type="checkbox"/> tak <input type="checkbox"/> nie
- chropowatość	<input type="checkbox"/> tak <input type="checkbox"/> nie
- kratery	<input type="checkbox"/> tak <input type="checkbox"/> nie
- zacieki	<input type="checkbox"/> tak <input type="checkbox"/> nie
- marszczenie	<input type="checkbox"/> tak <input type="checkbox"/> nie
- pęcherze	<input type="checkbox"/> tak <input type="checkbox"/> nie
- rysy i pęknięcia	<input type="checkbox"/> tak <input type="checkbox"/> nie
- odspajanie	<input type="checkbox"/> tak <input type="checkbox"/> nie
- wtrącone zanieczyszczenia	<input type="checkbox"/> tak <input type="checkbox"/> nie
<b>Grubość średnia<sup>2)</sup> (µm)</b>	wyniki zawiera załącznik nr ..... wartość średnia ..... wartość minimalna ..... <input type="checkbox"/> spełnia wymaganie <input type="checkbox"/> nie spełnia wymagania
<b>Przyczepność (MPa)</b>	wyniki zawiera załącznik nr ..... wartość średnia ..... wartość minimalna ..... <input type="checkbox"/> spełnia wymaganie <input type="checkbox"/> nie spełnia wymagania
<b>Uwagi</b>	
<b>Jakość przygotowanego podłoża:</b>	<input type="checkbox"/> spełnia wymagania <input type="checkbox"/> nie spełnia wymagań (kwalifikuje się do poprawy)

<sup>1)</sup> – należy wypełniać po każdym skończonym fragmencie pracy

<sup>2)</sup> – właściwą odpowiedź należy zaznaczyć krzyżykiem [ x ]

Miejscowość i data ..... Wykonawca ..... Inspektor Nadzoru .....

**ZAŁĄCZNIK NR 6**

**TEMPERATURA PUNKTU ROSY**

Temperatura powietrza [°C]	Temperatura punktu rosy w [°C] dla podłoża, w zależności od wilgotności względnej powietrza										
	45 %	50 %	55 %	60 %	65 %	70 %	75 %	80 %	85 %	90 %	95 %
4	-6,11	-4,88	-3,69	-2,61	-1,79	-0,88	-0,09	+0,78	+1,62	+2,44	+3,20
6	-4,49	-3,07	-2,10	-1,05	-0,08	+0,85	+1,86	+2,72	+3,62	+4,48	+5,38
8	-2,69	-1,61	-0,44	+0,67	+1,80	+2,83	+3,82	+4,77	+5,66	+6,48	+7,32
10	-1,26	+0,02	+1,31	+2,53	+3,74	+4,79	+5,82	+6,79	+7,65	+8,45	+9,31
12	+0,35	+1,84	+3,19	+4,46	+5,63	6,74	7,75	8,69	9,60	10,48	11,33
14	+2,20	+3,76	+5,10	6,40	7,58	8,67	9,70	10,71	11,64	12,55	13,36
15	+3,12	4,65	6,07	7,36	8,52	9,63	10,70	11,69	12,62	13,52	14,42
16	4,07	5,59	6,98	8,29	9,47	10,61	11,68	12,66	13,63	14,58	15,54
17	5,00	6,48	7,92	9,18	10,39	11,48	12,54	13,57	14,50	15,36	16,19
18	5,90	7,43	8,83	10,12	11,33	12,44	13,48	14,56	15,41	16,31	17,25
19	6,80	8,33	9,75	11,09	12,26	13,37	14,49	15,47	16,40	17,37	18,22
20	7,73	9,30	10,72	12,00	13,22	14,40	15,48	16,46	17,44	18,36	19,18
21	8,60	10,22	11,59	12,92	14,21	15,36	16,40	17,44	18,41	19,27	20,19
22	9,54	11,16	12,52	13,89	15,19	16,27	17,41	18,42	19,39	20,28	21,22
23	10,44	12,02	13,47	14,87	16,04	17,29	18,37	19,37	20,37	21,34	22,23
24	11,34	12,93	14,44	15,73	17,06	18,21	19,22	20,33	21,37	22,32	23,18
25	12,20	13,83	15,37	16,69	17,99	19,11	20,24	21,35	22,27	23,30	24,22
26	13,15	14,84	16,26	17,67	18,90	20,09	21,29	22,32	23,32	24,31	25,16
27	14,08	15,68	17,24	18,57	19,83	21,11	22,23	23,31	24,32	25,22	26,10
28	14,96	16,61	18,14	19,38	20,86	22,07	23,18	24,28	25,25	26,20	27,18
29	15,85	17,58	19,04	20,48	21,83	22,97	24,20	25,23	26,21	27,26	28,18
30	16,79	18,44	19,96	21,44	23,71	23,94	25,11	25,10	27,21	28,19	29,09
32	18,62	20,28	21,90	23,26	24,65	25,79	27,08	28,24	29,23	30,16	31,17
34	20,42	22,19	23,77	25,19	26,54	27,85	28,94	30,09	31,19	32,13	33,11
36	22,23	24,08	25,50	27,00	28,41	29,65	30,88	31,97	33,05	34,23	35,06
38	23,97	25,74	27,44	28,87	30,31	31,62	32,78	33,96	35,01	36,05	37,03
40	25,79	27,66	29,22	30,81	32,16	33,48	34,69	35,86	36,98	38,05	39,11

#### **M.20.01.15 Repery pomiarowe ocynkowane**

#### **M.20.01.16 Punkt stały w gruncie, betonowy, z trzpieniem**

##### **1. Wstęp**

Przedmiotem niniejszej Specyfikacji Technicznej Wykonania i Odbioru Robót Budowlanych są wytyczne do robót związanych z wykonaniem znaków wysokościowych na drogowych obiektach inżynierskich w ramach realizacji zadania: „Rozbudowa drogi wojewódzkiej nr 487 wraz ze zmianą jej przebiegu w miejscowości Olesno”

##### **1.2. Zakres stosowania STWiORB**

Specyfikacja Techniczna Wykonania i Odbioru Robót Budowlanych jest stosowana jako Dokument Przetargowy i Kontraktowy przy zleceniu i realizacji Robót wymienionych w pkt.1.1.

##### **1.3. Zakres robót ujętych w STWiORB**

Ustalenia zawarte w niniejszej STWiORB dotyczą zasad prowadzenia Robót związanych z zakładaniem punktów pomiarowo-kontrolnych oraz monitoringiem przemieszczeń dla obiektów inżynierskich zgodnie z Dokumentacją Projektową.

##### **1.4 Określenie podstawowe**

Określenia podane w niniejszych STWiORB są zgodne z obowiązującymi normami i przepisami zawartymi w pkt 10 niniejszych STWiORB oraz określeniami podanymi w STWiORB DM.00.00.00 „Wymagania ogólne”.

**Znak wysokościowy** – znak pomiarowy (reper), służący do oceny prawidłowej pracy obiektu inżynierskiego, mocowany w konstrukcji i powiązany ze znakiem stałym.

**Znak wysokościowy stały** – utrwalony w terenie znak pomiarowy o określonej rzędnej, posadowiony w niewielkiej odległości od obiektu inżynierskiego, powiązany ze znakami mocowanymi w konstrukcji i dowiązany do osnowy państwowej.

**Stal nierdzewna** – stal zawierająca co najmniej 10,5% chromu i maksymalnie 1,2% węgla.

**Niwelacja reperów** – określenie wysokości zastabilizowanych punktów (reperów) rozmieszczonych na obszarze lub obiekcie objętym pomiarem.

**Osnowa wysokościowa, państwowa** – zbiór punktów o położeniu wyznaczonym w państwowym systemie odniesień przestrzennych, których wysokość w stosunku do przyjętej powierzchni odniesienia została określona przy zastosowaniu technik geodezyjnych (wyznaczono rzędne wysokościowe względem przyjętego poziomu morza) oraz określono błąd ich wyznaczenia.

##### **1.5. Ogólne wymagania dotyczące robót**

Ogólne wymagania dotyczące robót podano w STWiORB DM.00.00.00 "Wymagania Ogólne".

Wykonawca robót jest odpowiedzialny za jakość wykonania robót i ich zgodność z Dokumentacją Projektową, STWiORB i poleceniami Inżyniera.

Niezbędne dane istotne z punktu widzenia:

- organizacji robót budowlanych;
- zabezpieczenia interesu osób trzecich;
- ochrony środowiska;
- warunków bezpieczeństwa pracy;
- zaplecza dla potrzeb Wykonawcy;
- warunków organizacji ruchu;
- zabezpieczenia chodników i jezdni

podano w STWiORB DM.00.00.00 „Wymagania Ogólne”

Przy wykonywaniu zakładania punktów pomiarowo kontrolnych należy przestrzegać Dz. U. Nr 63 „Rozporządzenie Ministra Transportu i Gospodarki Morskiej z dnia 30.05.2000r. w sprawie warunków technicznych, jakim powinny odpowiadać drogowe obiekty inżynierskie i ich usytuowanie”.

##### **1.6. Wspólny Słownik Zamówień (CPV)**

Kody grup, klas i kategorii robót Wspólnego Słownika Zamówień (CPV) dotyczących przedmiotu zamówienia podano w STWiORB DM.00.00.00. „Wymagania Ogólne”

## **2. Materiały**

Ogólne wymagania dotyczące materiałów, ich pozyskiwania i składowania podano w STWiORB DM.00.00.00 „Wymagania ogólne”.

Zastosowane materiały muszą spełniać wymagania Ustawy o wyrobach budowlanych z dnia 16 kwietnia 2004 r. oraz uzyskać akceptację Inżyniera.

## 2.1 Znaki pomiarowe

### 1.1.1. Repery

Znaki wysokościowe, repery należy wykonać w postaci trzpieni ze stali nierdzewnej austenitycznej, gatunku 1.4301 (X5CrNi18-10) wg PN-EN 10088-1. Repery należy wykonać wg rysunku 1.

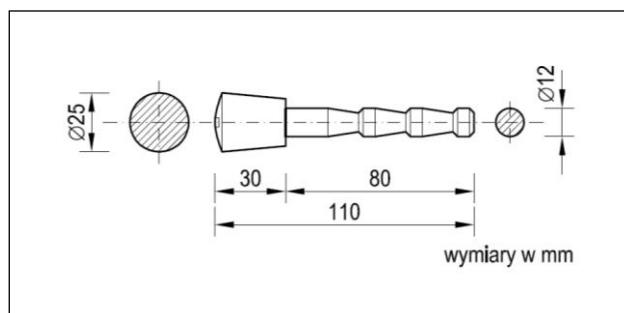

Rysunek 1. Punkt pomiarowy – reper

### 1.1.2. Punkty stałe (świadki)

Wymaga się, aby punkty stałe zostały wykonane jako słupki prefabrykowane, w kształcie ostrosłupa ściętego, z betonu zbrojonego. Minimalny przekrój słupka powinien wynosić w górnej części 20 cm x 20 cm, a w dolnej 30 cm x 30 cm. Wysokości słupka należy dobrać w sposób, zapewniający posadowienie jego podstawy poniżej poziomu przemarzania gruntu, określonego wg PN-EN 1997-1. Słupki należy wykonać z betonu o klasie wytrzymałości min. C25/30 wg STWiORB M.13.01.00 „Beton konstrukcyjny”, zbrojonego (na minimalny stopień zbrojenia) prętami średnicy min. Ø8 mm, ze stali wg STWiORB M.12.01.02 „Zbrojenie betonu”. Otulina prętów zbrojenia nie powinna być mniejsza od 20 mm. W górnej części słupka należy osadzić trzpień ze stali nierdzewnej wg wymagań punktu 2.1.1 niniejszych STWiORB. Stały punktu wysokościowy należy wykonać wg rysunku 2.

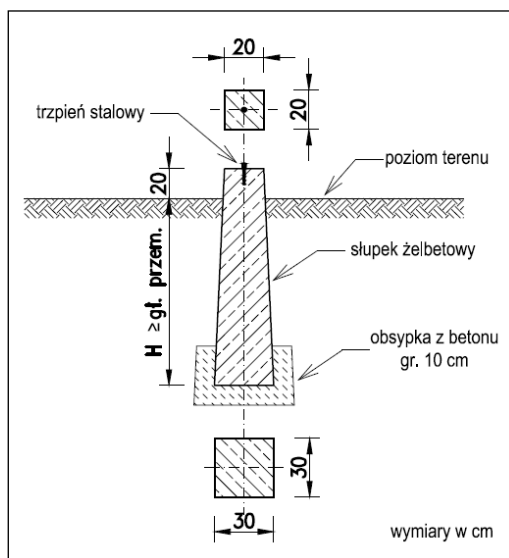

Rysunek 2. Stały punkt pomiarowy

Stały znak wysokościowy należy wykonać z betonu o min. klasie wytrzymałości C25/30, spełniającego wymagania STWiORB M.13.01.00 „Beton konstrukcyjny”.

Beton zastosowany do wykonania warstw wyrównawczych pod słupkami stałych znaków wysokościowych powinien być z betonu o min. klasie wytrzymałości C12/15 wg STWiORB M.13.02.00 „Beton niekonstrukcyjny”.

## 2.2 Materiał do wykonywania zakotwień

W celu prawidłowego zamocowania reperów w elementach konstrukcji obiektów, należy stosować specjalne, dwuskładnikowe kleje na bazie żywic epoksydowych, przeznaczone do wykonywania zakotwień nośnych elementów stalowych (np. prętów zbrojenia, uchwytów montażowych, dybli) w podłożu betonowym.



### **2.3. Izolacja bitumiczna powłokowa**

Powierzchnie słupków betonowych, stanowiących punkty stałe, przewidziane do zasypania gruntem należy zabezpieczyć izolacją bitumiczną powłokową wg STWiORB M.15.01.01 „Izolacje wykonywane na zimno”.

### **3. Sprzęt**

Ogólne wymagania dotyczące sprzętu podano w STWiORB DM.00.00.00 „Wymagania ogólne”.

Przy wyznaczaniu usytuowania znaków pomiarowych należy stosować sprzęt gwarantujący uzyskanie wymaganej dokładności pomiaru.

Zastosowany sprzęt musi uzyskać akceptację Inżyniera.

### **4. Transport**

Ogólne wymagania dotyczące transportu podano w STWiORB DM.00.00.00 „Wymagania ogólne”.

Użyte środki transportu muszą uzyskać akceptację Inżyniera.

### **5. Wykonanie robót**

#### **5.1. Ogólne wymagania dotyczące wykonania robót**

Ogólne zasady wykonywania robót podano w STWiORB DM.00.00.00 „Wymagania ogólne”.

Dla prawidłowej oceny pracy obiektów inżynierskich, znaki wysokościowe (repery) na podporach oraz pomiar zerowy do obliczenia przemieszczeń, należy wykonać przed obciążeniem podpór konstrukcją ustroju nośnego.

Ilość znaków wysokościowych umieszczonych na obiektach musi odpowiadać wymaganiom zawartym rozporządzeniu Ministra Transportu i Gospodarki Morskiej z dnia 30 maja 2000 r. w sprawie warunków technicznych, jakim powinny odpowiadać drogowe obiekty inżynierskie i ich usytuowanie (Dz. U. Nr 63, poz. 735, z późn. zm.).

Znaki wysokościowe dla każdego obiektu na konstrukcji należy powiązać ze stałym znakiem wysokościowym (dowiązany do osnowy państwowej) posadowionym w niewielkiej odległości od obiektu.

#### **5.2. Szczegółowe wymagania dotyczące wykonania robót**

Wykonawca zobowiązany jest do sporządzenia Programu Zapewnienia Jakości (PZJ) zawierającego:

- projekt organizacji i harmonogram robót,
- program zapewnienia bezpieczeństwa pracy oraz ochrony zdrowia i środowiska podczas wykonywania robót,
- rysunki robocze określający rodzaj i lokalizację znaków wysokościowych (reperów na obiekcie oraz punktu stałego),
- rysunki robocze pomostów, rusztowań i zabezpieczeń niezbędnych do montażu znaków,
- wytyczne montażu,
- zakres i harmonogram kontroli osiadań podpór obiektu mostowego podający m.in. częstotliwość wykonywania pomiarów w okresie od wybudowania do czasu ustabilizowania się osiadań podpór,
- niezbędne opracowania (operaty) geodezyjne wynikające z wymagań niniejszych STWiORB.

Lokalizację znaków na obiektach oraz usytuowanie znaku stałego przy obiekcie należy uzgodnić z Inspektorem w porozumieniu z Zamawiającym.

Dla sporządzonego w wyżej wymienionym zakresie PZJ, Wykonawca musi uzyskać akceptację Inżyniera.

##### **5.2.1. Wykonanie reperów**

Zakłada się wykonanie znaków wysokościowych w postaci stalowych trzpieni ze stali nierdzewnej wg wymagań określonych w punkcie 2.1.1 niniejszych STWiORB, osadzonych w otworach wierconych przy użyciu kompozycji na bazie żywicy epoksydowych.

Miejsce osadzenia znaku (trzcienia) musi zapewnić możliwość ustawienia na nim łąty niwelacyjnej i wykonanie odczytu.

Przed przystąpieniem do wykonania otworów należy wykonać niezbędne pomosty i rusztowania, umożliwiające dostęp do konstrukcji w miejscach wykonywania odwiertów, a także zapewniające bezpieczeństwo pracy obsługi oraz bezpieczeństwo użytkowników dróg.

Średnicę i głębokość otworów należy ustalić w Projekcie roboczym na podstawie średnicy trzcienia przewidzianych do osadzenia oraz zaleceń Producenta kompozycji epoksydowej. Po wywierceniu otworów należy je oczyścić strumieniem sprężonego powietrza o ciśnieniu nie mniejszym niż 0,6 MPa i zabezpieczyć je przed zanieczyszczeniem i zawilgoceniem. Prace przy użyciu kompozycji epoksydowej prowadzone winny być zgodnie z instrukcją jej stosowania, podaną przez Producenta. Trzcienie, przed ich osadzeniem w otworach, muszą być dokładnie oczyszczone.

W celu umożliwienia prowadzenia kontroli osiadań podpór obiektu mostowego, znaki wysokościowe przewidziane do osadzenia w podporach obiektu należy zamontować bezpośrednio po rozdeskowaniu podpór, a następnie wykonać ich niwelację (odczyt zerowy) w oparciu o stały znak wysokościowy, dowiązany do układu niwelacji państwowej.

##### **5.2.2. Wykonanie stałego punktu wysokościowego**

Stały znak wysokościowy należy wykonać przed założeniem znaków wysokościowych na podporach oraz dowiązać do osnowy państwowej.

Stały znak wysokościowy należy wykonać w postaci słupka betonowego zgodnie z wymaganiami określonymi w punkcie 2.1.2 niniejszych STWiORB. Słupek należy osadzić na warstwie betonu o klasie wytrzymałości C12/15 i minimalnej grubości 10 cm, w taki sposób aby podstawa słupka znajdowała się poniżej głębokości przemarzania gruntu. Góra słupka wraz z osadzonym trzpieniem musi znaleźć się min. 20 cm nad powierzchnią otaczającego go terenu. Powierzchnie słupka, przewidziane do zasypania, należy zabezpieczyć izolacją bitumiczną powłokową.

### 5.2.3. Prace pomiarowe

Wszystkie prace pomiarowe powinny być wykonane zgodnie z obowiązującymi instrukcjami Głównego Urzędu Geodezji i Kartografii (GUGiK).

Dla każdego stałego znaku wysokościowego należy sporządzić opis topograficzny umożliwiający:

- odnalezienie i zidentyfikowanie znaku,
- naniesienie punktu na mapę topograficzną (1:10 000).

Ponadto dla każdego stałego znaku wysokościowego należy określić jego rzędną w nawiązaniu do układu niwelacji państwowej.

W oparciu o rzędne stałych znaków wysokościowych należy określić rzędne znaków wysokościowych osadzonych na obiekcie. Rzędne te powinny być określone z dokładnością do 1 mm.

Dla poszczególnych zadań geodezyjnych związanych z osadzeniem znaków pomiarowych na obiektach inżynierskich i monitoringiem osiadań podpór obiektu inżynierskiego, należy sporządzić odpowiednie opracowania, z których należy utworzyć końcową dokumentację geodezyjną.

### 5.2.5. Kontrola osiadań podpór

Jeżeli wymagają tego okoliczności wykonania obiektu inżynierskiego (obiekt zlokalizowany na terenie szkód górniczych, itp.) Wykonawca w porozumieniu z Inżynierem lub na Jego wniosek powinien rozszerzyć zakres monitoringu o dodatkowe pomiary (np. kontrolę pionowości podpór, itp.).

Monitoring osiadań należy prowadzić zgodnie z zatwierdzonym przez Inżyniera harmonogramem w oparciu o pomiar zerowy, wykonany bezpośrednio po zamontowaniu znaków wysokościowych w podporach obiektu.

Wyniki pomiarów kontrolnych (monitoringu) należy na bieżąco przekazywać Inżynierowi, a po zakończeniu monitoringu dołączyć do Dokumentacji powykonawczej.

Dla obiektów o konstrukcji niosącej opartej na podporach za pomocą łożysk, zakres dopuszczalnych wartości nierównomiernego osiadania podpór dla każdego obiektu podano w Dokumentacji projektowej. W przypadku przekroczenia ich wartości należy przeprowadzić rektyfikację łożysk wg odrębnej STWiORB.

### 5.2.6. Opracowanie i analiza wyników pomiarów punktów kontrolowanych i reperów

Dla każdego z pomiarów wyniki pomiarów reperów teleskopowych należy przedstawić w formie operatu geodezyjnego zawierającego

- datę pomiaru, oznaczenie reperów teleskopowych oraz inklinometrów, opis warunków atmosferycznych,
- tabelaryczny wykaz wartości przemieszczeń w formie tabelarycznej oraz graficznej,
- ilustrację graficzną wyników pomiarów w formie zgodnej z materiałami udostępnionymi przez Zamawiającego,

- sprawozdanie techniczne z wykonywanych prac, z podaniem dokładności pomiaru i czasu obserwacji,
- ewentualne uwagi, dotyczące wykonywania pomiarów oraz stanu technicznego reperów teleskopowych oraz inklinometrów.

Forma operatu podlega uzgodnieniu przez Zamawiającego.

## 6. Kontrola jakości robót

Ogólne zasady kontroli jakości robót podano w STWiORB DM.00.00.00 „Wymagania ogólne”.

### 6.1 Kontrola materiałów

Wbudowane materiały powinny spełniać wymagania podane w punkcie 2 niniejszych STWiORB. Znaki wysokościowe nie powinny wykazywać widocznych gołym okiem uszkodzeń zewnętrznych.

### 6.2 Kontrola wykonanych Robót

Należy sprawdzić zgodność rozmieszczenia znaków wysokościowych z Dokumentacją projektową i jakości wykonania robót w oparciu o wymagania podane w punkcie 5 niniejszych STWiORB.

### 6.3. Kontrola prac geodezyjnych

Kontrolę prac geodezyjnych należy prowadzić według zasad określonych w instrukcjach GUGiK.

## 7. Obmiar robót

Ogólne zasady obmiaru robót podano w STWiORB DM.00.00.00 “Wymagania ogólne”.

### 7.1. Jednostka obmiarowa

Jednostką obmiaru jest sztuka (szt.) wykonania i odebrania punktu pomiarowo – kontrolnego (reperu) z wszystkimi robotami towarzyszącymi zgodnie z Dokumentacją Projektową.

Jednostką obmiarowa jest sztuka (szt.) wykonania i odebrania punktu stałego w gruncie wraz z wszystkimi robotami towarzyszącymi zgodnie z Dokumentacją Projektową.

### 8. Odbiór robót

Ogólne zasady odbioru robót podano w STWiORB DM.00.00.00 „Wymagania ogólne”.

Roboty uznaje się za wykonane zgodnie z Dokumentacją projektową, STWiORB i wymaganiami Inżyniera, jeżeli wszystkie pomiary i badania z zachowaniem tolerancji wg punktu 6 dały wyniki pozytywne. Jeżeli choć jedno badanie dało wynik ujemny wykonane roboty należy uznać za niezgodne z wymaganiami. W tym wypadku Wykonawca jest zobowiązany doprowadzić roboty do zgodności z STWiORB i przedstawić je do ponownego odbioru.

### 9. Podstawa płatności

Ogólne ustalenia dotyczące podstawy płatności podano w STWiORB DM.00.00.00 “Wymagania ogólne”.

#### 9.1. Cena jednostki obmiarowej

Cena jednostkowa uwzględnia:

- opracowanie wszystkich opracowań wymienionych w pkt.5 niniejszej STWiORB wraz z niezbędnymi uzgodnieniami;
- wykonanie wszystkich czynności określonych w niniejszej STWiORB oraz wynikających z opracowań wykonanych przez Wykonawcę, wymienionych w pkt. 5 niniejszej STWiORB;
- zapewnienie niezbędnych czynników produkcji,
- zastosowanie materiałów pomocniczych koniecznych do prawidłowego wykonania robót lub wynikających z przyjętej technologii robót,
- prace pomiarowe, uzyskanie dokumentacji powykonawczej z naniesionymi punktami wysokościowymi (reperami),
- zakładanie punktu (reperu) potrzebnego do wykonywania okresowych pomiarów odkształceń,
- założenie stałych znaków wysokościowych dowiązanych do niwelacji państwowej,
- przeprowadzenie prac pomiarowych wraz z opracowaniami wyników w formie uzgodnionej z Zamawiającym,
- opracowanie dokumentacji inwentaryzującej punkty pomiarowo-kontrolne,
- opracowanie operatów - do pierwszego i ostatniego operatu należy dołączyć aktualne świadectwo badania i rektyfikacji sprzętu pomiarowego, używanego do wykonywania pomiarów.

### 10. Przepisy związane

#### 10.1 Specyfikacje Techniczne Wykonania i Odbioru Robót Budowlanych (STWiORB)

DM.00.00.00	Wymagania ogólne
M.12.01.02	Zbrojenie betonu
M.13.01.00	Beton konstrukcyjny
M.13.02.00	Beton niekonstrukcyjny
M.15.01.01	Izolacje wykonywane na zimno

#### 10.2 Normy

PN-EN 10088-1:2014-12	Stale odporne na korozję. Część 1: Wykaz stali odpornych na korozję.
PN-EN 1997-1:2008	Eurokod 7. Projektowanie geotechniczne. Część 1. Zasady ogólne.

#### 10.3 Inne dokumenty

Rozporządzenie Ministra Transportu i Gospodarki Morskiej z dnia 30 maja 2000 r. w sprawie warunków technicznych, jakim powinny odpowiadać drogowe obiekty inżynierskie i ich usytuowanie (Dz.U. z 2000 r. Nr 63 poz. 735 z późn. zm.).

Instrukcje i wytyczne techniczne Głównego Urzędu Geodezji i Kartografii (GUGiK).

Ustawa z dnia 16 kwietnia 2004 r. o wyrobach budowlanych (Dz.U. z 2019 r. poz. 266 z późn. zm.)

## **M.20.04.02 Umocnienie skarp brukowcem**

### **1. Wstęp**

#### **1.1. Przedmiot Specyfikacji Technicznej Wykonania i Odbioru Robót Budowlanych (STWiORB)**

Przedmiotem niniejszej Specyfikacji Technicznej Wykonania i Odbioru Robót Budowlanych są wymagania dotyczące wykonania i odbioru Robót budowlanych w ramach realizacji zadania: „Rozbudowa drogi wojewódzkiej nr 487 wraz ze zmianą jej przebiegu w miejscowości Olesno”

#### **1.2. Zakres stosowania STWiORB**

Specyfikacja Techniczna Wykonania i Odbioru Robót Budowlanych jest stosowana jako dokument przetargowy i kontraktowy przy zlecaniu i realizacji robót wymienionych w pkt.1.1.

#### **1.3. Zakres robót objętych STWiORB**

Ustalenia zawarte w niniejszej STWiORB dotyczą prowadzenia robót przy umocnieniu skarp brukowcem spoinowanym na podsypce cementowo-piaskowej zgodnie z Dokumentacją Projektową.

#### **1.4. Określenia podstawowe**

Określenia podane w niniejszej STWiORB są zgodne z obowiązującymi normami i przepisami zawartymi w pkt.10 niniejszej STWiORB oraz z określeniami podanymi w STWiORB DM.00.00.00 „Wymagania ogólne”.

#### **1.5. Ogólne wymagania dotyczące robót.**

Ogólne wymagania dotyczące robót podano w STWiORB DM 00.00.00 "Wymagania Ogólne".

Wykonawca robót jest odpowiedzialny za jakość wykonania robót i ich zgodność z Dokumentacją Projektową, STWiORB i poleceniami Inżyniera.

Niezbędne dane istotne z punktu widzenia:

- organizacji robót budowlanych;
- zabezpieczenia interesu osób trzecich;
- ochrony środowiska;
- warunków bezpieczeństwa pracy;
- zaplecza dla potrzeb Wykonawcy;
- warunków organizacji ruchu;
- zabezpieczenia chodników i jezdni

podano w STWiORB DM 00.00.00 „Wymagania Ogólne”

#### **1.6. Wspólny Słownik Zamówień (CPV)**

Kody grup, klas i kategorii robót Wspólnego Słownika Zamówień (CPV) dotyczących przedmiotu zamówienia podano w STWiORB DM 00.00.00 „Wymagania Ogólne”.

## **2. Materiały**

Ogólne wymagania dotyczące materiałów, ich pozyskiwania i składowania, podano w STWiORB DM 00.00.00 "Wymagania Ogólne".

### **2.1. Brukowiec**

Należy zastosować brukowiec spełniający wymagania normy PN-B 11104.

Brukowiec do wykonania umocnień powinien być kamieniem trwałym, niezwiertzałym, mieć strukturę możliwie drobnoziarnistą i zwięzłą, bez pęknięć i żył.

Materiałem na brukowiec powinny być skały o cechach fizycznych i wytrzymałościowych podanych w tablicy 1. Zaleca się stosowanie bazaltów lub granitów.

Brukowiec nieobrobiony /kamień narzutowy/ powinien mieć naturalną część powierzchni możliwie płaską, którą można by wyodrębnić jako powierzchnię górną /czoło/.

Brukowiec obrobiony powinien mieć kształt zbliżony do prostopadłościanu. Powierzchnia górna /czoło/ i dolna /stopka/ powinna być zbliżona do prostokąta. Płaszczyzny powierzchni górnej i dolnej powinny być w przybliżeniu równoległe. Cała bryła powinna mieścić się w prostopadłościanie zbudowanym na powierzchni górnej jako podstawie. Krawędzie powierzchni górnej powinny być proste.

Brukowiec płytowany /brukowiec z kamienia łamanego/ powinien mieć górną powierzchnię /czoło/ płaską uzyskaną z rozłupania większego kamienia przynajmniej na dwie części i w przybliżeniu prostopadłą do osi pionowej. Powierzchnia dolna /stopka/ i powierzchnie boczne nie powinny być wklęsłe.

**Tablica 1.** Właściwości fizyczne i wytrzymałościowe dla kamienia na brukowiec

Lp	Właściwości	Wartość	Badania
1.	Wytrzymałość na ściskanie w stanie powietrzno-suchym (MPa) nie mniej niż	160	PN-EN 1926
2.	Ścieralność na tarczy Boehmego (cm) nie więcej niż	0,2	PN-EN 14157
3.	Wytrzymałość na uderzenie /zwięzłość/ liczba uderzeń nie mniej niż	12	PN-67/B-04115
4.	Nasiąkliwość wodą, %, nie więcej niż	0,5	PN-EN 13755

## 2.2. Materiały na podsypkę

Należy stosować następujące materiały:

- a) na podsypkę cementowo-piaskową - mieszankę cementu i piasku w stosunku 1:4 z piasku naturalnego spełniającego wymagania wg PN-EN 13242+A1, cementu powszechnego użytku spełniającego wymagania PN-EN 197-1 i wody odpowiadającej wymaganiom PN-EN 1008.

## 2.3. Zaprawa cementowa

Do zapraw należy stosować cement portlandzki wg PN-EN 197-1, piasek wg PN-EN 13139 i wodę wg PN-EN 1008. Zaprawa powinna spełniać wymagania PN-B 10104.

## 3. Sprzęt

Ogólne wymagania dotyczące stosowanego sprzętu przedstawiono w STWiORB DM 00.00.00 „Wymagania ogólne”. Roboty związane z umocnieniem będą wykonywane ręcznie oraz przy użyciu sprzętu mechanicznego zaakceptowanego przez Inżyniera. Przy mechanicznym wykonywaniu robót Wykonawca powinien dysponować następującym, sprawnym technicznie sprzętem:

- koparka przedsiębierna,
- ubijak spalinowy,
- żuraw,
- inny sprzęt zaakceptowany przez Inżyniera.

## 4. Transport

Ogólne wymagania dotyczące transportu materiałów przedstawiono w STWiORB DM 00.00.00 „Wymagania ogólne”. Materiały mogą być przewożone dowolnymi środkami transportu. Należy je ułożyć równomiernie na całej powierzchni ładunkowej, obok siebie i zabezpieczyć przed możliwością przesuwania się podczas transportu.

## 5. Wykonanie robót

Roboty należy wykonać zgodnie z wymogami przedstawionymi w STWiORB DM 00.00.00 „Wymagania ogólne”. Wykonawca przed przystąpieniem do robót przedstawi Inżynierowi do akceptacji Projekt Technologii i Organizacji Robót oraz Program Zapewnienia Jakości, uwzględniający wszystkie warunki, w jakich będą wykonywane roboty. Przed przystąpieniem do robót należy wyznaczyć miejsca wykonania umocnienia w oparciu o Dokumentację Projektową.

### 5.1. Ułożenie brukowca

Bukowiec należy układać na podsypce cementowo-piaskowej grubości 16 cm.

Kolejność układania i ubijania umocnienia z kostki brukowcowej obejmuje następujące czynności:

- przesortowanie brukowca i dostarczenie do miejsca wbudowania,
- ułożenie brukowca "pod sznur" naciągnięty na palikach na podsypce cementowo-piaskowej.

Zaprawę przygotowuje się w betoniarkach lub ręcznie. Wody dodaje się tyle, aby zaprawa miała wystarczającą płynność.

## 6. Kontrola jakości robót

Kontrola i badania w trakcie robót wg STWiORB DM 00.00.00 „Wymagania Ogólne”.

Kontrola i badania w trakcie robót w szczególności obejmuje:

- prawidłowość wykonania obrukowania.

Materiały przeznaczone do wbudowania, pomimo posiadania odpowiednich Deklaracji Zgodności oraz świadectw dopuszczenia do stosowania w budownictwie drogowym i mostowym, każdorazowo przed wbudowaniem muszą uzyskać akceptację Inżyniera. Akceptacja partii materiałów do wbudowania polega na wizualnej ocenie stanu materiałów dokonanej przez Inżyniera oraz udokumentowaniu jej wpisem do dziennika budowy.

## 7. Obmiar robót

Ogólne zasady dotyczące obmiaru robót przedstawiono w STWiORB DM 00.00.00 „Wymagania ogólne”.

### 7.1. Jednostka obmiarowa

Jednostką obmiarową jest metr kwadratowy (m<sup>2</sup>) wykonanego obrukowania łącznie z wszystkimi robotami towarzyszącymi zgodnie z Dokumentacją Projektową.

### 8. Odbiór robót

Ogólne zasady odbioru robót podano w STWiORB DM 00.00.00 „Wymagania Ogólne”.

Odbiór robót polega na:

- kontroli jakości materiałów,
- sprawdzeniu wyników badań laboratoryjnych i polowych,
- sprawdzeniu zgodności wykonania robót z Dokumentacją Projektową.

W przypadku niezgodności, choć jednego elementu robót z wymaganiami, roboty uznaje się za niezgodne z Dokumentacją Projektową i Wykonawca zobowiązany jest do ich poprawy na własny koszt.

### 9. Podstawa płatności

Ogólne ustalenia dotyczące podstawy płatności podano w STWiORB DM 00.00.00 „Wymagania Ogólne”.

#### 9.1. Cena jednostkowa

Płaci się za metr kwadratowy (m<sup>2</sup>) umocnienia z wszystkimi robotami towarzyszącymi zgodnie z Dokumentacją Projektową.

Cena jednostkowa jest ceną uśrednioną dla założonego sposobu wykonania i obejmuje:

- opracowanie wszystkich opracowań wymienionych w pkt.5 niniejszej STWiORB wraz z niezbędnymi uzgodnieniami;
- wykonanie wszystkich czynności określonych w niniejszej STWiORB oraz wynikających z opracowań wykonanych przez Wykonawcę, wymienionych w pkt. 5 niniejszej STWiORB;
- zakup i transport do miejsca wbudowania wszelkich potrzebnych materiałów,
- zastosowanie materiałów pomocniczych koniecznych do prawidłowego wykonania robót lub wynikających z przyjętej technologii robót;
- wykonanie obrukowania na podsypce cementowo-piaskowej,
- spoinowanie,
- wykonanie wszelkich niezbędnych pomiarów, prób i sprawdzeń,
- oznakowanie i zabezpieczenie robót oraz jego utrzymanie.

### 10. Przepisy związane

#### 10.1. Normy

PN-EN 12670	Kamień naturalny. Terminologia.
PN-EN 13755	Metody badań kamienia naturalnego. Oznaczanie nasiąkliwości przy ciśnieniu atmosferycznym
PN-EN 12371	Metody badań kamienia naturalnego. Oznaczanie mrozoodporności
PN-EN 1926	Metody badań kamienia naturalnego. Oznaczanie jednoosiowej wytrzymałości na ściskanie
PN-EN 14157	Kamień naturalny. Oznaczanie odporności na ścieranie
PN-EN 13139	Kruszywa do zaprawy.
PN-B 11104	Brukowiec
PN-B 10104	Wymagania dotyczące zapraw murarskich ogólnego przeznaczenia. Zaprawy murarskie według przepisu, wytwarzane na miejscu budowy
PN-EN 197-1	Cement. Skład, wymagania i kryteria zgodności dotyczące cementów powszechnego użytku
PN-EN 1008	Woda zarobowa do betonu.
BN-88/6731-08	Cement. Transport i przechowywanie
BN-67/6747-14	Sposoby zabezpieczenia wyrobów kamiennych podczas transportu
BN-74/8841-19	Roboty murowe. Mury z kamienia naturalnego. Wymagania i badania przy odbiorze
PN-EN 13242+A1	Kruszywa do niezwiązanych i związanych hydraulicznie materiałów stosowanych w obiektach budowlanych i budownictwie drogowym

#### 10.2. Inne dokumenty

Nie dotyczy.

## **M.21.01.01. Rozbiórka elementów żelbetowych**

### **1. Wstęp**

#### **1.1. Przedmiot Specyfikacji Technicznej Wykonania i Odbioru Robót Budowlanych**

Przedmiotem niniejszej Specyfikacji Technicznej Wykonania i Odbioru Robót Budowlanych są wymagania dotyczące wykonania i odbioru Robót budowlanych w ramach realizacji zadania: „Rozbudowa drogi wojewódzkiej nr 487 wraz ze zmianą jej przebiegu w miejscowości Olesno”

#### **1.2. Zakres stosowania STWiORB**

Specyfikacja Techniczna Wykonania i Odbioru Robót Budowlanych jest stosowana jako Dokument Przetargowy i Kontraktowy przy zleceniu i realizacji robót wymienionych w pkt.1.1.

#### **1.3. Zakres robót ujętych w STWiORB**

Ustalenia zawarte w niniejszej STWiORB dotyczą wykonania rozbiórki elementów żelbetowych oraz rozbiórkę prefabrykowanych elementów betonowych zgodnie z Dokumentacją Projektową.

#### **1.4. Określenia podstawowe**

Określenia podane w niniejszej STWiORB są zgodne z obowiązującymi normami oraz z określeniami podanymi w STWiORB DM.00.00.00 „Wymagania Ogólne”.

#### **1.5. Ogólne wymagania dotyczące robót**

Ogólne wymagania dotyczące robót podano w STWiORB DM.00.00.00. „Wymagania Ogólne”.

Wykonawca robót jest odpowiedzialny za jakość wykonania robót i ich zgodność z Dokumentacją Projektową, STWiORB i poleceniami Inżyniera.

Niezbędne dane istotne z punktu widzenia:

- organizacji robót budowlanych;
- zabezpieczenia interesu osób trzecich;
- ochrony środowiska;
- warunków bezpieczeństwa pracy;
- zaplecza dla potrzeb Wykonawcy;
- warunków organizacji ruchu;
- zabezpieczenia chodników i jezdni

podano w STWiORB DM.00.00.00 „Wymagania Ogólne”

#### **1.6. Wspólny Słownik Zamówień (CPV)**

Kody grup, klas i kategorii robót Wspólnego Słownika Zamówień (CPV) dotyczących przedmiotu zamówienia podano w STWiORB DM.00.00.00 „Wymagania Ogólne”

### **2. Materiały**

Materiały wbudowane nie występują.

### **3. Sprzęt**

Ogólne wymagania dotyczące sprzętu podano w STWiORB DM.00.00.00 „Wymagania ogólne”.

Sprzęt do wykonywania robót rozbiórkowych winien być dobrany przez Wykonawcę w Projekcie Technologii i Organizacji Robót i zaakceptowany przez Inżyniera.

Do robót rozbiórkowych winien być użyty sprzęt gwarantujący skuteczne i bezpieczne wykonanie prac, taki jak:

- żurawie samochodowe
- koparki
- ładowarki
- spycharki
- podnośniki
- zwyżki samochodowe
- młoty pneumatyczne
- palniki acetylenowe

i inny sprzęt zatwierdzony przez Inżyniera.

Jakikolwiek sprzęt maszynowy, urządzenia i narzędzia niegwarantujące zachowania wymagań jakościowych zostaną przez Inżyniera zdyskwalifikowane i niedopuszczone do robót.

### **4. Transport**

Ogólne wymagania dotyczące transportu podano w STWiORB DM.00.00.00 „Wymagania ogólne”.

Materiał z rozbiórki należy przewozić transportem samochodowym.

Do wywozu gruzu z rozbiórek mogą być użyte samochody samowładowcze. Przy ruchu po drogach publicznych pojazdy powinny spełniać wymagania dotyczące ruchu drogowego w odniesieniu do dopuszczalnych obciążeń na osie, wymiarów ładunku i innych parametrów technicznych.

## **5. Wykonanie robót**

Ogólne zasady wykonania robót podano w STWiORB DM.00.00.00 „Wymagania ogólne”.

Wykonawca przed przystąpieniem do robót przedstawi Inżynierowi do akceptacji Projekt Technologii i Organizacji Robót oraz Program Zapewnienia Jakości uwzględniający wszystkie warunki, w jakich będą wykonywane roboty. Roboty rozbiórkowe obejmują elementy wymienione w pkt.1.3.

Wszelkie materiały z rozbiórek stanowią własność Wykonawcy.

### **5.1. Technologia robót**

#### **5.1.1. Rozbiórka elementów żelbetowych, betonowych**

Przy prowadzeniu robót rozbiórkowych należy stosować podesty zabezpieczające przed spadaniem gruzu.

Prace rozbiórkowe należy prowadzić sposobem wyburzenia - lekkimi młotami pneumatycznymi, elektrycznymi, względnie, gdy zezwalają na to warunki lokalne, sposobem hydrodynamicznym. Wyklucza się możliwość stosowania robót strzałowych.

## **6. Kontrola jakości robót**

Ogólne zasady kontroli jakości robót podano w STWiORB DM.00.00.00. „Wymagania ogólne”.

Kontrola jakości robót polega na sprawdzeniu kompletności wykonanych robót rozbiórkowych oraz stopnia uszkodzenia elementów przewidzianych do powtórnego wykorzystania.

## **7. Obmiar robót**

Ogólne zasady obmiaru robót podano w STWiORB DM.00.00.00. „Wymagania ogólne”.

### **7.1. Jednostka obmiarowa**

Jednostką obmiarową jest metr sześcienny (m<sup>3</sup>) rozbiórki elementów żelbetowych z wszystkimi robotami towarzyszącymi zgodnie z Dokumentacją Projektową.

## **8. Odbiór robót**

Ogólne zasady odbioru robót podano w STWiORB DM.00.00.00 „Wymagania ogólne”.

Odbioru robót rozbiórkowych dokonuje Inżynier, po zgłoszeniu ich do odbioru przez Wykonawcę. Odbiór powinien być przeprowadzony w czasie umożliwiającym wykonanie ewentualnych poprawek bez hamowania postępu robót.

W przypadku niezgodności, choć jednego elementu robót z wymaganiami, roboty uznaje się za niezgodne z Dokumentacją Projektową i Wykonawca zobowiązany jest do ich poprawy na własny koszt.

## **9. Podstawa płatności**

Ogólne ustalenia dotyczące podstawy płatności podano w STWiORB DM.00.00.00. „Wymagania ogólne”.

### **9.1. Cena jednostki obmiarowej**

Podstawą płatności jest cena jednostkowa za jednostkę obmiarową określoną w pkt.7 wg dokonanego obmiaru i odbioru. Cena jednostkowa obejmuje:

- opracowanie wszystkich opracowań wymienionych w pkt.5 niniejszej STWiORB wraz z niezbędnymi uzgodnieniami;
- wykonanie wszystkich czynności określonych w niniejszej STWiORB oraz wynikających z opracowań wykonanych przez Wykonawcę, wymienionych w pkt. 5 niniejszej STWiORB;
- opracowanie projektu rozbiórki i uzgodnienie go z Inżynierem,
- wyznaczenie robót w terenie,
- zastosowanie materiałów pomocniczych koniecznych do prawidłowego wykonania robót lub wynikających z przyjętej technologii robót,
- dla materiałów stanowiących własność Wykonawcy - załadunek i odwóz na składowisko wraz z kosztami utylizacji.
- rozbiórkę wszystkich elementów wymienionych w pkt.1.3 niniejszej STWiORB.
- ustawienie niezbędnych rusztowań,
- wykonanie wszystkich niezbędnych pomiarów, badań i sprawdzeń,
- oznakowanie miejsca robót i jego utrzymanie.

## **10. Przepisy związane**

1. Ustawa z dnia 27.04.2001 r. Prawo ochrony środowiska. (Dz. U. Nr 62, poz. 628),



2. Rozporządzenie Ministra Środowiska z dnia 27.09.2001 r. w sprawie katalogu odpadów. (Dz. U. Nr 112, poz. 1206),
3. Rozporządzenie Ministra Środowiska z dnia 11.12.2001 r. w sprawie rodzajów odpadów lub ich ilości, dla których nie ma obowiązku prowadzenia ewidencji odpadów, oraz kategorii małych i średnich przedsiębiorstw, które mogą prowadzić uproszczoną ewidencję odpadów. (Dz. U. Nr 152, poz. 1735),
4. Rozporządzenie Ministra Środowiska z dnia 28.05.2002 r. w sprawie listy rodzajów odpadów, które posiadacz odpadów może przekazywać osobom fizycznym lub jednostkom organizacyjnym, nie będącym przedsiębiorcami, do wykorzystania na ich własne potrzeby. (Dz. U. Nr 74, poz. 686),
5. Ustawa z dnia 27.07.2001 r. o wprowadzeniu ustawy - Prawo ochrony środowiska, ustawy o odpadach oraz o zmianie niektórych ustaw. (Dz. U. Nr 100, poz. 1085),
6. Ustawa z dnia 11.05.2001 r. o obowiązkach przedsiębiorców w zakresie gospodarowania niektórymi odpadami oraz o opłacie produktowej i opłacie depozytowej. (Dz. U. Nr 63, poz. 639),
7. Ustawa z dnia 13.09.1996 r. o utrzymaniu czystości i porządku w gminach. (Dz. U. Nr 132, poz. 622),
8. Rozporządzenie Ministra Infrastruktury z dnia 6 lutego 2003r. w sprawie bezpieczeństwa i higieny pracy podczas wykonywania robót budowlanych (Dz. U. Nr 47, poz. 401),

## **D 09.06.01. Sadzenie drzew i krzewów**

### **1.Wstęp**

#### **1.1.Przedmiot Specyfikacji Technicznej Wykonania i Odbioru Robót Budowlanych**

Przedmiotem niniejszej Specyfikacji Technicznej Wykonania i Odbioru Robót Budowlanych są wymagania dotyczące wykonania i odbioru Robót budowlanych w ramach realizacji zadania: Rozbudowa drogi wojewódzkiej nr 487 wraz ze zmianą jej przebiegu w miejscowości Olesno”.

#### **1.2.Zakres stosowania STWiORB**

Specyfikacja Techniczna Wykonania i Odbioru Robót Budowlanych jest stosowana jako dokument przetargowy i kontraktowy przy zleceniu i realizacji Robót wymienionych w pkt.1.1.

#### **1.3.Zakres Robót objętych STWiORB**

Ustalenia zawarte w niniejszej STWiORB dotyczą zasad prowadzenia robót związanych z wykonaniem obsadzeń roślinnych zgodnie z Dokumentacją Projektową.

Zakres rzeczowy obejmuje:

- sadzenie drzew,
- pielęgnacja roślin,

#### **1.4.Określenia podstawowe**

Określenia są zgodne z obowiązującymi, odpowiednimi Polskimi Normami i z definicjami podanymi w STWiORB DM 00.00.00 „Wymagania ogólne”.

#### **1.5.Ogólne wymagania dotyczące Robót**

Ogólne wymagania dotyczące robót podano w STWiORB DM 00.00.00 „Wymagania Ogólne”.

Wykonawca robót jest odpowiedzialny za jakość ich wykonania oraz za zgodność z Dokumentacją Projektową, STWiORB i poleceniami Inżyniera.

Niezbędne dane istotne z punktu widzenia:

- organizacji robót budowlanych;
- zabezpieczenia interesu osób trzecich;
- ochrony środowiska;
- warunków bezpieczeństwa pracy;
- zaplecza dla potrzeb Wykonawcy;
- warunków organizacji ruchu;
- zabezpieczenia chodników i jezdni,

podano w STWiORB DM 00.00.00 „Wymagania Ogólne”

#### **1.6.Wspólny Słownik Zamówień (CPV)**

Kody grup, klas i kategorii robót Wspólnego słownika Zamówień (CPV) dotyczących przedmiotu zamówienia podano w STWiORB DM 00.00.00 „Wymagania Ogólne”.

## **2.Materiały**

### **2.1.Ogólne wymagania dotyczące materiałów**

Ogólne wymagania dotyczące materiałów, ich pozyskiwania i składowania podano w STWiORB DM 00.00.00 „Wymagania Ogólne”.

### **2.2. Drzewa i krzewy - wymagania**

Materiał sadzeniowy powinien pochodzić z certyfikowanych szkółek leśnych lub zadrzewieniowych. Materiał szkółkarski powinien pochodzić z lokalnych zasobów. Do nasadzeń należy stosować wysokiej jakości materiał sadzeniowy I klasy jakości bez oznak chorób i uszkodzeń, z dobrze rozwiniętym systemem korzeniowym i odpowiednią średnicą szyjki korzeniowej typową dla gatunku.

Dostarczone sadzonki powinny być zgodne z normą PN-R-67026:2002, PN-R-67023. Każda partia sadzonek powinna być zaopatrzona w etykietę przywiązaną do sadzonek lub opakowania zgodnie z PN-R-67026:2002.

Na etykiecie powinny być umieszczone informacje:

- nazwa rodzajowa i gatunkowa sadzonki;
- ilość sadzonek;
- nr świadectwa pochodzenia danej partii materiału sadzeniowego, wg PN-R-67025:1999 załącznik A;

- oznaczenie partii materiału sadzeniowego;
- adres i nazwę producenta.

Materiał sadzeniowy powinien być zaopatrzony w dokumenty towarzyszące zgodne z PN-R-67025.

### **2.2.1. Gatunki**

Nasadzenia przewiduje się przy pomocy rodzimych gatunków : Lipa drobnolistna, lipa szerokolistna, klon pospolity, klon jawor, o obwodzie pni na wysokości 1m – co najmniej 12cm.

### **2.2.2. Wygląd**

Drzewa i krzewy powinny być prawidłowo uformowane z zachowaniem pokroju charakterystycznego dla danego gatunku i odmiany, wyprodukowane z zasadami agrotechniki szkółkarskiej. Materiał szkółkarski do nasadzeń powinien być w wieku 3-4 lat oraz powinien spełniać wymagania:

- sadzonki powinny być prawidłowo uformowane z zachowaniem pokroju charakterystycznego dla gatunku i odmiany (zarówno części nadziemnej jak i systemu korzeniowego),
- system korzeniowy powinien być dobrze zagęszczony i charakterystyczny dla danego gatunku, bez uszkodzeń, system korzeniowy nie może być przesuszony czy też przemarznięty.
- pąk szczytowy przewodnika powinien być wyraźnie wykształcony,
- przyrost ostatniego roku powinien wyraźnie i prosto przedłużać przewodnik,
- system korzeniowy powinien być skupiony, prawidłowo rozwinięty, na korzeniach szkieletowych powinny występować liczne korzenie drobne,
- bryła korzeniowa powinna być prawidłowo uformowana i nieuszkodzona,
- pędy korony zarówno drzew, jak i krzewów nie powinny być przycięte,
- równomiernie rozmieszczone pędy boczne korony drzewa,
- praktycznie prosty przewodnik, chyba, że dopuszcza się większą krzywiznę,
- blizny na przewodniku powinny być dobrze zarośnięte.

### **2.2.3. Wady niedopuszczalne**

- silne uszkodzenia mechaniczne,
- odrosty podkładki poniżej miejsca szczytowania,
- ślady żerowania szkodników,
- oznaki chorobowe,
- zwiędnięcie i pomarszczenie kory zarówno na częściach nadziemnych jak i na korzeniach,
- martwica i pęknięcia kory na przewodniku,
- uszkodzenia pąka szczytowego przewodnika,
- ślady nieprawidłowego cięcia na obrączkę,
- korony drzew dwupędowe,
- niezakończona wegetacja lub rozpoczęta dla materiału z odkrytym systemem korzeniowym, (zawiązujące się pąki, startujące liście w okresie wiosennym, a w okresie jesiennym sadzonka jeszcze ulistniona).

### **2.3.Ziemia urodzajna**

Ziemia urodzajna, w zależności od miejsca pozyskania, powinna posiadać następujące charakterystyki:

- ziemia rodzima - powinna być zdjęta przed rozpoczęciem robót budowlanych i zmagazynowana w pryzmach nie przekraczających 2 m wysokości, obsiana mieszanka traw ochronnych, dopuszczalny okres składowania nie może przekraczać 1 roku, zgodnie z PN-S-02205;
- ziemia pozyskana w innym miejscu i dostarczona na plac budowy - nie może być zagruzowana, przerośnięta korzeniami, zasolona lub zanieczyszczona chemicznie.

### **2.4.Paliki drewniane iglaste do drzew**

Paliki drewniane stosowane do stabilizacji sadzonych drzew winny być wykonane z drewna iglastego, impregnowanego ciśnieniowo. Paliki winny być dopasowane do rozmiarów sadzonych drzew, powinny sięgać nieco niżej korony. Wymaga się zastosowania trzech palików dla każdego sadzonego drzewa.

### **2.5.Nawozy mineralne**

Nawozy mineralne powinny być w opakowaniu, z podanym składem chemicznym (zawartość azotu, fosforu, potasu - N.P.K). Nawozy należy zabezpieczyć przed zawilgoceniem i zbrzyleniem w czasie transportu i przechowywania.

### **2.7.Woda**

Należy zastosować wodę ze źródeł nie budzących wątpliwości.

### **3.Sprzęt**

#### **3.1.Ogólne wymagania dotyczące sprzętu**

Ogólne wymagania dotyczące sprzętu podano w STWiORB DM 00.00.00 „Wymagania Ogólne”.

#### **3.2.Sprzęt do sadzenia drzew i krzewów**

Roboty mogą być wykonane ręcznie lub przy użyciu dowolnego sprzętu mechanicznego zaakceptowanego przez Inżyniera. Wykonawca jest odpowiedzialny za wybraną technologię robót i sprzęt. Wykonawca przystępujący do wykonania zieleni drogowej w celu pozyskania ziemi urodzajnej powinien dysponować np. spycharką gąsienicową, koparkami.

### **4.Transport**

#### **4.1.Ogólne wymagania dotyczące transportu**

Ogólne zasady dotyczące transportu podano w STWiORB DM 00.00.00 „Wymagania Ogólne”.

#### **4.2.Transport materiału roślinnego**

Materiały mogą być przewożone dowolnymi środkami transportu. W czasie transportu należy zabezpieczyć rośliny od przeschnięcia lub przemarznięcia. Materiału roślinnego nie należy przewozić samochodem odkrytym.

W czasie transportu drzewa i krzewy muszą być zabezpieczone przed uszkodzeniem bryły korzeniowej lub korzeni i pędów. Rośliny z bryłą korzeniową muszą mieć opakowane bryły korzeniowe lub być w pojemnikach, transport materiału roślinnego powinien odbywać się zgodnie z PN-R-67025:1999, PN-R-67026:2002.

### **5.Wykonanie Robót**

#### **5.1.Ogólne zasady wykonywania Robót**

Ogólne zasady wykonywania Robót podano w STWiORB DM 00.00.00 „Wymagania Ogólne”.

Wykonawca przedstawi Inżynierowi do akceptacji Projekt Technologii i Organizacji Robót oraz Program Zapewnienia Jakości uwzględniający wszystkie warunki, w jakich będą wykonywane roboty.

#### **5.2.Organizacja robót**

Wykonawca przedstawi Inżynierowi do akceptacji harmonogram robót uwzględniający wszystkie warunki, w jakich będą wykonywane obsadzenia. Wykonawca jest obowiązany dostarczyć na teren inwestycji tyle materiału ile jest w stanie posadzić. Pozostała część materiału powinna być w odpowiedni sposób zabezpieczona przed przesuszeniem, mrozem i wiatrem, zgodnie z PN-R-67026:2002. O miejscu i warunkach składowania Wykonawca informuje Inżyniera.

#### **5.3.Terminy sadzenia**

Termin sadzenia drzew i krzewów zależy bezpośrednio od stanu fizjologicznego sadzonek, panujących lub spodziewanych w najbliższym czasie warunków atmosferycznych.

**5.3.1. Rośliny w pojemnikach** - sadi się przez cały okres wegetacyjny, przy czym biorąc pod uwagę warunki zewnętrzne, najodpowiedniejszy jest okres wiosenny po rozpoczęciu wegetacji to jest na ogół po 15 kwietnia, oraz termin jesienny poczynając od końca sierpnia do końca września.

**5.3.2. Rośliny z odkrytym systemem korzeniowym** – sadi się przed rozpoczęciem wegetacji lub po zakończeniu wegetacji, w zależności od warunków atmosferycznych jest to okres wiosenny od 15 do 30 marca i okres jesienny od 30 października do 15 listopada.

Warunki zewnętrzne sprzyjające sadzeniu materiału roślinnego:

- umiarkowana temperatura powietrza i gleby,
- duża wilgotność powietrza,
- dostateczna wilgotność gleby,
- pogoda bezwietrzna.

#### **5.4.Przygotowanie miejsc do sadzenia**

Tok postępowania podczas przygotowania miejsc pod obsadzenia przewiduje:

##### **5.4.1.Wyznaczenie miejsc sadzenia**

**5.4.2.Wyznaczyć miejsca sadzenia** zgodnie z Dokumentacją Projektową zachowując ściśle wszystkie rzędne (odległości od krawędzi chodników i rozstawę).

##### **5.4.3.Wykonanie dołów**

**5.4.4.Wykonać doły** o głębokości i średnicy odpowiedniej dla danego asortymentu - zgodnie z dokumentacją techniczną - nie należy dopuścić do przesuszania dołów.

**5.4.5.**Przygotowanie odpowiedniej ilości ziemi urodzajnej do zaprawiania dołów,

**5.4.6.**Przygotowanie odpowiedniej ilości kory drzew iglastych do ściółkowania;

**5.4.7.**Przygotowanie odpowiedniej ilości palików do drzew;

**5.4.8.**Zabezpieczenie odpowiedniej ilości wody do zamulania korzeni i podlewania.

### **5.5.Sadzenie materiału roślinnego**

Wymagania ogólne dla drzew:

- drzewa sadzić z całkowitą zaprawą dołów, do zaprawiania dołów można stosować glebę rodzimą, w przypadku słabej gleby zaprawianie dołów należy wykonać glebą dowiezioną z zewnątrz lub podłożem ogrodniczym

- pod drzewa należy przygotować otwory o średnicy min. 0,7m i głębokości min. 0,7m,

- każde drzewo należy przywiązać do trzech palików o średnicy min. 6 - 8 cm, zastosować wiązadła taśmą typu „8”.

Wiązanie należy wykonać pod koroną.

- do nasadzeń należy przeznaczyć drzewa z prawidłowo wykształconą i uformowaną koroną, z wyraźnie wyprowadzonym przewodnikiem,

- sadzonki gatunków lipa drobnolistna muszą być mikoryzowane. W przypadku braku sadzonek mikoryzowych należy podczas sadzenia dokonać mikoryzacji poprzez moczenie w roztworze szczepionki grzybniowej lub nanosić na bryłę. Materiał do mikoryzacji powinien pochodzić z atestowanych źródeł,

- po posadzeniu wokół drzew uformować misy o średnicy około 1 m., wokół krzewów i pnączy misy o średnicy 0,5 m. na skarpach należy pozostawić głębsze misy co ułatwia gromadzenie wody z opadów

- podczas sadzenia doły należy zaprawiać hydrozelem w ilościach ok. 3-6 g/l podłoża poprawia to stopień retencyjności gruntu.

#### **5.5.1.Sadzenie drzew z bryłą korzeniową**

– czynność wykonują minimum dwie osoby;

– głębokość sadzenia - rośliny sadzi się tak głęboko, aby cała bryła korzeniowa była zagłębiona w glebie, a powierzchnia gruntu rodzimego była równa z powierzchnią bryły korzeniowej w pojemniku, rośliny sadzi się w doły o średnicy i głębokości 0,70x0,70; 1,0x1,0; w zależności od asortymentu;

– osadzenie palików - 3 paliki na jedną sztukę sadzonki, konieczne jest pogłębienie dołu i bardzo staranne stabilne osadzenie palików bezwzględnie przed umieszczeniem sadzonek w dołach, paliki powinny być stabilnie osadzone (wbite) w dno dołu (wykazywać stabilność przed włożeniem do dołu sadzonki i zasypaniem go ziemią urodzajną). Paliki winny być dopasowane do rozmiarów sadzonych drzew, powinny sięgać nieco niżej korony. Jeden palik umieszczony zawsze od strony chodnika, jeżeli projektowane drzewo nie znajduje się przy chodniku to jeden z palików winien być umieszczony od strony południowej, górę konstrukcji należy ustabilizować kółkami przybitymi do pali - po zakończeniu sadzenia;

– dno dołu wypełnić warstwą ziemi urodzajnej;

– wyjąć sadzonkę z pojemnika;

– przycięcie korzeni - tylko jeżeli jest to konieczne jeżeli korzenie są mocno splecione, należy je rozluźnić i lekko przyciąć w sposób umożliwiający uformowanie prawidłowego systemu korzeniowego,

– uformować misę - misa średnicy 0,7 m, podczas sadzenia wiosennego;

– ściółkowanie rozdrobnioną korą drzew iglastych w obrębie misy warstwa kory 10 cm;

– uformować kopczyk - przy sadzeniu jesiennym

– przywiązanie drzewa do palików drzewo przywiązuje się w dwóch miejscach, około 20 cm od końca pala i drugie wiązanie nieco niżej połowy, wiązać należy w ósemkę osobno pień osobno każdy z palików, koniec sznura winien być przybity do pala w sposób uniemożliwiający jego obsunięcie;

– obfite podlanie 20 l wody na jedno drzewo;

– rozłożenie korą drzew iglastych warstwa 5 cm kora winna być rozłożona równomiernie w sposób nie przykrywający szyjki korzeniowej.

#### **5.5.2.Sadzenie drzew z odkrytym systemem korzeniowym**

– czynność wykonują minimum dwie osoby;

– głębokość sadzenia - rośliny sadzi się tak głęboko, aby szyjka korzeniowa znalazła się w takiej pozycji w jakiej rośla w szkółce, rośliny sadzi się w doły o średnicy i głębokości 0,70x0,70; 1,0x1,0; w zależności od asortymentu;

– osadzenie palików - 3 paliki na jedną sztukę sadzonki, konieczne jest pogłębienie dołu i bardzo staranne stabilne osadzenie palików bezwzględnie przed umieszczeniem sadzonek w dołach, paliki powinny być stabilnie osadzone (wbite) w dno dołu (wykazywać stabilność przed włożeniem do dołu sadzonki i zasypaniem go ziemią urodzajną). Paliki winny być dopasowane do rozmiarów sadzonych drzew, powinny sięgać nieco niżej korony. Jeden palik umieszczony zawsze od strony chodnika, jeżeli projektowane drzewo nie znajduje się przy chodniku to jeden z palików winien być umieszczony od strony południowej, górę konstrukcji należy ustabilizować kółkami przybitymi do pali - po zakończeniu sadzenia;

– dno dołu wypełnić warstwą ziemi urodzajnej;

- przycięcie korzeni - tylko jeżeli jest to konieczne jeżeli korzenie są mocno splątane, należy je rozluźnić i lekko przyciąć w sposób umożliwiający uformowanie prawidłowego systemu korzeniowego,
- podczas zasypywania dołu ziemią urodzajną konieczne jest zamulanie oraz staranne ubicie ziemi wokół sadzonego drzewa
- uformować misę - misa średnicy 0,7 m, podczas sadzenia wiosennego;
- ściółkowanie rozdrobnioną korą drzew iglastych w obrębie misy warstwa kory 10 cm;
- uformować kopczyk - przy sadzeniu jesiennym,
- przywiązanie drzewa do palików drzewo przywiązuje się w dwóch miejscach, około 20 cm od końca pala i drugie wiązanie nieco niżej połowy, wiązać należy w ósemkę osobno pień osobno każdy z palików, koniec sznura winien być przybity do pala w sposób uniemożliwiający jego obsunięcie;
- obfite podlanie 20 l wody na jedno drzewo;
- rozłożenie korą drzew iglastych warstwa 5cm kora winna być rozłożona równomiernie w sposób nie przykrywający szyjki korzeniowej.

#### **5.6.Wady niedopuszczalne w trakcie wykonania prac agrotechnicznych i ogrodniczych**

1. niezgodność odległości sadzenia drzew i krzewów z Dokumentacją Projektową
2. niezgodność średnicy i głębokości dołów z wymiarami wymaganymi w Dokumentacji Projektowej
3. niestabilność palików osadzonych w dnie dołów
4. niezgodność głębokości sadzenia materiału roślinnego z głębokością na jakiej rosły w szkółce
5. niedostateczne lub brak zamulania bryły korzeniowej podczas sadzenia materiału kontenerowanego.

#### **5.7.Pielęgnacja roślin**

Wykonawca jest zobowiązany do pielęgnacji roślin w okresie gwarancyjnym (okres gwarancyjny zgodny z warunkami kontraktu).

##### **5.7.1.Pielęgnacja drzew**

Pielęgnacja drzew obejmuje:

- pielienie chwastów, usuwanie odrostów korzeniowych lub ‘dzików’, spulchnianie ziemi wokół drzew oraz poprawianie mis,
- zasilanie nawozami mineralnymi,
- przycinanie koron , usuwanie kwiatostanów lub owocostanów,
- podlewanie,
- jesiennie kopczykowanie, wiosenne rozgarnięcie kopczyków i wykonanie mis;
- wymiana uschniętych lub silnie uszkodzonych egzemplarzy;
- wymiana uszkodzonych wiązań i palików.

#### **6.Kontrola Jakości**

##### **6.1.Ogólne zasady kontroli jakości Robót**

Ogólne zasady kontroli jakości Robót podano w STWiORB DM 00.00.00 „Wymagania ogólne”.

##### **6.2.Kontrola jakości - drzewa i krzewy**

Pobieranie próbek

Z każdej partii materiału sadzeniowego należy pobrać próbkę zgodnie z PN-R-67025.

Rodzaje przewidzianych badań

- sprawdzanie opakowania i oznakowania – przez oględziny zewnętrzne;
- sprawdzanie czystości gatunkowej i odmianowej, stwierdzając czy partia ma świadectwo gwarancyjne wystawione przez producenta;
- sprawdzanie wyglądu - należy wykonać przez oględziny zewnętrzne i porównać z tabelą materiału roślinnego i PN-R-67025:1999, PN-R-67026:2002;
- sprawdzenie zgodności cech szczególnych z wymaganiami wg pkt 2.2.1.;
- sprawdzanie występowania wad niedopuszczalnych - wg 2.2.2. należy przeprowadzić przez oględziny zewnętrzne,

Ocena wyników badań:

Partię materiału roślinnego należy uznać za zgodną z wymaganiami jeżeli w pobranej próbce nie wystąpiły wady niedopuszczalne;

- Liczba sztuk niedobrych jest zgodna z PN-R-67025:1999;
- Znakowanie i czystość gatunkowa nie budzi zastrzeżeń.

#### **P.H.U. ARCUS 2**

Postępowanie z partią uznaną za niezgodną z wymaganiami.

Partia roślin uznana za niezgodną z wymaganiami normy może być przez dostawcę przesortowana i ponownie przedstawiona do badań.

### **6.3.Kontrola jakości wykonania prac agrotechnicznych i ogrodnich**

Kontrola winna dotyczyć prawidłowego wykonania poszczególnych elementów, zgodnie z Dokumentacją Projektową i STWiORB. Kontrola podlega na ocenie jakości wykonanych robót.

Rodzaj i opis badań:

**6.3.1.** Sprawdzanie jakości ziemi urodzajnej - należy wykonać przez oględziny zewnętrzne, ziemia powinna być bez kamieni i innych zanieczyszczeń (ogłędzin dokonuje Inżynier w ramach odbioru robót zanikających i ulegających zakryciu)

**6.3.2.** Sprawdzanie głębokości i średnicy dołów - należy wykonać przed umieszczeniem w nich sadzonek (w ramach odbioru robót zanikających i ulegających zakryciu), pomiaru należy dokonać miarką centymetrową z dokładnością do 5cm, porównać zgodność pomiarów z wymiarami podanymi w Dokumentacji Projektowej.

**6.3.3.** Sprawdzanie stabilności osadzenia palików - należy wykonać przez oględziny zewnętrzne, przed umieszczeniem sadzonek w dołach, paliki powinny być stabilnie osadzone (wbite) w dno dołu (wykazywać stabilność przed włożeniem do dołu sadzonki i zasypaniem go ziemią urodzajną) jeden palik powinien być umieszczony od strony chodnika, jeżeli projektowane drzewo nie znajduje się przy chodniku to jeden z palików winien być umieszczony od strony południowej, ocena winna być wykonana w ramach odbioru robót zanikających i ulegających zakryciu.

**6.3.4.** Sprawdzanie głębokości sadzenia materiału roślinnego - należy wykonać bezpośrednio podczas prowadzenia prac, szyjka korzeniowa sadzonej rośliny musi być bezwzględnie na wysokości poziomu gruntu. Ocena prac w trakcie ich wykonania pod nadzorem.

**6.3.5.** Sprawdzanie jakości zamulania bryły korzeniowej - należy wykonać w trakcie prowadzonych prac. Prace wykonywane pod nadzorem.

**6.3.6.** Sprawdzanie odstępów sadzenia drzew - należy wykonać, mierząc odległość posadzenia rośliny miarką centymetrową z dokładnością do 0,10 m. Wyniki porównać z rzędnymi podanymi w Dokumentacji Projektowej.

**6.3.7.** Sprawdzanie odstępów sadzenia krzewów - należy wykonać w stosunku do każdej grupy krzewów, mierząc odległość skrajnej sadzonki od chodnika lub skrajni jezdni w minimum czterech punktach charakterystycznych (dla danego układu roślin) oraz odstęp od roślin sąsiednich w losowo wybranych trzech miejscach, pomiary należy wykonać miarką centymetrową z dokładnością do 0,10m. Wyniki porównać z rzędnymi podanymi w Dokumentacji Projektowej.

**6.3.8.** Kontrola grubości warstwy ściółki - polegać będzie na zmierzeniu warstwy ściółki miarką centymetrową z dokładnością do 1 cm.

**6.3.9.** Kontrola jakości wykonania mis i kopczyków - należy wykonać przez oględziny zewnętrzne,

### **6.4.Ocena wyników – prac agrotechnicznych i ogrodnich**

Jakość wykonanych robót należy uznać za zgodną z zasadami agrotechniki jeżeli kontrola jakości wg od 6.3.1 do 6.3.9. nie wykazała uchybień.

### **6.5.Postępowanie z wadliwie wykonanymi pracami agrotechnicznymi ogrodnich.**

Jeżeli w wyniku oceny jakości wykonanych prac agrotechnicznych wg 6.3.1 do 6.3.9. stwierdzono jakiegokolwiek odstępstwa od Dokumentacji Projektowej i STWiORB Wykonawca jest zobowiązany do ich naprawy. Wszystkie naprawy stwierdzonych wad zostaną wykonane na koszt Wykonawcy.

## **7.Obmiar Robót**

### **7.1.Ogólne zasady obmiaru robót**

Ogólne zasady obmiaru robót podano w STWiORB DM 00.00.00 „Wymagania Ogólne”

### **7.2.Jednostka obmiarowa**

Jednostką obmiarową jest sztuka (szt.)posadzonego drzewa wraz z pielęgnacją z wszystkimi robotami towarzyszącymi zgodnie z Dokumentacją Projektową.

## **8.Odbiór Robót**

### **8.1.Ogólne zasady odbioru robót**

Ogólne zasady odbioru Robót podano w STWiORB DM 00.00.00 „Wymagania Ogólne”.

### **8.2.Sposób odbioru robót**

Badania przy odbiorze polegają na sprawdzeniu technicznych dokumentów kontrolnych i przeprowadzeniu pomiarów dla sprawdzenia wymogów podanych w punktach od 2 do 6.

Zadanie: „Rozbudowa drogi wojewódzkiej nr 487 wraz ze zmianą jej przebiegu w miejscowości Olesno”

---

Odbioru dokonuje Inżynier na podstawie oględzin poprawności wykonanych prac. Roboty uznaje się za wykonane zgodnie z Dokumentacją Projektową, STWiORB i wymaganiami Inżyniera, jeżeli wszystkie pomiary i badania z zachowaniem tolerancji wg pkt 6 dały wyniki pozytywne.

W przypadku niezgodności, choć jednego elementu robót z wymaganiami, roboty uznaje się za niezgodne z Dokumentacją Projektową i Wykonawca zobowiązany jest do ich poprawy na własny koszt.

## **9.Podstawa Płatności**

### **9.1.Ogólne ustalenia dotyczące podstawy płatności**

Ogólne ustalenia dotyczące podstawy płatności podano w STWiORB DM 00.00.00 „Wymagania Ogólne”.

### **9.2.Cena jednostki obmiarowej**

Płaci się za jednostkę obmiarową posadzonego drzewa, krzewu i pnącza po dokonaniu odbioru robót wg punktu 8.

Cena jednostkowa jest ceną uśrednioną dla podanego sposobu wykonania i obejmuje:

- opracowanie Projektu Technologii i organizacji Robót oraz Programu zapewnienia Jakości;
- zakup i dostarczenie wszystkich niezbędnych materiałów;
- zastosowanie materiałów pomocniczych koniecznych do prawidłowego wykonania robót lub wynikających z przyjętej technologii robót;
- wyznaczenie miejsc sadzenia;
- wykopanie dołów;
- osadzenie palików;
- posadzenie roślin;
- zaprawienie dołów ziemią urodzajną z zamulaniem dla sadzonek z odkrytym systemem korzeniowym;
- przywiązanie drzew do palików;
- podlanie,
- wykonanie misek;
- rozplanowanie lub złożenie na poboczu pozostałej ziemi;
- ściółkowanie korą drzew iglastych;
- pielęgnacja roślin,
- uporządkowanie terenu robót;
- przeprowadzenie pomiarów i badań wymaganych w STWiORB;

## **10.Przepisy związane**

### **10.1.Normy**

PN-87/R-67023 Materiał szkółkarski. Ozdobne drzewa i krzewy liściaste;

PN-R-67025:1999 Materiał sadzeniowy. Sadzonki drzew i krzewów do upraw leśnych i na plantacje;

PN-R-67026:2002 Materiał sadzeniowy. Sadzonki drzew i krzewów do zadrzewień i zakrzywień;

PN-78/G-98016 Torf ogrodniczy;

PN-83/R-04150 Zabiegi uprawowe. Nazwy i określenia;

### **10.2.Inne dokumenty**

Nie występują.