

SPECYFIKACJE TECHNICZNE  
WYKONANIA I OBIORU ROBÓT BUDOWLANYCH

**REWITALIZACJA BUDYNKU SZKOŁY PODSTAWOWEJ  
W ZADUSZNIKACH  
ROBOTY BUDOWLANE I INSTALACYJNE  
WEWNĘTRZNE I ZEWNĘTRZNE**

**INWESTOR:**

**GMINA WIELGIE , WIELGIE UL. STAROWIEJSKA 8, 87-603 WIELGIE  
POW. LIPNOWSKI WOJ. KUJ. POMORSKIE**

**ADRES INWESTYCJI:**

**ZADUSZNIKI GM. WIELGIE DZ. NR. 333  
87-603 WIELGIE  
POW. LIPNOWSKI, WOJ. KUJ. POMORSKIE**

# **Kod CPV 45000000-7**

## **WYMAGANIA OGÓLNE**

[dotyczące wszystkich Specyfikacji Technicznych (ST) i wszystkich Szczegółowych Specyfikacji Technicznych (SST) dla obiektów budowlanych]

## SPIS TREŚCI

1. WSTĘP .....	3
1.1. Przedmiot ST .....	3
1.2. Zakres stosowania ST .....	3
1.3. Zakres robót objętych ST .....	3
1.4. Określenia podstawowe .....	3
1.5. Ogólne wymagania dotyczące robót .....	6
2. MATERIAŁY .....	9
3. SPRZĘT .....	10
4. TRANSPORT .....	10
5. WYKONANIE ROBÓT .....	11
6. KONTROLA JAKOŚCI ROBÓT .....	11
7. OBMIAR ROBÓT .....	15
8. ODBIÓR ROBÓT .....	16
9. PODSTAWA PŁATNOŚCI .....	18
10. PRZEPISY ZWIĄZANE .....	19

Najważniejsze oznaczenia i skróty:

ST – Specyfikacja Techniczna

SST – Szczegółowa Specyfikacja Techniczna

ITB – Instytut Techniki Budowlanej

PZJ – Program Zabezpieczenia Jakości

bhp – bezpieczeństwo i higiena pracy podczas wykonywania robót budowlanych

## 1. WSTĘP

### 1.1. Przedmiot ST

Przedmiotem niniejszej standardowej specyfikacji technicznej (ST) są wymagania ogólne dotyczące wykonania i odbioru robót w obiektach budowlanych.

### 1.2. Zakres stosowania ST

Specyfikacja techniczna (ST) stanowi podstawę opracowania szczegółowej specyfikacji technicznej (SST) stosowanej jako dokument przetargowy i kontraktowy przy zleceniu i realizacji robót wymienionych w pkt. 1.1.

Projektant sporządzający dokumentację projektową i odpowiednie szczegółowe specyfikacje techniczne wykonania i odbioru robót budowlanych może wprowadzać do niniejszej standardowej specyfikacji zmiany, uzupełnienia lub uściślenia, odpowiednie dla przewidzianych projektem zadania, obiektu i robót, uwzględniające wymagania Zamawiającego oraz konkretne warunki realizacji zadania, obiektu i robót, które są niezbędne do określania ich standardu i jakości.

Odstępstwa od wymagań podanych w niniejszej specyfikacji mogą mieć miejsce tylko w przypadkach małych prostych robót i konstrukcji drugorzędnych o niewielkim znaczeniu, dla których istnieje pewność, że podstawowe wymagania będą spełnione przy zastosowaniu metod wykonania na podstawie doświadczenia i przy przestrzeganiu zasad sztuki budowlanej.

Zaleca się wykorzystanie niniejszej ST przy zleceniu robót budowlanych realizowanych ze środków pozabudżetowych (nie objętych ustawą Prawo zamówień publicznych).

### 1.3. Zakres robót objętych ST

Ustalenia zawarte w niniejszej specyfikacji obejmują wymagania ogólne, wspólne dla robót budowlanych objętych specyfikacjami technicznymi (ST) i szczegółowymi specyfikacjami technicznymi (SST) wydanymi przez OWEOB „Promocja”.

### 1.4. Określenia podstawowe

Ilekoć w ST jest mowa o:

1.4.1. obiekcie budowlanym – należy przez to rozumieć:

- a) budynek wraz z instalacjami i urządzeniami technicznymi,
- b) budowlę stanowiącą całość techniczno-użytkową wraz z instalacjami i urządzeniami,
- c) obiekt małej architektury;

1.4.2. budynku – należy przez to rozumieć taki obiekt budowlany, który jest trwale związany z gruntem, wydzielony z przestrzeni za pomocą przegród budowlanych oraz posiada fundamenty i dach.

1.4.3. budynku mieszkalnym jednorodzinny – należy przez to rozumieć budynek wolno stojący albo budynek o zabudowie bliźniaczej, szeregowej lub grupowej, służący zaspokajaniu potrzeb mieszkaniowych, stanowiący konstrukcyjnie samodzielną całość, w którym dopuszcza się wydzielenie nie więcej niż dwóch lokali mieszkalnych albo jednego lokalu mieszkalnego i lokalu użytkowego o powierzchni całkowitej nieprzekraczającej 30% powierzchni całkowitej budynku.

1.4.4. budowli – należy przez to rozumieć każdy obiekt budowlany nie będący budynkiem lub obiektem małej architektury, jak: lotniska, drogi, linie kolejowe, mosty, estakady, tunele, sieci techniczne, wolno stojące maszty antenowe, wolno stojące trwale związane z gruntem urządzenia reklamowe, budowle ziemne, obronne (fortyfikacje), ochronne, hydrotechniczne, zbiorniki, wolno stojące instalacje przemysłowe lub urządzenia techniczne, oczyszczalnie ścieków, składowiska odpadów, stacje uzdatniania wody, konstrukcje oporowe, nadziemne i podziemne przejścia dla pieszych, sieci uzbrojenia terenu, budowle sportowe, cmentarze, pomniki, a także części budowlane urządzeń technicznych (kotłów, pieców przemysłowych i innych urządzeń) oraz fundamenty pod maszyny i urządzenia, jako odrębne pod względem technicznym części przedmiotów składających się na całość użytkową.

1.4.5. obiekcie małej architektury – należy przez to rozumieć niewielkie obiekty, a w szczególności:

- a) kultu religijnego, jak: kapliczki, krzyże przydrożne, figury,
- b) posągi, wodotryski i inne obiekty architektury ogrodowej,
- c) użytkowe służące rekreacji codziennej i utrzymaniu porządku, jak: piaskownice, huśtawki, drabinki, śmietniki.

1.4.6. tymczasowym obiekcie budowlanym – należy przez to rozumieć obiekt budowlany przeznaczony do czasowego

użytkowania w okresie krótszym od jego trwałości technicznej, przewidziany do przeniesienia w inne miejsce lub rozbiórki, a także obiekt budowlany nie połączony trwale z gruntem, jak: strzelnice, kioski uliczne, pawilony sprzedaży ulicznej i wystawowe, przekrycia namiotowe i powłoki pneumatyczne, urządzenia rozrywkowe, barakowozy, obiekty kontenerowe.

- 1.4.7. budowie – należy przez to rozumieć wykonanie obiektu budowlanego w określonym miejscu, a także odbudowę, rozbudowę, nadbudowę obiektu budowlanego.
- 1.4.8. robotach budowlanych – należy przez to rozumieć budowę, a także prace polegające na przebudowie, montażu, remoncie lub rozbiórce obiektu budowlanego.
- 1.4.9. remoncie – należy przez to rozumieć wykonywanie w istniejącym obiekcie budowlanym robót budowlanych polegających na odtworzeniu stanu pierwotnego, a nie stanowiących bieżącej konserwacji.
- 1.4.10. urządzeniach budowlanych – należy przez to rozumieć urządzenia techniczne związane z obiektem budowlanym zapewniające możliwość użytkowania obiektu zgodnie z jego przeznaczeniem, jak przyłącza i urządzenia instalacyjne, w tym służące oczyszczaniu lub gromadzeniu ścieków, a także przejazdy, ogrodzenia, place postojowe i place pod śmietniki.
- 1.4.11. terenie budowy – należy przez to rozumieć przestrzeń, w której prowadzone są roboty budowlane wraz z przestrzenią zajmowaną przez urządzenia zaplecza budowy.
- 1.4.12. prawie do dysponowania nieruchomością na cele budowlane – należy przez to rozumieć tytuł prawny wynikający z prawa własności, użytkowania wieczystego, zarządu, ograniczonego prawa rzeczowego albo stosunku zobowiązaniowego, przewidującego uprawnienia do wykonywania robót budowlanych.
- 1.4.13. pozwoleniu na budowę – należy przez to rozumieć decyzję administracyjną zezwalającą na rozpoczęcie i prowadzenie budowy lub wykonywanie robót budowlanych innych niż budowa obiektu budowlanego.
- 1.4.14. dokumentacji budowy – należy przez to rozumieć pozwolenie na budowę wraz z załączonym projektem budowlanym, dziennik budowy, protokoły odbiorów częściowych i końcowych, w miarę potrzeby, rysunki i opisy służące realizacji obiektu, operaty geodezyjne i książkę obmiarów, a w przypadku realizacji obiektów metodą montażu – także dziennik montażu.
- 1.4.15. dokumentacji powykonawczej – należy przez to rozumieć dokumentację budowy z naniesionymi zmianami dokonanymi w toku wykonywania robót oraz geodezyjnymi pomiarami powykonawczymi.
- 1.4.16. terenie zamkniętym – należy przez to rozumieć teren zamknięty, o którym mowa w przepisach prawa geodezyjnego i kartograficznego:
  - a) obronności lub bezpieczeństwa państwa, będący w dyspozycji jednostek organizacyjnych podległych Ministrowi Obrony Narodowej, Ministrowi Spraw Wewnętrznych i Administracji oraz Ministrowi Spraw Zagranicznych,
  - b) bezpośredniego wydobywania kopaliny ze złoża, będący w dyspozycji zakładu górniczego.
- 1.4.17. aprobachie technicznej – należy przez to rozumieć pozytywną ocenę techniczną wyrobu, stwierdzającą jego przydatność do stosowania w budownictwie.
- 1.4.18. właściwym organie – należy przez to rozumieć organ nadzoru architektoniczno-budowlanego lub organ specjalistycznego nadzoru budowlanego, stosownie do ich właściwości określonych w rozdziale 8.
- 1.4.19. wyrobie budowlanym – należy przez to rozumieć wyrób w rozumieniu przepisów o ocenie zgodności, wytworzony w celu wbudowania, wmontowania, zainstalowania lub zastosowania w sposób trwały w obiekcie budowlanym, wprowadzany do obrotu jako wyrób pojedynczy lub jako zestaw wyborów do stosowania we wzajemnym połączeniu stanowiącym integralną całość użytkową.
- 1.4.20. organie samorządu zawodowego – należy przez to rozumieć organy określone w ustawie z dnia 15 grudnia 2000 r. o samorządach zawodowych architektów, inżynierów budownictwa oraz urbanistów (Dz. U. z 2001 r. Nr 5, poz. 42 z późn. zm.).
- 1.4.21. obszarze oddziaływania obiektu – należy przez to rozumieć teren wyznaczony w otoczeniu budowlanym na podstawie przepisów odrębnych, wprowadzających związane z tym obiektem ograniczenia w zagospodarowaniu tego terenu.
- 1.4.22. opłacie – należy przez to rozumieć kwotę należności wnoszoną przez zobowiązanego za określone ustawą obowiązkowe kontrole dokonywane przez właściwy organ.
- 1.4.23. drodze tymczasowej (montażowej) – należy przez to rozumieć drogę specjalnie przygotowaną, przeznaczoną do ruchu pojazdów obsługujących roboty budowlane na czas ich wykonywania, przewidzianą do usunięcia po ich zakończeniu.
- 1.4.24. dzienniku budowy – należy przez to rozumieć dziennik wydany przez właściwy organ zgodnie z obowiązującymi przepisami, stanowiący urzędowy dokument przebiegu robót budowlanych oraz zdarzeń i okoliczności zachodzących w czasie wykonywania robót.

- 1.4.25. kierowniku budowy – osoba wyznaczona przez Wykonawcę robót, upoważniona do kierowania robotami i do występowania w jego imieniu w sprawach realizacji kontraktu, ponosząca ustawową odpowiedzialność za prowadzoną budowę.
- 1.4.26. rejestrze obmiarów – należy przez to rozumieć – akceptowaną przez Inspektora nadzoru książkę z ponumerowanymi stronami, służącą do wpisywania przez Wykonawcę obmiaru dokonanych robót w formie wyliczeń, szkiców i ewentualnie dodatkowych załączników. Wpisy w rejestrze obmiarów podlegają potwierdzeniu przez Inspektora nadzoru budowlanego.
- 1.4.27. laboratorium – należy przez to rozumieć laboratorium jednostki naukowej, zamawiającego, wykonawcy lub inne laboratorium badawcze zaakceptowane przez Zamawiającego, niezbędne do przeprowadzania niezbędnych badań i prób związanych z oceną jakości stosowanych wyrobów budowlanych oraz rodzajów prowadzonych robót.
- 1.4.28. materiałach – należy przez to rozumieć wszelkie materiały naturalne i wytwarzane jak również różne tworzywa i wyroby niezbędne do wykonania robót, zgodnie z dokumentacją projektową i specyfikacjami technicznymi zaakceptowane przez Inspektora nadzoru.
- 1.4.29. odpowiedniej zgodności – należy przez to rozumieć zgodność wykonanych robót dopuszczalnymi tolerancjami, a jeśli granice tolerancji nie zostały określone – z przeciętnymi tolerancjami przyjmowanymi zwyczajowo dla danego rodzaju robót budowlanych.
- 1.4.30. poleceniu Inspektora nadzoru – należy przez to rozumieć wszelkie polecenia przekazane Wykonawcy przez Inspektora nadzoru w formie pisemnej dotyczące sposobu realizacji robót lub innych spraw związanych z prowadzeniem budowy.
- 1.4.31. projektancie – należy przez to rozumieć uprawnioną osobę prawną lub fizyczną będącą autorem dokumentacji projektowej.
- 1.4.32. rekultywacji – należy przez to rozumieć roboty mające na celu uporządkowanie i przywrócenie pierwotnych funkcji terenu naruszonego w czasie realizacji budowy lub robót budowlanych.
- 1.4.33. części obiektu lub etapie wykonania – należy przez to rozumieć część obiektu budowlanego zdolną do spełniania przewidywanych funkcji techniczno-użytkowych i możliwą do odebrania i przekazania do eksploatacji.
- 1.4.34. ustaleniach technicznych – należy przez to rozumieć ustalenia podane w normach, aprobatkach technicznych i szczegółowych specyfikacjach technicznych.
- 1.4.35. grupach, klasach, kategoriach robót – należy przez to rozumieć grupy, klasy, kategorie określone w rozporządzeniu nr 2195/2002 z dnia 5 listopada 2002 r. w sprawie Wspólnego Słownika Zamówień (Dz. Urz. L 340 z 16.12.2002 r., z późn. zm.).
- 1.4.36. inspektorze nadzoru inwestorskiego – osoba posiadająca odpowiednie wykształcenie techniczne i praktykę zawodową oraz uprawnienia budowlane, wykonująca samodzielne funkcje techniczne w budownictwie, której inwestor powierza nadzór nad budową obiektu budowlanego. Reprezentuje on interesy inwestora na budowie i wykonuje bieżącą kontrolę jakości i ilości wykonanych robót, bierze udział w sprawdzianach i odbiorach robót zakrywanych i zanikających, badaniu i odbiorze instalacji oraz urządzeń technicznych, jak również przy odbiorze gotowego obiektu.
- 1.4.37. instrukcji technicznej obsługi (eksploatacji) – opracowana przez projektanta lub dostawcę urządzeń technicznych i maszyn, określająca rodzaje i kolejność lub współzależność czynności obsługi, przeglądów i zabiegów konserwacyjnych, warunkujących ich efektywne i bezpieczne użytkowanie. Instrukcja techniczna obsługi (eksploatacji) jest również składnikiem dokumentacji powykonawczej obiektu budowlanego.
- 1.4.38. istotnych wymaganiach – oznaczają wymagania dotyczące bezpieczeństwa, zdrowia i pewnych innych aspektów interesu wspólnego, jakie mają spełniać roboty budowlane.
- 1.4.39. normach europejskich – oznaczają normy przyjęte przez Europejski Komitet Standaryzacji (CEN) oraz Europejski Komitet Standaryzacji elektrotechnicznej (CENELEC) jako „standarty europejskie (EN)” lub „dokumenty harmonizacyjne (HD)”, zgodnie z ogólnymi zasadami działania tych organizacji.
- 1.4.40. przedmiarze robót – to zestawienie przewidzianych do wykonania robót podstawowych w kolejności technologicznej ich wykonania, ze szczegółowym opisem lub wskazaniem podstaw ustalających szczegółowy opis, oraz wskazanie *szczegółowych specyfikacji technicznych wykonania i odbioru robót budowlanych*, z wyliczeniem i zestawieniem ilości jednostek przedmiarowych robót podstawowych.
- 1.4.41. robocie podstawowej – minimalny zakres prac, które po wykonaniu są możliwe do odebrania pod względem ilości i wymogów jakościowych oraz uwzględniają przyjęty stopień scalenia robót.
- 1.4.42. Wspólnym Słowniku Zamówień – jest systemem klasyfikacji produktów, usług i robót budowlanych, stworzonych na potrzeby zamówień publicznych. Składa się ze słownika głównego oraz słownika uzupełniającego. Obowiązuje we wszystkich krajach Unii Europejskiej. Zgodnie z postanowieniami rozporządzenia 2151/2003, stosowanie kodów CPV do określania przedmiotu zamówienia przez zamawiających z ówczesnych Państw Członkowskich UE stało się obowiązkowe z dniem 20 grudnia 2003 r.

*Polskie Prawo zamówień publicznych* przewidziało obowiązek stosowania klasyfikacji CPV począwszy od dnia akcesji Polski do UE, tzn. od 1 maja 2004 r.

1.4.43. Zarządzającym realizacją umowy – jest to osoba prawna lub fizyczna określona w istotnych postanowieniach umowy, zwana dalej zarządzającym, wyznaczona przez zamawiającego, upoważniona do nadzorowania realizacji robót i administrowania umową w zakresie określonym w udzielonym pełnomocnictwie (zarządzający realizacją nie jest obecnie prawnie określony w przepisach).

### 1.5. Ogólne wymagania dotyczące robót

Wykonawca robót jest odpowiedzialny za jakość ich wykonania oraz za ich zgodność z dokumentacją projektową, SST i poleceniami Inspektora nadzoru.

#### 1.5.1. Przekazanie terenu budowy

Zamawiający, w terminie określonym w dokumentach umowy przekazuje Wykonawcy teren budowy wraz ze wszystkimi wymaganymi uzgodnieniami prawnymi i administracyjnymi, poda lokalizację i współrzędne punktów głównych obiektu oraz reperów, przekazuje dziennik budowy oraz dwa egzemplarze dokumentacji projektowej i dwa komplety SST.

Na Wykonawcy spoczywa odpowiedzialność za ochronę przekazanych mu punktów pomiarowych do chwili odbioru końcowego robót. Uszkodzone lub zniszczone punkty pomiarowe Wykonawca odtworzy i utwali na własny koszt.

#### 1.5.2. Dokumentacja projektowa

Przekazana dokumentacja projektowa ma zawierać opis, część graficzną, obliczenia i dokumenty, zgodne z wykazem podanym w szczegółowych warunkach umowy, uwzględniającym podział na dokumentację projektową:

- dostarczoną przez Zamawiającego,
- sporządzoną przez Wykonawcę.

#### 1.5.3. Zgodność robót z dokumentacją projektową i SST

Dokumentacja projektowa, SST oraz dodatkowe dokumenty przekazane Wykonawcy przez Inspektora nadzoru stanowią załączniki do umowy, a wymagania wyszczególnione w choćby jednym z nich są obowiązujące dla Wykonawcy tak, jakby zawarte były w całej dokumentacji.

W przypadku rozbieżności w ustaleniach poszczególnych dokumentów obowiązuje kolejność ich ważności wymieniona w „Ogólnych warunkach umowy”.

Wykonawca nie może wykorzystywać błędów lub opuszczeń w dokumentach kontraktowych, a o ich wykryciu winien natychmiast powiadomić Inspektora nadzoru, który dokona odpowiednich zmian i poprawek.

W przypadku stwierdzenia ewentualnych rozbieżności podane na rysunku wielkości liczbowe wymiarów są ważniejsze od odczytu ze skali rysunków.

Wszystkie wykonane roboty i dostarczone materiały mają być zgodne z dokumentacją projektową i SST.

Wielkości określone w dokumentacji projektowej i w SST będą uważane za wartości docelowe, od których dopuszczalne są odchylenia w ramach określonego przedziału tolerancji. Cechy materiałów i elementów budowli muszą być jednorodne i wykazywać zgodność z określonymi wymaganiami, a rozrzuty tych cech nie mogą przekraczać dopuszczalnego przedziału tolerancji.

W przypadku, gdy dostarczane materiały lub wykonane roboty nie będą zgodne z dokumentacją projektową lub SST i mają wpływ na niezadowalającą jakość elementu budowli, to takie materiały zostaną zastąpione innymi, a elementy budowli rozebrane i wykonane ponownie na koszt wykonawcy.

#### 1.5.4. Zabezpieczenie terenu budowy

Wykonawca jest zobowiązany do zabezpieczenia terenu budowy w okresie trwania realizacji kontraktu aż do zakończenia i odbioru ostatecznego robót.

Wykonawca dostarczy, zainstaluje i będzie utrzymywać tymczasowe urządzenia zabezpieczające, w tym: ogrodzenia, poręcze, oświetlenie, sygnały i znaki ostrzegawcze, dozorców, wszelkie inne środki niezbędne do ochrony robót, wygody społeczności i innych.

Koszt zabezpieczenia terenu budowy nie podlega odrębnej zapłacie i przyjmuje się, że jest włączony w cenę umowną.

#### 1.5.5. Ochrona środowiska w czasie wykonywania robót

Wykonawca ma obowiązek znać i stosować w czasie prowadzenia robót wszelkie przepisy dotyczące ochrony środowiska naturalnego.

W okresie trwania budowy i wykonywania robót wykończeniowych Wykonawca będzie:

- a) utrzymywać teren budowy i wykopy w stanie bez wody stojącej,

- b) podejmować wszelkie konieczne kroki mające na celu stosowanie się do przepisów i norm dotyczących ochrony środowiska na terenie i wokół terenu budowy oraz będzie unikać uszkodzeń lub uciążliwości dla osób lub własności społecznej, a wynikających ze skażenia, hałasu lub innych przyczyn powstałych w następstwie jego sposobu działania.

Stosując się do tych wymagań, Wykonawca będzie miał szczególny wzgląd na:

- 1) lokalizację baz, warsztatów, magazynów, składowisk, ukopów i dróg dojazdowych,
- 2) środki ostrożności i zabezpieczenia przed:
  - a) zanieczyszczeniem zbiorników i cieków wodnych pyłami lub substancjami toksycznymi,
  - b) zanieczyszczeniem powietrza pyłami i gazami,
  - c) możliwością powstania pożaru.

#### 1.5.6. Ochrona przeciwpożarowa

Wykonawca będzie przestrzegać przepisy ochrony przeciwpożarowej.

Wykonawca będzie utrzymywać sprawny sprzęt przeciwpożarowy, wymagany odpowiednimi przepisami, na terenie baz produkcyjnych, w pomieszczeniach biurowych, mieszkalnych i magazynowych oraz w maszynach i pojazdach.

Materiały łatwopalne będą składowane w sposób zgodny z odpowiednimi przepisami i zabezpieczone przed dostępem osób trzecich.

Wykonawca będzie odpowiedzialny za wszelkie straty spowodowane pożarem wywołanym jako rezultat realizacji robót albo przez personel wykonawcy.

#### 1.5.7. Ochrona własności publicznej i prywatnej

Wykonawca odpowiada za ochronę instalacji i urządzeń zlokalizowanych na powierzchni terenu i pod jego poziomem, takie jak rurociągi, kable itp. Wykonawca zapewni właściwe oznaczenie i zabezpieczenie przed uszkodzeniem tych instalacji i urządzeń w czasie trwania budowy.

O fakcie przypadkowego uszkodzenia tych instalacji Wykonawca bezzwłocznie powiadomi Inspektora nadzoru i zainteresowanych użytkowników oraz będzie z nimi współpracował, dostarczając wszelkiej pomocy potrzebnej przy dokonywaniu napraw. Wykonawca będzie odpowiadać za wszelkie spowodowane przez jego działania uszkodzenia instalacji na powierzchni ziemi i urządzeń podziemnych wykazanych w dokumentach dostarczonych mu przez Zamawiającego.

#### 1.5.8. Ograniczenie obciążeń osi pojazdów

Wykonawca stosować się będzie do ustawowych ograniczeń obciążenia na oś przy transporcie gruntu, materiałów i wyposażenia na i z terenu robót. Uzyska on wszelkie niezbędne zezwolenia od władz co do przewozu nietypowych wagowo ładunków i w sposób ciągły będzie o każdym takim przewozie powiadamiał Inspektora nadzoru. Pojazdy i ładunki powodujące nadmierne obciążenie osiowe nie będą dopuszczone na świeżo ukończony fragment budowy w obrębie terenu budowy i wykonawca będzie odpowiadał za naprawę wszelkich robót w ten sposób uszkodzonych, zgodnie z poleceniami Inspektora nadzoru.

#### 1.5.9. Bezpieczeństwo i higiena pracy

Podczas realizacji robót wykonawca będzie przestrzegać przepisów dotyczących bezpieczeństwa i higieny pracy.

W szczególności wykonawca ma obowiązek zadbać, aby personel nie wykonywał pracy w warunkach niebezpiecznych, szkodliwych dla zdrowia oraz nie spełniających odpowiednich wymagań sanitarnych.

Wykonawca zapewni i będzie utrzymywał wszelkie urządzenia zabezpieczające, socjalne oraz sprzęt i odpowiednią odzież dla ochrony życia i zdrowia osób zatrudnionych na budowie.

Uznaje się, że wszelkie koszty związane z wypełnieniem wymagań określonych powyżej nie podlegają odrębnej zapłacie i są uwzględnione w cenie umownej.

#### 1.5.10. Ochrona i utrzymanie robót

Wykonawca będzie odpowiedzialny za ochronę robót i za wszelkie materiały i urządzenia używane do robót od daty rozpoczęcia do daty odbioru ostatecznego.

#### 1.5.11. Stosowanie się do prawa i innych przepisów

Wykonawca zobowiązany jest znać wszelkie przepisy wydane przez organy administracji państwowej i samorządowej, które są w jakikolwiek sposób związane z robotami i będzie w pełni odpowiedzialny za przestrzeganie tych praw, przepisów i wytycznych podczas prowadzenia robót. Np. rozporządzenie Ministra Infrastruktury z dnia 6 lutego 2003 r. w sprawie bezpieczeństwa i higieny pracy podczas wykonywania robót budowlanych (Dz. U. z dn. 19.03.2003 r. Nr 47, poz. 401) oraz Ministra Pracy i Polityki Socjalnej z dnia 26 września 1997 r. w sprawie ogólnych przepisów bezpieczeństwa i higieny pracy (Dz. U. Nr 169 poz. 1650).

Wykonawca będzie przestrzegać praw patentowych i będzie w pełni odpowiedzialny za wypełnienie wszelkich



wymagań prawnych odnośnie wykorzystania opatentowanych urządzeń lub metod i w sposób ciągły będzie informować Inspektora nadzoru o swoich działaniach, przedstawiając kopie zezwoleń i inne odnośne dokumenty.

## **2. MATERIAŁY**

### **2.1. Źródła uzyskania materiałów do elementów konstrukcyjnych**

Wykonawca przedstawi Inspektorowi nadzoru szczegółowe informacje dotyczące, zamawiania lub wydobywania materiałów i odpowiednie aprobaty techniczne lub świadectwa badań laboratoryjnych oraz próbki do zatwierdzenia przez Inspektora nadzoru.

Wykonawca zobowiązany jest do prowadzenia ciągłych badań określonych w SST w celu udokumentowania, że materiały uzyskane z dopuszczalnego źródła spełniają wymagania SST w czasie postępu robót.

Pozostałe materiały budowlane powinny spełniać wymagania jakościowe określone Polskimi Normami, aprobatami technicznymi, o których mowa w Szczegółowych Specyfikacjach Technicznych (SST).

### **2.2. Pozyskiwanie masowych materiałów pochodzenia miejscowego**

Wykonawca odpowiada za uzyskanie pozwoleń od właścicieli i odnośnych władz na pozyskanie materiałów z jakichkolwiek złóż miejscowych, włączając w to źródła wskazane przez Zamawiającego i jest zobowiązany dostarczyć Inspektorowi nadzoru wymagane dokumenty przed rozpoczęciem eksploatacji złoża.

Wykonawca przedstawi dokumentację zawierającą raporty z badań terenowych i laboratoryjnych oraz proponowaną przez siebie metodę wydobywania i selekcji do zatwierdzenia Inspektorowi nadzoru.

Wykonawca ponosi odpowiedzialność za spełnienie wymagań ilościowych i jakościowych materiałów z jakiegokolwiek złoża.

Wykonawca poniesie wszystkie koszty, a w tym: opłaty, wynagrodzenia i jakiegokolwiek inne koszty związane z dostarczeniem materiałów do robót, chyba że postanowienia ogólne lub szczegółowe warunków umowy stanowią inaczej.

Humus i nadkład czasowo zdjęte z terenu wykopów, ukopów i miejsc pozyskania piasku i żwiru będą formowane w hałdy i wykorzystywane przy zasypce i rekultywacji terenu po ukończeniu robót.

Wszystkie odpowiednie materiały pozyskane z wykopów na terenie budowy lub z innych miejsc wskazanych w dokumentach umowy będą wykorzystane do robót lub odwiezione na odkład odpowiednio do wymagań umowy lub wskazań Inspektora nadzoru.

Eksploatacja źródeł materiałów będzie zgodna z wszelkimi regulacjami prawnymi obowiązującymi na danym obszarze.

### **2.3. Materiały nie odpowiadające wymaganiom jakościowym**

Materiały nie odpowiadające wymaganiom jakościowym zostaną przez Wykonawcę wywiezione z terenu budowy, bądź złożone w miejscu wskazanym przez Inspektora nadzoru.

Każdy rodzaj robót, w którym znajdują się nie zbadane i nie zaakceptowane materiały, Wykonawca wykonuje na własne ryzyko, licząc się z jego nieprzyjęciem i niezapłaceniem.

## 2.4. Przechowywanie i składowanie materiałów

Wykonawca zapewni, aby tymczasowo składowane materiały, do czasu gdy będą one potrzebne do robót, były zabezpieczone przed zanieczyszczeniem, zachowały swoją jakość i właściwość do robót i były dostępne do kontroli przez Inspektora nadzoru.

Miejsca czasowego składowania materiałów będą zlokalizowane w obrębie terenu budowy w miejscach uzgodnionych z Inspektorem nadzoru.

## 2.5. Wariantowe stosowanie materiałów

Jeśli dokumentacja projektowa lub SST przewidują możliwość zastosowania różnych rodzajów materiałów do wykonywania poszczególnych elementów robót Wykonawca powiadomi Inspektora nadzoru o zamiarze zastosowania konkretnego rodzaju materiału. Wybrany i zaakceptowany rodzaj materiału nie może być później zamieniany bez zgody Inspektora nadzoru.

## 3. SPRZĘT

Wykonawca jest zobowiązany do używania jedynie takiego sprzętu, który nie spowoduje niekorzystnego wpływu na jakość wykonywanych robót. Sprzęt używany do robót powinien być zgodny z ofertą Wykonawcy i powinien odpowiadać pod względem typów i ilości wskazaniom zawartym w SST, programie zapewnienia jakości lub projekcie organizacji robót, zaakceptowanym przez Inspektora nadzoru.

Liczba i wydajność sprzętu będzie gwarantować przeprowadzenie robót, zgodnie z zasadami określonymi w dokumentacji projektowej, SST i wskazaniach Inspektora nadzoru w terminie przewidzianym umową.

Sprzęt będący własnością Wykonawcy lub wynajęty do wykonania robót ma być utrzymywany w dobrym stanie i gotowości do pracy. Będzie spełniał normy ochrony środowiska i przepisy dotyczące jego użytkowania.

Wykonawca dostarczy Inspektorowi nadzoru kopie dokumentów potwierdzających dopuszczenie sprzętu do użytkowania, tam gdzie jest to wymagane przepisami.

Jeżeli dokumentacja projektowa lub SST przewidują możliwość wariantowego użycia sprzętu przy wykonywanych robotach, wykonawca powiadomi Inspektora nadzoru o swoim zamiarze wyboru i uzyska jego akceptację przed użyciem sprzętu. Wybrany sprzęt, po akceptacji Inspektora nadzoru, nie może być później zmieniany bez jego zgody.

## 4. TRANSPORT

### 4.1. Ogólne wymagania dotyczące transportu

Wykonawca jest zobowiązany do stosowania jedynie takich środków transportu, które nie wpłyną niekorzystnie na jakość wykonywanych robót i właściwości przewożonych materiałów.

Liczba środków transportu będzie zapewniać prowadzenie robót zgodnie z zasadami określonymi w dokumentacji projektowej, SST i wskazaniach Inspektora nadzoru w terminie przewidzianym w umowie.

### 4.2. Wymagania dotyczące przewozu po drogach publicznych

Przy ruchu na drogach publicznych pojazdy będą spełniać wymagania dotyczące przepisów ruchu drogowego w odniesieniu do dopuszczalnych obciążeń na osie i innych parametrów technicznych. Środki transportu nie odpowiadające warunkom dopuszczalnych obciążeń na osie mogą być dopuszczone przez właściwy zarząd drogi pod warunkiem przywrócenia stanu pierwotnego użytkowanych odcinków dróg na koszt Wykonawcy.

Wykonawca będzie usuwać na bieżąco, na własny koszt, wszelkie zanieczyszczenia spowodowane jego pojazdami na drogach publicznych oraz dojazdach do terenu budowy.

## 5. WYKONANIE ROBÓT

### 5.1. Przed rozpoczęciem robót wykonawca opracuje:

- projekt zagospodarowania placu budowy, który powinien składać się z części opisowej i graficznej,
- plan bezpieczeństwa i ochrony zdrowia (plan bioz),
- projekt organizacji budowy,
- projekt technologii i organizacji montażu (dla obiektów prefabrykowanych lub elementów konstrukcyjnych o większych

gabarytach lub masie).

**5.2. Wykonawca jest odpowiedzialny za prowadzenie robót zgodnie z umową lub kontraktem oraz za jakość zastosowanych materiałów i wykonywanych robót, za ich zgodność z dokumentacją projektową, wymaganiami SST, PZJ, projektu projektem organizacji robót oraz poleceniami Inspektora nadzoru.**

5.2.1. Wykonawca ponosi odpowiedzialność za pełną obsługę geodezyjną przy wykonywaniu wszystkich elementów robót określonych w dokumentacji projektowej lub przekazanych na piśmie przez Inspektora nadzoru.

5.2.2. Następstwa jakiegokolwiek błędu spowodowanego przez Wykonawcę w wytyczeniu i wykonywaniu robót zostaną, jeśli wymagać tego będzie Inspektor nadzoru, poprawione przez Wykonawcę na własny koszt.

5.2.3. Decyzje Inspektora nadzoru dotyczące akceptacji lub odrzucenia materiałów i elementów robót będą oparte na wymaganiach sformułowanych w dokumentach umowy, dokumentacji projektowej i w SST, a także w normach i wytycznych.

5.2.4. Polecenia Inspektora nadzoru dotyczące realizacji robót będą wykonywane przez Wykonawcę nie później niż w czasie przez niego wyznaczonym, pod groźbą wstrzymania robót. Skutki finansowe z tytułu wstrzymania robót w takiej sytuacji ponosi Wykonawca.

## **6. KONTROLA JAKOŚCI ROBÓT**

### **6.1. Program zapewnienia jakości**

Do obowiązków Wykonawcy należy opracowanie i przedstawienie do zaakceptowania przez Inspektora nadzoru programu zapewnienia jakości (PZJ), w którym przedstawi on zamierzony sposób wykonania robót, możliwości techniczne, kadrowe i organizacyjne gwarantujące wykonanie robót zgodnie z dokumentacją projektową, SST.

Program zapewnienia jakości winien zawierać:

- organizację wykonania robót, w tym termin i sposób prowadzenia robót,
- organizację ruchu na budowie wraz z oznakowaniem robót,
- plan bezpieczeństwa i ochrony zdrowia,
- wykaz zespołów roboczych, ich kwalifikacje i przygotowanie praktyczne,
- wykaz osób odpowiedzialnych za jakość i terminowość wykonania poszczególnych elementów robót,
- system (sposób i procedurę) proponowanej kontroli i sterowania jakością wykonywanych robót,
- wyposażenie w sprzęt i urządzenia do pomiarów i kontroli (opis laboratorium własnego lub laboratorium, któremu Wykonawca zamierza zlecić prowadzenie badań),

- sposób oraz formę gromadzenia wyników badań laboratoryjnych, zapis pomiarów, a także wyciąganych wniosków i zastosowanych korekt w procesie technologicznym, proponowany sposób i formę przekazywania tych informacji Inspektorowi nadzoru,
- wykaz maszyn i urządzeń stosowanych na budowie z ich parametrami technicznymi oraz wyposażeniem w mechanizmy do sterowania i urządzenia pomiarowo-kontrolne,
- rodzaje i ilość środków transportu oraz urządzeń do magazynowania i załadunku materiałów, spoiw, lepiszczy, kruszyw itp.,
- sposób i procedurę pomiarów i badań (rodzaj i częstotliwość, pobieranie próbek, legalizacja i sprawdzanie urządzeń itp.) prowadzonych podczas dostaw materiałów, wytwarzania mieszanek i wykonywania poszczególnych elementów robót.

## 6.2. Zasady kontroli jakości robót

Wykonawca jest odpowiedzialny za pełną kontrolę jakości robót i stosowanych materiałów. Wykonawca zapewni odpowiedni system kontroli, włączając w to personel, laboratorium, sprzęt, zaopatrzenie i wszystkie urządzenia niezbędne do pobierania próbek i badań materiałów oraz robót.

Wykonawca będzie przeprowadzać pomiary i badania materiałów oraz robót z częstotliwością zapewniającą stwierdzenie, że roboty wykonano zgodnie z wymaganiami zawartymi w dokumentacji projektowej i SST.

Minimalne wymagania co do zakresu badań i ich częstotliwości są określone w SST. W przypadku, gdy nie zostały one tam określone, Inspektor nadzoru ustali jaki zakres kontroli jest konieczny, aby zapewnić wykonanie robót zgodnie z umową.

Inspektor nadzoru będzie mieć nieograniczony dostęp do pomieszczeń laboratoryjnych Wykonawcy w celu ich inspekcji.

Inspektor nadzoru będzie przekazywać Wykonawcy pisemne informacje o jakichkolwiek niedociągnięciach dotyczących urządzeń laboratoryjnych, sprzętu, zaopatrzenia laboratorium, pracy personelu lub metod badawczych. Jeżeli niedociągnięcia te będą tak poważne, że mogą wpłynąć ujemnie na wyniki badań, Inspektor nadzoru natychmiast wstrzyma użycie do robót badanych materiałów i dopuści je do użytku dopiero wtedy, gdy niedociągnięcia w pracy laboratorium Wykonawcy zostaną usunięte i stwierdzona zostanie odpowiednia jakość tych materiałów.

Wszystkie koszty związane z organizowaniem i prowadzeniem badań materiałów i robót ponosi Wykonawca.

## 6.3. Pobieranie próbek

Próbki będą pobierane losowo. Zaleca się stosowanie statystycznych metod pobierania próbek, opartych na zasadzie, że wszystkie jednostkowe elementy produkcji mogą być z jednakowym prawdopodobieństwem wytypowane do badań.

Inspektor nadzoru będzie mieć zapewnioną możliwość udziału w pobieraniu próbek. Na zlecenie Inspektora nadzoru Wykonawca będzie przeprowadzać dodatkowe badania tych materiałów, które budzą wątpliwości co do jakości, o ile kwestionowane materiały nie zostaną przez Wykonawcę usunięte lub ulepszone z własnej woli. Koszty tych dodatkowych badań pokrywa Wykonawca tylko w przypadku stwierdzenia usterek; w przeciwnym przypadku koszty te pokrywa Zamawiający.

Pojemniki do pobierania próbek będą dostarczone przez Wykonawcę i zatwierdzone przez Inspektora nadzoru. Próbki dostarczone przez Wykonawcę do badań będą odpowiednio opisane i oznakowane, w sposób zaakceptowany przez Inspektora nadzoru.

#### 6.4. **Badania i pomiary**

Wszystkie badania i pomiary będą przeprowadzone zgodnie z wymaganiami norm. W przypadku, gdy normy nie obejmują jakiegokolwiek badania wymaganego w SST, stosować można wytyczne krajowe, albo inne procedury, zaakceptowane przez Inspektora nadzoru.

Przed przystąpieniem do pomiarów lub badań, Wykonawca powiadomi Inspektora nadzoru o rodzaju, miejscu i terminie pomiaru lub badania. Po wykonaniu pomiaru lub badania, Wykonawca przedstawi na piśmie ich wyniki do akceptacji Inspektora nadzoru.

#### 6.5. **Raporty z badań**

Wykonawca będzie przekazywać Inspektorowi nadzoru kopie raportów z wynikami badań jak najszybciej, nie później jednak niż w terminie określonym w programie zapewnienia jakości.

Wyniki badań (kopie) będą przekazywane Inspektorowi nadzoru na formularzach według dostarczonego przez niego wzoru lub innych, przez niego zaakrobowanych.

#### 6.6. **Badania prowadzone przez Inspektora nadzoru**

Dla celów kontroli jakości i zatwierdzenia, Inspektor nadzoru uprawniony jest do dokonywania kontroli, pobierania próbek i badania materiałów u źródła ich wytwarzania. Do umożliwienia jemu kontroli zapewniona będzie wszelka potrzebna do tego pomoc ze strony Wykonawcy i producenta materiałów.

Inspektor nadzoru, po uprzedniej weryfikacji systemu kontroli robót prowadzonego przez Wykonawcę, będzie oceniać zgodność materiałów i robót z wymaganiami SST na podstawie wyników badań dostarczonych przez Wykonawcę.

Inspektor nadzoru może pobierać próbki materiałów i prowadzić badania niezależnie od Wykonawcy, na swój koszt. Jeżeli wyniki tych badań wykażą, że raporty Wykonawcy są niewiarygodne, to Inspektor nadzoru poleci Wykonawcy lub zleci niezależnemu laboratorium przeprowadzenie powtórnych lub dodatkowych badań, albo oprze się wyłącznie na własnych badaniach przy ocenie zgodności materiałów i robót z dokumentacją projektową i SST. W takim przypadku, całkowite koszty powtórnych lub dodatkowych badań i pobierania próbek poniesione zostaną przez Wykonawcę.

#### 6.7. **Certyfikaty i deklaracje**

Inspektor nadzoru może dopuścić do użycia tylko te wyroby i materiały, które:

1. posiadają certyfikat na znak bezpieczeństwa wykazujący, że zapewniono zgodność z kryteriami technicznymi określonymi na podstawie Polskich Norm, aprobat technicznych oraz właściwych przepisów i informacji o ich istnieniu zgodnie z rozporządzeniem MSWiA z 1998 r. (Dz. U. 99/98),,
2. posiadają deklarację zgodności lub certyfikat zgodności z:
3. Polską Normą lub
4. aprobatą techniczną, w przypadku wyrobów, dla których nie ustanowiono Polskiej Normy, jeżeli nie są objęte certyfikacją określoną w pkt. 1 i które spełniają wymogi SST.
5. znajdują się w wykazie wyrobów, o którym mowa w rozporządzeniu MSWiA z 1998 r. (Dz. U. 98/99).

W przypadku materiałów, dla których ww. dokumenty są wymagane przez SST, każda ich partia dostarczona do robót będzie posiadać te dokumenty, określające w sposób jedno-znaczny jej cechy.

Jakiegokolwiek materiały, które nie spełniają tych wymagań będą odrzucone.

## 6.8. Dokumenty budowy

### [1] Dziennik budowy

Dziennik budowy jest wymaganym dokumentem urzędowym obowiązującym Zamawiającego i Wykonawcę w okresie od przekazania wykonawcy terenu budowy do końca okresu gwarancyjnego. Prowadzenie dziennika budowy zgodnie z § 45 ustawy Prawo budowlane spoczywa na kierowniku budowy.

Zapisy w dzienniku budowy będą dokonywane na bieżąco i będą dotyczyć przebiegu robót, stanu bezpieczeństwa ludzi i mienia oraz technicznej strony budowy.

Zapisy będą czytelne, dokonane trwałą techniką, w porządku chronologicznym, bezpośrednio jeden pod drugim, bez przerw.

Załączone do dziennika budowy protokoły i inne dokumenty będą oznaczone kolejnym numerem załącznika i opatrzone datą i podpisem Wykonawcy i Inspektora nadzoru.

Do dziennika budowy należy wpisywać w szczególności:

- datę przekazania Wykonawcy terenu budowy,
- datę przekazania przez Zamawiającego dokumentacji projektowej,
- uzgodnienie przez Inspektora nadzoru programu zapewnienia jakości i harmonogramów robót,
- terminy rozpoczęcia i zakończenia poszczególnych elementów robót,
- przebieg robót, trudności i przeszkody w ich prowadzeniu, okresy i przyczyny przerw w robotach,
- uwagi i polecenia Inspektora nadzoru,
- daty zarządzenia wstrzymania robót, z podaniem powodu,
- zgłoszenia i daty odbiorów robót zanikających i ulegających zakryciu, częściowych i ostatecznych odbiorów robót,
- wyjaśnienia, uwagi i propozycje Wykonawcy,
- stan pogody i temperaturę powietrza w okresie wykonywania robót podlegających ograniczeniom lub wymaganiom w związku z warunkami klimatycznymi,
- zgodność rzeczywistych warunków geotechnicznych z ich opisem w dokumentacji projektowej,
- dane dotyczące czynności geodezyjnych (pomiarowych) dokonywanych przed i w trakcie wykonywania robót,
- dane dotyczące sposobu wykonywania zabezpieczenia robót,
- dane dotyczące jakości materiałów, pobierania próbek oraz wyniki przeprowadzonych badań z podaniem kto je przeprowadzał,
- wyniki prób poszczególnych elementów budowli z podaniem kto je przeprowadzał,
- inne istotne informacje o przebiegu robót.

Propozycje, uwagi i wyjaśnienia Wykonawcy, wpisane do dziennika budowy będą przedłożone Inspektorowi nadzoru do ustosunkowania się.

Decyzje Inspektora nadzoru wpisane do dziennika budowy Wykonawca podpisuje z zaznaczeniem ich przyjęcia lub zajęciem stanowiska.

Wpis projektanta do dziennika budowy obliguje Inspektora nadzoru do ustosunkowania się. Projektant nie jest jednak stroną umowy i nie ma uprawnień do wydawania poleceń Wykonawcy robót.

### [2] Książka obmiarów

Książka obmiarów stanowi dokument pozwalający na rozliczenie faktycznego postępu każdego z elementów robót. Obmiary wykonanych robót przeprowadza się sukcesywnie w jednostkach przyjętych w kosztorysie lub w SST.

### [3] Dokumenty laboratoryjne

Dzienniki laboratoryjne, deklaracje zgodności lub certyfikaty zgodności materiałów, orzeczenia o jakości materiałów, recepty robocze i kontrolne wyniki badań Wykonawcy będą gromadzone w formie uzgodnionej w programie zapewnienia jakości. Dokumenty te stanowią załączniki do odbioru robót. Winny być udostępnione na każde życzenie Inspektora nadzoru.

### [4] Pozostałe dokumenty budowy

Do dokumentów budowy zalicza się, oprócz wymienionych w punktach [1]-[3], następujące dokumenty:

- a) pozwolenie na budowę,
- b) protokoły przekazania terenu budowy,
- c) umowy cywilnoprawne z osobami trzecimi,
- d) protokoły odbioru robót,
- e) protokoły z narad i ustaleń,
- f) operaty geodezyjne,
- g) plan bezpieczeństwa i ochrony zdrowia.

### [5] Przechowywanie dokumentów budowy

Dokumenty budowy będą przechowywane na terenie budowy w miejscu odpowiednio zabezpieczonym.

Zaginięcie któregośkolwiek z dokumentów budowy spowoduje jego natychmiastowe odtworzenie w formie przewidzianej prawem.

Wszelkie dokumenty budowy będą zawsze dostępne dla Inspektora nadzoru i przedstawiane do wglądu na życzenie Zamawiającego.

## 7. OBMIAR ROBÓT

### 7.1. Ogólne zasady obmiaru robót

Obmiar robót będzie określać faktyczny zakres wykonywanych robót, zgodnie z dokumentacją projektową i SST, w jednostkach ustalonych w kosztorysie.

Obmiaru robót dokonuje Wykonawca po pisemnym powiadomieniu Inspektora nadzoru o zakresie obmierzanych robót i terminie obmiaru, co najmniej na 3 dni przed tym terminem.

Wyniki obmiaru będą wpisane do książki obmiarów.

Jakikolwiek błąd lub przeoczenie (opuszczenie) w ilości robót podanych w kosztorysie ofertowym lub gdzie indziej w SST nie zwalnia Wykonawcy od obowiązku ukończenia wszystkich robót. Błędne dane zostaną poprawione wg ustaleń Inspektora nadzoru na piśmie. Obmiar gotowych robót będzie przeprowadzony z częstotnością wymaganą do celu miesięcznej płatności na rzecz Wykonawcy lub w innym czasie określonym w umowie.

### 7.2. Zasady określania ilości robót i materiałów

Zasady określania ilości robót podane są w odpowiednich specyfikacjach technicznych i lub w KNR-ach oraz KNNR-ach.

Jednostki obmiaru powinny zgodnie z jednostkami określonymi w dokumentacji projektowej i kosztorysowej przedmiarze robót.

### 7.3. Urządzenia i sprzęt pomiarowy

Wszystkie urządzenia i sprzęt pomiarowy, stosowany w czasie obmiaru robót będą zaakceptowane przez Inspektora nadzoru.

Urządzenia i sprzęt pomiarowy zostaną dostarczone przez Wykonawcę. Jeżeli urządzenia te lub sprzęt wymagają badań atestujących, to Wykonawca będzie posiadać ważne świadectwa legalizacji.

Wszystkie urządzenia pomiarowe będą przez Wykonawcę utrzymywane w dobrym stanie, w całym okresie trwania robót.

### 7.4. Wagi i zasady wdrażania

Wykonawca dostarczy i zainstaluje urządzenia wagowe odpowiadające odnośnym wymaganiom SST. Będzie utrzymywać to wyposażenie, zapewniając w sposób ciągły zachowanie dokładności wg norm zatwierdzonych przez Inspektora nadzoru.

## 8. ODBIÓR ROBÓT

### 8.1. Rodzaje odbiorów robót

W zależności od ustaleń odpowiednich SST, roboty podlegają następującym odbiorom:

- a) odbiorowi robót zanikających i ulegających zakryciu,
- b) odbiorowi przewodów kominowych, instalacji i urządzeń technicznych,
- c) odbiorowi częściowemu,
- d) odbiorowi ostatecznemu (końcowemu),
- e) odbiorowi po upływie okresu rękojmi
- f) odbiorowi pogwarancyjnemu po upływie okresu gwarancji.

### 8.2. Odbiór robót zanikających i ulegających zakryciu

Odbiór robót zanikających i ulegających zakryciu polega na finalnej ocenie jakości wykonywanych robót oraz ilości tych robót, które w dalszym procesie realizacji ulegną zakryciu.

Odbiór robót zanikających i ulegających zakryciu będzie dokonany w czasie umożliwiającym wykonanie ewentualnych korekt i poprawek bez hamowania ogólnego postępu robót. Odbioru tego dokonuje Inspektor nadzoru.

Gotowość danej części robót do odbioru zgłasza wykonawca wpisem do dziennika budowy i jednoczesnym powiadomieniem Inspektora nadzoru. Odbiór będzie przeprowadzony niezwłocznie, nie później jednak niż w ciągu 3 dni od daty zgłoszenia wpisem do dziennika budowy i powiadomienia o tym fakcie Inspektora nadzoru.

Jakość i ilość robót ulegających zakryciu ocenia Inspektor nadzoru na podstawie dokumentów zawierających komplet wyników badań laboratoryjnych i w oparciu o przeprowadzone pomiary, w konfrontacji z dokumentacją projektową, SST i poprzednimi ustaleniami.

### 8.3. Odbiór częściowy

Odbiór częściowy polega na ocenie ilości i jakości wykonanych części robót. Odbioru częściowego robót dokonuje się dla zakresu robót określonego w dokumentach umownych wg zasad jak przy odbiorze ostatecznym robót. Odbioru robót dokonuje Inspektor nadzoru.

### 8.4. Odbiór ostateczny (końcowy)

#### 8.4.1. Zasady odbioru ostatecznego robót

Odbiór ostateczny polega na finalnej ocenie rzeczywistego wykonania robót w odniesieniu do zakresu (ilości) oraz jakości.

Całkowite zakończenie robót oraz gotowość do odbioru ostatecznego będzie stwierdzona przez Wykonawcę wpisem do dziennika budowy.

Odbiór ostateczny robót nastąpi w terminie ustalonym w dokumentach umowy, licząc od dnia potwierdzenia przez Inspektora nadzoru zakończenia robót i przyjęcia dokumentów, o których mowa w punkcie 8.4.2.



Odbioru ostatecznego robót dokona komisja wyznaczona przez Zamawiającego w obecności Inspektora nadzoru i Wykonawcy. Komisja odbierająca roboty dokona ich oceny jakościowej na podstawie przedłożonych dokumentów, wyników badań i pomiarów, ocenie wizualnej oraz zgodności wykonania robót z dokumentacją projektową i SST.

W toku odbioru ostatecznego robót, komisja zapozna się z realizacją ustaleń przyjętych w trakcie odbiorów robót zanikających i ulegających zakryciu oraz odbiorów częściowych, zwłaszcza w zakresie wykonania robót uzupełniających i robót poprawkowych.

W przypadkach nie wykonania wyznaczonych robót poprawkowych lub robót uzupełniających w poszczególnych elementach konstrukcyjnych i wykończeniowych, komisja przerwie swoje czynności i ustali nowy termin odbioru ostatecznego.

W przypadku stwierdzenia przez komisję, że jakość wykonywanych robót w poszczególnych asortymentach nieznacznie odbiega od wymaganej dokumentacją projektową i SST z uwzględnieniem tolerancji i nie ma większego wpływu na cechy eksploatacyjne obiektu, komisja oceni pomniejszoną wartość wykonywanych robót w stosunku do wymagań przyjętych w dokumentach umowy.

#### 8.4.2. Dokumenty do odbioru ostatecznego (końcowe)

Podstawowym dokumentem jest protokół odbioru ostatecznego robót, sporządzony wg wzoru ustalonego przez Zamawiającego.

Do odbioru ostatecznego Wykonawca jest zobowiązany przygotować następujące dokumenty:

1. dokumentację powykonawczą, tj. dokumentację budowy z naniesionymi zmianami dokonanymi w toku wykonania robót oraz geodezyjnymi pomiarami powykonawczymi,
2. szczegółowe specyfikacje techniczne (podstawowe z dokumentów umowy i ew. uzupełniające lub zamienne),
3. protokoły odbiorów robót ulegających zakryciu i zanikających,
4. protokoły odbiorów częściowych,
5. recepty i ustalenia technologiczne,
6. dzienniki budowy i książki obmiarów (oryginały),
7. wyniki pomiarów kontrolnych oraz badań i oznaczeń laboratoryjnych, zgodne z SST i programem zapewnienia jakości (PZJ),
8. deklaracje zgodności lub certyfikaty zgodności wbudowanych materiałów, certyfikaty na znak bezpieczeństwa zgodnie z SST i programem zabezpieczenia jakości (PZJ),
9. rysunki (dokumentacje) na wykonanie robót towarzyszących (np. na przełożenie linii telefonicznej, energetycznej, gazowej, oświetlenia itp.) oraz protokoły odbioru i przekazania tych robót właścicielom urządzeń,
10. geodezyjną inwentaryzację powykonawczą robót i sieci uzbrojenia terenu,
11. kopię mapy zasadniczej powstałej w wyniku geodezyjnej inwentaryzacji powykonawczej.

W przypadku, gdy wg komisji, roboty pod względem przygotowania dokumentacyjnego nie będą gotowe do odbioru ostatecznego, komisja w porozumieniu z Wykonawcą wyznaczy ponowny termin odbioru ostatecznego robót.

Wszystkie zarządzone przez komisję roboty poprawkowe lub uzupełniające będą zestawione wg wzoru ustalonego przez Zamawiającego.

Termin wykonania robót poprawkowych i robót uzupełniających wyznaczy komisja i stwierdzi ich wykonanie.

#### 8.5. Odbiór pogwarancyjny po upływie okresu rękojmi i gwarancji

Odbiór pogwarancyjny po upływie okresu rękojmi i gwarancji polega na ocenie wykonanych robót związanych z usunięciem wad, które ujawnią się w okresie rękojmi i gwarancji gwarancyjnym i rękojmi.

Odbiór po upływie okresu rękojmi i gwarancji pogwarancyjny będzie dokonany na podstawie oceny wizualnej obiektu z uwzględnieniem zasad opisanych w punkcie 8.4. „Odbiór ostateczny robót(końcowy) robót”.

## 9. PODSTAWA PŁATNOŚCI

### 9.1. Ustalenia ogólne

Podstawą płatności jest cena jednostkowa skalkulowana przez wykonawcę za jednostkę obmiarową ustaloną dla danej pozycji kosztorysu przyjętą przez Zamawiającego w dokumentach umownych.

Dla robót wycenionych ryczałtowo podstawą płatności jest wartość (kwota) podana przez Wykonawcę i przyjęta przez Zamawiającego w dokumentach umownych (ofercie).

Cena jednostkowa pozycji kosztorysowej lub wynagrodzenie ryczałtowe będzie uwzględniać wszystkie czynności,

wymagania i badania składające się na jej wykonanie, określone dla tej roboty w SST i w dokumentacji projektowej.

Ceny jednostkowe lub wynagrodzenie ryczałtowe robót będą obejmować:

- robociznę bezpośrednią wraz z narzutami,
- wartość zużytych materiałów wraz z kosztami zakupu, magazynowania, ewentualnych ubytków i transportu na teren budowy,
- wartość pracy sprzętu wraz z narzutami,
- koszty pośrednie i zysk kalkulacyjny,
- podatki obliczone zgodnie z obowiązującymi przepisami, ale z wyłączeniem podatku VAT.

## 9.2. Objazdy, przejazdy i organizacja ruchu

9.2.1. Koszt wybudowania objazdów/przejazdów i organizacji ruchu obejmuje:

- (a) opracowanie oraz uzgodnienie z Inspektorami nadzoru i odpowiedzialnymi instytucjami projektu organizacji ruchu na czas trwania budowy, wraz z dostarczeniem kopii projektu Inspektorowi nadzoru i wprowadzaniem dalszych zmian i uzgodnień wynikających z postępu robót,
- (b) ustawienie tymczasowego oznakowania i oświetlenia zgodnie z wymaganiami bezpieczeństwa ruchu,
- (c) opłaty/dzierżawy terenu,
- (d) przygotowanie terenu,
- (e) konstrukcję tymczasowej nawierzchni, ramp, chodników, krawężników, barier, oznakowań i drenażu,
- (f) tymczasową przebudowę urządzeń obcych.

9.2.2. Koszt utrzymania objazdów/przejazdów i organizacji ruchu obejmuje:

- (a) oczyszczenie, przestawienie, przykrycie i usunięcie tymczasowych oznakowań pionowych, poziomych, barier i świateł,
- (b) utrzymanie płynności ruchu publicznego.

9.2.3. Koszt likwidacji objazdów/przejazdów i organizacji ruchu obejmuje:

- (a) usunięcie wbudowanych materiałów i oznakowania,
- (b) doprowadzenie terenu do stanu pierwotnego.

9.2.4. Koszt budowy, utrzymania i likwidacji objazdów, przejazdów i organizacji ruchu ponosi Zamawiający.

## 10. PRZEPISY ZWIĄZANE

### 10.1. Ustawy

- Ustawa z dnia 7 lipca 1994 r. – Prawo budowlane (jednolity tekst Dz. U. z 2003 r. Nr 207, poz. 2016 z późn. zm.).
- Ustawa z dnia 29 stycznia 2004 r. – Prawo zamówień publicznych (Dz. U. Nr 19, poz. 177).
- Ustawa z dnia 16 kwietnia 2004 r. – o wyborach budowlanych (Dz. U. Nr 92, poz. 881).
- Ustawa z dnia 24 sierpnia 1991 r. – o ochronie przeciwpożarowej (jednolity tekst Dz. U. z 2002 r. Nr 147, poz. 1229).
- Ustawa z dnia 21 grudnia 2000 r. – o dozorcze technicznym (Dz. U. Nr 122, poz. 1321 z późn. zm.).
- Ustawa z dnia 27 kwietnia 2001 r. – Prawo ochrony środowiska (Dz. U. Nr 62, poz. 627 z późn. zm.).
- Ustawa z dnia 21 marca 1985 r. – o drogach publicznych (jednolity tekst Dz. U. z 2004 r. Nr 204, poz. 2086).

### 10.2. Rozporządzenia

- Rozporządzenie Ministra Infrastruktury z dnia 2 grudnia 2002 r. – w sprawie systemów oceny zgodności wyrobów budowlanych oraz sposobu ich oznaczania znakowaniem CE (Dz. U. Nr 209, poz. 1779).
- Rozporządzenie Ministra Infrastruktury z dnia 2 grudnia 2002 r. – w sprawie określenia polskich jednostek organizacyjnych upoważnionych do wydawania europejskich aprobat technicznych, zakresu i formy aprobat oraz trybu ich udzielania, uchylania lub zmiany (Dz. U. Nr 209, poz. 1780).
- Rozporządzenie Ministra Pracy i Polityki Społecznej z dnia 26 września 1997 r. – w sprawie ogólnych przepisów bezpieczeństwa i higieny pracy (Dz. U. Nr 169, poz. 1650).
- Rozporządzenie Ministra Infrastruktury z dnia 6 lutego 2003 r. – w sprawie bezpieczeństwa i higieny pracy podczas wykonywania robót budowlanych (Dz. U. Nr 47, poz. 401).
- Rozporządzenie Ministra Infrastruktury z dnia 23 czerwca 2003 r. – w sprawie informacji dotyczącej bezpieczeństwa i ochrony zdrowia oraz planu bezpieczeństwa i ochrony zdrowia (Dz. U. Nr 120, poz. 1126).
- Rozporządzenie Ministra Infrastruktury z dnia 2 września 2004 r. – w sprawie szczegółowego zakresu i formy dokumentacji projektowej, specyfikacji technicznych wykonania i odbioru robót budowlanych oraz programu funkcjonalno-użytkowego (Dz. U. Nr 202, poz. 2072).
- Rozporządzenie Ministra Infrastruktury z dnia 11 sierpnia 2004 r. – w sprawie sposobów deklarowania wyrobów budowlanych oraz sposobu znakowania ich znakiem budowlanym (Dz. U. Nr 198, poz. 2041).

- Rozporządzenie Ministra Infrastruktury z dnia 27 sierpnia 2004 r. – zmieniające rozporządzenie w sprawie dziennika budowy, montażu i rozbiórki, tablicy informacyjnej oraz ogłoszenia zamawiającego dane dotyczące bezpieczeństwa pracy i ochrony zdrowia (Dz. U. Nr 198, poz. 2042).

### 10.3. **Inne dokumenty i instrukcje**

- *Warunki techniczne wykonania i odbioru robót budowlano-montażowych*, (tom I, II, III, IV, V) Arkady, Warszawa 1989-1990.
- *Warunki techniczne wykonania i odbioru robót budowlanych*. Instytut Techniki Budowlanej, Warszawa 2003.
- *Warunki techniczne wykonania i odbioru sieci i instalacji*, Centralny Ośrodek Badawczo-Rozwojowy Techniki Instalacyjnej INSTAL, Warszawa, 2001.

SPECYFIKACJE TECHNICZNE  
WYKONANIA I ODBIORU ROBÓT BUDOWLANYCH  
(STANDARDOWE)

**Kod CPV 45111200**  
**ROBOTY W ZAKRESIE**  
**PRZYGOTOWANIA TERENU**  
**POD BUDOWĘ I ROBOTY ZIEMNE**

**ROBOTY ZIEMNE PRZY WYKONYWANIU WYKOPÓW**  
**POD FUNDAMENTY OBIEKTÓW KUBATUROWYCH**  
**W GRUNTACH KAT. I-V**

## SPIS TREŚCI

1. WSTĘP .....	3
2. MATERIAŁY (grunty) – OGÓLNE WYMAGANIA .....	7
3. SPRZĘT .....	8
4. TRANSPORT .....	9
5. WYKONANIE ROBÓT .....	9
6. KONTROLA JAKOŚCI ROBÓT .....	11
7. OBMIAR ROBÓT .....	15
8. ODBIÓR ROBÓT .....	17
9. PODSTAWA PŁATNOŚCI .....	18
10. PRZEPISY ZWIĄZANE .....	19
ZAŁĄCZNIKI	
Tabela 1. Podział gruntów na kategorie .....	20
Tabela 2. Podział gruntów pod względem wysadzinowości wg PN-S-02205 .....	21

Najważniejsze oznaczenia i skróty:

ST – Specyfikacja Techniczna

SST – Szczegółowa Specyfikacja Techniczna

PZJ – Program Zabezpieczenia Jakości

## 1. WSTĘP

### 1.1. Przedmiot ST

Przedmiotem niniejszej standardowej specyfikacji technicznej (ST) są wymagania dotyczące wykonania i odbioru robót ziemnych i małej architektury realizowanych w obrębie placu budowy.

### 1.2. Zakres stosowania ST

Specyfikacja techniczna (ST) stanowi podstawę opracowania szczegółowej specyfikacji technicznej (SST) stosowanej jako dokument przetargowy i kontraktowy przy zleceniu i realizacji robót ziemnych przy wykonywaniu wykopów pod fundamenty obiektów budowlanych kubaturowych.

Znaczy to, iż projektant sporządzający dokumentację projektową i odpowiednie szczegółowe specyfikacje techniczne wykonania i odbioru robót budowlanych może wprowadzać do niniejszej standardowej specyfikacji zmiany, uzupełnienia lub uściślenia, odpowiednie dla przewidzianych projektem robót, uwzględniające wymagania Zamawiającego oraz konkretne warunki realizacji robót, które są niezbędne do określania ich standardu i jakości.

Niniejsza specyfikacja nie ma zastosowania do robót ziemnych związanych z budową kolei, dróg samochodowych, budowli wodnych i robót melioracyjnych oraz robót związanych z zakładaniem rurociągów lub instalacji – wykonywanych poza placem budowy.

### 1.3. Zakres robót objętych ST

Ustalenia zawarte w niniejszej specyfikacji dotyczą zasad prowadzenia robót ziemnych w czasie budowy lub modernizacji obiektów kubaturowych i obejmują:

- a) wykonanie wykopów w gruntach nieskalistych (kat. I-V),
- b) pozyskiwanie gruntu z ukopu lub dokopu,

### 1.4. Określenia podstawowe

- 1.4.1. Wykop fundamentowy dla obiektów budowlanych kubaturowych określa dokumentacja, która powinna zawierać:
  - rzuty i przekroje obiektów,
  - plan sytuacyjno-wysokościowy,
  - nachylenie skarp stałych i roboczych w wykopach i nasypach,
  - sposób zabezpieczenia i odwodnienia wykopów,
  - wyniki techniczne badań podłoża gruntowego,
  - szczegółowe warunki techniczne wykonania robót (np. wymagane zagęszczenie zasypki, nasypu itp.).
- 1.4.2. Głębokość wykopu – różnica rzędnej terenu i rzędnej dna robót ziemnych po wykonaniu zdjęcia warstwy ziemi urodzajnej.
- 1.4.3. Wykop płytki – wykop, którego głębokość jest mniejsza niż 1 m.
- 1.4.4. Wykop średni – wykop, którego głębokość jest zawarta w granicach od 1 do 3 m.
- 1.4.5. Wykop głęboki – wykop, którego głębokość przekracza 3 m.
- 1.4.6. Grunt skalisty – grunt rodzimy, lity lub spękany o nieprzesuniętych blokach, którego próbki nie wykazują zmian objętości ani nie rozpadają się pod działaniem wody destylowanej; mają wytrzymałość na ściskanie  $R_c$  ponad 0,2 Mpa; wymaga użycia środków wy-buchowych albo narzędzi pneumatycznych lub hydraulicznych do odspojenia.

- 1.4.7. Ukop – miejsce pozyskania gruntu do wykonania zasypki lub nasypów, położony w obrębie obiektu kubaturowego.
- 1.4.8. Dokop – miejsce pozyskania gruntu do wykonania zasypki wykopu fundamentowego lub wykonania nasypów, położone poza placem budowy.
- 1.4.9. Odkład – miejsce wbudowania lub składowania (odwiezienia) gruntów pozyskanych w czasie wykonywania wykopów, a nie wykorzystanych do budowy obiektu oraz innych prac związanych z tym obiektem.
- 1.4.10. Wskaźnik zagęszczenia gruntu – wielkość charakteryzująca stan zagęszczenia gruntu, określona wg wzoru:

$$I_s = \frac{\rho_d}{\rho_{ds}}$$

gdzie:

$\rho_d$  – gęstość objętościowa szkieletu zagęszczonego gruntu (Mg/m<sup>3</sup>),

$\rho_{ds}$  – maksymalna gęstość objętościowa szkieletu gruntowego przy wilgotności optymalnej, określona w normalnej próbie Proctora, zgodnie z PN-B-04481 [3], służąca do oceny zagęszczenia gruntu w robotach ziemnych, badana zgodnie z normą BN-77/8931-12 [5] (Mg/m<sup>3</sup>).

- 1.4.11. Wskaźnik różnoziarnistości – wielkość charakteryzująca zagęszczalność gruntów niespoistych, określona wg wzoru:

$$U = \frac{d_{60}}{d_{10}}$$

gdzie:

$d_{60}$  – średnica oczek sita, przez które przechodzi 60% gruntu (mm),

$d_{10}$  – średnica oczek sita, przez które przechodzi 10% gruntu (mm).

- 1.4.12. Pozostałe określenia podstawowe i definicje wynikające z polskich norm, przepisów i literatury technicznej:
- dziennik budowy – dokument wydany przez odpowiedni organ nadzoru budowlanego zgodnie z obowiązującymi przepisami, stanowiący urzędowy dokument przebiegu robót budowlanych oraz zdarzeń i okoliczności zachodzących w czasie wykonywania robót.
  - kierownik budowy – osoba wyznaczona przez Wykonawcę, upoważniona do kierowania robotami i do występowania w jego imieniu w sprawach realizacji kontraktu,
  - książka obmiaru – książka z ponumerowanymi stronami, służąca do wpisywania przez Wykonawcę obmiaru dokonywanych robót w formie wyliczeń, szkiców i ewentualnie dodatkowych załączników; wpisy w książki obmiarów podlegają potwierdzeniu przez Inspektora nadzoru,
  - laboratorium – laboratorium badawcze, zaakceptowane przez Zamawiającego, nie-zbędne do przeprowadzania wszelkich badań i prób związanych z oceną jakości materiałów oraz robót,
  - polecenie Inspektora nadzoru – wszelkie polecenia przekazane Wykonawcy przez Inspektora nadzoru w formie pisemnej, dotyczące sposobu realizacji robót lub innych spraw związanych z prowadzeniem budowy,
  - projektant – uprawniona osoba prawna lub fizyczna będąca autorem dokumentacji projektowej.

## 1.5. Ogólne wymagania dotyczące robót

Wykonawca robót jest odpowiedzialny za jakość ich wykonania oraz za ich zgodność z dokumentacją projektową, SST i poleceniami Inspektora nadzoru.



#### 1.5.1. Przekazanie terenu budowy

Zamawiający w terminie określonym w dokumentach umowy przekaże Wykonawcy teren budowy wraz ze wszystkimi wymaganymi uzgodnieniami prawnymi i administracyjnymi, lokalizację i współrzędne punktów głównych obiektu oraz reperów, dziennik budowy oraz dwa egzemplarze dokumentacji projektowej i dwa komplety SST.

Na Wykonawcy spoczywa odpowiedzialność za ochronę przekazanych mu punktów pomiarowych do chwili odbioru końcowego robót. Uszkodzone lub zniszczone znaki geodezyjne Wykonawca odtworzy i utrwali na własny koszt.

#### 1.5.2. Dokumentacja projektowa

Dokumentacja projektowa będzie zawierać rysunki, obliczenia i dokumenty, zgodne z wykazem podanym w szczegółowych warunkach umowy, uwzględniającym podział na dokumentację projektową:

- Zamawiającego,
- sporządzoną przez Wykonawcę.

#### 1.5.3. Zgodność robót z dokumentacją projektową i SST

Dokumentacja projektowa, SST oraz dodatkowe dokumenty przekazane przez Inspektora nadzoru Wykonawcy stanowią część umowy, a wymagania wyszczególnione w choćby jednym z nich są obowiązujące dla Wykonawcy, tak jakby zawarte były w całej dokumentacji.

W przypadku rozbieżności w ustaleniach poszczególnych dokumentów obowiązuje kolejność ich ważności wymieniona w „Ogólnych warunkach umowy”.

Wykonawca nie może wykorzystywać błędów lub opuszczeń w dokumentach kontraktowych, a o ich wykryciu winien natychmiast powiadomić Inspektora nadzoru, który dokona odpowiednich zmian i poprawek.

W przypadku rozbieżności, opis wymiarów ważniejszy jest od odczytu ze skali rysunków.

Wszystkie wykonane roboty i dostarczone materiały będą zgodne z dokumentacją projektową i SST.

Dane określone w dokumentacji projektowej i w STT będą uważane za wartości docelowe, od których dopuszczalne są odchylenia w ramach określonego przedziału tolerancji. Cechy materiałów i elementów budowlanych muszą być jednorodne i wykazywać zgodność z określonymi wymaganiami, a rozrzuty tych cech nie mogą przekraczać dopuszczalnego przedziału tolerancji.

W przypadku, gdy materiały lub roboty nie będą w pełni zgodne z dokumentacją projektową lub SST i wpłynie to na niezadowalającą jakość elementu budowlanego, to takie materiały zostaną zastąpione innymi, a roboty rozebrane i wykonane ponownie na koszt Wykonawcy.

#### 1.5.4. Zabezpieczenie terenu budowy

W czasie wykonywania robót Wykonawca dostarczy, zainstaluje i będzie obsługiwał wszystkie tymczasowe urządzenia zabezpieczające takie jak: zapory, światła ostrzegawcze, sygnały itp., zapewniając w ten sposób bezpieczeństwo pojazdów i pieszych.

Wykonawca zapewni stałe warunki widoczności w dzień i w nocy tych zapór i znaków, dla których jest to nieodzowne ze względów bezpieczeństwa.

Koszt zabezpieczenia terenu budowy nie podlega odrębnej zapłacie i przyjmuje się, że jest włączony w cenę umowną.

#### 1.5.5. Ochrona środowiska w czasie wykonywania robót

Wykonawca ma obowiązek znać i stosować w czasie prowadzenia robót wszelkie przepisy dotyczące ochrony środowiska naturalnego.

W okresie trwania budowy Wykonawca będzie:

- a) utrzymywać teren budowy i wykopy w stanie bez wody stojącej,
- b) podejmować wszelkie uzasadnione kroki mające na celu stosowanie się do przepisów i norm dotyczących ochrony środowiska na terenie i wokół terenu budowy oraz będzie unikać uszkodzeń lub uciążliwości dla osób lub własności społecznej i innych, a wynikających ze skażenia, hałasu lub innych przyczyn powstałych w następstwie jego sposobu działania.

Stosując się do tych wymagań, będzie miał szczególny wzgląd na:

- 1) lokalizację baz, warsztatów, magazynów, składowisk, ukopów i dróg dojazdowych,
- 2) środki ostrożności i zabezpieczenia przed:
  - 3) zanieczyszczeniem zbiorników i cieków wodnych pyłami lub substancjami toksycznymi,
  - 4) zanieczyszczeniem powietrza pyłami i gazami,
  - 5) możliwością powstania pożaru.

#### 1.5.6. Ochrona przeciwpożarowa

Wykonawca będzie przestrzegać przepisów ochrony przeciwpożarowej.

Wykonawca będzie utrzymywać sprawny sprzęt przeciwpożarowy, wymagany przez odpowiednie przepisy, na terenie baz produkcyjnych, w pomieszczeniach biurowych, mieszkalnych i magazynowych oraz w maszynach i pojazdach.

Materiały łatwopalne będą składowane w sposób zgodny z odpowiednimi przepisami i zabezpieczone przed dostępem osób trzecich.

Wykonawca będzie odpowiedzialny za wszelkie straty spowodowane pożarem wywołanym jako rezultat realizacji robót albo przez personel Wykonawcy.

#### 1.5.7. Materiały szkodliwe dla otoczenia

Materiały, które w sposób trwały są szkodliwe dla otoczenia, nie będą dopuszczalne do użytku.

Nie dopuszcza się użycia materiałów wywołujących szkodliwe promieniowanie o stężeniu większym od dopuszczalnego, określonego odpowiednimi przepisami.

Wszelkie materiały odpadowe użyte do robót będą miały aprobatę techniczną wydaną przez uprawnioną jednostkę, jednoznacznie określającą brak szkodliwego oddziaływania tych materiałów na środowisko.

Materiały, które są szkodliwe dla otoczenia tylko w czasie robót, a po zakończeniu robót ich szkodliwość zanika (np. materiały pyłaste) mogą być użyte pod warunkiem przestrzegania wymagań technologicznych w budownictwie. Jeżeli wymagają tego odpowiednie przepisy Zamawiający powinien otrzymać zgodę na użycie tych materiałów od właściwych organów administracji państwowej.

Jeżeli Wykonawca użył materiałów szkodliwych dla otoczenia zgodnie ze specyfikacjami, a ich użycie spowodowało jakiegokolwiek zagrożenie środowiska, to konsekwencje tego poniesie Zamawiający.

#### 1.5.8. Ochrona własności publicznej i prywatnej

Wykonawca odpowiada za ochronę instalacji na powierzchni ziemi i za urządzenia podziemne, takie jak rurociągi, kable itp. oraz uzyska od odpowiednich władz będących właścicielami tych urządzeń potwierdzenie informacji dostarczonych mu przez Zamawiającego w ramach planu ich lokalizacji. Wykonawca zapewni właściwe oznaczenie i zabezpieczenie przed uszkodzeniem tych instalacji i urządzeń w czasie trwania budowy.

Wykonawca zobowiązany jest umieścić w swoim harmonogramie rezerwę czasową dla wszelkiego rodzaju robót, które mają być wykonane w zakresie przełożenia instalacji i urządzeń podziemnych na terenie budowy i powiadomić Inspektora nadzoru i władze lokalne o zamiarze rozpoczęcia robót. O fakcie przypadkowego uszkodzenia tych instalacji Wykonawca bezzwłocznie powiadomi Inspektora nadzoru i zainteresowane władze oraz będzie z nimi współpracował, dostarczając wszelkiej pomocy potrzebnej przy dokonywaniu napraw. Wykonawca będzie odpowiadać za wszelkie spowodowane przez jego działania uszkodzenia instalacji na powierzchni ziemi i urządzeń podziemnych wykazanych w dokumentach dostarczonych mu przez Zamawiającego.

#### 1.5.9. Ograniczenie obciążeń osi pojazdów

Wykonawca stosować się będzie do ustawowych ograniczeń obciążenia na oś przy transporcie materiałów i gruntu, wyposażenia na i z terenu robót. Uzyska on wszelkie niezbędne zezwolenia od władz co do przewozu nietypowych wagowo ładunków.

#### 1.5.10. Bezpieczeństwo i higiena pracy

Podczas realizacji robót Wykonawca będzie przestrzegać przepisów dotyczących bezpieczeństwa i higieny pracy.

W szczególności Wykonawca ma obowiązek zadbać, aby personel nie wykonywał pracy w warunkach niebezpiecznych, szkodliwych dla zdrowia oraz nie spełniających odpowiednich wymagań sanitarnych.

Wykonawca zapewni i będzie utrzymywał wszelkie urządzenia zabezpieczające, socjalne oraz sprzęt i odpowiednią odzież dla ochrony życia i zdrowia osób zatrudnionych na budowie oraz dla zapewnienia bezpieczeństwa publicznego.

Uznaje się, że wszelkie koszty związane z wypełnieniem wymagań określonych powyżej nie podlegają odrębnej zapłacie i są uwzględnione w cenie umownej.

#### 1.5.11. Ochrona i utrzymanie robót

Wykonawca będzie odpowiedzialny za ochronę robót i za wszelkie materiały i urządzenia używane do robót od daty rozpoczęcia do daty zakończenia robót (do wydania potwierdzenia ich zakończenia przez Inspektora nadzoru).

Wykonawca będzie utrzymywać roboty w niezmiennym stanie do czasu odbioru ostatecznego.

Jeśli Wykonawca w jakimkolwiek czasie zaniedba utrzymanie, to na polecenie Inspektora nadzoru powinien rozpocząć roboty utrzymaniowe nie później niż w 24 godziny po otrzymaniu tego polecenia.

#### 1.5.12. Stosowanie się do prawa i innych przepisów

Wykonawca zobowiązany jest znać wszelkie przepisy wydane przez organa administracji państwowej i lokalnej oraz inne przepisy i wytyczne, które są w jakiegokolwiek sposób związane z robotami i będzie w pełni odpowiedzialny za przestrzeganie tych praw, przepisów i wytycznych podczas prowadzenia robót.

Wykonawca będzie przestrzegać praw patentowych i będzie w pełni odpowiedzialny za wypełnienie wszelkich

wymagań prawnych odnośnie wykorzystania opatentowanych urządzeń lub metod i w sposób ciągły będzie informować Inspektora nadzoru o swoich działaniach, przedstawiając kopie zezwoleń i inne odnośne dokumenty.

## **2. MATERIAŁY (GRUNTY) – OGÓLNE WYMAGANIA**

### **2.1. Źródła uzyskania materiałów (gruntu)**

Wykonawca przedstawi szczegółowe informacje dotyczące proponowanego źródła wytwarzania, zamawiania lub wydobywania materiałów i odpowiednie świadectwa badań laboratoryjnych oraz próbki do zatwierdzenia przez Inspektora nadzoru.

Wykonawca zobowiązany jest do prowadzenia badań w celu udokumentowania, że materiały uzyskane z dopuszczalnego źródła w sposób ciągły spełniają wymagania SST w czasie postępu robót.

### **2.2. Pozyskiwanie materiałów miejscowych**

Wykonawca odpowiada za uzyskanie pozwoleń od właścicieli i odnośnych organów władzy na pozyskanie materiałów z jakichkolwiek źródeł miejscowych, włączając w to źródła wskazane przez Zamawiającego i jest zobowiązany dostarczyć Inspektorowi nadzoru wymagane dokumenty przed rozpoczęciem eksploatacji źródła.

Wykonawca przedstawi dokumentację zawierającą raporty z badań terenowych i laboratoryjnych oraz proponowaną przez siebie metodę wydobycia i selekcji do zatwierdzenia Inspektorowi nadzoru.

Wykonawca ponosi odpowiedzialność za spełnienie wymagań ilościowych i jakościowych materiałów z jakiegokolwiek źródła.

Wykonawca poniesie wszystkie koszty, a w tym: opłaty, wynagrodzenia i jakiegokolwiek inne koszty związane z dostarczeniem materiałów do robót, chyba że postanowienia ogólnych lub szczegółowych warunków umowy stanowią inaczej.

Humus i nadkład czasowo zdjęte z terenu wykopów, ukopów i miejsc pozyskania piasku i żwiru będą formowane w hałdy i wykorzystywane przy zasypce i rekultywacji terenu po ukończeniu robót.

Wszystkie odpowiednie materiały pozyskane z wykopów na terenie budowy lub z innych miejsc wskazanych w dokumentach umowy będą wykorzystane do robót lub odwiezione na odkład odpowiednio do wymagań umowy lub wskazań Inspektora nadzoru.

Z wyjątkiem uzyskania na to pisemnej zgody Inspektora nadzoru Wykonawca nie będzie prowadzić żadnych wykopów w obrębie terenu budowy poza tymi, które zostały wyszczególnione w dokumentach umowy.

Eksploatacja źródeł materiałów będzie zgodna z wszelkimi regulacjami prawnymi obowiązującymi na danym obszarze.

### **2.3. Przechowywanie i składowanie materiałów**

Wykonawca zapewni, aby tymczasowo składowane materiały, do czasu gdy będą one potrzebne do robót, były zabezpieczone przed zanieczyszczeniem, zachowały swoją jakość i właściwość do robót i były dostępne do kontroli przez Inspektora nadzoru.

Miejsca czasowego składowania materiałów będą zlokalizowane w obrębie terenu budowy w miejscach uzgodnionych z Inspektorem nadzoru lub poza terenem budowy w miejscach zorganizowanych przez Wykonawcę.

### **2.4. Zasady wykorzystania gruntów**

Grunty uzyskane przy wykonywaniu wykopów powinny być przez Wykonawcę wykorzystane w maksymalnym stopniu do zasypek. Grunty przydatne do budowy nasypów mogą być wywiezione poza teren budowy tylko wówczas, gdy stanowią nadmiar objętości robót ziemnych i za zezwoleniem Inspektora nadzoru.

Jeżeli grunty przydatne, uzyskane przy wykonaniu wykopów, nie będąc nadmiarem objętości robót ziemnych, zostały za zgodą Inspektora nadzoru wywiezione przez Wykonawcę poza teren budowy z przeznaczeniem innym niż budowa nasypów lub wykonanie prac objętych kontraktem, Wykonawca jest zobowiązany do dostarczenia równoważnej objętości gruntów przydatnych ze źródeł własnych, zaakceptowanych przez Inspektora nadzoru.

Grunty i materiały nieprzydatne do budowy nasypów, powinny być wywiezione przez Wykonawcę na odkład. Zapewnienie terenów na odkład należy do obowiązków Zamawiającego, o ile nie określono tego inaczej w kontrakcie. Inspektor nadzoru może nakazać pozostawienie na terenie budowy gruntów, których czasowa nieprzydatność wynika jedynie z powodu zamarznięcia lub nadmiernej wilgotności.

## **3. SPRZĘT**

### **3.1. Ogólne wymagania dotyczące sprzętu**

Wykonawca jest zobowiązany do używania jedynie takiego sprzętu, który nie spowoduje niekorzystnego wpływu na jakość wykonywanych robót. Sprzęt używany do robót powinien być zgodny z ofertą Wykonawcy i powinien odpowiadać pod względem typów i ilości wskazaniom zawartym w SST, PZJ lub projekcie organizacji robót, zaakceptowanym przez Inspektora nadzoru, w przypadku braku ustaleń w takich dokumentach sprzęt powinien być uzgodniony i zaakceptowany przez Inspektora nadzoru.

Liczba i wydajność sprzętu będzie gwarantować przeprowadzenie robót, zgodnie z zasadami określonymi w dokumentacji projektowej, SST i wskazaniach Inspektora nadzoru w terminie przewidzianym umową.

Sprzęt będący własnością Wykonawcy lub wynajęty do wykonania robót ma być utrzymywany w dobrym stanie i gotowości do pracy. Będzie on zgodny z normami ochrony środowiska i przepisami dotyczącymi jego użytkowania.

Wykonawca dostarczy Inspektorowi nadzoru kopie dokumentów potwierdzających dopuszczenie sprzętu do użytkowania, tam gdzie jest to wymagane przepisami.

Jeżeli dokumentacja projektowa lub SST przewidują możliwość wariantowego użycia sprzętu przy wykonywanych robotach, Wykonawca powiadomi Inspektora nadzoru o swoim zamiarze wyboru i uzyska jego akceptację przed użyciem sprzętu. Wybrany sprzęt, po akceptacji Inspektora nie może być później zmieniany bez jego zgody.

Jakikolwiek sprzęt, maszyny, urządzenia i narzędzia nie gwarantujące zachowania warunków umowy, zostaną przez Inspektora nadzoru zdyskwalifikowane i nie dopuszczone do robót.

### 3.2. Sprzęt do robót ziemnych

Wykonawca przystępujący do wykonania robót ziemnych powinien wykazać się możliwością korzystania z następującego sprzętu do:

- odspajania i wydobywania gruntów (narzędzia mechaniczne, młoty pneumatyczne, zrywarki, koparki, ładowarki, wiertarki mechaniczne itp.),
- jednoczesnego wydobywania i przemieszczania gruntów (spycharki, zgarniarki, równiarki, urządzenia do hydromechanizacji itp.),
- transportu mas ziemnych (samochody wywrotki, samochody skrzyniowe, taśmociągi itp.),
- sprzętu zagęszczającego (walce, ubijaki, płyty wibracyjne itp.).

## 4. TRANSPORT

### 4.1. Ogólne wymagania dotyczące transportu

Wykonawca jest zobowiązany do stosowania jedynie takich środków transportu, które nie wpłyną niekorzystnie na jakość wykonywanych robót i właściwości przewożonych materiałów.

Liczba środków transportu będzie zapewniać prowadzenie robót zgodnie z zasadami określonymi w dokumentacji projektowej, SST i wskazaniach Inspektora nadzoru w terminie przewidzianym w umowie.

Przy ruchu na drogach publicznych pojazdy będą spełniać wymagania dotyczące przepisów ruchu drogowego w odniesieniu do dopuszczalnych obciążeń na osie i innych parametrów technicznych. Środki transportu nie odpowiadające warunkom dopuszczalnych obciążeń na osie mogą być dopuszczone przez Inspektora nadzoru pod warunkiem przywrócenia stanu pierwotnego użytkowanych odcinków dróg na koszt Wykonawcy.

Wykonawca będzie usuwać na bieżąco, na własny koszt, wszelkie zanieczyszczenia spowodowane jego pojazdami na drogach publicznych oraz dojazdach do terenu budowy.

### 4.2. Transport gruntów

Wybór środków transportowych oraz metod transportu powinien być dostosowany do kategorii gruntu (materiału), jego objętości, technologii odspajania i załadunku oraz odległości transportu. Wydajność środków transportowych powinna być ponadto dostosowana do wydajności sprzętu stosowanego do urabiania i wbudowania gruntu (materiału).

Zwiększenie odległości transportu ponad wartości zatwierdzone nie może być podstawą roszczeń Wykonawcy, dotyczących dodatkowej zapłaty za transport, o ile zwiększone odległości nie zostały wcześniej zaakceptowane na piśmie przez Inspektora nadzoru.

## 5. WYKONANIE ROBÓT

### 5.1. Ogólne zasady wykonania robót

Wykonawca jest odpowiedzialny za prowadzenie robót zgodnie z umową oraz za jakość zastosowanych materiałów i wykonywanych robót, za ich zgodność z dokumentacją projektową, wymaganiami SST, PZJ, projektu organizacji robót oraz poleceniami Inspektora nadzoru.

Wykonawca ponosi odpowiedzialność za dokładne wytyczenie w planie i wyznaczenie wysokości wszystkich

elementów robót zgodnie z wymiarami i rzędnymi określonymi w dokumentacji projektowej lub przekazanymi na piśmie przez Inspektora nadzoru. Następstwa jakiegokolwiek błędu spowodowanego przez Wykonawcę w wytyczeniu i wyznaczaniu robót zostaną, jeśli wymagać tego będzie Inspektor nadzoru, poprawione przez Wykonawcę na własny koszt.

Sprawdzenie wytyczenia robót lub wyznaczenia wysokości przez Inspektora nadzoru nie zwalnia Wykonawcy od odpowiedzialności za ich dokładność.

Decyzje Inspektora nadzoru dotyczące akceptacji lub odrzucenia materiałów i elementów robót będą oparte na wymaganiach sformułowanych w dokumentach umowy, dokumentacji projektowej i w SST, a także w normach i wytycznych. Przy podejmowaniu decyzji Inspektor nadzoru uwzględni wyniki badań materiałów i robót, rozrzuty normalnie występujące przy produkcji i przy badaniach materiałów, doświadczenia z przeszłości, wyniki badań naukowych oraz inne czynniki wpływające na rozważaną kwestię.

Polecenia Inspektora nadzoru będą wykonywane nie później niż w czasie przez niego wyznaczonym, po ich otrzymaniu przez Wykonawcę, pod groźbą zatrzymania robót. Skutki finansowe z tego tytułu ponosi Wykonawca.

## 5.2. Dokładność wyznaczenia i wykonania wykopu

Kontury robót ziemnych pod fundamenty lub wykopy ulegające późniejszemu zasypaniu należy wyznaczyć przed przystąpieniem do wykonywania robót ziemnych.

Przy wykonywaniu wykopów pod fundamenty budynków zasadnicze linie budynków i krawędzi wykopów powinny być wytyczone na ławach ciesielskich, umocowanych trwale poza obszarem wykonywanych robót ziemnych. Wytyczenie zasadniczych linii na ławach powinno być sprawdzane przez nadzór techniczny Inwestora i potwierdzone zapisem w dzienniku budowy.

Tyczenie obrysu wykopu powinno być wykonane z dokładnością do  $\pm 5$  cm dla wyznaczenia charakterystycznych punktów załamania.

Odchylenie osi wykopu lub nasypu od osi projektowanej nie powinno być większe niż  $\pm 10$  cm. Różnice w stosunku do projektowanych rzędnych robót ziemnych nie może przekroczyć  $+1$  cm i  $-3$  cm.

Szerokość wykopu nie może różnić się od szerokości projektowanej o więcej niż  $\pm 10$  cm, a krawędzie wykopu nie powinny mieć wyraźnych załamania w planie.

Pochylenie skarp nie powinno różnić się od projektowanego o więcej niż 10% jego wartości wyrażonej tangensem kąta. Maksymalna głębokość nierówności na powierzchni skarp nie powinna przekraczać 10 cm przy pomiarze łatą 3-metrową.

## 5.3. Odwodnienia robót ziemnych

Niezależnie od budowy urządzeń, stanowiących elementy systemów odwadniających, ujętych w dokumentacji projektowej. Wykonawca powinien, o ile wymagają tego warunki terenowe, wykonać urządzenia, które zapewnią odprowadzenie wód gruntowych i opadowych poza obszar robót ziemnych, tak aby zabezpieczyć grunty przed przewilgoceniem i nawodnieniem. Wykonawca ma obowiązek takiego wykonywania wykopów i nasypów, aby powierzchniom, gruntu nadawać w całym okresie trwania robót spadki, zapewniające prawidłowe odwodnienie.

Jeżeli w skutek zaniedbania Wykonawcy, grunty ulegną nawodnieniu, które spowoduje ich długotrwałą nieprzydatność, Wykonawca ma obowiązek usunięcia tych gruntów i zastąpienia ich gruntami przydatnymi na własny koszt bez jakichkolwiek dodatkowych opłat ze strony Zamawiającego za te czynności, jak również za dowieziony grunt.

Odprowadzenie wód do istniejących zbiorników naturalnych i urządzeń odwadniających musi być poprzedzone uzgodnieniem z odpowiednimi instytucjami.

## 5.4. Odwodnienie wykopów

Technologia wykonania wykopu musi umożliwiać jego prawidłowe odwodnienie w całym okresie trwania robót ziemnych.

W czasie robót ziemnych należy zachować odpowiedni spadek podłużny rowków odwadniających, umożliwiających szybki odpływ wód z wykopu.

Źródła wody odsłonięte przy wykonywaniu wykopów, należy ująć w rowy i/lub dreny. Wody opadowe i gruntowe należy odprowadzić poza teren pasa robót ziemnych.

## 6. KONTROLA JAKOŚCI ROBÓT

### 6.1. Ogólne zasady kontroli jakości robót

#### 6.1.1. Program zapewnienia jakości

Do obowiązków Wykonawcy należy opracowanie i przedstawienie do aprobaty Inspektora nadzoru programu zapewnienia jakości, w którym przedstawi on zamierzony sposób wykonania robót, możliwości techniczne, kadrowe i organizacyjne gwarantujące wykonanie robót zgodnie z dokumentacją projektową, SST oraz poleceniami i ustaleniami przekazanymi przez Inspektora nadzoru.

Program zapewnienia jakości będzie zawierać:

a) część ogólną opisującą:

- organizację wykonania robót, w tym terminie i sposób prowadzenia robót,
- organizację ruchu na budowie wraz z oznakowaniem robót,
- bhp,
- wykaz zespołów roboczych, ich kwalifikacje i przygotowanie praktyczne,
- wykaz osób odpowiedzialnych za jakość i terminowość wykonania poszczególnych elementów robót,
- system (sposób i procedurę) proponowanej kontroli i sterowania jakością wykonywanych robót,
- wyposażenie w sprzęt i urządzenia do pomiarów i kontroli (opis laboratorium własnego lub laboratorium, któremu Wykonawca zamierza zlecić prowadzenie badań),
- sposób oraz formę gromadzenia wyników badań laboratoryjnych, zapis pomiarów, nastaw mechanizmów sterujących, a także wyciąganych wniosków i zastosowanych korekt w procesie technologicznym, proponowany sposób i formę przekazywania tych informacji Inspektorowi nadzoru,

b) część szczegółową opisującą dla każdego asortymentu robót:

- wykaz maszyn i urządzeń stosowanych na budowie z ich parametrami technicznymi oraz wyposażeniem w mechanizmy do sterowania i urządzenia pomiarowo-kontrolne,
- rodzaje i ilość środków transportu oraz urządzeń do magazynowania i załadunku materiałów, spoiw, lepiszczy, kruszyw itp.,
- sposób zabezpieczenia i ochrony ładunków przed utratą ich właściwości w czasie transportu,
- sposób i procedurę pomiarów i badań (rodzaj i częstotliwość, pobieranie próbek, legalizacja i sprawdzanie urządzeń itp.) prowadzonych podczas dostaw materiałów, wytwarzania mieszanek i wykonywania poszczególnych elementów robót,
- sposób postępowania z materiałami i robotami nie odpowiadającymi wymaganiom.

#### 6.1.2. Zasady kontroli jakości robót

Celem kontroli robót będzie takie sterowanie ich przygotowaniem i wykonaniem, aby osiągnąć założoną jakość robót.

Wykonawca jest odpowiedzialny za pełną kontrolę robót i jakości materiałów. Wykonawca zapewni odpowiedni system kontroli, włączając personel, laboratorium, sprzęt, zaopatrzenie i wszystkie urządzenia niezbędne do pobierania próbek i badań materiałów oraz robót.

Przed zatwierdzeniem systemu kontroli Inspektor nadzoru może zażądać od Wykonawcy przeprowadzenia badań w celu zademonstrowania, że poziom ich wykonania jest zadawalający.

Wykonawca będzie przeprowadzać pomiary i badania materiałów oraz robót z częstotliwością zapewniającą stwierdzenie, że roboty wykonano zgodnie z wymaganiami zawartymi w dokumentacji projektowej i SST.

Minimalne wymagania co do zakresu badań i ich częstotliwości są określone w SST, normach i wytycznych. W przypadku, gdy nie zostały one tam określone, Inspektor nadzoru ustali jaki zakres kontroli jest konieczny, aby zapewnić wykonanie robót zgodnie z umową.

Wykonawca dostarczy Inspektorowi nadzoru świadectwa, że wszystkie stosowane urządzenia i sprzęt badawczy posiadają ważną legalizację, zostały prawidłowo wykalibrowane i odpowiadają wymaganiom norm określających procedury badań.

Inspektor nadzoru będzie mieć nieograniczony dostęp do pomieszczeń laboratoryjnych, w celu ich inspekcji.

Inspektor nadzoru będzie przekazywać Wykonawcy pisemne informacje o jakichkolwiek niedociągnięciach dotyczących urządzeń laboratoryjnych, sprzętu, zaopatrzenia laboratorium, pracy personelu lub metod badawczych. Jeżeli niedociągnięcia te będą tak poważne, że mogą wpłynąć ujemnie na wyniki badań, Inspektor nadzoru natychmiast wstrzyma użycie do robót badanych materiałów i dopuści je do użytku dopiero wtedy, gdy niedociągnięcia w pracy laboratorium Wykonawcy zostaną usunięte i stwierdzona zostanie odpowiednia jakość tych materiałów.

Wszystkie koszty związane z organizowaniem i prowadzeniem badań materiałów ponosi Wykonawca.

#### 6.1.3. Pobieranie próbek

Próbki będą pobierane losowo. Zaleca się stosowanie statystycznych metod pobierania próbek, opartych na zasadzie, że wszystkie jednostkowe elementy produkcji mogą być z jednakowym prawdopodobieństwem wytypowane do badań.

Inspektor nadzoru będzie mieć zapewnioną możliwość udziału w pobieraniu próbek. Na zlecenie Inspektora nadzoru Wykonawca będzie przeprowadzać dodatkowe badania tych materiałów, które budzą wątpliwości co do jakości, o ile kwestionowane materiały nie zostaną przez Wykonawcę usunięte lub ulepszone z własnej woli. Koszty tych dodatkowych badań pokrywa Wykonawca tylko w przypadku stwierdzenia usterek; w przeciwnym przypadku koszty te pokrywa Zamawiający.

Pojemniki do pobierania próbek będą dostarczone przez Wykonawcę i zatwierdzone przez Inspektora nadzoru. Próbki dostarczone przez Wykonawcę do badań będą odpowiednio opisane i oznakowane, w sposób zaakceptowany przez Inspektora nadzoru.

#### 6.1.4. Badania i pomiary

Wszystkie badania i pomiary będą przeprowadzone zgodnie z wymaganiami norm. W przypadku, gdy normy nie obejmują jakiegokolwiek badania wymaganego w SST, stosować można wytyczne krajowe, albo inne procedury, zaakceptowane przez Inspektora nadzoru.

Przed przystąpieniem do pomiarów lub badań, Wykonawca powiadomi Inspektora nadzoru o rodzaju, miejscu i terminie pomiaru lub badania. Po wykonaniu pomiaru lub badania, Wykonawca przedstawi na piśmie ich wyniki do akceptacji Inspektora nadzoru.

#### 6.1.5. Raporty z badań

Wykonawca będzie przekazywać Inspektorowi nadzoru kopie raportów z wynikami badań jak najszybciej, nie później jednak niż w terminie określonym w programie zapewnienia jakości.

Wyniki badań (kopie) będą przekazywane Inspektorowi nadzoru na formularzach według dostarczonego przez niego wzoru lub innych, przez niego zaaprobowanych.

#### 6.1.6. Badania prowadzone przez Inspektora

Dla celów kontroli jakości i zatwierdzenia, Inspektor nadzoru uprawniony jest do dokonywania kontroli, pobierania próbek i badania materiałów u źródła ich wytwarzania i zapewniona mu będzie wszelka potrzebna do tego pomoc ze strony Wykonawcy i producenta materiałów.

Inspektor nadzoru, po uprzedniej weryfikacji systemu kontroli robót prowadzonego przez Wykonawcę, będzie oceniać zgodność materiałów i robót z wymaganiami SST na podstawie wyników badań dostarczonych przez Wykonawcę.

Inspektor nadzoru może pobierać próbki materiałów i prowadzić badania niezależnie od Wykonawcy, na swój koszt. Jeżeli wyniki tych badań wykażą, że raporty Wykonawcy są niewiarygodne, to Inspektor nadzoru poleci Wykonawcy lub zleci niezależnemu laboratorium przeprowadzenie powtórnych lub dodatkowych badań, albo oprze się wyłącznie na własnych badaniach przy ocenie zgodności materiałów i robót z dokumentacją projektową i SST. W takim przypadku, całkowite koszty powtórnych lub dodatkowych badań i pobierania próbek poniesione zostaną przez Wykonawcę.

#### 6.1.7. Certyfikaty i deklaracje

Inspektor nadzoru może dopuścić do użycia tylko te materiały, które posiadają:

1. certyfikat na znak bezpieczeństwa wykazujący, że zapewniono zgodność z kryteriami technicznymi określonymi na podstawie Polskich Norm, aprobat technicznych oraz właściwych przepisów i dokumentów technicznych,
2. deklarację zgodności lub certyfikat zgodności z:
  - Polską Normą,
  - aprobatą techniczną, w przypadku wyrobów, dla których nie ustanowiono Polskiej Normy, jeżeli nie są objęte certyfikacją określoną w pkt. 1, i które spełniają wymogi SST.

W przypadku materiałów, dla których ww. dokumenty są wymagane przez SST, każda ich partia dostarczona do robót będzie posiadać te dokumenty, określające w sposób jednoznaczny jej cechy.

#### 6.1.8. Dokumenty budowy

##### [1] Dziennik budowy

Dziennik budowy jest wymaganym dokumentem prawnym obowiązującym Zamawiającego i Wykonawcę w okresie od przekazania Wykonawcy terenu budowy do końca okresu gwarancyjnego. Odpowiedzialność za prowadzenie dziennika budowy zgodnie z obowiązującymi przepisami spoczywa na Wykonawcy.

Zapisy w dzienniku budowy będą dokonywane na bieżąco i będą dotyczyć przebiegu robót, stanu bezpieczeństwa ludzi i mienia oraz technicznej i gospodarczej strony budowy.

Każdy zapis w dzienniku budowy będzie opatrzony datą jego dokonania, podpisem osoby, która dokonała zapisu, z podaniem jej imienia i nazwiska oraz stanowiska służbowego. Zapisy będą czytelne, dokonane trwałą techniką, w porządku chronologicznym, bezpośrednio jeden pod drugim, bez przerw.

Załączone do dziennika budowy protokoły i inne dokumenty będą oznaczone kolejnym numerem załącznika i opatrzone datą i podpisem Wykonawcy i Inspektora nadzoru.

Do dziennika budowy należy wpisywać w szczególności:

- datę przekazania Wykonawcy terenu budowy,
- datę przekazania przez Zamawiającego dokumentacji projektowej,
- uzgodnienie przez Inspektora nadzoru programu zapewnienia jakości i harmonogramów robót,
- terminy rozpoczęcia i zakończenia poszczególnych elementów robót,
- przebieg robót, trudności i przeszkody w ich prowadzeniu, okresy i przyczyny przerw w robotach,
- uwagi i polecenia Inspektora nadzoru,
- daty zarządzenia wstrzymania robót, z podaniem powodu,
- zgłoszenia i daty odbiorów robót zanikających i ulegających zakryciu, częściowych i ostatecznych odbiorów robót,
- wyjaśnienia, uwagi i propozycje Wykonawcy,
- stan pogody i temperaturę powietrza w okresie wykonywania robót podlegających ograniczeniom lub wymaganiom w związku z warunkami klimatycznymi,
- zgodność rzeczywistych warunków geotechnicznych z ich opisem w dokumentacji projektowej,
- dane dotyczące czynności geodezyjnych (pomiarowych) dokonywanych przed i w trakcie wykonywania robót,
- dane dotyczące sposobu wykonywania zabezpieczenia robót,
- dane dotyczące jakości materiałów, pobierania próbek oraz wyniki przeprowadzonych badań z podaniem kto je przeprowadzał,



- wyniki prób poszczególnych elementów budowli z podaniem kto je przeprowadzał,
- inne istotne informacje o przebiegu robót.

Propozycje, uwagi i wyjaśnienia Wykonawcy, wpisane do dziennika budowy będą przedłożone Inspektorowi nadzoru do ustosunkowania się.

Decyzje Inspektora nadzoru wpisane do dziennika budowy Wykonawca podpisuje z zaznaczeniem ich przyjęcia lub zajęcia stanowiska.

Wpis projektanta do dziennika budowy obliuguje Inspektora nadzoru do ustosunkowania się. Projektant nie jest jednak stroną umowy i nie ma uprawnień do wydawania poleceń Wykonawcy robót.

#### [2] Rejestr obmiarów

Rejestr obmiarów stanowi dokument pozwalający na rozliczenie faktycznego postępu każdego z elementów robót. Obmiary wykonanych robót przeprowadza się w sposób ciągły w jednostkach przyjętych w kosztorysie i wpisuje do rejestru obmiarów.

#### [3] Dokumenty laboratoryjne

Dzienniki laboratoryjne, deklaracje zgodności lub certyfikaty zgodności materiałów, orzeczenia o jakości materiałów, recepty robocze i kontrolne wyniki badań Wykonawcy będą gromadzone w formie uzgodnionej w programie zapewnienia jakości. Dokumenty te stanowią załączniki do odbioru robót. Winny być udostępnione na każde życzenie Inspektora nadzoru.

#### [4] Pozostałe dokumenty budowy

Do dokumentów budowy zalicza się, oprócz wymienionych w punktach [1]-[3], następujące dokumenty:

- a) pozwolenie na realizację zadania budowlanego,
- b) protokoły przekazania terenu budowy,
- c) umowy cywilnoprawne z osobami trzecimi i inne umowy cywilnoprawne,
- d) protokoły odbioru robót,
- e) protokoły z narad i ustaleń,
- f) korespondencję na budowie.

#### [5] Przechowywanie dokumentów budowy

Dokumenty budowy będą przechowywane na terenie budowy w miejscu odpowiednio zabezpieczonym.

Zaginięcie któregośkolwiek z dokumentów budowy spowoduje jego natychmiastowe odtworzenie w formie przewidzianej prawem.

Wszelkie dokumenty budowy będą zawsze dostępne dla Inspektora nadzoru i przedstawiane do wglądu na życzenie Zamawiającego.

## 6.2. Badania i pomiary w czasie wykonywania robót ziemnych

### 6.2.1. Sprawdzenie odwodnienia

Sprawdzenie odwodnienia wykopu ziemnego polega na kontroli zgodności z wymaganiami specyfikacji określonymi w pkt. 5 oraz z dokumentacją projektową.

Szczególną uwagę należy zwrócić na:

- właściwe ujęcie i odprowadzenie wód opadowych,
- właściwe ujęcie i odprowadzenie wsięków wodnych.

### 6.2.2. Sprawdzenie jakości wykonania robót

Czynności wchodzące w zakres sprawdzania jakości wykonania robót określono w pkt. 6.1.

## 6.3. Badania do odbioru wykopu fundamentowego

### 6.3.1. Częstotliwość oraz zakres badań i pomiarów

Częstotliwość oraz zakres badań i pomiarów do odbioru wykopu ziemnego podaje tablica 3.

**Tablica 3**

Lp.	Badana cecha	Minimalna częstotliwość badań i pomiarów
1	Pomiar szerokości wykopu ziemnego	Pomiar taśmą, szablonem, łątą o długości 3 m i poziomicą lub

2	Pomiar szerokości dna wykopu	niwelatorem, w odstępach co 20 m
3	Pomiar rzędnych powierzchni wykopu ziemnego	
4	Pomiar pochylenia skarp	
5	Pomiar równości powierzchni wykopu	
6	Pomiar równości skarp	
7	Pomiar spadów podłużnego powierzchni wykopu	Pomiar niwelatorem rzędnych w odstępach co 20 m oraz w punktach wątpliwych

#### 6.3.2. Szerokość wykopu ziemnego

Szerokość wykopu ziemnego nie może różnić się od szerokości projektowanej o więcej niż  $\pm 10$  cm.

#### 6.3.3. Rzędne wykopu ziemnego

Rzędne wykopu ziemnego nie mogą różnić się od rzędnych projektowanych o więcej niż  $-3$  cm lub  $+1$  cm.

#### 6.3.4. Pochylenie skarp

Pochylenie skarp nie może różnić się od pochylenia projektowanego o więcej niż 10% wartości pochylenia wyrażonego tangensem kąta.

#### 6.3.5. Równość dna wykopu

Nierówności powierzchni dna wykopu mierzone łatą 3-metrową nie mogą przekraczać 3 cm.

#### 6.3.6. Równość skarp

Nierówności skarp, mierzone łatą 3-metrową nie mogą przekraczać  $\pm 10$  cm.

### 6.4. Zasady postępowania z wadliwie wykonanymi robotami

Wszystkie materiały nie spełniające wymagań podanych w odpowiednich punktach specyfikacji, zostaną odrzucone. Jeśli materiały, nie spełniające wymagań zostaną wbudowane lub zastosowane, to na polecenie Inspektora nadzoru Wykonawca wymieni je na właściwe, na własny koszt.

Wszystkie roboty, które wykazują większe odchylenia cech od określonych w punktach 5 i 6 specyfikacji powinny być ponownie wykonane przez Wykonawcę na jego koszt.

Na pisemne wystąpienie Wykonawcy, Inspektor nadzoru może uznać wadę za nie mającą zasadniczego wpływu na jakość robót i ustali zakres i wielkość potrąceń za obniżoną jakość.

## 7. OBMIAR ROBÓT

### 7.1. Ogólne zasady obmiaru robót

Obmiar robót będzie określać faktyczny zakres wykonywanych robót, zgodnie z dokumentacją projektową i SST, w jednostkach ustalonych w kosztorysie.

Obmiaru robót dokonuje Wykonawca po pisemnym powiadomieniu Inspektora nadzoru o zakresie obmierzanych robót i terminie obmiaru, co najmniej na 3 dni przed tym terminem.

Wyniki obmiaru będą wpisane do książki obmiarów.

Jakikolwiek błąd lub przeoczenie (opuszczenie) w ilości podanych w kosztorysie ofertowym lub gdzie indziej w SST nie zwalnia Wykonawcy od obowiązku ukończenia wszystkich robót. Błędne dane zostaną poprawione wg ustaleń Inspektora nadzoru na piśmie.

Obmiar gotowych robót będzie przeprowadzony z częstotliwością wymaganą do celu miesięcznej płatności na rzecz Wykonawcy lub w innym czasie określonym w umowie lub oczekiwanym przez Wykonawcę i Inspektora nadzoru.

### 7.2. Zasady określania ilości robót

Długości pomiędzy wyszczególnionymi punktami skrajnymi będą obmierzone poziomo wzdłuż linii osiowej.

Jeśli SST właściwe dla danych robót nie wymagają inaczej, objętości będą wyliczone w  $m^3$  jako długość pomnożona przez średni przekrój wg objętości wykopu w stanie rodzinnym.

W przypadkach technicznie uzasadnionych, gdy ilości robót ziemnych obliczenie wg obmiaru w wykopie nie jest możliwe, należy je obliczać wg obmiaru na środkach transportowych lub nasypie z uwzględnieniem współczynnika spulchnienia gruntu, podanym w tablicy nr 1 z tym, że dolne wartości stosować w nasypach przed ich zagęszczeniem, a górne przy obliczaniu objętości na jednostkach transportowych.

Ilości, które mają być obmierzone wagowo, będą ważone w tonach lub kilogramach, zgodnie z wymaganiami SST.

### 7.3. Urządzenia i sprzęt pomiarowy

Wszystkie urządzenia i sprzęt pomiarowy, stosowany w czasie obmiaru robót będą zaakceptowane przez Inspektora nadzoru.

Urządzenia i sprzęt pomiarowy zostaną dostarczone przez Wykonawcę. Jeżeli urządzenia te lub sprzęt wymagają badań atestujących, to Wykonawca będzie posiadać ważne świadectwa legalizacji.

Wszystkie urządzenia pomiarowe będą przez Wykonawcę utrzymywane w dobrym stanie, w całym okresie trwania robót.

### 7.4. Wagi i zasady wdrażania

Wykonawca dostarczy i zainstaluje urządzenia wagowe odpowiadające odnośnym wymaganiom SST. Będzie utrzymywać to wyposażenie, zapewniając w sposób ciągły zachowanie dokładności wg norm zatwierdzonych przez Inspektora nadzoru.

### 7.5. Czas przeprowadzenia obmiaru

Obmiary będą przeprowadzone przed częściowym lub ostatecznym odbiorem odcinków robót, a także w przypadku występowania dłuższej przerwy w robotach.

Obmiar robót zanikających przeprowadza się w czasie ich wykonywania.

Obmiar robót podlegających zakryciu przeprowadza się przed ich zakryciem.

Roboty pomiarowe do obmiaru oraz nieodzwonne obliczenia będą wykonane w sposób zrozumiały i jednoznaczny.

Wymiary skomplikowanych powierzchni lub objętości będą uzupełnione odpowiednimi szkicami umieszczonymi w karcie książki obmiarów. W razie braku miejsca, szkice mogą być dołączone w formie oddzielnego załącznika do książki obmiarów, którego wzór zostanie uzgodniony z Inspektorem nadzoru.

## 8. ODBIÓR ROBÓT

### 8.1. Rodzaje odbiorów robót

W zależności od ustaleń odpowiednich SST, roboty podlegają następującym etapom odbioru:

- a) odbiorowi robót zanikających i ulegających zakryciu,
- b) odbiorowi częściowemu,
- c) odbiorowi ostatecznemu,
- d) odbiorowi pogwarancyjnemu.

### 8.2. Odbiór robót zanikających i ulegających zakryciu

Odbiór robót zanikających i ulegających zakryciu polega na finalnej ocenie ilości i jakości wykonywanych robót, które w dalszym procesie realizacji ulegną zakryciu.

Odbiór robót zanikających i ulegających zakryciu będzie dokonany w czasie umożliwiającym wykonanie ewentualnych korekt i poprawek bez hamowania ogólnego postępu robót.

Odbioru robót dokonuje Inspektor nadzoru lub komisja powołana przez Zamawiającego.

Gotowość danej części robót do odbioru zgłasza Wykonawca wpisem do dziennika budowy i jednoczesnym powiadomieniem Inspektora nadzoru. Odbiór będzie przeprowadzony niezwłocznie, nie później jednak niż w ciągu 3 dni od daty zgłoszenia wpisem do dziennika budowy i powiadomienia o tym fakcie Inspektora nadzoru.

Jakość i ilość robót ulegających zakryciu ocenia Inspektor nadzoru na podstawie dokumentów zawierających komplet wyników badań laboratoryjnych i w oparciu o przeprowadzone pomiary, w konfrontacji z dokumentacją projektową, SST i poprzednimi ustaleniami.

### 8.3. Odbiór częściowy

Odbiór częściowy polega na ocenie ilości i jakości wykonanych części robót. Odbioru częściowego robót dokonuje się wg zasad, jak przy odbiorze ostatecznym robót. Odbioru robót dokonuje Inspektor nadzoru.

### 8.4. Odbiór ostateczny robót

#### 8.4.1. Zasady odbioru ostatecznego robót

Odbiór ostateczny polega na finalnej ocenie rzeczywistego wykonania robót w odniesieniu do ich ilości, jakości i wartości.

Całkowite zakończenie robót oraz gotowość do odbioru ostatecznego będzie stwierdzona przez Wykonawcę wpisem do dziennika budowy z bezzwłocznym powiadomieniem na piśmie o tym fakcie Inspektora nadzoru.

Odbiór ostateczny robót nastąpi w terminie ustalonym w dokumentach umowy, licząc od dnia potwierdzenia przez Inspektora nadzoru zakończenia robót i przyjęcia dokumentów, o których mowa w punkcie 8.4.2.

Odbioru ostatecznego robót dokona komisja wyznaczona przez Zamawiającego w obecności Inspektora nadzoru i Wykonawcy. Komisja odbierająca roboty dokona ich oceny jakościowej na podstawie przedłożonych dokumentów, wyników badań i pomiarów, ocenie wizualnej oraz zgodności wykonania robót z dokumentacją projektową i SST.

W toku odbioru ostatecznego robót, komisja zapozna się z realizacją ustaleń przyjętych w trakcie odbiorów robót zanikających i ulegających zakryciu, zwłaszcza w zakresie wykonania robót uzupełniających i robót poprawkowych.

W przypadku stwierdzenia przez komisję, że jakość wykonywanych robót w poszczególnych asortymentach nieznacznie odbiega od wymaganej dokumentacją projektową i SST z uwzględnieniem tolerancji i nie ma większego wpływu na cechy eksploatacyjne obiektu i bezpieczeństwo ruchu, komisja dokona potrąceń, oceniając pomniejszoną wartość wykonywanych robót w stosunku do wymagań przyjętych w dokumentach umowy.

#### 8.4.2. Dokumenty do odbioru ostatecznego

Podstawowym dokumentem do dokonania odbioru ostatecznego robót jest protokół odbioru ostatecznego robót, sporządzony wg wzoru ustalonego przez Zamawiającego.

Do odbioru ostatecznego Wykonawca jest zobowiązany przygotować następujące dokumenty:

1. dokumentację projektową z naniesionymi zmianami oraz dodatkową, jeśli została sporządzona w trakcie realizacji umowy,
2. szczegółowe specyfikacje techniczne (podstawowe z dokumentów umowy i ew. uzupełniające lub zamiennie),
3. recepty i ustalenia technologiczne,
4. dzienniki budowy i książki obmiarów (oryginały),

5. wyniki pomiarów kontrolnych oraz badań i oznaczeń laboratoryjnych, zgodne z SST i ew. PZJ,
6. deklaracje zgodności lub certyfikaty zgodności wbudowanych materiałów, zgodnie z SST i ew. PZJ,
7. opinię technologiczną sporządzoną na podstawie wszystkich wyników badań i pomiarów załączonych dokumentów odbioru, wykonanych zgodnie z SST i PZJ,
8. rysunki (dokumentacje) na wykonanie robót towarzyszących (np. na przełożenie linii telefonicznej, energetycznej, gazowej, oświetlenia itp.) oraz protokoły odbioru i przekazania tych robót właścicielom urządzeń,
9. geodezyjną inwentaryzację powykonawczą robót i sieci uzbrojenia terenu,
10. kopię mapy zasadniczej powstałej w wyniku geodezyjnej inwentaryzacji powykonawczej.

W przypadku, gdy wg komisji, roboty pod względem przygotowania dokumentacyjnego nie będą gotowe do odbioru ostatecznego, komisja w porozumieniu z Wykonawcą wyznaczy ponowny termin odbioru ostatecznego robót.

Wszystkie zarządzone przez komisję roboty poprawkowe lub uzupełniające będą zestawione wg wzoru ustalonego przez Zamawiającego.

Termin wykonania robót poprawkowych i robót uzupełniających wyznaczy komisja i stwierdzi ich wykonanie.

### 8.5. Odbiór pogwarancyjny

Odbiór pogwarancyjny polega na ocenie wykonanych robót związanych z usunięciem wad zaistniałych w okresie gwarancyjnym.

Odbiór pogwarancyjny będzie dokonany na podstawie oceny wizualnej obiektu z uwzględnieniem zasad opisanych w punkcie 8.4. „Odbiór ostateczny robót”.

## 9. PODSTAWA PŁATNOŚCI

### 9.1. Ustalenia ogólne

Podstawą płatności jest cena jednostkowa skalkulowana przez Wykonawcę za jednostkę obmiarową ustaloną dla danej pozycji kosztorysu.

Dla pozycji kosztorysowych wycenionych ryczałtowo podstawą płatności jest wartość (kwota) podana przez Wykonawcę w danej pozycji kosztorysu.

Cena jednostkowa lub kwota ryczałtowa pozycji kosztorysowej będzie uwzględniać wszystkie czynności, wymagania i badania składające się na jej wykonanie, określone dla tej roboty w SST i w dokumentacji projektowej.

Ceny jednostkowe lub kwoty ryczałtowe robót będą obejmować:

- robocizną bezpośrednią wraz z towarzyszącymi kosztami,
- wartość zużytych materiałów wraz z kosztami zakupu, magazynowania, ewentualnych ubytków i transportu na teren budowy,
- wartość pracy sprzętu wraz z towarzyszącymi kosztami,
- koszty pośrednie, zysk kalkulacyjny i ryzyko.

Ceny jednostkowe mogą być waloryzowane zgodnie z ustaleniami umownymi.

Do cen jednostkowych nie należy wliczać podatku VAT.

### 9.2. Organizacja ruchu

Koszty związane z organizacją ruchu obejmują:

- a) opracowanie oraz uzgodnienie z Inspektorem nadzoru i odpowiednimi instytucjami, projektu organizacji ruchu na czas trwania budowy, wraz z dostarczeniem kopii projektu Inspektora nadzoru i wprowadzeniem dalszych zmian i uzgodnień wynikających z postępu robót,
- b) ustawienie tymczasowego oznakowania i oświetlenia, zgodnie z wymaganiami bezpieczeństwa ruchu,
- c) opłaty/dzierżawy terenu,
- d) przygotowanie terenu,
- e) konstrukcję tymczasowej nawierzchni, ramp, chodników, krawężników, barier, oznakowań i drenażu,
- f) tymczasową przebudowę urządzeń obcych.

Koszt utrzymania organizacji ruchu:

- a) oczyszczanie, przestawienie, przykrycie i usunięcie tymczasowych oznakowań pionowych, poziomych, barier i

światel.

Koszt uruchomienia i likwidacji dotyczących organizacji ruchu obejmuje:

- a) usunięcie wbudowanych materiałów i oznakowania,
- b) doprowadzenie terenu do stanu pierwotnego,
- c) koszty związane z organizacją ruchu publicznego.

## 10. PRZEPISY ZWIĄZANE

### 10.1. Normy

1. PN-B-02480 Grunty budowlane. Określenia. Symbole. Podział i opis gruntów.
2. PN-B-04452 Grunty budowlane. Badania polowe.
3. PN-B-04481 Grunty budowlane. Badania próbek gruntów.
4. PN-B-04493 Grunty budowlane. Oznaczanie kapilarności biernej.
5. BN-77/8931-12 Oznaczanie wskaźnika zagęszczenia gruntu.
6. PN-B-06050 Roboty ziemne budowlane. Wymagania w zakresie wykonywania i badania przy odbiorze.

### 10.2. Inne dokumenty

- [1] Ustawa z dnia 7 lipca 1994 r. – Prawo budowlane (Dz. U. z 2002 r. Nr 106 poz. 1126) z późniejszymi zmianami (ostatnia zmiana z 2003 r. Dz. U. Nr 80 poz. 718).
- [2] Rozporządzenie Ministra Infrastruktury z dnia 26.06.2002 r. w sprawie dziennika budowy, montażu i rozbiórki tablicy informacyjnej oraz ogłoszenia zawierającego dane dotyczące bezpieczeństwa pracy i ochrony zdrowia (Dz. U. z 2002 r. Nr 108 poz. 953).
- [3] Rozporządzenie Ministra Infrastruktury z dnia 6 lutego 2003 r. w sprawie bezpieczeństwa i higieny pracy podczas wykonywania robót budowlanych (Dz. U. z 2003 r. Nr 48 poz. 401).

Tablica 1. Podział gruntów na kategorie

Kategoria	Rodzaj i charakterystyka gruntu lub materiału	Gęstość objętościowa w stanie naturalnym kN/m <sup>3</sup>	Przeciętne spulchnienie po odspojeniu w % od pierwotnej objętości <sup>1)</sup>
1	Piasek suchy bez spoiwa	15,7	od 5 do 15
	Gleba uprawna zaorana lub ogrodowa	11,8	od 5 do 15
	Torf bez korzeni	9,8	od 20 do 30
	Popioły lotne niezależne	11,8	od 5 do 15
2	Piasek wilgotny	16,7	od 15 do 25
	Piasek gliniasty, pył i lessy wilgotne, twaroplastyczne i plastyczne	17,7	od 15 do 25
	Gleba uprawna z darnią lub korzeniami grubości do 30 mm	12,7	od 15 do 25
	Torf z korzeniami grubości do 30 mm	10,8	od 20 do 30
	Nasyp z piasku oraz piasku gliniastego z gruzem, tłuczniem lub odpadkami drewna	16,7	od 15 do 25
	Żwir bez spoiwa lub mało spoisty	16,7	od 15 do 25
3	Piasek gliniasty, pył i lessy małowilgotne, półzwarte	18,6	od 20 do 30
	Gleba uprawna z korzeniami grubości ponad 30 mm	13,7	od 20 do 30
	Torf z korzeniami grubości ponad 30 mm	13,7	od 20 do 30
	Nasyp zleżały z piasku gliniastego, pyłu i lessu z gruzem, tłuczniem lub odpadkami drewna	18,6	od 20 do 30
	Rumosz skalny zwietrzelinowy z otoczkami o wymiarach do 40 mm	17,7	od 20 do 30
	Gлина, glina ciężka i ropy wilgotne, twaroplastyczne i plastyczne, bez głazów	19,6	od 20 do 30
	Mady i namuły gliniaste rzeczne	17,7	od 20 do 30
		19,6	
	Popioły lotne zleżałe	17,7	od 20 do 30
	19,6		
4	Less suchy zwarty	18,6	od 25 do 35
	Nasyp zleżały z gliny lub ropy z gruzem, tłuczniem i odpadkami drewna lub głazami o masie do 25 kg, stanowiącymi do 10% objętości gruntu	19,6	od 25 do 35
	Gлина, glina ciężka i ropy małowilgotne, półzwarte i zwarte	20,6	od 25 do 35
	Gлина zwałowa z głazami do 50 kg stanowiącymi do 10% objętości gruntu	20,6	od 25 do 35
	Gruz ceglany i rumowisko budowlane z blokami do 50 kg	16,7	od 25 do 35
	Hołupek miękki	19,6	od 25 do 35
	Grube otoczki lub rumosz o wymiarach do 90 mm lub z głazami o masie do 10 kg	19,6	od 25 do 35
		19,6	
5	Żużel hutniczy niezwiędziały	14,7	od 30 do 45
		19,6	
	Gлина zwałowa z głazami do 50 kg stanowiącymi 10÷30% objętości gruntu	20,6	od 30 do 45
	Rumosz skalny zwietrzelinowy o wymiarach ponad 90 mm	17,7	od 30 do 45
	Gruz ceglany i rumowisko budowlane silnie scementowane lub w blokach ponad 50 kg	17,7	od 30 do 45
	Margle miękkie lub średniotwarde słabo spękanne	16,7	od 30 do 45
		22,6	
	Węgiel kamienny i brunatny	41,8	od 30 do 45
	ropy przewarstwione łupkiem	14,7	od 30 do 45
		19,6	
	Hołupek twardy, lecz rozsypliwý	19,6	od 30 do 45
	Zlepierce słabo scementowane	20,6	od 30 do 45
	Gips	21,6	od 30 do 45
Tuf wulkaniczny, częściowo sypki	15,7	od 30 do 45	
6	Hołupek twardy	26,5	od 30 do 45
	Łupek mikowy i piaszczysty niespękaný	22,6	od 45 do 50
	Margiel twardy	23,5	od 30 do 45
	Wapień marglisty	22,6	od 45 do 50
	Piaskowiec o spoiwie ilastym	21,6	od 30 do 50
	Zlepierce otoczek głównie skał osadowych	21,6	od 30 do 45
	Anhydryt	24,5	od 45 do 50
	Tuf wulkaniczny zbity	18,6	od 45 do 50
7	Łupek piaszczysto-wapnisty	23,5	od 45 do 50
	Piaskowiec ilasto-wapnisty twardy	23,5	od 45 do 50
	Zlepierce z otoczek głównie skał osadowych o spoiwie krzemionkowym	23,5	od 45 do 50
	Wapień niezwiędziały	23,5	od 45 do 50
	Magnezyt	28,4	od 45 do 50
	Granit i gnejs silnie zwiędziały	23,5	od 45 do 50

8	Łupek plastyczny twardy niespękany	24,5	od 45 do 50
	Piaskowiec twardy o spoiwie wapiennym	24,5	od 45 do 50
	Wapień twardy niezwięzła	24,5	od 45 do 50
	Marmur i wapień krystaliczny	25,5	od 45 do 50
	Dolomit niezbyt twardy	24,5	od 45 do 50
9	Piaskowiec kwarcytowy lub o spoiwie ilasto-krzemionkowym	25,5	od 45 do 50
	Zlepienie z otoczków skał głównie krystalicznych o spoiwie wapiennym lub krzemionkowym	25,5	od 45 do 50
	Dolomit bardzo twardy	25,5	od 45 do 50
	Granit gruboziarnisty niezwięzła	25,5	od 45 do 50
	Sjenit gruboziarnisty	25,5	od 45 do 50
	Serpentyn	24,5	od 45 do 50
	Wapień bardzo twardy	24,5	od 45 do 50
10	Gnejs	25,5	od 45 do 50
	Granit średnio- i drobnoziarnisty	26,5	od 45 do 50
	Sjenit średni ziarnisty	25,5	od 45 do 50
	Gnejs twardy	26,5	od 45 do 50
	Porfir	24,5	od 45 do 50
	Trachit, liparyt i skały pokruszone	26,5	od 45 do 50
	Granitognejs	25,5	od 45 do 50
	Wapień krzemienisty i rogowy bardzo twardy	27,4	od 45 do 50
	Andezyt, bazalt, rogowiec w ławicach	26,5	od 45 do 50
	Gabro	26,5	od 45 do 50
	Gabrodiabaz i kwarcyt	27,4	od 45 do 50
	Bazalt	25,5	od 45 do 50
		27,4	

<sup>1)</sup> Mniejsze wartości stosować przy obliczaniu ilości materiałów na warstwy nasypów przed ich zagęszczeniem, większe wartości przy obliczaniu objętości i ilości środków przewozowych.

Załącznik 2

**Tablica 2. Podział gruntów pod względem wysadzinowości wg PN-S-02205**

Lp.	Wyszczególnienie właściwości	Jednostki	Grupy gruntów		
			niewysadzinowe	wątpliwe	wysadzinowe
1	Rodzaj gruntu		– rumosz niegliniasty – żwir – pospółka – piasek gruby – piasek średni – piasek drobny – żużel nierozpadowy	– piasek pulasty – zwietrzelina gliniasta – żwir gliniasty – pospółka gliniasta	<b>mało wysadzinowe</b> – glina piaszczysta zwięzła, glina zwięzła, glina pylasta zwięzła – il, il piaszczysty, il pylasty <b>bardzo wysadzinowe</b> – piasek gliniasty – pył, pył piaszczysty – glina piaszczysta, glina pylasta – il warstwowy
2	Zawartość cząstek ≤ 0,075 mm ≤ 0,02 mm	%	< 15 < 3	od 15 do 30 od 3 do 10	> 30 > 10
3	Kapilarność bierna H <sub>kb</sub>	m	< 1,0	≥ 1,0	> 1,0
4	Wskaźnik piaskowy WP		> 35	od 25 do 35	< 25



SPECYFIKACJE TECHNICZNE  
WYKONANIA I OBIORU ROBÓT BUDOWLANYCH  
(STANDARDOWE)

**ROBOTY ZIEMNE PRZY WYKONYWANIU  
WYKOPÓW LINIOWYCH POD RUROCIĄGI W GRUNTACH  
KAT. I-IV**

(Kod CPV 45111200-0)

## SPIS TREŚCI

1. CZĘŚĆ OGÓLNA
2. WYMAGANIA DOTYCZĄCE WŁAŚCIWOŚCI MATERIAŁÓW
3. WYMAGANIA DOTYCZĄCE SPRZĘTU, MASZYN I NARZĘDZI
4. WYMAGANIA DOTYCZĄCE TRANSPORTU
5. WYMAGANIA DOTYCZĄCE WYKONANIA ROBÓT
6. KONTROLA JAKOŚCI ROBÓT
7. WYMAGANIA DOTYCZĄCE PRZEDMIARU I OBMIARU ROBÓT
8. SPOSÓB ODBIORU ROBÓT
9. PODSTAWA ROZLICZENIA ROBÓT PODSTAWOWYCH, TYMCZASOWYCH I PRAC TOWARZYSZĄCYCH
10. DOKUMENTY ODNIESIENIA

### ZAŁĄCZNIKI

Tabela 1 Podział gruntów na kategorie

Tabela 2 Podział gruntów pod względem wysadzinowości wg PN-S-02205

Najważniejsze oznaczenia i skróty:

ST – Specyfikacja Techniczna

SST – Szczegółowa Specyfikacja Techniczna

PZJ – Program Zabezpieczenia Jakości

WTWiO – Warunki Techniczne Wykonania i Odbioru Robót

## 1. CZĘŚĆ OGÓLNA

### 1.1. Przedmiot ST

Przedmiotem niniejszej standardowej specyfikacji technicznej (ST) są wymagania dotyczące wykonania i odbioru wykopów otwartych dla przewodów wodociągowych i kanalizacyjnych, gazowych oraz sieci ciepłowniczych.

Postanowień zawartych w niniejszej specyfikacji nie stosuje się do wykonywania wykopów na terenach objętych uszkodzonymi górnictwem.

### 1.2. Zakres stosowania ST

Standardowa specyfikacja techniczna (ST) stanowi podstawę opracowania szczegółowej specyfikacji technicznej (SST) stosowanej jako dokument przetargowy i kontraktowy, przy zlecaniu i realizacji robót wymienionych w pkt. 1.2.

Projektant sporządzający dokumentację projektową i odpowiednie szczegółowe specyfikacje techniczne wykonania i odbioru robót budowlanych, może wprowadzać do niniejszej standardowej specyfikacji zmiany, uzupełnienia lub uściślenia, odpowiednie dla przewidzianego projektem zadania, obiektu i robót, uwzględniające wymagania Zamawiającego oraz konkretne warunki ich realizacji, które są niezbędne do określenia ich standardu i jakości.

Niniejsza specyfikacja nie ma zastosowania do robót ziemnych związanych z budową obiektów kubaturowych, kolei, dróg samochodowych, budowli wodnych i robót melioracyjnych.

### 1.3. Przedmiot i zakres robót objętych ST

Roboty, których dotyczy specyfikacja, obejmują wszystkie czynności podstawowe, pomocnicze i towarzyszące (prace przygotowawcze) występujące przy wykonywaniu robót ziemnych związanych z budową sieci wodociągowych i kanalizacyjnych oraz sieci gazowych i ciepłowniczych.

### 1.4. Określenia podstawowe, definicje

Określenia i pojęcia podstawowe przyjęte w niniejszej specyfikacji technicznej oznaczają:

**Wykop** – dół szeroko- i wąskoprzestrzenny liniowy dla fundamentów lub dla urządzeń instalacji podziemnych (rurociągów, kabli itp.) oraz miejsca rozbiórki nasypów, wałów lub hałd ziemnych.

**Wykop liniowy** – wykop wykonywany na wąskim lecz długim pasie terenu, którego zasadniczym wymiarem jest długość, np. przy układaniu rurociągów pod powierzchnią terenu, przy wykonywaniu torowisk linii kolejowej, ulicy lub drogi.

**Wykop wąskoprzestrzenny (wykop wąski)** – wykop o szerokości dna równej lub mniejszej od 1,50 m i o długości powyżej 1,50 m.

**Wykop szerokoprzestrzenny (wykop szeroki)** – wykop o szerokości i długości dna większej od 1,50 m.

**Plantowanie terenu** – wyrównanie terenu w gruncie rodzimym do zadanych w projekcie rzędnych przez ścięcie wypukłości i zasypanie zagłębień o średniej wysokości ścięć i głębokości zasypań nie przekraczającej 30 cm, przy odległości przemieszczenia mas ziemnych do 50 m w robotach zmechanizowanych i do 30 m w pracy ręcznej.

**Rozplantowanie (odkładu lub ziemi wydobytej z wykopu lub rowu)** – jest to mechaniczne lub ręczne rozmieszczenie gruntu warstwą o określonej grubości bezpośrednio przy wykonywanym wykopie.

**Głębokość wykopu** – odległość pionowa między dnem wykopu a powierzchnią terenu po zdjęciu

warstwy ziemi urodzajnej.

**Wykop płytki** – wykop, którego głębokość jest mniejsza niż 1 m.

**Wykop średni** – wykop, którego głębokość jest zawarta w granicach od 1 do 3 m.

**Wykop głęboki** – wykop, którego głębokość przekracza 3 m.

**Ukop** – miejsce pozyskania gruntu do wykonania zasypki lub nasypów, położony w obrębie obiektu kubaturowego.

**Dokop** – miejsce pozyskania gruntu do wykonania zasypki wykopu fundamentowe-go lub wykonania nasypów, położone poza placem budowy.

**Odkład** – miejsce wbudowania lub składowania (odwiezienia) gruntów pozyskanych w czasie wykonywania wykopów, a nie wykorzystanych do budowy obiektu oraz innych prac związanych z tym obiektem.

**Wskaźnik zagęszczenia gruntu** – wielkość charakteryzująca stan zagęszczenia gruntu, określona wg wzoru:

gdzie:

$$I_s = \frac{P_d}{P_{ds}}$$

$p_d$  – gęstość objętościowa szkieletu zagęszczonego gruntu ( $Mg/m^3$ ),

$p_{ds}$  – maksymalna gęstość objętościowa szkieletu gruntowego przy wilgotności optymalnej, określona w próbie Proctora, zgodnie z PN-B-04481, służąca do oceny zagęszczenia gruntu w robotach ziemnych, badana zgodnie z normą BN-77/8931-12 ( $Mg/m^3$ ).

**Wskaźnik różnoziarnistości** – wielkość charakteryzująca zagęszczalność gruntów niespoistych, określona wg wzoru:

gdzie:

$$U = \frac{d_{60}}{d_{10}}$$

$d_{60}$  – średnica oczek sita, przez które przechodzi 60% gruntu (mm),

$d_{10}$  – średnica oczek sita, przez które przechodzi 10% gruntu (mm).

**Grunt budowlany** – część skorupy ziemskiej mogąca współdziałać z obiektem budowlanym, stanowiąca jego element lub służąca jako tworzywo do wykonywania z niego budowli ziemnych.

**Grunt naturalny** – grunt, którego szkielet powstał w wyniku procesów geologicznych.

**Grunt antropogeniczny** – grunt nasypowy utworzony z produktów gospodarczej lub przemysłowej działalności człowieka (odpady komunalne, pyły dymnicowe, odpady poflotacyjne itp.) w wysypiskach, zwałowiskach, budowlach ziemnych itp.

**Grunt rodzimy** – grunt powstały w miejscu zalegania w wyniku procesów geologicznych (wietrzenie, sedymentacja w środowisku wodnym itp.); grunty rodzime są zawsze gruntami naturalnymi.

Rozróżnia się następujące grunty rodzime:

- skaliste,
- nieskaliste mineralne,
- nieskaliste organiczne.

**Grunt nasypowy** – grunt naturalny lub antropogeniczny powstały w wyniku działalności człowieka, np. w wysypiskach, zwałowiskach, zbiornikach osadowych, budowlach ziemnych itp.

**Grunt skalisty** – grunt rodzimy, lity lub spękany o nieprzesuniętych blokach (najmniejszy wymiar bloku > 10 cm), którego próbki nie wykazują zmian objętości ani nie rozpadają się (rozmaśniają) pod działaniem wody destylowanej i mają wytrzymałość na ściskanie  $R_c > 0,2$  MPa.

**Grunt nieskalisty** – grunt rodzimy lub autogeniczny nie spełniający warunków gruntu skalistego.

**Grunt spoisty** – nieskalisty grunt mineralny lub organiczny, wykazujący wartość wskaźnika plastyczności  $I_p > 1\%$  lub wykazujący w stanie wysuszonym stałość kształtu bryłek przy naprężeniach > 0,01 MPa; minimalny wymiar bryłek nie może być przy tym mniejszy niż 10-krotny wartość maksymalnej średnicy ziaren. W stanie wilgotnym grunty spoiste wykazują cechę plastyczności.

**Grunt niespoisty** (sypki) – nieskalisty grunt mineralny lub organiczny nie spełniający warunków podanych dla gruntu spoistego.

**Podłoże** – część konstrukcyjna wykopu utrzymująca przewód między dnem wykopu a obsypką lub zasypką wstępną. W podłożu wyróżnia się górną i dolną podsypkę. W przypadku ułożenia przewodu na naturalnym dnie wykopu, dno wykopu jest dolną podsypką.

**Grubość warstwy zagęszczenia** – grubość kolejnej warstwy wypełnienia gruntem przed jej zagęszczeniem.

**Głębokość przykrycia** – pionowa odległość między wierzchem rury a powierzchnią terenu.

**Strefa ułożenia przewodu** – wypełnienie otoczenia przewodu obejmujące podsypkę, obsypkę i wstępną zasypkę.

**Zasypka wstępna** – warstwa wypełniającego materiału gruntowego tuż nad wierzchem rury.

**Zasypka główna** – Wypełnienie gruntem między górną powierzchnią zasypki wstępnej a powierzchnią terenu, nasypu, spodem drogi lub spodem konstrukcji torów kolejowych.

## 1.5. Ogólne wymagania dotyczące robót

Wykonawca robót określonych w pkt. 1.4. jest odpowiedzialny za jakość ich wykonania oraz za ich zgodność z dokumentacją projektową, SST i poleceniami Inspektora nadzoru oraz ze sztuką budowlaną. Ogólne wymagania dotyczące robót podano w ST Kod CPV 45000000-7 „Wymagania ogólne” pkt 1.5.

### 1.5.1. Przekazanie terenu budowy

Zamawiający w terminie określonym w dokumentach umowy przekaże Wykonawcy teren budowy wraz ze wszystkimi wymaganymi uzgodnieniami prawnymi i administracyjnymi, lokalizację i współrzędne punktów głównych obiektu oraz reperów, dziennik budowy oraz dwa egzemplarze dokumentacji projektowej i dwa komplety SST.

Na Wykonawcy spoczywa odpowiedzialność za ochronę przekazanych mu punktów pomiarowych do chwili odbioru końcowego robót. Uszkodzone lub zniszczone znaki geo-dezyjne Wykonawca odtworzy i utrwali na własny koszt.

### 1.5.2. Zabezpieczenie terenu budowy

W czasie wykonywania robót Wykonawca dostarczy, zainstaluje i będzie obsługiwał wszystkie tymczasowe urządzenia zabezpieczające takie jak: zapory, światła ostrzegawcze, sygnały itp., zapewniając w ten sposób bezpieczeństwo pojazdów i pieszych.

Wykonawca zapewni stałe warunki widoczności w dzień i w nocy tych zapór i znaków, dla których jest to nieodzowne ze względów bezpieczeństwa.

Koszt zabezpieczenia terenu budowy nie podlega odrębnej zapłacie i przyjmuje się, że jest

włączony w cenę umowną.

#### 1.5.3. Ochrona środowiska w czasie wykonywania robót

Wykonawca ma obowiązek znać i stosować w czasie prowadzenia robót wszelkie przepisy dotyczące ochrony środowiska naturalnego.

W okresie trwania budowy Wykonawca będzie:

- a) utrzymywać teren budowy i wykopy w stanie bez wody stojącej,
- b) podejmować wszelkie uzasadnione kroki mające na celu stosowanie się do przepisów i norm dotyczących ochrony środowiska na terenie i wokół terenu budowy oraz będzie unikać uszkodzeń lub uciążliwości dla osób lub własności społecznej i innych, a wynikających ze skażenia, hałasu lub innych przyczyn powstałych w następstwie jego sposobu działania.

Stosując się do tych wymagań, będzie miał szczególny wzgląd na:

- 1) lokalizację baz, warsztatów, magazynów, składowisk, ukopów i dróg dojazdowych,
- 2) środki ostrożności i zabezpieczenia przed:
  - 3) zanieczyszczeniem zbiorników i cieków wodnych pyłami lub substancjami toksycznymi,
  - 4) zanieczyszczeniem powietrza pyłami i gazami,
  - 5) możliwością powstania pożaru.

#### 1.5.4. Ochrona przeciwpożarowa

Wykonawca ma obowiązek przestrzegać przepisy i wymagania ochrony przeciwpożarowej.

Wykonawca musi utrzymywać sprawny sprzęt przeciwpożarowy, wymagany przez odpowiednie przepisy, na terenie baz produkcyjnych, w pomieszczeniach biurowych i magazynowych oraz w maszynach i pojazdach. Materiały łatwopalne będą składowane w sposób zgodny z odpowiednimi przepisami i zabezpieczone przed dostępem osób trzecich.

Wykonawca jest odpowiedzialny za wszelkie straty spowodowane pożarem wywołanym jako rezultat realizacji robót albo przez personel Wykonawcy.

#### 1.5.5. Materiały szkodliwe dla otoczenia

Materiały, które w sposób trwały są szkodliwe dla otoczenia, nie będą dopuszczalne do użytku.

Nie dopuszcza się użycia materiałów wywołujących szkodliwe promieniowanie o stężeniu większym od dopuszczalnego, określonego odpowiednimi przepisami.

Wszelkie materiały odpadowe użyte do robót muszą mieć aprobatę techniczną wydaną przez uprawnioną jednostkę, jednoznacznie określającą brak szkodliwego oddziaływania tych materiałów na środowisko.

Materiały, które są szkodliwe dla otoczenia tylko w czasie robót, a po zakończeniu robót ich szkodliwość zanika (np. materiały pyliste) mogą być użyte pod warunkiem przestrzegania wymagań technologicznych w budownictwie. Jeżeli wymagają tego odpowiednie przepisy Zamawiający powinien otrzymać zgodę na użycie tych materiałów od właściwych organów administracji państwowej.

Jeżeli Wykonawca użył materiałów szkodliwych dla otoczenia zgodnie ze specyfikacjami, a ich użycie spowodowało jakiegokolwiek zagrożenie środowiska, to konsekwencje tego poniesie Zamawiający.

#### 1.5.6. Ochrona własności publicznej i prywatnej

Wykonawca odpowiada za ochronę instalacji na powierzchni ziemi i za urządzenia podziemne, takie jak rurociągi, kable itp. oraz uzyska od odpowiednich władz będących właścicielami tych urządzeń potwierdzenie informacji dostarczonych mu przez Zamawiającego w ramach planu ich lokalizacji. Wykonawca zapewni właściwe oznaczenie i zabezpieczenie przed uszkodzeniem tych instalacji i urządzeń w czasie trwania budowy.

Wykonawca zobowiązany jest umieścić w swoim harmonogramie rezerwę czasową dla wszelkiego rodzaju robót, które mają być wykonane w zakresie przełożenia instalacji i urządzeń podziemnych na terenie budowy i powiadomić Inspektora nadzoru i władze lokalne o zamiarze rozpoczęcia robót. O fakcie przypadkowego uszkodzenia tych instalacji Wykonawca bezzwłocznie powiadomi Inspektora nadzoru i zainteresowane władze oraz będzie z nimi współpracował, dostarczając wszelkiej pomocy potrzebnej przy dokonywaniu napraw. Wykonawca będzie odpowiadać za wszelkie spowodowane przez jego działania uszkodzenia instalacji na powierzchni ziemi i urządzeń podziemnych wykazanych w dokumentach dostarczonych mu przez Zamawiającego.

#### 1.5.7. Ograniczenie obciążeń osi pojazdów

Wykonawca ma obowiązek stosować się do ustawowych ograniczeń obciążenia na oś przy transporcie materiałów i gruntu, wyposażenia na i z terenu robót. Musi uzyskać on wszelkie niezbędne zezwolenia od władz co do przewozu nietypowych wagowo ładunków.

#### 1.5.8. Bezpieczeństwo i higiena pracy

Podczas realizacji robót Wykonawca musi przestrzegać przepisów dotyczących bezpieczeństwa i higieny pracy.

W szczególności Wykonawca ma obowiązek zadbać, aby personel nie wykonywał pracy w warunkach niebezpiecznych, szkodliwych dla zdrowia oraz nie spełniających odpowiednich wymagań sanitarnych.

Wykonawca zapewni i będzie utrzymywał wszelkie urządzenia zabezpieczające, socjalne oraz sprzęt i odpowiednią odzież dla ochrony życia i zdrowia osób zatrudnionych na budowie oraz dla zapewnienia bezpieczeństwa publicznego.

Uznaje się, że wszelkie koszty związane z wypełnieniem wymagań określonych powyżej nie podlegają odrębnej zapłacie i są uwzględnione w cenie umownej za wykonane roboty.

#### 1.5.9. Ochrona i utrzymanie robót

Wykonawca jest odpowiedzialny za ochronę robót i za wszelkie materiały i urządzenia używane do robót od daty rozpoczęcia do daty zakończenia robót (do wydania potwierdzenia ich zakończenia przez Inspektora nadzoru).

Wykonawca będzie utrzymywać wykonane roboty w niezmiennym stanie do czasu odbioru ostatecznego. Jeśli Wykonawca w jakimkolwiek czasie zaniedba ich utrzymanie, to na polecenie Inspektora nadzoru powinien rozpocząć roboty utrzymaniowe nie później niż w 24 godziny po otrzymaniu tego polecenia.

### 1.6. Dokumentacja robót ziemnych

Dokumentację robót ziemnych stanowią:

- projekt budowlany, opracowany zgodnie z rozporządzeniem Ministra Infrastruktury z dnia 03.07.2003 r. „w sprawie szczegółowego zakresu i formy projektu budowlanego (Dz. U. z 2003 r. Nr 120, poz. 1133), dla przedmiotu zamówienia dla którego wymagane jest uzyskanie pozwolenia na budowę,
- projekt wykonawczy w zakresie wynikającym z rozporządzenia Ministra Infrastruktury z 02.09.2004 r. w sprawie szczegółowego zakresu i formy dokumentacji projektowej, specyfikacji technicznych wykonania i odbioru robót budowlanych oraz programu funkcjonalno-użytkowego (Dz. U. z 2004 r. Nr 202, poz. 2072 z późn. zmianami),
- specyfikacja techniczna wykonania i odbioru robót (obligatoryjna w przypadku zamówień publicznych), sporządzona zgodnie z rozporządzeniem Ministra Infrastruktury z dnia 02.09.2004 r. w sprawie szczegółowego zakresu i formy dokumentacji projektowej, specyfikacji technicznych wykonania i odbioru robót budowlanych oraz programu funkcjonalno-użytkowego (Dz. U. z 2004

r. Nr 202, poz. 2072 z późn. zmianami),

- dziennik budowy prowadzony zgodnie z rozporządzeniem Ministra Infrastruktury z dnia 26 czerwca 2002 r. w sprawie dziennika budowy, montażu i rozbiórki, tablicy informacyjnej oraz ogłoszenia zawierającego dane dotyczące bezpieczeństwa pracy i ochrony zdrowia (Dz. U. z 2002 r. Nr 108, poz. 953 z późn. zmianami),
- dokumenty świadczące o dopuszczeniu do obrotu i powszechnego lub jednostkowego zastosowania użytych wyrobów budowlanych, zgodnie z ustawą z 16 kwietnia 2004 r. o wyrobach budowlanych (Dz. U. z 2004 r. Nr 92, poz. 881),
- protokoły odbiorów częściowych, końcowych i robót zanikających, z załączonymi protokołami z badań kontrolnych,
- dokumentacja powykonawcza czyli wcześniej wymienione części składowe dokumentacji z naniesionymi zmianami dokonanymi w toku wykonywania robót (zgodnie z art. 3, pkt 14 ustawy Prawo budowlane z dnia 7 lipca 1994 r. – tekst jednolity Dz. U. z 2003 r. Nr 207, poz. 2016 z późniejszymi zmianami).

Roboty należy wykonywać na podstawie dokumentacji projektowej i specyfikacji technicznej wykonania i odbioru robót budowlanych opracowanych dla realizacji konkretnego zadania.



## **2. WYMAGANIA DOTYCZĄCE WŁAŚCIWOŚCI MATERIAŁÓW**

### **2.1. Ogólne wymagania dotyczące materiałów, ich pozyskiwania i składowania podano w ST Kod CPV 45000000-7 „Wymagania ogólne” pkt 2**

#### **2.2. Rodzaje materiałów**

##### **2.2.1. Grunty – wymagania ogólne**

Wykonawca przedstawi szczegółowe informacje dotyczące źródła pozyskiwania materiałów (podłoża, obsypki) i odpowiednie świadectwa badań laboratoryjnych oraz próbki do zatwierdzenia przez Inspektora nadzoru. Grunty uzyskane przy wykonywaniu wykopów powinny być przez Wykonawcę wykorzystywane w maksymalnym stopniu do zasyпки (przy spełnieniu wymogów jakościowych). Miejsce czasowego składowania gruntów powinno być zlokalizowane w obrębie placu budowy lub poza terenem budowy w miejscach uzgodnionych z Inspektorem nadzoru.

Grunty przydatne do budowy nasypów mogą być wywiezione poza teren budowy tylko wówczas, gdy stanowią nadmiar objętości robót ziemnych i za zezwoleniem Inspektora nadzoru.

Grunt użyty do zasyпки powinien odpowiadać wymaganiom projektowym, wg PN-B-03020. Grunt ten może być gruntem rodzimym lub dostarczonym z zewnątrz, nie powinien być zbrylony (zamarznięty) nie może zawierać gruzu, śmieci itp., co mogłoby uszkodzić przewód lub spowodować niewłaściwe zagęszczenie zasyпки.

##### **2.2.2. Odwodnienie wykopów – drenaż, igłofiltry, ścianki szczelne**

Rodzaj zastosowanego odwodnienia i zastosowanych materiałów (np. drenaż – sączki ceramiczne, z tworzyw sztucznych, ścianki szczelne – z kształowników stalowych, z blach giętych na zimno, igłofiltry z rurek stalowych lub z tworzyw sztucznych) musi być zgodny z dokumentacją projektową i odpowiednią SST.

##### **2.2.3. Obudowy (oszalowanie) wykopów**

Pionowe obudowy ścian wykopów pod rurociągi mogą być wykonane z bali drewnianych, pali szalunkowych (wyprasek) oraz deskowań systemowych składających się z różnych elementów obudowy (np. płyta podstawowa, słupy, rozpory itd.).

W zależności od rodzaju gruntu i warunków terenowo-wodnych (po dokonaniu obliczeń statycznych naporu gruntu) należy dobrać odpowiedni zestaw elementów obudowy wykopu dla określonej głębokości.

Należy ściśle przestrzegać wytycznych producenta odpowiednich obudów wykopów.

### 2.3. Składowanie materiałów

Grunt wydobywany z wykopu powinien być składowany po jednej stronie wykopu lub wywieziony na odkład. Elementy obudowy wykopów należy składać w taki sposób, aby nie nastąpiło ich samoczynne przesunięcie.

Wszystkie rodzaje płyt układać poziomo na dwóch belkach drewnianych, najlepiej kompletami wg wymiarów i rodzajów. Wskazane jest użycie przekładek z deseczek, które zapobiegą porysowaniu farby w czasie podnoszenia płyt.

Słupy należy układać poziomo na przekładkach drewnianych.

Rozpory stałe, bufory, sworznie i zawlecзки należy przechowywać w pomieszczeniu zamkniętym, oczyszczone i zakonserwowane.

Wykonawca zapewni, aby tymczasowo składowane materiały były zabezpieczone przed zanieczyszczeniami, zachowały swoją jakość i właściwości.

## 3. WYMAGANIA DOTYCZĄCE SPRZĘTU, MASZYN I NARZĘDZI

### 3.1. Ogólne wymagania dotyczące sprzętu podane zostały w ST Kod CPV 45000000-7 „Wymagania ogólne” pkt 3

Wykonawca jest zobowiązany do używania jedynie takiego sprzętu, który nie spowoduje niekorzystnego wpływu na jakość wykonywanych robót. Sprzęt używany do robót powinien być zgodny z ofertą Wykonawcy i powinien odpowiadać pod względem typów i ilości wskazaniom zawartym w SST, PZJ lub projekcie organizacji robót, zaakceptowanym przez Inspektora nadzoru. W przypadku braku ustaleń w takich dokumentach sprzęt powinien być uzgodniony i zaakceptowany przez Inspektora nadzoru.

Liczba i wydajność sprzętu będzie gwarantować przeprowadzenie robót, zgodnie z zasadami określonymi w dokumentacji projektowej, SST i wskazaniach Inspektora nadzoru w terminie przewidzianym umową.

Sprzęt będący własnością Wykonawcy lub wynajęty do wykonania robót ma być utrzymywany w dobrym stanie i gotowości do pracy. Będzie on zgodny z normami ochrony środowiska i przepisami dotyczącymi jego użytkowania.

Wykonawca dostarczy Inspektorowi nadzoru kopie dokumentów potwierdzających dopuszczenie sprzętu do użytkowania, tam gdzie jest to wymagane przepisami.

Jeżeli dokumentacja projektowa lub SST przewidują możliwość wariantowego użycia sprzętu przy wykonywanych robotach, Wykonawca powiadomi Inspektora nadzoru o swoim zamiarze wyboru i uzyska jego akceptację przed użyciem sprzętu. Wybrany sprzęt, po akceptacji Inspektora nie może być później zmieniany bez jego zgody.

Jakikolwiek sprzęt, maszyny, urządzenia i narzędzia nie gwarantujące zachowania warunków umowy, zostaną przez Inspektora nadzoru zdyskwalifikowane i nie dopuszczone do robót.

### 3.2. Sprzęt do robót ziemnych

Wykonawca przystępujący do wykonania robót ziemnych powinien wykazać się możliwością korzystania z następującego sprzętu do:

- odpajania i wydobywania gruntów (narzędzia mechaniczne, młoty pneumatyczne, zrywarki, koparki, ładowarki, wiertarki mechaniczne itp.),
- jednoczesnego wydobywania i przemieszczania gruntów (spycharki, zgarniarki, równiarki, urządzenia do hydromechanizacji itp.),

- transportu mas ziemnych (samochody wywrotki, samochody skrzyniowe, taśmociągi itp.),
- sprzętu zagęszczającego (walce, ubijaki, płyty wibracyjne itp.).

#### **4. WYMAGANIA DOTYCZĄCE TRANSPORTU**

##### **4.1. Ogólne wymagania dotyczące transportu podane zostały w ST Kod CPV 45000000-7 „Wymagania ogólne” pkt 4**

Wykonawca jest zobowiązany do stosowania jedynie takich środków transportu, które nie wpłyną niekorzystnie na jakość wykonywanych robót i właściwości przewożonych materiałów.

Liczba środków transportu będzie zapewniać prowadzenie robót ziemnych zgodnie z zasadami określonymi w dokumentacji projektowej, SST i wskazaniach Inspektora nadzoru w terminie przewidzianym w umowie.

Przy ruchu na drogach publicznych pojazdy będą spełniać wymagania dotyczące przepisów ruchu drogowego w odniesieniu do dopuszczalnych obciążeń na osie i innych parametrów technicznych. Środki transportu nie odpowiadające warunkom dopuszczalnych obciążeń na osie mogą być dopuszczone przez Inspektora nadzoru pod warunkiem przywrócenia stanu pierwotnego użytkowanych odcinków dróg na koszt Wykonawcy.

Wykonawca będzie usuwać na bieżąco, na własny koszt, wszelkie zanieczyszczenia spowodowane jego pojazdami na drogach publicznych oraz dojazdach do terenu budowy.

##### **4.2. Transport gruntów**

Wybór środków transportowych oraz metod transportu powinien być dostosowany do kategorii gruntu (materiału), jego objętości, technologii odspajania i załadunku oraz odległości transportu. Wydajność środków transportowych powinna być ponadto dostosowana do wydajności sprzętu stosowanego do urabiania i wbudowania gruntu (materiału).

Zwiększenie odległości transportu ponad wartości uzgodnione nie może być podstawą roszczeń Wykonawcy, dotyczących dodatkowej zapłaty za transport, o ile zwiększone odległości nie zostały wcześniej zaakceptowane na piśmie przez Inspektora nadzoru.

#### **5. WYMAGANIA DOTYCZĄCE WYKONANIE ROBÓT**

##### **5.1. Ogólne zasady wykonania robót podane zostały w ST Kod CPV 45000000-7 „Wymagania ogólne” pkt 5**

Wykonawca jest odpowiedzialny za prowadzenie robót zgodnie z umową oraz za jakość zastosowanych materiałów i wykonywanych robót, za ich zgodność z dokumentacją projektową, wymaganiami SST, PZJ, projektu organizacji robót oraz poleceniami Inspektora nadzoru.

Wykonawca ponosi odpowiedzialność za dokładne wytyczenie w planie i wyznaczenie wysokości wszystkich elementów robót zgodnie z wymiarami i rzędnymi określonymi w dokumentacji projektowej lub przekazanymi na piśmie przez Inspektora nadzoru. Następstwa jakiegokolwiek błędu spowodowanego przez Wykonawcę w wytyczeniu i wyznaczaniu robót zostaną, jeśli wymagać tego będzie Inspektor nadzoru, poprawione przez Wykonawcę na własny koszt.

Sprawdzenie wytyczenia robót lub wyznaczenia wysokości przez Inspektora nadzoru nie zwalnia Wykonawcy od odpowiedzialności za ich dokładność.

Decyzje Inspektora nadzoru dotyczące akceptacji lub odrzucenia materiałów i elementów robót będą oparte na wymaganiach sformułowanych w dokumentach umowy, dokumentacji projektowej i w SST, a także w normach i wytycznych. Przy podejmowaniu decyzji Inspektor nadzoru uwzględni

wyniki badań materiałów i robót, rozrzuty normalnie występujące przy produkcji i przy badaniach materiałów, doświadczenia z przeszłości, wyniki badań naukowych oraz inne czynniki wpływające na rozważaną kwestię.

Polecenia Inspektora nadzoru będą wykonywane nie później niż w czasie przez niego wyznaczonym, pod groźbą zatrzymania robót. Skutki finansowe z tego tytułu ponosi Wykonawca.

## 5.2. Metody wykonania wykopów

Wykopy mogą być obudowane, nie obudowane, ze skarpami, lub ze skarpami obudowane w dolnej części. Wykonuje się je ręcznie lub mechanicznie. Sposób wykonania wykopów powinien być zgodny z projektem.

### Wykopy otwarte nie obudowane o ścianach pionowych

Wykopy o ścianach pionowych bez obudowy można wykonywać tylko w gruntach o normalnej wilgotności, gdy nie występują wody gruntowe, a teren nie jest obciążony nasypem przy krawędziach wykopu w pasie o szerokości równej co najmniej głębokości wykopu H.

Dopuszczalne głębokości wykopów o ścianach pionowych w gruntach określonych wg PN-86/B-02480 wynoszą:

- w gruntach skalistych litych – 4,0 m,
- w gruntach bardzo spoistych zawartych – 2,0 m,
- w pozostałych gruntach – 1,0 m.

### Wykopy otwarte nie obudowane ze skarpami

Nachylenie skarp wykopów należy wykonywać zgodnie z projektem. Jeśli w projekcie nie określono inaczej, to przy głębokości wykopu do 4 m i niewystępowaniu wody gruntowej, usuwisk oraz nieobciążaniu naziomu w zasięgu klina odłamu, dopuszcza się następujące bezpieczne nachylenie skarp:

- w gruntach bardzo spoistych 2:1,
- w gruntach kamienistych (rumosz, wietrzelina), skalistych spękanych 1:1,
- w pozostałych gruntach spoistych oraz wietrzelinach i rumoszach gliniastych 1:1,25,
- w gruntach niespoinowych 1:1,50,

przy równoczesnym zapewnieniu łatwego i szybkiego odpływu wód opadowych od krawędzi wykopu z pasa terenu szerokości równej trzykrotnej głębokości wykopu oraz zabezpieczeniu podnóża pochylonej skarpy na dnie wykopu.

### Wykopy otwarte obudowane (obudowa rozparta)

Rodzaj obudowy powinien być zgodny z określonym w projekcie. Wykopy powinny być zabezpieczone przed zalaniem wodą opadową odpowiednio wyprofilowanym terenem i wysuniętą górną krawędzią obudowy 15 cm ponad teren.

W przypadku prowadzenia prac wykopowych poniżej zwierciadła wody gruntowej obniżenie poziomu wody powinno być wykonane zgodnie z projektem.

## 5.3. Wymiary wykopów i dokładność ich wykonania

Tablica nr 1

### Minimalna szerokość dna wykopu w zależności od średnicy nominalnej przewodu DN wg PN-EN 1610:2002

DN	Minimalna szerokość wykopu (OD + x)
----	-------------------------------------

	m		
	Wykop oszalowany	Wykop nieoszalowany	
		$\beta > 60^\circ$	$\beta \leq 60^\circ$
DN $\leq$ 225	OD + 0,40	OD + 0,40	
225 < DN $\leq$ 350	OD + 0,50	OD + 0,50	OD + 0,40
350 < DN $\leq$ 750	OD + 0,70	OD + 0,70	OD + 0,40
700 < DN $\leq$ 1200	OD + 0,85	OD + 0,85	OD + 0,40
DN > 1200	OD + 1,00	OD + 1,00	OD + 0,40

W podanych wielkościach OD + x, x/2 jest równe minimalnej przestrzeni roboczej między rurą a ścianą wykopu lub jego oszalowaniem.

Gdzie:

OD – jest zewnętrzną średnicą przewodu, w metrach

$\beta$  – jest kątem nachylenia ściany wykopu nieoszalowanego mierzonym od poziomu

**Tablica nr 2**

**Minimalna szerokość dna wykopu w zależności od jego głębokości wg PN-EN 1610:2002**

Głębokość wykopu m	Minimalna szerokość wykopu m
< 1,00	nie jest wymagana minimalna szerokość
$\geq 1,00$ i $\leq 1,75$	0,80
> 1,75 i $\leq 4,00$	0,90
> 4,00	1,00

Wymiary wykopów dla preizolowanych rur i elementów powinny być określone przez producenta. Wymagane, minimalne wymiary wykopu przedstawia rysunek, a zalecane wymiary wykopu dla zakresu średnic rurociągów zawiera tablica.

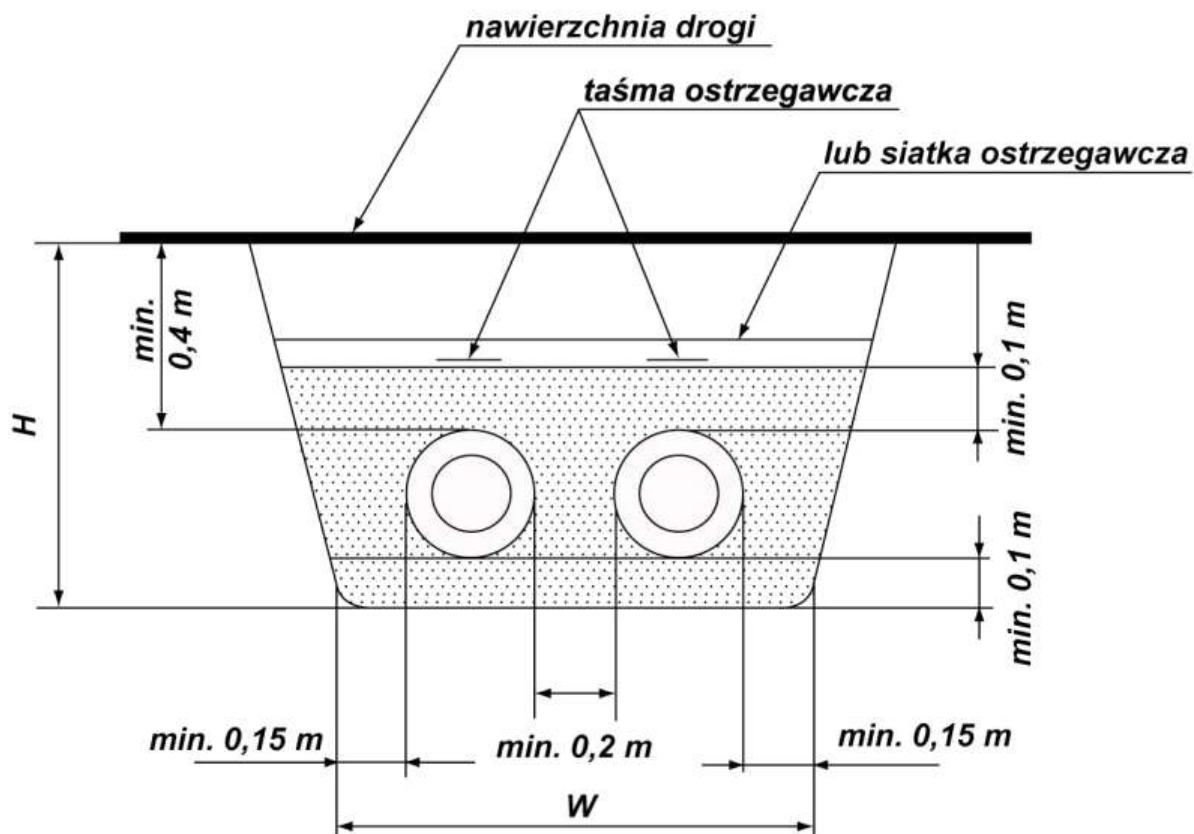

Rysunek. Przekrój i podstawowe wymagane wymiary wykopu dla rur preizolowanych

Tablica nr 3

Zalecane wymiary wykopu dla rur preizolowanych

Średnica rury osłonowej D	$W_{\min}$	H	Średnica rury osłonowej D	$W_{\min}$	H
mm	m	m	mm	m	m
75,90	0,7	0,65	450	1,5	1,00
110	0,7	0,65	500	1,6	1,10
125	0,7	0,65	520	1,7	1,10
140	0,8	0,65	560	1,8	1,20
160	0,8	0,70	630	2,0	1,30
200	0,9	0,75	710	2,2	1,40
225	1,0	0,80	800	2,4	1,50
250	1,1	0,90	900	2,6	1,65
315	1,2	1,00	1000	2,8	1,80

355	1,3	1,00	1100	3,1	1,95
400	1,4	1,00	1200	3,4	2,10

Dno wykopu powinno być równe i wykonane ze spadkiem ustalonym w dokumentacji technicznej. Spód wykopu wykonywanego ręcznie należy pozostawić na poziomie wyższym od rzędnej projektowej o ok. 5 cm, a w gruntach nawodnionych o ok. 20 cm.

Przy wykopie wykonywanym mechanicznie spód wykopu pozostawia się na poziomie ok. 20 cm wyższym od rzędnej projektowej, bez względu na rodzaj gruntu.

Pogłębienia wykopu do rzędnej projektowanej należy dokonać bezpośrednio przed ułożeniem podsypki piaskowej lub elementów dennych rurociągów.

#### 5.4. Odwodnienie wykopów

Technologia wykonania wykopu musi umożliwiać jego prawidłowe odwodnienie w całym okresie trwania robót ziemnych.

W czasie robót ziemnych należy zachować odpowiedni spadek podłużny rowków odwadniających, umożliwiających szybki odpływ wód z wykopu.

##### 5.4.1. Pompowanie wody z dna wykopu

Jest to najprostszy sposób odwodnienia polegający na odpompowaniu wody napływającej do wykopu. W gruntach, w których istnieje ryzyko wynoszenia drobnych cząstek przez odpompowywaną wodę, można temu zapobiec poprzez zmniejszenie szybkości przepływu wody. Należy ściśle dostosować się do wytycznych w dokumentacji projektowej i szczegółowej specyfikacji technicznej.

*Uwaga: w tym punkcie w SST należy podać szczegółowe wytyczne dotyczące pompowania wody z dna wykopu.*

##### 5.4.2. Drenaż

Wykonanie i stosowanie drenażu

Materiał drenów oraz obsypki filtracyjnej powinien być dostosowany do głębokości ułożenia drenów, stopnia agresywności środowiska i powinien być zgodny z projektem.

Stałe obniżenie zwierciadła wody na czas wykonywania powinno wynosić co najmniej 0,5 m poniżej dna wykopu (podłoża naturalnego). Odchylenie obniżenia zwierciadła wody gruntowej nie powinno być mniejsze niż 5 cm.

##### 5.4.3. Ścianki szczelne

Ścianki szczelne stanowiące przegrody z pionowo wbijanych, szczelnie do siebie dopasowanych materiałów określonych w projekcie, należy stosować do:

- całkowitego, stałego odcięcia dopływu wód gruntowych do projektowanego wykopu z pozostawieniem ścianki w wykopie w celu zastąpienia drenażu poziomego i pionowego,
- zmniejszenia dopływu wód gruntowych do wykopu w celu umożliwienia wykonania stabilizacji podłoża, ułożenia drenażu poziomego, ułożenia przewodu, zastępując drenaż pionowy,
- rozparcia ścian wykopu w gruntach nawodnionych o głębokości powyżej 6 m i szerokości wykopu w dnie powyżej 2 m,
- zabezpieczenia budowli w zasięgu klina odłamu ściany wykopu, z pozostawieniem ścianki w wykopie; zastosowanie ścianek szczelnych w przypadkach opisanych w a) i b) powinno być uzasadnione analizą techniczno-ekonomiczną, a wykonanie ich zgodne z projektem.

##### 5.4.4. Igłofiltry pionowe

Filtry igłowe są małymi rurami perforowanymi w dolnej części, które są wplukiwane w grunt za pomocą silnego strumienia wody (woda jest wpompowywana przez rurę w grunt). Zainstalowany w dnie rury zawór pozwala wypływać wodzie z rury podczas wplukiwania a uniemożliwia przedostawanie się wody przez dno rury podczas odwadniania. Na ogół otoczenie igłofiltru jest wypełnione gruboziarnistym piaskiem tak, że pracuje on jak uwarstwiony filtr. Igłofiltry są zwykle instalowane równolegle obok planowanej linii wykopu w typowych odstępach od 0,6 m do 3,0 m w zależności od rodzaju gruntu i warunków gruntowo-wodnych. Mogą być zastosowane po jednej lub po obu stronach wykopu.

Po zainstalowaniu górne końce igłofiltrów podłącza się do pompy próżniowej. Woda gruntowa wpływa do wnętrza igłofiltru poprzez otwory perforacyjne.

#### 5.4.5. Igłofiltry poziome

Perforowane rury tworzywowe mogą być wprowadzone w grunt za pomocą maszyn do wykonywania wykopów lub metodami bezwykopowymi, takimi jak wiercenie kierunkowe. Rury są instalowane poziomo w linii równoległej do planowanego wykopu po jednej lub po obu jego stronach i poniżej planowanego dna wykopu. Końce rur są podłączone do pomp próżniowych w ten sam sposób jak w przypadku igłofiltrów pionowych.

Wykonanie odwodnienia za pomocą igłofiltrów powinno być zgodne z dokumentacją projektową.

### 5.5. Podłoża

Rodzaj podłoża zależy od rodzaju gruntu w wykopie i materiału układanego przewodu. Stosuje się podłoża naturalne, tj. nienaruszony grunt sypki i podłoża wzmocnione takie jak: piaskowe, żwirowo-piaskowe, tłuczniowo-piaskowe, betonowe, mieszane – zgodnie z dokumentacją projektową.

### 5.6. Zasyпка wykopów

#### Warstwa ochronna zasyпки

Użyty materiał i sposób zasypania przewodu nie powinny spowodować uszkodzenia ułożonego przewodu i obiektów na przewodzie oraz izolacji wodoochronnej, przeciwwilgociowej i cieplnej. Grubość warstwy ochronnej zasyпки strefy niebezpiecznej ponad wierzch przewodu lub rury powinna wynosić co najmniej 0,5 m. Materiałem zasyпки w obrębie strefy niebezpiecznej powinien być grunt nieskalisty, bez grud i kamieni, mineralny, sypki, drobno lub średnioziarnisty wg PN-86/B-02480. Materiał zasyпки w obrębie strefy niebezpiecznej powinien być zagęszczony ubijaniem po obu stronach przewodu lub hydraulicznie w przypadku zasyпки materiałem sypkim.



## Zasyпка przewodu

Do powierzchni terenu lub wymaganej rzędnej powinna być wykonana zasyпка przewodu przy zachowaniu zagęszczenia gruntu według projektu. W przypadku nieokreślenia wskaźnika zagęszczenia powinien on wynosić co najmniej  $I_s=1$ .

W przypadku prowadzenia robót ziemnych w istniejącej drodze o nawierzchni ulepszonej i trudności osiągnięcia wskaźnika zagęszczenia gruntu co najmniej  $I_s=1$ , należy zastąpić górną warstwę zasyпки wzmocnioną podbudową drogi.

## Zagęszczenie gruntu użytego do zasyпки

Zagęszczanie gruntu powinno być wykonane warstwami. Każda warstwa powinna być zagęszczona do wskaźnika zagęszczenia określonego w projekcie. Grubość warstw nie powinna być większa niż:

- a) 0,15 m przy zagęszczaniu ręcznym,
- b) 0,30 m przy zagęszczaniu mechanicznym.

Uzyskanie prawidłowego zagęszczenia gruntu wymaga zachowania optymalnej wilgotności gruntu, określonej w PN-86/B-02480.

Wilgotność zagęszczanego gruntu powinna być równa optymalnej lub powinna wynosić co najmniej 80% jej wartości. Odchylenie wskaźnika zagęszczenia gruntu nie powinno być większe niż 2%.

Wszystkie roboty powinny być wykonywane zgodnie z odpowiednimi normami oraz WTWiO dotyczącymi robót ziemnych, sieci wodociągowych, kanalizacyjnych i ciepłowniczych.

## 6. KONTROLA JAKOŚCI ROBÓT

### 6.1. Ogólne zasady kontroli jakości robót podane zostały w ST Kod CPV 45000000-7 „Wymagania ogólne” pkt 6

### 6.2. Badania i pomiary w czasie wykonywania robót

#### 6.2.1. Sprawdzenie odwodnienia

Sprawdzenie odwodnienia wykopu ziemnego polega na kontroli zgodności z wymaganiami specyfikacji określonymi w pkt. 5 oraz z dokumentacją projektową.

Szczególną uwagę należy zwrócić na:

- właściwe ujęcie i odprowadzenie wód opadowych,
- właściwe ujęcie i odprowadzenie wsięków wodnych.

#### 6.2.2. Częstotliwość oraz zakres badań i pomiarów

Częstotliwość oraz zakres badań i pomiarów do odbioru wykopu ziemnego podaje tablica 4.

**Tablica nr 4**

<b>Lp.</b>	<b>Badana cecha</b>	<b>Minimalna częstotliwość badań i pomiarów</b>
1	Pomiar szerokości wykopu ziemnego	Pomiar taśmą, szablonem, łątą o długości 3 m i poziomą lub niwelatorem, w odstępach co 20 m
2	Pomiar szerokości dna wykopu	
3	Pomiar rzędnych powierzchni wykopu ziemnego	
4	Pomiar pochylenia skarp	
5	Pomiar równości powierzchni wykopu	
6	Pomiar równości skarp	
7	Pomiar spadku podłużnego powierzchni wykopu	Pomiar niwelatorem rzędnych w odstępach co 20 m oraz w punktach wątpliwych

### 6.3. Badania do odbioru

- szerokość wykopu ziemnego nie może różnić się od szerokości projektowanej o więcej niż  $\pm 10$  cm,
- rzędne wykopu ziemnego nie mogą różnić się od rzędnych projektowanych,
- pochylenie skarp nie może różnić się od pochylenia projektowanego o więcej niż 10% wartości pochylenia wyrażonego tangensem kąta.
- nierówności skarp, mierzone łątą 3-metrową nie mogą przekraczać  $\pm 10$  cm.

### 6.4. Badanie wskaźnika (stopnia) zagęszczenia gruntu zgodne z normą BN-77/8931-12

Badania wskaźnika zagęszczenia gruntu wykonuje się przy użyciu objętościomierza piaskowego lub wodnego dla gruntów o uziarnieniu  $d_{90} \leq 20$  mm, a przy użyciu cylindra (pierścienia) wciskanego, dla gruntów drobnoziarnistych  $d_{90} \leq 2$  mm (gdzie  $d_{90}$  oznacza średnicę zastępczą ziarna, poniżej której w gruncie zawarte jest wagowo 90% ziaren).

Pobieranie próbek gruntu do badania należy przeprowadzić zgodnie z PN-74/B-04452. Są cztery metody pobierania próbek:

- pobieranie próbek metodą wciskania/wbijania, w której próbnik rurowy lub szczelinowo-rurowy zakończony ostrzem tnącym jest wprowadzany w podłoże statycznie (przez wciskanie), dynamicznie (wbijanie) lub wibracyjnie,
- obrotowo-rdzeniowe pobieranie próbek, w którym próbnik rurowy zakończony ostrzem tnącym, przez obrót zagłębia się w grunt i umożliwia pobranie rdzenia,
- pobieranie próbek gruntu świdrem ręcznym lub mechanicznym,
- pobieranie próbek w postaci bloków wycinanych ręcznie z szybika badawczego, szybu lub sztolni albo z większych głębokości za pomocą specjalnie wykonanych do tego celu próbników z zastosowaniem metody wycinania.

Wskaźnik zagęszczenia gruntu musi być zgodny z przyjętym w dokumentacji projektowej i SST.

Częstotliwość badania wskaźnika zagęszczenia gruntu należy podać w SST.

## 7. WARUNKI DOTYCZĄCE PRZEDMIARU I OBMIARU ROBÓT

### 7.1. Ogólne zasady obmiaru robót podane zostały w ST Kod CPV 45000000-7 „Wymagania

## ogólne” pkt 7

### 7.2. Jednostki i zasady obmiaru robót ziemnych liniowych

#### WARIANT I

Jednostkami obmiaru są:

- wykopy i zasyпка – m<sup>3</sup>,
- umocnienie ścian wykopów – m<sup>2</sup>,
- wykonanie podłoża – m<sup>3</sup> (lub m<sup>2</sup> i grubość warstwy w m).

Objętość gruntu mierzy się w stanie rodzimym w zależności od kategorii gruntu i głębokości wykopu oraz poziomu zwierciadła wody gruntowej.

Objętość wykopu określona w m<sup>3</sup> jest iloczynem powierzchni przekroju poprzecznego wykopu i jego długości.

W przypadku wykopów ze skarpami pod rurociągi, przy znacznej długości oraz występujących zmiennych przekrojach poprzecznych (zmiana szerokości dna wykopu, zmiana pochylenia skarp), ilości robót oblicza się wtedy oddzielnie dla każdego odcinka między poszczególnymi zmiennymi przekrojami.

#### Wykopy pod rurociągi

Szerokość dna wykopów o ścianach pionowych dla rurociągów sieci zewnętrznych należy przyjmować niezależnie od głębokości wykopu i kategorii gruntu zgodnie z tablicą.

#### Szerokości dna wykopów o ścianach pionowych nie umocnionych i umocnionych dla rurociągów

Lp.	Średnice wewnętrzne rurociągów lub szerokości przekrojów kanałów jajowych w mm	Rurociągi			
		żeliwne, stalowe, PCW, PE		kamionkowe i betonowe	
		nie umocnione	umocnione	nie umocnione	umocnione
		Szerokość wykopu <i>b</i> w m			
a	b	c	d	e	f
01	50-150	0,80	0,90	0,80	0,90
02	200	0,90	1,00	0,90	1,00
03	250	0,95	1,05	0,95	1,05
04	300	1,00	1,10	1,00	1,10
05	350	1,10	1,20	1,15	1,25
06	400	1,15	1,25	1,20	1,30
07	500	1,30	1,40	1,35	1,45
08	600	1,45	1,55	1,50	1,60
09	700	1,60	1,70	1,65	1,75
10	800	1,75	1,85	1,80	1,90
11	900	1,90	2,00	1,95	2,05

12	1000	2,00	2,10	2,05	2,15
13	1200	2,30	2,40	2,35	2,50

Uwagi:

1. Podane w tablicy szerokości wykopów dotyczą gruntów suchych (o normalnej wilgotności). Przy wykonaniu wykopów w gruntach nawodnionych podane wymiary szerokości należy zwiększać o 10 cm. Zwiększenie szerokości wykopów stosuje się tylko wówczas, gdy poziom wód gruntowych znajduje się ponad 1 m od dna wykopu.
2. Podane w kolumnach e i f szerokości wykopów obowiązują dla rurociągów bez obudowy betonowej.
3. Dla rurociągów o przekroju jajowym należy zakładać powiększenie o 5 cm szerokości wykopów.
4. W sytuacjach uzasadnionych dopuszcza się stosowanie innych szerokości wykopów od podanych w tabeli.

Przy układaniu rurociągów z rur preizolowanych wymiary dna wykopu nie umocnionego o ścianach pionowych należy przyjmować zgodnie z tablicą nr 3 w pkt. 5.3. niniejszej specyfikacji.

Objętość ziemi do zasypania oblicza się jako różnicę objętości wykopu i sumy objętości ułożonej rury, objętości podłoża i przysypania do wysokości 0,5 m ponad wierzch rury.

## **WARIANT II**

Roboty ziemne dla wykopów liniowych należy obmiarować w m długości układanych przewodów łącznie z wykonaniem umocnienia ścian wykopów, wykonaniem podłoża pod rurociągi oraz ewentualnym obniżeniem poziomu wody gruntowej.

*Uwaga. W SST należy wpisać wariant I lub wariant II. Wybór wariantu musi być zgodny z zasadami scalenia i jednostkami robót przyjętymi w przedmiarze robót będącym częścią składową dokumentacji projektowej.*

## **8. SPOSÓB ODBIORU ROBÓT**

**8.1. Ogólne zasady odbioru robót podano w ST Kod CPV 45000000-7 „Wymagania ogólne” pkt 8**

### **8.2. Kontrola i odbiór robót wykopowych**

Przed przystąpieniem do robót montażowych sieci sanitarnych należy dokonać kontroli i odbioru robót ziemnych, (zasadniczych i towarzyszących). Kontrola ta powinna dotyczyć:

- zabezpieczenia terenu wokół wykopów z wolnym pasem wzdłuż wykopu,
- obudowy wykopu,
- kąta nachylenia skarp,
- zabezpieczenia krzyżujących się z wykopem urządzeń podziemnych,
- zejścia do wykopów,
- podłoża,
- drenażu,
- ścianki szczelnej,
- igłofiltrów.

Odbioru robót wykopowych należy dokonać zgodnie z PN-B-10725:1997 i PN-EN 1610:2002.

### 8.3. Odbiór techniczny częściowy

8.3.1. Przy odbiorze częściowym powinny być przedstawione następujące dokumenty:

- a) pozwolenie na budowę wydane przez właściwy terenowy organ administracji państwowej,
- b) projekt techniczny przewodu,
- c) dane geotechniczne zawierające informacje dotyczące:
  - zakwalifikowania gruntów do odpowiedniej kategorii,
  - wyników badań gruntów, ich właściwości, głębokości przemarzania, warunków posadowienia i ochrony podłoża gruntowego, uziarnienia warstwy wodonośnej,
  - poziomu wód gruntowych i powierzchniowych oraz okresowych wahań tych poziomów,
  - stopnia agresywności środowiska gruntowo-wodnego,
  - stanu terenu określonego przez przystąpieniem do robót,
- d) dziennik budowy,
- e) dowody uzasadniające zmiany i uzupełnienia wprowadzone w trakcie budowy,
- f) dokumenty dotyczące jakości wbudowanych materiałów,
- g) protokoły poprzednich odbiorów częściowych,
- h) specjalne ustalenia użytkownika (zleceniodawcy) z wykonawcą robót, dotyczące jakości prac.

8.3.2. Badania przy odbiorze technicznym częściowym

Przy odbiorze technicznym częściowym należy wykonać następujące badania:

- a) bezpiecznej odległości przewodu od budowli sąsiadującej – odległość krawędzi dna wykopu od ściany fundamentu budowli sąsiadującej z wykopem mierzy się z dokładnością do 0,1 m i porównuje z odległością w dokumentacji projektowej,
- b) podłoża naturalnego – bada się przez oględziny zewnętrzne, które polegają na stwierdzeniu, czy grunt podłoża jest sypki i naturalnej wilgotności,
- c) podłoża wzmocnionego – sprawdza się przez oględziny zewnętrzne i pomiar warstwy z dokładnością do 0,01 m. Pomiaru dokonuje się w trzech dowolnie wybranych miejscach odbieranego odcinka, oddalonych od siebie co najmniej o 30 m,
- d) dopuszczalnego odchylenia w planie. Pomiaru dokonuje się z dokładnością do 0,01 m w trzech dowolnie wybranych miejscach odległych od siebie co najmniej o 30 m,
- e) dopuszczalnych odchyień spadku (różnice rzędnych podłoża). Pomiaru należy dokonać z dokładnością do 0,01 m w trzech dowolnie wybranych miejscach odległych od siebie co najmniej o 30 m,
- f) stanu deskowań wykopów pod względem bezpieczeństwa pracy robotników,
- g) nachylenia skarp w wykopach,
- h) wykonania niezbędnych zejść do wykopów w postaci drabin (nie rzadziej niż co 20 m).

Wyniki badań powinny być wpisane do dziennika budowy i w protokole odbioru częściowego.

### 8.4. Odbiór techniczny końcowy

8.4.1. Przy odbiorze końcowym powinny być przedłożone następujące dokumenty:

- a) protokoły wszystkich odbiorów technicznych częściowych,
- b) protokół przeprowadzonego badania stopnia zagęszczenia grunty po zasypaniu przewodu.

#### 8.4.2. Badania przy odbiorze technicznym końcowym

Zasyпка wykopu wraz z przygotowaniem strefy ułożenia przewodu, zasyпка główna, usunięcie szalowania i zagęszczenie powinny być zgodne z wymaganiami projektowymi. W przypadku nieokreślenia wskaźnika zagęszczenia powinien on wynosić ci najmniej 1.

Stopień zagęszczenia zasyпки powinien być ustalony i sprawdzony metodą podaną w dokumentacji projektowej. Wyniki badań powinny być wpisane do dziennika budowy.

### 9. PODSTAWA ROZLICZENIA ROBÓT PODSTAWOWYCH, TYMCZASOWYCH I PRAC TOWARZYSZĄCYCH

#### 9.1. Ogólne ustalenia dotyczące podstawy płatności podane w ST Kod CPV 45000000-7 „Wymagania ogólne” pkt 9

#### 9.2. Zasady rozliczenia i płatności

Rozliczenie robót ziemnych i towarzyszących może być dokonane jednorazowo po wykonaniu pełnego zakresu robót i ich końcowym odbiorze lub etapami określonymi w umowie, po dokonaniu odbiorów częściowych.

Jeżeli w trakcie wykonywania robót ziemnych liniowych wystąpi konieczność zabezpieczenia ruchu kołowego i (lub) pieszego oraz wykonania robót przygotowawczych i innych z nimi związanych to koszty tych robót obejmują:

- opracowanie oraz uzgodnienie z Inspektorem nadzoru i odpowiednimi instytucjami, projektu organizacji ruchu na czas trwania budowy,
- wytyczenie osi wykopu (przewodu) oraz ustalenie reperów,
- ustawienie tymczasowego oznakowania i oświetlenia, zgodnie z wymaganiami bezpieczeństwa ruchu,
- opłaty/dzierżawy terenu,
- przygotowanie terenu,
- konstrukcję tymczasowej nawierzchni, ramp, chodników, krawężników, barier, oznakowań i drenażu,
- tymczasową przebudowę urządzeń obcych,
- oczyszczanie, przestawienie, przykrycie i usunięcie tymczasowych oznakowań pionowych, poziomych, barier i świateł,
- usunięcie wbudowanych materiałów i oznakowania,
- doprowadzenie terenu do stanu pierwotnego.

Ostateczne rozliczenie pomiędzy zamawiającym a wykonawcą następuje po dokonaniu odbioru końcowego.

Podstawą rozliczenia oraz płatności wykonanego i odebranego zakresu robót stanowi wartość tych robót obliczona na podstawie:

- określonych w dokumentach umownych (ofercie) cen jednostkowych i ilości wykonanych robót potwierdzonych przez zamawiającego lub
- ustalonej w umowie kwoty ryczałtowej za określony zakres robót.

Ceny jednostkowe wykonania robót lub kwoty ryczałtowe obejmują:

- przygotowanie stanowiska roboczego,
- dostarczenie materiałów, narzędzi i sprzętu,
- obsługę sprzętu nieposiadającego etatowej obsługi,

- wykonanie wykopów,
- oszalowanie ścian wykopów,
- wykonanie podłoża pod rurociągi,
- odwodnienie,
- zasypanie wykopów wraz z zagęszczeniem.

Ceny te obejmują:

- robociznę bezpośrednią,
- wartość zużytych materiałów wraz z kosztami zakupu, magazynowania, ewentualnych ubytków i transportu na teren budowy,
- wartość pracy sprzętu wraz z towarzyszącymi kosztami,
- koszty pośrednie, zysk kalkulacyjny i ryzyko.

Ceny jednostkowe, będące podstawą płatności, mogą być obliczane jako:

**Wariant 1.** Ceny robót, w których uwzględniono koszty wszystkich robót tj. robót podstawowych, robót towarzyszących i robót tymczasowych.

**Wariant 2.** Ceny robót podstawowych, towarzyszących oraz tymczasowych określone w oddzielnych pozycjach kosztorysowych.

*Uwaga: W SST należy przyjąć jeden z opisanych wariantów zgodnie z dokumentacją projektową (przedmiarem robót).*

Ceny jednostkowe mogą być waloryzowane zgodnie z ustaleniami umownymi.

Ceny jednostkowe robót nie zawierają podatku VAT.

## 10. DOKUMENTY ODNIESIENIA

### 10.1. Normy

PN-86/B-02480

Grunty budowlane. Określenia, symbole, podział i opis gruntów.

PN-B-04452:2002

Geotechnika. Badania polowe.

PN-B-04481

Grunty budowlane. Badania próbek gruntów.

PN-B-04493

Grunty budowlane. Oznaczanie kapilarności biernej.

BN-77/8931-12

Oznaczanie wskaźnika zagęszczenia gruntu.

PN-B-06050:1999

Geotechnika. Roboty ziemne. Wymagania ogólne.

PN-B-10736:1999

Roboty ziemne. Wykopy otwarte dla przewodów wodociągowych i kanalizacyjnych. Warunki techniczne wykonania.

PN-B-10725:1997

Wodociągi. Przewody zewnętrzne. Wymagania i badania.

PN-EN 1610:2002

Budowa i badania przewodów kanalizacyjnych.

PN-81/B-03020

Grunty budowlane. Posadowienie bezpośrednio budowli. Obliczenia statyczne i projektowe.

#### 10.2. Ustawy

- Ustawa z dnia 7 lipca 1994 r. – Prawo budowlane (jednolity tekst Dz. U. z 2003 r. Nr 207, poz. 2016 z późn. zm.),
- Ustawa z dnia 29 stycznia 2004 r. – Prawo zamówień publicznych (Dz. U. Nr 19, poz. 177),
- Ustawa z dnia 16 kwietnia 2004 r. – o wyrobach budowlanych (Dz. U. Nr 92, poz. 881),
- Ustawa z dnia 24 sierpnia 1991 r. – o ochronie przeciwpożarowej (Dz. U. z 2002 r. Nr 147, poz. 1229),
- Ustawa z dnia 27 kwietnia 2001 r. – Prawo ochrony środowiska (Dz. U. Nr 62, poz. 627),
- Ustawa z dnia 21 marca 1985 r. – o drogach publicznych (jednolity tekst Dz. U. z 2004 r. Nr 204, poz. 2086).

#### 10.3. Rozporządzenia

- Rozporządzenie Ministra Rozwoju Regionalnego i Budownictwa z dnia 2 kwietnia 2001 r. – w sprawie geodezyjnej ewidencji sieci uzbrojenia terenu oraz zespołów uzgadniania dokumentacji projektowej (Dz. U. Nr 38, poz. 455).
- Rozporządzenie Ministra Infrastruktury z dnia 11 sierpnia 2004 r. – w sprawie systemów oceny zgodności wymagań, jakie powinny spełniać natyfikowane jednostki uczestniczące w ocenie zgodności oraz sposobu oznaczania wyrobów budowlanych oznakowaniem CE (Dz. U. Nr 195, poz. 2011).
- Rozporządzenie Ministra Infrastruktury z dnia 11 sierpnia 2004 r. w sprawie sposobów deklarowania zgodności wyrobów budowlanych oraz sposobu znakowania ich znakiem budowlanym (Dz. U. Nr 198, poz. 2041).
- Rozporządzenie Ministra Infrastruktury z dnia 14 października 2004 r. – w sprawie europejskich aprobat technicznych oraz polskich jednostek organizacyjnych upoważnionych do ich wydawania (Dz. U. Nr 237, poz. 2375).
- Rozporządzenie Ministra Pracy i Polityki Społecznej z dnia 26 września 1997 r. – w sprawie ogólnych przepisów bezpieczeństwa i higieny pracy (Dz. U. Nr 169, poz. 1650).
- Rozporządzenie Ministra Infrastruktury z dnia 6 lutego 2003 r. – w sprawie bezpieczeństwa i higieny pracy podczas wykonywania robót budowlanych (Dz. U. Nr 47, poz. 401).
- Rozporządzenie Ministra Infrastruktury z dnia 23 czerwca 2003 r. – w sprawie informacji dotyczącej bezpieczeństwa i ochrony zdrowia oraz planu bezpieczeństwa i ochrony zdrowia (Dz. U. Nr 120, poz. 1126).
- Rozporządzenie Ministra Infrastruktury z dnia 27 sierpnia 2004 r. – zmieniające rozporządzenie w sprawie dziennika budowy, montażu i rozbiórki, tablicy informacyjnej oraz ogłoszenia zamawiającego dane dotyczące bezpieczeństwa pracy i ochrony zdrowia (Dz. U. Nr 198, poz. 2042).
- Rozporządzenie Ministra Infrastruktury z dnia 2 września 2004 r. – w sprawie szczegółowego zakresu i formy dokumentacji projektowej, specyfikacji technicznych wykonania i odbioru robót budowlanych oraz programu funkcjonalno-użytkowego (Dz. U. Nr 202, poz. 2072).

#### 10.4. Inne dokumenty



- Specyfikacja techniczna wykonania i odbioru robót budowlanych. Wymagania ogólne Kod CPV 45000000-7. Wydanie II, OWEOB Promocja – 2005 r.,
- Warunki techniczne wykonania i odbioru sieci kanalizacyjnych – zeszyt 9 – COBRTI INSTAL,
- Warunki techniczne wykonania i odbioru sieci ciepłowniczych z rur i elementów preizolowanych – zeszyt 4 – COBRTI INSTAL,
- Warunki techniczne wykonania i odbioru sieci wodociągowych – zeszyt 3 – COBRTI INSTAL,
- Warunki techniczne wykonania i odbioru robót budowlano-montażowych. Tom II. Instalacje sanitarne i przemysłowe – wydawnictwa Arkady,
- Opracowanie pt. „Sieci gazowe polietylenowe. Projektowanie, budowa, użytkowanie”.

Tablica 1. Podział gruntów na kategorie

Kategoria	Rodzaj i charakterystyka gruntu lub materiału	Gęstość objętościowa w stanie naturalny m kN/m <sup>3</sup>	Przeciętne spulchnienie po odspojeniu w % od pierwotnej objętości <sup>1)</sup>
1	Piasek suchy bez spoiwa Gleba uprawna zaorana lub ogrodowa Torf bez korzeni Popioły lotne niezależne	15,7 11,8 9,8 11,8	od 5 do 15 od 5 do 15 od 20 do 30 od 5 do 15
2	Piasek wilgotny Piasek gliniasty, pył i lessy wilgotne, twaroplastyczne i plastyczne Gleba uprawna z darnią lub korzeniami grubości do 30 mm Torf z korzeniami grubości do 30 mm Nasyp z piasku oraz piasku gliniastego z gruzem, tłuczniem lub odpadkami drewna Żwir bez spoiwa lub małospoisty	16,7 17,7 12,7 10,8 16,7 16,7	od 15 do 25 od 15 do 25 od 15 do 25 od 20 do 30 od 15 do 25 od 15 do 25
3	Piasek gliniasty, pył i lessy małowilgotne, półzwarte Gleba uprawna z korzeniami grubości ponad 30 mm Torf z korzeniami grubości ponad 30 mm Nasyp zleżały z piasku gliniastego, pyłu i lessu z gruzem, tłuczniem lub odpadkami drewna Rumosz skalny zwietrzelinowy z otoczkami o wymiarach do 40 mm Gлина, glina ciężka i ily wilgotne, twaroplastyczne i plastyczne, bez głązów Mady i namuły gliniaste rzeczne Popioły lotne zleżałe	18,6 13,7 13,7 18,6 17,7 19,6 17,7 19,6 17,7 19,6	od 20 do 30 od 20 do 30 od 20 do 30 od 20 do 30 od 20 do 30 od 20 do 30 od 20 do 30 od 20 do 30
4	Less suchy zwarty Nasyp zleżały z gliny lub iltu z gruzem, tłuczniem i odpadkami drewna lub głązami o masie do 25 kg, stanowiącymi do 10% objętości gruntu Gлина, glina ciężka i ily małowilgotne, półzwarte i zwarte Gлина zwałowa z głązami do 50 kg stanowiącymi do 10% objętości gruntu Gruz ceglany i rumowisko budowlane z blokami do 50 kg Iłółupek miękki Grube otoczaki lub rumosz o wymiarach do 90 mm lub z głązami o masie do 10 kg	18,6 19,6 20,6 20,6 16,7 19,6 19,6	od 25 do 35 od 25 do 35 od 25 do 35 od 25 do 35 od 25 do 35 od 25 do 35 od 25 do 35
5	Żużel hutniczy niezwiertzały	14,7 19,6	od 30 do 45

	Gлина zwałowa z głazami do 50 kg stanowiącymi 10÷30% objętości gruntu	20,6	od 30 do 45
	Rumosz skalny zwietrzelinowy o wymiarach ponad 90 mm	17,7	od 30 do 45
	Gruz ceglany i rumowisko budowlane silnie scementowane lub w blokach ponad 50 kg	17,7	od 30 do 45
	Margle miękkie lub średniotwarde słabo spękane	16,7	od 30 do 45
		22,6	
	Węgiel kamienny i brunatny	41,8	od 30 do 45
	Łły przewarstwione łupkiem	14,7	od 30 do 45
		19,6	
	Łłupek twardy, lecz rozsypliwy	19,6	od 30 do 45
	Zlepieńce słabo scementowane	20,6	od 30 do 45
	Gips	21,6	od 30 do 45
	Tuf wulkaniczny, częściowo syпки	15,7	od 30 do 45
6	Łłupek twardy	26,5	od 30 do 45
	Łupek mikowy i piaszczysty niespękany	22,6	od 45 do 50
	Margiel twardy	23,5	od 30 do 45
	Wapień marglisty	22,6	od 45 do 50
	Piaskowiec o spoiwie ilastym	21,6	od 30 do 50
	Zlepieńce otoczków głównie skał osadowych	21,6	od 30 do 45
	Anhydryt	24,5	od 45 do 50
	Tuf wulkaniczny zbity	18,6	od 45 do 50
7	Łupek piaszczysto-wapnisty	23,5	od 45 do 50
	Piaskowiec ilasto-wapnisty twardy	23,5	od 45 do 50
	Zlepieńce z otoczków głównie skał osadowych o spoiwie krzemionkowym	23,5	od 45 do 50
	Wapień niezwiętrzały	23,5	od 45 do 50
	Magnezyt	28,4	od 45 do 50
	Granit i gnejs silnie zwiętrzałe	23,5	od 45 do 50
8	Łupek plastyczny twardy niespękany	24,5	od 45 do 50
	Piaskowiec twardy o spoiwie wapiennym	24,5	od 45 do 50
	Wapień twardy niezwiętrzały	24,5	od 45 do 50
	Marmur i wapień krystaliczny	25,5	od 45 do 50
	Dolomit niezbyt twardy	24,5	od 45 do 50
9	Piaskowiec kwarcytowy lub o spoiwie ilasto-krzemionkowym		
	Zlepieńce z otoczków skał głównie krystalicznych o spoiwie wapiennym lub krzemionkowym	25,5	od 45 do 50
	Dolomit bardzo twardy	25,5	od 45 do 50
	Granit gruboziarnisty niezwiętrzały	25,5	od 45 do 50
	Sjenit gruboziarnisty	25,5	od 45 do 50
	Serpentyn	25,5	od 45 do 50
	Wapień bardzo twardy	24,5	od 45 do 50
	Gnejs	24,5	od 45 do 50
		25,5	od 45 do 50
10	Granit średnio- i drobnoziarnisty	25,5	od 45 do 50
		26,5	

Sjenit średniziarnisty	25,5	od 45 do 50
Gnejs twardy	26,5	od 45 do 50
Porfir	24,5	od 45 do 50
Trachit, liparyt i skały pokruszone	26,5	od 45 do 50
Granitognejs	25,5	od 45 do 50
Wapień krzemienisty i rogowy bardzo twardy	27,4	od 45 do 50
Andezyt, bazalt, rogowiec w ławicach	26,5	od 45 do 50
Gabro	26,5	od 45 do 50
Gabrodiabaz i kwarcyt	27,4	od 45 do 50
Bazalt	25,5	od 45 do 50
	27,4	

1) Mniejsze wartości stosować przy obliczaniu ilości materiałów na warstwy nasypów przed ich zagęszczeniem, większe wartości przy obliczaniu objętości i ilości środków przewozowych.

## Załącznik 2

**Tablica 2. Podział gruntów pod względem wysadzinowości wg PN-S-02205**

Lp.	Wyszczególnienie właściwości	Jednostki	Grupy gruntów		
			niewysadzinowe	wątpliwe	wysadzinowe
1.	Rodzaj gruntu		– rumosz niegliniasty – żwir – pospółka – piasek gruby – piasek średni – piasek drobny – żużel nierozpadowy	– piasek pulasty – zwietrzelina gliniasta – żwir gliniasty – pospółka gliniasta	mało wysadzinowe – glina piaszczysta zwięzła, glina zwięzła, glina pylasta zwięzła – ilt, ilt piaszczysty, ilt pylasty bardzo wysadzinowe – piasek gliniasty – pył, pył piaszczysty – glina piaszczysta, glina pylasta – ilt warstwowy
2.	Zawartość cząstek $\leq 0,075$ mm $\leq 0,02$ mm	%	< 15 < 3	od 15 do 30 od 3 do 10	> 30 > 10
3.	Kapilarność bierna $H_{kb}$	m	< 1,0	$\geq 1,0$	> 1,0
4.	Wskaźnik piaskowy WP		> 35	od 25 do 35	< 25

SPECYFIKACJE TECHNICZNE  
WYKONANIA I ODBIORU ROBÓT BUDOWLANYCH  
(STANDARDOWE)

## **BETONOWANIE**

(Kod CPV 45262300-4)

## **BETONOWANIE KONSTRUKCJI**

(Kod CPV 45262311-4)

### **SPIS TREŚCI**

1. CZĘŚĆ OGÓLNA
2. WYMAGANIA DOTYCZĄCE WŁAŚCIWOŚCI MATERIAŁÓW
3. WYMAGANIA DOTYCZĄCE SPRZĘTU, MASZYN I NARZĘDZI
4. WYMAGANIA DOTYCZĄCE TRANSPORTU
5. WYMAGANIA DOTYCZĄCE WYKONANIA ROBÓT
6. KONTROLA JAKOŚCI ROBÓT

7. WYMAGANIA DOTYCZĄCE PRZEDMIARU I OBMIARU ROBÓT
8. SPOSÓB ODBIORU ROBÓT
9. PODSTAWA ROZLICZENIA ROBÓT PODSTAWOWYCH, TYMCZASOWYCH I PRAC TOWARZYSZĄCYCH
10. DOKUMENTY ODNIESIENIA

Najważniejsze oznaczenia i skróty:

ST – Specyfikacja Techniczna

SST – Szczegółowa Specyfikacja Techniczna

ITB – Instytut Techniki Budowlanej

PZJ – Program Zabezpieczenia Jakości

# 1. CZĘŚĆ OGÓLNA

## 1.2. Przedmiot ST

Przedmiotem niniejszej standardowej specyfikacji technicznej (ST) są wymagania dotyczące wykonania i odbioru robót związanych z wykonaniem konstrukcji betonowych i żelbetowych w obiektach kubaturowych.

## 1.3. Zakres stosowania ST

Niniejsza specyfikacja techniczna jest dokumentem przetargowym i kontraktowym przy zlecaniu i realizacji robót wymienionych w pkt. 1.2., a objętych zamówieniem określonym w pkt. 1.8.

Odstępstwa od wymagań podanych w niniejszej specyfikacji mogą mieć miejsce tylko w przypadkach prostych robót o niewielkim znaczeniu, dla których istnieje pewność, że podstawowe wymagania będą spełnione przy zastosowaniu metod wykonania wynikających z doświadczenia oraz uznanych reguł i zasad sztuki budowlanej oraz przy uwzględnieniu przepisów bhp.

## 1.4. Przedmiot i zakres robót objętych ST

Specyfikacja dotyczy zasad prowadzenia robót związanych z wykonywaniem konstrukcji betonowych i żelbetowych w obiektach kubaturowych. Specyfikacja dotyczy wszystkich czynności mających na celu wykonanie robót związanych z:

- przygotowaniem mieszanki betonowej,
- wykonaniem rusztowań,
- wykonaniem deskowań wraz z usztywnieniem,
- układaniem i zagęszczaniem mieszanki betonowej,
- pielęgnacją betonu.

## 1.5. Określenia podstawowe

Określenia podane w niniejszej Specyfikacji są zgodne z odpowiednimi normami oraz określeniami podanymi w ST „Wymagania ogólne”, Kod CPV 45000000-7, pkt 1.4., a także podanymi poniżej:

**Beton zwykły** – beton o gęstości powyżej  $1,8 \text{ t/m}^3$  wykonany z cementu, wody, kruszywa mineralnego o frakcjach piaskowych i grubszych oraz ewentualnych dodatków mineralnych i domieszek chemicznych.

**Mieszanka betonowa** – mieszanka wszystkich składników przed związaniem betonu.

**Zaczyn cementowy** – mieszanka cementu i wody.

**Zaprawa** – mieszanka cementu, wody, składników mineralnych i ewentualnych dodatków przechodzących przez sito kontrolne o boku oczka kwadratowego 2 mm.

**Nasiąkliwość betonu** – stosunek masy wody, którą zdolny jest wchłonąć beton, do jego masy w stanie suchym.

**Stopień wodoszczelności** – symbol literowo-liczbowy (np. W8) klasyfikujący beton pod względem przepuszczalności wody. Liczba po literze W oznacza dziesięciokrotną wartość ciśnienia wody w MPa, działającego na próbki betonowe.

**Stopień mrozoodporności** – symbol literowo-liczbowy (np. F150) klasyfikujący beton pod względem jego odporności na działania mrozu. Liczba po literze F oznacza wymaganą liczbę cykli zamrażania i odmrażania próbek betonowych.

**Klasa betonu** – symbol literowo-liczbowy (np. B30) klasyfikujący beton pod względem jego wytrzymałości na ściskanie. Liczba po literze B oznacza wytrzymałość gwarantowaną  $R_b^G$  (np. Beton klasy B30 przy  $R_b^G = 30 \text{ MPa}$ ).

**Wytrzymałość gwarantowana betonu na ściskanie  $R_b^G$**  – wytrzymałość (zapewniona z 95-proc.

prawdopodobieństwem) uzyskania w wyniku badania na ściskanie kostek sześciennych o boku 150 mm, wykonanych, przechowywanych i badanych zgodnie z normą PN-EN 12300-3:2001.

### **1.6. Ogólne wymagania dotyczące robót**

Wykonawca robót jest odpowiedzialny za jakość ich wykonania oraz za zgodność z dokumentacją projektową, specyfikacjami technicznymi i poleceniami Inspektora nadzoru. Ogólne wymagania dotyczące robót wykonywanych na tej budowie podano w ST „Wymagania ogólne” Kod CPV 45000000-7, pkt 1.5.

### **1.7. Dokumentacja wykonania konstrukcji betonowych i żelbetowych w obiektach kubaturowych**

Roboty betonowe i żelbetowe należy wykonać na podstawie dokumentacji, której wykaz oraz podstawy prawne ich sporządzania podano w ST „Wymagania Ogólne” Kod CPV 45000000-7, pkt. 1.6.

## **2. WYMAGANIA DOTYCZĄCE WŁAŚCIWOŚCI MATERIAŁÓW**

### **2.1. Ogólne wymagania dotyczące właściwości materiałów, ich pozyskiwania i składowania podano w ST „Wymagania ogólne” Kod CPV 45000000-7, pkt 2**

Wszystkie materiały do wykonania konstrukcji betonowych i żelbetowych powinny odpowiadać wymaganiom zawartym w dokumentach odniesienia (normach, aprobatkach technicznych).

### **2.2. Składniki mieszanki betonowej**

#### **2.2.1. Cement – wymagania i badania**

Do wykonania betonów klasy B30 i B40 powinien być stosowany cement portlandzki CEM I (bez dodatków), niskoalkaliczny, klasy 42,5 N spełniający wymagania PN-EN 197-1:2002. Stosowane cementy powinny charakteryzować się następującym składem:

- zawartość krzemianu trójwapniowego alitu ( $C_3S$ ) do 60%,
- zawartość alkaliów do 0,6%,
- zawartość alkaliów pod warunkiem zastosowania kruszywa niereaktywnego do 0,9%,
- zawartość  $C_4AF + 2 \times C_3A \leq 20\%$ ,
- zawartość glinianu trójwapniowego  $C_3A \leq 7\%$ .

Cement pochodzący z każdej dostawy musi spełniać wymagania zawarte w PN-EN 197-1:2002. Przed użyciem cementu do wykonania mieszanki betonowej należy przeprowadzić kontrolę obejmującą:

- oznaczenie wytrzymałości wg PN-EN 196-1
- oznaczenie czasu wiązania wg PN-EN 196-3
- oznaczenie zmiany objętości wg PN-EN 196-3
- sprawdzenie zawartości grudek cementu nie dających się rozgnieść w palcach i nie rozpadających się w wodzie.

Wyniki badań powinny spełniać następujące wymagania:

- początek wiązania najwcześniej po upływie 60 minut
- koniec wiązania najpóźniej po upływie 10 godz.
- oznaczenie zmiany objętości: nie więcej niż 8 mm

Nie dopuszcza się występowania w cemencie portlandzkim normalnie i szybko twardniejącym, większej niż 20% ciężaru cementu ilości grudek niedających się rozgnieść w palcach i nierozpadających się w wodzie. Grudki należy usunąć poprzez przesianie przez sito o boku oczka kwadratowego 2 mm. W przypadku, gdy



wymienione badania wykażą niezgodność z normami, cement nie może być użyty do wykonania betonu.

Magazynowanie:

- cement pakowany (workowany) – składy otwarte (wydzielone miejsca zadane na otwartym terenie, zabezpieczone z boków przed opadami) lub magazyny zamknięte (budynki lub pomieszczenia o szczelnym dachu i ścianach);
- cement luzem – magazyny specjalne (zbiorniki stalowe lub żelbetowe przystosowane do pneumatycznego załadunku i wyładunku cementu luzem, zaopatrzone w urządzenia do przeprowadzania kontroli objętości cementu znajdującego się w zbiorniku lub otwory do przeprowadzania kontroli objętości cementu, włączy do czyszczenia oraz klamry na wewnętrznych ścianach).

Podłoża składów otwartych powinny być twarde i suche, odpowiednio pochylone, zabezpieczające cement przed ściekami wody deszczowej i zanieczyszczeń. Podłogi magazynów zamkniętych powinny być suche i czyste, zabezpieczające cement przed zawilgoceniem i zanieczyszczeniem.

Dopuszczalny okres przechowywania cementu zależy od miejsca przechowywania. Cement nie może być użyty do betonu po okresie:

- 10 dni, w przypadku przechowywania go w zadanych składach otwartych,
- po upływie terminu trwałości podanego przez wytwórnę, w przypadku przechowywania w składach zamkniętych.

Każda partia cementu, dla której wydano oddzielne świadectwo jakości powinna być przechowywana osobno w sposób umożliwiający jej łatwe rozróżnienie.

### 2.2.2. Kruszywo

Kruszywo do betonu powinno charakteryzować się stałością cech fizycznych i jednorodnością uziarnienia pozwalającą na wykonanie partii betonu o stałej jakości.

Poszczególne rodzaje i frakcje kruszywa muszą być na placu oddzielnie składowane, na umocnionym i czystym podłożu w sposób uniemożliwiający mieszanie się.

Kruszywa grube powinny spełniać wymagania norm PN-EN 932 oraz PN-EN 933. W kruszywie grubym nie dopuszcza się grudek gliny. W kruszywie grubszym zawartość podziarna nie powinna przekraczać 5%, a nadziarna 10%. Ziarna kruszywa nie powinny być większe niż:

- 1/3 najmniejszego wymiaru przekroju poprzecznego elementu betonowego,
- 3/4 odległości w świetle między prętami zbrojenia, leżącymi w jednej płaszczyźnie prostopadłej do kierunku betonowania.

Do betonów klas B30 i wyższych należy stosować wyłącznie grysy granitowe lub bazaltowe marki 50, o maksymalnym wymiarze ziarna 16 mm.

Stosowanie grysów z innych skał dopuszcza się pod warunkiem, że zostały one zbadane w placówce badawczej wskazanej przez zamawiającego, a wyniki badań spełniają wymagania dotyczące grysów granitowych i bazaltowych.

Grysy powinny odpowiadać następującym wymaganiom:

- zawartość pyłów mineralnych – do 1%,
- zawartość ziaren nieforemnych (to jest wydłużonych płaskich) – do 20%,
- wskaźnik rozkruszenia:
  - dla grysów granitowych – do 16%,
  - dla grysów bazaltowych i innych – do 8%,
- nasiąkliwość – do 1,2%,
- mrozoodporność według metody bezpośredniej – do 2%,
- mrozoodporność wg zmodyfikowanej metody bezpośredniej do 10%,
- reaktywność alkaliczna z cementem określona wg normy PN-EN 480-12:2006(u) nie powinna wywoływać zwiększenia wymiarów liniowych ponad 0,1%,
- zawartość związków siarki – do 0,1%,

- zawartość zanieczyszczeń obcych – do 0,25%,
- zawartość zanieczyszczeń organicznych, nie dających barwy ciemniejszej od wzorcowej.

Kruszywem drobnym powinny być piaski o uziarnieniu do 2 mm pochodzenia rzecznoego lub kompozycja piasku rzecznoego i kopalnianego uszlachetnionego.

Zawartość poszczególnych frakcji w stosie okrucowym piasku powinna się mieścić w granicach:

- do 0,25 mm – 14÷19%,
- do 0,50 mm – 33÷48%,
- do 1,00 mm – 53÷76%.

Piasek powinien spełniać następujące wymagania:

- zawartość pyłów mineralnych – do 1,5%,
- reaktywność alkaliczna z cementem określona wg normy PN-EN 480-12:2006(u) nie powinna wywoływać zwiększenia wymiarów liniowych ponad 0,1%,
- zawartość związków siarki – do 0,2%,
- zawartość zanieczyszczeń obcych – do 0,25%,
- zawartość zanieczyszczeń organicznych – nie dająca barwy ciemniejszej od wzorcowej,
- w kruszywie drobnym nie dopuszcza się grudek gliny.

Piasek pochodzący z każdej dostawy musi być poddany badaniom obejmującym:

- oznaczenie składu ziarnowego wg normy PN-EN 933-1:2000 lub PN-EN 933-2:1999,
- oznaczenie zawartości zanieczyszczeń obcych wg normy PN-EN 933-7:2000,
- oznaczenie zawartości grudek gliny, które oznacza się podobnie, jak zawartość zanieczyszczeń obcych,
- oznaczenie zawartości pyłów mineralnych wg normy PN-EN 933-8:2001, PN-EN 933-9:2001 lub PN-EN 933-10:2002.

Dostawca kruszywa jest zobowiązany do przekazania dla każdej partii kruszywa wyników jego pełnych badań wg normy PN-EN 932 i PN-EN 933 oraz wyników badania specjalnego dotyczące reaktywności alkalicznej w terminach przewidzianych przez Inspektora nadzoru.

W przypadku, gdy kontrola wykaże niezgodność cech danego kruszywa z wymaganiami normy PN-EN 932 i PN-EN 933, użycie takiego kruszywa może nastąpić po jego uszlachetnieniu (np. przez płukanie lub dodanie odpowiednich frakcji kruszywa) i ponownym sprawdzeniu. Należy prowadzić bieżącą kontrolę wilgotności kruszywa wg normy PN-EN 1097-6:2002 dla korygowania receptury roboczej betonu.

### 2.2.3. Woda

Do przygotowania mieszanki betonowej i skrapiania podłoża stosować można wodę odpowiadającą wymaganiom normy PN-EN 1008-1:2004 „Woda zarobowa do betonu. Specyfikacja pobierania próbek, badanie i ocena przydatności wody zarobowej do betonu, w tym wody odzyskanej z procesów produkcji betonu”. Bez badań laboratoryjnych można stosować wodociągową wodę pitną.

Niedozwolone jest użycie wód ściekowych, kanalizacyjnych, bagiennych oraz wód zawierających tłuszcze organiczne, oleje i muł.

### 2.2.4. Domieszki i dodatki do betonu

Zaleca się stosowanie do mieszanek betonowych domieszek chemicznych o działaniu:

- napowietrzającym,
- uplastyczniającym,
- przyspieszającym lub opóźniającym wiązanie.

Dopuszcza się stosowanie domieszek kompleksowych:

- napowietrzająco-uplastyczniających,
- przyspieszająco-uplastyczniających.

Domieszki do betonów muszą mieć aprobaty, wydane przez Instytut Techniki Budowlanej lub Instytut Dróg i Mostów oraz posiadać atest producenta.

### 2.3. Beton

Beton do konstrukcji obiektów kubaturowych musi spełniać następujące wymagania:

- nasiąkliwość – do 5%; badanie wg normy PN-EN 206-1:2003,
- mrozoodporność – ubytek masy nie większy od 5%, spadek wytrzymałości na ściskanie nie większy niż 20% po 150 cyklach zamrażania i odmrażania (F150); badanie wg normy PN-EN 206-1:2003,
- wodoszczelność – większa od 0,8MPa (W8),
- wskaźnik wodno-cementowy (w/c) – ma być mniejszy od 0,5.

Skład mieszanki betonowej powinien być ustalony zgodnie z normą PN-EN 206-1:2003 tak, aby przy najmniejszej ilości wody zapewnić szczelne ułożenie mieszanki w wyniku zagęszczania przez wibrowanie. Skład mieszanki betonowej ustala laboratorium Wykonawcy lub wytwórni betonów i wymaga on zatwierdzenia przez Inspektora nadzoru.

Stosunek poszczególnych frakcji kruszywa grubego ustalany doświadczalnie powinien odpowiadać najmniejszej jamistości.

Zawartość piasku w stosie okruszowym powinna być jak najmniejsza i jednocześnie zapewniać niezbędną urabialność przy zagęszczeniu przez wibrowanie oraz nie powinna być większa niż 42% przy kruszywie grubym do 16 mm.

Optymalną zawartość piasku w mieszance betonowej ustala się następująco:

- z ustalonym składem kruszywa grubego wykonuje się kilka (3÷5) mieszanek betonowych o ustalonym teoretycznie stosunku w/c i o wymaganej konsystencji zawierających różną, ale nie większą od dopuszczalnej, ilość piasku,
- za optymalną ilość piasku przyjmuje się taką, przy której mieszanka betonowa zagęszczona przez wibrowanie charakteryzuje się największą masą objętościową.

Wartość parametru A do wzoru Bolomey'a stosowanego do wyznaczenia wskaźnika w/c charakteryzującego mieszankę betonową należy określić doświadczalnie. Współczynnik ten wyznacza się na podstawie uzyskanych wytrzymałości betonu z mieszanek o różnych wartościach w/c (mniejszych i większych od wartości przewidywanej teoretycznie) wykonanych ze stosowanych materiałów. Dla teoretycznego ustalenia wartości wskaźnika w/c w mieszance można skorzystać z wartości parametru A podawanego w literaturze fachowej.

Maksymalne ilości cementu w zależności od klasy betonu są następujące:

- 400 kg/m<sup>3</sup> – dla betonu klas B-25 i B-30,
- 450 kg/m<sup>3</sup> – dla betonu klas B-35 i wyższych.

Przy projektowaniu składu mieszanki betonowej zagęszczanej przez wibrowanie i dojrzewającej w warunkach naturalnych (średnia temperatura dobową nie niższa niż 10 st. C), średnią wymaganą wytrzymałość na ściskanie należy określić jako równą  $1,3 R_b^G$ .

Zawartość powietrza w mieszance betonowej badana metodą ciśnieniową wg normy PN-EN 206-1:2003 nie powinna przekraczać:

- wartości 2% – w przypadku niestosowania domieszek napowietrzających,
- wartości 3,5÷5,5% – dla betonu narażonego na czynniki atmosferyczne, przy uziarnieniu kruszywa do 16 mm,
- wartości 4,5÷6,5% – dla betonu narażonego na stały dostęp wody przed zamrożeniem przy uziarnieniu kruszywa do 16 mm.

Konsystencja mieszanek betonowych powinna być nie rzadsza od plastycznej, oznaczonej w normie symbolem K-3. Sprawdzanie konsystencji mieszanki przeprowadza się podczas projektowania jej składu i następnie przy wytwarzaniu.

Dopuszcza się dwie metody badania:

- metodą Ve-Be,

- metodą stożka opadowego.

Różnice pomiędzy założoną konsystencją mieszanki a kontrolowaną metodami określonymi w normie PN-EN 206-1:2003 nie mogą przekraczać:

- $\pm 20\%$  wartości wskaźnika Ve-Be,
- $\pm 10$  mm przy pomiarze stożkiem opadowym.

Pomiaru konsystencji mieszanek K1 do K3 (wg normy PN-EN 206-1:2003) trzeba dokonać aparatem Ve-Be.

Dla konsystencji plastycznej K3 dopuszcza się na budowie pomiar przy pomocy stożka opadowego.

## **2.4. Warunki przyjęcia na budowę materiałów i wyrobów do robót betonowych**

Materiały i wyroby do robót betonowych mogą być przyjęte na budowę, jeśli spełniają następujące warunki:

- są zgodne z ich wyszczególnieniem i charakterystyką podaną w dokumentacji projektowej i specyfikacji technicznej (szczegółowej),
- są właściwie opakowane, firmowo zamknięte (bez oznak naruszenia zamknięć) i oznakowane (pełna nazwa wyrobu, ewentualnie nazwa handlowa oraz symbol handlowy wyrobu),
- spełniają wymagane właściwości wskazane odpowiednimi dokumentami odniesienia,
- producent dostarczył dokumenty świadczące o dopuszczeniu do obrotu i powszechnego lub jednostkowego zastosowania wyrobów oraz karty techniczne (katalogowe) wyrobów lub firmowe wytyczne (zalecenia) stosowania wyrobów,
- spełniają wymagania wynikające z ich terminu przydatności do użycia.

Przyjęcie materiałów i wyrobów na budowę powinno być potwierdzone wpisem do dziennika budowy lub protokołem przyjęcia materiałów.

## **2.5. Warunki przechowywania materiałów i wyrobów do robót betonowych**

Materiały i wyroby do robót betonowych powinny być przechowywane i magazynowane zgodnie z instrukcją producenta oraz wymaganiami odpowiednich dokumentów odniesienia tj. norm bądź aprobat technicznych.

Pomieszczenie magazynowe do przechowywania materiałów i wyrobów opakowanych powinno być kryte, suche oraz zabezpieczone przed zawilgoceniem, opadami atmosferycznymi, przemarzeniem i przed działaniem promieni słonecznych.

Wyroby konfekcjonowane powinny być przechowywane w oryginalnych, zamkniętych opakowaniach w temperaturze powyżej  $+5^{\circ}\text{C}$  a poniżej  $+35^{\circ}\text{C}$ . Wyroby pakowane w worki powinny być układane na paletach lub drewnianej wentylowanej podłodze, w ilości warstw nie większej niż 10.

Jeżeli nie ma możliwości poboru wody na miejscu wykonywania robót, to wodę należy przechowywać w szczelnych i czystych pojemnikach lub cysternach. Nie wolno przechowywać wody w opakowaniach po środkach chemicznych lub w takich, w których wcześniej przetrzymywano materiały mogące zmienić skład chemiczny wody.

## **3. WYMAGANIA DOTYCZĄCE SPRZĘTU, MASZYN I NARZĘDZI**

### **3.1. Ogólne wymagania dotyczące sprzętu podano w ST „Wymagania ogólne”, Kod CPV 45000000-7, pkt 3**

### **3.2. Sprzęt do wykonywania robót betonowych**

Wykonawca jest zobowiązany do używania takiego sprzętu i narzędzi, które nie spowodują niekorzystnego wpływu na jakość materiałów i wykonywanych robót oraz będą przyjazne dla środowiska.

Do wykonywania robót betonowych należy stosować następujący sprzęt i narzędzia pomocnicze:

### 3.2.1. Dozowanie składników

Dozatory muszą mieć aktualne świadectwo legalizacji. Składniki muszą być dozowane wagowo.

### 3.2.2. Mieszanie składników

Mieszanie składników musi odbywać się wyłącznie w betoniarkach o wymuszonym działaniu (zabrania się stosować mieszarek wolnospadowych).

### 3.2.3. Transport mieszanki betonowej

Do transportu zewnętrznego mieszanek betonowych należy stosować mieszalniki samochodowe (tzw. „gruszki”). Ilość „gruszek” należy dobrać tak, aby zapewnić wymaganą szybkość betonowania z uwzględnieniem odległości dowozu, czasu twardnienia betonu oraz koniecznej rezerwy w przypadku awarii samochodu. Niedozwolone jest stosowanie samochodów skrzyniowych ani wywrotek.

### 3.2.4. Podawanie mieszanki

Do podawania mieszanek należy stosować pojemniki lub pompy do podawania mieszanek plastycznych. Dopuszcza się także przenośniki taśmowe jednosekcyjne do podawania mieszanki na odległość nie większą niż 10 m.

### 3.2.5. Zagęszczanie

Do zagęszczania mieszanki betonowej stosować wibratory wgłębne o częstotliwości min. 6000 drgań/min. z buławami o średnicy nie większej od 0,65 odległości między prętami zbrojenia krzyżującymi się w płaszczyźnie poziomej.

Belki i łąty wibracyjne stosowane do wyrównywania powierzchni betonu powinny charakteryzować się jednakowymi drganiami na całej długości.

*Uwaga. Ostateczny dobór sprzętu i jego parametry należy określić w szczegółowej specyfikacji technicznej.*

## 4. WYMAGANIA DOTYCZĄCE TRANSPORTU

### 4.1. Ogólne wymagania dotyczące transportu podano w ST „Wymagania ogólne”, Kod CPV 45000000-7, pkt 4

### 4.2. Transport cementu i przechowywanie cementu – wg PN-EN 197-1:2002

- Cement wysyłany w opakowaniu powinien być pakowany w worki papierowe WK co najmniej trzywarstwowe wg PN-EN 197-1:2002.
- Masa worka z cementem powinna wynosić  $50 \pm 2$  kg. Kolory rozpoznawcze worków oraz napisy na workach powinny być zgodne z PN-EN 197-1:2002.
- Dla cementu luzem należy stosować cementowagony i cementosamochody wyposażone we wsypy umożliwiające grawitacyjne napełnianie zbiorników i urządzenie do ładowania i wyładowania cementu. Cement wysyłany luzem powinien mieć identyfikator zawierający dane zgodnie z PN-EN 197-1:2002.
- Do każdej partii dostarczanego cementu powinien być dołączony dokument dostawy zawierający dane oraz sygnaturę odbiorczą kontroli jakości wg PN-B-197-1:2002.

### 4.3. Magazynowanie kruszywa

Kruszywo należy przechowywać na dobrze zagęszczonym i odwodnionym podłożu w warunkach zabezpieczających je przed rozfrakcjonowaniem, zanieczyszczeniem oraz zmieszaniem z kruszywem innych klas petrograficznych, asortymentów, marek i gatunków.

### 4.4. Ogólne zasady transportu masy betonowej

#### 4.4.1. Masę betonową należy transportować środkami nie powodującymi segregacji ani zmian w składzie masy w stosunku do stanu początkowego.

Masę betonową można transportować mieszalnikami samochodowymi („gruszkami”). Ilość gruszek należy dobrać tak, aby zapewnić wymaganą szybkość betonowania z uwzględnieniem odległości dowozu,

czasu twardnienia betonu oraz koniecznej rezerwy w przypadku awarii samochodu. Niedozwolone jest stosowanie samochodów skrzyniowych ani wywrotek.

**4.4.2.** Czas trwania transportu i jego organizacja powinny zapewniać dostarczenie do miejsca, układania masy betonowej o takim stopniu ciekłości, jaki został ustalony dla danego sposobu zagęszczenia i rodzaju konstrukcji.

Czas transportu i wbudowania mieszanki nie powinien być dłuższy niż:

- 90 minut przy temperaturze otoczenia +15°C
- 70 minut przy temperaturze otoczenia +20°C
- 30 minut przy temperaturze otoczenia +30°C

#### **4.5. Transport masy betonowej przenośnikami taśmowymi**

Dopuszcza się transportowanie przenośnikami taśmowymi przy zachowaniu następujących warunków:

- masa betonowa powinna być co najmniej konsystencji plastycznej
- szybkość posuwu taśmy nie powinna być większa niż 1 m/s
- kąt pochylenia przenośnika nie powinien być większy niż 18° przy transporcie do góry i 12° przy transporcie w dół
- przenośnik powinien być wyposażony w urządzenie do równomiernego wysypywania masy oraz do zgarniania zaprawy i zaczynu z taśmy przy jej ruchu powrotnym przy czym zgarnięty materiał powinien być stopniowo wprowadzony do dostarczanej masy betonowej.

### **5. WYMAGANIA DOTYCZĄCE WYKONANIA ROBÓT**

#### **5.1. Ogólne zasady wykonania robót**

Ogólne zasady wykonywania robót podano w ST „Wymagania ogólne”, Kod CPV 45000000-7, pkt 5. Wykonawca przedstawi Inspektorowi nadzoru do akceptacji projekt organizacji i harmonogram robót uwzględniające wszystkie warunki, w jakich będą wykonywane roboty betonowe oraz projekty deskowań i rusztowań.

#### **5.2. Warunki przystąpienia do robót**

Rozpoczęcie robót betoniarskich może nastąpić na podstawie dostarczonego przez Wykonawcę szczegółowego programu i dokumentacji technologicznej (zaakceptowanej przez Inspektora nadzoru) obejmującej:

- wybór składników betonu,
- opracowanie receptur laboratoryjnych i roboczych,
- sposób wytwarzania mieszanki betonowej,
- sposób transportu mieszanki betonowej,
- kolejność i sposób betonowania,
- wskazanie przerw roboczych i sposobu łączenia betonu w tych przerwach,
- sposób pielęgnacji betonu,
- warunki rozformowania konstrukcji (deskowania),
- zestawienie koniecznych badań.

**Przed przystąpieniem do betonowania powinna być stwierdzona przez Inspektora nadzoru prawidłowość wykonania wszystkich robót poprzedzających betonowanie, a w szczególności:**

- prawidłowość wykonania deskowań, rusztowań, usztywnień pomostów itp.,
- prawidłowość wykonania zbrojenia,
- zgodność rzędnych z projektem,

- czystość deskowania oraz obecność wkładek dystansowych zapewniających wymaganą wielkość otuliny,
- przygotowanie powierzchni betonu uprzednio ułożonego w miejscu przerwy roboczej,
- prawidłowość wykonania wszystkich robót zanikających, między innymi wykonania przerw dylatacyjnych, warstw izolacyjnych, itp.,
- prawidłowość rozmieszczenia i niezmiennosc kształtu elementów wbudowanych w betonową konstrukcję (kanałów, wpustów, sączków, kotw, rur itp.),
- gotowość sprzętu i urządzeń do prowadzenia betonowania.

Roboty betoniarskie muszą być wykonane zgodnie z wymaganiami norm: PN-EN 206-1:2003 i PN-B-06251.

Betonowanie można rozpocząć po uzyskaniu zezwolenia Inspektora nadzoru potwierdzonego wpisem do dziennika budowy.

### 5.3. Wytwarzanie, podawanie i układanie mieszanki betonowej

Wytwarzanie mieszanki betonowej powinno odbywać się wyłącznie w wyspecjalizowanym zakładzie produkcji betonu, który może zapewnić żądane w ST wymagania.

Dozowanie składników do mieszanki betonowej powinno być dokonywane wyłącznie wagowo z dokładnością:

- $\pm 2\%$  – przy dozowaniu cementu i wody,
- $\pm 3\%$  – przy dozowaniu kruszywa.

Dozatory muszą mieć aktualne świadectwo legalizacji.

Wagi powinny być kontrolowane co najmniej raz w roku.

Urządzenia dozujące wodę i płynne domieszki powinny być sprawdzane co najmniej raz w miesiącu. Przy dozowaniu składników powinno się uwzględniać korektę związaną ze zmiennym zawilgoceniem kruszywa.

Czas mieszania należy ustalić doświadczalnie, jednak nie powinien on być krótszy niż 2 minuty.

Do podawania mieszanek betonowych należy stosować pojemniki o konstrukcji umożliwiającej łatwe ich opróżnianie lub pompy przystosowanej do podawania mieszanek plastycznych. Przy stosowaniu pomp wymaga się sprawdzenia ustalonej konsystencji mieszanki betonowej przy wylocie.

Mieszanki betonowej nie należy zrzucić z wysokości większej niż 0,75 m od powierzchni, na którą spada. W przypadku, gdy wysokość ta jest większa, należy mieszankę podawać za pomocą rynny zsykowej (do wysokości 3,0 m) lub leja zsykowego teleskopowego (do wysokości 8,0 m).

Przy wykonywaniu elementów konstrukcji monolitycznych należy przestrzegać wymogów dokumentacji technologicznej, która powinna uwzględniać następujące zalecenia:

- w fundamentach, ścianach i ramach mieszankę betonową należy układać bezpośrednio z pojemnika lub rurociągu pompy bądź też za pośrednictwem rynny warstwami o grubości do 40 cm, zagęszczając wibratorami wgłębnyymi,
- przy wykonywaniu płyt mieszankę betonową należy układać bezpośrednio z pojemnika lub rurociągu pompy,
- przy betonowaniu oczepów, gzymsów, wsporników, zamków i stref przydylatacyjnych stosować wibratory wgłębne.

Przy zagęszczeniu mieszanki betonowej należy spełniać następujące warunki:

- wibratory wgłębne stosować o częstotliwości min. 6000 drgań na minutę, z buławami o średnicy nie większej niż 0,65 odległości między prętami zbrojenia leżącymi w płaszczyźnie poziomej,
- podczas zagęszczania wibratorami wgłębnyymi nie wolno dotykać zbrojenia buławą wibratora,
- podczas zagęszczania wibratorami wgłębnyymi należy zagłębiać buławę na głębokość  $5\div 8$  cm w warstwę poprzednią i przytrzymać buławę w jednym miejscu w czasie  $20\div 30$  s., po czym wyjmować powoli w stanie wibrującym,
- kolejne miejsca zagłębienia buławy powinny być od siebie oddalone o  $1,4 R$ , gdzie  $R$  jest promieniem skutecznego działania wibratora; odległość ta zwykle wynosi  $0,3\div 0,5$  m,

- belki (ławy) wibracyjne powinny być stosowane do wyrównania powierzchni betonu płyt pomostów i charakteryzować się jednakowymi drganiami na całej długości;
- czas zagęszczania wibratorem powierzchniowym lub belką (łatą) wibracyjną w jednym miejscu powinien wynosić od 30 do 60 s.,
- zasięg działania wibratorów przyczepnych wynosi zwykle od 20 do 50 cm w kierunku głębokości i od 1,0 do 1,5 m w kierunku długości elementu; rozstaw wibratorów należy ustalić doświadczalnie tak, aby nie powstawały martwe pola.

Przerwy w betonowaniu należy sytuować w miejscach uprzednio przewidzianych i uzgodnionych z Projektantem.

Ukształtowanie powierzchni betonu w przerwie roboczej powinno być uzgodnione w Projektantem, a w prostszych przypadkach można się kierować zasadą, że powinna ona być prostopadła do powierzchni elementu.

Powierzchnia betonu w miejscu przerywania betonowania powinna być starannie przygotowana do połączenia betonu stwardniałego ze świeżym przez usunięcie z powierzchni betonu stwardniałego, luźnych okruszków betonu oraz warstwy szkliva cementowego oraz zwilżenie wodą. Powyższe zabiegi należy wykonać bezpośrednio przed rozpoczęciem betonowania.

W przypadku przerwy w układaniu betonu zagęszczanym przez wibrowanie wznowienie betonowania nie powinno się odbyć później niż w ciągu 3 godzin lub po całkowitym stwardnieniu betonu. Jeżeli temperatura powietrza jest wyższa niż 20 st. C, czas trwania przerwy nie powinien przekraczać 2 godzin.

Po wznowieniu betonowania należy unikać dotykania wibratorem deskowania, zbrojenia i poprzednio ułożonego betonu.

W przypadku, gdy betonowanie konstrukcji wykonywane jest także w nocy, konieczne jest wcześniejsze przygotowanie odpowiedniego oświetlenia, zapewniającego prawidłowe wykonawstwo robót i dostateczne warunki bezpieczeństwa pracy.

#### **5.4. Warunki atmosferyczne przy układaniu mieszanki betonowej i wiązaniu betonu**

Betonowanie konstrukcji należy wykonywać wyłącznie w temperaturach nie niższych niż plus 5 st. C, zachowując warunki umożliwiające uzyskanie przez beton wytrzymałości co najmniej 15 MPa przed pierwszym zamarznięciem. Uzyskanie wytrzymałości 15 MPa powinno być zbadane na próbkach przechowywanych w takich samych warunkach, jak zabetonowana konstrukcja.

W wyjątkowych przypadkach dopuszcza się betonowanie w temperaturze do -5 st. C, jednak wymaga to zgody Inspektora nadzoru oraz zapewnienia temperatury mieszanki betonowej +20 st. C w chwili układania i zabezpieczenia uformowanego elementu przed utratą ciepła w czasie co najmniej 7 dni. Temperatura mieszanki betonowej w chwili opróżniania betoniarki nie powinna być wyższa niż 35 st. C.

Niedopuszczalne jest kontynuowanie betonowania w czasie ulewnego deszczu, należy wówczas zabezpieczyć miejsce robót za pomocą mat lub folii.

#### **5.5. Pielęgnacja betonu**

Bezpośrednio po zakończeniu betonowania zaleca się przykrycie powierzchni betonu lekkimi wodoszczelnymi osłonami zapobiegającymi odparowaniu wody z betonu i chroniącymi beton przed deszczem i nastłonecznieniem.

Przy temperaturze otoczenia wyższej niż +5 st. C należy nie później niż po 12 godz. od zakończenia betonowania rozpocząć pielęgnację wilgotnościową betonu i prowadzić ją co najmniej przez 7 dni (przez polewanie co najmniej 3 razy na dobę).

Przy temperaturze otoczenia +15 st. C i wyższej beton należy polewać w ciągu pierwszych 3 dni co 3 godziny w dzień i co najmniej 1 raz w nocy, a w następnym dni co najmniej 3 razy na dobę.

Woda stosowana do polewania betonu powinna spełniać wymagania normy PN-EN 1008-1:2004.

W czasie dojrzewania betonu elementy powinny być chronione przed uderzeniami i drganiami przynajmniej do chwili uzyskania przez niego wytrzymałości na ściskanie co najmniej 15 MPa.



## 5.6. Wykańczanie powierzchni betonu

Dla powierzchni betonu obowiązują następujące wymagania:

- wszystkie betonowe powierzchnie muszą być gładkie i równe, bez zagłębień między ziarnami kruszywa, przełomami i wybrzuszeniami ponad powierzchnię,
- pęknięcia i rysy są niedopuszczalne,
- wypukłości i wgłębienia nie powinny być większe niż 2 mm.

Ostre krawędzie betonu po rozdeskowaniu powinny być oszlifowane. Jeżeli dokumentacja projektowa nie przewiduje specjalnego wykończenia powierzchni betonowych konstrukcji, to bezpośrednio po rozebraniu deskowań należy wszystkie wystające nierówności wyrównać za pomocą tarcz karborundowych i czystej wody.

Wyklucza się szpachlowanie konstrukcji po rozdeskowaniu.

## 5.7. Rusztowania

Rusztowania należy wykonać na podstawie projektu technologicznego opracowanego przez Wykonawcę w ramach ceny kontraktowej i uzgodnionej z Inspektorem nadzoru. Rusztowania mogą być wykonane z elementów drewnianych lub stalowych.

Rusztowania powinny w czasie ich eksploatacji zapewnić sztywność i niezmienność układu geometrycznego i bezpieczeństwo konstrukcji.

Wykonanie rusztowań powinno uwzględniać „podniesienie wykonawcze” związane za strzałką konstrukcji oraz ugięciem i osiadaniem rusztowań pod wpływem ciężaru układanego betonu.

Wykonawca powinien przedłożyć Inspektorowi nadzoru do akceptacji szczegółowe rysunki robocze rusztowań.

Całkowita rozbiórka rusztowań może nastąpić po osiągnięciu przez beton wytrzymałości wymaganej przez PN-B-06251. Rusztowanie należy rozbierać stopniowo, pod ścisłym nadzorem, unikając jednoczesnego usunięcia większej liczby podpór. Terminy rozdeskowania konstrukcji należy ustalić według PN-B-06251.

## 5.8. Deskowania

Deskowania dla podstawowych elementów konstrukcji obiektu (ustroju nośnego, podpór) należy wykonać według projektu technologicznego deskowania, opracowanego na podstawie obliczeń statyczno-wytrzymałościowych.

Projekt opracuje Wykonawca w ramach ceny kontraktowej i uzgadnia z Projektantem.

Konstrukcja deskowań powinna być sprawdzana na siły wywołane parciem świeżej masy betonowej i uderzeniami przy jej wylewaniu z pojemników oraz powinna uwzględniać:

- szybkość betonowania,
- sposób zagęszczania,
- obciążenia pomostami roboczymi.

Konstrukcja deskowania powinna spełniać następujące warunki:

- zapewniać odpowiednią sztywność i niezmienność kształtu konstrukcji,
- zapewniać jednorodną powierzchnię betonu,
- zapewniać odpowiednią szczelność,
- zapewniać łatwy ich montaż i demontaż oraz wielokrotność użycia,
- wykazywać odporność na deformację pod wpływem warunków atmosferycznych.

Deskowania zaleca się wykonywać ze sklejki. W uzasadnionych przypadkach na część deskowań można użyć desek z drzew iglastych III lub IV klasy. Minimalna grubość desek wynosi 32 mm.

Deski powinny być jednostronnie strugane i przygotowane do łączenia na wpust i pióro. Styki, gdzie nie można zastosować połączenia na pióro i wpust, należy uszczelnić taśmami z tworzyw sztucznych albo

pianką. Należy zwrócić szczególną uwagę na uszczelnienie styków ścian z dnem deskowania oraz styków deskowań belek i poprzecznic.

Sfazowania należy wykonywać zgodnie z dokumentacją projektową.

Belki gzymsowe oraz gzymsy wykonywane razem z pokrywami okapowymi muszą być wykonywane w deskowaniu z zastosowaniem wykładzin.

Otwory w konstrukcji i osadzanie elementów typu odcinki rur, łączniki należy wykonać wg wymagań dokumentacji projektowej.

## **6. KONTROLA JAKOŚCI ROBÓT**

### **6.1. Ogólne zasady kontroli jakości robót podano w ST „Wymagania ogólne”, Kod CPV 45000000-7, pkt 6.**

#### **6.2. Badania kontrolne betonu**

Dla określenia wytrzymałości betonu wbudowanego w konstrukcję należy w trakcie betonowania pobierać próbki kontrolne w postaci kostek sześciennych o boku 15 cm w liczbie nie mniejszej niż:

- 1 próbka na 100 zarobów,
- 1 próbka na 50 m<sup>3</sup> betonu,
- 3 próbki na dobę,
- 6 próbek na partię betonu.

Próbki pobiera się losowo po jednej, równomiernie w okresie betonowania, a następnie przechowuje się, przygotowuje i bada w okresie 28 dni zgodnie z normą PN-B-06250.

Jeżeli próbki pobrane i badane jak wyżej wykażą wytrzymałość niższą od przewidzianej dla danej klasy betonu, należy przeprowadzić badania próbek wyciętych z konstrukcji.

Jeżeli wyniki tych badań będą pozytywne, to beton należy uznać za odpowiadający wymaganej klasie betonu.

W przypadku niespełnienia warunków wytrzymałości betonu na ściskanie po 28 dniach dojrzewania, dopuszcza się w uzasadnionych przypadkach, za zgodą Inspektora nadzoru, spełnienie tego warunku w okresie późniejszym, lecz nie dłuższym niż 90 dni.

Dopuszcza się pobieranie dodatkowych próbek i badanie wytrzymałości betonu na ściskanie w okresie krótszym niż od 28 dni.

Dla określenia nasiąkliwości betonu należy pobrać przy stanowisku betonowania co najmniej jeden raz w okresie betonowania obiektu oraz każdorazowo przy zmianie składników betonu, sposobu układania i zagęszczania po 3 próbki o kształcie regularnym lub po 5 próbek o kształcie nieregularnym, zgodnie z normą PN-EN 206-1:2003.

Próbki trzeba przechowywać w warunkach laboratoryjnych i badać w okresie 28 dni zgodnie z normą PN-EN 206-1:2003.

Nasiąkliwość zaleca się również badać na próbkach wyciętych z konstrukcji.

Dla określenia mrozoodporności betonu należy pobrać przy stanowisku betonowania co najmniej jeden raz w okresie betonowania obiektu oraz każdorazowo przy zmianie składników i sposobu wykonywania betonu po 12 próbek regularnych o minimalnym wymiarze boku lub średnicy próbki 100 mm. Próbki należy przechowywać w warunkach laboratoryjnych i badać w okresie 90 dni zgodnie z normą PN-EN 206-1:2003.

Zaleca się badać mrozoodporność na próbkach wyciętych z konstrukcji.

Przy stosowaniu metody przyśpieszonej wg normy PN-EN 206-1:2003 liczba próbek reprezentujących daną partię betonu może być zmniejszona do 6, a badanie należy przeprowadzić w okresie 28 dni.

Wymagany stopień wodoszczelności sprawdza się, pobierając co najmniej jeden raz w okresie betonowania obiektu oraz każdorazowo przy zmianie składników i sposobu wykonywania betonu po 6 próbek regularnych o grubości nie większej niż 160 mm i minimalnym wymiarze boku lub średnicy 100 mm.

Próbki przechowywać należy w warunkach laboratoryjnych i badać w okresie 28 dni wg normy PN-EN 206-1:2003.

Dopuszcza się badanie wodoszczelności na próbkach wyciętych z konstrukcji.

Na Wykonawcy spoczywa obowiązek zapewnienia wykonania badań laboratoryjnych (przez własne laboratoria lub inne uprawnione) przewidzianych normą PN-B-06250, a także gromadzenie, przechowywanie i okazywanie Inspektorowi nadzoru wszystkich wyników badań dotyczących jakości betonu i stosowanych materiałów.

Jeżeli beton poddany jest specjalnym zabiegom technologicznym, należy opracować plan kontroli jakości betonu dostosowany do wymagań technologii produkcji. W planie kontroli powinny być uwzględnione badania przewidziane aktualną normą i niniejszą ST oraz ewentualnie inne, konieczne do potwierdzenia prawidłowości zastosowanych zabiegów technologicznych.

Badania powinny obejmować:

- badanie składników betonu,
- badanie mieszanki betonowej,
- badanie betonu.

#### Zestawienie wymaganych badań wg PN-EN 206-1:2003:

	Rodzaj badania	Metoda badania według	Termin lub częstość badania
<b>SKŁADNIKI BETONU</b>	1) Badanie cementu – czasu wiązania – stałość objętości – obecności grudek – wytrzymałości	PN-EN 196-3:2006 j.w. PN-EN 196-6:1997 PN-EN 196-1:2006	Bezpośrednio przed użyciem każdej dostarczonej partii
	2) Badanie kruszywa – składu ziarnowego – kształtu ziaren – zawartości pyłów – zawartości zanieczyszczeń – wilgotności	PN-EN 933-1:2000 PN-EN 933-3:1999 PN-EN 933-9:2001 PN-EN 933-7:2000 PN-EN 1097-6:2002	j.w.
	3) Badanie wody	PN-EN 1008-1:2004	Przy rozpoczęciu robót i w przypadku stwierdzenia zanieczyszczenia
	4) Badanie dodatków i domieszek	PN-EN 480 i Aprobata Techniczna	
<b>MIESZANKA BETONOWA</b>	Urabialność	PN-EN 206-1:2003	Przy rozpoczęciu robót
	Konsystencja	j.w.	Przy projektowaniu recepty i 2 razy na zmianę roboczą
	Zawartość powietrza	j.w.	j.w.
<b>BETON</b>	1) Wytrzymałość na ściskanie na próbkach	j.w.	Po ustaleniu recepty i po wykonaniu każdej partii betonu
	2) Wytrzymałość na ściskanie – badania nieniszczące	PN-B-06261	W przypadkach technicznie uzasadnionych
	3) Nasiąkliwość	PN-EN 206-1:2003	Po ustaleniu recepty, 3 razy w okresie wykonywania konstrukcji i raz

			na 5000 m <sup>3</sup> betonu
	4) Mrozoodporność	j.w.	j.w.
	5) Przepuszczalność wody	j.w.	j.w.

### 6.3. Kontrola deskowań i rusztowań

Badania elementów rusztowań należy przeprowadzić w zależności od użytego materiału zgodnie z:

- PN-M-47900-2:1996 w przypadku elementów stalowych,
- PN-B-03163:1998 w przypadku konstrukcji drewnianych.

Każde deskowanie powinno być odebrane. Przedmiotem sprawdzenia w czasie odbioru powinny być:

- klasy drewna i jego wady (sęki)
- szczelność deskowań w płaszczyznach i narożach wklęsłych
- poziom górnej krawędzi i powierzchni deskowania przed i po betonowaniu.

Dopuszcza się następujące odchyłki deskowań w stosunku do wielkości założonych w projekcie technologicznym deskowań:

- a) rozstaw żeber  $\pm 0,5\%$ , lecz nie więcej niż o 2 cm,
- b) odchylenie deskowań od prostoliniowości lub od płaszczyzny o 0,1%,
- c) różnice w grubości desek  $\pm 0,2$  cm,
- d) odchylenie ścian od pionu o  $\pm 0,2\%$ , lecz nie więcej niż 0,5 cm,
- e) wybrzuszenie powierzchni o  $\pm 0,2$  cm, na odcinku 3 m,
- f) odchyłki wymiarów wewnętrznych deskowań (przekrojów betonowych):
  - 0,2% wysokości, lecz nie więcej niż – 0,5 cm,
  - + 0,5% wysokości, lecz nie więcej niż + 2 cm,
  - - 0,2% grubości (szerokości), lecz nie więcej niż + 0,5 cm.

W każdym rusztowaniu w czasie odbioru należy sprawdzić:

- rodzaj materiału (klasę drewna – nie należy stosować do rusztowań klasy niższej niż K27),
- łączniki i złącza,
- poziomy górnych krawędzi przed obciążeniem i po obciążeniu oraz krawędzie dolne,
- efektywność stężeń,
- przygotowanie podłoża i sposób przekazywania nacisków na podłoże.

Rusztowania i deskowania powinny być przedmiotem bieżącej kontroli geodezyjnej podczas ich budowy, w czasie betonowania oraz demontażu (sprawdzenie wpływu zdjęcia rusztowań i deskowań na odkształcenia konstrukcji nośnej).

## 7. WYMAGANIA DOTYCZĄCE PRZEDMIARU I OBMIARU ROBÓT

### 7.1. Ogólne zasady obmiaru robót podano w ST „Wymagania ogólne”, Kod CPV 45000000-7, pkt 7

### 7.2. Szczegółowe zasady obmiaru robót betonowych

Objętość konstrukcji betonowej lub żelbetowej oblicza się w m<sup>3</sup> (metr sześcienny). Do obliczenia ilości przedmiarowej lub obmiarowej przyjmuje się wymiary według dokumentacji projektowej. Z kubatury nie potrąca się rowków, skosów o przekroju równym lub mniejszym od 6 cm<sup>2</sup>.

## 8. SPOSÓB ODBIORU ROBÓT

### 8.1. Ogólne zasady odbioru robót podano w ST „Wymagania ogólne”, Kod CPV 45000000-7, pkt 8

## 8.2. Odbiór robót zanikających lub ulegających zakryciu

W trakcie odbioru należy przeprowadzić badania wymienione w pkt. 6 niniejszej specyfikacji.

Jeżeli wszystkie pomiary i badania dały wynik pozytywny można uznać, że roboty betoniarskie zostały wykonane zgodnie z dokumentacją projektową oraz specyfikacją techniczną (szczegółową).

Jeżeli chociaż jeden wynik badania jest negatywny roboty należy uznać za niezgodne z wymaganiami. W takim przypadku należy ustalić zakres prac koniecznych do usunięcia nieprawidłowości. Po wykonaniu ustalonego zakresu prac należy przedstawić je do ponownego odbioru.

Wszystkie ustalenia związane z dokonaniem odbiorem robót ulegających zakryciu należy zapisać w dzienniku budowy lub protokole podpisanym przez przedstawicieli inwestora (inspektor nadzoru) i wykonawcy (kierownik budowy).

## 8.3. Odbiór częściowy

Odbiór częściowy polega na ocenie ilości i jakości wykonanej części robót. Odbioru częściowego robót dokonuje się dla zakresu określonego w dokumentach umownych, według zasad jak przy odbiorze ostatecznym robót.

Celem odbioru częściowego jest wczesne wykrycie ewentualnych usterek w realizowanych robotach i ich usunięcie przed odbiorem końcowym.

Odbiór częściowy robót jest dokonywany przez inspektora nadzoru w obecności kierownika budowy.

Protokół odbioru częściowego jest podstawą do dokonania częściowego rozliczenia robót, jeżeli taką formę przewiduje.

## 8.4. Odbiór ostateczny (końcowy)

Odbiór końcowy stanowi ostateczną ocenę rzeczywistego wykonania robót w odniesieniu do ich zakresu (ilości), jakości i zgodności z dokumentacją projektową.

Odbiór ostateczny przeprowadza komisja powołana przez zamawiającego, na podstawie przedłożonych dokumentów, wyników badań oraz dokonanej oceny wizualnej.

Zasady i terminy powoływania komisji oraz czas jej działania powinna określać umowa.

### **Wykonawca robót obowiązany jest przedłożyć komisji następujące dokumenty:**

- dokumentację projektową z naniesionymi zmianami dokonanymi w toku wykonywania robót,
- szczegółowe specyfikacje techniczne ze zmianami wprowadzonymi w trakcie wykonywania robót,
- dziennik budowy i książki obmiarów z zapisami dokonywanymi w toku prowadzonych robót, protokoły kontroli spisywane w trakcie wykonywania prac,
- dokumenty świadczące o dopuszczeniu do obrotu i powszechnego zastosowania użytych materiałów i wyrobów budowlanych,
- protokoły odbiorów robót ulegających zakryciu i odbiorów częściowych,
- wyniki badań laboratoryjnych i ekspertyz.

W toku odbioru komisja obowiązana jest zapoznać się z przedłożonymi dokumentami, przeprowadzić badania zgodnie z wytycznymi podanymi w pkt. 6 niniejszej ST, porównać je z wymaganiami podanymi w dokumentacji projektowej i niniejszej specyfikacji technicznej robót betoniarskich (szczegółowej), opracowanej dla odbieranego przedmiotu zamówienia, oraz dokonać oceny wizualnej.

Konstrukcje betonowe i żelbetowe powinny być odebrane, jeżeli wszystkie wyniki badań są pozytywne, a dostarczone przez wykonawcę dokumenty są kompletne i prawidłowe pod względem merytorycznym.

Jeżeli chociażby jeden wynik badań był negatywny konstrukcje nie powinny być odebrane. W takim przypadku należy wybrać jedno z następujących rozwiązań:

- jeżeli to możliwe należy ustalić zakres prac korygujących, usunąć nieprawidłowości wykonania konstrukcji w stosunku do wymagań określonych w dokumentacji projektowej i niniejszej specyfikacji technicznej

(szczegółowej) i przedstawić je ponownie do odbioru,

- jeżeli odchylenia od wymagań nie zagrażają bezpieczeństwu użytkownika i trwałości konstrukcji zamawiający może wyrazić zgodę na dokonanie odbioru końcowego z jednoczesnym obniżeniem wartości wynagrodzenia w stosunku do ustaleń umownych.
- w przypadku, gdy nie są możliwe podane wyżej rozwiązania, wykonawca zobowiązany jest usunąć wadliwie wykonany element konstrukcyjny, wykonać go ponownie i powtórnie zgłosić do odbioru.

W przypadku niekompletności dokumentów odbiór może być dokonany po ich uzupełnieniu.

Z czynności odbioru sporządza się protokół podpisany przez przedstawicieli zamawiającego i wykonawcy. Protokół powinien zawierać:

- ustalenia podjęte w trakcie prac komisji,
- ocenę wyników badań,
- wykaz wad i usterek ze wskazaniem sposobu ich usunięcia,
- stwierdzenie zgodności lub niezgodności wykonania konstrukcji z zamówieniem.

Protokół odbioru końcowego jest podstawą do dokonania rozliczenia końcowego pomiędzy zamawiającym a wykonawcą.

### **8.5. Odbiór po upływie okresu rękojmi i gwarancji**

Celem odbioru po okresie rękojmi i gwarancji jest ocena stanu konstrukcji betonowej lub żelbetowej po użytkowaniu w tym okresie oraz ocena wykonywanych w tym okresie ewentualnych robót poprawkowych, związanych z usuwaniem zgłoszonych wad.

Odbiór po upływie okresu rękojmi i gwarancji jest dokonywany na podstawie oceny wizualnej konstrukcji, z uwzględnieniem zasad opisanych w pkt. 8.4. „Odbiór ostateczny (końcowy)”.

Pozytywny wynik odbioru pogwarancyjnego jest podstawą do zwrotu kaucji gwarancyjnej; negatywny do ewentualnego dokonania potrąceń wynikających z obniżonej jakości robót.

Przed upływem okresu gwarancyjnego zamawiający powinien zgłosić wykonawcy wszystkie zauważone wady w wykonanych robotach betoniarskich.

## **9. PODSTAWA ROZLICZENIA ROBÓT PODSTAWOWYCH, TYMCZASOWYCH I PRAC TOWARZYSZĄCYCH**

### **9.1. Ogólne ustalenia dotyczące podstawy rozliczenia robót podano w ST „Wymagania ogólne”, Kod CPV 45000000-7, pkt 9**

#### **9.2. Zasady rozliczenia i płatności**

Rozliczenie robót betoniarskich może być dokonane jednorazowo po wykonaniu pełnego zakresu robót i ich końcowym odbiorze lub etapami określonymi w umowie, po dokonaniu odbiorów częściowych robót.

Ostateczne rozliczenie umowy pomiędzy zamawiającym a wykonawcą następuje po dokonaniu odbioru pogwarancyjnego.

Podstawę rozliczenia oraz płatności wykonywanego i odebranego zakresu robót betoniarskich stanowi wartość tych robót obliczona na podstawie:

- określonych w dokumentach umownych (ofercie) cen jednostkowych i ilości robót zaakceptowanych przez zamawiającego lub
- ustalonej w umowie kwoty ryczałtowej za określony zakres robót.

**Ceny jednostkowe wykonania 1 m<sup>3</sup> konstrukcji betonowych lub żelbetowych lub kwoty ryczałtowe uwzględniają:**

- przygotowanie stanowiska roboczego,
- dostarczenie do stanowiska roboczego materiałów, narzędzi i sprzętu,

- obsługę sprzętu,
- montaż rusztowań z pomostami i deskowań,
- przygotowanie mieszanki betonowej wraz z wbudowaniem w konstrukcję oraz z zagęszczeniem i pielęgnacją,
- wykonanie przerw dylatacyjnych,
- wykonanie w konstrukcji wszystkich wymaganych projektem otworów, jak również osadzenie potrzebnych zakotwień, marek, rur itp.,
- demontaż deskowań, rusztowań i pomostów wraz z ich oczyszczeniem,
- oczyszczenie stanowiska pracy i usunięcie, będących własnością wykonawcy, materiałów rozbiórkowych i urządzeń,
- wykonanie badań i pomiarów kontrolnych standardowych,
- koszty pośrednie, zysk kalkulacyjny i ryzyko.

Cena jednostkowa i kwota ryczałtowa nie obejmuje podatku VAT.

## **10. DOKUMENTY ODNIESIENIA**

### **10.1. Normy**

1. PN-EN 196-1:2006

Metody badania cementu. Część 1: Oznaczanie wytrzymałości.

2. PN-EN 196-2:2006

Metody badania cementu. Część 2: Analiza chemiczna cementu.

3. PN-EN 196-3:2006

Metody badania cementu. Część 3: Oznaczanie czasu wiązania i stałości objętości.

4. PN-EN 196-6:1997

Metody badania cementu. Część 6: Oznaczanie stopnia zmielenia.

5. PN-EN 197-1:2002

Cement. Część 1: Skład, wymagania i kryteria zgodności dla cementu powszechnego użytku.

6. PN-EN 197-1:2002/A1:2005

– jw. –

7. PN-EN 197-2:2002

Cement. Część 2: Ocena zgodności.

8. PN-EN 932-1:1999

Badania podstawowych właściwości kruszyw – Część 1: Metody pobierania próbek.

9. PN-EN 932-2:2001

Badania podstawowych właściwości kruszyw – Część 2: Metody pomniejszania próbek laboratoryjnych.

10. PN-EN 932-3:1999

Badania podstawowych właściwości kruszyw – Część 3: Procedura i terminologia uproszczonego opisu petrograficznego.

11. PN-EN 932-3:1999/A1:2004

– jw. –

12. PN-EN 932-5:2001

Badania podstawowych właściwości kruszyw – Część 5: Wyposażenie podstawowe i wzorcowanie.

13. PN-EN 932-6:2002

Badania podstawowych właściwości kruszyw – Część 6: Definicje powtarzalności i odtwarzalności.

14. PN-EN 933-1:2000

Badanie geometrycznych właściwości kruszyw – Część 1: Oznaczenie składu ziarnowego – Metoda przesiewowa.

15. PN-EN 933-1:2000/A1:2006

– jw. –

16. PN-EN 933-2:1999

Badanie geometrycznych właściwości kruszyw – Część 2: Oznaczenie składu ziarnowego – Nominalne wymiary otworów sit badawczych.

17. PN-EN 933-3:1999

Badania geometrycznych właściwości kruszyw – Część 3: Oznaczanie kształtu ziaren za pomocą wskaźnika płaskości.

18. PN-EN 933-3:1999/A1:2004

– jw. –

19. PN-EN 933-4:2001

Badanie geometrycznych właściwości kruszyw – Część 4: Oznaczanie kształtu ziaren – Wskaźnik kształtu.

20. PN-EN 933-5:2000

Badanie geometrycznych właściwości kruszyw – Część 5: Oznaczenie procentowej zawartości ziaren o powierzchniach powstałych w wyniku przekruszenia lub łamania kruszyw grubych.

21. PN-EN 933-5:2000/A1:2005

– jw. –

22. PN-EN 933-6:2002

Badanie geometrycznych właściwości kruszyw – Część 6: Ocena właściwości powierzchni – Wskaźnik przepływu kruszyw.

23. PN-EN 933-6:2002/AC:2004

– jw. –

24. PN-EN 933-7:2000

Badanie geometrycznych właściwości kruszyw – Część 7: Oznaczenie zawartości muszli – Zawartość procentowa muszli w kruszywach grubych.

25. PN-EN 933-8:2001

Badanie geometrycznych właściwości kruszyw – Część 8: Ocena zawartości drobnych cząstek – Badanie wskaźnika piaskowego.

26. PN-EN 933-9:2001

Badanie geometrycznych właściwości kruszyw – Część 9: Ocena zawartości drobnych cząstek – Badanie błękitem metylenowym.

27. PN-EN 933-10:2002

Badanie geometrycznych właściwości kruszyw – Część 10: Ocena zawartości drobnych cząstek – Uziarnienie wypełniaczy (przesiewanie w strumieniu powietrza).

28. PN-EN 1097-3:2000

Badanie mechanicznych i fizycznych właściwości kruszyw – Część 3: Oznaczanie gęstości nasypowej i jamistości.

29. PN-EN 1097-6:2002

Badanie mechanicznych i fizycznych właściwości kruszyw – Część 6: Oznaczanie gęstości ziaren i nasiąkliwości.

30. PN-EN 1097-6:2002/AC:2004

– jw. –



31. PN-EN 1097-6:2002/Ap1:2005

– jw. –

32. PN-EN 1097-6:2002/A1:2006

– jw. –

33. PN-EN 12620:2004

Kruszywa do betonu.

34. PN-EN 12620:2004/AC:2004

– jw. –

35. PN-EN 934-2:2002

Domieszki do betonu, zaprawy i zaczynu. Domieszki do betonu. Definicje i wymagania.

36. PN-EN 934-2:2002/A1:2005

– jw. –

37. PN-EN 934-2:2002/A2:2006

– jw. –

38. PN-EN 480-1:1999

Domieszki do betonu, zaprawy i zaczynu. Metody badań. Część 1: Beton wzorcowy i zaprawa wzorcowa do badania.

39. PN-EN 480-1:2006(u)

– jw. –

40. PN-EN 480-2:2006

Domieszki do betonu, zaprawy i zaczynu. Metody badań. Część 2: Oznaczanie czasu wiązania.

41. PN-EN 480-4:2006(u)

Domieszki do betonu, zaprawy i zaczynu. Metody badań. Część 4: Oznaczanie ilości wody wydzielającej się samoczynnie z mieszanki betonowej.

42. PN-EN 480-5:2006(u)

Domieszki do betonu, zaprawy i zaczynu. Metody badań. Część 5: Oznaczanie absorpcji kapilarnej.

43. PN-EN 480-6:2006(u)

Domieszki do betonu, zaprawy i zaczynu. Metody badań. Część 6: Analiza w podczerwieni.

44. PN-EN 480-8:1999

Domieszki do betonu, zapraw i zaczynu. Metody badań. Część 8: Oznaczanie umownej zawartości suchej substancji.

45. PN-EN 480-10:1999

Domieszki do betonu, zaprawy i zaczynu. Metody badań. Część 10: Oznaczanie zawartości chlorków rozpuszczalnych w wodzie.

46. PN-EN 480-12:2006(u)

Domieszki do betonu, zaprawy i zaczynu. Metody badań. Część 12: Oznaczanie zawartości alkaliów w domieszkach.

47. PN-EN 1008-1:2004

Woda zarobowa do betonu. Część 1: Specyfikacja pobierania próbek, badanie i ocena przydatności wody zarobowej do betonu, w tym wody odzyskanej z procesów produkcji betonu.

48. PN-EN 206-1:2003

Beton. Część 1: Wymagania, właściwości, produkcja i zgodność.

49. PN-EN 206-1:2003/Ap1:2004

– jw. –

50. PN-EN 206-1:2003/A1:2005  
– jw. –
51. PN-EN 206-1:2003/A2:2006  
– jw. –
52. PN-EN 12504-1:2001  
Badanie betonu w konstrukcjach. Część 1: Odwierty rdzeniowe – Wycinanie, ocena i badanie wytrzymałości na ściskanie.
53. PN-EN 12504-2:2002  
Badanie betonu w konstrukcjach. Część 2: Badania nieniszczące – Oznaczanie liczby odbicia.
54. PN-EN 12504-2:2002/Ap1:2004  
– jw. –
55. PN-EN 12504-3:2006  
Badanie betonu w konstrukcjach. Część 3: Oznaczanie siły wrywającej.
56. PN-EN 12504-4:2005  
Badanie betonu w konstrukcjach. Część 4: Oznaczanie prędkości fali ultradźwiękowej.
57. PN-B-06251  
Roboty betonowe i żelbetowe. Wymagania techniczne. (*Norma wycofana bez zastąpienia*)
58. PN-75/D-96000  
Tarcica iglasta ogólnego przeznaczenia.
59. PN-72/D-96002  
Tarcica liściasta ogólnego przeznaczenia.
60. PN-92/D-95017  
Surowiec drzewny. Drewno wielkowymiarowe iglaste. Wspólne wymagania i badania.
61. PN-87/N-02251  
Geodezja. Osnowy geodezyjne. Terminologia.
62. PN-N-02211:2000  
Geodezyjne wyznaczenie przemieszczeń. Terminologia podstawowa.
63. PN-M-47900-1:1996  
Rusztowania stojące metalowe robocze. Część 1: Określenia, podział i główne parametry.
64. PN-M-47900-2:1996  
Rusztowania stojące metalowe robocze. Część 2: Rusztowania stojakowe z rur stalowych. Ogólne wymagania i badania oraz eksploatacja.
65. PN-M-47900-3:1996  
Rusztowania stojące metalowe robocze. Część 3: Rusztowania ramowe.
66. PN-EN 74-1:2006(u)  
Złącza, sworznie centrujące i podstawki stosowane w deskowaniach i rusztowaniach. Część 1: Złącza do rur – Wymagania i metody badań.
67. PN-B-03163-1:1998  
Konstrukcje drewniane. Rusztowania – Terminologia.
68. PN-B-03163-2:1998  
Konstrukcje drewniane. Rusztowania – Wymagania.
69. PN-B-03163-3:1998  
Konstrukcje drewniane. Rusztowania – Badania.

## 70. PN-ISO-9000

(seria 9000, 9001, 9002 i 9003). Normy dotyczące zarządzania jakością i zapewnienie jakości.

### 10.2. Ustawy

- Ustawa z dnia 16 kwietnia 2004 r. o wyrobach budowlanych (Dz. U. z 2004 r. Nr 92, poz. 881).
- Ustawa z dnia 30 sierpnia 2002 r. o systemie zgodności (tekst jednolity Dz. U. z 2004 r. Nr 204, poz. 2087).
- Ustawa z dnia 7 lipca 1994 r. Prawo budowlane (tekst jednolity Dz. U. z 2006 r. Nr 156, poz. 1118 z późn. zmianami).

### 10.3. Rozporządzenia, instrukcje i inne dokumenty

- Rozporządzenie Ministra Infrastruktury z dnia 26.06.2002 r. w sprawie dziennika budowy, montażu i rozbiórki, tablicy informacyjnej oraz ogłoszenia zawierającego dane dotyczące bezpieczeństwa pracy i ochrony zdrowia (Dz. U. z 2002 r. Nr 108, poz. 953 z późniejszymi zmianami).
- Rozporządzenie Ministra Infrastruktury z dnia 11 sierpnia 2004 r. w sprawie sposobów deklarowania zgodności wyrobów budowlanych oraz sposobu znakowania ich znakiem budowlanym (Dz. U. z 2004 r. Nr 198, poz. 2041).
- Rozporządzenie Ministra Infrastruktury z dnia 12 kwietnia 2002 r. w sprawie warunków technicznych, jakim powinny odpowiadać budynki i ich usytuowanie (Dz. U. z 2002 r. Nr 75, poz. 690 z późn. zmianami).
- Specyfikacja techniczna wykonania i odbioru robót budowlanych – Wymagania ogólne Kod CPV 45000000-7, wydanie II OWEOB Promocja – 2005 rok.
- Instrukcja zabezpieczenia przed korozją konstrukcji betonowych i żelbetowych, wydanie ITB nr 240/82.
- Instrukcja zabezpieczenia przed korozją alkaliczną betonu przez zastosowanie dodatków mineralnych, wydanie ITB nr 306/91.
- Warunki techniczne wykonania i odbioru robót budowlanych, wydanie Arkady – 1990 rok.

SPECYFIKACJE TECHNICZNE  
WYKONANIA I OBIORU ROBÓT BUDOWLANYCH  
(STANDARDOWE)

**Kod 45262300 – BETONOWANIE**

Oznaczenie kodu według Wspólnego Słownika Zamówień (CPV)

**Kod 45262310**

**ZBROJENIE**

**(Przygotowanie i montaż zbrojenia)**

## SPIS TREŚCI

1. WSTĘP .....	3
1.1. Przedmiot ST .....	3
1.2. Zakres stosowania ST .....	3
1.3. Zakres robót objętych ST .....	3
1.4. Określenia podstawowe .....	3
1.5. Ogólne wymagania dotyczące robót .....	3
2. MATERIAŁY .....	3
3. SPRZĘT .....	5
4. TRANSPORT .....	5
5. WYKONANIE ROBÓT .....	5
6. KONTROLA JAKOŚCI ROBÓT .....	7
7. OBMIAR ROBÓT .....	8
8. ODBIÓR ROBÓT .....	8
9. PODSTAWA PŁATNOŚCI .....	9
10. PRZEPISY ZWIĄZANE .....	9

Najważniejsze oznaczenia i skróty:

ST – Specyfikacja Techniczna

SST – Szczegółowa Specyfikacja Techniczna

ITB – Instytut Techniki Budowlanej

PZJ – Program Zabezpieczenia Jakości

## 1. WSTĘP

### 1.1. Przedmiot ST

Przedmiotem niniejszej standardowej specyfikacji technicznej (ST) są wymagania dotyczące wykonania i odbioru zbrojenia betonu w konstrukcjach żelbetowych wykonywanych na mokro w budynkach oraz obiektach budownictwa inżynierskiego.

### 1.2. Zakres stosowania ST

Specyfikacja techniczna (ST) stanowi podstawę opracowania szczegółowej specyfikacji technicznej (SST) stosowanej jako dokument przetargowy i kontraktowy przy zleceniu i realizacji robót wymienionych w pkt. 1.1.

Znaczy to, iż projektant sporządzający dokumentację projektową i odpowiednie szczegółowe specyfikacje techniczne wykonania i odbioru robót budowlanych może wprowadzać do niniejszej standardowej specyfikacji zmiany, uzupełnienia lub uściślenia, odpowiednie dla przewidzianych projektem robót, uwzględniające wymagania Zamawiającego oraz konkretne warunki realizacji robót, które są niezbędne do określania ich standardu i jakości.

Odstępstwa od wymagań podanych w niniejszej specyfikacji mogą mieć miejsce tylko w przypadkach małych prostych robót i konstrukcji drugorzędnych o niewielkim znaczeniu, dla których istnieje pewność, że podstawowe wymagania będą spełnione przy zastosowaniu metod wykonania na podstawie doświadczenia i przy przestrzeganiu zasad sztuki budowlanej.

### 1.3. Zakres robót objętych ST

Ustalenia zawarte w niniejszej Specyfikacji mają zastosowanie przy wykonywaniu zbrojenia konstrukcji budynków oraz obiektów budownictwa inżynierskiego.

Roboty, których dotyczy Specyfikacja, obejmują wszystkie czynności mające na celu wykonanie robót związanych z:

- przygotowaniem zbrojenia,
- montażem zbrojenia,
- kontrolą jakości robót i materiałów.

Zakres robót obejmuje elementy konstrukcyjne fundamentów, podpór, murów, konstrukcje szkieletowe, płyty, belki, podciągi, gzymsy oraz konstrukcje związane z wyposażeniem i obsługą obiektów.

### 1.4. Określenia podstawowe

Określenia podane w niniejszej Specyfikacji są zgodne z odpowiednimi normami oraz określeniami podanymi w ST Kod CPV 45000000-7 „Wymagania ogólne”.

**Pręty stalowe wiotkie** – pręty stalowe o przekroju kołowym żebrowane o średnicy do 40 mm.

**Zbrojenie niesprężające** – zbrojenie konstrukcji betonowej niewprowadzające do niej naprężeń w sposób czynny.

### 1.5. Ogólne wymagania dotyczące robót

Wykonawca robót jest odpowiedzialny za jakość ich wykonania oraz za zgodność z dokumentacją projektową, ST i poleceniami Inspektora nadzoru. Ogólne wymagania dotyczące robót podano w ST Kod CPV 45000000-7.

## 2. MATERIAŁY

Ogólne wymagania dotyczące materiałów, ich pozyskiwania i składowania podano w ST Kod CPV 45000000-7 „Wymagania ogólne” pkt 2.

## 2.1. Stal zbrojeniowa

### 2.1.1. Asortyment stali zbrojeniowej

Do zbrojenia konstrukcji żelbetowych prętami wiotkimi w obiektach budowlanych objętych zakresem kontraktu stosuje się stal klas i gatunków wg dokumentacji projektowej, wg normy PN-H-84023/6: AIIIIN, gatunku RB500W/BSt500 S-O.T.B. oraz stal klasy AI, gatunku St3SX-b.

### 2.1.2. Właściwości mechaniczne i technologiczne stali zbrojeniowej

Pręty okrągłe żebrowane ze stali gatunku RB500W/BSt500S-Q.T.B. (Aprobata Techniczna IBDiM Nr AT/2001-04-1115) o następujących parametrach:

- średnica pręta w mm 8÷10
- granica plastyczności  $R_e$  (min) w MPa 500
- wytrzymałość na rozciąganie  $R_m$  (min) w MPa 550
- wytrzymałość charakterystyczna w MPa 490
- wytrzymałość obliczeniowa w MPa 375
- wydłużenie (min) w % 10
- zginanie do kąta 60° brak pęknięć i rys w złączu.

Pręty okrągłe żebrowane ze stali gatunku 18G2-b wg normy PN-H-84023/06 o następujących parametrach:

- średnica pręta w mm 6÷32
- granica plastyczności  $R_e$  (min) w MPa 355
- wytrzymałość na rozciąganie  $R_m$  (min) w MPa 490
- wytrzymałość charakterystyczna w MPa 355
- wytrzymałość obliczeniowa w MPa 295
- wydłużenie (min) w % 20
- zginanie do kąta 60° brak pęknięć i rys w złączu.

Pręty okrągłe żebrowane ze stali gatunku St3SX-b wg normy PN-H-84023/01 o następujących parametrach:

- średnica pręta w mm 5,5÷40
- granica plastyczności  $R_e$  (min) w MPa 240
- wytrzymałość na rozciąganie  $R_m$  (min) w MPa 370
- wytrzymałość charakterystyczna w MPa 240
- wytrzymałość obliczeniowa w MPa 200
- wydłużenie (min) w % 24
- zginanie do kąta 180° brak pęknięć i rys w złączu.

Pręty okrągłe gładkie ze stali gatunku St0S-b wg normy PN-H-84023 o następujących parametrach:

- średnica pręta w mm 5,5÷40
- granica plastyczności  $R_e$  (min) w MPa 220
- wytrzymałość na rozciąganie  $R_m$  (min) w MPa 310
- wydłużenie (min) w % 22
- zginanie do kąta 180° brak pęknięć i rys w złączu.

Powierzchnia walcówki i prętów powinna być bez pęknięć, pęcherzy i naderwań.

Na powierzchni czołowej prętów niedopuszczone są jamy usadowe, rozwarstwienia, pęknięcia widoczne gołym okiem.

### 2.1.3. Wymagania przy odbiorze

Pręty stalowe do zbrojenia betonu powinny odpowiadać wymaganiom normy PN-H-93215.

Przeznaczona do odbioru na budowie partia prętów musi być zaopatrzona w atest, w którym mają być podane:

- nazwa wytwórcy,
- oznaczenie wyrobu wg normy PN-H-93215,
- numer wytopu lub numer partii,
- wszystkie wyniki przeprowadzonych badań oraz skład chemiczny według analizy wytopowej,

- masa partii,
- rodzaj obróbki cieplnej.

Na przywieszkach metalowych przymocowanych do każdej wiązki prętów lub kręgu prętów (po dwie do każdej wiązki) muszą znajdować się następujące informacje:

- znak wytwórcy,
- średnica nominalna,
- znak stali,
- numer wytopu lub numer partii,
- znak obróbki cieplnej.

## 2.2. Drut montażowy

Do montażu prętów zbrojenia należy używać wyżarzonego drutu stalowego, tzw. wiązałkowego.

## 2.3. Podkładki dystansowe

Dopuszcza się stosowanie stabilizatorów i podkładek dystansowych wyłącznie z betonu. Podkładki dystansowe muszą być przymocowane do prętów.

## 3. SPRZĘT

Ogólne wymagania dotyczące sprzętu podano w ST Kod CPV 45000000-7 „Wymagania ogólne” pkt 3.

Sprzęt używany przy przygotowaniu i montażu zbrojenia wiotkiego w konstrukcjach budowlanych powinien spełniać wymagania obowiązujące w budownictwie ogólnym. W szczególności wszystkie rodzaje sprzętu, jak: giętarki, prościarki, zgrzewarki, spawarki powinny być sprawne oraz posiadać fabryczną gwarancję i instrukcję obsługi. Sprzęt powinien spełniać wymagania BHP, jak przykładowo osłony zębatach i pasowych urządzeń mechanicznych. Miejsca lub elementy szczególnie niebezpieczne dla obsługi powinny być specjalnie oznaczone. Sprzęt ten powinien podlegać kontroli osoby odpowiedzialnej za BHP na budowie. Osoby obsługujące sprzęt powinny być odpowiednio przeszkolone.

## 4. TRANSPORT

Ogólne wymagania dotyczące sprzętu podano w ST Kod CPV 45000000-7 „Wymagania ogólne” pkt 4.

Pręty do zbrojenia powinny być przewożone odpowiednimi środkami transportu, w sposób zapewniający uniknięcie trwałych odkształceń oraz zgodnie z przepisami BHP i ruchu drogowego.

## 5. WYKONANIE ROBÓT

Ogólne zasady wykonania robót podano w ST Kod CPV 45000000-7 „Wymagania ogólne” pkt 5.

### 5.1. Organizacja robót

Wykonawca przedstawi Inspektorowi nadzoru do akceptacji projekt organizacji i harmonogram robót uwzględniający wszystkie warunki, w jakich będą wykonywane roboty zbrojarskie.

### 5.2. Przygotowanie zbrojenia

5.2.1. **Przygotowanie, montaż i odbiór zbrojenia** powinien odpowiadać wymaganiom normy PN 91/5-10042, a klasy i gatunki stali winny być zgodne z dokumentacją projektową.

#### 5.2.2. Czyszczenie prętów

Pręty przed ich użyciem do zbrojenia konstrukcji należy oczyścić z zendry, luźnych płatków rdzy, kurzu i błota. Pręty zbrojenia zatłuszczone lub zabrudzone farbą olejną można opalać lampami benzynowymi lub czyścić preparatami rozpuszczającymi tłuszcze.

Stal narażoną na choćby chwilowe działanie słonej wody należy zmyć wodą słodką.

Stal pokrytą łuszczącą się rdzą i zabloconą oczyszcza się szczotkami drucianymi ręcznie lub mechanicznie bądź też przez piaskowanie. Po oczyszczeniu należy sprawdzić wymiary przekroju poprzecznego prętów.

Stal tylko zabrudzoną można zmyć strumieniem wody.

Pręty oblodzone odmraża się strumieniem ciepłej wody.



Możliwe są również inne sposoby czyszczenia stali zbrojeniowej akceptowane przez Inspektora nadzoru.

### 5.2.3. Prostowanie prętów

Dopuszcza się prostowanie prętów za pomocą kluczy, młotków, ścianek. Dopuszczalna wielkość miejscowego odchylenia od linii prostej wynosi 4 mm.

### 5.2.4. Cięcie prętów zbrojeniowych

Cięcie prętów należy wykonywać przy maksymalnym wykorzystaniu materiału. Wskazane jest sporządzenie w tym celu planu cięcia. Cięcia przeprowadza się przy użyciu mechanicznych noży. Dopuszcza się również cięcie palnikiem acetylenowym.

### 5.2.5. Odgięcia prętów, haki

Minimalne średnice trzpieni używanych przy wykonywaniu haków zbrojenia podaje tabela Nr 23 normy PN-S-10042. Minimalna odległość od krzywizny pręta do miejsca, gdzie można na nim położyć spoinę, wynosi 10d dla stali A-III i A-II lub 5d dla stali A-I. Na zimno na budowie można wykonywać odgięcia prętów o średnicy  $d \leq 12$  mm. Pręty o średnicy  $d > 12$  mm powinny być odginane z kontrolowanym podgrzewaniem.

W miejscach zagięć i załamań elementów konstrukcji, w których zagięciu ulegają jednocześnie wszystkie pręty zbrojenia rozciąganego, należy stosować średnicę zagięcia równą co najmniej 20d.

Wewnętrzna średnica odgięcia strzemion i prętów montażowych powinna spełniać warunki podane dla haków. Przy odbiorze haków i odgięć prętów należy zwrócić szczególną uwagę na ich zewnętrzną stronę. Niedopuszczalne są tam pęknięcia powstałe podczas wyginania.

## 5.3. Montaż zbrojenia

### 5.3.1. Wymagania ogólne

Układ zbrojenia w konstrukcji musi umożliwiać jego dokładne otoczenie przez jednorodny beton. Po ułożeniu zbrojenia w deskowaniu rozmieszczenie prętów względem siebie i względem deskowania nie może ulec zmianie. W konstrukcję można wbudować stal pokrytą co najwyżej nalotem niełuszczącej się rdzy.

Nie można wbudować stali zatłuszczonej smarami lub innymi środkami chemicznymi, zabrudzonej farbami, zabłoconej i oblodzonej, stali, która była wystawiona na działanie słonej wody.

Minimalna grubość otuliny zewnętrznej w świetle prętów i powierzchni przekroju elementu żelbetowego powinna wynosić co najmniej:

- 0,07 m – dla zbrojenia głównego fundamentów i podpór masywnych,
- 0,055 m – dla strzemion fundamentów i podpór masywnych,
- 0,05 m – dla prętów głównych lekkich podpór i pali,
- 0,03 m – dla zbrojenia głównego ram, belek, pociągów, gzymsów,
- 0,025 m – dla strzemion ram, belek, podciągów i zbrojenia płyt, gzymsów.

Układanie zbrojenia bezpośrednio na deskowaniu i podnoszenie na odpowiednią wysokość w trakcie betonowania jest niedopuszczalne.

Niedopuszczalne jest chodzenie po wykonanym szkielecie zbrojeniowym.

### 5.3.2. Montowanie zbrojenia

Pręty zbrojenia należy łączyć w sposób określony w dokumentacji projektowej.

Skrzyżowania prętów należy wiązać drutem wiązałkowym, zgrzewać lub łączyć tzw. słupkami dystansowymi. Drut wiązałkowy, wyżarzony o średnicy 1 mm, używa się do łączenia prętów o średnicy do 12 m, przy średnicach większych należy stosować drut o średnicy 1,5 mm.

W szkieletach zbrojenia belek i słupów należy łączyć wszystkie skrzyżowania prętów narożnych ze strzemionami, a pozostałych prętów – na przemian.

## 6. KONTROLA JAKOŚCI ROBÓT

Ogólne zasady kontroli jakości robót podano w ST Kod CPV 45000000-7 „Wymagania ogólne” pkt 6.

Kontrola jakości robót wykonania zbrojenia polega na sprawdzeniu zgodności z dokumentacją projektową oraz podanymi powyżej wymaganiami. Zbrojenie podlega odbiorowi przed betonowaniem.

Przy odbiorze stali dostarczonej na budowę należy przeprowadzić następujące badania:

- sprawdzenie zgodności przywieszek z zamówieniem,
- sprawdzenie stanu powierzchni wg normy PN-H-93215,

- sprawdzenie wymiarów wg normy PN-H-93215,
- sprawdzenie masy wg normy PN-H-93215,
- próba rozciągania wg normy PN-EN 10002-1 + AC1:1998,
- próba zginania na zimno wg normy PN-H-04408.

Do badania należy pobrać minimum 3 próbki z każdego kręgu lub wiązki. Próbki należy pobrać z różnych miejsc kręgu.

Jakość prętów należy ocenić pozytywnie, jeżeli wszystkie badania odbiorcze dadzą wynik pozytywny.

Dopuszczalne tolerancje wymiarów w zakresie cięcia, gięcia i rozmieszczenia zbrojenia podano poniżej.

Usytuowanie prętów:

- otulenie wkładek według projektu zwiększone maksymalnie 5 mm, nie przewiduje się zmniejszenia grubości otuliny,
- rozstaw prętów w świetle: 10 mm,
- odstęp od czoła elementu lub konstrukcji:  $\pm 10$  mm,
- długość pręta między odgięciami:  $\pm 10$  mm,
- miejscowe wykrzywienie:  $\pm 5$  mm.

Poprzeczki pod kable należy wykonać z dokładnością:  $\pm 1$  mm (wzajemne odległości mierzone w przekroju poprzecznym).

Niezależnie od tolerancji podanych powyżej obowiązują następujące wymagania:

- dopuszczalne odchylenie strzemion od linii prostopadłej do zbrojenia głównego nie powinno przekraczać 3%,
- liczba uszkodzonych skrzyżowań na jednym pręcie nie może przekraczać 25% ogólnej ich liczby na tym pręcie,
- różnica w rozstawie między prętami głównymi nie powinna przekraczać  $\pm 0,5$  cm,
- różnice w rozstawie strzemion nie powinny przekraczać  $\pm 2$  cm.

## 7. OBMIAR ROBÓT

Ogólne zasady obmiaru robót podano w ST Kod CPV 45000000-7 „Wymagania ogólne” pkt 7.

### 7.1. Jednostka obmiarowa

Jednostką obmiarową jest 1 kilogram. Do obliczania należności przyjmuje się teoretyczną ilość (kg) zmontowanego uzbrojenia, tj. łączną długość prętów poszczególnych średnic pomnożoną odpowiednio przez ich masę jednostkową (kg/m). Nie dolicza się stali użytej na zakłady przy łączeniu prętów, przekładek montażowych ani drutu wiązałkowego. Nie uwzględnia się też zwiększonej ilości materiału w wyniku stosowania przez Wykonawcę prętów o średnicach większych od wymaganych w dokumentacji projektowej.

## 8. ODBIÓR ROBÓT

Ogólne zasady odbioru robót podano w ST Kod CPV 45000000-7 „Wymagania ogólne” pkt 8.

### 8.1. Zgodność robót z dokumentacją projektową i ST

Roboty powinny być wykonane zgodnie z dokumentacją projektową i ST oraz pisemnymi poleceniami Inspektora nadzoru.

### 8.2. Odbiór robót zanikających i ulegających zakryciu

#### 8.2.1. Dokumenty i dane

Podstawą odbioru robót zanikających lub ulegających zakryciu są:

- pisemne stwierdzenie Inspektora nadzoru w dzienniku budowy o wykonaniu robót zgodnie z dokumentacją projektową i ST,
- inne pisemne stwierdzenia Inspektora nadzoru o wykonaniu robót.

#### 8.2.2. Zakres robót

Zakres robót zanikających lub ulegających zakryciu określają pisemne stwierdzenia Inspektora nadzoru lub inne potwierdzone przez niego dokumenty.

### 8.3. Odbiór końcowy

Odbiór końcowy odbywa się po pisemnym stwierdzeniu przez Inspektora nadzoru w dzienniku budowy zakończenia robót zbrojarskich i pisemnego zezwolenia Inspektora nadzoru na rozpoczęcie betonowania elementów, których zbrojenie podlega odbiorowi.

Odbiór powinien polegać na sprawdzeniu:

- zgodności wykonania zbrojenia z dokumentacją projektową,
- zgodności z dokumentacją projektową liczby prętów w poszczególnych przekrojach,
- rozstawu strzemion,
- prawidłowości wykonania haków, złączy i długości zakotwień prętów,
- zachowania wymaganej projektem otuliny zbrojenia.

Do odbioru robót mają zastosowanie postanowienia zawarte w ST Kod CPV 45000000-7 „Wymagania ogólne” pkt 8.

## 9. PODSTAWA PŁATNOŚCI

Ogólne ustalenia dotyczące podstawy płatności podano w ST Kod CPV 45000000-7 „Wymagania ogólne” pkt 9.

## 9.1. Cena jednostkowa

Cena jednostkowa obejmuje:

- zapewnienie niezbędnych czynników produkcji,
- oczyszczenie i wyprostowanie, wygięcie, przycinanie prętów stalowych,
- łączenie prętów, w tym spawane „na styk” lub „na zakład”,
- montaż zbrojenia przy użyciu drutu wiązałkowego w deskowaniu zgodnie z dokumentacją projektową i niniejszą ST,
- wykonanie badań i pomiarów,
- oczyszczenie terenu robót z odpadów zbrojenia, stanowiących własność Wykonawcy i usunięcie ich poza teren budowy.

## 10. PRZEPISY ZWIĄZANE

### 10.1. Normy

PN-ISO 6935-1:1998	Stal do zbrojenia betonu. Pręty gładkie.
IDT-ISO 6935-1:1991	
PN-ISO 6935-1/AK:1998	Stal do zbrojenia betonu. Pręty gładkie. Dodatkowe wymagania.
PN-ISO 6935-2:1998	Stal do zbrojenia betonu.
IDT-ISO 6935-2:1991	Pręty żebrowane
PN-ISO 6935-2/AK:1998	Stal do zbrojenia betonu. Pręty żebrowane. Dodatkowe wymagania
Poprawki PN-ISO 6935-2/ /AK:1998/Ap1:1999	
PN 82/H-93215	Walcówka i pręty stalowe do zbrojenia betonu
Poprawki:	1. BI 4/91 poz. 27
2. BI 8/92 poz. 38	
Zmiany 1. BI 4/84 poz. 17	
PN-S-10042	Obiekty mostowe. Konstrukcje betonowe, żelbetowe i sprężone. Projektowanie.
PN-B-06251	Roboty betonowe i żelbetowe. Wymagania techniczne.
Zmiany PN-H-84023-06/A1:1996	Stal określonego stosowania. Stal do zbrojenia betonu. Gatunki.
PN-H-04408	Metale. Technologiczna próba zginania.
PN-EN 10002-1 + AC1:1998	Metale: Próba rozciągania. Metoda badania w temperaturze otoczenia.
PN-B-03264	Konstrukcje betonowe, żelbetowe i sprężone. Projektowanie.

### 10.2. Inne dokumenty i instrukcje

Instrukcje Instytutu Techniki Budowlanej:

- Instrukcja zabezpieczenia przed korozją konstrukcji,
- Warunki wykonania i odbioru robót budowlanych.

SPECYFIKACJE TECHNICZNE  
WYKONANIA I ODBIORU ROBÓT BUDOWLANYCH  
(STANDARDOWE)

**TYNKOWANIE**  
(Kod CPV 45410000-4)

**TYNKI ZWYKŁE WEWNĘTRZNE I ZEWNĘTRZNE**  
(Kod CPV 45410000-4)

## SPIS TREŚCI

### WSKAZÓWKI METODYCZNE

1. CZĘŚĆ OGÓLNA
2. WYMAGANIA DOTYCZĄCE WŁAŚCIWOŚCI MATERIAŁÓW
3. WYMAGANIA DOTYCZĄCE SPRZĘTU, MASZYN I NARZĘDZI
4. WYMAGANIA DOTYCZĄCE TRANSPORTU
5. WYMAGANIA DOTYCZĄCE WYKONANIA ROBÓT
6. KONTROLA JAKOŚCI ROBÓT
7. WYMAGANIA DOTYCZĄCE PRZEDMIARU I OBMIARU ROBÓT
8. SPOSÓB ODBIORU ROBÓT
9. PODSTAWA ROZLICZENIA ROBÓT PODSTAWOWYCH, TYMCZASOWYCH I PRAC TOWARZYSZĄCYCH
10. DOKUMENTY ODNIESIENIA

Najważniejsze oznaczenia i skróty:

ST – Specyfikacja Techniczna

SST – Szczegółowa Specyfikacja Techniczna

ITB – Instytut Techniki Budowlanej

PZJ – Program Zabezpieczenia Jakości

## 1. CZĘŚĆ OGÓLNA

Przedmiotem niniejszej standardowej specyfikacji technicznej (ST) są wymagania dotyczące wykonania i odbioru tynków zwykłych wewnętrznych i zewnętrznych.

Standardowa specyfikacja techniczna (ST) stanowi podstawę opracowania szczegółowej specyfikacji technicznej (SST) stosowanej jako dokument przetargowy i kontraktowy przy zleceniu i realizacji robót wymienionych w pkt. 1.2.

Odstępstwa od wymagań podanych w niniejszej specyfikacji mogą mieć miejsce tylko w przypadkach prostych robót o niewielkim znaczeniu, dla których istnieje pewność, że podstawowe wymagania będą spełnione przy zastosowaniu metod wykonania wynikających z doświadczenia oraz uznanych reguł i zasad sztuki budowlanej oraz przy uwzględnieniu przepisów bhp.

Specyfikacja dotyczy wykonania tynków zwykłych wewnętrznych i zewnętrznych w obiektach kubaturowych i obejmuje wykonanie następujących czynności:

- przygotowanie podłoża (wg pkt. 5.3.),
- wykonanie warstwy wyrównawczej,
- wykonanie tynków zwykłych jedno- i wielowarstwowych.

Przedmiotem specyfikacji jest określenie wymagań odnośnie właściwości materiałów wykorzystywanych do robót tynkarskich, wymagań w zakresie robót przygotowawczych oraz wymagań dotyczących wykonania i odbiorów tynków zwykłych.

### 1.5. Określenia podstawowe, definicje

Określenia podane w niniejszej Specyfikacji są zgodne z odpowiednimi normami oraz określeniami podanymi w ST „Wymagania ogólne” Kod CPV 45000000-7, pkt 1.4, a także podanymi poniżej:

**Podłoże** – element budynku, na powierzchni którego wykonany ma być tynk.

**Warstwa wyrównawcza** – warstwa wykonana w celu wyeliminowania nierówności powierzchni podłoża.

**Warstwa gruntująca** – powłoka wzmacniająca i uszczelniająca podłoże oraz zwiększająca przyczepność dolnej warstwy tynku.

### 1.6. Ogólne wymagania dotyczące robót tynkarskich

Wykonawca robót jest odpowiedzialny za jakość ich wykonania oraz za zgodność z dokumentacją projektową, specyfikacjami technicznymi i poleceniami Inspektora nadzoru. Ogólne powszechnie stosowane wymagania dotyczące robót podano w ST „Wymagania ogólne” Kod CPV 45000000-7, pkt. 1.5.

### 1.7. Dokumentacja dla wykonania tynków zwykłych

Roboty tynkarskie należy wykonywać na podstawie dokumentacji, której wykaz oraz podstawy prawne sporządzenia podano w ST „Wymagania ogólne” Kod CPV 45000000-7, pkt. 1.6.

## 2. WYMAGANIA DOTYCZĄCE WŁAŚCIWOŚCI MATERIAŁÓW

2.1. Ogólne wymagania dotyczące właściwości materiałów, ich pozyskiwania i składowania podano w ST „Wymagania ogólne” Kod CPV 45000000-7, pkt 2

### 2.2. Rodzaje materiałów

Wszystkie materiały do wykonania robót tynkarskich powinny odpowiadać wymaganiom zawartym w

dokumentach odniesienia (normach, aprobaty technicznych).

### **2.2.1. Woda**

Do przygotowania zapraw i skrapiania podłoża stosować można wodę odpowiadającą wymaganiom normy PN-EN 1008:2004 „Woda zarobowa do betonu. Specyfikacja pobierania próbek, badanie i ocena przydatności wody zarobowej do betonu, w tym wody odzyskanej z procesów produkcji betonu”. Bez badań laboratoryjnych można stosować wodociągową wodę pitną.

Niedozwolone jest użycie wód ściekowych, kanalizacyjnych, bagiennych oraz wód zawierających tłuszcze organiczne, oleje i muł.

### **2.2.2. Piasek**

Piasek powinien spełniać wymagania normy PN-EN 13139:2003 „Kruszywa do zapraw”, a w szczególności:

- nie zawierać domieszek organicznych,
- mieć frakcje różnych wymiarów, a mianowicie: piasek drobnoziarnisty 0,25-0,5 mm, piasek średnioziarnisty 0,5-1,0 mm, piasek gruboziarnisty 1,0-2,0 mm.

Do spodnich warstw tynku należy stosować piasek gruboziarnisty odmiany 1, do warstw wierzchnich – średnioziarnisty odmiany 2.

Do gładzi piasek powinien być drobnoziarnisty i przechodzić całkowicie przez sito o prześwicie 0,5 mm.

### **2.2.3. Zaprawy budowlane do wykonania tynków zwykłych**

- Marka i skład zaprawy powinny odpowiadać wymaganiom normy PN-90/B-14501 „Zaprawy budowlane zwykłe” lub aprobatom technicznym (w specyfikacji szczegółowej należy uściślić wymagania).
- Przygotowanie zapraw do robót tynkarskich powinno być wykonywane mechanicznie.
- Zaprawę należy przygotować w takiej ilości, aby mogła być wbudowana możliwie szybko po jej przygotowaniu, tj. w okresie ok. 3 godzin.
- Do zaprawy tynkarskiej należy stosować piasek rzeczny lub kopalniany.
- Do zaprawy cementowo-wapiennej należy stosować cement według normy PN-EN 197-1:2002 „Cement – Część 1: Skład, wymagania i kryteria zgodności dotyczące cementów powszechnego użytku”. Za zgodą Inspektora nadzoru można stosować cement z dodatkiem żużla lub popiołów lotnych 25 i 35 oraz cement hutniczy 25 pod warunkiem, że temperatura otoczenia w ciągu 7 dni od chwili wbudowania zaprawy nie będzie niższa niż +5°C.
- Do zapraw cementowo-wapiennych należy stosować wapno suchogaszone lub gaszone w postaci ciasta wapiennego otrzymanego z wapna niegaszonego, które powinno tworzyć jednolitą i jednobarwną masę, bez grudek niegaszonego wapna i zanieczyszczeń obcych. Wapno powinno spełniać wymagania normy PN-EN-459. Skład objętościowych składników zapraw należy dobierać doświadczalnie, w zależności od wymaganej marki zaprawy oraz rodzaju cementu i wapna.

## **2.3. Warunki przyjęcia na budowę materiałów i wyrobów do robót tynkarskich**

Materiały i wyroby do robót tynkarskich mogą być przyjęte na budowę, jeśli spełniają następujące warunki:

- są zgodne z ich wyszczególnieniem i charakterystyką podaną w dokumentacji projektowej i specyfikacji technicznej (szczegółowej),
- są właściwie opakowane, firmowo zamknięte (bez oznak naruszenia zamknięć) i oznakowane (pełna nazwa wyrobu, ewentualnie nazwa handlowa oraz symbol handlowy wyrobu),
- spełniają wymagane właściwości wskazane odpowiednimi dokumentami odniesienia,
- producent dostarczył dokumenty świadczące o dopuszczeniu do obrotu i powszechnego lub jednostkowego zastosowania wyrobów oraz karty techniczne (katalogowe) wyrobów lub firmowe wytyczne (zalecenia) stosowania wyrobów,
- spełniają wymagania wynikające z ich terminu przydatności do użycia (termin zakończenia robót tynkarskich powinien się kończyć przed zakończeniem podanych na opakowaniach terminów przydatności do stosowania odpowiednich wyrobów).

Przyjęcie materiałów i wyrobów na budowę powinno być potwierdzone wpisem do dziennika budowy lub protokołem przyjęcia materiałów.

## **2.4. Warunki przechowywania materiałów i wyrobów do robót tynkarskich**



Materiały i wyroby do robót tynkarskich powinny być przechowywane i magazynowane zgodnie z instrukcją producenta oraz wymaganiami odpowiednich dokumentów odniesienia tj. norm bądź aprobat technicznych.

Pomieszczenie magazynowe do przechowywania materiałów i wyrobów opakowanych powinno być kryte, suche oraz zabezpieczone przed zawilgoceniem, opadami atmosferycznymi, przemarznięciem i przed działaniem promieni słonecznych.

Wyroby tynkarskie konfekcjonowane powinny być przechowywane w oryginalnych, zamkniętych opakowaniach w temperaturze powyżej +5°C a poniżej +35°C. Wyroby pakowane w worki powinny być układane na paletach lub drewnianej wentylowanej podłodze, w ilości warstw nie większej niż 10.

Jeżeli nie ma możliwości poboru wody na miejscu wykonywania robót, to wodę należy przechowywać w szczelnych i czystych pojemnikach lub cysternach. Nie wolno przechowywać wody w opakowaniach po środkach chemicznych lub w takich, w których wcześniej przetrzymywano materiały mogące zmienić skład chemiczny wody.

### **3. WYMAGANIA DOTYCZĄCE SPRZĘTU, MASZYN I NARZĘDZI**

#### **3.1. Ogólne wymagania dotyczące sprzętu podano w ST „Wymagania ogólne” Kod CPV 45000000-7, pkt 3**

#### **3.2. Sprzęt do wykonywania tynków zwykłych**

Wykonawca jest zobowiązany do używania takiego sprzętu i narzędzi, które nie spowodują niekorzystnego wpływu na jakość materiałów i wykonywanych robót oraz będą przyjazne dla środowiska.

Przy doborze sprzętu i narzędzi należy uwzględnić również wymagania producenta.

Do wykonywania robót tynkarskich należy stosować następujący sprzęt i narzędzia pomocnicze:

- a) do przygotowania podłoża – młotki, szczotki druciane, odkurzacze przemysłowe, urządzenia do mycia hydrodynamicznego, urządzenia do czyszczenia strumieniowo-ściernego, termometry elektroniczne, wilgotnościomierze elektryczne, przyrządy do badania wytrzymałości podłoża,
- b) do przygotowania zapraw – betoniarki, mieszarki do zapraw, przewożne zbiorniki na wodę, naczynia i wiertarki z mieszadłem wolnoobrotowym,
- c) do nakładania zaprawy – agregaty tynkarskie, pompy do zapraw, kielnie, pace.

### **4. WYMAGANIA DOTYCZĄCE TRANSPORTU**

#### **4.1. Ogólne wymagania dotyczące transportu podano w ST „Wymagania ogólne” Kod CPV 45000000-7, pkt 4**

#### **4.2. Transport materiałów**

- Cement i wapno suchogaszone luzem należy przewozić cemento-wozem, natomiast cement i wapno suchogaszone workowane można przewozić dowolnymi środkami transportu i w odpowiedni sposób zabezpieczone przed zawilgoceniem;
- Wapno gaszone w postaci ciasta wapiennego można przewozić w skrzyniach lub pojemnikach stalowych;
- Kruszywa można przewozić dowolnymi środkami transportu w warunkach zabezpieczających je przed zanieczyszczeniem, zmieszaniem z innymi asortymentami kruszywa lub jego frakcjami i nadmiernym zawilgoceniem.

### **5. WYMAGANIA DOTYCZĄCE WYKONANIA ROBÓT**

#### **5.1. Ogólne zasady wykonania robót podano w ST „Wymagania ogólne” Kod CPV 45000000-7, pkt 5**

#### **5.2. Warunki przystąpienia do robót**

Przed przystąpieniem do wykonywania robót tynkowych powinny być zakończone wszystkie roboty stanu surowego, roboty instalacyjne podtynkowe, zamurwane prze-bicia i bruzdy, osadzone ościeżnice drzwiowe i

okienne.

Zaleca się przystąpienie do wykonywania tynków po okresie osiadania i skurczów murów tj. po upływie 4-6 miesięcy po zakończeniu stanu surowego.

Tynki należy wykonywać w temperaturze nie niższej niż +5°C oraz pod warunkiem, że w ciągu doby nie nastąpi spadek poniżej 0°C.

W niższych temperaturach można wykonywać tynki jedynie przy zastosowaniu odpowiednich środków zabezpieczających, zgodnie z „Wytycznymi wykonywania robót budowlano-montażowych w okresie obniżonych temperatur”.

*Uwaga: Jeżeli istnieje prawdopodobieństwo wykonywania tynków w obniżonych temperaturach, w szczegółowej specyfikacji technicznej należy podać niezbędne wymagania i warunki.*

Zaleca się chronić świeżo wykonane tynki zewnętrzne w ciągu pierwszych dwóch dni przed nasłonecznieniem dłuższym niż dwie godziny dziennie.

W okresie wysokich temperatur świeżo wykonane tynki powinny być w czasie wiązania i twardnienia, tj. w ciągu 1 tygodnia, zwilżane wodą.

### **5.3. Przygotowanie podłoża**

**5.3.1.** Podłoża tynków zwykłych powinny odpowiadać wymaganiom normy PN-70/B-10100 p. 3.3.2.

**5.3.2.** Spoiny w murach ceglanych

– W ścianach przewidzianych do tynkowania nie należy w czasie murowania ścian wypełniać zaprawą spoin przy zewnętrznych licach na głębokości 5-10 mm.

**5.3.3.** Bezpośrednio przed tynkowaniem podłoże należy oczyścić z kurzu szczotkami oraz usunąć plamy z rdzy i substancji tłustych. Plamy z substancji tłustych można usunąć 10-proc. roztworem szarego mydła lub wypalając je lampą benzynową.

**5.3.4.** Nadmiernie suchą powierzchnię podłoża należy zwilżyć wodą.

### **5.4. Wykonywanie tynków zwykłych**

**5.4.1.** Sposoby wykonania tynków zwykłych jedno- i wielowarstwowych powinny być zgodne z danymi określonymi w tabl. 4 normy PN-70/B-10100.

**5.4.2.** Grubości tynków zwykłych w zależności od ich kategorii oraz od rodzaju podłoża lub podkładu powinny być zgodne z normą PN-70/B-10100.

**5.4.3.** Tynki zwykłe kategorii II i III należą do odmian powszechnie stosowanych, wykonywanych w sposób standardowy.

**5.4.4.** Tynki zwykłe kategorii IV zalicza się do odmian doborowych.

**5.4.5.** Tynk trójwarstwowy powinien się składać z obrzutki, narzutu i gładzi. Narzut tynków wewnętrznych należy wykonać według pasów i listew kierunkowych.

**5.4.6.** Gładź należy nanosić po związaniu warstwy narzutu, lecz przed jej stwardnieniem. Podczas zacierania warstwa gładzi powinna być mocno dociskana do warstwy na-rzutu.

**5.4.7.** Do wykonania tynków należy stosować zaprawy cementowo-wapienne: tynków nienarażonych na zawilgocenie – w proporcji 1:1:4; narażonych na zwilgocenie oraz w tynkach zewnętrznych – w proporcji 1:1:2.

## **6. KONTROLA JAKOŚCI ROBÓT**

**6.1. Ogólne zasady kontroli jakości robót podano w ST „Wymagania ogólne” Kod CPV 45000000-7, pkt 6**

### **6.2. Badania przed przystąpieniem do robót tynkowych**

Przed przystąpieniem do robót tynkowych należy przeprowadzić badania materiałów, które będą wykorzystywane do wykonywania robót oraz kontrolę i odbiór (międzyoperacyjny) podłoży.

**6.2.1.** Badania materiałów

Badanie materiałów przeprowadza się pośrednio na podstawie zapisów w dzienniku budowy dotyczących przyjęcia materiałów na budowę oraz dokumentów towarzyszących wysyłce materiałów przez dostawcę, potwierdzających zgodność użytych materiałów z wymaganiami dokumentacji projektowej i niniejszej specyfikacji technicznej robót tynkowych, opracowanej dla realizowanego przedmiotu zamówienia (szczegółowej), oraz normami powołanymi w pkt. 2.2. niniejszej specyfikacji technicznej.

#### **6.2.2. Badania przygotowania podłoża**

Stan podłoża podlega sprawdzeniu w zakresie:

- a) wilgotności – poprzez ocenę wyglądu, próbę dotyku lub zwilżania, ewentualnie w razie potrzeby pomiar wilgotności szczątkowej przy pomocy wilgotnościomierza elektrycznego,
- b) równości powierzchni – poprzez ocenę wyglądu i sprawdzenie przy pomocy łąty,
- c) przywierających ciał obcych, kurzu i zabrudzenia – poprzez ocenę wyglądu i próbę ścierania,
- d) obecności luźnych i zwietrzałych części podłoża – poprzez próbę drapania (skrobania) i dotyku,
- e) zabrudzenia powierzchni olejami, smarami, bitumami, farbami – poprzez ocenę wyglądu i próbę zwilżania,
- f) chłonności podłoża – poprzez ocenę wyglądu oraz próbę dotyku i zwilżania,
- g) obecność wykwitów – poprzez ocenę wyglądu,
- h) złuszczenia i powierzchniowego odspajania podłoża – poprzez ocenę wyglądu.

Wyniki badań powinny być porównane z wymaganiami podanymi w pkt. 5.3., a następnie odnotowane w formie protokołu kontroli, wpisane do dziennika budowy i akceptowane przez inspektora nadzoru.

### **6.3. Badania w czasie robót**

**6.3.1.** Badania w czasie robót tynkowych polegają na bieżącym sprawdzeniu zgodności ich wykonania z dokumentacją projektową oraz wymaganiami niniejszej specyfikacji technicznej.

**6.3.2.** Częstotliwość oraz zakres badań zaprawy wytwarzanej na placu budowy, a w szczególności jej marki i konsystencji, powinny wynikać z normy PN-90/B-14501 „Zaprawy budowlane zwykłe”.

**6.3.3.** Wyniki badań materiałów i zapraw powinny być wpisywane do dziennika budowy i akceptowane przez Inspektora nadzoru.

### **6.4. Badania w czasie odbioru robót**

#### **6.4.1. Zakres i warunki wykonywania badań**

Badania w czasie odbioru robót przeprowadza się celem oceny czy spełnione zostały wszystkie wymagania dotyczące wykonanych robót tynkowych, w szczególności w zakresie:

- zgodności z dokumentacją projektową i specyfikacją techniczną (szczegółową) wraz z wprowadzonymi zmianami naniesionymi w dokumentacji powykonawczej,
- jakości zastosowanych materiałów i wyrobów,
- prawidłowości przygotowania podłoża,
- prawidłowości wykonania tynków zwykłych.

Przy badaniach w czasie odbioru robót należy wykorzystywać wyniki badań dokonanych przed przystąpieniem do robót i w trakcie ich wykonywania oraz zapisy w dzienniku budowy dotyczące wykonanych robót.

Badania Do badań odbiorowych należy przystąpić nie później niż przed upływem 1 roku od daty ukończenia robót tynkowych.

Badania w czasie odbioru tynków zwykłych wewnętrznych i zewnętrznych przeprowadzać należy podczas bezdeszczowej pogody, w temperaturze powietrza nie niższej niż +5°C.

Przed przystąpieniem do badań przy odbiorze należy sprawdzić na podstawie dokumentów:

- a) czy załączone wyniki badań dokonanych przed przystąpieniem do robót potwierdzają, że przygotowane podłoża nadawały się do położenia tynku a użyte materiały spełniały wymagania pkt. 2 niniejszej ST,
- b) czy w okresie wykonywania tynku zwykłego temperatura otoczenia w ciągu doby nie spadła poniżej 0°C.

#### **6.4.2. Opis badań**

**6.4.2.1.** Sprawdzenie przyczepności tynku do podłoża należy przeprowadzać metodą podaną w

PN-85/B-04500. Jako badania orientacyjne dopuszcza się stosowanie opukiwania tynku lekkim drewnianym młotkiem (brak głuchego odgłosu świadczy o dobrej przyczepności).

Przyczepność międzywarstwową tynków wielowarstwowych należy sprawdzić za pomocą przyrządu zwanego młotkiem Baronne'go metodą kwadracikowania, tj. próba krzyżowego nacinania wyprawy i poddania jej uderzeniom stempla o ciężarze 250 gramów przy badaniu po 7 dniach od wykonania tynków, a co najmniej 500 gramów – po 28 dniach. Brak wypadania kwadracików pod uderzeniem świadczy o dostatecznej przyczepności.

**6.4.2.2.** Sprawdzenie odporności tynków na uszkodzenia mechaniczne należy przeprowadzać młotkiem Baronne'go metodą kwadracikowania jak w pkt. 6.4.2.1. niniejszej ST.

**6.4.2.3.** Sprawdzenie mrozoodporności tynków zewnętrznych należy przeprowadzać na podstawie świadectwa badania wg PN-85/B-04500 odporności na działanie mrozu próbek stwardniałej zaprawy.

**6.4.2.4.** Sprawdzenie grubości tynków. W pięciu dowolnie wybranych miejscach powierzchni otynkowanej wynoszącej nie więcej niż 5000 m<sup>2</sup> należy wyciąć próbki kontrolne o wymiarach 2x2 cm lub o średnicy około 3 cm w taki sposób, aby podłoże zostało odsłonięte lecz nie naruszone. Odsłonięte podłoże należy oczyścić z ewentualnych pozostałości zaprawy. Pomiar grubości tynku powinien być wykonany przymiarem z dokładnością do 1 mm. Za przeciętną grubość tynku badanej powierzchni otynkowanej należy przyjmować wartość średnią pomiaru w pięciu otworach.

W przypadku badania tynku o powierzchni większej niż 5000 m<sup>2</sup> należy na każde rozpoczęte 1000 m<sup>2</sup> wyciąć jeden dodatkowy otwór.

**6.4.2.5.** Sprawdzenie wyglądu i innych właściwości powierzchni otynkowanych. Wygląd powierzchni otynkowanych (barwa, obecność wykwitów, spękań itp.) należy sprawdzić za pomocą oględzin zewnętrznych. Gładkość powierzchni oraz brak pylenia należy sprawdzać przez potarcie tynku dłonią.

Odporność powierzchni otynkowanych na działanie opadów atmosferycznych lub rozmywanie podczas renowacyjnych robót malarskich należy sprawdzać w sposób następujący:

– powierzchnię tynku należy zwilżyć wodą za pomocą pędzla ławkowca i natychmiast przeprowadzić próbę odporności na uderzenia metodą kwadracikowania, stosując uderzenie stempla o ciężarze 250 gramów; próba ta powinna dać wynik dodatni (brak wypadania kwadracików).

**6.4.2.6.** Sprawdzenie prawidłowości wykonania powierzchni i krawędzi tynków należy przeprowadzić wg PN-70/B-10100.

**6.4.2.7.** Sprawdzenie wykończenia tynków na narożach i obrzeżach, stykach i przy szczelinach dylatacyjnych należy przeprowadzić wzrokowo oraz przez pomiar równocześnie z badaniem wyglądu powierzchni otynkowanych wg pkt. 6.4.2.5. niniejszej ST.

## **7. WYMAGANIA DOTYCZĄCE PRZEDMIARU I OBMIARU ROBÓT**

**7.1. Ogólne zasady przedmiaru i obmiaru podano w ST „Wymagania ogólne” Kod CPV 45000000-7, pkt 7**

### **7.2. Szczegółowe zasady obmiaru robót tynkowych**

Powierzchnię tynków wewnętrznych ścian oblicza się w metrach kwadratowych jako iloczyn długości ścian w stanie surowym i wysokości mierzonej od podłoża lub warstwy wyrównawczej na stropie do spodu stropu nad pomieszczeniem.

Powierzchnię tynków stropów płaskich oblicza się w metrach kwadratowych ich rzutu w świetle ścian surowych na płaszczyznę poziomą.

Powierzchnię stropów żebrowych i kasetonowych oblicza się w rozwinięciu według wymiarów w stanie surowym.

Powierzchnię tynków zewnętrznych ścian oblicza się jako iloczyn długości ścian w rozwinięciu w stanie surowym i wysokości mierzonej od wierzchu cokołu lub terenu do górnej krawędzi ściany, dolnej krawędzi gzymsu lub górnej krawędzi tynku, jeżeli ściana jest tynkowana tylko do pewnej wysokości.

Powierzchnię pilastrów, słupów i innych elementów oblicza się w rozwinięciu tych elementów w stanie surowym.

Z powierzchni tynków nie potrąca się powierzchni nieotynkowanych, ciągnionych, okładzin, obróbek

kamiennych, krutek, drzwiczek i innych, jeżeli każda z nich jest mniejsza od 0,5 m<sup>2</sup>. Przy potrącaniu powierzchni otworów okiennych i drzwiowych, do powierzchni tynków ścian, należy doliczyć powierzchnię ościeży w stanie surowym.

## **8. SPOSÓB ODBIORU ROBÓT**

### **8.1. Ogólne zasady odbioru robót podano w ST „Wymagania ogólne” Kod CPV 45000000-7, pkt 8**

#### **8.2. Odbiór robót zanikających i ulegających zakryciu**

Przy robotach tynkowych elementami ulegającymi zakryciu są podłoża.

Odbiór podłoży musi być dokonany przed rozpoczęciem nakładania wyprawy (odbiór międzyoperacyjny).

W trakcie odbioru należy przeprowadzić badania wymienione w pkt. 6.2.2. niniejszej specyfikacji. Wyniki badań dla podłoży należy porównać z wymaganiami określonymi w dokumentacji projektowej i w pkt. 5.3. niniejszej specyfikacji.

Jeżeli wszystkie pomiary i badania dały wynik pozytywny można uznać, że podłoża zostały prawidłowo przygotowane, tj. zgodnie z dokumentacją projektową oraz specyfikacją techniczną (szczegółową) i zezwolić na przystąpienie do nakładania wyprawy.

Jeżeli chociaż jeden wynik badania jest negatywny przygotowanie podłoża nie powinno być odebrane. W takim przypadku należy ustalić zakres prac i rodzaje materiałów koniecznych do usunięcia nieprawidłowości. Po wykonaniu ustalonego zakresu prac należy ponownie przeprowadzić ocenę przygotowania podłoża.

Wszystkie ustalenia związane z dokonaniem odbiorem robót ulegających zakryciu należy zapisać w dzienniku budowy lub protokole podpisanym przez przedstawicieli inwestora (inspektor nadzoru) i wykonawcy (kierownik budowy).

#### **8.3. Odbiór częściowy**

Odbiór częściowy polega na ocenie ilości i jakości wykonanej części robót. Odbioru częściowego robót dokonuje się dla zakresu określonego w dokumentach umownych, według zasad jak przy odbiorze ostatecznym robót.

Celem odbioru częściowego jest wczesne wykrycie ewentualnych usterek w realizowanych robotach i ich usunięcie przed odbiorem końcowym.

Odbiór częściowy robót jest dokonywany przez inspektora nadzoru w obecności kierownika budowy.

Protokół odbioru częściowego jest podstawą do dokonania częściowego rozliczenia robót (*jeżeli umowa taką formę przewiduje*).

#### **8.4. Odbiór ostateczny (końcowy)**

Odbiór końcowy stanowi ostateczną ocenę rzeczywistego wykonania robót w odniesieniu do ich zakresu (ilości), jakości i zgodności z dokumentacją projektową.

Odbiór ostateczny przeprowadza komisja powołana przez zamawiającego, na podstawie przedłożonych dokumentów, wyników badań oraz dokonanej oceny wizualnej.

Zasady i terminy powoływania komisji oraz czas jej działania powinna określać umowa.

Wykonawca robót obowiązany jest przedłożyć komisji następujące dokumenty:

- dokumentację projektową z naniesionymi zmianami dokonanymi w toku wykonywania robót,
- szczegółowe specyfikacje techniczne ze zmianami wprowadzonymi w trakcie wykonywania robót,
- dziennik budowy i książki obmiarów z zapisami dokonywanymi w toku prowadzonych robót, protokoły kontroli spisywane w trakcie wykonywania prac,
- dokumenty świadczące o dopuszczeniu do obrotu i powszechnego zastosowania użytych materiałów i wyrobów budowlanych,
- protokoły odbiorów robót ulegających zakryciu i odbiorów częściowych,

- instrukcje producenta mieszanki tynkarskiej,
- wyniki badań laboratoryjnych i ekspertyz.

W toku odbioru komisja obowiązana jest zapoznać się z przedłożonymi dokumentami, przeprowadzić badania zgodnie z wytycznymi podanymi w pkt. 6.4 niniejszej ST, porównać je z wymaganiami podanymi w dokumentacji projektowej i niniejszej (szczegółowej) specyfikacji technicznej robót tynkarskich, opracowanej dla odbieranego przedmiotu zamówienia, oraz dokonać oceny wizualnej.

Tynki zwykle wewnętrzne i zewnętrzne powinny być odebrane, jeżeli wszystkie wyniki badań są pozytywne, a dostarczone przez wykonawcę dokumenty są kompletne i prawidłowe pod względem merytorycznym.

Jeżeli chociażby jeden wynik badań był negatywny tynki nie powinny być odebrane. W takim przypadku należy wybrać jedno z następujących rozwiązań:

- jeżeli to możliwe należy ustalić zakres prac korygujących, usunąć nieprawidłowości wykonania tynków w stosunku do wymagań określonych w dokumentacji projektowej i niniejszej specyfikacji technicznej (szczegółowej) i przedstawić je ponownie do odbioru,
- jeżeli odchylenia od wymagań nie zagrażają bezpieczeństwu użytkownika i trwałości tynku zamawiający może wyrazić zgodę na dokonanie odbioru końcowego z jednoczesnym obniżeniem wartości wynagrodzenia w stosunku do ustaleń umownych,
- w przypadku, gdy nie są możliwe podane wyżej rozwiązania wykonawca zobowiązany jest usunąć wadliwie wykonany tynk, wykonać go ponownie i powtórnie zgłosić do odbioru.

W przypadku niekompletności dokumentów odbiór może być dokonany po ich uzupełnieniu.

Z czynności odbioru sporządza się protokół podpisany przez przedstawicieli zamawiającego i wykonawcy. Protokół powinien zawierać:

- ustalenia podjęte w trakcie prac komisji,
- ocenę wyników badań,
- wykaz wad i usterek ze wskazaniem sposobu ich usunięcia,
- stwierdzenie zgodności lub niezgodności wykonania tynku zwykłego z zamówieniem.

Protokół odbioru końcowego jest podstawą do dokonania rozliczenia końcowego pomiędzy zamawiającym a wykonawcą.

## **8.5. Odbiór po upływie okresu rękojmi i gwarancji**

Celem odbioru po okresie rękojmi i gwarancji jest ocena stanu tynku zwykłego po użytkowaniu w tym okresie oraz ocena wykonywanych w tym okresie ewentualnych robót poprawkowych, związanych z usuwaniem zgłoszonych wad.

Odbiór po upływie okresu rękojmi i gwarancji jest dokonywany na podstawie oceny wizualnej tynku zwykłego, z uwzględnieniem zasad opisanych w pkt. 8.4. „Odbiór ostateczny (końcowy)”.

Pozytywny wynik odbioru pogwarancyjnego jest podstawą do zwrotu kaucji gwarancyjnej, negatywny do ewentualnego dokonania potrąceń wynikających z obniżonej jakości robót.

Przed upływem okresu gwarancyjnego zamawiający powinien zgłosić wykonawcy wszystkie zauważone wady w wykonanych robotach tynkowych.

## **9. PODSTAWA ROZLICZENIA ROBÓT PODSTAWOWYCH, TYMCZASOWYCH I PRAC TOWARZYSZĄCYCH**

### **9.1. Ogólne ustalenia dotyczące podstawy rozliczenia robót podano w ST „Wymagania ogólne” Kod CPV 45000000-7, pkt 9**

### **9.2. Zasady rozliczenia i płatności**

Rozliczenie robót tynkowych może być dokonane jednorazowo po wykonaniu pełnego zakresu robót i ich końcowym odbiorze lub etapami określonymi w umowie, po dokonaniu odbiorów częściowych robót.

Ostateczne rozliczenie umowy pomiędzy zamawiającym a wykonawcą następuje po dokonaniu odbioru pogwarancyjnego.

Podstawę rozliczenia oraz płatności wykonanego i odebranego zakresu robót tynkowych stanowi wartość tych robót obliczona na podstawie:

- określonych w dokumentach umownych (ofercie) cen jednostkowych i ilości robót zaakceptowanych przez zamawiającego lub
- ustalonej w umowie kwoty ryczałtowej za określony zakres robót.

**Ceny jednostkowe wykonania tynku zwykłego lub kwoty ryczałtowe obejmujące roboty tynkowe uwzględniają:**

- przygotowanie stanowiska roboczego,
- dostarczenie do stanowiska roboczego materiałów, narzędzi i sprzętu,
- obsługę sprzętu,
- ustawienie i przestawienie drabin oraz lekkich rusztowań przestawnych umożliwiających wykonanie robót na wysokości do 4 m,
- ocenę i przygotowanie podłoża wraz z ewentualnym jego zagruntowaniem bądź zastosowaniem odpowiednich środków zwiększających przyczepność, zgodnie z wymaganiami dokumentacji projektowej i szczegółowej specyfikacji technicznej,
- zabezpieczenie stolarki okiennej i drzwiowej oraz innych elementów przed zanieczyszczeniem i uszkodzeniem w trakcie wykonywania tynków,
- osiatkowanie bruzd i miejsc narażonych na pęknięcia,
- umocowanie profili tynkarskich,
- osadzenie krutek wentylacyjnych i innych drobnych elementów,
- usunięcie wad i usterek oraz naprawienie uszkodzeń powstałych w czasie robót tynkowych,
- usunięcie zabezpieczeń stolarki i innych elementów oraz ewentualnych zanieczyszczeń na elementach nie tynkowanych,
- uporządkowanie miejsca wykonywania robót,
- usunięcie pozostałości, resztek i odpadów materiałów w sposób podany w szczegółowej specyfikacji technicznej (opisać sposób usunięcia pozostałości i odpadów),
- likwidację stanowiska roboczego.

W kwotach ryczałtowych ujęte są również koszty montażu, demontażu i pracy rusztowań niezbędnych do wykonania robót pokrywczych na wysokości ponad 4 m od poziomu ich ustawienia.

Rozliczenie robót tynkowych według uzgodnionych cen jednostkowych może być wariantowe:

Ceny jednostkowe robót **obejmują również** koszty montażu, demontażu i pracy rusztowań oraz koszty pomostów i barier zabezpieczających.

## 10. DOKUMENTY ODNIESIENIA

### 10.1. Normy

1. PN-70/B-10100

Roboty tynkowe. Tynki zwykłe. Wymagania i badania przy odbiorze (Norma wycofana bez zastąpienia).

2. PN-90/B-14501

Zaprawy budowlane zwykłe (Norma wycofana bez zastąpienia).

3. PN-EN 1015-2:2000

Metody badań zapraw do murów – Pobieranie i przygotowanie próbek zapraw do badań.

4. PN-EN 1015-2:2000/A1:2007 (u)

jw.

5. PN-EN 1015-3:2000  
Metody badań zapraw do murów – Określenie konsystencji świeżej zaprawy (za pomocą stolika rozplýwu).
6. PN-EN 1015-3:2000/A1:2005  
jw.
7. PN-EN 1015-4:2000  
Metody badań zapraw do murów – Określenie konsystencji świeżej zaprawy (za pomocą penetrometru).
8. PN-EN 1015-12:2002  
Metody badań zapraw do murów – Część 12: Określenie przyczepności do podłoża stwardniałych zapraw na obrzutkę i do tynkowania.
9. PN-EN 1015-19:2000  
Metody badań zapraw do murów – Określenie współczynnika przenoszenia pary wodnej w stwardniałych zaprawach na obrzutkę i do tynkowania.
10. PN-EN 1015-19:2000/A1:2005  
jw.
11. PN-EN 197-1:2002  
Cement – Część 1: Skład, wymagania i kryteria zgodności dotyczące cementów powszechnego użytku.
12. PN-EN 197-1:2002/A1:2005  
jw.
13. PN-EN 197-2:2002  
Cement – Część 2: Ocena zgodności.
14. PN-EN 459-1:2003  
Wapno budowlane – Część 1: Definicje, wymagania i kryteria zgodności.
15. PN-EN 459-2:2003  
Wapno budowlane – Część 2: Metody badań.
16. PN-EN 459-3:2003  
Wapno budowlane – Część 3: Ocena zgodności.
17. PN-EN 1008-1:2004  
Woda zarobowa do betonu. Specyfikacja pobierania próbek, badanie i ocena przydatności wody zarobowej do betonu, w tym wody odzyskanej z procesów produkcji betonu.
18. PN-EN 934-6:2002  
Domieszki do betonu, zaprawy i zaczynu – Część 6: Pobieranie próbek, kontrola zgodności i ocena zgodności.
19. PN-EN 934-6:2002/A1:2006  
jw.
20. PN-B-30041:1997  
Spoiwa gipsowe – Gips budowlany.
21. PN-B-30042:1997  
Spoiwa gipsowe – Gips szpachlowy, gips tynkarski i klej gipsowy.
22. PN-B-30042:1997/Az1:2006  
jw.
23. PN-92/B-01302  
Gips, anhydryt i wyroby gipsowe – Terminologia.
24. PN-EN 13139:2003  
Kruszywa do zaprawy.
25. PN-EN 13139:2003/AC:2004  
jw.



## **10.2. Ustawy**

Ustawa z dnia 16 kwietnia 2004 r. o wyrobach budowlanych (Dz. U. z 2004 r. Nr 92, poz. 881).

Ustawa z dnia 30 sierpnia 2002 r. o systemie oceny zgodności (tekst jednolity Dz. U. z 2004 r. Nr 204, poz. 2087 z późn. zmianami).

Ustawa z dnia 7 lipca 1994 r. Prawo budowlane (tekst jednolity Dz. U. z 2006 r. Nr 156, poz. 1118).

## **10.3. Rozporządzenia**

Rozporządzenie Ministra Infrastruktury z dnia 02.09.2004 r. w sprawie szczegółowego zakresu i formy dokumentacji projektowej, specyfikacji technicznych wykonania i odbioru robót budowlanych oraz programu funkcjonalno-użytkowego (Dz. U. z 2004 r. Nr 202, poz. 2072, zmiana Dz. U. z 2005 r. Nr 75, poz. 664).

Rozporządzenie Ministra Infrastruktury z dnia 03.07.2003 r. w sprawie szczegółowego zakresu i formy projektu budowlanego (Dz. U. z 2003 r. Nr 120, poz. 1133).

Rozporządzenie Ministra Infrastruktury z dnia 26.06.2002 r. w sprawie dziennika budowy, montażu i rozbiórki, tablicy informacyjnej oraz ogłoszenia zawierającego dane dotyczące bezpieczeństwa pracy i ochrony zdrowia (Dz. U. z 2002 r. Nr 108, poz. 953 z późniejszymi zmianami).

Rozporządzenie Ministra Infrastruktury z dnia 11 sierpnia 2004 r. w sprawie sposobów deklarowania zgodności wyrobów budowlanych oraz sposobu znakowania ich znakiem budowlanym (Dz. U. z 2004 r. Nr 198, poz. 2041 z późn. zmianami).

Rozporządzenie Ministra Infrastruktury z dnia 12 kwietnia 2002 r. w sprawie warunków technicznych, jakim powinny odpowiadać budynki i ich usytuowanie (Dz. U. z 2002 r. Nr 75, poz. 690 z późn. zmianami).

## **10.4. Inne dokumenty i instrukcje**

Specyfikacja techniczna wykonania i odbioru robót budowlanych – Wymagania ogólne Kod CPV 45000000-7, wydanie II OWEOB Promocja – 2005 rok.

Warunki techniczne wykonania i odbioru robót budowlanych, Część B – Roboty wykończeniowe, zeszyt 1 „Tynki”, wydanie ITB – 2003 rok.

Warunki techniczne wykonania i odbioru robót budowlanych tom 1 część 4, wydanie Arkady – 1990 rok.

Atlas Budowlany, miesięcznik, wydanie specjalne 1998 rok.

SPECYFIKACJE TECHNICZNE  
WYKONANIA I OBIORU ROBÓT BUDOWLANYCH  
(STANDARDOWE)

**Kod CPV 45410000-4**  
**TYNKOWANIE**

**OKŁADZINY Z PŁYT**  
**GIPSOWO-KARTONOWYCH**  
**(SUCHE TYNKI GIPSOWE)**

## SPIS TREŚCI

1. WSTĘP .....	3
2. MATERIAŁY .....	4
3. SPRZĘT .....	6
4. TRANSPORT .....	6
5. WYKONANIE ROBÓT .....	6
6. KONTROLA JAKOŚCI ROBÓT .....	12
7. OBMIAR ROBÓT .....	13
8. ODBIÓR ROBÓT .....	13
9. PODSTAWA PŁATNOŚCI .....	14
10. PRZEPISY ZWIĄZANE .....	15

Najważniejsze oznaczenia i skróty:

ST – Specyfikacja Techniczna

SST – Szczegółowa Specyfikacja Techniczna

ITB – Instytut Techniki Budowlanej

## 1. WSTĘP

### 1.1. Przedmiot ST

Przedmiotem niniejszej standardowej specyfikacji technicznej (ST) są wymagania dotyczące wykonania i odbioru okładzin z płyt gipsowo-kartonowych (suchych tynków gipsowych).

### 1.2. Zakres stosowania ST

Specyfikacja techniczna (ST) stanowi podstawę opracowania szczegółowej specyfikacji technicznej (SST) stosowanej jako dokument przetargowy i kontraktowy przy zlecaniu i realizacji robót wymienionych w pkt. 1.1.

Znaczy to, iż projektant sporządzający dokumentację projektową i odpowiednie szczegółowe specyfikacje techniczne wykonania i odbioru robót budowlanych może wprowadzać do niniejszej standardowej specyfikacji zmiany, uzupełnienia lub uściślenia, odpowiednie dla przewidzianych projektem robót, uwzględniające wymagania Zamawiającego oraz konkretne warunki realizacji robót, które są niezbędne do określania ich standardu i jakości.

### 1.3. Zakres robót objętych ST

- Okładziny z płyt gipsowo-kartonowych, których dotyczy specyfikacja stanowią poszycie ażurowej konstrukcji ścian i sufitów w systemie lekkiej zabudowy szkieletowej, jak i okładziny zastępującej tynki na ścianach i sufitach murowanych wykonywanych z materiałów tradycyjnych.
- Okładziny objęte niniejszą ST kształtują formę architektoniczną danego elementu konstrukcyjnego, wykonywane są ręcznie z płyt gipsowo-kartonowych odpowiadających wymaganiom norm lub aprobat technicznych.
- „Prawa” strona płyty gipsowo-kartonowej pełni rolę jej lica i po zamontowaniu skierowana jest do wnętrza pomieszczenia. Strona „lewa” płyty (niewidoczna po zamontowaniu) posiada nadruk z symbolem producenta oraz zakładkowe połączenia kartonu.

### 1.4. Określenia podstawowe

Określenia podane w niniejszej ST są zgodne z ustawą Prawo budowlane, wydanymi do niej rozporządzeniami wykonawczymi, nomenklaturą Polskich Norm, aprobat technicznych, a mianowicie:

- roboty budowlane przy wykonaniu okładzin z płyt gipsowo-kartonowych należy rozumieć wszystkie prace budowlane związane z wykonaniem okładzin z płyt gipsowo-kartonowych zgodnie z ustaleniami projektowymi,
- Wykonawca – osoba lub organizacja wykonująca ww. roboty budowlane,
- procedura – dokument zapewniający jakość, definiujący „jak, kiedy, gdzie i kto”? wykonuje i kontroluje poszczególne operacje robocze – procedura może być zastąpiona przez normy, aprobaty techniczne i instrukcje,
- ustalenia projektowe – ustalenia podane w dokumentacji technicznej zawierające dane opisujące przedmiot i wymagania jakościowe wykonania okładzin.

### 1.5. Ogólne wymagania dotyczące robót

Przy wykonywaniu okładzin z płyt gipsowo-kartonowych należy przestrzegać zasad podanych w normie PN-72/B-10122 „Roboty okładzinowe. Suche tynki. Wymagania i badania przy odbiorze”.

Wykonawca robót jest odpowiedzialny za jakość ich wykonania oraz za ich zgodność z dokumentacją projektową, ST i poleceniami Inspektora nadzoru. Ogólne wymagania dotyczące wykonania i odbioru robót podano w ST Kod CPV 45000000-7 „Wymagania ogólne” pkt 1.5.

## 2. MATERIAŁY

- 2.1. **Ogólne wymagania dotyczące materiałów, ich pozyskiwania i składowania podano w ST Kod CPV 45000000-7 „Wymagania ogólne” pkt 2**
- 2.2. **Płyty gipsowo-kartonowe powinny odpowiadać wymaganiom określonych w normie PN-B-79405 – wymagania dla płyt gipsowo-kartonowych**

### Warunki techniczne dla płyt gipsowo-kartonowych

Tablica 1

Lp.	Wymagania	GKB zwykła	GKF ognioodporna	GKBI wodoodporna	GKFI wodo- i ognioodporna	
01	02	03	04	05	06	
1.	Powierzchnia	równa, gładka, bez uszkodzeń kartonu, narożników i krawędzi				
2.	Przyczepność kartonu do rdzenia gipsowego	karton powinien być złączony z rdzeniem gipsowym w taki sposób, aby przy odrywaniu ręką rwał się, nie powodując odklejania się od rdzenia				
3.	Wymiary i tolerancje [mm]	grubość	9,5±0,5; 12,5±0,5; 15±0,5; ≥18±0,5			
		szerokość	1200 (+0; -5,0)			
		długość	[2000÷3000] (+0; -6)			
		prostokątność	różnica w długości przekątnych ≤5			
4.	Masa 1m <sup>2</sup> płyty o grubości [kg]	9,5	≤9,5	-	-	-
		12,5	≤12,5	11,0÷13,0	≤12,5	11÷13,0
		15,0	≤15,0	13,5÷16,0	≤15,0	13,5÷15,0
		≥18,0	≤18,0	16,0÷19,0	-	-
5.	Wilgotność [%]	≤10,0				
6.	Trwałość struktury przy opalaniu [min.]	-	≥20	-	≥20	
7.	Nasiąkliwość [%]	-	-	≤10	≤10	
8.	Oznakowanie	napis na tylnej stronie płyty	nazwa, symbol rodzaju płyty; grubość; PN .....; data produkcji			
		kolor kartonu	szary jasny	szary jasny	zielony jasny	zielony jasny
		barwa napisu	niebieska	czerwona	niebieska	czerwona

Tabela 2

Grubość nominalna płyty gipsowej [mm]	Odległość podpór I [mm]	PRÓBA ZGINANIA			
		Obciążenie niszczące [N]		Ugięcie [mm]	
		prostopadle do kierunku włókien kartonu	równoległe do kierunku włókien kartonu	prostopadle do kierunku włókien kartonu	równoległe do kierunku włókien kartonu
9,5	380	450	150	–	–
12,5	500	600	180	0,8	1,0
15,0	600	600	180	0,8	1,0
>18,0	720	500	–	–	–

Dane dotyczące płyty gipsowo-kartonowe i o nazwie „RENOWACYJNA”, o grub. 6,5 mm.

1. grubość –  $6,5 \pm 0,5$  mm
2. szerokość – 1200 (+0; –0,5) mm
3. długość – [2000÷3000] (+0; –6,0) mm
4. masa 1 m<sup>2</sup> – 5,5÷6,5 kg
5. obciążenie niszczące (rozstaw podpór – 350 mm) – prostopadle do kierunku włókien – min. 280N  
– równoległe do kierunku włókien – min. 110N

### 2.3. Woda

Do przygotowania zaczynu gipsowego i skrapiania podłoża stosować można wodę odpowiadającą wymaganiom normy PN-EN-1008:2004 „Woda zarobowa do betonu. Specyfikacja pobierania próbek, badanie i ocena przydatności wody zarobowej do betonu, w tym wody odzyskanej z procesów produkcji betonu”. Bez badań laboratoryjnych można stosować wodociągową wodę pitną.

Niedozwolone jest użycie wód ściekowych, kanalizacyjnych, bagiennych oraz wód zawierających tłuszcze organiczne, oleje i muł.

### 2.4. Piasek

- 2.4.1. Piasek powinien spełniać wymagania normy PN-79/B-06711. Kruszywa mineralne. Piaski do zapraw budowlanych, a w szczególności:
  - nie zawierać domieszek organicznych,
  - mieć frakcje różnych wymiarów: piasek drobnoziarnisty 0,25-0,5 mm, piasek średnioziarnisty 0,5-1,0 mm.
- 2.4.2. Stosowany do zaczynu piasek powinien być drobnoziarnisty i przechodzić całkowicie przez sito o prześwicie 0,5 mm.

### 2.5. Klej gipsowy do przymocowywania płyt gipsowo-kartonowych do ścian murowanych

Do przymocowywania płyt gipsowo-kartonowych stosuje się najczęściej kleje gipsowe produkowane przez firmy specjalistyczne, dostępne w sprzedaży na terenie kraju.

### 3. SPRZĘT

#### 3.1. Ogólne wymagania dotyczące sprzętu podano w ST Kod CPV 45000000-7 „Wymagania ogólne” pkt 3

#### 3.2. Sprzęt do wykonywania suchych tynków

Wykonawca przystępujący do wykonania suchych tynków, powinien wykazać się możliwością korzystania z elektronarzędzi i drobnego sprzętu budowlanego.

### 4. TRANSPORT

#### 4.1. Ogólne wymagania dotyczące transportu podano w ST Kod CPV 45000000-7 „Wymagania ogólne” pkt 4

#### 4.2. Pakowanie i magazynowanie płyt gipsowo-kartonowych

Płyty powinny być pakowane w formie stosów, układanych poziomo na kilku podkładach dystansowych. Pierwsza płyta od dołu spełnia rolę opakowania stosu. Każdy ze stosów jest spięty taśmą stalową dla usztywnienia, w miejscach usytuowania podkładek.

Pakiety należy składować w pomieszczeniach zamkniętych i suchych, na równym i mocnym, a zarazem płaskim podkładzie.

Wysokość składowania – do pięciu pakietów o jednakowej długości, nakładanych jeden na drugi.

#### 4.3. Transport płyt odbywa się przy pomocy rozbieralnych zestawów samochodowych (pokrytych plandekami), które umożliwiają przewóz (jednorazowo) około 2000 m<sup>2</sup> płyt o grubości 12,5 mm lub około 2400 m<sup>2</sup> o grubości 9,5 mm.

Rozładunek płyt powinien odbywać się w sposób zmechanizowany przy pomocy wózka widłowego o udźwigu co najmniej 2000 kg lub żurawia wyposażonego w zawieszę z widłami.

### 5. WYKONANIE ROBÓT

#### 5.1. Ogólne zasady wykonania robót podano w ST Kod CPV 45000000-7 „Wymagania ogólne” pkt 5

#### 5.2. Warunki przystąpienia do robót

- Przed przystąpieniem do wykonywania okładzin z płyt gipsowo-kartonowych powinny być zakończone wszystkie roboty stanu surowego, roboty instalacyjne podtynkowe, zamurwane przebiecia i bruzdy, osadzone ościeżnice drzwiowe i okienne.
- Zaleca się przystąpienie do wykonywania okładzin po okresie wstępnego osiadania i skurczów murów, tj. po upływie 4-6 miesięcy po zakończeniu stanu surowego.
- Przed rozpoczęciem prac montażowych pomieszczenia powinny być oczyszczone z gruzu i odpadów.
- Okładziny z płyt gipsowo-kartonowych należy wykonywać w temperaturze nie niższej niż +5°C pod warunkiem, że w ciągu doby nie nastąpi spadek poniżej 0°C, a wilgotność względna powietrza mieści się w granicach od 60 do 80%.
- Pomieszczenia powinny być suche i dobrze przewietrzane.

### 5.3. Montaż okładzin z płyt gipsowo-kartonowych na ścianach murowanych

5.3.1. Przy montażu płyt gipsowo-kartonowych należy przestrzegać zasad podanych w normie PN-72/B-10122 „Roboty okładzinowe. Suche tynki. Wymagania i badania przy odbiorze”.

5.3.2. Mocowanie płyt za pomocą zaczynu gipsowego lub kleju gipsowego

Elementami wiążącymi płytę (okładzinę) ze ścianą a równocześnie zapewniającą jej sztywność, są placki z gipsu szpachlowego lub kleju gipsowego.

5.3.3. Przygotowanie podłoża:

- podłoże powinno być twarde i oczyszczone z kurzu i luźnych resztek zaprawy,
- stare powłoki malarskie: olejne powinny być zeskrabane a klejowe zmyte,
- przed przystąpieniem do montażu płyt, podłoże skropić obficie wodą, zbyt suche podłoże, szybko odciąga wodę z placków gipsowych, powoduje przedwczesne ich stwardnienie i odpadanie,
- dla podłoża nienasiąkliwego należy stosować na placki zaczyn o większej gęstości.

5.3.4. Mocowanie płyt na plackach gipsowych

W przypadku, gdy znajdująca się w stanie surowym ściana, przeznaczona do obłożenia ma na swym licu odchyłki do 20 mm/mb, należy ją zniwelować przed rozpoczęciem montażu płyt. Niwelacji powierzchni ściany dokonuje się przez zamocowanie na niej gipsowych marek kontrolnych, w rozstawach wynikających z szerokości zastosowanych płyt. Marki winny mieć średnicę od 10 do 15 cm. Dopiero po związaniu marek gipsowych i powtórnym sprawdzeniu lica ściany można przystąpić do właściwego przyklejania płyt.

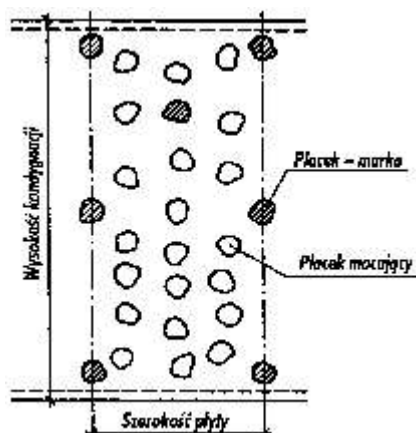

Płytę do przyklejenia układa się stroną licową do podłogi w pobliżu miejsca jej zamontowania. Następnie na jej tylną stronę nakłada się placki zaczynu gipsowego w rozstawach od 30 do 35 cm.

Przy krawędziach płyt placki powinny mieć mniejsze rozmiary, ale należy je układać gęściej. Grubość naniesionych placków powinna być nieznacznie większa, niż grubość przygotowanych marek. Płytę z naniesionymi plackami podnosi się i lekko dociska do ściany. Następnie skorygować położenie płyty, czyli dosunąć ją do krawędzi już zamontowanej płyty. Opukując gumowym młotkiem przez prostą łątę (najlepiej aluminiową, o przekroju prostokątnym 18x100 mm i długości 2500 mm), doprowadza się do dokładnego zlicowania płaszczyzny montowanej płyty z wcześniej zamontowaną płytą.

Można też stosować metodę nakładania placków gipsowych na ścianę. Szczególnie w pomieszczeniach wąskich (np. w korytarzach), gdzie nie da się manewrować płytą z naniesionym na nią zaczynem.

Przyklejone płyty powinny dokładnie przylegać do siebie swoimi dłuższymi krawędziami. Wskazane jest jednoczesne mocowanie dwóch lub trzech płyt zaczynem gipsowym z jednego zarobu, następnie wspólne regulowanie ich położenia.



### 5.3.5. Klejenie płyt na styk do podłoża

W przypadku, gdy płaszczyzny ścian przeznaczonych do obłożenia są równe, o odchyłce do ok. 3 mm/mb, można zastosować metodę klejenia płyt na cienkiej warstwie kleju gipsowego. Podobnie jak opisano w pkt. 5.3.4., na ułożoną licem do podłogi płytę nakłada się cienką warstwę klejącą. Warstwę tę rozgarnia się po płycie szeroką stalową pacą z zębami. Klej powinien być rozłożony pasami wzdłuż dłuższych krawędzi płyt. Klej gipsowy użyty do tego typu klejenia powinien być stosunkowo rzadki, co ułatwia jego równomierne rozprzodzenie w momencie dociskania płyty do podłoża.

### 5.3.6. Mocowanie płyt na pasach gipsowo-kartonowych

Przy nierównym podłożu, powstałym z powodu niedokładnego murowania ściany lub przeróbek (zamurowane otwory), może zaistnieć konieczność wstępnego wyrównania powierzchni przy pomocy pasów gipsowo-kartonowych. Pasy takie, o szerokości 10 cm, odcina się z płyty gipsowo-kartonowej i mocuje przy pomocy zaczynu gipsowego. Poziome pasy montuje się przy suficie i przy podłodze. Pasy pionowe są klejone w rozstawie co 600 mm. Pasy gipsowo-kartonowe powinny po zamontowaniu wyznaczać równą płaszczyznę.

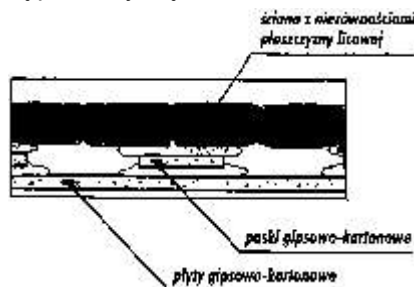

Po związaniu zaczynu mocującego pasy gipsowo-kartonowe do podłoża przystępuje się do klejenia płyt sposobem opisanym w pkt. 5.3.5.

## 5.4. Montaż okładzin z płyt gipsowo-kartonowych na ścianach na ruszcie

### 5.4.1. Okładziny wykonywane na ruszcie drewnianym

Murowane ściany można obłożyć płytami gipsowo-kartonowymi, mocowanymi do rusztu drewnianego. Łaty drewniane, o przekroju 50x25 mm, są mocowane poziomo do podłoża przy pomocy kołków rozporowych. Odległości między listwami są uzależnione od grubości stosowanej na okładzinę płyty.

- Dla płyt o gr. 9,5 mm – 500 mm
- Dla płyt o gr. 12,5 mm – 650 mm

Płyty montuje się, ustawiając je pionowo.

Celem polepszenia własności cieplnych i akustycznych przegrody w przestrzeń między łatami wkłada się wełnę mineralną. W tym przypadku jednak ruszt musi być wystarczająco odsunięty od ściany (grubość wełny). Można to osiągnąć przy pomocy podkładek wykonanych z krótkich odcinków listew drewnianych.

Ruszt drewniany może być wykonany również w innej formie. W tym przypadku wykorzystuje się łaty o przekroju 30x50 mm. Mocuje się je do ściany pionowo, przy użyciu specjalnych łączników. Rozstaw między listwami – 600 mm. Elementami łączącymi listwy ze ścianą są strzemiona blaszane typu ES.

Tego typu połączenie rusztu z podłożem jest połączeniem elastycznym, co przyczynia się do tłumienia wszelkiego rodzaju dźwięków przenoszonych przez przegrodę. Właściwość ta może jeszcze zostać podwyższona przez podłożenie pod strzemiona podkładek z taśmy tłumiącej. Właściwości tłumiące przegrody w sposób zdecydowany podnosi też obecność wełny mineralnej. Podobnie zwiększeniu tłumienia sprzyja również obecność wolnej przestrzeni powietrznej między wełną mineralną a płytą gipsowo-kartonową.

### 5.4.2. Okładziny na ruszcie stalowym

Ruszt metalowy pod okładziny gipsowo-kartonowe można wykonać na kilka sposobów:

- przy użyciu profili stosowanych do budowy ścian działowych, bez kontaktu z osłanianą ścianą,
- z użyciem ściennych profili „U” o szer. 50 mm, umocowanych do podłoża uchwytnymi typu ES,
- przy użyciu profili sufitowych 60/27, mocowanych do podłoża elementami łączącymi typu ES.

## 5.5. Montaż okładzin z płyt gipsowo-kartonowych na ruszcie na sufitach

### 5.5.1. Zasady doboru konstrukcji rusztu

Ruszt stanowiący podłoże dla płyt gipsowo-kartonowych powinien składać się z dwóch warstw: dolnej stanowiącej bezpośrednio podłoże dla płyt – nazywanej w dalszej części „warstwą nośną” oraz górnej – dalej nazywanej „warstwą główną”. Niekiedy wykonywany jest ruszt jednowarstwowy składający się tylko z warstwy nośnej. Materiałami konstrukcyjnymi do budowania rusztów są kształtowniki stalowe lub listwy drewniane. Dokonując wyboru rodzaju konstrukcji rusztu przy projektowaniu sufitu, należy brać pod uwagę następujące czynniki:

a) kształt pomieszczenia:

- jeżeli ruszt poziomy pomieszczenia jest zbliżony do kwadratu, to ze względu na sztywność rusztu zasadne jest zastosowanie konstrukcji dwuwarstwowej,
- w pomieszczeniach wąskich i długich znajduje zastosowanie rozwiązanie jednowarstwowe,
- sposób zamocowania rusztu do konstrukcji przegrody,
- jeżeli ruszt styka się bezpośrednio z płaską konstrukcją przegrody, to można zastosować ruszt jednowarstwowy; natomiast, gdy ruszt oddalony jest od stropu, zazwyczaj stosuje się rozwiązania dwuwarstwowe,
- rozstaw rozmieszczenia elementów warstwy nośnej zależy również od kierunku usytuowania podłużnych krawędzi płyt w stosunku do tych elementów,

b) grubość zastosowanych płyt:

- rozmieszczenia płyt,
- rozstaw elementów rusztu warstwy nośnej zależy między innymi od sztywności płyt,

c) funkcję jaką spełniać ma sufit:

- jeżeli sufit stanowi barierę ogniową, to kierunek rozmieszczenia płyt musi być zawsze prostopadły do elementów warstwy nośnej. Ruszt takiego sufitu może być wykonany z kształtowników stalowych lub listew drewnianych. Rodzaj rusztu (palny czy niepalny) nie ma wpływu na odporność ogniową, ponieważ o własnościach ogniochronnych decyduje okładzina gipsowo-kartonowa.

#### 5.5.2. Tyczenie rozmieszczenia płyt

Chcąc uzyskać oczekiwane efekty użytkowe sufitów, należy przy ich wykonywaniu pamiętać o paru podstawowych zasadach:

- styki krawędzi wzdłużnych płyt powinny być prostopadłe do płaszczyzny ściany z oknem (równoległe do kierunku naświetlania pomieszczenia),
- przy wyborze wzdłużnego mocowania płyt do elementów nośnych rusztu konieczne jest, aby styki długich krawędzi płyt opierały się na tych elementach,
- przy wyborze poprzecznego mocowania płyt w stosunku do elementów nośnych rusztu konieczne jest, aby styki krótszych krawędzi płyt opierały się na tych elementach,
- ponieważ rzadko się zdarza, aby w jednym rzędzie mogła być umocowana pełna ilość płyt, należy je tak rozmieścić, by na obu krańcach tego rzędu znalazły się odcięte kawałki o szerokości zbliżonej do połowy szerokości płyty (lub połowy jej długości),
- styki poprzeczne płyt w dwu sąsiadujących pasmach powinny być przesunięte względem siebie o odległość zbliżoną do połowy długości płyty,
- jeżeli z przyczyn ogniowych okładzina gipsowo-kartonowa sufitu ma być dwuwarstwowa, to drugą warstwę płyt należy mocować mijankowo w stosunku do pierwszej, przesuwając ją o jeden rozstaw między nośnymi elementami rusztu.

#### 5.5.3. Kotwienie rusztu

W zależności od konstrukcji i rodzaju materiału, z jakiego wykonany jest strop, wybiera się odpowiedni rodzaj kotwienia rusztu. Wszystkie stosowane metody kotwień muszą spełniać warunek pięciokrotnego współczynnika wytrzymałości przy ich obciążaniu. Znaczący to, że jednostkowe obciążenie wyrwywające musi być większe od pięciokrotnej wartości normalnego obciążenia przypadającego na dany łącznik lub kotwę.

Konstrukcje sufitów mogą zostać podwieszane do stropów zbudowanych w oparciu o belki profilowe przy pomocy różnego rodzaju obejm (mocowanie imadłowe). Elementy mocujące konstrukcję sufitów, jak np. kotwy stalowe wbetonowane na etapie formowania stropu, kotwy spawane do istniejących zabetonowanych wypustów stalowych lub bezpośrednio do stalowej konstrukcji stropu rodzimego powinny wytrzymywać trzykrotną wartość normalnego obciążenia.

*Wszystkie elementy stalowe, służące do kotwienia, muszą posiadać zabezpieczenie antykorozyjne.*

#### 5.5.4. Mocowanie płyt gipsowo-kartonowych do rusztu

Na okładziny sufitowe stosuje się płyty gipsowo-kartonowe zwykłe o grubości 9,5 lub 12,5 mm. Jeśli tego wymagają warunki ogniowe, na okładzinę stosuje się płyty o podwyższonej wytrzymałości ogniowej o gr. 12,5 lub 15 mm. Płyty

gipsowo-kartonowe mogą być mocowane do elementów nośnych w dwojaki sposób:

- mocowanie poprzeczne krawędziami dłuższymi płyt do kierunku ułożenia elementów nośnych rusztu,
- mocowanie podłużne wzdłuż elementów nośnych rusztu płyt, ułożonych równolegle do nich dłuższymi krawędziami.

Płyty gipsowo-kartonowe mocuje się:

- do listew drewnianych gwoździami lub wkrętami,
- do profili stalowych blachowkrętami.

#### 5.5.5. Kierunek mocowania płyt gipsowo-kartonowych na sufitach

Grubość płyty [mm]	Kierunek mocowania	Dopuszczalna rozpiętość między elementami nośnymi [mm]
9,5	poprzeczny	420
	podłużny	320
12,5	poprzeczny	500
	podłużny	420
15,0	poprzeczny	550

### 5.6. Sufity z płyt gipsowo-kartonowych na ruszcie drewnianym

#### 5.6.1. Sufity z rusztem jednowarstwowym

Ruszt drewniane mogą być wykonane jako jednowarstwowe lub dwuwarstwowe. W przypadku, gdy podłoże jest równe i równocześnie sufit nie musi być obniżany, ruszt wykonuje się jako jednowarstwowy. Rozstawy listew są uzależnione od rodzaju płyt i kierunku ich zamocowania. Odległości (d) między punktami mocowania listew do podłoża są uzależnione od wymiarów poprzecznych zastosowanych listew. Umocowane listwy stanowią warstwę nośną dla płyt gipsowo-kartonowych.

Wymiary listew [mm]		Dopuszczalne odległości (d) między elementami kotwiącymi [mm]
szerokość (e)	50	650
grubość (f)	25	
szerokość (e)	50	800
grubość (f)	32	

### 5.6.2. Sufit z rusztem dwuwarstwowym

Na podłożu nierównym, w celu zmniejszenia ilości punktów kotwień lub gdy sufit ma być obniżony, stosuje się ruszt dwuwarstwowy. Odległości między listwami w warstwie nośnej zależą od grubości stosowanej w danym przypadku płyty gipsowo-kartonowej oraz kierunku jej montażu w stosunku do listew nośnych. Listwy warstwy głównej są rozmieszczane w odległościach (d), uzależnionych od wymiarów poprzecznych zastosowanych listew w warstwie nośnej.

Wymiary listew nośnych [mm]		Dopuszczalne odległości (d) między listwami głównymi [mm]
szerokość (e)	50	650
grubość (f)	25	
szerokość (e)	50	800
grubość (f)	32	

Dla rusztów dwuwarstwowych mocowanych bezpośrednio do podłoża, wymiary listew głównych oraz dopuszczalne rozstawy między elementami mocującymi je do podłoża są następujące:

Wymiary listew głównych [mm]		Dopuszczalne odległości (a) między elementami kotwiącymi [mm]
szerokość (b)	63	1100
grubość (c)	38	

Wymiary listew głównych oraz dopuszczalne rozstawy między elementami mocującymi je do podłoża, dla rusztów dwuwarstwowych w sufitach podwieszanych, są następujące:

Wymiary listew głównych [mm]		Dopuszczalne odległości (a) między elementami kotwiącymi [mm]
szerokość (b)	38	1400
grubość (c)	63	

## 5.7. Sufity na ruszcie stalowym

### 5.7.1. Ruszt stalowy – standard

Prezentowany poniżej ruszt stalowy dla sufitu podwieszanego jest rozwiązaniem analogicznym do niemieckiego systemu S400.

Elementy składowe rusztu, poza prętami, są produkowane fabrycznie przez poszczególne firmy zajmujące się ich wytworzeniem i dostawą.

#### Opis ogólny

Konstrukcja rusztu jest zbudowana z profili nośnych CD 60x27x0,6 oraz przyściennych UD 27x28x0,6. Przedłużenia odcinków profili nośnych, gdy potrzeba taka wynika z wielkości pomieszczenia, dokonuje się przy użyciu łącznika wzdłużnego (60/110). Ruszt jest podwieszany do konstrukcji stropu przy pomocy wieszaków gdy chodzi o sufit obniżony (stopień obniżenia sufitu determinuje użycie pręta mocującego o odpowiedniej długości) lub przy pomocy łączników krzyżowych (60/60) – gdy chodzi o sufit mocowany bezpośrednio do podłoża.

Konstrukcję rusztu sufitu obniżonego wykonuje się w formie dwuwarstwowej. Jednak w pomieszczeniach długich i równocześnie wąskich zasadne jest stosowanie rusztu pojedynczego. Ruszt jednowarstwowy stosuje się również dla sufitów bezpośrednio mocowanych do stropów.

W rusztach dwuwarstwowych do łączenia obu warstw ze sobą używa się łączników krzyżowych (60/60).

W celu usztywnienia całej konstrukcji rusztu, końce profili nośnych opiera się między półkami profili UD 27x28x0,6

mocowanych do ścian.

Grubość płyty gipsowo-kartonowej [mm]	Dopuszczalna odległość między wieszakami [mm]	Dopuszczalna odległość w warstwie głównej [mm]	Dopuszczalna odległość w warstwie nośnej [mm]
9,5	850	1250	420
12,5	850	1250	500
15,0	850	1000	550

*Uwaga: Powyższe dane dotyczą płyt układanych poprzecznie do profili nośnych.*

## 5.8. Obudowa poddaszy

Płyty gipsowo-kartonowe są dobrym materiałem do okładania od wewnątrz skomplikowanych konstrukcji dachowych. Ich właściwości, takie jak lekkość oraz wytrzymałość na działanie ognia (płyty GKF), szczególnie przemawiają za ich stosowaniem w tego rodzaju przypadkach.

Przed montażem płyt gipsowo-kartonowych, należy do konstrukcji dachu zamontować odpowiedni ruszt. Wykonuje się go zazwyczaj w formie jednowarstwowej. Materiałami konstrukcyjnymi rusztu są listwy drewniane lub profile stalowe.

Przy budowie rusztów na powierzchniach skośnych należy stosować zasady montażu podobne, jak dla rusztów sufitowych. Przykładowo:

*dla rusztów z listew o przekroju 30x50 mm, mocowanych do krokwi dachowych (rozstawionych co ok. 900 mm) przy pomocy łączników typu ES, odległość między nimi nie powinna przekraczać:*

- 550 mm dla płyt o gr. 15 mm mocowanych poprzecznie,
- 550 mm dla płyt o gr. 12,5 mm mocowanych poprzecznie,
- 420 mm dla płyt o gr. 9,5 mm mocowanych poprzecznie.

Analogiczne rozstawy obowiązują przy zastosowaniu profili stalowych CD 60/27, mocowanych do krokwi łącznikami ES.

## 6. KONTROLA JAKOŚCI ROBÓT

### 6.1. Ogólne zasady kontroli jakości robót podano w ST Kod CPV 45000000-7 „Wymagania ogólne” pkt 6

### 6.2. Badania w czasie wykonywania robót

6.2.1. Częstotliwość oraz zakres badań płyt gipsowo-kartonowych powinna być zgodna z PN-B-79405 „Wymagania dla płyt gipsowo-kartonowych”.

W szczególności powinna być oceniana:

- równość powierzchni płyt,
- narożniki i krawędzie (czy nie ma uszkodzeń),
- wymiary płyt (zgodne z tolerancją),
- wilgotność i nasiąkliwość,
- obciążenie na zginanie niszczące lub ugięcia płyt.

6.2.2. Warunki badań płyt gipsowo-kartonowych i innych materiałów powinny być wpisywane do dziennika budowy i akceptowane przez Inspektora nadzoru.

## 7. OBMIAR ROBÓT

### 7.1. Ogólne zasady obmiaru robót podano w ST Kod CPV 45000000-7 „Wymagania ogólne” pkt 7

### 7.2. Jednostka i zasady obmiarowania

Powierzchnię suchych tynków oblicza się w metrach kwadratowych jako iloczyn długości ścian w stanie surowym i wysokości mierzonej od podłoża lub warstwy wyrównawczej na stropie do spodu stropu wyższej kondygnacji. Powierzchnię pilastrów i słupów oblicza się w rozwinięciu tych elementów w stanie surowym.

Powierzchnię suchych tynków stropów płaskich oblicza się w metrach kwadratowych ich rzutu w świetle ścian surowych na płaszczyznę poziomą.

Z powierzchni suchych tynków nie potrąca się powierzchni kratek, drzwiczek i innych urządzeń, jeżeli każda z nich

jest mniejsza niż 0,5 m<sup>2</sup>.

7.3. **Wielkości obmiarowe suchych tynków określa się na podstawie dokumentacji projektowej z uwzględnieniem zmian zaakceptowanych przez Inspektora nadzoru i sprawdzonych w naturze**

7.4. **W przypadku robót remontowych, dla których nie opracowano dokumentacji projektowej wielkości obmiarowe określa się na podstawie pomiarów w naturze**

## 8. ODBIÓR ROBÓT

8.1. **Ogólne zasady odbioru robót podano w ST Kod CPV 45000000-7 „Wymagania ogólne” pkt 8**

8.2. **Odbiór podłoża należy przeprowadzić bezpośrednio przed przystąpieniem do robót okładzinowych z płyt gipsowo-kartonowych. Jeżeli odbiór podłoża odbywa się po dłuższym czasie od jego wykonania, należy podłoże oczyścić i umyć wodą**

8.3. **Roboty uznaje się za zgodne z dokumentacją projektową, SST i wymaganiami Inspektora nadzoru, jeżeli wszystkie pomiary i badania (z uwzględnieniem dopuszczalnych tolerancji) wg pkt. 6 ST dały pozytywne wyniki**

### 8.4. Wymagania przy odbiorze

Wymagania przy odbiorze określa norma PN-72/B-10122. „Roboty okładzinowe. Suche tynki. Wymagania i badania przy odbiorze”.

Sprawdzeniu podlega:

- zgodność z dokumentacją techniczną,
- rodzaj zastosowanych materiałów,
- przygotowanie podłoża,
- prawidłowość zamontowania płyt i ich wykończenia na stykach, narożach i obrzeżach,
- wichrowatość powierzchni.

ad. e) Powierzchnie suchych tynków powinny stanowić płaszczyzny pionowe, poziome lub o kącie pochylecia przewidzianym w dokumentacji. Kąty dwuścienne utworzone przez te płaszczyzny, powinny być kątami prostymi lub posiadać rozwarcie wynikające z wcześniejszych założeń zawartych w dokumentacji. Krawędzie przycięcia płaszczyzn powinny być prostopadłe. Sprawdzenie prawidłowości wykonania powierzchni i krawędzi suchych tynków należy przeprowadzać za pomocą oględzin zewnętrznych oraz przykładania (w dwu prostopadłych do siebie kierunkach) łąty kontrolnej o długości ok. 2 mb, w dowolnym miejscu powierzchni. Pomiar prześwitu pomiędzy łątą a powierzchnią suchego tynku powinien być wykonywany z dokładnością do 0,5 mm. Dopuszczalne odchyłki powierzchni są podane w poniższej tabeli.

Odchylenie powierzchni suchego tynku od płaszczyzny i odchylenia krawędzi od linii prostej	Odchylenia powierzchni i krawędzi od kierunku		Odchylenie przecinających się płaszczyzn od kąta przewidzianego w dokumentacji
	pionowego	poziomego	
nie większa niż 2 mm i w liczbie nie większej niż 2 na całej długości łąty kontrolnej o długości 2 mb	nie większe niż 1,5 mm na 1 mb i ogółem nie więcej niż 3 mm w pomieszczeniach do 3,5 m wysokości oraz nie więcej niż 4 mm w pomieszczeniach powyżej 3,5 m wysokości	nie większe niż 2 mm na 1 mb i ogółem nie więcej niż 3 mm na całej powierzchni ograniczonej ścianami, belkami itp.	nie większe niż 2 mm

## 9. PODSTAWA PŁATNOŚCI

9.1. **Ogólne ustalenia dotyczące podstawy płatności podano w ST Kod CPV 45000000-7 „Wymagania ogólne” pkt 9**

**9.2. Podstawą rozliczenia finansowego, z uwzględnieniem zapisów zawartych pomiędzy Wykonawcą a Zamawiającym w umowie o wykonanie robót, jest wykonana i odebrana ilość m<sup>2</sup> powierzchni suchego tynku według ceny jednostkowej, która obejmuje:**

- dla wszystkich technologii (czynności przygotowawcze):
  - przygotowanie stanowiska roboczego,
  - obsługę sprzętu niewymagającego etatowej obsługi,
  - ustawienie i rozbiórkę rusztowań, o wysokości do 4 m,
  - przygotowanie podłoża,
  - obsadzenie krtek wentylacyjnych i innych drobnych elementów,
  - oczyszczenie miejsca pracy z resztek materiałów,
- dla wykonania okładzin z płyt gipsowo-kartonowych:
  - a) na ścianach murowanych
    - przygotowanie zaprawy z gipsu szpachlowego,
    - przygotowanie kleju gipsowego,
    - przyklejenie pasków z płyt gipsowo-kartonowych do podłoża,
    - przyklejenie płyt do podłoża wraz z przycięciem i dopasowaniem,
  - b) na rusztach z listew drewnianych
    - przymocowanie płyt do gotowego rusztu za pomocą gwoździ lub wkrętów wraz z przycięciem i dopasowaniem,
  - c) na rusztach z kształtowników metalowych
    - przymocowanie płyt do gotowego rusztu za pomocą wkrętów wraz z przycięciem i dopasowaniem,
- dla wszystkich technologii (czynności wykończeniowe):
  - przygotowanie zaprawy z gipsu szpachlowego do wyrównania powierzchni okładzin,
  - szpachlowanie połączeń i styków płyt ze ścianami i stropami,
  - zabezpieczenie spoin taśmą papierową,
  - szpachlowanie i cyklinowanie wykończeniowe.

## **10. PRZEPISY ZWIĄZANE**

### **10.1. Normy**

PN-72/B-10122 Roboty okładzinowe. Suche tynki. Wymagania i badania przy odbiorze.

PN-B-79405 Wymagania dla płyt gipsowo-kartonowych.

PN-93/B-02862 Odporność ogniowa.

PN-EN 1008:2004 Woda zarobowa do betonu. Specyfikacja pobierania próbek, badanie i ocena przydatności wody zarobowej do betonu, w tym wody odzyskanej z procesów produkcji betonu.

PN-79/B-06711 Kruszywa mineralne. Piaski do zapraw budowlanych.

Norma ISO (Seria 9000, 9001, 9002, 9003 i 9004) Normy dotyczące systemów zapewnienia jakości i zarządzania systemami zapewnienia jakości.

### **10.2. Inne dokumenty i instrukcje**

Informator o montażu płyt gipsowo-kartonowych, ścian działowych, okładzin ściennych i sufitów podwieszanych oraz do rozbudowy poddaszy – BPB Rigips Polska-Stawiany Sp. z o.o., Szarbków 73, 28-400 Pińczów.

Informator-Poradnik „Zastosowanie płyt gipsowo-kartonowych w budownictwie” – wydanie IV – Kraków 1996 r.

SPECYFIKACJE TECHNICZNE  
WYKONANIA I OBIORU ROBÓT BUDOWLANYCH  
(STANDARDOWE)

**Kod CPV 45260000**  
**WYKONYWANIE**  
**POKRYĆ DACHOWYCH**

**POKRYCIE DACHU BLACHĄ**

**OBRÓBKI BLACHARSKIE**

**RYNNY I RURY SPUSTOWE**



## SPIS TREŚCI

1. WSTĘP .....	3
1.1. Przedmiot ST .....	3
1.2. Zakres stosowania ST .....	3
1.3. Zakres robót objętych ST .....	3
1.4. Podstawowe określenia .....	3
1.5. Ogólne wymagania dotyczące robót .....	3
2. MATERIAŁY .....	3
3. SPRZĘT .....	4
4. TRANSPORT .....	4
5. WYKONANIE ROBÓT .....	5
6. KONTROLA JAKOŚCI ROBÓT .....	13
7. OBMIAR ROBÓT .....	13
8. ODBIÓR ROBÓT .....	14
9. PODSTAWA PŁATNOŚCI .....	15
10. PRZEPISY ZWIĄZANE .....	16

Najważniejsze oznaczenia i skróty:

ST – Specyfikacja Techniczna

SST – Szczegółowa Specyfikacja Techniczna

ITB – Instytut Techniki Budowlanej

## 1. WSTĘP

### 1.1. Przedmiot ST

Przedmiotem niniejszej standardowej specyfikacji technicznej (ST) są wymagania dotyczące wykonania i odbioru pokryć dachowych blachą wraz z obróbkami blacharskimi oraz rynnami i rurami spustowymi.

### 1.2. Zakres stosowania ST

Specyfikacja techniczna (ST) stanowi obowiązującą podstawę opracowania szczegółowej specyfikacji technicznej (SST) i jest stosowana jako dokument przetargowy i kontraktowy przy zleceniu i realizacji robót wymienionych w pkt. 1.1.

Projektant sporządzający dokumentację projektową i odpowiednie szczegółowe specyfikacje techniczne wykonania i odbioru robót budowlanych może wprowadzać do niniejszej standardowej specyfikacji zmiany, uzupełnienia lub uściślenia, odpowiednie dla przewidzianych projektem zadania, obiektu i robót, uwzględniające wymagania Zamawiającego oraz konkretne warunki realizacji zadania, obiektu i robót, które są niezbędne do określania ich standardu i jakości.

Odstępstwa od wymagań podanych w niniejszej specyfikacji mogą mieć miejsce tylko w przypadkach małych prostych robót i konstrukcji drugorzędnych o niewielkim znaczeniu, dla których istnieje pewność, że podstawowe wymagania będą spełnione przy zastosowaniu metod wykonania na podstawie doświadczenia i przy przestrzeganiu zasad sztuki budowlanej.

### 1.3. Zakres robót objętych ST

Roboty, których dotyczy specyfikacja, obejmują wszystkie czynności umożliwiające i mające na celu wykonanie pokryć dachowych blachą wraz z obróbkami blacharskimi, rynnami i rurami spustowymi oraz elementami wystającymi ponad dach budynku:

### 1.4. Określenia podstawowe

Określenia podane w niniejszej ST są zgodne z obowiązującymi odpowiednimi normami oraz określeniami podanymi w Kod CPV 45000000-7 „Wymagania ogólne” pkt 1.4.

### 1.5. Ogólne wymagania dotyczące robót

Wykonawca robót jest odpowiedzialny za jakość ich wykonania oraz za zgodność z dokumentacją projektową, ST i poleceniami Inspektora nadzoru. Ogólne wymagania dotyczące robót podano w ST Kod CPV 45000000-7 „Wymagania ogólne” pkt 1.5.

## 2. MATERIAŁY

### 2.1. Ogólne wymagania dotyczące materiałów, ich pozyskiwania i składowania podano w ST Kod CPV 45000000-7 „Wymagania ogólne” pkt 2

Ponadto materiały stosowane do wykonywania pokryć dachowych powinny mieć m.in.:

- Aprobaty Techniczne lub być produkowane zgodnie z obowiązującymi normami,
- Certyfikat lub Deklarację Zgodności z Aprobata Techniczną lub z PN,
- Certyfikat na znak bezpieczeństwa,
- Certyfikat zgodności ze zharmonizowaną normą europejską wprowadzoną do zbioru norm polskich,
- na opakowaniach powinien znajdować się termin przydatności do stosowania.

Sposób transportu i składowania powinien być zgodny z warunkami i wymaganiami podanymi przez producenta.

Wykonawca obowiązany jest posiadać na budowie pełną dokumentację dotyczącą składowanych na budowie materiałów przeznaczonych do wykonania pokryć dachowych.

### 2.2. Rodzaje materiałów

2.2.1. Wszelkie materiały do wykonania pokryć dachowych powinny odpowiadać wymaganiom zawartym w normach polskich lub aprobaty technicznych ITB dopuszczających dany materiał do powszechnego stosowania w budownictwie.

2.2.2. Blacha stalowa ocynkowana płaska powinna odpowiadać normom PN-61/B-10245 i PN-73/H-92122. Grubość blachy 0,5 mm do 0,55 mm, obustronnie ocynkowane metodą ogniową – równą warstwą cynku (275 g/m<sup>2</sup>) oraz pokryta warstwą pasywacyjną mającą działanie antykorozyjne i zabezpieczające.

Występuje w arkuszach o wym. 1000x2000 mm lub 1250x2000 mm.

2.2.3. Inne blachy płaskie:

- a) blacha stalowa powlekana powłokami poliestrowymi, grubości 0,5-0,55 mm, arkusze o wym. 1000x2000 mm lub 1250x2000 mm.
  - b) blacha tytanowo-cynkowa, grubości 0,5-0,55 mm, arkusze o wym. 1000x2000 mm.
  - c) blacha miedziana, grubości 0,5-0,55 mm, taśma szerokości 670 mm.
- 2.2.4. Blachy profilowe, grubości 0,5-0,7 mm powlekane, na stronie licowej powłokami poliestrowymi 25 mikrometrów lub 35 mikrometrów, na stronie spodniej powłoką epoksydową 10 mikrometrów.
- 2.2.5. Blachy trapezowe, cynkowane ogniowo, grubości 0,50, 0,55 i 0,75 mm.  
Profile T7, T12, T18, T18EKO, T35 powlekane lakierem.
- 2.2.6. Blachy dachówkowe, grubości 0,5-0,7 mm, obustronnie cynkowane metodą ogniową, pokryte powłokami poliestrowymi w wielu kolorach oraz pokryte warstwą pasywacyjną.  
Szerokości arkuszy 1185 mm, a długość od 860-7200 mm.
- 2.2.7. Płyty z tworzyw sztucznych:
- płyty pleksi bezbarwne i kolorowe,
  - płyty poliwęglanowe bezbarwne i kolorowe.

Wszystkie materiały do pokryć dachowych powinny być przechowywane i magazynowane zgodnie z instrukcją producenta oraz według odpowiednich norm wyrobu.

Przyjęcie materiałów i wyrobów na budowę powinno być potwierdzone wpisem do dziennika budowy.

### 3. SPRZĘT

#### 3.1. Ogólne wymagania dotyczące sprzętu podano w ST Kod CPV 45000000-7 „Wymagania ogólne” pkt 3

#### 3.2. Sprzęt do wykonywania robót

- Roboty można wykonać ręcznie lub przy użyciu innych specjalistycznych narzędzi.
- Wykonawca jest zobowiązany do używania takich narzędzi, które nie spowodują niekorzystnego wpływu na jakość materiałów i wykonywanych robót oraz będą przyjazne dla środowiska.

### 4. TRANSPORT

#### 4.1. Ogólne wymagania dotyczące transportu podano w ST Kod CPV 45000000-7 „Wymagania ogólne” pkt 4

#### 4.2. Transport materiałów:

4.2.1. Do transportu materiałów i urządzeń stosować następujące sprawne technicznie środki transportu:

- samochód skrzyniowy o ładowności 5-10 ton,
- samochód dostawczy o ładowności 0,9 ton,
- ciągnik kołowy z przyczepą.

Blachy do pokryć dachowych mogą być przewożone dowolnymi środkami transportu.

Materiały należy układać równomiernie na całej powierzchni ładunkowej, obok siebie i zabezpieczyć przed możliwością przesuwania się podczas transportu.

Blachy powinny być układane w pozycji poziomej wzdłuż środka transportu.

Jeżeli długość elementów z blachy dachówkowej jest większa niż długość pojazdu, wielkość nawisu nie może przekroczyć 1 m.

Przy za- i wyładunku oraz przewozie na środkach transportowych należy przestrzegać przepisów obowiązujących w transporcie drogowym.

4.2.2. Wykonawca jest zobowiązany do stosowania takich środków transportu, które wpłyną niekorzystnie na jakość robót i właściwości przewożonych materiałów.

4.2.3. Przy ruchu po drogach publicznych środki transportowe muszą spełniać wymagania przepisów ruchu drogowego.

### 5. WYKONANIE ROBÓT

#### 5.1. Wymagania ogólne dla podkładów

Każdy podkład pod pokrycie powinien spełniać następujące wymagania ogólne:

- pochylenie płaszczyzny połaci dachowych z desek, łąt lub płatwi powinno być dostosowane do rodzaju pokrycia, zgodnie z wymaganiami PN-B-02361:1999,
- równość powierzchni deskowania powinna być taka, aby prześwit pomiędzy powierzchnią deskowania a łątą kontrolną o długości 3 m był nie większy niż 5 mm w kierunku prostopadłym do spadku i nie większy niż 10 mm w kierunku równoległym do spadku (pochylenia połaci dachowej),
- równość płaszczyzny połaci z łąt lub płatwi powinna być analogiczna, jak podano powyżej na co najmniej 3 krokwiach (przy podkładzie z łąt) lub 3 płatwiach (przy podkładzie z płatwi),
- podkład powinien być zdylatowany w miejscach dylatacji konstrukcyjnych oraz powinien mieć odpowiednie uformowanie w styku z elementami wystającymi ponad powierzchnię pokrycia. Szerokość szczelin dylatacyjnych powinna wynosić od 20 do 40 mm a szczelin obwodowych około 20 mm. Szczeliny dylatacyjne termiczne i obwodowe powinny być wypełnione materiałem elastycznym lub kitem asfaltowym,
- w podkładzie powinny być osadzone uchwyty do zawieszenia rynny dachowej oraz powinny być usztywnione krawędzie zewnętrzne.

## 5.2. Podkłady z desek i papy pod pokrycie z blachy

Każdy podkład z desek i papy pod pokrycie z blachy powinien spełniać następujące wymagania:

- w przypadku pokryć z blachy podkład z desek i jednej warstwy papy powinien być zgodny z wymaganiami podanymi w pkt. 5.1.,
- deski powinny być zabezpieczane pod zagrzybieniem (impregnowane) i ułożone stroną dordzeniową ku górze. Każda deska powinna być przybita do krokwi dwoma gwoździami. Wilgotność desek nie powinna być większa do 21%, a maksymalna szerokość 15 cm. Czoła desek powinny stykać się na krokwiach. Deski należy układać „na pióro” i „wpust” lub na przylgę. Szczeliny między deskami nie powinny być większe niż 2 mm. Nie dopuszcza się w deskach otworów po sękach o średnicy większej jak 20 mm. Deski okapowe powinny wystawać poza czoło krokwi od 3 do 5 cm.
- papa asfaltowa podkładowa lub wierzchniego krycia powinna być umocowana do podkładu gwoździami,
- podkład z papy, o którym mowa powyżej, należy wykonywać obowiązkowo w przypadku pokryć z blachy wykonanych w korytach odwadniających lub koszach dachowych oraz przy okapie. Na pozostałych fragmentach połaci dachowych stosowanie papy nie jest obowiązkowe.

## 5.3. Podkład z desek pod pokrycie blachą

Podkład z desek pod pokrycie blachą powinien spełniać następujące wymagania:

- podkład z drewna pod pokrycie blachą ocynkowaną lub cynkową powinien być wykonany z desek obrzynanych grubości 25 mm i szerokości od 12 cm do 15 cm. Szerokość deski okapowej powinna być większa i wynosić nie mniej niż 30 cm,
- odstęp między deskami powinny wynosić nie więcej niż 5 cm przy kryciu blachą ocynkowaną i nie więcej niż 4 cm przy kryciu blachą cynkową,
- podkład pod pokrycie z blachy miedzianej powinien być wykonany z desek, jak w pkt. 5.1, łączonych na wpust lub przylgę. W uzasadnionych przypadkach, przy odpowiedniej sztywności podkładu dopuszcza się układanie desek na styk,
- gwoździe powinny być głęboko wbite w deski, aby ich łebki nie stykały się z blachą. Przy kryciu blachą cynkową lub ocynkowaną zaleca się stosować do przybijania desek gwoździe ocynkowane, a przy kryciu blachą miedzianą – gwoździe miedziane,
- w korytach dachowych, koszach, okapach o szerokości ~30 cm, przy oknach, wokół kominów itp. podkład powinien być pełny, z desek układanych na styk,
- podkład powinien spełniać wymagania podane w pkt. 5.1.

## 5.4. Podkład z łąt pod pokrycie z blach dachówkowych

W przypadku podkładu z łąt pod pokrycia z blach dachówkowych należy przestrzegać następujące zaleceń:

- łąty należy przybijać na kontrłatach, równoległe do linii okapu, za pomocą gwoździ ocynkowanych,
- pierwszą łątę umieszcza się w linii okapu, pozostałe równoległe do niej, z rozstawem odpowiadającym wymiarowi pojedynczego profilu dachówki.

#### 5.5. Podkład z łąt pod pokrycie z płyt falistych z tworzyw sztucznych

Podkład z łąt pod pokrycie z płyt falistych z tworzyw sztucznych powinien spełniać następujących wymagania:

- podkład z łąt może być wykonany tylko przy rozstawie krokwi do 1 m,
- przekrój łąt powinien wynosić co najmniej (50x50) mm lub (50x60) mm,
- rozstaw łąt powinien wynosić 0,4 długości płyty, lecz nie więcej niż 55 cm,
- przy kryciu kalenicy gąsiorami korytkowymi odległość pierwszej łąty od kalenicy powinna wynosić 5 cm; wzdłuż kalenicy powinna być przybita deska stanowiąca łątę do mocowania gąsiorów. Wysokość deski kalenicowej powinna być dostosowana do rozwartości gąsiora i pochyleń połaci dachowych,
- przy kryciu kalenicy gąsiorami zawiasowymi odległość łąty od kalenicy powinna wynosić:
  - a) 15 cm przy zakładach płyt poprzecznych wynoszących 20 cm,
  - b) 20 cm przy zakładach płyt poprzecznych wynoszących 15 cm.
- wzdłuż okapu powinna być przybita deska o grubości równej grubości łąt,
- łąty i deski powinny być zabezpieczone przed zagrzybieniem,
- podkład z łąt powinien spełniać wymagania podane w pkt. 5.1.

## 5.6. Podkład z płatwi pod pokrycia z płyt falistych z tworzyw sztucznych

W przypadku podkładu z płatwi pod pokrycie z płyt falistych z tworzyw sztucznych należy przestrzegać następujących wymagań:

- przekrój i rozstaw płatwi powinien być ustalony na podstawie obliczeń statycznych i dostosowany do rodzaju płyt, ich długości i szerokości zakładów poprzecznych, w zależności od pochylenia połaci dachowych,
- płatwie powinny być usytuowane równolegle do okapu i przymocowane do wiązarów lub dźwigarów dachowych. Górne półki (powierzchnie) płatwi powinny być usytuowane w płaszczyźnie połaci dachowej,
- przy okapach płatwie powinny być umieszczone w takiej odległości od lica ściany, aby płyty pokrycia dachowego nie wystawały poza płatwie więcej niż:
  - a) 35 cm przy okapach bez rynien,
  - b) 20 cm przy okapach z rynnami.
- w przypadku okapu z rynnami, wzdłuż okapu powinna być przybita do płatwi deska, do której przymocuje się uchwyty (haki) rynnowe,
- na płatwie mogą być zastosowane:
  - a) dźwigary lub rury stalowe,
  - b) dźwigary żelbetowe o przekroju dostosowanym do mocowania płyt,
  - c) brusy drewniane o boku dłuższym, ułożonym prostopadłe do górnej powierzchni wiązara (lub dźwigara) dachowego.
- płatwie drewniane powinny być zabezpieczone przed zagrzybieniem, a płatwie stalowe przed korozją,
- podkład z płatwi w zakresie pochylenia oraz dylatacji połaci dachowych powinien odpowiadać wymaganiom pkt. 5.1,
- rozstaw płatwi pod pokrycie z płyt falistych poliestrowych wzmocnionych włóknem szklanym powinien wynosić od 50 cm do 105 cm w zależności od obciążenia pokrycia, rodzaju płyt i gramatury włókna szklanego zastosowanego do wzmocnienia płyt.

## 5.7. Pokrycia z blachy

Pokrycia z blachy należy wykonywać zgodnie z wymaganiami podanymi w polskich normach wyrobów i wymaganiami producenta oraz normą PN-B-02361:1999.

### 5.7.1. Pokrycia z blach płaskich

#### 5.7.1.1. Wymagania ogóle dotyczące pokryć z blach płaskich

W przypadku pokryć z blach płaskich należy stosować się do następujących zaleceń:

- podkład pod pokrycie powinien spełniać wymagania podane w punktach: 5.1, 5.2, i 5.3,
- roboty blacharskie z blachy ocynkowanej mogą być wykonywane o każdej porze roku, lecz w temperaturze nie niższej od  $-15^{\circ}\text{C}$ , a w przypadku blach cynkowanych w temperaturze nie niższej niż  $5^{\circ}\text{C}$ . Robót nie wolno wykonywać na oblodzonych podłożach,
- blachy nie należy układać bezpośrednio na podłożach z betonu, tynku cementowego lub cementowo-wapiennego, z gładzi cementowej oraz na podłożu zawierającym związki siarki. Podłoża te należy najpierw zagruntować roztworem asfaltowym i położyć na nich papę asfaltową. Wymaganie to dotyczy szczególnie miejsc wykonywania obróbek blacharskich,
- wszystkie wygięcia blach powinny być wykonane w taki sposób, aby nie nastąpiło pęknięcie blachy lub odprysnięcie powłoki zabezpieczającej blachę.

#### 5.7.1.2. Pokrycie z blachy płaskiej stalowej ocynkowanej

Krycie połaci dachowej blachą płaską stalową ocynkowaną należy rozpocząć od zamocowania pasa usztywniającego i pasa okapowego.

Pas usztywniający powinien być wykonany z blachy ocynkowanej przeznaczonej do krycia połaci (od 0,5 mm do 0,6 mm) lub grubszej (do 0,8 mm) i przybity do deskowania gwoździami ocynkowanymi w dwóch rzędach mijankowo.

Pas okapowy należy wykonać z blachy przeznaczonej do krycia połaci dachowych, łączonej w zależności od spadku na rąbki leżące pojedynczo lub podwójnie i mocując go do deskowania żabkami oraz gwoździami ocynkowanymi. Połączenia na rąbki dotyczą połączeń równoległych i prostopadłych do okapu.

Na połaciach dachowych arkusze blach powinny być układane krótszymi bokami równolegle do okapu. Jeżeli górny brzeg arkusza wypada nad szczeliną w deskowaniu, to powinien być ścięty równo z górnym brzegiem deski i ponownie zagięty.

Sąsiadujące ze sobą arkusze blachy pokrycia powinny być przesunięte względem siebie co najmniej o 10 cm.

Arkusze blach powinny być łączone:

- a) w złączach prostopadłych do okapu – na rąbki stojące podwójne o wysokości od 25 mm do 45 mm,
- b) w złączach równoległych do okapu – na rąbki leżące pojedyncze przy pochyleniu połączy powyżej 20°, lub na rąbki leżące podwójne, przy pochyleniu połączy mniejszym niż 20°,
- c) w kalenicy i w narożach – na podwójne rąbki stojące o wysokości od 25 mm do 45 mm.

Arkusze blach powinny być mocowane do podkładu za pomocą łapek i żabek. Rozstaw łapek w rąbkach stojących nie powinien przekraczać 50 cm i 20 cm od końca arkusza. W rąbkach leżących rozstaw żabek powinien wynosić nie więcej niż 45 cm.

Rąbki leżące sąsiednich pasów powinny być przesunięte względem siebie co najmniej o 10 cm. Rąbki stojące obu połączy powinny być przesunięte względem siebie o  $\frac{1}{2}$  arkusza. Z obu stron kalenicy rąbki stojące powinny być zagięte i położone na długości około 10 cm, a blachy obu połączy połączone wzdłuż kalenicy na rąbek stojący.

Zlewnie odwadniające należy wykonywać z jednoczesnym kryciem połączy pasem blachy wzdłuż zlewni. Arkusze blachy należy łączyć z pasem zlewni na podwójny rąbek leżący.

#### 5.7.1.3. Pokrycie z blachy płaskiej cynkowej

Krycie połączy dachowej blachą cynkową wykonuje się podobnie, jak krycie blachą ocynkowaną, nie należy jednak stosować połączeń na rąbki (z wyjątkiem kalenic i naroży), lecz na zwoje i zakłady.

Arkusze z blachy cynkowej zaleca się ciąć w poprzek na 2 lub 3 równe części.

Arkusze blachy cynkowej powinny być łączone:

- a) w złączach prostopadłych do okapu – na zwoje o średnicy od 15 mm do 20 mm,
- b) w złączach równoległych do okapu – na zakłady luźne o szerokości nie mniejszej niż 100 mm; dolne brzegi górnych arkuszy powinny być zagięte ku dołowi tak, aby arkusze nie stykały się ze sobą powierzchnią, lecz tylko krawędzią zgięcia na całej swej długości; języki blaszane powinny być przylutowane na całej szerokości do arkuszy i powinny opierać się o deskowanie; rozstaw języków nie powinien być większy od 46 cm,
- c) w kalenicy i narożach – na podwójne rąbki stojące, z zastrzeżeniem, aby ich nie sklepywać na ostro; arkusze przykalenicowe o długości mniejszej niż 500 mm należy łączyć z pokryciem połączy na zakłady o szerokości nie mniejszej niż 100 mm, bez języków, lecz z przylutowaniem do poprzednich arkuszy na spawy przerywane; długość spawów powinna wynosić od 40 mm do 50 mm, a odstępy między nimi nie powinny być większe niż 180 mm.

Arkusze blach powinny być mocowane do deskowania żabkami w odstępach nie większych niż 30 cm. Gwoździe powinny być ocynkowane, a żabki powinny być wykonane z blachy grubszej niż blacha pokrycia.

#### 5.7.1.4. Pokrycie z blachy płaskiej miedzianej

Pokrycie blachą miedzianą o grubości 0,5 mm wykonuje się według zasad podanych dla pokrycia blachą ocynkowaną o grubościach od 0,5 mm do 0,8 mm oraz według wymagań normy PN-EN 504:2002 dla blach układanych na ciągłym podłożu i zaleceń producenta.

Złącza prostopadłe do okapu należy wykonywać na rąbki stojące, a złącza równoległe do okapu – na rąbki leżące.

Gwoździe i żabki do mocowania blach miedzianych do deskowania powinny być miedziane.

#### 5.7.2. Pokrycia z blach profilowanych

##### 5.7.2.1. Pokrycia z blachy falistej ocynkowanej

Arkusze blachy falistej powinny być mocowane do płatwi stalowych za pomocą przynitowanych zaczepów grubości od 3 mm do 5 mm, a do płatwi drewnianych za pomocą wspornika kąтового. Zamiast nitowania zaczep może być przylutowany do spodu blachy falistej.

Zaczepy powinny być zamocowane w trzeciej fali, licząc od krawędzi podłużnych, w ten sposób, aby każdy arkusz blachy falistej był mocowany dwoma zaczepami. W obszarach o intensywnym działaniu wiatru należy blachę mocować trzema zaczepami na szerokości blachy.

Arkusze blachy powinny być łączone:

- a) w złączach prostopadłych do okapu – na zakłady o szerokości jednej lub dwóch fal i mocowane nitami o średnicy 3 mm w odstępach nie większych niż 40 cm – 50 cm; nitowanie powinno być wykonane na grzbiecie skrajnej fali blachy przykrywającej blachę dolną,
- b) w złączach równoległych do okapu – na zakłady o szerokości od 12 cm do 18 cm, w zależności od nachylenia połaci dachowej.

Okap powinien być przykryty przez wysunięcie arkuszy blachy poza linie okapu, a kalenica powinna być pokryta gąsiorami blaszanymi dostosowanymi do profilu blach lub blachą kalenicową dopasowaną indywidualnie do profilu blach.

W przypadku konieczności uszczelnienia styku podłużnego należy stosować kit elastoplastyczny.

##### 5.7.2.2. Pokrycia z blachy trapezowej (fałdowej)

Krycie blachą trapezową może być wykonywane na dachach o pochyleniu połaci podanym w PN-B-02361:1999.

Arkusze blach trapezowych powinny być ułożone na połaci w ten sposób, aby szersze dno bruzdy było na spodzie.

Zakłady podłużne blach trapezowych mogą być pojedyncze lub podwójne, zgodnie z kierunkiem przeważających wiatrów. Zakład podwójny należy stosować wyjątkowo, w miejscach narażonych na spływ dodatkowych ilości wód opadowych i może on obejmować pas o szerokości nie większej niż 3 m.

Uszczelki na stykach podłużnych blach trapezowych należy stosować przy pochyleniach mniejszych niż 55%.

Szerokość szczelin na zakładach podłużnych powinna być minimalna. W przypadku braku możliwości spełnienia tego wymagania, na przykład ze względu na falistość krawędzi podłużnych blachy, zamiast uszczelki należy stosować kit trwale plastyczny lub elastoplastyczny.

Długość stosowanych blach powinna być nieco większa od szerokości połaci. Jeżeli nie jest to możliwe, należy wykonać zakłady poprzeczne blach trapezowych usytuowane tylko nad płatwiami. W przypadku pochylenia połaci większych lub równych 55% nie wymaga się dodatkowego uszczelnienia zakładu poprzecznego. Przy pochyleniu mniejszym 55% w zakładach poprzecznych należy stosować uszczelki.

W przypadku konieczności dylatowania blach trapezowych na połaci dachowej do płatwi można mocować tylko blachą górną.

Długość zakładu poprzecznego blach powinna wynosić nie mniej niż 150 mm w przypadku pochylenia połaci większego lub równego 55% i nie mniej niż 200 mm – przy pochyleniu mniejszym niż 55%.

Do mocowania blach trapezowych do płatwi stalowych należy stosować łączniki samogwintujące (lub śrubę z nakrętką) z podkładką stalową i podkładką gumową o odpowiedniej jakości. Łączniki należy mocować w każdej bruzdzie blachy trapezowej, a na płatwiach pośrednich w co drugą bruzdzie – w przypadku gdy blachy trapezowe mają stanowić element usztywniający płatwie przed utratą stateczności giętno-skrętnej. Jeżeli nie jest wymagane takie usztywnienie, blachy należy mocować do płatwi za pomocą łączników przechodzących przez grzbiety fałdy, z zastosowaniem dodatkowych elementów podtrzymujących, o wymiarach dostosowanych do wymiarów fałdy. Łącznikami należy mocować każdy grzbiet blachy trapezowej, a na płatwiach pośrednich – co drugi grzbiet.

Odwodnienie dachu należy prowadzić za pomocą rynien odwadniających dylatowanych co 12 m. Nie należy stosować odwodnienia typu wewnętrznego.

##### 5.7.2.3. Pokrycia z profilowanej blachy miedzianej

W przypadku blachy miedzianej przewidzianej do wykonywania samonośnych wyrobów do pokryć dachowych stosuje się ustalenia normy PN-EN 506:2002.

Wyroby samonośne z blachy miedzianej są produkowane w profilach: trapezowym, falistym, dachówkowym.

Arkusze blachy powinny być łączone na rąbek stojący i zakład, a mocowanie powinno być schowane w obrębie konstrukcji blachy, aby nie było narażone na działanie czynników atmosferycznych.

#### 5.7.3. Pokrycia z blachy cynk-miedź-tytan



W przypadku blachy cynk-miedź-tytan, przewidzianej do układania na podłożu ciągłym, elementy wykonane zgodnie z normą PN-EN 501:1999, w formie arkuszy, arkuszy ciętych, rulonów i rulonów ciętych mogą być odcinane, łączone na rąbek, kształtowane i lutowane bez trudności w określonych granicach właściwości wymienionych w odpowiednich wymaganiach materiałowych. Wymagania dotyczące materiałów są określone w projekcie normy EN 988.

Minimalna dopuszczalna grubość wyrobów (blacha cynk-miedź-tytan) do pokryć dachowych układanych na ciągłym podłożu wynosi 0,6 mm.

Wyroby profilowane (prefabrykowane) dzielą się na dwie kategorie:

- a) łączone w wyniku zginania w procesie montażu na budowie,
- b) łączone bez zginania w procesie montażu na budowie.

W przypadku blachy cynk-miedź-tytan przewidzianej do wykonywania samonośnych wyrobów do pokryć dachowych stosuje się ustalenia normy PN-EN 506:2002.

Wyroby samonośne z blachy cynk-miedź-tytan są produkowane w profilach: trapezowym, falistym, dachówkowym.

W przypadku blachy profilowanej możliwe jest łączenie na rąbek stojący i zakład, a mocowanie powinno być schowane w obrębie konstrukcji blachy, aby nie było narażone na działanie czynników atmosferycznych.

#### 5.7.4. Pokrycia z blachy aluminiowej

Samonośne profilowane blachy aluminiowe przeznaczone do wykonywania pokryć dachowych powinny być stosowane zgodnie z normą PN-EN 508-2:2002.

Wyroby samonośne z blachy aluminiowej są produkowane w profilach: trapezowym, falistym, dachówkowym.

Łączenie blachy wykonuje się na zakład lub na rąbek stojący, a mocowanie powinno być schowane w obrębie konstrukcji blachy, aby nie było narażone na działanie czynników atmosferycznych.

Blachy aluminiowe przeznaczone do wykonywania pokryć dachowych układanych na ciągłym podłożu powinny być zgodne z normą PN-EN 507:2002.

#### 5.7.5. Inne pokrycia z blach

Pokrycia dachowe z blachy stalowej z powłokami metalicznymi: cynkowo-aluminiową, aluminiowo-cynkową, aluminiową, organiczną, wielowarstwową układane na ciągłym podłożu powinny spełniać wymagania podane w instrukcji producenta wyrobu. Warunki montażu powinny być takie, by niższe, płaskie fragmenty wyrobu były podparte na ciągłej konstrukcji.

Wyroby z blachy stalowej z powłokami jw., układane na ciągłym podłożu, powinny spełniać wymagania normy PN-EN 505:2002.

Zakłady wyrobów z blachy stalowej z powłokami jw., układane na ciągłym podłożu, można wykonywać na rąbek stojący.

Pokrycia dachowe z blachy ze stali odpornej na korozję z powłokami metalicznymi: ołowiano-cynową, cynową, organiczną, układane na ciągłym podłożu, powinny spełniać wymagania podane w instrukcji producenta wyrobu. Warunki montażu powinny być takie, aby niższe, płaskie fragmenty wyrobu były podparte na ciągłej konstrukcji.

Wyroby z blachy ze stali odpornej na korozję z powłokami jw., układane na ciągłym podłożu, powinny spełniać wymagania normy PN-EN 502:2002.

Zakłady wyrobów z blachy stalowej z powłokami jw., układane na ciągłym podłożu, można wykonywać na rąbek stojący i na zwoje.

Wyroby samonośne z blachy stalowej i ze stali odpornej na korozję są produkowane w profilach: trapezowym, falistym, dachówkowym.

Samonośne profilowane pokrycia dachowe z blachy stalowej i stalowej odpornej na korozję z powłokami metalicznymi: cynkowo-aluminiową, aluminiowo-cynkową, aluminiową, organiczną, wielowarstwową powinny spełniać wymagania podane w instrukcji producenta wyrobu oraz w normach PN-EN 508-1:2002 i PN-EN 508-3:2002.

Samonośne profilowane wyroby z blachy stalowej z powłokami jw. powinny spełniać wymagania norm PN-EN 508-1:2002 i PN-EN 508-3:2002.

Łączenie samonośnych profilowanych wyrobów z blachy stalowej z powłokami jw. wykonuje się na zakład lub na rąbek stojący. Mocowanie powinno być schowane w obrębie konstrukcji blachy, aby nie było narażone na działanie czynników atmosferycznych.

W przypadku montażu profili dachówkowych należy przestrzegać następujących zasad:

- blachy przycina się za pomocą nożyc wibracyjnych, a w przypadku małego zakresu cięcia za pomocą piły lub nożyc do blach. Nie wolno do cięcia używać szlifierek kątowych lub innych narzędzi wytwarzających podczas cięcia wysoką temperaturę – ze względu na korozję miejsc ciętych,
- po cięciu i wierceniu należy usunąć wszystkie metalowe odpady mogące spowodować odbarwienie powierzchni blach,
- blachodachówki należy układać i mocować je za pomocą wkrętów samonawiercających do łat drewnianych lub metalowych. Wkręty należy wkręcać za pomocą wiertarek ze sprzęgłem, zwracając uwagę, aby nie uszkodzić przy tym nakładek z EPDM. Podkładka powinna nieznacznie wystawać poza brzeg górnej podkładki stalowej. Wkręty powinny być umieszczone w środku wgłębienia, w dolnej fali. Powinny być mocowane w co drugiej fali, w co drugim rzędzie dachówek, zaś przy okapie i w kalenicy – w każdej fali oraz w każdym szeregu dachówek na bocznej nakładającej się krawędzi,
- przed montażem blach dachówkowych należy zmontować haki rynnowe oraz pasy podrynnowe i następnie przystąpić do układania profili rzędami od okapu do kalenicy, rozpoczynając od prawego dolnego rogu. Pierwszy szereg arkuszy musi być ułożony pod prawidłowym kątem ze względu na niebezpieczeństwo skręcania arkusza. Pomocne jest w tym przypadku zamocowanie deski przy okapie co wymusza prawidłowy kąt montażu. Po zamocowaniu deski można kilka pierwszych arkuszy ułożyć bez przykręcania, w celu znalezienia prawidłowego sposobu ułożenia,
- pokrycia z blach o profilu dachówkowym powinny być wentylowane, tak aby powietrze mogło swobodnie przepływać od okapu do kalenicy pod warstwą pokrycia z blachy,
- niezbędne jest prawidłowe uszczelnienie kalenicy i okapu za pomocą specjalnych uszczelek, w celu uniemożliwienia przedostawania się śniegu i kurzu. W przypadku dachów płaskich o pochyleniu połaci do 30° zaleca się stosowanie uszczelek wzdłuż całej kalenicy i okapu, zapewniając dostęp powietrza przy okapie oraz wylot w kalenicy. Kalenicę dachów o kącie nachylenia połaci dachowej powyżej 30° można pozostawić bez uszczelek, zaginając do góry dolne części fal,
- wszystkie uszkodzenia powłok powstałe w czasie transportu i montażu należy zamalować farbą zaprawową.

#### 5.7.6. Pokrycia z płyt z tworzyw sztucznych

Podkład pod pokrycie z płyt z tworzyw sztucznych powinien spełniać wymagania podane w pkt. 5.6.

Przy kryciu dachów płytami z tworzyw sztucznych obowiązują zasady podane w wymaganiach producenta i innych dokumentach odniesienia, na przykład aprobaty technicznych.

Przed rozpoczęciem układania płyt powinny być wykonane niezbędne obróbki blacharskie.

Z uwagi na to, że rozszerzalność termiczna płyt z tworzyw sztucznych jest znacznie większa niż odkształcalność materiałów stanowiących podkład, płyty należy mocować do podkładu w sposób umożliwiający swobodę wydłużania się ich w stosunku do podkładu. Średnice otworów na wkręty lub haki mocujące płyty powinny być od 2 mm do 4 mm większe od średnicy tych łączników. Pod główki wkrętów lub nakrętek haków należy stosować podkładki metalowe lub elastyczne z tworzyw sztucznych.

Styk pokrycia z murami prostopadłymi do okapu powinien być przykryty blachą zachodzącą na płyty na szerokość co najmniej jednej fali.

Zabrania się podpierania płyt falistych z tworzyw sztucznych punktowo lub na ostrych krawędziach łąt lub płatwi.

#### 5.8. Obróbki blacharskie

5.8.1. Obróbki blacharskie powinny być dostosowane do rodzaju pokrycia.

5.8.2. Obróbki blacharskie z blachy stalowej i stalowej ocynkowanej o grubości od 0,5 mm do 0,6 mm można wykonywać o każdej porze roku, lecz w temperaturze nie niższej od  $-15^{\circ}\text{C}$ . Robót nie można wykonywać na oblodzonych podłożach.

5.8.3. Przy wykonywaniu obróbek blacharskich należy pamiętać o konieczności zachowania dylatacji. Dylatacje konstrukcyjne powinny być zabezpieczone w sposób umożliwiający przeniesienie ruchów poziomych i pionowych dachu w taki sposób, aby następował szybki odpływ wody z obszaru dylatacji.

#### 5.9. Urządzenia do odprowadzania wód opadowych

5.9.1. W dachach (stropodachach) z odwodnieniem zewnętrznym w warstwach przekrycia powinny być osadzone uchwyty rynnowe (rynaki) o wyregulowanym spadku podłużnym.

5.9.2. W dachach (stropodachach) z odwodnieniem wewnętrznym w podłożu powinny być wyrobione koryta odwadniające o przekroju trójkątnym lub trapezowym. Nie należy stosować koryt o przekroju prostokątnym. Niedopuszczalne jest sytuowanie koryt wzdłuż ścian attykowych, ścian budynków wyższych w odległości mniejszej niż 0,5 m oraz nad dylatacjami konstrukcyjnymi.

5.9.3. Spadki koryt dachowych nie powinny być mniejsze niż 1,5%, a rozstaw rur spustowych nie powinien przekraczać 25,0 m.

5.9.4. Wpusty dachowe powinny być osadzane w korytach. W korytach o przekroju trójkątnym i trapezowym podłoże wokół wpustu w promieniu min. 25 cm od brzegu wpustu powinno być poziome – w celu osadzenia kołnierza wpustu.

5.9.5. Wpusty dachowe powinny być usytuowane w najniższych miejscach koryta. Niedopuszczalne jest sytuowanie wpustów dachowych w odległości mniejszej niż 0,5 m od elementów ponaddachowych.

5.9.6. Wloty wpustów dachowych powinny być zabezpieczone specjalnymi kołpakami ochronnymi nałożonymi na wpust przed możliwością zanieczyszczenia liśćmi lub innymi elementami mogącymi stać się przyczyną niedrożności rur spustowych.

5.9.7. Przekroje poprzeczne rynien dachowych, rur spustowych i wpustów dachowych powinny być dostosowane do wielkości odwadnianych powierzchni dachu (stropodachu).

5.9.8. Rynny i rury spustowe z blachy powinny odpowiadać wymaganiom podanym w PN-EN 612:1999, uchwyty zaś do rynien i rur spustowych wymaganiom PN-EN 1462:2001, PN-B-94701:1999 i PN-B-94702:1999

5.9.9. Rynny dachowe i elementy wyposażenia z PVC-U powinny odpowiadać wymaganiom w PN-EN 607:1999.

5.9.10. Rynny z blachy stalowej ocynkowanej powinny być:

- a) wykonane z pojedynczych członów odpowiadających długości arkusza blachy i składane w elementy wielocłonowe,
- b) łączone w złączach poziomych na zakład szerokości 40 mm; złącza powinny być lutowane na całej długości,
- c) mocowane do uchwytów, rozstawionych w odstępach nie większych niż 50 cm,
- d) rynny powinny mieć wlutowane wpusty do rur spustowych.

5.9.11. Rury spustowe z blachy stalowej ocynkowanej powinny być:

- a) wykonane z pojedynczych członów odpowiadających długości arkusza blachy i składane w elementy wielocłonowe,
- b) łączone w złączach pionowych na rąbek pojedynczy leżący, a w złączach poziomych na zakład szerokości 40 mm; złącza powinny być lutowane na całej długości,
- c) mocowane do ścian uchwytami, rozstawionymi w odstępach nie większych niż 3 m w sposób trwały przez wbicie trzpienia w spoiny muru lub osadzenie w zaprawie cementowej w wykutych gniazdach,
- d) rury spustowe odprowadzające wodę do kanalizacji powinny być wpuszczone do rury żeliwnej na głębokość kielicha.

## 6. KONTROLA JAKOŚCI ROBÓT

6.1. **Kontrola jakości robót polega na sprawdzeniu zgodności ich wykonania z wymaganiami niniejszej specyfikacji**

6.2. **Kontrola wykonania podkładów pod pokrycia z blachy powinna być przeprowadzona przez Inspektora nadzoru przed przystąpieniem do wykonania pokryć zgodnie z wymaganiami normy PN-80/B-10240 p. 4.3. 2.**

6.3. **Kontrola wykonania pokryć**

6.3.1. Kontrola wykonania pokryć polega na sprawdzeniu zgodności ich wykonania z powołanymi normami przedmiotowymi i wymaganiami specyfikacji. Kontrola ta przeprowadzana jest przez Inspektora nadzoru:

- a) w odniesieniu do prac zanikających (kontrola międzyoperacyjna) – podczas wykonania prac pokrywczych,
- b) w odniesieniu do właściwości całego pokrycia (kontrola końcowa) – po zakończeniu prac pokrywczych.

6.3.2. Pokrycia z blachy

- a) Kontrolą międzyoperacyjną i końcową dotyczącą pokryć z blachy przeprowadza się sprawdzając zgodność wykonanych robót z wymaganiami norm: PN-61/B-10245, PN-EN 501:1999, PN-EN 506:2002, PN-EN 502:2002, PN-EN 504:2002, PN-EN 505:2002, PN-EN 507:2002, PN-EN 508-1:2002, PN-EN 508-2:2002, PN-EN 508-3:2000 oraz z wymaganiami niniejszej specyfikacji technicznej.
- b) Uznaje się, że badania dały wynik pozytywny gdy wszystkie właściwości materiałów i pokrycia dachowego są zgodne z wymaganiami niniejszej specyfikacji technicznej lub aprobaty technicznej albo wymaganiami norm przedmiotowych.

## 7. OBMIAR ROBÓT

7.1. **Jednostką obmiarową robót jest:**

- dla robót – Krycie dachu blachą i Obróbki blacharskie – m<sup>2</sup> pokrytej powierzchni. Z powierzchni nie potrąca się urządzeń obcych, jak np. wywiewki itp. o ile powierzchnia ich nie przekracza 0,50 m<sup>2</sup>,
- dla robót – Rynny i rury spustowe – 1 m wykonanych rynien lub rur spustowych.

7.2. **Ilość robót określa się na podstawie dokumentacji projektowej z uwzględnieniem zmian podanych w dokumentacji powykonawczej zaakrobowanych przez Inspektora nadzoru i sprawdzonych w naturze**

## 8. ODBIÓR ROBÓT

8.1. **Podstawę do odbioru wykonania robót – pokrycie dachu blachą stanowi stwierdzenie zgodności ich wykonania z dokumentacją projektową i zatwierdzonymi zmianami podanymi w dokumentacji powykonawczej**

8.2. **Odbiór podkładu**

8.1.1. Badania podkładu należy przeprowadzić w trakcie odbioru częściowego, podczas suchej pogody, przed przystąpieniem do pokrycia połączeń dachowych.

8.2.2. Sprawdzenie równości powierzchni podkładu należy przeprowadzać za pomocą łąty kontrolnej o długości 3 m lub za pomocą szablonu z podziałką milimetrową. Prześwit między sprawdzaną powierzchnią a łątą nie powinien przekroczyć 5 mm, w kierunku prostopadłym do spadku i 10 mm w kierunku równoległym do spadku.

### 8.3. **Ogólne wymagania odbioru robót pokrywczych**

8.3.1. Roboty pokrywcze, jako roboty zanikające, wymagają odbiorów częściowych. Badania w czasie odbioru częściowego należy przeprowadzać dla tych robót, do których dostęp później jest niemożliwy lub utrudniony.

8.3.2. Odbiór częściowy powinien obejmować sprawdzenie:

- a) podkładu,
- b) jakości zastosowanych materiałów,
- c) dokładności wykonania pokrycia,
- d) dokładności wykonania obróbek blacharskich i ich połączenia z pokryciem.

8.3.3. Dokonanie odbioru częściowego powinno być potwierdzone wpisem do dziennika budowy.

8.3.4. Badania końcowe pokrycia należy przeprowadzić po zakończeniu robót, po deszczu.

8.3.5. Podstawę do odbioru robót pokrywczych stanowią następujące dokumenty:

- a) dokumentacja projektowa i dokumentacja powykonawcza,
- b) dziennik budowy z zapisem stwierdzającym odbiór częściowy podłoża oraz poszczególnych warstw lub fragmentów pokrycia,
- c) zapisy dotyczące wykonywania robót pokrywczych i rodzaju zastosowanych materiałów,
- d) protokoły odbioru materiałów i wyrobów, które powinny zawierać:
  - zestawienie wyników badań międzyoperacyjnych i końcowych,
  - stwierdzenie zgodności lub niezgodności wykonania robót pokrywczych z dokumentacją,
  - spis dokumentacji przekazywanej inwestorowi. W skład tej dokumentacji powinien wchodzić program utrzymania pokrycia.

8.3.6. Odbiór końcowy polega na dokładnym sprawdzeniu stanu wykonanego pokrycia i obróbek blacharskich i połączenia ich z urządzeniami odwadniającymi, a także wykonania na pokryciu ewentualnych zabezpieczeń eksploatacyjnych.

8.3.7. Roboty uznaje się za zgodne z dokumentacją projektową, SST i wymaganiami Inspektora nadzoru, jeżeli wszystkie pomiary i badania z zachowaniem tolerancji wg pkt. 6 ST dały pozytywne wyniki.

Jeżeli chociaż jeden wynik badania daje wynik negatywny, pokrycie papowe nie powinno być odebrane.

W takim przypadku należy przyjąć jedno z następujących rozwiązań:

- poprawić i przedstawić do ponownego odbioru,
- jeżeli odchylenia od wymagań nie zagrażają bezpieczeństwu użytkowania i trwałości pokrycia, obniżyć cenę pokrycia,
- w przypadku gdy nie są możliwe podane rozwiązania – rozebrać pokrycie (miejsc nie odpowiadających ST) i ponownie wykonać roboty pokrywcze.

### 8.4. **Odbiór pokrycia z blachy**

8.4.1. Sprawdzenie wyglądu zewnętrznego pokrycia (nie ma dziur, pęknięć, odchylenia rąbków lub zwojów od linii prostej, złącza są prostopadłe do okapu itp.).

8.4.2. Sprawdzenie umocowania i rozstawienia żabek i łapek.

8.4.3. Sprawdzenie łączenia i umocowania arkuszy.

8.4.4. Sprawdzenie wykonania i umocowania pasów usztywniających.

### 8.5. **Odbiór obróbek blacharskich, rynien i rur spustowych powinien obejmować:**

8.5.1. Sprawdzenie prawidłowości połączeń poziomych i pionowych.

8.5.2. Sprawdzenie mocowania elementów do deskowania, ścian, kominów, wietrzników, włazów itp.

8.5.3. Sprawdzenie prawidłowości spadków rynien.

8.5.4. Sprawdzenie szczelności połączeń rur spustowych z przewodami kanalizacyjnymi. Rury spustowe mogą być montowane po sprawdzeniu drożności przewodów kanalizacyjnych.

## 8.6. Zakończenie odbioru

8.6.1. Odbioru pokrycia blachą potwierdza się: protokołem, który powinien zawierać:

- ocenę wyników badań,
- wykaz wad i usterek ze wskazaniem możliwości ich usunięcia,
- stwierdzenie zgodności lub niezgodności wykonania z zamówieniem.

## 9. PODSTAWA PŁATNOŚCI

### 9.1. Pokrycie dachu blachą

Płaci się za ustaloną ilość m<sup>2</sup> krycia, która obejmuje:

- przygotowanie stanowiska roboczego,
- dostarczenie materiałów i sprzętu,
- obsługę sprzętu nieposiadającego etatowej obsługi,
- ustawienie i rozbiórkę rusztowań o wysokości do 4 m,
- oczyszczenie podkładu,
- pokrycie dachu blachą płaską łącznie z przygotowaniem łapek i żabek oraz obrobienie kominów, kalenic, koszy, narożników łącznie z pokitowaniem lub
- (pokrycie dachu blachą trapezową i dachówkową lub płytami z tworzyw sztucznych łącznie z przycięciem płyt i obróbkę na żądany wymiar, umocowanie za pomocą wkrętów samogwintujących płyt dachowych, gąsiorów i obróbkę blacharskich oraz uszczelnienie kalenicy i okapu),
- oczyszczenie miejsca pracy z resztek materiałów,
- likwidacja stanowiska roboczego.

### 9.2. Obróbki blacharskie

Płaci się za ustaloną ilość m<sup>2</sup> obróbki wg ceny jednostkowej, która obejmuje:

- przygotowanie,
- zamontowanie i umocowanie obróbek w podłożu, zalutowanie połączeń,
- uporządkowanie stanowiska pracy.

### 9.3. Rynny i rury spustowe

Płaci się za ustaloną ilość „m” rynien wg ceny jednostkowej, która obejmuje:

- przygotowanie,
- zmontowanie, umocowanie rynien i rur spustowych oraz zalutowanie połączeń,
- uporządkowanie stanowiska pracy.

## 10. PRZEPISY ZWIĄZANE

### 10.1. Normy

PN-B-02361:1999 Pochylenia połaci dachowych.

PN-89/B-27617 Papa asfaltowa na tekturze budowlanej.

PN-61/B-10245 Roboty blacharskie budowlane z blachy stalowej ocynkowanej i cynkowej. Wymagania i badania techniczne przy odbiorze.

PN-EN 501:1999 Wyroby do pokryć dachowych z metalu. Charakterystyka wyrobów z cynku do pokryć dachowych układanych na ciągłym podłożu.

PN-EN \*506:2002 Wyroby do pokryć dachowych z metalu. Charakterystyka wyrobów samonośnych z blachy miedzianej lub cynkowej.

PN-EN 504:2002 Wyroby do pokryć dachowych z metalu. Charakterystyka wyrobów z blachy miedzianej układanych na ciągłym podłożu.

- PN-EN 505:2002 Wyroby do pokryć dachowych z metalu. Charakterystyka wyrobów płytowych ze stali układanych na ciągłym podłożu.
- PN-EN 508-1:2002 Wyroby do pokryć dachowych z metalu. Charakterystyka wyrobów samonośnych z blachy stalowej, aluminiowej lub ze stali odpornej na korozję. Część 1: Stal.
- PN-EN 508-2:2002 Wyroby do pokryć dachowych z metalu. Charakterystyka wyrobów samonośnych z blachy stalowej, aluminiowej lub ze stali odpornej na korozję. Część 2: Aluminium.
- PN-EN 508-3:2002 Wyroby do pokryć dachowych z metalu. Charakterystyka wyrobów samonośnych z blachy stalowej, aluminiowej lub ze stali odpornej na korozję. Część 3: Stal odporna na korozję.
- PN-EN 502:2002 Wyroby do pokryć dachowych z metalu. Charakterystyka wyrobów samonośnych z blachy ze stali odpornej na korozję, układanych na ciągłym podłożu.
- PN-EN 507:2002 Wyroby do pokryć dachowych z metalu. Charakterystyka wyrobów samonośnych z blachy aluminiowej, układanych na ciągłym podłożu.
- PN-B-94701:1999 Dachy. Uchwyty stalowe ocynkowane do rur spustowych okrągłych.
- PN-EN 1462:2001 Uchwyty do rynien okapowych. Wymagania i badania.
- PN-EN 612:1999 Rynny dachowe i rury spustowe z blachy. Definicje, podział i wymagania.
- PN-B-94702:1999 Dachy. Uchwyty stalowe ocynkowane do rynien półokrągłych.
- PN-EN 607:1999 Rynny dachowe i elementy wyposażenia z PCV-U. Definicje, wymagania i badania.

## 10.2. Inne dokumenty i instrukcje

Warunki techniczne wykonania i odbioru robót budowlanych – część C: zabezpieczenie i izolacje, zeszyt 1: Pokrycia dachowe, wydane przez ITB – Warszawa 2004 r.

SPECYFIKACJE TECHNICZNE  
WYKONANIA I ODBIORU ROBÓT BUDOWLANYCH  
(STANDARDOWE)

**POKRYWANIE PODŁÓG I ŚCIAN**  
(Kod CPV 45430000-0)

**UKŁADANIE PŁYTEK  
NA PODŁOGACH I NA ŚCIANACH**  
(Kod CPV 45431000-7)



## SPIS TREŚCI

### WSKAZÓWKI METODYCZNE

1. CZĘŚĆ OGÓLNA
2. WYMAGANIA DOTYCZĄCE WŁAŚCIWOŚCI MATERIAŁÓW
3. WYMAGANIA DOTYCZĄCE SPRZĘTU, MASZYN I NARZĘDZI
4. WYMAGANIA DOTYCZĄCE TRANSPORTU
5. WYMAGANIA DOTYCZĄCE WYKONANIA ROBÓT
6. KONTROLA JAKOŚCI ROBÓT
7. WYMAGANIA DOTYCZĄCE PRZEDMIARU I OBMIARU ROBÓT
8. SPOSÓB ODBIORU ROBÓT
9. PODSTAWA ROZLICZENIA ROBÓT PODSTAWOWYCH, TYMCZASOWYCH I PRAC TOWARZYSZĄCYCH
10. DOKUMENTY ODNIESIENIA

Najważniejsze oznaczenia i skróty:

ST – Specyfikacja Techniczna

SST – Szczegółowa Specyfikacja Techniczna

ITB – Instytut Techniki Budowlanej

PZJ – Program Zabezpieczenia Jakości

## 1. CZĘŚĆ OGÓLNA

### 1.2. Przedmiot ST

Przedmiotem niniejszej standardowej specyfikacji technicznej (ST) są wymagania dotyczące wykonania i odbioru robót posadzkowych i okładzinowych z płytek przy użyciu kompozycji klejowych z mieszanek przygotowanych fabrycznie w budownictwie mieszkaniowym, użyteczności publicznej i budownictwie przemysłowym.

### 1.3. Zakres stosowania ST

Standardowa specyfikacja techniczna (ST) stanowi podstawę opracowania szczegółowej specyfikacji technicznej (SST) stosowanej jako dokument przetargowy i kontraktowy przy zleceniu i realizacji robót wymienionych w pkt. 1.1.

Projektant sporządzający dokumentację projektową i odpowiednie szczegółowe specyfikacje techniczne wykonania i odbioru robót budowlanych może wprowadzać do niniejszej standardowej specyfikacji zmiany, uzupełnienia lub uściślenia, odpowiednie dla przewidzianych projektem robót, uwzględniające wymagania Zamawiającego oraz konkretne warunki realizacji robót, niezbędne do uzyskania wymaganego standardu i jakości tych robót.

Odstępstwa od wymagań podanych w niniejszej specyfikacji mogą mieć miejsce tylko w przypadkach prostych robót o niewielkim znaczeniu, dla których istnieje pewność, że podstawowe wymagania będą spełnione przy zastosowaniu metod wykonania wynikających z doświadczenia oraz uznanych reguł i zasad sztuki budowlanej oraz przy uwzględnieniu przepisów bhp.

### 1.4. Przedmiot i zakres robót objętych ST

Roboty, których dotyczy specyfikacja, obejmują wszystkie czynności mające na celu wykonanie:

- pokrycie podłóg płytkami (posadzki), które stanowią wierzchni element warstw podłogowych,
- pokrycie ścian płytkami (okładziny), które stanowią warstwę ochronną i kształtującą formę architektoniczną okładanych elementów.

Specyfikacja obejmuje wykonanie posadzek i okładzin przy użyciu kompozycji klejowych z mieszanek przygotowanych fabrycznie.

Zakres opracowania obejmuje określenie wymagań odnośnie własności materiałów, wymagań i sposobów oceny podłoża, wykonanie posadzek i okładzin wewnętrznych i zewnętrznych z płytek, oraz ich odbiory.

Specyfikacja nie obejmuje wykładzin i okładzin chemoodpornych oraz wykonywanych według metod opatentowanych lub innych zaprojektowanych indywidualnie dla konkretnego obiektu.

### 1.5. Określenia podstawowe, definicje

Określenia podane w niniejszej Specyfikacji są zgodne z odpowiednimi normami oraz określeniami podanymi w ST „Wymagania ogólne” Kod CPV 45000000-7, pkt 1.4, a także podanymi poniżej:

**Podłoże** – element budynku, na powierzchni którego wykonane będą roboty posadzkowe i okładzinowe z płytek.

**Warstwa wyrównawcza** – warstwa wykonana w celu wyeliminowania nierówności lub różnic poziomów powierzchni podłoża.

**Warstwa wygładzająca** – cienka warstwa wykonana dla uzyskania gładkiej powierzchni podłoża.

**Warstwa gruntująca** – powłoka wzmacniająca i uszczelniająca podłoże oraz zwiększająca przyczepność powłoki ochronnej.

**Faseta** – wyoblenie wykonane na połączeniu powierzchni poziomych i pionowych.

### 1.6. Ogólne wymagania dotyczące robót posadzkowych i okładzinowych

Wykonawca robót jest odpowiedzialny za jakość ich wykonania oraz za zgodność z dokumentacją projektową, specyfikacjami technicznymi i poleceniami Inspektora nadzoru. Ogólne powszechnie stosowane wymagania dotyczące robót podano w ST „Wymagania ogólne” Kod CPV 45000000-7, pkt. 1.5.

## **1.7. Dokumentacja robót posadzkowych i okładzinowych**

Roboty posadzkowe i okładzinowe należy wykonać na podstawie dokumentacji, której wykaz oraz podstawy prawne sporządzenia podano w ST „Wymagania ogólne” Kod CPV 45000000-7, pkt. 1.6.

Dokumentacja wykonania robót posadzkowych i wykładzinowych powinna zawierać co najmniej następujące informacje i rozwiązania dotyczące:

- materiałów do wykonywania posadzek i okładziny z płytek,
- lokalizacji i warunków użytkowania,
- rodzaju i stanu podłoża pod posadzki i okładziny.

W projekcie powinny być zawarte:

- wymagania dla podłoża, ewentualnie sposób jego wykonania lub naprawy, z wyszczególnieniem materiałów do napraw,
- specyfikacje materiałów do wykonania posadzek i okładzin z powołaniem się na odpowiednie dokumenty odniesienia (normy, aprobaty techniczne),
- sposoby wykonania posadzek i okładzin z płytek z uwzględnieniem szerokości spoin i sposobu wykończenia,
- kolorystyka i wzornictwo układanych płytek,
- wymagania i warunki odbioru wykonanej posadzki i okładziny,
- zasady konserwacji posadzek i okładzin.

## **2. WYMAGANIA DOTYCZĄCE WŁAŚCIWOŚCI MATERIAŁÓW**

### **2.1. Ogólne wymagania dotyczące właściwości materiałów, ich pozyskiwania i składowania podano w ST „Wymagania ogólne” Kod CPV 45000000-7, pkt 2**

Wykonawca obowiązany jest posiadać na budowie pełną dokumentację dotyczącą składanych na budowie materiałów przeznaczonych do wykonania robót posadzkowych i okładzinowych.

### **2.2. Rodzaje materiałów**

Wszystkie materiały do wykonania robót posadzkowych i okładzinowych z płytek powinny odpowiadać wymaganiom zawartym w dokumentach odniesienia (normach, aprobatkach technicznych).

#### **2.2.1. Płyty i płytki**

Płytki powinny odpowiadać następującej normie:

- PN-EN 14411:2005 – Płytki i płyty ceramiczne – Definicja, klasyfikacja, charakterystyki i znakowanie.

Rodzaj płytek i ich parametry techniczne musi określać dokumentacja projektowa. Szczególnie dotyczy to płytek dla których muszą być określone takie parametry jak np. stopień ścieralności, mrozoodporność i twardość.

#### **2.2.2. Kompozycje klejące i zaprawy**

Kompozycje klejące do mocowania płytek muszą spełniać wymagania normy PN-EN 12004:2002 lub odpowiednich aprobat technicznych.

Zaprawy do spoinowania muszą spełniać wymagania odpowiednich aprobat technicznych lub norm.

#### **2.2.3. Materiały pomocnicze**

Materiały pomocnicze do wykonywania posadzek i okładzin z płytek to:

- listwy dylatacyjne i wykończeniowe,
- środki ochrony płytek i spoin,
- środki do usuwania zanieczyszczeń,
- środki do konserwacji posadzek i okładzin.

Wszystkie ww. materiały muszą mieć własności techniczne określone przez producenta lub odpowiednie

aprobaty techniczne.

### **2.2.3. Woda**

Do przygotowania kompozycji klejących zapraw klejowych i mas do spoinowania stosować należy wodę odpowiadającą wymaganiom normy PN-EN 1008:2004 „Woda zarobowa do betonu. Specyfikacja pobierania próbek, badania i ocena przydatności wody zarobowej, do betonu, w tym wody odzyskanej z procesów produkcji betonu”. Bez badań laboratoryjnych może być stosowana wodociągowa woda pitna.

### **2.3. Warunki przyjęcia na budowę materiałów i wyrobów do robót posadzkowych i okładzinowych z płytek**

Materiały i wyroby mogą być przyjęte na budowę, jeśli spełniają następujące warunki:

- są zgodne z ich wyszczególnieniem i charakterystyką podaną w dokumentacji projektowej i specyfikacji technicznej (szczegółowej),
- są właściwie opakowane, firmowo zamknięte (bez oznak naruszenia zamknięć) i oznakowane (pełna nazwa wyrobu, ewentualnie nazwa handlowa oraz symbol handlowy wyrobu),
- spełniają wymagane właściwości wskazane odpowiednimi dokumentami odniesienia,
- producent dostarczył dokumenty świadczące o dopuszczeniu do obrotu i powszechnego lub jednostkowego zastosowania wyrobów oraz karty techniczne (katalogowe) wyrobów lub firmowe wytyczne (zalecenia) stosowania wyrobów,
- spełniają wymagania wynikające z ich terminu przydatności do użycia (termin zakończenia robót pokrywowych powinien się kończyć przed zakończeniem podanych na opakowaniach terminów przydatności do stosowania odpowiednich wyrobów),

Niedopuszczalne jest stosowanie do robót posadzkowych i okładzinowych z płytek materiałów nieznanego pochodzenia.

Przyjęcie materiałów i wyrobów na budowę powinno być potwierdzone wpisem do dziennika budowy lub protokołem przyjęcia materiałów.

### **2.4. Warunki przechowywania materiałów i wyrobów do robót posadzkowych i okładzinowych**

Wszystkie materiały i wyroby powinny być przechowywane i magazynowane zgodnie z instrukcją producenta oraz wymaganiami odpowiednich dokumentów odniesienia tj. norm bądź aprobatach technicznych.

Pomieszczenie magazynowe do przechowywania wyrobów opakowanych powinno być kryte, suche oraz zabezpieczone przed zawilgoceniem, opadami atmosferycznymi, przemarznięciem i przed działaniem promieni słonecznych.

Wyroby konfekcjonowane powinny być przechowywane w oryginalnych, zamkniętych opakowaniach w temperaturze powyżej +5°C a poniżej +35°C. Wyroby pakowane w worki powinny być układane na paletach lub drewnianej wentylowanej podłodze, w ilości warstw nie większej niż 10.

Jeżeli nie ma możliwości poboru wody na miejscu wykonywania robót, to wodę należy przechowywać w szczelnych i czystych pojemnikach lub cysternach. Nie wolno przechowywać wody w opakowaniach po środkach chemicznych lub w takich, w których wcześniej przetrzymywano materiały mogące zmienić skład chemiczny wody.

## **3. WYMAGANIA DOTYCZĄCE SPRZĘTU, MASZYN I NARZĘDZI**

### **3.1. Ogólne wymagania dotyczące sprzętu podano w ST „Wymagania ogólne” Kod CPV 45000000-7, pkt 3**

### **3.2. Sprzęt i narzędzia do wykonywania robót posadzkowych i okładzinowych**

Do wykonywania robót posadzkowych i okładzinowych należy stosować:

- szczotki włosiane lub druciane do czyszczenia podłoża,
- szpachle i pace metalowe lub z tworzyw sztucznych,
- narzędzia lub urządzenia mechaniczne do cięcia płytek,
- pace ząbkowane stalowe lub z tworzyw sztucznych o wysokości ząbków 6-12 mm do rozprowadzania

- kompozycji klejących,
- łąty do sprawdzania równości powierzchni,
  - poziomnice,
  - mieszadła koszyczkowe napędzane wiertarką elektryczną oraz pojemniki do przygotowania kompozycji klejących,
  - pacy gumowe lub z tworzyw sztucznych do spoinowania,
  - gąbki do mycia i czyszczenia,
  - wkładki (krzyżyki) dystansowe.

#### **4. WYMAGANIA DOTYCZĄCE TRANSPORTU**

##### **4.1. Ogólne wymagania dotyczące transportu podano w ST „Wymagania ogólne” Kod CPV 45000000-7, pkt 4**

##### **4.2. Wymagania szczegółowe dotyczące transportu materiałów i wyrobów do robót posadzkowych i okładzinowych**

Załadunek i wyładunek wyrobów w opakowaniach, ułożonych na paletach należy prowadzić sprzętem mechanicznym.

Załadunek i wyładunek wyrobów w opakowaniach układanych luzem wykonuje się ręcznie. Ręczny załadunek zaleca się prowadzić przy maksymalnym wykorzystaniu sprzętu i narzędzi pomocniczych takich jak: chwytaki, wciągniki, wózki.

Środki transportu do przewozu materiałów i wyrobów workowanych muszą umożliwiać zabezpieczenie tych wyrobów przed zawilgoceniem, przemarzeniem, przegrzaniem i zniszczeniem mechanicznym. Materiały płynne pakowane w pojemniki, kontenery itp. należy chronić przed przemarzeniem, przegrzaniem i zniszczeniem mechanicznym.

Jeżeli nie istnieje możliwość poboru wody na miejscu wykonania robót, to wodę należy dowozić w szczelnych i czystych pojemnikach lub cysternach. Nie wolno przewozić wody w opakowaniach po środkach chemicznych lub w takich, w których wcześniej przetrzymywano inne płyny bądź substancje mogące zmienić skład chemiczny wody.

Transport materiałów wykorzystywanych w innych robotach budowlanych nie może odbywać się po wcześniej wykonanych posadzkach.

#### **5. WYMAGANIA DOTYCZĄCE WYKONANIA ROBÓT**

##### **5.1. Ogólne zasady wykonania robót podano w ST „Wymagania ogólne” Kod CPV 45000000-7, pkt 5**

##### **5.2. Warunki przystąpienia do robót**

**5.2.1.** Przed przystąpieniem do wykonywania posadzek i okładzin z płytek powinny być zakończone:

- wszystkie roboty stanu surowego łącznie z wykonaniem podłóży, warstw konstrukcyjnych i izolacji podłóg,
- roboty instalacji sanitarnych, centralnego ogrzewania, elektrycznych i innych np. technologicznych (szczególnie dotyczy to instalacji podpodłogowych),
- wszystkie bruzdy, kanały i przebicia naprawione i wykończone tynkiem lub masami naprawczymi.

**5.2.2.** Przystąpienie do tych robót powinno nastąpić po okresie osiadania i skurczu elementów konstrukcji budynku, tj. po upływie 4 miesięcy po zakończeniu budowy stanu surowego.

**5.2.3.** Roboty posadzkowe i okładzinowe należy wykonywać w temperaturach nie niższych niż +5 st.C i temperatura ta powinna utrzymywać się w ciągu całej doby.

**5.2.4.** Wykonane posadzki i okładziny należy w ciągu pierwszych dwóch dni po ułożeniu chronić przed nasłonecznieniem i przewiewem.

##### **5.3. Wykonanie posadzek z płytek**

### 5.3.1. Podłoża

Podłoża pod posadzki z płytek może stanowić beton lub zaprawa cementowa.

Podkłady betonowe powinny być wykonane z betonu co najmniej klasy B-20 i grubości minimum 50 mm.

Podkłady z zaprawy cementowej powinny mieć wytrzymałość na ściskanie minimum 12 MPa, a na zginanie minimum 3 MPa.

Minimalne grubości podkładów z zaprawy cementowej powinny wynosić:

- podkłady związane z podłożem – 25 mm,
- podkłady na izolacji przeciwwilgociowej – 35 mm,
- podkłady „pływające” ( na warstwie izolacji cieplnej lub akustycznej) – 40 mm.

Powierzchnia podkładu powinna być zatarta na ostro, bez raków, pęknięć i ubytków, czysta, pozbawiona resztek starych posadzek i odpyłona. Niedopuszczalne są zabrudzenia bitumami, farbami i środkami antyadhezyjnymi.

Dopuszczalne odchylenie powierzchni podkładu od płaszczyzny poziomej nie może przekraczać 5 mm na całej długości łąty kontrolnej o długości 2 m.

W podkładzie należy wykonać, zgodnie z projektem, spadki i szczeliny dylatacji konstrukcyjnej i przeciwskurczowej. Na zewnątrz budynku powierzchnia dylatowanych pól nie powinna przekraczać 10 m<sup>2</sup>, a maksymalna długość boku nie większa niż 3,5 m.

Wewnątrz budynku pola dylatacyjne powinny mieć wymiary nie większe niż 5x6 m. Dylatacje powinny być wykonane w miejscach dylatacji budynku, wokół fundamentów pod maszyny, słupów konstrukcyjnych oraz w styku różnych rodzajów posadzek. Szczegółowe informacje o układzie warstw podłogowych, wielkości i kierunkach spadków, miejsc wykonania dylatacji, osadzenia wpustów i innych elementów powinny być podane w dokumentacji projektowej.

Szczeliny dylatacyjne powinny być wypełnione materiałem wskazanym w projekcie.

Dla poprawienia jakości i zmniejszenia ryzyka powstania pęknięć skurczowych zaleca się zbrojenie podkładów betonowych stalowym zbrojeniem rozproszonym lub wzmocnienie podkładów cementowych włóknem polipropylenowym.

Dużym ułatwieniem przy wykonywaniu posadzek z płytek ma zastosowanie bezpośrednio pod wykładzinę warstwy z masy samopoziomującej. Warstwy („wylewki”) samopoziomujące wykonuje się z gotowych fabrycznie sporządzonych mieszanek ściśle według instrukcji producenta. Wykonanie tej warstwy podnosi koszt podłogi, powoduje jednak oszczędność kleju.

### 5.3.2. Układanie posadzek z płytek

Przed przystąpieniem do zasadniczych robót posadzkowych należy przygotować wszystkie niezbędne materiały, narzędzia i sprzęt, posegregować płytki według wymiarów, gatunku i odcieni oraz rozplanować sposób układania płytek.

Położenie płytek należy rozplanować uwzględniając ich wielkość i szerokość spoin. Na jednej płaszczyźnie płytki powinny być rozmieszczone symetrycznie a skrajne powinny mieć jednakową szerokość większą niż połowa płytki. Szczególnie starannego rozplanowania wymaga posadzka zawierająca określone w dokumentacji wzory lub składająca się z różnego rodzaju i wielkości płytek.

Wybór kompozycji klejących zależy od rodzaju płytek i podłoża oraz wymagań stawianych podłodze. Kompozycja (zaprawa) klejąca musi być przygotowana zgodnie z instrukcją producenta.

Układanie płytek rozpoczyna się od najbardziej eksponowanego narożnika w pomieszczeniu lub od wyznaczonej linii.

Kompozycję klejącą nakłada się na podłoże gładką krawędzią pacy a następnie „przeczesuje” się zębatą krawędzią ustawioną pod kątem około 50°. Kompozycja klejąca powinna być nałożona równomiernie i pokrywać całą powierzchnię podłoża. Wielkość zębów pacy zależy od wielkości płytek. Prawidłowo dobrane wielkość zębów i konsystencja kompozycji klejącej sprawiają, że kompozycja nie wypływa z pod płytek i pokrywa minimum 65% powierzchni płytki.

Zaleca się stosować następujące wielkości zębów pacy w zależności od wielkości płytek:

- 50 x 50 mm – 3 mm
- 100 x 100 mm – 4 mm

- 150 x 150 mm – 6 mm
- 200 x 200 mm – 6 mm
- 250 x 250 mm – 8 mm
- 300 x 300 mm – 10 mm
- 400 x 400 mm – 12 mm.

Powierzchnia z nałożoną warstwą kompozycji klejącej powinna wynosić około 1 m<sup>2</sup> lub pozwolić na wykonanie wykładziny w ciągu około 10-15 minut.

Grubość warstwy kompozycji klejącej zależy od rodzaju i równości podłoża oraz rodzaju i wielkości płytek i wynosi średnio około 6-8 mm.

Po nałożeniu kompozycji klejącej układa się płytki od wyznaczonej linii lub wybranego narożnika. Nakładając pierwszą płytkę należy ją lekko przesunąć po podłożu (około 1 cm), ustawić w żądanej pozycji i docisnąć dla uzyskania przyczepności kleju do płytki. Następne płytki należy dołożyć do sąsiednich, docisnąć i mikroruchami odsunąć na szerokość spoiny. Dzięki dużej przyczepności świeżej kompozycji klejowej po dociśnięciu płytki uzyskuje się efekt „przyssania”. Większe płytki zaleca się dobijać młotkiem gumowym.

W przypadku płytek układanych na zewnątrz warstwa kompozycji klejącej powinna pokrywać całą powierzchnię płytki. Można to osiągnąć nakładając dodatkowo cienką warstwę kleju na spodnią powierzchnię przyklejanych płytek.

Dla uzyskania jednakowej wielkości spoin stosuje się wkładki (krzyżyki) dystansowe.

Zaleca się następujące szerokości spoin przy płytkach o długości boku:

- do 100 mm – około 2 mm
- od 100 do 200 mm – około 3 mm
- od 200 do 600 mm – około 4 mm
- powyżej 600 mm – około 5-20 mm.

Przed całkowitym stwardnieniem kleju ze spoin pomiędzy płytkami należy usunąć jego nadmiar, można też usunąć wkładki dystansowe.

W trakcie układania płytek należy także mocować listwy dylatacyjne i wykończeniowe.

Po ułożeniu płytek na podłożu wykonuje się cokoły. Szczegóły cokołu powinna określać dokumentacja projektowa. Dla cokołów wykonywanych z płytek identycznych jak dla wykładziny podłogi stosuje się takie same kleje i zaprawy do spoinowania.

Do spoinowania płytek można przystąpić nie wcześniej niż po 24 godzinach od ułożenie płytek. Dokładny czas powinien być określony przez producenta w instrukcji stosowania zaprawy klejowej.

W przypadku gdy krawędzie płytek są nasiąkliwe przed spoinowaniem należy zwilżyć je mokrym pędzlem (wodą).

Spoinowanie wykonuje się rozprowadzając zaprawę do spoinowania (zaprawę fugową) po powierzchni posadzki pacą gumową. Zaprawę należy dokładnie wcisnąć w przestrzenie między płytkami ruchami prostopadłymi i ukośnymi do krawędzi płytek. Nadmiar zaprawy zbiera się z powierzchni płytek wilgotną gąbką. Świeżą zaprawę można dodatkowo wygładzić zaokrąglonym narzędziem i uzyskać wklęsły kształt spoiny. Płaskie spoiny uzyskuje się poprzez przetarcie zaprawy pacą z naklejoną gładką gąbką. Jeżeli w pomieszczeniach występuje wysoka temperatura i niska wilgotność powietrza należy zapobiec zbyt szybkiemu wysychaniu spoin poprzez lekkie zwilżanie ich wilgotną gąbką.

Przed przystąpieniem do spoinowania zaleca się sprawdzić czy pigment spoiny nie brudzi trwale powierzchni płytek. Szczególnie dotyczy to płytek nieszkliwionych i innych o powierzchni porowatej.

Dla podniesienia jakości posadzki i zwiększenia odporności na czynniki zewnętrzne po stwardnieniu spoiny mogą być powleczone specjalnymi preparatami impregnującymi. Impregnowane mogą być także płytki.

## 5.4. Wykonanie okładzin

### 5.4.1. Podłoża pod okładzinę

Podłożem pod okładziny ceramiczne mocowane na kompozycjach klejowych mogą być:

- ściany betonowe,

- otynkowane mury z elementów drobno wymiarowych,
- płyty gipsowo kartonowe.

Przed przystąpieniem do robót okładzinowych należy sprawdzić prawidłowość przygotowania podłoża.

Podłoża betonowe powinny być czyste, odpylone, pozbawione resztek środków antyadhezyjnych i starych powłok, bez raków, pęknięć i ubytków.

Połączenia i spoiny między elementami prefabrykowanymi powinny być płaskie i równe. W przypadku wystąpienia nierówności należy je zeszlifować, a ubytki i uskoki wyrównać zaprawą cementową lub specjalnymi masami naprawczymi.

W przypadku ścian z elementów drobno wymiarowych tynk powinien być dwuwarstwowy (obrzutka i narzut) zatarty na ostro, wykonany z zaprawy cementowej lub cementowo-wapiennej marki M4-M7. W przypadku okładzin wewnętrznych ściana z elementów drobnowymiarowych może być otynkowana tynkiem gipsowym zatartym na ostro marki M4-M7.

W przypadku podłoży nasiąkliwych zaleca się zagruntowanie preparatem gruntującym (zgodnie z instrukcją producenta).

W zakresie wykonania powierzchni i krawędzi podłoże powinno spełniać następujące wymagania:

- powierzchnia czysta, niepyląca, bez ubytków i tłustych plam, oczyszczona ze starych powłok malarskich,
- odchylenie powierzchni tynku od płaszczyzny oraz odchylenie krawędzi od linii prostej, mierzone łata kontrolną o długości 2 m, nie może przekraczać 3 mm przy liczbie odchyłek nie większej niż 3 na długości łaty,
- odchylenie powierzchni od kierunku pionowego nie może być większe niż 4 mm na wysokości kondygnacji,
- odchylenie powierzchni od kierunku poziomego nie może być większe niż 2 mm na 1 m.

Nie dopuszcza się wykonywania okładzin mocowanych na kompozycjach klejących ułożonych na podłożach pokrytych starymi powłokami malarskimi, tynkiem z zaprawy cementowej, cementowo-wapiennej, wapiennej i gipsowej marki niższej niż M4.

#### 5.4.2. Układanie płytek (okładzin)

Przed przystąpieniem do zasadniczych robót okładzinowych należy przygotować wszystkie niezbędne materiały, narzędzia i sprzęt, posegregować płytki według, wymiarów, gatunku i odcieni oraz rozplanować sposób układania płytek. Położenie płytek należy rozplanować uwzględniając ich wielkość i przyjętą szerokość spoin. Na jednej ścianie płytki powinny być rozmieszczone symetrycznie a skrajne powinny mieć jednakową szerokość, większą niż połowa płytki. Szczególnie starannego rozplanowania wymaga okładzina zawierająca określone w dokumentacji wzory lub składa się z różnego rodzaju i wielkości płytek.

Przed układaniem płytek na ścianie należy zamocować prostą, gładką łatę drewnianą lub aluminiową. Do usytuowania łaty należy użyć poziomnicy. Łatę mocuje się na wysokości cokołu lub drugiego rzędu płytek.

Następnie przygotowuje się (zgodnie z instrukcją producenta) kompozycję klejącą. Wybór kompozycji zależy od rodzaju płytek i podłoża oraz wymagań stawianych okładzinie.

Kompozycję klejącą nakłada się na podłoże gładką krawędzią pacy a następnie „przeczesuje” się powierzchnię zębatą krawędzią ustawioną pod kątem około 50°. Kompozycja klejąca powinna być rozłożona równomiernie i pokrywać całą powierzchnię podłoża. Wielość zębów pacy zależy od wielkości płytek. Prawidłowo dobrana wielkość zębów i konsystencja kompozycji sprawiają, że kompozycja nie wypływa z pod płytek i pokrywa minimum 65% powierzchni płytki.

Zalecane wielkości zębów pacy w zależności od wymiarów płytek podano w pkt. 5.3.2.

Powierzchnia z nałożoną warstwą kompozycji klejącej powinna wynosić około 1 m<sup>2</sup> lub pozwolić na wykonanie okładziny w ciągu około 10-15 minut.

Grubość warstwy kompozycji klejącej w zależności od rodzaju i równości podłoża oraz rodzaju i wielkości płytek wynosi około 4-6 mm.

Układanie płytek rozpoczyna się od dołu w dowolnym narożniku, jeżeli wynika z rozplanowania, że powinna znaleźć się tam cała płytka. Jeśli pierwsza płytka ma być docinana, układanie należy zacząć od przyklejenia drugiej całej płytki w odpowiednim dla niej miejscu.

Układanie płytek polega na ułożeniu płytki na ścianie, dociśnięciu i „mikroruchami” ustawieniu na właściwym miejscu przy zachowaniu wymaganej wielkości spoiny. Dzięki dużej przyczepności świeżej zaprawy klejowej po dociśnięciu płytki uzyskuje się efekt „przyssania”. Płytki o dużych wymiarach zaleca się



dobijać młotkiem gumowym.

Pierwszy rząd płytek, tzw. cokołowy, układa się zazwyczaj po ułożeniu wykładziny podłogowej. Płytki tego pasa zazwyczaj trzeba przycinać na odpowiednią wysokość.

Dla uzyskania jednakowej wielkości spoin stosuje się wkładki (krzyżyki) dystansowe.

Zalecane szerokości spoin w zależności od wymiarów płytek podano w pkt. 5.3.2.

Przed całkowitym stwardnieniem kleju ze spoin należy usunąć jego nadmiar, można też usunąć wkładki dystansowe.

W trakcie układania płytek należy także mocować listwy wykończeniowe oraz inne elementy jak np. drzwiczki rewizyjne szachtów instalacyjnych.

Drobne płytki (tzw. mozaikowe) są powierzchnią licową naklejane na papier przez co możliwe jest klejenie nie pojedynczej płytki lecz większej ilości. W trakcie klejenia płytki te dociska się do ściany deszczułką do uzyskania wymaganej powierzchni lica. W przypadku okładania powierzchni krzywych (np. słupów) należy używać odpowiednich szablonów dociskowych. Po związaniu kompozycji klejącej papier usuwa się po uprzednim namoczeniu wodą.

Do spoinowania można przystąpić nie wcześniej niż po 24 godzinach od ułożenia płytek. Dokładny czas powinien być określony przez producenta w instrukcji stosowania zaprawy klejowej.

W przypadku gdy krawędzie płytek są nasiąkliwe przed spoinowaniem należy zwilżyć je mokrym pędzlem (wodą).

Spoinowanie wykonuje się rozprowadzając zaprawę do spoinowania (zaprawę fugową) po powierzchni okładziny pacą gumową. Zaprawę należy dokładnie wcisnąć w przestrzenie między płytkami ruchami prostopadłymi i ukośnymi do krawędzi płytek. Nadmiar zaprawy zbiera się z powierzchni płytek wilgotną gąbką. Świeżą zaprawę można dodatkowo wygładzić zaokrąglonym narzędziem i uzyskać wklęsły kształt spoiny. Płaskie spoiny otrzymuje się poprzez przetarcie zaprawy pacą z naklejoną gładką gąbką.

Jeżeli w pomieszczeniach występuje wysoka temperatura i niska wilgotność powietrza należy zapobiec zbyt szybkiemu wysychaniu spoin poprzez lekkie zwilżenie ich wilgotną gąbką.

Przed przystąpieniem do spoinowania zaleca się sprawdzić czy pigment spoiny nie brudzi trwale powierzchni płytek. Szczególnie dotyczy to płytek nieszkliwionych i innych o powierzchni porowatej.

Dla podniesienia jakości okładziny i zwiększenia odporności na czynniki zewnętrzne po stwardnieniu spoiny mogą być powleczone specjalnymi preparatami impregnującymi.

Dobór preparatów powinien być uzależniony od rodzaju pomieszczeń w których znajdują się okładziny i stawianych im wymaganiom.

Impregnowane mogą być także płytki.

## **6. KONTROLA JAKOŚCI ROBÓT**

### **6.1. Ogólne zasady kontroli jakości robót podano w ST „Wymagania ogólne” Kod CPV 45000000-7, pkt 6**

### **6.2. Badania przed przystąpieniem do robót**

Przed przystąpieniem do robót związanych z wykonaniem posadzek i okładzin z płytek badaniom powinny podlegać materiały, które będą wykorzystane do wykonania tych robót.

Wszystkie materiały – płytki, kompozycje klejące, jak również materiały pomocnicze muszą spełniać wymagania odpowiednich norm lub aprobat technicznych oraz odpowiadać parametrom określonym w dokumentacji projektowej.

Każda partia materiałów dostarczona na budowę musi posiadać certyfikat lub deklarację zgodności stwierdzającą zgodność własności technicznych z określonymi w normach i aprobatkach.

Badanie podkładu powinno być wykonane bezpośrednio przed przystąpieniem do wykonywania robót posadzkowych i okładzinowych. Zakres czynności kontrolnych powinien obejmować:

- sprawdzenie wizualne wyglądu powierzchni podkładu pod względem wymaganej szorstkości, występowania ubytków i porowatości, czystości i zawilgocenia,
- sprawdzenie równości podkładu, które przeprowadza się przykładając w dowolnych miejscach i kierunkach 2-metrową łatę,

- sprawdzenie spadków podkładu pod posadzki za pomocą 2-metrowej łąty i poziomnicy; pomiary równości i spadków należy wykonać z dokładnością do 1 mm,
- sprawdzenie prawidłowości wykonania w podkładzie szczelin dylatacyjnych i przeciwskurczowych dokonując pomiarów szerokości i prostoliniowości,
- sprawdzenie wytrzymałości podkładu metodami nieniszczącymi.

Wyniki badań powinny być porównane z wymaganiami podanymi w pkt. 5.3.1. i 5.4.1., wpisywane do dziennika budowy i akceptowane przez inspektora nadzoru.

### **6.3. Badania w czasie robót**

Badania w czasie robót polegają na sprawdzeniu zgodności wykonywania posadzek i okładzin z dokumentacją projektową i ST w zakresie kolejnych faz procesu roboczego. Prawidłowość ich wykonania ma wpływ na prawidłowość dalszych prac. Badania te szczególnie powinny dotyczyć sprawdzenie technologii wykonywanych robót, rodzaju i grubości kompozycji klejącej oraz innych robót „zanikających”.

### **6.4. Badania w czasie odbioru robót**

Badania w czasie odbioru robót przeprowadza się celem oceny spełnienia wszystkich wymagań dotyczących wykonanych posadzek i okładzin a w szczególności:

- zgodności z dokumentacją projektową i wprowadzonymi zmianami, które naniesiono w dokumentacji powykonawczej,
- jakości zastosowanych materiałów i wyrobów,
- prawidłowości przygotowania podłoży,
- jakości (wyglądu) powierzchni posadzek i okładzin,
- prawidłowości wykonania krawędzi, naroży, styków z innymi materiałami oraz dylatacji.

Przy badaniach w czasie odbioru robót pomocne mogą być wyniki badań dokonanych przed przystąpieniem robót i w trakcie ich wykonywania.

Zakres czynności kontrolnych dotyczący podłóg i okładzin ścian z płytek powinien obejmować:

- sprawdzenie prawidłowości ułożenia płytek; ułożenie płytek oraz ich barwę i odcień należy sprawdzać wizualnie i porównać z wymaganiami projektu technicznego oraz wzorcem płytek,
- sprawdzenie odchylenia powierzchni od płaszczyzny za pomocą łąty kontrolnej długości 2 m przykładanej w różnych kierunkach, w dowolnym miejscu; prześwit pomiędzy łątą a badaną powierzchnią należy mierzyć z dokładnością do 1 mm,
- sprawdzenie prostoliniowości spoin za pomocą cienkiego drutu naciągniętego wzdłuż spoin na całej ich długości (dla spoin podłogowych i poziomych okładzin ścian) oraz pionu (dla spoin pionowych okładzin ścian) i dokonanie pomiaru odchyleń z dokładnością do 1 mm,
- sprawdzenie związania płytek z podkładem przez lekkie ich opukiwanie drewnianym młotkiem (lub innym podobnym narzędziem); charakterystyczny głuchy dźwięk jest dowodem nie związania płytek z podkładem,
- sprawdzenie szerokości spoin i ich wypełnienia za pomocą oględzin zewnętrznych i pomiaru; na dowolnie wybranej powierzchni wielkości 1 m<sup>2</sup> należy zmierzyć szerokość spoin suwmiarką z dokładnością do 0,5 mm,
- grubość warstwy kompozycji klejącej pod płytkami (pomiar dokonany w trakcie realizacji robót lub grubość określona na podstawie zużycia kompozycji klejącej).

Wyniki kontroli powinny być porównane z wymaganiami podanymi w pkt. 6.5.2. niniejszego opracowania i opisane w dzienniku budowy lub protokole podpisanym przez przedstawicieli inwestora (zamawiającego) i wykonawcy.

### **6.5. Wymagania i tolerancje wymiarowe dotyczące posadzek i okładzin z płytek**

**6.5.1.** Prawidłowo wykonana posadzka powinna spełniać następujące wymagania:

- cała powierzchnia powinna mieć jednakową barwę zgodną z wzorcem (nie dotyczy posadzek dla których różnorodność barw jest zamierzona),

- cała powierzchnia pod płytkami powinna być wypełniona klejem (warunek właściwej przyczepności) tj. przy lekkim opukiwaniu płytki nie powinny wydawać głuchego odgłosu,
- grubość warstwy klejącej powinna być zgodna z dokumentacją lub instrukcją producenta,
- dopuszczalne odchylenie powierzchni posadzki od płaszczyzny poziomej (mierzone łatą długości 2 m) nie powinno być większe niż 3 mm na długości łaty i nie większe niż 5 mm na całej długości lub szerokości posadzki,
- spoiny na całej długości i szerokości muszą być wypełnione zaprawą do spoinowania,
- dopuszczalne odchylenie spoin od linii prostej nie powinno wynosić więcej niż 2 mm na długości 1 m i 3 mm na całej długości lub szerokości posadzki dla płytek gatunku pierwszego i odpowiednio 3 mm i 5 mm dla płytek gatunku drugiego i trzeciego,
- szczeliny dylatacyjne powinny być wypełnione całkowicie materiałem wskazanym w projekcie,
- listwy dylatacyjne powinny być osadzone zgodnie z dokumentacją i instrukcją producenta.

#### **6.5.2. Prawidłowo wykonana okładzina powinna spełniać następujące wymagania:**

- cała powierzchnia okładziny powinna mieć jednakową barwę zgodną z wzorcem (nie dotyczy okładzin dla których różnorodność barw jest zamierzona),
- cała powierzchnia pod płytkami powinna być wypełniona klejem (warunek właściwej przyczepności) tj. przy lekkim opukiwaniu płytki nie powinny wydawać głuchego odgłosu,
- grubość warstwy klejącej powinna być zgodna z dokumentacją lub instrukcją producenta,
- dopuszczalne odchylenie krawędzi od kierunku poziomego i pionowego nie powinno przekraczać 2 mm na długości 2 m,
- odchylenie powierzchni od płaszczyzny pionowej nie powinno przekraczać 2 mm na długości 2 m,
- spoiny na całej długości i szerokości powinny być wypełnione masą do spoinowania
- dopuszczalne odchylenie spoin od linii prostej nie powinno wynosić więcej niż 2 mm na długości 1 m i 3 mm na długości całej okładziny,
- elementy wykończeniowe okładzin powinny być osadzone zgodnie z dokumentacją i instrukcją producenta.

## **7. WYMAGANIA DOTYCZĄCE PRZEDMIARU I OBMIARU ROBÓT**

### **7.1. Ogólne zasady obmiaru robót podano w ST „Wymagania ogólne” Kod CPV 45000000-7, pkt 7**

### **7.2. Szczegółowe zasady obmiarowania**

Powierzchnie posadzek i okładzin z płytek oblicza się w m<sup>2</sup> na podstawie dokumentacji projektowej przyjmując wymiary w świetle ścian w stanie surowym. Z obliczonej powierzchni odlicza się powierzchnię słupów, pilastrów, fundamentów i innych elementów większe od 0,25 m<sup>2</sup>.

W przypadku rozbieżności pomiędzy dokumentacją a stanem faktycznym powierzchnie oblicza się według stanu faktycznego.

## **8. SPOSÓB ODBIORU ROBÓT**

### **8.1. Ogólne zasady odbioru robót podano w ST „Wymagania ogólne” Kod CPV 45000000-7, pkt 8**

### **8.2. Odbiór robót zanikających i ulegających zakryciu**

Przy robotach związanych z wykonywaniem posadzek i okładzin elementem ulegającym zakryciu są podłoża. Odbiór podłóż musi być dokonany przed rozpoczęciem robót posadzkowych i okładzinowych.

W trakcie odbioru należy przeprowadzić badania wymienione w pkt. 6.2. niniejszego opracowania. Wyniki badań należy porównać z wymaganiami dotyczącymi podłóży i określonymi odpowiednio w pkt. 5.3. dla posadzek i w pkt. 5.4. dla okładzin.

Jeżeli wszystkie pomiary i badania dały wynik pozytywny można uznać podłoża za wykonane prawidłowo tj. zgodnie z dokumentacją i ST i zezwolić do przystąpienia do robót posadzkowych i okładzinowych.

Jeżeli chociaż jeden wynik badania daje wynik negatywny podłoże nie powinno być odebrane.

Wykonawca zobowiązany jest do dokonania naprawy podłoża poprzez np. szlifowanie lub szpachlowanie i ponowne zgłoszenie do odbioru. W sytuacji gdy naprawa jest niemożliwa (szczególnie w przypadku zaniżonej wytrzymałości) podłoże musi być skute i wykonane ponownie.

Wszystkie ustalenia związane z dokonaniem odbiorem robót ulegających zakryciu (podłoży) oraz materiałów należy zapisać w dzienniku budowy lub protokóle podpisanym przez przedstawicieli inwestora (inspektor nadzoru) i wykonawcy (kierownik budowy).

### 8.3. Odbiór częściowy

Odbiór częściowy polega na ocenie ilości i jakości wykonanej części robót. Odbioru częściowego robót dokonuje się dla zakresu określonego w dokumentach umownych według zasad jak przy odbiorze ostatecznym robót.

Celem odbioru częściowego jest wczesne wykrycie ewentualnych usterek w realizowanych robotach i ich usunięcie przed odbiorem końcowym.

Odbiór częściowy robót jest dokonywany przez inspektora nadzoru w obecności kierownika budowy.

Protokół odbioru częściowego jest podstawą do dokonania częściowego rozliczenia robót jeżeli umowa taką formę przewiduje.

### 8.4. Odbiór ostateczny (końcowy)

Odbiór ostateczny stanowi ostateczną ocenę rzeczywistego wykonanie robót w odniesieniu do zakresu (ilości), jakości i zgodności z dokumentacją projektową.

Odbiór ostateczny dokonuje komisja powołana przez zamawiającego na podstawie przedłożonych dokumentów, wyników badań i pomiarów oraz dokonanej ocenie wizualnej.

Zasady i terminy powoływania komisji oraz czas jej działalności powinna określać umowa.

Wykonawca robót obowiązany jest przedłożyć komisji następujące dokumenty:

- projekt budowlany,
- projekty wykonawcze,
- dokumentację powykonawczą,
- szczegółowe specyfikacje techniczne,
- dziennik budowy z zapisami dotyczącymi toku prowadzonych robót,
- aprobaty techniczne, certyfikaty i deklaracje zgodności dla zastosowanych materiałów i wyrobów,
- protokoły odbioru podłoża,
- protokoły odbiorów częściowych,
- instrukcje producentów dotyczące zastosowanych materiałów,
- wyniki badań laboratoryjnych i ekspertyz.

W toku odbioru komisja obowiązana jest zapoznać się przedłożonymi dokumentami, przeprowadzić badania zgodnie z wytycznymi podanymi w pkt. 6.4. niniejszej ST porównać je z wymaganiami i wielkościami tolerancji podanymi w pkt. 6.5. oraz dokonać oceny wizualnej.

Roboty posadzkowe i okładzinowe powinny być odebrane, jeżeli wszystkie wyniki badań i pomiarów są pozytywne i dostarczone przez wykonawcę dokument są kompletne i prawidłowe pod względem merytorycznym.

Jeżeli chociażby jeden wynik badań był negatywny posadzka lub okładzina nie powinna być przyjęta. W takim przypadku należy przyjąć jedno z następujących rozwiązań:

- jeżeli to możliwe, należy poprawić posadzkę lub okładzinę i przedstawić ją ponownie do odbioru,
- jeżeli odchylenia od wymagań nie zagrażają bezpieczeństwu użytkownika i trwałości posadzki lub okładziny, zamawiający może wyrazić zgodę na dokonanie odbioru końcowego z jednoczesnym obniżeniem wartości wynagrodzenia w stosunku do ustaleń umownych,
- w przypadku, gdy nie są możliwe podane wyżej rozwiązania wykonawca zobowiązany jest do usunięcia wadliwie wykonanych posadzek lub okładzin, wykonać je ponownie i powtórnie zgłosić do odbioru.

W przypadku nie kompletności dokumentów odbiór może być dokonany po ich uzupełnieniu.

Z czynności odbioru sporządza się protokół podpisany przez przedstawicieli zamawiającego i wykonawcy.

Protokół powinien zawierać:

- ustalenia podjęte w trakcie prac komisji,
- ocenę wyników badań,
- wykaz wad i usterek ze wskaźnikiem możliwości ich usunięcia,
- stwierdzenie zgodności lub niezgodności wykonania posadzek i okładzin z płytek z zamówieniem.

Protokół odbioru końcowego jest podstawą do dokonania rozliczenia końcowego pomiędzy zamawiającym a wykonawcą.

### **8.5. Odbiór po upływie okresu rękojmi i gwarancji**

Odbiór pogwarancyjny przeprowadza się po upływie okresu gwarancji, którego długość jest określona w umowie. Celem odbioru pogwarancyjnego jest ocena stanu posadzek i okładzin po użytkowaniu w okresie gwarancji oraz ocena wykonywanych w tym okresie ewentualnych robót poprawkowych związanych z usuwaniem zgłoszonych wad.

Odbiór pogwarancyjny jest dokonywany na podstawie oceny wizualnej posadzek i okładzin z uwzględnieniem zasad opisanych w pkt. 8.4. „Odbiór ostateczny robót”.

Pozytywny wynik odbioru pogwarancyjnego jest podstawą do zwrotu kaucji gwarancyjnej, negatywny do dokonania potrąceń wynikających z obniżonej jakości robót.

Przed upływem okresu gwarancyjnego zamawiający powinien zgłosić wykonawcy wszystkie zauważone wady w wykonanych posadzkach i okładzinach z płytek.

## **9. PODSTAWA ROZLICZENIA ROBÓT PODSTAWOWYCH, TYMCZASOWYCH I PRAC TOWARZYSZĄCYCH**

### **9.1. Ogólne ustalenia dotyczące podstawy rozliczenia robót podano w ST „Wymagania ogólne” Kod CPV 45000000-7, pkt 9**

### **9.2. Zasady rozliczenia i płatności**

Rozliczenie robót posadzkowych i okładzinowych może być dokonane jednorazowo po wykonaniu pełnego zakresu robót i ich końcowym odbiorze lub etapami określonymi w umowie, po dokonaniu odbiorów częściowych robót.

Ostateczne rozliczenie umowy pomiędzy zamawiającym a wykonawcą następuje po dokonaniu odbioru pogwarancyjnego.

Podstawę rozliczenia oraz płatności wykonanego i odebranego zakresu robót posadzkowych i okładzinowych stanowi wartość tych robót obliczona na podstawie:

- określonych w dokumentach umownych (ofercie) cen jednostkowych i ilości robót zaakceptowanych przez zamawiającego lub
- ustalonej w umowie kwoty ryczałtowej za określony zakres robót.

### **Ceny jednostkowe wykonania robót posadzkowych i okładzinowych lub kwoty ryczałtowe uwzględniają:**

- przygotowanie stanowiska roboczego,
- dostarczenie do stanowiska roboczego materiałów, narzędzi i sprzętu,
- obsługę sprzętu,
- ustawienie i przestawienie drabin oraz lekkich rusztowań przestawnych umożliwiających wykonanie robót na wysokości do 4 m,
- ocenę i przygotowanie podłoża wraz z ewentualnym jego zagruntowaniem bądź zastosowaniem odpowiednich środków zwiększających przyczepność, zgodnie z wymaganiami dokumentacji projektowej i szczegółowej specyfikacji technicznej,
- zabezpieczenie stolarki okiennej i drzwiowej oraz innych elementów przed zanieczyszczeniem i uszkodzeniem w trakcie wykonywania posadzek i okładzin,
- osiatkowanie bruzd i miejsc narażonych na pęknięcia,

- osadzenie krutek wentylacyjnych i innych drobnych elementów,
- usunięcie wad i usterek oraz naprawienie uszkodzeń powstałych w czasie robót posadzkowych i okładzinowych,
- usunięcie zabezpieczeń stolarki i innych elementów oraz ewentualnych zanieczyszczeń na elementach nie okładanych płytkami,
- uporządkowanie miejsca wykonywania robót,
- usunięcie pozostałości, resztek i odpadów materiałów w sposób podany w szczegółowej specyfikacji technicznej,
- likwidację stanowiska roboczego,
- wykonanie badań i pomiarów kontrolnych standardowych,
- koszty pośrednie, zysk kalkulacyjny i ryzyko.

W kwotach ryczałtowych ujęte są również koszty montażu, demontażu i pracy rusztowań niezbędnych do wykonania robót pokrywających na wysokości ponad 4 m od poziomu ich ustawienia.

Rozliczenie robót okładzinowych według uzgodnionych cen jednostkowych może być wariantowe:

Ceny jednostkowe robót **obejmują również** koszty montażu, demontażu i pracy rusztowań oraz koszty pomostów i barier zabezpieczających.

## 10. DOKUMENTY ODNIESIENIA

### 10.1. Normy

1. PN-EN 14411:2005

Płytki i płyty ceramiczne – Definicje, klasyfikacja, charakterystyki i znakowanie.

2. PN-70/B-10100

Roboty tynkowe. Tynki zwykłe. Wymagania i badania przy odbiorze.

3. PN-EN ISO 10545-1:1999

Płytki i płyty ceramiczne – Pobieranie próbek i warunki odbioru.

4. PN-EN ISO 10545-2:1999

Płytki i płyty ceramiczne – Oznaczanie wymiarów i sprawdzanie jakości powierzchni.

5. PN-EN ISO 10545-3:1999

Płytki i płyty ceramiczne – Oznaczanie nasiąkliwości wodnej, porowatości otwartej, gęstości względnej pozornej oraz gęstości całkowitej.

6. PN-EN ISO 10545-4:1999

Płytki i płyty ceramiczne – Oznaczanie wytrzymałości na zginanie i siły łamiącej.

7. PN-EN ISO 10545-5:1999

Płytki i płyty ceramiczne – Oznaczanie odporności na uderzenia metodą pomiaru współczynnika odbicia.

8. PN-EN ISO 10545-6:1999

Płytki i płyty ceramiczne – Oznaczanie odporności na wgłębne ścieranie płytek nieszkliwionych.

9. PN-EN ISO 10545-7:2000

Płytki i płyty ceramiczne – Oznaczanie odporności na ścieranie powierzchni płytek szkliwionych.

10. PN-EN ISO 10545-8:1998

Płytki i płyty ceramiczne – Oznaczanie cieplnej rozszerzalności liniowej.

11. PN-EN ISO 10545-9:1998

Płytki i płyty ceramiczne – Oznaczanie odporności na szok termiczny.

12. PN-EN ISO 10545-10:1999

Płytki i płyty ceramiczne – Oznaczanie rozszerzalności wodnej.

13. PN-EN ISO 10545-10:1999/ Ap1:2003

jw.

14. PN-EN ISO 10545-11:1998  
Płytki i płyty ceramiczne – Oznaczenie odporności na pęknięcia włoskowate płytek szklwionych.
15. PN-EN ISO 10545-12:1999  
Płytki i płyty ceramiczne – Oznaczenie mrozoodporności.
16. PN-EN ISO 10545-13:1999  
Płytki i płyty ceramiczne – Oznaczenie odporności chemicznej.
17. PN-EN ISO 10545-13:1999/Ap1:2003  
jw.
18. PN-EN ISO 10545-14:1999  
Płytki i płyty ceramiczne – Oznaczenie odporności na plamienie.
19. PN-EN ISO 10545-15:1999  
Płytki i płyty ceramiczne – Oznaczenie uwalniania ołowiu i kadmu z płytek szklwionych.
20. PN-EN ISO 10545-16:2001  
Płytki i płyty ceramiczne – Oznaczenie małych różnic barwy.
21. PN-EN 101:1994  
Płytki i płyty ceramiczne – Oznaczenie twardości powierzchni wg skali Mohsa.
22. PN-EN 12004:2002  
Kleje do płytek – Definicje i wymagania techniczne.
23. PN-EN 12004:2002/A1:2003  
jw.
24. PN-EN 12002:2005  
Kleje do płytek – Oznaczenie odkształcenia poprzecznego cementowych klejów i zapraw do spoinowania.
25. PN-EN 12808-1:2000  
Kleje i zaprawy do spoinowania płytek – Oznaczenie odporności chemicznej zapraw na bazie żywic reaktywnych.
26. PN-EN 1015-2:2000  
Metody badań zapraw do murów – Pobieranie i przygotowanie próbek zapraw do badań.
27. PN-EN 1015-2:2000/A1:2007(u)  
jw.
28. PN-EN 1015-3:2000  
Metody badań zapraw do murów – Określenie konsystencji świeżej zaprawy (za pomocą stolika rozplywu).
29. PN-EN 1015-3:2000/A1:2005  
jw.
30. PN-EN 1015-4:2000  
Metody badań zapraw do murów – Określenie konsystencji świeżej zaprawy (za pomocą penetrometru).
31. PN-EN 1015-12:2002  
Metody badań zapraw do murów – Część 12: Określenie przyczepności do podłoża stwardniałych zapraw na obrzutkę i do tynkowania.
32. PN-EN 1015-19:2000  
Metody badań zapraw do murów – Określenie współczynnika przenoszenia pary wodnej w stwardniałych zaprawach na obrzutkę i do tynkowania.
33. PN-EN 1015-19:2000/A1:2005  
jw.
34. PN-EN 197-1:2002  
Cement – Część 1: Skład, wymagania i kryteria zgodności dotyczące cementów powszechnego użytku.
35. PN-EN 197-1:2002/A1:2005  
jw.

36. PN-EN 197-2:2002  
Cement – Część 2: Ocena zgodności.
37. PN-EN 459-1:2003  
Wapno budowlane – Część 1: Definicje, wymagania i kryteria zgodności.
38. PN-EN 459-2:2003  
Wapno budowlane – Część 2: Metody badań.
39. PN-EN 459-3:2003  
Wapno budowlane – Część 3: Ocena zgodności.
40. PN-EN 1008-1:2004  
Woda zarobowa do betonu. Specyfikacja pobierania próbek, badanie i ocena przydatności wody zarobowej do betonu, w tym wody odzyskanej z procesów produkcji betonu.
41. PN-EN 934-6:2002  
Domieszki do betonu, zaprawy i zaczynu – Część 6: Pobieranie próbek, kontrola zgodności i ocena zgodności.
42. PN-EN 934-6:2002/A1:2006  
jw.
43. PN-B-30041:1997  
Spoiwa gipsowe – Gips budowlany.
44. PN-B-30042:1997  
Spoiwa gipsowe – Gips szpachlowy, gips tynkarski i klej gipsowy.
45. PN-B-30042:1997/Az1:2006  
jw.
46. PN-92/B-01302  
Gips, anhydryt i wyroby gipsowe – Terminologia.
47. PN-EN 13139:2003  
Kruszywa do zaprawy.
48. PN-EN 13139:2003/AC:2004  
jw.
49. PN-EN 13813:2003  
Podkłady podłogowe oraz materiały do ich wykonania – Materiały – Właściwości i wymagania.

## 10.2. Ustawy

- Ustawa z dnia 16 kwietnia 2004 r. o wyrobach budowlanych (Dz. U. z 2004 r. Nr 92, poz. 881).
- Ustawa z dnia 30 sierpnia 2002 r. o systemie zgodności (tekst jednolity Dz. U. z 2004 r. Nr 204, poz. 2087).
- Ustawa z dnia 7 lipca 1994 r. Prawo budowlane (tekst jednolity Dz. U. z 2006 r. Nr 156, poz. 1118 z późn. zmianami).

## 10.3. Rozporządzenia

- Rozporządzenie Ministra Infrastruktury z dnia 03.07.2003 r. w sprawie szczegółowego zakresu i formy projektu budowlanego (Dz. U. z 2003 r. Nr 120, poz. 1133).
- Rozporządzenie Ministra Infrastruktury z dnia 02.09.2004 r. w sprawie szczegółowego zakresu i formy dokumentacji projektowej, specyfikacji technicznych wykonania i odbioru robót budowlanych oraz programu funkcjonalno-użytkowego (Dz. U. z 2004 r. Nr 202, poz. 2072, zmiana Dz. U. z 2005 r. Nr 75, poz. 664).
- Rozporządzenie Ministra Infrastruktury z dnia 26.06.2002 r. w sprawie dziennika budowy, montażu i rozbiórki, tablicy informacyjnej oraz ogłoszenia zawierającego dane dotyczące bezpieczeństwa pracy i ochrony zdrowia (Dz. U. z 2002 r. Nr 108, poz. 953 z późniejszymi zmianami).



- Rozporządzenie Ministra Infrastruktury z dnia 11 sierpnia 2004 r. w sprawie sposobów deklarowania zgodności wyrobów budowlanych oraz sposobu znakowania ich znakiem budowlanym (Dz. U. z 2004 r. Nr 198, poz. 2041).
- Rozporządzenie Ministra Infrastruktury z dnia 23 czerwca 2003 r. w sprawie informacji dotyczącej bezpieczeństwa i ochrony zdrowia oraz planu bezpieczeństwa i ochrony zdrowia (Dz. U. z 2003 r. Nr 120, poz. 1126).
- Rozporządzenie Ministra Infrastruktury z dnia 12 kwietnia 2002 r. w sprawie warunków technicznych, jakim powinny odpowiadać budynki i ich usytuowanie (Dz. U. z 2002 r. Nr 75, poz. 690 z późn. zmianami).

#### **10.4. Inne dokumenty i instrukcje**

- Specyfikacja techniczna wykonania i odbioru robót budowlanych – Wymagania ogólne Kod CPV 45000000-7, wydanie II OWEOB Promocja – 2005 rok.
- Warunki techniczne wykonania i odbioru robót budowlanych, tom 1 część 4, wydanie Arkady – 1990 rok.
- Warunki techniczne wykowania i odbioru robót budowlanych, część B zeszyt 5 Okładziny i wykładziny z płytek ceramicznych, wydanie ITB – 2004 rok.
- Instrukcja układania płytek ceramicznych, wydanie Atlas – 2001 rok.
- Atlas Budowlany, miesięcznik wydanie specjalne 1998 rok

SPECYFIKACJE TECHNICZNE  
WYKONANIA I ODBIORU ROBÓT BUDOWLANYCH  
(STANDARDOWE)

**ROBOTY MALARSKIE  
(Kod CPV 45442100-8)**

**SPIS TREŚCI**

WSKAZÓWKI METODYCZNE

1. CZĘŚĆ OGÓLNA
2. WYMAGANIA DOTYCZĄCE WŁAŚCIWOŚCI MATERIAŁÓW
3. WYMAGANIA DOTYCZĄCE WŁAŚCIWOŚCI SPRZĘTU, MASZYN I NARZĘDZI
4. WYMAGANIA DOTYCZĄCE TRANSPORTU
5. WYMAGANIA DOTYCZĄCE WYKONANIA ROBÓT
6. KONTROLA JAKOŚCI ROBÓT
7. WYMAGANIA DOTYCZĄCE PRZEDMIARU I OBMIARU ROBÓT
8. SPOSÓB ODBIORU ROBÓT
9. PODSTAWA ROZLICZENIA ROBÓT PODSTAWOWYCH, TYMCZASOWYCH I PRAC TOWARZYSZĄCYCH

## 10. DOKUMENTY ODNIESIENIA

Najważniejsze oznaczenia i skróty:

ST – Specyfikacja Techniczna

SST – Szczegółowa Specyfikacja Techniczna

ITB – Instytut Techniki Budowlanej

PZJ – Program Zabezpieczenia Jakości

## 1. CZĘŚĆ OGÓLNA

2.

### 2.1. Przedmiot ST

Przedmiotem niniejszej standardowej specyfikacji technicznej (ST) są wymagania dotyczące wykonania i odbioru robót malarskich realizowanych wewnątrz i na zewnątrz obiektów budowlanych nie narażonych na agresję chemiczną. Specyfikacja techniczna (ST) nie dotyczy wykonywania zabezpieczenia chemoodpornego i antykorozyjnego obiektów budowlanych.

### 2.2. Zakres stosowania ST

Specyfikacja techniczna (ST) stanowi podstawę opracowania szczegółowej specyfikacji technicznej (SST) stosowanej jako dokument przetargowy i kontraktowy przy zleceniu i realizacji robót wymienionych w pkt. 1.2.

Odstępstwa od wymagań podanych w niniejszej specyfikacji mogą mieć miejsce tylko w przypadkach prostych robót o niewielkim znaczeniu, dla których istnieje pewność, że podstawowe wymagania będą spełnione przy zastosowaniu metod wykonania wynikających z doświadczenia oraz uznanych reguł i zasad sztuki budowlanej oraz przy uwzględnieniu przepisów bhp.

### 2.3. Przedmiot i zakres robót objętych ST

Specyfikacja dotyczy wykonania malowania wewnętrznego (wewnątrz pomieszczeń) i zewnętrznego (wystawionego na bezpośrednie działanie czynników atmosferycznych) obiektów budowlanych nie narażonych na agresję chemiczną i obejmuje wykonanie następujących czynności:

- przygotowanie podłoża (wg pkt. 5.3.),
- wykonanie powłok malarskich.

Przedmiotem specyfikacji jest określenie wymagań odnośnie właściwości materiałów wykorzystywanych do robót malarskich, wymagań i sposobów oceny podłoża, wymagań dotyczących wykonania powłok malarskich wewnętrznych i zewnętrznych powierzchni obiektów oraz ich odbiorów.

Specyfikacja nie obejmuje wymagań dotyczących zabezpieczenia chemoodpornego i antykorozyjnego obiektów budowlanych oraz powłok malarskich wykonywanych według metod opatentowanych lub zaprojektowanych indywidualnie dla konkretnego obiektu.

### 2.4. Określenia podstawowe

Określenia podane w niniejszej Specyfikacji są zgodne z odpowiednimi normami oraz określeniami podanymi w ST „Wymagania ogólne” Kod CPV 45000000-7, pkt 1.4, a także zdefiniowanymi poniżej:

**Podłoże malarskie** – surowa, zagruntowana lub wygładzona (np. szpachlówką) powierzchnia (np. muru, tynku, betonu, drewna, płyt drewnopodobnych, itp.), na której będzie wykonywana powłoka malarska.

**Powłoka malarska** – stwardniała warstwa farby, lakieru lub emalii nałożona i rozprowadzona na podłożu, decydująca o właściwościach użytkowych i walorach estetycznych pomalowanej powierzchni.

**Farba** – płynna lub półpłynna zawiesina bądź mieszanina bardzo rozdrobnionych ciał stałych (np. pigmentu – barwnika i różnych wypełniaczy) w roztworze spoiwa.

**Lakier** – niepigmentowany roztwór koloidalny (np. żywic, olejów, poliestrów), który tworzy powłokę transparentną po pokryciu nim powierzchni i wyschnięciu.

**Emalia** – lakier barwiony pigmentami, zastygający w szklistą powłokę.

**Pigment** – naturalna lub sztuczna substancja barwna bądź barwiąca, która nadaje kolor farbom lub emaliom.

**Farba dyspersyjna** – zawiesina pigmentów i wypełniaczy w dyspersji wodnej polimeru z dodatkiem środków pomocniczych.

**Farba na rozpuszczalnikowych spoiwach żywicznych** – zawiesina pigmentów i obciążników w spoiwie żywicznym, rozcieńczanym rozpuszczalnikami organicznymi (np. benzyną lakową, terpentyną itp.).

**Farba i emalie na spoiwach żywicznych rozcieńczalne wodą** – zawiesina pigmentów i obciążników w spoiwie żywicznym, rozcieńczalne wodą.

**Farba na spoiwach mineralnych** – mieszanina spoiwa mineralnego (np. wapna, cementu, szkła wodnego itp.), pigmentów, wypełniaczy oraz środków pomocniczych i modyfikujących, przygotowana w postaci suchej, przeznaczonej do zarobienia wodą lub w postaci ciekłej, gotowej do stosowania mieszanki.

**Farba na spoiwach mineralno-organicznych** – mieszanina spoiw mineralnych i organicznych (np. dyspersji wodnej żywic, kleju kazeinowego, kleju kostnego itp.), pigmentów, wypełniaczy oraz środków pomocniczych; produkowana w postaci suchych mieszanek lub past do zarobienia wodą.

## 2.5. Ogólne wymagania dotyczące robót

Wykonawca robót jest odpowiedzialny za jakość ich wykonania oraz za zgodność z dokumentacją projektową, specyfikacjami technicznymi i poleceniami Inspektora nadzoru. Ogólne powszechnie stosowane wymagania dotyczące robót podano w ST „Wymagania ogólne” Kod CPV 45000000-7, pkt. 1.5.

## 2.6. Dokumentacja robót malarskich

Roboty malarskie należy wykonywać na podstawie dokumentacji, której wykaz oraz podstawy prawne sporządzenia podano w ST „Wymagania ogólne” Kod CPV 45000000-7, pkt. 1.6.

Dokumentacja powinna w szczególności zawierać:

- kolorystykę, wzornictwo i lokalizację powłok malarskich,
- warunki użytkowania powłok malarskich.

## 3. WYMAGANIA DOTYCZĄCE WŁAŚCIWOŚCI MATERIAŁÓW

### 2.1. Ogólne wymagania dotyczące materiałów, ich pozyskiwania i składowania podano w ST „Wymagania ogólne” Kod CPV 45000000-7, pkt 2

### 2.2. Rodzaje materiałów

Wszystkie materiały do wykonania robót malarskich powinny odpowiadać wymaganiom zawartym w dokumentach odniesienia (normach, aprobatach technicznych).

#### 2.2.1. Materiały do malowania wewnątrz obiektów budowlanych

Do malowania powierzchni wewnątrz obiektów można stosować:

- farby dyspersyjne odpowiadające wymaganiom normy PN-C-81914:2002,
- farby olejne, ftalowe, ftalowe modyfikowane i ftalowe kopolimeryzowane styrenowe odpowiadające wymaganiom normy PN-C-81901:2002,
- emalie olejno-żywiczne, ftalowe, ftalowe modyfikowane i ftalowe kopolimeryzowane styrenowe odpowiadające wymaganiom normy PN-C-81607:1998,
- farby na spoiwach:
  - żywicznych rozpuszczalnikowych innych niż olejne i ftalowe,
  - żywicznych rozcieńczalnych wodą,

- mineralnych bez lub z dodatkami modyfikującymi w postaci ciekłej lub suchych mieszanek do zarobienia wodą,
- mineralno-organicznych jedno- lub kilkuskładnikowe do rozcieńczania wodą, które powinny odpowiadać wymaganiom aprobat technicznych,
- lakiery wodorozcieńczalne odpowiadające wymaganiom normy PN-C-81802:2002,
- lakiery na spoiwach żywicznych rozpuszczalnikowych innych niż olejne i ftalowe, które powinny odpowiadać wymaganiom aprobat technicznych,
- środki gruntujące, które powinny odpowiadać wymaganiom aprobat technicznych.

### 2.2.2. Materiały do malowania zewnętrznych powierzchni obiektów budowlanych

Do malowania powierzchni zewnętrznych obiektów można stosować:

- farby dyspersyjne odpowiadające wymaganiom normy PN-C-81913:1998,
- farby olejne, ftalowe, ftalowe modyfikowane i ftalowe kopolimeryzowane styrenowe odpowiadające wymaganiom normy PN-C-81901:2002,
- emalie olejno-żywiczne, ftalowe, ftalowe modyfikowane i ftalowe kopolimeryzowane styrenowe odpowiadające wymaganiom normy PN-C-81607:1998,
- farby na spoiwach:
  - rozpuszczalnikowych żywicznych innych niż olejne i ftalowe,
  - mineralnych z dodatkami modyfikującymi w postaci suchych mieszanek do zarobienia wodą,
  - mineralno-organicznych jedno- lub kilkuskładnikowe do rozcieńczania wodą, które powinny odpowiadać wymaganiom normy PN-91/B-10102,
- farby i emalie na spoiwie żywicznym rozcieńczalne wodą, które powinny odpowiadać wymaganiom aprobat technicznych,
- farby na spoiwach mineralnych z dodatkami modyfikującymi w postaci ciekłej, które powinny odpowiadać wymaganiom aprobat technicznych,
- środki gruntujące, które powinny odpowiadać wymaganiom aprobat technicznych.

### 2.2.3. Materiały pomocnicze

Materiały pomocnicze do wykonywania robót malarskich to:

- rozcieńczalniki, w tym: woda, terpentyna, benzyna do lakierów i emalii, spirytus denaturowany, inne rozcieńczalniki przygotowane fabrycznie,
- środki do odtłuszczenia, mycia i usuwania zanieczyszczeń podłoża,
- środki do likwidacji zacieków i wykwitów,
- kity i masy szpachlowe do naprawy podłoża.

Wszystkie ww. materiały muszą mieć własności techniczne określone przez producenta lub odpowiadające wymaganiom odpowiednich aprobat technicznych bądź PN.

### 2.2.4. Woda

Do przygotowania farb zarabianych wodą należy stosować wodę odpowiadającą wymaganiom normy PN-EN 1008:2004 „Woda zarobowa do betonu – Specyfikacja pobierania próbek, badanie i ocena przydatności wody zarobowej do betonu, w tym wody odzyskanej z procesów produkcji betonu”.

Bez badań laboratoryjnych może być stosowana tylko wodociągowa woda pitna.

Niedozwolone jest użycie wód ściekowych, kanalizacyjnych, bagiennych oraz wód zawierających tłuszcze organiczne, oleje i muł.

### 2.3. Warunki przyjęcia na budowę materiałów i wyrobów do robót malarskich

Materiały i wyroby do robót malarskich mogą być przyjęte na budowę, jeśli spełniają następujące warunki:

- są zgodne z ich wyszczególnieniem i charakterystyką podaną w dokumentacji projektowej i specyfikacji technicznej (szczegółowej),
- są właściwie opakowane, firmowo zamknięte (bez oznak naruszenia zamknięć) i oznakowane (pełna nazwa wyrobu, ewentualnie nazwa handlowa oraz symbol handlowy wyrobu),
- spełniają wymagane właściwości wskazane odpowiednimi dokumentami odniesienia,
- producent dostarczył dokumenty świadczące o dopuszczeniu do obrotu i powszechnego lub jednostkowego zastosowania wyrobów oraz karty techniczne (katalogowe) wyrobów lub firmowe wytyczne (zalecenia) stosowania wyrobów,
- niebezpieczne wyroby malarskie i materiały pomocnicze, w zakresie wynikającym z Ustawy o substancjach i preparatach chemicznych z dnia 11 stycznia 2001 r. (Dz. U. Nr 11, poz. 84 z późn. zmianami), posiadają karty charakterystyki substancji niebezpiecznej, opracowane zgodnie z rozporządzeniem Ministra Zdrowia z dnia 3 lipca 2002 r. w sprawie karty charakterystyki substancji niebezpiecznej i preparatu niebezpiecznego (Dz. U. Nr 140, poz. 1171 z późn. zmianami),
- opakowania wyrobów zakwalifikowanych do niebezpiecznych spełniają wymagania podane w rozporządzeniu Ministra Zdrowia z dnia 2 września 2003 r. w sprawie oznakowania opakowań substancji niebezpiecznych i preparatów niebezpiecznych (Dz. U. Nr 173, poz. 1679, z późn. zmianami),
- spełniają wymagania wynikające z ich terminu przydatności do użycia (termin zakończenia robót malarskich powinien się kończyć przed zakończeniem podanych na opakowaniach terminów przydatności do stosowania odpowiednich wyrobów).

Przyjęcie materiałów i wyrobów na budowę powinno być potwierdzone wpisem do dziennika budowy lub protokołem przyjęcia materiałów.

### 2.4. Warunki przechowywania materiałów i wyrobów do robót malarskich

Materiały i wyroby do robót malarskich powinny być przechowywane i magazynowane zgodnie z instrukcją producenta oraz wymaganiami odpowiednich dokumentów odniesienia tj. norm bądź aprobat technicznych.

Pomieszczenie magazynowe do przechowywania materiałów i wyrobów opakowanych powinno być kryte, suche oraz zabezpieczone przed zawilgoceniem, opadami atmosferycznymi, przemarzeniem i przed działaniem promieni słonecznych.

Wyroby malarskie konfekcjonowane powinny być przechowywane w oryginalnych, zamkniętych opakowaniach w temperaturze powyżej +5°C a poniżej +35°C. Wyroby pakowane w worki powinny być układane na paletach lub drewnianej wentylowanej podłodze, w ilości warstw nie większej niż 10.

Jeżeli nie ma możliwości poboru wody na miejscu wykonywania robót, to wodę należy przechowywać w szczelnych i czystych pojemnikach lub cysternach. Nie wolno przechowywać wody w opakowaniach po środkach chemicznych lub w takich, w których wcześniej przetrzymywano materiały mogące zmienić skład chemiczny wody.

## 3. WYMAGANIA DOTYCZĄCE SPRZĘTU, MASZYN I NARZĘDZI

### 3.1. Ogólne wymagania dotyczące sprzętu podano w ST „Wymagania ogólne” Kod CPV 45000000-7, pkt 3

### 3.2. Sprzęt i narzędzia do wykonywania robót malarskich

Do wykonywania robót malarskich należy stosować:



- szczotki o sztywnym włosiu lub druciane do czyszczenia podłoża,
- szpachle i pace metalowe lub z tworzyw sztucznych,
- pędzle i wałki,
- mieszadła napędzane wiertarką elektryczną oraz pojemniki do przygotowania kompozycji składników farb,
- agregaty malarskie ze sprężarkami,
- drabiny i rusztowania.

*Uwaga: Ostatecznego doboru sprzętu wraz z określeniem jego parametrów należy dokonać w szczegółowej specyfikacji technicznej.*

#### **4. WYMAGANIA DOTYCZĄCE TRANSPORTU**

##### **4.1. Ogólne wymagania dotyczące transportu podano w ST „Wymagania ogólne” Kod CPV 45000000-7, pkt 4**

##### **4.2. Transport i składowanie materiałów**

Transport materiałów do robót malarskich w opakowaniach nie wymaga specjalnych urządzeń i środków transportu. W czasie transportu należy zabezpieczyć przewożone materiały w sposób wykluczający ich zawilgocenie i uszkodzenie opakowań. W przypadku dużych ilości materiałów zalecane jest przewożenie ich na paletach i użycie do załadunku oraz rozładunku urządzeń mechanicznych.

Do transportu farb i innych materiałów w postaci suchych mieszanek, w opakowaniach papierowych zaleca się używać samochodów zamkniętych. Do przewozu farb w innych opakowaniach można wykorzystywać samochody pokryte plandekami lub zamknięte.

#### **5. WYMAGANIA DOTYCZĄCE WYKONANIA ROBÓT**

##### **5.1. Ogólne zasady wykonania robót podano w ST „Wymagania ogólne” Kod CPV 45000000-7, pkt 5**

##### **5.2. Warunki przystąpienia do robót malarskich**

Do wykonywania robót malarskich można przystąpić po całkowitym zakończeniu poprzedzających robót budowlanych oraz po przygotowaniu i kontroli podłoża pod malowanie a także kontroli materiałów.

Wewnątrz budynku pierwsze malowanie ścian i sufitów można wykonywać po:

- całkowitym ukończeniu robót instalacyjnych, tj. wodociągowych, kanalizacyjnych, centralnego ogrzewania, gazowych, elektrycznych, z wyjątkiem założenia urządzeń sanitarnych (biały montaż) oraz armatury oświetleniowej (gniazdka, wyłączniki itp.),
- wykonaniu podłoża pod wykładziny podłogowe,
- ułożeniu podłóg drewnianych, tzw. białych,
- całkowitym dopasowaniu i wyregulowaniu stolarki, lecz przed oszkleniem okien itp., jeśli stolarka nie została wykończona fabrycznie.

Drugie malowanie można wykonywać po:

- wykonaniu tzw. białego montażu,
- ułożeniu posadzek (z wyjątkiem wykładzin dywanowych i wykładzin z tworzyw sztucznych) z przybiciem listew przyściennych i cokołów,
- oszkleniu okien, jeśli nie było to wykonane fabrycznie.

### 5.3. Wymagania dotyczące podłoży pod malowanie

#### 5.3.1. Nieotynkowane mury z cegły lub z kamienia

Mury ceglane i kamienne pod względem dokładności wykonania powinny odpowiadać wymaganiom podanym w szczegółowej specyfikacji technicznej dla robót murowych. Spoiny muru powinny być całkowicie wypełnione zaprawą, równo z licem muru. Przed malowaniem wszelkie ubytki w murze powinny być uzupełnione.

Powierzchnia muru powinna być oczyszczona z zaschniętych grudek zaprawy, wystających poza jej obszar oraz resztek starej powłoki malarskiej.

Mur powinien być suchy czyli jego wilgotność, w zależności od rodzaju farby, którą wykonywana będzie powłoka malarska, nie może być większa od podanej w tablicy 1.

**Tablica 1. Największa dopuszczalna wilgotność podłoży mineralnych przeznaczonych do malowania**

Lp.	Rodzaj farby	Największa wilgotność podłoża, w % masy
1	Farby dyspersyjne, na spoiwach żywicznych rozcieńczalnych wodą	4
2	Farby na spoiwach żywicznych rozpuszczalnikowych	3
3	Farby na spoiwach mineralnych bez lub z dodatkami modyfikującymi w postaci suchych mieszanek rozcieńczalnych wodą lub w postaci ciekłej	6
4	Farby na spoiwach mineralno-organicznych	4

Powierzchnia muru powinna być odkurzona i odtłuszczona.

#### 5.3.2. Beton

Powierzchnia powinna być oczyszczona z odstających grudek związanego betonu. Wystające lub widoczne elementy metalowe powinny być usunięte lub zabezpieczone farbą antykorozyjną. Uszkodzenia lub rakowate miejsca betonu powinny być naprawione zaprawą cementową lub specjalnymi mieszankami, na które wydano aprobaty techniczne.

Wilgotność podłoża betonowego, w zależności od rodzaju farby, którą wykonywana będzie powłoka malarska, nie może przekraczać wartości podanych w tablicy 1. Powierzchnia betonu powinna być odkurzona i odtłuszczona.

#### 5.3.3. Tynki zwykłe

- 1) Nowe niemalowane tynki powinny odpowiadać wymaganiom określonym w szczegółowej specyfikacji technicznej dla robót tynkowych. Wszelkie uszkodzenia tynków powinny być usunięte przez wypełnienie odpowiednią zaprawą i zatarte do równej powierzchni. Powierzchnia tynków powinna być pozbawiona zanieczyszczeń (np. kurzu, rdzy, tłuszczu, wykwitów solnych).
- 2) Tynki malowane uprzednio farbami powinny być oczyszczone ze starej farby i wszelkich wykwitów oraz odkurzone i umyte wodą. Po umyciu powierzchnia tynków nie powinna wykazywać śladów starej farby ani pyłu po starej powłoce malarskiej. Uszkodzenia tynków należy naprawić odpowiednią zaprawą, zalecaną przez producenta wyrobów malarskich.
- 3) Wilgotność powierzchni tynków (malowanych jak i niemalowanych) nie powinna przekraczać wartości podanych w tablicy 1.
- 4) Wystające lub widoczne nieusuwalne elementy metalowe powinny być zabezpieczone

antykorozyjnie.

**5.3.4.** Tynki pocienione powinny spełniać takie same wymagania jak tynki zwykłe.

**5.3.5.** Podłoża z drewna, materiałów drewnopochodnych powinny być niezmurszałe o wilgotności nie większej niż 12%, bez zepsutych lub wypadających sęków i zacieków żywicznych. Powierzchnia powinna być odkurzona i oczyszczona z plam tłuszczu, żywicy, starej farby i innych zanieczyszczeń. Ewentualne uszkodzenia powinny być naprawione szpachlówką, na którą wydano aprobatę techniczną.

**5.3.6.** Podłoża z płyt gipsowo-kartonowych powinny być odkurzone, bez plam tłuszczu i oczyszczone ze starej farby. Wkręty mocujące oraz styki płyt powinny być zaszpachlowane. Uszkodzone fragmenty płyt powinny być naprawione masą szpachlową, na którą wydana jest aprobatę techniczną.

**5.3.7.** Podłoża z płyt włóknisto-mineralnych powinny mieć wilgotność nie większą niż 4% oraz powierzchnię dokładnie odkurzoną, bez plam tłuszczu, wykwitów, rdzy i innych zanieczyszczeń. Wkręty mocujące nie powinny wystawać poza lico płyty, a ich główki powinny być zabezpieczone antykorozyjnie.

**5.3.8.** Elementy metalowe przed malowaniem powinny być oczyszczone ze zgorzeliny, rdzy, pozostałości zaprawy, gipsu oraz odkurzone i odtłuszczone.

## **5.4. Warunki prowadzenia robót malarskich**

5.4.1. Warunki ogólne prowadzenia robót malarskich

Roboty malarskie powinny być prowadzone:

- przy pogodzie bezwietrznej i bez opadów atmosferycznych (w przypadku robót malarskich zewnętrznych),
- w temperaturze nie niższej niż +5°C, z dodatkowym zastrzeżeniem, że w ciągu doby nie nastąpi spadek temperatury poniżej 0°C,
- w temperaturze nie wyższej niż 25°C, z dodatkowym zastrzeżeniem, by temperatura podłoża nie przewyższyła 20°C (np. w miejscach bardzo nasłonecznionych).

W przypadku wystąpienia opadów w trakcie prowadzenia robót malarskich powierzchnie świeżo pomalowane (nie wyschnięte) należy osłonić.

Roboty malarskie można rozpocząć, jeżeli wilgotność podłoża przewidzianych pod malowanie nie przekracza odpowiednich wartości podanych w pkt. 5.3.

Prace malarskie na elementach metalowych można prowadzić przy wilgotności względnej powietrza nie większej niż 80%.

Przy wykonywaniu prac malarskich w pomieszczeniach zamkniętych należy zapewnić odpowiednią wentylację.

Roboty malarskie farbami, emaliami lub lakierami rozpuszczalnikowymi należy prowadzić z daleka od otwartych źródeł ognia, narzędzi oraz silników powodujących iskrzenie i mogących być źródłem pożaru.

Elementy, które w czasie robót malarskich mogą ulec uszkodzeniu lub zanieczyszczeniu, należy zabezpieczyć i osłonić przed zabrudzeniem farbami.

5.4.2. Wykonanie robót malarskich zewnętrznych

Roboty malarskie na zewnątrz obiektów budowlanych można rozpocząć, kiedy podłoża spełniają

wymagania podane w pkt. 5.3., a warunki prowadzenia robót wymagania określone w pkt. 5.4.1. Prace malarskie należy prowadzić zgodnie z instrukcją producenta farby, która powinna zawierać:

- informacje o ewentualnym środku gruntującym i o przypadkach, kiedy należy go stosować,
- sposób przygotowania farby do malowania,
- sposób nakładania farby, w tym informacje o narzędziach (np. pędzle, wałki, agregaty malarskie),
- krotność nakładania farby oraz jej zużycie na 1 m<sup>2</sup>,
- czas między nakładaniem kolejnych warstw,
- zalecenia odnośnie mycia narzędzi,
- zalecenia w zakresie bhp.

#### 5.4.3. Wykonanie robót malarskich wewnętrznych

Wewnętrzne roboty malarskie można rozpocząć, kiedy podłoża spełniają wymagania podane w pkt. 5.3., a warunki prowadzenia robót wymagania określone w pkt. 5.4.1.

Prace malarskie należy prowadzić zgodnie z instrukcją producenta farb, zawierającą informacje wymienione w pkt. 5.4.2.

### 5.5. Wymagania dotyczące powłok malarskich

#### 5.5.1. Wymagania w stosunku do powłok z farb dyspersyjnych

Powłoki z farb dyspersyjnych powinny być:

- a) niezmywalne przy stosowaniu środków myjących i dezynfekujących, odporne na tarcie na sucho i na szorowanie oraz na reemulgację,
- b) aksamitno-matowe lub posiadać nieznaczny połysk,
- c) jednolitej barwy, równomierne, bez smug, plam, zgodne ze wzorcem producenta i dokumentacją projektową,
- d) bez uszkodzeń, prześwitów podłoża, śladów pędzla,
- e) bez złuszczeń, odstawania od podłoża oraz widocznych łączeń i poprawek,
- f) bez grudek pigmentów i wypełniaczy ulegających rozcieraniu.

Dopuszcza się chropowatość powłoki odpowiadającą rodzajowi faktury pokrywanego podłoża.

#### 5.5.2. Wymagania w stosunku do powłok z farb na rozpuszczalnikowych spoiwach żywicznych oraz farb na spoiwach żywicznych rozcieńczalnych wodą

Powłoki te powinny być:

- a) odporne na zmywanie wodą ze środkiem myjącym, tarcie na sucho i na szorowanie,
- b) bez uszkodzeń, smug, plam, prześwitów i śladów pędzla,
- c) zgodne ze wzorcem producenta i dokumentacją projektową w zakresie barwy i połysku.

Dopuszcza się chropowatość powłoki odpowiadającą rodzajowi faktury pokrywanego podłoża.

Przy jednowarstwowej powłoce malarskiej dopuszczalne są nieznaczne miejscowe prześwity podłoża.

Nie dopuszcza się w tego rodzaju powłokach:

- a) spękań,
- b) łuszczenia się powłok,
- c) odstawania powłok od podłoża.

#### 5.5.3. Wymagania w stosunku do powłok wykonanych z farb mineralnych z dodatkami modyfikującymi lub bez, w postaci suchych mieszanek oraz farb na spoiwach mineralno-organicznych

Powłoki z farb mineralnych powinny:

- a) równomiernie pokrywać podłoża, bez prześwitów, plam i odprysków,
- b) nie ścierać się i nie obsypywać przy potarciu miękką tkaniną bawełnianą,
- c) nie mieć śladów pędzla,
- d) w zakresie barwy i połysku być zgodne z wzorcem producenta oraz dokumentacją projektową,
- e) być odporne na zmywanie wodą (za wyjątkiem farb wapiennych i cementowych bez dodatków modyfikujących),
- f) nie mieć przykrego zapachu.

Dopuszcza się w tego rodzaju powłokach:

- a) na powłokach wykonanych na elewacjach niejednolity odcień barwy powłoki w miejscach napraw tynku po hakach rusztowań, o powierzchni każdego z nich nie przekraczającej 20 cm<sup>2</sup>,
- b) chropowatość powłoki odpowiadającą rodzajowi faktury pokrywanego podłoża,
- c) odchylenia do 2 mm na 1 m oraz do 3 mm na całej długości na liniach styku odmiennych barw,
- d) ślady pędzla na powłokach jednowarstwowych.

**5.5.4.** Wymagania w stosunku do powłok z lakierów na spoiwach żywicznych wodorozcieńczalnych i rozpuszczalnikowych

Powłoki z lakierów powinny:

- a) mieć jednolity w odcieniu i połysku wygląd, zgodny z wzorcem producenta i dokumentacją projektową,
- b) nie mieć śladów pędzla, smug, plam, zacieków, uszkodzeń, pęcherzy i zmarszczeń,
- c) dobrze przylegać do podłoża,
- d) mieć odporność na zarysowania i wycieranie,
- e) mieć odporność na zmywanie wodą ze środkiem myjącym.

## **6. KONTROLA JAKOŚCI ROBÓT**

**6.1. Ogólne zasady kontroli jakości robót podano w ST „Wymagania ogólne” Kod CPV 45000000-7, pkt 6**

### **6.2. Badania przed przystąpieniem do robót malarskich**

Przed przystąpieniem do robót malarskich należy przeprowadzić badanie podłoża oraz materiałów, które będą wykorzystywane do wykonywania robót.

#### **6.2.1. Badania podłoża pod malowanie**

Badanie podłoża pod malowanie, w zależności od jego rodzaju, należy wykonywać w następujących terminach:

- dla podłoża betonowego nie wcześniej niż po 4 tygodniach od daty jego wykonania,
- dla pozostałych podłoży, po otrzymaniu protokołu z ich przyjęcia.

Badanie podłoża powinno być przeprowadzane po zamocowaniu i wbudowaniu wszystkich elementów przeznaczonych do malowania.

Kontrolą powinny być objęte w przypadku:

- murów ceglanych i kamiennych – zgodność wykonania z projektem budowlanym, dokładność wykonania zgodnie ze szczegółową specyfikacją techniczną robót murowych, wypełnienie spoin,

wykonanie napraw i uzupełnień, czystość powierzchni, wilgotność muru,

- podłogi betonowych – dokładność i zgodność wykonania z projektem budowlanym oraz szczegółową specyfikacją techniczną robót betonowych, czystość powierzchni, wykonanie napraw i uzupełnień, wilgotność podłoża, zabezpieczenie elementów metalowych,
- tynków zwykłych i pocienionych – zgodność z projektem, równość i wygląd powierzchni z uwzględnieniem wymagań określonych w szczegółowej specyfikacji technicznej robót tynkowych, czystość powierzchni, wykonanie napraw i uzupełnień, zabezpieczenie elementów metalowych, wilgotność tynku,
- podłogi z drewna – wilgotność, stan podłoża, wygląd i czystość powierzchni, wykonanie napraw i uzupełnień,
- płyt gipsowo-kartonowych i włóknisto-mineralnych – wilgotność, wygląd i czystość powierzchni, wykonanie napraw i uzupełnień, wykończenie styków oraz zabezpieczenie wkrętów,
- elementów metalowych – czystość powierzchni.

Dokładność wykonania murów należy badać metodami opisanymi w szczegółowej specyfikacji technicznej robót murowych.

Równość powierzchni tynków należy sprawdzać metodami podanymi w szczegółowej specyfikacji technicznej robót tynkowych.

Wygląd powierzchni podłogi należy oceniać wizualnie, z odległości około 1 m, w rozproszonym świetle dziennym lub sztucznym.

Zapylenie powierzchni (z wyjątkiem powierzchni metalowych) należy oceniać przez przetarcie powierzchni suchą, czystą ręką. W przypadku powierzchni metalowych do przetarcia należy używać czystej szmatki.

Wilgotność podłogi należy oceniać przy użyciu odpowiednich przyrządów. W przypadku wątpliwości należy pobrać próbkę podłoża i określić wilgotność metodą suszarkowo-wagową.

Wyniki badań powinny być porównane z wymaganiami podanymi w pkt. 5.3., odnotowane w formie protokołu kontroli, wpisane do dziennika budowy i akceptowane przez inspektora nadzoru.

### 6.2.2. Badania materiałów

Farby i środki gruntujące użyte do malowania powinny odpowiadać normom wymienionym w pkt. 2.2.1. - 2.2.4.

Bezpośrednio przed użyciem należy sprawdzić:

- czy dostawca dostarczył dokumenty świadczące o dopuszczeniu do obrotu i powszechnego lub jednostkowego zastosowania wyrobów używanych w robotach malarskich,
- terminy przydatności do użycia podane na opakowaniach,
- wygląd zewnętrzny farby w każdym opakowaniu.

Ocenę wyglądu zewnętrznego należy przeprowadzać wizualnie. Farba powinna stanowić jednorodną w kolorze i konsystencji mieszaninę.

Niedopuszczalne jest stosowanie farb, w których widać:

a) w przypadku farb ciekłych:

- skoagulowane spoiwo,
- nieroztarte pigmenty,
- grudki wypełniaczy (z wyjątkiem niektórych farb strukturalnych),
- kożuch,
- ślady pleśni,
- trwałe, nie dające się wymieszać osady,
- nadmierne, utrzymujące się spienienie,
- obce wtrącenia,

- zapach gnilny,
- b) w przypadku farb w postaci suchych mieszanek:
- ślady pleśni,
  - zbrylenie,
  - obce wtrącenia,
  - zapach gnilny.

### 6.3. Badania w czasie robót

Badania w czasie robót polegają na sprawdzaniu zgodności wykonywanych robót malarskich z dokumentacją projektową, wymaganiami niniejszej specyfikacji i instrukcjami producentów farb. Badania te w szczególności powinny dotyczyć sprawdzenia technologii wykonywanych robót w zakresie gruntowania podłoża i nakładania powłok malarskich.

### 6.4. Badania w czasie odbioru robót

Badania w czasie odbioru robót przeprowadza się celem oceny czy spełnione zostały wszystkie wymagania dotyczące wykonanych robót malarskich, w szczególności w zakresie:

- zgodności z dokumentacją projektową, specyfikacją techniczną (szczegółową) wraz z wprowadzonymi zmianami naniesionymi w dokumentacji powykonawczej,
- jakości zastosowanych materiałów i wyrobów,
- prawidłowości przygotowania podłoża,
- jakości powłok malarskich.

Przy badaniach w czasie odbioru robót należy wykorzystywać wyniki badań dokonanych przed przystąpieniem do robót i w trakcie ich wykonywania oraz zapisy w dzienniku budowy dotyczące wykonanych robót.

Badania powłok przy ich odbiorze należy przeprowadzać nie wcześniej niż po 14 dniach od zakończenia ich wykonywania.

Badania techniczne należy przeprowadzać w temperaturze powietrza co najmniej +5°C i przy wilgotności względnej powietrza nie przekraczającej 65%.

Ocena jakości powłok malarskich obejmuje:

- sprawdzenie wyglądu zewnętrznego,
- sprawdzenie zgodności barwy i połysku,
- sprawdzenie odporności na wycieranie,
- sprawdzenie przyczepności powłoki,
- sprawdzenie odporności na zmywanie.

Metody przeprowadzania badań powłok malarskich w czasie odbioru robót:

- a) sprawdzenie wyglądu zewnętrznego – wizualnie, okiem nieuzbrojonym w świetle rozproszonym z odległości około 0,5 m,
- b) sprawdzenie zgodności barwy i połysku – przez porównanie w świetle rozproszonym barwy i połysku wyschniętej powłoki z wzorcem producenta,
- c) sprawdzenie odporności powłoki na wycieranie – przez lekkie, kilkukrotne pocieranie jej powierzchni wełnianą lub bawełnianą szmatką w kolorze kontrastowym do powłoki. Powłokę należy uznać za odporną na wycieranie, jeżeli na szmatce nie wystąpiły ślady farby,
- d) sprawdzenie przyczepności powłoki:
  - na podłożach mineralnych i mineralno-włóknistych – przez wykonanie skalpelem siatki nacięć prostopadłych o boku oczka 5 mm, po 10 oczek w każdą stronę a następnie przetarciu pędzlem naciętej powłoki; przyczepność powłoki należy uznać za dobrą, jeżeli żaden z kwadracików nie wypadnie,
  - na podłożach drewnianych i metalowych – metodą opisaną w normie PN-EN ISO

2409:1999,

- e) sprawdzenie odporności na zmywanie – przez pięciokrotne silne potarcie powłoki moką namydloną szczotką z twardej szczeciny, a następnie dokładne splukanie jej wodą za pomocą miękkiego pędzla; powłokę należy uznać za odporną na zmywanie, jeżeli piana mydlana na szczotce nie ulegnie zabarwieniu oraz jeżeli po wyschnięciu cała badana powłoka będzie miała jednakową barwę i nie powstaną prześwity podłoża.

Wyniki badań powinny być porównane z wymaganiami podanymi w pkt. 5.5 i opisane w dzienniku budowy i protokole podpisanym przez przedstawicieli inwestora (zamawiającego) oraz wykonawcy.

## 7. WYMAGANIA DOTYCZĄCE PRZEDMIARU I OBMIARU ROBÓT

### 7.1. Ogólne zasady przedmiaru i obmiaru podano w ST „Wymagania ogólne” Kod CPV 45000000-7, pkt 7

### 7.2. Szczegółowe zasady obmiaru robót malarskich

Powierzchnię malowania oblicza się w metrach kwadratowych w rozwinięciu, według rzeczywistych wymiarów. Z obliczonej powierzchni nie potrąca się otworów i miejsc nie malowanych o powierzchni każdego z nich do 0,5 m<sup>2</sup>.

Dla ścian i sufitów z profilami ciągnionymi lub ozdobami, okien i drzwi, elementów ażurowych, grzejników i rur należy stosować uproszczone metody obmiaru.

Dla ścian i sufitów z profilami ciągnionymi lub wklejonymi ozdobami uproszczony sposób ich obmiaru polega na obliczeniu powierzchni rzutu i zwiększeniu uzyskanego wyniku przez zastosowanie współczynników podanych w tablicy 2.

**Tablica 2. Współczynniki przeliczeniowe dla powierzchni z ozdobami**

Lp.	Stosunek rzutu powierzchni ozdób do całej powierzchni ściany lub sufitu	Współczynnik
a	b	c
01	do 10%	1,10
02	do 20%	1,20
03	do 40%	1,40
04	ponad 40%	2,00

Powierzchnię dwustronnie malowanych wbudowanych okien i drzwi (skrzydeł z ościeżnicami wraz z ćwierćwałkami) oblicza się w metrach kwadratowych powierzchni w świetle wykończonych otworów (ościeży), stosując do uzyskanych wyników współczynniki z tablicy 3.

**Tablica 3. Współczynniki przeliczeniowe dla stolarki okiennej i drzwiowej**

Lp.	Nazwa elementu	Współczynnik
a	b	c
	Okna i drzwi balkonowe jednoramowe lub z pojedynczymi skrzydłami i ościeżnicami (łącznie z ćwierćwałkami)	
01	– bez szczeblin	1,30
02	– ze szczeblinami o powierzchni każdej szyby do 0,05 m <sup>2</sup>	2,30



03	– ze szczelinami o powierzchni każdej szyby do 0,10 m <sup>2</sup>	1,90
04	– ze szczelinami o powierzchni każdej szyby do 0,20 m <sup>2</sup>	1,70
05	– ze szczelinami o powierzchni każdej szyby ponad 0,20 m <sup>2</sup>	1,50
<b>Okna i drzwi balkonowe z podwójnymi skrzydłami</b>		
06	– bez szczelin	1,90
07	– ze szczelinami o powierzchni każdej szyby do 0,05 m <sup>2</sup>	4,00
08	– ze szczelinami o powierzchni każdej szyby do 0,10 m <sup>2</sup>	3,20
09	– ze szczelinami o powierzchni każdej szyby do 0,20 m <sup>2</sup>	2,75
10	– ze szczelinami o powierzchni każdej szyby ponad 0,20 m <sup>2</sup>	2,30
<b>Drzwi z ościeżnicami (łącznie ćwierćwałkami) i skrzydłami</b>		
11	– pełnymi lub z jedną szybą o powierzchni do 0,2 m <sup>2</sup>	2,10
12	– pełnymi z obramowaniem gładkim	2,50
13	– pełnymi z obramowaniem profilowanym	3,00
14	– szklonymi z dwiema lub więcej szybami o powierzchni do 0,1 m <sup>2</sup> każdej szyby	2,50
15	– szklonymi z dwiema lub więcej szybami o powierzchni ponad 0,1 m <sup>2</sup> każdej szyby	2,10
16	– całkowicie szklonymi z dolnym ramiakiem o wysokości do 30 cm	1,70

Malowanie opasek i wyłogów ościeży oblicza się odrębnie w metrach kwadratowych powierzchni w rozwinięciu. Powierzchnię dwustronnie malowanych elementów ażurowych (siatek, krat, balustrad itd.) oblicza się w metrach kwadratowych według jednostronnej powierzchni ich rzutu.

Malowanie obustronne żeber grzejników radiatorowych obmierza się jako podwójną powierzchnię prostokąta, opisanego na grzejniku (z wyjątkiem grzejników typu S-130 i T-1, dla których należy przyjmować potrójną powierzchnię opisanego prostokąta).

Malowanie rur o średnicy zewnętrznej do 30 cm obmierza się w metrach długości. Malowanie rur o większych średnicach zewnętrznych oblicza się w metrach kwadratowych ich powierzchni w rozwinięciu.

## 6. SPOSÓB ODBIORU ROBÓT

### 6.1. Ogólne zasady odbioru robót podano w ST „Wymagania ogólne” Kod CPV 45000000-7, pkt 8

### 6.2. Odbiór robót zanikających i ulegających zakryciu

Przy robotach związanych z wykonywaniem powłok malarskich elementem ulegającym zakryciu są podłoża. Odbiór podłoży musi być dokonany przed rozpoczęciem robót malarskich. W trakcie odbioru należy przeprowadzić badania wymienione w pkt. 6.2.1. niniejszej specyfikacji. Wyniki badań należy porównać z wymaganiami dotyczącymi podłoży pod malowanie, określonymi w pkt. 5.3. niniejszej specyfikacji.

Jeżeli wszystkie pomiary i badania dały wynik pozytywny można uznać podłóża za wykonane prawidłowo, tj. zgodnie z dokumentacją projektową oraz specyfikacją techniczną (szczegółową) i zezwolić na przystąpienie do robót malarskich.

Jeżeli chociaż jeden wynik badania jest negatywny podłóża nie powinno być odebrane. W takim przypadku należy ustalić zakres prac i rodzaje materiałów koniecznych do usunięcia nieprawidłowości podłóża. Po wykonaniu ustalonego zakresu prac należy ponownie przeprowadzić badanie podłóży.

Wszystkie ustalenia związane z dokonaniem odbiorem robót ulegających zakryciu (podłóży) oraz materiałów należy zapisać w dzienniku budowy lub protokole podpisanym przez przedstawicieli inwestora (inspektor nadzoru) i wykonawcy (kierownik budowy).

### 6.3. Odbiór częściowy

Odbiór częściowy polega na ocenie ilości i jakości wykonanej części robót. Odbioru częściowego robót dokonuje się dla zakresu określonego w dokumentach umownych, według zasad jak przy odbiorze ostatecznym robót.

Celem odbioru częściowego jest wczesne wykrycie ewentualnych usterek w realizowanych robotach i ich usunięcie przed odbiorem końcowym.

Odbiór częściowy robót jest dokonywany przez inspektora nadzoru w obecności kierownika budowy.

Protokół odbioru częściowego jest podstawą do dokonania częściowego rozliczenia robót (*jeżeli umowa taką formę przewiduje*).

### 6.4. Odbiór ostateczny (końcowy)

Odbiór końcowy stanowi ostateczną ocenę rzeczywistego wykonania robót w odniesieniu do ich zakresu (ilości), jakości i zgodności z dokumentacją projektową.

Odbiór ostateczny przeprowadza komisja powołana przez zamawiającego, na podstawie przedłożonych dokumentów, wyników badań oraz dokonanej oceny wizualnej.

Zasady i terminy powoływania komisji oraz czas jej działania powinna określać umowa.

Wykonawca robót obowiązany jest przedłożyć komisji następujące dokumenty:

- dokumentację projektową z naniesionymi zmianami dokonanymi w toku wykonywania robót,
- szczegółowe specyfikacje techniczne ze zmianami wprowadzonymi w trakcie wykonywania robót,
- dziennik budowy i książki obmiarów z zapisami dokonywanymi w toku prowadzonych robót,
- dokumenty świadczące o dopuszczeniu do obrotu i powszechnego zastosowania użytych materiałów i wyrobów budowlanych,
- protokoły odbioru podłóży,
- protokoły odbiorów częściowych,
- instrukcje producentów dotyczące zastosowanych materiałów,
- wyniki badań laboratoryjnych i ekspertyz.

W toku odbioru komisja obowiązana jest zapoznać się przedłożonymi dokumentami, przeprowadzić badania zgodnie z wytycznymi podanymi w pkt. 6.4 niniejszej ST, porównać je z wymaganiami podanymi w dokumentacji projektowej i pkt. 5.5 niniejszej specyfikacji technicznej oraz dokonać oceny wizualnej.

Roboty malarskie powinny być odebrane, jeżeli wszystkie wyniki badań są pozytywne, a dostarczone przez wykonawcę dokumenty są kompletne i prawidłowe pod względem merytorycznym.

Jeżeli chociażby jeden wynik badań był negatywny powłoka malarska nie powinna być przyjęta. W takim przypadku należy przyjąć jedno z następujących rozwiązań:

- jeżeli to możliwe należy ustalić zakres prac korygujących, usunąć niezgodności powłoki 178

wymaganiami określonymi w dokumentacji projektowej i pkt. 5.5 niniejszej specyfikacji technicznej oraz przedstawić powłokę ponownie do odbioru,

- jeżeli odchylenia od wymagań nie zagrażają bezpieczeństwu użytkownika i trwałości powłoki malarskiej zamawiający może wyrazić zgodę na dokonanie odbioru końcowego z jednoczesnym obniżeniem wartości wynagrodzenia w stosunku do ustaleń umownych,
- w przypadku, gdy nie są możliwe podane wyżej rozwiązania wykonawca zobowiązany jest do usunięcia wadliwie wykonanych robót malarskich, wykonania ich ponownie i powtórnego zgłoszenia do odbioru.

W przypadku niekompletności dokumentów odbiór może być dokonany po ich uzupełnieniu.

Z czynności odbioru sporządza się protokół podpisany przez przedstawicieli zamawiającego i wykonawcy. Protokół powinien zawierać:

- ustalenia podjęte w trakcie prac komisji,
- ocenę wyników badań,
- wykaz wad i usterek ze wskazaniem sposobu ich usunięcia,
- stwierdzenie zgodności lub niezgodności wykonania robót malarskich z zamówieniem.

Protokół odbioru końcowego jest podstawą do dokonania rozliczenia końcowego pomiędzy zamawiającym a wykonawcą.

## **6.5. Odbiór po upływie okresu rękojmi i gwarancji**

Celem odbioru po okresie rękojmi i gwarancji jest ocena stanu powłok malarskich po użytkowaniu w tym okresie oraz ocena wykonywanych w tym okresie ewentualnych robót poprawkowych, związanych z usuwaniem zgłoszonych wad.

Odbiór po upływie okresu rękojmi i gwarancji jest dokonywany na podstawie oceny wizualnej powłok malarskich, z uwzględnieniem zasad opisanych w pkt. 8.4. „Odbiór ostateczny (końcowy)”.

Pozytywny wynik odbioru pogwarancyjnego jest podstawą do zwrotu kaucji gwarancyjnej, negatywny do dokonania potrąceń wynikających z obniżonej jakości robót.

Przed upływem okresu gwarancyjnego zamawiający powinien zgłosić wykonawcy wszystkie zauważone wady w wykonanych robotach malarskich.

## **9. PODSTAWA ROZLICZENIA ROBÓT PODSTAWOWYCH, TYMCZASOWYCH I PRAC TOWARZYSZĄCYCH**

### **9.1. Ogólne ustalenia dotyczące podstawy rozliczenia robót podano w ST „Wymagania ogólne” Kod CPV 45000000-7, pkt 9**

### **9.2. Zasady rozliczenia i płatności**

Rozliczenie robót malarskich może być dokonane jednorazowo po wykonaniu pełnego zakresu robót i ich końcowym odbiorze lub etapami określonymi w umowie, po dokonaniu odbiorów częściowych robót.

Ostateczne rozliczenie umowy pomiędzy zamawiającym a wykonawcą następuje po dokonaniu odbioru pogwarancyjnego.

### **9.3. Podstawy rozliczenia wykonanego i odebranego zakresu robót malarskich**

**Podstawy rozliczenia robót malarskich stanowią określone w dokumentach umownych (ofercie) ceny jednostkowe i ilości robót zaakceptowane przez zamawiającego.**

Ceny jednostkowe wykonania robót malarskich uwzględniają:

- przygotowanie stanowiska roboczego,
- dostarczenie do stanowiska roboczego materiałów, narzędzi i sprzętu,

- obsługę sprzętu,
- ustawienie i przestawienie drabin oraz lekkich rusztowań przestawnych umożliwiających wykonanie robót na wysokości do 5 m, od poziomu podłogi lub terenu,
- zabezpieczenie podłóg i innych elementów, nie przeznaczonych do malowania, przed zanieczyszczeniem i uszkodzeniem w trakcie wykonywania robót malarskich,
- przygotowanie farb, szpachlówek, gruntów i innych materiałów,
- ocenę i przygotowanie podłoży, zgodnie z wymaganiami dokumentacji projektowej i szczegółowej specyfikacji technicznej,
- próby kolorów,
- demontaż przed robotami malarskimi i montaż po wykonaniu robót elementów, które wymagają zdemontowania w celu wykonania prac malarskich np. skrzydeł okiennych i drzwiowych,
- wykonanie prac malarskich,
- usunięcie wad i usterek oraz naprawienie uszkodzeń powstałych w czasie wykonywania robót,
- oczyszczenie miejsca pracy z materiałów zabezpieczających oraz oczyszczenie niepotrzebnie zamalowanych elementów nie przeznaczonych do malowania,
- usunięcie pozostałości, resztek i odpadów materiałów w sposób podany w szczegółowej specyfikacji technicznej (*opisać sposób usunięcia pozostałości i odpadów*),
- likwidację stanowiska roboczego,
- koszty pośrednie, zysk kalkulacyjny i ryzyko.

Sposoby rozliczenia w cenach jednostkowych robót malarskich kosztów montażu, demontażu i pracy rusztowań niezbędnych do wykonania robót na wysokości powyżej 5 m od poziomu ich ustawienia:

Ceny jednostkowe robót **obejmują również** koszty montażu, demontażu i pracy rusztowań niezbędnych do wykonania robót na wysokości powyżej 5 m od poziomu ich ustawienia oraz koszty pomostów i barier zabezpieczających.

## 10. DOKUMENTY ODNIESIENIA

### 10.1. Normy

1. PN-91/B-10102 Farby do elewacji budynków – Wymagania i badania.
2. PN-EN ISO 2409:1999 Farby i lakiery – Metoda siatki naciąg.
3. PN-EN 13300:2002 Farby i lakiery – Wodne wyroby lakierowe i systemy powłokowe na wewnętrzne ściany i sufity – Klasyfikacja.
4. PN-C-81607:1998 Emalie olejno-żywiczne, ftalowe, ftalowe modyfikowane i ftalowe kopolimeryzowane styrenowe.
5. PN-C-81800:1998 Lakiery olejno-żywiczne, ftalowe modyfikowane i ftalowe kopolimeryzowane styrenowe.
6. PN-C-81801:1997 Lakiery nitrocelulozowe.
7. PN-C-81802:2002 Lakiery wodorozcieńczalne stosowane wewnątrz.
8. PN-C-81901:2002 Farby olejne i alkidowe.
9. PN-C-81913:1998 Farby dyspersyjne do malowania elewacji budynków.
10. PN-C-81914:2002 Farby dyspersyjne stosowane wewnątrz.
11. PN-EN 1008:2004 Woda zarobowa do betonu – Specyfikacja pobierania próbek, badanie i ocena przydatności wody zarobowej do betonu, w tym wody odzyskanej z procesów produkcji betonu.

## 10.2. Ustawy

- Ustawa z dnia 16 kwietnia 2004 r. o wyrobach budowlanych (Dz. U. z 2004 r. Nr 92, poz. 881).
- Ustawa z dnia 30 sierpnia 2002 r. o systemie oceny zgodności (tekst jednolity Dz. U. z 2004 r. Nr 204, poz. 2087 z późn. zmianami).
- Ustawa z dnia 7 lipca 1994 r. Prawo budowlane (tekst jednolity Dz. U. z 2006 r. Nr 156, poz. 1118).
- Ustawa z dnia 11 stycznia 2001 r. o substancjach i preparatach chemicznych (Dz. U. z 2001 r. Nr 11, poz. 84 z późn. zmianami).

## 10.3. Rozporządzenia

- Rozporządzenie Ministra Infrastruktury z dnia 02.09.2004 r. w sprawie szczegółowego zakresu i formy dokumentacji projektowej, specyfikacji technicznych wykonania i odbioru robót budowlanych oraz programu funkcjonalno-użytkowego (Dz. U. z 2004 r. Nr 202, poz. 2072, zmiana Dz. U. z 2005 r. Nr 75, poz. 664).
- Rozporządzenie Ministra Infrastruktury z dnia 03.07.2003 r. w sprawie szczegółowego zakresu i formy projektu budowlanego (Dz. U. z 2003 r. Nr 120, poz. 1133).
- Rozporządzenie Ministra Infrastruktury z dnia 26.06.2002 r. w sprawie dziennika budowy, montażu i rozbiórki, tablicy informacyjnej oraz ogłoszenia zawierającego dane dotyczące bezpieczeństwa pracy i ochrony zdrowia (Dz. U. z 2002 r. Nr 108, poz. 953 z późniejszymi zmianami).
- Rozporządzenie Ministra Infrastruktury z dnia 11 sierpnia 2004 r. w sprawie sposobów deklarowania zgodności wyrobów budowlanych oraz sposobu znakowania ich znakiem budowlanym (Dz. U. z 2004 r. Nr 198, poz. 2041 z późn. zmianami).
- Rozporządzenie Ministra Infrastruktury z dnia 11 sierpnia 2004 r. w sprawie systemów oceny zgodności, wymagań, jakie powinny spełniać notyfikowane jednostki uczestniczące w ocenie zgodności, oraz sposobu oznaczania wyrobów budowlanych oznakowaniem CE (Dz. U. z 2004 r. Nr 195, poz. 2011).
- Rozporządzenie Ministra Infrastruktury z dnia 23 czerwca 2003 r. w sprawie informacji dotyczącej bezpieczeństwa i ochrony zdrowia oraz planu bezpieczeństwa i ochrony zdrowia (Dz. U. z 2003 r. Nr 120, poz. 1126).
- Rozporządzenie Ministra Infrastruktury z dnia 12 kwietnia 2002 r. w sprawie warunków technicznych, jakim powinny odpowiadać budynki i ich usytuowanie (Dz. U. z 2002 r. Nr 75, poz. 690 z późn. zmianami).
- Rozporządzenie Ministra Zdrowia z dnia 3 lipca 2002 r. w sprawie karty charakterystyki substancji niebezpiecznej i preparatu niebezpiecznego (Dz. U. z 2002 r. Nr 140, poz. 1171 z późn. zmianami).
- Rozporządzenie Ministra Zdrowia z dnia 2 września 2003 r. w sprawie oznakowania opakowań substancji niebezpiecznych i preparatów niebezpiecznych (Dz. U. z 2003 r. Nr 173, poz. 1679 z późn. zmianami).

## 10.4. Inne dokumenty i instrukcje

- Specyfikacja techniczna wykonania i odbioru robót budowlanych – Wymagania ogólne Kod CPV 45000000-7, wydanie II OWEOB Promocja – 2005 rok.
- Warunki techniczne wykonania i odbioru robót budowlanych, Część B – Roboty wykończeniowe, zeszyt 4 „Powłoki malarskie zewnętrzne i wewnętrzne”, wydanie ITB – 2003 rok.
- Warunki techniczne wykonania i odbioru robót budowlanych, tom 1, część 4, wydanie Arkady – 1990 rok.



SPECYFIKACJE TECHNICZNE  
WYKONANIA I OBIORU ROBÓT BUDOWLANYCH  
(STANDARDOWE)

**ZABEZPIECZENIE  
PRZECIWKOROZYJNE ELEMENTÓW  
I KONSTRUKCJI STALOWYCH**

(Kod CPV 45442200-9)

## SPIS TREŚCI

1. CZĘŚĆ OGÓLNA .....	3
1.1. Nazwa nadana zamówieniu przez zamawiającego .....	3
1.2. Przedmiot ST .....	3
1.3. Zakres stosowania ST .....	3
1.4. Przedmiot i zakres robót objętych ST .....	3
1.5. Określenia podstawowe, definicje .....	3
1.6. Ogólne wymagania dotyczące robót .....	4
1.7. Dokumentacja robót malarskich .....	4
1.8. Nazwy i kody .....	6
2. WYMAGANIA DOTYCZĄCE WŁAŚCIWOŚCI MATERIAŁÓW .....	6
3. WYMAGANIA DOTYCZĄCE SPRZĘTU, MASZYN I NARZĘDZI .....	14
4. WYMAGANIA DOTYCZĄCE TRANSPORTU .....	14
5. WYMAGANIA DOTYCZĄCE WYKONANIA ROBÓT .....	15
6. KONTROLA JAKOŚCI ROBÓT .....	23
7. WYMAGANIA DOTYCZĄCE PRZEDMIARU I OBMIARU ROBÓT .....	27
8. SPOSÓB ODBIORU ROBÓT .....	28
9. PODSTAWA ROZLICZENIA ROBÓT .....	31
10. DOKUMENTY ODNIESIENIA .....	32

Najważniejsze oznaczenia i skróty:

ST – Specyfikacja Techniczna

SST – Szczegółowa Specyfikacja Techniczna

ITB – Instytut Techniki Budowlanej

PZJ – Program Zabezpieczenia Jakości



## 1. CZĘŚĆ OGÓLNA

### 1.1. Przedmiot ST

Przedmiotem niniejszej standardowej specyfikacji technicznej (ST) są wymagania dotyczące wykonania i odbioru robót przeciwkorozyjnych elementów i konstrukcji stalowych.

### 1.2. Zakres stosowania ST

Standardowa specyfikacja techniczna (ST) stanowi podstawę opracowania szczegółowej specyfikacji technicznej (SST) stosowanej jako dokument przetargowy i kontraktowy przy zleceniu i realizacji robót wymienionych w pkt. 1.2.

Projektant sporządzający dokumentację projektową i odpowiednie szczegółowe specyfikacje techniczne wykonania i odbioru robót budowlanych może wprowadzać do niniejszej standardowej specyfikacji zmiany, uzupełnienia lub uściślenia, odpowiednie dla przewidzianych projektem robót, uwzględniające wymagania Zamawiającego oraz konkretne warunki realizacji robót, niezbędne do uzyskania wymaganego standardu i jakości tych robót.

Odstępstwa od wymagań podanych w niniejszej specyfikacji mogą mieć miejsce tylko w przypadkach prostych robót o niewielkim znaczeniu, dla których istnieje pewność, że podstawowe wymagania będą spełnione przy zastosowaniu metod wykonania wynikających z doświadczenia oraz uznanych reguł i zasad sztuki budowlanej.

### 1.3. Przedmiot i zakres robót objętych ST

Specyfikacja dotyczy wszystkich robót wykonywanych na budowie mających na celu zabezpieczenie antykorozyjne elementów i konstrukcji stalowych, nie dotyczy natomiast czynności wykonywanych w wytwórni.

Przedmiotem opracowania jest określenie wymagań odnośnie właściwości materiałów, wymagań w zakresie przygotowania powierzchni i sposobów oceny podłoży, wymagań dotyczących wykonania powłok przeciwkorozyjnych oraz ich odbiorów.

Wymagania te podano dla elementów i konstrukcji stalowych:

- zabezpieczanych całkowicie na budowie,
- zabezpieczanych powłokami gruntowymi w wytwórni i malowanych wyrobami malarskimi na budowie,
- zabezpieczanych systemami malarskimi w wytwórni i ostatecznie malowanych na budowie,
- zabezpieczanych powłokami metalowymi.

### 1.4. Określenia podstawowe, definicje

Określenia podane w niniejszej Specyfikacji są zgodne z odpowiednimi normami oraz określeniami podanymi w ST „Wymagania ogólne” Kod CPV 45000000-7, pkt 1.4.

Dodatkowo w Specyfikacji używane są następujące terminy:

**Podłoże** – powierzchnia, na którą nakłada się lub już nałożono wyrób lakierowy.

**Powłoka(-i) gruntowa(-e)** – pierwsza(-e) powłoka(-i) systemu malarskiego, otrzymana(-e) przez nałożenie farby do gruntowania.

**Powłoka(-i) międzywarstwowa(-e)** – powłoka(-i) między powłoką(-ami) gruntową i nawierzchniową.

**Powłoka nawierzchniowa** – ostatnia(-e) powłoka(-i) systemu malarskiego, przeznaczona(-e) do ochrony znajdujących się pod nią powłok, przed wpływem środowiska, przyczyniająca(-e) się do całkowitej, deklarowanej przez system, ochrony przed korozją oraz nadająca(-e) odpowiednią barwę.

**Farba do gruntowania** – farba przeznaczona do nakładania na przygotowane powierzchnie jako powłoka gruntowa, stosowana zwykle pod następne powłoki.

**Farba do gruntowania do czasowej ochrony** – szybkooschnąca farba nakładana na oczyszczoną strumieniowo – ściernie konstrukcję w celu ochrony stali podczas montażu, przy zachowaniu możliwości spawania stali.

**Grubość powłoki** – grubość powłoki po utwardzeniu warstwy nałożonej na podłoże.

**Nominalna grubość powłoki** – grubość określona dla każdej powłoki lub kompletnego systemu malarskiego, zapewniająca wymaganą trwałość.

**Trwałość systemu malarskiego** – oczekiwany czas działania ochronnego systemu malarskiego do pierwszej większej renowacji.

**Punkt rosy** – temperatura, przy której wilgoć zawarta w powietrzu będzie kondensowała na stałej powierzchni.

**Powierzchnie referencyjne** – powierzchnie wyznaczone w odpowiednich miejscach konstrukcji, służące do oceny czy wytypowany ochronny system malarski wykazuje właściwości takie jak założono oraz stanowiące wzorzec, na podstawie którego ocenia się przygotowanie powierzchni i właściwości powłok malarskich.

#### 1.5. Ogólne wymagania dotyczące robót

Wykonawca robót jest odpowiedzialny za jakość ich wykonania oraz za zgodność z dokumentacją projektową, specyfikacjami technicznymi i poleceniami Inspektora nadzoru. Ogólne wymagania dotyczące robót podano w ST „Wymagania ogólne” Kod CPV 45000000-7, pkt. 1.5.

#### 1.6. Dokumentacja robót przeciwkorozyjnych

Dokumentację robót przeciwkorozyjnych stanowią:

- projekt budowlany, opracowany zgodnie z rozporządzeniem Ministra Infrastruktury z dnia 03.07.2003 r. „w sprawie szczegółowego zakresu i formy projektu budowlanego (Dz. U. z 2003 r. Nr 120, poz. 1133), dla przedmiotu zamówienia dla którego wymagane jest uzyskanie pozwolenia na budowę,
- projekt wykonawczy w zakresie wynikającym z rozporządzenia Ministra Infrastruktury z 02.09.2004 r. w sprawie szczegółowego zakresu i formy dokumentacji projektowej, specyfikacji technicznych wykonania i odbioru robót budowlanych oraz programu funkcjonalno-użytkowego (Dz. U. z 2004 r. Nr 202, poz. 2072),
- specyfikacje techniczne wykonania i odbioru robót (obligatoryjne w przypadku zamówień publicznych), sporządzone zgodnie z rozporządzeniem Ministra Infrastruktury z dnia 02.09.2004 r. w sprawie szczegółowego zakresu i formy dokumentacji projektowej, specyfikacji technicznych wykonania i odbioru robót budowlanych oraz programu funkcjonalno-użytkowego (Dz. U. z 2004 r. Nr 202, poz. 2072),
- dziennik budowy prowadzony zgodnie z rozporządzeniem Ministra Infrastruktury z dnia 26

czerwca 2002 r. w sprawie dziennika budowy, montażu i rozbiórki, tablicy informacyjnej oraz ogłoszenia zawierającego dane dotyczące bezpieczeństwa pracy i ochrony zdrowia (Dz. U. z 2002 r. Nr 108, poz. 953 z późn. zmianami),

- dokumenty świadczące o dopuszczeniu do obrotu i powszechnego lub jednostkowego zastosowania użytych wyrobów budowlanych, zgodnie z ustawą z 16 kwietnia 2004 r. o wyrobach budowlanych (Dz. U. z 2004 r. Nr 92, poz. 881), karty techniczne wyrobów lub zalecenia producentów dotyczące stosowania wyrobów,
- protokoły odbiorów częściowych, końcowych i robót zanikających, z załączonymi protokołami z badań kontrolnych,
- dokumentacja powykonawcza czyli wcześniej wymienione części składowe dokumentacji robót z naniesionymi zmianami dokonanymi w toku wykonywania robót (zgodnie z art. 3, pkt 14 ustawy Prawo budowlane z dnia 7 lipca 1994 r. – Dz. U. z 2003 r. Nr 207, poz. 2016 z późniejszymi zmianami).

Roboty antykorozyjne należy wykonywać na podstawie dokumentacji projektowej i szczegółowej specyfikacji technicznej wykonania i odbioru robót przeciwkorozyjnych opracowanej dla konkretnego przedmiotu zamówienia. Powinny one zawierać między innymi:

- zestawienie elementów konstrukcyjnych stalowych,
- wymagania dla konstrukcji przyjmowanych na budowie wraz z zakresem dopuszczalnych wad i uszkodzeń powłok malarskich lub metalowych i sposobami ich usunięcia,
- technologie wykonania zabezpieczeń, ich kolejność i miejsce wykonania (w wytwórni czy na budowie),
- charakterystykę zabezpieczeń przeciwkorozyjnych konstrukcji wraz z podaniem liczby i rodzajów powłok i ich usytuowania w obiekcie,
- określenie liczby i wielkości powierzchni referencyjnych,
- specyfikację i charakterystykę materiałów koniecznych do wykonania zabezpieczeń przeciwkorozyjnych, z powołaniem odpowiednich dokumentów odniesienia (normy, aprobaty techniczne) oraz podaniem pełnych nazw i symboli handlowych wyrobów,
- dla robót tego wymagających plan „bioz”, sporządzony zgodnie z rozporządzeniem Ministra Infrastruktury z dn. 23 czerwca 2003 r. w sprawie informacji dotyczącej bezpieczeństwa i ochrony zdrowia oraz planu bezpieczeństwa i ochrony zdrowia (Dz. U. Nr 120, poz. 1126),
- wymagania i warunki odbioru wykonanych zabezpieczeń przeciwkorozyjnych,
- warunki użytkowania i renowacji zabezpieczeń przeciwkorozyjnych.

Przykładowe zawartości dokumentacji projektowych dotyczących inwestycyjnych i renowacyjnych prac przeciwkorozyjnych za pomocą ochronnych systemów malarskich podane są w PN-EN ISO 12944-8:2001.

## **2. WYMAGANIA DOTYCZĄCE WŁAŚCIWOŚCI MATERIAŁÓW**

### **2.1. Ogólne wymagania dotyczące właściwości materiałów, ich pozyskiwania i składowania podano w ST „Wymagania ogólne” Kod CPV 45000000-7, pkt 2**

Materiały stosowane do wykonania zabezpieczeń przeciwkorozyjnych powinny mieć:

- oznakowanie znakiem CE co oznacza, że dokonano oceny ich zgodności ze zharmonizowaną normą europejską wprowadzoną do zbioru Polskich Norm, z europejską aprobatą techniczną lub krajową specyfikacją techniczną państwa członkowskiego Unii Europejskiej lub Europejskiego Obszaru Gospodarczego, uznaną przez Komisję Europejską za zgodną z wymaganiami

podstawowymi, albo

- deklarację zgodności z uznanymi regułami sztuki budowlanej wydaną przez producenta, jeżeli dotyczy ona wyrobu umieszczonego w wykazie wyrobów mających niewielkie znaczenie dla zdrowia i bezpieczeństwa określonym przez Komisję Europejską, albo
- oznakowanie znakiem budowlanym, co oznacza że są to wyroby nie podlegające obowiązkowemu oznakowaniu CE, dla których dokonano oceny zgodności z Polską Normą lub aprobatą techniczną, bądź uznano za „regionalny wyrób budowlany”,
- datę produkcji i termin przydatności do użycia podany na opakowaniu.

## 2.2. Rodzaje materiałów

### 2.2.1. Materiały malarskie do zabezpieczeń przeciwkorozyjnych

W robotach malarskich przeciwkorozyjnych można stosować:

- farby dyspersyjne odpowiadające wymaganiom normy PN-C-81914:2002,
- farby akrylowe rozpuszczalnikowe odpowiadające wymaganiom normy PN-C-81921:2004,
- farby olejne i alkidowe odpowiadające wymaganiom normy PN-C-81901:2002,
- emalie olejno-żywiczne, ftalowe, ftalowe modyfikowane i ftalowe kopolimeryzowane styrenowe odpowiadające wymaganiom normy PN-C-81607:1998,
- farby chlorokauczukowe odpowiadające wymaganiom normy PN-C-81910:2002,
- emalie chlorokauczukowe odpowiadające wymaganiom normy PN-C-81608:1998,
- farby poliwinylowe odpowiadające wymaganiom normy PN-C-81903:2002,
- emalie poliwinylowe odpowiadające wymaganiom normy PN-C-81609:2002 i PN-C-81609:2002/Ap1:2004,
- farby epoksydowe odpowiadające wymaganiom norm PN-C-81911:1997, PN-C-81912:1997, PN-C-81916:2001 oraz PN-C-81917:2001,
- emalie epoksydowe odpowiadające wymaganiom norm PN-C-81931:1997 i PN-C-81932:1997,
- emalie poliuretanowe odpowiadające wymaganiom norm PN-C-81935:2001,
- farby krzemianowo-cynkowe odpowiadające wymaganiom normy PN-C-81919:2002 i PN-C-81919:2002/Ap1:2004,
- inne wyroby malarskie gruntujące i nawierzchniowe, które powinny odpowiadać wymaganiom aprobat technicznych.

### 2.2.2. Materiały pomocnicze do wykonywania zabezpieczeń przeciwkorozyjnych

Materiały pomocnicze do wykonywania robót malarskich to:

- rozcieńczalniki, w tym: woda, terpentyna, benzyna do ekstrakcji, benzyna do lakierów i emalii, spirytus denaturowany, inne rozcieńczalniki przygotowane fabrycznie,
- utwardzacze do wyrobów lakierowych,
- środki do odtłuszczenia, mycia i usuwania zanieczyszczeń podłoża,
- piasek filtracyjny kwarcowy, żwirek filtracyjny, śrut łamany żeliwny i staliwny, śrut cięty z drutu, elektrokorund itp.

Wszystkie ww. materiały muszą mieć własności techniczne określone przez producenta lub odpowiadające wymaganiom odpowiednich aprobat technicznych bądź PN.

### 2.2.3. Woda

Przy czyszczeniu zanieczyszczeń rozpuszczalnych w wodzie, czyszczeniu strumieniem wody oraz nakładaniu powłok z farb wodorozcieńczalnych należy wykorzystywać wodę odpowiadającą

wymaganiom normy PN-EN 1008:2004 „Woda zarobowa do betonu. Specyfikacja pobierania próbek, badanie i ocena przydatności wody zarobowej do betonu, w tym wody odzyskanej z procesów produkcji betonu”.

Bez badań laboratoryjnych może być stosowana tylko wodociągowa woda pitna.

### 2.3. Warunki przyjęcia wyrobów malarskich na budowę

Wyroby malarskie mogą być przyjęte na budowę, jeśli spełniają następujące warunki:

- są zgodne z ich wyszczególnieniem i charakterystyką podaną w dokumentacji projektowej i specyfikacji technicznej,
- są właściwie opakowane, firmowo zamknięte (bez oznak naruszenia zamknięć) i oznakowane (pełna nazwa wyrobu, ewentualnie nazwa handlowa oraz symbol handlowy wyrobu),
- spełniają wymagane właściwości, wskazane odpowiednimi dokumentami odniesienia (Polską Normą lub aprobatą techniczną),
- producent dostarczył dokumenty świadczące o dopuszczeniu do obrotu i powszechnego lub jednostkowego zastosowania, a także karty techniczne wyrobu lub firmowe zalecenia stosowania wyrobu,
- farby, rozpuszczalniki, rozcieńczalniki, środki odtłuszczające i zmywające, w zakresie wynikającym z Ustawy o substancjach i preparatach chemicznych z dnia 11 stycznia 2001 r. (Dz. U. Nr 11 poz. 84 z późn. zmianami), posiadają karty charakterystyki substancji niebezpiecznej, opracowane zgodnie z rozporządzeniem Ministra Zdrowia z dn. 3 lipca 2002 r. w sprawie karty charakterystyki substancji niebezpiecznej i preparatu niebezpiecznego (Dz. U. Nr 140, poz. 1171),
- opakowania wyrobów malarskich zakwalifikowanych do niebezpiecznych spełniają wymagania podane w rozporządzeniu Ministra Zdrowia z dn. 2 września 2003 r. w sprawie oznakowania opakowań substancji niebezpiecznych i preparatów niebezpiecznych (Dz. U. Nr 173, poz. 1679, z późn. zmianami),
- są przydatne z uwagi na okres gwarancji (okres wymalowań powinien się kończyć przed zakończeniem gwarancji wyrobu).

Przyjęcie wyrobów na budowę powinno być potwierdzone wpisem do dziennika budowy.

Niedopuszczalne jest stosowanie do zabezpieczeń antykorozyjnych wyrobów nieznanego pochodzenia.

### 2.4. Warunki przyjęcia elementów i konstrukcji od dostawcy

#### 2.4.1. Elementy i konstrukcje zabezpieczane całkowicie na budowie

Podstawę przyjęcia na budowę elementów i konstrukcji całkowicie zabezpieczanych przed korozją na budowie stanowią:

- dokumentacja projektowa wraz ze specyfikacjami technicznymi,
- dokumenty producenta,
- prawidłowe oznaczenia wyrobów,
- właściwy stan powierzchni elementów.

Na podstawie projektu, dokumentów producenta i oznaczeń sprawdza się, czy dostarczone elementy odpowiadają zamówieniu.

Stan powierzchni elementów konstrukcyjnych powinien odpowiadać wymaganiom dokumentacji projektowej i odpowiedniej specyfikacji technicznej.

Wyniki sprawdzenia należy zapisać w dzienniku budowy.

2.4.2. Elementy i konstrukcje zabezpieczone w wytwórni powłokami gruntowymi i malowane na budowie wyrobami malarskimi nawierzchniowymi

Podstawę przyjęcia na budowę elementów i konstrukcji zabezpieczonych powłokami gruntowymi w wytwórni stanowią:

- dokumentacja projektowa wraz ze specyfikacjami technicznymi zawierające między innymi zestawienie elementów konstrukcyjnych stalowych oraz charakterystykę powłok gruntowych wykonywanych w wytwórni,
- oznakowanie elementów,
- dokumenty z wytwórni, w której wykonano powłoki gruntowe (dokumenty powinny zawierać dane o przygotowaniu powierzchni, zastosowanych wyrobach malarskich, ilości warstw oraz grubości powłok gruntowych).

Każda partia elementów przychodząca na budowę powinna być oznakowana i przesłana z dokumentami zawierającymi następujące dane:

- nazwę zamawiającego, numer i datę zamówienia,
- nazwę i znak wytwórcy,
- oznaczenie wyrobu hutniczego, symbole handlowe elementów,
- charakterystykę powłok gruntowych (jakość przygotowania powierzchni, nazwa farby, data aplikacji, wyniki oceny grubości powłok),
- liczbę i masę partii elementów.

Wszystkie dane dotyczące charakterystyki elementów i powłok gruntowych podane w dokumentacji projektowej i odpowiedniej specyfikacji technicznej oraz dokumentacji wytwórni muszą być zgodne.

Ocenę właściwości powłok gruntowych wykonuje się zgodnie z zaleceniami dokumentacji projektowej i specyfikacji technicznej. Kontrola każdej partii elementów obejmuje badania w zakresie:

- grubości powłoki według PN-EN ISO 2808:2000 lub PN-EN ISO 2178:1998,
- wyglądu powłoki według PN-EN ISO 12944-7:2001,
- przyczepności powłoki według PN-EN ISO 2409:1999 lub PN-EN ISO 4624:2004.

Właściwości powłok gruntowych powinny odpowiadać wymaganiom ustalonym w projekcie, specyfikacji technicznej oraz w normie PN-EN ISO 12944-7:2001.

Dopuszczalne są uszkodzenia powłok gruntowych nie wymagające naprawy oraz podlegające na budowie naprawie, a także zabrudzenia, które można usunąć zgodnie z zaleceniami dokumentacji projektowej i specyfikacji technicznej.

Przyjęcie elementów na budowę powinno być potwierdzone wpisem do dziennika budowy, zawierającym wyniki sprawdzenia wszystkich określonych powyżej danych dotyczących charakterystyki elementów i powłok gruntujących.

2.4.3. Elementy i konstrukcje zabezpieczone systemami malarskimi w wytwórni

Podstawę przyjęcia na budowę elementów i konstrukcji zabezpieczonych systemami malarskimi w wytwórni stanowią:

- dokumentacja projektowa wraz ze specyfikacjami technicznymi zawierające między innymi zestawienie elementów konstrukcyjnych stalowych oraz charakterystykę powłok wykonywanych w wytwórni,
- dokumenty z wytwórni, w której wykonano powłoki, zawierające dane o powłokach i ich właściwościach podlegających kontroli przy ocenie i odbiorze.

Każda partia elementów przychodząca na budowę powinna być oznakowana i przesłana z

dokumentami zawierającymi następujące dane:

- nazwę zamawiającego, numer i datę zamówienia,
- nazwę i znak wytwórcy,
- oznaczenie wyboru hutniczego, symbole handlowe elementów,
- charakterystykę powłok ochronnych wykonanych w wytwórni,
- zakres badań właściwości powłoki podlegający kontroli, wyniki badań przeprowadzone w wytwórni,
- liczbę i masę partii elementów.

Wszystkie dane dotyczące charakterystyki elementów i powłok ochronnych przesłane z wytwórni z odpowiednimi dokumentami muszą być zgodne z danymi w dokumentacji projektowej i odpowiedniej specyfikacji technicznej.

Ocenę właściwości powłok na elementach konstrukcji wykonuje się zgodnie z zaleceniami dokumentacji projektowej i specyfikacji technicznej. Kontrola dla każdej partii elementów musi obejmować badania w zakresie:

- grubości powłoki według PN-EN ISO 2808:2000 lub PN-EN ISO 2178:1998,
- wyglądu powłoki według PN-EN ISO 12944-7:2001,
- przyczepności powłoki według PN-EN ISO 2409:1999 lub PN-EN ISO 4624:2004.

Właściwości powłok powinny odpowiadać wymaganiom ustalonym w dokumentacji projektowej i specyfikacji technicznej oraz w normie PN-EN ISO 12944-7:2001.

Dopuszcza się określone w dokumentacji projektowej i specyfikacji technicznej uszkodzenia powłok malarskich, które podlegają naprawie na budowie oraz zabrudzenia, które można usunąć zgodnie z zaleceniami projektu.

Przyjęcie elementów na budowę powinno być potwierdzone wpisem do dziennika budowy zawierającym wyniki sprawdzenia wszystkich określonych powyżej danych dotyczących charakterystyki elementów i powłok malarskich.

#### 2.4.4. Elementy i konstrukcje ocynkowane zanurzeniowo w wytwórni

Podstawę przyjęcia na budowę elementów i konstrukcji ocynkowanych w wytwórni (cynkowni) stanowią:

- dokumentacja projektowa wraz ze specyfikacjami technicznymi zawierające między innymi zestawienie elementów konstrukcji stalowych oraz charakterystykę powłok cynkowych obejmującą wymagania w zakresie: obróbki powierzchniowej, odmiany powłoki, jakości, przyczepności do podłoża całkowitej masy powłoki na obu stronach elementu,
- dokumenty z wytwórni (cynkowni), w której wykonano powłoki cynkowe (dokumenty powinny zawierać dane dotyczące elementów konstrukcji oraz informacje o powierzchni cynkowanego podłoża i kąpeli cynkowej według PN-EN ISO 1461:2000).

Każda partia ocynkowanych elementów, dostarczanych na budowę powinna mieć przeprowadzone badania w zakresie:

##### **A.** Wyglądu powłoki cynkowej oraz wielkości i sposobu naprawy wad

Powłoka cynkowa powinna być srebrzysta, wolna od zgrubień/pęcherzy (np. miejsc, w których nie jest połączona z podłożem, miejsc chropowatych, odprysków cynku) i innych wad miejscowych.

Niedopuszczalne są pozostałości topników i resztek żużla cynkowego, a także zgrubienia cynku, jeśli przeszkadzają w użytkowaniu elementu stalowego zgodnie z przeznaczeniem.

Dopuszczalne jest występowanie:

- ciemno- i jasnoszarych obszarów (na przykład wzór w formie siatki szarych obszarów), jeżeli powłoka ma założoną minimalną grubość,



- nieznacznej nierówności powierzchni zewnętrznej,
- białej rdzy (korozji cynku) na elementach sezonowanych.

Dopuszczalne są także ślady po naprawach, jeżeli łączna powierzchnia podlegająca naprawie, nie przekracza 0,5% powierzchni całkowitej elementu. Pojedynczy obszar, na którym brakowało powłoki nie może przekraczać wielkości 10 cm<sup>2</sup>. Jeśli istnieją większe obszary bez powłoki, to dany element należy ocynkować na nowo, o ile umowa nie stanowi inaczej.

Naprawa powinna być wykonana za pomocą natryskiwania ciepłego cynkiem (według PN-EN 22063:1996) albo przez odpowiednie pokrycie farbą z pyłem cynkowym, w zakresie stosowania takich systemów. Możliwe jest również zastosowanie stopów lutowniczych na bazie cynku. Zamawiający powinien być poinformowany o zastosowanej metodzie naprawy.

Naprawa powinna obejmować usunięcie zanieczyszczeń oraz niezbędne czyszczenie i przygotowanie powierzchni uszkodzonego miejsca w celu zapewnienia wymaganej przyczepności.

Grubość powłoki na naprawianym obszarze powinna być co najmniej o 30 µm większa od wymaganej według tablicy 1 grubości miejscowej powłoki cynkowej.

Powierzchnia elementów ocynkowanych po chromianowaniu nie powinna wykazywać miejsc nie pokrytych powłoką chromianową, przy czym:

- dopuszczalny jest brak powłoki chromianowej w miejscach napraw powłoki cynkowej oraz w miejscach styku z oprzyrządowaniem technologicznym,
- powłoki mogą być bezbarwne lub od jasnożółtych do oliwkowobrunatnych, w zależności od rodzaju chromianowania,
- dopuszczalne jest wybarwienie z domieszką koloru niebieskiego (od żółtoniebieskiego do zielononiebieskiego), a także wygląd matowoszary, jeżeli jest to odbiciem stanu powierzchni podłoża cynkowego,
- nie dopuszcza się barwy czarnej w wyniku chromianowania cynku.

## B. Grubości powłoki

Grubość powłoki bada się metodami nieniszczącymi według PN-EN ISO 2178:1998 lub PN-EN ISO 2808:2000. Dopuszczalną minimalną miejscową grubość powłoki oraz minimalną grubość średnią należy ocenić według tablicy 1.

Pomiarów grubości powłoki nie powinno się przeprowadzać w pobliżu:

- krawędzi, w odległości mniejszej niż 10 mm od krawędzi elementu obrabianego,
- powierzchni przecinanych palnikiem,
- naroży.

**Tablica 1. Grubość powłok cynkowych**

Elementy i ich grubość mm	Grubość miejscowa powłoki (wartość minimalna) µm	Grubość średnia powłoki (wartość minimalna) µm
Stal ≥ 6	70	85
Stal ≥ 3 do < 6	55	70
Stal ≥ 1,5 do < 3	45	55
Stal < 1,5	35	45
Żeliwo ≥ 6	70	80
Żeliwo < 6	60	70

## C. Przyczepności

Powłoka cynkowa powinna wykazywać taką przyczepność do stalowego podłoża, aby w wyniku badania nie wystąpiły odwarstwienia. Przyczepność cynku do podłoża powinna być sprawdzana jedynie w uzasadnionych przypadkach, metodami określonymi między zamawiającym a wykonawcą powłoki. Przyczepność powłoki cynkowej do podłoża (stali) można określić metodą jakościową lub dźwiękową.

Badanie przyczepności metodą jakościową polega na przecięciu powłoki aż do podłoża rylcem grawerskim lub innym ostrym narzędziem. Na powierzchni płaskiej należy wykonać cztery rysy równoległe i cztery pod kątem 60° do poprzednich, wszystkie w odstępach 3 mm. Przyczepność powłoki należy uznać za właściwą, jeśli żaden z 9 rombów nie odpadł od podłoża. Do przeprowadzenia badania przyczepności powłoki do podłoża należy pobrać elementy w ilości 5% losowo wybranych z każdej partii określonego asortymentu. Uszkodzoną powłokę cynkową po badaniu należy naprawić farbą z pyłem cynkowym.

Na żądanie zamawiającego, w uzgodnieniu z zakładem cynkowniczym, przyczepność można określić metodą dźwiękową. Badanie przyczepności podłoża metodą dźwiękową polega na dziesięciokrotnym opukaniu kontrolowanego elementu w środku i na końcu, młotkiem o masie 250 g i wysłuchaniu wydawanego dźwięku. Dźwięk pełny metaliczny świadczy o dobrej przyczepności powłoki do podłoża. Dźwięk głuchy świadczy o złej przyczepności do podłoża. Młotek powinien mieć powierzchnię kulistą o promieniu 20 mm. Siła uderzenia powinna być taka, aby na powierzchni powłoki nie powstały widoczne wgłębienia.

Wszystkie dane dotyczące charakterystyki elementów i powłoki zawarte w dokumentacji projektowej i odpowiedniej specyfikacji technicznej oraz dokumentacji z cynkowni muszą być zgodne.

### 2.5. Warunki przechowywania materiałów do robót przeciwkorozyjnych

#### 2.5.1. Warunki przechowywania wyrobów malarskich do robót przeciwkorozyjnych

Materiały do robót malarskich antykorozyjnych należy składować na budowie w oryginalnych, szczelnie zamkniętych opakowaniach, w pomieszczeniach zabezpieczonych przed działaniem czynników atmosferycznych, najkorzystniej w temperaturze 5-25°C, z dala od źródeł ognia i ciepła.

Częściowo zużyte opakowania mogą zostać ponownie szczelnie zamknięte i użyte później, jeżeli inaczej nie podano w kartach technicznych producenta farb. Częściowo zużyte opakowania powinny być wyraźnie oznakowane.

#### 2.5.2. Warunki przechowywania elementów konstrukcji stalowej na placu budowy

##### A. Elementy i konstrukcje zabezpieczane całkowicie na budowie

Elementy i konstrukcje stalowe bez zabezpieczenia antykorozyjnego należy przechowywać na budowie w miejscach suchych, najlepiej pod wiatami. Składować elementy należy na podkładach z betonu, drewna, kamieni lub stali, na wysokości co najmniej 30 cm od poziomu gruntu. Czas składowania nie powinien przekraczać 1 miesiąca.

Dopuszcza się dłuższe składowanie pod warunkiem wykonania zabezpieczeń czasowych, zachowujących trwałość w przewidywanym okresie składowania.

##### B. Elementy i konstrukcje zabezpieczone powłokami gruntowymi w wytwórni i malowane na budowie wyrobami malarskimi nawierzchniowymi

Elementy i konstrukcje stalowe z powłokami gruntowymi powinny być przechowywane w miejscach suchych, zadaszonych lub w magazynach. Nie wolno ich przechowywać w warunkach bezpośredniego oddziaływania czynników atmosferycznych. Składować elementy należy na podkładach z drewna, betonu, kamienia lub stali na wysokości co najmniej 30 cm od poziomu terenu. Czas składowania nie powinien być dłuższy niż 2 miesiące. W przypadku dłuższego czasu

składowania zagruntowane elementy należy poddać dokładnej kontroli, w celu ustalenia ewentualnych uszkodzeń powstałych podczas składowania.

#### **C. Elementy i konstrukcje zabezpieczone systemami malarskimi w wytwórni**

Elementy i konstrukcje stalowe zabezpieczone systemami malarskimi przechowuje się w takich samych warunkach jak elementy z powłokami gruntowymi. Przy czym czas składowania tych elementów nie powinien być dłuższy niż dopuszczalny okres gwarancji.

#### **D. Elementy i konstrukcje ocynkowane**

Ocynkowane elementy konstrukcji stalowych należy przechowywać w środowisku o kategorii korozyjności atmosfery nie większej niż C2 według PN-EN 12500:2002. Elementy powinny być rozmieszczone tak, by nie były narażone na uszkodzenia mechaniczne.

Składować elementy należy na podkładach, na wysokości co najmniej 30 cm od poziomu terenu.

**E.** Wszystkie elementy konstrukcji stalowych składowane w pakietach, niezależnie od stanu zabezpieczenia przeciwkorozyjnego ich powierzchni powinny być poprzekładane drewnianymi przekładkami o wysokości umożliwiającej swobodne wprowadzenie zawiesia linowego, celem dalszego ich transportu.

### **3. WYMAGANIA DOTYCZĄCE SPRZĘTU, MASZYN I NARZĘDZI**

**3.1. Ogólne wymagania dotyczące sprzętu podano w ST „Wymagania ogólne” Kod CPV 45000000-7, pkt 3**

#### **3.2. Sprzęt i narzędzia do wykonywania robót przeciwkorozyjnych**

Do wykonywania robót przeciwkorozyjnych należy stosować:

- szczotki o sztywnym włosiu lub druciane do czyszczenia podłoża,
- pistolety igłowe, szlifierki, młotki udarowe, szczotki druciane obrotowe,
- sprężarki powietrza i piaskarnie do czyszczenia metali,
- pędzle i wałki,
- urządzenia do pneumatycznego lub hydrodynamicznego natrysku,
- mieszadła napędzane wiertarką elektryczną,
- drabiny i rusztowania.

Przy doborze sprzętu i narzędzi należy uwzględnić wymagania producenta wyrobów stosowanych do wykonania zabezpieczeń przeciwkorozyjnych.

### **4. WYMAGANIA DOTYCZĄCE TRANSPORTU**

**4.1. Ogólne wymagania dotyczące transportu podano w ST „Wymagania ogólne” Kod CPV 45000000-7, pkt 4**

#### **4.2. Transport materiałów malarskich do robót przeciwkorozyjnych**

Transport materiałów do robót antykorozyjnych w oryginalnych opakowaniach nie wymaga specjalnych urządzeń i środków transportu. W czasie transportu należy zabezpieczyć przewożone materiały w sposób wykluczający uszkodzenie opakowań. W przypadku dużych ilości materiałów zalecane jest przewożenie ich na paletach i użycie do załadunku oraz rozładunku urządzeń mechanicznych.

Wyroby lakierowe należy pakować, składować i transportować zgodnie z wymaganiami normy PN-89/C-81400 „Wyroby lakierowe. Pakowanie, przechowywanie i transport” oraz warunkami

określonymi przez producenta.

## 5. WYMAGANIA DOTYCZĄCE WYKONANIA ROBÓT

5.1. **Ogólne zasady wykonania robót podano w ST „Wymagania ogólne” Kod CPV 45000000-7, pkt 5**

### 5.2. Powierzchnie referencyjne

Powierzchnie referencyjne na konstrukcji wyznaczają wspólnie przedstawiciele wykonawcy, inwestora i producenta farb wybierając rejony, w których występują narażenia korozyjne typowe dla warunków eksploatacji zabezpieczanego obiektu.

Przygotowanie powierzchni i nakładanie powłok na powierzchniach referencyjnych musi być wykonywane w obecności wszystkich zainteresowanych stron, zgodnie z zatwierdzoną technologią. Protokoły z oceny parametrów jakości powierzchni i pokrycia na powierzchniach referencyjnych wraz z dokładnym opisem i schematem ich usytuowania na obiekcie stanowią załączniki do dokumentacji powykonawczej.

Zalecana liczba i wielkość powierzchni referencyjnych podana jest w tablicy 2.

**Tablica 2. Liczba powierzchni referencyjnych**

Wielkość konstrukcji (powierzchnia malowana) m <sup>2</sup>	Zalecana liczba powierzchni referencyjnych	Zalecany % powierzchni referencyjnej w odniesieniu do całkowitej powierzchni konstrukcji	Zalecana całkowita wielkość powierzchni referencyjnych m <sup>2</sup>
do 2000	3	0,6	12
powyżej 2000 do 5000	5	0,5	25
powyżej 5000 do 10000	7	0,5	50
powyżej 10000 do 25000	7	0,3	75
powyżej 25000 do 50000	9	0,2	100
powyżej 50000	9	0,2	200

### 5.3. Wymagania dotyczące podłoży

Ogólne wymagania dotyczące przygotowania podłoży podane są w PN-EN ISO 12944-4:2001.

Ochronny system malarski wymaga prawidłowego przygotowania powierzchni, które zależy od jej stanu początkowego i końcowego.

Metody przygotowania powierzchni opisane są w PN-EN ISO 12944-4:2001. Przygotowanie powierzchni powinno zostać ocenione na podstawie wzrokowej oceny czystości profilu powierzchni i czystości chemicznej, z zastosowaniem metod podanych w PN-EN ISO 12944-4:2001.

#### 5.3.1. Elementy i konstrukcje zabezpieczane całkowicie na budowie

Powierzchnie elementów i konstrukcji stalowych przed malowaniem nie mogą być:

- zanieczyszczone smarami, olejami, tłuszczami, solami, kwasami, alkalicami,
- pokryte zgorzeliną walcowniczą, rdzą, topnikami z procesu spawania i powłokami lakierowymi.

Powierzchnie elementów i konstrukcji stalowych wymagają więc przed malowaniem

odpowiedniego przygotowania.

Przygotowanie powierzchni obejmuje:

- oczyszczenie wstępne, polegające na: wyrównaniu nierówności, w tym usunięciu zadziorów, zaokrągleniu krawędzi, wyrównaniu spoin i nierówności po spawaniu punktowym oraz wyrównaniu szczelin powstałych w miejscach łączenia elementów,
- oczyszczenie właściwe mające na celu usunięcie zgorzeliny, rdzy, olejów i smarów, produktów spawania, wilgoci, a także innych zanieczyszczeń oraz nadanie podłożu odpowiedniej chropowatości.

Zalecane metody usuwania warstw i obcych zanieczyszczeń powierzchni:

- smarów i oleju – poprzez czyszczenie wodą, parą, emulsją, rozpuszczalnikiem organicznym lub czyszczenie alkaliczne,
- zanieczyszczeń rozpuszczalnych w wodzie np. soli – poprzez czyszczenie wodą, parą lub czyszczenie alkaliczne,
- zgorzeliny walcowniczej – poprzez trawienie kwasem, obróbkę strumieniowo-ścierną na sucho lub na mokro bądź poprzez czyszczenie płomieniem,
- rdzy – tymi samymi metodami jak przy czyszczeniu zgorzeliny walcowniczej plus dodatkowo czyszczenie z wykorzystaniem narzędzia z napędem mechanicznym bądź czyszczenie strumieniem wody,
- powłok lakierowych – poprzez usuwanie powłok za pomocą past rozpuszczalnikowych lub alkalicznych, obróbkę strumieniowo-ścierną na sucho bądź mokro, czyszczenie strumieniem wody a także omiatanie ścierniwem,
- produktów korozji cynku – poprzez omiatanie ścierniwem lub czyszczenie alkaliczne.

Ostateczny efekt przygotowania powierzchni tj. oczyszczenia jej do odpowiedniego stopnia czystości zależy od jej stopnia skorodowania przed oczyszczeniem i zastosowanych metod czyszczenia.

Przy doborze stopnia przygotowania powierzchni i metody czyszczenia należy uwzględnić:

- wymagania producentów wyrobów malarskich,
- przewidywaną trwałość ochronnego systemu malarskiego,
- kategorię korozyjności środowiska, w którym będzie użytkowana konstrukcja (PN-EN ISO 12944-2:2001).

Przygotowanie powierzchni do malowania powinno być zgodne z wymaganiami dokumentacji projektowej i specyfikacji technicznej.

5.3.2. Elementy i konstrukcje zabezpieczone w wytwórni powłokami gruntowymi lub systemami malarskimi

Właściwości powłok gruntowych lub systemów malarskich są kontrolowane przy przyjmowaniu elementów i konstrukcji na budowę zgodnie z zasadami podanymi w pkt. 2.4.2. i 2.4.3. niniejszej specyfikacji. Dopuszczalne jest przyjęcie na budowę elementów i konstrukcji, których powłoki gruntowe lub systemy malarskie nie wymagają naprawy bądź podlegają dozwolonej w dokumentacji projektowej i specyfikacji technicznej naprawie albo oczyszczeniu. Naprawę lub oczyszczenie powłok gruntowych lub systemów malarskich należy przeprowadzić zgodnie z zaleceniami wytwórni, która nałożyła powłoki gruntowe bądź systemy malarskie albo wymaganiami dokumentacji projektowej i specyfikacji technicznej.

Po przeprowadzeniu montażu konstrukcji zabezpieczonych w wytwórni powłokami gruntowymi lub systemami malarskimi należy wykonać również powłoki gruntowe i malarskie na złączach. Przed ich wykonaniem konieczne jest przygotowanie zabezpieczanych powierzchni, zgodnie z wymaganiami określonymi w dokumentacji projektowej, specyfikacji technicznej zabezpieczenia

przeciwkorozyjnego opracowanej dla realizowanego przedmiotu zamówienia i pkt. 5.3.1. niniejszej ST.

Rodzaje powłok gruntowych i malarskich, technologia oraz warunki wykonania powłok na złączach powinny być podane w dokumentacji projektowej i specyfikacji technicznej.

Przy pracach należy zwrócić szczególną uwagę na staranne wykonywanie wymalowań w miejscach połączeń nowej powłoki i powłoki wykonanej w wytwórni, w miejscach wypukłości złączy oraz na materiałach złącznych (śrubach, nitach).

#### 5.3.3. Elementy i konstrukcje ocynkowane w wytwórni (cynkowni)

Bezpośrednio po przyjęciu elementów i konstrukcji ocynkowanych na budowę należy dokonać naprawy powłok uszkodzonych w czasie transportu i przeładunków. Miejsca uszkodzone należy oczyścić do wymaganego w normie i dokumentacji projektowej stopnia czystości i pokryć za pomocą natryskiwania cieplnego cynkiem (według PN-EN 22063:1996).

W uzgodnieniu z zamawiającym dopuszcza się pokrycie uszkodzonych miejsc farbą na spoiwie syntetycznym o zawartości pyłu cynkowego co najmniej 87% w suchej powłoce, taką liczbą warstw, by sumaryczna grubość powłok była o 30 µm większa od grubości powłoki cynkowanej na danym elemencie.

#### 5.3.4. Elementy i konstrukcje stalowe zabezpieczane na budowie powłokami metalizacyjnymi natryskiwanymi cieplnie

##### A. Przygotowanie wstępne powierzchni konstrukcji

Przygotowanie wstępne powierzchni konstrukcji przeznaczonych do natryskiwania cieplnie polega na usunięciu z nich, za pomocą obróbki mechanicznej lub spawania, zadziórów, nierówności po spawaniu, szczelin powstałych w miejscach łączenia elementów, pęknięć, nierówności odlewniczych i ostrych krawędzi. Ostre krawędzie należy sfazować lub zaokrąglić promieniem nie mniejszym niż 1 mm. Przy spawaniu należy używać wyłącznie spoin ciągłych (nie dopuszcza się stosowania przerywanych szwów spawalniczych).

Powierzchnię konstrukcji należy odtłuścić. Do odtłuszczania powierzchni należy stosować przemysłowe środki odtłuszczające lub rozpuszczalniki. Dopuszcza się usuwanie smarów głęboko zaabsorbowanych na powierzchni przez wypalanie palnikiem lub w piecu. Zanieczyszczenia z materiałów trudno usuwalnych, na przykład z bitumów, można usuwać za pomocą obróbki strumieniowo-ścierniej, z użyciem ścierniw jednorazowego użytku. Nie dopuszcza się ponownego stosowania tych ścierniw do ostatecznego przygotowania powierzchni.

##### B. Przygotowanie ostateczne powierzchni konstrukcji

Do ostatecznego przygotowania powierzchni elementów i konstrukcji stalowych za pomocą obróbki strumieniowo-ścierniej należy stosować ostrokrawędziowe, suche i nie zanieczyszczone materiały ściernie o wielkości ziarna od 0,5 mm do 1,5 mm, na przykład elektrokorund, łamany śrut stalowy.

Obróbka strumieniowo-ścierna powinna zapewnić całkowite usunięcie starych powłok ochronnych, śladów korozji, warstw tlenków, zgorzeli walcowniczej oraz uzyskanie chropowatości powierzchni, zgodnej ze wzorcem przygotowanym według wymagań z dokumentacji projektowej i specyfikacji technicznej.

Oczyszczona powierzchnia powinna być równomiernie matowa, o stopniu przygotowaniu co najmniej Sa 2½ według PN-ISO 8501-01:1996.

Przy wykonywaniu powłok o grubości powyżej 200 µm konieczny jest stopień przygotowania powierzchni Sa 3. Oczyszczonej powierzchni nie należy dotykać gołymi rękami, kłaść na niej narzędzi, szmat itp. oraz pozostawiać na niej pyłów powstających podczas obróbki strumieniowo-ścierniej. Obróbkę strumieniowo-ścierną należy prowadzić wyłącznie wtedy, gdy temperatura konstrukcji jest co najmniej o 3°C wyższa od temperatury punktu rosy.

#### 5.4. Warunki przy prowadzeniu prac malarskich antykorozyjnych

Zalecane warunki przy prowadzeniu prac malarskich powinny być podane w kartach technicznych lub instrukcjach stosowania wyrobów malarskich.

O ile instrukcja producenta nie zawiera innych wymagań, to prace malarskie antykorozyjne należy przeprowadzać w następujących warunkach:

- przy temperaturze malowanego podłoża nie wyższej niż 40°C, podłoże nie powinno być również nasłonecznione,
- przy braku zawilgocenia malowanej powierzchni opadami oraz kondensującą parą wodną,
- przy temperaturze podłoża co najmniej o 3°C wyższej od temperatury punktu rosy, a przy dużej chropowatości powierzchni o 7°C (wyznaczenie temperatury punktu rosy powinno być zgodne z PN-EN ISO 8502-4:2000).

Najlepszą jakość powłoki uzyskuje się w temperaturze otoczenia w granicach 15-25°C, przy wilgotności względnej otaczającej atmosfery 18%.

Prace malarskie należy wykonywać na terenie oddzielnym lub osłoniętym od prac innego typu, w szczególności od obróbki strumieniowo-ściernej i spawania.

W przypadku malowania elementów wewnątrz pomieszczeń produkcyjnych należy unikać zapylenia pomalowanych powierzchni oraz zabezpieczyć nawiew świeżego powietrza do pomieszczeń, w których są malowane elementy lub konstrukcje stalowe. Nawiew świeżego powietrza nie powinien być kierowany bezpośrednio na malowane powierzchnie.

Po zakończeniu malowania świeżo nałożone powłoki malarskie, przed oddaniem do eksploatacji, powinny być sezonowane przez okres 7-14 dni (o ile instrukcje producentów nie stanowią inaczej) w takich samych warunkach jak przy malowaniu. Elementy konstrukcyjne ze świeżo naniesioną powłoką malarską, o ile jest to możliwe, nie powinny być poddane bezpośrednio działaniu promieni słonecznych oraz powietrza zanieczyszczonego związkami chemicznymi.

Przy konieczności wykonywania robót malarskich na otwartym powietrzu, w razie wystąpienia niekorzystnych warunków atmosferycznych (np. na skutek zmian pogodowych), miejsca malowane należy osłonić (wiaty, folie, plandeki) oraz w miarę możliwości zastosować nawiew ciepłego, suchego powietrza, aby nie dopuścić do oziębienia malowanych konstrukcji.

Przeznaczone do malowania powierzchnie powinny być w bezpieczny sposób dostępne i dobrze oświetlone.

#### 5.5. Wymagania dotyczące wykonywania prac malarskich przeciwkorozyjnych

Ogólne wymagania dotyczące wykonywania prac malarskich przeciwkorozyjnych podane są w normie PN-EN ISO 12944-7:2001.

Jeżeli postanowienia dokumentacji projektowej i specyfikacji technicznej nie stanowią inaczej, to przyjmuje się, że pojedyncza grubość powłoki nie może być mniejsza niż 80% nominalnej grubości powłoki. Tak więc pojedyncza grubość powłoki powinna osiągać wielkość pomiędzy 80% a 100% nominalnej grubości powłoki, pod warunkiem że przeciętna wielkość dla całości (średnia) jest równa lub większa od nominalnej grubości powłoki. Jednocześnie należy zadbać o osiągnięcie nominalnej grubości powłoki przy unikaniu obszarów o nadmiernej grubości. Zalecane jest by maksymalna grubość powłoki nie była większa niż 3-krotna nominalna grubość powłoki. W celu osiągnięcia wymaganej grubości powłoki powinno się okresowo, podczas nakładania powłoki, sprawdzać jej grubość na mokro.

Wszystkie trudno dostępne powierzchnie oraz krawędzie, naroża, spawy, połączenia nitowe i śrubowe powinny być malowane szczególnie starannie. Jeżeli wymagane jest dodatkowe zabezpieczenie krawędzi, należy zastosować odpowiednią powłokę zaprawkową o odpowiedniej szerokości (ok. 25 mm) po obu stronach krawędzi.

Należy przestrzegać określonego odstępu czasu między nakładaniem poszczególnych powłok oraz między nałożeniem ostatniej powłoki a oddaniem konstrukcji do eksploatacji. Czasy te powinny wynikać z dokumentacji projektowej i specyfikacji technicznej lub z kart technicznych wyrobów lakierowych.

Wady każdej powłoki prowadzące do pogorszenia jej właściwości ochronnych lub mające znaczący wpływ na jej wygląd powinny być usunięte przed nałożeniem następnej powłoki.

5.5.1. Wykonywanie powłok gruntowych, międzywarstwowych i nawierzchniowych na elementach i konstrukcjach zabezpieczanych całkowicie na budowie

Charakterystyka powłok gruntowych, międzywarstwowych i nawierzchniowych podana jest w dokumentacji projektowej i specyfikacji technicznej. Powłoki nakłada się pędzlem, wałkiem lub natryskowo.

Powłoki należy nakładać z materiałów malarskich przyjętych na budowę zgodnie z wymaganiami pkt. 2.3., w warunkach podanych w pkt. 5.4., na podłoże przygotowane zgodnie z pkt. 5.3.1. i odebrane z uwzględnieniem wymagań określonych w pkt. 6.3.2. niniejszej specyfikacji.

Gruntową, czyli pierwszą warstwę powłoki należy nanieść na podłoże nie później niż po 6 godzinach od jego oczyszczenia.

Podstawową techniką nakładania farb jest natrysk hydrodynamiczny (bezpowietrzny). Dobierając sprzęt do rodzaju natryskiwanej farby, należy wziąć pod uwagę następujące parametry: lepkość, gęstość, rodzaj pigmentu i wymaganą temperaturę farby w czasie nakładania.

Powłoka gruntowa powinna pokrywać cały profil powierzchni stalowej. Każda powłoka powinna być nałożona możliwie równomiernie i bez pozostawienia miejsc niepokrytych.

5.5.2. Wykonywanie powłok międzywarstwowych i nawierzchniowych na konstrukcjach zabezpieczonych powłokami gruntowymi w wytwórni

Wymalowania międzywarstwowych i nawierzchniowych warstw powłok na konstrukcjach wykonuje się zgodnie z wymaganiami dokumentacji projektowej i specyfikacji technicznej, w których podane są wyroby malarskie, ilości warstw i grubości poszczególnych powłok oraz całego pokrycia malarskiego. Projekt i specyfikacja techniczna zawierają wszystkie dane dotyczące technologii nakładania, wykonania powłok oraz ich oceny. Powłoki międzywarstwowe i nawierzchniowe należy nakładać na powierzchnie przygotowane zgodnie z wymaganiami pkt. 5.3.2. niniejszej specyfikacji. Powierzchnie na złączach należy przygotować zgodnie z wymaganiami pkt. 5.3.1.

Na powierzchniach zabezpieczonych farbami do czasowej ochrony możliwe jest wykonywanie pełnych systemów malarskich po upewnieniu się, czy farba do czasowej ochrony jest „zgodna” z farbami stosowanymi w systemach malarskich. Termin „zgodna” oznacza, że dwa wyroby malarskie mogą być stosowane bez wystąpienia niepożądanych efektów. Przykładowe możliwości stosowania różnych farb przedstawiono w tabeli 3.



**Tabela 3. Zgodność farby do gruntowania do czasowej ochrony z systemami malarskimi**

Farba do gruntowania do czasowej ochrony		Zgodność ogólnych rodzajów farb do gruntowania do czasowej ochrony z farbami do gruntowania systemu malarskiego							
Rodzaj substancji błonotwórczej	Pigment antykorozyjny	AK	CR	PVC	AY	EP	PUR	Krzemiano we / pył cynkowy	BIT
Alkidowe	różne	+	(+)	(+)	(+)	(-)	(-)	(-)	+
Poliwinylobutyralowe	różne	+	+	+	+	(+)	(+)	(-)	+
Epoksydowe	różne	(+)	+	+	+	+	(+)	(-)	+
Epoksydowe	pył cynkowy	(-)	+	+	+	+	(+)	(-)	+
Krzemianowe	pył cynkowy	(-)	+	+	+	+	+	+	+

+ zgodna, (+) zgodność skonsultować z producentem farby, (-) niezgodna, AK – alkidowe, AY – akrylowe, BIT – bitumiczne, CR – chlorokauczukowe, EP – epoksydowe, PVC – poliwinylowe, PUR – poliuretanowe

5.5.3. Malowanie ostateczne elementów i konstrukcji zabezpieczonych systemami malarskimi w wytwórni

Wymalowania ostateczne wykonuje się zgodnie z wymaganiami dokumentacji projektowej i specyfikacji technicznej, zwykle stosując te same wyroby malarskie, które nakładano w wytwórni. Sposób oczyszczania podłoża, technika wykonania wymalowań i ich kontroli powinny być podane w projekcie. Dopuszcza się wykonanie powłok na podstawie zaleceń opracowanych przez wytwórnię, która nałożyła powłoki na elementy. Powierzchnia pod wymalowania ostateczne powinna być przygotowana zgodnie z wymaganiami pkt. 5.3.2. niniejszej specyfikacji.

#### 5.6. Warunki wykonania powłok metalizacyjnych natrykiwanych cieplnie

Dla zapewnienia optymalnej przyczepności powłoki metalizacyjnej i uniknięcia tworzenia się pęcherzy, natrykiwanie cieplne należy wykonywać, gdy temperatura pokrywanej konstrukcji jest co najmniej o 3°C wyższa od temperatury punktu rosy.

Nie wolno natrykiwać cieplnie konstrukcji w warunkach, w których może nastąpić skraplanie wody na powierzchni.

Powłokę metalizacyjną należy natrykiwać na podłoże przygotowane i odebrane z uwzględnieniem wymagań podanych w pkt. 5.3.4. i 6.3.2. niniejszej specyfikacji.

Przeznaczona do pokrycia, przygotowana powierzchnia musi być czysta, sucha i nie wykazywać utlenienia. Dla spełnienia tego warunku należy skrócić do minimum okres od zakończenia przygotowania ostatecznego konstrukcji, za pomocą obróbki strumieniowo-ściernej, do rozpoczęcia jej natrykiwania. Przerwa między tymi czynnościami nie powinna być dłuższa niż:

- 0,5 h – przy przechowywaniu oczyszczonych elementów pod zadaszeniem, w wilgotnej atmosferze,
- 4 h – przy przechowywaniu oczyszczonych elementów na otwartej przestrzeni, przy suchej pogodzie,
- 8 h – przy przechowywaniu oczyszczonych elementów w suchym i ciepłym pomieszczeniu.

Jeżeli przerwa była dłuższa lub nastąpiło zanieczyszczenie oczyszczonej powierzchni, to

powierzchnie konstrukcji należy ponownie poddać oczyszczeniu strumieniowo-ściernemu.

Powłoki metalizacyjne mogą być nakładane:

- ręcznie,
- w sposób zmechanizowany.

Przy ręcznym nakładaniu powłok, w celu uzyskania równomiernej grubości powłoki, pistolet powinien być prowadzony ruchem jednostajnym w taki sposób, by każde następne pasmo metalu zachodziło na powłokę poprzednio nałożonego pasma.

Nakładając powłoki grubsze niż 50  $\mu\text{m}$ , należy natryskiwać kilka warstw w taki sposób, aby kierunek nakładania natryskiwanej warstwy był prostopadły do kierunku nakładania warstwy poprzedniej.

Przy zmechanizowanym sposobie natryskiwania dopuszcza się nałożenie pełnej grubości powłoki przy jednokrotnym przejściu urządzenia natryskującego i równoległych pasmach nakładania. Należy zachować równomierną grubość powłoki.

Natryskując wyroby, które mają być następnie spawane z innymi, należy w miejscu przewidywanego spawania pozostawić nie pokryty pas o szerokości około 50 mm (w zależności od grubości spawanego elementu).

#### **5.7. Warunki wykonywania malarskiego systemu powłokowego na powłokach metalizacyjnych**

Przed rozpoczęciem nakładania powłoki malarskiej na powłokę metalizacyjną należy dokonać odbioru powłoki metalizacyjnej, zgodnie z wymaganiami podanymi w pkt. 6.4.2. niniejszej specyfikacji.

Celem wydłużenia czasu ochrony przez powłokę malarską metalowe powłoki natryskiwane cieplnie powinny być malowane niezwłocznie po metalizacji, zanim nastąpi kondensacja pary wodnej.

Powłokę malarską nakłada się ręcznie lub mechanicznie (pistoletem pneumatycznym lub hydrodynamicznym). Warunki wykonania powłok są zgodne z warunkami przeprowadzania prac malarskich antykorozyjnych przedstawionymi w pkt. 5.4. niniejszej specyfikacji.

Należy stosować wyroby lakierowe dobrane odpowiednio do kategorii korozyjności środowiska oraz przystosowane do nakładania na powłokę metalizacyjną.

Rodzaj i grubość powłoki malarskiej powinny być określone w dokumentacji projektowej i specyfikacji technicznej. Wyrób lakierowy można rozcieńczać do lepkości roboczej tylko zgodnie z instrukcją producenta.

Przed rozpoczęciem robót malarskich na co najmniej dwóch elementach metalizowanych należy wykonać próbne malowanie wytypowanym zestawem.

## 6. KONTROLA JAKOŚCI ROBÓT

### 6.1. Ogólne zasady kontroli jakości robót podano w ST „Wymagania ogólne” Kod CPV 45000000-7, pkt 6

### 6.2. Badania przed przystąpieniem do robót przeciwkorozyjnych

Przed przystąpieniem do robót przeciwkorozyjnych należy przeprowadzić kontrolę i odbiór elementów konstrukcji od dostawcy oraz badania materiałów, które będą wykorzystywane do wykonywania robót.

#### 6.2.1. Kontrola i przyjęcie na budowę elementów i konstrukcji stalowych

Przy przyjmowaniu od dostawcy elementów i konstrukcji stalowych należy wykonać badania i odbiór powłok ochronnych zgodnie z wymaganiami podanymi w pkt. 2.4. niniejszej specyfikacji.

Wyniki badań powinny być odnotowane w formie protokołu kontroli, wpisane do dziennika budowy i zaakceptowane przez inspektora nadzoru.

#### 6.2.2. Badania materiałów

Wyroby użyte do wykonywania powłok powinny odpowiadać normom wymienionym w pkt. 2.2.1. lub aprobatom technicznym.

Bezpośrednio przed i podczas nakładania wyroby lakierowe powinny być sprawdzane pod względem:

- zgodności etykiety opakowania z opisem produktu w dokumentacji,
- braku kożuszenia,
- braku nieodwracalnego osadzania się pigmentów,
- braku trwałego, nie dającego się wymieszać osadu (pozostały osad powinien dać się łatwo zredyspergować),
- możliwości ich zastosowania w danych warunkach wykonywania robót przeciwkorozyjnych,
- terminów przydatności do użycia podanych na opakowaniach.

### 6.3. Badania w czasie robót

Badania w czasie robót polegają na sprawdzaniu zgodności wykonywanych robót przeciwkorozyjnych z dokumentacją projektową, specyfikacją techniczną zabezpieczenia antykorozyjnego, opracowaną dla realizowanego przedmiotu zamówienia, i kartami technicznymi wyrobów lub instrukcjami producentów. Badania te w szczególności powinny dotyczyć:

- kontroli procesu oczyszczania powierzchni,
- oceny przygotowania powierzchni do nakładania powłok,
- kontroli warunków wykonywania powłok,
- kontroli procesu nakładania powłok.

#### 6.3.1. Kontrola procesu oczyszczania powierzchni

Przy kontroli jakości procesu oczyszczenia powierzchni należy:

- zapoznać się ze stanem powierzchni do oczyszczenia w celu stwierdzenia stanu wyjściowego podłoża i zanieczyszczeń, zgodnie z PN-ISO 8501-1:1996,
- kontrolować parametry stosowanej metody oczyszczania i pracę urządzeń,
- ewentualnie uzupełnić technologię o proces odłuszczenia zatluszczonych powstałych podczas przygotowania powierzchni,
- dokonać odbioru powierzchni do malowania lub wykonania powłoki metalizacyjnej, z

uwzględnieniem wymaganych właściwości powierzchni według dokumentacji projektowej i specyfikacji technicznej.

#### 6.3.2. Ocena przygotowania powierzchni do nakładania powłok

Ocenę przygotowania powierzchni konstrukcji stalowych przeprowadza się nie później niż w ciągu 1 godz. od zakończenia czyszczenia, określając zgodnie z odpowiednimi normami następujące właściwości powierzchni:

- wygląd powierzchni, oceniany według PN-ISO 8501-1:1996,
- stopień przygotowania powierzchni określany poprzez porównanie stanu podłoża z fotograficznymi wzorcami według PN-ISO 8501-1:1996,
- chropowatość, określającą w umownej skali profil powierzchni, ocenianą według PN-EN ISO 8503-2:1999,
- zapylenie określane według PN-EN ISO 8502-3:2000, (zapylenie nie powinno być większe niż na wzorcu Nr 3 według normy),
- w przypadku konstrukcji eksploatowanych w silnie agresywnym środowisku ocenę obecności zatłuszczeń według metody określonej w dokumentacji projektowej i specyfikacji technicznej,
- obecność soli rozpuszczalnych w wodzie według PN-ISO 8502-5:2002 (chlorki) lub PN-EN ISO 8502-9:2002 (przewodność roztworu).

Zanieczyszczenia należy zdejmować z powierzchni metodą tamponową, zgodnie z PN-EN ISO 8502-2:2000 lub metodą Bresle'a podaną w PN-EN ISO 8502-6:2000.

Podany ogólny zakres kontroli dotyczy zarówno całych powierzchni konstrukcji przygotowywanych na budowie do nakładania powłok ochronnych, jak i powierzchni miejsc połączeń elementów konstrukcji, które dostarczono na budowę z powłokami naniesionymi w wytwórni. Szczegółowy zakres kontroli podany jest w dokumentacji projektowej i specyfikacji technicznej.

Wyniki badań przygotowania powierzchni powinny być odnotowane w formie protokołu kontroli, wpisane do dziennika budowy i zaakceptowane przez inspektora nadzoru.

#### 6.3.3. Kontrola warunków wykonywania powłok

Kontrola warunków wykonywania powłok powinna obejmować określenie:

- temperatury powietrza,
- temperatury podłoża,
- wilgotności względnej powietrza,
- temperatury punktu rosy.

Parametry te należy kontrolować zgodnie z PN-EN ISO 8502-4:2000. Wyniki badań należy zapisywać w dzienniku budowy.

#### 6.3.4. Kontrola procesu nakładania powłok malarskich

Kontrola procesu malowania obejmuje:

- sprawdzenie zgodności parametrów stosowanych urządzeń, na przykład: typu i rozmiaru dyszy, ciśnienia zasilającego, z wymaganiami producenta farby,
- sprawdzenie przygotowania farby: wymieszania składników, przestrzegania czasu przydatności do stosowania farb dwuskładnikowych,
- sprawdzenie przygotowania podłoża przed nałożeniem pierwszej warstwy farby,
- sprawdzenie grubości pierwszej warstwy farby na sucho po zagruntowaniu elementów,
- zgodności odstępu czasu nakładania kolejnych warstw zgodnie z instrukcją stosowania farby, normą lub kartą techniczną wyrobu,

- ocenę stanu wymalowania po nałożeniu warstw gruntujących i po malowaniu nawierzchniowym. Stan powłoki ocenia się nieuzbrojonym okiem przy świetle dziennym lub sztucznym o mocy 100 W z odległości 30-40 cm. Świeżo naniesiona lub nie wyschnięta powłoka malarska nie powinna wykazywać wtrąceń ciał obcych, kraterów, zacieków, niedomalowań,
- ocenę grubości poszczególnych warstw (celem eliminacji niedopuszczalnych wad, takich jak: za mała grubość powłok, duże zacieki, suchy natrysk, spęcherzenie, kraterowanie, cofanie wymalowania, ukłucia igłą, itp.).

Wyniki badań należy zapisać w dzienniku budowy.

#### 6.4. Badania odbiorowe powłok

##### 6.4.1. Badania odbiorowe powłoki malarskiej

Po wyschnięciu powłoki malarskie należy sprawdzać na zgodność z dokumentacją projektową i specyfikacją techniczną, w zakresie:

- wyglądu powierzchni, poprzez ocenę wzrokową np. pod kątem jednolitości barwy, siły krycia i wad takich jak dziurkowanie, zmarszczenie, kraterowanie, pęcherzyki powietrza, łuszczenie, spękania i zacieki,
- właściwości powłoki takich jak: grubość, przyczepność i porowatość, badanych przy użyciu przyrządów i metod podanych w dokumentacji projektowej, zgodnych z odpowiednimi normami.

Grubość powłoki bada się zwykle metodami nieniszczącymi, zgodnie z PN-EN ISO 2808:2000 lub PN-EN ISO 2178:1998.

Przyczepność powłoki do podłoża i przyczepność międzywarstwową ocenia się metodami niszczącymi, zgodnie z PN-EN ISO 4624:2004 lub PN-EN ISO 2409:1999.

Porowatość kontroluje się zwykle przy zabezpieczeniach specjalnych metodą nisko- lub wysokonapięciową, zgodnie z procedurą badawczą określoną w dokumentacji projektowej i specyfikacji technicznej.

Wyniki badań powinny być porównane z wymaganiami podanymi w dokumentacji projektowej i specyfikacji technicznej zabezpieczenia przeciwkorozyjnego, opracowanej dla realizowanego przedmiotu zamówienia, opisane w dzienniku budowy i protokole podpisanym przez przedstawicieli inwestora (zamawiającego) oraz wykonawcy.

##### 6.4.2. Badania odbiorowe powłoki metalizacyjnej natryskiwanej cieplnie

Zakres badań jest następujący:

#### A. Ocena wyglądu zewnętrznego powłoki

Powłoki należy ocenić na podstawie oględzin powierzchni nieuzbrojonym okiem.

Powierzchnia powłoki natryskiwanej powinna być jednorodna pod względem ziarnistości i mieć jednolity wygląd. Powłoka nie powinna wykazywać widocznych wad, takich jak: rysy, pęknięcia, pęcherze, niezwiązane cząstki, uszkodzenia i miejsca nie pokryte, które mogą obniżyć trwałość powłoki ochronnej i ograniczyć jej przewidywane zastosowanie.

## B. Ocena grubości powłoki

Grubość powłoki należy ocenić metodami podanymi w PN-EN ISO 2178:1998 lub PN-EN ISO 2808:2000, o ile w dokumentacji projektowej nie postanowiono inaczej (liczbę i rozmieszczenie punktów pomiarowych, w zależności od wielkości powierzchni pomiarowej, przyjąć według PN-EN 22063:1996).

Minimalne grubości powłok w zależności od roli powłoki w systemie ochronnym, kategorii korozyjności środowiska i wymaganej trwałości systemu podano w tablicy 2 PN-H-04684:1997.

Dopuszczalne odchyłki grubości dla powłok natryskiwanych cieplnie na łatwo dostępnych powierzchniach podano w tablicy 3 PN-H-04684:1997. Przy natryskiwaniu ręcznym w miejscach trudno dostępnych i na powierzchniach o skomplikowanych kształtach dopuszcza się dwukrotne zwiększenie odchyłek w stosunku do podanych w tablicy 3 wyżej wymienionej normy.

W przypadku stwierdzenia zbyt małej grubości powłoki dopuszcza się jej uzupełnienie, pod warunkiem że powłoka nie uległa zawilgoceniu lub zabrudzeniu, a od czasu zakończenia natryskiwania nie upłynęło więcej niż 48 godz.

## C. Ocena przyczepności powłoki

Ocenę przyczepności przeprowadza się według PN-EN 22063:1996. Przy ocenie metodą nacinania powłoki należy naciąć powłokę narzędziem skrawającym o twardym ostrzu aż do podłoża siatką rys tak, aby powstały kwadraty o określonej wielkości (tablica 4). Przy badaniu nie może nastąpić oddzielenie powłoki.

**Tablica 4. Wymiary siatki**

Całkowita powierzchnia siatki (w przybliżeniu)	Grubość badanej powłoki $\mu\text{m}$	Odstęp między rysami mm
15 mm x 15 mm	$\leq 200$	3
25 mm x 25 mm	$> 200$	5

Głębokość rysy należy dobrać tak, aby powłokę przeciąć aż do podłoża. Po nacięciu siatki należy nakleić, za pomocą wałka obciążonego 5N, odpowiednią taśmę klejącą. Taśmę klejącą należy potem oderwać szybko jednym szarpnięciem, prostopadłe do powierzchni powłoki.

W przypadkach niedostatecznej przyczepności powłoki, odstawania jej na krawędziach, występowania pęknięć lub pęcherzy całą powłokę należy dokładnie usunąć, a przedmiot po powtórnej obróbce strumieniowo-ściernej poddać ponownemu natryskiwaniu.

Wyniki badań powinny być porównane z wymaganiami podanymi w dokumentacji projektowej i specyfikacji technicznej zabezpieczenia przeciwkorozyjnego, opracowanej dla realizowanego przedmiotu zamówienia, opisane w dzienniku budowy i protokole podpisanym przez przedstawicieli inwestora (zamawiającego) oraz wykonawcy.

### 6.4.3. Badania odbiorowe powłoki metalizacyjnej i malarskiego systemu powłokowego

Badania powłoki metalizacyjnej przeprowadza się zgodnie z zasadami podanymi w pkt. 6.4.2. niniejszej ST.

Powłokę malarską bada się w zakresie oceny jej wyglądu zewnętrznego, grubości i przyczepności, zgodnie z wymaganiami podanymi w pkt. 6.4.1. Wyniki badań powinny być porównane z wymaganiami podanymi w dokumentacji projektowej i specyfikacji technicznej zabezpieczenia przeciwkorozyjnego, opracowanej dla realizowanego przedmiotu zamówienia, opisane w dzienniku budowy i protokole podpisanym przez przedstawicieli inwestora (zamawiającego) oraz wykonawcy.

## 7. WYMAGANIA DOTYCZĄCE PRZEDMIARU I OBIAR ROBÓT

## **7.1. Ogólne zasady przedmiaru i obmiaru podano w ST „Wymagania ogólne” Kod CPV 45000000-7, pkt 7**

### **7.2. Szczegółowe zasady obmiaru robót przeciwkorozyjnych**

Powierzchnię oczyszczanych i zabezpieczanych powłokami ochronnymi konstrukcji oblicza się w metrach kwadratowych w rozwinięciu, według rzeczywistych wymiarów. Jeżeli powierzchnie pełne ścian konstrukcyjnych lub zbiorników są wzmocnione kształtownikami, uchwytami, króćcami itp., ograniczającymi powierzchnie pełne, wówczas należy stosować współczynniki uzależnione od stosunku rzutu powierzchni wzmocnień i elementów ograniczających do całej powierzchni ściany konstrukcyjnej lub zbiornika, wyrażonego w procentach:

- do 20% – współczynnik 1,15,
- do 40% – współczynnik 1,30,
- ponad 40% – współczynnik 1,80.

Przy obliczaniu powierzchni rur, rurociągów, kształtowników dla uproszczenia obliczeń należy posługiwać się ich długościami i wskaźnikami jednostkowymi powierzchni przeliczonymi na 1 m długości, podanymi w tablicy 002 i 003 założeń ogólnych KNR 7-12.

Powierzchnię rurociągów oblicza się jako iloczyn zewnętrznego obwodu rurociągu przez jego długość mierzoną wzdłuż osi. Z długości rurociągów nie potrąca się długości kształtek, osprzętu i armatury łączonej na gwint lub przez spawanie.

Powierzchnię przewodów (kanałów) wentylacyjnych oblicza się jako iloczyn obwodu i długości przewodów, mierzoną pomiędzy punktami przecięć osi kanałów głównych z osiami odgałęzień.

Powierzchnię blach falistych, żaluzji, krat, drabin, siatek ogrodzeniowych i okien metalowych dla uproszczenia obmierza się w metrach kwadratowych ich rzutu na płaszczyznę i przelicza na powierzchnie pełne przez zastosowanie poniższych współczynników:

- blachy faliste i żaluzje malowane jednostronnie – 1,5
- kraty okienne, drabiny, balustrady, siatki ogrodzeniowe malowane obustronnie – 0,6
- okna metalowe malowane jednostronnie o powierzchni szyb:
  - do 0,25 m<sup>2</sup> – 0,55
  - powyżej 0,25 m<sup>2</sup> – 0,25
- kraty podestowe malowane obustronnie – 2,00

### **7.3. W specyfikacji technicznej zabezpieczenia przeciwkorozyjnego, opracowanej dla realizowanego przedmiotu zamówienia, można ustalić inne szczegółowe zasady obmiaru robót przeciwkorozyjnych**

W szczególności można przyjąć, że jednostką obmiaru robót przeciwkorozyjnych jest 1 tona konstrukcji, a zasady obmiaru zgodne z zasadami podanymi w założeniach szczegółowych do rozdziału 09 i założeniach ogólnych KNNR nr 7.

## **8. SPOSÓB ODBIORU ROBÓT**

### **8.1. Ogólne zasady odbioru robót podano w ST „Wymagania ogólne” Kod CPV 45000000-7, pkt 8**

#### **8.2. Odbiór robót zanikających i ulegających zakryciu**

Przy robotach związanych z wykonywaniem powłok przeciwkorozyjnych elementem ulegającym

zakryciu są podłoża. Odbiór podłoży musi być dokonany przed rozpoczęciem nakładania powłok. W pierwszej kolejności należy dokonać odbioru elementów i konstrukcji stalowych przyjmowanych od dostawcy oraz odbioru powłok nałożonych w wytwórni na elementy i konstrukcje. Odbiorów tych dokonuje się na podstawie wyników badań określonych w pkt. 2.4. niniejszej specyfikacji.

W następnej kolejności należy przeprowadzić odbiór powierzchni przygotowanych do nakładania powłok.

Przy odbiorze przygotowania powierzchni należy przeprowadzić badania wymienione w pkt. 6.3.2. niniejszej specyfikacji. Wyniki badań należy porównać z wymaganiami dotyczącymi przygotowania powierzchni do nakładania powłok, określonymi w dokumentacji projektowej i specyfikacji technicznej zabezpieczenia przeciwkorozyjnego, opracowanej dla realizowanego przedmiotu zamówienia.

Jeżeli wszystkie pomiary i badania dały wynik pozytywny można uznać, że powierzchnia została prawidłowo przygotowana, tj. zgodnie z dokumentacją projektową oraz specyfikacją techniczną i zezwolić na przystąpienie do nakładania powłok.

Jeżeli chociaż jeden wynik badania jest negatywny przygotowanie powierzchni nie powinno być odebrane. W takim przypadku należy ustalić zakres prac i rodzaje materiałów koniecznych do usunięcia nieprawidłowości podłoża. Po wykonaniu ustalonego zakresu prac należy ponownie przeprowadzić ocenę przygotowania powierzchni.

Powłoki gruntowe i międzywarstwowe nakładane na przygotowaną powierzchnię podlegają odrębnym odbiorom, o ile taki wymóg zapisany jest w dokumentacji projektowej lub specyfikacji technicznej bądź wykonywane były one w krytycznym etapie. Krytycznym etapem jest na przykład zmiana odpowiedzialności za prace malarskie lub długie odstępy czasu między nałożeniem powłok gruntowych i następnymi powłokami.

Wszystkie ustalenia związane z dokonaniem odbioru robót ulegających zakryciu należy zapisać w dzienniku budowy lub protokole podpisanym przez przedstawicieli inwestora (inspektor nadzoru) i wykonawcy (kierownik budowy).

### **8.3. Odbiór częściowy**

Odbiór częściowy polega na ocenie ilości i jakości wykonanej części robót. Odbioru częściowego robót dokonuje się dla zakresu określonego w dokumentach umownych, według zasad jak przy odbiorze ostatecznym robót.

Celem odbioru częściowego jest wczesne wykrycie ewentualnych usterek w realizowanych robotach i ich usunięcie przed odbiorem końcowym.

Odbiór częściowy robót jest dokonywany przez inspektora nadzoru w obecności kierownika budowy.

Protokół odbioru częściowego jest podstawą do dokonania częściowego rozliczenia robót, jeżeli umowa taką formę przewiduje.



#### 8.4. Odbiór ostateczny (końcowy)

Odbiór końcowy stanowi ostateczną ocenę rzeczywistego wykonania robót w odniesieniu do ich zakresu (ilości), jakości i zgodności z dokumentacją projektową.

Odbiór ostateczny przeprowadza komisja powołana przez zamawiającego, na podstawie przedłożonych dokumentów, wyników badań oraz dokonanej oceny wizualnej.

Zasady i terminy powoływania komisji oraz czas jej działania powinna określać umowa.

Wykonawca robót obowiązany jest przedłożyć komisji następujące dokumenty:

- dokumentację projektową z naniesionymi zmianami dokonanymi w toku wykonywania robót,
- szczegółowe specyfikacje techniczne ze zmianami wprowadzonymi w trakcie wykonywania robót,
- dziennik budowy i książki obmiarów z zapisami dokonywanymi w toku prowadzonych robót, protokoły kontroli spisywane w trakcie wykonywania prac,
- dokumenty świadczące o dopuszczeniu do obrotu i powszechnego zastosowania użytych materiałów i wyrobów budowlanych,
- protokoły odbioru elementów i konstrukcji stalowych, powłok wykonanych w wytwórni oraz protokoły odbioru przygotowanych powierzchni i powłok wykonywanych w krytycznych etapach,
- protokoły odbiorów częściowych,
- karty techniczne wyrobów lub instrukcje producentów dotyczące zastosowanych materiałów,
- wyniki badań laboratoryjnych i ekspertyz.

W toku odbioru komisja obowiązana jest zapoznać się przedłożonymi dokumentami, przeprowadzić badania zgodnie z wytycznymi podanymi w pkt. 6.4 niniejszej ST, porównać je z wymaganiami podanymi w dokumentacji projektowej i specyfikacji technicznej zabezpieczenia przeciwkorozyjnego, opracowanej dla realizowanego przedmiotu zamówienia, oraz dokonać oceny wizualnej.

Roboty przeciwkorozyjne powinny być odebrane, jeżeli wszystkie wyniki badań są pozytywne, a dostarczone przez wykonawcę dokumenty są kompletne i prawidłowe pod względem merytorycznym.

Jeżeli chociażby jeden wynik badań był negatywny zabezpieczenie przeciwkorozyjne nie powinno być odebrane. W takim przypadku należy wybrać jedno z następujących rozwiązań:

- jeżeli to możliwe należy ustalić zakres prac korygujących, usunąć niezgodności zabezpieczenia przeciwkorozyjnego z wymaganiami określonymi w dokumentacji projektowej i specyfikacji technicznej i przedstawić je ponownie do odbioru,
- jeżeli odchylenia od wymagań nie zagrażają bezpieczeństwu użytkownika i trwałości zabezpieczenia przeciwkorozyjnego zamawiający może wyrazić zgodę na dokonanie odbioru końcowego z jednoczesnym obniżeniem wartości wynagrodzenia w stosunku do ustaleń umownych,
- w przypadku, gdy nie są możliwe podane wyżej rozwiązania wykonawca zobowiązany jest do usunięcia wadliwie wykonanych robót przeciwkorozyjnych, wykonać je ponownie i powtórnie zgłosić do odbioru.

W przypadku niekompletności dokumentów odbiór może być dokonany po ich uzupełnieniu.

Z czynności odbioru sporządza się protokół podpisany przez przedstawicieli zamawiającego i wykonawcy. Protokół powinien zawierać:

- ustalenia podjęte w trakcie prac komisji,
- ocenę wyników badań,
- wykaz wad i usterek ze wskazaniem sposobu ich usunięcia,

- stwierdzenie zgodności lub niezgodności wykonania robót przeciwkorozyjnych z zamówieniem.  
Protokół odbioru końcowego jest podstawą do dokonania rozliczenia końcowego pomiędzy zamawiającym a wykonawcą.

#### **8.5. Odbiór po upływie okresu rękojmi i gwarancji**

Celem odbioru po okresie rękojmi i gwarancji jest ocena stanu zabezpieczenia przeciwkorozyjnego po użytkowaniu w tym okresie oraz ocena wykonywanych w tym okresie ewentualnych robót poprawkowych, związanych z usuwaniem zgłoszonych wad.

Odbiór po upływie okresu rękojmi i gwarancji jest dokonywany na podstawie oceny wizualnej powłok zabezpieczających przed korozją, z uwzględnieniem zasad opisanych w pkt. 8.4. „Odbiór ostateczny (końcowy)”.

Pozytywny wynik odbioru pogwarancyjnego jest podstawą do zwrotu kaucji gwarancyjnej, negatywny do dokonania potrąceń wynikających z obniżonej jakości robót.

Przed upływem okresu gwarancyjnego zamawiający powinien zgłosić wykonawcy wszystkie zauważone wady w wykonanych robotach przeciwkorozyjnych.

### **9. PODSTAWA ROZLICZENIA ROBÓT**

#### **9.1. Ogólne ustalenia dotyczące podstawy rozliczenia robót podano w ST „Wymagania ogólne” Kod CPV 45000000-7, pkt 9**

#### **9.2. Zasady rozliczenia i płatności**

Rozliczenie robót przeciwkorozyjnych może być dokonane jednorazowo po wykonaniu pełnego zakresu robót i ich końcowym odbiorze lub etapami określonymi w umowie, po dokonaniu odbiorów częściowych robót.

Ostateczne rozliczenie umowy pomiędzy zamawiającym a wykonawcą następuje po dokonaniu odbioru pogwarancyjnego.

Podstawę rozliczenia oraz płatności wykonanego i odebranego zakresu robót przeciwkorozyjnych stanowi wartość tych robót obliczona na podstawie:

- określonych w dokumentach umownych (ofercie) cen jednostkowych i ilości robót zaakceptowanych przez zamawiającego lub
- ustalonej w umowie kwoty ryczałtowej za określony zakres robót.

Ceny jednostkowe wykonania robót przeciwkorozyjnych lub kwoty ryczałtowe obejmujące roboty przeciwkorozyjne uwzględniają:

- przygotowanie stanowiska roboczego,
- dostarczenie do stanowiska roboczego materiałów, narzędzi i sprzętu,
- obsługę sprzętu nieposiadającego etatowej obsługi,
- ustawienie i przestawienie drabin oraz lekkich rusztowań przestawnych umożliwiających wykonanie robót na wysokości do 4 m, od poziomu podłogi lub terenu,
- odbiór i przyjęcie na budowę od dostawcy elementów i konstrukcji stalowych,
- naprawa dopuszczalnych uszkodzeń powłok elementów i konstrukcji przyjętych od dostawcy,
- przygotowanie zgodnie z dokumentacją projektową, specyfikacją techniczną i instrukcją producenta materiałów podstawowych i pomocniczych,
- demontaż przed robotami przeciwkorozyjnymi i montaż po wykonaniu robót elementów, które wymagają zdemontowania w celu wykonania prac zabezpieczających przed korozją,

- przygotowanie powierzchni elementów i konstrukcji,
- wykonanie powłok malarskich bądź metalizacyjnych,
- usunięcie wad i usterek oraz naprawienie uszkodzeń powstałych w czasie montażu konstrukcji oraz wykonywania robót przeciwkorozyjnych,
- oczyszczenie miejsca pracy z materiałów zabezpieczających oraz oczyszczenie zanieczyszczonych elementów nie przeznaczonych do zabezpieczenia,
- likwidację stanowiska roboczego.

W kwotach ryczałtowych ujęte są również koszty montażu, demontażu i pracy rusztowań niezbędnych do wykonania robót malarskich na wysokości ponad 4 m od poziomu podłogi lub terenu.

Przy rozliczaniu robót przeciwkorozyjnych według uzgodnionych cen jednostkowych koszty rusztowań mogą być uwzględnione w tych cenach lub stanowić podstawę oddzielnej płatności. Sposób rozliczenia kosztów montażu, demontażu i pracy rusztowań koniecznych do wykonywania robót na wysokości powyżej 4 m, należy ustalić w postanowieniach pkt. 9 specyfikacji technicznej zabezpieczenia przeciwkorozyjnego, opracowanej dla realizowanego przedmiotu zamówienia.

## 10. DOKUMENTY ODNIESIENIA

### 10.1. Normy

PN-EN 12500:2002

Ochrona materiałów metalowych przed korozją. Ryzyko korozji w warunkach atmosferycznych. Klasyfikacja, określanie i ocena korozyjności atmosfery.

PN-EN 22063:1996

Powłoki metalowe i inne nieorganiczne. Natryskiwanie cieplne. Cynk, aluminium i ich stopy.

PN-EN ISO 1461:2000

Powłoki cynkowe nanoszone na stal metodą zanurzeniową (cynkowanie jednostkowe). Wymagania i badania.

PN-EN ISO 2178:1998

Powłoki niemagnetyczne na podłożu magnetycznym. Pomiar grubości powłok. Metoda magnetyczna.

PN-EN ISO 2409:1999

Farby i lakiery. Metoda siatki nacięć.

PN-EN ISO 2808:2000

Farby i lakiery. Oznaczanie grubości powłoki.

PN-EN ISO 4624:2004

Farby i lakiery. Próba odrywania do oceny przyczepności.

PN-EN ISO 8502-2:2000

Przygotowanie podłoża stalowych przed nakładaniem farb i podobnych produktów. Badania służące do oceny czystości powierzchni. Laboratoryjne oznaczanie chlorków na oczyszczonych powierzchniach.

PN-EN ISO 8502-3:2000

Przygotowanie podłoża stalowych przed nakładaniem farb i podobnych produktów. Badania służące do oceny czystości powierzchni. Ocena pozostałości kurzu na powierzchniach stalowych przygotowanych do malowania (metoda z taśmą samoprzylepną).

#### PN-EN ISO 8502-4:2000

Przygotowanie podłoży stalowych przed nakładaniem farb i podobnych produktów. Badania służące do oceny czystości powierzchni. Wytyczne dotyczące oceny prawdopodobieństwa kondensacji pary wodnej przed nakładaniem farby.

#### PN-ISO 8502-5:2002

Przygotowanie podłoży stalowych przed nakładaniem farb i podobnych produktów. Badania służące do oceny czystości powierzchni. Oznaczanie chlorków na powierzchniach stalowych przygotowanych do malowania (metoda rurki wskaźnikowej).

#### PN-EN ISO 8502-6:2000

Przygotowanie podłoży stalowych przed nakładaniem farb i podobnych produktów. Badania służące do oceny czystości powierzchni. Ekstrakcja rozpuszczalnych zanieczyszczeń do analizy. Metoda Bresle'a.

#### PN-EN ISO 8502-9:2002

Przygotowanie podłoży stalowych przed nakładaniem farb i podobnych produktów. Badania służące do oceny czystości powierzchni. Część 9: Terenowa metoda konduktometrycznego oznaczania soli rozpuszczalnych w wodzie.

#### PN-EN ISO 8503-2:1999

Przygotowanie podłoży stalowych przed nakładaniem farb i podobnych produktów. Charakterystyki chropowatości powierzchni podłoży stalowych po obróbce strumieniowo-ściernej. Metoda stopniowania profilu powierzchni stalowych po obróbce strumieniowo-ściernej. Sposób postępowania z użyciem wzorca.

#### PN-EN ISO 12944-1:2001

Farby i lakiery. Ochrona przed korozją konstrukcji stalowych za pomocą ochronnych systemów malarskich. Część 1: Ogólne wprowadzenie.

#### PN-EN ISO 12944-2:2001

Farby i lakiery. Ochrona przed korozją konstrukcji stalowych za pomocą ochronnych systemów malarskich. Część 2: Klasyfikacja środowisk.

#### PN-EN ISO 12944-3:2001

Farby i lakiery. Ochrona przed korozją konstrukcji stalowych za pomocą ochronnych systemów malarskich. Część 3: Zasady projektowania.

#### PN-EN ISO 12944-4:2001

Farby i lakiery. Ochrona przed korozją konstrukcji stalowych za pomocą ochronnych systemów malarskich. Część 4: Rodzaje powierzchni i sposoby przygotowania powierzchni.

PN-EN ISO 12944-5:2001 Farby i lakiery. Ochrona przed korozją konstrukcji stalowych za pomocą ochronnych systemów malarskich. Część 5: Ochronne systemy malarskie.

#### PN-EN ISO 12944-6:2001

Farby i lakiery. Ochrona przed korozją konstrukcji stalowych za pomocą ochronnych systemów malarskich. Część 6: Laboratoryjne metody badań właściwości.

#### PN-EN ISO 12944-7:2001

Farby i lakiery. Ochrona przed korozją konstrukcji stalowych za pomocą ochronnych systemów malarskich. Część 7: Wykonywanie i nadzór prac malarskich.

#### PN-EN ISO 12944-8:2001

Farby i lakiery. Ochrona przed korozją konstrukcji stalowych za pomocą ochronnych systemów malarskich. Część 8: Opracowanie dokumentacji dotyczącej nowych prac i renowacji.

PN-ISO 8501-1:1996

Przygotowanie podłoży stalowych przed nakładaniem farb i podobnych produktów. Wzrokowa ocena czystości powierzchni. Stopnie skorodowania i stopnie przygotowania niezabezpieczonych podłoży stalowych oraz podłoży stalowych po całkowitym usunięciu wcześniej nałożonych powłok.

PN-ISO 8501-1:1996/Ap1:2002

Przygotowanie podłoży stalowych przed nakładaniem farb i podobnych produktów. Wzrokowa ocena czystości powierzchni. Stopnie skorodowania i stopnie przygotowania niezabezpieczonych podłoży stalowych oraz podłoży stalowych po całkowitym usunięciu wcześniej nałożonych powłok.

PN-ISO 8501-1/Ad1:1998

Przygotowanie podłoży stalowych przed nakładaniem farb i podobnych produktów. Wzrokowa ocena czystości powierzchni. Stopnie skorodowania i stopnie przygotowania niezabezpieczonych podłoży stalowych oraz podłoży stalowych po całkowitym usunięciu wcześniej nałożonych powłok (Dodatek Ad 1).

PN-ISO 8501-1/Ad1:1998/Ap1:2002

Przygotowanie podłoży stalowych przed nakładaniem farb i podobnych produktów. Wzrokowa ocena czystości powierzchni. Stopnie skorodowania i stopnie przygotowania niezabezpieczonych podłoży stalowych oraz podłoży stalowych po całkowitym usunięciu wcześniej nałożonych powłok (Dodatek Ad 1).

PN-ISO 8501-2:1998

Przygotowanie podłoży stalowych przed nakładaniem farb i podobnych produktów. Wzrokowa ocena czystości powierzchni. Stopnie przygotowania wcześniej pokrytych powłokami podłoży stalowych po miejscowym usunięciu tych powłok.

PN-ISO 8501-2:1998/Ap1:2002

Przygotowanie podłoży stalowych przed nakładaniem farb i podobnych produktów. Wzrokowa ocena czystości powierzchni. Stopnie przygotowania wcześniej pokrytych powłokami podłoży stalowych po miejscowym usunięciu tych powłok.

PN-H-04642:2000

Przygotowanie podłoży stalowych przed nakładaniem farb i podobnych produktów. Badania służące do oceny czystości powierzchni. Terenowe oznaczanie rozpuszczalnych produktów korozji żelaza.

PN-H-04684:1997

Ochrona przed korozją. Nakładanie powłok metalizacyjnych z cynku, aluminium i ich stopów na konstrukcje stalowe i wyroby ze stopów żelaza.

PN-C-81607:1998

Emalie olejno-żywiczne, ftalowe, ftalowe modyfikowane i ftalowe kopolimeryzowane styrenowane.

PN-C-81608:1998

Emalie chlorokauczukowe.

PN-C-81609:2002

Emalie poliwinylowe.

PN-C-81609:2002/Ap1:2004

Emalie poliwinylowe.

PN-91/C-81700

Wyroby lakierowe. Oznaczanie zawartości cynku w farbach przeciwkorozyjnych cynkowych.

PN-C-81803:2002

Lakiery asfaltowe ogólnego stosowania.

PN-C-81901:2002

Farby olejne i alkidowe.

PN-C-81902:1997

Farby poliestrowe modyfikowane wodorozcieńczalne do gruntowania, do wielostrumieniowego polewania.

PN-C-81903:2002

Farby poliwinylowe.

PN-C-81904:2001

Farby alkidowe styrenowane do gruntowania.

PN-C-81906:2003

Wodorozcieńczalne farby i impregnaty do gruntowania.

PN-C-81907:2003

Wodorozcieńczalne farby nawierzchniowe.

PN-C-81910:2002

Farby chlorokauczukowe.

PN-C-81911:1997

Farby epoksydowe do gruntowania odporne na czynniki chemiczne.

PN-C-81912:1997

Farby epoksydowe nawierzchniowe do zbiorników.

PN-C-81916:2001

Farby epoksydowe grubopowłokowe.

PN-C-81917:2001

Farby epoksydowe do gruntowania do czasowej ochrony.

PN-C-81918:2002

Farby i emalie termoodporne.

PN-C-81919:2002

Farby krzemianowo-cynkowe.

PN-C-81919:2002/Ap1:2004

Farby krzemianowo-cynkowe.

PN-C-81920:2002

Farby jednoskładnikowe na powierzchni ocynkowane.

PN-C-81921:2004

Farby akrylowe rozpuszczalnikowe.

PN-C-81930:1997

Emalia akrylowa do elektrostatycznego natrysku, biała.

PN-C-81931:1997

Emalie epoksydowe białe do zbiorników na produkty spożywcze.

PN-C-81932:1997

Emalie epoksydowe chemoodporne.

PN-C-81935:2001

Emalie poliuretanowe.

PN-EN 1008:2004

Woda zarobowa do betonu. Specyfikacja pobierania próbek, badanie i ocena przydatności wody zarobowej do betonu, w tym wody odzyskanej z procesów produkcji betonu.

#### **10.2. Inne dokumenty i instrukcje**

- Warunki techniczne wykonania i odbioru robót budowlano-montażowych (tom I, część 3) Arkady, Warszawa 1990 r.
- Warunki techniczne wykonania i odbioru robót budowlanych ITB część C: Zabezpieczenia i izolacje. Zeszyt 3: Zabezpieczenia przeciwkorozyjne. Warszawa 2004 r.
- Specyfikacja techniczna wykonania i odbioru robót budowlanych. Wymagania ogólne. Kod CPV 45000000-7. Wydanie II, OWEOB Promocja – 2005 r.

SPECYFIKACJE TECHNICZNE WYKONANIA  
I OBIORU ROBÓT BUDOWLANYCH  
(STANDARDOWE)

**TYNKOWANIE**  
(Kod CPV 45410000-4)

**WYKONANIE TYNKÓW POCIENIONYCH  
WEWNĘTRZNYCH I ZEWNĘTRZNYCH**  
(Kod CPV 45410000-4)



## SPIS TREŚCI

1. CZĘŚĆ OGÓLNA .....	3
1.1. Nazwa nadana zamówieniu przez zamawiającego .....	3
1.2. Przedmiot ST .....	3
1.3. Zakres stosowania ST .....	3
1.4. Przedmiot i zakres robót objętych ST .....	3
1.5. Określenia podstawowe, definicje .....	3
1.6. Ogólne wymagania dotyczące robót .....	4
1.7. Dokumentacja robót malarskich .....	4
1.8. Nazwy i kody .....	5
2. WYMAGANIA DOTYCZĄCE WŁAŚCIWOŚCI MATERIAŁÓW .....	5
3. WYMAGANIA DOTYCZĄCE SPRZĘTU, MASZYN I NARZĘDZI .....	7
4. WYMAGANIA DOTYCZĄCE TRANSPORTU .....	7
5. WYMAGANIA DOTYCZĄCE WYKONANIA ROBÓT .....	8
6. KONTROLA JAKOŚCI ROBÓT .....	11
7. WYMAGANIA DOTYCZĄCE PRZEDMIARU I OBMIARU ROBÓT .....	14
8. SPOSÓB ODBIORU ROBÓT .....	14
9. PODSTAWA ROZLICZENIA ROBÓT .....	17
10. DOKUMENTY ODNIESIENIA .....	18

Najważniejsze oznaczenia i skróty:

ST – Specyfikacja Techniczna

SST – Szczegółowa Specyfikacja Techniczna

ITB – Instytut Techniki Budowlanej

PZJ – Program Zabezpieczenia Jakości

## 1. CZĘŚĆ OGÓLNA

### 1.1. Przedmiot ST

Przedmiotem niniejszej standardowej specyfikacji technicznej (ST) są wymagania dotyczące wykonania i odbioru tynków pocienionych wewnętrznych i zewnętrznych.

### 1.2. Zakres stosowania ST

Standardowa specyfikacja techniczna (ST) stanowi podstawę opracowania szczegółowej specyfikacji technicznej (SST) stosowanej jako dokument przetargowy i kontraktowy przy zleceniu i realizacji robót wymienionych w pkt. 1.2.

Projektant sporządzający dokumentację projektową i odpowiednie szczegółowe specyfikacje techniczne wykonania i odbioru robót budowlanych może wprowadzać do niniejszej standardowej specyfikacji zmiany, uzupełnienia lub uściślenia, odpowiednie dla przewidzianych projektem robót, uwzględniające wymagania Zamawiającego oraz konkretne warunki realizacji robót, niezbędne do uzyskania wymaganego standardu i jakości tych robót.

Odstępstwa od wymagań podanych w niniejszej specyfikacji mogą mieć miejsce tylko w przypadkach prostych robót o niewielkim znaczeniu, dla których istnieje pewność, że podstawowe wymagania będą spełnione przy zastosowaniu metod wykonania wynikających z doświadczenia oraz uznanych reguł i zasad sztuki budowlanej.

### 1.3. Przedmiot i zakres robót objętych ST

Specyfikacja dotyczy wszystkich czynności mających na celu wykonanie wewnętrznych i zewnętrznych tynków pocienionych z fabrycznie przygotowanych mieszanek tynkarskich.

Przedmiotem opracowania jest określenie wymagań odnośnie właściwości materiałów, wymagań w zakresie przygotowania podłoża i sposobów ich oceny, wymagań dotyczących wykonania tynków pocienionych a także ich odbiorów.

Specyfikacja nie obejmuje wymagań dotyczących wykonania tynków zwykłych, podkładów z tynków zwykłych, tynków szlachetnych, specjalnych (np. akustycznych, przeciwpożarowych), renowacyjnych, stiuków, tynków sgrafitto i suchych tynków.

Wymagania dla tynków zwykłych określono w specyfikacji technicznej Tynkowanie. Kod 45410000. Wykonanie tynków zwykłych wewnętrznych i zewnętrznych. Kod 45411000.

### 1.4. Określenia podstawowe, definicje

Określenia podane w niniejszej Specyfikacji są zgodne z odpowiednimi normami oraz określeniami podanymi w ST „Wymagania ogólne” Kod CPV 45000000-7, pkt 1.4.

**Podłoże** – powierzchnia elementu konstrukcyjnego lub podkład, na który nakłada się wyprawę.

**Podkład** – warstwa ochronna lub wyrównująca nałożona na powierzchnię elementu budowlanego.

**Wyprawa** – stwardniała warstwa masy tynkarskiej nałożona na podłożu.

**Wyprawa pocieniona** – warstwa wyprawy o grubości od 1 do 3 mm nałożona na podłoże.

**Tynk pocieniony** – наносzona ręcznie lub mechanicznie wyprawa jedno- lub wielowarstwowa (dwo- lub trzywarstwowa) o łącznej grubości nie przekraczającej 8 mm, stanowiąca powłokę wyrównawczą, ochronną i dekoracyjną.

**Sucha mieszanka tynkarska** – mieszanina spoiw mineralnych, wypełniaczy, domieszek lub dodatków modyfikujących, ewentualnie pigmentów, przygotowana fabrycznie lub na placu budowy.

**Masa tynkarska** – masa otrzymana przez zarobienie wodą lub specjalną substancją suchej

mieszanki tynkarskiej.

**Pigment** – naturalna lub sztuczna substancja barwna bądź barwiąca, która nadaje kolor masie tynkarskiej.

**Okres przydatności mieszanki** – okres, w którym sucha mieszanka tynkarska przechowywana w opakowaniu fabrycznym spełnia wymagania odpowiednio do rodzaju mieszanki.

#### 1.5. Ogólne wymagania dotyczące robót

Wykonawca robót jest odpowiedzialny za jakość ich wykonania oraz za zgodność z dokumentacją projektową, specyfikacjami technicznymi i poleceniami Inspektora nadzoru. Ogólne wymagania dotyczące robót podano w ST „Wymagania ogólne” Kod CPV 45000000-7, pkt. 1.5.

#### 1.6. Dokumentacja robót tynkowych

Dokumentację robót tynkowych stanowią:

- projekt budowlany, opracowany zgodnie z rozporządzeniem Ministra Infrastruktury z dnia 03.07.2003 r. w sprawie szczegółowego zakresu i formy projektu budowlanego (Dz. U. z 2003 r. Nr 120, poz. 1133), dla przedmiotu zamówienia dla którego wymagane jest uzyskanie pozwolenia na budowę,
- projekt wykonawczy w zakresie wynikającym z rozporządzenia Ministra Infrastruktury z 02.09.2004 r. w sprawie szczegółowego zakresu i formy dokumentacji projektowej, specyfikacji technicznych wykonania i odbioru robót budowlanych oraz programu funkcjonalno-użytkowego (Dz. U. z 2004 r. Nr 202, poz. 2072, zmiana Dz. U. z 2005 r. Nr 75, poz. 664),
- specyfikacje techniczne wykonania i odbioru robót (obligatoryjne w przypadku zamówień publicznych), sporządzone zgodnie z rozporządzeniem Ministra Infrastruktury z dnia 02.09.2004 r. w sprawie szczegółowego zakresu i formy dokumentacji projektowej, specyfikacji technicznych wykonania i odbioru robót budowlanych oraz programu funkcjonalno-użytkowego (Dz. U. z 2004 r. Nr 202, poz. 2072, zmiana Dz. U. z 2005 r. Nr 75, poz. 664),
- dziennik budowy prowadzony zgodnie z rozporządzeniem Ministra Infrastruktury z dnia 26 czerwca 2002 r. w sprawie dziennika budowy, montażu i rozbiórki, tablicy informacyjnej oraz ogłoszenia zawierającego dane dotyczące bezpieczeństwa pracy i ochrony zdrowia (Dz. U. z 2002 r. Nr 108, poz. 953 z późn. zmianami),
- dokumenty świadczące o dopuszczeniu do obrotu i powszechnego lub jednostkowego zastosowania użytych wyrobów budowlanych, zgodnie z ustawą z 16 kwietnia 2004 r. o wyrobach budowlanych (Dz. U. z 2004 r. Nr 92, poz. 881), karty techniczne wyrobów lub zalecenia producentów dotyczące stosowania wyrobów,
- protokoły odbiorów częściowych, końcowych i robót zanikających, z załączonymi protokołami z badań kontrolnych,
- dokumentacja powykonawcza czyli wcześniej wymienione części składowe dokumentacji robót z naniesionymi zmianami dokonanymi w toku wykonywania robót (zgodnie z art. 3, pkt 14 ustawy Prawo budowlane z dnia 7 lipca 1994 r. – Dz. U. z 2003 r. Nr 207, poz. 2016 z późniejszymi zmianami).

Tynki pocienione należy wykonywać na podstawie dokumentacji projektowej i szczegółowej specyfikacji technicznej wykonania i odbioru robót tynkowych, opracowanych dla konkretnego przedmiotu zamówienia.

## 2. WYMAGANIA DOTYCZĄCE WŁAŚCIWOŚCI MATERIAŁÓW

### 2.1. Ogólne wymagania dotyczące właściwości materiałów, ich pozyskiwania i składowania podano w ST „Wymagania ogólne” Kod CPV 45000000-7, pkt 2

Materiały stosowane do wykonania tynków pocienionych powinny mieć:

- oznakowanie znakiem CE co oznacza, że dokonano oceny ich zgodności ze zharmonizowaną normą europejską wprowadzoną do zbioru Polskich Norm, z europejską aprobatą techniczną lub krajową specyfikacją techniczną państwa członkowskiego Unii Europejskiej lub Europejskiego Obszaru Gospodarczego, uznaną przez Komisję Europejską za zgodną z wymaganiami podstawowymi, albo
- deklarację zgodności z uznanymi regułami sztuki budowlanej wydaną przez producenta, jeżeli dotyczy ona wyrobu umieszczonego w wykazie wyrobów mających niewielkie znaczenie dla zdrowia i bezpieczeństwa określonym przez Komisję Europejską, albo
- oznakowanie znakiem budowlanym, co oznacza że są to wyroby nie podlegające obowiązkowemu oznakowaniu CE, dla których dokonano oceny zgodności z Polską Normą lub aprobatą techniczną, bądź uznano za „regionalny wyrób budowlany”,
- okres przydatności do użycia podany na opakowaniu.

### 2.2. Rodzaje materiałów

Wszystkie materiały do wykonania tynków pocienionych powinny odpowiadać wymaganiom zawartym w dokumentach odniesienia (normach, aprobatkach technicznych).

2.2.1. Suche mieszanki tynkarskie przygotowane fabrycznie powinny odpowiadać wymaganiom normy PN-B-10109:1998 lub aprobat technicznych.

2.2.2. Masy tynkarskie do wypraw pocienionych powinny odpowiadać wymaganiom normy PN-B-10106:1997 lub aprobat technicznych.

2.2.3. Zaprawy budowlane używane do przygotowania podłoża pod tynki pocienione oraz ewentualnego wykonania podkładów pod wyprawy pocienione powinny odpowiadać wymaganiom normy PN-90/B-14501 „Zaprawy budowlane zwykłe”.

Do zapraw tych należy stosować:

- piaski odpowiadające wymaganiom normy PN-EN 13139:2003 i PN-EN 13139:2003/AC:2004,
  - cement odpowiadający wymaganiom normy PN-EN 197-1:2002,
  - wapno suchogaszone (hydratyzowane) lub gaszone w postaci ciasta wapiennego otrzymanego z wapna palonego. Ciasto wapienne powinno tworzyć jednolitą i jednobarwną masę, bez grudek niegaszonego wapna i zanieczyszczeń obcych; wymagania dla wapna określone są w normie PN-EN 459-1:2003,
  - gips odpowiadający wymaganiom normy PN-B-30041:1997,
  - wodę odpowiadającą wymaganiom normy PN-EN 1008:2004; bez badań laboratoryjnych może być stosowana tylko wodociągowa woda pitna.
- 2.2.4. Masy wyrównawcze i naprawcze do podłoży odpowiadające wymaganiom aprobat technicznych.

### 2.3. Warunki przyjęcia na budowę wyrobów do robót tynkowych

Wyroby do robót tynkowych mogą być przyjęte na budowę, jeśli spełniają następujące warunki:

- są zgodne z ich wyszczególnieniem i charakterystyką podaną w dokumentacji projektowej i specyfikacji technicznej (szczegółowej),

- są właściwie oznakowane i opakowane,
- spełniają wymagane właściwości wskazane odpowiednimi dokumentami odniesienia,
- producent dostarczył dokumenty świadczące o dopuszczeniu do obrotu i powszechnego lub jednostkowego zastosowania, a w odniesieniu do fabrycznie przygotowanych mieszanek tynkarskich również karty katalogowe wyrobów lub firmowe wytyczne stosowania wyrobów.

Niedopuszczalne jest stosowanie do robót tynkowych fabrycznie przygotowanych mieszanek tynkarskich nieznanego pochodzenia.

Przyjęcie materiałów i wyrobów na budowę powinno być potwierdzone wpisem do dziennika budowy.

#### **2.4. Warunki przechowywania wyrobów do robót tynkowych**

Wszystkie wyroby do robót tynkowych pakowane w worki powinny być przechowywane i magazynowane zgodnie z instrukcją producenta oraz wymaganiami odpowiednich norm.

Pomieszczenie magazynowe do przechowywania wyrobów opakowanych powinno być suche i zabezpieczone przed zawilgoceniem.

Cement, gips i wapno suchogaszone w workach oraz suche mieszanki tynkarskie i masy tynkarskie przygotowane fabrycznie powinny być przechowywane w oryginalnych, zamkniętych opakowaniach, układanych na paletach lub drewnianej wentylowanej podłodze, w ilości warstw nie większej niż 10.

Cement i wapno suchogaszone luzem należy przechowywać w zasobnikach (zbiornikach) do cementu.

Kruszywa i piasek do zapraw można przechowywać na składowiskach otwartych, w warunkach zabezpieczających je przed zanieczyszczeniem, zmieszaniem z innymi asortymentami lub frakcjami kruszywa oraz nadmiernym zawilgoceniem (np. w specjalnie przygotowanych zasiekach).

### **3. WYMAGANIA DOTYCZĄCE SPRZĘTU, MASZYN I NARZĘDZI**

#### **3.1. Ogólne wymagania dotyczące sprzętu podano w ST „Wymagania ogólne” Kod CPV 45000000-7, pkt 3**

#### **3.2. Sprzęt do wykonywania robót tynkowych**

Roboty tynkowe można wykonywać ręcznie lub przy użyciu specjalistycznych narzędzi.

Wykonawca jest zobowiązany do używania takich narzędzi, które nie spowodują niekorzystnego wpływu na jakość materiałów i wykonywanych robót oraz będą przyjazne dla środowiska.

Przy doborze narzędzi należy uwzględnić wymagania producenta suchych mieszanek tynkarskich lub mas tynkarskich.

Do mechanicznego wykonania zapraw i robót tynkowych należy stosować:

- mieszarki do zapraw,
- agregaty tynkarskie,
- betoniarki wolnospadowe,
- pompy do zapraw,
- przenośne zbiorniki na wodę,
- tynkarskie pistolety natryskowe,
- zacieraczki do tynków.

## **4. WYMAGANIA DOTYCZĄCE TRANSPORTU**

### **4.1. Ogólne wymagania dotyczące transportu podano w ST „Wymagania ogólne” Kod CPV 45000000-7, pkt 4**

#### **4.2. Transport materiałów**

4.2.1. Wyroby do robót tynkowych mogą być przewożone jednostkami transportu samochodowego, kolejowego, wodnego i innymi.

Załadunek i wyładunek wyrobów w opakowaniach, ułożonych na paletach należy prowadzić sprzętem mechanicznym.

Załadunek i wyładunek wyrobów w opakowaniach, układanych luzem wykonuje się ręcznie. Ręczny załadunek zaleca się prowadzić przy maksymalnym wykorzystaniu sprzętu i narzędzi pomocniczych takich jak: chwytaki, wciągniki, wózki.

Środki transportu do przewozu wyrobów workowanych powinny umożliwiać zabezpieczenie tych wyrobów przed zawilgoceniem.

Cement i wapno suchogaszone luzem należy przewozić cementowozami.

Wapno gaszone w postaci ciasta wapiennego można przewozić w skrzyniach lub pojemnikach stalowych.

Kruszywa można przewozić dowolnymi środkami transportu w warunkach zabezpieczających je przed zanieczyszczeniem, zmieszaniem z innymi asortymentami kruszywa lub jego frakcjami i nadmiernym zawilgoceniem.

## **5. WYMAGANIA DOTYCZĄCE WYKONANIA ROBÓT**

### **5.1. Ogólne zasady wykonania robót podano w ST „Wymagania ogólne” Kod CPV 45000000-7, pkt 5**

#### **5.2. Warunki przystąpienia do robót**

– Przed przystąpieniem do wykonania robót tynkarskich powinny być zakończone wszystkie roboty stanu surowego, roboty instalacyjne podtynkowe, zamurowane przebiecia i bruzdy, wykonane podkłady przewidziane w dokumentacji projektowej i szczegółowej specyfikacji technicznej, osadzone ościeżnice drzwiowe i okienne, jeśli nie należą do tzw. stolarki konfekcjonowanej.

– Zaleca się przystąpienie do wykonywania tynków po okresie osiadania i skurczów murów tj. po upływie 4-6 miesięcy od zakończenia stanu surowego.

– Bez specjalnych środków zabezpieczających prace tynkarskie w warunkach zimowych mogą być wykonywane tylko wtedy, gdy temperatura powietrza, materiałów oraz podłoża tynku jest nie niższa niż +5°C pod warunkiem, że w ciągu doby nie nastąpi spadek temperatury poniżej 0°C. W niektórych przypadkach, określonych we wskazówkach producenta mieszanki tynkarskiej, konieczne może stać się zachowanie wyższych temperatur minimalnych.

Przy tynkowaniu wewnętrznych powierzchni, które nie posiadają jeszcze zewnętrznej izolacji cieplnej należy zwrócić uwagę na możliwość gwałtownego obniżenia temperatury tynkowanego elementu w warunkach zimowych.

– Bez specjalnych osłon ograniczających wpływ czynników atmosferycznych tynki pocienione zewnętrzne powinny być wykonywane przy bezwietrznej i bezdeszczowej pogodzie.

– Wilgotność względna powietrza przy wykonywaniu tynków pocienionych barwionych nie może przekraczać 80%.

- Przy wykonywaniu wyprawy pocienionej na powierzchni tynku podkładowego należy zachować minimalny czas przerwy technologicznej, dostosowany do warunków pogodowych i lokalnej wentylacji, nie krótszy niż 3 tygodnie, o ile wskazówki producenta mieszanki tynkarskiej nie stanowią inaczej.

### 5.3. Wymagania dotyczące podłoży pod tynki pocienione

Podłożem może być powierzchnia bezpośrednio przeznaczona do otynkowania lub podkład, na który nakłada się wyprawę.

Tynki pocienione można wykonywać na podłożach:

- z betonów zwykłych (w konstrukcjach monolitycznych i prefabrykowanych),
- z autoklawizowanych betonów komórkowych,
- z zaprawy cementowej marki M4-M7,
- z zaprawy cementowo-wapiennej marki M2-M7,
- z gipsu i płyt kartonowo-gipsowych.

Podłoża powinny być równe, mocne, jednorodne, równomiernie chłonnać wodę, szorstkie, suche, nie pyłące, wolne od wykwitów, bez rys i pęknięć. Powierzchnia ewentualnego tynku podkładowego nie powinna być wygładzona lub zatarta.

Nadlewki, nacieki i wystające nierówności podłoża należy skuć lub zeszlifować.

Rysy, raki, kawerny i ubytki podłoża należy naprawić zaprawą cementową lub specjalnymi masami naprawczymi, na które wydane są aprobaty techniczne.

Zabrudzenia powierzchni smarami, olejami, bitumami, farbami należy usunąć, zmywając odpowiednimi preparatami odtłuszczającymi albo stosując środki mechaniczne (np. piaskowanie).

Z podłoży należy usunąć warstwę pyłącą oraz odpylić powierzchnię.

Wystające lub widoczne nieusuwalne elementy metalowe powinny być zabezpieczone antykorozyjnie. Podłoża z płyt gipsowo-kartonowych powinny mieć zaszpachlowane styki płyt i wkręty mocujące.

Podkłady z tynków zwykłych powinny spełniać wymagania PN-70/B-10100, odpowiednie do założonej w dokumentacji projektowej i szczegółowej specyfikacji technicznej – odmiany i kategorii tynku podkładowego.

Uwzględniając stan podłoża, wskazówki pochodzące od producenta mieszanki tynkarskiej oraz warunki atmosferyczne, w których nakładana będzie wyprawa, konieczne może być wstępne przygotowanie podłoża do tynkowania, poprzez jego zwilżenie wodą, zagruntowanie bądź zastosowanie środków zwiększających przyczepność tynku do podłoża. Jako środki zwiększające przyczepność tynku do podłoża stosowane są:

- obrzutka wstępna,
- zaprawy i szlamy zwiększające przyczepność,
- substancje płynne tzw. mostki adhezyjne.

Dobór ewentualnych działań wstępnego przygotowania podłoża musi być zgodny z zaleceniami producenta mieszanki tynkarskiej oraz wymaganiami dokumentacji projektowej i szczegółowej specyfikacji technicznej.

### 5.4. Wykonanie tynków pocienionych

Rodzaj i typ tynku a także wymagania w zakresie mieszanki tynkarskiej określone są w dokumentacji projektowej i szczegółowej specyfikacji technicznej.

Tynki pocienione mogą być jedno- lub wielowarstwowe (dwu- lub trzywarstwowe).

Ze względu na technikę wykonania i sposób obrobienia powierzchni rozróżnia się następujące typy tynków pocienionych:

- cyklinowane – wykonywane przez przetarcie zatartej warstwy wyprawy po wstępnym jej stwardnieniu (około 24 h) cykliną zębatą o wysokości zębów odpowiadającej wymiarom najgrubszego ziarna,
- zacierane – wykonywane przez zatarcie pacą lub szczotką wyprawy do uzyskania gładkiej powierzchni lub w przypadku mas zawierających okrągłe ziarna, zagłębień w kształcie rowków,
- natryskowe – wykonywane metodą natrysku miotełką, pędzlem, agregatem tynkarskim lub pistoletem tynkarskim,
- wytłaczane – wykonywane przez modelowanie nałożonej warstwy za pomocą rolki.

Grubość tynków pocienionych wynosi od 2 do 8 mm.

Przy wykonywaniu tynków pocienionych należy bezwzględnie przestrzegać instrukcji producenta mieszanki tynkarskiej w zakresie przygotowania podłoża i masy tynkarskiej, a także warunków nakładania masy tynkarskiej oraz jej pielęgnacji.

Ponadto przy wykonywaniu tynków należy przestrzegać następujących zasad ogólnych:

- mieszankę tynkarską dobierać tak, by zapewnić zgodność założonej w dokumentacji projektowej i szczegółowej specyfikacji technicznej grubości tynku i jego poszczególnych warstw (tynki wielowarstwowe) z zaleceniami producenta wybranej mieszanki tynkarskiej,
- obowiązkowo stosować technikę wykonywania i reżimy technologiczne (np. minimalne przerwy technologiczne) oraz sposób obrobienia tynku zgodne z procedurami wykonawczymi zawartymi we wskazówkach producenta mieszanki tynkarskiej,
- profile tynkarskie dobierać odpowiednio do ich przyszłej funkcji (profile narożnikowe, stykowe, szczelinowe, dylatacyjne itp.) oraz z uwzględnieniem zgodności materiału z którego wykonany jest profil, z przewidywanym rodzajem tynku,
- nie dopuszczać do powstania pustych przestrzeni za profilami tynkarskimi np. listwami narożnikowymi,
- elementy wpuszczane w tynk (np. ramy okienne) osadzać równomiernie na całym obwodzie,
- w miejscach narażonych na pęknięcia zakładać siatkę,
- nacięcia tynku („kontrolowane pęknięcia”) wykonywać przed przystąpieniem do ostatniego etapu wykończenia tynku np. zacierania, wygładzania; na ścianach zewnętrznych nacięcia tynku są niedozwolone – należy stosować odpowiednie profile tynkarskie,
- ewentualne zbrojenie tynku siatką należy wykonywać zgodnie z wymaganiami dokumentacji projektowej i szczegółowej specyfikacji technicznej oraz zaleceniami z instrukcji producenta mieszanki tynkarskiej,
- przed całkowitym stwardnieniem tynku należy dokonać jego przecięcia, aż do podłoża, w miejscach fug przewidzianych w dokumentacji projektowej; po upływie niezbędnego czasu i przeschnięciu powstałych w wyniku przecięcia szczelin należy je wypełnić odpowiednią masą elastyczną,
- świeże tynki zewnętrzne w okresie letnim powinny być chronione przed zbyt intensywnym działaniem promieni słonecznych i opadami deszczu, a w okresie zimowym przed mrozem,
- tynki wewnętrzne, po ich nałożeniu, powinny mieć zapewnioną dobrą wentylację.

## 5.5. Wymagania dotyczące tynków pocienionych

5.5.1. Przyczepność tynku do podłoża polegająca na mechanicznym połączeniu się zaprawy z



podłożem powinna zapewnić takie przyleganie i zespolenie tynku z podłożem, aby po stwardnieniu zaprawy nie występowały odparzenia, pęcherze itp. Oznaczenie przyczepności tynku do podłoża należy wykonywać wg PN-85/B-04500. Wzajemna przyczepność poszczególnych warstw w tynkach wielowarstwowych badana metodą kwadracikowania powinna dawać wynik pozytywny i nie powinna być mniejsza niż przyczepność całego tynku do podłoża.

5.5.2. Odporność tynków na uszkodzenia mechaniczne. Miarą odporności na uszkodzenia jest brak wypadania kwadracików przy badaniu młotkiem Baronnie'go wg pkt. 6.4.2.1. niniejszej ST.

5.5.3. Mrozoodporność tynków. Tynki zewnętrzne powinny być mrozo odporne, tzn. próbki wykonane z zaprawy przeznaczonej do wykonania tynku nie powinny wykazywać zmian po badaniu odporności na działanie mrozu wg PN-85/B-04500.

5.5.4. Grubość gotowych tynków w zależności od rodzaju podłoża i mieszanki tynkarskiej, sposobu wykonania oraz liczby warstw, powinna wynosić 2÷8 mm – z tym, że dla tynków jednowarstwowych grubość ta powinna wynosić 2÷4 mm, a dla wielowarstwowych 3÷8 mm. W tynkach wielowarstwowych grubość każdej z warstw powinna się zawierać w granicach 1÷3 mm.

5.5.5. Cechy powierzchni otynkowanych. Powierzchnie tynków powinny być gładkie lub mieć fakturę wynikającą z techniki obróbienia powierzchni, a także odznaczać się jednolitą barwą – bez smug i plam oraz prześwitów podłoża. Powierzchnie te nie powinny pylić.

Wykwity w postaci nalotu wykrystalizowanych na powierzchni tynku roztworów soli przenikających z podłoża, a także zacieki mające postać trwałych śladów oraz wykwity pleśni itp. są niedopuszczalne.

Nie dopuszcza się występowania pęcherzy, rys i spękań na powierzchni tynku. Powierzchnie tynków pokrytych powłoką malarską z farb wodnych lub wodorozcieńczalnych powinny pozwalać na ich renowację bez uszkodzenia (rozmycia) tynku.

5.5.6. Prawdliwość wykonania powierzchni i krawędzi tynków

Powierzchnie tynków powinny być tak wykonane, aby tworzyły regularne płaszczyzny pionowe lub poziome zgodnie z zaprojektowanym obrysem. Krawędzie przecinania się powierzchni otynkowanych powinny być prostoliniowe, a kąty dwuścienne utworzone przez te powierzchnie powinny być kątami prostymi lub powinny być zgodne z kątami przewidzianymi w dokumentacji projektowej. Dopuszczalne odchyłki – jak dla tynków wewnętrznych kat. III wg PN-70/B-10100.

Widoczne miejscowe nierówności lub wgłębienia na gładko otynkowanej powierzchni, nie wynikające z techniki wykonania, są niedopuszczalne. Natomiast w przypadku tynków na elementach prefabrykowanych dopuszcza się widoczne skosy wyrównujące uskoki w płaszczyźnie licowej, wynikające z dopuszczalnych dla tych prefabrykatów odchyłek wymiarowych lub z tolerancji montażu.

5.5.7. Wykończenie naroży i obrzeży tynków oraz tynków na stykach i przy szczelinach dylatacyjnych.

Naroża oraz wszelkie obrzeża tynków powinny być wykonane zgodnie z dokumentacją projektową. Gzymsy i podokienniki zewnętrzne powinny być zabezpieczone obróbkami blacharskimi z kapinosem.

Tynki na stykach z powierzchniami inaczej wykończonymi, przy ościeżnicach i podokiennikach, powinny być zabezpieczone przed pęknięciami i odpryskami przez odcięcie. W miejscach przebiegu szczelin dylatacyjnych tynk powinien być przecięty i wykończony stosownie do wymagań dokumentacji projektowej i szczegółowej specyfikacji technicznej.

## 6. KONTROLA JAKOŚCI ROBÓT

6.1. **Ogólne zasady kontroli jakości robót podano w ST „Wymagania ogólne” Kod CPV 45000000-7, pkt 6**

## 6.2. Badania przed przystąpieniem do robót tynkowych

Przed przystąpieniem do robót tynkowych należy przeprowadzić badania materiałów, które będą wykorzystywane do wykonywania robót oraz kontrolę i odbiór (międzyoperacyjny) podłoży.

### 6.2.1. Badania materiałów

Badanie materiałów przeprowadza się pośrednio na podstawie zapisów w dzienniku budowy dotyczących przyjęcia materiałów na budowę oraz dokumentów towarzyszących wysyłce materiałów przez dostawcę, potwierdzających zgodność użytych materiałów z wymaganiami dokumentacji projektowej i specyfikacji technicznej robót tynkowych, opracowanej dla realizowanego przedmiotu zamówienia (szczegółowej), oraz normami powołanymi w pkt. 2.2. niniejszej specyfikacji technicznej.

### 6.2.2. Badania przygotowania podłoża

Stan podłoża podlega sprawdzeniu w zakresie:

- a) wilgotności – poprzez ocenę wyglądu, próbę dotyku lub zwilżania, ewentualnie w razie potrzeby pomiar wilgotności szczątkowej przy pomocy wilgotnościomierza elektrycznego,
- b) równości powierzchni – poprzez ocenę wyglądu i sprawdzenie przy pomocy łąty,
- c) przywierających ciał obcych, kurzu i zabrudzenia – poprzez ocenę wyglądu i próbę ścierania,
- d) obecności luźnych i zwietrzałych części podłoża – poprzez próbę drapania (skrobania) i dotyku,
- e) zabrudzenia powierzchni olejami, smarami, bitumami, farbami – poprzez ocenę wyglądu i próbę zwilżania,
- f) chłonności podłoża – poprzez ocenę wyglądu oraz próbę dotyku i zwilżania,
- g) obecność wykwitów – poprzez ocenę wyglądu,
- h) złuszczenia i powierzchniowego odspajania podłoża – poprzez ocenę wyglądu.

Świeże podkłady z tynku zwykłego podlegają badaniom zgodnie z PN-70/B-10100.

Wyniki badań powinny być porównane z wymaganiami podanymi w pkt. 5.3., a następnie odnotowane w formie protokołu kontroli, wpisane do dziennika budowy i akceptowane przez inspektora nadzoru.

## 6.3. Badania w czasie robót

Badania w czasie robót tynkowych polegają na bieżącym sprawdzaniu zgodności ich wykonania z dokumentacją projektową oraz wymaganiami specyfikacji technicznej (szczegółowej) i instrukcji producenta mieszanki tynkarskiej.

### 6.4. Badania w czasie odbioru robót

#### 6.4.1. Zakres i warunki wykonywania badań

Badania w czasie odbioru robót przeprowadza się celem oceny czy spełnione zostały wszystkie wymagania dotyczące wykonanych robót tynkowych, w szczególności w zakresie:

- zgodności z dokumentacją projektową i specyfikacją techniczną (szczegółową) wraz z wprowadzonymi zmianami naniesionymi w dokumentacji powykonawczej,
- jakości zastosowanych materiałów i wyrobów,
- prawidłowości przygotowania podłoża,
- prawidłowości wykonania tynków pocienionych.

Przy badaniach w czasie odbioru robót należy wykorzystywać wyniki badań dokonanych przed przystąpieniem do robót i w trakcie ich wykonywania oraz zapisy w dzienniku budowy dotyczące wykonanych robót.

Do badań odbiorowych należy przystąpić nie później niż przed upływem 1 roku od daty ukończenia robót tynkowych.

Badania w czasie odbioru tynków pocienionych zewnętrznych przeprowadzać należy podczas bezdeszczowej pogody, w temperaturze powietrza nie niższej niż +5°C.

Przed przystąpieniem do badań przy odbiorze należy sprawdzić na podstawie dokumentów:

- a) czy załączone wyniki badań dokonanych przed przystąpieniem do robót potwierdzają, że przygotowane podłoża nadawały się do położenia tynku a użyte materiały spełniały wymagania pkt. 2 niniejszej ST,
- b) czy w okresie wykonywania tynku pocienionego temperatura otoczenia w ciągu doby nie spadła poniżej 0°C.

#### 6.4.2. Opis badań

6.4.2.1. Sprawdzenie przyczepności tynku do podłoża należy przeprowadzać metodą podaną w PN-85/B-04500. Jako badania orientacyjne dopuszcza się stosowanie opukiwania tynku lekkim drewnianym młotkiem (brak głuchego odgłosu świadczy o dobrej przyczepności). W przypadku tynków gipsowych sprawdzenie należy wykonać na tynkach suchych i po ich zwilżeniu wodą.

Przyczepność międzywarstwową tynków wielowarstwowych należy sprawdzić za pomocą przyrządu zwanego młotkiem Baronnie'go metodą kwadracikowania, tj. próba krzyżowego nacinania wyprawy i poddania jej uderzeniom stempla o ciężarze 250 gramów przy badaniu po 7 dniach od wykonania tynków, a co najmniej 500 gramów – po 28 dniach. Brak wypadania kwadracików pod uderzeniem świadczy o dostatecznej przyczepności.

6.4.2.2. Sprawdzenie odporności tynków na uszkodzenia mechaniczne należy przeprowadzać młotkiem Baronnie'go metodą kwadracikowania jak w pkt. 6.4.2.1. niniejszej ST.

6.4.2.3. Sprawdzenie mrozoodporności tynków zewnętrznych należy przeprowadzać na podstawie świadectwa badania wg PN-85/B-04500 odporności na działanie mrozu próbek stwardniałej zaprawy.

6.4.2.4. Sprawdzenie grubości tynków. W pięciu dowolnie wybranych miejscach powierzchni otynkowanej wynoszącej nie więcej niż 5000 m<sup>2</sup> należy wyciąć próbki kontrolne o wymiarach 2x2 cm lub o średnicy około 3 cm w taki sposób, aby podłoże zostało odsłonięte lecz nie naruszone. Odsłonięte podłoże należy oczyścić z ewentualnych pozostałości zaprawy. Pomiar grubości tynku powinien być wykonany przymiarem z dokładnością do 1 mm. Za przeciętną grubość tynku badanej powierzchni otynkowanej należy przyjmować wartość średnią pomiaru w pięciu otworach.

W przypadku badania tynku o powierzchni większej niż 5000 m<sup>2</sup> należy na każde rozpoczęte 1000 m<sup>2</sup> wyciąć jeden dodatkowy otwór.

6.4.2.5. Sprawdzenie wyglądu i innych właściwości powierzchni otynkowanych. Wygląd powierzchni otynkowanych (barwa, obecność wykwitów, spękań itp.) należy sprawdzić za pomocą oględzin zewnętrznych. Gładkość powierzchni oraz brak pylenia należy sprawdzać przez potarcie tynku dłonią.

Odporność powierzchni otynkowanych na działanie opadów atmosferycznych lub rozmywanie podczas renowacyjnych robót malarskich należy sprawdzać w sposób następujący:

- powierzchnię tynku należy zwilżyć wodą za pomocą pędzla ławkowca i natychmiast przeprowadzić próbę odporności na uderzenia metodą kwadracikowania, stosując uderzenie stempla o ciężarze 250 gramów; próba ta powinna dać wynik dodatni (brak wypadania kwadracików).

6.4.2.6. Sprawdzenie prawidłowości wykonania powierzchni i krawędzi tynków należy przeprowadzić wg PN-70/B-10100.

6.4.2.7. Sprawdzenie wykończenia tynków na narożach i obrzeżach, stykach i przy szczelinach dylatacyjnych należy przeprowadzić wzrokowo oraz przez pomiar równocześnie z badaniem

wyglądu powierzchni otynkowanych wg pkt. 6.4.2.5. niniejszej ST.

Wyniki badań powinny być porównane z wymaganiami podanymi w pkt. 5.5. niniejszej specyfikacji technicznej, opisane w dzienniku budowy i protokole podpisanym przez przedstawicieli inwestora (zamawiającego) oraz wykonawcy.

## **7. WYMAGANIA DOTYCZĄCE PRZEDMIARU I OBMARU ROBÓT**

**7.1. Ogólne zasady przedmiaru i obmiaru podano w ST „Wymagania ogólne” Kod CPV 45000000-7, pkt 7**

### **7.2. Szczegółowe zasady obmiaru robót tynkowych**

Powierzchnię tynków wewnętrznych ścian oblicza się w metrach kwadratowych jako iloczyn długości ścian w stanie surowym i wysokości mierzonej od podłoża lub warstwy wyrównawczej na stropie do spodu stropu nad pomieszczeniem.

Powierzchnię tynków stropów płaskich oblicza się w metrach kwadratowych ich rzutu w świetle ścian surowych na płaszczyznę poziomą.

Powierzchnię stropów żebrowych i kasetonowych oblicza się w rozwinięciu według wymiarów w stanie surowym.

Powierzchnię tynków zewnętrznych ścian oblicza się jako iloczyn długości ścian w rozwinięciu w stanie surowym i wysokości mierzonej od wierzchu cokołu lub terenu do górnej krawędzi ściany, dolnej krawędzi gzymsu lub górnej krawędzi tynku, jeżeli ściana jest tynkowana tylko do pewnej wysokości.

Powierzchnię pilastrów, słupów i innych elementów oblicza się w rozwinięciu tych elementów w stanie surowym.

Z powierzchni tynków nie potrąca się powierzchni nieotynkowanych, ciągnionych, okładzin, obróbek kamiennych, kratki, drzwiczek i innych, jeżeli każda z nich jest mniejsza od 0,5 m<sup>2</sup>. Przy potrącaniu powierzchni otworów okiennych i drzwiowych, do powierzchni tynków ścian, należy doliczyć powierzchnię ościeży w stanie surowym.

**7.3. W szczegółowej specyfikacji technicznej tynków szlachetnych, opracowanej dla konkretnego podmiotu zamówienia, można ustalić inne szczegółowe zasady przedmiaru i obmiaru robót tynkowych**

W szczególności można przyjąć zasady podane w katalogach zawierających jednostkowe nakłady rzeczowe dla robót tynkowych np. zasady wymienione w założeniach szczegółowych do rozdziału 08 i 09 KNR 2-02 lub rozdziału 06 KNNR nr 3.

## **8. SPOSÓB ODBIORU ROBÓT**

**8.1. Ogólne zasady odbioru robót podano w ST „Wymagania ogólne” Kod CPV 45000000-7, pkt 8**

### **8.2. Odbiór robót zanikających i ulegających zakryciu**

Przy robotach tynkowych elementami ulegającymi zakryciu są podłoża.

Odbiór podłoży musi być dokonany przed rozpoczęciem nakładania wyprawy (odbiór międzyoperacyjny).

W trakcie odbioru należy przeprowadzić badania wymienione w pkt. 6.2.2. niniejszej specyfikacji. Wyniki badań dla podłoży należy porównać z wymaganiami określonymi w dokumentacji

projektowej i w pkt. 5.3. niniejszej specyfikacji.

Jeżeli wszystkie pomiary i badania dały wynik pozytywny można uznać, że podłoża zostały prawidłowo przygotowane, tj. zgodnie z dokumentacją projektową oraz specyfikacją techniczną (szczegółową) i zezwolić na przystąpienie do nakładania wyprawy.

Jeżeli chociaż jeden wynik badania jest negatywny przygotowanie podłoża nie powinno być odebrane. W takim przypadku należy ustalić zakres prac i rodzaje materiałów koniecznych do usunięcia nieprawidłowości. Po wykonaniu ustalonego zakresu prac należy ponownie przeprowadzić ocenę przygotowania podłoża.

Wszystkie ustalenia związane z dokonaniem odbiorem robót ulegających zakryciu należy zapisać w dzienniku budowy lub protokole podpisanym przez przedstawicieli inwestora (inspektor nadzoru) i wykonawcy (kierownik budowy).

### 8.3. Odbiór częściowy

Odbiór częściowy polega na ocenie ilości i jakości wykonanej części robót. Odbioru częściowego robót dokonuje się dla zakresu określonego w dokumentach umownych, według zasad jak przy odbiorze ostatecznym robót.

Celem odbioru częściowego jest wczesne wykrycie ewentualnych usterek w realizowanych robotach i ich usunięcie przed odbiorem końcowym.

Odbiór częściowy robót jest dokonywany przez inspektora nadzoru w obecności kierownika budowy.

Protokół odbioru częściowego jest podstawą do dokonania częściowego rozliczenia robót, jeżeli umowa taką formę przewiduje.

### 8.4. Odbiór ostateczny (końcowy)

Odbiór końcowy stanowi ostateczną ocenę rzeczywistego wykonania robót w odniesieniu do ich zakresu (ilości), jakości i zgodności z dokumentacją projektową.

Odbiór ostateczny przeprowadza komisja powołana przez zamawiającego, na podstawie przedłożonych dokumentów, wyników badań oraz dokonanej oceny wizualnej.

Zasady i terminy powoływania komisji oraz czas jej działania powinna określać umowa.

Wykonawca robót obowiązany jest przedłożyć komisji następujące dokumenty:

- dokumentację projektową z naniesionymi zmianami dokonanymi w toku wykonywania robót,
- szczegółowe specyfikacje techniczne ze zmianami wprowadzonymi w trakcie wykonywania robót,
- dziennik budowy i książki obmiarów z zapisami dokonywanymi w toku prowadzonych robót, protokoły kontroli spisywane w trakcie wykonywania prac,
- dokumenty świadczące o dopuszczeniu do obrotu i powszechnego zastosowania użytych materiałów i wyrobów budowlanych,
- protokoły odbiorów robót ulegających zakryciu i odbiorów częściowych,
- instrukcje producenta mieszanki tynkarskiej,
- wyniki badań laboratoryjnych i ekspertyz.

W toku odbioru komisja obowiązana jest zapoznać się z przedłożonymi dokumentami, przeprowadzić badania zgodnie z wytycznymi podanymi w pkt. 6.4 niniejszej ST, porównać je z wymaganiami podanymi w dokumentacji projektowej i specyfikacji technicznej robót tynkarskich (szczegółowej), opracowanej dla odbieranego przedmiotu zamówienia, oraz dokonać oceny wizualnej.

Tynki pocienione powinny być odebrane, jeżeli wszystkie wyniki badań są pozytywne, a dostarczone przez wykonawcę dokumenty są kompletne i prawidłowe pod względem merytorycznym.

Jeżeli chociażby jeden wynik badań był negatywny tynki pocienione nie powinny być odebrane. W takim przypadku należy wybrać jedno z następujących rozwiązań:

- jeżeli to możliwe należy ustalić zakres prac korygujących, usunąć nieprawidłowości wykonania tynków pocienionych w stosunku do wymagań określonych w dokumentacji projektowej i specyfikacji technicznej (szczegółowej) i przedstawić je ponownie do odbioru,
- jeżeli odchylenia od wymagań nie zagrażają bezpieczeństwu użytkownika i trwałości tynku zamawiający może wyrazić zgodę na dokonanie odbioru końcowego z jednoczesnym obniżeniem wartości wynagrodzenia w stosunku do ustaleń umownych,
- w przypadku, gdy nie są możliwe podane wyżej rozwiązania wykonawca zobowiązany jest usunąć wadliwie wykonany tynk pocieniony, wykonać go ponownie i powtórnie zgłosić do odbioru.

W przypadku niekompletności dokumentów odbiór może być dokonany po ich uzupełnieniu.

Z czynności odbioru sporządza się protokół podpisany przez przedstawicieli zamawiającego i wykonawcy. Protokół powinien zawierać:

- ustalenia podjęte w trakcie prac komisji,
- ocenę wyników badań,
- wykaz wad i usterek ze wskazaniem sposobu ich usunięcia,
- stwierdzenie zgodności lub niezgodności wykonania tynku pocienionego z zamówieniem.

Protokół odbioru końcowego jest podstawą do dokonania rozliczenia końcowego pomiędzy zamawiającym a wykonawcą.

#### **8.5. Odbiór po upływie okresu rękojmi i gwarancji**

Celem odbioru po okresie rękojmi i gwarancji jest ocena stanu tynku pocienionego po użytkowaniu w tym okresie oraz ocena wykonywanych w tym okresie ewentualnych robót poprawkowych, związanych z usuwaniem zgłoszonych wad.

Odbiór po upływie okresu rękojmi i gwarancji jest dokonywany na podstawie oceny wizualnej tynku pocienionego, z uwzględnieniem zasad opisanych w pkt. 8.4. „Odbiór ostateczny (końcowy)”.

Pozytywny wynik odbioru pogwarancyjnego jest podstawą do zwrotu kaucji gwarancyjnej, negatywny do ewentualnego dokonania potrąceń wynikających z obniżonej jakości robót.

Przed upływem okresu gwarancyjnego zamawiający powinien zgłosić wykonawcy wszystkie zauważone wady w wykonanych robotach tynkowych.

### **9. PODSTAWA ROZLICZENIA ROBÓT**

#### **9.1. Ogólne ustalenia dotyczące podstawy rozliczenia robót podano w ST „Wymagania ogólne” Kod CPV 45000000-7, pkt 9**

#### **9.2. Zasady rozliczenia i płatności**

Rozliczenie robót tynkowych może być dokonane jednorazowo po wykonaniu pełnego zakresu robót i ich końcowym odbiorze lub etapami określonymi w umowie, po dokonaniu odbiorów częściowych robót.

Ostateczne rozliczenie umowy pomiędzy zamawiającym a wykonawcą następuje po dokonaniu

odbioru pogwarancyjnego.

Podstawę rozliczenia oraz płatności wykonanego i odebranego zakresu robót tynkowych stanowi wartość tych robót obliczona na podstawie:

- określonych w dokumentach umownych (ofercie) cen jednostkowych i ilości robót zaakceptowanych przez zamawiającego lub
- ustalonej w umowie kwoty ryczałtowej za określony zakres robót.

Ceny jednostkowe wykonania tynku pocienionego lub kwoty ryczałtowe obejmujące roboty tynkowe uwzględniają:

- przygotowanie stanowiska roboczego,
- dostarczenie do stanowiska roboczego materiałów, narzędzi i sprzętu,
- obsługę sprzętu nieposiadającego etatowej obsługi,
- ustawienie i przestawienie drabin oraz lekkich rusztowań przestawnych umożliwiających wykonanie robót na wysokości do 4 m,
- ocenę i przygotowanie podłoża wraz z ewentualnym jego zagruntowaniem bądź zastosowaniem odpowiednich środków zwiększających przyczepność, zgodnie z wymaganiami dokumentacji projektowej i szczegółowej specyfikacji technicznej,
- zabezpieczenie stolarki okiennej i drzwiowej oraz innych elementów przed zanieczyszczeniem i uszkodzeniem w trakcie wykonywania tynków,
- osiatkowanie bruzd i miejsc narażonych na pęknięcia,
- umocowanie profili tynkarskich,
- osadzenie kratak wentylacyjnych i innych drobnych elementów,
- wykonanie tynku jedno- lub wielowarstwowego wraz z ewentualnymi jego zbrojeniem, wykonaniem nacięć i fug wypełnianych masą elastyczną, zgodnie z wymaganiami dokumentacji projektowej i szczegółowej specyfikacji technicznej,
- usunięcie wad i usterek oraz naprawienie uszkodzeń powstałych w czasie robót tynkowych,
- usunięcie zabezpieczeń stolarki i innych elementów oraz ewentualnych zanieczyszczeń na elementach nie tynkowanych,
- uporządkowanie miejsca wykonywania robót,
- usunięcie pozostałości, resztek i odpadów materiałów w sposób podany w szczegółowej specyfikacji technicznej,
- likwidację stanowiska roboczego.

W kwotach ryczałtowych ujęte są również koszty montażu, demontażu i pracy rusztowań niezbędnych do wykonania robót pokrywczych na wysokości ponad 4 m od poziomu terenu.

Przy rozliczaniu robót tynkowych według uzgodnionych cen jednostkowych koszty niezbędnych rusztowań mogą być uwzględnione w tych cenach lub stanowić podstawę oddzielnej płatności. Sposób rozliczenia kosztów montażu, demontażu i pracy rusztowań koniecznych do wykonywania robót na wysokości powyżej 4 m, należy ustalić w postanowieniach pkt. 9 specyfikacji technicznej tynków pocienionych, opracowanej dla realizowanego przedmiotu zamówienia (szczegółowej).

## 10. DOKUMENTY ODNIESIENIA

### 10.1. Normy

PN-86/B-02354

Koordynacja wymiarowa w budownictwie. Wartości modularne i zasady koordynacji modularnej.

PN-ISO 2848:1998

Budownictwo. Koordynacja modułarna. Zasady i reguły.  
PN-ISO 1791:1999

Budownictwo. Koordynacja modułarna. Terminologia.  
PN-ISO 3443-1:1994

Tolerancje w budownictwie. Podstawowe zasady oceny i określenia.  
PN-63/B-06251

Roboty betonowe i żelbetowe. Wymagania techniczne.  
PN-71/B-06280

Konstrukcje z wielkowymiarowych prefabrykatów żelbetowych. Wymagania w zakresie wykonywania badania przy odbiorze.  
PN-80/B-10021

Prefabrykaty budowlane z betonu. Metody pomiaru cech geometrycznych.  
PN-70/B-10026

Ściany monolityczne z lekkich betonów z kruszywa mineralnego porowatego. Wymagania i badania.  
PN-70/B-10100

Roboty tynkowe. Tynki zwykłe. Wymagania i badania przy odbiorze.  
PN-B-10106:1997

Tynki i zaprawy budowlane. Masy tynkarskie do wypraw pocienionych.  
PN-B-10106:1997/ Az1:2002

Tynki i zaprawy budowlane. Masy tynkarskie do wypraw pocienionych (Zmiana Az1).  
PN-85/B-04500

Zaprawy budowlane. Badania cech fizycznych i wytrzymałościowych.  
PN-B-10109:1998

Tynki i zaprawy budowlane. Suche mieszanki tynkarskie.  
PN-90/B-14501

Zaprawy budowlane zwykłe.  
PN-EN 197-1:2002

Cement – Część 1: Skład, wymagania i kryteria zgodności dotyczące cementów powszechnego użytku.  
PN-EN 459-1:2003

Wapno budowlane – Część 1: Definicje, wymagania i kryteria zgodności.  
PN-B-30041:1997

Spoiwa gipsowe. Gips budowlany.  
PN-B-30042:1997

Spoiwa gipsowe. Gips szpachlowy, gips tynkarski i klej gipsowy.  
PN-92/B-01302

Gips, anhydryt i wyroby gipsowe. Terminologia.  
PN-EN 13139:2003

Kruszywa do zaprawy.



PN-EN 13139:2003/ AC:2004

Kruszywa do zaprawy.

PN-EN 1008:2004

Woda zarobowa do betonu. Specyfikacja pobierania próbek, badanie i ocena przydatności wody zarobowej do betonu, w tym wody odzyskanej z procesów produkcji betonu.

#### **10.2. Inne dokumenty, instrukcje i przepisy**

- Warunki techniczne wykonania i odbioru robót budowlano-montażowych (tom I, część 4) Arkady, Warszawa 1990 r.
- Warunki techniczne wykonania i odbioru robót budowlanych ITB część B: Roboty wykończeniowe. Zeszyt 1: Tynki. Warszawa 2003 r.
- Specyfikacja techniczna wykonania i odbioru robót budowlanych. Wymagania ogólne. Kod CPV 45000000-7. Wydanie II, OWEOB Promocja – 2005 r.
- Specyfikacja techniczna wykonania i odbioru robót budowlanych. Tynkowanie. Kod CPV 45410000. Wykonanie tynków zwykłych wewnętrznych i zewnętrznych. Kod CPV 45411000. Wydanie II, OWEOB Promocja – 2005 r.
- Rozporządzenie Ministra Infrastruktury z dnia 02.09.2004 r. w sprawie szczegółowego zakresu i formy dokumentacji projektowej, specyfikacji technicznych wykonania i odbioru robót budowlanych oraz programu funkcjonalno-użytkowego (Dz. U. z 2004 r. Nr 202, poz. 2072, zmiana Dz. U. z 2005 r. Nr 75, poz. 664).
- Rozporządzenie Ministra Infrastruktury z dnia 03.07.2003 r. w sprawie szczegółowego zakresu i formy projektu budowlanego (Dz. U. z 2003 r. Nr 120, poz. 1133).
- Rozporządzenie Ministra Infrastruktury z dnia 26.06.2002 r. w sprawie dziennika budowy, montażu i rozbiórki, tablicy informacyjnej oraz ogłoszenia zawierającego dane dotyczące bezpieczeństwa pracy i ochrony zdrowia (Dz. U. z 2002 r. Nr 108, poz. 953 z późn. zmianami).
- Ustawa z dnia 16 kwietnia 2004 r. o wyrobach budowlanych (Dz. U. z 2004 r. Nr 92, poz. 881).
- Ustawa z dnia 7 lipca 1994 r. Prawo budowlane (Dz. U. z 2003 r. Nr 207, poz. 2016 z późn. zmianami).

**TYNKOWANIE**  
(Kod CPV 45410000)

**WYKONANIE TYNKÓW SZLACHETNYCH  
WEWNĘTRZNYCH I ZEWNĘTRZNYCH**  
(Kod CPV 45410000)

## SPIS TREŚCI

1. CZĘŚĆ OGÓLNA .....	3
1.1. Nazwa nadana zamówieniu przez zamawiającego .....	3
1.2. Przedmiot ST .....	3
1.3. Zakres stosowania ST .....	3
1.4. Przedmiot i zakres robót objętych ST .....	3
1.5. Określenia podstawowe, definicje .....	3
1.6. Ogólne wymagania dotyczące robót .....	4
1.7. Dokumentacja robót malarskich .....	4
1.8. Nazwy i kody .....	5
2. WYMAGANIA DOTYCZĄCE WŁAŚCIWOŚCI MATERIAŁÓW .....	5
3. WYMAGANIA DOTYCZĄCE SPRZĘTU, MASZYN I NARZĘDZI .....	8
4. WYMAGANIA DOTYCZĄCE TRANSPORTU .....	9
5. WYMAGANIA DOTYCZĄCE WYKONANIA ROBÓT .....	9
6. KONTROLA JAKOŚCI ROBÓT .....	13
7. WYMAGANIA DOTYCZĄCE PRZEDMIARU I OBMIARU ROBÓT .....	15
8. SPOSÓB ODBIORU ROBÓT .....	16
9. PODSTAWA ROZLICZENIA ROBÓT .....	18
10. DOKUMENTY ODNIESIENIA .....	19

Najważniejsze oznaczenia i skróty:

ST – Specyfikacja Techniczna

SST – Szczegółowa Specyfikacja Techniczna

ITB – Instytut Techniki Budowlanej

PZJ – Program Zabezpieczenia Jakości

## 1. CZĘŚĆ OGÓLNA

### 1.1. Przedmiot ST

Przedmiotem niniejszej standardowej specyfikacji technicznej (ST) są wymagania dotyczące wykonania i odbioru tynków szlachetnych wewnętrznych i zewnętrznych.

### 1.2. Zakres stosowania ST

Standardowa specyfikacja techniczna (ST) stanowi podstawę opracowania szczegółowej specyfikacji technicznej (SST) stosowanej jako dokument przetargowy i kontraktowy przy zlecaniu i realizacji robót wymienionych w pkt. 1.2.

Projektant sporządzający dokumentację projektową i odpowiednie szczegółowe specyfikacje techniczne wykonania i odbioru robót budowlanych może wprowadzać do niniejszej standardowej specyfikacji zmiany, uzupełnienia lub uściślenia, odpowiednie dla przewidzianych projektem robót, uwzględniające wymagania Zamawiającego oraz konkretne warunki realizacji robót, niezbędne do uzyskania wymaganego standardu i jakości tych robót.

Odstępstwa od wymagań podanych w niniejszej specyfikacji mogą mieć miejsce tylko w przypadkach prostych robót o niewielkim znaczeniu, dla których istnieje pewność, że podstawowe wymagania będą spełnione przy zastosowaniu metod wykonania wynikających z doświadczenia oraz uznanych reguł i zasad sztuki budowlanej.

### 1.3. Przedmiot i zakres robót objętych ST

Specyfikacja dotyczy wszystkich czynności mających na celu wykonanie wewnętrznych i zewnętrznych tynków szlachetnych na podkładach z tynków zwykłych.

Przedmiotem opracowania jest określenie wymagań odnośnie właściwości materiałów, wymagań w zakresie sposobów oceny podkładów, wymagań dotyczących wykonania tynków szlachetnych oraz ich odbiorów.

Specyfikacja nie obejmuje wymagań dotyczących wykonania podkładów z tynków zwykłych, tynków zwykłych, pocienionych z fabrycznie przygotowanych mieszanek tynkarskich, specjalnych (np. akustycznych, przeciwpożarowych), renowacyjnych, stiuków, sgrafitto i suchych tynków.

Wymagania dla podkładów z tynków zwykłych określono w specyfikacji technicznej Tynkowanie. Kod CPV 45410000. Wykonanie tynków zwykłych wewnętrznych i zewnętrznych. Kod CPV 45411000.

### 1.4. Określenia podstawowe, definicje

Określenia podane w niniejszej Specyfikacji są zgodne z odpowiednimi normami oraz określeniami podanymi w ST „Wymagania ogólne” Kod CPV 45000000-7, pkt 1.4.

**Podłoże** – powierzchnia elementu konstrukcyjnego lub podkład, na który nakłada się wyprawę.

**Podkład** – warstwa ochronna lub wyrównująca nałożona na powierzchnię elementu budowlanego.

**Masa tynkarska** – masa otrzymana przez zarobienie wodą lub specjalną substancją suchej mieszanki tynkarskiej.

**Sucha mieszanka tynkarska** – mieszanka spoiw mineralnych, wypełniaczy, domieszek lub dodatków modyfikujących, ewentualnie pigmentów, przygotowana fabrycznie lub na placu budowy.

**Pigment** – naturalna lub sztuczna substancja barwna lub barwiąca, która nadaje kolor masie tynkarskiej.

**Tynk szlachetny** – powłoka z zaprawy szlachetnej mająca określoną barwę i fakturę, наносzona

ręcznie lub mechanicznie na podkład z tynku zwykłego, ściśle z nim związana i stanowiąca ostateczne wykończenie plastyczne powierzchni, na której została wykonana.

Ze względu na technikę wykonania powłoki z zaprawy szlachetnej i sposób obróbienia jej powierzchni (fakturę) rozróżnia się następujące rodzaje i odmiany tynków szlachetnych:

- a) o fakturze wynikającej z techniki nanoszenia zaprawy – nakrapiane,
- b) obrabiane w trakcie wiązania zaprawy – zmywane, cyklinowane i gładzone,
- c) obrabiane po stwardnieniu zaprawy – kamieniarskie, wśród których w zależności od użytych narzędzi rozróżnia się odmiany: nakuwane, młotkowane, szlifowane.

Ze względu na wielkości ziarn kruszywa użytego do zaprawy szlachetnej rozróżnia się następujące struktury tynku szlachetnego:

- a) bardzo drobnoziarnista – uzyskana przy użyciu kruszywa o uziarnieniu do 1,25 mm (tynki gładzone i kamieniarskie),
- b) drobnoziarnista – uzyskana przy użyciu kruszywa frakcji 1,25÷2,5 mm (tynki gładzone, kamieniarskie, cyklinowane i zmywane),
- c) średnioziarnista – uzyskana przy użyciu kruszywa frakcji 2,5÷5 mm lub grupy frakcji 1,25÷5 mm (tynki kamieniarskie, cyklinowane i zmywane),
- d) gruboziarnista – uzyskana przy użyciu kruszywa frakcji 5÷10 mm lub grupy frakcji 2,5÷10 mm (tynki kamieniarskie, cyklinowane i zmywane),

W tynkach nakrapianych nie rozróżnia się struktury.

**Okres przydatności mieszanki** – okres w którym sucha mieszanka tynkarska przechowywana w opakowaniu fabrycznym spełnia wymagania odpowiednio do rodzaju mieszanki.

### 1.5. Ogólne wymagania dotyczące robót

Wykonawca robót jest odpowiedzialny za jakość ich wykonania oraz za zgodność z dokumentacją projektową, specyfikacjami technicznymi i poleceniami Inspektora nadzoru. Ogólne wymagania dotyczące robót podano w ST „Wymagania ogólne” Kod CPV 45000000-7, pkt. 1.5.

### 1.6. Dokumentacja robót tynkowych

Dokumentację robót tynkowych:

- projekt budowlany, opracowany zgodnie z rozporządzeniem Ministra Infrastruktury z dnia 03.07.2003 r. w sprawie szczegółowego zakresu i formy projektu budowlanego (Dz. U. z 2003 r. Nr 120, poz. 1133), dla przedmiotu zamówienia dla którego wymagane jest uzyskanie pozwolenia na budowę,
- projekt wykonawczy w zakresie wynikającym z rozporządzenia Ministra Infrastruktury z 02.09.2004 r. w sprawie szczegółowego zakresu i formy dokumentacji projektowej, specyfikacji technicznych wykonania i odbioru robót budowlanych oraz programu funkcjonalno-użytkowego (Dz. U. z 2004 r. Nr 202, poz. 2072, zmiana Dz. U. z 2005 r. Nr 75, poz. 664).
- specyfikacje techniczne wykonania i odbioru robót (obligatoryjne w przypadku zamówień publicznych), sporządzone zgodnie z rozporządzeniem Ministra Infrastruktury z dnia 02.09.2004 r. w sprawie szczegółowego zakresu i formy dokumentacji projektowej, specyfikacji technicznych wykonania i odbioru robót budowlanych oraz programu funkcjonalno-użytkowego (Dz. U. z 2004 r. Nr 202, poz. 2072, zmiana Dz. U. z 2005 r. Nr 75, poz. 664).
- dziennik budowy prowadzony zgodnie z rozporządzeniem Ministra Infrastruktury z dnia 26 czerwca 2002 r. w sprawie dziennika budowy, montażu i rozbiórki, tablicy informacyjnej oraz ogłoszenia zawierającego dane dotyczące bezpieczeństwa pracy i ochrony zdrowia (Dz. U. z 2002 r. Nr 108, poz. 953 z późn. zmianami),

- dokumenty świadczące o dopuszczeniu do obrotu i powszechnego lub jednostkowego zastosowania użytych wyrobów budowlanych, zgodnie z ustawą z 16 kwietnia 2004 r. o wyrobach budowlanych (Dz. U. z 2004 r. Nr 92, poz. 881), karty techniczne wyrobów lub zalecenia producentów dotyczące stosowania wyrobów,
- protokoły odbiorów częściowych, końcowych i robót zanikających, z załączonymi protokołami z badań kontrolnych,
- dokumentacja powykonawcza czyli wcześniej wymienione części składowe dokumentacji robót z naniesionymi zmianami dokonanymi w toku wykonywania robót (zgodnie z art. 3, pkt 14 ustawy Prawo budowlane z dnia 7 lipca 1994 r. – Dz. U. z 2003 r. Nr 207, poz. 2016 z późniejszymi zmianami).

Tynki szlachetne należy wykonywać na podstawie dokumentacji projektowej i szczegółowej specyfikacji technicznej wykonania i odbioru robót tynkowych, opracowanych dla konkretnego przedmiotu zamówienia.

## 2. WYMAGANIA DOTYCZĄCE WŁAŚCIWOŚCI MATERIAŁÓW

### 2.1. Ogólne wymagania dotyczące właściwości materiałów, ich pozyskiwania i składowania podano w ST „Wymagania ogólne” Kod CPV 45000000-7, pkt 2

Materiały stosowane do wykonania robót tynków szlachetnych powinny mieć:

- oznakowanie znakiem CE co oznacza, że dokonano oceny ich zgodności ze zharmonizowaną normą europejską wprowadzoną do zbioru Polskich Norm, z europejską aprobatą techniczną lub krajową specyfikacją techniczną państwa członkowskiego Unii Europejskiej lub Europejskiego Obszaru Gospodarczego, uznaną przez Komisję Europejską za zgodną z wymaganiami podstawowymi, albo
- deklarację zgodności z uznanymi regułami sztuki budowlanej wydaną przez producenta, jeżeli dotyczy ona wyrobu umieszczonego w wykazie wyrobów mających niewielkie znaczenie dla zdrowia i bezpieczeństwa określonym przez Komisję Europejską, albo
- oznakowanie znakiem budowlanym, co oznacza że są to wyroby nie podlegające obowiązkowemu oznakowaniu CE, dla których dokonano oceny zgodności z Polską Normą lub aprobatą techniczną, bądź uznano za „regionalny wyrób budowlany”,
- okres przydatności do użycia podany na opakowaniu.

### 2.2. Rodzaje materiałów

Tynki szlachetne wykonuje się z zapraw szlachetnych uzyskanych przez rozrobienie wodą gotowych suchych mieszanek lub z zapraw przygotowanych na budowie przez zmieszanie odpowiednio dobranych składników. Zaprawy przygotowane na budowie powinny odpowiadać tym samym wymaganiom co zaprawy uzyskane z suchych mieszanek.

Wszystkie materiały do wykonania tynków szlachetnych powinny odpowiadać wymaganiom zawartym w dokumentach odniesienia (normach, aprobaty technicznych).

2.2.1. Zaprawy do podkładu z tynku zwykłego, wykonywanego zgodnie z PN-70/B-10100, powinny odpowiadać wymaganiom PN-90/B-14501. W zależności od rodzaju tynku szlachetnego powinny one dodatkowo odpowiadać następującym wymaganiom:

- a) zaprawy do podkładu pod tynki nakrapiane – cementowo-wapienne, marek nie niższych niż M2,
- b) zaprawy do podkładu pod tynki cyklinowane i gładzone – cementowo-wapienne, marek nie niższych niż M2 lub cementowe marek nie niższych niż M4,
- c) zaprawy do podkładu pod tynki zmywane – cementowo-wapienne lub cementowe, marek nie

niższych niż M7,

d) zaprawy do podkładu pod tynki kamieniarskie – cementowe, marek nie niższych niż M12.

Na podłożach betonowych (z wyjątkiem betonów jamistych) należy na dolną warstwę podkładu (do obrzutki) stosować zaprawy o minimalnych markach:

- dla podkładu pod tynki nakrapiane – M4,
- dla podkładu pod tynki cyklinowane i gładzone – M7,
- dla podkładu pod tynki zmywane i kamieniarskie – M12.

2.2.2. Suche mieszanki tynkarskie przygotowane fabrycznie powinny odpowiadać wymaganiom normy PN-B-10109:1998 lub aprobat technicznych. Na całość robót dla każdego rodzaju tynku powinna być dostarczona mieszanka jednolita pod względem składu i barwy.

2.2.3. Materiały do zapraw szlachetnych przygotowywanych na budowie.

2.2.3.1. Materiały wiążące

**Cement** – do tynków szlachetnych należy stosować cement portlandzki CEM I 32,5 odpowiadający wymaganiom PN-EN 197-1:2002. Cement powinien pochodzić z jednej wytwórni i z tego samego okresu produkcji. Zaleca się stosować cementy o jasnych odcieniach. Dopuszcza się stosowanie cementu portlandzkiego białego klasy 32,5 lub cementów kolorowych, przygotowanych na cemencie białym. Cement portlandzki biały powinien odpowiadać wymaganiom PN-90/B-30010, PN-B-30010/A1:1996, PN-B-30010/A2:1997, PN-B-30010/Az3:2002.

**Wapno** – Wapno suchogaszone (hydratyzowane) lub wapno gaszone na mokro (ciasto wapienne) przygotowywane z wapna palonego. Wapno gaszone na mokro powinno tworzyć jednolitą masę jednobarwną, bez zanieczyszczeń, tłustą i lepłą w dotknięciu. Ciasto wapienne przeznaczone do zaprawy szlachetnej powinno być doławane przez co najmniej 6 miesięcy przy gaszeniu ręcznym, a przez 3 miesiące przy gaszeniu mechanicznym.

Mleko wapienne powinno mieć jednakową konsystencję dla wszystkich warstw, zarówno do przygotowania zaprawy na podkład, jak i na warstwy wierzchnie.

Wymagania dla wapna określone są w normie PN-EN 459-1:2003.

2.2.3.2. Kruszywo powinno odpowiadać wymaganiom wg PN-B-06710:1996 a piasek do tynków nakrapianych – wymaganiom określonym w PN-EN 13139:2003 i PN-EN 13139:2003/AC:2004.

2.2.3.3. Dodatki

**Dodatki rozjaśniające** – do rozjaśniania zapraw zawierających cementy o barwie szarej może być zastosowana, jako dodatek, mączka kamienna stanowiąca odsiew przy kruszeniu białych lub bardzo jasnych, zwartych i czystych skał, np. marmurów, wapieni itp., której stopień zmielenia odpowiada miąższości cementu i która nie zawiera siarczanów i innych soli łatwo rozpuszczalnych w wodzie ani zanieczyszczeń organicznych. Dodatek mączki nie powinien przekraczać 15% masy cementu klasy 32,5.

**Dodatki barwiące** – jako dodatki barwiące do tynków szlachetnych stosuje się pigmenty nieorganiczne lub organiczne w ilości nie przekraczającej 5% masy cementu, z tym zastrzeżeniem, że pigmenty organiczne mogą być stosowane wyłącznie do tynków wewnętrznych. Pigmenty powinny odpowiadać wymaganiom norm przedmiotowych, a ponadto powinny:

- a) być odporne na działanie wapna i cementu (sprawdzenie wg PN-89/C-04403.06),
- b) nie wpływać ujemnie na czas wiązania cementu (sprawdzenie wg PN-89/C-04403.05),
- c) być odporne na działanie światła dziennego (sprawdzenie wg PN-EN ISO 787-15:1999).

Jako zastępcze, uzupełniające lub samodzielne dodatki barwiące mogą być użyte mączki kamienne ze skał kolorowych (marmurów, wapieni, serpentynów, tufów itp.) lub mączki uzyskane ze zmielenia gruzu ceglanego, klinkierowego, terakotowego itp. materiałów odpadowych. Wymagania – oprócz barwy – jak dla dodatków rozjaśniających.

**Dodatki dekoracyjne** – jako dodatki dekoracyjne, zwiększające efekt plastyczny powierzchni tynku szlachetnego, mogą być zastosowane np. szkło mielone albo mika (łyszczyk) lub masa perłowa ze skorup mięczaków słodkowodnych (skójkii, szczeżui), rozdrobnione do wielkości blaszek:

- a) do tynków bardzo drobnoziarnistych i drobnoziarnistych – do 2 mm,
- b) do tynków średnioziarnistych – do 4 mm,
- c) do tynków gruboziarnistych – do 6 mm.

Ilość dodatków dekoracyjnych nie powinna przekraczać 3% masy suchej mieszanki.

**Inne dodatki** – dokumentacja projektowa i szczegółowa specyfikacja techniczna mogą przewidywać zastosowanie dodatków o specjalnym przeznaczeniu, jak np. opóźniaczy lub przyspieszaczy czasu wiązania, plastyfikatorów, dodatków zwiększających szczelność, ciepło lub dźwiękochłonność tynków, itp. Rodzaj dodatków oraz ich ilość powinna określać szczegółowa receptura.

2.2.3.4. Woda użyta do wykonania tynków szlachetnych powinna odpowiadać wymaganiom podanym w PN-EN 1008:2004.

2.2.4. Marka zaprawy szlachetnej na warstwę zewnętrzną tynku powinna wynosić:

M2 lub M4 – dla tynków nakrapianych, cyklizowanych i gładzonych,

M4 lub M7 – dla tynków zmywanych,

M7 lub M12 – dla tynków kamieniarskich.

### 2.3. Warunki przyjęcia na budowę wyrobów do robót tynkowych

Wyroby do robót tynkowych mogą być przyjęte na budowę, jeśli spełniają następujące warunki:

- są zgodne z ich wyszczególnieniem i charakterystyką podaną w dokumentacji projektowej i specyfikacji technicznej (szczełółowej),
- są włściwie oznakowane i opakowane,
- spełniają wymagane włściwości, wskazane odpowiednimi dokumentami odniesienia,
- producent dostarczył dokumenty świadczące o dopuszczeniu do obrotu i powszechnego lub jednostkowego zastosowania, a w odniesieniu do fabrycznie przygotowanych mieszanek tynkarskich karty katalogowe wyrobów lub firmowe wytyczne stosowania wyrobów.

Niedopuszczalne jest stosowanie do robót tynkowych fabrycznie przygotowanych mieszanek tynkarskich nieznanego pochodzenia.

Przyjęcie materiałów i wyrobów na budowę powinno być potwierdzone wpisem do dziennika budowy.

### 2.4. Warunki przechowywania wyrobów do robót tynkowych

Wszystkie wyroby do robót tynkowych pakowane w worki powinny być przechowywane i magazynowane zgodnie z instrukcją producenta oraz wymaganiami odpowiednich norm.

Pomieszczenie magazynowe do przechowywania wyrobów opakowanych powinno być suche i zabezpieczone przed zawilgoceniem.

Cement, gips i wapno suchogaszzone w workach oraz suche mieszanki tynkarskie i masy tynkarskie przygotowane fabrycznie powinny być przechowywane w oryginalnych, zamkniętych opakowaniach, układanych na paletach lub drewnianej wentylowanej podłodze, w ilości warstw nie większej niż 10.

Cement i wapno suchogaszzone luzem należy przechowywać w zasobnikach (zbiornikach) do cementu.



Kruszywa i piasek do zapraw można przechowywać na składowiskach otwartych, w warunkach zabezpieczających je przed zanieczyszczeniem, zmieszaniem z innymi asortymentami lub frakcjami kruszywa oraz nadmiernym zawilgoceniem (np. w specjalnie przygotowanych zasiekach).

### **3. WYMAGANIA DOTYCZĄCE SPRZĘTU, MASZYN I NARZĘDZI**

**3.1. Ogólne wymagania dotyczące sprzętu podano w ST „Wymagania ogólne” Kod CPV 45000000-7, pkt 3**

#### **3.2. Sprzęt do wykonywania robót tynkowych**

Roboty tynkowe można wykonywać ręcznie lub przy użyciu specjalistycznych narzędzi.

Wykonawca jest zobowiązany do używania takich narzędzi, które nie spowodują niekorzystnego wpływu na jakość materiałów i wykonywanych robót oraz będą przyjazne dla środowiska.

Przy doborze narzędzi należy uwzględnić wymagania producenta suchych mieszanek tynkarskich lub mas tynkarskich.

Do mechanicznego wykonania zapraw i robót tynkowych należy stosować:

- mieszarki do zapraw,
- agregaty tynkarskie,
- betoniarki wolnospadowe,
- pompy do zapraw,
- przenośne zbiorniki na wodę,
- tynkarskie pistolety natryskowe,
- zacieraczki do tynków.

### **4. WYMAGANIA DOTYCZĄCE TRANSPORTU**

**4.1. Ogólne wymagania dotyczące transportu podano w ST „Wymagania ogólne” Kod CPV 45000000-7, pkt 4**

#### **4.2. Transport materiałów**

4.2.1. Wyroby do robót tynkowych mogą być przewożone jednostkami transportu samochodowego, kolejowego, wodnego i innymi.

Załadunek i wyładunek wyrobów w opakowaniach, ułożonych na paletach należy prowadzić sprzętem mechanicznym.

Załadunek i wyładunek wyrobów w opakowaniach, układanych luzem wykonuje się ręcznie. Ręczny załadunek zaleca się prowadzić przy maksymalnym wykorzystaniu sprzętu i narzędzi pomocniczych takich jak: chwytaki, wciągniki, wózki.

Środki transportu do przewozu wyrobów workowanych powinny umożliwiać zabezpieczenie tych wyrobów przed zawilgoceniem.

Cement i wapno suchogaszone luzem należy przewozić cementowozami.

Wapno gaszone w postaci ciasta wapiennego można przewozić w skrzyniach lub pojemnikach stalowych.

Kruszywa można przewozić dowolnymi środkami transportu w warunkach zabezpieczających je przed zanieczyszczeniem, zmieszaniem z innymi asortymentami kruszywa lub jego frakcjami i nadmiernym zawilgoceniem.

## 5. WYMAGANIA DOTYCZĄCE WYKONANIA ROBÓT

5.1. **Ogólne zasady wykonania robót podano w ST „Wymagania ogólne” Kod CPV 45000000-7, pkt 5**

### 5.2. Warunki przystąpienia do robót

- Przed przystąpieniem do wykonania tynków szlachetnych powinny być zakończone wszystkie roboty stanu surowego, roboty instalacyjne podtynkowe, zamurowane przebiecia i bruzdy, wykonane podkłady z tynku zwykłego, osadzone ościeżnice drzwiowe i okienne, jeśli nie należą do tzw. stolarki konfekcjonowanej.
- Zaleca się przystąpienie do wykonywania tynków po okresie osiadania i skurczów murów tj. po upływie 4-6 miesięcy od zakończenia stanu surowego.
- Bez specjalnych środków zabezpieczających prace tynkarskie w warunkach zimowych mogą być wykonywane tylko wtedy, gdy temperatura powietrza, materiałów oraz podłoża tynku jest nie niższa niż +5°C pod warunkiem, że w ciągu doby nie nastąpi spadek temperatury poniżej 0°C. W niektórych przypadkach, określonych we wskazówkach producenta mieszanki tynkarskiej, konieczne może stać się zachowanie wyższych temperatur minimalnych.  
Przy tynkowaniu wewnętrznych powierzchni, które nie posiadają jeszcze zewnętrznej izolacji cieplnej należy zwrócić uwagę na możliwość gwałtownego obniżenia temperatury tynkowanego elementu w warunkach zimowych.
- Bez specjalnych osłon ograniczających wpływ czynników atmosferycznych tynki szlachetne zewnętrzne powinny być wykonywane przy bezwietrznej i bezdeszczowej pogodzie.
- Wilgotność względna powietrza przy wykonywaniu tynków szlachetnych barwionych nie może przekraczać 80%.
- Przy wykonywaniu powłoki z zaprawy szlachetnej na powierzchni tynku podkładowego należy zachować minimalny czas przerwy technologicznej, dostosowany do warunków pogodowych i lokalnej wentylacji, nie krótszy niż 3 tygodnie, o ile wskazówki producenta mieszanki tynkarskiej nie stanowią inaczej.

### 5.3. Wymagania dotyczące podkładów pod tynki szlachetne

Podkłady z tynków zwykłych pod tynki szlachetne powinny być wykonane z zapraw podanych w pkt. 2.2.1. niniejszej specyfikacji technicznej.

W zależności od rodzaju wyprawy z zaprawy szlachetnej podkłady powinny odpowiadać następującym wymaganiom szczegółowym:

- a) tynk nakrapiany – podkład z tynku zwykłego dwuwarstwowego, zatartego na ostro, o dokładności wykonania jak dla tynku kategorii III, wg PN-70/B-10100,
- b) tynk zmywany – podkład z tynku zwykłego dwuwarstwowego drapanego, o dokładności wykonania jak dla tynku kategorii II, wg PN-70/B-10100,
- c) tynk cyklinowany, gładzony, kamieniarski – podkład z tynku zwykłego dwuwarstwowego drapanego, o dokładności wykonania jak dla tynku kategorii III, wg PN-70/B-10100.

### 5.4. Wykonanie tynków szlachetnych

Fakturę powłoki z zaprawy szlachetnej uzyskuje się poprzez odpowiednią technikę jej wykonania lub dodatkową, odpowiednią obróbką powierzchni, dostosowaną do rodzaju bądź odmiany tynku:

- a) tynki nakrapiane – faktura szorstka charakteryzująca się równomiernie rozrzuconymi

wgłębieniami i wypukłościami, uzyskanymi przez nakrapianie zaprawy ręczne (szczotką, miotką, kielnią) lub mechaniczne (aparatem natryskowym),

- b) tynki zmywane – faktura uzyskana przez odświeżenie ziarn kruszywa (żwiru lub grys) za pomocą dwu- lub trzykrotnego zmywania powierzchni tynku przed jego stwardnieniem,
- c) tynki cyklinowane – faktura nadana przez obróbkę powierzchni świeżego tynku deską nabitą gwoździami albo cyklina zębata lub rowkującą,
- d) tynki gładzone – faktura uzyskana przez zatarcie powierzchni świeżego tynku twardą packą i usunięcie nadmiaru spoiwa za pomocą pędzla,
- e) tynki kamieniarskie – naśladują swym wyglądem i zastępują okładziny z kamienia naturalnego, obrabiane są narzędziami kamieniarskimi po całkowitym stwardnieniu tynku.

Wśród tynków kamieniarskich, w zależności od użytych narzędzi do obróbki powierzchni, rozróżnia się następujące odmiany:

- nakuwane czyli obejmujące faktury grotowane, gradzinowane i dłutowane, uzyskiwane za pomocą grotów, gradzin lub dłut uderzanych podbijakami,
- młotkowane czyli uzyskiwane za pomocą bezpośrednich uderzeń młotami groszkownikami (faktury groszkowane) albo młotami dłutownikami (faktury karbowane, tj. prążkowane),
- szlifowane czyli uzyskiwane za pomocą wygładzenia osetkami.

Przy wykonywaniu tynków szlachetnych należy bezwzględnie przestrzegać instrukcji producenta gotowej mieszanki tynkarskiej w zakresie przygotowania podkładu i zaprawy szlachetnej a także warunków nakładania zaprawy oraz jej pielęgnacji.

Ponadto przy wykonywaniu tynków należy przestrzegać następujących zasad ogólnych:

- mieszankę tynkarską dobierać tak, by zapewnić zgodność założonej w dokumentacji projektowej i szczegółowej specyfikacji technicznej grubości tynku z zaleceniami producenta wybranej mieszanki tynkarskiej,
- obowiązkowo stosować technikę wykonywania i reżimy technologiczne (np. minimalne przerwy technologiczne) oraz sposób obrobienia tynku zgodne z procedurami wykonawczymi zawartymi we wskazówkach producenta mieszanki tynkarskiej,
- profile tynkarskie dobierać odpowiednio do ich przyszłej funkcji (profile narożnikowe, stykowe, szczelinowe, dylatacyjne, itp.) oraz z uwzględnieniem zgodności materiału, z którego wykonany jest profil, z przewidywanym rodzajem tynku,
- nie dopuszczać do powstania pustych przestrzeni za profilami tynkarskimi np. listwami narożnikowymi,
- elementy wpuszczane w tynk (np. ramy okienne) osadzać równomiernie na całym obwodzie,
- w miejscach narażonych na pęknięcia zakładać siatkę,
- nacięcia tynku („kontrolowane pęknięcia”) wykonywać przed przystąpieniem do ostatniego etapu wykończenia tynku np. cyklinowania, gładzenia; na ścianach zewnętrznych nacięcia tynku są niedozwolone – należy stosować odpowiednie profile tynkarskie,
- przed całkowitym stwardnieniem tynku należy dokonać jego przecięcia, aż do podłoża, w miejscach fug przewidzianych w dokumentacji projektowej; po upływie niezbędnego czasu i przeschnięciu powstałych w wyniku przecięcia szczelin należy je wypełnić odpowiednią masą elastyczną,
- świeże tynki zewnętrzne w okresie letnim powinny być chronione przed zbyt intensywnym działaniem promieni słonecznych i opadami deszczu, a w okresie zimowym przed mrozem,
- tynki wewnętrzne, po ich nałożeniu, powinny mieć zapewnioną dobrą wentylację.

## 5.5. Wymagania dotyczące tynków szlachetnych

5.5.1. Grubość tynku. Orientacyjną grubość tynku (warstwy zaprawy szlachetnej) w zależności od rodzaju tynku, techniki jego nanoszenia lub struktury podano w tabelicy 1. Ostateczną grubość tynku dostosowaną do wybranej mieszanki tynkarskiej określa dokumentacja projektowa i szczegółowa specyfikacja techniczna.

**Tablica 1**

Tynki			Orientacyjna grubość tynku w mm
Nakrapiane	natrysk bardzo drobny lub drobny	szczotką	3 ÷ 5
		aparatem natryskowym lub miotłką	4 ÷ 6
	natrysk średni	miotłką	3 ÷ 8
	natrysk gruby	kielnią	7 ÷ 12
Zmywane	drobnoziarniste		8 ÷ 12
	średnioziarniste		12 ÷ 16
	gruboziarniste		16 ÷ 20
Cyklinowane	drobnoziarniste		5 ÷ 7
	średnioziarniste		7 ÷ 10
	gruboziarniste		10 ÷ 20
Gładzone	bardzo drobnoziarniste i drobnoziarniste		4 ÷ 6
Kamieniarskie	bardzo drobnoziarniste		5 ÷ 8
	drobnoziarniste		6 ÷ 10
	średnioziarniste		8 ÷ 12
	gruboziarniste		10 ÷ 15

Podane w tabelicy grubości dotyczą tynków (warstwy zaprawy szlachetnej) po ostatecznej obróbce powierzchni.

5.5.2. Prawidłowość wykonania powierzchni i krawędzi tynków. Powierzchnie tynków powinny być tak wykonane, aby stanowiły regularne płaszczyzny pionowe lub poziome albo też tworzyły powierzchnie krzywe, zgodnie z zaprojektowanym obrysem. Krawędzie przecięcia się płaszczyzn otynkowanych powinny być prostoliniowe, a kąty dwuścienne między tymi płaszczyznami powinny być kątami prostymi lub powinny być zgodne z kątami przewidzianymi w dokumentacji projektowej.

Dopuszczalne odchylenia od powyższych wymagań nie powinny przekraczać wielkości określonych dla tynków kategorii III wg PN-70/B-10100, z wyjątkiem tynków kamieniarskich szlifowanych, dla których prawidłowość powierzchni i krawędzi należy przyjmować jak dla tynków kategorii IV wg ww. normy.

5.5.3. Wykończenie powierzchni (faktura) tynku powinno odpowiadać wymaganiom dokumentacji projektowej i szczegółowej specyfikacji technicznej. Zarówno faktury wynikające z techniki nanoszenia warstwy powierzchniowej, jak i struktury uzyskane przez odpowiednią obróbkę powierzchni tej warstwy powinny być tak wykonane, aby właściwe dla poszczególnych faktur wgłębienia lub wypukłości, bruzdki czy też rowki były równomiernie rozrzucone na powierzchni i miały w przybliżeniu jednakową głębokość lub wysokość, szerokość itp., bez widocznych skupisk,

miejsc pozbawionych faktur lub innych braków naruszających jednolitość wyglądu zewnętrznego.

Dopuszcza się mało widoczne ślady po zaprawieniu miejsc umocowania rusztowań oraz nieznaczne ślady łączenia tynku wzdłuż linii prostych na dużych płaszczyznach pozbawionych podziału architektonicznego, w których ze względów organizacji budowy nie jest możliwe wykończenie całej powierzchni w ciągu jednego dnia roboczego.

Pęknięcia tynku są niedopuszczalne, a rysy i zadszaśnięcia powierzchni, nie wynikające z techniki wykonania, są niedopuszczalne, jeśli łączna powierzchnia na której występują przekracza 3% całej powierzchni otynkowanej.

Dla tynków nakrapianych i cyklizowanych głębokość wgłębień nie powinna przekraczać połowy średnicy największego ziarna w użytym kruszywie.

5.5.4. Barwa tynków szlachetnych kolorowych powinna być jednolita, bez smug i plam oraz zgodna z ustalonym wzorcem.

Dopuszcza się nieznaczne zmiany odcienia i różnice w intensywności barwy poszczególnych fragmentów tej samej powierzchni tynku, ale bez wyraźnych granic, uwarunkowane charakterem podłoża – z wyjątkiem przypadków, gdy obecność żył i rdzawych plam jest pożądana dla pełniejszego naśladowania kamienia naturalnego (w tynkach kamieniarskich).

W tynkach nakrapianych nie dopuszcza się prześwitywania tła spod natrysku, jeżeli w dokumentacji projektowej i szczegółowej specyfikacji technicznej nie ustalono inaczej (np. w tynkach dwubarwnych).

5.5.5. Wykwity i zacieki. Trwałe ślady na powierzchni tynków, jak wykrystalizowane roztwory soli, zacieki od wód opadowych lub gruntowych, pleśń itp., są niedopuszczalne.

5.5.6. Wykończenie tynków szlachetnych na stykach oraz narożach i obrzeżach powinno odpowiadać wymaganiom określonym dla tynków zwykłych w PN-70/B-10100.

5.5.7. Przyczepność tynków szlachetnych do podkładu. Tynki szlachetne powinny być ściśle związane z podkładem. Odstawanie od podkładu, pęcherze i odparzenia są niedopuszczalne.

## 6. KONTROLA JAKOŚCI ROBÓT

6.1. **Ogólne zasady kontroli jakości robót podano w ST „Wymagania ogólne” Kod CPV 45000000-7, pkt 6**

### 6.2. **Badania przed przystąpieniem do robót tynkowych**

Przed przystąpieniem do robót tynkowych należy przeprowadzić badania materiałów, które będą wykorzystywane do wykonywania robót oraz kontrolę i odbiór (międzyoperacyjny) podkładów z tynków zwykłych.

#### 6.2.1. **Badania materiałów**

Badanie materiałów przeprowadza się pośrednio na podstawie zapisów w dzienniku budowy dotyczących przyjęcia materiałów na budowę oraz dokumentów towarzyszących wysyłce materiałów przez dostawcę, potwierdzających zgodność użytych materiałów z wymaganiami dokumentacji projektowej i specyfikacji technicznej robót tynkowych, opracowanej dla realizowanego przedmiotu zamówienia (szczegółowej), oraz normami powołanymi w pkt. 2.2. niniejszej specyfikacji technicznej.

#### 6.2.2. **Badania podkładów z tynków zwykłych**

Sprawdzenie podkładów pod tynki szlachetne powinno być dokonane jak dla tynków zwykłych, według wymagań określonych w PN-70/B-10100 i specyfikacji technicznej Tynkowanie. Kod CPV 45410000. Wykonanie tynków zwykłych wewnętrznych i zewnętrznych. Kod 45411000.

Wyniki badań powinny być porównane z wymaganiami podanymi w wyżej wymienionej normie, a

następnie odnotowane w formie protokołu kontroli, wpisane do dziennika budowy i akceptowane przez inspektora nadzoru.

### 6.3. Badania w czasie robót

Badania w czasie robót tynkowych polegają na bieżącym sprawdzaniu zgodności ich wykonania z dokumentacją projektową oraz wymaganiami specyfikacji technicznej (szczegółowej) i instrukcji producenta mieszanki tynkarskiej.

### 6.4. Badania w czasie odbioru robót

#### 6.4.1. Zakres i warunki wykonywania badań

Badania w czasie odbioru robót przeprowadza się celem oceny czy spełnione zostały wszystkie wymagania dotyczące wykonanych robót tynkowych, w szczególności w zakresie:

- zgodności z dokumentacją projektową i specyfikacją techniczną (szczegółową) wraz z wprowadzonymi zmianami naniesionymi w dokumentacji powykonawczej,
- jakości zastosowanych materiałów i wyrobów,
- prawidłowości przygotowania podkładów,
- prawidłowości wykonania tynków szlachetnych.

Przy badaniach w czasie odbioru robót należy wykorzystywać wyniki badań dokonanych przed przystąpieniem do robót i w trakcie ich wykonywania oraz zapisy w dzienniku budowy dotyczące wykonanych robót.

Do badań odbiorowych należy przystąpić nie później niż przed upływem 1 roku od daty ukończenia robót tynkowych.

Badania w czasie odbioru tynków szlachetnych zewnętrznych przeprowadzać należy podczas bezdeszczowej pogody, w temperaturze powietrza nie niższej niż +5°C.

Przed przystąpieniem do badań przy odbiorze należy sprawdzić na podstawie dokumentów:

- a) czy załączone wyniki badań dokonanych przed przystąpieniem do robót potwierdzają, że przygotowane podkłady nadawały się do położenia tynku szlachetnego a użyte materiały spełniały wymagania pkt. 2 niniejszej ST,
- b) czy w okresie wykonywania tynku szlachetnego temperatura otoczenia w ciągu doby nie spadła poniżej 0°C.

#### 6.4.2. Opis badań

6.4.2.1. Sprawdzenie odporności zapraw szlachetnych przygotowywanych na placu budowy na działanie mrozu oraz ich wytrzymałości na ścislenie (marka zaprawy) należy przeprowadzić wg PN-85/B-04500, na żądanie zamawiającego.

6.4.2.2. Sprawdzenie grubości tynku należy przeprowadzać na żądanie zamawiającego. W pięciu dowolnie wybranych miejscach powierzchni otynkowanej, nie przekraczającej 5000 m<sup>2</sup>, należy wyciąć w warstwie tynku szlachetnego prostokątne otwory kontrolne tak, aby podkład został odsłonięty, ale nie naruszony. Szerokość otworów powinna wynosić około 20 mm. Pomiar grubości należy wykonać przez przyłożenie do powierzchni tynku linijki kontrolnej o długości co najmniej 30 cm tak, aby przecinała ona otwór oraz umożliwiała zmierzenie z dokładnością do 1 mm prześwitu pomiędzy krawędzią linijki a odsłoniętym podkładem. Za przeciętną grubość tynku szlachetnego należy przyjmować średnią wartość uzyskaną z pomiaru pięciu otworów. Przy powierzchni przekraczającej 5000 m<sup>2</sup> należy na każde rozpoczęte 1000 m<sup>2</sup> wycinać jeden dodatkowy otwór.

6.4.2.3. Sprawdzenie prawidłowości wykonania powierzchni tynków i krawędzi należy przeprowadzać zgodnie z PN-70/B-10100.

Sprawdzenie wykończenia powierzchni (faktury) należy przeprowadzać przez oględziny zewnętrzne i stwierdzenie zgodności z wymaganiami określonymi w pkt. 5.5.3. niniejszej specyfikacji. Wielkość wgłębień lub nacięć należy określać przez pomiar z dokładnością do 1 mm, posługując się linijką kontrolną jak w pkt. 6.4.2.2. niniejszej specyfikacji technicznej, przykładaną krzyżowo do powierzchni tynku.

6.4.2.4. Sprawdzenie barwy należy przeprowadzać zarówno w trakcie przygotowywania zaprawy do warstwy wierzchniej przez porównanie zabarwienia próbnych zarobów z barwą wzorca, jak i po zakończeniu robót – przez oględziny zewnętrzne wykonanych tynków i stwierdzenie zgodności z wymaganiami określonymi w pkt. 5.5.4. niniejszej specyfikacji technicznej.

6.4.2.5. Sprawdzenie obecności wykwitów i zacieków należy przeprowadzać wzrokowo równocześnie z badaniem barwy wykonanych tynków wg pkt. 6.4.2.5. niniejszej specyfikacji technicznej.

6.4.2.6. Sprawdzenie wykończenia tynków na stykach, narożach i obrzeżach należy przeprowadzać zgodnie z PN-70/B-10100.

6.4.2.7. Sprawdzenie przyczepności tynku do podkładu należy przeprowadzać przez oględziny zewnętrzne oraz opukiwanie zgiętym palcem miejsc budzących wątpliwości, a na żądanie zamawiającego także wg PN-85/B-04500.

Wyniki badań powinny być porównane z wymaganiami podanymi w pkt. 5.5. niniejszej specyfikacji technicznej, opisane w dzienniku budowy i protokole podpisanym przez przedstawicieli inwestora (zamawiającego) oraz wykonawcy.

## **7. WYMAGANIA DOTYCZĄCE PRZEDMIARU I OBMIARU ROBÓT**

**7.1. Ogólne zasady przedmiaru i obmiaru podano w ST „Wymagania ogólne” Kod CPV 45000000-7, pkt 7**

### **7.2. Szczegółowe zasady przedmiaru i obmiaru robót tynkowych**

Powierzchnię tynków wewnętrznych ścian oblicza się w metrach kwadratowych jako iloczyn długości ścian w stanie surowym i wysokości mierzonej od podłoża lub warstwy wyrównawczej na stropie do spodu stropu nad pomieszczeniem.

Powierzchnię tynków stropów płaskich oblicza się w metrach kwadratowych ich rzutu w świetle ścian surowych na płaszczyznę poziomą.

Powierzchnię stropów żebrowych i kasetonowych oblicza się w rozwinięciu według wymiarów w stanie surowym.

Powierzchnię tynków zewnętrznych ścian oblicza się jako iloczyn długości ścian w rozwinięciu w stanie surowym i wysokości mierzonej od wierzchu cokołu lub terenu do górnej krawędzi ściany, dolnej krawędzi gzymsu lub górnej krawędzi tynku, jeżeli ściana jest tynkowana tylko do pewnej wysokości.

Powierzchnię pilastrów, słupów i innych elementów oblicza się w rozwinięciu tych elementów w stanie surowym.

Z powierzchni tynków nie potrąca się powierzchni nieotynkowanych, ciągnionych, okładzin, obróbek kamiennych, krutek, drzwiczek i innych, jeżeli każda z nich jest mniejsza od 0,5 m<sup>2</sup>. Przy potrącaniu powierzchni otworów okiennych i drzwiowych, do powierzchni tynków ścian, należy doliczyć powierzchnię ościeży w stanie surowym.

**7.3. W szczegółowej specyfikacji technicznej tynków szlachetnych, opracowanej dla konkretnego przedmiotu zamówienia, można ustalić inne szczegółowe zasady przedmiaru i obmiaru robót tynkowych**

W szczególności można przyjąć zasady podane w katalogach zawierających jednostkowe nakłady rzeczowe dla robót tynkowych np. zasady wymienione w założeniach szczegółowych do rozdziałów 08 i 09 KNR 2-02 lub do rozdziału 06 KNNR nr 3.

## **8. SPOSÓB ODBIORU ROBÓT**

**8.1. Ogólne zasady odbioru robót podano w ST „Wymagania ogólne” Kod CPV 45000000-7, pkt 8**

### **8.2. Odbiór robót zanikających i ulegających zakryciu**

Przy wykonywaniu tynków szlachetnych elementami ulegającymi zakryciu są podkłady z tynków zwykłych.

Odbiór podkładów musi być dokonany przed rozpoczęciem nakładania wyprawy z zaprawy szlachetnej (odbior międzyoperacyjny).

W trakcie odbioru należy przeprowadzić badania wymienione w pkt. 6.2.2. niniejszej specyfikacji. Wyniki badań dla podkładów należy porównać z wymaganiami określonymi w dokumentacji projektowej i w pkt. 5.3. niniejszej specyfikacji.

Jeżeli wszystkie pomiary i badania dały wynik pozytywny można uznać, że podkłady zostały prawidłowo przygotowane, tj. zgodnie z dokumentacją projektową oraz specyfikacją techniczną (szczegółową) i zezwolić na przystąpienie do nakładania powłoki z zaprawy szlachetnej.

Jeżeli chociaż jeden wynik badania jest negatywny przygotowanie podkładu nie powinno być odebrane. W takim przypadku należy ustalić zakres prac i rodzaje materiałów koniecznych do usunięcia nieprawidłowości. Po wykonaniu ustalonego zakresu prac należy ponownie przeprowadzić ocenę przygotowania podkładu.

Wszystkie ustalenia związane z dokonaniem odbiorem robót ulegających zakryciu należy zapisać w dzienniku budowy lub protokole podpisanym przez przedstawicieli inwestora (inspektor nadzoru) i wykonawcy (kierownik budowy).

### **8.3. Odbiór częściowy**

Odbiór częściowy polega na ocenie ilości i jakości wykonanej części robót. Odbioru częściowego robót dokonuje się dla zakresu określonego w dokumentach umownych, według zasad jak przy odbiorze ostatecznym robót.

Celem odbioru częściowego jest wczesne wykrycie ewentualnych usterek w realizowanych robotach i ich usunięcie przed odbiorem końcowym.

Odbiór częściowy robót jest dokonywany przez inspektora nadzoru w obecności kierownika budowy.

Protokół odbioru częściowego jest podstawą do dokonania częściowego rozliczenia robót, jeżeli umowa taką formę przewiduje.

### **8.4. Odbiór ostateczny (końcowy)**

Odbiór końcowy stanowi ostateczną ocenę rzeczywistego wykonania robót w odniesieniu do ich zakresu (ilości), jakości i zgodności z dokumentacją projektową.

Odbiór ostateczny przeprowadza komisja powołana przez zamawiającego, na podstawie przedłożonych dokumentów, wyników badań oraz dokonanej oceny wizualnej.

Zasady i terminy powoływania komisji oraz czas jej działania powinna określać umowa.

Wykonawca robót obowiązany jest przedłożyć komisji następujące dokumenty:



- dokumentację projektową z naniesionymi zmianami dokonanymi w toku wykonywania robót,
- szczegółowe specyfikacje techniczne ze zmianami wprowadzonymi w trakcie wykonywania robót,
- dziennik budowy i książki obmiarów z zapisami dokonywanymi w toku prowadzonych robót, protokoły kontroli spisywane w trakcie wykonywania prac,
- dokumenty świadczące o dopuszczeniu do obrotu i powszechnego zastosowania użytych materiałów i wyrobów budowlanych,
- protokoły odbiorów robót ulegających zakryciu i odbiorów częściowych,
- instrukcje producenta mieszanki tynkarskiej,
- wyniki badań laboratoryjnych i ekspertyz.

W toku odbioru komisja obowiązana jest zapoznać się z przedłożonymi dokumentami, przeprowadzić badania zgodnie z wytycznymi podanymi w pkt. 6.4 niniejszej ST, porównać je z wymaganiami podanymi w dokumentacji projektowej i specyfikacji technicznej robót tynkarskich (szczegółowej), opracowanej dla odbieranego przedmiotu zamówienia oraz dokonać oceny wizualnej.

Tynki szlachetne powinny być odebrane, jeżeli wszystkie wyniki badań są pozytywne, a dostarczone przez wykonawcę dokumenty są kompletne i prawidłowe pod względem merytorycznym.

Jeżeli chociażby jeden wynik badań był negatywny tynki szlachetne nie powinny być odebrane. W takim przypadku należy wybrać jedno z następujących rozwiązań:

- jeżeli to możliwe należy ustalić zakres prac korygujących, usunąć nieprawidłowości wykonania tynków szlachetnych w stosunku do wymagań określonych w dokumentacji projektowej i specyfikacji technicznej (szczegółowej) i przedstawić je ponownie do odbioru,
- jeżeli odchylenia od wymagań nie zagrażają bezpieczeństwu użytkownika i trwałości tynku, zamawiający może wyrazić zgodę na dokonanie odbioru końcowego z jednoczesnym obniżeniem wartości wynagrodzenia w stosunku do ustaleń umownych,
- w przypadku, gdy nie są możliwe podane wyżej rozwiązania wykonawca zobowiązany jest usunąć wadliwie wykonany tynk szlachetny, wykonać go ponownie i powtórnie zgłosić do odbioru.

W przypadku niekompletności dokumentów odbiór może być dokonany po ich uzupełnieniu.

Z czynności odbioru sporządza się protokół podpisany przez przedstawicieli zamawiającego i wykonawcy. Protokół powinien zawierać:

- ustalenia podjęte w trakcie prac komisji,
- ocenę wyników badań,
- wykaz wad i usterek ze wskazaniem sposobu ich usunięcia,
- stwierdzenie zgodności lub niezgodności wykonania tynku pocienionego z zamówieniem.

Protokół odbioru końcowego jest podstawą do dokonania rozliczenia końcowego pomiędzy zamawiającym a wykonawcą.

### 8.5. Odbiór po upływie okresu rękojmi i gwarancji

Celem odbioru po okresie rękojmi i gwarancji jest ocena stanu tynku szlachetnego po użytkowaniu w tym okresie oraz ocena wykonywanych w tym okresie ewentualnych robót poprawkowych, związanych z usuwaniem zgłoszonych wad.

Odbiór po upływie okresu rękojmi i gwarancji jest dokonywany na podstawie oceny wizualnej tynku szlachetnego, z uwzględnieniem zasad opisanych w pkt. 8.4. „Odbiór ostateczny (końcowy)”.

Pozytywny wynik odbioru pogwarancyjnego jest podstawą do zwrotu kaucji gwarancyjnej, negatywny do ewentualnego dokonania potrąceń wynikających z obniżonej jakości robót.

Przed upływem okresu gwarancyjnego zamawiający powinien zgłosić wykonawcy wszystkie zauważone wady w wykonanych robotach tynkowych.

## **9. PODSTAWA ROZLICZENIA ROBÓT**

### **9.1. Ogólne ustalenia dotyczące podstawy rozliczenia robót podano w ST „Wymagania ogólne” Kod CPV 45000000-7, pkt 9**

#### **9.2. Zasady rozliczenia i płatności**

Rozliczenie robót tynkowych może być dokonane jednorazowo po wykonaniu pełnego zakresu robót i ich końcowym odbiorze lub etapami określonymi w umowie, po dokonaniu odbiorów częściowych robót.

Ostateczne rozliczenie umowy pomiędzy zamawiającym a wykonawcą następuje po dokonaniu odbioru pogwarancyjnego.

Podstawę rozliczenia oraz płatności wykonanego i odebranego zakresu robót tynkowych stanowi wartość tych robót obliczona na podstawie:

- określonych w dokumentach umownych (ofercie) cen jednostkowych i ilości robót zaakceptowanych przez zamawiającego lub
- ustalonej w umowie kwoty ryczałtowej za określony zakres robót.

Ceny jednostkowe wykonania tynku szlachetnego lub kwoty ryczałtowe obejmujące roboty tynkowe uwzględniają:

- przygotowanie stanowiska roboczego,
- dostarczenie do stanowiska roboczego materiałów, narzędzi i sprzętu,
- obsługę sprzętu nieposiadającego etatowej obsługi,
- ustawienie i przestawienie drabin oraz lekkich rusztowań przestawnych umożliwiających wykonanie robót na wysokości do 4 m,
- ocenę i ewentualne prace naprawcze przygotowanego podkładu z tynku zwykłego.
- zabezpieczenie stolarki okiennej i drzwiowej oraz innych elementów przed zanieczyszczeniem i uszkodzeniem w trakcie wykonywania tynków,
- osiatkowanie bruzd i miejsc narażonych na pęknięcia,
- umocowanie profili tynkarskich,
- osadzenie kratki wentylacyjnych i innych drobnych elementów,
- wykonanie tynku szlachetnego z wykonaniem nacięć i fug wypełnianych masą elastyczną, zgodnie z wymaganiami dokumentacji projektowej i szczegółowej specyfikacji technicznej,
- usunięcie wad i usterek oraz naprawienie uszkodzeń powstałych w czasie robót tynkowych,
- usunięcie zabezpieczeń stolarki i innych elementów oraz ewentualnych zanieczyszczeń na elementach nie tynkowanych,
- uporządkowanie miejsca wykonywania robót,
- usunięcie pozostałości, resztek i odpadów materiałów w sposób podany w szczegółowej specyfikacji technicznej,
- likwidację stanowiska roboczego.

W kwotach ryczałtowych ujęte są również koszty montażu, demontażu i pracy rusztowań

niezbędnych do wykonania robót pokrywczych na wysokości ponad 4 m od poziomu terenu.

Przy rozliczaniu robót tynkowych według uzgodnionych cen jednostkowych koszty niezbędnych rusztowań mogą być uwzględnione w tych cenach lub stanowić podstawę oddzielnej płatności. Sposób rozliczenia kosztów montażu, demontażu i pracy rusztowań koniecznych do wykonywania robót na wysokości powyżej 4 m, należy ustalić w postanowieniach pkt. 9 specyfikacji technicznej tynku szlachetnego, opracowanej dla realizowanego przedmiotu zamówienia (szczegółowej).

## 10. DOKUMENTY ODNIESIENIA

### 10.1. Normy

PN-65/B-10101

Roboty tynkowe. Tynki szlachetne. Wymagania i badania techniczne przy odbiorze.

PN-90/B-14501

Zaprawy budowlane zwykłe.

PN-85/B-04500

Zaprawy budowlane. Badania cech fizycznych i wytrzymałościowych.

PN-B-10109:1998

Tynki i zaprawy budowlane. Suche mieszanki tynkarskie.

PN-EN 197-1:2002

Cement – Część 1: Skład, wymagania i kryteria zgodności dotyczące cementów powszechnego użytku.

PN-90/B-30010

Cement portlandzki biały.

PN-B-30010/A1:1996

Cement portlandzki biały (Zmiana A1).

PN-B-30010/A2:1997

Cement portlandzki biały (Zmiana A2).

PN-90/B-30010/Az3:2002

Cement portlandzki biały (Zmiana Az3).

PN-EN 459-1:2003

Wapno budowlane – Część 1: Definicje, wymagania i kryteria zgodności.

PN-B-06710:1996

Kruszywa mineralne. Kruszywa łamane ze skał węglanowych do lastryko i suchych mieszanek do tynków szlachetnych.

PN-89/C-04403.05

Pigmenty do farb wodnych i spoiw budowlanych. Metody badań. Oznaczanie wpływu pigmentu na czas wiązania cementu.

PN-89/C-04403.06

Pigmenty do farb wodnych i spoiw budowlanych. Metody badań. Oznaczanie trwałości na cement.

PN-EN 787-15:1999

Ogólne metody badań pigmentów i wypełniaczy. Porównanie odporności na światło barwnych pigmentów podobnych typów.

PN-EN 1008:2004

Woda zarobowa do betonu. Specyfikacja pobierania próbek, badanie i ocena przydatności wody zarobowej do betonu, w tym wody odzyskanej z procesów produkcji betonu.

#### 10.2. Inne dokumenty, instrukcje i przepisy

- Warunki techniczne wykonania i odbioru robót budowlano-montażowych (tom I, część 4) Arkady, Warszawa 1990 r.
- Warunki techniczne wykonania i odbioru robót budowlanych ITB część B: Roboty wykończeniowe. Zeszyt 1: Tynki. Warszawa 2003 r.
- Specyfikacja techniczna wykonania i odbioru robót budowlanych. Wymagania ogólne. Kod CPV 45000000-7. Wydanie II, OWEOB Promocja – 2005 r.
- Specyfikacja techniczna wykonania i odbioru robót budowlanych. Tynkowanie. Kod CPV 45410000. Wykonanie tynków zwykłych wewnętrznych i zewnętrznych. Kod CPV 45411000. Wydanie II, OWEOB Promocja – 2005 r.
- Rozporządzenie Ministra Infrastruktury z dnia 02.09.2004 r. w sprawie szczegółowego zakresu i formy dokumentacji projektowej, specyfikacji technicznych wykonania i odbioru robót budowlanych oraz programu funkcjonalno-użytkowego (Dz. U. z 2004 r. Nr 202, poz. 2072, zmiana Dz. U. z 2005 r. Nr 75, poz. 664).
- Rozporządzenie Ministra Infrastruktury z dnia 03.07.2003 r. w sprawie szczegółowego zakresu i formy projektu budowlanego (Dz. U. z 2003 r. Nr 120, poz. 1133).
- Rozporządzenie Ministra Infrastruktury z dnia 26.06.2002 r. w sprawie dziennika budowy, montażu i rozbiórki, tablicy informacyjnej oraz ogłoszenia zawierającego dane dotyczące bezpieczeństwa pracy i ochrony zdrowia (Dz. U. z 2002 r. Nr 108, poz. 953 z późn. zmianami).
- Ustawa z dnia 16 kwietnia 2004 r. o wyrobach budowlanych (Dz. U. z 2004 r. Nr 92, poz. 881).
- Ustawa z dnia 7 lipca 1994 r. Prawo budowlane (Dz. U. z 2003 r. Nr 207, poz. 2016 z późn. zmianami).

SPECYFIKACJE TECHNICZNE  
WYKONANIA I OBIORU ROBÓT BUDOWLANYCH  
(STANDARDOWE)

**BEZSPOINOWE SYSTEMY OCIEPLANIA  
ŚCIAN BUDYNKÓW**  
(Kod CPV 45450000-6)

## SPIS TREŚCI

1. CZĘŚĆ OGÓLNA .....	3
1.1. Nazwa nadana zamówieniu przez zamawiającego .....	3
1.2. Przedmiot ST .....	3
1.3. Zakres stosowania ST .....	3
1.4. Przedmiot i zakres robót objętych ST .....	3
1.5. Określenia podstawowe, definicje .....	3
1.6. Ogólne wymagania dotyczące robót .....	4
1.7. Dokumentacja robót ociepleniowych .....	5
1.8. Nazwy i kody robót objętych zamówieniem .....	6
2. WYMAGANIA DOTYCZĄCE WŁAŚCIWOŚCI MATERIAŁÓW .....	6
3. WYMAGANIA DOTYCZĄCE SPRZĘTU, MASZYN I NARZĘDZI ...	9
4. WYMAGANIA DOTYCZĄCE TRANSPORTU .....	10
5. WYMAGANIA DOTYCZĄCE WYKONANIA ROBÓT .....	10
6. KONTROLA JAKOŚCI ROBÓT .....	13
7. WYMAGANIA DOTYCZĄCE PRZEDMIARU I OBMIARU ROBÓT	15
8. SPOSÓB ODBIORU ROBÓT .....	16
9. PODSTAWA ROZLICZENIA ROBÓT .....	18
10. DOKUMENTY ODNIESIENIA .....	19

Najważniejsze oznaczenia i skróty:

ST – Specyfikacja Techniczna

SST – Szczegółowa Specyfikacja Techniczna

BSO – Bezspoinowe Systemy Ociepleniowe

ITB – Instytut Techniki Budowlanej

PZJ – Program Zabezpieczenia Jakości

## 1. CZĘŚĆ OGÓLNA

### 1.1. Przedmiot ST

Przedmiotem niniejszej standardowej specyfikacji technicznej (ST) są wymagania dotyczące wykonania i odbioru robót – wykonania bezspoinowych systemów ociepleniowych (BSO) ścian budynków.

### 1.2. Zakres stosowania ST

Standardowa specyfikacja techniczna (ST) stanowi podstawę opracowania szczegółowej specyfikacji technicznej (SST), stosowanej jako dokument przetargowy i kontraktowy przy zlecaniu i realizacji robót wymienionych w pkt. 1.2.

Projektant sporządzający dokumentację projektową i odpowiednie szczegółowe specyfikacje techniczne wykonania i odbioru robót budowlanych może wprowadzać do niniejszej standardowej specyfikacji zmiany, uzupełnienia lub uściślenia, odpowiednie dla przewidzianych projektem robót, uwzględniające wymagania Zamawiającego oraz konkretne warunki realizacji robót, niezbędne do uzyskania wymaganego standardu i jakości tych robót.

Odstępstwa od wymagań podanych w niniejszej specyfikacji mogą mieć miejsce tylko w przypadkach prostych robót o niewielkim znaczeniu, dla których istnieje pewność, że podstawowe wymagania będą spełnione przy zastosowaniu metod wykonania, wynikających z doświadczenia oraz uznanych reguł i zasad sztuki budowlanej.

### 1.3. Przedmiot i zakres robót objętych ST

Specyfikacja dotyczy wszystkich czynności, mających na celu wykonanie bezspoinowych systemów ociepleniowych (BSO), wykonywanych na zewnętrznych powierzchniach ścian (przegród) budynków nowobudowanych oraz istniejących, w ramach robót termomodernizacyjnych.

Przedmiotem opracowania jest określenie wymagań odnośnie właściwości materiałów, wymagań w zakresie sposobów oceny i przygotowania podłoża i wymagań dotyczących wykonania bezspoinowych systemów ociepleniowych oraz ich odbiorów.

### 1.4. Określenia podstawowe, definicje

Określenia podane w niniejszej ST są zgodne z odpowiednimi normami oraz określeniami podanymi w ST „Wymagania ogólne” Kod CPV 45000000-7, pkt 1.4.

Dodatkowo w Specyfikacji używane są następujące terminy:

**Bezspoinowy system ocieplania ścian zewnętrznych (BSO)** – wykonywany na budowie zestaw wyrobów produkowanych fabrycznie, dostarczany jako kompletny system i składający się, minimum, z następujących składników:

- zaprawy klejącej i łączników mechanicznych systemu,
- materiału do izolacji cieplnej,
- jednej lub większej liczby określonych warstw systemu, w których co najmniej jedna warstwa zawiera zbrojenie,
- warstwy wykończeniowej systemu.

Wszystkie składniki są zaprojektowane przez producenta specjalnie dla systemu i podłoża.

Systemy BSO można podzielić ze względu na:

- rodzaj zastosowanej izolacji termicznej – styropian, wełna mineralna (zwykła, lamelowa),
- sposób mocowania – klejenie, klejenie/mocowanie mechaniczne, mocowanie mechaniczne,
- rodzaj warstwy wykończeniowej – tynk cienkowarstwowy (mineralny, polimerowy, krzemianowy, silikonowy),
- stopień rozprzestrzeniania ognia – nierozprzestrzeniające, słabo rozprzestrzeniające, silnie rozprzestrzeniające.

**Podłoże** – powierzchnia nowej lub istniejącej ściany lub stropu. Może być w stanie surowym, pokryta tynkiem mineralnym, organicznym i powłokami farb.

**Środek gruntujący** – materiał наносzony na podłoże lub > *warstwę zbrojoną*, celem regulacji (wyrównania, redukcji) nasiąkliwości lub zwiększenia przyczepności.

**Izolacja cieplna** – materiał o niskiej wartości współczynnika przewodzenia ciepła, jako składnik BSO mocowany w formie płyt na ścianach (przegrodach) zewnętrznych i nadający im wymagane parametry termoizolacyjne.

**Zaprawa (masa) klejąca** – materiał systemu do przyklejania materiału izolacyjnego do podłoża.

**Łączniki mechaniczne** – określone łączniki do mocowania systemów izolacji cieplnej do podłoża, na przykład kołki rozporowe i profile.

**Warstwa zbrojona** – określona warstwa systemu stosowana bezpośrednio na powierzchni materiału do izolacji cieplnej. Zawiera zbrojenie. Warstwa zbrojona ma największy wpływ na właściwości mechaniczne systemu.

**Siatki z włókna szklanego** – określone tkaniny systemu składające się z przędzy z ciągłych włókien szklanych w obu kierunkach wątku i osnowy, z wykończeniem odpornym na działanie alkaliów.

**Zbrojenie** – określone materiały systemu osadzone w warstwie zbrojonej w celu zwiększenia jej wytrzymałości mechanicznej. Zbrojeniem są zazwyczaj siatki z włókien szklanych lub siatki metalowe.

**Warstwa wykończeniowa** – określony materiał mineralny, organiczny i/lub nieorganiczny systemu, tworzący jego wierzchnią warstwę. Warstwa wykończeniowa w połączeniu z warstwą zbrojoną stanowi zabezpieczenie przed oddziaływaniem warunków atmosferycznych; nadaje również systemowi fakturę i barwę.

**Systemowe elementy uzupełniające** – listwy (profile) cokołowe (startowe), kątowniki narożne (ochronne), profile dylatacyjne, profile i elementy dekoracyjne, podokienniki – służą do zapewnienia funkcji technicznych BSO i ukształtowania jego powierzchni.

### 1.5. Ogólne wymagania dotyczące robót

Wykonawca robót jest odpowiedzialny za jakość ich wykonania oraz za zgodność z dokumentacją projektową, specyfikacjami technicznymi i poleceniami Inspektora nadzoru. Ogólne wymagania dotyczące wykonania i odbioru robót podano w ST „Wymagania ogólne” Kod CPV 45000000-7, pkt 1.5.



## 1.6. Dokumentacja robót ociepleniowych

Dokumentację robót ociepleniowych stanowią:

- projekt budowlany i wykonawczy w zakresie wynikającym z rozporządzenia Ministra Infrastruktury z 02.09.2004 r. w sprawie szczegółowego zakresu i formy dokumentacji projektowej, specyfikacji technicznych wykonania i odbioru robót budowlanych oraz programu funkcjonalno-użytkowego (Dz. U. z 2004 r. Nr 202, poz. 2072 z późn. zmianami),
- specyfikacje techniczne wykonania i odbioru robót (obligatoryjne w przypadku zamówień publicznych), sporządzone zgodnie z rozporządzeniem Ministra Infrastruktury z dnia 02.09.2004 r. w sprawie szczegółowego zakresu i formy dokumentacji projektowej, specyfikacji technicznych wykonania i odbioru robót budowlanych oraz programu funkcjonalno-użytkowego (Dz. U. z 2004 r. Nr 202, poz. 2072 z późn. zmianami),
- dziennik budowy, prowadzony zgodnie z rozporządzeniem Ministra Infrastruktury z dnia 26 czerwca 2002 r. w sprawie dziennika budowy, montażu i rozbiórki, tablicy informacyjnej oraz ogłoszenia zawierającego dane dotyczące bezpieczeństwa pracy i ochrony zdrowia (Dz. U. z 2002 r. Nr 108, poz. 953 z późn. zmianami),
- dokumenty świadczące o dopuszczeniu do obrotu i powszechnego lub jednostkowego zastosowania użytych wyrobów budowlanych, zgodnie z ustawą z 16 kwietnia 2004 r. o wyrobach budowlanych (Dz. U. z 2004 r. Nr 92, poz. 881), karty techniczne wyrobów lub zalecenia producentów, dotyczące stosowania wyrobów,
- protokoły odbiorów częściowych, końcowych i robót zanikających, z załączonymi protokołami z badań kontrolnych,
- dokumentacja powykonawcza, czyli wymienione wcześniej części składowe dokumentacji robót z naniesionymi zmianami dokonanymi w toku wykonywania robót (zgodnie z art. 3, pkt 14 ustawy Prawo budowlane z dnia 7 lipca 1994 r. – Dz. U. z 2003 r. Nr 207, poz. 2016 z późniejszymi zmianami).

Roboty dociepleniowe należy wykonywać na podstawie dokumentacji projektowej i szczegółowej specyfikacji technicznej wykonania i odbioru robót ociepleniowych, opracowanych dla konkretnego przedmiotu zamówienia.

Część rysunkowa dokumentacji projektowej powinna zawierać między innymi:

- widoki elewacji, wraz z ewentualnym rozmieszczeniem elementów i profili dekoracyjnych, linii zmian kolorystyki i faktury powierzchni; w przypadkach bardziej złożonych – rozwinięcia poszczególnych elewacji,
- rzut kondygnacji (kondygnacji powtarzalnej) i przekroje poprzeczne budynku,
- rzut dachu, zawierający rozmieszczenie rur spustowych,
- rysunki detali architektonicznych – szczegółów połączeń ocieplenia powierzchni ścian ze stolarką, podokiennikami, okapem dachu, płytami balkonu, profilami dylatacyjnymi i innymi elementami elewacyjnymi.

## 2. WYMAGANIA DOTYCZĄCE WŁAŚCIWOŚCI MATERIAŁÓW

### 2.1. Ogólne wymagania dotyczące materiałów, ich pozyskiwania i składowania podano w ST „Wymagania ogólne” Kod CPV 45000000-7, pkt 2

Materiały stosowane do wykonania robót ociepleniowych powinny mieć:

- oznakowanie znakiem CE oznaczające, że dokonano oceny ich zgodności ze zharmonizowaną normą europejską, wprowadzoną do zbioru Polskich Norm, z europejską aprobatą techniczną lub krajową specyfikacją techniczną państwa członkowskiego Unii Europejskiej lub Europejskiego Obszaru Gospodarczego, uznaną przez Komisję Europejską za zgodną z wymaganiami podstawowymi, albo
- deklarację zgodności z uznanymi regułami sztuki budowlanej wydaną przez producenta, jeżeli dotyczy ona wyrobu umieszczonego w wykazie wyrobów mających niewielkie znaczenie dla zdrowia i bezpieczeństwa określonym przez Komisję Europejską, albo
- oznakowanie znakiem budowlanym oznaczające, że są to wyroby nie podlegające obowiązkowemu oznakowaniu CE, dla których dokonano oceny zgodności z Polską Normą lub aprobatą techniczną, bądź uznano za „regionalny wyrób budowlany”,

Dodatkowo oznakowanie powinno umożliwiać identyfikację producenta i typu wyrobu, kraju pochodzenia, daty produkcji.

Specyfikacja standardowa nie opisuje ewentualnych różnic, dotyczących wymagań dla poszczególnych bezspoinowych systemów ociepleń. Należy je uwzględnić przy przygotowywaniu szczegółowej specyfikacji technicznej.

### 2.2. Rodzaje materiałów i elementów systemu

Wszystkie materiały do wykonania ociepleń powinny odpowiadać wymaganiom zawartym w dokumentach odniesienia (normach, aprobatkach technicznych).

2.2.1. Środek gruntujący – materiał wodorozcieńczalny (np. dyspersja akrylowa, wodny roztwór szkła wodnego) stosowany, zależnie od rodzaju i stanu podłoża, do jego przygotowania przed klejeniem płyt izolacji termicznej lub na powierzchni warstwy zbrojonej, przed wykonaniem warstwy wykończeniowej.

2.2.2. Zaprawa (masa) klejąca – gotowy lub wymagający zarobienia z wodą materiał (na bazie cementu modyfikowany polimerami, polimerowy/akrylowy mieszany z cementem, zbrojony włóknem szklanym) do klejenia płyt izolacji termicznej do podłoża, zróżnicowany zależnie od rodzaju izolacji (styropian, wełna mineralna). Wybór zaprawy ma wpływ na klasyfikację palności wyrobu. W niektórych systemach zaprawa klejąca stosowana jest także do wykonania warstwy zbrojonej. Wymagana konsystencja zaprawy (stożek pomiarowy): 10 ±1 cm.

2.2.3. Płyty termoizolacyjne:

- płyty ze styropianu (polistyrenu spienionego) ekspandowanego (EPS 70-040 Fasada, EPS 80-036 Fasada) mają zastosowanie jako izolacja termiczna BSO przy ograniczeniu do wysokości 25 m powyżej poziomu terenu (budynki nowobudowane) oraz do 11 kondygnacji włącznie (budynki wzniesione przed 01.04.1995). Mocowane są, zależnie od rodzaju podłoża, wysokości budynku i położenia na ścianie – metodą klejenia, za pomocą łączników mechanicznych lub metodą łączoną. Płyty mają krawędzie proste lub frezowane (pióro/wpust, przylgą), poprawiające szczelność połączeń. Do elewacji boniowanych produkowane są gotowe, frezowane elementy izolacji lub spoiny frezowane są na powierzchni zwykłych płyt. Szczegółowe wymagania dla płyt ze styropianu ekspandowanego określa norma PN-EN 13163,

- płyty ze styropianu ekstrudowanego – ze względu na niższą w porównaniu ze styropianem ekspandowanym nasiąkliwość, mają zastosowanie w strefach o podwyższonym oddziaływaniu wilgoci (woda rozpryskowa, wilgoć gruntowa), np. na cokołach budynków. Szczegółowe wymagania dla płyt ze styropianu ekstrudowanego określa norma PN-EN 13164,
- płyty z wełny mineralnej zwykłej i lamelowej mają zastosowanie na całych powierzchniach ścian budynków lub, w połączeniu ze styropianem, tylko na części powyżej 25 m ponad poziomem terenu. Płyty z wełny mineralnej zwykłej wymagają w każdym przypadku mocowania mechanicznego, z wełny lamelowej mogą być, zależnie od właściwości podłoża, tylko klejone. Szczegółowe wymagania dla płyt z wełny mineralnej określa norma PN-EN 13162,
- inne rodzaje materiałów termoizolacyjnych – szkło piankowe, pianka mineralna.

#### 2.2.4. Łączniki mechaniczne:

- kołki rozporowe – wkręcane lub wbijane, wykonane z tworzywa sztucznego (nylon, polipropylen, poliamid, polietylen) lub z blachy stalowej, z rdzeniem metalowym lub z tworzywa. Wyposażone są w talerzyki dociskowe, dodatkowo – w krążki termoizolacyjne, zmniejszające efekt powstawania mostków termicznych,
- profile mocujące – metalowe (ze stali nierdzewnej, aluminium) elementy, służące do mocowania płyt izolacji termicznej o frezowanych krawędziach.

2.2.5. Zaprawa zbrojąca – oparta na bazie cementu lub bezcementowa (np. dyspersja akrylowo-kopolimerowa), zawierająca wypełniacze (także włókna) masa, nanoszona na powierzchnię płyt izolacyjnych, w której zatapia się siatka zbrojąca. W niektórych systemach tworzy samodzielnie warstwę zbrojoną.

2.2.6. Siatka zbrojąca – siatka z włókna szklanego (impregnowanego przeciwkalicznie) o gramaturze min. 145 g/m<sup>2</sup>, wtapia się w zaprawę zbrojącą.

#### 2.2.7. Zaprawy (masy) tynkarskie

- zaprawy mineralne – oparte na spoiwach mineralnych (mineralno – polimerowych) suche zaprawy do wykonywania tynków cienkowarstwowych. Mimo możliwości barwienia, zgodnie z zaleceniami producentów, dla poprawy cech optycznych, nasiąkliwości i odporności na zanieczyszczenia wymagają zwykle malowania farbami elewacyjnymi. Zależnie od uziarnienia (1,5-6 mm) wykonywane są w różnych grubościach i fakturach powierzchni – typu baranek lub rowkowy („kornik”, żłobiony),
- masy akrylowe (polimerowe) – oparte na spoiwach organicznych (dyspersje polimerowe) gotowe materiały do wykonywania tynków cienkowarstwowych. Barwione w masie nie wymagają malowania farbami elewacyjnymi. Grubości i faktury powierzchni – jak w przypadku tynków mineralnych,
- masy krzemianowe (silikatowe) – oparte na bazie szkła wodnego potasowego (z dodatkiem żywicy akrylowej) gotowe materiały do wykonywania tynków cienkowarstwowych. Barwione w masie nie wymagają malowania farbami elewacyjnymi. Zależnie od uziarnienia (1-3 mm) wykonywane w różnych grubościach i fakturach powierzchni tynków – typu baranek, rowkowy lub modelowany,
- masy silikonowe – oparte na bazie żywicy (emulsji) silikonowej, gotowe materiały do wykonywania tynków cienkowarstwowych. Barwione w masie nie wymagają malowania farbami elewacyjnymi. Grubości i faktury powierzchni – jak w przypadku tynków krzemianowych.

2.2.8. Farby – farby elewacyjne akrylowe, krzemianowe (silikatowe) i silikonowe, stosowane systemowo lub uzupełniająco na powierzchniach tynków cienkowarstwowych.

#### 2.2.9. Elementy uzupełniające (akcesoria systemowe):

- profile cokołowe (startowe) – elementy stalowe lub aluminiowe, służące do systemowego ukształtowania dolnej krawędzi powierzchni BSO, mocowane do podłoża za pomocą kołków rozporowych,

- narożniki ochronne – elementy: z włókna szklanego (siatki), PCW, blachy stalowej i aluminiowej (z ramionami z siatki), służące do zabezpieczenia (wzmocnienia) krawędzi (narożników budynków, ościeży itp.) przed uszkodzeniami mechanicznymi,
- listwy krawędziowe – elementy ze stali nierdzewnej (aluminium) służące do wykonywania styków BSO z innymi materiałami (np. ościeżnicami),
- profile dylatacyjne – elementy metalowe lub z włókna szklanego, służące do kształtowania szczelin dylatacyjnych na powierzchni BSO,
- taśmy uszczelniające – rozprężne taśmy z elastycznej, bitumizowanej pianki (poliuretanowej) do wypełniania szczelin dylatacyjnych, połączeń BSO z ościeżnicami, obróbkami blacharskimi i innymi detalami elewacyjnymi,
- pianka uszczelniająca – materiał do wypełniania nieszczelnych połączeń między płytami izolacji termicznej,
- siatka pancerna – siatka z włókna szklanego o wzmocnionej strukturze (gramatura ~500 g/m<sup>2</sup>), do wykonania wzmocnionej warstwy zbrojonej BSO w strefach o podwyższonym oddziaływaniu mechanicznym (np. do wysokości 2 m ponad poziomem terenu),
- siatka do detali – siatka z włókna szklanego o delikatnej strukturze (gramatura ~50 g/m<sup>2</sup>) do kształtowania detali elewacji (boniowanie, profile),
- profile (elementy) dekoracyjne – gotowe elementy do kształtowania elewacji (gzymsy, obramienia, podokienniki), wykonane z granulatu szklanego, styropianu, pokrywane ewentualnie warstwą zbrojoną i malowane,
- podokienniki – systemowe elementy, wykonane z blachy lakierowanej, powlekanej (stalowej, aluminiowej), dostosowane do montażu z BSO.

Uwaga: W skład większości systemów BSO wchodzi jedynie część wymienionych wyżej elementów.

### 2.3. Wariantowe stosowanie materiałów

Zgodnie z określeniem art. 2 pkt 1 Ustawy z dnia 16 kwietnia 2004 r. o wyrobach budowlanych bezspoinowe systemy ocieplania są wyrobami budowlanymi i powinny być stosowane zgodnie z wydanymi im aprobatami. Wynika z tego wymóg konieczności wyłącznego stosowania składników systemu, wymienionych w odpowiedniej Aprobacie Technicznej, pkt 3.1. Materiały i elementy.

Na rynku europejskim (w tym krajowym) dokumentem dopuszczającym BSO do obrotu są Europejskie Aprobacje Techniczne (EAT), udzielane w oparciu o Wytyczne do Europejskich Aprobacji Technicznych – ETAG nr 004, na rynku krajowym – Aprobacje Techniczne ITB, udzielane w oparciu o Zalecenia Udzielania Aprobacji Technicznych (ZUAT).

### 2.4. Warunki przyjęcia na budowę wyrobów ociepleniowych

Wyroby do systemów ociepleniowych mogą być przyjęte na budowę, jeśli spełniają następujące warunki:

- są zgodne z ich wyszczególnieniem i charakterystyką podaną w dokumentacji projektowej i specyfikacji technicznej (szczegółowej),
- są właściwie oznakowane i opakowane,
- spełniają wymagane właściwości, wskazane odpowiednimi dokumentami odniesienia,
- producent dostarczył dokumenty świadczące o dopuszczeniu do obrotu i powszechnego lub jednostkowego zastosowania oraz karty katalogowe wyrobów lub firmowe wytyczne stosowania wyrobów.

Niedopuszczalne jest stosowanie do robót ociepleniowych wyrobów nieznanego pochodzenia.

Przyjęcie materiałów i wyrobów na budowę powinno być potwierdzone wpisem do dziennika budowy.

## **2.5. Warunki przechowywania i składowania wyrobów do robót ociepleniowych**

Wszystkie materiały powinny być dostarczane w oryginalnych opakowaniach i przechowywane zgodnie z instrukcją producenta oraz odpowiednią Aprobata Techniczną (pkt 4 – Pakowanie, przechowywanie i transport).

Podstawowe zasady przechowywania:

- środki gruntujące, gotowe masy (zaprawy, kleje), farby – przechowywać w szczelnie zamkniętych opakowaniach, zabezpieczonych przed bezpośrednim nasłonecznieniem i działaniem mrozu, przez okres zgodny z wytycznymi producenta,
- materiały suche – przechowywać w szczelnie zamkniętych opakowaniach, w warunkach suchych, przez okres zgodny z wytycznymi producenta,
- izolacja termiczna – płyty ze styropianu i wełny mineralnej przechowywać w warunkach zabezpieczonych przed uszkodzeniem i oddziaływaniem warunków atmosferycznych,
- siatki zbrojące, listwy, profile, okładziny – przechowywać w warunkach zabezpieczonych przed zanieczyszczeniem i uszkodzeniem mechanicznym.

## **3. WYMAGANIA DOTYCZĄCE SPRZĘTU, MASZYN I NARZĘDZI**

**3.1. Ogólne wymagania dotyczące sprzętu podano w ST „Wymagania ogólne” Kod CPV 45000000 – 7, pkt. 3**

### **3.2. Sprzęt do wykonywania BSO**

3.2.1. Do prowadzenia robót na wysokości – wszystkie typy rusztowań i urządzeń transportu pionowego, stosowanych do robót elewacyjnych,

3.2.2. Do przygotowania mas i zapraw – mieszarki mechaniczne (wolnoobrotowe), stosowane do mieszania mas, zapraw i klejów budowlanych,

3.2.3. Do transportu i przechowywania materiałów – opakowania fabryczne, duże pojemniki (silosy, opakowania typu „big bag”) do materiałów suchych i o konsystencji past,

3.2.4. Do nakładania mas i zapraw – tradycyjny sprzęt i narzędzia do nakładania ręcznego (pace, kielnie, szpachelki, łaty) oraz do podawania i nakładania mechanicznego (pompy, pompy mieszające, agregaty, pistolety natryskowe), także w systemowym zestawieniu z pojemnikami na materiały,

3.2.5. Do cięcia płyt izolacji termicznej i kształtowania ich powierzchni i krawędzi – szlifierki ręczne, piły ręczne i elektryczne, frezarki do kształtowania krawędzi i powierzchni płyt (boniowanie),

3.2.6. Do mocowania płyt – wiertarki zwykłe i udarowe, osprzęt (nasadki) do kształtowania otworów (zagłębianie talerzyków i krążków termoizolacyjnych),

3.2.7. Do kształtowania powierzchni tynków – pace stalowe, z tworzywa sztucznego, narzędzia do modelowania powierzchni,

3.2.8. Pozostały sprzęt – przyrządy miernicze, poziomnice, łaty, niwelatory, sznury traserskie itp.

## **4. WYMAGANIA DOTYCZĄCE TRANSPORTU**

**4.1. Ogólne wymagania dotyczące transportu podano w ST „Wymagania ogólne” Kod CPV 45000000-7, pkt 4**

### **4.2. Transport materiałów**

Materiały wchodzące w skład BSO należy transportować zgodnie z wymaganiami producentów materiałów, aprobaty technicznej (pkt 4 Pakowanie, przechowywanie i transport), zasadami eksploatacji środków transportowych i przepisami ruchu drogowego.

Wyroby do robót ociepleniowych mogą być przewożone jednostkami transportu samochodowego, kolejowego, wodnego i innymi.

Załadunek i wyładunek wyrobów w jednostkach ładunkowych (na paletach) należy prowadzić sprzętem mechanicznym, wyposażonym w osprzęt widłowy, kleszczowy lub chwytakowy.

Załadunek i wyładunek wyrobów transportowanych luzem wykonuje się ręcznie. Ręczny załadunek zaleca się prowadzić przy maksymalnym wykorzystaniu sprzętu i narzędzi pomocniczych, takich jak: kleszcze, chwytaki, wciągniki, wózki.

Przy załadunku wyrobów należy przestrzegać zasad wykorzystania pełnej ładowności jednostki transportowej. Do zabezpieczenia przed przemieszczaniem i uszkodzeniem jednostek ładunkowych w czasie transportu należy stosować: kliny, rozpory i bariery.

Do zabezpieczenia wyrobów luzem w trakcie transportu należy wykorzystać materiały wyściółkowe, amortyzujące, takie, jak: maty słomiane, wióry drzewne, płyty styropianowe, ścinki pianki poliuretanowej.

## **5. WYMAGANIA DOTYCZĄCE WYKONANIA ROBÓT**

### **5.1. Ogólne zasady wykonania robót podano w ST „Wymagania ogólne” Kod CPV 45000000-7, pkt 5**

### **5.2. Warunki przystąpienia do robót ociepleniowych**

Przed rozpoczęciem robót związanych z wykonaniem BSO należy:

- wykonać projekt robót ociepleniowych, zarówno w przypadku obiektów nowobudowanych, jak i prac renowacyjnych. Projekt powinien przewidzieć zamocowanie elementów elewacyjnych w sposób nie powodujący powstawania istotnych dla funkcjonalności systemu mostków termicznych,
- przygotować plan bezpieczeństwa i ochrony zdrowia (bioz) i zapewnić odpowiednie zagospodarowanie placu budowy,
- wykonać wszystkie roboty stanu surowego, замуrować i wypełnić przebiccia, bruzdy i ubytki,
- wykonać cały zakres robót dekarских (pokrycia, odwodnienie, obróbki blacharskie), montażu (ewentualnie wymiany) stolarki okiennej i drzwiowej zewnętrznej, przejść i przyłączy instalacyjnych na powierzchniach przeznaczonych do wykonania BSO,
- wykonać roboty, mające wpływ na sytuację wilgotnościową podłoża, przede wszystkim tynki wewnętrzne i jastrychy,
- wykonać zabezpieczenia stolarki, ślusarki, okładzin i innych elementów elewacji.

### **5.3. Wymagania dotyczące podłoża pod roboty ociepleniowe**

Przed rozpoczęciem robót należy wykonać ocenę podłoża, polegającą na kontroli jego czystości, wilgotności, twardości, nasiąkliwości i równości.

**Próba odporności na ścieranie** – ocena stopnia zapylenia, osypywania się powierzchni lub występowania pozostałości wykwitów i spieków za pomocą dłoni lub czarnej, twardej tkaniny.

**Próba odporności na skrobanie (zadrapanie)** – wykonanie krzyżowych nacięć i zrywanie powierzchni lub ocena zwartości i nośności podłoża oraz przyczepności istniejących powłok za pomocą ryłca.

**Próba zwilżania** – ocena chłonności (nasiąkliwości) podłoża za pomocą mokrej szczotki, pędzla lub spryskiwacza.

**Sprawdzenie równości i gładkości** – określenie wielkości odchyłek ściany (stropu) od płaszczyzny i kierunku pionowego (poziomego). Dopuszczalne wartości zależne są od rodzaju podłoża (konstrukcje murowe, żelbetowe monolityczne, żelbetowe prefabrykowane, tynkowane). Określone są one w odpowiednich normach przedmiotowych wymienionych w pkt. 10.1. niniejszej ST. (W specyfikacji technicznej szczegółowej należy odwołać się do norm dotyczących rodzaju podłoża występującego na docieplanym obiekcie).

Ilość i rozmieszczenie poddanych badaniom miejsc powinna umożliwić uzyskanie wyników, miarodajnych dla całej powierzchni podłoża na obiekcie.

Kontroli wymaga także **wytrzymałość powierzchni** podłoży. Dotyczy to przede wszystkim podłoży istniejących – zwiertzałych powierzchni surowych, tynkowanych i malowanych. W przypadku wątpliwości dotyczących wytrzymałości należy wykonać jej badanie metodą „pull off”, przy zastosowaniu urządzenia badawczego (testera, zrywarki). Można także wykonać próbę odrywania przyklejonych do podłoża próbek materiału izolacyjnego.

Szczególnej uwagi wymagają podłoża (warstwowe) ścian wykonanych w technologii wielkopłytkowej (wielkoblokowej). W tym przypadku, poza powierzchnią, ocenie podlega wytrzymałość (stan techniczny) zakotwień warstwy zewnętrznej,

#### 5.4. Przygotowanie podłoża

Zależnie od typu i stanu podłoża (wynik oceny) należy przygotować je do robót zasadniczych:

- oczyścić podłoże z kurzu i pyłu, usunąć zanieczyszczenia, pozostałości środków antyadhezyjnych (olejów szalunkowych), mleczko cementowe, wykwity, luźne cząstki materiału podłoża,
- usunąć nierówności i ubytki podłoża (skucie, zeszlifowanie, wypełnienie zaprawą wyrównawczą),
- usunąć przyczyny ewentualnego zawilgocenia podłoża; odczekać do jego wyschnięcia,
- w przypadku istniejących podłoży usunąć warstwę złuszczeń, spękań, odspajających się tynków i warstw malarskich. Sposób przygotowania powierzchni (czyszczenie stalowymi szczotkami, metoda strumieniowa (różne rodzaje ścierniw), ciśnieniowa) należy dostosować do rodzaju i wielkości powierzchni podłoża, powstałe ubytki wypełnić zaprawą wyrównawczą,
- wykonać inne roboty przygotowawcze podłoża, przewidziane w dokumentacji projektowej i specyfikacji technicznej szczegółowej oraz przez producenta systemu,
- wystające lub widoczne nieusuwalne elementy metalowe powinny być zabezpieczone antykorozyjnie.

#### 5.5. Wykonanie bezspoinowego systemu ociepleń (BSO)

Roboty należy wykonywać przy spełnieniu wymagań producenta systemu, dotyczących dopuszczalnych warunków atmosferycznych (najczęściej – temperatura od +5 do +25°C, brak opadów, silnego nasłonecznienia, wysokiej wilgotności powietrza). Zalecane jest stosowanie mocowanych do rusztowań osłon, zabezpieczających przed oddziaływaniem opadów atmosferycznych, promieniowania słonecznego i wiatru. Niektóre systemy zawierają odmiany materiałów, umożliwiające wykonywanie prac w warunkach podwyższonej wilgotności powietrza i obniżonej temperatury powietrza (nocnych przymrozków). Te szczególne warunki danego systemu docieplenia należy uwzględnić w specyfikacji technicznej szczegółowej.

##### 5.5.1. Gruntowanie podłoża

Zależnie od rodzaju i stanu podłoża oraz wymagań producenta systemu należy nanieść środek

gruntujący na całą jego powierzchnię.

#### 5.5.2. Montaż płyt izolacji termicznej

Przed rozpoczęciem montażu płyt należy wyznaczyć położenie ich dolnej krawędzi i zamocować wzdłuż niej listwę cokołową (3 kołki rozporowe na mb listwy oraz po jednym w skrajnych otworach). Zamocować także profile i listwy w miejscach krawędzi BSO – zakończeń lub styków z innymi elementami elewacji. Za pomocą sznurów wyznaczyć płaszczyznę płyt izolacji termicznej.

Nanieść zaprawę klejącą na powierzchnie płyt izolacji termicznej, zależnie od równości podłoża, w postaci placków i ciągłego pasma na obwodzie płyty (metoda pasmowo – punktowa) lub pacą ząbkowaną na całej powierzchni płyty. Płyty z wełny mineralnej należy zaszpachlować wcześniej zaprawą na całej powierzchni. Nie należy dopuszczać do zanieczyszczenia krawędzi płyty zaprawą.

Płyty naklejać w kierunku poziomym (pierwszy rząd na listwie cokołowej) przy zastosowaniu wiązania (przesunięcie min. 15 cm). Zapewnić szczelność warstwy izolacji termicznej poprzez ścisłe ułożenie płyt i wypełnienie ewentualnych szczelin paskami izolacji lub – w przypadku styropianu – pianką uszczelniającą. Po związaniu zaprawy klejącej, płaszczyznę płyt izolacji termicznej zeszlifować do uzyskania równej powierzchni. Zgodnie z wymaganiami systemowymi, nie wcześniej, niż 24 godziny po zakończeniu klejenia, należy wykonać ewentualnie przewidziane projektem mocowanie łącznikami mechanicznymi (kołkami rozporowymi). Długość łączników zależna jest od grubości płyt izolacji termicznej, stanu i rodzaju podłoża. Ich rozstaw (min. 4 szt./m<sup>2</sup>) – od rodzaju izolacji termicznej i strefy elewacji. Po nawierceniu otworów umieścić w nich kołki rozporowe, a następnie wkręcić lub wbić trzpienie.

#### 5.5.3. Wykonanie detali elewacji

W następnej kolejności ukształtować detale BSO – ościeża, krawędzie narożników budynku i ościeży, szczeliny dylatacyjne, styki i połączenia – przy zastosowaniu pasków cienkich płyt izolacji termicznej, narożników, listew, profili, kątowników, taśm i pasków siatki zbrojącej.

#### 5.5.4. Wykonanie warstwy zbrojonej

Z pasków siatki zbrojącej wykonać zbrojenie ukośne przy narożnikach otworów okiennych i drzwiowych. Na powierzchnię płyt izolacji termicznej naciągnąć pacą warstwę zaprawy zbrojącej (klejącej), nałożyć i wtopić w nią za pomocą pacy siatkę zbrojącą, w pierwszej kolejności ewentualną siatkę pancerną. Powierzchnię warstwy zbrojonej wygładzić - siatka zbrojąca powinna być całkowicie zakryta zaprawą.

#### 5.5.5. Gruntowanie warstwy zbrojonej

Zależnie od systemu, na powierzchni warstwy zbrojonej nanieść środek gruntujący.

#### 5.5.6. Montaż elementów dekoracyjnych

Elementy dekoracyjne zamocować (nakleić) na powierzchni wykonanej warstwy zbrojonej.

#### 5.5.7. Warstwa wykończeniowa – tynkowanie i malowanie

Warstwę wykończeniową wykonać po związaniu (wyschnięciu) zaprawy zbrojącej – nie wcześniej, niż po upływie 48 godzin od jej wykonania. Po ewentualnym zagruntowaniu (zależnie od wymagań systemowych) nanieść masę tynku cienkowarstwowego i poddać jego powierzchnię obróbce, zgodnie z wymaganiami producenta systemu i dokumentacją projektową oraz specyfikacją techniczną szczegółową (w SST należy te wymagania opisać). Sposób wykonania tynku zależny jest od typu spoiwa, uziarnienia zaprawy i rodzaju faktury powierzchni. Powierzchnię tynku pomalować wybranym rodzajem farby – zależnie od wymagań projektu, systemu, warunków środowiskowych. Ze względu na powstawanie naprężeń termicznych na elewacjach południowych i zachodnich należy unikać stosowania kolorów ciemnych o współczynniku odbicia rozproszonego poniżej 30.

## 6. KONTROLA JAKOŚCI ROBÓT



**6.1. Ogólne zasady kontroli jakości robót podano w ST „Wymagania ogólne” Kod CPV 45000000-7, pkt 6**

**6.2. Badania przed przystąpieniem do robót ociepleniowych**

Przed przystąpieniem do robót ociepleniowych należy przeprowadzić badania materiałów, które będą wykorzystane do wykonywania robót oraz dokonać oceny podłoża.

### 6.2.1. **Badania materiałów**

Badanie materiałów przeprowadza się pośrednio na podstawie zapisów w dzienniku budowy, dotyczących przyjęcia materiałów na budowę oraz dokumentów towarzyszących wysyłce materiałów przez producenta, potwierdzających zgodność użytych materiałów z wymaganiami dokumentacji projektowej i specyfikacji technicznej (szczegółowej) pokrycia, opracowanej dla realizowanego przedmiotu zamówienia oraz normami powołanymi w pkt. 2.2. niniejszej ST.

### 6.2.2. **Ocena podłoża**

Badanie stanu podłoża należy przeprowadzić według wymagań określonych w pkt. 5.3. oraz 5.4. niniejszej ST.

### 6.3. **Badania w czasie robót**

Jakość i funkcjonalność BSO zależy od prawidłowości wykonania wszystkich kolejnych etapów systemowo określonych robót. Z tego względu, w czasie wykonywania robót szczególnie ważna jest bieżąca kontrola robót zanikających (ulegających zakryciu). Dotyczy to przede wszystkim:

6.3.1. Kontroli przygotowania podłoża – nośności, czystości, wilgotności, nasiąkliwości (wykonania warstwy gruntującej), równości powierzchni,

6.3.2. Kontroli jakości klejenia płyt izolacji termicznej – montażu profili cokołowych, przyklejenia płyt na powierzchni i krawędziach, szczelności styków płyt, wypełnienia szczelin, czystości krawędzi płyt, ukształtowania detali elewacji – dylatacji, styków i połączeń,

6.3.3. Kontroli wykonania mocowania mechanicznego – rozmieszczenia i rozstawu kołków rozporowych, położenia talerzyków (krążków) wobec płaszczyzny płyt (w płaszczyźnie lub do 1 mm poza nią),

6.3.4. Kontroli wykonania warstwy zbrojonej – zbrojenia ukośnego otworów, zabezpieczenia krawędzi, wielkości zakładów siatki, pokrycia siatki zbrojącej, grubości warstwy i jakości powierzchni warstwy zbrojonej, wykonania jej gruntowania, mocowania profili. Wykonanie systemu nie powinno powodować szkodliwych pęknięć w warstwie zbrojonej, tzn. pęknięć na połączeniach płyt i/lub pęknięć o szerokości większej niż 0,2 mm,

6.3.5. Kontroli wykonania gruntowania powierzchni warstwy zbrojonej – sprawdzenie zakresu wykonania (w przypadku systemowego wymagania),

6.3.6. Kontroli wykonania warstwy wykończeniowej:

- tynku – pod względem jednolitości, równości, koloru, faktury,
- malowania – pod względem jednolitości i koloru.

### 6.4. **Badania w czasie odbioru robót**

6.4.1. Zakres i warunki wykonywania badań

Badania w czasie odbioru robót przeprowadza się celem oceny spełnienia wszystkich wymagań, dotyczących robót ociepleniowych, w szczególności w zakresie:

- zgodności z dokumentacją projektową i specyfikacją techniczną (szczegółową) wraz z wprowadzonymi zmianami naniesionymi w dokumentacji powykonawczej,
- jakości zastosowanych materiałów i wyrobów,
- prawidłowości przygotowania podłoża,
- prawidłowości wykonania ocieplenia i szczegółów systemu ociepleniowego.

Przy badaniach w czasie odbioru robót należy wykorzystywać wyniki badań dokonanych przed przystąpieniem do robót i w trakcie ich wykonywania.

Przed przystąpieniem do badań przy odbiorze należy na wstępie sprawdzić na podstawie

dokumentów czy załączone wyniki badań dokonanych przed przystąpieniem do robót potwierdzają, że przygotowane podłoża nadawały się do wykonania robót ociepleniowych, a użyte materiały spełniały wymagania pkt. 2 niniejszej ST.

Do badań odbiorowych należy przystąpić po całkowitym zakończeniu robót.

#### 6.4.2. Opis badań odbiorowych

W trakcie dokonywania odbioru robót należy dokonać oceny wykonanych robót elewacyjnych z zastosowaniem systemów ocieplania ścian poprzez porównanie z wymaganiami podanymi w pkt. 5.5. niniejszej ST, które powinny uwzględniać wymagania producenta systemu docieplenia, normy dotyczące warunków odbioru a podane dalej w pkt. 10.1., a także „Wytyczne wykonawstwa, oceny i odbioru robót elewacyjnych z zastosowaniem zewnętrznych zespolonych systemów ocieplania ścian” – wyd. przez Stowarzyszenie na Rzecz Systemów Ociepleń, Warszawa 2004 r.

M.in. zgodnie z treścią „Warunków technicznych wykonania i odbioru robót budowlanych” dla tynków o fakturze specjalnej do powierzchni BSO, pokrytych tynkiem cienkowarstwowym, należy stosować wymagania normy PN-70/B-10100 „Roboty tynkowe. Tynki zwykłe. Wymagania przy odbiorze”.

Według tej normy odchylenia wymiarowe wykonanego tynku powinny mieścić się w następujących granicach:

Kategoria tynku	Odchylenie powierzchni tynku od płaszczyzny i odchylenie krawędzi od linii prostej	Odchylenie powierzchni i krawędzi od kierunku		Odchylenie przecinających się płaszczyzn od kąta przewidzianego w dokumentacji
		pionowego	poziomego	
III	nie większe niż 3 mm i w liczbie nie większej niż 3 na całej długości łaty kontrolnej 2 m	nie większe niż 2 mm na 1 m i ogółem nie więcej niż 4 mm w pomieszczeniach do 3,5 m wysokości oraz nie więcej niż 6 mm w pomieszczeniach powyżej 3,5 m wysokości	nie większe niż 3 mm na 1 m i ogółem nie więcej niż 6 mm na całej powierzchni między przegrodami pionowymi (ściany, belki itp.)	nie większe niż 3 mm na 1 m

Obowiązują także wymagania:

- odchylenia promieni krzywizny powierzchni faset, wnęk itp. od projektowanego promienia nie powinny być większe niż 7 mm,
- dopuszczalne odchylenia od pionu powierzchni i krawędzi zewnętrznych tynków nie powinny być większe niż 10 mm na całej wysokości kondygnacji i 30 mm na całej wysokości budynku.

Pokryta tynkiem cienkowarstwowym i ewentualnie malowana powierzchnia BSO powinna posiadać jednorodny i stały kolor i fakturę. Niedopuszczalne jest występowanie na jej powierzchni lokalnych wypukłości i wklęsłości, możliwych do wykrycia w świetle rozproszonym.

## 7. WYMAGANIA DOTYCZĄCE PRZEDMIARU I OBMARU ROBÓT

7.1. **Ogólne zasady przedmiaru i obmiaru robót podano w ST „Wymagania ogólne” Kod CPV 45000000-7, pkt 7**

7.2. **Jednostki oraz zasady przedmiarowania i obmiarowania**

7.2.1. Powierzchnię ocieplenia ścian budynku oblicza się w metrach kwadratowych, jako iloczyn długości ścian w stanie surowym w rozwinięciu przez wysokość mierzoną od wierzchu cokołu (dolnej krawędzi) do górnej krawędzi warstwy ocieplanej.

7.2.2. Z powierzchni potrąca się powierzchnie nieocieplone i powierzchnie otworów większe od 1 m<sup>2</sup>, doliczając w tym przypadku do powierzchni ocieplenia powierzchnię ościeży, obliczoną w metrach kwadratowych, jako iloczyn długości ościeży mierzonych w świetle ich krawędzi i szerokości, wraz z grubością ocieplenia.

## **8. SPOSÓB ODBIORU ROBÓT**

**8.1. Ogólne zasady odbioru robót podano w ST „Wymagania ogólne” Kod CPV 45000000-7, pkt 8**

### **8.2. Odbiór robót zanikających i ulegających zakryciu**

Do robót zanikających przy wykonywaniu robót ociepleniowych należy przygotowanie wraz z ewentualnym gruntowaniem podłoża, klejenie płyt izolacji termicznej, wykonywanie warstwy zbrojonej i ewentualne jej gruntowanie.

Ich odbiór powinien zostać wykonany przed rozpoczęciem następnego etapu. Należy przeprowadzić badania wymienione w pkt. 6.3. niniejszej specyfikacji.

W przypadku pozytywnego wyniku badań (zgodności z dokumentacją projektową i szczegółową specyfikacją techniczną) można zezwolić na rozpoczęcie wykonywania następnych etapów robót.

W przeciwnym przypadku (negatywny wynik badań) należy określić zakres prac i rodzaj materiałów koniecznych do usunięcia nieprawidłowości. Po ich wykonaniu badania należy powtórzyć.

Wszystkie ustalenia związane z dokonaniem odbiorem robót ulegających zakryciu należy zapisać w dzienniku budowy lub protokole podpisanym przez przedstawicieli inwestora (inspektor nadzoru) i wykonawcy (kierownik budowy).

### **8.3. Odbiór częściowy**

Odbiór częściowy polega na ocenie ilości i jakości wykonanej części robót. Odbioru częściowego robót dokonuje się dla zakresu określonego w dokumentach umownych, według zasad jak przy odbiorze ostatecznym robót.

Celem odbioru częściowego jest wczesne wykrycie ewentualnych usterek w realizowanych robotach i ich usunięcie przed odbiorem końcowym.

Odbiór częściowy robót jest dokonywany przez inspektora nadzoru w obecności kierownika budowy.

Protokół odbioru częściowego jest podstawą do dokonania częściowego rozliczenia robót, jeżeli umowa taką formę przewiduje.

### **8.4. Odbiór ostateczny (końcowy)**

Odbiór końcowy stanowi ostateczną ocenę rzeczywistego wykonania robót w odniesieniu do ich zakresu (ilości), jakości i zgodności z dokumentacją projektową.

Odbiór ostateczny przeprowadza komisja, powołana przez zamawiającego, na podstawie przedłożonych dokumentów, wyników badań oraz dokonanej oceny wizualnej.

Zasady i terminy powoływania komisji oraz czas jej działania powinna określać umowa.

Wykonawca robót obowiązany jest przedłożyć komisji następujące dokumenty:

- dokumentację projektową z naniesionymi zmianami dokonanymi w toku wykonywania robót,
- szczegółowe specyfikacje techniczne ze zmianami wprowadzonymi w trakcie wykonywania robót,
- dziennik budowy i książki obmiarów z zapisami dokonywanymi w toku prowadzonych robót, protokoły kontroli spisywane w trakcie wykonywania prac,
- dokumenty świadczące o dopuszczeniu do obrotu i powszechnego zastosowania użytych materiałów i wyrobów budowlanych,
- protokoły odbiorów robót ulegających zakryciu i odbiorów częściowych,
- instrukcje producenta systemu ociepleniowego,
- wyniki badań laboratoryjnych i ekspertyz.

W toku odbioru komisja obowiązana jest zapoznać się z przedłożonymi dokumentami, przeprowadzić badania zgodnie z wytycznymi podanymi w pkt. 6.4. niniejszej ST, porównać je z wymaganiami podanymi w dokumentacji projektowej i szczegółowej specyfikacji technicznej robót ociepleniowych, opracowanej dla realizowanego przedmiotu zamówienia oraz dokonać oceny wizualnej.

Roboty ociepleniowe powinny być odebrane, jeżeli wszystkie wyniki badań są pozytywne, a dostarczone przez wykonawcę dokumenty są kompletne i prawidłowe pod względem merytorycznym.

Jeżeli chociażby jeden wynik badań był negatywny roboty ociepleniowe nie powinny zostać odebrane. W takim przypadku należy wybrać jedno z następujących rozwiązań:

- jeżeli to możliwe, należy ustalić zakres prac korygujących, usunąć niezgodności wykonanego ocieplenia z wymaganiami określonymi w dokumentacji projektowej i specyfikacji technicznej (szczegółowej) i przedstawić je ponownie do odbioru,
- jeżeli odchylenia od wymagań nie zagrażają bezpieczeństwu użytkownika, trwałości i szczelności ocieplenia, zamawiający może wyrazić zgodę na dokonanie odbioru końcowego z jednoczesnym obniżeniem wartości wynagrodzenia w stosunku do ustaleń umownych,
- w przypadku, gdy nie są możliwe podane wyżej rozwiązania, wykonawca zobowiązany jest do usunięcia wadliwie wykonanych robót ociepleniowych, wykonać je ponownie i powtórnie zgłosić do odbioru.

W przypadku niekompletności dokumentów odbiór może być dokonany po ich uzupełnieniu.

Z czynności odbioru sporządza się protokół podpisany przez przedstawicieli zamawiającego i wykonawcy. Protokół powinien zawierać:

- ustalenia podjęte w trakcie prac komisji,
- ocenę wyników badań,
- wykaz wad i usterek ze wskazaniem sposobu ich usunięcia,
- stwierdzenie zgodności lub niezgodności wykonania ocieplenia z zamówieniem. Protokół odbioru końcowego jest podstawą do dokonania rozliczenia końcowego pomiędzy zamawiającym a wykonawcą.

### 8.5. Odbiór po upływie okresu rękojmi i gwarancji

Celem odbioru po okresie rękojmi i gwarancji jest ocena stanu ocieplenia po użytkowaniu w tym okresie oraz ocena wykonywanych w tym okresie ewentualnych robót poprawkowych, związanych z usuwaniem zgłoszonych wad.

Odbiór po upływie okresu rękojmi i gwarancji jest dokonywany na podstawie oceny wizualnej ocieplenia, z uwzględnieniem zasad opisanych w pkt. 8.4. „Odbiór ostateczny (końcowy)”.

Pozytywny wynik odbioru pogwarancyjnego jest podstawą do zwrotu kaucji gwarancyjnej, negatywny do ewentualnego dokonania potrąceń wynikających z obniżonej jakości robót.

Przed upływem okresu gwarancyjnego zamawiający powinien zgłosić wykonawcy wszystkie zauważone wady w wykonanych robotach ociepleniowych.

## 9. PODSTAWA ROZLICZENIA ROBÓT

### 9.1. Ogólne ustalenia dotyczące podstawy płatności podano w ST „Wymagania ogólne” Kod CPV 45000000-7, pkt 9

### 9.2. Zasady rozliczenia i płatności

Rozliczenie robót ociepleniowych może być dokonane jednorazowo po wykonaniu pełnego zakresu robót i ich końcowym odbiorze lub etapami określonymi w umowie, po dokonaniu odbiorów częściowych robót.

Ostateczne rozliczenie umowy pomiędzy zamawiającym a wykonawcą następuje po dokonaniu odbioru pogwarancyjnego.

Podstawę rozliczenia oraz płatności za wykonany i odebrany zakres ocieplenia stanowi wartość tych robót obliczona na podstawie:

- określonych w dokumentach umownych (ofercie) cen jednostkowych i ilości robót zaakceptowanych przez zamawiającego lub
- ustalonej w umowie kwoty ryczałtowej za określony zakres robót.

Ceny jednostkowe wykonania ocieplenia lub kwoty ryczałtowe obejmujące roboty ociepleniowe uwzględniają:

- przygotowanie stanowiska roboczego,
- dostarczenie do stanowiska roboczego materiałów, narzędzi i sprzętu,
- obsługę sprzętu niewymagającego etatowej obsługi,
- ustawienie i rozbiórkę rusztowań, o wysokości do 4 m,
- ocenę i przygotowanie podłoża,
- zabezpieczenie stolarki okiennej i drzwiowej, okładzin i innych elementów elewacyjnych przed zanieczyszczeniem i uszkodzeniem w trakcie wykonywania BSO,
- wyznaczenie krawędzi powierzchni BSO (cokół, styki z płaszczyznami innych materiałów elewacyjnych, krawędzie powierzchni) oraz lica płaszczyzny płyt izolacji termicznej,
- gruntowanie podłoża,
- przyklejenie płyt izolacji termicznej do podłoża lub mocowanie za pomocą profili mocujących, wypełnienie ewentualnych nieszczelności,
- szlifowanie powierzchni płyt,
- mocowanie mechaniczne płyt za pomocą kołków rozporowych – zależnie od systemu i projektu robót ociepleniowych,
- ewentualne naklejenie siatki pancernej, wtopienie w warstwę zaprawy i wyrównanie jej,
- wykonanie standardowej warstwy zbrojonej - ze zbrojeniem ukośnym otworów,
- gruntowanie powierzchni warstwy zbrojonej (po związaniu zaprawy), mocowanie ewent. elementów dekoracyjnych (profilów),
- wyznaczenie przebiegu i montaż profili, listew narożnikowych, ochronnych, brzegowych, dylatacyjnych itp., wraz z docięciem połączeń na narożnikach wklęsłych i wypukłych, wymaganiem zabezpieczeniem przed zanieczyszczeniem, mocowaniem dodatkowych pasów

siatki zbrojącej itp.,

- wyznaczenie przebiegu i montaż (klejenie) profili dekoracyjnych, wraz z ukształtowaniem połączeń w narożnikach wklęsłych i wypukłych, ewent. zbrojeniem powierzchni, zabezpieczeniem przed zanieczyszczeniem przy wykonywaniu dalszych prac, gruntowaniem, malowaniem.
- wykonanie warstwy wykończeniowej (po wyznaczeniu ewent. płaszczyzn kolorystycznych) – tynki, okładziny, ewent. malowanie,
- usunięcie zabezpieczeń stolarki, okładzin i innych elementów elewacyjnych i ewentualnych zanieczyszczeń,
- uporządkowanie terenu wykonywania prac,
- usunięcie pozostałości, resztek i odpadów materiałów w sposób uzgodniony ze Zleceniodawcą i zgodnie z zaleceniami producenta,
- likwidację stanowiska roboczego.

Przy rozliczaniu robót ociepleniowych według uzgodnionych cen jednostkowych, koszty niezbędnych rusztowań mogą być uwzględnione w tych cenach lub stanowić podstawę oddzielnej płatności. Sposób rozliczenia kosztów montażu, demontażu i pracy rusztowań, koniecznych do wykonywania robót na wysokości powyżej 4 m, należy ustalić w postanowieniach pkt 9 szczegółowej specyfikacji technicznej ocieplenia, opracowanej dla realizowanego przedmiotu zamówienia (SST).

## 10. DOKUMENTY ODNIESIENIA

### 10.1. Normy

PN-EN 13162:2002

Wyroby do izolacji cieplnej w budownictwie – Wyroby z wełny mineralnej (MW) produkowane fabrycznie. Specyfikacja.

PN-EN 13163:2004

Wyroby do izolacji cieplnej w budownictwie – Wyroby ze styropianu (EPS) produkowane fabrycznie. Specyfikacja.

PN-EN 13164:2003

Wyroby do izolacji cieplnej w budownictwie. Wyroby z polistyrenu ekstrudowanego (XPS) produkowane fabrycznie. Specyfikacja. PN-EN 13164:2003/A1:2005(U)

Wyroby do izolacji cieplnej w budownictwie. Wyroby z polistyrenu ekstrudowanego (XPS) produkowane fabrycznie. Specyfikacja (Zmiana A1).

PN-EN 13499:2005

Wyroby do izolacji cieplnej w budownictwie. Zewnętrzne zespolone systemy ocieplania (ETICS) ze styropianem. Specyfikacja.

PN-EN 13500:2005

Wyroby do izolacji cieplnej w budownictwie. Zewnętrzne zespolone systemy ocieplania (ETICS) z wełną mineralną. Specyfikacja.

PN-ISO 2848:1998

Budownictwo. Koordynacja modułarna. Zasady i reguły.

PN-ISO 1791:1999

Budownictwo. Koordynacja modułarna. Terminologia.

PN-ISO 3443-1:1994

Tolerancje w budownictwie. Podstawowe zasady oceny i określenia.

PN-63/B-06251

Roboty betonowe i żelbetowe. Wymagania techniczne.

PN-71/B-06280

Konstrukcje z wielkowymiarowych prefabrykatów żelbetowych. Wymagania w zakresie wykonywania badania przy odbiorze.

PN-80/B-10021

Prefabrykaty budowlane z betonu. Metody pomiaru cech geometrycznych.

PN-70/B-10026

Ściany monolityczne z lekkich betonów z kruszywa mineralnego porowatego. Wymagania i badania.

PN-68/B-10020

Roboty murowe z cegły. Wymagania i badania przy odbiorze.

PN-69/B-10023

Roboty murowe. Konstrukcje zespolone ceglano-żelbetowe wykonywane na budowie. Wymagania i badania przy odbiorze.

PN-68/B-10024

Roboty murowe. Mury z drobnowymiarowych elementów z autoklawizowanych betonów komórkowych. Wymagania i badania przy odbiorze.

PN-70/B-10100

Roboty tynkowe. Tynki zwykłe. Wymagania i badania przy odbiorze.

PN-B-02025:2001

Obliczanie sezonowego zapotrzebowania na ciepło do ogrzewania budynków mieszkalnych i zamieszkania zbiorowego.

PN-EN ISO 6946:2004

Komponenty budowlane i elementy budynku. Opór cieplny i współczynnik przenikania ciepła. Metoda obliczania.



## 10.2. Inne dokumenty, instrukcje i przepisy

- Ustawa Prawo budowlane z dnia 7 lipca 1994 r. (tekst jednolity Dz. U. Nr 207 poz. 2016 z 2003 roku z późniejszymi zmianami).
- Ustawa z dnia 16 kwietnia 2004 r. o wyrobach budowlanych (Dz. U. Nr 92 poz. 881 z dnia 30 kwietnia 2004 r.).
- Ustawa z dnia 29 stycznia 2004 r. Prawo zamówień publicznych (Dz. U. z 2004 r. Nr 19, poz. 177 z późn. zmianami).
- Rozporządzenie Ministra Infrastruktury z dnia 2 września 2004 r. w sprawie szczegółowego zakresu i formy dokumentacji projektowej, specyfikacji technicznych wykonania i odbioru robót budowlanych oraz programu funkcjonalno-użytkowego (Dz. U. z 2004 r., Nr 202, poz. 2072 + zmiana Dz. U. z 2005 r. Nr 75, poz. 664).
- Rozporządzenie Ministra Infrastruktury z dnia 12 kwietnia 2002 r. w sprawie warunków technicznych, jakimi powinny odpowiadać budynki i ich usytuowanie (Dz. U. z 2002 r. Nr 75, poz. 690 z późn. zmianami).
- Rozporządzenie Ministra Infrastruktury z dnia 7 kwietnia 2004 r. zmieniające rozporządzenie w sprawie warunków technicznych, jakim powinny odpowiadać budynki i ich usytuowanie (Dz. U. Nr 109, poz. 1156 z dnia 12 maja 2004 r.).
- Wytyczne wykonawstwa, oceny i odbioru robót elewacyjnych z zastosowaniem zewnętrznych zespolonych systemów ocieplania ścian – Stowarzyszenie na Rzecz Systemów Ociepleń, Warszawa 2004 r.
- Instrukcja ITB nr 334/2002 Bezspoinowy system ocieplania ścian zewnętrznych budynków Warszawa 2002 r.
- ZUAT 15/V.03/2003 Zestawy wyrobów do wykonywania ociepleń z zastosowaniem styropianu jako materiału termoizolacyjnego i pocienianej wyprawy elewacyjnej. Zalecenia Udzielania Aprobata Technicznych ITB Warszawa, Instytut Techniki Budowlanej, 2003 r.
- ZUAT 15/V.04/2003 Zestawy wyrobów do wykonywania ociepleń z zastosowaniem wełny mineralnej jako materiału termoizolacyjnego i pocienianej wyprawy elewacyjnej. – Zalecenia Udzielania Aprobata Technicznych ITB, Warszawa, Instytut Techniki Budowlanej, 2003 r.
- ZUAT 15/V.01/1997 Tworzywowe łączniki do mocowania termoizolacji. Zalecenia Udzielania Aprobata Technicznych ITB Warszawa Instytut Techniki Budowlanej 1997 r.
- ZUAT 15/V.07/2003 Łączniki do mocowania izolacji termicznej uformowanej w płyty. Zalecenia Udzielania Aprobata Technicznych ITB Warszawa Instytut Techniki Budowlanej 2003 r.
- ZUAT 15/VIII.07/2003 Zaprawy klejące i kleje dyspersyjne Zalecenia Udzielania Aprobata Technicznych ITB, Warszawa, Instytut Techniki Budowlanej, 2000 r.
- ETAG 004 Wytyczne do Europejskich Aprobata Technicznych. Złożone systemy izolacji cieplnej z wyprawami tynkarskimi. Dz. Urz. WEC212 z 06.09.2002 r.
- ETAG 014 Wytyczne do Europejskich Aprobata Technicznych – Łączniki tworzywowe do mocowania warstwy izolacyjnej ociepleń ścian zewnętrznych. Dz. Urz. WEC212 z 06.09.2002 r.
- Warunki techniczne wykonania i odbioru robót budowlanych tom I Budownictwo ogólne część 4, Wydawnictwo Arkady Wydanie 4, Warszawa 1990 r.
- Warunki techniczne wykonania i odbioru robót budowlanych Część B – Roboty wykończeniowe, zeszyt 1. Tynki, ITB 2003 r.
- Rozporządzenie Ministra Infrastruktury z dnia 11 sierpnia 2004 r. w sprawie systemów oceny zgodności, wymagań, jakie powinny spełniać notyfikowane jednostki uczestniczące w ocenie zgodności, oraz sposobu oznaczania wyrobów budowlanych oznakowaniem CE (Dz. U. Nr 195, poz. 2011).

- Rozporządzenie Ministra Infrastruktury z dnia 11 sierpnia 2004 r. w sprawie sposobów deklarowania zgodności wyrobów budowlanych oraz sposobu znakowania ich znakiem budowlanym (Dz. U. Nr 198 poz. 2041).
- Rozporządzenie Ministra Infrastruktury z dnia 23 czerwca 2003 r. w sprawie informacji dotyczącej bezpieczeństwa i ochrony zdrowia oraz planu bezpieczeństwa i ochrony zdrowia. (Dz. U. z 2003 r., Nr 120, poz. 1126).
- Rozporządzenie Ministra Infrastruktury z dnia 14 maja 2004 r. w sprawie kontroli wyrobów budowlanych wprowadzonych do obrotu. (Dz. U. z 2004 r. Nr 130, poz. 1386).
- Dyrektywa Rady Europejskiej 89/106/EWG z dnia 21 grudnia 1988 r. w sprawie zbliżenia przepisów ustawowych Państw Członkowskich odnoszących się do wyrobów budowlanych.

SPECYFIKACJE TECHNICZNE  
WYKONANIA I OBIORU ROBÓT BUDOWLANYCH  
(STANDARDOWE)

## **ROBOTY IZOLACYJNE**

(Kod CPV 45320000-6)

**TERMOIZOLACJA  
STROPODACHÓW I STROPÓW  
Z GRANULOWANEJ WEŁNY MINERALNEJ**

(Kod CPV 45321000-3)

## SPIS TREŚCI

1. CZĘŚĆ OGÓLNA .....	3
2. WYMAGANIA DOTYCZĄCE WŁAŚCIWOŚCI MATERIAŁÓW .....	5
3. WYMAGANIA DOTYCZĄCE SPRZĘTU, MASZYN I NARZĘDZI .....	7
4. WYMAGANIA DOTYCZĄCE TRANSPORTU .....	9
5. WYMAGANIA DOTYCZĄCE WYKONANIA ROBÓT .....	9
6. KONTROLA JAKOŚCI ROBÓT .....	11
7. WYMAGANIA DOTYCZĄCE PRZEDMIARU I OBMIARU ROBÓT .....	13
8. SPOSÓB ODBIORU ROBÓT .....	13
9. PODSTAWA ROZLICZENIA ROBÓT PODSTAWOWYCH, TYMCZASOWYCH I PRAC TOWARZYSZĄCYCH .....	16
10. DOKUMENTY ODNIESIENIA .....	17

Najważniejsze oznaczenia i skróty:

ST – Specyfikacja Techniczna

SST – Szczegółowa Specyfikacja Techniczna

ITB – Instytut Techniki Budowlanej

PZJ – Program Zabezpieczenia Jakości

## 1. CZĘŚĆ OGÓLNA

### 1.1. Przedmiot ST

Przedmiotem niniejszej standardowej specyfikacji technicznej (ST) są wymagania dotyczące wykonania i odbioru robót termoizolacyjnych polegających na ociepleniu lub dociepleniu granulatami z wełny mineralnej niedostępnych (nieprzełazowych) i trudno dostępnych przestrzeni stropodachów dwudzielnych tzw. wentylowanych i poddaszy nieużytkowych, w istniejących budynkach. Termoizolacja, której wymagania określone są w niniejszej specyfikacji technicznej stanowi również izolację akustyczną.

### 1.2. Zakres stosowania ST

Standardowa specyfikacja techniczna (ST) stanowi podstawę opracowania szczegółowej specyfikacji technicznej (SST) stosowanej jako dokument przetargowy i kontraktowy przy zleceniu i realizacji robót wymienionych w pkt. 1.2.

Projektant sporządzający dokumentację projektową i odpowiednie szczegółowe specyfikacje techniczne wykonania i odbioru robót budowlanych może wprowadzać do niniejszej standardowej specyfikacji zmiany, uzupełnienia lub uściślenia, odpowiednie dla przewidzianych projektem robót, uwzględniające wymagania Zamawiającego oraz konkretne warunki realizacji robót, niezbędne do uzyskania wymaganego standardu i jakości tych robót.

Odstępstwa od wymagań podanych w niniejszej specyfikacji mogą mieć miejsce tylko w przypadkach prostych robót o niewielkim znaczeniu, dla których istnieje pewność, że podstawowe wymagania będą spełnione przy zastosowaniu metod wykonania wynikających z doświadczenia oraz uznanych reguł i zasad sztuki budowlanej oraz przy uwzględnieniu przepisów bhp.

### 1.3. Przedmiot i zakres robót objętych ST

Specyfikacja dotyczy wszystkich czynności mających na celu wykonanie izolacji termicznej i akustycznej metodą wdmuchiwania granulowanej wełny mineralnej szklanej lub skalnej do niedostępnych lub trudno dostępnych przestrzeni stropodachów wentylowanych i poddaszy nieużytkowych.

Przedmiotem opracowania jest określenie wymagań odnośnie właściwości materiałów wykorzystywanych do robót izolacyjnych, wymagań w zakresie robót przygotowawczych oraz wymagań dotyczących wykonania i odbiorów izolacji stropodachów i stropów.

Specyfikacja nie dotyczy termoizolacji stropodachów wentylowanych i trudno dostępnych przestrzeni w poddaszach nieużytkowych z impregnowanych włókien celulozowych.

### 1.4. Określenia podstawowe, definicje

Określenia podane w niniejszej Specyfikacji są zgodne z odpowiednimi normami oraz określeniami podanymi w ST „Wymagania ogólne” Kod CPV 45000000-7, pkt 1.4.

**Izolacja termiczna** – warstwa materiału o dużym oporze cieplnym (R) zapobiegająca nadmiernemu odpływowi ciepła z budynku.

W poddaszach nieużytkowych i stropdachach, warstwa ta zapobiega nadmiernemu odpływowi ciepła w okresie zimowym przez stropy ostatnich kondygnacji. W okresie letnim, w czasie upałów, zapobiega natomiast nadmiernemu nagrzewaniu się pomieszczeń ostatnich kondygnacji, tworząc określony mikroklimat.

**Izolacja akustyczna** – warstwa materiału o dużym oporze akustycznym zapobiegająca rozprzestrzenianiu się hałasu.

**Termomodernizacja stropów w poddaszach nieużytkowych i stropdachów metodą**

**wdmuchiwania** – zespół czynności polegających na doborze materiałów i sprzętu technicznego, zaprojektowaniu otworów techniczno-montażowych (w stropodachach) i wentylacji wywiewnej oraz ułożeniu izolacji metodą pneumatyczną.

Określenia podane w niniejszej ST są zgodne z odpowiednimi normami, aprobatami technicznymi i przepisami obowiązującymi w budownictwie w zakresie termomodernizacji.

### 1.5. **Ogólne wymagania dotyczące robót**

Wykonawca robót jest odpowiedzialny za jakość ich wykonania oraz za zgodność z dokumentacją projektową, specyfikacjami technicznymi i poleceniami Inspektora nadzoru. Ogólne wymagania dotyczące robót podano w ST „Wymagania ogólne” Kod CPV 45000000-7, pkt. 1.5.

### 1.6. **Dokumentacja robót termomodernizacyjnych budynku**

Dokumentację robót termomodernizacyjnych budynku stanowią:

- projekt budowlany, opracowany zgodnie z rozporządzeniem Ministra Infrastruktury z dnia 03.07.2003 r. w sprawie szczegółowego zakresu i formy projektu budowlanego (Dz. U. z 2003 r. Nr 120, poz. 1133), dla przedmiotu zamówienia dla którego wymagane jest uzyskanie pozwolenia na budowę,
- projekt wykonawczy w zakresie wynikającym z rozporządzenia Ministra Infrastruktury z 02.09.2004 r. w sprawie szczegółowego zakresu i formy dokumentacji projektowej, specyfikacji technicznych wykonania i odbioru robót budowlanych oraz programu funkcjonalno-użytkowego (Dz. U. z 2004 r. Nr 202, poz. 2072, zmiana Dz. U. z 2005 r. Nr 75, poz. 664) z protokołem z wizji lokalnej termomodernizowanego budynku,
- specyfikacje techniczne wykonania i odbioru robót (obligatoryjne w przypadku zamówień publicznych), sporządzone zgodnie z rozporządzeniem Ministra Infrastruktury z dnia 02.09.2004 r. w sprawie szczegółowego zakresu i formy dokumentacji projektowej, specyfikacji technicznych wykonania i odbioru robót budowlanych oraz programu funkcjonalno-użytkowego (Dz. U. z 2004 r. Nr 202, poz. 2072, zmiana Dz. U. z 2005 r. Nr 75, poz. 664),
- dziennik budowy prowadzony zgodnie z rozporządzeniem Ministra Infrastruktury z dnia 26 czerwca 2002 r. w sprawie dziennika budowy, montażu i rozbiórki, tablicy informacyjnej oraz ogłoszenia zawierającego dane dotyczące bezpieczeństwa pracy i ochrony zdrowia (Dz. U. z 2002 r. Nr 108, poz. 953 z późn. zmianami),
- dokumenty świadczące o dopuszczeniu do obrotu i powszechnego lub jednostkowego zastosowania użytych wyrobów budowlanych, zgodnie z ustawą z 16 kwietnia 2004 r. o wyrobach budowlanych (Dz. U. z 2004 r. Nr 92, poz. 881), karty techniczne wyrobów lub zalecenia producentów dotyczące stosowania wyrobów,
- protokoły odbiorów częściowych, końcowych i robót zanikających, z załączonymi protokołami z badań kontrolnych,
- dokumentacja powykonawcza czyli wcześniej wymienione części składowe dokumentacji robót z naniesionymi zmianami dokonanymi w toku wykonywania robót (zgodnie z art. 3, pkt 14 ustawy Prawo budowlane z dnia 7 lipca 1994 r. – Dz. U. z 2003 r. Nr 207, poz. 2016 z późniejszymi zmianami

## 2. **WYMAGANIA DOTYCZĄCE WŁAŚCIWOŚCI MATERIAŁÓW**

### 2.1. **Ogólne wymagania dotyczące właściwości materiałów, ich pozyskiwania i składowania podano w ST „Wymagania ogólne” Kod CPV 45000000-7, pkt 2**

Materiały stosowane do wykonania termoizolacji stropodachów wentylowanych i stropów w poddaszach nieużytkowych powinny mieć:

- oznakowanie znakiem CE co oznacza, że dokonano oceny ich zgodności ze zharmonizowaną normą europejską wprowadzoną do zbioru Polskich Norm, z europejską aprobatą techniczną lub

krajową specyfikacją techniczną państwa członkowskiego Unii Europejskiej lub Europejskiego Obszaru Gospodarczego, uznaną przez Komisję Europejską za zgodną z wymaganiami podstawowymi, albo

- deklarację zgodności z uznanymi regułami sztuki budowlanej wydaną przez producenta, jeżeli dotyczy ona wyrobu umieszczonego w wykazie wyrobów mających niewielkie znaczenie dla zdrowia i bezpieczeństwa określonym przez Komisję Europejską, albo
- oznakowanie znakiem budowlanym, co oznacza że są to wyroby nie podlegające obowiązkowemu oznakowaniu CE, dla których dokonano oceny zgodności z Polską Normą lub aprobatą techniczną, bądź uznano za „regionalny wyrób budowlany”,
- okres przydatności do użycia podany na opakowaniu.

## 2.2. Rodzaje materiałów

Wszystkie materiały do wykonania izolacji termicznej stropodachów wentylowanych i stropów w poddaszach nieużytkowych powinny odpowiadać wymaganiom zawartym w dokumentach odniesienia (normach, aprobatkach technicznych).

### 2.2.1. Materiały podstawowe

Do materiałów podstawowych zaliczane są granulaty z wełny mineralnej skalnej lub szklanej spełniające wymagania zawarte w odpowiednich aprobatkach technicznych.

### 2.2.2. Materiały pomocnicze

Do materiałów pomocniczych zalicza się:

- kominki wentylacyjne (w celu zapewnienia skuteczności wentylacji łączne pole powierzchni otworów wentylacyjnych powinno mieścić się w przedziale 500-1500 mm<sup>2</sup> na 1 m<sup>2</sup> powierzchni stropodachu – przy niewystarczającej istniejącej wentylacji należy wykonać, zgodnie z dokumentacją projektową, uzupełniającą wentylację np. poprzez zastosowanie dodatkowych kominków wentylacyjnych),
- materiały do zaślepiania otworów technologicznych np. „korki” betonowe z betonu B15 i klej mrozoodporny do ich wklejenia,
- papę termozgrzewalną do mocowania do podłoża kominków wentylacyjnych i odtworzenia fragmentów pokrycia dachowego, w miejscach wyciętych otworów technologicznych,
- elastyczny uszczelniacz dekarcki,
- gaz propan-butan w butli do mocowania do podłoża papy termozgrzewalnej.

Wszystkie wyżej wymienione materiały muszą mieć właściwości techniczne określone przez producenta i odpowiadające wymaganiom aprobat technicznych bądź odpowiednich norm.

## 2.3. Warunki przyjęcia na budowę wyrobów do termoizolacji stropodachów wentylowanych i stropów w poddaszach nieużytkowych

Wyroby do robót izolacyjnych mogą być przyjęte na budowę, jeśli spełniają następujące warunki:

- są zgodne z ich wyszczególnieniem i charakterystyką podaną w dokumentacji projektowej i specyfikacji technicznej (szczegółowej),
- są właściwie oznakowane i opakowane,
- spełniają wymagane właściwości wskazane odpowiednimi dokumentami odniesienia,
- producent dostarczył dokumenty świadczące o dopuszczeniu do obrotu i powszechnego lub jednostkowego zastosowania wyrobów, a w odniesieniu do granulatów z wełny mineralnej skalnej bądź szklanej również karty katalogowe wyrobów lub firmowe wytyczne stosowania wyrobów.

Niedopuszczalne jest stosowanie do robót izolacyjnych stropodachów i stropów w poddaszach nieużytkowych wdmuchiwanym granulatom z wełny mineralnej skalnej lub szklanej nieznanego pochodzenia.

Przyjęcie materiałów i wyrobów na budowę powinno być potwierdzone wpisem do dziennika

budowy, o ile jest prowadzony, lub protokołem przyjęcia materiałów.

#### **2.4. Warunki przechowywania wyrobów do robót izolacyjnych**

Wszystkie wyroby do robót izolacyjnych wykonywanych metodą wdmuchiwania granulatów pakowane w worki powinny być przechowywane i magazynowane zgodnie z instrukcją producenta oraz wymaganiami odpowiednich aprobat technicznych.

Pomieszczenie magazynowe do przechowywania wyrobów opakowanych powinno być kryte, suche i zabezpieczone przed zawilgoceniem oraz opadami atmosferycznymi.

Opakowania granulatu należy układać na równym podłożu do wysokości 2 m, tak by zachować ich dobry stan techniczny. Dopuszcza się inny niż w opakowaniach (workach) sposób pakowania i magazynowania granulatów, uzgodniony z odbiorcą (wykonawcą robót izolacyjnych), gwarantujący, że granulat nie będzie narażony na zniszczenie mechaniczne oraz na zawilgocenie.

### **3. WYMAGANIA DOTYCZĄCE SPRZĘTU, MASZYN I NARZĘDZI**

#### **3.1. Ogólne wymagania dotyczące sprzętu podano w ST „Wymagania ogólne” Kod CPV 45000000-7, pkt 3**

#### **3.2. Sprzęt do wykonywania robót izolacyjnych**

Wykonawca jest zobowiązany do używania takich narzędzi i sprzętu, które nie spowodują niekorzystnego wpływu na jakość materiałów i wykonywanych robót oraz będą przyjazne dla środowiska, a także bezpieczne dla brygad roboczych wykonujących izolację stropu lub stropodachu.

Przy doborze narzędzi i sprzętu należy uwzględnić również wymagania producenta granulatu.



### 3.2.1. Maszyny i agregaty wdmuchujące

Maszyny bądź agregaty wdmuchujące należy dobierać, tak aby ich wydajność była dostosowana do rodzaju istniejącej konstrukcji stropodachu lub stropu w poddaszu użytkowym.

Maszyny o zbyt dużej wydajności mogą powodować większe zużycie granulatu aniżeli zakłada projekt, a jednocześnie formować tzw. „kieszenie”. Zaleca się stosować agregaty o wydajności od 4 m<sup>3</sup>/h do 10 m<sup>3</sup>/h.

Kompletny zespół dozująco-wdmuchujący stanowią:

1. Agregaty bądź maszyny o napędzie elektrycznym lub spalinowym.
2. Przewody giętkie (elastyczne) do transportu granulatu na dach, wyposażone w zaciski oraz dysze redukcyjne.
3. Specjalne końcówki wdmuchujące umożliwiające sterowanie strumieniem granulatu.

Agregaty lub maszyny powinny być wyposażone w odpowiednie mechanizmy i podzespoły pozwalające na regulację i różnicowanie dozowania granulatu oraz zdalne sterowanie niezbędne w przypadku ewentualnego zatkania przewodu elastycznego.

Najlepszym rozwiązaniem w tym zakresie jest wyposażenie maszyny lub agregatu w odpowiedni zawór pomiędzy końcówką wdmuchującą a dozownikiem, który zapobiega cofaniu się granulatu (przez wsteczne ciśnienie) podczas zatrzymania pracy maszyny lub agregatu.

Przedmiotowe urządzenia muszą być obowiązkowo wyposażone w osłony bezpieczeństwa dla operatora oraz w systemy zapewniające wytwarzanie minimalnej ilości pyłu a także spokojną pracę urządzenia, bez nadmiernego nagrzewania się i hałasu.

Nieodzownym wyposażeniem jest również tachometr do regulacji ciśnienia nadmuchu.

Ponadto maszyna powinna być wyposażona w mechanizm zapobiegający jej uszkodzeniu przez ewentualnie znajdujące się w granulacie obce ciała.

Każde urządzenie musi być opatrzone, w miejscu widocznym dla operatora, w instrukcję obsługi wraz z informacją o ewentualnych zagrożeniach.

Każdorazowo należy również opracować oddzielną instrukcję, dostosowaną do rodzaju budynku, określającą sposób montażu przewodów elastycznych do transportu granulatu.

Końcówki wdmuchujące powinny być wykonane z materiału odpornego na ścieranie, a zarazem lekkiego (granulat zawiera w swej strukturze drobny piasek kwarcowy lub bazaltowy). Ponadto muszą posiadać rękojeść antyelektrostatyczną i średnicę dopasowaną do przewodów elastycznych.

### 3.2.2. Sprzęt techniczny i bhp

1. Fotograficzny aparat cyfrowy (w trakcie kontroli niedostępnej przestrzeni stropodachów sprzężony z okularami peryskopowej lunety obserwacyjnej), w celu wykonania zdjęć izolowanych przestrzeni.
2. Detektor laserowy do wykrywania prętów zbrojenia w płytach dachowych.
3. Dalmierz laserowy do odmierzenia otworów technologicznych oraz inwentaryzacji ścianek ażurowych i pełnych w stropodachach, a także do pomiaru wysokości stropodachu i kontroli grubości warstwy izolacyjnej wdmuchanego granulatu.
4. Wycinaki stalowe oraz młotki ręczne o wadze minimum 2 kg.
5. Wiertarka udarowa.
6. Młotek udarowy.
7. Peryskopowa luneta obserwacyjna podświetlana specjalną lampą służącą, przy termoizolacji niedostępnych przestrzeni stropodachów, do oceny przestrzeni poddachowej i kontroli równomierności ułożenia wdmuchiwanego granulatu.
8. Przewody elektryczne 230 V i 230/380 V.
9. Radiotelefony do łączności operatora maszyny z operatorem końcówki wdmuchującej.

10. Ubrania ochronne i robocze.
11. Butla gazowa wraz z osprzętem do klejenia papy termozgrzewalnej na odtwarzanych fragmentach pokrycia dachowego i przy kominkach wentylacyjnych.
12. Maski pyłoszczelne oraz okulary przeciwpyłowe.
13. Kaski ochronne.
14. Pasy bezpieczeństwa z poduszką przeciwuciskową oraz linki bezpieczeństwa o grubości minimum 20 mm.
15. Rękawice pyłoszczelne.

#### **4. WYMAGANIA DOTYCZĄCE TRANSPORTU**

##### **4.1. Ogólne wymagania dotyczące transportu podano w ST „Wymagania ogólne” Kod CPV 45000000-7, pkt 4**

##### **4.2. Transport materiałów**

4.2.1. Wyroby do robót termoizolacyjnych mogą być przewożone jednostkami transportu samochodowego, kolejowego, wodnego lub innymi.

Załadunek i wyładunek wyrobów w opakowaniach, ułożonych na paletach należy prowadzić sprzętem mechanicznym.

Załadunek i wyładunek wyrobów w opakowaniach układanych luzem wykonuje się ręcznie. Ręczny załadunek zaleca się prowadzić przy maksymalnym wykorzystaniu sprzętu i narzędzi pomocniczych takich jak: chwytaki, wciągniki, wózki.

Środki transportu do przewozu wyrobów izolacyjnych workowanych muszą umożliwiać zabezpieczenie tych wyrobów przed zawilgoceniem i zniszczeniem mechanicznym.

Dopuszcza się inny niż w opakowaniach (workach) sposób transportu granulatów, uzgodniony z odbiorcą (wykonawcą robót), gwarantujący, że granulaty nie będzie narażony na zniszczenie mechaniczne oraz na zawilgocenie.

Transport granulatu do końcówki wdmuchującej odbywa się zespołem dozująco-wdmuchującym, którego parametry określono w pkt. 3.2.1. niniejszej ST.

#### **5. WYMAGANIA DOTYCZĄCE WYKONANIA ROBÓT**

##### **5.1. Ogólne zasady wykonania robót podano w ST „Wymagania ogólne” Kod CPV 45000000-7, pkt 5**

##### **5.2. Warunki przystąpienia do robót**

Przed przystąpieniem do wykonania robót ociepleniowych lub dociepleniowych stropodachu bądź stropu w poddaszu nieużytkowym należy przeprowadzić kontrolę zgodności opisu stanu istniejącego, zamieszczonego w dokumentacji projektowej, ze stanem faktycznym.

W niedostępnej przestrzeni stropodachu czynność ta powinna być wykonywana podświetloną lunetą obserwacyjną, poprzez nawiercone w części przykalenicowej (najwyższej) otwory próbne ( $\varnothing$  80 mm). Przed nawierceniem tych otworów należy sprawdzić detektorem rozmieszczenie prętów zbrojeniowych w płytach dachowych.

W trakcie kontroli należy ocenić stan istniejącej izolacji cieplnej, jej grubość oraz układ konstrukcji dachu w poddaszu nieużytkowym a także układ ścianek (murowanych lub prefabrykowanych) podtrzymujących górną płytę dachu w stropodachu.

##### **5.3. Wykonanie termoizolacji stropodachów wentylowanych i stropów w poddaszach nieużytkowych z granulowanej wełny mineralnej**

Prace termoizolacyjne stropodachów wentylowanych i stropów w poddaszach nieużytkowych z granulowanej wełny mineralnej powinny być wykonywane przez uprawnionego wykonawcę.

Układanie granulowanej wełny mineralnej skalnej lub szklanej powinno odbywać się metodą wdmuchiwania za pomocą specjalnego zespołu dozująco-wdmuchującego opisanego w pkt. 3.2.1. niniejszej ST.

W niedostępne przestrzenie stropodachów wentylowanych granulatu wdmuchuje się przez otwory technologiczne. W każdym polu pomiędzy ściankami podtrzymującymi płyty dachowe powinny być co najmniej 2 otwory – jeden do wdmuchiwania granulatu, a drugi przeciwległy do obserwacji przez lunetę równomierności układania granulatu.

Wdmuchiwanie granulatu powinno być poprzedzone wykonaniem niezbędnych czynności przygotowawczych, takich jak:

- wytrasowanie osi otworów technologiczno-montażowych, zgodnie z dokumentacją projektową (przy wykonywaniu tej czynności na dachach lub stropach żelbetowych należy wykorzystywać detektory do wykrywania zbrojenia),
- wycięcie otworów technologiczno-montażowych, zgodnie z dokumentacją projektową i szczegółową specyfikacją techniczną,
- sprawdzenie czy nie istnieją przeszkody do wykonania nadmuchu (w niedostępnych przestrzeniach stropodachów wentylowanych czynność ta powinna być wykonywana przy użyciu podświetlonej lunety obserwacyjnej),
- w przestrzeniach dostępnych dla ludzi z zewnątrz oczyszczenie izolowanego podłoża i usunięcie wszystkich przeszkód do wykonywania nadmuchu,
- zabezpieczenie przed zalaniem niektórych otworów technologiczno-montażowych.

W celu równomiernego ułożenia granulatu miejsca nadmiernie wypełnione przedmuchiwa się samym powietrzem, a miejsca puste (tzw. kieszenie) uzupełnia. Dla umożliwienia ułożenia równej warstwy granulatu operator maszyny (agregatu) wdmuchującej powinien mieć zabezpieczoną łączność, za pomocą radiotelefonu, z operatorem końcówki wdmuchującej.

Sukcesywnie wraz z postępowaniem robót izolacyjnych należy wykonywać dokumentację fotograficzną, stanowiącą załącznik do protokołu odbioru robót.

Po ułożeniu granulatu należy wykonać, zgodnie z dokumentacją projektową i szczegółową specyfikacją techniczną, czynności końcowe:

- zaślepić otwory technologiczne przewidziane w dokumentacji projektowej do zakrycia,
- zamontować urządzenia i elementy wentylacji wywiewnej np. kominki wentylacyjne na otworach przewidzianych w dokumentacji projektowej do wentylacji wywiewnej,
- uzupełnić i uszczelnić pokrycie dachowe na zaślepionych otworach technologicznych i przy kominkach wentylacyjnych,
- usunąć wszelkie uszkodzenia powstałe w trakcie wykonywania robót termoizolacyjnych.

#### **5.4. Wymagania dotyczące wykonania termoizolacji stropodachów wentylowanych i stropów w poddaszach nieużytkowych z granulowanej wełny mineralnej**

Termoizolacja z granulowanej wełny mineralnej skalnej lub szklanej powinna spełniać następujące wymagania:

- 5.4.1. Grubość układanej termoizolacji powinna wynosić nie mniej niż grubość skorygowana ( $d_s$ ) określona w dokumentacji projektowej, przy czym minimalna grubość nowej, dodatkowej termoizolacji powinna wynosić co najmniej 100 mm.
- 5.4.2. Termoizolacja powinna być ułożona równą warstwą bez przerw i ubytków, tzw. kieszeni.
- 5.4.3. Maksymalna wilgotność granulatu może wynosić nie więcej niż 2%.
- 5.4.4. Termoizolacja nie może zatykać otworów wentylacyjnych.

### **6. KONTROLA JAKOŚCI ROBÓT**

#### **6.1. Ogólne zasady kontroli jakości robót podano w ST „Wymagania ogólne” Kod CPV 45000000-7, pkt 6**

#### **6.2. Badania przed przystąpieniem do termoizolacji stropodachów wentylowanych i stropów poddaszy nieużytkowych**

Przed przystąpieniem do robót termoizolacyjnych należy przeprowadzić badania materiałów, które będą wykorzystywane do wykonywania robót oraz kontrolę zgodności oceny stanu istniejącego opisanego w dokumentacji projektowej ze stanem faktycznym.

##### **6.2.1. Badania materiałów**

Badania materiałów przeprowadza się pośrednio na podstawie zapisów w dzienniku budowy (o ile jest prowadzony) lub w protokole przyjęcia materiałów na budowę oraz dokumentów towarzyszących wysyłce materiałów przez dostawcę, potwierdzających zgodność użytych materiałów z wymaganiami dokumentacji projektowej i specyfikacji technicznej (szczegółowej) robót termoizolacyjnych, opracowanej dla realizowanego przedmiotu zamówienia, a także odpowiednimi aprobatami technicznymi.

##### **6.2.2. Kontrola stanu istniejącego izolowanych przestrzeni**

Stan izolowanych przestrzeni podlega sprawdzeniu w zakresie:

- a) grubości i stanu istniejącej izolacji cieplnej,
- b) układu konstrukcji dachu w poddaszu nieużytkowym oraz układu ścianek (murowanych lub prefabrykowanych) podtrzymujących górną płytę dachu w stropodachu.

Wyniki kontroli powinny być porównane z opisem stanu istniejącego z dokumentacji projektowej, a następnie odnotowane w formie protokołu kontroli, wpisane do dziennika budowy (o ile jest prowadzony) i akceptowane przez inspektora nadzoru.

##### **6.3. Badania w czasie robót**

Badania w czasie robót termoizolacyjnych polegają na bieżącym sprawdzaniu zgodności ich wykonania z dokumentacją projektową oraz wymaganiami specyfikacji technicznej (szczegółowej), instrukcji producenta granulatu i instrukcji technicznej systemu termoizolacji.

W czasie wykonywania robót należy również sprawdzać i odnotowywać w formie protokołu kontroli lub w dzienniku budowy (o ile jest prowadzony) wilgotność granulatu i warunki mikroklimatyczne (temperatura, wilgotność powietrza) oraz sporządzać sukcesywnie wraz z postępem robót dokumentację fotograficzną.

Przed zakryciem otworów technologicznych należy dokonać sprawdzenia termoizolacji w zakresie:

- a) grubości,

- b) gęstości,
- c) równomierności ułożenia,
- d) wilgotności.

Grubość należy sprawdzić co najmniej w pięciu punktach na 100 m<sup>2</sup> izolacji, za pomocą pręta zwilżonego smarem lub olejem umieszczonego w otworach technologicznych (stropodachy) bądź miernikiem laserowym (poddasza nieużytkowe i stropodachy).

Gęstość należy sprawdzić w następujący sposób: granulaty należy wdmuchnąć z dyszy, z wysokości równej ok. 1 m, do zbiornika o sztywnej konstrukcji i niezmiennym kształcie, o wymiarach (w świetle) 1,00 x 1,00 x 0,25 m (pojemność równa 0,25 m<sup>3</sup>). Powierzchnię tak wykonanej warstwy należy wyrównać przy użyciu liniału do górnej krawędzi zbiornika usuwając nadmiar granulatu. Zawartość zbiornika zważyć z dokładnością do 100 g.

Gęstość należy obliczyć ze wzoru:

w którym:

$P_k$  – gęstość próbki, kg/m<sup>3</sup>,

$m$  – masa próbki, kg,

$V$  – objętość próbki, m<sup>3</sup>.

Równomierność ułożenia należy sprawdzić wzrokowo, w przypadku zaizolowanych niedostępnych przestrzeni stropodachów poprzez otwory technologiczne do obserwacji, przy użyciu lunety.

Wyniki badań powinny być porównane z wymaganiami podanymi w pkt. 5.4. niniejszej specyfikacji a następnie odnotowane w formie protokołu kontroli, wpisane do dziennika budowy (o ile jest prowadzony) i akceptowane przez inspektora nadzoru.

#### **6.4. Badania w czasie odbioru robót**

##### **6.4.1. Zakres i warunki wykonywania badań**

Badania w czasie odbioru robót przeprowadza się celem oceny czy spełnione zostały wszystkie wymagania dotyczące wykonanych robót termoizolacyjnych, w szczególności w zakresie:

- zgodności z dokumentacją projektową i specyfikacją techniczną (szczegółową) wraz z wprowadzonymi zmianami naniesionymi w dokumentacji powykonawczej,
- jakości zastosowanych materiałów i wyrobów,
- zgodności oceny stanu istniejącego w dokumentacji projektowej ze stanem faktycznym,
- prawidłowości wykonania termoizolacji metodą wdmuchiwania granulatu, zgodnie z wymaganiami podanymi w pkt. 5.4. niniejszej ST.

Przy badaniach w czasie odbioru robót należy wykorzystywać wyniki badań (protokoły kontroli) dokonanych przed przystąpieniem do robót i w trakcie ich wykonywania oraz zapisy w dzienniku budowy (o ile jest prowadzony) dotyczące wykonanych robót, a także dokumentację fotograficzną.

Wyniki badań powinny być porównane z wymaganiami podanymi w pkt. 5.4. niniejszej specyfikacji technicznej, opisane w dzienniku budowy (o ile jest prowadzony) i protokole podpisanym przez przedstawicieli inwestora (zamawiającego) oraz wykonawcy.

#### **7. WYMAGANIA DOTYCZĄCE PRZEDMIARU I OBMIARU ROBÓT**

##### **7.1. Ogólne zasady przedmiaru i obmiaru podano w ST „Wymagania ogólne” Kod CPV 45000000-7, pkt 7**

##### **7.2. Szczegółowe zasady obmiaru robót termoizolacyjnych stropodachów wentylowanych i stropów w poddaszach użytkowych z granulowanej wełny mineralnej**

Termoizolację stropodachów wentylowanych i stropów poddaszy nieużytkowych określonej grubości oblicza się w metrach kwadratowych izolowanej powierzchni, z dokładnością do 0,2 m<sup>2</sup>.

Wymiary powierzchni przyjmuje się z dokumentacji projektowej lub pomiaru w naturze w świetle surowych murów. Z obliczonej powierzchni potrąca się powierzchnie nieizolowane większe od 1 m<sup>2</sup>.

## **8. SPOSÓB ODBIORU ROBÓT**

### **8.1. Ogólne zasady odbioru robót podano w ST „Wymagania ogólne” Kod CPV 45000000-7, pkt 8**

#### **8.2. Odbiór robót zanikających i ulegających zakryciu**

Termoizolacje stropodachów wentylowanych i trudno dostępnych przestrzeni w poddaszach nieużytkowych metodą wdmuchiwania granulowanej wełny mineralnej są robotami zanikającymi i ulegającymi zakryciu, ich sprawdzanie i odbiór musi więc odbywać się sukcesywnie, wraz z postępem prac. W trakcie odbioru należy przeprowadzać badania wymienione w pkt. 6.3. niniejszej specyfikacji. Wyniki badań należy porównać z wymaganiami określonymi w dokumentacji projektowej i w pkt. 5.4. niniejszej specyfikacji. Jeżeli wszystkie pomiary i badania dały wynik pozytywny można uznać, że kontrolowany zakres prac termoizolacyjnych został prawidłowo wykonany tj. zgodnie z dokumentacją projektową oraz specyfikacją techniczną (szczegółową).

Jeżeli chociaż jeden wynik badania był negatywny, to kontrolowany zakres prac termoizolacyjnych nie powinien być odebrany. W takim przypadku należy ustalić zakres prac i rodzaje materiałów koniecznych do usunięcia nieprawidłowości. Po wykonaniu ustalonego zakresu prac należy ponownie przeprowadzić ich ocenę i odbiór.

Wszystkie ustalenia związane z dokonaniem odbioru robót ulegających zakryciu należy zapisać w dzienniku budowy (o ile jest prowadzony) lub protokole podpisanym przez przedstawicieli inwestora (inspektor nadzoru) i wykonawcy (kierownik budowy).

#### **8.3. Odbiór częściowy**

Odbiór częściowy polega na ocenie ilości i jakości wykonanej części robót. Odbioru częściowego robót dokonuje się dla zakresu określonego w dokumentach umownych, według zasad jak przy odbiorze ostatecznym robót.

Celem odbioru częściowego jest wczesne wykrycie ewentualnych usterek w realizowanych robotach i ich usunięcie przed odbiorem końcowym.

Odbiór częściowy robót jest dokonywany przez inspektora nadzoru w obecności kierownika budowy.

Protokół odbioru częściowego jest podstawą do dokonania częściowego rozliczenia robót, jeżeli umowa taką formę przewiduje.

#### 8.4. Odbiór ostateczny (końcowy)

Odbiór końcowy stanowi ostateczną ocenę rzeczywistego wykonania robót w odniesieniu do ich zakresu (ilości), jakości i zgodności z dokumentacją projektową.

Odbiór ostateczny przeprowadza komisja powołana przez zamawiającego, na podstawie przedłożonych dokumentów, wyników badań oraz dokonanej oceny wizualnej.

Zasady i terminy powoływania komisji oraz czas jej działania powinna określać umowa.

Wykonawca robót obowiązany jest przedłożyć komisji następujące dokumenty:

- dokumentację projektową z naniesionymi zmianami dokonanymi w toku wykonywania robót,
- szczegółowe specyfikacje techniczne ze zmianami wprowadzonymi w trakcie wykonywania robót,
- dziennik budowy i książki obmiarów z zapisami dokonywanymi w toku prowadzonych robót, o ile są prowadzone, protokoły kontroli spisywane w trakcie wykonywania prac,
- dokumenty świadczące o dopuszczeniu do obrotu i powszechnego zastosowania użytych materiałów i wyrobów budowlanych,
- protokoły odbiorów robót ulegających zakryciu i odbiorów częściowych,
- instrukcję producenta granulatu, instrukcję techniczną systemu termoizolacji,
- wyniki ewentualnych badań laboratoryjnych i ekspertyz,
- dokumentację fotograficzną przeprowadzonych robót termoizolacyjnych.

W toku odbioru komisja obowiązana jest zapoznać się z przedłożonymi dokumentami, przeprowadzić badania zgodnie z wytycznymi podanymi w pkt. 6.4 niniejszej ST, porównać je z wymaganiami podanymi w dokumentacji projektowej i specyfikacji technicznej robót (szczegółowej), opracowanej dla odbieranego przedmiotu zamówienia, oraz dokonać oceny wizualnej.

Termoizolacja stropodachu wentylowanego lub stropu poddasza nieużytkowego powinna być odebrana, jeżeli wszystkie wyniki badań są pozytywne, a dostarczone przez wykonawcę dokumenty są kompletne i prawidłowe pod względem merytorycznym.

Jeżeli chociażby jeden wynik badań był negatywny termoizolacja nie powinna być odebrana. W takim przypadku należy wybrać jedno z następujących rozwiązań:

- jeżeli to możliwe należy ustalić zakres prac korygujących, usunąć nieprawidłowości wykonania termoizolacji w stosunku do wymagań określonych w dokumentacji projektowej i specyfikacji technicznej (szczegółowej) i przedstawić ją ponownie do odbioru,
- jeżeli odchylenia od wymagań nie zagrażają bezpieczeństwu użytkownika i trwałości termoizolacji zamawiający może wyrazić zgodę na dokonanie odbioru końcowego z jednoczesnym obniżeniem wartości wynagrodzenia w stosunku do ustaleń umownych,
- w przypadku, gdy nie są możliwe podane wyżej rozwiązania wykonawca zobowiązany jest usunąć wadliwie wykonaną termoizolację, wykonać ją ponownie i powtórnie zgłosić do odbioru.

W przypadku niekompletności dokumentów odbiór może być dokonany po ich uzupełnieniu.

Z czynności odbioru sporządza się protokół podpisany przez przedstawicieli zamawiającego i wykonawcy. Protokół powinien zawierać:

- nazwę inwestora lub zarządcy obiektu,
- rodzaj i nazwę handlową materiału izolacyjnego, zgodnie z aprobatą techniczną,
- adres i rodzaj obiektu oraz powierzchnię stropodachu lub izolowanego poddasza nieużytkowego,
- nazwę firmy wykonującej ocieplenie,
- charakterystykę techniczną urządzeń wdmuchujących granulaty (wydajność w m<sup>3</sup>/h),
- średnią grubość izolacji cieplnej (cm, mm),
- średnią gęstość granulatu (kg/m<sup>3</sup>),
- ilość wagową granulatu wynikającą z obliczeń i deklaracji zgodności producenta,

- ilość wagową granulatu faktycznie wdmuchniętego (kg),
- ilość i rodzaj wbudowanych urządzeń i elementów wentylacyjnych (szt.),
- ilość wbudowanych wyrobów zaślepiających otwory technologiczne (szt.),
- ilość łącznie wbudowanej papy termozgrzewalnej (m<sup>2</sup>),
- warunki mikroklimatyczne w czasie wykonywania robót,
- wilgotność granulatu,
- datę rozpoczęcia i zakończenia robót,
- oświadczenie kierownika robót, że wbudował materiały oznakowane zgodnie z przepisami ustawy Prawo budowlane i obowiązującymi w tym zakresie przepisami bhp i ppoż.,
- ocenę wyników badań,
- ustalenia podjęte w trakcie prac komisji,
- imiona i nazwiska, numery uprawnień budowlanych oraz podpisy kierownika robót i inspektora nadzoru budowlanego złożone przy udziale przedstawiciela Zamawiającego.

Protokół odbioru końcowego jest podstawą do dokonania rozliczenia końcowego pomiędzy zamawiającym a wykonawcą.

#### **8.5. Odbiór po upływie okresu rękojmi i gwarancji**

Celem odbioru po okresie rękojmi i gwarancji jest ocena stanu termoizolacji po użytkowaniu w tym okresie oraz ocena wykonywanych w tym okresie ewentualnych robót poprawkowych, związanych z usuwaniem zgłoszonych wad.

Odbiór po upływie okresu rękojmi i gwarancji jest dokonywany na podstawie pomiaru grubości i oceny wizualnej termoizolacji, z uwzględnieniem zasad opisanych w pkt. 8.4. „Odbiór ostateczny (końcowy)”. Kontrola grubości warstwy izolacji po okresie rękojmi i gwarancji dokonuje się na stropach w poddaszach nieużytkowych miernikiem laserowym, natomiast w stropodachach za pomocą miernika laserowego lub pręta zwilżonego smarem bądź olejem wkładanego w miejsca osadzonych kominów wentylacyjnych, po uprzednim zdjęciu czapek (kapturków). Oceny wizualnej termoizolacji w niedostępnych przestrzeniach stropodachów wentylowanych dokonuje się przy użyciu lunety obserwacyjnej umieszczonej również w miejscach osadzonych kominków wentylacyjnych.

Pozytywny wynik odbioru pogwarancyjnego jest podstawą do zwrotu kaucji gwarancyjnej, negatywny do ewentualnego dokonania potrąceń wynikających z obniżonej jakości robót.

Przed upływem okresu gwarancyjnego zamawiający powinien zgłosić wykonawcy wszystkie zauważone wady w wykonanych robotach termoizolacyjnych.



## 9. PODSTAWA ROZLICZENIA ROBÓT PODSTAWOWYCH, TYMCZASOWYCH I PRAC TOWARZYSZĄCYCH

### 9.1. Ogólne ustalenia dotyczące podstawy rozliczenia robót podano w ST „Wymagania ogólne” Kod CPV 45000000-7, pkt 9

#### 9.2. Zasady rozliczenia i płatności

Rozliczenie robót termoizolacyjnych może być dokonane jednorazowo po wykonaniu pełnego zakresu robót i ich końcowym odbiorze lub etapami określonymi w umowie, po dokonaniu odbiorów częściowych robót.

Ostateczne rozliczenie umowy pomiędzy zamawiającym a wykonawcą następuje po dokonaniu odbioru pogwarancyjnego.

Podstawę rozliczenia oraz płatności wykonanego i odebranego zakresu robót termoizolacyjnych stanowi wartość tych robót obliczona na podstawie:

- określonych w dokumentach umownych (ofercie) cen jednostkowych i ilości robót zaakceptowanych przez zamawiającego lub
- ustalonej w umowie kwoty ryczałtowej za określony zakres robót.

Ceny jednostkowe termoizolacji stropodachu wentylowanego lub stropu w poddaszu nieużytkowym bądź kwoty ryczałtowe obejmujące te roboty termoizolacyjne uwzględniają:

- przygotowanie stanowiska roboczego,
- dostarczenie do stanowiska roboczego materiałów, narzędzi i sprzętu, w tym ustawienie maszyn lub agregatów wdmuchujących i rozmieszczenie w pobliżu paczek z granulatem, wciągnięcie węży elastycznych oraz wniesienie niezbędnego sprzętu i elektronarzędzi na poddasze nieużytkowe lub dach,
- zabezpieczenie wszelkich urządzeń technicznych przed dostępem osób trzecich,
- obsługę sprzętu nieposiadającego etatowej obsługi,
- kontrolę pracowników w zakresie odpowiedniego, zgodnego z wymogami Bhp, przygotowania się do pracy,
- ustawienie i przestawienie drabin oraz rusztowań przestawnych umożliwiających wykonanie robót,
- sprawdzenie zgodności opisu stanu istniejącego izolowanych przestrzeni, zawartego w dokumentacji projektowej, ze stanem faktycznym,
- wytrasowanie osi otworów technologiczno-montażowych,
- wycięcie otworów technologiczno-montażowych,
- sprawdzenie izolowanej przestrzeni pod kątem braku przeszkód do wykonywania nadmuchu,
- w przestrzeniach dostępnych dla ludzi z zewnątrz (przełazowych) oczyszczenie izolowanego podłoża i usunięcie wszystkich przeszkód do wykonywania nadmuchu,
- zabezpieczenie przed zalaniem części otworów technologiczno-montażowych,
- wdmuchiwanie granulatu,
- zaślepienie otworów technologicznych,
- zamontowanie elementów wentylacyjnych,
- uzupełnienie i uszczelnienie pokrycia dachowego na zaślepionych otworach technologicznych i przy kominkach wentylacyjnych,
- fotograficzną dokumentację przebiegu prac termoizolacyjnych,
- usunięcie wad i usterek oraz naprawienie uszkodzeń powstałych w czasie robót termoizolacyjnych,
- uporządkowanie miejsca wykonywania robót,

- usunięcie pozostałości, resztek i odpadów materiałów w sposób podany w szczegółowej specyfikacji technicznej,
- likwidację stanowiska roboczego.

## 10. DOKUMENTY ODNIESIENIA

### 10.1. Normy

- PN-EN ISO 6946:2004 Komponenty budowlane i elementy budynku. Opór cieplny i współczynnik przenikania ciepła. Metoda obliczania.
- PN-EN ISO 10456:2004 Materiały i wyroby budowlane. Procedury określania deklarowanych i obliczeniowych wartości cieplnych.
- PN-EN 12524:2003 Materiały i wyroby budowlane. Właściwości cieplno-wilgotnościowe. Tabela wartości obliczeniowe.
- PN-EN ISO 13789:2001 Właściwości cieplne budynków. Współczynnik strat ciepła przez przenikanie. Metoda obliczania.
- PN-EN ISO 13788:2003 Cieplno-wilgotnościowe właściwości komponentów budowlanych i elementów budynku. Temperatura powierzchni wewnętrznej konieczna do uniknięcia krytycznej wilgotności powierzchni i kondensacja międzywarstwowa. Metody obliczania.
- PN-EN ISO 717-2:1999 Akustyka. Ocena izolacyjności akustycznej w budynkach i izolacyjności akustycznej elementów budowlanych. Izolacyjność od dźwięków uderzeniowych.
- PN-EN 13162:2002 Wyroby do izolacji cieplnej w budownictwie. Wyroby z wełny mineralnej (MW) produkowane fabrycznie. Specyfikacja.

### 10.2. Aprobaty techniczne

- Aprobata Techniczna ITB AT-15-2558/2001 Granulowana wełna szklana GULULL 4201
- Aprobata Techniczna ITB AT-15-6189-2003 Granulat z wełny mineralnej GRANROCK
- Aprobata Techniczna COBR PIB AT/99-11-0008 Wełna mineralna granulowana PAROC GRAN
- Aprobata Techniczna COBR PIB AT/2002-11-0227 Wełna szklana granulowana URSA GRANULAT
- Aprobata Techniczna ITB AT-15-5518/2002 Wełna szklana BLOWING WOOL L42 do wykonywania izolacji cieplnej metodą wdmuchiwania
- Aprobata Techniczna COBR PIB AT/2004-11-0394 Granulat z wełny szklanej GLASSPROM
- Aprobata Techniczna COBR PIB AT/2004-11-0395 Granulat z wełny mineralnej STONEPROM
- Aprobata Techniczna ITB AT-15-2260/1996 Kominek wentylacyjny

### 10.3. Ustawy

- Ustawa z dnia 16 kwietnia 2004 r. o wyrobach budowlanych (Dz. U. z 2004 r. Nr 92, poz. 881).
- Ustawa z dnia 30 sierpnia 2002 r. o systemie zgodności (Dz. U. z 2004 r. Nr 204, poz. 2087).
- Ustawa z dnia 7 lipca 1994 r. Prawo budowlane (Dz. U. z 2003 r. Nr 207, poz. 2016 z późn. zmianami).
- Ustawa z dnia 18 grudnia 1998 r. o wspieraniu przedsięwzięć termomodernizacyjnych (Dz. U. z 1998 r. Nr 162, poz. 1121 oraz Dz. U. z 2001 r. Nr 76, poz. 808).

### 10.4. Rozporządzenia

- Rozporządzenie Ministra Infrastruktury z dnia 02.09.2004 r. w sprawie szczegółowego zakresu i

formy dokumentacji projektowej, specyfikacji technicznych wykonania i odbioru robót budowlanych oraz programu funkcjonalno-użytkowego (Dz. U. z 2004 r. Nr 202, poz. 2072, zmiana Dz. U. z 2005 r. Nr 75, poz. 664).

- Rozporządzenie Ministra Infrastruktury z dnia 26.06.2002 r. w sprawie dziennika budowy, montażu i rozbiórki, tablicy informacyjnej oraz ogłoszenia zawierającego dane dotyczące bezpieczeństwa pracy i ochrony zdrowia (Dz. U. z 2002 r. Nr 108, poz. 953 z późniejszymi zmianami).
- Rozporządzenie Ministra Infrastruktury z dnia 11 sierpnia 2004 r. w sprawie sposobów deklarowania zgodności wyrobów budowlanych oraz sposobu znakowania ich znakiem budowlanym (Dz. U. z 2004 r. Nr 198, poz. 2041).
- Rozporządzenie Ministra Infrastruktury z 11 sierpnia 2004 r. w sprawie systemów oceny zgodności, wymagań, jakie powinny spełniać notyfikowane jednostki uczestniczące w ocenie zgodności oraz sposobu oznaczenia wyrobów budowlanych oznakowania CE (Dz. U. Nr 195, poz. 2011).
- Rozporządzenie Ministra Infrastruktury z dnia 23 czerwca 2003 r. w sprawie informacji dotyczącej bezpieczeństwa i ochrony zdrowia oraz planu bezpieczeństwa i ochrony zdrowia (Dz. U. z 2003 r. Nr 120, poz. 1126).
- Rozporządzenie Ministra Infrastruktury z dnia 12 kwietnia 2002 r. w sprawie warunków technicznych, jakim powinny odpowiadać budynki i ich usytuowanie (Dz. U. z 2002 r. Nr 75, poz. 690 z późn. zmianami).

#### 10.5. Inne dokumenty i instrukcje

- Warunki techniczne wykonania i odbioru robót budowlano-montażowych (tom I, część 3) Arkady, Warszawa 1990 r.
- Specyfikacja techniczna wykonania i odbioru robót budowlanych. Wymagania ogólne. Kod CPV 45000000-7. Wydanie II, OWEOB Promocja – 2005 r.
- Sztuczne włókna mineralne występujące w materiałach izolacyjnych stosowanych w budownictwie – ocena zagrożeń zdrowotnych i działania zapobiegające (wyd. Instytut Medycyny Pracy im. Prof. J. Nofera z Łodzi).
- Instrukcja Techniczna wykonania izolacji termicznej i akustycznej stropów stropodachów dwudzielnych tzw. wentylowanych metodą wdmuchiwania (blow-in) w oparciu o: **„Sposób wypełniania materiałami izolacyjnymi trudnodostępnych, zamkniętych przestrzeni poddachowych, zwłaszcza w budownictwie oraz zespół dozujący – wdmuchujący do wypełniania trudnodostępnych, zamkniętych przestrzeni materiałami izolacyjnymi”** określony mianem systemu „STROPTERM” firmy P.R.B. „REM-BUD” s.c. 08-500 Ryki.

SPECYFIKACJE TECHNICZNE  
WYKONANIA I ODBIORU ROBÓT BUDOWLANYCH  
(STANDARDOWE)

## **ROBOTY HYDROIZOLACYJNE**

(Kod CPV 45260000-7)

**IZOLACJE PRZECIWWILGOCIOWE I WODOCHRONNE CZĘŚCI  
PODZIEMNYCH I PRZYZIEMI BUDYNKÓW**

## SPIS TREŚCI

1. CZĘŚĆ OGÓLNA
2. WYMAGANIA DOTYCZĄCE WŁAŚCIWOŚCI MATERIAŁÓW
3. WYMAGANIA DOTYCZĄCE SPRZĘTU, MASZYN I NARZĘDZI
4. WYMAGANIA DOTYCZĄCE TRANSPORTU
5. WYMAGANIA DOTYCZĄCE WYKONANIA ROBÓT
6. KONTROLA JAKOŚCI ROBÓT
7. WYMAGANIA DOTYCZĄCE PRZEDMIARU I OBMIARU ROBÓT
8. SPOSÓB ODBIORU ROBÓT
9. PODSTAWA ROZLICZENIA ROBÓT PODSTAWOWYCH, TYMCZASOWYCH I PRAC TOWARZYSZĄCYCH
10. DOKUMENTY ODNIESIENIA

Najważniejsze oznaczenia i skróty:

ST – Specyfikacja Techniczna

SST – Szczegółowa Specyfikacja Techniczna

ITB – Instytut Techniki Budowlanej

PZJ – Program Zabezpieczenia Jakości

## 1. CZĘŚĆ OGÓLNA

### 1.1. Przedmiot ST

Przedmiotem niniejszej standardowej specyfikacji technicznej (ST) są wymagania dotyczące wykonania i odbioru izolacji przeciwwilgociowych i wodochronnych podziemnych części i przyziemi budynków.

### 1.2. Zakres stosowania ST

Standardowa specyfikacja techniczna (ST) stanowi podstawę opracowania szczegółowej specyfikacji technicznej (SST) stosowanej jako dokument przetargowy i kontraktowy przy zleceniu i realizacji robót wymienionych w pkt. 1.2.

Projektant sporządzający dokumentację projektową i odpowiednie szczegółowe specyfikacje techniczne wykonania i odbioru robót budowlanych może wprowadzać do niniejszej standardowej specyfikacji zmiany, uzupełnienia lub uściślenia, odpowiednie dla przewidzianych projektem robót, uwzględniające wymagania Zamawiającego oraz konkretne warunki realizacji robót, niezbędne do uzyskania wymaganego standardu i jakości tych robót.

Odstępstwa od wymagań podanych w niniejszej specyfikacji mogą mieć miejsce tylko w przypadkach prostych robót o niewielkim znaczeniu, dla których istnieje pewność, że podstawowe wymagania będą spełnione przy zastosowaniu metod wykonania wynikających z doświadczenia oraz uznanych reguł i zasad sztuki budowlanej oraz przy uwzględnieniu przepisów bhp.

### 1.3. Przedmiot i zakres robót objętych ST

Specyfikacja dotyczy wszystkich czynności mających na celu wykonanie izolacji i uszczelnień powierzchni poziomych i pionowych usytuowanych w częściach podziemnych i przyziemiach budynków.

Przedmiotem opracowania jest określenie wymagań odnośnie właściwości materiałów wykorzystywanych do robót hydroizolacyjnych, wymagań w zakresie robót przygotowawczych oraz wymagań dotyczących wykonania i odbiorów izolacji przeciwwilgociowych i wodochronnych.

Specyfikacja nie dotyczy wykonywania metodami mechanicznymi lub chemicznymi izolacji wtórnych np. przepon metodą iniekcji, wciskania blach itp. oraz zabezpieczeń przeciwwilgociowych i wodochronnych wykonywanych wewnątrz wilgotnych i mokrych pomieszczeń w budynkach a także izolacji wodochronnych tarasów. Roboty te ujęte są w odrębnych standardowych specyfikacjach technicznych.

### 1.4. Określenia podstawowe, definicje

Określenia podane w niniejszej Specyfikacji są zgodne z odpowiednimi normami oraz określeniami podanymi w ST „Wymagania ogólne” Kod CPV 45000000-7, pkt 1.4.

**Podłoże** – element budynku, na powierzchni którego wykonana ma być izolacja.

**Warstwa wyrównawcza** – warstwa wykonana w celu wyeliminowania nierówności lub różnic poziomów powierzchni podłoża.

**Warstwa wygładzająca** – cienka warstwa wykonana dla uzyskania gładkiej powierzchni podłoża.

**Warstwa gruntująca** – powłoka wzmacniająca i uszczelniająca podłoże oraz zwiększająca

pryczepność powłoki ochronnej.

**Faseta** – wyoblenie wykonane na połączeniu powierzchni poziomych i pionowych.

**Izolacje przeciwwilgociowe części podziemnej i przyziemia budynku** – hydroizolacje wykonywane w części podziemnej i przyziemiu budynku posadowionego powyżej zwierciadła wody gruntowej, w gruntach przepuszczalnych.

**Izolacje wodochronne części podziemnej i przyziemia budynku** – hydroizolacje wykonywane w warunkach gdy:

- 1) budynek jest posadowiony powyżej zwierciadła wody gruntowej, lecz w gruntach nieprzepuszczalnych i uwarstwionych,
- 2) fundamenty budynku i ściany fundamentowe lub ich fragmenty są położone poniżej zwierciadła wody gruntowej, bez względu na rodzaj otaczającego gruntu.

### 1.5. **Ogólne wymagania dotyczące robót hydroizolacyjnych**

Wykonawca robót jest odpowiedzialny za jakość ich wykonania oraz za zgodność z dokumentacją projektową, specyfikacjami technicznymi i poleceniami Inspektora nadzoru. Ogólne wymagania dotyczące robót podano w ST „Wymagania ogólne” Kod CPV 45000000-7, pkt. 1.5.

### 1.6. **Dokumentacja izolacji przeciwwilgociowych i wodochronnych**

Dokumentację robót hydroizolacyjnych budynku stanowią:

- projekt budowlany, opracowany zgodnie z rozporządzeniem Ministra Infrastruktury z dnia 03.07.2003 r. w sprawie szczegółowego zakresu i formy projektu budowlanego (Dz. U. z 2003 r. Nr 120, poz. 1133), dla przedmiotu zamówienia dla którego wymagane jest uzyskanie pozwolenia na budowę,
- projekt wykonawczy w zakresie wynikającym z rozporządzenia Ministra Infrastruktury z 02.09.2004 r. w sprawie szczegółowego zakresu i formy dokumentacji projektowej, specyfikacji technicznych wykonania i odbioru robót budowlanych oraz programu funkcjonalno-użytkowego (Dz. U. z 2004 r. Nr 202, poz. 2072, zmiana Dz. U. z 2005 r. Nr 75, poz. 664),
- specyfikacje techniczne wykonania i odbioru robót (obligatoryjne w przypadku zamówień publicznych), sporządzone zgodnie z rozporządzeniem Ministra Infrastruktury z dnia 02.09.2004 r. w sprawie szczegółowego zakresu i formy dokumentacji projektowej, specyfikacji technicznych wykonania i odbioru robót budowlanych oraz programu funkcjonalno-użytkowego (Dz. U. z 2004 r. Nr 202, poz. 2072, zmiana Dz. U. z 2005 r. Nr 75, poz. 664),
- dziennik budowy prowadzony zgodnie z rozporządzeniem Ministra Infrastruktury z dnia 26 czerwca 2002 r. w sprawie dziennika budowy, montażu i rozbiórki, tablicy informacyjnej oraz ogłoszenia zawierającego dane dotyczące bezpieczeństwa pracy i ochrony zdrowia (Dz. U. z 2002 r. Nr 108, poz. 953 z późn. zmianami),
- dokumenty świadczące o dopuszczeniu do obrotu i powszechnego lub jednostkowego zastosowania użytych wyrobów budowlanych, zgodnie z ustawą z 16 kwietnia 2004 r. o wyrobach budowlanych (Dz. U. z 2004 r. Nr 92, poz. 881), karty techniczne wyrobów lub zalecenia producentów dotyczące stosowania wyrobów,
- protokoły odbiorów częściowych, końcowych i robót zanikających, z załączonymi protokołami z badań kontrolnych,
- dokumentacja powykonawcza czyli wcześniej wymienione części składowe dokumentacji robót z naniesionymi zmianami dokonanymi w toku wykonywania robót (zgodnie z art. 3, pkt 14 ustawy Prawo budowlane z dnia 7 lipca 1994 r. – Dz. U. z 2003 r. Nr 207, poz. 2016 z późniejszymi

zmianami).

Roboty hydroizolacyjne należy wykonywać na podstawie dokumentacji projektowej i specyfikacji technicznej wykonania i odbioru robót budowlanych, opracowanych dla konkretnej realizacji.

Powinny one zawierać co najmniej następujące informacje i rozwiązania:

- charakterystykę warunków gruntowo-wodnych wraz z uwarstwieniem gruntu w obszarze posadowienia fundamentów,
- rzuty fundamentów wraz z kondygnacjami podziemnymi i przekroje poprzeczne,
- przekroje warstw izolacyjnych w strefie przemarzania i poza rejonem przemarzania gruntu wraz z przejściami pomiędzy tymi obszarami oraz zabezpieczeniem izolacji w strefie przemarzania,
- sposoby zabezpieczenia hydroizolacji przed uszkodzeniami,
- rozmieszczenie oraz uszczelnienie dylatacji i przerw roboczych,
- szczegóły przejścia instalacji przez warstwy hydroizolacji, połączeń izolacji pionowych i poziomych oraz zakończeń krawędzi poziomych izolacji pionowych.

## **2. WYMAGANIA DOTYCZĄCE WŁAŚCIWOŚCI MATERIAŁÓW**

### **2.1. Ogólne wymagania dotyczące właściwości materiałów, ich pozyskiwania i składowania podano w ST „Wymagania ogólne” Kod CPV 45000000-7, pkt 2**

Materiały stosowane do wykonania izolacji przeciwwilgociowych i wodochronnych w częściach podziemnych i przyziemiach budynków powinny mieć:

- oznakowanie znakiem CE co oznacza, że dokonano oceny ich zgodności ze zharmonizowaną normą europejską wprowadzoną do zbioru Polskich Norm, z europejską aprobatą techniczną lub krajową specyfikacją techniczną państwa członkowskiego Unii Europejskiej lub Europejskiego Obszaru Gospodarczego, uznaną przez Komisję Europejską za zgodną z wymaganiami podstawowymi, albo
- deklarację zgodności z uznanymi regułami sztuki budowlanej wydaną przez producenta, jeżeli dotyczy ona wyrobu umieszczonego w wykazie wyrobów mających niewielkie znaczenie dla zdrowia i bezpieczeństwa określonym przez Komisję Europejską, albo
- oznakowanie znakiem budowlanym, co oznacza że są to wyroby nie podlegające obowiązkowemu oznakowaniu CE, dla których dokonano oceny zgodności z Polską Normą lub aprobatą techniczną, bądź uznano za „regionalny wyrób budowlany”,
- okres przydatności do użycia podany na opakowaniu.

### **2.2. Rodzaje materiałów**

Wszystkie materiały do wykonania robót hydroizolacyjnych części podziemnych i przyziemi budynków powinny odpowiadać wymaganiom zawartym w dokumentach odniesienia (normach, aprobatkach technicznych).

#### **2.2.1. Wyroby do hydroizolacji powłokowych**

Do hydroizolacji powłokowych stosuje się masy:

- asfaltowe i asfaltowo-polimerowe,



- polimerowe,
- cementowe,
- cementowo-polimerowe,
- bitumiczno-mineralne,

spełniające wymagania określone w normach i aprobaty technicznych.

#### 2.2.2. Wyroby do hydroizolacji z laminatów

Do hydroizolacyjnych laminatów wykonywanych na budowie wykorzystuje się:

- masy asfaltowe, asfaltowo-polimerowe i polimerowe zbrojone wkładką z tkanin lub włókien nie podlegających korozji biologicznej,
- masy cementowe i cementowo-polimerowe zbrojone wkładką z tkanin lub włókien,
- masy bitumiczno-mineralne zbrojone wkładką z tkanin lub włókien,

spełniające wymagania określone w normach i aprobaty technicznych.

#### 2.2.3. Wyroby do izolacji przeciwwilgociowych i wodochronnych z materiałów rolowych

Do wykonywania izolacji części podziemnych i przyziemi budynków służą następujące materiały rolowe:

- papy asfaltowe na tekturze i na welonie szklanym oraz papy termozgrzewalne i samoprzylepne,
- folie z tworzyw sztucznych i kauczuku.

Izolacje przeciwwilgociowe wykonuje się z folii polietylenowych o grubości 0,3 mm.

Izolacje wodochronne mogą być wykonywane z folii polietylenowych o grubości 0,4 i 0,5 mm, gładkich i tłoczonych folii z PVC oraz membran EPDM.

Wszystkie ww. materiały muszą mieć własności techniczne odpowiadające wymaganiom odpowiednich norm lub aprobat technicznych.

#### 2.2.4. Wyroby do wykonywania izolacji wgłębnych

Do izolacji wgłębnych stosuje się preparaty penetrujące w głąb podłoża i tworzące izolację w podłożu metodą krystalizacji wgłębnej, spełniające wymagania określone w aprobatkach technicznych.

#### 2.2.5. Izolacje z blachy

Do izolacji wodochronnych wykonywanych z blachy wykorzystuje się:

- blachę ołowianą o grubości co najmniej 2 mm bądź grubości 1 mm pod warunkiem umieszczenia w miejscach łączenia arkuszy blachy podkładek z blachy ołowianej,
- blachę stalową o grubości co najmniej 2 mm,

które powinny odpowiadać wymaganiom odpowiednich norm lub aprobat technicznych.

#### 2.2.6. Wyroby do czasowej likwidacji przecieków wody

Do czasowej likwidacji przecieków wody pojawiających się na pęknięciach powierzchni betonowych służą preparaty produkowane na bazie cementów szybkowiązujących, dostarczane w postaci sypkiej, odpowiadające wymaganiom aprobat technicznych.

#### 2.2.7. Materiały pomocnicze

Odrębną grupę wyrobów stanowią materiały pomocnicze, wykorzystywane przy wykonywaniu izolacji i stosowane zgodnie z instrukcją producenta podstawowych materiałów hydroizolacyjnych, takie jak:

- kleje,
- rozpuszczalniki, środki odtłuszczające i zmywające,
- łączniki mocujące, kotwy, śruby,
- taśmy dylatacyjne, uszczelniające,
- woda lub inne preparaty do rozcieńczania,

spełniające wymagania określone w odpowiednich dokumentach odniesienia tj. normach lub aprobatkach technicznych.

Bez badań laboratoryjnych może być stosowana tylko wodociągowa woda pitna. Woda pochodząca z innych źródeł musi odpowiadać wymaganiom PN-EN 1008:2004 „Woda zarobowa do betonu. Specyfikacja pobierania próbek, badanie i ocena przydatności wody zarobowej do betonu, w tym wody odzyskanej z procesów produkcji betonu”.

### 2.3. **Warunki przyjęcia na budowę wyrobów do izolacji przeciwwilgociowych i wodochronnych**

Wyroby do robót hydroizolacyjnych mogą być przyjęte na budowę, jeśli spełniają następujące warunki:

- są zgodne z ich wyszczególnieniem i charakterystyką podaną w dokumentacji projektowej i specyfikacji technicznej (szczegółowej),
- są właściwie opakowane, firmowo zamknięte (bez oznak naruszenia zamknięć) i oznakowane (pełna nazwa wyrobu, ewentualnie nazwa handlowa oraz symbol handlowy wyrobu),
- spełniają wymagane właściwości wskazane odpowiednimi dokumentami odniesienia,

- producent dostarczył dokumenty świadczące o dopuszczeniu do obrotu i powszechnego lub jednostkowego zastosowania wyrobów oraz karty techniczne (katalogowe) wyrobów lub firmowe wytyczne (zalecenia) stosowania wyrobów,
- niebezpieczne wyroby hydroizolacyjne i materiały pomocnicze, w zakresie wynikającym z Ustawy o substancjach i preparatach chemicznych z dnia 11 stycznia 2001 r. (Dz. U. Nr 11, poz. 84 z późn. zmianami), posiadają karty charakterystyki substancji niebezpiecznej, opracowane zgodnie z rozporządzeniem Ministra Zdrowia z dnia 3 lipca 2002 r. w sprawie karty charakterystyki substancji niebezpiecznej i preparatu niebezpiecznego (Dz. U. Nr 140, poz. 1171 z późn. zmianami),
- opakowania wyrobów zakwalifikowanych do niebezpiecznych spełniają wymagania podane w rozporządzeniu Ministra Zdrowia z dnia 2 września 2003 r. w sprawie oznakowania opakowań substancji niebezpiecznych i preparatów niebezpiecznych (Dz. U. Nr 173, poz. 1679, z późn. zmianami),
- spełniają wymagania wynikające z ich terminu przydatności do użycia (termin zakończenia robót hydroizolacyjnych powinien się kończyć przed zakończeniem podanych na opakowaniach terminów przydatności do stosowania odpowiednich wyrobów),

Niedopuszczalne jest stosowanie do robót hydroizolacyjnych części podziemnych i przyziemi budynków materiałów izolacyjnych nieznanego pochodzenia.

Przyjęcie materiałów i wyrobów na budowę powinno być potwierdzone wpisem do dziennika budowy lub protokołem przyjęcia materiałów.

#### 2.4. Warunki przechowywania wyrobów do robót hydroizolacyjnych

Wszystkie wyroby do robót hydroizolacyjnych powinny być przechowywane i magazynowane zgodnie z instrukcją producenta oraz wymaganiami odpowiednich dokumentów odniesienia tj. norm bądź aprobat technicznych.

Pomieszczenie magazynowe do przechowywania wyrobów opakowanych powinno być kryte, suche oraz zabezpieczone przed zawilgoceniem, opadami atmosferycznymi, przemarzeniem i przed działaniem promieni słonecznych.

Wyroby hydroizolacyjne konfekcjonowane powinny być przechowywane w oryginalnych, zamkniętych opakowaniach w temperaturze powyżej +5°C a poniżej +35°C. Wyroby pakowane w worki powinny być układane na paletach lub drewnianej wentylowanej podłodze, w ilości warstw nie większej niż 10. Rolki papy powinny być ustawione pionowo, a nie poziomo.

Przy składowaniu i przechowywaniu wyrobów zawierających łatwopalne rozpuszczalniki należy zachować przepisy ochrony przeciwpożarowej.

Jeżeli nie ma możliwości poboru wody na miejscu wykonywania robót, to wodę należy przechowywać w szczelnych i czystych pojemnikach lub cysternach. Nie wolno przechowywać wody w opakowaniach po środkach chemicznych lub w takich, w których wcześniej przetrzymywano materiały mogące zmienić skład chemiczny wody.

### **3. WYMAGANIA DOTYCZĄCE SPRZĘTU, MASZYN I NARZĘDZI**

#### **3.1. Ogólne wymagania dotyczące sprzętu podano w ST „Wymagania ogólne” Kod CPV 45000000-7, pkt 3**

#### **3.2. Sprzęt do wykonywania robót hydroizolacyjnych**

Wykonawca jest zobowiązany do używania takich narzędzi i sprzętu, które nie spowodują niekorzystnego wpływu na jakość materiałów i wykonywanych robót oraz będą przyjazne dla środowiska, a także bezpieczne dla brygad roboczych wykonujących hydroizolację.

Przy doborze narzędzi i sprzętu należy uwzględnić również wymagania producenta wyrobów hydroizolacyjnych.

Do wykonywania robót hydroizolacyjnych należy stosować następujący sprzęt i narzędzia pomocnicze:

- a) do przygotowania podłoża – młotki, szczotki druciane, odkurzacze przemysłowe, urządzenia do mycia hydrodynamicznego, urządzenia do czyszczenia strumieniowo-ściernego, termometry elektroniczne, wilgotnościomierze elektryczne, przyrządy do badania wytrzymałości podłoża,
- b) do przygotowania zapraw – naczynia i wiertarki z mieszadłem wolnoobrotowym, betoniarki,
- c) do nakładania izolacji z mas powłokowych – pędzle, szczotki, wałki, pacy, kielnie, mechaniczne natryskiwacze materiałów izolacyjnych,
- d) do cięcia taśm, wkładek zbrojących, materiałów rolowych i blach – nożyczki, nożyce, noże,
- e) do zgrzewania – butle propan-butan z palnikiem,
- f) do układania materiałów rolowych – urządzenia służące do odwijania materiałów izolacyjnych z rolek.

### **4. WYMAGANIA DOTYCZĄCE TRANSPORTU**

#### **4.1. Ogólne wymagania dotyczące transportu podano w ST „Wymagania ogólne” Kod CPV 45000000-7, pkt 4**

#### **4.2. Wymagania szczegółowe dotyczące transportu materiałów hydroizolacyjnych**

Wyroby do robót hydroizolacyjnych mogą być przewożone jednostkami transportu samochodowego, kolejowego, wodnego lub innymi.

Załadunek i wyładunek wyrobów w opakowaniach, ułożonych na paletach należy prowadzić sprzętem mechanicznym.

Załadunek i wyładunek wyrobów w opakowaniach układanych luzem wykonuje się ręcznie. Ręczny załadunek zaleca się prowadzić przy maksymalnym wykorzystaniu sprzętu i narzędzi pomocniczych takich jak: chwytaki, wciągniki, wózki.

Materiały hydroizolacyjne w opakowaniach oraz materiały rolowe należy ustawiać równomiernie obok siebie na całej powierzchni ładunkowej środka transportu i zabezpieczać przed możliwością przesuwania się w trakcie przewozu.

Środki transportu do przewozu wyrobów izolacyjnych workowanych muszą umożliwić zabezpieczenie tych wyrobów przed zawilgoceniem, przemarzeniem, przegrzaniem i zniszczeniem mechanicznym. Materiały płynne pakowane w pojemniki, kontenery itp. należy chronić przed przemarzeniem, przegrzaniem i zniszczeniem mechanicznym.

Jeżeli nie istnieje możliwość poboru wody na miejscu wykonania robót, to wodę należy dowozić w szczelnych i czystych pojemnikach lub cysternach. Nie wolno przewozić wody w opakowaniach po środkach chemicznych lub w takich, w których wcześniej przetrzymywano inne płyny bądź substancje mogące zmienić skład chemiczny wody.

Transport materiałów hydroizolacyjnych i materiałów wykorzystywanych w innych robotach budowlanych nie może odbywać się po wcześniej wykonanej izolacji.

## **5. WYMAGANIA DOTYCZĄCE WYKONANIA ROBÓT**

### **5.1. Ogólne zasady wykonania robót podano w ST „Wymagania ogólne” Kod CPV 45000000-7, pkt 5**

### **5.2. Warunki przystąpienia do robót hydroizolacyjnych**

Do wykonywania robót hydroizolacyjnych w części podziemnej i przyziemiu budynku można przystąpić po zakończeniu poprzedzających robót budowlanych i robót mogących stanowić przyczynę uszkodzenia warstw hydroizolacyjnych oraz po przygotowaniu i kontroli podłoża pod roboty izolacyjne a także kontroli materiałów.

### **5.3. Wymagania dotyczące podłoża pod hydroizolacje**

#### **5.3.1. Wymagania ogólne dotyczące wykonania i przygotowania podłoża**

Izolacje przeciwwilgociowe i wodochronne części podziemnych i przyziemi budynków wykonuje się na podłożach:

- betonowych lub żelbetowych monolitycznych,
- murowanych z kamienia, cegły ceramicznej budowlanej pełnej, klinkierowej, betonowej lub z bloczków betonowych,
- z gładzią cementową lub otynkowanych tynkiem cementowym.

Podłoża pod hydroizolacje podziemnych powierzchni i przyziemi budynków powinny spełniać następujące wymagania ogólne:

- powinny być nośne i nieodkształcalne,
- powierzchnia powinna być czysta, odtłuszczona, odpylona, równa, wolna od mleczka cementowego, bez kawern, ubytków, wypukłości, pęknięć (luźne części należy usunąć, wypukłości powyżej 2 mm zlikwidować przez skuwanie, piaskowanie lub hydropiaskowanie, a ubytki i zagłębienia o głębokości powyżej 2 mm i rysy o szerokości większej niż 2 mm wypełnić zaprawą naprawczą zalecaną przez producenta wyrobów hydroizolacyjnych),
- połączenia izolowanych powierzchni poziomych i pionowych powinny mieć wykonane fasety o promieniu nie mniejszym niż 3 cm lub powinny być sfazowane pod kątem 45° na szerokości i wysokości co najmniej 5 cm od krawędzi (sposób ich wykonania powinien być zgodny z wymaganiami producenta podanymi w aprobacie technicznej lub karcie technicznej przewidywanych do stosowania wyrobów hydroizolacyjnych),

- podłoże powinno być suche (wilgotność nie przekraczająca 5%) lub wilgotne odpowiednio do wymagań producenta wyrobów hydroizolacyjnych podanych w aprobacie technicznej lub karcie technicznej (katalogowej),
- odpowiednio do wymagań producenta wyrobów hydroizolacyjnych określonych w aprobacie technicznej lub karcie technicznej podłoże należy zagruntować roztworem do gruntowania właściwym dla rodzaju nakładanej warstwy izolacyjnej. Powierzchnia zagruntowana przed ułożeniem izolacji powinna być całkowicie wyschnięta, a powłoka gruntująca powinna być równomiernie rozłożona (ciągła) i wykazywać dobrą przyczepność do podłoża.

#### 5.3.2. Wymagania szczegółowe dotyczące podłoży betonowych i żelbetowych

Podłoża betonowe i żelbetowe, w celu zapewnienia prawidłowej współpracy z hydroizolacją, powinny być wykonane z następujących klas betonu:

- B-7,5 przy izolacji z materiałów bitumicznych,
- B-10 przy izolacji z folii z tworzyw sztucznych,
- B-20 przy izolacji z laminatów z tworzyw sztucznych, powłokach hydroizolacyjnych na bazie cementu oraz w przypadku stosowania do izolacji preparatów penetrujących.

Do gruntowania podłoży betonowych wykonanych na płytach styropianowych nie wolno stosować roztworów zawierających rozpuszczalniki.

#### 5.3.3. Wymagania szczegółowe dotyczące podłoży murowanych

Wyroby murowe w podłożu murowanym powinny mieć wytrzymałość co najmniej 15 MPa, a mur należy wykonać na zaprawie cementowej.

Podłoże murowane należy przygotować odpowiednio do rodzaju wykonywanej izolacji, zgodnie ze wskazaniami producenta wyrobu hydroizolacyjnego, np. poprzez wypełnienie spoin lub naniesienie warstwy zaprawy cementowej, a następnie zagruntowanie powierzchni.

### 5.4. Warunki prowadzenia robót hydroizolacyjnych

Roboty hydroizolacyjne należy wykonywać w temperaturze otoczenia nie niższej niż podano w instrukcji producenta materiałów izolacyjnych wykorzystywanych w robotach. Najczęściej temperatury powietrza i podłoża w czasie układania izolacji powinny być nie niższe niż +5°C i nie wyższe od +35°C. Jednocześnie temperatury otoczenia i podłoża powinny być co najmniej o 3°C wyższe od panującej temperatury punktu rosy.

Zabronione jest wykonywanie robót poza granicznymi temperaturami określonymi przez producenta stosowanych preparatów, w czasie deszczu, mżawki, przy silnym nasłonecznieniu i wilgotności powietrza przekraczającej 85%. W przypadku konieczności wykonywania hydroizolacji w czasie niesprzyjających warunków atmosferycznych takich jak za niska temperatura lub zbyt wysoka wilgotność powietrza roboty należy przeprowadzać pod namiotem, stosując elektryczne dmuchawy powietrza. W przypadku silnego wiatru dopuszczalne jest układanie izolacji tylko na osłoniętej powierzchni.

Roboty hydroizolacyjne podziemnych części budynków znajdujących się poniżej poziomu gruntu należy prowadzić w wykopach o szerokości nie mniejszej niż 60 cm. Jeżeli głębokość wykopu przekracza 1,00 m, to wykop należy wykonać ze skarpami (2,00 m dla skał zwartych jednorodnych, odspajanych mechanicznie) lub o ścianach pionowych umocnionych deskowaniem. Rodzaj umocnienia zależy od kategorii gruntu danego miejsca.

Przed nałożeniem izolacji wodochronnej poniżej poziomu terenu należy obniżyć poziom zwierciadła wody gruntowej do co najmniej 30 cm poniżej najniższego poziomu przewidzianej do wykonania warstwy hydroizolacji. Obniżony poziom zwierciadła wody należy utrzymać przez cały okres wykonywania robót hydroizolacyjnych bądź do czasu zabezpieczenia izolacji warstwą

dociskową.

## 5.5. Wymagania dotyczące wykonywania izolacji przeciwwilgociowych i wodochronnych części podziemnych i przyziemi budynków

### 5.5.1. Wymagania ogólne

Zgodnie z „Warunkami technicznymi wykonania i odbioru robót budowlanych” ITB część C: „Zabezpieczenia i izolacje.” Zeszyt 5: „Izolacje przeciwwilgociowe i wodochronne części podziemnych budynków” izolacje przeciwwilgociowe i wodochronne części podziemnych i przyziemi budynków powinny spełniać następujące wymagania ogólne:

- stanowić ciągły i szczelny układ oddzielający budynek lub jego część od wody lub pary wodnej (występowanie złuszczeń, zacieków, łysin, spękań, pęcherzy, zmarszczek, fałd itp. wad jest niedopuszczalne),
- ściśle przylegać do izolowanego podłoża – nie powinny pękać, a ich powierzchnia powinna być gładka, bez lokalnych wgłębień lub wybrzuszeń,
- izolacja pozioma powinna bez przerw, w sposób ciągły, przechodzić w izolację pionową,
- rodzaj, grubość i ilość zastosowanych warstw hydroizolacyjnych powinna być każdorazowo projektowana, przy uwzględnieniu istniejących warunków gruntowo-wodnych panujących w miejscu posadowienia budynku oraz jego poziomu posadowienia,
- przy wykonywaniu izolacji z mas hydroizolacyjnych należy na bieżąco (w trakcie nakładania każdej warstwy izolacyjnej) kontrolować zużycie materiału tzn. aplikować jedno opakowanie gotowego wyroby na wcześniej wydzielony (o określonej powierzchni) fragment podłoża,
- izolacja pionowa powinna być wyprowadzona na min. 50 cm powyżej poziomu okalającego terenu i zakończona w sposób uniemożliwiający wnikanie wód opadowych pod izolację,
- niedopuszczalne jest łączenie w obrębie izolacji pionowych i poziomych wyrobów oddziałujących na siebie w sposób destrukcyjny,
- miejsca przebić izolacji przez przewody, rury, słupy lub inne elementy konstrukcyjne powinny być uszczelnione w sposób wykluczający przecieki wody do wnętrza budynku w tym rejonie,
- w przerwach dylatacyjnych oraz w przerwach roboczych powinny być zastosowane odpowiednie zabezpieczenia np. specjalne taśmy lub wkładki dylatacyjne wbudowywane w trakcie betonowania (wkładki powinny być wykonane z tego samego materiału i o identycznym profilu na całej długości szczeliny).

### 5.5.2. Wymagania szczegółowe dotyczące izolacji przeciwwilgociowych

Izolacje przeciwwilgociowe części podziemnych i przyziemi budynków wykonuje się z następujących wyrobów hydroizolacyjnych:

- mas hydroizolacyjnych,
- pap asfaltowych,
- folii z tworzyw sztucznych.

Zgodnie z „Warunkami technicznymi wykonania i odbioru robót” ITB część C. Zeszyt 5 wymagania szczegółowe dotyczące izolacji przeciwwilgociowych wykonywanych w części podziemnej i przyziemiu budynku są następujące:

- izolacje powłokowe mogą być wykonywane tylko od strony zewnętrznej fundamentów, liczba układanych warstw powinna być zgodna z dokumentacją projektową, ale nie mniejsza niż 2, a łączna grubość tych warstw powinna wynosić co najmniej 2 mm,
- przy wykonywaniu izolacji z mas hydroizolacyjnych nieodpornych na uszkodzenia mechaniczne

(np. mas bitumicznych) wskazane jest wykonanie dodatkowej warstwy osłonowej na powierzchni takiej izolacji, przed zasypaniem jej gruntem,

- wymagania dotyczące wykonywania izolacji przeciwwilgociowych z pap asfaltowych są takie same jak dla izolacji wodochronnych z pap asfaltowych, różnica polega tylko na doborze odpowiedniej papy i ilości jej warstw,
- izolacje z folii polietylenowych mocowanych mechanicznie do podłoża powinny być dodatkowo uszczelniane w miejscach zamocowań,
- folie z tworzyw sztucznych z wytłoczeniami można traktować jako warstwy przeciwwilgociowe, jeżeli zapewniono szczelność na zakładach tych folii, skutecznie uszczelniono krawędź poziomą folii na powierzchni ściany, rozwiązano uszczelnienie w miejscach załamania izolacji oraz w rejonie połączenia z izolacją poziomą; przy braku szczegółowych rozwiązań w tym zakresie, folie takie można traktować jedynie jako dodatkowe warstwy drenażowe.

#### 5.5.3. Wymagania szczegółowe dotyczące izolacji wodochronnych

Izolacje wodochronne części podziemnych i przyziemi budynków wykonuje się z następujących wyrobów hydroizolacyjnych:

- laminatów z mas hydroizolacyjnych,
- pap asfaltowych,
- folii z tworzyw sztucznych i kauczuku,
- powłokowych mas hydroizolacyjnych na bazie cementu,
- preparatów penetrujących w głąb podłoża,
- blach do hydroizolacji.

Zgodnie z „Warunkami technicznymi wykonania i odbioru robót” ITB część C. Zeszyt 5 wymagania szczegółowe dotyczące izolacji wodochronnych wykonywanych w części podziemnej i przyziemiu budynku są następujące:

- izolacje wodochronne z wyrobów rolowych i laminatów powinny być wykonywane od strony parcia wody na przegrodę; izolacje wodochronne z mas hydroizolacyjnych na bazie cementu mogą być wykonywane zarówno od strony parcia wody, jak też od strony przeciwnej – jeżeli takie zastosowanie jest dopuszczone w specyfikacji wyrobu i potwierdzone wynikami badań laboratoryjnych,
- ścianki dociskowe (np. murowane, z cegły grubości nie mniejszej niż 12 cm) powinny być ustawione na podkładach ślizgowych z dwóch warstw papy podkładowej,
- wysokość ścianek dociskowych powinna sięgać do poziomu o 30 cm wyższego od najwyższego przewidywanego poziomu występowania wody gruntowej,
- powyżej ścianki dociskowej dopuszczalna jest redukcja ilości warstw hydroizolacyjnych, pod warunkiem że krawędź warstwy wierzchniej jest ułożona na powierzchni warstwy położonej niżej, zgodnie z kierunkiem spływu wody po izolacji,
- w przypadku przejścia słupa przez izolację należy zapewnić możliwość odkształceń słupa przy zachowaniu szczelności połączenia,
- przejścia rur przez izolację wodochronną należy wykonać za pomocą urządzeń dławicowych.

Wymagania szczegółowe dotyczące izolacji wodochronnych wykonywanych z:

#### A. Laminatów z mas hydroizolacyjnych

- laminaty mogą stanowić samodzielną izolację wodochronną lub w przypadku laminatów z mas asfaltowych i asfaltowo-polimerowych dodatkową warstwę nanoszoną na izolację z papy,



- dobór układu i grubości warstw konkretnego laminatu o określonych właściwościach powinien być dostosowany do wymaganej odporności izolacji na działanie ciśnienia wody,
- wykonanie laminatu polega na wtopieniu w masę hydroizolacyjną wkładki zbrojącej z tkanin lub włókien i dokładnym pokryciu jej włókien masą, tak by na powierzchni laminatu nie był widoczny rysunek włókien wkładki,
- z lepików asfaltowych stosowanych na gorąco można wykonywać laminaty tylko wtedy, gdy masy te uzyskały pozytywną ocenę do takiego zastosowania w dokumentach odniesienia (aprobatach technicznych); w przeciwnym razie z uwagi na wysoką podatność powłok asfaltowych na uszkodzenia w temperaturach ujemnych należy zaniechać stosowania tych wyrobów do wykonywania laminatów.

## B. Pap asfaltowych

- szerokość zakładów arkuszy papy w każdej warstwie powinna wynosić co najmniej 10 cm; należy je wykonywać zgodnie z kierunkiem spływu wody,
- zakłady każdej następnej warstwy papy powinny być przesunięte względem zakładów warstwy spodniej odpowiednio: przy izolacji dwuwarstwowej – o 1/2 szerokości arkusza, przy izolacji trzywarstwowej – o 1/3 szerokości arkusza itd.,
- papa na welonie szklanym może stanowić tylko jedną warstwę w wielowarstwowej (min. trzywarstwowej) izolacji wodochronnej,
- temperatura lepiku asfaltowego stosowanego na gorąco w chwili użycia powinna wynosić od 160°C do 180°C,
- izolacje wodochronne części podziemnych i przyziemi budynków powinny być dylatowane w tych samych miejscach i płaszczyznach, w których wykonano dylatacje konstrukcji budynku lub dylatacje z sąsiednim budynkiem.

W przypadku wykonywania izolacji wodochronnych z pap asfaltowych termozgrzewalnych, które są przeznaczone do przyklejania do podłoża oraz sklejania między sobą metodą zgrzewania, tj. przez podgrzewanie spodniej powierzchni papy płomieniem palnika gazowego do momentu nadtopienia masy powłokowej – należy przestrzegać następujących zasad:

- palnik powinien być ustawiony w taki sposób, aby jednocześnie podgrzewał podłoże i wstęgę papy od strony przekładki antyadhezyjnej; jedynym wyjątkiem jest klejenie papy na powierzchni płyty warstwowej z rdzeniem styropianowym, kiedy nie dopuszcza się ogrzewania podłoża,
- dla uniknięcia zniszczenia papy działanie płomienia powinno być krótkotrwałe, a płomień palnika powinien być ciągle przemieszczany w miarę nadtapiania masy powłokowej,
- niedopuszczalne jest miejscowe przegrzewanie papy, prowadzące do nadmiernego spływu masy asfaltowej lub jej zapalenia,
- fragment wstęgi papy z nadtopioną powłoką asfaltową należy natychmiast docisnąć do ogrzewanego podłoża wałkiem, o długości równej szerokości pasma papy.

Przy wykonywaniu izolacji z pap samoprzylepnych należy dodatkowo przestrzegać następujących zasad:

- powierzchnia podłoża powinna być dostatecznie gładka i zagruntowana, aby zapewnić dobre doklejenie papy do podłoża,
- korzystne jest wykonanie warstwy dociskowej bezpośrednio po wykonaniu izolacji,
- możliwe jest stosowanie pap samoprzylepnych w układach wielowarstwowych z papami klejonymi na gorąco (np. metodą zgrzewania); w takim przypadku zaleca się, aby papa samoprzylepna stanowiła pierwszą (spodnią) warstwę hydroizolacyjną, gdyż wówczas istnieje możliwość jej dodatkowego doklejenia w trakcie wydzielania ciepła stosowanego do klejenia

warstw wierzchnich.

#### C. Folia z tworzyw sztucznych i kauczuku

Materiały rolowe z tworzyw sztucznych mogą być mocowane do podłoża i łączone metodą:

- klejenia lub wulkanizacji,
- zgrzewania,
- mocowania mechanicznego.

Sposób mocowania i łączenia materiału izolacyjnego musi być zgodny z wymaganiami określonymi przez producenta tego materiału w dokumencie odniesienia (aprobacie technicznej).

Do wykonania izolacji wodochronnych z materiałów rolowych z tworzyw sztucznych wykorzystuje się:

- folie z tworzyw sztucznych z wytłoczeniami, stanowiące dodatkową warstwę drenażową,
- folie z tworzyw sztucznych z wytłoczeniami połączone z tekstyliami wodoprzepuszczalnymi stanowiące dodatkową warstwę drenażowo-filtrującą,
- folie polietylenowe o grubości 0,4 i 0,5 mm (folie polietylenowe o grubości 0,3 mm mogą być stosowane tylko w izolacjach przeciwwilgociowych), folie z PVC, membrany EPDM,
- folie PVC ze spodnią warstwą bitumo-odporną przeznaczone do układania bezpośrednio na izolacji papowej.

Zasady których należy przestrzegać przy układaniu hydroizolacji z materiałów rolowych:

- zakładki z folii PVC należy łączyć za pomocą rozpuszczalników (cykloheksanolu lub tetrahydrofuranu) albo specjalnych klejów i dodatkowo wzdłuż krawędzi doszczelniać tzw. upłynnioną folią; dopuszcza się łączenie folii na zakładkach metodą zgrzewania,
- mocowanie mechaniczne w obrębie zakładki polega na osadzeniu łączników mocujących w spodniej części zakładki, wzdłuż linii równoległej do krawędzi brzegowej, a następnie dodatkowym doklejeniu warstwy wierzchniej zakładki do warstwy spodniej, pomiędzy krawędzią zewnętrzną warstwy wierzchniej i linią łączników mocujących; nie należy kleić zakładki nad łącznikami mocującymi,
- poszczególne pasma rolowego materiału hydroizolacyjnego EPDM należy łączyć na zakładkach metodą wulkanizacji lub za pomocą specjalnego kleju wskazanego przez producenta materiału hydroizolacyjnego.

#### D. Powłokowych mas hydroizolacyjnych na bazie cementu

Przy wykonywaniu izolacji powłokowych z mas hydroizolacyjnych na bazie cementu nanoszonych warstwowo na przygotowane podłoże należy:

- wykorzystywać masy ocenione pozytywnie w dokumentach odniesienia tj. aprobatach technicznych do takiego zakresu zastosowania,
- przy nanoszeniu poszczególnych warstw powłoki przestrzegać zasad podanych w specyfikacji szczegółowej i instrukcji (karcie technicznej) producenta układanej masy hydroizolacyjnej.

#### E. Preparatów penetrujących w głąb podłoża

Przy wykonywaniu hydroizolacji metodą krystalizacji w głębinie należy:

- wykorzystywać preparaty ocenione pozytywnie w dokumentach odniesienia, tj. aprobatach technicznych do takiego zakresu zastosowania,
- nanosić preparat na przygotowane, mokre podłoże, zgodnie z wytycznymi podanymi w karcie technicznej wyrobu hydroizolacyjnego.

Preparaty penetrujące w głąb betonu, po prawidłowym ich naniesieniu na podłoże, mogą nie tworzyć na jego powierzchni powłoki, ponieważ powłoka ta nie pełni funkcji jedynej warstwy hydroizolacyjnej. Właściwą izolację betonu w tym przypadku stanowi preparat krystalizujący w jego porach, pod wpływem znajdującej się w nim wilgoci.

#### F. Blach ołowianych i stalowych

Przy wykonywaniu hydroizolacji z blach ołowianych należy:

- podłoża z betonu, tynku cementowego lub cementowo-wapiennego, z gładzi cementowej oraz zawierające związki siarki zagruntować roztworem asfaltowym i pokryć papą asfaltową, a powierzchnię blachy osłonić warstwą papy asfaltowej,
- stosować blachę o grubości co najmniej 2 mm; blachę o grubości 1 mm można stosować tylko, gdy w miejscach łączenia jej arkuszy, pod ich stykami, umieszczane są podkładki z blachy ołowianej,
- blachę układać tak, by ściśle przylegała do izolowanych przegród,
- wszystkie wygięcia blach wykonać tak, by blacha nie pękła,
- w okresie podwyższonych temperatur, do czasu wykonania warstwy dociskowej, ułożoną blachę chronić prowizorycznie izolacją termiczną, w celu zabezpieczenia jej przed odkształceniami.

Przy wykonywaniu hydroizolacji z blach stalowych należy:

- stosować blachę o grubości co najmniej 2,0 mm.
- przed rozpoczęciem robót hydroizolacyjnych oczyścić blachę z rdzy i zabezpieczyć antykorozyjnie,
- izolację układać tak, by ściśle przylegała do izolowanych przegród,
- arkusze blachy łączyć między sobą poprzez ich spawanie,
- izolację mocować do podłoża za pomocą kotew, śrub lub innych łączników gwarantujących skuteczność połączenia.

#### 5.5.4. Wymagania dotyczące wykonywania obróbek blacharskich hydroizolacji

Obróbki blacharskie zabezpieczeń wodochronnych części podziemnej i przyziemia budynku powinny być:

- dostosowane do rodzaju izolacji,
- wykonane z blachy stalowej ocynkowanej o grubości od 0,5 do 0,6 mm, zgodnie z dokumentacją projektową i wymaganiami szczegółowej specyfikacji technicznej,
- wykonane tak, by zachowane zostały wszystkie dylatacje budynku.

## 6. KONTROLA JAKOŚCI ROBÓT

### 6.1. Ogólne zasady kontroli jakości robót podano w ST „Wymagania ogólne” Kod CPV 45000000-7, pkt 6

### 6.2. Badania przed przystąpieniem do robót hydroizolacyjnych podziemnych części i przyziemi budynków

Przed przystąpieniem do robót hydroizolacyjnych należy przeprowadzić badania materiałów, które będą wykorzystywane do wykonywania robót oraz kontrolę przygotowanego podłoża.

#### 6.2.1. Badania materiałów

Materiały hydroizolacyjne użyte do wykonania izolacji przeciwwilgociowej lub wodochronnej powinny odpowiadać wymaganiom podanym w punkcie 2 niniejszej specyfikacji technicznej.

Bezpośrednio przed użyciem należy sprawdzić:

- w protokole przyjęcia materiałów na budowę; czy dostawca dostarczył dokumenty świadczące o dopuszczeniu do obrotu i powszechnego lub jednostkowego zastosowania wyrobów hydroizolacyjnych,
- stan opakowań (oryginalność opakowań i ich szczelność) oraz sposób przechowywania materiałów,
- terminy przydatności podane na opakowaniach.

#### 6.2.2. Badania podłoży pod izolacje przeciwwilgociowe i wodochronne

Kontrolą powinny być objęte w przypadku podłoży:

- betonowych – zgodność wykonywania z dokumentacją projektową i odpowiednimi szczegółowymi specyfikacjami technicznymi, w tym: wytrzymałość i równość podkładów, czystość powierzchni, wykonanie napraw i uzupełnień, dopuszczalna wilgotność i temperatura podłoża, zabezpieczenie antykorozyjne wystających elementów metalowych,
- murów z cegły, kamienia i bloczków betonowych – zgodność wykonania z dokumentacją projektową i odpowiednimi szczegółowymi specyfikacjami technicznymi, w tym: wytrzymałość, dokładność wykonania z uwzględnieniem wymagań szczegółowych specyfikacji technicznych, wypełnienie spoin, czystość powierzchni, wykonanie napraw i uzupełnień lub wymaganej przez producenta wyrobów hydroizolacyjnych warstwy z zaprawy cementowej, dopuszczalna wilgotność i temperatura muru, zabezpieczenie antykorozyjne wystających elementów metalowych,
- gładzi i tynków cementowych – zgodność wykonania z dokumentacją projektową i szczegółowymi specyfikacjami technicznymi, w tym: sztywność podkładu, równość i wygląd powierzchni, czystość powierzchni, wykonanie napraw i uzupełnień, wilgotność i temperatura gładzi lub tynku, zabezpieczenie antykorozyjne wystających elementów metalowych.

Niezależnie od rodzaju podłoża kontroli ponadto podlegają:

- styki różnych płaszczyzn (krawędzie, naroża itp.) przygotowywanych do izolacji powierzchni (fasety i sfazowania),
- dodatkowe wymagania dotyczące przygotowania podłoży deklarowane przez producenta materiałów hydroizolacyjnych, w tym dotyczące gruntowania podłoża.

Wygląd powierzchni podłoża należy ocenić wizualnie, z odległości 0,5-1 m, w rozproszonym świetle dziennym lub sztucznym. Sprawdzenie powierzchni podłoża należy przeprowadzić za pomocą łąty o długości 2,0 m, przyłożonej w 3 dowolnie wybranych miejscach na każde 20 m<sup>2</sup> podłoża i przez pomiar jego odchylenia od łąty z dokładnością do 1 mm, na zgodność z wymaganiami podanymi w p-kcie 5.3 specyfikacji technicznej. Wypukłości i wgłębienia na powierzchni podkładu powinny być nie większe niż 2 mm. Pęknięcia na powierzchni o szerokości powyżej 2 mm powinny być wypełnione. Zapylenie powierzchni należy ocenić przez przetarcie powierzchni suchą, czystą ręką.

Sprawdzenie wytrzymałości podłoża na odrywanie powinno być wykonane zgodnie z wymaganiami szczegółowej specyfikacji technicznej.

Wilgotność i temperaturę podłoża należy ocenić przy użyciu odpowiednich przyrządów (wilgotnościomierz, termometr).

Sprawdzenie wielkości promienia zaokrąglenia lub wielkości skosów styków różnych płaszczyzn podłoży należy przeprowadzić za pomocą szablonu, na zgodność z wymaganiami podanymi w p-kcie 5.3.

Pozostałe badania należy przeprowadzić metodami opisanymi w odpowiednich szczegółowych specyfikacjach technicznych.

Wyniki badań powinny być porównane z wymaganiami podanymi w pkt. 5.3. szczegółowej specyfikacji technicznej, odnotowane w formie protokołu kontroli, wpisane do dziennika budowy i akceptowane przez inspektora nadzoru.

### **6.3. Badania w czasie robót**

Badania w czasie robót polegają na sprawdzeniu zgodności wykonywanych robót hydroizolacyjnych z dokumentacją projektową, szczegółową specyfikacją techniczną i instrukcjami producentów wyrobów stosowanych do izolacji. W odniesieniu do izolacji wielowarstwowych badania te powinny być przeprowadzane przy wykonywaniu każdej warstwy. Powinny one obejmować sprawdzenie:

- przestrzegania warunków prowadzenia prac hydroizolacyjnych podanych w p-kcie 5.4. niniejszej ST,
- poprawności zagruntowania podłoży oraz wykonania poszczególnych warstw w sposób zapewniający ich ciągłość i szczelność,
- poprawności obrobienia i uszczelnienia przerw roboczych i dylatacji konstrukcyjnych budynku,
- poprawności obrobienia przebiegów i przejść przewodów, rur lub innych elementów budowlanych przez izolację,
- na bieżąco, w trakcie realizacji każdej warstwy, ilości zużywanych materiałów izolacyjnych,
- przestrzegania pozostałych wymagań dotyczących wykonania robót hydroizolacyjnych podanych w punkcie 5.5. szczegółowej specyfikacji technicznej, w tym: wymagań dotyczących stosowanych materiałów, ilości i grubości nanoszonych warstw, wielkości zakładów, dokładności sklejenia poszczególnych warstw itp.

#### 6.4. **Badania w czasie odbioru robót**

Badania w czasie odbioru robót przeprowadza się celem oceny czy spełnione zostały wszystkie wymagania dotyczące wykonanych robót hydroizolacyjnych, w szczególności w zakresie:

- zgodności z dokumentacją projektową, ST i wprowadzonymi zmianami, które naniesiono w dokumentacji powykonawczej,
- jakości zastosowanych materiałów i wyrobów,
- prawidłowości przygotowania podłoża,
- prawidłowości wykonania izolacji przeciwwilgociowych i wodochronnych oraz warstw ochronnych i dociskowych,
- sposobu wykonania i uszczelnienia przebić i przejść przez izolację, przerw roboczych, dylatacji i zakończeń krawędzi izolacji oraz obróbek blacharskich hydroizolacji.

Przy badaniach w czasie odbioru robót pomocne są wyniki badań dokonanych przed przystąpieniem do robót i w trakcie ich wykonywania.

Badania izolacji powłokowych z mas przy ich odbiorze należy przeprowadzać po ich całkowitym wyschnięciu i utwardzeniu.

Badania techniczne należy przeprowadzać w temperaturze powietrza co najmniej +5°C i przy wilgotności względnej powietrza nie przekraczającej 65%.

Ocena jakości izolacji przeciwwilgociowych i wodochronnych obejmuje:

- sprawdzenie wyglądu zewnętrznego (równości, ciągłości, miejsc przebić i dylatacji oraz zakończeń krawędzi izolacji),
- sprawdzenie ilości warstw i ich grubości,
- sprawdzenie szczelności izolacji,
- sprawdzenie przyczepności lub przylegania izolacji do podłoża,
- sprawdzenie pozostałych wymagań określonych w pkt. 5.5. szczegółowej specyfikacji technicznej.

Badania odbiorowe należy przeprowadzić metodami określonymi w szczegółowej specyfikacji technicznej.

Sprawdzenie przylegania izolacji do podłoża można przeprowadzić wzrokowo i za pomocą młotka drewnianego przez lekkie opukiwanie warstwy izolacji w 3 dowolnie wybranych miejscach na każde 10-20 m<sup>2</sup> powierzchni zaizolowanej lub metodą niszczącą określoną w PN-92/B-01814.

Przy opukiwaniu młotkiem charakterystyczny głuchy dźwięk świadczy o nieprzyleganiu i niezwiązaniu izolacji z podłożem.

Sprawdzenia grubości powłok wykonywanych z mas hydroizolacyjnych można dokonać metodami nieniszczącymi w trakcie ich nakładania (20 punktów kontrolnych na obiekt lub 100 m<sup>2</sup> izolowanej powierzchni) lub niszczącymi (poprzez wycięcie próbek) po ich wyschnięciu, wykonując co najmniej 1 pomiar na 25 m<sup>2</sup> powłoki lecz nie mniej niż 5 na jednym obiekcie.

## 7. **WYMAGANIA DOTYCZĄCE PRZEDMIARU I OBMIARU ROBÓT**

7.1. **Ogólne zasady przedmiaru i obmiaru podano w ST „Wymagania ogólne” Kod CPV 45000000-7, pkt 7**

7.2. **Szczegółowe zasady obmiaru robót hydroizolacyjnych w podziemnej części i**

## **przyziemiu budynku**

Izolacje przeciwwilgociowe i przeciwwodne oblicza się w metrach kwadratowych izolowanej powierzchni w rozwinięciu. Wymiary powierzchni przyjmuje się w świetle surowych murów. Z obliczonej powierzchni potrąca się powierzchnie otworów, słupów, pilastrów itp. większe od 1 m<sup>2</sup>. Izolacje szczelin dylatacyjnych oraz wykonanie faset, o ile stanowią one odrębne pozycje przedmiarowe, oblicza się w metrach.

### **8. SPOSÓB ODBIORU ROBÓT**

#### **8.1. Ogólne zasady odbioru robót podano w ST „Wymagania ogólne” Kod CPV 45000000, pkt 8**

#### **8.2. Odbiór robót zanikających i ulegających zakryciu**

Przy robotach związanych z wykonywaniem izolacji przeciwwilgociowych i wodochronnych elementami ulegającymi zakryciu są podłoża i poszczególne warstwy w izolacjach wielowarstwowych. Odbiór podłoży musi być dokonany przed rozpoczęciem robót hydroizolacyjnych, natomiast odbiór każdej ulegającej zakryciu warstwy izolacji wielowarstwowej po jej wykonaniu, a przed ułożeniem kolejnej warstwy.

W trakcie odbioru podłoży należy przeprowadzić badania wymienione w pkt. 6.2.2. niniejszej specyfikacji. Wyniki badań należy porównać z wymaganiami dotyczącymi podłoży pod izolacje przeciwwilgociowe i wodochronne, określonymi w pkt. 5.3.

W trakcie odbiorów kolejnych warstw izolacji wielowarstwowych należy przeprowadzić badania wymienione w pkt. 6.3. niniejszej specyfikacji. Wyniki badań należy porównać z wymaganiami dotyczącymi poszczególnych warstw izolacji, podanymi w pkt. 5.5. niniejszej specyfikacji.

Jeżeli wszystkie pomiary i badania dały wynik pozytywny można uznać podłoża lub poszczególne warstwy izolacji wielowarstwowych za wykonane prawidłowo, tj. zgodnie z dokumentacją projektową oraz ST i zezwolić na przystąpienie do kolejnego etapu robót hydroizolacyjnych.

Jeżeli chociaż jeden wynik badań jest negatywny podłoże lub kolejna warstwa izolacji wielowarstwowej nie powinny być odebrane. W takim przypadku należy ustalić zakres prac i rodzaje materiałów koniecznych do usunięcia nieprawidłowości. Po wykonaniu ustalonego zakresu prac należy ponownie przeprowadzić badania nie odebranego podłoża lub nie przyjętej warstwy hydroizolacji.

Wszystkie ustalenia związane z dokonaniem odbioru robót ulegających zakryciu oraz materiałów należy zapisać w dzienniku budowy lub protokole podpisanym przez przedstawicieli inwestora (inspektor nadzoru) i wykonawcy (kierownik budowy).

#### **8.3. Odbiór częściowy**

Odbiór częściowy polega na ocenie ilości i jakości części robót. Odbioru częściowego robót dokonuje się dla zakresu określonego w dokumentach umownych, według zasad jak przy odbiorze ostatecznym robót.

Celem odbioru częściowego jest wczesne wykrycie ewentualnych usterek w realizowanych robotach i ich usunięcie przed odbiorem końcowym.

Odbiór częściowy robót jest dokonywany przez inspektora nadzoru w obecności kierownika budowy.

Protokół odbioru częściowego jest podstawą do dokonania częściowego rozliczenia robót, jeżeli

umowa taką formę przewiduje.

#### 8.4. Odbiór ostateczny (końcowy)

Odbiór końcowy stanowi ostateczną ocenę rzeczywistego wykonania robót w odniesieniu do ich zakresu (ilości), jakości i zgodności z dokumentacją projektową oraz szczegółową specyfikację techniczną.

Odbiór ostateczny przeprowadza komisja powołana przez zamawiającego, na podstawie przedłożonych dokumentów, wyników badań oraz dokonanej oceny wizualnej. Zasady i terminy powoływania komisji oraz czas jej działania powinna określać umowa.

Wykonawca robót obowiązany jest przedłożyć komisji następujące dokumenty:

- dokumentację projektową z naniesionymi zmianami dokonanymi w toku wykonywania robót,
- szczegółowe specyfikacje techniczne ze zmianami wprowadzonymi w trakcie wykonywania robót,
- dziennik budowy i książki obmiarów z zapisami dokonywanymi w toku prowadzonych robót,
- dokumenty świadczące o dopuszczeniu do obrotu i powszechnego zastosowania użytych materiałów i wyrobów budowlanych,
- protokoły odbioru robót ulegających zakryciu,
- protokoły odbiorów częściowych,
- instrukcje producentów dotyczące zastosowanych materiałów,
- wyniki badań laboratoryjnych i ekspertyz.

W toku odbioru komisja obowiązana jest zapoznać się z przedłożonymi dokumentami, przeprowadzić badania zgodnie z wytycznymi podanymi w pkt. 6.4. niniejszej ST, porównać je z wymaganiami podanymi w pkt. 5.5. oraz dokonać oceny wizualnej.

Roboty hydroizolacyjne podziemnej części i przyziemia budynku powinny być odebrane, jeżeli wszystkie wyniki badań są pozytywne, a dostarczone przez wykonawcę dokumenty są kompletne i prawidłowe pod względem merytorycznym.

Jeżeli chociażby jeden wynik badań był negatywny hydroizolacja nie powinna być przyjęta. W takim wypadku należy przyjąć jedno z następujących rozwiązań:

- jeżeli to możliwe należy ustalić zakres prac korygujących, usunąć niezgodności izolacji z wymaganiami określonymi w pkt. 5.5. i przedstawić ją ponownie do odbioru,
- jeżeli odchylenia od wymagań nie zagrażają bezpieczeństwu użytkownika, nie powodują nieszczelności hydroizolacji oraz nie ograniczają jej trwałości, zamawiający może wyrazić zgodę na dokonanie odbioru końcowego z jednoczesnym obniżeniem wartości wynagrodzenia w stosunku do ustaleń umownych,
- w przypadku, gdy nie są możliwe podane wyżej rozwiązania wykonawca zobowiązany jest usunąć wadliwie wykonaną izolację przeciwwilgociową lub wodochronną, wykonać ją ponownie i powtórnie zgłosić do odbioru.

W przypadku niekompletności dokumentów odbiór może być dokonany po ich uzupełnieniu.

Z czynności odbioru sporządza się protokół podpisany przez przedstawicieli zamawiającego i wykonawcy. Protokół powinien zawierać:

- ustalenia podjęte w trakcie prac komisji,
- ocenę wyników badań,



- wykaz wad i usterek ze wskazaniem sposobu ich usunięcia,
- stwierdzenie zgodności lub niezgodności wykonania robót hydroizolacyjnych z zamówieniem.

Protokół odbioru końcowego jest podstawą do dokonania rozliczenia końcowego pomiędzy zamawiającym a wykonawcą.

#### 8.5. Odbiór po upływie okresu rękojmi i gwarancji

Celem odbioru po okresie rękojmi i gwarancji jest ocena stanu izolacji przeciwwilgociowej i wodochronnej w części podziemnej i przyziemiu budynku po użytkowaniu w tym okresie oraz ocena wykonywanych w tym okresie ewentualnych robót poprawkowych, związanych z usuwaniem zgłoszonych wad.

Odbiór po upływie okresu rękojmi i gwarancji jest dokonywany na podstawie oceny wizualnej izolacji, z uwzględnieniem zasad opisanych w pkt. 8.4. „Odbiór ostateczny (końcowy)”.

Pozytywny wynik odbioru pogwarancyjnego jest podstawą do zwrotu kaucji gwarancyjnej, negatywny do dokonania potrąceń wynikających z obniżonej jakości robót.

Przed upływem okresu gwarancyjnego zamawiający powinien zgłosić wykonawcy wszystkie zauważone wady w wykonanych robotach hydroizolacyjnych.

## 9. PODSTAWA ROZLICZENIA ROBÓT PODSTAWOWYCH, TYMCZASOWYCH I PRAC TOWARZYSZĄCYCH

### 9.1. Ogólne ustalenia dotyczące podstawy płatności podano w ST „Wymagania ogólne” Kod CPV 45000000, pkt 9

#### 9.2. Zasady rozliczenia i płatności

Rozliczenie robót hydroizolacyjnych może być dokonane jednorazowo po wykonaniu pełnego zakresu robót i ich końcowym odbiorze lub etapami określonymi w umowie, po dokonaniu odbiorów częściowych robót.

Ostateczne rozliczenie umowy pomiędzy zamawiającym a wykonawcą następuje po dokonaniu odbioru pogwarancyjnego.

Podstawę rozliczenia oraz płatności wykonanego i odebranego zakresu robót hydroizolacyjnych w podziemnej części i przyziemiu budynku stanowi wartość tych robót obliczona na podstawie:

- określonych w dokumentach umownych (ofercie) cen jednostkowych i ilości robót zaakceptowanych przez zamawiającego i obmierzonych zgodnie z pkt. 7.2. szczegółowej specyfikacji technicznej,
- ustalonej w umowie kwoty ryczałtowej za określony zakres robót.

Ceny jednostkowe wykonania robót hydroizolacyjnych lub kwoty ryczałtowe obejmujące izolacje przeciwwilgociowe i wodochronne w podziemnej części i przyziemiu budynku uwzględniają:

- przygotowanie stanowiska roboczego,
- dostarczenie materiałów, narzędzi i sprzętu,
- obsługę sprzętu nieposiadającego etatowej obsługi,
- ustawienie i przestawienie drabin oraz lekkich rusztowań przestawnych umożliwiających wykonanie robót na wysokości do 4,5 m, od poziomu ich ustawienia,
- zabezpieczenie elementów nie przeznaczonych do izolowania,

- przygotowanie materiałów izolacyjnych i materiałów pomocniczych,
- przygotowanie podłoży,
- demontaż przed robotami hydroizolacyjnymi i montaż po wykonaniu robót elementów, które wymagają zdemontowania w celu wykonania prac izolacyjnych,
- wykonanie prac hydroizolacyjnych,
- usunięcie wad i usterek oraz naprawienie uszkodzeń powstałych w czasie wykonywania robót,
- uporządkowanie miejsca wykonywania robót,
- usunięcie pozostałości, resztek i odpadów materiałów w sposób podany w szczegółowej specyfikacji technicznej,
- likwidację stanowiska roboczego,
- utylizację opakowań i resztek materiałów zgodnie ze wskazaniem ich producentów i wymaganiami szczegółowej specyfikacji technicznej.

W kwotach ryczałtowych ujęte są również koszty ewentualnego obniżenia poziomu zwierciadła wody gruntowej oraz koszty montażu, demontażu i pracy rusztowań niezbędnych do wykonania robót hydroizolacyjnych na wysokości ponad 4,5 m od poziomu ich ustawienia.

Przy rozliczaniu robót hydroizolacyjnych według uzgodnionych cen jednostkowych koszty obniżenia poziomu zwierciadła wody gruntowej oraz koszty rusztowań mogą być uwzględnione w tych cenach lub stanowić podstawę oddzielnej płatności. Sposób rozliczenia tych kosztów należy ustalić w postanowieniach pkt. 9 SST.

## 10. DOKUMENTY ODNIESIENIA

### 10.1. Normy

PN-69/B-10260

Izolacje bitumiczne. Wymagania i badania przy odbiorze.

PN-90/B-04615

Papy asfaltowe i smołowe – Metody badań.

PN-B-24000:1997

Dyspersyjna masa asfaltowo-kauczukowa.

PN-B-24002:1997

Asfaltowa emulsja anionowa.

PN-B-24002:1997/Ap1:2001

Asfaltowa emulsja anionowa.

PN-B-24003:1997

Asfaltowa emulsja kationowa.

PN-B-24004:1997

Masa asfaltowo-aluminiowa.

PN-B-24004:1997/Az1:2004

Masa asfaltowo-aluminiowa (Zmiana Az1).

PN-B-24005:1997

Asfaltowa masa zalewowa.

PN-B-24006:1997

Masa asfaltowo-kauczukowa.

PN-B-24008:1997

Masa uszczelniająca.

PN-B-24620:1998

Lepiki, masy i roztwory asfaltowe stosowane na zimno.

PN-B-24620:1998/Az1:2004

Lepiki, masy i roztwory asfaltowe stosowane na zimno (Zmiana Az1).

PN-B-24625:1998

Lepik asfaltowy i asfaltowo-polimerowy z wypełniaczami stosowane na gorąco.

PN-89/B-27617

Papa asfaltowa na tekturze budowlanej.

PN-B-27617/A1:1997

Papa asfaltowa na tekturze budowlanej (Zmiana A1).

PN-91/B-27618

Papa asfaltowa zgrzewalna na osnowie zdwojonej przesywanej z tkaniny szklanej i welonu szklanego.

PN-92/B-27619

Papa asfaltowa na folii lub taśmie aluminiowej.

PN-B-27620:1998

Papa asfaltowa na welonie z włókien szklanych.

PN-B-27621:1998

Papa asfaltowa podkładowa na włókninie przesywanej.

PN-EN 13252:2002

Geotekstylia i wyroby pokrewne – właściwości wymagane w odniesieniu do wyrobów stosowanych w systemach drenażowych.

PN-EN 13252:2002/A1:2005 (U)

Geotekstylia i wyroby pokrewne – właściwości wymagane w odniesieniu do wyrobów stosowanych w systemach drenażowych (Zmiana A1).

PN-EN 13969:2005 (U)

Elastyczne wyroby wodochronne – Wyroby asfaltowe do izolacji przeciwwilgociowej łącznie z wyrobami z tworzyw sztucznych i kauczuku do izolacji przeciwwodnej elementów podziemnych – Definicje i właściwości.

PN-EN 1015-2:2000

Metody badań zapraw do murów – Pobieranie i przygotowanie próbek zapraw do badań.

PN-EN 1015-3:2000

Metody badań zapraw do murów – Określenie konsystencji świeżej zaprawy (za pomocą stolika

rozpływu).

PN-EN 1015-3:2000/A1:2005

Metody badań zapraw do murów – Określenie konsystencji świeżej zaprawy (za pomocą stolika rozpływu) (Zmiana A1).

PN-EN 1015-4:2000

Metody badań zapraw do murów – Określenie konsystencji świeżej zaprawy (za pomocą penetrometru).

PN-EN 1015-12:2002

Metody badań zapraw do murów – Część 12: Określenie przyczepności do podłoża stwardniałych zapraw na obrzutkę i do tynkowania.

PN-EN 197-1:2002

Cement – Część 1: Skład, wymagania i kryteria zgodności dotyczące cementów powszechnego użytku.

PN-EN 197-1:2002/A1:2005

Cement – Część 1: Skład, wymagania i kryteria zgodności dotyczące cementów powszechnego użytku (Zmiana A1).

PN-EN 197-2:2002

Cement – Część 2: Ocena zgodności.

PN-EN 459-1:2003

Wapno budowlane – Część 1: Definicje, wymagania i kryteria zgodności.

PN-EN 1008-1:2004

Woda zarobowa do betonu. Specyfikacja pobierania próbek, badanie i ocena przydatności wody zarobowej do betonu, w tym wody odzyskanej z procesów produkcji betonu.

PN-EN 934-6:2002

Domieszki do betonu, zaprawy i zaczynu – Część 6: Pobieranie próbek, kontrola zgodności i ocena zgodności.

PN-EN 934-6:2002/A1:2006 (U)

Domieszki do betonu, zaprawy i zaczynu – Część 6: Pobieranie próbek, kontrola zgodności i ocena zgodności.

PN-85/B-04500

Zaprawy budowlane – Badanie cech fizycznych i wytrzymałościowych.

PN-EN 1542-2000

Wyroby i systemy do ochrony i napraw konstrukcji betonowych – Metody badań – Pomiar przyczepności przez odrywanie.

PN-92/B-01814

Antykorozyjne zabezpieczenia w budownictwie – Konstrukcje betonowe i żelbetowe – Metoda badania przyczepności powłok ochronnych.

## 10.2. Ustawy

– Ustawa z dnia 16 kwietnia 2004 r. o wyrobach budowlanych (Dz. U. z 2004 r. Nr 92, poz. 881).

- Ustawa z dnia 30 sierpnia 2002 r. o systemie zgodności (tekst jednolity Dz. U. z 2004 r. Nr 204, poz. 2087).
- Ustawa z dnia 7 lipca 1994 r. Prawo budowlane (tekst jednolity Dz. U. z 2003 r. Nr 207, poz. 2016 z późn. zmianami).
- Ustawa z dnia 11 stycznia 2001 r. o substancjach i preparatach chemicznych (Dz. U. z 2001 r. Nr 11, poz. 84 z późn. zmianami).

### 10.3. Rozporządzenia

- Rozporządzenie Ministra Infrastruktury z dnia 02.09.2004 r. w sprawie szczegółowego zakresu i formy dokumentacji projektowej, specyfikacji technicznych wykonania i odbioru robót budowlanych oraz programu funkcjonalno-użytkowego (Dz. U. z 2004 r. Nr 202, poz. 2072, zmiana Dz. U. z 2005 r. Nr 75, poz. 664).
- Rozporządzenie Ministra Infrastruktury z dnia 26.06.2002 r. w sprawie dziennika budowy, montażu i rozbiórki, tablicy informacyjnej oraz ogłoszenia zawierającego dane dotyczące bezpieczeństwa pracy i ochrony zdrowia (Dz. U. z 2002 r. Nr 108, poz. 953 z późniejszymi zmianami).
- Rozporządzenie Ministra Infrastruktury z dnia 11 sierpnia 2004 r. w sprawie sposobów deklarowania zgodności wyrobów budowlanych oraz sposobu znakowania ich znakiem budowlanym (Dz. U. z 2004 r. Nr 198, poz. 2041).
- Rozporządzenie Ministra Infrastruktury z 11 sierpnia 2004 r. w sprawie systemów oceny zgodności, wymagań, jakie powinny spełniać notyfikowane jednostki uczestniczące w ocenie zgodności oraz sposobu oznaczenia wyrobów budowlanych oznakowaniem CE (Dz. U. z 2004 r. Nr 195, poz. 2011).

- Rozporządzenie Ministra Infrastruktury z dnia 23 czerwca 2003 r. w sprawie informacji dotyczącej bezpieczeństwa i ochrony zdrowia oraz planu bezpieczeństwa i ochrony zdrowia (Dz. U. z 2003 r. Nr 120, poz. 1126).
- Rozporządzenie Ministra Infrastruktury z dnia 12 kwietnia 2002 r. w sprawie warunków technicznych, jakim powinny odpowiadać budynki i ich usytuowanie (Dz. U. z 2002 r. Nr 75, poz. 690 z późn. zmianami).
- Rozporządzenie Ministra Zdrowia z dnia 3 lipca 2002 r. w sprawie karty charakterystyki substancji niebezpiecznej i preparatu niebezpiecznego (Dz. U. z 2002 r. Nr 140, poz. 1171, z późn. zmianami).
- Rozporządzenie Ministra Zdrowia z dnia 2 września 2003 r. w sprawie oznakowania opakowań substancji niebezpiecznych i preparatów niebezpiecznych (Dz. U. z 2003 r. Nr 173, poz. 1679, z późn. zmianami).

#### 10.4. Inne dokumenty i instrukcje

- Warunki techniczne wykonania i odbioru robót budowlano-montażowych (tom I, część 3) Arkady, Warszawa 1990 r.
- Warunki techniczne wykonania i odbioru robót budowlanych ITB część C: Zabezpieczenia i izolacje. Zeszyt 5: Izolacje przeciwwilgociowe i wodochronne części podziemnych budynków. Warszawa 2005 r.
- Specyfikacja techniczna wykonania i odbioru robót budowlanych. Wymagania ogólne. Kod CPV 45000000-7. Wydanie II, OWEOB Promocja – 2005 r.

SPECYFIKACJE TECHNICZNE  
WYKONANIA I ODBIORU ROBÓT BUDOWLANYCH  
(STANDARDOWE)

**ROBOTY MURARSKIE**

(Kod CPV 45262500-6)

## SPIS TREŚCI

### WSKAZÓWKI METODYCZNE

1. CZĘŚĆ OGÓLNA
2. WYMAGANIA DOTYCZĄCE WŁAŚCIWOŚCI MATERIAŁÓW
3. WYMAGANIA DOTYCZĄCE WŁAŚCIWOŚCI SPRZĘTU, MASZYN I NARZĘDZI
4. WYMAGANIA DOTYCZĄCE TRANSPORTU
5. WYMAGANIA DOTYCZĄCE WYKONANIA ROBÓT
6. KONTROLA JAKOŚCI ROBÓT
7. WYMAGANIA DOTYCZĄCE PRZEDMIARU I OBMIARU ROBÓT
8. SPOSÓB ODBIORU ROBÓT
9. PODSTAWA ROZLICZENIA ROBÓT PODSTAWOWYCH, TYMCZASOWYCH I PRAC TOWARZYSZĄCYCH
10. DOKUMENTY ODNIESIENIA

Najważniejsze oznaczenia i skróty:

ST – Specyfikacja Techniczna

SST – Szczegółowa Specyfikacja Techniczna

ITB – Instytut Techniki Budowlanej

PZJ – Program Zabezpieczenia Jakości



## 1. CZĘŚĆ OGÓLNA

### 1.1. Przedmiot ST

Przedmiotem niniejszej standardowej specyfikacji technicznej (ST) są wymagania dotyczące wykonania i odbioru robót przy wznoszeniu konstrukcji murowych w budownictwie mieszkalnym, użyteczności publicznej, rolniczym i przemysłowym, eksploatowanych w warunkach nie narażonych na destrukcyjne oddziaływanie środowiska korozyjnego. Specyfikacja techniczna (ST) nie dotyczy wykonywania konstrukcji murowych wodno-kanalizacyjnych, zbiorników wodnych, pieców i kominów przemysłowych, a także innych konstrukcji murowych eksploatowanych w warunkach odbiegających znacznie od warunków występujących w budownictwie mieszkaniowym i ogólnym.

### 1.2. Zakres stosowania ST

Niniejsza specyfikacja techniczna (ST) jest dokumentem przetargowym i kontraktowym przy zleceniu i realizacji robót wymienionych w pkt. 1.2., a objętych zamówieniem określonym w pkt. 1.8.

Odstępstwa od wymagań podanych w niniejszej specyfikacji mogą mieć miejsce tylko w przypadkach prostych robót o niewielkim znaczeniu, dla których istnieje pewność, że podstawowe wymagania będą spełnione przy zastosowaniu metod wykonania wynikających z doświadczenia oraz uznanych reguł i zasad sztuki budowlanej oraz przy uwzględnieniu przepisów bhp.

### 1.3. Przedmiot i zakres robót objętych ST

Specyfikacja dotyczy wykonania konstrukcji murowych eksploatowanych w warunkach nie narażonych na destrukcyjne działanie środowiska korozyjnego i obejmuje wykonanie następujących czynności:

- przygotowanie zapraw,
- spajanie elementów murowych zaprawą.

Przedmiotem specyfikacji jest także określenie wymagań odnośnie właściwości materiałów wykorzystywanych do robót murowych oraz wymagań dotyczących wykonania i odbiorów konstrukcji murowych.

### 1.4. Określenia podstawowe

Określenia podane w niniejszej Specyfikacji są zgodne z odpowiednimi normami oraz określeniami podanymi w ST „Wymagania ogólne” Kod CPV 45000000-7, pkt 1.4, a także zdefiniowanymi poniżej:

**Konstrukcja murowa** – konstrukcja powstająca na placu budowy w wyniku ręcznego spojenia elementów murowych zaprawą murarską.

**Element murowy** – drobno- lub średniowymiarowy wyrób budowlany przeznaczony do ręcznego wznoszenia konstrukcji murowych.

**Grupa elementów murowych** – elementy murowe o podobnej procentowej zawartości otworów oraz ich kierunku odniesionym do ułożenia elementu w murze.

**Otwór** – ukształtowana przestrzeń pusta, która może przechodzić lub nie przez cały element murowy.

**Zaprawa budowlana** – mieszanina nieorganicznego spoiwa, kruszywa, wody i innych dodatków technologicznych, jeżeli są wymagane. Zaprawy budowlane dzielą się na: murarskie, tynkarskie i specjalne np. żaroodporne, montażowe lub zalewowe.

**Zaprawa murarska** – zaprawa budowlana przeznaczona do spajania elementów murowych w jedną konstrukcyjną całość i wyrównywania naprężeń występujących w murach.

**Wyroby dodatkowe wykorzystywane przy wznoszeniu konstrukcji murowych** – różnego rodzaju wyroby metalowe, żelbetowe lub z tworzyw sztucznych stosowane w konstrukcjach murowych jako elementy uzupełniające tj. kotwy, łączniki, wsporniki, nadproża i wzmocnienia (zbrojenie) spoin.

**Inne wyroby i materiały wykorzystywane przy wznoszeniu konstrukcji murowych** – materiały i wyroby do wykonywania zapraw murarskich oraz wszelkiego rodzaju dodatki np. przeciwmrozowe.

**Warunki środowiskowe** – w zależności od stopnia narażenia konstrukcji na zawilgocenie rozróżnia się

zgodnie z PN-B-03002 pięć klas środowiska:

- klasa 1: środowisko suche np. wnętrza budynków mieszkalnych i biurowych, a także nie podlegające zawilgoceniu wewnętrzne warstwy ścian szczelinowych,
- klasa 2: środowisko wilgotne wewnątrz pomieszczeń np. w pralni lub środowisko zewnętrzne, w którym element nie jest wystawiony na działanie mrozu, łącznie z elementami znajdującymi się w nieagresywnym gruncie lub wodzie,
- klasa 3: środowisko wilgotne z występującym mrozem,
- klasa 4: środowisko wody morskiej – elementy pogrążone całkowicie lub częściowo w wodzie morskiej, elementy położone w strefie bryzgów wodnych lub znajdujące się w powietrzu nasyconym solą,
- klasa 5: środowisko agresywne chemicznie (gazowe, płynne lub stałe).

Mur w ścianie piwnicznej zabezpieczony w sposób należyty przed przenikaniem wody uważać można za znajdujący się w środowisku klasy 2.

**Wartość deklarowana** – wartość dotycząca wyrobu, określona zgodnie z normą, którą producent jest zobowiązany uzyskać przy założonej zmienności procesu produkcyjnego.

**Wytrzymałość średnia elementów murowych na ściskanie** – średnia arytmetyczna wytrzymałość na ściskanie określonej liczby elementów murowych.

**Znormalizowana wytrzymałość elementów murowych na ściskanie** – wytrzymałość elementów murowych na ściskanie sprowadzona do wytrzymałości równoważnego elementu murowego w stanie powietrzno-suchym, którego zarówno wysokość jak i mniejszy wymiar w kierunku poziomym wynoszą 100 mm.

**Zaprawa murarska wg projektu** – zaprawa, której skład i metoda wytwarzania zostały podporządkowane osiągnięciu wymaganych właściwości (podejścia ze względu na właściwości użytkowe).

**Zaprawa murarska wg przepisu** – zaprawa wykonana wg wcześniej określonej receptury, której właściwości wynikają z ustalonych proporcji składników (podejścia ze względu na recepturę).

**Czas korekty świeżo zarobionej zaprawy** – mierzony w minutach czas, w którym 50% przylegającej płaszczyzny sześcianu, umieszczonego na warstwie zaprawy rozprowadzonej na określonym podłożu stanowiącym element murowy i następnie uniesionego, jest pokryta przylegającą zaprawą.

**Spoina wsporna** – pozioma warstwa zaprawy pomiędzy dwiema płaszczyznami elementów murowych.

**Nadproże** – belka przejmująca obciążenie z obszaru nad otworem w ścianie murowanej.

**Nadproże pojedyncze** – nadproże pracujące jako pojedyncza belka.

**Nadproże złożone** – nadproże składające się z dwóch lub więcej elementów konstrukcyjnych, z których każdy ma strefę ściskaną i rozciąganą.

**Nadproże zespolone** – nadproże zawierające część prefabrykowaną oraz uzupełniającą, wykonywaną na miejscu wbudowania.

### 1.5. Ogólne wymagania dotyczące robót

Wykonawca robót jest odpowiedzialny za jakość ich wykonania oraz za zgodność z dokumentacją projektową, specyfikacjami technicznymi i poleceniami Inspektora nadzoru. Ogólne powszechnie stosowane wymagania dotyczące robót podano w ST „Wymagania ogólne” Kod CPV 45000000-7, pkt. 1.5.

### 1.6. Dokumentacja robót murowych

Konstrukcje murowe należy wykonywać na podstawie dokumentacji, której wykaz oraz podstawy prawne sporządzenia podano w ST „Wymagania ogólne” Kod CPV 45000000-7, pkt. 1.6.

Dokumentacja powinna w szczególności zawierać wymagania stawiane konstrukcjom murowym, wyrobom i materiałom wykorzystywanym przy ich wznoszeniu, w zakresie:

- bezpieczeństwa konstrukcji,
- bezpieczeństwa użytkowania,

- wymagań cieplnych,
- wymagań akustycznych,
- trwałości konstrukcji itp.

Konstrukcje murowe powinny być zaprojektowane tak, by przez cały przewidywany okres użytkowania w określonych warunkach środowiskowych (klasie środowiska) i przy właściwej konserwacji odpowiadały założonemu przeznaczeniu. Przy określaniu trwałości konstrukcji i doborze materiałów należy uwzględnić warunki środowiskowe, na działanie których konstrukcja będzie narażona oraz umiejscowienie elementu konstrukcyjnego w budowlu, a także sposób jego zabezpieczenia przed działaniem niekorzystnych czynników.

## 2. WYMAGANIA DOTYCZĄCE WŁAŚCIWOŚCI MATERIAŁÓW

### 2.1. Ogólne wymagania dotyczące materiałów, ich pozyskiwania i składowania podano w ST „Wymagania ogólne” Kod CPV 45000000-7, pkt 2

### 2.2. Rodzaje materiałów

Materiały i wyroby wykorzystywane w robotach murarskich:

- elementy murowe,
- zaprawy murarskie,
- wyroby dodatkowe,
- inne wyroby i materiały.

Wszystkie materiały i wyroby stosowane do wykonania konstrukcji murowych powinny odpowiadać wymaganiom zawartym w dokumentach odniesienia (normach, aprobatkach technicznych).

#### 2.2.1. Elementy murowe

##### 2.2.1.1. Rodzaje elementów murowych

Rozróżnia się następujące rodzaje elementów murowych różnicowane z uwagi na:

- **Surowiec użyty do ich produkcji oraz ogólne zasady projektowania i wykonywania konstrukcji murowych:**
  - ceramiczne o małej i dużej gęstości, odpowiadające wymaganiom normy PN-EN 771-1,
  - silikatowe, spełniające wymagania normy PN-EN 771-2,
  - z betonów zwykłych i lekkich kruszywowych według normy PN-EN 771-3,
  - z autoklawizowanego betonu komórkowego, odpowiadające wymaganiom PN-EN 771-4,
  - z kamienia sztucznego według normy PN-EN 771-5,
  - z kamienia naturalnego, spełniające wymagania normy PN-EN 771-6.
- **Surowiec użyty do ich produkcji oraz projektowanie i wykonywanie konstrukcji murowych według indywidualnych zasad:**
  - z betonów lekkich z wypełniaczami organicznymi,
  - z nieautoklawizowanego betonu komórkowego,
  - z gipsu naturalnego i syntetycznego oraz z gipsobetonu,
  - stosowane sporadycznie lub na skalę doświadczalną elementy z gliny niewypalonej, z tworzyw sztucznych,produkowane według norm krajowych lub aprobat technicznych.
- **Wielkość elementów:**
  - drobnowymiarowe o wadze kilku kilogramów (cegły pełne i drążone, bloczki pełne) układane przy murowaniu jedną ręką,
  - średniowymiarowe o wadze kilkunastu lub dwudziestu kilku kilogramów (pustaki i bloki pełne) układane oburącz przy murowaniu.Elementy wielkowymiarowe, np. nadproża lub prefabrykowane bloki ścienne, które są układane przez kilku murarzy lub przy użyciu sprzętu mechanicznego, nie są zaliczane do grupy elementów murowych.
- **Wymagania stawiane tolerancjom wymiarowym:**
  - elementy do murowania na zwykłe spoiny,
  - elementy do murowania na cienkie spoiny.
- **Zawartość otworów w elementach murowych:**
  - elementy grupy 1,
  - elementy grupy 2,

- elementy grupy 3.

Elementy murowe przyporządkowywane tym grupom powinny spełniać wymagania podane w tablicy 1 w normie PN-B-03002.

- **Przeprowadzaną kontrolę produkcji (kategoria produkcji):**

- elementy kategorii I, do której zalicza się wyroby, których producent deklaruje, że mają one określoną wytrzymałość na ściskanie, a wyniki kontroli jakości przeprowadzanej w zakładzie potwierdzają, że prawdopodobieństwo wystąpienia średniej wytrzymałości na ściskanie mniejszej od zadeklarowanej jest nie większe niż 5%,
- elementy kategorii II, do której zalicza się wyroby, których producent deklaruje ich wytrzymałość średnią, a pozostałe wymagania kategorii I nie są spełnione.

- **Kształt elementów murowych:**

- z gładkimi powierzchniami bocznymi do murowania na pełne pionowe spoiny poprzeczne,
- z piórem i wpustem, przeznaczone do murowania ściany bez wypełniania zaprawą pionowych spoin poprzecznych,
- z dwoma uchwytyami bocznymi lub z jednym uchwytem centrycznym.

- **Rolę pełnioną w konstrukcji murowej:**

- podstawowe o kształcie prostopadłościanu, spełniające rolę głównego elementu konstrukcyjnego,
- uzupełniające o różnorodnym kształcie, tj. narożniki, okapniki, daszki.

2.2.1.2. Właściwości elementów murowych deklarowane przez ich producentów i przewidywane w dokumentacji projektowej:

- **Wymiary i odchyłki wymiarowe**

Według norm producent powinien podawać nominalne wymiary długości, szerokości i wysokości. Odchyłki wymiarowe charakteryzuje się dwoma parametrami:

- wartością średnią (różnica między wartością średnią pomiarów i wartością deklarowaną),
- rozpiętością wymiarów (różnica między wynikiem największym i najmniejszym).

- **Kształt i budowa**

Producent elementów murowych powinien podać ich cechy zewnętrzne w zakresie potrzebnym do jednoznacznej identyfikacji danego elementu i określenia jego przydatności do stosowania oraz ewentualnego wykorzystania przez projektanta przy wykonywaniu obliczeń statystycznych, akustycznych, ogniowych itp.

- **Wady i uszkodzenia powierzchniowe**

W odniesieniu do elementów przeznaczonych do murowania na cienkie spoiny wymagane jest podanie przez producenta maksymalnych dopuszczalnych odchyłeń płaskości powierzchni kładzenia (wspornych).

- **Gęstość**

Gęstość brutto i netto oznaczana w stanie suchym powinna być deklarowana wtedy, kiedy takie dane są potrzebne do oceny izolacyjności akustycznej, nośności, odporności ogniowej lub izolacyjności cieplnej ścian.

- **Wytrzymałość na ściskanie**

Zgodnie z normami producenci powinni podawać średnią wytrzymałość na ściskanie elementów murowych. Producent może również deklarować wytrzymałość znormalizowaną. Konieczne jest również podanie kategorii produkcji elementów murowych.

- **Trwałość (mrozoodporność)**

Dobór grup elementów murowych w projekcie powinien uwzględniać przewidywane warunki środowiskowe i w konsekwencji stopień narażenia na zawilgocenie konstrukcji murowych.

Konstrukcje murowe narażone na stałe zawilgocenie powinny być odporne na:

- cykliczne zamrażanie i rozmrażanie,

– działanie siarczanów i chlorków.

Dobór elementów murowych w różnych warunkach środowiskowych, zalecany w normie PN-B-03002, podano w tablicy 1.

**Tablica 1. Dobór elementów murowych wg grup z uwagi na trwałość**  
(grupy jak w pkt. 2.2.1.1. a klasy środowiska jak w pkt. 1.5. niniejszej specyfikacji)

Elementy murowe	Klasa środowiska				
	1	2	3	4	5
Ceramiczne	1,2,3	1,2,3	1,2,3 <sup>2)</sup>	1,2,3 <sup>2)</sup>	1,2,3 <sup>2)</sup>
Silikatowe	1,2	1,2 <sup>1)</sup>	1,2 <sup>2)</sup>	— <sup>3)</sup>	— <sup>3)</sup>
Z betonu zwykłego i kruszywowego lekkiego	1,2	1,2 <sup>1)</sup>	1,2 <sup>1)</sup>	1,2 <sup>2)</sup>	1,2 <sup>2)</sup>
Z autoklawizowanego betonu komórkowego	1	1 <sup>2)</sup>	— <sup>3)</sup>	— <sup>3)</sup>	— <sup>3)</sup>

<sup>1)</sup> Przy należyтым zabezpieczeniu przed zawilgoceniem.  
<sup>2)</sup> Elementy licowe – odpowiednio do deklaracji producenta dotyczącej przydatności elementu w określonych warunkach środowiskowych lub elementy zwykłe – przy należyтым zabezpieczeniu przed zawilgoceniem.  
<sup>3)</sup> Nie stosuje się.

Ponieważ pod pojęciem trwałości elementów murowych należy rozumieć przede wszystkim mrozoodporność, więc kategorie odporności elementów murowych na cykle zamrażania i rozmrażania powinny być skorelowane z przewidywanym sposobem ich zastosowania. Rozróżnia się następujące kategorie:

- kategoria F0, warunki obojętne (ściany wewnętrzne, wewnętrzne warstwy ścian szczelinowych),
- kategoria F1, warunki umiarkowane (zewewnętrzne elementy budynku narażone na zamrażanie i rozmrażanie, ale zabezpieczone przed bezpośrednim nasączeniem),
- kategoria F2, warunki surowe (nieotynkowane przyziemie, nieotynkowane parapety, nieotynkowane kominy, zasklepienia, zwieńczenia, wolno stojące ściany graniczne).

• **Właściwości cieplne**

W przypadku elementów przeznaczonych do stosowania w konstrukcjach podlegających wymaganiom izolacyjności cieplnej, producent powinien podać informacje o właściwościach cieplnych. Informacje te mogą być oparte na wartościach tabelarycznych, obliczeniach lub badaniach, zgodnie z PN-EN 1745.

• **Absorpcja wody – zewnętrzne nietynkowane elementy budynku**

W przypadku elementów stosowanych do budowy zewnętrznych ścian licowych sprawdzana jest ich absorpcja (nasiąkliwość) 24-godzinna.

• **Absorpcja wody – warstwy odporne na wilgoć**

W przypadku elementów murowych stosowanych w konstrukcjach szczególnie narażonych na silne zawilgocenie, określa się absorpcję (nasiąkliwość) za pomocą gotowania w wodzie.

• **Absorpcja wody – początkowa wielkość absorpcji wody**

Jeżeli jest to niezbędne, ze względu na sposób stosowania elementów, należy sprawdzać początkową wielkość absorpcji wody w czasie 60 sekund.

• **Reakcja na ogień**

Jeżeli przewidywane zastosowanie wyrobu tego wymaga, producent powinien deklarować klasę reakcji na ogień elementu murowego. Jeżeli element zawiera mniej niż 1% masy (objętości) materiałów organicznych, deklarować można klasę A1 bez konieczności przeprowadzania badań ogniowych.

- **Zawartość aktywnych soli rozpuszczalnych**

W przypadku elementów ceramicznych, zależnie od przewidywanego zakresu zastosowania, bada się zawartość aktywnych soli rozpuszczalnych.

- **Rozszerzalność pod wpływem wilgoci**

Jeżeli normy tego wymagają, to można przeprowadzić badania zmian liniowych pod wpływem wilgoci elementów murowych.

- **Przepuszczalność pary wodnej**

W przypadku elementów licowych, należy podać tabelaryczną wartość współczynnika dyfuzji pary wodnej. Tabelaryczny (normowy) współczynnik dyfuzji określa się na podstawie gęstości materiału.

- **Wytrzymałość spoiny (charakterystyczna początkowa wytrzymałość spoiny)**

W przypadku elementów murowych i zapraw murarskich przeznaczonych do stosowania w elementach konstrukcyjnych, powinna być deklarowana charakterystyczna początkowa wytrzymałość spoiny na ścinanie. Deklaracja może być oparta na wartościach tabelaryzowanych podanych w normach przedmiotowych lub na wartościach wynikających z badań.

- **Substancje niebezpieczne**

Konieczne jest przeprowadzanie badań promieniotwórczości naturalnej elementów murowych. Badania te należy wykonywać zgodnie z Instrukcją ITB nr 234/95.

## 2.2.2. Zaprawy murarskie

### 2.2.2.1. Rodzaje zapraw murarskich

Rozróżnia się następujące zaprawy murarskie różnicowane z uwagi na:

- **Właściwości i/lub zastosowanie:**

- ogólnego przeznaczenia (G),
- lekka (L),
- do cienkich spoin (T).

- **Koncepcję projektowania zaprawy:**

- zaprawa wg projektu,
- zaprawa wg przepisu.

- **Sposób produkcji:**

- zaprawa wytwarzana w całości lub częściowo w zakładzie, spełniająca wymagania normy PN-EN 998-2,
- zaprawa wytwarzana na miejscu budowy, odpowiadająca wymaganiom normy PN-B-10104.

- **Skład materiałowy zapraw ogólnego przeznaczenia, wytwarzanych na miejscu budowy (symbol rodzaju):**

- zaprawa cementowa („C”),
- zaprawa cementowo-wapienna („CW”),
- zaprawa wapienna („W”),

oraz zaprawy mieszane np. cementowo-gliniana („cgl”).

- **Proporcję składników (mierzoną objętościowo) w zaprawach ogólnego przeznaczenia, wytwarzanych na miejscu budowy:**

- a) zaprawa cementowa (cement : piasek):
  - odmiana 1:2 (symbol odmiany A),
  - odmiana 1:3 (symbol odmiany B),
  - odmiana 1:4 (symbol odmiany C),

- b) zaprawa cementowo-wapienna (cement : wapno : piasek):

- odmiana 1:0,25:3 (symbol odmiany D),
  - odmiana 1:0,5:4 (symbol odmiany E),
  - odmiana 1:1:6 (symbol odmiany F),
  - odmiana 1:2:9 (symbol odmiany G),
- c) zaprawa wapienna (wapno : piasek)
- odmiana 1:1,5 (symbol odmiany H),
  - odmiana 1:2 (symbol odmiany I),
  - odmiana 1:4 (symbol odmiany J).

• **Wytrzymałości na ściskanie zapraw ogólnego przeznaczenia, wytwarzanych na placu budowy:**

- klasa M 0,25 przy wytrzymałości na ściskanie nie mniejszej niż 0,25 N/mm<sup>2</sup>,
- klasa M 0,5 przy wytrzymałości na ściskanie nie mniejszej niż 0,5 N/mm<sup>2</sup>,
- klasa M 1,0 przy wytrzymałości na ściskanie nie mniejszej niż 1,0 N/mm<sup>2</sup>,
- klasa M 2,5 przy wytrzymałości na ściskanie nie mniejszej niż 2,5 N/mm<sup>2</sup>,
- klasa M 5,0 przy wytrzymałości na ściskanie nie mniejszej niż 5,0 N/mm<sup>2</sup>,
- klasa M 10,0 przy wytrzymałości na ściskanie nie mniejszej niż 10,0 N/mm<sup>2</sup>,
- klasa M 15,0 przy wytrzymałości na ściskanie nie mniejszej niż 15,0 N/mm<sup>2</sup>,
- klasa M 20,0 przy wytrzymałości na ściskanie nie mniejszej niż 20,0 N/mm<sup>2</sup>,
- klasa M d przy wytrzymałości na ściskanie większy od 25,0 N/mm<sup>2</sup>.

Dla zapraw murarskich produkowanych fabrycznie wytrzymałość na ściskanie powinna być deklarowana przez producenta. Producent może deklarować klasę wytrzymałości na ściskanie oznaczoną literą „M” i następującą po niej liczbą klasy, co oznacza, że wytrzymałość na ściskanie w N/mm<sup>2</sup> jest nie mniejsza od tej liczby.

Zalecane zgodnie z normą PN-B-10104 odmiany i klasy zapraw wytwarzanych na placu budowy w zależności od ich przeznaczenia podano w tablicy 2.

**Tablica 2. Zalecane rodzaje, odmiany i klasy zapraw w zależności od przeznaczenia**

Przeznaczenie		Symbol rodzaju	Symbol odmiany	Klasa
Ściany fundamentowe i ściany zewnętrzne poniżej poziomu terenu	konstrukcyjne	C	A, B, C	od M 10 do M 15; M d
		CW	D, E	M 10; M 15
	niekonstrukcyjne	C	B, C	M 10; M 15
		CW	D, E	M 10; M 15
Ściany zewnętrzne powyżej poziomu terenu	konstrukcyjne	C	A, B, C	od M 10 do M 20
		CW	D, E, F	od M 5 do M 15
	niekonstrukcyjne	C	B, C	M 10; M 15
		CW	E, F	M 5; M 10
Ściany wewnętrzne	konstrukcyjne	C	B, C	M 10; M 15
		CW	D, E, F, G	od M 2,5 do M 15
		W	H	M 1
	niekonstrukcyjne	C	C	M 10
		CW	D, E, F, G	od M 2,5 do M 5
		W	H, I, J	od M 0,25 do M 1



Dobór zapraw z uwagi na warunki środowiskowe eksploatacji konstrukcji murowej z uwzględnieniem stopnia narażenia na zawilgocenie przedstawiono zgodnie z normą PN-B-03002 w tablicy 3.

**Tablica 3. Dobór zapraw z uwagi na trwałość**

Klasa zaprawy	Klasa środowiska				
	1	2	3	4	5
1,0	+	–	–	–	–
3,0	+	+	–	–	–
≥ 5,0	+	+	+	+ <sup>1)</sup>	+ <sup>1)</sup>
1) Odpowiednio do deklaracji producenta					

Do murów zbrojonych powinny być wykorzystywane zaprawy cementowe o wytrzymałości nie niższej niż 5 N/mm<sup>2</sup>, a w przypadku murów zbrojonych w środowisku wilgotnym – o wytrzymałości nie niższej niż 8 N/mm<sup>2</sup>. Do murów zbrojonych należy stosować zaprawy nie powodujące korozji zbrojenia.

#### 2.2.2.2. Właściwości zapraw murarskich

Z uwagi na charakterystyczny dla zapraw proces wiązania, czyli stopniowego przechodzenia ze stanu płynnego lub plastycznego w stan stały, właściwości zapraw muszą być określone zarówno dla suchych mieszanek jak i dla zapraw świeżych oraz stwardziały. Właściwości mieszanek suchych określone są w odniesieniu do zapraw wytwarzanych w zakładzie (kontrola bieżąca procesu produkcji). Właściwości zaprawy świeżej istotne są dla murarza i przebiegu robót murarskich, natomiast zaprawy stwardziałej decydują o jakości konstrukcji murowej.

#### Właściwości zapraw murarskich deklarowane przez ich producentów i przewidywane w dokumentacji projektowej

##### A. Właściwości suchych mieszanek:

- **Proporcje składników suchej mieszanki**

*Proporcje składników mieszanki suchej podaje się w przypadku zapraw wytwarzanych na budowie. Wszystkie składniki powinny odpowiadać warunkom technicznym ustalonym przez projektanta w dokumentacji projektowej.*

*W przypadku zapraw fabrycznie wytwarzanych z reguły producent nie podaje składu. W takim przypadku konieczne jest opisanie na opakowaniu przeznaczenia i sposobu stosowania zaprawy.*

- **Uziarnienie wypełniaczy**

Podawanie maksymalnego rozmiaru kruszywa wymagane jest jedynie w przypadku zapraw przeznaczonych do cienkich spoin (do 2 mm).

- **Gęstość nasypowa mieszanki suchej**

Podawanie gęstości nasypowej jest konieczne w przypadku projektowania zapraw według przepisu, tzn. w momencie określania proporcji składników (objętościowo lub masowo).

- **Okres gwarancji mieszanki suchej**

Normy nie określają minimalnego okresu przydatności mieszanki suchej zaprawy do stosowania, więc większość producentów przyjmuje minimalny okres gwarancji trzy miesiące.

- **Proporcje mieszania mieszanki z wodą**

W przypadku zapraw gotowych proporcje mieszania mieszanki suchej z wodą określa producent. W przypadku zapraw wytwarzanych na placu budowy proporcje określa się na podstawie badań konsystencji świeżego zarobu.

##### B. Właściwości świeżej zaprawy:

- **Konsystencja i plastyczność (rozplływ)**

Konsystencję świeżej zaprawy określa się za pomocą stolika rozplwywu wg normy PN-EN 1015-3. Jedynie w przypadku zapraw wytwarzanych na placu budowy, PN-B-10104 tymczasowo dopuszcza stosowanie

dotychczasowej polskiej metody oznaczania konsystencji zaprawy, polegającej na określeniu głębokości zanurzenia stożka pomiarowego w zaprawie, zgodnie z PN-85/B-04500.

Konsystencja (w cm) świeżej zaprawy, w zależności od rodzaju elementów murowych, określana wg PN-85/B-04500, powinna wynosić:

- 1) elementy ceramiczne o nasiąkliwości do 6% – 5÷7 cm,
- 2) elementy ceramiczne o nasiąkliwości powyżej 6% do 22% – 6÷8 cm,
- 3) elementy ceramiczne o nasiąkliwości 22% – 8÷10 cm,
- 4) elementy silikatowe – 6÷8 cm,
- 5) elementy z betonu kruszywowego zwykłego – 5÷7 cm,
- 6) elementy z betonu kruszywowego lekkiego – 7÷8 cm,
- 7) elementy z autoklawizowanego betonu komórkowego – 8÷9 cm,
- 8) elementy z kamienia naturalnego i sztucznego – 6÷10 cm.

- **Gęstość objętościowa zaprawy świeżej**

Badania gęstości zaprawy świeżej nie jest obowiązkowe. Badania takie mogą być przydatne do alternatywnego określania zawartości powietrza w zaprawie świeżej. Według dotychczasowych norm polskich oznaczanie polega na określeniu czasu, po którym zaprawa zgęstnieje na tyle, że jej konsystencja zmniejszy się o 3 cm, a plastyczność o 4 cm.

- **Czas zachowania właściwości roboczych**

Czas zachowania właściwości roboczych zapraw produkowanych fabrycznie powinien być deklarowany przez producenta. Wyniki badań przeprowadzanych według PN-EN 1015-9 powinny wykazywać czas nie krótszy niż jego wartość deklarowana.

Czas zachowania właściwości roboczych zapraw wykonywanych na miejscu budowy, określany według PN-EN 1015-9, nie powinien być krótszy niż:

- 1) dla zapraw cementowych – 2 h,
- 2) dla zapraw cementowo-wapiennych – 5 h,
- 3) dla zapraw wapiennych – 8 h.

- **Czas korekty świeżo zarobionej zaprawy**

Czas korekty powinien być deklarowany w przypadku zapraw do murowania na cienkie spoiny. Ogólnie przyjmuje się, że nie powinien być krótszy niż 7 minut.

- **Zawartość powietrza**

Badanie zawartości powietrza jest wymagane w odniesieniu do zapraw produkowanych fabrycznie, jedynie w przypadku zapraw tynkarskich. Jeżeli jednak jest to konieczne ze względu na zastosowanie zaprawy murarskiej wg przepisu, wprowadzanej do obrotu, to zakres zawartości powietrza deklaruje producent. Badania przeprowadza się zgodnie z PN-EN 1015-7.

Co do zapraw z kruszywami porowatymi dopuszczana jest również możliwość określania zawartości powietrza na podstawie badania gęstości objętościowej świeżej zaprawy, zgodnie z PN-EN 1015-6.

Zawartość powietrza dla zapraw bez dodatków napowietrzających, wykonywanych na miejscu budowy, określana według PN-EN 1015-7, nie powinna być większa niż:

- 1) 10% dla klas zapraw M 0,25 do M 5,
- 2) 13% dla klas zapraw M 10 do M d.

- **Zawartość chlorków**

Norma PN-EN 998-2 zaleca, aby zawartość chlorków nie przekraczała 0,1% suchej masy zaprawy. W przypadku zapraw stosowanych w konstrukcjach zbrojonych konieczne jest sprawdzenie zawartości chlorków, zgodnie z PN-EN 1015-17.

### C. Właściwości stwardniałej zaprawy

- **Gęstość objętościowa zaprawy stwardniałej**

Oznaczanie gęstości zaprawy w stanie suchym jest istotne przede wszystkim z uwagi na konieczność określenia, czy dana zaprawa należy do grupy zapraw zwykłych czy do grupy zapraw lekkich. Gęstość zapraw murarskich lekkich nie powinna być większa niż 1300 kg/m<sup>3</sup>. Gęstość zapraw zwykłych wytwarzanych na miejscu budowy, określana według PN-EN 1015-10, zgodnie z normą PN-B-10104 nie powinna przekraczać:

- 1) zaprawy cementowej – 2000 kg/m<sup>3</sup>,
- 2) zaprawy cementowo-wapiennej – 1850 kg/m<sup>3</sup>,
- 3) zaprawy wapiennej – 1700 kg/m<sup>3</sup>.

• **Wytrzymałość na ściskanie i zginanie**

Producent zapraw murarskich wytwarzanych fabrycznie powinien deklarować ich wytrzymałość na ściskanie lub odpowiednią klasę wytrzymałości. Norma PN-EN 998-2 definiuje klasy: M 1, M 2,5, M 5, M 10, M 20 i M d (dla wytrzymałości  $\geq 25$  N/mm<sup>2</sup>).

Wytrzymałość na ściskanie zaprawy produkowanej fabrycznie, badana zgodnie z normą PN-EN 1015-11, nie powinna być mniejsza od deklarowanej wytrzymałości na ściskanie lub deklarowanej klasy wytrzymałości na ściskanie.

Normy nie wymagają deklarowania wytrzymałości na zginanie zapraw produkowanych fabrycznie.

Wytrzymałość na ściskanie zaprawy wytwarzanej na miejscu budowy, badanej zgodnie z wymaganiami normy PN-EN 1015-11, nie powinna być mniejsza niż podana w tablicy 4.

**Tablica 4. Wytrzymałość na ściskanie w zależności od rodzaju, odmiany i klasy zaprawy**

Rodzaj zaprawy	Symbol odmiany	Klasa zaprawy i wytrzymałość na ściskanie N/mm <sup>2</sup>							
		M 0,25	M 0,5	M 1	M 2,5	M 5	M 10	M 15	M 20
Cementowa	A								20
	B							15	
	C						10		
Cementowo-wapienna	D							15	
	E						10		
	F					5			
Wapienna	G				0,25				
	H			1					
	I		0,5						
	J	0,25							

Wytrzymałość na zginanie zapraw murarskich wytwarzanych na miejscu budowy, badana według PN-EN 1015-11, w zależności od rodzaju, odmiany i klasy zaprawy, nie powinna być mniejsza niż podana w tablicy 5.

**Tablica 5. Wytrzymałość na zginanie w zależności od rodzaju, odmiany i klasy zaprawy**

Rodzaj zaprawy	Symbol odmiany	Wytrzymałość na zginanie w zależności od klasy zaprawy N/mm <sup>2</sup>							
		M 0,25	M 0,5	M 1	M 2,5	M 5	M 10	M 15	M 20
Cementowa	A								5,0
	B							4,5	
	C						3,4		

Cementowo-wapienna	D							3,5	
	E						2,5		
	F					1,6			
	G				0,8				
Wapienna	H			0,45					
	I		0,4						
	J	0,25							

- **Absorpcja wody (nasiąkliwość)**

Absorpcja wody (nasiąkliwość) w zależności od rodzaju zaprawy wytwarzanej na miejscu budowy, badana według PN-85/B-04500, powinna wynosić nie więcej niż:

- a) zaprawa cementowa – 10%,
- b) zaprawa cementowo-wapienna:
  - klasy M 2,5 i M 5 – 14%,
  - klasy M 10 i M 15 – 12%,
- a) zaprawa wapienna – 15%.

W odniesieniu do zapraw wytwarzanych fabrycznie, przeznaczonych do stosowania w elementach zewnętrznych budynku i narażonych na bezpośrednie oddziaływanie warunków atmosferycznych producent deklaruje i bada absorpcję spowodowaną kapilarnym podciąganiem wody. Wyniki badań przeprowadzonych zgodnie z PN-EN 1015-18 powinny wykazać, że absorpcja wody nie jest większa od deklarowanej.

- **Mrozoodporność (trwałość)**

Trwałość zaprawy określa się jako odporność na zamrażanie – odmrażanie.

Zaprawy przeznaczone do stosowania w zewnętrznych elementach budynku powinny być odporne na zamrażanie – odmrażanie. Odporność na zamrażanie – odmrażanie (mrozoodporność) zaprawy sprawdza się według metody podanej w PN-85/B-04500.

Zaprawę określa się jako odporną na zamrażanie – odmrażanie, jeżeli po przeprowadzeniu wymaganych cykli zamrażania – odmrażania spadek wytrzymałości na ścislenie, badanej według PN-EN 1015-11, jest nie większy niż:

- 1) 10% w przypadku zapraw cementowych,
- 2) 20% w przypadku zapraw cementowo-wapiennych.

W przypadku zapraw wapiennych badania się nie przeprowadza, przyjmuje się, że nie są odporne na zamrażanie – odmrażanie.

- **Promieniotwórczość (substancje niebezpieczne)**

Konieczne jest przeprowadzenie badań promieniotwórczości naturalnej materiałów budowlanych, w tym zapraw budowlanych. Badania te należy wykonywać zgodnie z Instrukcją ITB nr 234/95.

- **Wytrzymałość spoiny**

Wytrzymałość spoiny, zapraw murarskich przeznaczonych do stosowania w elementach konstrukcyjnych budynku, określa się jako początkową wytrzymałość charakterystyczną na ścinanie spoiny.

Początkowa wytrzymałość charakterystyczna na ścinanie spoiny zapraw klasy M 1 do M d wytwarzanych na miejscu budowy może być określana na podstawie:

- 1) badań połączenia spoiny z elementem murowym według PN-EN 1052-3,
- 2) wartości tabelarycznych zawartych w załączniku C do normy PN-EN 998-2 wynoszących:
  - 0,15 N/mm<sup>2</sup> dla zapraw ogólnego stosowania i lekkich,
  - 0,3 N/mm<sup>2</sup> dla zapraw do cienkich spoin.

W odniesieniu do zapraw wykonywanych fabrycznie producent powinien deklarować charakterystyczną

początkową wytrzymałość spoiny.

Deklaracja może być wydana na podstawie badań przeprowadzonych zgodnie z procedurą zapisaną w PN-EN 1052-3 lub według wcześniej podanych wartości normowych zawartych w załączniku C do normy PN-EN 998-2.

- **Reakcja na ogień**

Producent powinien podać klasę reakcji na ogień zaprawy. Klasyfikację reakcji na ogień zapraw przeprowadza się według PN-EN 13501-1 następująco:

- 1) zaprawy zawierające frakcję jednolicie rozmieszczonych materiałów organicznych, liczoną masowo lub objętościowo  $\leq 1,0\%$  (przyjmuje się tę wartość, która ma większe znaczenie), zalicza się do klasy A1 reakcji na ogień bez konieczności przeprowadzania badania,
- 2) zaprawy zawierające frakcję jednolicie rozmieszczonych materiałów organicznych, liczoną masowo lub objętościowo  $\geq 1,0\%$  (przyjmuje się tę wartość, która ma większe znaczenie), zalicza się (deklaruje) do odpowiedniej klasy reakcji na ogień na podstawie przeprowadzonych badań.

- **Przepuszczalność pary wodnej**

Współczynnik przepuszczalności (dyfuzji) pary wodnej zapraw murarskich przeznaczonych do stosowania w elementach zewnętrznych budynku, wytwarzanych na miejscu budowy, przyjmuje się według wartości tabelarycznych z PN-EN 1745, uzależnionych od gęstości zaprawy, podanych w tablicy 6.

**Tablica 6. Współczynniki dyfuzji pary stwardniałej zaprawy**

Gęstość zaprawy kg/m <sup>3</sup>	Współczynnik dyfuzji pary wodnej	
	do wnętrza materiału	z materiału na zewnątrz
1500	5	20
1600	15	35
1800	15	35
2000	15	35

W odniesieniu do zapraw murarskich wytwarzanych fabrycznie producent deklaruje, w zależności od gęstości zaprawy, współczynnik przepuszczalności pary na podstawie wartości tabelarycznych podanych w tablicy A.12, zawartej w normie PN-EN 1745.

- **Współczynnik przewodzenia ciepła**

Przy produkcji zapraw murarskich na placu budowy współczynnik przewodzenia ciepła przyjmuje się według wartości tabelarycznych, uzależnionych od gęstości zapraw, podanych w tablicy nr 3, zawartej w PN-B-10104.

W odniesieniu do zapraw murarskich wytwarzanych fabrycznie producent deklaruje współczynnik przewodzenia ciepła. Deklaracja może być wydana, w szczególności dla zapraw lekkich, na podstawie badań przeprowadzanych zgodnie z procedurą zapisaną w pkt. 4.2 normy PN-EN 1745 lub na podstawie wartości tabelarycznych uzależnionych od gęstości zapraw, zestawionych w tablicy A.12, zawartej w normie PN-EN 1745.

### 2.2.2. Wyroby dodatkowe

Prefabrykowane wyroby dodatkowe stosowane w konstrukcjach murowych powinny spełniać wymagania norm PN-EN 845. Wymaganiom określonym w normie PN-EN 845-1 powinny odpowiadać:

- kotwy,
- listwy kotwiące,
- wieszaki i wsporniki,

stosowane do wzajemnego łączenia ze sobą murów oraz łączenia muru z innymi częściami konstrukcji lub budowli, takimi jak: ściany, stropy, belki i słupy.

Wymagania podane w normie PN-EN 845-2 powinny spełniać jednolite, pojedyncze oraz zespolone i złożone nadproża prefabrykowane o rozpiętości do 4,5 m:

- stalowe,
- betonowe,
- murowane.

Wymaganiom określonym w normie PN-EN 845-3 powinno odpowiadać zbrojenie do spoin wspornych murów, obejmujące siatki stalowe:

- spajane,
- wiązane,
- ciągnione.

Stal zbrojeniowa węglowa stosowana w konstrukcjach murowych powinna spełniać wymagania podane w PN-B-03264 a austenityczna stal nierdzewna w PN-89/H-84023-06.

### **2.2.3. Inne wyroby i materiały**

Do wznoszenia konstrukcji murowych można stosować inne wyroby i materiały:

- cement spełniający wymagania norm PN-EN 197-1 i PN-EN 413-1,
- wapno budowlane odpowiadające wymaganiom normy PN-EN 459-1,
- piasek i inne kruszywa mineralne, których właściwości odpowiadają wymaganiom normy PN-EN 13139,
- kruszywa lekkie do betonów i zapraw spełniające wymagania określone w PN-EN 13055,
- wodę do betonów i zapraw zgodną z wymaganiami normy PN-EN 1008.

Stosowane spoiwa polimerowe i inne domieszki do zapraw powinny spełniać wymagania odpowiednich norm polskich lub aprobat technicznych.

### **2.3. Warunki przyjęcia na budowę materiałów i wyrobów do robót murowych**

Wyroby i materiały do robót murowych mogą być przyjęte na budowę, jeśli spełniają następujące warunki:

- są zgodne z ich wyszczególnieniem i charakterystyką podaną w dokumentacji projektowej i specyfikacji technicznej (szczegółowej),
- każda jednostka ładunkowa lub partia elementów murowych luzem jest zaopatrzona w etykietę identyfikacyjną,
- wyroby i materiały konfekcjonowane są właściwie opakowane, firmowo zamknięte (bez oznak naruszenia zamknięcia) i oznakowane (pełna nazwa wyrobu, ewentualnie nazwa handlowa oraz symbol handlowy wyrobu),
- spełniają wymagane właściwości wskazane odpowiednimi dokumentami odniesienia,
- producent dostarczył dokumenty świadczące o dopuszczeniu do obrotu i powszechnego lub jednostkowego zastosowania wyrobów oraz karty techniczne (katalogowe) wyrobów lub firmowe wytyczne (zalecenia) stosowania wyrobów,
- spełniają wymagania wynikające z ich terminu przydatności do użycia (termin zakończenia robót murowych powinien się kończyć przed zakończeniem terminów przydatności do stosowania odpowiednich wyrobów).

Przyjęcie wyrobów i materiałów na budowę powinno być potwierdzone wpisem do dziennika budowy lub protokołem przyjęcia materiałów.

### **2.4. Warunki przechowywania materiałów i wyrobów do robót murowych**

Materiały i wyroby do robót murowych powinny być przechowywane i magazynowane zgodnie z instrukcją producenta oraz wymaganiami odpowiednich dokumentów odniesienia tj. norm bądź aprobat technicznych.

Place składowe do przechowywania elementów murowych powinny być wygradzone, wyrównane i utwardzone z odpowiednimi spadkami na odprowadzenie wód opadowych oraz oczyszczone z zanieczyszczeń.

Pomieszczenie magazynowe do przechowywania materiałów i wyrobów niemrozoodpornych lub opakowanych powinno być kryte, suche oraz zabezpieczone przed zawilgoceniem, opadami atmosferycznymi, przemarzeniem i przed działaniem promieni słonecznych.

Wyroby w miejscu magazynowania należy przechowywać w partiach według rodzajów, typów, odmian, klas i gatunków, zgodnie z wymaganiami norm wyrobów, w sposób uporządkowany, zapewniający łatwość dostępu i przeliczenia. Elementy murowe należy przechowywać:

- a) w jednostkach ładunkowych,
- b) luzem w stosach (słupach) lub pryzmach.

Sposób układania jednostek ładunkowych, stosów lub pryzm powinien być zgodny z wymaganiami normy PN-B 12030.

Wyroby konfekcjonowane powinny być przechowywane w oryginalnych, zamkniętych opakowaniach w temperaturze powyżej  $+5^{\circ}\text{C}$  a poniżej  $+35^{\circ}\text{C}$ . Wyroby pakowane w worki powinny być układane na paletach lub drewnianej wentylowanej podłodze, w ilości warstw nie większej niż 10, o ile dokument odniesienia lub instrukcja producenta nie stanowią inaczej.

Cement i wapno suchogazzone luzem należy przechowywać w zasobnikach (zbiornikach) do cementu.

Kruszywa i piasek do zapraw można przechowywać na składowiskach otwartych, w warunkach zabezpieczających je przed zanieczyszczeniem, zmieszaniem z innymi asortymentami lub frakcjami kruszywa oraz nadmiernym zawilgoceniem (np. w specjalnie przygotowanych zasiekach).

Jeżeli nie ma możliwości poboru wody na miejscu wykonywania robót, to wodę należy przechowywać w szczelnych i czystych pojemnikach lub cysternach. Nie wolno przechowywać wody w opakowaniach po środkach chemicznych lub w takich, w których wcześniej przetrzymywano materiały mogące zmienić skład chemiczny wody.

### 3. WYMAGANIA DOTYCZĄCE SPRZĘTU, MASZYN I NARZĘDZI

#### 3.1. Ogólne wymagania dotyczące sprzętu podano w ST „Wymagania ogólne” Kod CPV 45000000-7, pkt 3

#### 3.2. Sprzęt i narzędzia do wykonywania robót murarskich

Do wykonywania robót murarskich należy stosować:

A. Do wyznaczania i sprawdzania kierunku, wymiarów oraz płaszczyzn:

- pion murarski,
- łątę murarską,
- łątę ważoną,
- wąż wodny,
- poziomnicę uniwersalną,
- łątę kierunkową,
- warstwomierz do wytyczenia poziomów poszczególnych warstw i do zaczepiania sznura oraz do wyznaczania kierunku,
- sznur murarski,
- kątownik murarski,
- wykrój.

B. Do przechowywania materiałów budowlanych na stanowisku roboczym:

- kastrę na zaprawę,
- szafel do zaprawy,
- szkopek do wody,
- palety na elementy murowe,
- wiadra.

C. Do obróbki elementów murowych:

- młotek murarski,
- kirkę,
- oskard murarski,
- przecinak murarski,
- puckę murarską,
- drąg murarski,
- specjalistyczne narzędzia do obróbki kamieni naturalnych.

D. Do murowania:

- kielnię murarską,
- czerpak,
- łopatę do zaprawy,
- rusztowania.



#### **4. WYMAGANIA DOTYCZĄCE TRANSPORTU**

**4.1. Ogólne wymagania dotyczące transportu podano w ST „Wymagania ogólne” Kod CPV 45000000-7, pkt 4**

##### **4.2. Transport i składowanie materiałów**

Wyroby i materiały do robót murowych mogą być przewożone jednostkami samochodowymi, kolejowymi, wodnymi i innymi.

Załadunek i wyładunek elementów murowych pakowanych w jednostki ładunkowe należy prowadzić urządzeniami mechanicznymi wyposażonymi w osprzęt widłowy, kleszczowy lub chwytakowy.

Załadunek i wyładunek elementów murowych przechowywanych luzem, wykonywany ręcznie zaleca się prowadzić przy maksymalnym wykorzystaniu sprzętu pomocniczego np. kleszcze, chwytaki, wciągniki, wózki.

Warunki transportu elementów murowych pakowanych w jednostki ładunkowe lub przechowywanych luzem powinny być zgodne z wymaganiami norm przedmiotowych dotyczących tych wyrobów oraz PN-B-12030.

Transport materiałów do robót murowych w opakowaniach też nie wymaga specjalnych urządzeń i środków transportu. W czasie transportu należy zabezpieczyć przewożone materiały w sposób wykluczający ich zawilgocenie i uszkodzenie opakowań. W przypadku dużych ilości materiałów zalecane jest przewożenie ich na paletach i użycie do załadunku oraz rozładunku urządzeń mechanicznych.

Do transportu wyrobów i materiałów w postaci suchych mieszanek, w opakowaniach papierowych zaleca się używać samochodów zamkniętych. Do przewozu wyrobów i materiałów w innych opakowaniach można wykorzystywać samochody pokryte plandekami lub zamknięte.

Cement i wapno suchogaszone luzem należy przewozić cementowozami. Wapno gaszone w postaci ciasta wapiennego można przewozić w skrzyniach lub pojemnikach stalowych.

Kruszywa można przewozić dowolnymi środkami transportu w warunkach zabezpieczających je przed zanieczyszczeniem, zmieszaniem z innymi asortymentami kruszywa lub jego frakcjami i nadmiernym zawilgoceniem.

#### **5. WYMAGANIA DOTYCZĄCE WYKONANIA ROBÓT**

**5.1. Ogólne zasady wykonania robót podano w ST „Wymagania ogólne” Kod CPV 45000000-7, pkt 5**

##### **5.2. Warunki przystąpienia do robót murowych**

Przed przystąpieniem do murowania ścian należy odebrać roboty ziemne i fundamentowe sprawdzając zgodność ich wykonania z dokumentacją projektową i odpowiednimi szczegółowymi specyfikacjami technicznymi.

Przed przystąpieniem do wznoszenia murów nadziemia należy sprawdzić, zgodnie z pkt. 6.4. niniejszej specyfikacji, wymiary oraz kąty skrzyżowań ścian fundamentowych.

##### **5.3. Ogólne zasady wykonywania robót murowych**

Roboty murowe należy wykonywać zgodnie z dokumentacją projektową, niniejszą specyfikacją techniczną i zasadami sztuki murarskiej.

O ile w dokumentacji projektowej i/lub specyfikacji technicznej oraz dokumentach odniesienia wyrobów murowych nie podano inaczej, to:

- mury należy wykonywać warstwami z zachowaniem prawidłowego wiązania elementów murowych i grubości spoin tak, aby ściana stanowiła jeden element konstrukcyjny,
- elementy murowe powinny być układane na płask, a nie na rąb lub na stojąco,
- spoiny poprzeczne i podłużne w sąsiednich warstwach muru powinny być usytuowane mijankowo,

- mury należy wnosić możliwie równomiernie na całej ich długości,
- elementy murowe powinny być czyste i wolne od kurzu,
- przed wbudowaniem elementy murowe powinny być moczone, jeżeli takie wymaganie zawarto w dokumentach odniesienia lub instrukcji producenta wyrobu,
- stosowanie elementów murowych połówkowych przy murowaniu słupów i filarów, poza liczbą konieczną do uzyskania prawidłowego wiązania, jest niedopuszczalne,
- liczba elementów murowych połówkowych nie powinna przekraczać:
  - w murach konstrukcyjnych zbrojonych – 10%,
  - w murach konstrukcyjnych niezbrojonych – 15%,
  - w ścianach wypełniających, podokiennych i na poddaszu – 50%,
- konstrukcje murowe o grubości mniejszej niż 1 cegła, murowane na zaprawy zwykłe, mogą być wykonywane przy temperaturze powyżej 0°C, a murowane na zaprawy lekkie i klejowe mogą być wykonywane przy minimalnej temperaturze określonej przez producenta zaprawy,
- wykonywanie konstrukcji murowych o grubości 1 cegły i grubszych dopuszcza się przy temperaturze poniżej 0°C pod warunkiem stosowania środków umożliwiających wiązanie i twardnienie zaprawy, przewidzianych w specyfikacji technicznej, lub pod warunkiem dopuszczenia takiej możliwości przez producenta zaprawy,
- w przypadku przerwania robót na okres zimowy lub z innych przyczyn, wierzchnie warstwy murów powinny być zabezpieczone przed szkodliwym działaniem czynników atmosferycznych.

#### 5.4. Organizacja robót murowych

##### 5.4.1. Podstawowe zasady prawidłowej organizacji robót murowych:

- wykonywanie prac przez wykwalifikowanych murarzy,
- praca na murach w pojedynkę lub grupami (zespołami) o liczebności dostosowanej do rodzaju budowy,
- racjonalne urządzenie stanowiska murarskiego z dogodnym umieszczeniem materiałów budowlanych (najbliżej muru wolny pas szerokości 600 mm, dalej materiały, a za materiałami drogi transportowe),
- wznoszenie murów pasami o odpowiedniej wysokości,
- zastosowanie odpowiednich rusztowań (technicznie niezbędnych i ekonomicznie uzasadnionych),
- zaopatrzenie robotników we właściwy sprzęt murarski i ochronny,
- dostarczanie materiałów budowlanych do stanowiska roboczego w sposób wykluczający przestoje,
- zorganizowanie robót systemem ruchu równomiernego (podział budowy na działki).

##### 5.4.2. Kategorie wykonania robót murowych na budowie

**Kategoria A** – roboty murarskie wykonuje należycie wyszkolony zespół pod nadzorem majstra murarskiego, stosuje się zaprawy produkowane fabrycznie, a jeżeli zaprawy są wykonywane na budowie to kontroluje się dozowanie składników i wytrzymałość zaprawy, natomiast jakość robót kontroluje osoba o odpowiednich kwalifikacjach, niezależna od wykonawcy.

**Kategoria B** – warunki określające kategorię A nie są spełnione a nadzór nad jakością robót może kontrolować odpowiednio wykwalifikowana osoba, upoważniona przez wykonawcę.

#### 5.5. Rodzaje wiązań cegieł w murze:

- pospolite (blokowe lub kowadełkowe),
- krzyżkowe (weneckie),
- polskie (wendyjskie lub gotyckie),
- holenderskie,
- wielorzędowe (amerykańskie).

Wiązanie murów oraz ich styków i narożników powinno być wykonane zgodnie z przykładami podanymi w pkt. 3.1.2. Warunków technicznych wykonania i odbioru robót budowlanych, część A, zeszyt 3 „Konstrukcje murowe”, wydanie ITB – rok 2006 a także w normie archiwalnej PN-68/B-10020.

## 5.6. Sposoby murowania z cegieł, pustaków lub bloczków

5.6.1. Sposoby murowania z uwagi na rodzaj spoin wsporczych:

- na spoiny zwykłe grubości od 8 do 15 mm,
- na spoiny pasmowe grubości od 8 do 15 mm,
- na spoiny cienkie grubości od 1 do 3 mm.

5.6.2. Sposoby murowania z uwagi na rodzaj złącza pionowego

- zwykle z rozproszaniem zaprawy na powierzchniach bocznych łączonych elementów,
- z wypełnieniem kieszeni zaprawą, polegające na dostawieniu do siebie na odpowiednią odległość elementów o odpowiednim kształcie powierzchni bocznych i zalaniu zaprawą otworów utworzonych na styku wyrobów,
- na pióro i wpust polegające na dostosowaniu do siebie elementów w taki sposób, by pióra jednego elementu weszły we wpusty drugiego elementu.

5.6.3. Techniki murowania na spoiny zwykłe:

- murowanie tradycyjne, na puste lub pełne spoiny,
- murowanie na wycisk,
- murowanie na docisk.

5.6.4. Ogólne zasady murowania na cienkie spoiny:

- elementy murowe pierwszej warstwy nakłada się bardzo dokładnie na mocnej zaprawie cementowej celem wyeliminowania ich nierównomiernego osiadania,
- położenie elementów pierwszej warstwy należy kontrolować za pomocą poziomicy lub niwelatora,
- pierwszą warstwę elementów można dodatkowo przeszlifować, szczególnie w przypadku bloczków z betonu komórkowego,
- w celu umożliwienia równomiernego rozproszania zaprawy do cienkich spoin (klejowej) o pożądanej grubości (1 do 3 mm) układa się ją specjalną, dostosowaną do szerokości muru, kielnią z ząbkowaną krawędzią,
- położenie elementów drugiej i kolejnych warstw można korygować w ciągu pierwszych 7-15 minut od ich ułożenia (czas korekty określa producent zaprawy).

## 5.7. Rodzaje murów z kamienia

Z uwagi na kształt i rodzaj kamienia rozróżnia się następujące typy murów:

- nieregularne
  - mury dzikie z kamieni narzutowych o nieregularnym kształcie oraz z kamieni łamanych niesortowanych,
  - mury półdzikie z kamieni sortowanych,
  - mury cyklopowe z kamienia łamanego, specjalnie przycinanego w kształcie nieforemnego wieloboku,
- półregularne
  - mury warstwowe z kamieni łupanych warstwowo o dwóch powierzchniach wspornych płaskich i jednocześnie równoległych,
  - mury mozaikowe z kamieni łupanych prostokątnych o różnej wielkości,
  - mury rzędowe z kamieni łupanych prostokątnych dobieranych pod względem wysokości tak, by po ich ułożeniu w rzędzie była zachowana jednakowa wysokość całego rzędu,
- regularne

- mury z ciosów czyli z dużych, regularnych elementów układanych w wiązaniu pospolitym lub polskim,
- mury z bloczków kamiennych, układanych jak mury z cegieł ceramicznych.

#### 5.8. Ogólne zasady murowania ścianek działowych

**5.8.1.** Ścianki działowe o grubości  $\frac{1}{4}$  cegły należy murować na zaprawie cementowej o wytrzymałości nie niższej niż 5 N/mm<sup>2</sup>. Przy rozpiętości przekraczającej 5 m lub wysokości powyżej 2,5 m powinny być zbrojone. Zbrojenie powinno być zakotwione w spoinach nośnych na głębokość nie mniejszą niż 70 mm.

Ścianka powinna być połączona ze ścianami konstrukcyjnymi za pomocą strzępi zazębionych krytych.

**5.8.2.** W budynkach o konstrukcji nośnej żelbetowej lub stalowej ścianki działowe oraz osłonowe są oddylatowane od stropów i pionowych elementów konstrukcyjnych. Połączenie tych ścianek z elementami konstrukcyjnymi wykonuje się więc za pomocą kotew stalowych.

#### 5.9. Ogólne zasady wznoszenia ścian szczelinowych i dwuwarstwowych

5.9.1. Warstwa wewnętrzna jest ścianą konstrukcyjną, więc stosuje się do niej wymagania jak dla ścian konstrukcyjnych.

5.9.2. Warstwa zewnętrzna powinna mieć grubość nie mniejszą niż 70 mm, o ile w dokumentacji projektowej nie podano inaczej, i być trwale połączona z warstwą wewnętrzną za pomocą kotew.

5.9.3. Kotwy powinny być wykonane ze stali nierdzewnej ocynkowanej, galwanizowanej lub mającej inne zabezpieczenie antykorozyjne i rozłożone na równym poziomie.

Dopuszcza się ułożenie kotew z nieznacznym pochyleniem w kierunku warstwy zewnętrznej osłonowej.

5.9.4. Liczba kotew nie powinna być mniejsza niż 4 szt./1 m<sup>2</sup> ściany. Wzdłuż wszystkich krawędzi swobodnych warstwy zewnętrznej (wokół otworów, przy narożu budynku, wzdłuż krawędzi przy poziomej przerwie dylatacyjnej) należy ułożyć dodatkowe kotwie w liczbie nie mniejszej niż trzy sztuki na metr krawędzi ściany.

5.9.5. Spoiny warstwy zewnętrznej licowej (nieotynkowanej) powinny być dokładnie wypełnione zaprawą lub mur zewnętrzny licowy powinien być wyspoinowany.

5.9.6. Zaleca się, aby odległość przerw dylatacyjnych w warstwie zewnętrznej była nie większa niż:

- 8 m – jeżeli wykonana jest z cegły silikatowej lub betonowej,
- 12 m – jeżeli wykonana jest z cegły ceramicznej.

5.9.7. Warstwa zewnętrzna osłonowa powinna umożliwiać odprowadzenie wody, która przeniknęła przez nią do muru. W tym celu, zgodnie z normą PN-B-03002, u spodu warstwy zewnętrznej, w miejscu podparcia, zaleca się wykonać fartuch z materiału wodochronnego na podkładzie z zaprawy cementowej, a w warstwie zewnętrznej pozostawić otwory zabezpieczone siatką lub kratką, którymi woda może spływać na zewnątrz.

5.9.8. Wykonując otwory okienne i drzwiowe należy stosować zasady podane w „Warunkach technicznych wykonania i odbioru robót budowlanych”, część A, zeszyt 3 „Konstrukcje murowe”, wydanie ITB – 2006 r.:

- obie warstwy murowe w żadnym miejscu nie mogą stykać się ze sobą,
- stolarka może być przymocowana tylko do jednej z warstw murowych,
- dla obu warstw murowych należy wykonać niezależne nadproża,
- stolarka musi być zabezpieczona przed wodą zbierającą się w szczelinie, w tym celu wzdłuż pionowych krawędzi ościeża należy przeprowadzić pionową izolację przeciwwilgociową, oddzielając warstwy murowe od siebie. Izolacja przeciwwilgociowa powinna być również zainstalowana powyżej i poniżej otworu. Pozioma izolacja położona powyżej okna powinna „ześlizgiwać się” w dół – w kierunku zewnętrznej warstwy, która powinna zostać zaopatrzona w dodatkowe otwory odpowietrzająco-odwadniające, przez które woda ze szczeliny będzie mogła swobodnie wypływać na zewnątrz ściany.

#### 5.10. Ogólne zasady wykonywania nadproży

- 5.10.1. Nadproża mogą być wykonywane na placu budowy lub prefabrykowane. Nadproża prefabrykowane powinny spełniać wymagania normy PN-EN 845-2.
- 5.10.2. Nadproża murowe zbrojone wykonywane na placu budowy.
- A. Nadproża ze zbrojeniem dolnym mogą być stosowane przy otworach o rozpiętości do 1,5 m. Nadproże wykonuje się na sztywnym deskowaniu, na którym rozściela się zaprawę cementową grub. 30-40 mm, a następnie wtapia w nią zbrojenie stalowe. Zbrojenie musi być zakotwione w murze na co najmniej 400 mm. Następnie muruje się cztery lub pięć warstw muru na mocnej zaprawie cementowej. Deskowanie i stemplowanie można rozebrać po upływie dwóch tygodni. Nadproże powinno być sprawdzone wg PN-B-03340.
- B. Nadproża płytowe typu Kleina mogą być stosowane do przykrywania otworów o rozpiętości do 2,5 m. Nad otworami o szerokości poniżej 1,5 m zaleca się wykonywanie nadproża o wysokości co najmniej ½ cegły (cegły ułożone na rąb). W przypadku otworów o szerokości od 1,5 m nadproże powinno mieć wysokość 1 cegły (cegły ułożone na stojąco lub dwie płyty z cegieł ułożonych na rąb). Liczba użytych prętów powinna wynikać z dokumentacji projektowej, w której przeprowadzono obliczenia zgodnie z PN-B-03340.
- 5.10.3. Nadproża murowe zespolone wykonywane są na placu budowy z gotowych kształtek nadprożowych, zbrojonych prętami stalowymi i łączonych (zespalanych) betonem. Kształtki nadprożowe mogą być ceramiczne, silikatowe, betonowe i z betonu komórkowego.

Nadproża należy wykonywać zgodnie z zaleceniami producenta kształtek.

Nadproża powinny być opierane na zaprawie i wypoziomowane zarówno w kierunku podłużnym jak i poprzecznym. Oparcie końca nadproża powinno być nie mniejsze niż 100 mm. Przy murach wykonanych z elementów zawierających więcej niż 50% pustek powietrznych lub z elementów z autoklawizowanego betonu komórkowego minimalna długość oparcia końca nadproża powinna być wyliczona w dokumentacji projektowej, zgodnie z PN-EN 1996-1-1. W przypadku ścian szczelinowych oparcie powinno sięgać co najmniej na 50 mm poza zakończenie szczeliny wewnętrznej.

Elementy prefabrykowane nadproży murowych powinny spełniać wymagania PN-EN 845-2.

- 5.10.4. Nadproża żelbetowe wylewane stosuje się w ścianach wewnętrznych oraz jako nadproża warstwy wewnętrznej muru szczelinowego. Nadproża te należy wykonywać zgodnie z zasadami obowiązującymi dla konstrukcji żelbetowych, a więc przestrzegać wymagania zawarte w szczegółowej specyfikacji technicznej dla konstrukcji żelbetowych.
- 5.10.5. Nadproża prefabrykowane stalowe żelbetowe, sprężone, ceramiczne, silikatowe, z betonu komórkowego, z kamienia naturalnego lub sztucznego oraz z kombinacji tych wyrobów powinny spełniać wymagania PN-EN 845-2. Można je montować bez konieczności stemplowania. Długość oparcia belek powinny być takie jak dla nadproży murowych zespolonych (pkt. 5.10.3.).

## 5.11. Ogólne zasady wykonywania przewodów kominowych

### 5.11.1. Podział przewodów kominowych

- przewody dymowe odprowadzające spaliny z węglowych lub opalanych drewnem trzonów kuchennych, pieców grzewczych i kominków,
- przewody spalinowe odprowadzające spaliny z urządzeń gazowych,
- przewody wentylacyjne odprowadzające zużyte powietrze z pomieszczeń ponad dach budynku.

### 5.11.2. Elementy kominowe

Do wznoszenia ścian (murów) z przewodami kominowymi można stosować zwykłe cegły ceramiczne i bloczki z betonu zwykłego bez otworów lub pełne oraz specjalne kształtki (pustaki) kominowe ceramiczne, kamionkowe lub betonowe.

### 5.11.3. Przekroje i wymiary kanałów

Kanały mogą mieć przekrój kołowy albo kwadratowy. Minimalny przekrój kanałów dymowych z cegieł wynosi ½ x ½ cegły, tj. 140 x 140 mm. Minimalna średnica przewodu dymowego okrągłego wynosi 150 mm. W przypadku specjalnych pustaków wentylacyjnych najmniejszy wymiar przewodu wynosi nie mniej niż 110 mm. Wymiary przewodów kominowych powinny być zgodne z dokumentacją projektową. Odchyłki od wymiarów przewodów, określonych w dokumentacji projektowej, wynikające z niedokładności ich wykonania

nie powinny przekraczać +10 i -5 mm.

#### 5.11.4. Rozmieszczenie przewodów w ścianach murowanych

W celu zapewnienia maksymalnego ciągu przewody powinny być prowadzone w ścianach ogrzewanych wewnętrznych, np. międzymieszkaniowych, a nie w nieogrzewanych ścianach przylegających do klatek schodowych lub w ścianach zewnętrznych. Przewody wentylacyjne i dymowe mogą być łączone we wspólne bloki, co pomaga w ogrzewaniu się przewodów wentylacyjnych, a w konsekwencji poprawia siłę ciągu. Przewody spalinowe powinny być oddzielone od kanałów wentylacyjnych i dymowych szczelnymi ściankami grubości minimum ½ cegły.

#### 5.11.5. Kierunek prowadzenia przewodów

Przewody należy prowadzić w miarę możliwości pionowo, bez załamań. Ewentualne odchylenia przewodu od pionu nie powinny przekraczać 30°. Powierzchnie wewnętrzne przewodów w miejscach załamań należy zabezpieczyć przed uderzeniem kuli kominiarskiej ochroniaczami stalowymi. Długość przewodu biegnącego w kierunku odchylonym od pionu nie powinna przekraczać 2,0 m. Odchylenie przewodu od pionu wynikające z niedokładności wykonania nie powinno być większe niż dla spoinowanych powierzchni muru – tabela 7 w pkt. 5.13.6. niniejszej specyfikacji technicznej.

#### 5.11.6. Zasady prowadzenia przewodów dymowych

Przewody dymowe należy prowadzić od otworów wycierowych do wylotów komina lub nasady kominowej wg dokumentacji projektowej. Otwory wycierowe usytuowane w piwnicy powinny znajdować się na poziomie od 1,0÷1,2 m od podłogi oraz powinny być zamknięte szczelnie drzwiczkami wykonanymi z materiałów niepalnych.

Dolna krawędź otworu wycierowego przewodów z palenisk usytuowanych w pomieszczeniach, w których znajduje się wlot, powinna znajdować się na wysokości 0,3 m od podłogi. Otwory wycierowe powinny być łatwo dostępne, mieć osadnik na sadze i być zamknięte szczelnie drzwiczkami.

Otwory wycierowe przewodów prowadzonych w dwóch rzędach, usytuowane z jednej strony muru, powinny być umieszczone zgodnie z wymaganiami PN-89/B-10425.

Wyloty przewodów dymowych należy wykonywać wg następujących zasad:

- przy dachach płaskich o kącie nachylenia połaci dachowych nie większym niż 12°, niezależnie od konstrukcji dachu, wyloty przewodów powinny znajdować się co najmniej o 0,6 m wyżej od poziomu kalenicy lub obrzeży budynku przy dachach wglębionych,
- przy dachach stromych o kącie nachylenia połaci dachowych powyżej 12° i pokryciu:
  - a) łatwo zapalnym, wyloty przewodów powinny znajdować się na wysokości co najmniej o 0,6 m wyżej od poziomu kalenicy,
  - b) niepalnym, niezapalnym i trudno zapalnym, wyloty przewodów powinny się znajdować co najmniej o 0,30 m wyżej od powierzchni dachu oraz w odległości mierzonej w kierunku poziomym od tej powierzchni, co najmniej 1,0 m.

Przy usytuowaniu komina obok elementu budynku stanowiącego przeszkodę (zasłonę), dla prawidłowego działania przewodów, ich wyloty powinny znajdować się ponadto:

- a) ponad płaszczyznę wyprowadzoną pod kątem 12° w dół od poziomu najwyższej przeszkody (zasłony) dla kominów znajdujących się w odległości od 3 do 10 m od tej przeszkody przy dachach stromych,
- b) co najmniej na poziomie górnej krawędzi przeszkody (zasłony) dla kominów usytuowanych w odległości od 1,5 do 3,0 m, od przeszkody,
- c) co najmniej o 0,3 m wyżej od górnej krawędzi przeszkody (zasłony) dla kominów usytuowanych w odległości do 1,5 m od tej przeszkody.

#### 5.11.7. Zasady prowadzenia przewodów spalinowych

Przewody spalinowe należy prowadzić od otworów rewizyjnych do wylotów komina lub nasady kominowej wg dokumentacji projektowej. Otwory rewizyjne powinny znajdować się na poziomie 0,4 m poniżej wlotu do przewodu. Wyloty przewodów powinny być usytuowane tak jak w przewodach dymowych (pkt 5.11.6. niniejszej specyfikacji technicznej).

#### 5.11.8. Zasady prowadzenia przewodów wentylacyjnych

Przewody wentylacyjne należy prowadzić od wlotu do wylotu komina. W kominach powinny być wykonane

boczne otwory wylotowe. Dopuszcza się wykonywanie górnych otworów wylotowych, pod warunkiem stosowania nasad blaszanych nad wylotem.

#### **5.11.9. Łączenie przewodów kominowych**

W budynkach niskich, jeżeli jest to możliwe, należy nie łączyć przewodów kominowych czyli prowadzić oddzielne przewody dla każdego pomieszczenia, piecyka, termy czy kominka.

W budynkach wysokich przewody kominowe najwyższej kondygnacji nie mogą być łączone z innymi przewodami.

Ponadto przy łączeniu przewodów kominowych w budynkach wysokich należy przestrzegać następujących zasad:

- przewody wentylacyjne mogą być łączone co drugie piętro,
- w przypadku przewodów dymowych jest możliwe łączenie maksimum trzech pieców zlokalizowanych po tej samej stronie budynku (co druga kondygnacja),
- do jednego przewodu spalinowego można podłączyć najwyżej dwa piecyki gazowe (co druga kondygnacja).

**Całkowicie niedopuszczalne jest podłączanie piecyków dymowych lub spalinowych do przewodów wentylacyjnych.**

#### 5.11.10. Zasady wykonywania murów z przewodami kominowymi

Zapewnienie maksymalnej szczelności przewodów kominowych wymaga, zgodnie z PN-89/B-10425 i Warunkami technicznymi wykonania i odbioru robót budowlanych, część A, zeszyt 3 „Konstrukcje murowe”, wydanie ITB-2006 r., przestrzegania następujących zasad:

- kształt, wymiary zewnętrzne, położenie kanałów, wlotów, wylotów, załamań, trzonów kominowych, obróbki blacharskie, zakończenia górne powinny być wykonane zgodnie z dokumentacją projektową,
- wmurowywać należy tylko elementy murowe dopuszczone do stosowania w przewodach kominowych i jednocześnie określone w dokumentacji projektowej,
- najniższa klasa cegieł użytych do murowania wynosi 15,
- jeżeli dokumentacja projektowa tego wymaga należy stosować zaprawy żaroodporne lub kwasoodporne,
- elementy murowe należy układać na pełne spoiny,
- spoiny pionowe każdej z warstw powinny być przewiązane,
- w powierzchniach wewnętrznych przewodów powinno być jak najmniej spoin pionowych, jeśli warunki na to pozwalają, to powinny znajdować się tylko w narożnikach przewodów,
- cegły w przegrodach międzykanałowych należy wmurowywać przynajmniej jednym końcem w prostopadle do nich położone ścianki zewnętrzne,
- mury powinny być murowane w wiązaniu pospolitym,
- w przewodach dymowych i spalinowych ścianki powinny mieć grubość nie mniejszą niż  $\frac{1}{2}$  cegły,
- w przewodach wentylacyjnych minimalna grubość przegród wynosi  $\frac{1}{4}$  cegły,
- minimalna odległość przewodów kominowych od lica ściany zewnętrznej wynosi nie mniej niż 1 cegłę,
- przewody z pustaków kominowych dymowych muruje się w taki sposób, aby spoiny poziome poszczególnych przewodów były przesunięte względem siebie o  $\frac{1}{2}$  wysokości pustaka; przestrzeń pomiędzy pustakami dymowymi należy wypełniać zaprawą cementowo-glinianą lub specjalną zaprawą, jeżeli jest to zapisane w instrukcji stosowania danych pustaków,
- powszechną zasadą powinno być używanie wewnętrznych wkładek kwasoodpornych w przewodach spalinowych,
- warstwy cegieł w przewodach odchylonych od kierunku pionowego powinny być ułożone prostopadle do kierunku przewodu,
- przewody powinny być drożne na całej długości oraz dawać naturalny ciąg powietrza ku górze (ssanie), zapewniający ujście przez przewody spalin lub zużytego powietrza ponad dach,
- w celu zachowania gładkości przewodów z cegieł, powinny być one budowane z pomocą szablonu,
- należy ograniczyć do niezbędnego minimum stosowanie cegieł ułamkowych.
- ścianki kanałów powinny być murowane na tej samej zaprawie co sąsiednie mury,
- nie należy tynkować wnętrza kanałów dymowych lub spalinowych,
- do wykonywania kominów ponad dachem należy używać cegieł licowych, chyba że w dokumentacji projektowej przewidziano inne wykonanie, w przypadku wykorzystania cegieł nielicowych konieczne jest otynkowanie komina,
- w miejscu przebicia komina przez dach należy wykonać obróbkę blacharską zabezpieczającą poddasze przed wodą opadową,
- wierzch komina powinien być nakryty czapą żelbetową z okapnikiem, odizolowaną warstwą papy,
- przerwy dylatacyjne powinny być wykonane zgodnie z zaleceniami normy PN-B-03002.

#### 5.12. Ogólne zasady wykonywania gzymsów i przerw dylatacyjnych

5.12.1. Gzymsy powinny być murowane z cegły na płask lub na rąb, jeżeli nadwieszenie cegły nie przekracza 10 cm.

Przy większym wysięgu gzymsów ich rozwiązanie konstrukcyjne musi wynikać z dokumentacji projektowej.



Gzymsy mogą być również murowane ze specjalnych kształtek ceramicznych.

5.12.2. Przerwy dylatacyjne w murach powinny być wykonane zgodnie z PN-B-03002.

### 5.13. Wymagania jakościowe robót murowych

Zgodnie z Warunkami technicznymi wykonania i odbioru robót budowlanych, część A, zeszyt 3 „Konstrukcje murowe”, wydanie ITB-2006 rok roboty murowe powinny spełniać odpowiednie wymagania jakościowe, takie jak:

#### 5.13.1. *Obrys muru*

Dopuszczalne odchyłki od zaprojektowanych wymiarów nie powinny przekraczać:

- w wymiarach poziomych poszczególnych pomieszczeń  $\pm 20$  mm,
- w wysokości kondygnacji  $\pm 20$  mm,
- w wymiarach poziomych i pionowych całego budynku  $\pm 50$  mm.

#### 5.13.2. *Grubość muru*

Grubości murów w stanie surowym powinny być określone w dokumentacji projektowej. Dopuszczalne odchyłki wymiarowe nie powinny być większe niż:

- dopuszczalne odchyłki użytych elementów murowych w przypadku murów o grubości  $\frac{1}{4}$ ,  $\frac{1}{2}$  i 1 elementu murowego,
- $\pm 10$  mm, w przypadku murów pełnych o grubości większej niż 1 cegła,
- $\pm 20$  mm, w przypadku murów szczelinowych.

#### 5.13.3. *Wymiary otworów (w świetle ościeży)*

W przypadku otworów o wymiarach do 1000 mm dopuszczalne odchyłki wymiarowe wynoszą:

- szerokość + 6 mm, – 3 mm,
- wysokość + 15 mm, – 10 mm.

W otworach o wymiarach powyżej 1000 mm dopuszczalne odchyłki wymiarowe wynoszą:

- szerokość + 10 mm, – 5 mm,
- wysokość + 15 mm, – 10 mm.

#### 5.13.4. *Grubość spoin*

Normatywne grubości i dopuszczalne odchyłki grubości spoin zwykłych wynoszą:

- w spoinach poziomych: grubość nominalna 10 mm, odchyłki + 5 mm, – 2 mm,
- w spoinach pionowych: grubość nominalna 10 mm, odchyłki + 5 mm, – 5 mm.

W przypadku słupów konstrukcyjnych o przekroju  $0,3$  m<sup>2</sup> lub mniejszym, dopuszczalne odchyłki grubości spoin, zarówno poziomych, jak i pionowych, nie powinny przekraczać 2 mm.

W murach zbrojonych poprzecznie grubość spoiny powinna być większa co najmniej o 4 mm niż grubość zbrojenia, natomiast w murach zbrojonych podłużnie grubość spoiny powinna być co najmniej o 5 mm większa niż grubość zbrojenia. W murach nie przeznaczonych do tynkowania lub spoinowania, spoiny powinny być całkowicie wypełnione zaprawą, aż do lica muru.

W murach przeznaczonych do tynkowania lub spoinowania nie należy wypełniać spoiny poziomej zaprawą na głębokość 5÷10 mm, licząc od lica muru, a przy powierzchniach muru, przy których jest umieszczone zbrojenie zewnętrzne, na głębokość nie mniejszą niż 10 mm i nie większą niż 20 mm.

#### 5.13.5. *Zbrojenie*

Dopuszczalne odchyłki długości prętów nie powinny być większe niż:

- $\pm 10$  mm dla poszczególnych odcinków pręta (np. w miejscu odgięcia lub dla haków),
- $\pm 20$  mm dla całego pręta.

Dopuszczalne odchyłki w rozstawie prętów nie powinny przekraczać  $\pm 15$  mm, natomiast grubości otulenia prętów powinny być zgodne z wymaganiami pkt. 6.2. w normie PN-B-03340.

### 5.13.6. **Prawidłowość wykonania powierzchni i krawędzi muru**

Dopuszczalne odchyłki wykonania powierzchni i krawędzi zestawiono w tablicy 7.

**Tablica 7. Dopuszczalne odchyłki wykonania powierzchni i krawędzi muru**

Rodzaj usterki	Dopuszczalne odchyłki	
	powierzchnie spoinowane	inne powierzchnie
1	2	3
Zwichrowania i skrzywienia powierzchni	nie więcej niż 3 mm/m i ogółem nie więcej niż 10 mm na całej powierzchni ściany pomieszczenia	nie więcej niż 6 mm/m i ogółem nie więcej niż 20 mm na całej powierzchni ściany pomieszczenia
Odchylenie krawędzi od linii prostej	nie więcej niż 2 mm/m i nie więcej niż jedno na długości 2 m	nie więcej niż 4 mm/m i nie więcej niż dwa na długości 2 m
Odchylenie powierzchni i krawędzi muru od kierunku pionowego	nie więcej niż 3 mm/m i ogólnie nie więcej niż 6 mm na wysokości kondygnacji oraz 20 mm na całej wysokości budynku	nie więcej niż 6 mm/m i ogólnie nie więcej niż 10 mm na wysokości kondygnacji oraz 30 mm na całej wysokości budynku
Odchylenie od kierunku poziomego górnych powierzchni każdej warstwy cegieł	nie więcej niż 1 mm/m i ogółem nie więcej niż 15 mm na całej długości budynku	nie więcej niż 2 mm/m i ogółem nie więcej niż 30 mm na całej długości budynku
Odchylenie od kierunku poziomego górnej powierzchni ostatniej warstwy pod stropem	nie więcej niż 1 mm/m i ogółem nie więcej niż 10 mm na całej długości budynku	nie więcej niż 2 mm/m i ogółem nie więcej niż 20 mm na całej długości budynku
Odchylenie przecinających się płaszczyzn od kąta przewidzianego w projekcie	nie więcej niż 3 mm	nie więcej niż 6 mm

## 6. KONTROLA JAKOŚCI ROBÓT

6.1. **Ogólne zasady kontroli jakości robót podano w ST „Wymagania ogólne” Kod CPV 45000000-7, pkt. 6**

### 6.2. **Badania przed przystąpieniem do robót murowych**

Przed przystąpieniem do robót murowych należy odebrać roboty ziemne i fundamentowe oraz przeprowadzić badania wyrobów i materiałów, które będą wykorzystywane do wykonywania robót.

#### 6.2.1. **Odbiór robót poprzedzających wykonanie robót murowych**

Roboty ziemne i fundamentowe należy odebrać zgodnie z wymaganiami odpowiednich szczegółowych specyfikacji technicznych.

Przed przystąpieniem do wznoszenia murów nadziemia należy sprawdzić zgodnie z pkt. 6.4. niniejszej specyfikacji wymiary oraz kąty skrzyżowań ścian fundamentowych murowanych. Jeżeli ściany fundamentowe są żelbetowe, to sprawdzenia należy dokonać zgodnie z odpowiednią szczegółową specyfikacją techniczną.

#### 6.2.2. **Badania materiałów**

Badania należy przeprowadzić pośrednio na podstawie przedłożonych:

- deklaracji zgodności lub certyfikatów,

- zapisów dziennika budowy, protokołów przyjęcia materiałów na budowę,
- deklaracji producentów użytych wyrobów.

Konieczne jest sprawdzenie czy deklarowane lub zbadane przez producenta parametry techniczne odpowiadają wymaganiom postawionym w dokumentacji projektowej i niniejszej specyfikacji technicznej.

Materiały, których jakość budzi wątpliwości mogą być zbadane na wniosek zamawiającego przez niezależne laboratorium, zgodnie z wymaganiami odpowiednich norm.

### 6.3. Badania w czasie robót

Badania w czasie robót polegają na sprawdzeniu zgodności wykonywanych robót murowych z dokumentacją projektową, wymaganiami niniejszej specyfikacji i instrukcjami producentów. Badania te w szczególności powinny dotyczyć sprawdzenia zbrojenia oraz wewnętrznych części muru ulegających zakryciu, a także kontroli jakości zapraw wykonywanych na budowie. Ponadto po wykonaniu stanu surowego budynku i stanu wykończeniowego, ale przed podłączeniem urządzeń gazowych, trzonów kuchennych, pieców, kominków należy sprawdzić przewody kominowe.

6.3.1. Sprawdzenie zbrojenia powinno obejmować kontrolę:

- średnic zbrojenia z dokładnością do 0,5 mm,
- długości całkowitej i poszczególnych odcinków zbrojenia z dokładnością do 10 mm,
- rozstawienia i właściwego powiązania prętów z dokładnością do 1 mm,
- otulenia zbrojenia z dokładnością do 1 mm,

6.3.2. Sprawdzenie wewnętrznych części muru ulegających zakryciu powinno w szczególności dotyczyć prawidłowości wiązania elementów w murze, grubości i wypełnienia spoin, liczby użytych wyrobów ułamkowych. Badania te należy przeprowadzać zgodnie z wymaganiami określonymi w pkt. 6.4. niniejszej specyfikacji technicznej.

6.3.3. Kontrola jakości zapraw wykonywanych na budowie powinna obejmować badania wskazane w pkt. 2.2. niniejszej specyfikacji technicznej.

6.3.4. Badania przewodów kominowych po wykonaniu stanu surowego budynku:

- sprawdzenie drożności przewodów** należy przeprowadzać za pomocą kominiarskiej kuli umocowanej na sznurze, spuszczonej do wylotu przewodu oraz obserwacji jej przebiegu we wlotach, otworach rewizyjnych, kontrolnych i wycierowych,
- sprawdzenie prawidłowości prowadzenia** przewodów przeprowadza się równocześnie ze sprawdzeniem drożności oraz przez porównanie prowadzenia przewodów z dokumentacją projektową i wymaganiami pkt. 5.11. niniejszej specyfikacji technicznej,
- sprawdzenie kierunku przewodów** przeprowadza się przez obserwację i pomiar zewnętrznych powierzchni muru z przewodami (kierunek przewodu murowanego z cegieł lub bloczków widoczny z ich układu) i porównanie z dokumentacją projektową,
- sprawdzenie wielkości przekroju przewodów** przeprowadza się za pomocą taśmy stalowej przez pomiar przewodu w otworach kontrolnych z dokładnością do 5 mm i porównanie z dokumentacją projektową,
- sprawdzenie grubości przegród** przeprowadza się za pomocą dwóch listew włożonych do sąsiednich otworów kontrolnych i pomiaru ich odległości taśmą stalową z dokładnością do 5 mm,
- sprawdzenie wiązania cegieł lub bloczków** przeprowadza się wzrokowo przez obserwację lica muru z przewodami oraz obserwację wnętrza przewodu przez otwory kontrolne,
- sprawdzenie kształtu i wymiarów zewnętrznych murów z przewodami** przeprowadza się zgodnie z pkt. 6.4. niniejszej specyfikacji technicznej,
- sprawdzenie wypełnienia spoin oraz stanu powierzchni przewodów** przeprowadza się wzrokowo przez obserwację lica muru i powierzchni wewnętrznej przewodów przez otwory kontrolne za pomocą lustra i latarki elektrycznej.

6.3.5. Badania przewodów kominowych po wykonaniu stanu wykończeniowego, przed podłączeniem trzonów kuchennych, pieców, kominów i urządzeń gazowych:

- a) **sprawdzenie szczelności przewodów** przeprowadza się za pomocą łączywa lub świecy dymnej przez wsunięcie do wlotu sprawdzanego przewodu, a po ukazaniu się dymu w wylocie – przez zamknięcie wylotu i obserwację sąsiednich wylotów oraz wlotów w innych pomieszczeniach. W przypadku stwierdzenia wydobywania się dymu w obserwowanym wylocie lub wlocie należy w przewód ten wpuścić obciążony na końcu biały sznur lub taśmę i powtórzyć próbę kopcenia, a następnie wydobyć sznur i w miejscu wskazanym przez okopcony odcinek sznura przeprowadzić uszczelnienie przewodu,
  - b) **sprawdzenie wyposażenia otworów wycierowych i rewizyjnych** przeprowadza się przez dokładne ich obejrzenie, próbę zamknięcia i otwarcia drzwiczek oraz próbę obruszania ich ręką,
  - c) **sprawdzenie wlotów do przewodów** przeprowadza się przez dokładne ich obejrzenie, pomiary i porównanie z dokumentacją,
  - d) **sprawdzenie wylotów przewodów** przeprowadza się analogicznie jak sprawdzenie wlotów,
  - e) **sprawdzenie prawidłowości ciągu** przed podłączeniem urządzeń przeprowadza się za pomocą łączywa lub palnika przez przystawienie go w odległości ok. 10 cm do wlotu przewodu i stwierdzenie wyraźnego odchylenia się płomienia w kierunku wlotu. Sprawdzenie prawidłowości ciągu po podłączeniu urządzeń przeprowadza się przez próbne palenie i stwierdzenie prawidłowego spalania się materiału opałowego,
  - f) **pozostałe badania** – w miarę potrzeby wykonanie badań podanych w pkt. 6.3.4. niniejszej specyfikacji technicznej.
- 6.3.6. Wyniki przeprowadzonych badań powinny być porównane z wymaganiami podanymi w pkt. 2.2. oraz 5. niniejszej specyfikacji technicznej i opisane w dzienniku budowy a także protokoły podpisane przez przedstawicieli inwestora (zamawiającego) oraz wykonawcy.

#### 6.4. Badania w czasie odbioru robót

Badania w czasie odbioru robót przeprowadza się celem oceny czy spełnione zostały wszystkie wymagania dotyczące wykonania robót murowych, w szczególności w zakresie:

- zgodności z dokumentacją projektową, specyfikacją techniczną wraz z wprowadzonymi zmianami naniesionymi w dokumentacji powykonawczej,
- jakości zastosowanych materiałów i wyrobów,
- prawidłowości oceny robót poprzedzających roboty murowe,
- jakości wykonania robót murowych.

Przy badaniach w czasie odbioru robót należy wykorzystać wyniki badań dokonanych przed przystąpieniem do robót i w trakcie ich wykonania oraz zapisy w dzienniku budowy dotyczące wykonanych robót.

Badania sprawdzające jakość wykonania robót murowych, według pkt. 4. Warunków technicznych wykonania i odbioru robót budowlanych, część A, zeszyt 3 „Konstrukcje murowe”, wydanie ITB-2006 r. oraz normy archiwalnej PN-68/B-10020:

- a) **sprawdzenie zgodności z dokumentacją** – powinno być przeprowadzone przez porównanie wykonanych konstrukcji z dokumentacją projektową, specyfikacją techniczną oraz ze zmianami naniesionymi w dokumentacji powykonawczej; sprawdzenia zgodności dokonuje się na podstawie oględzin zewnętrznych i pomiarów; pomiar długości i wysokości konstrukcji przeprowadza się z dokładnością do 10 mm; pomiar grubości murów i ościeży wykonuje się z dokładnością do 1 mm; za wynik należy przyjmować średnią arytmetyczną z pomiarów w trzech różnych miejscach,
- b) **sprawdzenie prawidłowości wiązania elementów w murze, stykach i narożnikach** – należy przeprowadzać przez oględziny w trakcie robót na zgodność z wymaganiami podanymi w pkt. 5. niniejszej specyfikacji,
- c) **sprawdzenie grubości spoin i ich wypełnienia** – należy przeprowadzać przez oględziny zewnętrzne i pomiar; pomiar dowolnie wybranego odcinka muru z dokładnością do 1 mm należy zawsze wykonać w przypadku murów licowych, natomiast w przypadku murów nielicowych – gdy na podstawie oględzin uznano, że grubość spoiny może być przekroczona; średnią grubość spoin

poziomych należy obliczać przez odjęcie przeciętnej grubości elementu murowego od ilorazu wysokości zmierzonego odcinka muru (o wysokości co najmniej 1 m) i liczby warstw murowych; średnią grubość spoiny poziomej należy określać identycznie, mierząc poziomy odcinek muru; w przypadku rażących różnic grubości poszczególnych spoin, sprawdzanie ich należy przeprowadzać oddzielnie, z dokładnością do 1 mm, na ściśle określonych odcinkach muru,

- d) **sprawdzenie zbrojenia w czasie odbioru końcowego** – należy przeprowadzać pośrednio na podstawie protokołów odbioru robót spisywanych w trakcie wykonywania robót (pkt 6.3. niniejszej specyfikacji) i zapisów w dzienniku budowy; protokoły i zapisy powinny dotyczyć:
  - sprawdzenia średnic zbrojenia, które powinno być wykonane suwmiarką z dokładnością do 0,5 mm,
  - sprawdzenia długości zbrojenia (całkowitej i poszczególnych odcinków), które powinno być wykonane taśmą stalową z dokładnością do 10 mm,
  - sprawdzenia rozstawienia i właściwego powiązania prętów oraz grubości ich otulenia, które powinno być wykonane z dokładnością do 1 mm,
- e) **sprawdzenie odchylenia powierzchni od płaszczyzny oraz prostoliniowości krawędzi muru** – należy przeprowadzać przez przykładanie w dwóch prostopadłych do siebie kierunkach, w dowolnym miejscu powierzchni muru, oraz do krawędzi muru, łąty kontrolnej długości 2 m, a następnie przez pomiar z dokładnością do 1 mm wielkości prześwitu między łątą a powierzchnią lub krawędzią muru,
- f) **sprawdzenie pionowości powierzchni i krawędzi muru** – należy przeprowadzać z dokładnością do 1 mm; badanie można wykonać pionem murarskim i przyziarem z podziałką milimetrową,
- g) **sprawdzenie poziomości warstw murowych** – należy przeprowadzać przyrządami stosowanymi do takich pomiarów np. poziomnicą murarską i łątą kontrolną lub poziomnicą węzową, a przy budynkach o długości ponad 50 m niwelatorem,
- h) **sprawdzenie kątów pomiędzy przecinającymi się płaszczyznami dwóch sąsiednich murów** – należy przeprowadzać mierząc z dokładnością do 1 mm odchylenie (prześwit) przecinających się płaszczyzn od kąta przewidzianego w projekcie; odchylenie (prześwit) mierzy się w odległości 1 m od wierzchołka sprawdzanego kąta; badanie można przeprowadzać stalowym kątownikiem murarskim, łątą kontrolną i przyziarem z podziałką milimetrową, zmierzony prześwit nie powinien przekraczać wartości podanych w tabelicy 7 niniejszej specyfikacji,
- i) **sprawdzenie prawidłowości wykonania ścianek działowych, nadproży, gzymsów, przerw dylatacyjnych** – należy przeprowadzać przez oględziny zewnętrzne i pomiar na zgodność z dokumentacją projektową i niniejszą specyfikacją techniczną,
- j) **sprawdzenie liczby użytych wyrobów ułamkowych** – należy przeprowadzać w trakcie robót przez oględziny i stwierdzenie zgodności z wymaganiami podanymi w pkt. 5.3. niniejszej specyfikacji technicznej,
- k) **sprawdzenie przewodów kominowych** – poprzez sprawdzenie wlotów i wylotów przewodów i prawidłowości ciągu po podłączeniu urządzeń gazowych, trzonów kuchennych, pieców ogrzewczych oraz kominków, a także w miarę potrzeby wykonanie pozostałych badań wymienionych w pkt. 6.3.5. niniejszej specyfikacji technicznej.

Wyniki badań powinny być porównane z wymaganiami podanymi w pkt. 5. niniejszej specyfikacji technicznej i opisane w dzienniku budowy, protokole podpisanym przez przedstawicieli inwestora (zamawiającego) oraz wykonawcy.

## 7. WYMAGANIA DOTYCZĄCE PRZEDMIARU I OBMIARU ROBÓT

7.1. **Ogólne zasady przedmiaru i obmiaru podano w ST „Wymagania ogólne” Kod CPV 45000000-7, pkt 7**

### 7.2. Szczegółowe zasady obmiaru robót murowych

7.2.1. Ilości poszczególnych konstrukcji murowych oblicza się wg wymiarów podanych w dokumentacji projektowej dla konstrukcji nieotynkowanych.

7.2.2. Grubości konstrukcji murowych z cegieł ustala się wg znormalizowanych wymiarów cegły 6,5 x 12 x 25 cm, zgodnie z tablicą 8.

**Tablica 8. Grubości konstrukcji murowych z cegieł**

Grubości ścian w ceglach	¼	½	1	1½	2	2½	3	3½	4
Grubości ścian w cm	6,5	12	25	38	51	64	77	90	103

7.2.3. Fundamenty oblicza się w metrach sześciennych ich objętości

Jako wysokość fundamentu należy przyjmować wysokość od spodu fundamentu do poziomu pierwszej izolacji ściany.

7.2.4. Ściany oblicza się:

*Wariant I*

- w metrach kwadratowych ich powierzchni

*Wariant II*

- w metrach sześciennych ich objętości.

7.2.5. Ścianki działowe oblicza się w metrach kwadratowych ich powierzchni.

7.2.6. Wysokości ścian murowanych na fundamentach należy przyjmować od wierzchu fundamentu do wierzchu pierwszego stropu (nad podziemiem lub przyziemiem), a dla ścian wyższych kondygnacji od wierzchu stropu do wierzchu następnego stropu.

Wysokości innych ścian np. ścian podparapetowych, ścian kolankowych i poddaszy, attyk należy ustalać na podstawie dokumentacji projektowej.

Wysokość ścianki działowej należy przyjmować jako wysokość od wierzchu fundamentu lub stropu, na którym ustawiona jest ścianka do spodu następnego stropu.

7.2.7. Słupy, filarki i pilastry oblicza się w metrach ich wysokości.

Gzymsy oblicza się w metrach ich długości mierzonej po najdłuższej krawędzi.

7.2.8. Od powierzchni (*wariant I*) / objętości ścian (*wariant II*) należy odejmować:

- powierzchnie (*wariant I*) / objętości (*wariant II*) konstrukcji betonowych lub żelbetowych (z wyjątkiem prefabrykowanych nadproży żelbetowych), jeśli wypełniają one więcej niż połowę grubości ściany lub ich objętość przekracza 0,01 m<sup>3</sup>,
- powierzchnie (*wariant I*) / objętości (*wariant II*) kanałów spalinowych, dymowych lub wentylacyjnych murowanych z pustaków i ewentualnie obmurowanych ceglami lub płytkami,

*Wariant I*

- powierzchnie projektowanych otworów okiennych, drzwiowych i innych większych od 0,5 m<sup>2</sup>,

*Wariant II*

- objętości otworów i wnęk większych od 0,05 m<sup>3</sup>.

Z powierzchni (*wariant I*) / objętości (*wariant II*) ścian nie potrąca się:

- wszelkich bruzd instalacyjnych, niezależnie od ich wymiarów,
- oparcie płyt, sklepień i belek stropowych,
- części konstrukcji stalowych i drewnianych,
- nadproży z cegieł lub prefabrykowanych,
- wnęk na liczniki gazowe i elektryczne, niezależnie od ich wymiarów,
- przewodów kominowych w ścianach wznoszonych łącznie z przewodami.

Przy potrącaniu otworów i wnęk z powierzchni (*wariant I*) / objętości (*wariant II*) muru uwzględnia się wymiary:

- dla otworów bez ościeżnic: w świetle muru,
- dla otworów, w których ościeżnice są obmurowywane równocześnie ze wznoszeniem muru: w świetle ościeżnic,
- dla otworów cyrklastycznych według wymiarów wpisanych w nie trójkątów równoramiennych.

Od powierzchni ścianek działowych należy odejmować powierzchnie otworów, liczone według projektowanych wymiarów w świetle ościeżnic, a w przypadku ich braku w świetle muru.

7.2.9. Potrącane otwory w ścianach murowanych, dla których ustala się odrębne ceny wykonania ościeży, oblicza się w sztukach.

7.2.10. Kominy wolnostojące oblicza się w metrach sześciennych ich objętości według projektowanych wymiarów zewnętrznych komina. Wysokość komina przyjmuje się od poziomu, od którego występuje on jako wolno stojący, do wierzchu komina. Wysokość głowic kominowych nad dachem przyjmuje się od strony niższej połaci.

Od objętości komina nie odlicza się objętości przewodów. Kanały spalinowe, wentylacyjne i dymowe z pustaków oblicza się w metrach długości pojedynczego przewodu według wymiarów podanych w projekcie. Ewentualne obmurowanie kanałów oraz szpałdowanie konstrukcji oblicza się w metrach kwadratowych obmurowanej (szpałdowanej) powierzchni.

7.2.11. Sklepienia płaskie oblicza się w metrach kwadratowych powierzchni ich rzutu na płaszczyznę poziomą.

Powierzchnię rzutu oblicza się w świetle murów lub podciągów, na których opiera się sklepienie. Z powierzchni rzutu odejmuje się powierzchnię otworów według ich projektowanych wymiarów w świetle.

## **8. SPOSÓB ODBIORU ROBÓT**

### **8.1. Ogólne zasady odbioru robót podano w ST „Wymagania ogólne” Kod CPV 45000000-7, pkt 8**

### **8.2. Odbiór robót zanikających i ulegających zakryciu**

Przy robotach murowych istotnymi elementami ulegającymi zakryciu są zbrojenia i wewnętrzne części murów wielorzędowych, szczelinowych oraz warstwowych.

Odbiór zbrojenia i innych elementów ulegających zakryciu musi być dokonany w czasie robót murowych.

W trakcie odbioru należy przeprowadzić badania wymienione w pkt. 6.3., a wyniki badań porównać z wymaganiami określonymi w pkt. 5. niniejszej specyfikacji.

Jeżeli wszystkie pomiary i badania dały wynik pozytywny można uznać elementy ulegające zakryciu za wykonane prawidłowo, tj. zgodnie z dokumentacją projektową oraz specyfikacją techniczną i zezwolić na przystąpienie do następnych faz robót murowych.

Jeżeli chociaż jeden wynik badania jest negatywny zbrojenie i inne elementy robót ulegające zakryciu nie powinny być odebrane. W takim przypadku należy ustalić zakres prac i rodzaje materiałów koniecznych do usunięcia nieprawidłowości. Po wykonaniu ustalonego zakresu prac należy ponownie przeprowadzić badania.

Wszystkie ustalenia związane z dokonaniem odbioru materiałów oraz robót ulegających zakryciu należy zapisać w dzienniku budowy lub protokole podpisanym przez przedstawicieli inwestora (inspektor nadzoru) i wykonawcy (kierownik budowy).

### **8.3. Odbiór częściowy**

Odbiór częściowy polega na ocenie ilości i jakości wykonanej części robót. Odbioru częściowego robót dokonuje się dla zakresu określonego w dokumentach umownych, według zasad jak przy odbiorze ostatecznym robót.

Celem odbioru częściowego jest wczesne wykrycie ewentualnych usterek w realizowanych robotach i ich usunięcie przed odbiorem końcowym.

Odbiór częściowy robót jest dokonywany przez inspektora nadzoru w obecności kierownika budowy.

Protokół odbioru częściowego jest podstawą do dokonania częściowego rozliczenia robót (*jeżeli umowa taką formę przewiduje*).

#### **8.4. Odbiór ostateczny (końcowy)**

Odbiór końcowy stanowi ostateczną ocenę rzeczywistego wykonania robót w odniesieniu do ich zakresu (ilości), jakości i zgodności z dokumentacją projektową.

Odbiór ostateczny przeprowadza komisja powołana przez zamawiającego, na podstawie przedłożonych dokumentów, wyników badań oraz dokonanej oceny wizualnej.

Zasady i terminy powoływania komisji oraz czas jej działania powinna określać umowa.

Wykonawca robót obowiązany jest przedłożyć komisji następujące dokumenty:

- dokumentację projektową z naniesionymi zmianami dokonanymi w toku wykonywania robót,
- szczegółowe specyfikacje techniczne ze zmianami wprowadzonymi w trakcie wykonywania robót,
- dziennik budowy i książki obmiarów z zapisami dokonywanymi w toku prowadzonych robót,
- dokumenty świadczące o dopuszczeniu do obrotu i powszechnego zastosowania użytych materiałów i wyrobów budowlanych,
- protokoły odbioru robót ulegających zakryciu,
- protokoły odbiorów częściowych,
- instrukcje producentów dotyczące zastosowanych materiałów,
- wyniki badań laboratoryjnych, badań kominiarskich i ekspertyz.

W toku odbioru komisja obowiązana jest zapoznać się przedłożonymi dokumentami, przeprowadzić badania zgodnie z wytycznymi podanymi w pkt. 6.4 niniejszej ST, porównać je z wymaganiami podanymi w dokumentacji projektowej i pkt. 5. niniejszej specyfikacji technicznej oraz dokonać oceny wizualnej.

Roboty murowe powinny być odebrane, jeżeli wszystkie wyniki badań są pozytywne, a dostarczone przez wykonawcę dokumenty są kompletne i prawidłowe pod względem merytorycznym.

Jeżeli chociażby jeden wynik badań był negatywny roboty murowe nie powinny być przyjęte. W takim przypadku należy przyjąć jedno z następujących rozwiązań:

- jeżeli to możliwe należy ustalić zakres prac korygujących, usunąć niezgodności robót z wymaganiami określonymi w dokumentacji projektowej i pkt. 5 niniejszej specyfikacji technicznej oraz przedstawić roboty murowe ponownie do odbioru,
- jeżeli odchylenia od wymagań nie zagrażają bezpieczeństwu konstrukcji i użytkownika oraz trwałości elementów murowych zamawiający może wyrazić zgodę na dokonanie odbioru końcowego z jednoczesnym obniżeniem wartości wynagrodzenia w stosunku do ustaleń umownych,
- w przypadku, gdy nie są możliwe podane wyżej rozwiązania wykonawca zobowiązany jest do usunięcia wadliwie wykonanych robót murowych, wykonania ich ponownie i powtórnego zgłoszenia do odbioru.

W przypadku niekompletności dokumentów odbiór może być dokonany po ich uzupełnieniu.

Z czynności odbioru sporządza się protokół podpisany przez przedstawicieli zamawiającego i wykonawcy. Protokół powinien zawierać:

- ustalenia podjęte w trakcie prac komisji,
- ocenę wyników badań,
- wykaz wad i usterek ze wskazaniem sposobu ich usunięcia,
- stwierdzenie zgodności lub niezgodności wykonania robót murowych z zamówieniem.

Protokół odbioru końcowego jest podstawą do dokonania rozliczenia końcowego pomiędzy zamawiającym a wykonawcą.

#### **8.5. Odbiór po upływie okresu rękojmi i gwarancji**

Celem odbioru po okresie rękojmi i gwarancji jest ocena stanu konstrukcji murowych po użytkowaniu w tym



okresie oraz ocena wykonywanych w tym okresie ewentualnych robót poprawkowych, związanych z usuwaniem zgłoszonych wad.

Odbiór po upływie okresu rękojmi i gwarancji jest dokonywany na podstawie oceny wizualnej konstrukcji murowych, z uwzględnieniem zasad opisanych w pkt. 8.4. „Odbiór ostateczny (końcowy)”.

Pozytywny wynik odbioru pogwarancyjnego jest podstawą do zwrotu kaucji gwarancyjnej, negatywny do dokonania potrąceń wynikających z obniżonej jakości robót.

Przed upływem okresu gwarancyjnego zamawiający powinien zgłosić wykonawcy wszystkie zauważone wady w wykonanych konstrukcji murowych.

## 9. PODSTAWA ROZLICZENIA ROBÓT PODSTAWOWYCH, TYMCZASOWYCH I PRAC TOWARZYSZĄCYCH

### 9.1. Ogólne ustalenia dotyczące podstawy rozliczenia robót podano w ST „Wymagania ogólne” Kod CPV 45000000-7, pkt 9

### 9.2. Zasady rozliczenia i płatności

Rozliczenie robót murowych może być dokonane jednorazowo po wykonaniu pełnego zakresu robót i ich końcowym odbiorze lub etapami określonymi w umowie, po dokonaniu odbiorów częściowych robót.

Ostateczne rozliczenie umowy pomiędzy zamawiającym a wykonawcą następuje po dokonaniu odbioru pogwarancyjnego.

### 9.3. Podstawy rozliczenia wykonanego i odebranego zakresu robót murowych

**Podstawy rozliczenia robót murowych stanowią określone w dokumentach umownych (kosztorysie ofertowym) ceny jednostkowe i ilości robót zaakceptowane przez zamawiającego.**

Ceny jednostkowe wykonania robót murowych uwzględniają:

- przygotowanie stanowiska roboczego,
- dostarczenie do stanowiska roboczego materiałów, narzędzi i sprzętu,
- obsługę sprzętu,
- ustawienie i przestawienie drabin oraz lekkich rusztowań przestawnych umożliwiających wykonanie ścian, słupów, kominów i ścian nie wyższych niż 4,5 m,
- zabezpieczenie robót wykonanych przed rozpoczęciem wznoszenia konstrukcji murowych przed zanieczyszczeniem i uszkodzeniem w trakcie wykonywania robót murowych,
- przygotowanie zapraw murarskich wykonywanych na miejscu budowy,
- ocenę prawidłowości wykonania robót poprzedzających wykonanie konstrukcji murowych,
- wymurowanie konstrukcji murowych,
- wykonanie naroży i styków ścian, bruzd, gniazd oporowych oraz szczelin dylatacyjnych,
- obmurowanie końców belek,
- wykonanie, sprawdzenie i odgruzowanie przewodów w trakcie robót,
- zamurowanie otworów kontrolnych,
- robocizna związana z obsadzeniem drzwiczek kontrolnych, wsporników, itp.,
- zamurowanie otworów komunikacyjnych,
- zamurowanie bruzd i przebić po wykonaniu robót instalacyjnych,
- usunięcie wad i usterek oraz naprawienie uszkodzeń powstałych w czasie murowania,
- oczyszczenie miejsca pracy z materiałów zabezpieczających roboty wykonane przed rozpoczęciem wznoszenia konstrukcji murowych,
- usunięcie gruzu i innych pozostałości, resztek i odpadów materiałów w sposób podany w szczegółowej specyfikacji technicznej (*opisać sposób usunięcia pozostałości i odpadów*),
- likwidację stanowiska roboczego,
- koszty pośrednie, zysk kalkulacyjny i ryzyko.

Ceny jednostkowe robót **obejmują również** koszty montażu, demontażu i pracy rusztowań niezbędnych do wykonania robót na wysokości powyżej 4,5 m od poziomu ich ustawienia oraz koszty pomostów i barier zabezpieczających.

Ceny jednostkowe nie obejmują podatku VAT.

## 10. DOKUMENTY ODNIESIENIA

### 10.1. Normy

1. PN-EN 197-1:2002

Cement – Część 1: Skład, wymagania i kryteria zgodności dotyczące cementów powszechnego użytku.

2. PN-EN 197-1:2002/A1:2005

jw.

3. PN-EN 413-1:2005

Cement murarski – Część 1: Skład, wymagania i kryteria zgodności.

4. PN-EN 459-1:2003

Wapno budowlane – Część 1: Definicje, wymagania i kryteria zgodności.

5. PN-EN 771-1:2006

Wymagania dotyczące elementów murowych – Część 1: Elementy murowe ceramiczne.

6. PN-EN 771-2:2006

Wymagania dotyczące elementów murowych – Część 2: Elementy murowe silikatowe.

7. PN-EN 771-3:2005

Wymagania dotyczące elementów murowych – Część 3: Elementy murowe z betonu kruszywowego (z kruszywami zwykłymi i lekkimi).

8. PN-EN 771-3:2005/A1:2006

jw.

9. PN-EN 771-4:2004

Wymagania dotyczące elementów murowych – Część 4: Elementy murowe z autoklawizowanego betonu komórkowego.

10. PN-EN 771-4:2004/A1:2006

jw.

11. PN-EN 771-5:2005

Wymagania dotyczące elementów murowych – Część 5: Elementy murowe z kamienia sztucznego.

12. PN-EN 771-5:2005/A1:2006

jw.

13. PN-EN 771-6:2007

Wymagania dotyczące elementów murowych – Część 6: Elementy murowe z kamienia naturalnego.

14. PN-EN 845-1:2004

Specyfikacja wyrobów dodatkowych do murów – Część 1: Kotwy, listwy kotwiące, wieszaki i wsporniki.

15. PN-EN 845-2:2004

Specyfikacja wyrobów dodatkowych do murów – Część 2: Nadproża.

16. PN-EN 845-2:2004/Ap1:2005

jw.

17. PN-EN 845-3:2004

Specyfikacja wyrobów dodatkowych do murów – Część 3: Stalowe zbrojenie do spoin wspornych.

18. PN-EN 998-1:2004

Wymagania dotyczące zapraw do murów – Część 1: Zaprawa tynkarska.

19. PN-EN 998-1:2004/AC:2006

jw.

20. PN-EN 998-2:2004

Wymagania dotyczące zapraw do murów – Część 1: Zaprawa murarska.

21. PN-EN 1008:2004

Woda zarobowa do betonu – Specyfikacja pobierania próbek, badanie i ocena przydatności wody zarobowej do betonu, w tym wody odzyskanej z procesów produkcji betonu.

22. PN-EN 1015-2:2000

Metody badań zapraw do murów – Pobieranie i przygotowanie próbek zapraw do badań.

23. PN-EN 1015-2:2000/A1:2007(U)

jw.

24. PN-EN 1015-3:2000

Metody badań zapraw do murów – Określenie konsystencji świeżej zaprawy (za pomocą stolika rozplywu).

25. PN-EN 1015-3:2000/A1:2005

jw.

26. PN-EN 1015-2:2000/A2:2007(U)

jw.

27. PN-EN 1015-6:2000

Metody badań zapraw do murów – Określenie gęstości objętościowej świeżej zaprawy.

28. PN-EN 1015-6:2000/A1:2007(U)

jw.

29. PN-EN 1015-7:2000

Metody badań zapraw do murów – Określenie zawartości powietrza w świeżej zaprawie.

30. PN-EN 1015-9:2001

Metody badań zapraw do murów – Część 9: Określenie czasu zachowania właściwości roboczych i czasu korekty świeżej zaprawy.

31. PN-EN 1015-9:2001/A1:2007(U)

jw.

32. PN-EN 1015-10:2001

Metody badań zapraw do murów – Część 10: Określenie gęstości wysuszonej stwardniałej zaprawy.

33. PN-EN 1015-10:2001/A1:2007(U)

jw.

34. PN-EN 1015-11:2001

Metody badań zapraw do murów – Część 11: Określenie wytrzymałości na zginanie i ściskanie stwardniałej zaprawy.

35. PN-EN 1015-11:2001/A1:2007(U)

jw.

36. PN-EN 1015-17:2002

Metody badań zapraw do murów – Część 17: Określenie zawartości chlorków rozpuszczalnych w zaprawie.

37. PN-EN 1015-17:2002/A1:2005(U)

jw.

38. PN-EN 1015-18:2003

Metody badań zapraw do murów – Część 18: Określenie współczynnika absorpcji wody spowodowanej podciąganiem kapilarnym stwardniałej zaprawy.

39. PN-EN 1052-3:2003  
Metody badań murów – Część 3: Określenie początkowej wytrzymałości muru na ścinanie.
40. PN-EN 1052-3:2004/A1:2007(U)  
jw.
41. PN-EN 1443:2005  
Kominy – Wymagania ogólne.
42. PN-EN 1457-2003  
Kominy – Ceramiczne wewnętrzne przewody kominowe – Wymagania i metody badań.
43. PN-EN 1457:2003/A1:2004  
jw.
44. PN-EN 1457:2003/AC:2007  
jw.
45. PN-EN 1745:2004  
Mury i wyroby murowe. Metody określania obliczeniowych wartości cieplnych.
46. PN-EN 1745:2004/Ap1:2006  
jw.
47. PN-EN 1806:2006(U)  
Kominy – Gliniane / ceramiczne kształtki kanałów spalinowych do kominów jednościennych – Wymagania i metody badań.
48. PN-EN 1857:2005  
Kominy – Części składowe – Betonowe kanały wewnętrzne.
49. PN-EN 1857:2005/AC:2007  
jw.
50. PN-EN 1858:2005  
Kominy – Części składowe – Kształtki betonowe.
51. PN-EN 1996-1-1:2006(U)  
Eurokad 6: Projektowanie konstrukcji murowych – Część 1-1: Reguły ogólne dla zbrojonych i niezbrojonych konstrukcji murowych.
52. PN-EN 1996-1-2:2005(U)  
Eurokad 6: Projektowanie konstrukcji murowych – Część 1-2: Reguły ogólne – Projektowanie konstrukcji na wypadek pożaru.
53. PN-EN 1996-2:2006(U)  
Eurokad 6: Projektowanie konstrukcji murowych – Część 2: Uwarunkowania projektowe, dobór materiałów i wykonawstwo konstrukcji murowych.
54. PN-EN 1996-3:2006(U)  
Eurokad 6: Projektowanie konstrukcji murowych – Część 3: Uproszczone metody obliczania niezbrojonych konstrukcji murowych.
55. PN-EN 13055-1:2003  
Kruszywa lekkie – Część 1: Kruszywa lekkie do betonu, zaprawy i rzadkiej zaprawy.
56. PN-EN 13055-1:2003/AC:2004  
jw.
57. PN-EN 13063-1:2006(U)  
Kominy – System kominów z glinianymi / ceramicznymi kanałami spalinowymi – Część 1: Wymagania i metody badań odporności na pożar sadzy.

58. PN-EN 13063-2:2005(U)

Kominy – System kominów z glinianymi / ceramicznymi kanałami spalinowymi – Część 2: Wymagania i metody badań w warunkach wilgotnych.

59. PN-EN 13069:2005(U)

Kominy – Gliniane / ceramiczne obudowy systemów kominowych – Wymagania i metody badań.

60. PN-EN 13139:2003

Kruszywa do zaprawy.

61. PN-EN 13139:2003/AC:2004

jw.

62. PN-EN 13229:2002

Wkłady kominkowe wraz z kominkami otwartymi na paliwa stałe – Wymagania i badania

63. PN-EN 13229:2002/A1:2005

jw.

64. PN-EN 13229:2002/A2:2006

jw.

65. PN-EN 13229:2002/AC:2007

jw.

66. PN-EN 13501-1:2007(U)

Klasyfikacja ogniowa wyrobów budowlanych i Elementów budynków – Część 1: Klasyfikacja na podstawie badań reakcji na ogień.

67. PN-84/B-01080

Kamień dla budownictwa i drogownictwa – Podział i zastosowanie według własności fizyczno-mechanicznych.

68. PN-B-03002:1999

Konstrukcje murowe niezbrojone – Projektowanie i obliczanie.

69. PN-B-03002:1999/Ap1:2001

jw.

70. PN-B-03002:1999/Az1:2001

jw.

71. PN-B-03002:1999/Az2:2002

jw.

72. PN-88/B-03004

Kominy murowane i żelbetowe – Obliczenia statyczne i projektowanie.

73. PN-B-03264:2002

Konstrukcje betonowe, żelbetowe i sprężone – Obliczenia statyczne i projektowanie.

74. PN-B-03264:2002/Ap1:2004

jw.

75. PN-B-03340:1999

Konstrukcje murowe zbrojone – Projektowanie i obliczanie.

76. PN-B-03340:1999/Az1:2004

jw.

77. PN-85/B-04500

Zaprawy budowlane – Badanie cech fizycznych i wytrzymałościowych.

78. PN-B-10104:2005

Wymagania dotyczące zapraw murarskich ogólnego przeznaczenia – Zaprawy o określonej składzie materiałowym, wytwarzane na miejscu budowy.

79. PN-89/B-10425

Przewody dymowe, spalinowe i wentylacyjne murowane z cegły – Wymagania techniczne i badania przy odbiorze.

80. PN-B-11200:1996

Materiały kamienne – Bloki, formaki, płyty surowe.

81. PN-B-11201:1996

Materiały kamienne – Elementy kamienne – Podokienniki zewnętrzne.

82. PN-B-11203:1997

Materiały kamienne – Elementy kamienne, płyty do okładzin pionowych zewnętrznych i wewnętrznych.

83. PN-B-11204:1996

Materiały kamienne – Elementy kamienne – Płyty cokołowe zewnętrzne.

84. PN-B-11206:1996

Materiały kamienne – Elementy kamienne, podokienniki wewnętrzne.

85. PN-B-11210:1996

Materiały kamienne – Kamień łamany.

86. PN-B-12030:1996

Wyroby budowlane ceramiczne i silikatowe – Pakowanie, przechowywanie i transport.

87. PN-B-12030:1996/Az1:2002

jw.

88. PN-B-12067:1999

Wyroby budowlane ceramiczne – Elementy ogrodzeniowe.

89. PN-B-19304:1997

Prefabrykaty budowlane z nieautoklawizowanego betonu komórkowego – Elementy drobnowymiarowe.

90. PN-89/H-84023.06

Stal określonego zastosowania – Stal do zbrojenia betonu – Gatunki.

91. PN-H-84023-6/A1:1996

jw.

## 10.2. Ustawy

- Ustawa z dnia 16 kwietnia 2004 r. o wyrobach budowlanych (Dz. U. z 2004 r. Nr 92, poz. 881).
- Ustawa z dnia 30 sierpnia 2002 r. o systemie oceny zgodności (tekst jednolity Dz. U. z 2004 r. Nr 204, poz. 2087 z późn. zmianami).
- Ustawa z dnia 11 stycznia 2001 r. o substancjach i preparatach chemicznych (Dz. U. z 2001 r. Nr 11, poz. 84 z późn. zmianami).

## 10.3. Rozporządzenia

- Rozporządzenie Ministra Infrastruktury z dnia 02.09.2004 r. w sprawie szczegółowego zakresu i formy dokumentacji projektowej, specyfikacji technicznych wykonania i odbioru robót budowlanych oraz programu funkcjonalno-użytkowego (Dz. U. z 2004 r. Nr 202, poz. 2072, zmiana Dz. U. z 2005 r. Nr 75, poz. 664).
- Rozporządzenie Ministra Infrastruktury z dnia 03.07.2003 r. w sprawie szczegółowego zakresu i formy

projektu budowlanego (Dz. U. z 2003 r. Nr 120, poz. 1133).

- Rozporządzenie Ministra Infrastruktury z dnia 26.06.2002 r. w sprawie dziennika budowy, montażu i rozbiórki, tablicy informacyjnej oraz ogłoszenia zawierającego dane dotyczące bezpieczeństwa pracy i ochrony zdrowia (Dz. U. z 2002 r. Nr 108, poz. 953 z późniejszymi zmianami).
- Rozporządzenie Ministra Infrastruktury z dnia 11 sierpnia 2004 r. w sprawie sposobów deklarowania zgodności wyrobów budowlanych oraz sposobu znakowania ich znakiem budowlanym (Dz. U. z 2004 r. Nr 198, poz. 2041 z późn. zmianami).
- Rozporządzenie Ministra Infrastruktury z dnia 11 sierpnia 2004 r. w sprawie systemów oceny zgodności, wymagań, jakie powinny spełniać notyfikowane jednostki uczestniczące w ocenie zgodności, oraz sposobu oznaczania wyrobów budowlanych oznakowaniem CE (Dz. U. z 2004 r. Nr 195, poz. 2011).
- Rozporządzenie Ministra Infrastruktury z dnia 23 czerwca 2003 r. w sprawie informacji dotyczącej bezpieczeństwa i ochrony zdrowia oraz planu bezpieczeństwa i ochrony zdrowia (Dz. U. z 2003 r. Nr 120, poz. 1126).
- Rozporządzenie Ministra Infrastruktury z dnia 12 kwietnia 2002 r. w sprawie warunków technicznych, jakim powinny odpowiadać budynki i ich usytuowanie (Dz. U. z 2002 r. Nr 75, poz. 690 z późn. zmianami).
- Rozporządzenie Ministra Zdrowia z dnia 3 lipca 2002 r. w sprawie karty charakterystyki substancji niebezpiecznej i preparatu niebezpiecznego (Dz. U. z 2002 r. Nr 140, poz. 1171 z późn. zmianami).
- Rozporządzenie Ministra Zdrowia z dnia 2 września 2003 r. w sprawie oznakowania opakowań substancji niebezpiecznych i preparatów niebezpiecznych (Dz. U. z 2003 r. Nr 173, poz. 1679 z późn. zmianami).

#### **10.4. Inne dokumenty i instrukcje**

- Specyfikacja techniczna wykonania i odbioru robót budowlanych – Wymagania ogólne Kod CPV 45000000-7, wydanie II OWEOb Promocja – 2005 rok.
- Warunki techniczne wykonania i odbioru robót budowlanych, Część A – Roboty ziemne i konstrukcyjne, zeszyt 3 „Konstrukcje murowe”, wydanie ITB – 2006 rok.
- Warunki techniczne wykonania i odbioru robót budowlanych, tom 1, część 2, wydanie Arkady – 1990 rok.



SPECYFIKACJE TECHNICZNE  
WYKONANIA I ODBIORU ROBÓT BUDOWLANYCH  
(STANDARDOWE)

**OKŁADZINY CERAMICZNE I HYDROIZOLACJE TARASÓW NAZIEMNYCH**

**OKŁADZINY CERAMICZNE TARASÓW NAZIEMNYCH**

(Kod CPV 45431100-8)

**HYDROIZOLACJA TARASÓW NAZIEMNYCH (uszczelnienie zespolone)**

(Kod CPV 45260000-7)

## SPIS TREŚCI

### WSKAZÓWKI METODYCZNE

1. CZĘŚĆ OGÓLNA
2. WYMAGANIA DOTYCZĄCE WŁAŚCIWOŚCI MATERIAŁÓW
3. WYMAGANIA DOTYCZĄCE SPRZĘTU, MASZYN I NARZĘDZI
4. WYMAGANIA DOTYCZĄCE ŚRODKÓW TRANSPORTU
5. WYMAGANIA DOTYCZĄCE WYKONANIA ROBÓT
6. KONTROLA JAKOŚCI ROBÓT
7. WYMAGANIA DOTYCZĄCE PRZEDMIARU I OBMIARU ROBÓT
8. SPOSÓB ODBIORU ROBÓT
9. PODSTAWA ROZLICZENIA ROBÓT PODSTAWOWYCH, TYMCZASOWYCH I PRAC TOWARZYSZĄCYCH
10. DOKUMENTY ODNIESIENIA

Najważniejsze oznaczenia i skróty:

ST – Specyfikacja Techniczna

SST – Szczegółowa Specyfikacja Techniczna

ITB – Instytut Techniki Budowlanej

PZJ – Program Zabezpieczenia Jakości

IBDiM – Instytut Budowy Dróg i Mostów

## 1. CZĘŚĆ OGÓLNA

### 1.1. Przedmiot ST

Przedmiotem niniejszej specyfikacji technicznej (ST) są wymagania dotyczące wykonania i odbioru robót związanych z wykonaniem hydroizolacji zespolonej oraz okładziny ceramicznej na tarasach naziemnych.

### 1.2. Zakres stosowania ST

Niniejsza specyfikacja techniczna jest dokumentem przetargowym i kontraktowym przy zleceniu i realizacji robót wymienionych w pkt. 1.2., a objętych zamówieniem określonym w pkt. 1.8.

Odstępstwa od wymagań podanych w niniejszej specyfikacji mogą mieć miejsce tylko w przypadkach prostych robót o niewielkim znaczeniu, dla których istnieje pewność, że podstawowe wymagania będą spełnione przy zastosowaniu metod wykonania wynikających z doświadczenia oraz uznanych reguł i zasad sztuki budowlanej oraz przy uwzględnieniu przepisów bhp.

### 1.3. Zakres robót objętych ST

Specyfikacja dotyczy wykonania hydroizolacji zespolonej tarasu naziemnego oraz wykonania okładziny ceramicznej obejmuje uszczelnienie z tzw. powierzchniowym odprowadzeniem wody. Oznacza to, że cała woda opadowa odprowadzana jest po powierzchni tarasu, a warstwa hydroizolacji znajduje się bezpośrednio pod wykładziną ceramiczną.

Przedmiotem opracowania jest określenie wymagań odnośnie właściwości materiałów wykorzystywanych do kompleksowego wykonania prac hydroizolacyjnych i okładzinowych. Specyfikacja definiuje wymagania w zakresie robót przygotowawczych, robót podstawowych i odbiorów tych robót. Specyfikacja ta nie dotyczy wykonania robót betoniarskich i zbrojarskich związanych z wykonaniem płyty nośnej fundamentowej, napraw i reprofiliacji uszkodzonych płyt, jak również systemów z drenażowym odprowadzeniem wody. Roboty te ujęte są w odrębnych specyfikacjach technicznych.

*Uwaga: Nie dopuszcza się hydroizolacji tarasów w układzie warstw od góry: wykładzina ceramiczna na kleju, warstwa dociskowa (jastrych), hydroizolacja.*

### 1.4. Określenia podstawowe i definicje

Określenia podane w niniejszej Specyfikacji są zgodne z odpowiednimi normami oraz określeniami podanymi w ST „Wymagania ogólne” Kod CPV 45000000-7, pkt 1.4.

**Taras naziemny** – element konstrukcji składający się z płyty nośnej posadowionej na ławach fundamentowych, pod którą nie ma pomieszczeń (przestrzeń pod płytą wypełniona jest gruntem). Powierzchnia tarasu naziemnego znajduje się na poziomie porównywalnym z poziomem otaczającego terenu.

**Powierzchniowy sposób odprowadzenia wody** – sposób wykonania hydroizolacji powierzchni tarasu (lub balkonu) zakładający całkowite odprowadzenie wody opadowej po powierzchni użytkowej (np. okładzinie ceramicznej).

**Drenażowy sposób odprowadzenia wody** – sposób wykonania hydroizolacji zakładający możliwość wnikania wody opadowej w warstwy wierzchnie konstrukcji tarasu. Polega na odprowadzeniu wody opadowej zarówno po powierzchni użytkowej (okładzina ceramiczna, dekoracyjne płyty chodnikowe, kostka betonowa) jak i poprzez specjalną warstwę drenującą.

**Uszczelnienie zespolone** – inaczej podpłytkowe, uszczelnienie z elastycznej mikrozaprawy uszczelniającej bezpośrednio pod okładziną ceramiczną.

**Cementowa zaprawa klejąca** – mieszanina wiążących hydraulicznie spoiw, kruszyw i dodatków organicznych, mieszana z wodą lub składnikiem ciekłym (płynem zarobowym) bezpośrednio przed użyciem.

**Elastyczna cienkowarstwowa zaprawa (szlam, mikrozaprawa) uszczelniająca** – jedno- lub dwuskładnikowa wodoszczelna i wodoodporna polimerowo-cementowa powłoka o grubości 2-3 mm zdolna

do przenoszenia rys podłoża o szerokości rozwarcia nie mniejszej niż 0,5 mm.

**Jastrych zespolony** – zespolony z podłożem podkład cementowy wykonany na płycie konstrukcyjnej tarasu naziemnego (zespolony z nią za pomocą warstwy szepnej).

**Warstwa szepna** – polimerowo-cementowa warstwa pomiędzy betonem oraz jastrychem zespolonym, poprawiająca przyczepność i uniemożliwiająca powstawanie zbyt dużych naprężeń (i w konsekwencji odspojenia) w strefie styku, powstałych na skutek różnic w zakresie odkształceń sprężystych lub termicznych.

**Nakładanie kleju tylko na jedną powierzchnię** (metoda pacy ząbkowanej lub metoda narzucania – ang. floating method) – sposób układania polegający na nanoszeniu zaprawy klejącej tylko na powierzchnię układania zwykle pacą, w celu uzyskania równomiernej warstwy, którą następnie profiluje się pacą ząbkowaną.

**Nakładanie kleju na obydwie powierzchnie** (metoda narzucania i rozprowadzania – ang. floating and buttering method) – sposób układania polegający na nanoszeniu zaprawy klejącej na powierzchnię układania i na płytkę w celu uzyskania pełnego podparcia spodniej części płytki.

**Czas dojrzewania** – okres od momentu wymieszania materiału cementowego (kleju, szlamu, jastrychu) do momentu jego gotowości do użycia.

**Żywotność (czas obrabialności, czas obróbki)** – maksymalny czas, w jakim materiał cementowy może być użyty po zarobieniu.

**Czas otwarty** – maksymalny czas po naniesieniu kleju, kiedy płytki mogą być osadzone w warstwie kleju tak, aby uzyskać wymaganą przyczepność.

**Korygowalność** – maksymalny czas, w którym można poprawić położenie płytki w warstwie kleju bez istotnej utraty wytrzymałości.

**Odkształcalność** – podatność utwardzonego kleju (lub zaprawy spoinującej) na deformację pomiędzy płytką ceramiczną a podłożem, bez uszkodzenia.

**Odkształcenie poprzeczne** – ugięcie badane wg PN-EN 12002:2005 Kleje do płytek – Oznaczenie odkształcenia poprzecznego cementowych klejów i zapraw do spoinowania zmierzone w środkowym punkcie beleczki ze związanej zaprawy klejącej lub spoinującej. Dopuszcza się w indywidualnych przypadkach nienormowe oznaczenia odkształcalności poprzecznej, o ile odzwierciedlają one rzeczywiste warunki pracy zaprawy klejącej lub spoinującej.

**Kit** – wyrób w postaci nieprofilowanej, który umieszczony w szczelinie uszczelnia ją przylegając do właściwych powierzchni wewnątrz szczeliny.

## 1.5. Ogólne wymagania dotyczące robót hydroizolacyjnych i okładzinowych

Wykonawca robót jest odpowiedzialny za jakość ich wykonania oraz za zgodność z dokumentacją projektową, specyfikacjami technicznymi i poleceniami Inspektora nadzoru. Ogólne wymagania dotyczące robót podano w ST „Wymagania ogólne” Kod CPV 45000000-7, p. 1.5.

## 1.6. Dokumentacja wykonania robót hydroizolacyjnych i okładzinowych

Dokumentacja wykonania prac hydroizolacyjnych i okładzinowych tarasów naziemnych stanowi część składową dokumentacji budowy, której wykaz oraz podstawy prawne sporządzenia podano w ST „Wymagania ogólne” Kod CPV 45000000-7, pkt. 1.6.

## 2. WYMAGANIA DOTYCZĄCE WŁAŚCIWOŚCI MATERIAŁÓW

### 2.1. Ogólne wymagania dotyczące właściwości materiałów, ich pozyskiwania i składowania podano w ST „Wymagania ogólne” Kod CPV 45000000-7, pkt 2

Materiały wchodzące w skład systemu hydroizolacji tarasu naziemnego i będące w myśl Ustawy o wyrobach budowlanych z dnia 16. kwietnia 2004 r. materiałami budowlanymi (Dz. U. Nr 92 poz. 881) wprowadzone do obrotu i stosowane w budownictwie na terytorium RP powinny mieć:

- oznakowanie znakiem CE co oznacza, że dokonano oceny ich zgodności ze zharmonizowaną normą

europijską wprowadzoną do zbioru Polskich Norm, z europejską aprobatą techniczną lub krajową specyfikacją techniczną państwa członkowskiego Unii Europejskiej lub Europejskiego Obszaru Gospodarczego, uznaną przez Komisję Europejską za zgodną z wymaganiami podstawowymi, albo

- oznakowanie znakiem budowlanym, co oznacza że są to wyroby nie podlegające obowiązkowemu oznakowaniu CE, dla których dokonano oceny zgodności z Polską Normą lub aprobatą techniczną, bądź uznano za „regionalny wyrób budowlany”, albo
- deklarację zgodności z uznanymi regułami sztuki budowlanej wydaną przez producenta, jeżeli dotyczy ona wyrobu umieszczonego w wykazie wyrobów mających niewielkie znaczenie dla zdrowia i bezpieczeństwa określonym przez Komisję Europejską.

Oznakowanie powinno umożliwiać identyfikację producenta i typu wyrobu, kraju pochodzenia oraz daty produkcji (okresu przydatności do użytkowania).

## 2.2. Rodzaje materiałów

Wszystkie materiały zastosowane do wykonania kompleksowej hydroizolacji tarasu naziemnego wykonania okładziny ceramicznej powinny być rozwiązaniami systemowymi i powinny odpowiadać wymaganiom zawartym w dokumentach odniesienia (normach, aprobatkach technicznych, kartach technicznych itp.).

### 2.2.1. Warstwa spadkowa

Jeżeli spadek nie jest wykonstruowany za pomocą płyty, należy wykonać warstwę spadkową. Jest ona wykonywana zawsze jako jastrych zespolony na warstwie szczepnej. Zalecany spadek płaszczyzny balkonu wynosi 1,5-2%, minimalny 1%.

Do wykonywania warstwy spadkowej zastosować można:

- jastrychy cementowe wg PN-EN 13813:2003 Podkłady podłogowe oraz materiały do ich wykonania – Materiały – Właściwości i wymagania klasy minimum C20,
- zaprawy naprawcze np. typu PCC z systemów naprawy konstrukcji betonowych i żelbetowych klasyfikowane przynajmniej jako R2 zgodnie z PN-EN 1504-3:2006 Wyroby i systemy do ochrony i napraw konstrukcji betonowych – Definicje, wymagania, sterowanie jakością i ocena zgodności – Część 3: Naprawy konstrukcyjne i niekonstrukcyjne lub zgodne z innymi dokumentami odniesienia (aprobata ITB, aprobata IBDiM) o wytrzymałości na ściskanie przynajmniej 15 MPa,
- betony klasy minimum C16/C20 wg PN-EN 206-1:2003 Beton – Część 1: Wymagania, właściwości, produkcja i zgodność.

Podane powyżej parametry wytrzymałościowe są wymaganiami minimalnymi, należy je zawsze porównać z wytrzymałością płyty konstrukcyjnej tarasu naziemnego.

Stosując tradycyjne zaprawy cementowe lub betony należy zwracać uwagę, że ich skurcz powinien być jak najmniejszy, natomiast odporność na czynniki atmosferyczne jak największa. Dlatego nie wolno stosować zapraw i betonów bez dodatków polimerowych, plastyfikatorów itp. Grubość tak wykonanej warstwy w najcieńszym miejscu nie może być mniejsza niż 3 cm.

Grubość w najcieńszym miejscu warstwy spadkowej wykonanej z suchej zaprawy zarabianej wodą (jastrychy cementowe wg PN-EN 13813:2003) określa producent (zalecane 1 cm).

Grubość w najcieńszym miejscu warstwy spadkowej wykonanej z zapraw typu PCC zależy od wytycznych producenta dla zastosowanej zaprawy.

Do wykonania warstwy szczepnej należy stosować przeznaczone do tego materiały (systemowe lub zalecane przez producenta). Niedozwolone jest wykonywanie warstwy spadkowej bezpośrednio na płycie nośnej tarasu naziemnego bez warstwy szczepnej.

### 2.2.2. Elastyczne szlasy (mikrozaprawy) uszczelniające

Zestawienie najważniejszych właściwości technicznych wyrobów przeznaczonych do wykonywania elastycznych powłok hydroizolacyjnych wykonywanych z materiałów zawierających cement wg ZUAT-15/IV.13/2002 – Wyroby zawierające cement przeznaczone do wykonywania powłok hydroizolacyjnych podano w tablicy 1:

## Tablica 1. Właściwości techniczne wyrobów do wykonywania elastycznych powłok

365

## hydroizolacyjnych

Lp.	Właściwości	Wymagania
<b>Mieszanka składników</b>		
1.	Czas wstępnego twardnienia	≤ 12 godzin
2.	Splywność z powierzchni pionowej bezpośrednio po nałożeniu	brak
<b>Powłoka</b>		
3.	Przyczepność do podłoża	≥ 0,5 MPa
4.	Przyczepność międzywarstwowa	≥ 0,5 MPa
5.	Wodoszczelność	≥ 0,3 MPa
6.	Odporność na działanie mrozu	Przyczepność do podłoża ≥ 0,5 MPa Wodoszczelność ≥ 0,3 MPa
7.	Maksymalne naprężenie rozciągające	≥ 0,4 MPa
8.	Wydłużenie względne przy zerwaniu	> 8%
9.	Odporność na powstawanie rys podłoża	≥ 0,5 mm
10.	Odporność na zmęczenie	Brak pęknięć w rejonie szczeliny badawczej oraz innych uszkodzeń na całej powierzchni próbki mogących mieć wpływ na szczelność powłoki

### 2.2.3. Zaprawy klejące

Do przyklejania wykładzin ceramicznych stosuje się kleje klasy C2 wg PN-EN 12004:2002 Kleje do płytek. Definicje i wymagania techniczne – których odkształcalność poprzeczną wg PN-EN 12002:2005 Kleje do płytek – Oznaczanie odkształcenia poprzecznego cementowych klejów i zapraw do spoinowania – sklasyfikowano jako S2 (kleje o wysokiej odkształcalności) lub S1 (kleje odkształcalne).

Dopuszcza się w indywidualnych przypadkach nienormowe oznaczenia odkształcalności poprzecznej, o ile odzwierciedlają one rzeczywiste warunki pracy kleju.

Niedopuszczalne jest stosowanie klejów, których odkształcalność poprzeczna nie została w żaden sposób określona.

Wymagania techniczne wg PN-EN 12004:2002 i PN-EN 12002:2005 stawiane klejom cementowym stosowanym na tarasach podaje tablica 2.

**Tablica 2. Wymagania techniczne stawiane klejom cementowym**

<b>Wymagania wg PN-EN 12002</b>	
Odkształcalność poprzeczna w mm	
– Klasa S2	> 5
– Klasa S1	2,5 – 5
<b>Wymagania wg PN-EN 12004</b>	
Przyczepność [N/mm <sup>2</sup> ], 28 dni w +23 ± 2°C przy 50 ± 5% wilg. wzgl.	≥ 1 MPa
Przyczepność [N/mm <sup>2</sup> ], 7 dni w +23 ± 2°C przy 50 ± 5% wilg. wzgl. + 21 dni w wodzie	≥ 1 MPa
Przyczepność [N/mm <sup>2</sup> ], 14 dni w +23 ± 2°C przy 50 ± 5% wilg. wzgl. + 14 dni w 70 ± 2 °C	≥ 1 MPa
Przyczepność [N/mm <sup>2</sup> ], 7 dni w +23 ± 2°C przy 50 ± 5% wilg. wzgl. + 21 dni w wodzie + 25 cykli od -15 ± 3°C (w czasie 120 ± 20min) do +15 ± 3°C (w czasie 120 ± 20min)	≥ 1 MPa

#### 2.2.4. Cementowa zaprawa spoinująca

Wymagania w stosunku do zapraw spoinujących wg PN-EN 13888:2004 Zaprawy do spoinowania płytek – Definicje i wymagania techniczne podaje tablica 3.

**Tablica 3. Wymagania stawiane zaprawom spoinowym**

Lp.	Właściwość	Wymagania
<b>Wymagania podstawowe</b>		
1.	Odporność na ścieranie, mm <sup>3</sup>	≤ 2000
2.	Wytrzymałość na zginanie po przechowywaniu w warunkach suchych, N/mm <sup>2</sup>	≥ 3,5
3.	Wytrzymałość na zginanie po cyklach zamrażania i rozmrażania, N/mm <sup>2</sup>	≥ 3,5
4.	Wytrzymałość na ściskanie po przechowywaniu w warunkach suchych, N/mm <sup>2</sup>	≥ 15
5.	Wytrzymałość na ściskanie po cyklach zamrażania i rozmrażania, N/mm <sup>2</sup>	≥ 15
6.	Skurcz, mm/m	≤ 2
7.	Absorpcja wody po 30 minutach, g	≤ 5
8.	Absorpcja wody po 240 minutach, g	≤ 10
<b>Wymagania dodatkowe</b>		
9.	Wysoka odporność na ścieranie, mm <sup>3</sup>	≤ 1000
10.	Zmniejszona absorpcja wody po 30 minutach, g	≤ 2
11.	Zmniejszona absorpcja wody po 240 minutach, g	≤ 5

Na tarasach naziemnych należy stosować zaprawy o zmniejszonej absorpcji wody i wysokiej odporności na ścieranie, a więc klasyfikowane jako CG 2 W Ar lub CG 2 W wg PN-EN 13888:2004.

#### 2.2.5. Elastyczna masa do wypełnień dylatacji

Do wypełnienia szczelin dylatacyjnych w wykładzinie ceramicznej stosuje się elastyczne kity (masy) na bazie wielosiarczków (tiokoli), poliuretanów lub silikonów. Należy stosować kity konstrukcyjne typu F wg PN-EN ISO 11600:2004 Konstrukcje budowlane – Wyroby do uszczelniania – Klasyfikacja i wymagania dotyczące kitów. Klasę zastosowanego kitu określa dokumentacja techniczna. Kit tiokolowy może alternatywnie spełniać wymogi normy PN-B-30151:1997 Kit tiokolowy.

Zmiana szerokości szczeliny dylatacyjnej nie może być większa niż zdolność zastosowanej masy do przenoszenia odkształceń. Zastosowany materiał musi być ponadto odporny na oddziaływanie czynników atmosferycznych.

#### 2.2.6. Okładziny ceramiczne

Na tarasach naziemnych stosować można płytki ceramiczne zgodne z PN-EN 14111:2005 Płytki i płyty ceramiczne – Definicje, klasyfikacja, charakterystyki i znakowanie, mrozoodporne wg PN-EN ISO 10545-12:1999 Płytki i płyty ceramiczne – Oznaczanie mrozoodporności. W praktyce najlepiej sprawdzają się płytki prasowane grupy BIa oraz BIb (te ostatnie zazwyczaj cechują się nasiąkliwością na poziomie 2%) jak również płytki ciągnione o nasiąkliwości nie przekraczającej 3÷4%. Płytki gresowe cechują się nasiąkliwością na poziomie nie przekraczającym 0,5%, można je więc uznać że są mrozoodporne w świetle PN-EN ISO 10545-12:1999.

Pozostałe wymogi takie jak klasa ścieralności, odporność na ścieranie wgłębne, antypoślizgowość itp. określa dokumentacja techniczna.

#### 2.2.7. Woda

Do przygotowania zapraw stosować można wodę odpowiadającą wymaganiom normy PN-EN 1008:2004 „Woda zarobowa do betonu. Specyfikacja pobierania próbek, badanie i ocena przydatności wody zarobowej do betonu, w tym wody odzyskanej z procesów produkcji betonu”.

#### 2.2.8. Pozostałe materiały

Wymagania stawiane pozostałym składnikom systemu takim jak taśmy uszczelniające, specjalne gruntowniki, preparaty (zaprawy) do wykonywania warstwy szepnej, zaprawy do zakotwień i mocowań, itp.

określają SST producentów systemu uszczelnień tarasów naziemnych. Wymogi stawiane pozostałym materiałom jak również materiałom przygotowywanym na placu budowy określają dokumentacja projektowa oraz SST zastosowanych materiałów.

Kruszywo, jeżeli jest stosowane do wytwarzania zapraw na budowie, powinno spełniać wymagania normy PN-EN 13139:2003 „Kruszywa do zaprawy”

Cement, jeżeli jest stosowany do wytwarzania zapraw na budowie, powinien spełniać wymagania z normy: PN-EN 197-1:2002 – „Cement. Część 1: skład, wymagania i kryteria zgodności dotyczące cementów powszechnego użytku”.

Szczegółowe wymagania dotyczące kruszywa (rodzaj, krzywa przesiewu), spoiwa (cement), rodzaju i klasy zaprawy oraz ewentualnych dodatków (np. emulsje polimerowe itp.) podają odpowiednie szczegółowe specyfikacje techniczne (SST) dla tych materiałów.

### **2.3. Warunki przyjęcia na budowę wyrobów do wykonywania uszczelnień tarasów naziemnych**

Wyroby do wykonywania hydroizolacji i wykładzin tarasów naziemnych mogą być przyjęte na budowę, jeśli spełniają następujące warunki:

- są zgodne z ich wyszczególnieniem i charakterystyką podaną w dokumentacji projektowej i w niniejszej specyfikacji technicznej,
- są w oryginalnie zamkniętych opakowaniach,
- są oznakowane w sposób umożliwiający pełną identyfikację,
- spełniają wymagane właściwości wskazane odpowiednimi dokumentami odniesienia,
- producent dostarczył dokumenty świadczące o dopuszczeniu do obrotu i powszechnego lub jednostkowego zastosowania użytych wyrobów budowlanych, zgodnie z ustawą z 16 kwietnia 2004 r. o wyrobach budowlanych (Dz. U. z 2004 r. Nr 92, poz. 881), karty techniczne wyrobów lub zalecenia producentów dotyczące stosowania wyrobów,
- niebezpieczne składniki systemu i/lub materiały pomocnicze, w zakresie wynikającym z Ustawy o substancjach i preparatach chemicznych z dnia 11 stycznia 2001 r. (Dz. U. Nr 11, poz. 84 z późn. zmianami), posiadają karty charakterystyki substancji niebezpiecznej, opracowane zgodnie z rozporządzeniem Ministra Zdrowia z dnia 3 lipca 2002 r. w sprawie karty charakterystyki substancji niebezpiecznej i preparatu niebezpiecznego (Dz. U. Nr 140, poz. 1171 z późn. zmianami),
- opakowania wyrobów zakwalifikowanych do niebezpiecznych spełniają wymagania podane w rozporządzeniu Ministra Zdrowia z dnia 2 września 2003 r. w sprawie oznakowania opakowań substancji niebezpiecznych i preparatów niebezpiecznych (Dz. U. Nr 173, poz. 1679, z późn. zmianami),
- spełniają wymagania wynikające z ich terminu przydatności do użycia (termin zakończenia prac powinien się kończyć przed zakończeniem podanych na opakowaniach terminów przydatności do stosowania odpowiednich wyrobów).

**Niedopuszczalne jest stosowanie do prac hydroizolacyjnych i wykładzinowych materiałów nieznanego pochodzenia.**

**Przyjęcie materiałów i wyrobów na budowę powinno być potwierdzone wpisem do dziennika budowy lub protokołem przyjęcia materiałów.**

### **2.4. Warunki przechowywania wyrobów wchodzących w skład systemu hydroizolacji i wykonywania wykładzin ceramicznych tarasów naziemnych**

Wszystkie wyroby powinny być przechowywane i magazynowane zgodnie z instrukcją producenta oraz wymaganiami odpowiednich dokumentów odniesienia tj. norm bądź aprobat technicznych lub wytycznych wynikających z niniejszej specyfikacji technicznej.

Jeżeli w skład systemu wchodzi wyroby zaklasyfikowane jako niebezpieczne, sposób magazynowania musi uwzględniać ochronę zdrowia człowieka i bezpieczeństwa oraz ochronę środowiska, zgodnie z Rozporządzeniem Ministra Zdrowia z dnia 3 lipca 2002 r. w sprawie karty charakterystyki substancji niebezpiecznej i preparatu niebezpiecznego (Dz. U. Nr 140 poz. 1171) z późniejszymi zmianami.

Pomieszczenie magazynowe do przechowywania wyrobów opakowanych powinno być kryte, suche oraz zabezpieczone przed zawilgoceniem, opadami atmosferycznymi, przemarznięciem i przed działaniem



promieni słonecznych.

Wyroby konfekcjonowane powinny być przechowywane w oryginalnych, zamkniętych opakowaniach w temperaturze powyżej +5°C a poniżej +35°C, o ile SST nie mówi inaczej. Wyroby pakowane w worki powinny być układane na paletach lub drewnianej wentylowanej podłodze, w ilości warstw nie większej niż 10.

Jeżeli nie ma możliwości poboru wody na miejscu wykonywania robót, to wodę należy przechowywać w szczelnych i czystych pojemnikach lub cysternach. Nie wolno przechowywać wody w opakowaniach po środkach chemicznych lub w takich, w których wcześniej przetrzymywano materiały mogące zmienić skład chemiczny wody.

### **3. WYMAGANIA DOTYCZĄCE SPRZĘTU, MASZYN I NARZĘDZI**

#### **3.1. Ogólne wymagania dotyczące sprzętu podano w ST „Wymagania ogólne” Kod CPV 45000000-7, pkt 3**

#### **3.2. Sprzęt do wykonywania robót hydroizolacyjnych i wykładzinowych tarasów naziemnych**

Wykonawca jest zobowiązany do używania takich narzędzi i sprzętu, które nie spowodują niekorzystnego wpływu na jakość materiałów i wykonywanych robót oraz będą przyjazne dla środowiska, a także bezpieczne dla brygad roboczych wykonujących prace hydroizolacyjne. Przy doborze narzędzi i sprzętu należy uwzględnić wymagania producenta stosowanych materiałów.

Do wykonywania robót hydroizolacyjnych i okładzinowych należy stosować następujący sprzęt i narzędzia pomocnicze:

- do przygotowania i oceny stanu podłoża – młotki, przecinaki, szczotki, szczotki druciane, szpachelki, odkurzacze przemysłowe, urządzenia do czyszczenia powierzchni, termometry do mierzenia temperatury podłoża i powietrza, wilgotnościomierze do oznaczania wilgotności podłoża, przyrządy do badania wytrzymałości podłoża, łaty, poziomnice,
- do nakładania preparatów gruntujących i wykonywania warstwy szepnej – pędzle, szczotki, wałki, urządzenia do natrysku (przy doborze urządzeń natryskowych należy się kierować wytycznymi SST),
- do przygotowania zapraw – naczynia i wiertarki z mieszadłem wolnoobrotowym, mieszalniki, betoniarki (przeciwbieżne),
- do ręcznej aplikacji materiałów - zwykłe narzędzia (kielnia, paca),
- do natryskowego nakładania zapraw – informacje o typach stosowanych agregatów natryskowych, mieszalnikach, o średnicach i dopuszczalnych długościach węzów jak również typach dysz zawierają zawsze SST stosowanego materiału.

### **4. WYMAGANIA DOTYCZĄCE TRANSPORTU**

#### **4.1. Ogólne wymagania dotyczące transportu podano w ST „Wymagania ogólne” Kod CPV 45000000-7, pkt. 4.**

#### **4.2. Wymagania szczegółowe dotyczące transportu materiałów**

Wyroby stosowane do wykonania prac hydroizolacyjnych i okładzinowych tarasów naziemnych mogą być przewożone jednostkami transportu samochodowego, kolejowego, wodnego lub innymi.

Załadunek i wyładunek wyrobów w opakowaniach, ułożonych na paletach należy prowadzić sprzętem mechanicznym. Załadunek i wyładunek wyrobów w opakowaniach układanych luzem wykonuje się ręcznie. Ręczny załadunek zaleca się prowadzić przy maksymalnym wykorzystaniu sprzętu i narzędzi pomocniczych takich jak: chwytaki, wciągniki, wózki.

Przewożone materiały należy ustawiać równomiernie obok siebie na całej powierzchni ładunkowej środka transportu i zabezpieczać przed możliwością przesuwania się w trakcie przewozu. Środki transportu do przewozu wyrobów workowanych muszą umożliwiać zabezpieczenie tych wyrobów przed zawilgoceniem, przemarzeniem, przegrzaniem i zniszczeniem mechanicznym. Materiały płynne pakowane w pojemniki, kontenery itp. należy chronić przed przemarzeniem, przegrzaniem i zniszczeniem mechanicznym.

Kruszywa można przewozić dowolnymi środkami transportu w warunkach zabezpieczających je przed zanieczyszczeniem, zmieszaniem z innymi asortymentami kruszywa lub jego frakcjami, a także nadmiernym zawilgoceniem.

Jeżeli nie istnieje możliwość poboru wody na miejscu wykonania robót, to wodę należy dowozić w szczelnych i czystych pojemnikach lub cysternach. Nie wolno przewozić wody w opakowaniach po środkach chemicznych lub w takich, w których wcześniej przetrzymywano inne płyny bądź substancje mogące zmienić skład chemiczny wody.

## **5. WYMAGANIA DOTYCZĄCE WYKONANIA ROBÓT**

### **5.1. Ogólne zasady wykonania robót podano w ST „Wymagania ogólne” Kod CPV45000000-7, pkt 5**

### **5.2. Warunki przystąpienia do robót**

Do wykonywania robót hydroizolacyjnych i okładzinowych można przystąpić po zakończeniu poprzedzających robót budowlanych i robót mogących stanowić przyczynę uszkodzenia warstw poprzedzających oraz po przygotowaniu i kontroli podłoża a także po przeprowadzeniu kontroli materiałów.

### **5.3. Wymagania dotyczące podłoża**

Powłoka hydroizolacyjna może być układana bezpośrednio na płycie konstrukcyjnej tarasu naziemnego (wykonanej z odpowiednim spadkiem) lub na warstwie spadkowej wykonanej jako jastrych zespolony z płytą konstrukcyjną.

Spadek tarasu naziemnego nie powinien być mniejszy niż 1,5-2%. W indywidualnych przypadkach dopuszcza się wykonanie tarasu naziemnego ze spadkiem 1%. Spadek musi być wykonstruowany albo przez odpowiednie wykonanie (nachylenie) płyty nośnej lub wykonanie z odpowiednim nachyleniem warstwy spadkowej.

Podłoże musi być równe, bez ostrych krawędzi i nierówności, wystających wtrąceń itp. Wg „Warunków technicznych wykonania i odbioru robót część C: Zabezpieczenia i izolacje zeszyt 4: Izolacje wodochronne tarasów” (ITB, Warszawa 2004) prześwit między podłożem a łatą o długości 2 m nie może być większy niż 5 mm.

Za podłoże suche uważa się beton lub zaprawę w stanie powietrzno-suchym, bez zaciemnień i innych śladów wilgoci. Wilgotność masowa suchego podłoża nie może przekraczać 4%.

Za podłoże matowo-wilgotne uważa się beton lub zaprawę cementową o jednorodnej, ciemnej i matowej powierzchni. Woda naniesiona na tak przygotowane podłoże musi w krótkim czasie ulec wchłonięciu, nie może występować na powierzchni błyszcząca warstewka wody.

Za podłoże czyste uważa się powierzchnię betonu lub zaprawy cementowej bez luźnych i niezwiązanych cząstek, pyłów, plam oleju i innych zanieczyszczeń.

#### **5.3.1. Przygotowanie podłoża**

Przeznaczone do uszczelnienia podłoże (płyta betonowa lub warstwa spadkowa) musi być stabilne, nośne, niezarysowane, szorstkie (z otwartymi porami), czyste oraz wolne od substancji mogących pogorszyć przyczepność (mleczko cementowe, wykwity, tłuste plamy, pozostałości po środkach antyadhezyjnych, stare wymalowania, itp.).

Czyszczenie podłoża można przeprowadzić za pomocą metod mechanicznych (np. szlifowanie), lub ręcznie, np. przez skucie, zmycie wodą z dodatkiem detergentu czy też zastosowanie innych specjalistycznych środków. Po usunięciu mleczka cementowego powierzchnię oczyścić odkurzaczem przemysłowym, ewentualnie zdmuchnąć pył sprężonym powietrzem.

Wykruszenia, ubytki, raki itp. naprawić zaprawami naprawczymi np. typu PCC (z systemów napraw konstrukcji betonowych i żelbetowych) lub innymi zaprawami mogącymi służyć do reprofilacji (zależy to od parametrów wytrzymałościowych podłoża i materiału naprawczego oraz wytycznych producenta systemu). Prace reprofilacyjne przeprowadzać zgodnie z kartami technicznymi i szczegółową specyfikacją zastosowanego systemu.

Sposób naprawy zarysowanego podłoża zależy przede wszystkim od przyczyn powstania rys, ich stabilności i szerokości rozwarcia, dlatego musi on być ujęty w dokumentacji projektowej robót

hydroizolacyjnych.

Przed rozpoczęciem aplikacji powłoki hydroizolacyjnej podłoże musi być odpowiednio wysezonowane. Dla podłoży betonowych i z tradycyjnej zaprawy cementowej zaleca się sezonowanie podłoża przez 28 dni, w przypadku podłoży z mas typu PCC lub z suchych zapraw zarabianych na budowie tylko wodą wiążące są wytyczne producenta.

#### **5.4. Wykonanie powłoki uszczelniającej**

##### **5.4.1. Uszczelnienie z elastycznego szlamu**

Przed nakładaniem elastycznego szlamu podłoże należy wysycić wodą do stanu matowo-wilgotnego. Nawilżanie podłoża, zwłaszcza w okresach letnich, przy relatywnie wysokiej temperaturze otoczenia, zaleca się przeprowadzać w dwóch etapach, pierwsze na kilka-kilkanaście godzin przed aplikacją, i drugie, bezpośrednio przed nakładaniem szlamu. Lekkie zwilżenie podłoża bezpośrednio przed aplikacją nie jest wystarczające.

Do mieszania elastycznych mikrozapraw izolacyjnych stosuje się niskoobrotową mieszarkę z mieszadłem koszyczkowym. Mieszanie zapraw następuje w dwóch etapach. Pierwszym jest przygotowanie jednorodnej, homogenicznej masy, bez grudek i zbryleń. Następnie konieczna jest dwu-trzyminutowa pauza, niezbędna do przereagowania ze sobą składników zaprawy. Po tej przerwie niezbędne jest ponowne, staranne przemieszanie uprzednio przygotowanej masy. Należy zawsze przestrzegać podanego w karcie technicznej produktu czasu mieszania.

Gotową do użytku masę należy nakładać przy pomocy pędzla, szczotki lub pacy (zależnie od wytycznych producenta) warstwą o równomiernej grubości. Szlamy uszczelniające nakłada się w dwóch warstwach, z ewentualnym zabrojeniem włókniną (siatką) wzmacniającą (zgodnie z wymogami producenta systemu).

Pierwszą warstwę należy starannie wetrzeć (zazwyczaj twardą szczotką) w przygotowane podłoże. Następną warstwę nakłada się zgodnie ze wskazówkami producenta (np. pacą, szczotką).

W jednym przejściu nie wolno nakładać warstwy grubszej niż 1 mm. Następną warstwę można nakładać gdy tylko poprzednia związała na tyle, że nie ulegnie uszkodzeniu. Czas schnięcia przed nałożeniem kolejnej warstwy podany jest w karcie technicznej. Zazwyczaj możliwe jest nakładanie kolejnej warstwy szlamu już po kilku-kilkunastu godzinach, jednak w zależności od warunków cieplno-wilgotnościowych czas ten może ulec zmianie. Przy nakładaniu kolejnej warstwy nie pracować w sposób mogący uszkodzić już nałożoną warstwę (np. niewłaściwe obuwie). Wszelkie zanieczyszczenia międzywarstwowe (pył, kurz np. z brudnego obuwia, itp.) wpływają na znaczne pogorszenie przyczepności, co może skutkować późniejszymi problemami z szczelnością.

Dostępne są także elastyczne szlamy uszczelniające do nakładania mechanicznego (natryskowego). W takim przypadku należy bezwzględnie przestrzegać wytycznych producenta dotyczących sposobu aplikacji, możliwych do zastosowania agregatów natryskowych, mieszarek, pomp tłoczących, średnicy i długości węży, typów i średnicy dysz.

Hydroizolację wykonywać w temperaturze nie niższej niż +5°C (temperatura powietrza i podłoża) i nie wyższej niż +30°C, o ile SST dla tego materiału nie mówi inaczej. Wiązanie i twardnienie szlamu musi przebiegać w temperaturze nie niższej niż +5°C.

Każdą z nałożonych warstw szlamu należy chronić przed zbyt szybkim wyschnięciem czy przesuszeniem. Powierzchnię, w zależności od miejsca zastosowania i wytycznych producenta należy osłonić siatkami lub matami. Zbyt szybkie odparowanie wody prowadzi do zaburzeń procesu wiązania co powoduje spadek elastyczności szlamu po związaniu, niebezpieczeństwo powstania rys oraz osłabienie działania hydroizolacyjnego.

##### **5.4.2. Uszczelnienie dylatacji, obróbek blacharskich, itp.**

Dokumentacja projektowa musi zawierać opis sposobu wykonania trudnych i krytycznych miejsc takich jak dylatacje, obróbki blacharskie itp.

W warstwie spadkowej wykonać, zgodnie z dokumentacją techniczną dylatacje (strefowe, pozorne, brzegowe). Dylatacje strefowe uszczelnia się taśmą wklejoną w warstwę uszczelniającą. W takiej sytuacji dylatacje strefowe muszą być ściśle skorelowane z dylatacjami w okładzinie ceramicznej, powinny mieć tę samą szerokość i idealnie się pokrywać. Jakikolwiek przekrycie takiej dylatacji płytkami okładzinowymi prowadzi nieuchronnie do ich spękania. Dylatacje pozorne (nacięcia), jeżeli nie zostaną zamknięte przed

wykonaniem hydroizolacji należy uszczelnić w analogiczny sposób. Powoduje to, że dla tarasów naziemnych o nietypowych kształtach układ dylatacji powinien uwzględniać estetykę okładziny ceramicznej.

Przy większych powierzchniach tarasu naziemnego, niezależnie od ewentualnych dylatacji strefowych i pozornych warstwy spadkowej zdylatować trzeba powierzchnię okładziny ceramicznej.

„Warunki techniczne wykonania i odbioru robót część C: Zabezpieczenia i izolacje zeszyt 4: Izolacje wodochronne tarasów” (ITB, Warszawa 2004), mówią o maksymalnym rozstawie dylatacji 1,5□1,5 m, natomiast niemieckie wytyczne „Belagkonstruktionen mit Fliesen und Platten ausserhalb von Gebäuden” – ZDB Merkblatt – VIII.2002 uzależniają to od rodzaju płytek, elastyczności kleju oraz lokalizacji konstrukcji i obciążeń na nią działających i podają rozstaw szczelin dylatacyjnych 2÷5m). Ostateczną decyzję o układzie dylatacji i ich szerokości podejmuje projektant. Optymalnym kształtem zdylatowanej powierzchni jest kwadrat, w innych sytuacjach należy dążyć, aby proporcje między bokami pola były do siebie zbliżone, ale nie większe niż 2:1. Dylatować należy także każdą zmianę kierunku pola. Do wykonania dylatacji okładziny ceramicznej stosuje się albo specjalne profile dylatacyjne albo pozostawia się otwarte fugi, wypełniane później elastyczną masą. Zarówno jedno jak i drugie rozwiązanie wymaga dodatkowego zatopienia w warstwie hydroizolacji, w miejscu przebiegu dylatacji, taśmą uszczelniającej.

Dylatacje brzegowe uszczelnia się przy pomocy taśm i kształtek wtopionych w masę hydroizolacyjną w sposób zalecany przez producenta systemu. Szerokość dylatacji nie może być mniejsza niż 10 mm.

Zagadnienia związane z wykonaniem obróbek blacharskich obejmuje osobna ST. Elementy obróbek blacharskich, na które zachodzi warstwa hydroizolacji podpłytkowej muszą być zagruntowane gruntownikiem zalecanym przez producenta (zazwyczaj na bazie żywicy epoksydowej) i posypane prazonym piaskiem kwarcowym o uziarnieniu np. 0,1-0,4 mm. Zalecane jest także wtopienie w tym miejscu taśmy uszczelniającej. Sposób uszczelnienia obróbek musi być podany w dokumentacji technicznej i zgodny z zaleceniami producenta systemu.

## 5.5. Wykonanie okładziny ceramicznej

Układanie płytek ceramicznych można rozpocząć po dostatecznym związaniu lub wyschnięciu warstwy hydroizolacji. Czas ten jest zawsze podawany przez producenta systemu.

Przed przystąpieniem do zasadniczych robót wykładzinowych należy przygotować wszystkie niezbędne materiały, narzędzia i sprzęt, posegregować płytki według wymiarów, gatunku i odcieni oraz rozplanować sposób układania płytek.

Położenie płytek należy rozplanować uwzględniając ich wielkość, szerokość spoin oraz układ dylatacji. Szczególnie starannego rozplanowania wymaga wykładzina zawierająca określone w dokumentacji wzory lub składająca się z różnego rodzaju i wielkości płytek.

Okładzinę ceramiczną układa się na pełne podparcie, na warstwie zaprawy klejącej o grubości nie przekraczającej 5mm metodą pacy ząbkowanej lub metodą narzucania – ang. floating metod przy stosowaniu kleju dedykowanego okładzinom podłogowym, lub metodą narzucania i rozprowadzania – ang. floating and buttering metod przy stosowaniu kielicha do okładzin podłogowych i ściennych. Niedopuszczalne jest pozostawienie pustych przestrzeni pod płytką.

Po nałożeniu zaprawy klejącej układa się płytki od wyznaczonej linii lub wybranego narożnika. Nakładając pierwszą płytkę należy ją lekko przesunąć po podłożu (około 1 cm), ustawić w żądanej pozycji i docisnąć dla uzyskania przyczepności kleju do płytki. Następne płytki należy dołożyć do sąsiednich, docisnąć i mikroruchami odsunąć na szerokość spoiny. Dzięki dużej przyczepności świeżej kompozycji klejowej po dociśnięciu płytki uzyskuje się efekt „przyssania”. Większe płytki zaleca się dobijać młotkiem gumowym. Należy przestrzegać podanych przez producenta czasu obrabialności, czasu otwartego i korygowalności.

Szerokość spoin powinna wynosić przynajmniej 5mm. Dla uzyskania jednakowej wielkości spoin stosuje się wkładki (krzyżyki) dystansowe.

Przed całkowitym stwardnieniem kleju ze spoin pomiędzy płytkami należy usunąć jego nadmiar, można też usunąć wkładki dystansowe.

W trakcie układania płytek należy także mocować profile (listwy) dylatacyjne. Szczeliny dylatacyjne nie mogą być zanieczyszczone klejem lub zaprawą spoinującą.

Po ułożeniu płytek na powierzchni poziomej wykonuje się cokolik. Szczegóły powinna określać dokumentacja projektowa.

Czas, po którym można rozpocząć spoinowanie podany jest w szczegółowej specyfikacji technicznej lub karcie technicznej zastosowanego kleju. Zalecanym czasem jest 24 godziny. Jeżeli do klejenia okładzin ceramicznych stosowano klej dwuskładnikowy, czas do rozpoczęcia spoinowania nie powinien być krótszy niż 48 godzin (dla warunków normalnych).

Spoinowanie wykonuje się rozprowadzając zaprawę do spoinowania po powierzchni wykładziny pacą gumową. Zaprawę należy dokładnie wcisnąć w przestrzenie między płytkami ruchami prostopadle i ukośnie do krawędzi płytek. Nadmiar zaprawy zbiera się z powierzchni płytek wilgotną gąbką. Świeżą zaprawę można dodatkowo wygładzić zaokrąglonym narzędziem i uzyskać wklęsły kształt spoiny. Płaskie spoiny uzyskuje się poprzez przetarcie zaprawy pacą z naklejoną gładką gąbką. Aby zapobiec zbyt szybkiemu wysychaniu spoin korzystne może być lekkie zwilżanie ich wilgotną gąbką.

Dla podniesienia jakości okładziny i zwiększenia odporności na czynniki zewnętrzne po stwardnieniu spoiny mogą być powleczone specjalnymi preparatami impregnującymi.

Ostatnim etapem jest wypełnienie dylatacji elastyczną masą. Aby zapewnić właściwe warunki pracy masy dylatacyjnej musi ona przylegać tylko do boków szczeliny. Dlatego należy stosować specjalne sznury wypełniające lub paski folii układane na dnie szczeliny. Jeżeli producent masy wypełniającej dylatacje zaleca stosowanie preparatu gruntującego podłoże, to należy najpierw zagruntować boki szczeliny a następnie umieścić w złączu sznur wypełniający.

## 5.6. Wymagania dotyczące wykonania prac hydroizolacyjno-okładzinowych

Prawidłowo wykonana okładzina powinna spełniać następujące wymagania:

- cała powierzchnia okładziny powinna mieć jednakową barwę zgodną z wzorcem (nie dotyczy okładzin dla których różnorodność barw jest zamierzona),
- cała powierzchnia pod płytkami powinna być wypełniona klejem (warunek właściwej przyczepności) tj. przy lekkim opukiwaniu płytki nie powinny wydawać głuchego odgłosu,
- grubość warstwy klejącej powinna być zgodna z dokumentacją lub instrukcją producenta oraz wartością podaną w pkt 5.5.,
- powierzchnia okładziny powinna mieć wykonany spadek zgodnie z pkt 5.3.,
- dopuszczalne odchylenie powierzchni okładziny od płaszczyzny (mierzone łatą długości 2 m) nie powinno być większe niż 3 mm na długości łaty i nie większe niż 5 mm na całej długości lub szerokości powierzchni okładziny,
- spoiny na całej długości i szerokości muszą być wypełnione zaprawą do spoinowania,
- dopuszczalne odchylenie spoin od linii prostej nie powinno wynosić więcej niż 2 mm na długości 1 m i 3 mm na całej długości lub szerokości posadzki dla płytek gatunku pierwszego i odpowiednio 3 mm i 5 mm dla płytek gatunku drugiego i trzeciego,
- szczeliny dylatacyjne powinny być wypełnione całkowicie materiałem wskazanym w projekcie,
- listwy dylatacyjne powinny być osadzone zgodnie z dokumentacją i instrukcją producenta.

## 6. KONTROLA JAKOŚCI ROBÓT

### 6.5. Ogólne zasady kontroli jakości robót podano w ST „Wymagania ogólne” Kod CPV 45000000-7, pkt 6

Przed przystąpieniem do wykonywania prac hydroizolacyjnych i okładzinowych tarasów naziemnych należy przeprowadzić kontrolę jakości i badania materiałów, które będą wykorzystywane do wykonywania robót oraz kontrolę przygotowania podłoża.

Wszystkie materiały – płytki, zaprawy klejące i spoinujące, materiały hydroizolacyjne jak również materiały pomocnicze muszą spełniać wymagania odpowiednich norm lub aprobat technicznych oraz odpowiadać parametrom określonym w dokumentacji projektowej.

## 6.6. Badania przed przystąpieniem do robót

### 6.6.1. Kontrola jakości materiałów

Materiały użyte do wykonania hydroizolacji i prac okładzinowych na tarasach naziemnych muszą odpowiadać wymaganiom podanym w pkt. 2. niniejszej specyfikacji technicznej.

Bezpośrednio przed użyciem należy sprawdzić:

- w protokole przyjęcia materiałów na budowę; czy dostawca dostarczył dokumenty świadczące o dopuszczeniu do obrotu i powszechnego lub jednostkowego zastosowania wyrobów będących materiałami budowlanymi w myśl Ustawy o wyrobach budowlanych z dnia 16. kwietnia 2004 r. (Dz. U. Nr 92 poz. 881),
- stan opakowań (oryginalność opakowań i ich szczelność) oraz sposób przechowywania materiałów,
- terminy przydatności podane na opakowaniach.

Przed przystąpieniem do robót Wykonawca powinien wykonać badania wody oraz ewentualnie innych materiałów użytych do wykonania robót i przedstawić wyniki tych badań Inspektorowi nadzoru do akceptacji. Badania te powinny obejmować właściwości określone w p. 2.2.7. i 2.2.8. niniejszej specyfikacji oraz określone w SST zastosowanych materiałów.

### 6.6.2. Badania podłoża pod warstwę hydroizolacji

Bezwzględnie podlega:

- oczyszczenie podłoża z kurzu, luźnych i niezwiązanych cząstek, obcych ciał niestabilnych fragmentów cegieł itp. Sprawdzenie można przeprowadzić poprzez oględziny, ścieranie, skrobanie lub przetarcie podłoża. Zanieczyszczenia usunąć przez oczyszczenie przy pomocy szczotek, mioteł, splukanie wodą, odkurzenie odkurzaczem przemysłowym itp.,
- oczyszczenie ze starych wymalowań, zanieczyszczeń olejowych, tłustych zabrudzeń, środków antyadhezyjnych itp. Sprawdzenie przeprowadzić poprzez oględziny, próbę zwilżenia wodą, itp. W zależności od rodzaju zanieczyszczeń usunąć je mechanicznie, przez zmycie wodą z dodatkiem detergentu lub stosując specjalistyczne środki,
- równość podłoża. Sprawdzenie równości podkładu, które przeprowadza się przykładając w dowolnych miejscach i kierunkach 2-metrową łatę. Nierówności większe od podanych w punkcie 5.3. wyrównać w sposób podany w punkcie 5.3.1. niniejszej specyfikacji technicznej,
- spadek podłoża. Sprawdzenie spadków podkładu pod wykładziny (posadzki) przeprowadza się za pomocą 2-metrowej łaty i poziomnicy. Spadki mniejsze od podanych w punkcie 5.3. wykonstruować z materiałów o właściwościach podanych w pkt. 2.2.1 niniejszej specyfikacji technicznej. Pomiary równości i spadków należy wykonać z dokładnością do 1 mm,
- temperatura powietrza i podłoża,
- wilgotność podłoża,
- poprawność zwilżenia podłoża.

Wilgotność i temperaturę podłoża należy ocenić przy użyciu odpowiednich przyrządów (wilgotnościomierz, termometr). Wygląd powierzchni podłoża należy ocenić wizualnie, z odległości 0,5-1 m, w rozproszonym świetle dziennym lub sztucznym.

Należy ponadto sprawdzić zgodność przygotowania podłoża z wymogami wynikającymi z dokumentacji projektowej i odpowiednich SST.

Pozostałe badania (np. za pomocą młotka Schmidta, badania pull-off itp.), jeżeli są wykonywane, należy przeprowadzić metodami opisanymi w odpowiednich dokumentach odniesienia (normach, SST itp.). Wyniki badań powinny być porównane z wymaganiami podanymi w dokumentacji projektowej, SST lub kartach technicznych odpowiednich materiałów, odnotowane w formie protokołu kontroli, wpisane do dziennika budowy i akceptowane przez inspektora nadzoru.

## 6.7. Badania w czasie robót

6.7.1. Badania w czasie robót polegają na sprawdzeniu zgodności wykonywania robót hydroizolacyjnych i

plytkarskich z dokumentacją projektową, ST i kartami technicznym w zakresie pewnego fragmentu prac. Prawdliwość ich wykonania wywiera wpływ na prawidłowość dalszych prac i skuteczności hydroizolacji balkonu.

Powinny one obejmować sprawdzenie:

- przestrzegania warunków prowadzenia prac podanych w pkt. 5.4.-5.6. niniejszej ST,
- poprawności przygotowania podłoża oraz wykonania poszczególnych warstw (hydroizolacja, okładzina ceramiczna) w sposób pozwalający na ich całkowite związanie/stwardnienie i zapewniający ich zespolenie.

6.7.2. Podczas nakładania powłoki hydroizolacyjnej kontrolować należy:

- wygląd zewnętrzny materiałów,
- poprawność przygotowania podłoża,
- ilość mieszanych składników, czas mieszania, czas aplikacji, zużycie materiału,
- grubość nakładanej powłoki. Kontrolę należy przeprowadzać na bieżąco sprawdzając zużycie materiału dla każdego cyklu roboczego,
- długość przerw technologicznych,
- wygląd nałożonej każdej warstwy powłoki. Powłoka powinna mieć jednolitą barwę i jednolity wygląd.

W odniesieniu do materiałów nakładanych wielowarstwowo badania te powinny być przeprowadzane przy wykonywaniu każdej warstwy.

6.7.3. Podczas wykonywania okładzin ceramicznych kontrolować należy:

- wygląd zewnętrzny zapraw klejących i spoinujących,
- poprawność przygotowania podłoża,
- ilość mieszanych składników, czas mieszania, czas aplikacji,
- długość przerw technologicznych,
- jakość (wygląd) powierzchni i krawędzi płytek,
- barwę, odcień oraz prawidłowość ułożenia płytek – należy sprawdzać wizualnie i porównać z wymaganiami projektu technicznego oraz wzorcem płytek,
- odchylenie powierzchni od płaszczyzny za pomocą łąty kontrolnej długości 2 m przykładanej w różnych kierunkach, w dowolnym miejscu; prześwit pomiędzy łątą a badaną powierzchnią należy mierzyć z dokładnością do 1 mm,
- prostoliniowość spoin, np. za pomocą cienkiego drutu naciągniętego wzdłuż spoin na całej ich długości – dokonanie pomiaru odchylenia z dokładnością do 1 mm,
- szerokość spoin i ich wypełnienia za pomocą oględzin zewnętrznych i pomiaru – na dowolnie wybranej powierzchni wielkości 1 m<sup>2</sup> należy zmierzyć szerokość spoin suwmiarką z dokładnością do 0,5 mm,
- grubość warstwy zaprawy klejącej pod płytkami (pomiar dokonany w trakcie realizacji robót lub grubość określona na podstawie zużycia).

## 6.8. Badania w czasie odbioru robót

### 6.8.1. Zakres i warunki wykonywania badań

Badania w czasie odbioru robót przeprowadza się celem oceny czy spełnione zostały wszystkie wymagania dotyczące wykonanego uszczelnienia zespolonego tarasu naziemnego, w szczególności w zakresie:

- zgodności z dokumentacją projektową i specyfikacją techniczną wraz z wprowadzonymi zmianami naniesionymi w dokumentacji powykonawczej,
- jakości zastosowanych materiałów i wyrobów,
- prawidłowości przygotowania podłoża,
- prawidłowości wykonania prac hydroizolacyjnych i okładzinowych,
- prawidłowości wykonania detali konstrukcyjnych.

Przy badaniach w czasie odbioru robót należy wykorzystywać wyniki badań dokonanych przed przystąpieniem do robót i w trakcie ich wykonywania oraz zapisy w dzienniku budowy dotyczące wykonanych robót.

Przed przystąpieniem do badań przy odbiorze należy sprawdzić na podstawie dokumentów:

- a) czy załączone wyniki badań dokonanych przed przystąpieniem do robót potwierdzają, że przygotowane podłoża nadawały się do wykonania warstw hydroizolacyjnych i okładzinowych, a użyte materiały spełniały wymagania podane w pkt. 2 niniejszej ST,
- b) czy w okresie wykonywania robót temperatura otoczenia w ciągu doby nie spadła poniżej 0°C,
- c) czy przestrzegane były długości przerw technologicznych między poszczególnymi etapami robót.

#### **6.8.2. Opis badań**

**6.8.2.1.** Sprawdzenie związania płytek z podkładem przez lekkie ich opukiwanie drewnianym młotkiem (lub innym podobnym narzędziem); charakterystyczny głuchy dźwięk jest dowodem nie związania płytek z podkładem).

**6.8.2.2.** Sprawdzenie prawidłowości ułożenia płytek (odcień, kolor, wzory itp.).

**6.8.2.3.** Sprawdzenie wyglądu powierzchni okładziny.

**6.8.2.4.** Sprawdzenie prawidłowości wykonania powierzchni i dopuszczalnych odchyień.

**6.8.2.5.** Sprawdzenie wykończenia przy obróbkach blacharskich, dylatacjach, cokolikach itp.

Badania powyższe należy przeprowadzić wzrokowo, przez pomiar oraz porównanie z dokumentacją projektową, równocześnie z oceną zgodności wykonania robót z wymaganiami podanymi w pkt. 5.6. niniejszej specyfikacji.

## **7. WYMAGANIA DOTYCZĄCE OBMIARU I PRZEDMIARU ROBÓT**

**7.1. Ogólne zasady obmiaru robót podano w ST Kod CPV 45000000-7 „Wymagania ogólne” pkt 7**

### **7.2. Szczegółowe zasady obmiaru robót**

Powierzchnie przeznaczone do uszczelnienia oblicza się w m<sup>2</sup> na podstawie dokumentacji projektowej przyjmując rzeczywiste wymiary uszczelnianej powierzchni. Z obliczonej powierzchni odlicza się powierzchnie nie przeznaczone do uszczelnienia większe od 0,25 m<sup>2</sup>.

W przypadku rozbieżność pomiędzy dokumentacją a stanem faktycznym powierzchnie oblicza się według stanu faktycznego.

Powierzchnie okładzin oblicza się w m<sup>2</sup> na podstawie dokumentacji projektowej przyjmując rzeczywiste wymiary powierzchni przeznaczonej do wyłożenia płytkami. Z obliczonej powierzchni odlicza się powierzchnie nie przeznaczone do wyłożenia płytkami większe od 0,25 m<sup>2</sup>.

Od powyższych powierzchni nie odlicza się dylatacji.

Długość dylatacji oblicza się w mb ich długości z dokładnością 10 cm.

Obmiar robót zanikających i ulegających zakryciu wykonać przed nałożeniem warstwy zakrywającej.

## **8. SPOSÓB ODBIORU ROBÓT**

**8.1. Ogólne zasady odbioru robót podano w ST „Wymagania ogólne” Kod CPV 45000000-7, pkt 8**

### **8.2. Odbiór robót zanikających i ulegających zakryciu**

Przy wykonywaniu uszczelnienia zespolonego robotami ulegającymi zakryciu są podłoża i każda związana warstwa stanowiąca podłoże dla kolejnej warstwy systemu.

Odbiór podłoża należy przeprowadzić bezpośrednio przed przystąpieniem do robót hydroizolacyjnych, natomiast odbiór każdej ulegającej zakryciu warstwy systemu po jej wykonaniu, a przed ułożeniem kolejnej warstwy.



W trakcie odbioru podłóży należy przeprowadzić badania wymienione w pkt. 6.2.2. niniejszej specyfikacji. Wyniki badań należy porównać z wymaganiami dotyczącymi przygotowania podłóży określonymi w pkt. 5.3. Jeżeli wszystkie pomiary i badania dały wynik pozytywny można uznać podłóże za przygotowane prawidłowo, tj. zgodnie z dokumentacją projektową oraz SST i zezwolić na przystąpienie do nakładania warstwy hydroizolacji.

Jeżeli chociaż jeden wynik badań jest negatywny podłóże nie powinno być odebrane. W takim przypadku należy ustalić zakres prac i rodzaje materiałów koniecznych do usunięcia nieprawidłowości. Po wykonaniu ustalonego zakresu prac należy ponownie przeprowadzić badania nieodebranego podłóży.

Wszystkie ustalenia związane z dokonaniem odbioru robót ulegających zakryciu oraz materiałów należy zapisać w dzienniku budowy lub protokole podpisanym przez przedstawicieli inwestora (inspektor nadzoru) i wykonawcy (kierownik budowy).

### **8.3. Odbiór częściowy**

Odbiór częściowy polega na ocenie ilości i jakości części robót. Odbioru częściowego robót dokonuje się dla zakresu określonego w dokumentach umownych, według zasad jak przy odbiorze ostatecznym robót (pkt 8.4.).

Celem odbioru częściowego jest wczesne wykrycie ewentualnych usterek w realizowanych robotach i ich usunięcie przed wykonaniem następnej warstwy lub odbiorem końcowym.

Odbiór częściowy robót jest dokonywany przez inspektora nadzoru w obecności kierownika budowy.

Protokół odbioru częściowego jest podstawą do dokonania częściowego rozliczenia robót (*jeżeli umowa taką formę przewiduje*).

### **8.4. Odbiór ostateczny (końcowy)**

**8.4.1.** Odbiór końcowy stanowi ostateczną ocenę rzeczywistego wykonania robót w odniesieniu do ich zakresu (ilości), jakości i zgodności z dokumentacją projektową oraz niniejszą specyfikacją techniczną. Odbiór ostateczny przeprowadza komisja powołana przez zamawiającego, na podstawie przedłożonych dokumentów, wyników badań oraz dokonanej oceny wizualnej. Zasady i terminy powoływania komisji oraz czas jej działania powinna określać umowa.

#### **8.4.2. Dokumenty do końcowego odbioru**

Wykonawca robót obowiązany jest przedłożyć komisji następujące dokumenty:

- dokumentację projektową z naniesionymi zmianami dokonanymi w toku wykonywania robót,
- szczegółowe specyfikacje techniczne ze zmianami wprowadzonymi w trakcie wykonywania robót,
- dziennik budowy i książki obmiarów z zapisami dokonywanymi w toku prowadzonych robót, protokoły kontroli spisane w trakcie wykonywania prac,
- dokumenty świadczące o dopuszczeniu do obrotu i powszechnego zastosowania użytych wyrobów budowlanych,
- protokoły odbioru robót ulegających zakryciu,
- protokoły odbiorów częściowych,
- instrukcje producentów dotyczące zastosowanych materiałów,
- wyniki badań laboratoryjnych i ekspertyz.

W toku odbioru komisja obowiązana jest zapoznać się z przedłożonymi dokumentami, przeprowadzić badania zgodnie z wytycznymi podanymi w pkt. 6.4., porównać je z wymaganiami podanymi w dokumentacji projektowej i w pkt. 5.4., 5.5. i 5.6. niniejszej specyfikacji oraz dokonać oceny wizualnej.

Roboty hydroizolacyjne i wykładzinowe powinny być odebrane, jeżeli wszystkie wyniki badań są pozytywne, a dostarczone przez wykonawcę dokumenty są kompletne i prawidłowe pod względem merytorycznym.

Jeżeli chociażby jeden wynik badań był negatywny prace nie powinny być odebrane. W takim wypadku należy przyjąć jedno z następujących rozwiązań:

- jeżeli to możliwe należy ustalić zakres prac korygujących, usunąć niezgodności zakwestionowanych prac

z wymaganiami określonymi w dokumentacji projektowej oraz w pkt. 5.4. do 5.6. niniejszej specyfikacji technicznej i przedstawić poprawione roboty do odbioru,

- jeżeli odchylenia od wymagań nie zagrażają bezpieczeństwu użytkownika oraz nie ograniczają trwałości i skuteczności robót, zamawiający może wyrazić zgodę na dokonanie odbioru końcowego z jednoczesnym obniżeniem wartości wynagrodzenia w stosunku do ustaleń umownych,
- w przypadku, gdy nie są możliwe podane wyżej rozwiązania wykonawca zobowiązany jest usunąć wadliwie wykonane prace, wykonać je ponownie i powtórnie zgłosić do odbioru.

W przypadku niekompletności dokumentów odbiór może być dokonany po ich uzupełnieniu.

Z czynności odbioru sporządza się protokół podpisany przez przedstawicieli zamawiającego i wykonawcy. Protokół powinien zawierać:

- ustalenia podjęte w trakcie prac komisji,
- ocenę wyników badań,
- wykaz wad i usterek ze wskazaniem sposobu ich usunięcia,
- stwierdzenie zgodności lub niezgodności wykonania robót z zamówieniem.

Protokół odbioru końcowego jest podstawą do dokonania rozliczenia końcowego pomiędzy zamawiającym a wykonawcą.

#### **8.5. Odbiór po upływie okresu rękojmi i gwarancji**

Celem odbioru po okresie rękojmi i gwarancji jest ocena stanu hydroizolacji (jej skuteczności) i okładziny ceramicznej po użytkowaniu w tym okresie oraz ocena wykonywanych w tym okresie ewentualnych robót poprawkowych, związanych z usuwaniem zgłoszonych wad. Odbiór po upływie okresu rękojmi i gwarancji jest dokonywany na podstawie oceny wizualnej izolacji, z uwzględnieniem zasad opisanych w p. 8.4. Odbiór ostateczny (końcowy). Pozytywny wynik odbioru pogwarancyjnego jest podstawą do zwrotu kaucji gwarancyjnej, negatywny do dokonania potrąceń wynikających z obniżonej jakości robót. Przed upływem okresu gwarancyjnego zamawiający powinien zgłosić wykonawcy wszystkie zauważone wady w wykonanych robotach.

## **9. PODSTAWA ROZLICZENIA ROBÓT PODSTAWOWYCH, TYMCZASOWYCH I PRAC TOWARZYSZĄCYCH**

### **9.1. Ogólne ustalenia dotyczące podstawy płatności podano w ST „Wymagania ogólne” Kod CPV 45000000-7, pkt 9**

#### **9.2. Zasady rozliczenia i płatności**

Rozliczenie robót hydroizolacyjnych i okładzinowych może być dokonane jednorazowo po wykonaniu pełnego zakresu robót i ich końcowym odbiorze lub etapami określonymi w umowie, po dokonaniu odbiorów częściowych robót.

Ostateczne rozliczenie umowy pomiędzy zamawiającym a wykonawcą następuje po dokonaniu odbioru pogwarancyjnego.

Podstawę rozliczenia oraz płatności wykonanego i odebranego zakresu robót stanowi wartość tych robót obliczona na podstawie:

- określonych w dokumentach umownych (ofercie) cen jednostkowych i ilości robót zaakceptowanych przez zamawiającego lub
- ustalonej w umowie kwoty ryczałtowej za określony zakres robót.

#### **Ceny jednostkowe wykonania robót lub kwoty ryczałtowe uwzględniają:**

- przygotowanie stanowiska roboczego,
- dostarczenie do stanowiska roboczego materiałów, narzędzi i sprzętu,
- obsługę sprzętu,
- zabezpieczenie elementów nie przeznaczonych do obróbki,
- przygotowanie materiałów,
- ocenę i przygotowanie podłoży,
- demontaż przed robotami i montaż po wykonaniu robót elementów, które wymagają zdemontowania w celu wykonania prac hydroizolacyjnych i płytkarskich,
- wykonanie prac hydroizolacyjnych,
- wykonanie prac płytkarskich,
- naprawienie uszkodzeń powstałych w czasie wykonywania robót,
- uporządkowanie miejsca wykonywania robót,
- usunięcie pozostałości, resztek i odpadów materiałów w sposób podany w niniejszej specyfikacji technicznej (opisać sposób usunięcia pozostałości i odpadów), lub w specyfikacji „Wymagania ogólne” Kod CPV 45000000-7,
- likwidację stanowiska roboczego,
- utylizację opakowań i resztek materiałów zgodnie ze wskazaniem ich producentów i wymaganiami specyfikacji,
- koszty pośrednie, zysk kalkulacyjny i ryzyko.

## **10. DOKUMENTY ODNIESIENIA**

### **10.1. Normy i wytyczne**

#### **1. PN-EN 13813:2003**

Podkłady podłogowe oraz materiały do ich wykonania – Materiały – Właściwości i wymagania.

#### **2. PN-EN 1504-3:2006**

Wyroby i systemy do ochrony i napraw konstrukcji betonowych – Definicje, wymagania, sterowanie jakością i ocena zgodności – Część 3: Naprawy konstrukcyjne i niekonstrukcyjne.

3. PN-EN 206-1:2003, PN-EN 206-1:2003/Ap1:2004, PN-EN 206-1:2003/A1:2005, PN-EN 206-1:2003/A2:2006

Beton – Część 1: Wymagania, właściwości, produkcja i zgodność.

4. PN-EN 12004:2002, PN-EN 12004:2002/A1:2003

Kleje do płytek. Definicje i wymagania techniczne.

5. PN-EN 1308:1999

Kleje do płytek – Oznaczenie poślizgu.

6. PN-EN 1346:1999

Kleje do płytek – Oznaczenie czasu otwartego.

7. PN-EN 1347:1999

Kleje do płytek – Oznaczenie zwilżalności.

8. PN-EN 1348:1999, PN-EN 1348:1999/Ap1:2005

Kleje do płytek – Oznaczenie wytrzymałości na rozciąganie dla klejów cementowych.

9. PN-EN 12002:2005, PN-EN 12002:2005/Ap1:2005

Kleje do płytek – Oznaczanie odkształcenia poprzecznego cementowych klejów i zapraw do spoinowania.

10. PN-EN 13888:2004

Zaprawy do spoinowania płytek – Definicje i wymagania techniczne.

11. PN-EN 12808-2:2003

Zaprawy do spoinowania płytek – Część 2 – Oznaczanie odporności na ścieranie.

12. PN-EN 12808-3:2003

Zaprawy do spoinowania płytek – Część 3 – Oznaczanie wytrzymałości na ściskanie i zginanie.

13. PN-EN 12808-4:2003

Zaprawy do spoinowania płytek- Część 4 – Oznaczanie skurczu.

14. PN-EN 12808-5:2003

Zaprawy do spoinowania płytek – Część 5 – Oznaczanie absorpcji wody.

15. PN-EN 1008:2004

Woda zarobowa do betonu. Specyfikacja pobierania próbek, badanie i ocena przydatności wody zarobowej do betonu, w tym wody odzyskanej z procesów produkcji betonu.

16. PN-EN 13139:2003, PN-EN 13139:2003/AC:2004

Kruszywa do zaprawy.

17. PN-EN 197-1:2002

Cement. Część 1: skład, wymagania i kryteria zgodności dotyczące cementów powszechnego użytku.

18. PN-EN 1542:2000

Wyroby i systemy do ochrony i napraw konstrukcji betonowych. Metody badań. Pomiar przyczepności przez odrywanie.

19. PN-EN 14411:2007(U)

Płytki i płyty ceramiczne – Definicje, klasyfikacja, charakterystyki i znakowanie.

20. PN-EN ISO 10545-1:1999

Płytki i płyty ceramiczne. Pobieranie próbek i warunki odbioru.

21. PN-EN ISO 10545-2:1999

Płytki i płyty ceramiczne. Oznaczanie wymiarów i sprawdzanie jakości powierzchni.

22. PN-EN ISO 10545-3:1999

Płytki i płyty ceramiczne. Oznaczenie nasiąkliwości wodnej, porowatości otwartej, gęstości względnej

pozornej oraz gęstości całkowitej.

23. PN-EN ISO 10545-4:1999

Płytki i płyty ceramiczne. Oznaczenie wytrzymałości na zginanie i siły łamiącej.

24. PN-EN ISO 10545-5:1999

Płytki i płyty ceramiczne. Oznaczenie odporności na uderzenia metodą pomiaru współczynnika odbicia.

25. PN-EN ISO 10545-6:1999

Płytki i płyty ceramiczne. Oznaczenie odporności na wgłębne ścieranie płytek nieszkliwionych.

26. PN-EN ISO 10545-7:2000

Płytki i płyty ceramiczne. Oznaczenie odporności na ścieranie powierzchni płytek szkliwionych.

27. PN-EN ISO 10545-8:1998

Płytki i płyty ceramiczne. Oznaczenie cieplnej rozszerzalności liniowej.

28. PN-EN ISO 10545-9:1998

Płytki i płyty ceramiczne. Oznaczenie odporności na szok termiczny.

29. PN-EN ISO 10545-10:1999

Płytki i płyty ceramiczne. Oznaczenie rozszerzalności wodnej.

30. PN-EN ISO 10545-11:1998

Płytki i płyty ceramiczne. Oznaczenie odporności na pęknięcia włoskowate płytek szkliwionych.

31. PN-EN ISO 10545-12:1999

Płytki i płyty ceramiczne – Oznaczenie mrozoodporności.

32. PN-EN ISO 10545-13:1990, PN-EN ISO 10545-13:1990/ Ap1:2003

Płytki i płyty ceramiczne. Oznaczenie odporności chemicznej.

33. PN-EN ISO 10545-14:1999

Płytki i płyty ceramiczne. Oznaczenie odporności na plamienie.

34. PN-EN ISO 10545-15:1999

Płytki i płyty ceramiczne. Oznaczenie uwalniania ołowiu i kadmu.

35. PN-EN ISO 10545-16:2001

Płytki i płyty ceramiczne. Oznaczenie małych różnic barw.

36. PN-EN 101:1994

Płytki i płyty ceramiczne. Oznaczenie twardości powierzchni wg skali Mohsa.

37. PN-EN ISO 11600:2004

Konstrukcje budowlane – Wyroby do uszczelniania – Klasyfikacja i wymagania dotyczące kitów.

38. PN-EN 26927:1998

Budownictwo – Wyroby do uszczelniania. Kity – Terminologia.

39. PN-EN ISO 7389

Konstrukcje budowlane – Wyroby do uszczelniania – Określanie powrotu elastycznego kitów.

40. PN-EN ISO 7390:2004

Konstrukcje budowlane – Wyroby do uszczelniania – Określanie odporności spływanie.

41. PN-EN ISO 8339:2005 (U)

Konstrukcje budowlane – Wyroby do uszczelniania – Kity – Określanie właściwości mechanicznych przy rozciąganiu.

42. PN-EN ISO 8340:2005 (U)

Konstrukcje budowlane – Wyroby do uszczelniania – Kity – Określanie właściwości mechanicznych kitów przy stałym rozciąganiu.

43. PN-EN ISO 9046:2005

Konstrukcje budowlane – Wyroby do uszczelniania – Określanie właściwości adhezji/kohezji kitów w stałej temperaturze.

44. PN-EN ISO 10590:2007

Konstrukcje budowlane – Kity – Określanie właściwości mechanicznych kitów przy rozciąganiu, przy stałym wydłużeniu, po działaniu wody.

45. PN-EN ISO 10591:2007

Konstrukcje budowlane – Kity – Określanie właściwości adhezji/kohezji kitów po działaniu wody.

46. PN-EN ISO 11431:2004

Konstrukcje budowlane – Wyroby do uszczelniania – Określanie właściwości adhezji/kohezji kitów po działaniu ciepła, wody i sztucznego światła działającego przez szkło.

47. PN-EN ISO 11432:2005 (U)

Konstrukcje budowlane – Kity – Określanie odporności na ściskanie.

48. PN-B-30151:1997

Kit tiokolowy.

49. ZUAT-15/IV.13/2002

Wyroby zawierające cement przeznaczone do wykonywania powłok hydroizolacyjnych.

50. ZDB Merkblatt – Belagkonstruktionen mit Fliesen und Platten außerhalb von Gebäuden VIII 2002.

51. ZDB Merkblatt – Hinweise für die Ausführung von Abdichtungen im Verbund mit Bekleidungen und Belägen aus Fliesen und Platten für den Innen- und Außenbereich – VIII.2000.

52. Richtlinie für Flexmörtel. Definition und Einsatzbereiche. Deutsche Bauchemie e.V. 2001.

53. Richtlinie für die Planung und Ausführung von Abdichtung von Bauteilen mit mineralischen Dichtungsschlämmen. Deutsche Bauchemie e.V. 2002.

## 10. 2. Ustawy

- Ustawa z dnia 16 kwietnia 2004 r. o wyrobach budowlanych (Dz. U. z 2004 r. Nr 92, poz. 881),
- Ustawa z dnia 30 sierpnia 2002 r. o systemie zgodności (tekst jednolity Dz. U. z 2004 r. Nr 204, poz. 2087),
- Ustawa z dnia 11 stycznia 2001 r. o substancjach i preparatach chemicznych (Dz. U. z 2001 r. Nr 11, poz. 84 z późn. zmianami).

## 10. 3. Rozporządzenia

- Rozporządzenie Ministra Infrastruktury z dnia 02.09.2004 r. w sprawie szczegółowego zakresu i formy dokumentacji projektowej, specyfikacji technicznych wykonania i odbioru robót budowlanych oraz programu funkcjonalno-użytkowego (Dz. U. z 2004 r. Nr 202, poz. 2072, zmiana Dz. U. z 2005 r. Nr 75, poz. 664),
- Rozporządzenie Ministra Infrastruktury z dnia 26.06.2002 r. w sprawie dziennika budowy, montażu i rozbiórki, tablicy informacyjnej oraz ogłoszenia zawierającego dane dotyczące bezpieczeństwa pracy i ochrony zdrowia (Dz. U. z 2002 r. Nr 108, poz. 953 z późniejszymi zmianami),
- Rozporządzenie Ministra Infrastruktury z dnia 11 sierpnia 2004 r. w sprawie sposobów deklarowania zgodności wyrobów budowlanych oraz sposobu znakowania ich znakiem budowlanym (Dz. U. z 2004 r. Nr 198, poz. 2041),
- Rozporządzenie Ministra Infrastruktury z 11 sierpnia 2004 r. w sprawie systemów oceny zgodności, wymagań, jakie powinny spełniać notyfikowane jednostki uczestniczące w ocenie zgodności oraz sposobu oznaczenia wyrobów budowlanych oznakowaniem CE (Dz. U. z 2004 r. Nr 195, poz. 2011),
- Rozporządzenie Ministra Infrastruktury z dnia 23 czerwca 2003 r. w sprawie informacji dotyczącej bezpieczeństwa i ochrony zdrowia oraz planu bezpieczeństwa i ochrony zdrowia (Dz. U. z 2003 r. Nr 120,

382

poz. 1126),

- Rozporządzenie Ministra Infrastruktury z dnia 12 kwietnia 2002 r. w sprawie warunków technicznych, jakim powinny odpowiadać budynki i ich usytuowanie (Dz. U. z 2002 r. Nr 75, poz. 690 z późn. zmianami),
- Rozporządzenie Ministra Zdrowia z dnia 3 lipca 2002 r. w sprawie karty charakterystyki substancji niebezpiecznej i preparatu niebezpiecznego (Dz. U. z 2002r. Nr 140, poz. 1171, z późn. zmianami),
- Rozporządzenie Ministra Zdrowia z dnia 2 września 2003 r. w sprawie oznakowania opakowań substancji niebezpiecznych i preparatów niebezpiecznych (Dz. U. z 2003 r. Nr 173, poz. 1679, z późn. zmianami).

#### **10.4. Obwieszczenia**

Obwieszczenie Ministra Infrastruktury z dnia 5 lipca 2004 r. w sprawie wykazu mandatów udzielonych przez Komisję Europejską na opracowanie europejskich norm zharmonizowanych oraz wytycznych do europejskich aprobat technicznych, wraz z zakresem przedmiotowym tych mandatów (M.P. z 2004 r. Nr 32, poz. 571).

#### **10.5. Inne dokumenty i instrukcje**

- Warunki techniczne wykonania i odbioru robót budowlanych część C: zeszyt 4 Zabezpieczenia i izolacje zeszyt 4: Izolacje wodochronne tarasów (ITB, Warszawa 2004 r.),
- Warunki techniczne wykowania i odbioru robót budowlanych część B: zeszyt 5 Okładziny i wykładziny z płytek ceramicznych (ITB, Warszawa 2004 r.),
- Warunki techniczne wykonania i odbioru robót budowlanych. Poradnik projektanta, kierownika budowy i inspektora nadzoru. Praca zbiorowa, Verlag Dashofer, Warszawa 2007 r.,
- Maciej Rokiel – Poradnik Hydroizolacje w budownictwie. Wybrane zagadnienia w praktyce. Dom Wydawniczy MEDIUM, Warszawa 2006 r.,
- Specyfikacja techniczna wykonania i odbioru robót budowlanych. Wymagania ogólne. Kod CPV 45000000-7. Wydanie II, OWEOB Promocja – 2005 r.,
- Specyfikacja techniczna wykonania i odbioru robót budowlanych. Pokrywanie podłóg i ścian. Układanie płytek ceramicznych na podłogach i ścianach. Kod CPV 45430000. OWEOB Promocja – 2005 r.,
- Warunki techniczne wykonania i odbioru robót budowlanych tom 1 część 4, wydanie Arkady – 1990 rok.

SPECYFIKACJE TECHNICZNE  
WYKONANIA I ODBIORU ROBÓT BUDOWLANYCH  
(STANDARDOWE)

**MONTAŻ DRZWI I OKIEN**  
**(Kod CPV 45421100-5)**

**SPIS TREŚCI**

WSKAZÓWKI METODYCZNE

1. CZĘŚĆ OGÓLNA
2. WYMAGANIA DOTYCZĄCE WŁAŚCIWOŚCI MATERIAŁÓW
3. WYMAGANIA DOTYCZĄCE WŁAŚCIWOŚCI SPRZĘTU, MASZYN I NARZĘDZI
4. WYMAGANIA DOTYCZĄCE TRANSPORTU
5. WYMAGANIA DOTYCZĄCE WYKONANIA ROBÓT
6. KONTROLA JAKOŚCI ROBÓT



7. WYMAGANIA DOTYCZĄCE PRZEDMIARU I OBMIARU ROBÓT
8. SPOSÓB ODBIORU ROBÓT
9. PODSTAWA ROZLICZENIA ROBÓT PODSTAWOWYCH, TYMCZASOWYCH I PRAC TOWARZYSZĄCYCH
10. DOKUMENTY ODNIESIENIA

Najważniejsze oznaczenia i skróty:

ST – Specyfikacja Techniczna

SST – Szczegółowa Specyfikacja Techniczna

ITB – Instytut Techniki Budowlanej

PZJ – Program Zabezpieczenia Jakości

## 1. CZĘŚĆ OGÓLNA

### 1.1. Przedmiot ST

Przedmiotem niniejszej standardowej specyfikacji technicznej (ST) są wymagania dotyczące wykonania i odbioru montażu drzwi balkonowych i okien w budynkach. Specyfikacja techniczna (ST) nie dotyczy montażu drzwi balkonowych i okien, dla których określono szczególne warunki dotyczące dymoszczelności i odporności ogniowej.

### 1.2. Zakres stosowania ST

Niniejsza specyfikacja techniczna (ST) jest dokumentem przetargowym i kontraktowym przy zleceniu i realizacji robót wymienionych w pkt. 1.2., a objętych zamówieniem określonym w pkt. 1.8.

Odstępstwa od wymagań podanych w niniejszej specyfikacji mogą mieć miejsce tylko w przypadkach prostych robót o niewielkim znaczeniu, dla których istnieje pewność, że podstawowe wymagania będą spełnione przy zastosowaniu metod wykonania wynikających z doświadczenia oraz uznanych reguł i zasad sztuki budowlanej oraz przy uwzględnieniu przepisów bhp.

### 1.3. Przedmiot i zakres robót objętych ST

Specyfikacja dotyczy montażu drzwi balkonowych i okien z PCW, aluminium oraz z drewna i obejmuje wykonanie następujących czynności:

- przygotowanie ościeży do wbudowania drzwi balkonowych lub okien,
- usytuowanie i mocowanie drzwi balkonowych lub okien w otworach,
- uszczelnienie i izolację oraz osadzenie parapetów i obróbek.

Przedmiotem specyfikacji jest także określenie wymagań odnośnie właściwości materiałów wykorzystywanych do montażu okien i drzwi balkonowych oraz wymagań dotyczących wykonania i odbiorów robót montażowych.

### 1.4. Określenia podstawowe

Określenia podane w niniejszej Specyfikacji są zgodne z odpowiednimi normami, w szczególności PN-B-91000, oraz określeniami podanymi w ST „Wymagania ogólne” Kod CPV 45000000-7, pkt 1.4, a także zdefiniowanymi poniżej:

**Okno** – ruchoma lub stała część ściany zewnętrznej zapewniająca odpowiednią izolacyjność i przepuszczalność światła. Okno składa się z ościeżnicy i z jednego lub więcej oszklonych skrzydeł lub z samej oszklonej ościeżnicy.

**Ościeżnica** – rama służąca do zamocowania skrzydeł lub szyby i osadzenia wyrobu na stałe w otworze budowlanym.

**Krosno** – rama zastępująca ościeżnicę lub stanowiąca jej uzupełnienie od strony zewnętrznej. Grubość elementów krosna jest mniejsza od szerokości.

**Skrzydło** – ruchoma część okna (naświetla), drzwi lub wrót zamocowana w ościeżnicy, krośnie lub bezpośrednio w otworze budowlanym.

**Skrzydło prawe** – skrzydło, które w widoku od strony zawiasów ma zawiasy z prawej strony a po zamocowaniu w ościeżnicy (krośnie) lub bezpośrednio w otworze budowlanym, obrót jego przy zamykaniu jest zgodny z ruchem wskazówek zegara.

**Skrzydło lewe** – skrzydło, które w widoku od strony zawiasów ma zawiasy z lewej strony a po zamocowaniu w ościeżnicy (krośnie) lub bezpośrednio w otworze budowlanym, obrót jego przy zamykaniu jest przeciwny do ruchu wskazówek zegara.

**Drzwi balkonowe** – ruchoma część ściany mająca cechy konstrukcyjne okna, spełniająca jednocześnie funkcję okna i drzwi.

**Naświetle** – ruchoma lub stała część ściany, przepuszczająca światło pomiędzy pomieszczeniami. Naświetle składa się z ościeżnicy i oszklonego skrzydła lub z samej oszklonej ościeżnicy.

**Okno i drzwi balkonowe krosnowe** – okno i drzwi balkonowe mające jedną warstwę skrzydeł, w których

zamiast ościeżnicy występuje krosno.

**Okno i drzwi balkonowe jednoramowe** – okno i drzwi balkonowe mające jedną warstwę skrzydeł, szklonych szybami zespolonymi.

**Okno i drzwi balkonowe zespolone** – okno i drzwi balkonowe mające dwie warstwy skrzydeł, w którym skrzydło zewnętrzne i wewnętrzne połączone jest w jeden zespół.

**Okno i drzwi balkonowe skrzynkowe** – okno i drzwi balkonowe mające dwie warstwy skrzydeł, w którym na zewnętrznej stronie ościeżnicy jest umocowane krosno, umożliwiające otwieranie skrzydeł zewnętrznych do wewnątrz pomieszczenia.

**Okno i drzwi balkonowe półskrzynkowe** – okno i drzwi balkonowe mające dwie warstwy skrzydeł, w którym na zewnętrznej stronie progu i nadproża są umocowane krośniaki, umożliwiające otwieranie skrzydeł zewnętrznych do wewnątrz pomieszczenia.

**Okno i drzwi balkonowe ościeżnicowe (polskie)** – okno i drzwi balkonowe mające dwie warstwy skrzydeł, w którym skrzydła zewnętrzne otwierają się na zewnątrz a wewnętrzne do wewnątrz pomieszczenia.

**Okno i drzwi balkonowe jednodzielne** – okno i drzwi balkonowe, które w widoku między stojakami ościeżnicy ma jedno skrzydło.

**Okno i drzwi balkonowe dwudzielne** – okno i drzwi balkonowe, które w widoku między stojakami ościeżnicy ma dwa skrzydła umieszczone obok siebie.

**Okno trój- i wielodzielne** – okno, które w widoku między stojakami ościeżnicy ma trzy lub więcej skrzydeł umieszczonych obok siebie.

**Okno jednorzędowe** – okno, które w widoku między progiem i nadprożem ma jedno skrzydło lub jeden rząd skrzydeł.

**Okno dwu-, trój- i wielorzędowe (wielopoziomowe)** – okno, które w widoku między progiem i nadprożem ma dwa, trzy lub więcej rzędów skrzydeł umieszczonych nad sobą.

**Okno nieotwierane (stałe)** – okno, w którym szyby osadzone są bezpośrednio w ościeżnicy lub krośnie.

**Okno otwierane stałe** – okno zawierające jedno lub wiele skrzydeł otwieranych oraz nieotwierane szklone części.

**Okno i drzwi balkonowe rozwierane** – okno i drzwi balkonowe, w których skrzydła są otwierane przez ich obrót względem osi pionowej przechodzącej przez boczne krawędzie skrzydeł.

**Okno, naświetle uchylne** – okno, naświetle, w którym są skrzydła otwierane przez obrót względem osi poziomej, przechodzącej przez dolną krawędź skrzydła.

**Okno odchylne** – okno, w którym skrzydła są otwierane przez obrót względem osi poziomej, przechodzącej przez górną krawędź skrzydła.

**Okno obrotowe** – okno, w którym skrzydła są otwierane przez obrót względem osi pionowej nie przechodzącej przez krawędzie skrzydła.

**Okno przechylne** – okno, w którym skrzydła są otwierane względem osi poziomej nie przechodzącej przez krawędzie skrzydła.

**Okno przesuwane** – ono, w którym skrzydła są otwierane przez przesunięcie w kierunku poziomym lub pionowym w płaszczyźnie równoległej do płaszczyzny ściany.

**Jednostka ładunkowa kontenerowa** – jednostka ładunkowa uformowana przy użyciu kontenera.

### 1.5. Ogólne wymagania dotyczące robót

Wykonawca robót jest odpowiedzialny za jakość ich wykonania oraz za zgodność z dokumentacją projektową, specyfikacjami technicznymi i poleceniami Inspektora nadzoru. Ogólne powszechnie stosowane wymagania dotyczące robót podano w ST „Wymagania ogólne” Kod CPV 45000000-7, pkt. 1.5.

### 1.6. Dokumentacja montażu okien i drzwi balkonowych

Montaż okien i drzwi balkonowych należy wykonywać na podstawie dokumentacji, której wykaz oraz podstawy prawne sporządzenia podano w ST „Wymagania ogólne” Kod CPV 45000000-7, pkt. 1.6.

## 2. WYMAGANIA DOTYCZĄCE WŁAŚCIWOŚCI MATERIAŁÓW

### 2.1. Ogólne wymagania dotyczące materiałów, ich pozyskiwania i składowania podano w ST „Wymagania ogólne” Kod CPV 45000000-7, pkt 2

#### 2.2. Rodzaje materiałów

Materiały i wyroby stosowane przy montażu okien i drzwi balkonowych:

- okna i drzwi balkonowe,
- obróbki,
- materiały uszczelniające,
- inne wyroby i materiały.

Wszystkie materiały do wykonania robót montażowych okien i drzwi balkonowych powinny odpowiadać wymaganiom zawartym w dokumentach odniesienia (normach, aprobaty technicznych).

##### 2.2.1. Okna i drzwi balkonowe

Okna i drzwi balkonowe powinny posiadać właściwości eksploatacyjne określone i sklasyfikowane przez producenta zgodnie z PN-EN 14351-1:2006.

Ponadto producent powinien określić materiał (materiały), z których okna i drzwi balkonowe są wykonane, łącznie z wszelkimi zastosowanymi powłokami i/lub środkami ochronnymi. Ta zasada powinna być zrealizowana w odniesieniu do wszystkich elementów składowych, mających wpływ na trwałość wyrobów przy ich użytkowaniu, poprzez powołanie odpowiednich norm lub aprobat technicznych.

Producent powinien również podać informacje dotyczące konserwacji okien i drzwi balkonowych oraz ich części podlegających wymianie.

Według PN-EN 14351-1:2006 wymagane właściwości okien i drzwi balkonowych powinny być określone zgodnie z zasadami podanymi w dokumentach odniesienia zestawionych w tablicy 1 i sklasyfikowane według tablicy 2.

**Tablica 1. Podstawy normatywne określania właściwości i klasyfikowania okien i drzwi balkonowych**

Lp.	Rozdział / podrozdział PN-EN 14351-1:2006	Właściwość	Norma klasyfikacyjna <sup>a</sup>	Norma dotycząca metody badań lub obliczeń <sup>a</sup>	Typ badania <sup>b</sup>	Zakres bezpośredniego zastosowania
1.	4.2	Odporność na obciążenie wiatrem	EN 12210	EN 12211	Niszczące	
2.	4.3	Odporność na obciążenie śniegiem	Informacja o wypełnieniu	Krajowe przepisy i/lub zalecenia	Obliczenie	
3.	4.4.1	Reakcja na ogień	EN 13501-1	patrz EN 13501-1	Niszczące	Okna dachowe
4.	4.4.2	Właściwości dotyczące oddziaływania ognia zewnętrznego	EN 13501-5	ENV 1187	Niszczące	Okna dachowe
5.	4.5	Wodoszczelność	EN 12208	EN 1027	Nieniszczące	
6.	4.6	Substancje niebezpieczne	Według wymagań w krajowych regulacjach prawnych			
7.	4.7	Odporność na uderzenie	EN 13049	EN 13049	Niszczące	
8.	4.8	Nośność urządzeń zabezpieczających	Wartość progowa	EN 14609	Nieniszczące	
9.	4.11	Właściwości akustyczne	Wartości deklarowane	PN-EN 20140-3 EN ISO 717-1	Nieniszczące lub wartości tabelaryczne	Patrz Załącznik B PN-EN 14351-1:2006

Lp.	Rozdział / podrozdział PN-EN 14351-1:2 006	Właściwość	Norma klasyfikacyjna <sup>a</sup>	Norma dotycząca metody badań lub obliczeń <sup>a</sup>	Typ badania <sup>b</sup>	Zakres bezpośredniego zastosowania
10.	4.12	Przenikalność ciepna	Wartości deklarowane	EN ISO 10077-1:2000 Tablica F.1	Wartości tabelaryczne	Wszystkie rozmiary
				EN ISO 10077-1 EN ISO 10077-1 oraz EN ISO 10077-2	Obliczenie	Powierzchnia całkowita $\leq 2,3 \text{ m}^2$ <sup>c,d</sup> Powierzchnia całkowita $> 2,3 \text{ m}^2$ <sup>c</sup>
				EN ISO 12567-1 EN ISO 12567-2	Nieniszczące	Powierzchnia całkowita $\leq 2,3 \text{ m}^2$ <sup>c,d</sup> Powierzchnia całkowita $> 2,3 \text{ m}^2$ <sup>c</sup>
11.	4.13	Właściwości związane z promieniowaniem (wypełnienie) <sup>e</sup>	Wartości deklarowane	EN 410 EN 13363-1 EN 13363-3	–	Wszystkie rozmiary
12.	4.14	Przepuszczalność powietrza	EN 12207	EN 1026	Nieniszczące	
13.	4.16	Siły operacyjne <sup>f</sup>	EN 13115	EN 12046-1	Nieniszczące	
14.	4.17	Wytrzymałość mechaniczna	EN 13115	EN 12046-1 EN 14608 EN 14609	Niszczące lub nieniszczące (zależnie od wyniku)	
15.	4.18	Wentylacja	Wartości deklarowane	EN 13141-1	Nieniszczące	
16.	4.19	Kuloodporność	EN 1522	EN 1523	Niszczące	g
17.	4.20	Odporność na wybuch	EN 13123-1 EN 13123-2	EN 13124-1 EN 13124-2	Niszczące	g
18.	4.21	Odporność na wielokrotne otwieranie i zamykanie	EN 12400	EN 1191	Niszczące	
19.	4.22	Zachowanie się pomiędzy różnymi klimatami	Do opracowania	ENV 13420	Niszczące	Wszystkie rozmiary
20.	4.23	Odporność na włamanie	ENV 1627	ENV 1628 ENV 1629 ENV 1630	Niszczące	Patrz ENV 1627

<sup>a</sup> W pewnych przypadkach w odpowiednim rozdziale lub podrozdziale PN-EN 14351-1:2006 podano dodatkowe informacje, np. dotyczące powołań.

<sup>b</sup> Badanie nieniszczące: Próbkę może być użyta do kolejnego badania.

Badanie niszczące: Próbkę nie może być użyta do kolejnego badania.

<sup>c</sup> Gdy wymagane jest szczegółowe obliczenie utraty ciepła z określonego budynku, producent powinien dostarczyć dokładne i prawidłowe, zbadane lub obliczone, wartości przenikalności cieplnej (wartości projektowe) dla rozpatrywanych rozmiarów (rozpatrywanego rozmiaru).

<sup>d</sup> Pod warunkiem, że  $U_g$  (patrz EN 673)  $\leq 1,9 \text{ W}/(\text{m}^2 \cdot \text{K})$ , tekst „Powierzchnia całkowita  $\leq 2,3 \text{ m}^2$ <sup>c,d</sup>” zastępuje się tekstem „Wszystkie rozmiary c”.

<sup>e</sup> Całkowita przenikalność energii słonecznej (współczynnik promieniowania słonecznego, wartość g) i

Lp.	Rozdział / podrozdział PN-EN 14351-1:2 006	Właściwość	Norma klasyfikacyjna <sup>a</sup>	Norma dotycząca metody badań lub obliczeń <sup>a</sup>	Typ badania <sup>b</sup>	Zakres bezpośredniego zastosowania
przenikalność światła. <sup>f</sup> Wyłącznie okna uruchamiane ręcznie. <sup>g</sup> Dopóki nie będą obowiązywały odnośne normy i/lub wytyczne, warunki niesprecyzowane powinny być uzgodnione przez producenta i laboratorium badawcze.						

**Tablica 2. Klasyfikacja właściwości eksploatacyjnych okien i drzwi balkonowych**

Lp.	Rozdział / podrozdział PN-EN 14351-1: 2006	Właściwość / wielkość / miara		Klasyfikacja / wartość							Klasa / deklarowana wartość		
1	4.2	<b>Odporność na obciążenie wiatrem</b>	npd	<b>1</b>	<b>2</b>	<b>3</b>	<b>4</b>	<b>5</b>	<b>Exxxx</b>				
		Ciśnienie próbne P1 (Pa)		(400)	(800)	(1200)	(1600)	(2000)	(>2000)				
2	4.2	<b>Odporność na obciążenie wiatrem</b>	npd	<b>A</b>		<b>B</b>		<b>C</b>					
		Ugięcie ramy		(≤ 1/150)	(≤ 1/200)	(≤ 1/300)							
3	4.3	<b>Odporność na obciążenie śniegiem i obciążenie trwałe</b>	npd	Deklarowana informacja o wypełnieniu (np. rodzaj i grubość szkła)									
4	4.4.1	<b>Reakcja na ogień</b>	npd	<b>F</b>	<b>E</b>	<b>D</b>	<b>C</b>	<b>B</b>	<b>A2</b>	<b>A1</b>			
	4.4.2	<b>Właściwości związane z oddziaływaniem ognia zewnętrznego</b>	npd	patrz EN 13501-5									
5	4.5	<b>Wodoszczelność</b>	npd	<b>1 A</b>	<b>2 A</b>	<b>3 A</b>	<b>4 A</b>	<b>5 A</b>	<b>6 A</b>	<b>7 A</b>	<b>8 A</b>	<b>9 A</b>	<b>Exxx</b>
		Nieosłonięte (A) Ciśnienie próbne (Pa)		(0)	(50)	(100)	(150)	(200)	(250)	(300)	(450)	(600)	(>600)
6	4.5	<b>Wodoszczelność</b>	npd	<b>1 B</b>	<b>2 B</b>	<b>3 B</b>	<b>4 B</b>	<b>5 B</b>	<b>6 B</b>	<b>7 B</b>			
		Osłonięte (B) Ciśnienie próbne (Pa)		(0)	(50)	(100)	(150)	(200)	(250)	(300)			
7	4.6	<b>Substancje niebezpieczne</b>	npd	według wymagań zawartych w krajowych regulacjach prawnych									
8	4.7	<b>Odporność na uderzenie</b>	npd	<b>200</b>	<b>300</b>	<b>450</b>	<b>700</b>	<b>950</b>					
		Wysokość spadania (mm)											
9	4.8	<b>Nośność urządzeń zabezpieczających</b>	npd <sup>a</sup>	Wartość progowa									
10	4.11	<b>Właściwości akustyczne</b>	npd	Wartości deklarowane									
		Izolacyjność akustyczna $R_w$ ( $C_i$ , $C_{it}$ ) (dB)											
11	4.12	<b>Przenikalność cieplna</b>	npd	Wartość deklarowana									
		$U_w$ (W/m <sup>2</sup> *K)											
12	4.13	<b>Właściwości związane z promieniowaniem</b>	npd	Wartość deklarowana									
		Współczynnik promieniowania słonecznego (g)											
13	4.13	<b>Właściwości związane z promieniowaniem</b>	npd	Wartość deklarowana									

		Przenikalność światła ( $\tau_v$ )									
14	4.14	<b>Przepuszczalność powietrza</b>	npd	<b>1</b>	<b>2</b>	<b>3</b>	<b>4</b>				
		Max. ciśnienie próbne (Pa) Referencyjna przepuszczalność powietrza przy 100 Pa ( $m^3/h \cdot m^2$ ) lub ( $m^3/h \cdot m$ )		(150) (50 lub 12,50)	(300) 27 lub 6,75	(600) (9 lub 2,25)	(600) (3 lub 0,75)				
15	4.16	<b>Siły operacyjne<sup>b</sup></b>	npd	<b>1</b>	<b>2</b>						
16	4.17	<b>Wytrzymałość mechaniczna</b>	npd	<b>1</b>	<b>2</b>	<b>3</b>	<b>4</b>				
17	4.18	<b>Wentylacja</b>	npd	Wartości deklarowane							
		EkspONENTA przepływu powietrza <i>n</i> Charakterystyka przepływu powietrza <i>K</i> Natężenie przepływu powietrza									
18	4.19	<b>Kuloodporność</b>	npd	<b>FB1</b>	<b>FB2</b>	<b>FB3</b>	<b>FB4</b>	<b>FB5</b>	<b>FB6</b>	<b>FB7</b>	<b>FSG</b>
19	4.20.1	<b>Odporność na wybuch</b>	npd	<b>EPR1</b>	<b>EPR2</b>	<b>EPR3</b>	<b>EPR4</b>				
		Rura uderzeniowa									
20	4.20.2	<b>Odporność na wybuch</b>	npd	<b>EXR1</b>	<b>EXR2</b>	<b>EXR3</b>	<b>EXR4</b>	<b>EXR5</b>			
		Próba poligonowa									
21	4.21	<b>Odporność na wielokrotne otwieranie i zamykanie</b>	npd	<b>5 000</b>	<b>10 000</b>	<b>20 000</b>					
		Liczba cykli									
22	4.22	<b>Zachowanie się między różnymi klimatami</b>	npd	(Do opracowania)							
23	4.23	<b>Odporność na włamanie</b>	npd	<b>1</b>	<b>2</b>	<b>3</b>	<b>4</b>	<b>5</b>	<b>6</b>		
<p>UWAGA 1 npd – osiągi nie określone.</p> <p>UWAGA 2 Liczby w nawiasach podano dla informacji.</p> <p><sup>a</sup> Jedynie jeżeli w wyrobie nie występuje (występują) urządzenie (urządzenia) zabezpieczające.</p> <p><sup>b</sup> Dotyczy wyłącznie okien uruchamianych ręcznie.</p>											

**Rozwiązania materiałowo-konstrukcyjne wraz z wymaganiami jakościowymi, parametry techniczne oraz właściwości eksploatacyjne wbudowywanych okien i drzwi balkonowych powinny być zgodne z dokumentacją projektową.**

### 2.2.2. Obróbki

Parapety zewnętrzne oraz wewnętrzne, a także obróbki progów drzwi balkonowych i/lub materiały, z których wyroby są wykonywane powinny spełniać wymagania dokumentacji projektowej oraz odpowiednich norm lub



aprobata technicznych.

### 2.2.3. Materiały uszczelniające

Do wykonywania uszczelnień między oknem lub drzwiami balkonowymi a ścianą mogą być stosowane, w zależności od rodzaju uszczelnienia (zewnętrzne, środkowe – izolacja termiczna, wewnętrzne), materiały zestawione w tabelicy 3.

**Tablica 3. Materiały uszczelniające i izolacyjne stosowane do wypełniania szczelin między oknem lub drzwiami balkonowymi a ościeżem**

Warstwa zewnętrzna (uszczelnienie)	Warstwa środkowa (izolacja termiczna)	Warstwa wewnętrzna (uszczelnienie)
Impregnowana taśma rozprężna paroprzepuszczalna Folia paroprzepuszczalna Folia elastyczna paroprzepuszczalna	Pianka poliuretanowa Wełna mineralna	Folia do okien paroszczelna Kit trwale elastyczny Impregnowana taśma rozprężna paroszczelna Taśma butylowa do okien

Wymienione materiały nie mogą wydzielać szkodliwych substancji oraz wchodzić w reakcje chemiczne z otaczającymi je elementami i zmieniać właściwości pod wpływem temperatury.

Stosowane materiały uszczelniające powinny być zgodne z rozwiązaniami przyjętymi w dokumentacji projektowej a także spełniać wymagania odpowiednich norm lub aprobat technicznych oraz zalecenia (wytyczne) producenta okien lub drzwi balkonowych.

### 2.2.4. Inne wyroby i materiały

Przy montażu okien i/lub drzwi balkonowych stosuje się także inne wyroby i materiały:

- elementy mocujące okno/drzwi balkonowe w ościeżu:
  - kołki rozporowe (dyble),
  - kotwy,
  - śruby, wkręty,
- elementy podporowe i dystansowe:
  - klocki, belki drewniane,
  - podkładki, kątowniki stalowe,
- elementy wykończeniowe:
  - listwy maskujące połączenia okien w zestawy,
  - kątowniki, ćwierćwałki i listwy maskujące połączenie styku ramy i tynku ościeża.

Stosowane materiały i wyroby inne powinny być zgodne z rozwiązaniami przyjętymi w dokumentacji projektowej, a także spełniać wymagania odpowiednich norm lub aprobat technicznych oraz zalecenia (wytyczne) producenta okien lub drzwi balkonowych.

Elementy mocujące powinny być dostosowane do rodzaju ściany (monolityczna, warstwowa) oraz rodzaju okien i sposobu ich mocowania.

## 2.3. Warunki przyjęcia na budowę materiałów i wyrobów do montażu okien i drzwi balkonowych

Wyroby i materiały do montażu okien i drzwi balkonowych mogą być przyjęte na budowę, jeśli spełniają następujące warunki:

- są zgodne z ich wyszczególnieniem i charakterystyką podaną w dokumentacji projektowej i specyfikacji technicznej (szczegółowej),
- każda jednostka ładunkowa lub partia okien i drzwi balkonowych luzem jest zaopatrzona w etykietę identyfikacyjną,
- wyroby i materiały konfekcjonowane są właściwie opakowane, firmowo zamknięte (bez oznak naruszenia zamknięcia) i oznakowane (pełna nazwa wyrobu, ewentualnie nazwa handlowa oraz symbol handlowy wyrobu),
- spełniają wymagane właściwości wskazane odpowiednimi dokumentami odniesienia,
- producent dostarczył dokumenty świadczące o dopuszczeniu do obrotu i powszechnego lub jednostkowego zastosowania wyrobów oraz karty techniczne (katalogowe) wyrobów lub firmowe

wytyczne (zalecenia) stosowania wyrobów,

- spełniają wymagania wynikające z ich terminu przydatności do użycia (termin zakończenia montażu okien i drzwi balkonowych powinien się kończyć przed zakończeniem terminów przydatności do stosowania odpowiednich wyrobów).

Przyjęcie wyrobów i materiałów na budowę powinno być potwierdzone wpisem do dziennika budowy lub protokołem przyjęcia materiałów.

#### **2.4. Warunki przechowywania materiałów i wyrobów do montażu okien i drzwi balkonowych**

Okna i drzwi balkonowe z drewna i tworzyw sztucznych należy przechowywać zgodnie z wymaganiami normy PN-B-05000, a aluminiowe zgodnie z wymaganiami określonymi przez ich producenta.

Okna i drzwi balkonowe, z wyjątkiem wyrobów uformowanych w jednostki ładunkowe kontenerowe, należy przechowywać w magazynach półotwartych lub zamkniętych, suchych i przewiewnych, zabezpieczonych przez opadami atmosferycznymi.

Pozostałe wyroby i materiały powinny być przechowywane i magazynowane zgodnie z odpowiednimi instrukcjami producentów oraz wymaganiami właściwych dokumentów odniesienia tj. norm bądź aprobat technicznych.

Pomieszczenie magazynowe do przechowywania opakowanych pozostałych wyrobów i materiałów powinno być kryte, suche oraz zabezpieczone przez zawilgoceniem, opadami atmosferycznymi, przemarzeniem i przed działaniem promieni słonecznych.

Wyroby konfekcjonowane powinny być przechowywane w oryginalnych, zamkniętych opakowaniach, w temperaturze powyżej +5°C a poniżej +35°C.

Podłogi we wszystkich pomieszczeniach magazynowych powinny być utwardzone, poziome, równe. Dopuszcza się w pomieszczeniach magazynowych półotwartych stosowanie nieutwardzonego podłoża, ale wówczas okna i/lub drzwi balkonowe należy ustawiać na legarach ułożonych równolegle do siebie. Wysokość legarów powinna wynosić co najmniej 15 cm. Okna i/lub drzwi balkonowe należy ustawiać w odległości co najmniej 1,0 m od czynnych urządzeń grzejnych. Należy je przechowywać w jednej lub kilku warstwach w sposób zabezpieczający je przed uszkodzeniami, przy zachowaniu warunków bezpieczeństwa. W zależności od stopnia wykończenia powierzchni okien i drzwi balkonowych oraz rodzaju podłoża w magazynie, wyroby należy przechowywać zgodnie z zasadami podanymi w tablicy 4.

**Tablica 4. Sposoby przechowywania okien i drzwi balkonowych w zależności od stopnia wykończenia powierzchni wyrobów oraz rodzaju podłoża w magazynie**

Lp.	Rodzaj podłoża w magazynie	Rodzaje wyrobów				
		okna i drzwi balkonowe drewniane			okna i drzwi balkonowe z tworzyw sztucznych	
		gruntowane	jednokrotnie malowane i ostatecznie wykończone			
			sposób pakowania			
pojedynczo	w pakietach		pojedynczo	w paletach słupkowych		
1	2	3	4	5	6	7
1.	Podłoże nieutwardzone (na legarach)	W jednej warstwie na progu ościeżnicy	Na progu ościeżnicy; okna w warstwach do łącznej wysokości 2 m, drzwi balkonowe w jednej warstwie	–	W jednej warstwie na progu ościeżnicy	–
2.	Podłoże utwardzone			Na legarach w dwóch lub trzech warstwach		W dwóch lub trzech warstwach

Sposób przechowywania okien i drzwi aluminiowych powinien być zgodny z wymaganiami ich producenta.

### 3. WYMAGANIA DOTYCZĄCE SPRZĘTU, MASZYN I NARZĘDZI

3.1. **Ogólne wymagania dotyczące sprzętu podano w ST „Wymagania ogólne” Kod CPV 45000000-7, pkt 3**

#### 3.2. Sprzęt i narzędzia do montażu okien i drzwi balkonowych

Montaż okien i drzwi balkonowych nie wymaga stosowania specjalistycznego sprzętu.

Przy montażu okien i drzwi balkonowych należy wykorzystywać odpowiednie narzędzie, elektronarzędzia i sprzęt do:

- sprawdzania wymiarów i płaszczyzn,
- wiercenia otworów oraz ustawienia i zamocowania okien lub drzwi balkonowych w ościeżach,
- transportu technologicznego wyrobów,
- wykonywanie montażu na wysokości wymagającej użycia rusztowań.

### 4. WYMAGANIA DOTYCZĄCE TRANSPORTU

4.1. **Ogólne wymagania dotyczące transportu podano w ST „Wymagania ogólne” Kod CPV 45000000-7, pkt 4**

#### 4.2. Wymagania szczegółowe dotyczące środków transportu

Wyroby i materiały do montażu okien i drzwi balkonowych mogą być przewożone jednostkami samochodowymi, kolejowymi i wodnymi.

Wymagania dotyczące środków transportu oraz zasady ładowania i zabezpieczania okien i drzwi balkonowych w środkach transportu powinny być zgodne z wymogami podanymi w normie PN-B-0500 oraz z wytycznymi (zaleceniami) producenta.

Warunki transportu pozostałych wyrobów i materiałów powinny być zgodne z wymaganiami norm przedmiotowych dotyczących tych wyrobów i wytycznymi (zaleceniami) producenta.

### 4.3. Zasady ładowania okien i drzwi balkonowych na środki transportu

#### 4.3.1. Ładowanie okien i drzwi balkonowych w transporcie drogowym

Wyroby należy ustawiać w **jednej warstwie**, pionowo w rzędach tak, aby płaszczyzny skrzydeł były równoległe do podłużnej osi pojazdu, z tym że okna – na progach ościeżnic, drzwi balkonowe – na stojakach ościeżnic. Wyroby nieszkłone, w których elementy okuć zamykających wystają ponad powierzchnię skrzydła, należy przesunąć względem siebie o szerokość skrzydła okiennego.

#### 4.3.2. Ładowanie okien i drzwi balkonowych w transporcie kolejowym i wodnym śródlądowym

Wyroby należy ustawiać pionowo w rzędach tak, aby płaszczyzny skrzydeł były równoległe do podłużnej osi wagonu, z tym że:

a) okna – na progach ościeżnic,

b) drzwi balkonowe:

- o wysokości ościeżnicy mniejszej od wysokości bocznych ścian wagonu na progu ościeżnicy,
- o wysokości ościeżnicy większej od wysokości bocznych ścian wagonu na stojaku ościeżnicy.

Wyroby nieszkłone, w których okucia zamykające wystają ponad powierzchnię skrzydła, należy przesunąć względem siebie o szerokość ramiaka skrzydła.

Zaleca się ładowanie wyrobów w dwóch lub trzech warstwach pod warunkiem, że wysokość bloku nie może przekroczyć wysokości bocznych ścian wagonu.

### 4.4. Zasady zabezpieczania okien i drzwi w środkach transportowych

Ustawione wyroby w środkach transportowych należy łączyć w bloki. Połączenia powinny zapewniać stabilność i zwartość ładunku oraz zabezpieczać go przed przemieszczaniem i uszkodzeniem wyrobów. Wyroby należy zabezpieczać przez:

a) ściśle ich ustawienie w rzędach,

b) wypełnienie wolnych przestrzeni w rzędach elementami rozpierającymi,

c) usztywnienie rzędów za pomocą elementów mocujących i rozpierających,

d) łączenie rzędów w bloki w transporcie kolejowym i wodnym za pomocą rozpór a w transporcie drogowym za pomocą elementów mocujących,

e) usztywnienie bloków za pomocą progów,

f) ustawienie w przestrzeni międzydrzwiowej w wagonach wyrobów w ten sposób, aby nie blokowały drzwi.

W przypadku ładowania wyrobów dwuwarstwowo, górną warstwę należy zabezpieczyć podobnie jak dolną.

## 5. WYMAGANIA DOTYCZĄCE WYKONANIA ROBÓT

### 5.1. Ogólne zasady wykonania robót podano w ST „Wymagania ogólne” Kod CPV 45000000-7, pkt 5

### 5.2. Warunki przystąpienia do montażu okien i drzwi balkonowych

Do montażu okien i drzwi balkonowych można przystąpić po ukończeniu robót stanu surowego, przykryciu budynku i zakończeniu większości robót mokrych (tynki, wylewki).

Osadzenie okien przed zakończeniem robót mokrych jest możliwe przy zapewnieniu odpowiednich warunków ciepłno-wilgotnościowych w pomieszczeniach.

W przypadku okien drewnianych należy nie dopuścić do ich zawilgocenia na skutek wilgotności względnej powietrza w pomieszczeniach (kondensacji pary wodnej na elementach okien). Wymagane jest więc sprawdzenie stanu wilgotności powietrza i zapewnienie systematycznego wietrzenia pomieszczeń.

W ścianach z ociepleniem zewnętrznym okna i drzwi balkonowe należy wbudowywać przed wykonaniem ocieplenia.

Przed przystąpieniem do montażu okien i/lub drzwi balkonowych należy sprawdzić:

- prawidłowość wykonania ścian,
- stan wykończenia i prawidłowość wykonania ościeży,
- zgodność wymiarów otworów z wymiarami podanymi w dokumentacji projektowej,

- czy wymiary okien i drzwi balkonowych oraz otworów umożliwiają prawidłowe ustawienie i podparcie okien z zachowaniem właściwej szerokości szczeliny na obwodzie pomiędzy ościeżem a ościeżnicą.

### 5.3. Ogólne zasady montażu okien i drzwi balkonowych

#### 5.3.1. Usytuowanie okna / drzwi balkonowych w ościeżu

**5.3.1.1.** Okno i/lub drzwi balkonowe należy sytuować w ościeżu tak, aby nie powstały mostki termiczne, prowadzące do skraplania się pary wodnej na wewnętrznej stronie ościeżnicy lub powierzchni ościeża.

Na wewnętrznych powierzchniach ościeża powinna się utrzymywać temperatura wyższa o minimum 1°C od temperatury punktu rosy.

Jeżeli nie jest znany przebieg izoterm, należy stosować ogólne zasady usytuowania okien:

- w ścianie jednowarstwowej – w połowie grubości ściany,
- w ścianie warstwowej z ociepleniem wewnętrznym – w strefie umieszczenia izolacji termicznej,
- w ścianie z ociepleniem zewnętrznym – jak najbliżej warstwy ocieplenia.

**5.3.1.2.** W przypadku ościeży z węgarkami okna lub drzwi balkonowe powinny być usytuowane tak, by węgarek zasłaniał stojaki i nadproże ościeżnicy na szerokość nie większą niż połowa szerokości kształownika ościeżnicy.

#### 5.3.2. Zasady ustawienia okna / drzwi balkonowych w otworze

##### 5.3.2.1. Ustawienie okien / drzwi balkonowych powinno zapewniać:

- luz (szczelinę) pomiędzy otworem w ścianie a wyrobem, pozwalający na zmianę wymiarów okna pod wpływem temperatury, wilgotności oraz ruchu konstrukcji budynku nie ograniczającą funkcjonalności okna / drzwi,
- miejsce dla klocków dystansowych i podporowych.

Do podpierania progu ościeżnicy okien stosuje się klocki lub belki drewniane (czasami elementy poszerzające, o ile takie są przewidziane w dokumentacji producenta) oraz kątowniki stalowe.

Do ustawienia okna w otworze służą klocki podporowe i dystansowe.

Klocki podporowe i dystansowe powinny być tak rozmieszczone, aby była zapewniona możliwość odkształcania się kształowników okien.

Zamocowanie okien przy użyciu tylko kołków rozporowych, śrub lub kotew, bez zastosowania klocków podporowych, jest niewystarczające do przenoszenia obciążenia.

Klocki dystansowe, służące do ustalenia pozycji okna w otworze, po zamocowaniu ościeżnicy powinny być usunięte, nie należy natomiast usuwać klocków podporowych.

**5.3.2.2.** Minimalne wymiary szczelin między ramą ościeżnicy a ościeżem umożliwiające konieczne odkształcanie się kształowników okien lub drzwi balkonowych podane są w tabelicy 5 i 6, zgodnie z pkt. 4.2.2. Warunków technicznych wykonania i odbioru robót budowlanych. Część B – Roboty wykończeniowe, zeszyt 6 „Montaż okien i drzwi balkonowych”, wydanie ITB – 2006 rok.

**Tablica 5. Minimalna szerokość szczelin między ramą ościeżnicy a ościeżem przy uszczelnieniach kitami elastycznymi\***

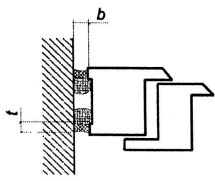
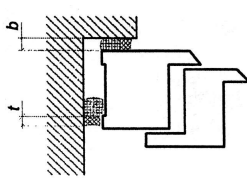
Rodzaj kształowników	Ościeże bez węgarka				Ościeże z węgarkiem		
							
	Długość elementów (m)						
	do 1,5	do 2,5	do 3,5	do 4,5	do 2,5	do 3,5	do 4,5
Minimalna szerokość szczeliny				Minimalna szerokość			

	– <i>b</i> (mm)				szczeliny – <i>b</i> (mm)		
PVC białe	10	15	20	25	10	10	15
PVC z warstwą PMMA (barwione w masie)	15	20	25	30	10	15	20
PVC z warstwą PMMA	10	10	15	20	10	10	15
Aluminiowe z przekładką termiczną (koloru jasnego)	10	10	15	20	10	10	15
Aluminiowe z przekładką termiczną (koloru ciemnego)	10	15	20	25	10	10	15
Drewniane	10	10	10	10	10	10	10
* Materiał uszczelniający powinien wykazywać się odkształcalnością 25%.							

Przy wykonywaniu uszczelnień z kitów trwale elastycznych należy przestrzegać zasady, że głębokość warstwy uszczelnienia *t* powinna odpowiadać połowie szerokości szczeliny *b* i wynosić nie mniej niż 6 mm.

**Tablica 6. Minimalna szerokość szczelin między ramą ościeżnicy a ościeżem przy uszczelnieniach impregnowanymi taśmami rozprężnymi\***

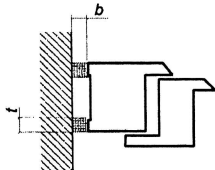
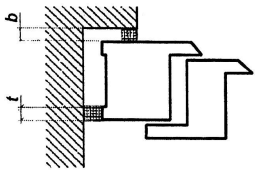
Rodzaj kształtowników	Ościeże bez węgarka				Ościeże z węgarkiem		
							
	Długość elementów (m)						
	do 1,5	do 2,5	do 3,5	do 4,5	do 2,5	do 3,5	do 4,5
Minimalna szerokość szczeliny – b (mm)				Minimalna szerokość szczeliny – b (mm)			
PVC białe	8	8	10	10	8	8	8
PVC z warstwą PMMA (barwione w masie)	8	10	10	12	8	8	8
PVC z warstwą PMMA	8	8	8	10	8	8	8
Aluminiowe z przekładką termiczną (koloru jasnego)	8	8	10	10	8	8	8
Aluminiowe z przekładką termiczną (koloru ciemnego)	8	8	10	10	8	8	8
Drewniane	8	8	8	8	6	8	8

\* Głębokość uszczelnienia  $t$  należy dopasować w zależności od jego szerokości  $b$  z producentem taśm uszczelniających.

Maksymalny wymiar szczeliny między ościeżnicą okienną a ościeżem nie powinien przekraczać 40 mm. Przy stosowaniu pianek jednoskładnikowych wymiar ten powinien wynosić maksymalnie 30 mm.

**5.3.2.3.** Dopuszczalne odchyłki pionowe i poziome ustawienia okna w otworze przy długości elementu do 3,0 m powinny wynosić do 1,5 mm/m.

Przy elementach o większych wymiarach, występujące odchyłki nie mogą mieć negatywnego wpływu na funkcjonalność okien lub drzwi balkonowych.

### 5.3.3. Zasady mocowania okna/drzwi balkonowych w ościeżu

**5.3.3.1.** Mocowanie powinno być wykonane w taki sposób, aby przewidywalne obciążenia zewnętrzne były przenoszone za pośrednictwem łączników na konstrukcję budynku, a funkcjonalność okien była zachowana, tzn. ruch skrzydeł okiennych przy otwieraniu i zamykaniu był płynny.

Zamocowania powinny być rozmieszczone na całym obwodzie ościeżnicy.

**5.3.3.2.** Do mocowania okien w ścianie budynku – w zależności od rodzaju ściany (monolityczna, warstwowa) i sposobu mocowania stosuje się kołki rozporowe (dyble), kotwy i śruby/wkręty.

**Pianki poliuretanowe i tym podobne materiały izolacyjne nie służą do mocowania okien, a wyłącznie do uszczelnienia i ocieplenia szczeliny między oknem a ścianą.**

**5.3.3.3.** Śruby mogą być stosowane do mocowania ościeżnic do betonu, cegły pełnej, cegły silikatowej, cegły dziurawki, betonu lekkiego, drewna itp. Należy stosować śruby dostosowane do materiału ościeży.

W przypadku okien aluminiowych z kształtowników z przekładkami termicznymi ww. łączniki mocowane są do komory wewnętrznej kształtownika lub w osi zintegrowanego profilu za pośrednictwem podkładki metalowej, wykluczającej przenoszenie obciążeń na przekładki termiczne z tworzyw sztucznych.

**5.3.3.4.** Kotwy budowlane powinny być stosowane wszędzie tam, gdzie odstęp ościeżnicy jest zbyt duży do stosowania dybli, np. przy mocowaniu dolnym (progowym) lub w rozwiązaniach ścian warstwowych.

### 5.3.4. Uszczelnienie i izolacja połączenia okna/drzwi balkonowych ze ścianą

Uszczelnienie powinno zabezpieczyć szczeliny między oknem a ościeżem przed wnikaniem wody opadowej od strony zewnętrznej oraz pary wodnej od strony wewnętrznej.

Przy wykonywaniu uszczelnienia należy przestrzegać zaleceń (wytycznych) producenta materiałów uszczelniających, dotyczących:

- zgodności chemicznej stykających się ze sobą materiałów,
- oczyszczenia powierzchni przylegania,
- zagruntowania powierzchni przylegania (w zależności od rodzaju materiału),
- wymagań w zakresie wilgotności i temperatury powietrza.

Uszczelnienie okien na obwodzie składa się z trzech warstw: wewnętrznej, środkowej i zewnętrznej.

**Warstwa wewnętrzna** to uszczelnienie wykonane z materiału uszczelniającego (kitu trwale elastycznego) lub impregnowanych taśm rozprężnych nieprzepuszczających powietrza i pary wodnej (taśmy paroszczelne).

Uszczelnienie to powinno uniemożliwiać przenikanie pary wodnej z pomieszczenia do szczeliny między oknem a ścianą budynku, a tym samym zapobiegać wykraplaniu się pary wodnej w szczelinie między oknem a ościeżem (tj. w miejscach o temperaturze niższej od temperatury punktu rosy).

Paroszczelność uszczelnienia po stronie wewnętrznej okna powinna być wyższa niż po stronie zewnętrznej. Przestrzeganie tej zasady umożliwia dyfuzję pary wodnej z połączenia na zewnątrz budynku.

Uszczelnienie powinno być trwałe i nie może wchodzić w reakcje chemiczne z otaczającymi je materiałami.

**Warstwa środkowa** to izolacja termiczna wykonywana z pianki wypełniającej (np. pianki poliuretanowej) lub mineralnych materiałów izolacyjnych (np. wełny), które zapewniają izolację termiczną i akustyczną połączenia okna z ościeżami.

Szczelina między ościeżnicą a ościeżem powinna być całkowicie wypełniona warstwą izolacji termicznej.

Pianki stosowane do wypełnienia połączeń (zaleca się pianki dwuskładnikowe o kontrolowanym spienianiu) nie mogą wchodzić w reakcje chemiczne, ani też wydzielać substancji szkodliwych.

Stosowanie ich powinno być zgodne z instrukcją producenta. Dotyczy to przede wszystkim temperatury otoczenia, przy której mogą być użyte oraz czystości wypełnianej szczeliny.

Podczas wtryskiwania pianki należy zwracać uwagę na dokładne wypełnienie szczeliny, a jednocześnie nie wolno doprowadzić do odkształcenia (deformacji) ramy ościeżnicy.

**Warstwa zewnętrzna** to uszczelnienie wykonane z impregnowanych taśm rozprężnych paroprzepuszczalnych.

Uszczelnienie zewnętrzne powinno być paroprzepuszczalne, a jednocześnie wykonane w taki sposób, aby nie było możliwości przenikania wody opadowej do wnętrza szczeliny między oknem a ścianą.

Uszczelnienie powinno być trwałe i nie może wchodzić w reakcje chemiczne z otaczającymi je materiałami.



## 5.4. Ogólne zasady osadzania parapetów okiennych i obróbek progów drzwi balkonowych

### 5.4.1. Parapety zewnętrzne

Parapet zewnętrzny powinien być osadzony zgodnie z rozwiązaniem przewidzianym w dokumentacji projektowej tak, by spełnione były następujące wymagania:

- osadzanie parapetu należy rozpocząć po zakończeniu montażu i uszczelnieniu na obwodzie okna,
- parapet powinien wystawać poza płaszczyznę ściany około 3-4 cm lecz nie mniej niż 2 cm,
- mocowanie do ościeżnicy powinno być dostatecznie mocne,
- miejsca połączenia parapetu z ościeżnicą powinny być szczelne lub uszczelnione taśmami rozprężnymi i silikonem,
- połączenia boczne parapetu z ościeżkami oraz w narożu (okno – mur – parapet) powinny zapewniać ciągłość uszczelnienia (przykłady uszczelnienia parapetu zewnętrznego na styku z ościeżem przedstawione są w pkt. 4.4.1. Warunków technicznych wykonania i odbioru robót budowlanych. Część B – Roboty wykończeniowe, zeszyt 6 „Montaż okien i drzwi balkonowych”, wydanie ITB – 2006 r.),
- przy oknach z kształtowników aluminiowych lub z PVC kołnierz parapetu powinien być wprowadzony pod profil progowy ościeżnicy (wywnięcie kołnierza na profil ramy ościeżnicowej bez dodatkowego uszczelnienia taśmami rozprężnymi i silikonem nie zapewnia szczelności połączenia),
- przy oknach drewnianych kołnierz parapetu powinien być wprowadzony w miejsce tzw. wydry w ramiaku progowym,
- osadzenie parapetu z kamienia lub elementów ceramicznych powinno być poprzedzone ułożeniem na styku ościeżnicy i ościeża izolacji przeciwwilgociowej wywniętej na kształtownik progów ościeżnicy, tak jak w obróbkach drzwi balkonowych (pkt 5.4.3. niniejszej specyfikacji technicznej).

Przy montażu parapetów z blachy należy zwrócić uwagę na:

- zmianę ich wymiarów pod wpływem temperatury (styki dylatacyjne powinny być rozmieszczone co 250 cm),
- podparcie i zabezpieczenie parapetów przed podrywaniem do góry przez wiatr,
- wytłumienie odgłosów padającego deszczu (stosowanie taśm wygłuszających),
- połączenia końcowe parapetów z ościeżkami należy dobierać w zależności od konkretnego rozwiązania elewacji.

### 5.4.2. Parapety wewnętrzne

Osadzanie parapetu wewnętrznego należy rozpocząć po zakończeniu montażu i uszczelnieniu na obwodzie okna.

Parapety wewnętrzne powinny być osadzone w dolnej części ościeża, zgodnie z rozwiązaniami przewidzianymi w dokumentacji projektowej. Płaszczyzna styku parapetu z wrębem ościeżnicy powinna być tak uszczelniona, aby nie dopuścić do penetracji wody i pary wodnej w przestrzeni pod progiem ościeżnicy.

### 5.4.3. Obróbki progów drzwi balkonowych

Progi balkonowe ze względu na duże zagrożenie wodą należą do miejsc krytycznych, trudnych do uszczelnienia. Dokumentacja projektowa powinna więc zawierać szczegółowe rozwiązania sposobów obrobienia tych miejsc.

#### **Obróbki progów balkonowych należy wykonywać zgodnie z dokumentacją projektową.**

Przy uszczelnianiu progów należy zachowywać różnicę poziomów między górną krawędzią izolacji przeciwwilgociowej płyty balkonu (tarasu) a przewidywanym poziomem wykończenia powierzchni balkonu. Różnica poziomów wykończenia płyty balkonu i górnej krawędzi izolacji przeciwwilgociowej z materiałów rolowych, wywniętej na kształtownik progów, powinna wynosić 15 cm.

Odstępstwo od powyższego wymogu jest dopuszczalne tylko w przypadku, gdy w dokumentacji przewidziano rozwiązania systemowe obróbek progów (taśmy uszczelniające, kształtki wtopione w masę hydroizolacyjną) bądź w płycie balkonu lub tarasu zaprojektowano odprowadzenie wody w pasie bezpośrednio przylegającym do progów drzwi balkonowych.

## 5.5. Łączenie okien w zestawy

Okna lub okna i drzwi balkonowe można łączyć w zestawy:

- poziome,
- pionowe.

Połączenia okien i/lub drzwi balkonowych w zestawach muszą zapewniać szczelność na przenikanie wody opadowej i powietrza oraz właściwą współpracę łączonych elementów.

#### 5.5.1. Zestawy poziome

Połączenia w zestawy poziome okien lub okien i drzwi balkonowych drewnianych mogą być wykonywane na „obce pióro”, osadzone we wnękach stojaków ościeżnic na całej ich wysokości, uszczelnione kitem silikonowym i skręcone za pomocą wkrętów o rozstawie nie większym niż 80 cm. Ościeżnice okien i drzwi balkonowych drewnianych mogą być również łączone przy zastosowaniu poszerzającego elementu pośredniego lub słupka.

Połączenia w zestawy poziome okien lub okien i drzwi balkonowych z kształtowników aluminiowych bądź z tworzyw sztucznych należy wykonywać zgodnie z dokumentacją projektową i zaleceniami producenta systemu.

#### 5.5.2. Zestawy pionowe

Łączenie okien w zestawy pionowe należy wykonywać zgodnie z dokumentacją projektową i zaleceniami producenta systemu.

Połączenia takie na ogół wymagają zamocowania dodatkowego poziomego elementu między ościeżnicami stykających się okien.

## 6. KONTROLA JAKOŚCI ROBÓT

### 6.1. Ogólne zasady kontroli jakości robót podano w ST „Wymagania ogólne” Kod CPV 45000000-7, pkt 6

### 6.2. Badania przed przystąpieniem do montażu okien i drzwi balkonowych

Przed przystąpieniem do montażu okien i drzwi balkonowych należy ocenić stan ścian i przygotowania ościeży do robót montażowych oraz wykonać badania wyrobów i materiałów wykorzystywanych w tych robotach.

#### 6.2.1. Odbiór robót poprzedzających wykonanie montażu okien i drzwi balkonowych

Przed przystąpieniem do montażu okien należy sprawdzić:

- prawidłowość wykonania ścian, zgodnie z odpowiednią szczegółową specyfikacją techniczną,
- rodzaj ościeży (z węgarkiem czy bez węgarka) oraz ich prawidłowość wykonania i stan wykończenia (otynkowane czy nieotynkowane), zgodnie z odpowiednimi szczegółowymi specyfikacjami technicznymi),
- zgodność wymiarów otworów z wymiarami projektowanymi,
- możliwość zabezpieczenia prawidłowego luzu na obwodzie pomiędzy ościeżem a ościeżnicą.

Wyniki badań powinny być porównane z wymaganiami podanymi w odpowiednich szczegółowych specyfikacjach technicznych oraz w pkt. 5 niniejszej specyfikacji i odnotowane w dzienniku budowy a także w formie protokołu kontroli podpisanego przez przedstawicieli inwestora (zamawiającego) oraz wykonawcy.

#### 6.2.2. Badania materiałów i wyrobów

Przed rozpoczęciem montażu okien i drzwi balkonowych należy sprawdzić:

- zgodność okien i drzwi balkonowych oraz obróbek z aprobatą techniczną lub indywidualną dokumentacją techniczną w zakresie rozwiązań materiałowo-konstrukcyjnych i jakości wykonania,
- zgodność okien i drzwi balkonowych oraz obróbek z dokumentacją projektową i niniejszą specyfikacją techniczną,
- w protokole przyjęcia materiałów na budowę: czy dostawca dostarczył dokumenty świadczące o dopuszczeniu do obrotu i powszechnego lub jednostkowego zastosowania wyrobów używanych w robotach montażowych,
- stan opakowań (oryginalność, szczelność) oraz sposób przechowywania wyrobów i terminy przydatności materiałów uszczelniających.

### 6.3. Badania w czasie robót

Badania w czasie robót polegają na sprawdzeniu zgodności wykonywania robót montażowych z

dokumentacją projektową, wymaganiami niniejszej specyfikacji i kartami technicznymi lub instrukcjami producentów. Badania te w szczególności powinny polegać na sprawdzeniu prawidłowości wykonania:

- podparcia progu ościeżnicy,
- zamocowania mechanicznego okna lub drzwi balkonowych na całym obwodzie ościeżnicy (zachowania odstępów między łącznikami mechanicznymi),
- izolacji termicznej szczeliny między oknem a ościeżem, ze szczególnym zwróceniem uwagi na wykonanie izolacji pod progiem ościeżnicy,
- uszczelnienia zewnętrznego i wewnętrznego szczeliny między oknem a ościeżem, ze szczególnym uwzględnieniem rodzaju zastosowanych materiałów uszczelniających i przestrzegania zaleceń technologicznych,
- obróbek progu drzwi balkonowych,
- osadzenia parapetu zewnętrznego i wewnętrznego.

Wyniki badań powinny być porównane z wymaganiami podanymi w pkt. 5 niniejszej specyfikacji, odnotowane w formie protokołu kontroli, wpisane do dziennika budowy i akceptowane przez inspektora nadzoru.

#### 6.4. Badania w czasie odbioru robót

Badania w czasie odbioru robót przeprowadza się celem oceny czy spełnione zostały wszystkie wymagania dotyczące montażu okien i/lub drzwi balkonowych, w szczególności w zakresie:

- zgodności z dokumentacją projektową, specyfikacją techniczną (szczegółową) wraz z wprowadzonymi zmianami naniesionymi w dokumentacji powykonawczej,
- jakości zastosowanych materiałów i wyrobów,
- prawidłowości oceny robót poprzedzających wykonanie montażu,
- jakości robót montażowych.

Przy badaniach w czasie odbioru robót należy wykorzystywać wyniki badań dokonanych przed przystąpieniem do robót i w trakcie ich wykonywania oraz zapisy w dzienniku budowy dotyczące wykonanych robót.

Badania sprawdzające jakość wbudowania okien i/lub drzwi balkonowych, według pkt. 5.4. Warunków technicznych wykonania i odbioru robót budowlanych. Część B – Roboty wykończeniowe, zeszyt 6 „Montaż okien i drzwi balkonowych”, wydanie ITB – 2006 rok:

- a) sprawdzenie zgodności z dokumentacją** – powinno być przeprowadzone przez porównanie wykonanych robót z dokumentacją projektową i specyfikacją techniczną wraz ze zmianami naniesionymi w dokumentacji powykonawczej; sprawdzenia zgodności dokonuje się na podstawie oględzin zewnętrznych oraz pomiarów długości i wysokości,
- b) sprawdzenie odchylenia od pionu i poziomu** – odchylenie od pionu i poziomu przy długości elementu do 3 m nie powinno przekraczać 1,5 mm/m,
- c) sprawdzenie różnicy długości przekątnych ościeżnicy i skrzydeł** – różnica długości przekątnych nie powinna być większa od 2 mm przy długości elementów do 2 m i 3 mm przy długości powyżej 2 m,
- d) sprawdzenie prawidłowości otwierania oraz zamykania** – otwieranie oraz zamykanie skrzydeł powinno odbywać się płynnie i bez zahamowań, skrzydło nie powinno pod własnym ciężarem samoczynnie zamykać się lub otwierać,
- e) sprawdzenie szczelności** – zamknięte skrzydło powinno przylegać równomiernie do ościeżnicy zapewniając szczelność między tymi elementami,
- f) sprawdzenie prawidłowości regulacji okuć.**

Wyniki badań powinny być porównane z wymaganiami podanymi w pkt. 5. oraz opisane w dzienniku budowy i protokole podpisanym przez przedstawicieli inwestora (zamawiającego) oraz wykonawcy.

## 7. WYMAGANIA DOTYCZĄCE PRZEDMIARU I OBMIARU ROBÓT

7.1. **Ogólne zasady przedmiaru i obmiaru** podano w ST „Wymagania ogólne” Kod CPV 45000000-7, pkt 7

7.2. **Szczegółowe zasady obmiaru robót montażowych okien i drzwi balkonowych**

Powierzchnię okien i drzwi balkonowych oblicza się w metrach kwadratowych:

- w świetle zakrywanych otworów.

## 8. SPOSÓB ODBIORU ROBÓT

### 8.1. Ogólne zasady odbioru robót podano w ST „Wymagania ogólne” Kod CPV 45000000-7, pkt 8

### 8.2. Odbiór robót zanikających i ulegających zakryciu

Przy wbudowywaniu okien i/lub drzwi balkonowych elementami ulegającymi zakryciu są mocowanie ościeżnicy na całym obwodzie oraz izolacja termiczna i uszczelnienie (zewnątrzne, wewnętrzne) szczeliny między oknem a ościeżem. Odbiór tych prac musi być dokonany w trakcie montażu okien i drzwi balkonowych.

W trakcie odbioru należy przeprowadzić badania wymienione w pkt. 6.3. niniejszej specyfikacji, a wyniki tych badań porównać z wymaganiami określonymi w pkt. 5.3. i 5.5. niniejszej specyfikacji.

Jeżeli wszystkie pomiary i badania dały wynik pozytywny można uznać zamocowanie, uszczelnienie i izolację okna lub drzwi balkonowych za wykonane prawidłowo, tj. zgodnie z dokumentacją projektową oraz specyfikacją techniczną (szczegółową) i zezwolić na przystąpienie do dalszych prac (obsadzenie parapetów zewnętrznych i wewnętrznych, otynkowanie ościeży, montaż listew maskujących).

Jeżeli chociaż jeden wynik badania jest negatywny prace ulegające zakryciu nie powinny być odebrane. W takim przypadku należy ustalić zakres prac i rodzaje materiałów koniecznych do usunięcia nieprawidłowości. Po wykonaniu ustalonego zakresu prac należy ponownie przeprowadzić badania.

Wszystkie ustalenia związane z dokonaniem odbioru robót ulegających zakryciu należy zapisać w dzienniku budowy lub protokole podpisanym przez przedstawicieli inwestora (inspektor nadzoru) i wykonawcy (kierownik budowy).

### 8.3. Odbiór częściowy

Odbiór częściowy polega na ocenie ilości i jakości wykonanej części robót. Odbioru częściowego robót dokonuje się dla zakresu określonego w dokumentach umownych, według zasad jak przy odbiorze ostatecznym robót.

Celem odbioru częściowego jest wczesne wykrycie ewentualnych usterek w realizowanych robotach i ich usunięcie przed odbiorem końcowym.

Odbiór częściowy robót jest dokonywany przez inspektora nadzoru w obecności kierownika budowy.

Protokół odbioru częściowego jest podstawą do dokonania częściowego rozliczenia robót (*jeżeli umowa taką formę przewiduje*).

### 8.4. Odbiór ostateczny (końcowy)

Odbiór końcowy stanowi ostateczną ocenę rzeczywistego wykonania robót w odniesieniu do ich zakresu (ilości), jakości i zgodności z dokumentacją projektową.

Odbiór ostateczny przeprowadza komisja powołana przez zamawiającego, na podstawie przedłożonych dokumentów, wyników badań oraz dokonanej oceny wizualnej.

Zasady i terminy powoływania komisji oraz czas jej działania powinna określać umowa.

Wykonawca robót obowiązany jest przedłożyć komisji następujące dokumenty:

- dokumentację projektową z naniesionymi zmianami wykonanymi w toku wykonywania robót,
- szczegółowe specyfikacje techniczne ze zmianami wprowadzonymi w trakcie wykonywania robót,
- dziennik budowy i książki obmiarów z zapisami dokonywanymi w toku prowadzonych robót,
- dokumenty świadczące o dopuszczeniu do obrotu i powszechnego zastosowania użytych materiałów i wyrobów budowlanych,
- protokoły odbioru robót ulegających zakryciu,
- protokoły odbiorów częściowych,
- karty techniczne lub instrukcje producentów odnoszące się do zastosowanych materiałów,
- wyniki ewentualnych badań laboratoryjnych i ekspertyz dokonanych na wniosek jednej ze stron umowy.

W toku odbioru komisja obowiązana jest zapoznać się przedłożonymi dokumentami, przeprowadzić badania zgodnie z wytycznymi podanymi w pkt. 6.4 niniejszej ST, porównać je z wymaganiami podanymi w

dokumentacji projektowej i w pkt. 5. niniejszej specyfikacji technicznej oraz dokonać oceny wizualnej.

Montaż okien i/lub drzwi balkonowych powinien być odebrany, jeżeli wszystkie wyniki badań są pozytywne, a dostarczone przez wykonawcę dokumenty są kompletne i prawidłowe pod względem merytorycznym.

Jeżeli chociażby jeden wynik badań był negatywny okna i/lub drzwi balkonowe nie powinny być przyjęte. W takim przypadku należy przyjąć jedno z następujących rozwiązań:

- jeżeli to możliwe należy ustalić zakres prac korygujących (np. wskazać na konieczność regulacji okuć), usunąć niezgodności robót montażowych z wymaganiami określonymi w dokumentacji projektowej i w pkt. 5. niniejszej specyfikacji technicznej oraz przedstawić okna i/lub drzwi balkonowe ponownie do odbioru,
- jeżeli odchylenia od wymagań nie zagrażają bezpieczeństwu użytkownika, funkcjonalności i trwałości okien i drzwi balkonowych zamawiający może wyrazić zgodę na dokonanie odbioru końcowego z jednoczesnym obniżeniem wartości wynagrodzenia w stosunku do ustaleń umownych,
- w przypadku, gdy nie są możliwe podane wyżej rozwiązania wykonawca zobowiązany jest do demontażu wadliwie wbudowanych okien i/lub drzwi balkonowych, zamontowania ich ponownie i powtórnego zgłoszenia do odbioru.

W przypadku niekompletności dokumentów odbiór może być dokonany po ich uzupełnieniu.

Z czynności odbioru sporządza się protokół podpisany przez przedstawicieli zamawiającego i wykonawcy. Protokół powinien zawierać:

- ustalenia podjęte w trakcie prac komisji,
- ocenę wyników badań,
- wykaz wad i usterek ze wskazaniem sposobu ich usunięcia,
- stwierdzenie zgodności lub niezgodności wykonania montażu okien i/lub drzwi balkonowych z zamówieniem.

Protokół odbioru końcowego jest podstawą do dokonania rozliczenia końcowego pomiędzy zamawiającym a wykonawcą.

#### **8.5. Odbiór po upływie okresu rękojmi i gwarancji**

Celem odbioru po okresie rękojmi i gwarancji jest ocena stanu okien i/lub drzwi balkonowych po użytkowaniu w tym okresie oraz ocena wykonywanych w tym czasie ewentualnych robót poprawkowych, związanych z usuwaniem zgłoszonych wad.

Odbiór po upływie okresu rękojmi i gwarancji jest dokonywany na podstawie oceny wizualnej oraz sprawdzenia prawidłowości otwierania oraz zamykania okien i/lub drzwi balkonowych, z uwzględnieniem zasad opisanych w pkt. 8.4. „Odbiór ostateczny (końcowy)”.

Pozytywny wynik odbioru pogwarancyjnego jest podstawą do zwrotu kaucji gwarancyjnej, negatywny do dokonania potrąceń wynikających z obniżonej jakości robót.

Przed upływem okresu gwarancyjnego zamawiający powinien zgłosić wykonawcy wszystkie zauważone wady w zamontowanych oknach i/lub drzwiach balkonowych.

## **9. PODSTAWA ROZLICZENIA ROBÓT PODSTAWOWYCH, TYMCZASOWYCH I PRAC TOWARZYSZĄCYCH**

### **9.1. Ogólne ustalenia dotyczące podstawy rozliczenia robót podano w ST „Wymagania ogólne” Kod CPV 45000000-7, pkt 9**

#### **9.2. Zasady rozliczenia i płatności**

Rozliczenie montażu okien i/lub drzwi balkonowych może być dokonane jednorazowo po wykonaniu pełnego zakresu robót i ich końcowym odbiorze lub etapami określonymi w umowie, po dokonaniu odbiorów częściowych robót.

Ostateczne rozliczenie umowy pomiędzy zamawiającym a wykonawcą następuje po dokonaniu odbioru pogwarancyjnego.

#### **9.3. Podstawy rozliczenia wykonanego i odebranego zakresu montażu okien i/lub drzwi balkonowych**

**Podstawy rozliczenia montażu okien i/lub drzwi balkonowych stanowią określone w dokumentach umownych (kosztorysie ofertowym) ceny jednostkowe i ilości wykonanych robót, potwierdzone przez zamawiającego.**

Ceny jednostkowe montażu okien i/lub drzwi balkonowych uwzględniają:

- przygotowanie stanowiska roboczego,
- dostarczenie do stanowiska roboczego materiałów, narzędzi i sprzętu,
- obsługę sprzętu,
- ustawienie i przestawienie drabin lub lekkich rusztowań przestawnych umożliwiających wykonanie robót na wysokości do 4 m, od poziomu podłogi lub terenu,
- zabezpieczenie elementów wymagających zabezpieczenia przed zanieczyszczeniem i uszkodzeniem,
- ocenę i przygotowanie ościeży, zgodnie z wymaganiami dokumentacji projektowej i szczegółowej specyfikacji technicznej,
- obsadzenie ościeżnic wraz z ich uszczelnieniem wewnętrznym, zewnętrznym oraz wykonaniem izolacji termicznej i akustycznej połączenia z ościeżem,
- obsadzenie parapetów zewnętrznych i wewnętrznych,
- obrobienie progów drzwi balkonowych,
- regulacja skrzydeł i okuć,
- obicie ćwierćwałkami lub listwami maskującymi bądź innymi materiałami wykończeniowymi,
- usunięcie wad i usterek oraz naprawienie uszkodzeń powstałych w czasie wykonywania robót,
- oczyszczenie miejsca pracy z materiałów zabezpieczających,
- usunięcie pozostałości, resztek i odpadów materiałów w sposób podany w szczegółowej specyfikacji technicznej (*opisać sposób usunięcia pozostałości i odpadów*),
- likwidację stanowiska roboczego,
- koszty pośrednie, zysk kalkulacyjny i ryzyko.

Ceny jednostkowe robót **obejmują również** koszty montażu, demontażu i pracy rusztowań niezbędnych do wykonania robót na wysokości powyżej 4 m od poziomu ustawienia rusztowań oraz koszty pomostów i barier zabezpieczających.

Ceny jednostkowe nie obejmują podatku VAT.

## 10. DOKUMENTY ODNIESIENIA

### 10.1. Normy

PN-EN 107:2002 (U)

Metody badań okien – Badania mechaniczne.

PN-EN 410:2001

Szkło w budownictwie – Określenie świetlnych i słonecznych właściwości oszklenia.

PN-EN 410:2001/Ap1:2003

jw.

PN-EN 410:2001/Ap2:2003

jw.

PN-EN ISO 717-1:1999

Akustyka – Ocena izolacyjności akustycznej w budynkach i izolacyjności akustycznej elementów budowlanych – Izolacyjność od dźwięków powietrznych.

PN-EN ISO 717-1:1999/A1:2006 (U)

jw.

PN-EN 1026:2001

Okna i drzwi – Przepuszczalność powietrza – Metoda badania.

PN-EN 1027:2001  
Okna i drzwi – Wodoszczelność – Metoda badania.

PN-ENV 1187:2004  
Metody badań oddziaływania ognia zewnętrznego na dachy.

PN-ENV 1187:2004/A1:2006 (U)  
jw.

PN-EN 1191:2002  
Okna i drzwi – Odporność na wielokrotne otwieranie i zamykanie – Metoda badania.

PN-EN 1522:2000  
Okna, drzwi, żaluzje i zasłony – Kuloodporność – Wymagania i klasyfikacja.

PN-EN 1523:2000  
Okna, drzwi, żaluzje i zasłony – Kuloodporność – Metody badań.

PN-ENV 1627:2006 (U)  
Okna, drzwi, żaluzje – Odporność na włamanie – Wymagania i klasyfikacja.

PN-ENV 1628:2006 (U)  
Okna, drzwi, żaluzje – Odporność na włamanie – Metoda badania dla określenia odporności na obciążenie statyczne.

PN-ENV 1629:2006 (U)  
Okna, drzwi, żaluzje – Odporność na włamanie – Metoda badania dla określenia odporności na obciążenie dynamiczne.

PN-ENV 1630:2006 (U)  
Okna, drzwi, żaluzje – Odporność na włamanie – Metoda badania dla określenia odporności na próby włamania ręcznego.

PN-EN ISO 10077-1:2007  
Ciepłne właściwości użytkowe okien, drzwi i żaluzji – Obliczanie współczynnika przenikania ciepła – Część 1: Postanowienia ogólne.

PN-EN ISO 10077-2:2005  
Ciepłne właściwości użytkowe okien, drzwi i żaluzji – Obliczanie współczynnika przenikania ciepła – Część 2: Metoda komputerowa dla ram.

PN-EN 12207:2001  
Okna i drzwi – Przepuszczalność powietrza – Klasyfikacja.

PN-EN 12208:2001  
Okna i drzwi – Wodoszczelność – Klasyfikacja.

PN-EN 12210:2001  
Okna i drzwi – Odporność na obciążenie wiatrem – Klasyfikacja.

PN-EN 12210:2001/AC:2006  
jw.

PN-EN 12211:2001  
Okna i drzwi – Odporność na obciążenie wiatrem – Metoda badania.

PN-EN 12400:2004  
Okna i drzwi – Trwałość mechaniczna – Wymagania i klasyfikacja.

PN-EN 12365-1:2006  
Okucia budowlane – Uszczelki i taśmy uszczelniające do drzwi, okien, żaluzji i ścian osłonowych – Część 1: Wymagania eksploatacyjne i klasyfikacja.

PN-EN 12365-2:2006  
Okucia budowlane – Uszczelki i taśmy uszczelniające do drzwi, okien, żaluzji i ścian osłonowych – Część 2: Metoda badania liniowej siły ściskającej.

PN-EN 12365-3:2006  
Okucia budowlane – Uszczelki i taśmy uszczelniające do drzwi, okien, żaluzji i ścian osłonowych – Część 3: Metoda badania powrotu poodkształceniowego.

PN-EN 12365-4:2006

Okucia budowlane – Uszczelki i taśmy uszczelniające do drzwi, okien, żaluzji i ścian osłonowych – Część 4: Metoda badania powrotu poodkształceniowego po przyspieszonym starzeniu.

PN-EN ISO 12567-1:2004

Ciepłne właściwości użytkowe okien i drzwi – Określanie współczynnika przenikania ciepła metodą skrzynki grzejnej – Część 1: Kompletne okna i drzwi.

PN-EN ISO 12567-2:2006

Ciepłne właściwości użytkowe okien i drzwi – Określanie współczynnika przenikania ciepła metodą skrzynki grzejnej – Część 2: Okna dachowe i inne okna wystające z płaszczyzny.

PN-EN 13049:2004

Okna – Uderzenie ciałem miękkim i ciężkim – Metoda badania, wymagania dotyczące bezpieczeństwa i klasyfikacja.

PN-EN 13115:2002

Okna – Klasyfikacja właściwości mechanicznych – Obciążenia pionowe, zwichrowanie i siły operacyjne.

PN-EN 13123-1:2002 (U)

Okna, drzwi i żaluzje – Odporność na wybuch – Wymagania i klasyfikacja – Część 1: Rura uderzeniowa.

PN-EN 13123-2:2004 (U)

Okna, drzwi i żaluzje – Odporność na wybuch – Wymagania i klasyfikacja – Część 2: Próba poligonowa.

PN-EN 13124-1:2002 (U)

Okna, drzwi i żaluzje – Odporność na wybuch – Metoda badania – Część 1: Rura uderzeniowa.

PN-EN 13124-2:2004 (U)

Okna, drzwi i żaluzje – Odporność na wybuch – Metoda badania – Część 2: Próba poligonowa.

PN-EN 13141-1:2006

Wentylacja budynków – Badanie właściwości elementów/wyrobów do wentylacji mieszkań – Część 1: Urządzenia do przepływu powietrza, montowane w przegrodach zewnętrznych i wewnętrznych.

PN-EN 13363-1:2007 (U)

Urządzenia ochrony przeciwsłonecznej połączone z oszkleniem – Obliczanie współczynnika przenikania promieniowania słonecznego i światła – Część 1: Metoda uproszczona.

PN-EN 13363-2:2006

Urządzenia ochrony przeciwsłonecznej powiązane z oszkleniem – Obliczanie współczynnika przenikania całkowitej energii promieniowania słonecznego i światła – Część 2: Szczegółowa metoda obliczania.

PN-ENV 13420:2006 (U)

Okna – Zachowanie się pomiędzy dwoma różnymi klimatami – Metoda badania.

PN-EN 13501-1:2007 (U)

Klasyfikacja ogniowa wyrobów budowlanych i elementów budynków – Część 1: Klasyfikacja na podstawie badań reakcji na ogień.

PN-EN 13501-5:2006

Klasyfikacja ogniowa wyrobów budowlanych i elementów budynków – Część 5: Klasyfikacja na podstawie wyników badań oddziaływania ognia zewnętrznego na dachy.

PN-EN 13501-5:2006/AC:2007

jw.

PN-EN 14608:2006

Okna – Oznaczanie odporności na obciążenia w płaszczyźnie skrzydła.

PN-EN 14609:2006

Okna – Oznaczanie odporności na skręcanie statyczne.

PN-EN 14351-1:2006

Okna i drzwi – Norma wyrobu, właściwości eksploatacyjne – Część 1: Okna i drzwi zewnętrzne bez właściwości dotyczących odporności ogniowej i/lub dymoszczelności.

PN-EN 20140-3:1999

Akustyka – Pomiar izolacyjności akustycznej w budynkach i izolacyjności akustycznej elementów



budowlanych – Pomiary laboratoryjne izolacyjności od dźwięków powietrznych elementów budowlanych.  
PN-EN 20140-3:1999/A1:2007

jw.

PN-77/B-02011

Obciążenia w obliczeniach statycznych – Obciążenie wiatrem.

PN-B-02151-3:1999

Akustyka budowlana – Ochrona przed hałasem pomieszczeń w budynkach – Izolacyjność akustyczna przegród w budynkach oraz izolacyjność akustyczna elementów budowlanych – Wymagania.

PN-B-05000:1996

Okna i drzwi – Pakowanie, przechowywanie i transport.

PN-B-10201:1998

Stołarka budowlana – Drzwi drewniane listwowe wewnętrzne.

PN-B-10222:1998

Stołarka budowlana – Okna drewniane krosnowe do piwnic i poddaszy.

PN-B-91000:1996

Stołarka budowlana – Okna i drzwi – Terminologia.

PN-75/B-94000

Okucia budowlane – Podział.

## 10.2. Ustawy

- Ustawa z dnia 16 kwietnia 2004 r. o wyrobach budowlanych (Dz. U. z 2004 r. Nr 92, poz. 881).
- Ustawa z dnia 30 sierpnia 2002 r. o systemie oceny zgodności (tekst jednolity Dz. U. z 2004 r. Nr 204, poz. 2087 z późn. zmianami).
- Ustawa z dnia 11 stycznia 2001 r. o substancjach i preparatach chemicznych (Dz. U. z 2001 r. Nr 11, poz. 84 z późn. zmianami).

## 10.3. Rozporządzenia

- Rozporządzenie Ministra Infrastruktury z dnia 02.09.2004 r. w sprawie szczegółowego zakresu i formy dokumentacji projektowej, specyfikacji technicznych wykonania i odbioru robót budowlanych oraz programu funkcjonalno-użytkowego (Dz. U. z 2004 r. Nr 202, poz. 2072, zmiana Dz. U. z 2005 r. Nr 75, poz. 664).
- Rozporządzenie Ministra Infrastruktury z dnia 03.07.2003 r. w sprawie szczegółowego zakresu i formy projektu budowlanego (Dz. U. z 2003 r. Nr 120, poz. 1133).
- Rozporządzenie Ministra Infrastruktury z dnia 26.06.2002 r. w sprawie dziennika budowy, montażu i rozbiórki, tablicy informacyjnej oraz ogłoszenia zawierającego dane dotyczące bezpieczeństwa pracy i ochrony zdrowia (Dz. U. z 2002 r. Nr 108, poz. 953 z późniejszymi zmianami).
- Rozporządzenie Ministra Infrastruktury z dnia 11 sierpnia 2004 r. w sprawie sposobów deklarowania zgodności wyrobów budowlanych oraz sposobu znakowania ich znakiem budowlanym (Dz. U. z 2004 r. Nr 198, poz. 2041 z późn. zmianami).
- Rozporządzenie Ministra Infrastruktury z dnia 11 sierpnia 2004 r. w sprawie systemów oceny zgodności, wymagań, jakie powinny spełniać notyfikowane jednostki uczestniczące w ocenie zgodności, oraz sposobu oznaczania wyrobów budowlanych oznakowaniem CE (Dz. U. z 2004 r. Nr 195, poz. 2011).
- Rozporządzenie Ministra Infrastruktury z dnia 23 czerwca 2003 r. w sprawie informacji dotyczącej bezpieczeństwa i ochrony zdrowia oraz planu bezpieczeństwa i ochrony zdrowia (Dz. U. z 2003 r. Nr 120, poz. 1126).
- Rozporządzenie Ministra Infrastruktury z dnia 12 kwietnia 2002 r. w sprawie warunków technicznych, jakim powinny odpowiadać budynki i ich usytuowanie (Dz. U. z 2002 r. Nr 75, poz. 690 z późn. zmianami).
- Rozporządzenie Ministra Zdrowia z dnia 13 listopada 2007 r. w sprawie karty charakterystyki.
- Rozporządzenie Ministra Zdrowia z dnia 2 września 2003 r. w sprawie oznakowania opakowań substancji niebezpiecznych i preparatów niebezpiecznych (Dz. U. z 2003 r. Nr 173, poz. 1679 z późn. zmianami).

#### 10.4. Inne dokumenty i instrukcje

- Specyfikacja techniczna wykonania i odbioru robót budowlanych – Wymagania ogólne Kod CPV 45000000-7, wydanie II OWEOB Promocja – 2005 rok.
- Warunki techniczne wykonania i odbioru robót budowlanych, Część B – Roboty wykończeniowe, Zeszyt 6 „Montaż okien i drzwi balkonowych”, wydanie ITB – 2006 rok.
- Warunki techniczne wykonania i odbioru robót budowlanych, tom 1, część 4, wydanie Arkady – 1990 rok.

SPECYFIKACJE TECHNICZNE  
WYKONANIA I OBIORU ROBÓT BUDOWLANÝCH  
(STANDARDOWE)

**INSTALACJE KANALIZACYJNE Z RUR Z TWORZYW  
SZTUCZNYCH  
(Kod CPV 45332300-6)**

## SPIS TREŚCI

### WSKAZÓWKI METODYCZNE

1. CZĘŚĆ OGÓLNA
2. WYMAGANIA DOTYCZĄCE WŁAŚCIWOŚCI MATERIAŁÓW
3. WYMAGANIA DOTYCZĄCE SPRZĘTU I MASZYN
4. WYMAGANIA DOTYCZĄCE TRANSPORTU
5. WYMAGANIA DOTYCZĄCE WYKONANIA ROBÓT
6. KONTROLA JAKOŚCI ROBÓT
7. WYMAGANIA DOTYCZĄCE PRZEDMIARU I OBMIARU ROBÓT
8. SPOSÓB ODBIORU ROBÓT
9. PODSTAWA ROZLICZENIA ROBÓT
10. DOKUMENTY ODNIESIENIA

Załącznik 1 Protokół badania odbiorczego instalacji kanalizacyjnej

Załącznik 2 Protokół odbioru międzyoperacyjnego instalacji kanalizacyjnej

Załącznik 3 Protokół odbioru technicznego-częściowego instalacji kanalizacyjnej

Załącznik 4 Protokół odbioru technicznego-końcowego instalacji kanalizacyjnej

Najważniejsze oznaczenia i skróty:

ST – Specyfikacja Techniczna

SST – Szczegółowa Specyfikacja Techniczna

PZJ – Program Zabezpieczenia Jakości

WTWiO – Warunki Techniczne Wykonania i Odbioru

### 1.1. Przedmiot ST

Przedmiotem niniejszej standardowej specyfikacji technicznej (ST) są wymagania ogólne dotyczące wykonania i odbioru instalacji kanalizacyjnych z rur z tworzyw sztucznych w budynkach mieszkalnych, użyteczności publicznej oraz przemysłowych.

### 1.2. Zakres stosowania ST

Niniejsza ST jest dokumentem przetargowym i kontraktowym przy zleceniu i realizacji robót wymienionych w pkt. 1.2., a objętych zamówieniem określonym w pkt. 1.8.

Odstępstwa od wymagań podanych w niniejszej specyfikacji mogą mieć miejsce tylko w przypadkach prostych robót o niewielkim znaczeniu, dla których istnieje pewność, że podstawowe wymagania będą spełnione przy zastosowaniu metod wykonania wynikających z doświadczenia oraz uznanych reguł i zasad sztuki budowlanej oraz przy uwzględnieniu przepisów BHP.

### 1.3. Zakres robót objętych ST

Specyfikacja dotyczy wszystkich czynności występujących przy montażu instalacji kanalizacyjnych z tworzyw sztucznych, ich uzbrojenia oraz montażu przyborów i urządzeń. Przedmiotem opracowania jest określenie wymagań odnośnie właściwości materiałów, wymagań w zakresie przygotowania i sposobów ich oceny, wymagań dotyczących wykonania instalacji oraz ich odbiorów.

### 1.4. Określenia podstawowe, definicje

Określenia podane w niniejszej Specyfikacji są zgodne z odpowiednimi normami oraz określeniami podanymi w Specyfikacji Technicznej „Wymagania ogólne” Kod CPV 45000000-7, pkt 1.4.

**Instalację kanalizacyjną** stanowi układ połączonych przewodów wraz z urządzeniami, przyborami i wpustami odprowadzającymi ścieki do przyłącza kanalizacyjnego, przydomowej oczyszczalni ścieków lub zbiornika bezodpływowego.

**Przybór sanitarny** – urządzenie służące do odbierania i odprowadzania zanieczyszczeń płynnych powstałych w wyniku działalności higieniczno-sanitarnych i gospodarczych.

**Podejście** – przewód łączący przybór sanitarny lub urządzenie z przewodem spustowym lub przewodem odpływowym.

**Rura wywiewna** – przedłużenie pionu kanalizacyjnego, stanowiące zakończenie pionu i mające połączenie z atmosferą.

**Przewód spustowy (pion)** – przewód służący do odprowadzania ścieków z podejść kanalizacyjnych, rynien lub wpustów deszczowych do przewodu odpływowego.

**Przewód odpływowy (poziom)** – przewód służący do odprowadzania ścieków z pionów do przykanalika lub innego odbiornika.

**Wpust** – urządzenie służące do zbierania ścieków z powierzchni odwadnianych i odprowadzania ich do instalacji kanalizacyjnej.

### 1.5. Ogólne wymagania dotyczące robót

Wykonawca robót jest odpowiedzialny za jakość wykonania robót oraz za zgodność z dokumentacją projektową, postanowieniami zawartymi w WTWiO dla instalacji kanalizacyjnych, specyfikacją techniczną (szczegółową) i poleceniami Inspektora nadzoru oraz ze sztuką budowlaną. Ogólne wymagania dotyczące robót podano w ST „Wymagania ogólne” Kod CPV 45000000-7, pkt 1.5.

### 1.6. Dokumentacja robót montażowych instalacji kanalizacyjnych

Dokumentacja wykonania robót montażowych instalacji kanalizacyjnych stanowi część składową dokumentacji budowy, której wykaz oraz podstawy prawne sporządzenia podano w ST „Wymagania ogólne” Kod CPV 45000000-7, pkt 1.6.

Roboty należy wykonywać na podstawie dokumentacji projektowej i specyfikacji technicznej (szczegółowej) wykonania i odbioru robót budowlanych, opracowanych dla realizacji konkretnego zadania.

## 2. WYMAGANIA DOTYCZĄCE WŁAŚCIWOŚCI MATERIAŁÓW

### 2.1. Ogólne wymagania dotyczące materiałów, ich pozyskiwania i składowania podano w ST „Wymagania ogólne” Kod CPV 45000000-7, pkt 2

Materiały stosowane do montażu instalacji kanalizacyjnych będące w myśl Ustawy o wyrobach budowlanych z dnia 16 kwietnia 2004 r. materiałami budowlanymi (Dz. U. Nr 92 poz. 881 z późniejszymi zmianami), wprowadzone do obrotu i stosowania w budownictwie na terytorium RP, powinny mieć odpowiednie oznakowanie (patrz ST „Wymagania ogólne”).

Oznakowanie powinno umożliwić identyfikację producenta i typ wyrobu, kraju pochodzenia oraz daty produkcji.

## 2.2. Rodzaje materiałów

Wszystkie materiały do montażu instalacji kanalizacyjnych powinny odpowiadać wymaganiom zawartym w dokumentach odniesienia (normach, aprobatkach technicznych).

### 2.2.1. Materiały podstawowe

- rury i kształtki z niezmiękczonego polichlorku winylu – PN-EN 1329-1:2001, PN-ENV 1329-2:2002(U),
- rury i kształtki z polipropylenu – PN-EN 1451-1:2001, PN-ENV 1451-2:2007,
- rury i kształtki z polietylenu – PN-EN 1519-1:2002, PN-ENV 1519-2:2002(U).

### 2.2.2. Przybory i urządzenia

Przybory i urządzenia oraz uzbrojenie przewodów kanalizacyjnych muszą spełniać wymagania określone w odpowiednich normach: PN-EN 997:2005/A1:2009, PN-EN 1253-1:2005, PN-B 12635:1981, PN-EN 14296:2007, PN-EN 14516+A1:2010, PN-EN 14527+A1:2010, PN-B-75704.01.1986.

### 2.2.3. Materiały pomocnicze:

- sznur konopny surowy i smołowany,
- włókno konopne i pasta uszczelniająca,
- kleje do wykonania połączeń klejonych,
- papier ścierny do przygotowania powierzchni połączeń klejonych,
- korki do zabezpieczenia instalacji przed montażem urządzeń,

.....  
.....  
Materiały pomocnicze muszą spełniać właściwości techniczne określone przez producenta materiałów podstawowych oraz odpowiadać obowiązującym aprobatom technicznym.

## 2.3. Warunki przyjęcia materiałów instalacyjnych na budowę

Materiały do wykonania instalacji kanalizacyjnej mogą być przyjęte na budowę, jeżeli spełniają następujące warunki:

- są zgodne z ich wyszczególnieniem i charakterystyką podaną w dokumentacji projektowej i niniejszej ST,
- są właściwie opakowane i oznakowane w sposób umożliwiający ich pełną identyfikację,
- spełniają wymagane właściwości, wskazane odpowiednimi dokumentami odniesienia,
- posiadają dokumenty świadczące o dopuszczeniu do obrotu i powszechnego stosowania oraz karty katalogowe lub firmowe wytyczne stosowania.

**Niedopuszczalne jest stosowanie materiałów nieznanego pochodzenia.**

**Przyjęcie materiałów na budowę powinno być potwierdzone wpisem do dziennika budowy lub protokołem przyjęcia materiałów.**

## 2.4. Warunki przechowywania materiałów

Wszystkie materiały powinny być magazynowane i przechowywane zgodnie z instrukcją producenta.

### 2.4.1. Składowanie rur i kształtek w wiązkach lub luzem

Rury i kształtki należy w okresie przechowywania chronić przed bezpośrednim działaniem promieniowania słonecznego i temperaturą niższą niż 0°C lub przekraczającą 40°C.

Przy długotrwałym składowaniu (kilka miesięcy lub dłużej) rury powinny być chronione przed działaniem światła słonecznego przez przykrycie składu plandekami brezentowymi lub innym materiałem (np. folią nieprzeźroczystą z PVC lub PE) lub wykonanie zadaszenia. Należy zapewnić cyrkulację powietrza pod powłoką ochronną aby rury nie nagrzewały się i nie ulegały deformacji.

Oryginalnie zapakowane wiązki rur można składować po trzy, jedna na drugiej do wysokości maksymalnej 3 m, przy czym ramki wiązek winny spoczywać na sobie, luźne rury lub niepełne wiązki można składować w stosach na równym podłożu, na podkładkach drewnianych o szerokości min. 10 cm, grubości min. 2,5 cm i rozstawie co 1-2 m. Stosy powinny być z boku zabezpieczone przez drewniane wsporniki, zamocowane w odstępach co 1-2 m. Wysokość układania rur w stosy nie powinna przekraczać 7 warstw rur i 1,5 m wysokości. Rury o różnych średnicach winny być składowane odrębnie.

Rury kielichowe układać kielichami naprzemianlegle lub kolejne warstwy oddzielać przekładkami drewnianymi.

#### 2.4.2. Składowanie urządzeń

Urządzenia sanitarne żeliwne, porcelanowe, kamionkowe i blaszane składać należy w magazynach zamkniętych lub pod wiatami. Urządzenia sanitarne z tworzyw sztucznych należy przechowywać w magazynach zamkniętych, w których temperatura nie spada poniżej 0°C.

### 3. WYMAGANIA DOTYCZĄCE SPRZĘTU I MASZYN

#### 3.1. Ogólne wymagania dotyczące sprzętu podane zostały w ST „Wymagania ogólne” Kod CPV 45000000-7, pkt 3

Do wykonania robót należy stosować jedynie taki sprzęt, który nie spowoduje niekorzystnego wpływu na jakość robót, zarówno w miejscach ich wykonania, jak też przy wykonywaniu czynności pomocniczych oraz w czasie transportu, załadunku i wyładunku materiałów. Sprzęt używany do robót powinien być zgodny z ofertą Wykonawcy i powinien odpowiadać pod względem typów i ilości wskazaniom zawartym w SST, PZJ lub projekcie organizacji robót, zaakceptowanym przez inwestora. W przypadku braku ustaleń w takich dokumentach sprzęt powinien być uzgodniony i zaakceptowany przez inwestora.

Wykonawca powinien dostarczyć kopie dokumentów potwierdzających dopuszczenie sprzętu do użytkowania, tam gdzie jest to wymagane przepisami.

### 4. WYMAGANIA DOTYCZĄCE TRANSPORTU

#### 4.1. Ogólne wymagania dotyczące transportu podane zostały w ST „Wymagania ogólne” Kod CPV 45000000-7, pkt 4

#### 4.2. Wymagania dotyczące przewozu rur z tworzyw sztucznych

Ze względu na specyficzne cechy rur należy spełnić następujące dodatkowe wymagania:

- rury należy przewozić wyłącznie samochodami skrzyniowymi lub pojazdami posiadającymi boczne wsporniki o maksymalnym rozstawie 2 m, wystające poza pojazd końce rur nie mogą być dłuższe niż 1 m,
- jeżeli przewożone są luźno ułożone rury, to przy ich układaniu w stosy na samochodzie wysokość ładunku nie powinna przekraczać 1 m,
- podczas transportu rury powinny być zabezpieczone przed uszkodzeniem przez metalowe części środków transportu jak śruby, łańcuchy, itp. Luźno układane rury powinny być zabezpieczone przed zarysowaniem przez podłożenie tektury falistej i desek pod łańcuch spinający boczne ściany skrzyni samochodu,
- podczas transportu rury powinny być zabezpieczone przed zmianą położenia. Platforma samochodu powinna być ustawiona w poziomie.

Według zaleceń producentów przewóz powinien odbywać się przy temperaturze otoczenia 0°C do +30°C.

#### 4.3. Wymagania dotyczące przewozu przyborów i urządzeń

Przybory i urządzenia należy przewozić w sposób zabezpieczający przed ich zanieczyszczeniem, uszkodzeniem mechanicznym i wpływami czynników atmosferycznych.

### 5. WYMAGANIA DOTYCZĄCE WYKONANIA ROBÓT

#### 5.1. Ogólne zasady wykonania robót podane zostały w ST „Wymagania ogólne” Kod CPV 45000000-7, pkt 5

#### 5.2. Warunki przystąpienia do robót

Przed przystąpieniem do montażu instalacji kanalizacyjnej z tworzyw sztucznych należy:

- wyznaczyć miejsca układania (montażu) rur i kształtek,
- wykonać otwory i obsadzić uchwyty, podpory i podwieszenia,
- wykonać bruzdy w ścianach w przypadku układania w nich przewodów kanalizacyjnych,
- wykonać otwory w ścianach i stropach dla przejść przewodów kanalizacyjnych.

#### 5.3. Montaż rurociągów

Po wykonaniu czynności pomocniczych określonych w pkt. 5.2. należy przystąpić do właściwego montażu rur i kształtek oraz przyborów i urządzeń.

Rurociągi kanalizacyjne należy mocować za pomocą uchwytów lub wsporników w sposób zapewniający odizolowanie ich od przegród budowlanych, celem ograniczenia rozprzestrzeniania się drgań i hałasów.

Przewody pod podłogą w ziemi należy układać na podsypce piaskowej równolegle lub prostopadle do fundamentów budynku. Przewody z rur kielichowych powinny mieć kielichy ułożone przeciwnie do kierunku przepływu ścieków.

Przy przejściach przewodów przez ściany i stropy należy zastosować tuleje ochronne wypełnione materiałem uszczelniającym.

Średnica tulei powinna być większa o około 5 cm od średnicy przewodu.

Przewodów kanalizacyjnych nie należy prowadzić nad przewodami instalacji wody ciepłej i zimnej, ogrzewczej, gazowej i elektrycznej (minimalna odległość od tych przewodów wynosi 0,1 m). Przewody prowadzone w brzdach powinny być zabezpieczone przed tarciem o ścianę brzdki np. przez owinięcie teksturą falistą.



#### 5.4. Połączenia rur i kształtek z tworzyw sztucznych

Przed przystąpieniem do montażu rur i kształtek z tworzyw sztucznych należy dokonać oględzin tych materiałów. Powierzchnie rur i kształtek muszą być czyste, gładkie, pozbawione porów, wgłębień i innych wad powierzchniowych w stopniu uniemożliwiającym spełnienie wymagań odpowiednich norm podanych w pkt. 2.2.1.

**Wariant 1** Połączenia rur i kształtek należy wykonać jako połączenie zgrzewane

Połączenia zgrzewane mogą być doczołowe lub elektrooporowe:

- zgrzewanie doczołowe, które polega na łączeniu rur i kształtek przez nagrzanie ich końcówek do właściwej temperatury i dociśnięcie, bez stosowania dodatkowego materiału,
- zgrzewanie elektrooporowe charakteryzujące się tym, że kształtki polietylenowe (PE) zawierają jeden lub więcej integralnych elementów grzejnych, zdolnych do przetworzenia energii elektrycznej w ciepło, w celu uzyskania połączenia zgrzewanego z bosym końcem lub rurą.

Po zgrzaniu rur i kształtek na ich powierzchniach wewnętrznych i zewnętrznych nie powinny wystąpić wypływki stopionego materiału poza obrębem kształtek. Przy zgrzewaniu elektrooporowym żadna wypływka nie powinna powodować przemieszczenia drutu w kształtkach elektrooporowych co mogłoby spowodować zwarcie podczas łączenia. Na wewnętrznej powierzchni rur nie powinno wystąpić pofałdowanie.

**Wariant 2** Połączenia kielichowe na wcisk

Montaż połączeń kielichowych polega na wsunięciu (wciśnięciu) końca rury w kielich, z osadzoną uszczelką (pierścieniem elastomerowym), do określonej głębokości. Dopuszczalne jest stosowanie środka smarującego ułatwiającego wsuwanie. Należy zwrócić szczególną uwagę na osiowe wprowadzenie końca rury w kielich.

**Wariant 3** Połączenia klejone

Połączenia klejone w montażu instalacji kanalizacyjnych stosowane są dla rur i kształtek z PVC-U. Powierzchnie elementów łączonych za pomocą kleju agresywnego muszą być czyste i odtłuszczone. Należy bezwzględnie przestrzegać instrukcji producenta kleju.

Pomieszczenie, w którym odbywa się klejenie musi być dobrze wietrzone oraz zabezpieczone przed otwartym ogniem z powodu tworzących się par rozpuszczalników.

Rodzaj zastosowanych połączeń rur i kształtek powinien być zgodny z instrukcjami producentów tych materiałów. **UWAGA: Tworząc Szczegółową Specyfikację Techniczną (SST) dla konkretnego przedmiotu zamówienia (dokumentacji) należy wybrać przewidziane projektem sposoby układania przewodów wodociągowych oraz odpowiedni wariant ich łączenia. Pozostałe warianty metod montażu i rodzaje połączeń rur i kształtek wykreślić.**

#### 5.5. Połączenia z przyborami i urządzeniami

Przed przystąpieniem do montażu przyborów i urządzeń należy dokonać oględzin ich powierzchni.

Powierzchnie powinny być gładkie, czyste, bez uszkodzeń i innych wad powierzchniowych w stopniu uniemożliwiającym spełnienie wymagań norm określonych w pkt. 2.2.2.

Montaż przyborów i urządzeń należy wykonać zgodnie z wymaganiami określonymi w WTWiO „Instalacji kanalizacyjnych”, odpowiednich normach oraz instrukcjach wydanych przez producentów określonych przyborów i urządzeń.

Wysokość ustawienia przyborów sanitarnych od podłogi do górnej krawędzi przyboru powinna być następująca:

- |                                  |             |
|----------------------------------|-------------|
| – umywalka                       | 0,75-0,80 m |
| – umywalka w przedszkolu         | 0,60 m      |
| – zlew                           | 0,50-0,60 m |
| – zlewozmywak do pracy stojącej  | 0,85-0,90 m |
| – zlewozmywak do pracy siedzącej | 0,75 m      |
| – pisuar dla dorosłych           | 0,65 m      |
| – miska ustępowa wisząca         | 0,40 m.     |

## 6. KONTROLA JAKOŚCI ROBÓT

6.1. **Ogólne zasady kontroli jakości robót podane zostały w ST „Wymagania ogólne” Kod CPV 45000000-7, pkt 6**

6.2. **Kontrolę wykonania instalacji kanalizacyjnych z tworzyw sztucznych należy przeprowadzić zgodnie z zaleceniami określonymi w WTWiO „Instalacji kanalizacyjne” (zeszyt nr 12)**

Badanie szczelności instalacji powinno być wykonane przed zakryciem bruzd i kanałów.

Jeżeli przewody kanalizacyjne i ich połączenia nie wykazują przecieków to wynik badania szczelności należy uznać za pozytywny.

Z przeprowadzonych badań należy sporządzić protokół badania szczelności (Załącznik 1).

## 7. WYMAGANIA DOTYCZĄCE PRZEDMIARU I OBMIARU ROBÓT

7.1. **Ogólne zasady obmiaru robót podane zostały w ST „Wymagania ogólne” Kod CPV 45000000-7, pkt 7**

7.2. **Jednostki i zasady obmiaru robót**

Obmiar robót będzie określać faktyczny zakres wykonanych robót, zgodnie z dokumentacją projektową i dołączonymi do niej ST (szczegółowymi) w jednostkach ustalonych w kosztorysie.

- Długość rurociągów kanalizacyjnych należy obliczać w m, wyodrębniając ilości rurociągów w zależności od rodzajów rur, ich średnic oraz rodzajów połączeń, bez odliczania kształtek, Do długości rurociągów nie wlicza się zasuw burzowych, czyszczaków, rur wywiewnych i innych elementów.
- Zwężki wlicza się do rurociągów o większej średnicy.
- Liczbę podejść odpływowych od urządzeń (przyborów) kanalizacyjnych oblicza się w sztukach według rodzajów podejść i średnic odpływu z danego urządzenia. Długość rurociągów w podejściach wlicza się do ogólnej długości rurociągów. Nie uwzględnia się natomiast podejść do urządzeń (przyborów), stanowiących komplet urządzeń łączonych szeregowo, jak umywalki i pisuary.
- Uzbrojenie rurociągów – wpusty, syfony, czyszczaki, tłuszczowniki, zasuwę oblicza się w sztukach z podaniem rodzaju materiału i średnicy.
- Przybory – zlewy, umywalki, wanny, brodziki, ustępy itp. – oblicza się w sztukach lub kompletach z podaniem rodzaju i typu urządzenia.
- Rury wywiewne, rury deszczowe, osadniki, piaskowniki oblicza się w sztukach z podaniem rodzaju materiału i średnicy.

## 8. SPOSÓB ODBIORU ROBÓT

8.1. **Ogólne zasady odbioru robót podano w ST „Wymagania ogólne” Kod CPV 45000000-7, pkt 8**

8.2. **Zakres badań odbiorczych**

Badania przy odbiorze instalacji kanalizacyjnej należy przeprowadzić zgodnie z ustaleniami podanymi w pkt. 11 i 12 WTWiO „Instalacji kanalizacyjnych” (zeszyt nr 12).

Szczegółowy zakres badań odbiorczych należy ustalić w umowie pomiędzy inwestorem i wykonawcą robót. Badania te powinny objąć co najmniej sprawdzenie szczelności, zabezpieczenie przed przepływem zwrotnym oraz poziomu hałasu.

8.2.1. **Odbiory międzyoperacyjne**

Odbiorowi międzyoperacyjnemu podlegają:

- przebieg tras kanalizacyjnych,
- szczelność połączeń,
- sposób prowadzenia przewodów poziomych i pionowych,
- lokalizacja przyborów i urządzeń.

Z przeprowadzonego odbioru międzyoperacyjnego należy sporządzić protokół odbioru technicznego – częściowego (Załącznik 2).

8.2.2. **Odbiór częściowy instalacji kanalizacyjnej**

Odbiorowi częściowemu należy poddać te elementy urządzeń, które zanikają w wyniku postępu robót, jak np. wykonanie bruzd, przebić, wykopów oraz inne, których sprawdzenie jest utrudnione bądź niemożliwe w fazie odbioru końcowego.

Z przeprowadzonego odbioru częściowego należy sporządzić protokół odbioru technicznego – częściowego (Załącznik 3) oraz dołączyć wyniki badań odbiorczych. W protokole należy jednoznacznie zidentyfikować lokalizację odcinków instalacji, które były objęte odbiorem częściowym.

### 8.2.3. Odbiór końcowy instalacji kanalizacyjnej

Instalacja powinna być przedstawiona do odbioru końcowego po zakończeniu wszystkich robót montażowych oraz dokonaniu badań odbiorczych częściowych, z których wszystkie zakończyły się wynikiem pozytywnym.

W ramach odbioru końcowego należy sprawdzić w szczególności:

- użycie właściwych materiałów i elementów urządzeń,
- prawidłowość wykonania połączeń,
- wielkość spadków przewodów,
- odległości przewodów od przegród budowlanych i innych instalacji,
- prawidłowość wykonania uchwytów (podpór) przewodów oraz odległości między uchwytami (podporami),
- prawidłowość zainstalowania przyborów i urządzeń,
- protokoły odbiorów międzyoperacyjnych i częściowych,
- protokoły zawierające wyniki badań odbiorczych,
- zgodność wykonanej instalacji z dokumentacją projektową, specyfikacjami technicznymi (szczegółowymi), WTWiO, odpowiednimi normami oraz instrukcjami producentów materiałów, przyborów i urządzeń.

Z odbioru końcowego należy sporządzić protokół odbioru technicznego – końcowego (Załącznik 4).

## 9. PODSTAWA ROZLICZENIA ROBÓT

### 9.1. Ogólne ustalenia dotyczące podstawy płatności podano w ST „Wymagania ogólne” Kod CPV 45000000-7, pkt 9

#### 9.2. Zasady rozliczenia i płatności

Rozliczenie robót montażowych instalacji kanalizacyjnych z tworzyw sztucznych może być dokonane jednorazowo po wykonaniu pełnego zakresu robót i ich końcowym odbiorze lub etapami określonymi w umowie, po dokonaniu odbiorów częściowych robót.

Ostateczne rozliczenie umowy pomiędzy zamawiającym a wykonawcą następuje po dokonaniu odbioru końcowego.

Podstawę rozliczenia oraz płatności wykonanego i odebranego zakresu robót stanowi wartość tych robót obliczona na podstawie:

#### Wariant 1

- określonych w dokumentach umownych (ofercie) cen jednostkowych i ilości robót potwierdzonych przez zamawiającego lub

#### Wariant 2

- ustalonej w umowie kwoty ryczałtowej za określony zakres robót.

Ceny jednostkowe wykonania robót lub kwoty ryczałtowe obejmujące roboty montażowe instalacji kanalizacyjnych z tworzyw sztucznych uwzględniają:

- przygotowanie stanowiska roboczego,
- dostarczenie materiałów, narzędzi i sprzętu,
- obsługę sprzętu nieposiadającego etatowej obsługi,
- przenoszenie podręcznych urządzeń i sprzętu w miarę postępu robót,
- wykonanie występujących ewentualnie robót ziemnych,
- wykonanie robót pomocniczych określonych w pkt. 5.2.,
- montaż rurociągów przyborów i urządzeń,
- wykonanie prób szczelności,
- usunięcie wad i usterek powstałych w czasie wykonywania robót.

## 10. DOKUMENTY ODNIESIENIA

### 10.1. Normy

- |    |                                |   |
|----|--------------------------------|---|
| 1. | PN-EN 31:2000                  | Umywalki na postumencie – Wymiary przyłączeniowe.         |
| 2. | PN-EN 32:2000                  | Umywalki wiszące – Wymiary przyłączeniowe.                |
| 3. | PN-EN 35:2001<br>PN-EN 36:2000 | Bidety stojące zasilane od góry – Wymiary przyłączeniowe. |

- PN-EN  
36:2000/Ap1:2003
4. PN-EN 80:2002 Pisuary naścienne – Wymiary przyłączeniowe.
  5. PN-EN 111:2004 Wiszące umywalki do mycia rąk – Wymiary przyłączeniowe.
  6. PN-EN 198:2008 Urządzenia sanitarne – Wanny wykonane z wylewanych płyt z usieciowanego tworzywa akrylowego – Wymagania metody badań (*oryg.*)
  7. PN-EN 232:2005 Wanny kąpielowe – Wymiary przyłączeniowe.
  8. PN-EN 251:2005 Brodziki podprysznicowe – Wymiary przyłączeniowe.
  - PN-EN  
251:2005/Ap1:2006
  9. PN-EN 695:2005 Zlewozmywaki kuchenne – Wymiary przyłączeniowe.
  10. PN-EN 997:2005 Miski ustępowe z integralnym zamknięciem wodnym.
  - PN-EN  
997:2005/A1:2009
  11. PN-EN 1253-1:2005 Wypusty ściekowe w budynkach – Część 1: Wymagania.
  12. PN-EN 1253-5:2005 Wypusty ściekowe w budynkach – Część 5: Wypusty ściekowe z oddzielaniem cieczy lekkich.
  13. PN-B-12635:1981 Wyroby sanitarne ceramiczne – Miski ustępowe.
  14. PN-EN 1329-1:2001 Systemy przewodowe z tworzyw sztucznych do odprowadzania nieczystości i ścieków (o niskiej i wysokiej temperaturze) wewnątrz konstrukcji budowli – Niezmięczony polichlorek winylu (PVC-U). Część 1: Wymagania dotyczące rur, kształtek i systemu.
  15. PN-ENV  
1329-2:2002(U) Systemy przewodów rurowych z tworzyw sztucznych do odprowadzenia nieczystości i ścieków (o niskiej i wysokiej temperaturze) wewnątrz konstrukcji budowli Nieplastyfikowany polichlorek winylu (PVC-U). Część 2 Zalecenia dotyczące oceny zgodności.
  16. PN-EN 1451-1:2001 Systemy przewodowe z tworzyw sztucznych do odprowadzania nieczystości i ścieków (o niskiej i wysokiej temperaturze) wewnątrz konstrukcji budowli. Polipropylen (PP). Część 1: Wymagania dotyczące rur, kształtek systemu.
  17. PN-ENV  
1451-2:2007(U) Systemy przewodów rurowych z tworzyw sztucznych do odprowadzenia nieczystości i ścieków (o niskiej i wysokiej temperaturze) wewnątrz konstrukcji budowli. Polipropylen (PP). Część 2: Zalecenia do oceny zgodności.
  18. PN-EN 1519-1:2002 Systemy przewodów rurowych z tworzyw sztucznych do odprowadzania nieczystości i ścieków (o niskiej i wysokiej temperaturze) wewnątrz konstrukcji budowli. Polietylen (PE) Część 1: Wymagania dotyczące rur, kształtek i systemu.
  19. PN-ENV  
1519-2:2002(U) Systemy przewodów rurowych z tworzyw sztucznych do odprowadzenia nieczystości i ścieków (o niskiej i wysokiej temperaturze) wewnątrz konstrukcji budowli. Polietylen (PE) Część 2: Zalecenia dotyczące oceny zgodności.

## 10.2. Ustawy

- Ustawa z dnia 16 kwietnia 2004 r. – o wyrobach budowlanych (Dz. U. z 2004 r. Nr 92, poz. 881 z późn. zm.).
- Ustawa z dnia 21 grudnia 2004 r. – o dozorcze technicznym (Dz. U. Nr 122, poz. 1321 z późn. zm.).

- Ustawa z dnia 7 czerwca 2001 r. – o zbiorowym zaopatrzeniu w wodę i zbiorowym odprowadzeniu ścieków (Dz. U. Nr 72, poz. 747 z późn. zm.).

#### **10.3. Inne dokumenty i instrukcje**

- Warunki Techniczne Wykonania i Odbioru Rurociągów z Tworzyw Sztucznych – Polska Korporacja Techniki Sanitarnej, Grzewczej, Gazowej i Kanalizacji.
- Instrukcja Projektowania, Montażu i Układania Rur PVC-U i PE – GAMRAT.
- Specyfikacja techniczna wykonania i odbioru robót budowlanych. Wymagania ogólne. Kod CPV 45000000-7. Wydanie 3, OWEOB Promocja – 2011 r.
- Warunki Techniczne Wykonania i Odbioru Instalacji Kanalizacyjnych – zeszyt 12 – COBRTI INSTAL.

....., dnia ..... r.

**PROTOKÓŁ BADANIA ODBIORCZEGO INSTALACJI KANALIZACYJNEJ****1. Przedmiot badania**

Instalacja kanalizacyjna ..... realizowana

W ..... ul. ....  
(nazwa miejscowości)

zaprojektowana przez .....

Badaniem objęto: .....

.....  
(opis jednoznacznie identyfikujący zakres instalacji objęty badaniem)**2. Skład Komisji**

Poz.	–	Imię i nazwisko	Instytucja	Stanowisko	Uwagi <sup>1)</sup>
1.	Inwestor				
2.	Wykonawca				
3.	Nadzór				
4.	Użytkownik				
5.	Projektant				

<sup>1)</sup> dla osób pełniących samodzielne funkcje w budownictwie, numer uprawnień budowlanych

**3. Opis badania:**

.....

.....

**4. Wykonawca załączył do protokołu następujące dokumenty:**

.....

.....

**5. Komisja stwierdza, że badanie:****5.1. zostało przeprowadzone z wynikiem (pozytywnym)\* (negatywnym)\*****5.2. ponieważ wynik badania był negatywny, instalacja powinna zostać przedstawiona do badania w terminie do dnia .....\***

Na odwrotnej stronie niniejszego protokołu (nie zostały zamieszczone)\* (zostały zamieszczone)\* i podpisane inne ustalenia Komisji dotyczące przeprowadzonego badania.

**6. Podpisy członków Komisji**

Inwestor	Wykonawca	Nadzór	Użytkownik	Projektant
1.	2.	3.	4.	5.

.....

\* niepotrzebne skreślić

....., dnia ..... r.

**PROTOKÓŁ ODBIORU MIĘDZYOPERACYJNEGO INSTALACJI KANALIZACYJNEJ****1. Identyfikacja instalacji**

Instalacja kanalizacyjna ..... realizowana

W ..... ul. ....  
(nazwa miejscowości)

zaprojektowana przez .....

Projekt zweryfikowany przez .....

**2. Przedmiot i zakres odbioru międzyoperacyjnego**.....  
.....**3. Skład Komisji**

Poz.	–	Imię i nazwisko	Instytucja	Stanowisko	Uwagi <sup>1)</sup>
1.	Inwestor				
2.	Wykonawca				
3.	Nadzór				
4.	Użytkownik				
5.	Projektant				

<sup>1)</sup> dla osób pełniących samodzielne funkcje w budownictwie, numer uprawnień budowlanych**4. Wykonawca załączył do protokołu następujące dokumenty:**.....  
.....**5. Komisja stwierdza, że roboty poprzedzające wykonanie instalacji i będące przedmiotem odbioru międzyoperacyjnego:****5.1. zostały zrealizowane (zgodnie)\* (nie zgodnie)\* z przedstawioną dokumentacją i w sposób (umożliwiający)\* (nie umożliwiający)\* prawidłowe wykonanie instalacji;****5.2. ponieważ wynik odbioru międzyoperacyjnego jest negatywny, roboty powinny zostać przedstawiona do ponownego odbioru w terminie do dnia .....\***

Na odwrotnej stronie niniejszego protokołu (nie zostały zamieszczone)\* (zostały zamieszczone)\* i podpisane pozostałe ustalenia Komisji.

**6. Podpisy członków Komisji**

Inwestor	Wykonawca	Nadzór	Użytkownik	Projektant
1.	2.	3.	4.	5.

\* niepotrzebne skreślić

....., dnia ..... r.

**PROTOKÓŁ ODBIORU TECHNICZNEGO – CZĘŚCIOWEGO INSTALACJI KANALIZACYJNEJ****1. Przedmiot odbioru**

Instalacja kanalizacyjna ..... realizowana

W ..... ul. ....  
(nazwa miejscowości)

zaprojektowana przez .....

Projekt zweryfikowany przez .....

**2. Zakres odbioru częściowego:**.....  
.....

(opis jednoznacznie identyfikujący zakres instalacji objęty odbiorem częściowym)

**3. Skład Komisji**

Poz.	–	Imię i nazwisko	Instytucja	Stanowisko	Uwagi <sup>1)</sup>
1.	Inwestor				
2.	Wykonawca				
3.	Nadzór				
4.	Użytkownik				
5.	Projektant				

<sup>1)</sup> dla osób pełniących samodzielne funkcje w budownictwie, numer uprawnień budowlanych

**4. Wykonawca przedstawił następujące dokumenty:**

a) umowę .....

b) pozwolenie na budowę i dziennik budowy,

c) protokoły odbiorów międzyoperacyjnych,

d) .....

e) .....

**5. Komisja stwierdza, że część instalacji będąca przedmiotem odbioru została zrealizowana (zgodnie)\* (nie zgodnie)\* z umową, przedstawioną dokumentacją oraz warunkami technicznymi wykonania i odbioru, wobec tego (może)\* (nie może)\* zostać odebrana.**

**6. (Ustala się, że odebrana część instalacji będzie konserwowana przez)\* .....**

**7. ....**

Na odwrotnej stronie niniejszego protokołu (nie zostały zamieszczone)\* (zostały zamieszczone)\* i podpisane pozostałe ustalenia, a tak że uwagi Komisji, w tym dotyczące terminu i zgodności wykonania z umową, stwierdzonych wad i terminu ich usunięcia itp.

**8. Podpisy członków Komisji**

Inwestor	Wykonawca	Nadzór	Użytkownik	Projektant
1.	2.	3.	4.	5.

.....

\* niepotrzebne skreślić



....., dnia ..... r.

**PROTOKÓŁ ODBIORU TECHNICZNEGO – KOŃCOWEGO INSTALACJI KANALIZACYJNEJ****1. Przedmiot odbioru**

Instalacja kanalizacyjna ..... realizowana

W ..... ul. ....  
(nazwa miejscowości)

zaprojektowana przez .....

Projekt zweryfikowany przez .....

**2. Skład Komisji**

Poz.	–	Imię i nazwisko	Instytucja	Stanowisko	Uwagi <sup>1)</sup>
1.	Inwestor				
2.	Wykonawca				
3.	Nadzór				
4.	Użytkownik				
5.	Projektant				

<sup>1)</sup> dla osób pełniących samodzielne funkcje w budownictwie, numer uprawnień budowlanych

**3. Wykonawca przedstawił następujące dokumenty:**

- a) umowę .....
- b) pozwolenie na budowę i dziennik budowy,
- c) .....
- d) .....

**4. Wykonawca załączył do protokołu następujące dokumenty:**

- a) protokoły odbiorów technicznych – częściowych instalacji,
- b) dokumenty dotyczące podstawowych danych eksploatacyjnych,
- c) dokumentację techniczną powykonawczą,
- d) protokół potwierdzający kompletność wykonanych prac,
- e) .....
- f) .....
- g) .....

**5. Komisja stwierdza, że instalacja została zrealizowana (zgodnie)\* (nie zgodnie)\* z umową, przedstawioną dokumentacją oraz warunkami technicznymi wykonania i odbioru. Instalacja (może)\* (nie może)\* być odebrana i użytkowana.**

**6. (Ustala się, że po odbiorze instalacja zostaje przejęta do eksploatacji przez)\***

**7. ....**

Na odwrotnej stronie niniejszego protokołu (nie zostały zamieszczone)\* (zostały zamieszczone)\* i podpisane pozostałe ustalenia, a tak że uwagi Komisji, w tym dotyczące terminu i zgodności wykonania z umową, stwierdzonych wad i terminu ich usunięcia itp.

**8. Podpisy członków Komisji**

Inwestor	Wykonawca	Nadzór	Użytkownik	Projektant
1.	2.	3.	4.	5.
.....	.....	.....	.....	.....

\* niepotrzebne skreślić



SPECYFIKACJE TECHNICZNE  
WYKONANIA I OBIORU ROBÓT BUDOWLANYCH  
(STANDARDOWE)

**INSTALACJE WODOCIĄGOWE  
Z TWORZYW SZTUCZNYCH**  
(Kod CPV 45332200-5)

## SPIS TREŚCI

### WSKAZÓWKI METODYCZNE

1. CZEŚĆ OGÓLNA
2. WYMAGANIA DOTYCZĄCE WŁAŚCIWOŚCI MATERIAŁÓW
3. WYMAGANIA DOTYCZĄCE SPRZĘTU I MASZYN
4. WYMAGANIA DOTYCZĄCE TRANSPORTU
5. WYMAGANIA DOTYCZĄCE WYKONANIA ROBÓT
6. KONTROLA JAKOŚCI ROBÓT
7. WYMAGANIA DOTYCZĄCE PRZEDMIARU I OBMIARU ROBÓT
8. SPOSÓB ODBIORU ROBÓT
9. PODSTAWA ROZLICZENIA ROBÓT TYMCZASOWYCH I PRAC TOWARZYSZĄCYCH
10. DOKUMENTY ODNIESIENIA

Załącznik 1 Protokół badania odbiorczego instalacji wodociągowej

Załącznik 2 Protokół odbioru międzyoperacyjnego instal. wodoc.

Załącznik 3 Protokół odbioru technicznego-częściowego instal. wodoc.

Załącznik 4 Protokół odbioru technicznego-końcowego instal. wodoc.

Najważniejsze oznaczenia i skróty:

ST – Specyfikacja Techniczna

SST – Szczegółowa Specyfikacja Techniczna

PZJ – Program Zabezpieczenia Jakości

WTWiO – Warunki Techniczne Wykonania i Odbioru

### 1.1. Przedmiot ST

Przedmiotem niniejszej standardowej specyfikacji technicznej (ST) są wymagania ogólne dotyczące wykonania i odbioru instalacji wodociągowych z tworzyw sztucznych w budynkach mieszkalnych, użyteczności publicznej oraz przemysłowych.

### 1.2. Zakres stosowania ST

Niniejsza ST jest dokumentem przetargowym i kontraktowym przy zleceniu i realizacji robót wymienionych w pkt. 1.2., a objętych zamówieniem określonym w pkt. 1.8. *Projektant sporządzający dokumentację projektową i odpowiednie Szczegółowe Specyfikacje Techniczne (SST) wykonania i odbioru robót budowlanych może wprowadzać do niniejszej standardowej specyfikacji zmiany, uzupełnienia lub uściślenia, odpowiednie dla przewidzianych projektem robót uwzględniające wymagania Zamawiającego oraz konkretne warunki realizacji robót, niezbędne do uzyskania wymaganego standardu i jakości tych robót.*

Odstępstwa od wymagań podanych w niniejszej specyfikacji mogą mieć miejsce tylko w przypadkach prostych robót o niewielkim znaczeniu, dla których istnieje pewność, że podstawowe wymagania będą spełnione przy zastosowaniu metod wykonania wynikających z doświadczenia oraz uznanych reguł i zasad sztuki budowlanej oraz przy uwzględnieniu przepisów BHP.

### 1.3. Zakres robót objętych ST

Specyfikacja dotyczy wszystkich czynności występujących przy montażu instalacji wodociągowych z tworzyw sztucznych, ich uzbrojenia i armatury. Przedmiotem opracowania jest określenie wymagań odnośnie

właściwości materiałów, wymagań w zakresie przygotowania i sposobów ich oceny, wymagań dotyczących wykonania instalacji oraz ich odbiorów.

#### 1.4. Określenia podstawowe, definicje

Określenia podane w niniejszej specyfikacji są zgodne z odpowiednimi normami oraz określeniami podanymi ST „Wymagania ogólne” Kod CPV 45000000-7, pkt 1.4., a także zdefiniowanymi poniżej:

**Instalacja wodociągowa** – instalację wodociągową stanowią układy połączonych przewodów, armatury i urządzeń, służące do zaopatrywania budynków w zimną i ciepłą wodę, spełniającą wymagania jakościowe określone w przepisach odrębnych dotyczących warunków, jakim powinna odpowiadać woda do spożycia przez ludzi.

**Instalacja wodociągowa wody zimnej** – instalacja zimnej wody doprowadzanej z sieci wodociągowej rozpoczyna się bezpośrednio za zestawem wodomierza głównego, a instalacja zimnej wody pochodzącej z własnego ujęcia (studni) od urządzenia, za pomocą którego jest pobierana woda z tego ujęcia.

**Instalacja wodociągowa wody ciepłej** – instalacja ciepłej wody rozpoczyna się bezpośrednio za zaworem na zasileniu zimną wodą urządzenia do przygotowania ciepłej wody.

**Woda do picia** – woda do picia to taka woda, która jest odpowiednia do spożywania przez ludzi i spełnia odpowiednie przepisy zgodne z dyrektywami EWG.

**Zestaw wodomierzowy** – składa się z wodomierza oraz połączonych kształtek.

**Urządzenie zabezpieczające** – urządzenie służące do ochrony jakości wody do picia, uniemożliwiające wtórne zanieczyszczenie wody (np. zawór antyskażeniowy, filtr).

**Armatura przepływowa instalacji wodociągowych** – wszelkiego rodzaju zawory przeznaczone do sterowania przepływem wody w instalacji wodociągowej.

**Armatura czerpalna** – wszelkiego rodzaju urządzenia przeznaczone do poboru wody z instalacji wodociągowej.

#### 1.5. Ogólne wymagania dotyczące robót

Wykonawca robót jest odpowiedzialny za jakość wykonania robót oraz za zgodność z dokumentacją projektową specyfikacjami technicznymi i poleceniami Inspektora nadzoru. Ogólne wymagania dotyczące robót podano w ST „Wymagania ogólne” Kod CPV 45000000-7, pkt 1.5.

### 1.6. Dokumentacja robót montażowych instalacji wodociągowych

Dokumentacja wykonania robót montażowych instalacji wodociągowych stanowi część składową dokumentacji budowy, której wykaz oraz podstawy prawne sporządzenia podano w ST „Wymagania ogólne” Kod CPV 45000000-7, pkt 1.6.

Roboty należy wykonywać na podstawie dokumentacji projektowej i specyfikacji technicznej (szczegółowej) wykonania i odbioru robót budowlanych opracowanych dla realizacji konkretnego zadania.

## 2. WYMAGANIA DOTYCZĄCE WŁAŚCIWOŚCI MATERIAŁÓW

### 2.1. Ogólne wymagania dotyczące materiałów, ich pozyskiwania i składowania podano w ST „Wymagania ogólne” Kod CPV 45000000-7, pkt 2

Materiały stosowane do montażu instalacji wodociągowych będące w myśl Ustawy o wyrobach budowlanych z dnia 16 kwietnia 2004 r. materiałami budowlanymi (Dz. U. Nr 92 poz. 881 z późniejszymi zmianami), wprowadzone do obrotu i stosowania w budownictwie na terytorium RP, powinny mieć odpowiednie oznakowanie (patrz ST „Wymagania ogólne”).

Oznakowanie powinno umożliwiać identyfikację producenta i typ wyrobu, kraju pochodzenia oraz daty produkcji.

### 2.2. Rodzaje materiałów

Wszystkie materiały do montażu instalacji wodociągowych powinny odpowiadać wymaganiom zawartym w dokumentach odniesienia (normach, aprobaty technicznych).

#### 2.2.1. Materiały podstawowe

- rury i kształtki z niezmiękczonego polichlorku winylu (PVC-U) – PN-EN ISO 1452-1÷5,
- rury i kształtki z polipropylenu (PP) – PN ISO 15874-1÷5,
- rury i kształtki z polibutylenu (PB) – PN-EN ISO 15876-1÷5,
- rury i kształtki z polietylenu (PE-X) – PN-EN ISO 15875-1÷5.

#### 2.2.2. Armatura sieci wodociągowej

Armatura sieci wodociągowej (armatura przepływowa instalacji wodociągowej) musi spełniać warunki określone w następujących normach:

PN-EN 200:2008, PN-EN 817:2008, PN-EN 111:2002, PN-EN 1286:2004, PN-EN 1287:2004, PN-EN 1489:2003, PN-EN 1490:2004, PN-EN 1491:2004, PN-EN 1567:2004, PN-EN 12541:2005, PN-EN 15092:2008.

Właściwości i parametry poszczególnych materiałów: .....

#### 2.2.3. Materiały pomocnicze:

- taśma teflonowa albo włókno konopne i pasta uszczelniająca do uszczelniania połączeń,
- kleje do wykonania połączeń klejonych,
- papier ścierny do przygotowania powierzchni połączeń klejonych lub zgrzewanych,
- korki do zabezpieczenia instalacji przed montażem armatury,

.....  
.....

Materiały pomocnicze muszą spełniać właściwości techniczne określone przez producenta materiałów podstawowych oraz odpowiadać obowiązującym aprobatom technicznym.

### 2.3. Warunki przyjęcia materiałów instalacyjnych na budowę

Materiały do wykonania instalacji wodociągowej mogą być przyjęte na budowę, jeżeli spełniają następujące warunki:

- są zgodne z ich wyszczególnieniem i charakterystyką podaną w dokumentacji projektowej i niniejszej ST,
- są właściwie opakowane i oznakowane w sposób umożliwiający ich pełną identyfikację,
- spełniają wymagane właściwości, wskazane odpowiednimi dokumentami odniesienia,
- posiadają dokumenty świadczące o dopuszczeniu do obrotu i powszechnego stosowania oraz karty katalogowe lub firmowe wytyczne stosowania.

**Niedopuszczalne jest stosowanie materiałów nieznanego pochodzenia.**

**Przyjęcie materiałów na budowę powinno być potwierdzone wpisem do dziennika budowy lub protokołem przyjęcia materiałów.**

#### **2.4. Warunki przechowywania materiałów**

Wszystkie materiały powinny być magazynowane i przechowywane zgodnie z instrukcją producenta.

##### **2.4.1. Składowanie rur i kształtek w wiązkach lub luzem**

Rury i kształtki należy w okresie przechowywania chronić przed bezpośrednim działaniem promieniowania słonecznego i temperaturą niższą niż 0°C lub przekraczającą 40°C.

Przy długotrwałym składowaniu (kilka miesięcy lub dłużej) rury powinny być chronione przed działaniem światła słonecznego przez przykrycie składu plandekami brezentowymi lub innym materiałem (np. folią nieprzeźroczystą z PVC lub PE) lub wykonanie zadaszenia. Należy zapewnić cyrkulację powietrza pod powłoką ochronną aby rury nie nagrzewały się i nie ulegały deformacji.

Oryginalnie zapakowane wiązki rur można składować po trzy, jedna na drugiej do wysokości maksymalnej 3 m, przy czym ramki wiązek winny spoczywać na sobie, luźne rury lub niepełne wiązki można składować w stosach na równym podłożu, na podkładkach drewnianych o szerokości min. 10 cm, grubości min. 2,5 cm i rozstawie co 1-2 m. Stosy powinny być z boku zabezpieczone przez drewniane wsporniki, zamocowane w odstępach co 1-2 m. Wysokość układania rur w stosy nie powinna przekraczać 7 warstw rur i 1,5 m wysokości. Rury o różnych średnicach winny być składowane odrębnie.

Rury kielichowe układać kielichami naprzemianlegle lub kolejne warstwy oddzielać przekładkami drewnianymi.

##### **2.4.2. Składowanie armatury**

Armaturę należy składować w pomieszczeniach suchych i temperaturze nie niższej niż 0°C. W pomieszczeniach składowania nie powinny znajdować się związki chemiczne działające korodująco. Armaturę z tworzyw sztucznych należy przechowywać z dala od urządzeń grzewczych.

#### **3. WYMAGANIA DOTYCZĄCE SPRZĘTU I MASZYN**

##### **3.1. Ogólne wymagania dotyczące sprzętu podano w ST „Wymagania ogólne” Kod CPV 45000000-7, pkt 3**

Do wykonania robót należy stosować jedynie taki sprzęt, który nie spowoduje niekorzystnego wpływu na jakość robót, zarówno w miejscach ich wykonania, jak też przy wykonywaniu czynności pomocniczych oraz w czasie transportu, załadunku i wyładunku materiałów. Sprzęt używany do robót powinien być zgodny z ofertą Wykonawcy i powinien odpowiadać pod względem typów i ilości wskazaniom zawartym w SST, PZJ lub projekcie organizacji robót, zaakceptowanym przez inwestora. W przypadku braku ustaleń w takich dokumentach sprzęt powinien być uzgodniony i zaakceptowany przez inwestora.

Wykonawca powinien dostarczyć kopie dokumentów potwierdzających dopuszczenie sprzętu do użytkowania, tam gdzie jest to wymagane przepisami.

#### 4. WYMAGANIA DOTYCZĄCE TRANSPORTU

##### 4.1. Ogólne wymagania dotyczące transportu podane zostały w ST „Wymagania ogólne” Kod CPV 45000000-7, pkt 4

##### 4.2. Wymagania dotyczące przewozu rur z tworzyw sztucznych

Ze względu na specyficzne cechy rur należy spełnić następujące dodatkowe wymagania:

- rury należy przewozić wyłącznie samochodami skrzyniowymi lub pojazdami posiadającymi boczne wsporniki o maksymalnym rozstawie 2 m, wystające poza pojazd końce rur nie mogą być dłuższe niż 1 m,
- jeżeli przewożone są luźno ułożone rury, to przy ich układaniu w stosy na samochodzie wysokość ładunku nie powinna przekraczać 1 m,
- podczas transportu rury powinny być zabezpieczone przed uszkodzeniem przez metalowe części środków transportu jak śruby, łańcuchy, itp. Luźno układane rury powinny być zabezpieczone przed zarysowaniem przez podłożenie tektury falistej i desek pod łańcuch spinający boczne ściany skrzyni samochodu,
- podczas transportu rury powinny być zabezpieczone przed zmianą położenia. Platforma samochodu powinna być ustawiona w poziomie.

Według istniejących zaleceń przewóz powinien odbywać się przy temperaturze otoczenia  $-5^{\circ}\text{C}$  do  $+30^{\circ}\text{C}$ .

##### 4.3. Wymagania dotyczące przewozu armatury

Armaturę należy przewozić pakowaną w sposób zabezpieczający przed zanieczyszczeniem, uszkodzeniem mechanicznym i wpływami czynników atmosferycznych.

#### 5. WYMAGANIA DOTYCZĄCE WYKONANIA ROBÓT

##### 5.1. Ogólne zasady wykonania robót podane zostały w ST „Wymagania ogólne” Kod CPV 45000000-7, pkt 5

##### 5.2. Warunki przystąpienia do robót

Przed przystąpieniem do montażu instalacji wodociągowej z tworzyw sztucznych należy:

- wyznaczyć miejsca układania rur, kształtek i armatury,
- wykonać otwory i obsadzić uchwyty, podpory i podwieszenia,
- wykonać bruzdy w ścianach w przypadku układania w nich przewodów wodociągowych,
- wykonać otwory w ścianach i stropach dla przejść przewodów wodociągowych.

##### 5.3. Montaż rurociągów

Po wykonaniu czynności pomocniczych określonych w pkt. 5.2. należy przystąpić do właściwego montażu rur, kształtek i armatury.

Rurociągi z tworzyw sztucznych mogą być mocowane bezpośrednio na ścianach (na-tynkowe), w szachtach, w bruzdach ścian (podtynkowe) lub warstwach podłogowych w rurach osłonowych.

Wszystkie przejścia rurociągów przez przegrody budowlane należy prowadzić w tulejach ochronnych z tworzywa sztucznego. Przestrzeń pomiędzy rurą i tuleją ochronną powinna być wypełniona szczelnym elastycznym obojętnym chemicznie w stosunku do tworzywa, z którego jest wykonana rura.

Tuleje ochronne powinny mieć średnicę wewnętrzną większą od średnicy zewnętrznej przewodu:

- co najmniej o 2 cm przy przejściu przez przegrodę pionową,
- co najmniej o 1 cm przy przejściu przez strop,

oraz powinny być dłuższe niż grubość przegrody pionowej o około 2 cm z każdej strony, a przy przejściu przez strop powinny wystawać około 2 cm powyżej posadzki i około 1 cm poniżej tynku na stropie. W tulejach ochronnych nie powinny znajdować się żadne połączenia rur.

Przewody wodociągowe z rur z tworzyw sztucznych powinny być prowadzone:

- w odległości minimum 10 cm od rurociągów ciepłych (mierząc od powierzchni rur). W przypadku gdy odległość ta jest mniejsza należy zastosować izolację cieplną,
- poniżej przewodów elektrycznych w odległości minimum 10 cm,
- poniżej przewodów gazowych (wody ciepłej nieizolowanej w odległości conajmniej 10 cm),
- w sposób umożliwiający wykonanie izolacji cieplnej.

**Przewody wodociągowe należy izolować gdy działanie dowolnego źródła ciepła mogłoby spowodować podwyższenie temperatury ścianki rurociągu powyżej  $+30^{\circ}\text{C}$ , a także gdy są prowadzone przez pomieszczenia nieogrzewane lub o znacznej zawartości pary wodnej.**

Przewody powinny być prowadzone ze spadkiem zapewniającym możliwość odwodnienia instalacji w



jednym lub kilku punktach oraz możliwość odpowietrzenia przez najwyżej położone punkty czerpalne.

#### 5.3.1. Układanie przewodów bezpośrednio na ścianach (natynkowe)

Przewody wodociągowe układane bezpośrednio na ścianach (lub na wspornikach) należy zabezpieczyć przed wyboczeniem oraz przed zetknięciem z powierzchnią przegrody przez zastosowanie właściwych uchwyty i podpór. W przypadku ciepłej wody należy zastosować kompensację wydłużeń termicznych (w przypadku braku możliwości zastosowania samokompensacji). Przewody pionowe należy tak prowadzić, aby ich maksymalne odchylenie od pionu nie przekraczało 1 cm na jedną kondygnację.

#### 5.3.2. Układanie przewodów w szachtach instalacyjnych

Poza zaleceniami podanymi w pkt. 5.3.1. należy:

- przy montażu pionów z rur bez stabilizacji należy zwrócić uwagę, aby odgałęziony przewód miał możliwość ugięcia się na dostateczną długość (zgodnie z zaleceniami producenta rur),
- przy montażu pionów z rur stabilizowanych można pominąć kompensacje, umieszczając obejmy punktu stałego bezpośrednio przy każdym rozgałęzieniu przewodu (odstęp między punktami stałymi nie powinny przekraczać 3 m),
- zapewnić dostęp do wszystkich zaworów odcinających odgałęzienia.

#### 5.3.3. Układanie przewodów w brzdach ścian (podtynkowe) lub warstwach podłogowych (w szlachcie betonowej)

Przewody instalacji wodociągowej montowane w brzdach ściennych lub warstwach podłogowych należy układać, w miarę możliwości, prostopadłe lub równoległe do krawędzi przegród. Trasy przewodów należy zinwentaryzować w dokumentacji powykonawczej.

Przewody w brzdach należy układać w rurach osłonowych z tworzywa sztucznego. Dopuszcza się układanie w brzdzie przewodu owiniętego tekturą falistą lub folią przy zapewnieniu wokół owinięcia przestrzeni powietrznej.

#### 5.4. Połączenia rur i kształtek z tworzyw sztucznych

Przed przystąpieniem do montażu rur i kształtek z tworzyw sztucznych należy dokonać oględzin tych materiałów. Powierzchnie rur i kształtek muszą być czyste, gładkie, po-zbawione porów, wgłębień i innych wad powierzchniowych w stopniu uniemożliwiającym spełnienie wymagań odpowiednich norm podanych w pkt. 2.2.1.

Połączenia rur i kształtek należy wykonać jako:

**Wariant 1** – połączenie zgrzewane

Połączenia zgrzewane mogą być doczołowe lub elektrooporowe:

- zgrzewanie doczołowe, które polega na łączeniu rur i kształtek przez nagrzanie ich końcówek do właściwej temperatury i dociśnięcie, bez stosowania dodatkowego materiału,
- zgrzewanie elektrooporowe charakteryzujące się tym, że kształtki polietylenowe (PE) zawierają jeden lub więcej integralnych elementów grzejnych, zdolnych do przetworzenia energii elektrycznej w ciepło, w celu uzyskania połączenia zgrzewanego z bosym końcem lub rurą.

Po zgrzaniu rur i kształtek na ich powierzchniach wewnętrznych i zewnętrznych nie powinny wystąpić wypływki stopionego materiału poza obrębem kształtek. Przy zgrzewaniu elektrooporowym żadna wypływka nie powinna powodować przemieszczenia drutu w kształtkach (elektrooporowych) co mogłoby spowodować zwarcie podczas łączenia. Na wewnętrznej powierzchni rur nie powinno wystąpić pofałdowanie

**Wariant 2** – połączenia mechaniczne zaciskowe

Połączenia mechaniczne zaciskowe wykonuje się za pomocą złączek, które zaciskane są na końcówkach rur. Połączenia te mają zastosowanie w przewodach wodociągowych o średnicach do 110 mm.

**Wariant 3** – połączenia kielichowe na wcisk

Montaż połączeń kielichowych polega na wsunięciu (wciśnięciu) końca rury w kielich, z osadzoną uszczelką (pierścieniem elastomerowym), do określonej głębokości. Dopuszczalne jest stosowanie środka smarującego ułatwiającego wsuwanie. Należy zwrócić szczególną uwagę na osiowe wprowadzenie końca rury w kielich (PVC).

**Wariant 4** – połączenia klejone

Połączenia klejone w montażu instalacji wodociągowych stosowane są dla rur i kształtek z PVC. Powierzchnie łączonych elementów za pomocą kleju agresywnego muszą być czyste i odtłuszczone. Należy bezwzględnie przestrzegać instrukcji producenta kleju.

Pomieszczenie, w którym odbywa się klejenie musi być dobrze wietrzne oraz zabezpieczone przed otwartym ogniem z powodu tworzących się par rozpuszczalników.

Rodzaj zastosowanych połączeń rur i kształtek powinien być zgodny z instrukcjami producentów tych materiałów.

**UWAGA:** Tworząc Szczegółową Specyfikację Techniczną (SST) dla konkretnego przedmiotu zamówienia (dokumentacji) należy wybrać przewidziane projektem sposoby układania przewodów wodociągowych oraz odpowiedni wariant ich łączenia. Pozostałe warianty metod montażu i rodzaje połączeń rur i kształtek wykreślić.

### 5.5. Połączenia z armaturą

Przed przystąpieniem do montażu armatury należy dokonać oględzin jej powierzchni zewnętrznej i wewnętrznej.

Powierzchnie powinny być gładkie, czyste, pozbawione porów, wgłębień i innych wad powierzchniowych w stopniu uniemożliwiającym spełnienie wymagań norm określonych w pkt. 2.2.2.

**Armaturę na przewodach należy tak instalować, aby kierunek przepływu wody w przewodzie był zgodny z oznaczeniem na armaturze (dotyczy również wodomierza). Powinna ona być zamocowana do przegród lub konstrukcji wsporczych zgodnie z projektem.**

**Armatura spustowa powinna być instalowana w najniższych punktach instalacji umożliwiając jej opróżnienie z wody. Powinna być lokalizowana w miejscach łatwo dostępnych. W armaturze mieszającej i czerpalnej przewód ciepłej wody powinien być podłączony z lewej strony.**

Wysokość ustawienia armatury czerpalnej nad podłogą lub przybozem należy wykonać zgodnie z wymaganiami określonymi w WTWiO dla instalacji wodociągowych (zeszyt nr 7 COBRTI INSTAL). Zastosowanie rodzajów połączeń armatury z instalacją należy wykonać przestrzegając instrukcji wydanych przez producentów określonych materiałów.

#### Wysokość ustawienia armatury czerpalnej ściennej nad podłogą lub przybozem

Nazwa przyboru	Wysokość ustawienia armatury czerpalnej nad podłogą	Wysokość górnej krawędzi przedniej ścianki przyboru nad podłogą	Wysokość ustawienia:
–	m	m	m
zlew	0,75 ÷ 0,95	0,50 ÷ 0,60	armatury czerpalnej nad górną krawędzią przedniej ścianki przyboru 0,25 ÷ 0,35
zlewozmywak do pracy stojącej	1,10 ÷ 1,25	0,85 ÷ 0,90	
zlewozmywak do pracy siedzącej	1,00 ÷ 1,10	0,75	
umywalka	1,00 ÷ 1,15	0,75 ÷ 0,80	
umywalka w przedszkolu	0,85 ÷ 0,95	0,60	

#### Wysokość ustawienia armatury ściennej

Nazwa przyboru	Wysokość ustawienia:
–	m
wanna	armatury czerpalnej nad górną krawędzią wanny 0,10 ÷ 0,18
natrysk	armatury czerpalnej nad posadzką brodzika natrysku 1,00 ÷ 1,50
	główki natrysku stałego górnego nad posadzką brodzika natrysku, licząc od sitka główki 2,10 ÷ 2,20

	główki natrysku stałego bocznego nad posadzką brodzika natrysku, licząc od sitka główki 1,80 ÷ 2,00
basen do mycia nóg	armatury czerpalnej nad górną krawędzią basenu do mycia nóg 0,10 ÷ 0,15
poidelko dla dzieci	wylotu zaworu poidelkowego nad posadzką 0,65 ÷ 0,75
poidelko dla dorosłych	wylotu zaworu poidelkowego nad posadzką 0,80 ÷ 0,90
ciśnieniowy zawór słukujący	osi wylotu podejścia czerplanego nad posadzką 1,10

## 6. KONTROLA JAKOŚCI ROBÓT

6.1. **Ogólne zasady kontroli jakości robót podane zostały w ST Kod CPV 45000000-7 „Wymagania ogólne”, pkt 6**

6.2. **Kontrolę wykonania instalacji wodociągowych z tworzyw sztucznych należy przeprowadzić zgodnie z zaleceniami określonymi w WTWiO „Instalacji wodociągowych” (zeszyt nr 7)**

Są to badania wstępne polegające na pulsacyjnym podnoszeniu ciśnienia w instalacji do wartości ciśnienia próbnego (3-krotnie) i obserwacji tej instalacji. W przypadku braku przecieków i roszczenia oraz spadku ciśnienia (może wystąpić wyłącznie spowodowane elastycznością przewodów z tworzyw sztucznych) obserwuje się instalację jeszcze ½ godziny, jeżeli w dalszym ciągu nie występują przecieki i roszczenie oraz spadek ciśnienia nie większy niż 0,6 bara, przystępuje się do badania głównego.

Warunkiem uznania wyników badania sprężonym powietrzem za pozytywne, jest brak spadku ciśnienia na manometrze podczas badania. Jednakże jest to badanie dość niebezpieczne i należy ściśle przestrzegać wymogów określonych w ww. pkt. WTWiO.

Dla instalacji ciepłej wody, po wykonaniu badań szczelności wodą zimną z wynikiem pozytywnym, należy dodatkowo przeprowadzić badanie szczelności wodą o temp. 60°C, przy ciśnieniu roboczym. Z przeprowadzonych badań należy sporządzić protokół (Załącznik nr 1).

## 7. WYMAGANIA DOTYCZĄCE PRZEDMIARU I OBMIARU ROBÓT

7.1. **Ogólne zasady obmiaru robót podane zostały w ST Kod CPV 45000000-7 „Wymagania ogólne”, pkt 7**

### 7.2. Jednostki i zasady obmiaru robót

Obmiar robót będzie określać faktyczny zakres wykonanych robót, zgodnie z dokumentacją projektową i dołączonymi do niej ST (szczegółowymi), w jednostkach ustalonych w kosztorysie.

#### • **Długość rurociągów:**

- należy liczyć od końcówki ostatniego łącznika w podejściu do wodomierza (od strony instalacji) bądź od zaworu odcinającego na wprowadzeniu rurociągów do budynków (w przypadkach, gdy wodomierz jest na zewnątrz budynku) – do końcówki podejścia do poszczególnych punktów czerpania wody,
- oblicza się w metrach ich długości osiowej, wyodrębniając ilości rurociągów w zależności od rodzajów rur i ich średnic oraz rodzajów połączeń bez odliczania długości łączników oraz armatury łączonych na gwint, nie wlicza się natomiast do długości rurociągów armatury kołnierzonej,
- podejścia do urządzeń i armatury wlicza się do ogólnej długości rurociągów, a niezależnie od tego do przedmiaru wprowadza się liczbę podejść według średnic rurociągów i rodzajów podejść. Przy ustalaniu liczby podejść należy odrębnie liczyć podejścia wody zimnej, odrębnie – wody ciepłej,
- długość rurociągów w obejściach elementów konstrukcyjnych wlicza się do ogólnej długości rurociągów,
- długość rurociągów w kompensatorach wlicza się do ogólnej długości rurociągów.

• **Elementy i urządzenia instalacji**, jak zawory, baterie, wodomierze, liczy się w sztukach lub kompletach.

• **Próbę szczelności** ustala się dla całkowitej długości rur instalacji z uwzględnieniem podziału według średnic oraz rodzajów budynków. *UWAGA: W treści Szczegółowej Specyfikacji Technicznej (SST) montażu instalacji wodociągowej, opracowanej dla konkretnego przedmiotu zamówienia (dokumentacji) można ustalić (przyjąć) inne zasady przedmiaru i obmiaru przedmiotowych robót. W takim*

## 8. SPOSÓB ODBIORU ROBÓT

8.1. **Ogólne zasady odbioru robót podano w ST Kod CPV 45000000-7 „Wymagania ogólne”, pkt 8**

### 8.2. Zakres badań odbiorczych

8.2.1. **Badania przy odbiorze instalacji wodociągowej należy przeprowadzić zgodnie z ustaleniami podanymi w pkt. 10 i pkt. 11 WTWiO „Instalacji wodociągowych”.**

Zakres badań odbiorczych należy dostosować do rodzaju i wielkości instalacji wodociągowej. Szczegółowy zakres badań odbiorczych powinien zostać ustalony w umowie pomiędzy inwestorem i wykonawcą z tym, że powinny one objąć co najmniej badania odbiorcze szczelności, zabezpieczenia instalacji wodociągowej wody ciepłej przed prze-kroczeniem granicznych wartości ciśnienia i temperatury, zabezpieczenia przed możliwością pogorszenia jakości wody wodociągowej w instalacji oraz zmianami skracającymi trwałość instalacji, zabezpieczenia instalacji wodociągowej przed możliwością przepływów zwrotnych. Zakres tych badań określony został w pkt. 11 WTWiO.

Podczas dokonywania badań odbiorczych należy wykonywać pomiary:

- temperatury wody za pomocą termometrów zapewniających dokładność odczytu  $\pm 0,5$  C,
- spadków ciśnienia wody w instalacji za pomocą manometrów różnicowych zapewniających dokładność odczytu nie mniejszą niż 10 Pa.

#### 8.2.2. **Odbiór robót poprzedzających wykonanie instalacji wodociągowej**

Odbiór robót poprzedzających wykonanie instalacji tzw. odbiór międzyoperacyjny należy przeprowadzić dla robót przykładowo wyszczególnionych w pkt. 5.2.

Z przeprowadzonego odbioru międzyoperacyjnego należy sporządzić protokół odbioru (Załącznik 2).

#### 8.2.3. **Odbiór techniczny częściowy instalacji wodociągowej**

Odbiór techniczny częściowy dotyczy części instalacji do których zanika dostęp w miarę postępu robót. Dotyczy on na przykład: przewodów ułożonych i zaizolowanych w zamurowywanych bruzdach lub zamykanych kanałach nieprzełazowych, przewodów układanych w rurach osłonowych w warstwach podłogi, uszczelnień przejść przez przegrody budowlane, których sprawdzenie będzie niemożliwe lub utrudnione w fazie odbioru technicznego końcowego.

Odbiór częściowy przeprowadza się w trybie przewidzianym dla odbioru technicznego-go końcowego jednak bez oceny prawidłowości pracy instalacji.

W ramach odbioru częściowego należy:

- sprawdzić czy odbierany element instalacji lub jej część jest wykonana zgodnie z dokumentacją

- projektową oraz dołączonymi do niej specyfikacjami technicznymi (szczegółowymi),
- sprawdzić zgodność wykonania odbieranej części instalacji z wymaganiami określonymi w odpowiednich punktach WTWiO,
- przeprowadzić niezbędne badania odbiorcze.

Po dokonaniu odbioru częściowego należy sporządzić protokół potwierdzający prawidłowe wykonanie robót (Załącznik 3) oraz dołączyć wyniki niezbędnych badań odbiorczych. W protokole należy jednoznacznie zidentyfikować lokalizację odcinków instalacji, które były objęte odbiorem częściowym.

#### 8.2.4. Odbiór techniczny końcowy instalacji wodociągowej

Instalacja powinna być przedstawiona do odbioru technicznego końcowego po:

- zakończeniu wszystkich robót montażowych, łącznie z wykonaniem izolacji cieplnej,
- wypłukaniu, dezynfekcji i napełnieniu instalacji wodą,
- dokonaniu badań odbiorczych częściowych, z których wszystkie zakończyły się wynikiem pozytywnym.

W ramach odbioru końcowego należy:

- uruchomić instalację, sprawdzić osiągnięcie zakładanych parametrów zgodnie z dokumentacją projektową, specyfikacjami technicznymi (szczegółowymi) i WTWiO,
- sprawdzić zgodność wykonania odbieranej instalacji z wymaganiami określonymi w odpowiednich punktach WTWiO,
- sprawdzić protokoły odbiorów międzyoperacyjnych i częściowych,
- sprawdzić protokoły zawierające wyniki badań odbiorczych.

Z odbioru technicznego końcowego należy sporządzić protokół (Załącznik 4).

## 9. PODSTAWA ROZLICZENIA ROBÓT TYMCZASOWYCH I PRAC TOWARZYSZĄCYCH

### 9.1. Ogólne ustalenia dotyczące podstawy płatności podano w ST Kod CPV 45000000-7 „Wymagania ogólne”, pkt 9

#### 9.2. Zasady rozliczenia i płatności

Rozliczenie robót montażowych instalacji wodociągowych z tworzyw sztucznych może być dokonane jednorazowo po wykonaniu pełnego zakresu robót i ich końcowym odbiorze lub etapami określonymi w umowie, po dokonaniu odbiorów częściowych robót.

Ostateczne rozliczenie umowy pomiędzy zamawiającym a wykonawcą następuje po dokonaniu odbioru końcowego.

Podstawę rozliczenia oraz płatności wykonanego i odebranego zakresu robót stanowi wartość tych robót obliczona na podstawie:

*Wariant 1*

- określonych w dokumentach umownych (ofercie) cen jednostkowych i ilości robót potwierdzonych przez zamawiającego lub

*Wariant 2*

- ustalonej w umowie kwoty ryczałtowej za określony zakres robót.
- Ceny jednostkowe wykonania robót lub kwoty ryczałtowe obejmujące roboty montażowe instalacji wodociągowych z tworzyw sztucznych uwzględniają:
- przygotowanie stanowiska roboczego,
  - dostarczenie materiałów, narzędzi i sprzętu,
  - obsługę sprzętu nieposiadającego etatowej obsługi,
  - przenoszenie podręcznych urządzeń i sprzętu w miarę postępu robót,
  - wykonanie ewentualnie występujących robót ziemnych,
  - wykonanie robót pomocniczych określonych w pkt. 5.2.,
  - montaż rurociągów i armatury,
  - wykonanie prób ciśnieniowych,
  - usunięcie wad i usterek powstałych w czasie wykonywania robót.

## 10. DOKUMENTY ODNIESIENIA

### 10.1. Normy

1. PN-EN 111:2002 Armatura sanitarna – Baterie termostatyczne (PN10) Ogólne wymagania techniczne.

2. PN-EN 12541:2005 Armatura sanitarna – Ciśnieniowe zawory spłukujące do misek ustępowych i samoczynnie zamykane zawory spłukujące do pisuarów.
3. PN-EN 1286:2004 Baterie mechaniczne niskociśnieniowe – Ogólne wymagania techniczne.
4. PN-EN 1287:2004 Baterie termostatyczne niskociśnieniowe – Ogólne wymagania techniczne.
5. PN-EN ISO 1452-1:2010 Systemy przewodów rurowych z tworzyw sztucznych do przesyłania wody oraz do ciśnieniowego odwadniania i kanalizacji układanej pod ziemią i nad ziemią – Nieplastyfikowany poli(chlorek winylu) (PVC-U) – Część 1: Wymagania ogólne.
6. PN-EN ISO 1452-2:2010 Systemy przewodów rurowych z tworzyw sztucznych do przesyłania wody oraz do ciśnieniowego odwadniania i kanalizacji układanej pod ziemią i nad ziemią – Nieplastyfikowany poli(chlorek winylu) (PVC-U) – Część 2: Rury.
7. PN-EN ISO 1452-3:2010 Systemy przewodów rurowych z tworzyw sztucznych do przesyłania wody oraz do ciśnieniowego odwadniania i kanalizacji układanej pod ziemią i nad ziemią – Nieplastyfikowany poli(chlorek winylu) (PVC-U) – Część 3: Kształtki.
8. PN-EN ISO 1452-4:2011 Systemy przewodów rurowych z tworzyw sztucznych do przesyłania wody oraz do ciśnieniowego odwadniania i kanalizacji układanej pod ziemią i nad ziemią – Nieplastyfikowany poli(chlorek winylu) (PVC-U) – Część 4: Armatura.
9. PN-EN ISO 1452-5:2011 Systemy przewodów rurowych z tworzyw sztucznych do przesyłania wody oraz do ciśnieniowego odwadniania i kanalizacji układanej pod ziemią i nad ziemią – Nieplastyfikowany poli(chlorek winylu) (PVC-U) – Część 5: Przydatność systemu do stosowania.
10. PN-ENV 1452-6:2002 Systemy przewodów rurowych z tworzyw sztucznych do przesyłania wody – Nieplastyfikowany poli(chlorek winylu) (PVC-U) – Część 6: Zalecenia dotyczące wykonania instalacji.
11. PN-ENV 1452-7:2007 Systemy przewodów rurowych z tworzyw sztucznych do przesyłania wody – Nieplastyfikowany poli(chlorek winylu) (PVC-U) – Część 7: Zalecenia do oceny zgodności.
12. PN-EN 14814:2008 Kleje do systemów przewodów rurowych z termoplastycznych tworzyw sztucznych do przesyłania płynów pod ciśnieniem – Wymagania.
13. PN-EN 1489:2003 Armatura w budynkach – Zawory bezpieczeństwa – Badania i wymagania.
14. PN-EN 1490:2004 Armatura w budynkach – Zespólone zawory nadmiarowe temperaturowo-ciśnieniowe – Badania i wymagania.
15. PN-EN 1491:2004 Armatura w budynkach – Zawory rozprężne – Badania i wymagania.
16. PN-EN 15092:2008 Zawory w budynkach – Zawory mieszające na zasilaniu instalacji ciepłej wody – Badania i wymagania.
17. PN-EN 1567:2004 Armatura w budynkach – Zawory redukcyjne i zespolone zawory redukcyjne ciśnienia wody – Wymagania i badania.
18. PN-EN ISO 15874-1:2005/A1:2008 Systemy przewodów rurowych do instalacji ciepłej i zimnej wody. Polipropylen (PP). Część 1: Wymagania ogólne.
19. PN-EN ISO 15874-2:2005/A1:2008 Systemy przewodów rurowych z tworzyw sztucznych do instalacji ciepłej zimnej wody. Polipropylen (PP). Część 2: Rury.

20. PN-EN ISO 15874-3:2005 Systemy przewodów rurowych z tworzyw sztucznych do instalacji ciepłej zimnej wody. Polipropylen (PP). Część 3: Kształtki.
21. PN-EN ISO 15874-5:2005 Systemy przewodów rurowych z tworzyw sztucznych do instalacji ciepłej zimnej wody. Polipropylen (PP). Część 5: Przydatność do stosowania w systemie.
22. PN-EN ISO 15875-1:2005 Systemy przewodów rurowych z tworzyw sztucznych do instalacji wody ciepłej i zimnej – Usieciowany polietylen (PE-X) – Część 1: Wymagania ogólne.  
PN-EN ISO 15875 1:2005/A1:2008
23. PN-EN ISO 15875-2:2005 Systemy przewodów rurowych z tworzyw sztucznych do instalacji wody ciepłej i zimnej – Usieciowany polietylen (PE-X) Część 2: Rury.  
PN-EN ISO 15875 2:2005/A1:2008
24. PN-EN ISO 15875-3:2005 Systemy przewodów rurowych z tworzyw sztucznych do instalacji wody ciepłej i zimnej – Usieciowany polietylen (PE-X) Część 3: Kształtki.
25. PN-EN ISO 15875-5:2005 Systemy przewodów rurowych z tworzyw sztucznych do instalacji wody ciepłej i zimnej – Usieciowany polietylen (PE-X) Część 5: Przydatność systemu do stosowania.
26. PN-EN ISO 15876-1:2009 Systemy przewodów rurowych z tworzyw sztucznych do instalacji ciepłej zimnej wody. Polibutylen (PB). Część 1: Wymagania ogólne.
27. PN-EN ISO 15876-2:2009 Systemy przewodów rurowych z tworzyw sztucznych do instalacji ciepłej zimnej wody. Polibutylen (PB). Część 2: Rury.
28. PN-EN ISO 15876-3:2009 Systemy przewodów rurowych z tworzyw sztucznych do instalacji ciepłej zimnej wody. Polibutylen (PB). Część 3: Kształtki.
29. PN-EN ISO 15876-5:2009 Systemy przewodów rurowych z tworzyw sztucznych do instalacji ciepłej zimnej wody. Polibutylen (PB). Część 5: Przydatność do stosowania w systemie.
30. PN-EN 1717:2003 Ochrona przed wtórnym zanieczyszczeniem wody w instalacjach wodociągowych i ogólne wymagania dotyczące urządzeń zapobiegających zanieczyszczeniu przez przepływ zwrotny.
31. PN-EN 200:2008 Armatura sanitarna – Zawory wypływowe i baterie mieszające do systemów zasilania wodę typu 1 i typu 2 – Ogólne wymagania techniczne.
32. PN-ISO 4064-1:1997 Pomiar objętości wody w przewodach. Wodomierze do wody pitnej zimnej – Wymagania.
33. PN-M-54901.03 :1992 Elementy łączne wodomierzy skrzydełkowych – Łączniki.
34. PN-M-54901.04 :1992 Elementy łączne wodomierzy skrzydełkowych – Nakrętki do łączników.
35. PN-EN 806-1:2004 Wymagania dotyczące wewnętrznych instalacji wodo-ciągowych do przeświadu wody przeznaczonej do spożycia przez ludzi. Część 1: Postanowienia ogólne.
36. PN-EN 806-4:2010 Wymagania dotyczące wewnętrznych instalacji wodo-ciągowych do przeświadu wody przeznaczonej do spożycia przez ludzi. Część 4: Instalacje.
37. PN-EN 817:2008 Armatura sanitarna – Baterie mechaniczne (PN10) – Ogólne wymagania techniczne.
38. PN-C-89207:19 Rury z tworzyw sztucznych. Rury ciśnieniowe z polipropylenu PP-H,

**10.2. Ustawy**

- Ustawa z dnia 16 kwietnia 2004 r. – o wyrobach budowlanych (Dz. U. z 2004 r. Nr 92, poz. 881 z późn. zm.).
- Ustawa z dnia 21 grudnia 2004 r. – o dozorze technicznym (Dz. U. Nr 122, poz. 1321 z późn. zm.).
- Ustawa z dnia 7 czerwca 2001 r. – o zbiorowym zaopatrzeniu w wodę i zbiorowym odprowadzeniu ścieków (Dz. U. Nr 72, poz. 747).

**10.3. Rozporządzenia**

- Rozporządzenie Ministra Zdrowia z dnia 29 marca 2007 r. w sprawie jakości wody przeznaczonej do spożycia przez ludzi (Dz. U. Nr 61, poz. 417 z późn. zmianami).

**10.4. Inne dokumenty, instrukcje**

- Warunki Techniczne Wykonania i Odbioru Instalacji Wodociągowych – zeszyt 7 – COBRTI INSTAL.
- Warunki Techniczne Wykonania i Odbioru Rurociągów z Tworzyw Sztucznych – Polska Korporacja Techniki Sanitarnej, Grzewczej, Gazowej i Kanalizacji.
- Instrukcja Projektowa, Montażu i Układania Rur PVC-U i PE – GAMRAT.
- Specyfikacja techniczna wykonania i odbioru robót budowlanych. Wymagania ogólne. Kod CPV 45000000-7. Wydanie 3, OWEOB Promocja – 2011 r.



....., dnia ..... r.

**PROTOKÓŁ BADANIA ODBIORCZEGO INSTALACJI WODOCIĄGOWEJ****1. Identyfikacja instalacji**

Instalacja wodociągowa ..... realizowana

W ..... ul. ....

(nazwa miejscowości)

zaprojektowana przez .....

**2. Przedmiot badania**

Badaniem objęto: .....

.....

(opis jednoznacznie identyfikujący zakres instalacji objęty badaniem)

**3. Skład Komisji**

Poz.	–	Imię i nazwisko	Instytucja	Stanowisko	Uwagi <sup>1)</sup>
1.	Inwestor				
2.	Wykonawca				
3.	Nadzór				
4.	Użytkownik				
5.	Projektant				

<sup>1)</sup> dla osób pełniących samodzielne funkcje w budownictwie, numer uprawnień budowlanych**4. Opis badania:**

.....

.....

**5. Wykonawca załączył do protokołu następujące dokumenty:**

.....

.....

**6. Komisja stwierdza, że badanie:****6.1. zostało przeprowadzone z wynikiem (pozytywnym)\* (negatywnym)\*****6.2. ponieważ wynik badania był negatywny, instalacja powinna zostać przedstawiona do badania w terminie do dnia .....\***

Na odwrotnej stronie niniejszego protokołu (nie zostały zamieszczone)\* (zostały zamieszczone)\* i podpisane inne ustalenia Komisji dotyczące przeprowadzonego badania.

**7. Podpisy członków Komisji**

Inwestor

Wykonawca

Nadzór

Użytkownik

Projektant

1.

2.

3.

4.

5.

.....

\* niepotrzebne skreślić

....., dnia ..... r.

## PROTOKÓŁ ODBIORU MIĘDZYOPERACYJNEGO INSTALACJI WODOCIĄGOWEJ

### 1. Identyfikacja instalacji

Instalacja wodociągowa ..... realizowana  
w ..... ul. ....  
(nazwa miejscowości)  
zaprojektowana przez .....  
Projekt zweryfikowany przez .....

### 2. Przedmiot i zakres odbioru międzyoperacyjnego

.....  
.....

### 3. Skład Komisji

Poz.	–	Imię i nazwisko	Instytucja	Stanowisko	Uwagi <sup>1)</sup>
1.	Inwestor				
2.	Wykonawca				
3.	Nadzór				
4.	Użytkownik				
5.	Projektant				

<sup>1)</sup> dla osób pełniących samodzielne funkcje w budownictwie, numer uprawnień budowlanych

### 4. Wykonawca załączył do protokołu następujące dokumenty:

.....  
.....

### 5. Komisja stwierdza, że roboty poprzedzające wykonanie instalacji i będące przedmiotem odbioru międzyoperacyjnego:

5.1. zostały zrealizowane (zgodnie)\* (nie zgodnie)\* z przedstawioną dokumentacją i w sposób (umożliwiający)\* (nie umożliwiający)\* prawidłowe wykonanie instalacji;

5.2. ponieważ wynik odbioru międzyoperacyjnego jest negatywny, roboty powinny zostać przedstawiona do ponownego odbioru w terminie do dnia .....\*

Na odwrotnej stronie niniejszego protokołu (nie zostały zamieszczone)\* (zostały zamieszczone)\* i podpisane pozostałe ustalenia Komisji.

### 6. Podpisy członków Komisji

Inwestor	Wykonawca	Nadzór	Użytkownik	Projektant
1.	2.	3.	4.	5.
.....	.....	.....	.....	.....

\* niepotrzebne skreślić

....., dnia ..... r.

## PROTOKÓŁ ODBIORU TECHNICZNEGO – CZĘŚCIOWEGO INSTALACJI WODOCIĄGOWEJ

Instalacja wodociągowa ..... realizowana  
w ..... ul. ....  
(nazwa miejscowości)  
zaprojektowana przez .....  
Projekt zweryfikowany przez .....

### 2. Zakres odbioru częściowego:

.....  
.....

(opis jednoznacznie identyfikujący zakres instalacji objęty odbiorem częściowym)

### 3. Skład Komisji

Poz.	–	Imię i nazwisko	Instytucja	Stanowisko	Uwagi <sup>1)</sup>
1.	Inwestor				
2.	Wykonawca				
3.	Nadzór				
4.	Użytkownik				
5.	Projektant				

<sup>1)</sup> dla osób pełniących samodzielne funkcje w budownictwie, numer uprawnień budowlanych

### 4. Wykonawca przedstawił następujące dokumenty:

- a) umowę .....
- b) pozwolenie na budowę i dziennik budowy,
- c) protokoły odbiorów międzyoperacyjnych,
- d) .....
- e) .....

**5. Komisja stwierdza, że część instalacji będąca przedmiotem odbioru została zrealizowana (zgodnie)\* (nie zgodnie)\* z umową, przedstawioną dokumentacją oraz warunkami technicznymi wykonania i odbioru, wobec tego (może)\* (nie może)\* zostać odebrana.**

**6. (Ustala się, że odebrana część instalacji będzie konserwowana przez)\***

7. ....

Na odwrotnej stronie niniejszego protokołu (nie zostały zamieszczone)\* (zostały zamieszczone)\* i podpisane pozostałe ustalenia, a tak że uwagi Komisji, w tym dotyczące terminu i zgodności wykonania z umową, stwierdzonych wad i terminu ich usunięcia itp.

### 8. Podpisy członków Komisji

Inwestor	Wykonawca	Nadzór	Użytkownik	Projektant
1.	2.	3.	4.	5.
.....	.....	.....	.....	.....

\* niepotrzebne skreślić

....., dnia ..... r.

## PROTOKÓŁ ODBIORU TECHNICZNEGO – KOŃCOWEGO INSTALACJI WODOCIĄGOWEJ

### 1. Przedmiot odbioru

Instalacja wodociągowa ..... realizowana

W ..... ul. ....

(nazwa miejscowości)

zaprojektowana przez .....

Projekt zweryfikowany przez .....

### 2. Skład Komisji

Poz.	–	Imię i nazwisko	Instytucja	Stanowisko	Uwagi <sup>1)</sup>
1.	Inwestor				
2.	Wykonawca				
3.	Nadzór				
4.	Użytkownik				
5.	Projektant				

<sup>1)</sup> dla osób pełniących samodzielne funkcje w budownictwie, numer uprawnień budowlanych

### 3. Wykonawca przedstawił następujące dokumenty:

- a) umowę .....
- b) pozwolenie na budowę i dziennik budowy,
- c) .....
- d) .....

### 4. Wykonawca załączył do protokołu następujące dokumenty:

- a) protokoły odbiorów technicznych – częściowych instalacji,
- b) dokumenty dotyczące podstawowych danych eksploatacyjnych,
- c) dokumentację techniczną powykonawczą,
- d) protokół potwierdzający kompletność wykonanych prac,
- e) .....
- f) .....
- g) .....

**5. Komisja stwierdza, że instalacja została zrealizowana (zgodnie)\* (nie zgodnie)\* z umową, przedstawioną dokumentacją oraz warunkami technicznymi wykonania i odbioru. Instalacja (może)\* (nie może)\* być odebrana i użytkowana.**

**6. (Ustala się, że po odbiorze instalacja zostaje przejęta do eksploatacji przez)\***

7. ....

Na odwrotnej stronie niniejszego protokołu (nie zostały zamieszczone)\* (zostały zamieszczone)\* i podpisane pozostałe ustalenia, a tak że uwagi Komisji, w tym dotyczące terminu i zgodności wykonania z umową, stwierdzonych wad i terminu ich usunięcia itp.

### 8. Podpisy członków Komisji

Inwestor	Wykonawca	Nadzór	Użytkownik	Projektant
1.	2.	3.	4.	5.

\* niepotrzebne skreślić



SPECYFIKACJE TECHNICZNE WYKONANIA  
I ODBIORU ROBÓT BUDOWLANYCH (STANDARDOWE)

# **INSTALOWANIE CENTRALNEGO OGRZEWANIA WODNEGO**

(Kod CPV 45331100-7)

Wydanie 1  
Warszawa 2009

## **SPIS TREŚCI**

### **WSKAZÓWKI METODYCZNE**

- 1. CZĘŚĆ OGÓLNA**
- 2. WYMAGANIA DOTYCZĄCE WŁAŚCIWOŚCI MATERIAŁÓW**

Specyfikacja została sporządzona w systemie **SEKOspect** na podstawie standardowej specyfikacji technicznej opracowanej przez SEKOCENBUD Sp. z o.o.

3. WYMAGANIA DOTYCZĄCE SPRZĘTU, MASZYN I NARZĘDZI
4. WYMAGANIA DOTYCZĄCE TRANSPORTU
5. WYMAGANIA DOTYCZĄCE WYKONANIA ROBÓT
6. KONTROLA JAKOŚCI ROBÓT
7. WYMAGANIA DOTYCZĄCE PRZEDMIARU I OBMIARU ROBÓT
8. SPOSÓB ODBIORU ROBÓT
9. PODSTAWA ROZLICZENIA ROBÓT PODSTAWOWYCH, TYMCZASOWYCH I PRAC TOWARZYSZĄCYCH
10. DOKUMENTY ODNIESIENIA

Najważniejsze oznaczenia i skróty:

ST – Specyfikacja Techniczna

SST – Szczegółowa Specyfikacja Techniczna

ITB – Instytut Techniki Budowlanej

PZJ – Program Zabezpieczenia Jakości

### 1.1. Przedmiot ST

Przedmiotem niniejszej standardowej specyfikacji technicznej (ST) są wymagania dotyczące wykonania i odbioru robót przy wykonywaniu instalacji centralnego ogrzewania wodnego w budownictwie mieszkalnym, użyteczności publicznej, rolniczym i przemysłowym, eksploatowanych w warunkach nie narażonych na destrukcyjne oddziaływanie środowiska korozyjnego. Ta specyfikacja techniczna (ST) nie dotyczy wykonywania instalacji wykonywanych w energetyce cieplnej, a także innych instalacji ogrzewczych i technologicznych, eksploatowanych w warunkach odbiegających znacznie od warunków występujących w budownictwie mieszkaniowym i ogólnym. Nie obejmuje także montażu kotłów i wykonania węzłów ciepłowniczych.

### 1.2. Zakres stosowania ST

Niniejsza specyfikacja techniczna (ST) jest dokumentem przetargowym i kontraktowym przy zlecaniu i realizacji robót wymienionych w pkt. 1.2., a objętych zamówieniem określonym w pkt. 1.8.

Odstępstwa od wymagań podanych w niniejszej specyfikacji mogą mieć miejsce tylko w przypadkach prostych robót o niewielkim znaczeniu, dla których istnieje pewność, że podstawowe wymagania będą spełnione przy zastosowaniu metod wykonania wynikających z doświadczenia oraz uznanych reguł i zasad sztuki budowlanej oraz przy uwzględnieniu przepisów bhp.

### 1.3. Przedmiot i zakres robót objętych ST

Specyfikacja dotyczy wykonania instalacji centralnego ogrzewania eksploatowanych w warunkach nie narażonych na destrukcyjne działanie środowiska korozyjnego i obejmuje wykonanie następujących czynności:

- układanie rurociągów i armatury zasilających instalację i poszczególne odbiorniki ciepła,
- montaż odbiorników ciepła.

Przedmiotem specyfikacji jest także określenie wymagań odnośnie właściwości materiałów wykorzystywanych do robót przy wykonywaniu instalacji centralnego ogrzewania wodnego oraz wymagań dotyczących wykonania i odbiorów instalacji c.o.

### 1.4. Określenia podstawowe

Określenia podane w niniejszej Specyfikacji są zgodne z odpowiednimi normami oraz określeniami podanymi w ST „Wymagania ogólne” Kod CPV 45000000-7, pkt 1.4., a także zdefiniowanymi poniżej:

**Plac budowy** jest to miejsce udostępnione przez Zamawiającego dla wykonania zleconych robót oraz inne miejsca wymienione w umowie.

**Teren budowy** jest to miejsce (część placu budowy) wykonywania poszczególnych robót.

**Zabezpieczenie placu budowy** – Wykonawca zobowiązany jest do zabezpieczenia placu budowy przed dostępem osób nieupoważnionych i utrzymanie na nim należytego porządku od momentu przekazania do dnia końcowego odbioru robót.

**Warunki środowiskowe** – w zależności od stopnia narażenia instalacji na zawilgocenie rozróżnia się pięć klas środowiska (zgodnie z PN-B-03002):

- klasa 1: środowisko suche, np. wnętrza budynków mieszkalnych i biurowych, a także nie podlegające zawilgoceniu wewnętrzne warstwy ścian szczelinowych,
- klasa 2: środowisko wilgotne wewnątrz pomieszczeń, np. w pralni lub środowisko zewnętrzne, w którym element nie jest wystawiony na działanie mrozu, łącznie z elementami znajdującymi się w nieagresywnym gruncie lub wodzie,
- klasa 3: środowisko wilgotne z występującym mrozem,



- klasa 4: środowisko wody morskiej – elementy pogrążone całkowicie lub częściowo w wodzie morskiej, elementy położone w strefie bryzgów wodnych lub znajdujące się w powietrzu nasyconym solą,
- klasa 5: środowisko agresywne chemicznie (gazowe, płynne lub stałe).

**Plan BIOZ** – plan Bezpieczeństwa i Ochrony Zdrowia wykonany na podstawie Rozp. Min. Infrastruktury z dnia 26.03.2003 w sprawie informacji dotyczącej bezpieczeństwa i ochrony zdrowia (Dz. U. Nr 120 poz. 1126 ze zmianami).

**Instalacja ogrzewcza wodna** – układ połączonych przewodów napełnionych wodą instalacyjną, wraz z armaturą, pompami obiegowymi i innymi urządzeniami (w tym grzejnikami, wymiennikami do przygotowania wody ciepłej, nagrzewnicami wentylacyjnymi itp.), oddzielony zaworami od źródła ciepła.

**Źródło ciepła** – kotłownia, węzeł ciepłowniczy (indywidualny lub grupowy), układ z pompą ciepła, układ z kolektorami słonecznymi, działające samodzielnie lub w zaprogramowanej współpracy.

**Kocioł jednofunkcyjny** – przeznaczony wyłącznie do centralnego ogrzewania, może współpracować z zasobnikami c.w.u. dla przygotowania ciepłej wody użytkowej.

**Kocioł dwufunkcyjny** – przeznaczony do centralnego ogrzewania oraz przygotowania ciepłej wody użytkowej [pobór c.w.u. z kilku punktów].

**Kocioł dwufunkcyjny z wbudowanym zasobnikiem** – jest to kocioł wytwarzający ciepłą wodę zarówno do centralnego ogrzewania, jak i do zasilania instalacji ciepłej wody użytkowej [pobór c.w.u. z większej ilości punktów].

**Pompa cyrkulacyjna** – pompa wymuszająca obieg wody w instalacji c.o.

**Ogrzewanie podłogowe** – system ogrzewania, w którym czynnik grzewczy płynie rurami ułożonymi w podłodze – przy prawidłowo zaprojektowanej instalacji oddawanie ciepła do pomieszczenia jest równomiernie na całej powierzchni podłogi. Rury można układać tworząc meandry lub spiralnie.

**Regulator pogodowy** – regulator ze zdalnym czujnikiem temperatury zewnętrznej, regulujący temperaturę z kotła na wyjściu do c.o., w zależności od temperatury zewnętrznej (przy niższej temperaturze zewnętrznej – wyższa temperatura zasilania c.o. i odwrotnie).

**Regulator pokojowy** – regulator z wbudowanym czujnikiem temperatury, montowany w ogrzewanym pomieszczeniu i sterujący pracą kotła w zależności od temperatury w pomieszczeniu. Niektóre regulatory pokojowe można zaprogramować wg potrzeb, dzieląc jednostkę czasu np. dobę na podstrefy czasowe o zróżnicowanej temperaturze w danym miejscu [np. najprostszy „noc-dzień”].

**Instalacja ogrzewcza systemu zamkniętego** – instalacja, w której przestrzeń wodna (zład) nie ma swobodnego połączenia z atmosferą.

**Instalacja systemu otwartego** – instalacja, w której przestrzeń wodna (zład) ma stałe swobodne połączenie z atmosferą przez otwarte naczynie wzbiornicze.

**Ogrzewanie grawitacyjne** – wymuszanie przepływu wody w instalacji dokonuje się przez wykorzystywanie zjawiska unoszenia się ogrzanej wody i opadania schłodzonej.

**Ogrzewanie pompowe** – wymuszanie ruchu wody w instalacji dokonywane jest przy zastosowaniu pompy obiegowej. Praca pompy pozwala pokonać duże opory hydrauliczne powstające przy przepływie wody w rurach i dlatego stosować można rury o dużo mniejszych średnicach niż w ogrzewaniu grawitacyjnym. Dodatkowo instalacje pompowe mają mniejsze ograniczenia związane z wielkością, rozległością i ukształtowaniem przestrzennym instalacji.

**Zawór bezpieczeństwa** – zabezpieczenie kotła grzewczego, przed przekroczeniem dopuszczalnego ciśnienia roboczego.

**Naczynie wzbiornicze** – wraz z innymi elementami urządzenia bezpieczeństwa [rura bezpieczeństwa, przelewowa, sygnalizacyjna] przejmuje zwiększającą się pod wpływem temperatury objętość wody i zapobiega nadciśnieniu w obiegach grzewczych. Stosuje się naczynia wzbiornicze otwarte i zamknięte [przeponowe].

**Odpowietrzenie instalacji c.o.** – stosowane w celu uniknięcia negatywnych skutków obecności powietrza w instalacji, jak: powstawania szumów przepływowych i głośnej pracy instalacji, spadku ilości ciepła oddawanego przez grzejniki, złego przewodzenia ciepła na ściankach kotłów, skróconej żywotności instalacji wskutek korozji, uszkodzenia pompy obiegowej – zużycie łożysk pompy i erozja kawitacyjna łopatek wirnika oraz znacznego spadku wydajności pompy.

**Kompensacja wydłużeń termicznych:**

- kompensacja naturalna wydłużeń liniowych, wykorzystując zmiany kierunków prowadzenia instalacji oraz układ punktów stałych,
- kompensatory mieszkowe montowane na pionach i w konieczności na innych odcinkach instalacji c.o.,
- kompensatory U-kształtowe na głównych poziomach c.o. – wykonane z materiału identycznego jak przewody c.o.

Problem kompensacji wydłużeń termicznych jest szczególnie ważny w przypadku wykonywania instalacji z rur z tworzyw sztucznych, których współczynnik rozszerzalności liniowej jest 4-15 razy większy niż dla stali.

**1.5. Ogólne wymagania dotyczące robót**

Wykonawca robót jest odpowiedzialny za jakość ich wykonania oraz za zgodność z dokumentacją projektową, specyfikacjami technicznymi i poleceniami Inspektora nadzoru. Ogólne powszechnie stosowane wymagania dotyczące robót podano w ST „Wymagania ogólne” Kod CPV 45000000-7, pkt 1.5.

**1.6. Dokumentacja robót instalacyjnych centralnego ogrzewania wodnego**

Montaż instalacji należy wykonywać na podstawie dokumentacji, której wykaz oraz podstawy prawne sporządzenia podano w ST „Wymagania ogólne” Kod CPV 45000000-7, pkt 1.6.

Dokumentacja powinna w szczególności zawierać wymagania stawiane elementom, wyrobom i materiałom wykorzystywanym przy wykonywaniu instalacji, w zakresie:

- bezpieczeństwa instalacji – odpowiedni dobór ciśnienia i temperatury czynnika grzewczego, uwzględnienie wpływu rozszerzalności cieplnej na konfigurację instalacji, zastosowanie odpowiednich zabezpieczeń w przypadku awaryjnego działania itp.,
- bezpieczeństwa użytkowania, w tym ograniczenia możliwości zmian parametrów instalacji przez osoby nieuprawnione,
- wymagań fizyko-chemicznych czynników grzewczych, w tym odporności korozyjnej,
- trwałości poszczególnych elementów instalacji itp.,
- określenie procedur niezbędnych do prawidłowej eksploatacji w warunkach pracy okresowej lub przy zastosowaniu sterowania automatycznego.

Instalacje powinny być zaprojektowane i wykonane tak, by przez cały przewidywany okres użytkowania w określonych warunkach środowiskowych (klasie środowiska) i przy właściwej konserwacji odpowiadały założonemu przeznaczeniu.

Przy określaniu trwałości instalacji, przy doborze materiałów należy uwzględnić warunki środowiskowe, na działanie których instalacja będzie narażona oraz umiejscowienie jej elementów w budowlu, a także sposobów zabezpieczenia przed działaniem niekorzystnych czynników.

Przy wykonywaniu instalacji centralnego ogrzewania wodnego należy wykorzystywać także:

.....  
.....

**2. WYMAGANIA DOTYCZĄCE WŁAŚCIWOŚCI MATERIAŁÓW**

**2.1. Ogólne wymagania dotyczące materiałów, ich pozyskiwania i składowania podano w ST „Wymagania ogólne” Kod CPV 45000000-7, pkt 2**

Materiały stosowane do wykonywania instalacji c.o. i będące w myśl Ustawy o wyrobach budowlanych z dnia 16 kwietnia 2004 r. materiałami budowlanymi (Dz. U. Nr 92 poz. 881) wprowadzone do obrotu i stosowane w budownictwie na terytorium RP powinny mieć:

- oznakowanie znakiem CE co oznacza, że dokonano oceny ich zgodności ze zharmonizowaną normą europejską wprowadzoną do zbioru Polskich Norm, z europejską aprobatą techniczną lub krajową specyfikacją techniczną państwa członkowskiego Unii Europejskiej lub Europejskiego Obszaru Gospodarczego, uznaną przez Komisję Europejską za zgodną z wymaganiami podstawowymi, albo
- oznakowanie znakiem budowlanym, co oznacza że są to wyroby nie podlegające obowiązkowemu oznakowaniu CE, dla których dokonano oceny zgodności z Polską Normą lub aprobatą techniczną, bądź uznano za „regionalny wyrób budowlany”, albo
- deklarację zgodności z uznanymi regułami sztuki budowlanej wydaną przez producenta, jeżeli dotyczy ona wyrobu umieszczonego w wykazie wyrobów mających niewielkie znaczenie dla zdrowia i bezpieczeństwa określonym przez Komisję Europejską.

**Oznakowanie powinno umożliwiać identyfikację producenta i typu wyrobu, kraju pochodzenia oraz daty produkcji (okresu przydatności do użytkowania).**

## 2.2. Rodzaje materiałów

Materiały i wyroby wykorzystywane w robotach instalacyjnych centralnego ogrzewania wodnego:

- rurociągi zasilające instalację i poszczególne odbiorniki ciepła,
- grzejniki i inne odbiorniki ciepła,
- armatura,
- inne wyroby i materiały.

Wszystkie materiały i wyroby stosowane do wykonania instalacji centralnego ogrzewania powinny odpowiadać wymaganiom zawartym w dokumentach odniesienia (normach, aprobatkach technicznych), powinny posiadać aprobaty techniczne, deklaracje zgodności lub inne dokumenty potwierdzające zgodność z wymogami obowiązującymi w kraju.

### 2.2.1. Elementy rurociągów zasilających, odbiorników ciepła i armatury

#### 2.2.1.1. Rurociągi zasilające instalację i poszczególne odbiorniki ciepła

##### **A. Rurociągi stalowe o połączeniach spawanych (nierozłącznych) – wymagania i warunki stosowania:**

- a) rury stalowe bez szwu, ciągnione i walcowane na zimno – ogólnego przeznaczenia wg PN-H-74220:1984,
- b) rury i złączki ze stali niestopowej do transportu wody i innych płynów wodnych, wg PN-EN 10224:2006,
- c) rury stalowe bez szwu, gładkie – ogólnego przeznaczenia jakościowe wg PN-H-74219:1961,
- d) spawanie gazowe,
- e) spawanie elektryczne.

##### **B. Rurociągi stalowe rozłączne o połączeniach gwintowanych lub kołnierzowych – wymagania i warunki stosowania:**

- a) rury stalowe ze szwem gwintowane wg PN-H-74200: 1998 (średnie),
- b) połączenia gwintowane dla rur o średnicy  $D_n \leq \varnothing 65$  mm,
- c) połączenia kołnierzowe – rurociągi o większych średnicach  $D_n > \varnothing 65$  mm oraz inne elementy instalacji jak rozdzielacze, pompy, odmulacze itp. Szczelność połączenia zapewnia płaska uszczelka odporna na działanie temperatury czynnika grzewczego.

##### **C. Rurociągi z rur z tworzyw sztucznych o połączeniach zgrzewanych i zaciskowych – wymagania i warunki stosowania:**

- a) z rur z polibutyleny PB – krótkotrwała temperatura czynnika może wynosić do  $+100^{\circ}\text{C}$ , ciągła do  $+90^{\circ}\text{C}$ , maksymalne ciśnienie robocze to 1 MPa. Rury z PB produkuje się w średnicach 10-160 mm, łączy przez zgrzewanie polifuzyjne lub za pomocą złączek zaciskowych z polibutyleny z wkładką mosiężną. Duża elastyczność polibutyleny ułatwia układanie rur w obniżonych temperaturach, daje możliwość układania rur systemem kablowym, ogranicza ilości kształtek (kolan), niweluje skutki zamarzania i odmrażania wody (pękanie rur).
- b) z rur z polietyleny jednorodny i warstwowy – PE-X. Do łączenia rur polietylenowych stosuje się

trzy metody: zgrzewania elektrooporowego, doczołowego i polifuzyjnego. Można je również zespać mechanicznie: za pomocą łączników gwintowanych, kołnierzowych (tzw. łączników przejściowych) lub złączek zaciskowych (metalowych lub z tworzywa). Polietylen sieciowany PE-X jest to polietylen PE-HD poddawany specjalnej obróbce, w wyniku której powstają poprzeczne wiązania między łańcuchami cząsteczek. Zależnie od metody sieciowania rozróżnia się cztery rodzaje polietylenu sieciowanego stosowanego do produkcji rur: PE-Xa (z nadtlenkową metodą sieciowania), PE-Xb (z silanową metodą sieciowania), PE-Xc (z elektronową metodą sieciowania) i PE-Xd (z azową metodą sieciowania). Przeznaczony jest do instalacji o temperaturze do +90°C i ciśnieniu roboczym do 1 MPa. Zakres średnic tego typu rur wynosi 10-160 mm. Połączenia wykonuje się za pomocą łączników: miedzianych, z mosiądzu lub z tworzywa sztucznego PSU (polisulfonu), gwintowanych, zaciskowych, samozaciskowych. Rury z PE-X stosuje się przede wszystkim w instalacjach centralnego ogrzewania i ogrzewania podłogowego. W celu zabezpieczenia przed wnikaniem tlenu do instalacji pokrywa się je na ogół warstwą antydyfuzyjną.

- c) z rur z polipropylenu jednorodne i warstwowe – PP. Stosuje się powszechnie rury z polipropylenu uzyskiwanego z surowca o nazwie HOSTALEN lub VESTOLEN, odmianą PP jest tzw. polipropylen wysokotemperaturowy (PP-High Temperature). Może być stosowany w temperaturze do +90°C i przy ciśnieniu do 1,6 MPa. Zakres średnic tego typu rur wynosi 12-630 mm. Łączy się je metodą zgrzewania polifuzyjnego, elektrooporowego lub za pomocą łączników gwintowanych albo kołnierzowych z wkładką mosiężną. PP posiada dużą wydłużalność cieplną i dlatego w rurach przeznaczonych do centralnego ogrzewania stosuje się wkładkę aluminiową (tzw. rury STABI) lub warstwę włókna szklanego.
- d) nowa generacja rur zespolonych – Stabi Glass. Rury trzywarstwowe z koncentrycznie ułożonych warstw z polipropylenu PP-R. Środkowa, zbrojona warstwa (40% całkowitej grubości ścianki), wzmocniona jest domieszką włókien szklanych, pełniących rolę stabilizatora mechanicznego, ograniczającego wydłużenie rury (podobnie, jak folia aluminiowa w poprzednich rozwiązaniach). Wydłużenie 25 metrowego odcinka standardowej rury polipropylenowej dla różnicy temperatury 60°C wynosi 225 mm, podczas gdy najnowsze rury Stabi Glass wydłużą się nieco ponad 50 mm. Rury Stabi Glass zgrzewa się (metodą polifuzji termicznej) tak, jak zwykle rury z polipropylenu – w przeciwieństwie do rur z wkładką aluminiową nie trzeba wykonywać dodatkowej, kłopotliwej czynności, jaką jest zdzieranie warstwy aluminium i podkładu. Rury zespolone Stabi Glass produkowane są w zakresie średnic 20-125 mm, ciśnienie znamionowe: PN 20, umożliwiają znaczne ograniczenie stosowania kompensatorów lub, jak w przypadku pionów instalacyjnych, całkowite ich zaniechanie.
- e) Obecnie na rynku znajdują się także rury z tworzyw sztucznych preizolowane, łączące funkcję przesyłu wody grzewczej i izolacji termicznej instalacji.

**UWAGA:** Dla zapewnienia prawidłowości wykonania instalacji rurociągu z rur z tworzyw sztucznych wykonawca powinien być wyposażony w urządzenia pozwalające na dokładny montaż złączek i urządzeń tj.:

- nożyce (uniwersalne lub pistoletowe) do cięcia rur z tworzyw sztucznych,
- prasa do zaprasowywania połączeń z kompletem pierścieni,
- sprężyna do wyginania łuków,
- kalibrator do rur wielowarstwowych i rur z PCV,
- urządzenia do fazowania krawędzi,
- bloczek do prostopadłego obcinania rur.

#### **D. Rurociągi miedziane o połączeniach lutowanych – wymagania i warunki stosowania:**

##### **Rury miedziane produkowane są w trzech rodzajach:**

- rury miękkie średnicy od 6 do 54 mm; sprzedawane w kręgach dla średnic 6-22 mm i długościach 10, 25 i 50 m lub w sztangach (odcinkach prostych długości 3 i 5 m) dla średnic 6-54 mm,
- rury półtwarde średnicy od 6 do 159 mm, w sztangach 3 i 5 m,
- rury twarde o średnicy od 6 do 267 mm, sztangi 3 i 5 m.

Produkowane też są rury z izolacją cieplną w postaci otulin i osłon.

Rury miękkie w kręgach izoluje się osłoną grubości 2-3 mm wykonaną z PVC (ochrona przed uszkodzeniami mechanicznymi), rury twarde izolowane są otuliną z twardej pianki PIR.

#### **Sposoby połączeń:**

- połączenia nierozłączne (lutowanie miękkie lub twarde, spawanie, łączenie za pomocą złączek zaprasowywanych lub zaciskanych),
- połączenia rozłączne (za pomocą złączek zaciskowych rozłączalnych lub samozaciskowych).

Łączniki do rur to m.in. kolana, łuki, mufy, mufy redukcyjne, trójniki równoprzelotowe, trójniki redukcyjne, śrubunki. Wykonywane są z miedzi, brązu, mosiądzu. Przewody instalacji mogą być prowadzone po wierzchu ścian, pod tynkiem, w bruzdach, na stropach lub w szachtach instalacyjnych.

**E. Rury stalowe przyłączne do grzejników** wykonywane z rur stalowych na budowie w trakcie montażu instalacji lub jako zestawy do podłączenia gwintowego grzejnika produkowane przeważnie z miedzi i jej stopów dla zwiększenia uniwersalności zastosowań.

**F. Rury przyłączne z tworzyw sztucznych** zestawy do podłączenia gwintowego grzejnika, produkowane do połączeń „z boku” lub „od dołu” w zależności od typu grzejnika

**G. Wydlużki „U” – kształtowe i złączki elastyczne** stosowane w celu kompensacji wydłużeń cieplnych w instalacjach (temperatura pracy instalacji jest różna od temperatury montażu, także podczas eksploatacji następują wahania temperatury czynnika grzewczego, co powoduje wydłużenia i kurczenia termiczne).

#### **2.2.1.2. Grzejniki i inne odbiorniki ciepła**

**Grzejniki żeliwne członowe** są odporne na korozję i trwałe. Mają dużą pojemność wodną, a więc dłużej się nagrzewają, ale też dłużej trzymają ciepło. Stosowane są w układach otwartych grawitacyjnych i z wymuszonym obiegiem wody. Zalecane do stosowania w systemach z piecem na paliwa stałe.

**Grzejniki stalowe członowe** wykonane są z blach stalowych odpowiednio uformowanych i zgrzanych w formie żeber, podobnie jak grzejniki żeberowe żeliwne. Między blachami pozostawiono kanaliki, przez które przepływa woda. W celu zwiększenia powierzchni grzewczej dodatkowo elementy z blachy posiadają przetłoczenia.

**Grzejniki stalowe płytowe** można podłączać do instalacji z boku lub od dołu. W grzejnikach tych mieści się mała ilość wody, więc szybko zmienia się temperatura ich powierzchni. Stosowane w instalacjach z wymuszonym obiegiem wody.

**Grzejniki stalowe rurowe** wykonywane z rur gładkich lub ożebrowanych (typy Favier) jako zestawy szeregowe jedno-, dwu-, trzy- lub czterorzędowe o długości 500 do 5000 mm. Grzejniki z rur gładkich zwykle wykonywane są z rur  $\varnothing$  40, 50, 65, 80 mm, natomiast grzejniki Favier zwykle  $\varnothing$  65 mm oraz wg BN-80/8864-54 także  $\varnothing$  42 mm. Zestawy mogą być montowane jako poziome lub pionowe, przeznaczone są głównie do ogrzewania pomieszczeń o niewielkich wymogach estetycznych lub stosowane w kanałach betonowych, żelbetowych, murowanych przykrytych ażurowymi nakrywkami lub kratą.

**Grzejniki aluminiowe** są odporne na korozję i mają bardzo dobrą przewodność cieplną, ale małą wytrzymałość mechaniczną. Wykonane są w formie pojedynczych żeber metodą odlewania ciśnieniowego ze stopu aluminium-krzem-miedź.

**Grzejniki łazienkowe** – najbardziej popularne to grzejniki drabinkowe, chociaż występują często w innych bardzo dekoracyjnych formach jako płaskie lub kątowe, dodatkowo mogą spełniać rolę suszarki.

**Grzejniki listwowe** – listwy grzejne montowane na zewnętrznych ścianach wzdłuż listew przypodłogowych. Zapewniają najbardziej równomierny rozkład temperatury w pomieszczeniu ogrzewanym. Elementem grzejnym jest rura stalowa lub miedziana, osłonięta częściowo obudową najczęściej aluminiową – daje to wydajność 500-800 W/m przy zasilaniu z instalacji o parametrach 90° / 70°C.

**Grzejniki konwektorowe** – zapewniają bardzo szybko po uruchomieniu kotła c.o. ogrzewanie

pomieszczenie. Zasada działania oparta jest na przekazywaniu ciepła poprzez unoszenie. Konwektory mają małą pojemność wodną, małą masę i niewielkie wymiary.

**Grzejniki dynamiczne (regulus)** grzejniki miedziano-aluminiowe, które nie mieszczą się w tradycyjnych podziałach: nie są one grzejnikami żeberkowymi, panelami i nie są też konwektorami z definicji.

**Aparaty ogrzewczo-wentylacyjne (nagrzewnice ścienne)** stanowią elementy nagrzewające powietrze w pomieszczeniu poprzez wymuszony wentylatorem przepływ powietrza, ogrzewanego od wbudowanej nagrzewnicy (np. zestawu grzejników z rur ożebrowanych), zasilanej z instalacji c.o. budynku. Montowane przeważnie na zewnętrznych ścianach (zgodnie z dokumentacją projektową) mogą ogrzewać obiekty użyteczności publicznej, w których montaż standardowych grzejników obniża walory użytkowe pomieszczenia. Moc cieplna urządzenia wynosi 2-4 kW, aparaty często wyposażone są w regulowane żaluzje, ułatwiające kierowanie strumieniem ogrzanego powietrza.

### 2.2.1.3. Armatura

#### a) Zabezpieczenie układu

##### Naczynia wzbiorcze:

- układ z otwartym naczyniem wzbiorczym,
- układ zamknięty: kompensacja rozszerzalności cieplnej wody dokonywana jest za pomocą wzbiorczego naczynia przeponowego.

**Zawory bezpieczeństwa** ich zadaniem jest nie dopuścić do przekroczenia maksymalnego ciśnienia w instalacji i jej zapowietrzenia. W zależności od typu połączeń instalacji mogą być kołnierzone lub gwintowane, jako konstrukcje membranowe, sprężynowe lub ciężarkowe.

**Odpowietrzniki i separatory gazów** zapobiegają szkodliwemu działaniu powietrza, które znajduje się w instalacji c.o., jednocześnie – zgodnie z normą PN-91/B-02420, Instalacje centralnego ogrzewania pracujące w systemie zamkniętym, powinny być wyposażone w urządzenia umożliwiające usuwanie powietrza ze zładu tak w czasie napełniania, jak i normalnej pracy instalacji.

Stwierdzono, że powietrze w instalacjach może występować w trzech postaciach:

- **wolne powietrze** – przedostające się do instalacji w wyniku jej napełniania lub dopełniania oraz przez uszkodzone inne elementy systemu,
- **mikropęcherze powietrza** – „bąble”: gazowe o wielkościach 0,05 do 0,01 mm, które usuwa się za pomocą separatorów powietrza,
- **powietrze związane pomiędzy molekułami wody**, zamieniające się w tzw. mikropęcherze podczas zmian temperatury i ciśnienia zgodnie z prawem Henry’ego dotyczącym rozpuszczalności gazów w cieczy.

Podstawowe typy odpowietrzników stanowią konstrukcje pływakowe.

Stosowane powszechnie separatory: odśrodkowe lub absorpcyjne, montowane są jako elementy integralne lub części modułu wyposażenia węzła cieplnego (np. razem z zaworem bezpieczeństwa, odpowietrznikiem i termomanometrem).

#### b) Zawory

**Zawory przelotowe i zwrotne** – sterują przepływem wody w instalacjach grzewczych poprzez zmianę przekroju przewodu od maksymalnego otwarcia do całkowitego zamknięcia. W zamkniętych układach centralnego ogrzewania stosowana jest armatura automatycznej regulacji wyposażona dodatkowo w sterownik zaworu. Produkowane z różnych materiałów, np. mosiądzu, żeliwa, tworzyw sztucznych, w trzech rodzajach, jako zawory przelotowe zwykłe oraz skośne półprzelotowe i pełnoprzelotowe.

**Zawory grzejnikowe** – obecnie przeważnie wykonane z mosiądzu lub brązu. Konstrukcyjnie są to zawory gwintowe: proste, kątowe, osiowe, kolanowo-kątowe, kątowno-narożne. W niektórych

instalacjach dodatkowo wyposażone w kryzy dławiące, regulujące ilość cieczy przepływającej przez zawór.

**Zawory i głowice termostatyczne** – zapewniają utrzymywanie stałej temperatury pomieszczenia, niezależnie od warunków zewnętrznych i wewnętrznych danego pomieszczenia. Przeznaczone szczególnie do współpracy z grzejnikami o małej pojemności wodnej, np. konwektorami, wyposażonymi w automatykę źródła ciepła.

c) **Urządzenia ochrony instalacji grzewczych przed zanieczyszczeniami ciałami stałymi zawartymi w wodzie**

**Odmulacz siatkowo inercyjnym** – usuwanie zanieczyszczeń stałych o średnicach ziaren powyżej 0,1 mm z sieciowej wody zasilającej.

**Magnetoodmulacz lub filtr odmulnik magnetyczny** – jw. lecz dodatkowo posiada element magnetyczny.

**Filtr siatkowy lub magnetyczny** – usuwanie zanieczyszczeń stałych o średnicach ziaren powyżej 1,0 mm z sieciowej wody zasilającej (standardowo wyposażony w siatkę o oczkach 1,0x1,0 mm).

**Magnetyzer** urządzenie zabezpieczające instalacje i urządzenia przed skutkami osadzania się kamienia kotłowego.

**Sprzęgło hydrauliczne** urządzenie trzyfunkcyjne: zwrotnica hydrauliczna, separator powietrza i magnetoodmulacz.

**Uwaga dla użytkownika instalacji:** na głowicach zaworów termostatycznych znajdują się oznaczenia ułatwiające dokładne ustawienie temperatury. Zakresy temperatur mogą być nieco inne u różnych producentów, zwykle oznaczenie na głowicy zaworu: \* temp. 6°C, 1 temp. 10°C, 2 temp. 16-18°C, 3 temp. 18-20°C, 4 temp. 20-23°C, 5 temp. maksymalna (23°C do ok. 26-28°C)

#### 2.2.1.4. **Wyroby dodatkowe.**

Oprócz materiałów i wyrobów podstawowych wymienionych w pkt. 2.2.1.1. ÷ 2.2.1.3. do montażu instalacji c.o. mogą być zastosowane:

- systemy mocowania rurociągów i ich elementów,
- przepusty ogniowe dla rurociągów – masy i zaprawy ognioochronne (dla połączeń różnych stref pożarowych),
- rury przepustowe (dla połączeń jednakowych stref pożarowych),
- śrubunki grzejnikowe,
- zawory regulacyjne podpionowe,
- termometry, manometry i termo-manometry,
- programatory pogodowe,
- luty i pasty do lutowania rurociągów miedzianych,
- elektrody otulone do spawania stali niskostopowych,
- pręty i topniki do spawania gazowego i łukowego rur miedzianych,
- uszczelnienia połączeń gwintowanych rurociągów,
- kołnierze i kształtki do instalacji z rur stalowych,
- prefabrykowane rozdzielacze i złączki przejściowe,
- chemia instalacyjna,
- elementy wykonawcze i instalacje (okablowanie) automatycznego sterowania instalacją centralnego ogrzewania wodnego.

### 2.3. **Warunki przyjęcia na budowę materiałów i wyrobów do wykonywania instalacji centralnego ogrzewania wodnego**

Wyroby i materiały do wykonywania instalacji centralnego ogrzewania wodnego mogą być przyjęte na budowę, jeśli spełniają następujące warunki:

- są zgodne z ich wyszczególnieniem i charakterystyką podaną w dokumentacji projektowej i specyfikacji technicznej (szczegółowej),

- każda jednostka ładunkowa lub partia elementów dostarczanych luzem jest zaopatrzona w etykietę identyfikacyjną,
- wyroby i materiały konfekcjonowane są właściwie opakowane, firmowo zamknięte (bez oznak naruszenia zamknięcia) i oznakowane (pełna nazwa wyrobu, ewentualnie nazwa handlowa oraz symbol handlowy wyrobu),
- spełniają wymagane właściwości wskazane odpowiednimi dokumentami odniesienia,
- producent dostarczył dokumenty świadczące o dopuszczeniu do obrotu i powszechnego lub jednostkowego zastosowania wyrobów oraz karty techniczne (katalogowe) wyrobów lub firmowe wytyczne (zalecenia) stosowania wyrobów,
- spełniają wymagania wynikające z ich terminu przydatności do użycia (termin zakończenia robót instalacyjnych powinien się kończyć przed zakończeniem terminów przydatności do stosowania odpowiednich wyrobów).

Niedopuszczalne jest stosowanie do robót montażowych wyrobów nieznanego pochodzenia.

**Przyjęcie wyrobów i materiałów na budowę powinno być potwierdzone wpisem do dziennika budowy lub protokołem przyjęcia materiałów.**

#### **2.4. Warunki przechowywania materiałów i wyrobów do wykonywania instalacji centralnego ogrzewania wodnego**

Materiały i wyroby do wykonywania instalacji centralnego ogrzewania wodnego powinny być przechowywane i magazynowane zgodnie z instrukcją producenta oraz wymaganiami odpowiednich dokumentów odniesienia tj. norm bądź aprobat technicznych.

Place składowe do przechowywania elementów rurowych powinny być wygradzone, wyrównane i utwardzone z odpowiednimi spadkami na odprowadzenie wód opadowych oraz oczyszczone z zanieczyszczeń.

Pomieszczenie magazynowe do przechowywania materiałów i wyrobów niemrozoodpornych lub opakowanych powinno być kryte, suche oraz zabezpieczone przed zawilgoceniem, opadami atmosferycznymi, przemarznięciem i przed działaniem promieni słonecznych.

Wyroby w miejscu magazynowania należy przechowywać w partiach według rodzajów, typów, odmian, klas i gatunków, zgodnie z wymaganiami norm wyrobów, w sposób uporządkowany, zapewniający łatwość dostępu i przeliczenia.

Wyroby konfekcjonowane powinny być przechowywane w oryginalnych, zamkniętych opakowaniach w temperaturze powyżej +5°C a poniżej +35°C. Wyroby pakowane w worki powinny być układane na paletach lub drewnianych półkach wentylowanych, w ilości warstw nie większej niż nakazuje dokument odniesienia lub instrukcja producenta.

### **3. WYMAGANIA DOTYCZĄCE SPRZĘTU, MASZYN I NARZĘDZI**

**Ogólne wymagania dotyczące sprzętu podano w ST „Wymagania ogólne” Kod CPV 45000000-7, pkt 3**

#### **3.1. Sprzęt i narzędzia do wykonywania instalacji centralnego ogrzewania wodnego**

a. Do wyznaczania i sprawdzania kierunku, wymiarów oraz płaszczyzn:

- pion murarski,
- łąta murarska,
- łąta ważona i łąta kierunkowa,
- wąż wodny,
- poziomnicę uniwersalną,
- sznur murarski,
- kątownik murarski,
- wykrój.

b. Do układania rur i wykonywania połączeń na stanowisku roboczym.

- zgrzewarka do rur z tworzyw sztucznych,
- spawarka elektryczna wirowa lub transformatorowa,
- zestaw do spawania w osłonie gazów ochronnych,
- zestaw do spawania gazowego,



- prasa do zaciskania złączek na rurze z tworzywa sztucznego,
- giętarka do rur.

#### 4. WYMAGANIA DOTYCZĄCE TRANSPORTU

##### 4.1. **Ogólne wymagania dotyczące transportu podano w ST „Wymagania ogólne” Kod CPV 45000000-7, pkt 4**

##### 4.2. **Transport i składowanie materiałów**

Wyroby i materiały do wykonywania instalacji centralnego ogrzewania wodnego mogą być przewożone jednostkami samochodowymi, kolejowymi, wodnymi i innymi.

Załadunek i wyładunek elementów instalacyjnych pakowanych w jednostki ładunkowe należy prowadzić urządzeniami mechanicznymi wyposażonymi w osprzęt widłowy, kleszczowy lub chwytakowy.

Transport materiałów do wykonywania instalacji centralnego ogrzewania wodnego w opakowaniach nie wymaga specjalnych urządzeń i środków transportu. W czasie transportu należy zabezpieczyć przewożone materiały w sposób wykluczający uszkodzenie opakowań.

##### 5. WYMAGANIA DOTYCZĄCE WYKONANIA ROBÓT **Ogólne zasady wykonania robót podano w ST „Wymagania ogólne” Kod CPV 45000000-7, pkt 5**

##### 5.1. **Warunki przystąpienia do robót instalacyjnych centralnego ogrzewania wodnego**

Przed przystąpieniem do robót należy wykonać i odebrać wszelkie roboty budowlano-konstrukcyjne, wytypowane jako niezbędne do rozpoczęcia robót instalacyjnych.

Sprawdzenie zgodności ich wykonania z dokumentacją projektową i odpowiednimi szczegółowymi specyfikacjami technicznymi SST należy potwierdzić wpisem do dziennika budowy, zezwalającym na prowadzenie robót instalacyjnych centralnego ogrzewania wodnego.

##### 5.2. **Ogólne zasady wykonywania robót instalacyjnych centralnego ogrzewania wodnego – wytyczne montażowe**

Roboty instalacyjne centralnego ogrzewania wodnego należy wykonywać zgodnie z dokumentacją projektową, niniejszą specyfikacją techniczną i zasadami sztuki budowlanej branży instalatorskiej.

##### 5.2.1. **Rurociąg z rur miedzianych**

Podstawową technologią łączenia rur miedzianych w instalacjach centralnego ogrzewania wodnego – jest lutowanie kapilarne wykonywane jako:

- lutowanie miękkie stosowane przy temperaturze poniżej 450°C,
- lutowanie twarde stosowane przy temperaturze powyżej 450°C.

Szczelina pomiędzy łączonymi elementami musi posiadać szerokość w określonych granicach, aby powstał efekt zwany kapilarnym. Ze względu na możliwość uszkodzeń powierzchni rur przy temperaturze powyżej 400°C, co może zmniejszyć odporność korozyjną przewodów miedzianych, połączenia przewodów w instalacjach c.o. do średnicy 28 mm włącznie mogą być wykonywane jedynie przez lutowanie miękkie, natomiast lutowanie twarde stosować do rur o średnicy powyżej 28 mm.

Można stosować także technologię łączenia rur miedzianych w instalacjach wodnych metodą spawania – może być ona stosowana przy wystąpieniu następujących warunków:

- grubość ścianki rury wynosi minimum 1,5 mm,
- średnica rury jest większa niż 35 mm.

Konieczność stosowania metody spawania występuje właściwie tylko przy wykonywaniu rurociągów powyżej 108 mm. Dla większych średnic praktycznie nie jest możliwe tworzenie złączy z efektem kapilarnym. Dlatego też dopuszcza się metodę spawania, lecz tylko z jednym rodzajem złącza – doczołowym, stosowanym do łączenia:

- rur o równej (jednakowej) średnicy,
- rur redukowanych symetrycznie,
- rur redukowanych mimośrodowo,
- wyoblenia z rurą odgałęzienia.

Do spawania miedzi stosuje się następujące rodzaje spawania:

- spawanie gazowe prętami spawalniczymi,
- spawanie łukowe w osłonie gazu obojętnego prętami spawalniczymi.

Natomiast w warunkach występujących na budowie stosowany jest podstawowy rodzaj spawania, tj. przy użyciu palnika acetylenowo-tlenowego.

Metoda spawania jak i metoda lutowania są technologiami przystosowanymi do łączenia rur o dużych średnicach, np. do celów przemysłowych. Przy wykonywaniu instalacji c.o. w zakresie średnic 10-54 mm metoda lutowania kapilarnego w zupełności zapewnia dostateczną szczelność połączeń.

W montażu instalacji wodnych z rur miedzianych obowiązuje zasada stosowania materiałów jednorodnych w całej instalacji, tj. miedzi oraz takich jej stopów jak: mosiądze, brązy, miedzionikle.

Gwarancją wykonania dobrej jakości instalacji wodnych z rur miedzianych jest stosowanie łączników i rur produkowanych fabrycznie oraz posiadających dokument dopuszczający do obrotu i stosowania w budownictwie.

Kompensację wydłużeń cieplnych rurociągów miedzianych uzyskuje się przez zastosowanie: kompensacji naturalnej albo kompensacji sztucznej.

Graniczna długość rurociągu nie wymagająca kompensacji wynosi 5,0 m.

Kompensację naturalną wydłużeń liniowych rurociągów miedzianych uzyskuje się przez zmianę kierunku prowadzenia przewodów i właściwe rozmieszczenie punktów stałych, a także prawidłowe rozmieszczenie uchwytyów przesuwnych, tzn. pozostawienie odpowiedniej długości odcinka swobodnego, który przejmie wydłużenie  $\Delta L$  przewodu ograniczonego punktami stałymi.

Kompensację sztuczną uzyskuje się przez wbudowanie w rurociąg elementów instalacji zwanych kompensatorami; podstawową zasadą przy wbudowywaniu, np. kompensatora U-kształtowego jest umieszczenie go w środku między punktami stałymi na przewodzie; kompensator powinien być mocowany punktem stałym w osi symetrii wierzchołka. Natomiast przy układaniu rurociągu, np. w szachcie instalacyjnym, gdzie jest mało miejsca powinien być wbudowany kompensator osiowy mieszkowy.

Konstrukcję punktu stałego dla rurociągów miedzianych wykonać wg zaleceń PN-93/C-04607. Rurociągi układane w bruzdach powinny być na całej długości owinięte taśmą lub osłoną elastyczną, szczególnie zalecane jest stosowanie rur w otulinie fabrycznej, która zabezpiecza rurociąg przed uszkodzeniem mechanicznym na skutek tarcia o ścianki bruzdy i stanowi równocześnie izolację cieplną.

Rurociągi układane w ścianach pod tynkiem powinny mieć zwiększoną grubość otuliny w obszarach łączników, np. trójników, kolan, łuków itp., by zapewnić w miarę swobodny ruch powodowany wydłużeniami termicznymi. Podobnie rurociągi układane na stropach w warstwach podłogowych powinny być na całej długości zabezpieczone osłoną elastyczną lub rurą osłonową w celu oddzielenia ich od bryły budynku; osłona taka pozwala na termiczne ruchy rur miedzianych.

W celu przedłużenia żywotności rurociągów miedzianych, należy na wlocie instalacji wodociągowej wbudować filtr z siatką miedzianą o oczkach 50-80 mikrometrów, zatrzymujący zanieczyszczenia mechaniczne, które mogą uszkadzać ochronną warstwę tlenków miedzi na wewnętrznej powierzchni rurociągów, a także uniemożliwiający przedostawanie się produktów korozji do wewnętrznej instalacji z rur miedzianych.

W zakresie łączenia z innymi materiałami: nie ma żadnych ograniczeń w łączeniu w jednej instalacji rurociągów z miedzi i z tworzyw sztucznych oraz elementów, armatury i urządzeń wykonanych ze stali kwasoodpornej, ze stali węglowej platerowanej stalą kwasoodporną oraz ze stali stopowej austenitycznej odpornej na korozję.

### 5.2.2. Rurociąg z rur PP-R łączonych metodą zgrzewania

- przygotować zgrzewarkę poprzez dobranie odpowiednich końcówek grzejnych i nagrzanie do temperatury eksploatacyjnej (ok. 260°C),
- przyciąć równo końce przewodu (najlepiej nożycami specjalnymi) i zaznaczyć długość zgrzewania,
- odtłuścić i oczyścić powierzchnie zgrzewane,

- wsunąć jednocześnie rurę i część mufową kształtki na końcówki zgrzewarki bez obracania i używania dużej siły podczas wciskania elementów,
- po nagraniu obu elementów wysunąć je z końcówek zgrzewarki i natychmiast połączyć ze sobą, również bez wykonywania obrotów elementów,
- odczekać do schłodzenia połączenia bez poruszania elementami, a po 2 godzinach można napełniać instalację cieczą grzejącą,
- po upływie 24 godzin od zakończenia robót montażowych należy wykonać próbę ciśnieniową, przy czym ciśnienie próby musi wynosić 150% ciśnienia roboczego instalacji.

#### 5.2.3. Rurociąg z rur PEX-AL-PEX łączonych metodą zaprasowywania lub skręcania złączkami

- cięcie rury na wymiar nożycami uniwersalnymi lub pistoletowymi,
- gięcie rury: ręczne ze sprężyną lub bez, albo gięcie giętarką ręczną lub elektryczną,
- przygotowanie końca rury do montażu kształtki: fazowanie, kalibrowanie, rozwiercanie,
- osadzenie złączki a następnie jej zaprasowanie lub skręcenie, w zależności od systemu połączeń.

#### 5.2.4. Rurociąg z rur z polibutylenu łączonych z wykorzystaniem złączki systemowej

- cięcie rury na wymiar nożycami uniwersalnymi lub pistoletowymi,
- wsunięcie tulei usztywniającej rurę,
- zaznaczenie głębokości montażowej dla danej mufy,
- wsunięcie rury na pełną głębokość, a następnie próba jej wyszarpnięcia w celu trwałego zamocowania w kształtce.

Najnowsze systemy posiadają dodatkowe uszczelnienie – pierścień O-ring pomiędzy złączką i rurą. Przy uważnym demontażu nadają się one do ponownego zamontowania. System połączeń przy użyciu złączek pozwala na wykonywanie połączeń instalacji z rur z tworzyw sztucznych z instalacją z rur miedzianych. Ograniczeniem jest tutaj zakres średnic rur miedzianych – obecnie można dokonywać takich połączeń dla średnic  $\varnothing$  15, 22 i 28 mm.

### 5.3. Organizacja robót instalacyjnych centralnego ogrzewania wodnego

Podstawowe zasady prawidłowej organizacji robót:

- wykonywanie prac przez wykwalifikowanych instalatorów, posiadających potwierdzone przez wyznaczoną jednostkę uprawnienia wykonawcze (np. certyfikat wydany przez producenta lub „Książeczkę spawacza” z uprawnieniami w określonym, wymaganym zakresie),
- prace o znikomym niebezpieczeństwie można wykonywać w pojedynkę, natomiast wszelkie roboty spawalnicze wymagają minimum współpracy jednego pomocnika. Przy zorganizowaniu pracy grupami (zespołami) liczebność zespołu należy dostosować optymalnie do rodzaju, miejsca i warunków bezpiecznego wykonywania robót,
- racjonalne urządzenie stanowiska pracy z dogodnym rozmieszczeniem i posegregowaniem materiałów instalacyjnych (w miejscu montażu wolny pas o szerokości, jeśli to jest możliwe, min. 60 cm, dalej materiały i sprzęt najbardziej potrzebne w danej chwili, a następnie zapasy materiałowe i drogi transportowe),
- zachowywanie zasad montażu technologicznego, w tym unikanie jednoczesnego rozpoczynania różnych rodzajów robót instalacyjnych w kilku miejscach,
- zastosowanie odpowiednich rusztowań lub drabin (technicznie niezbędnych i ekonomicznie uzasadnionych),
- zaopatrzenie robotników we właściwy sprzęt do wykonywania robót instalacyjnych i towarzyszących oraz w wymagany przepisami sprzęt ochronny. Szczególnie wykonywanie robót spawalniczych wymaga rygorystycznego przestrzegania zasad bhp – stosowanie odpowiednich masek lub okularów ochronnych, skórzanych fartuchów i rękawic oraz odpowiedniego obuwia,
- dostarczanie materiałów do zainstalowania na stanowiska robocze w sposób wykluczający

przeście,

- zorganizowanie robót systemem instalowania równomiernego (podział instalacji na elementy uzasadnione technologicznie np. piony, kondygnacje, odgałęzienia itp. lub wg planu ogólnego: „zasilanie-rurociągi-odbiorniki”),
- wykonawca musi posiadać niezbędną wiedzę i doświadczenie oraz potencjał techniczny, a także dysponować osobami zdolnymi do wykonania i nadzorowania robót.

## 6. KONTROLA JAKOŚCI ROBÓT

6.1. **Ogólne zasady kontroli jakości robót podano w ST „Wymagania ogólne” Kod CPV 45000000-7, pkt 6 oraz jako wytyczne w PN-64/B-10400 „Urządzenia centralnego ogrzewania w budownictwie powszechnym. Wymagania i badania techniczne przy odbiorze”**

### 6.2. **Badania przed przystąpieniem do wykonywania instalacji centralnego ogrzewania wodnego**

Przed przystąpieniem do wykonywania instalacji centralnego ogrzewania wodnego należy spełnić warunki podane w punkcie 5.1 niniejszej ST oraz przeprowadzić badania wyrobów i materiałów, które będą wykorzystywane do wykonywania robót.

### 6.3. **Odbiór robót poprzedzających wykonanie instalacji centralnego ogrzewania wodnego**

Należy dokonać zgodnie z wymaganiami odpowiednich szczegółowych specyfikacji technicznych dla robót, które koniecznie należy wykonać przed rozpoczęciem robót instalacyjnych centralnego ogrzewania wodnego.

#### **Badania materiałów**

Badania należy przeprowadzić pośrednio na podstawie przedłożonych:

- deklaracji zgodności lub certyfikatów,
- zapisów dziennika budowy, protokołów przyjęcia materiałów na budowę,
- deklaracji producentów stosowanych wyrobów.

Konieczne jest sprawdzenie czy deklarowane lub zbadane przez producenta parametry techniczne odpowiadają wymaganiom postawionym w dokumentacji projektowej i niniejszej specyfikacji technicznej.

Materiały, których jakość budzi wątpliwości mogą być zbadane na wniosek zamawiającego przez niezależne jednostki certyfikacyjne, zgodnie z wymaganiami odpowiednich norm.

### 6.4. **Badania w czasie robót**

Badania w czasie robót polegają na sprawdzeniu zgodności wykonywanej instalacji centralnego ogrzewania wodnego z dokumentacją projektową, wymaganiami niniejszej specyfikacji i instrukcjami producentów.

Badania te w szczególności powinny dotyczyć sprawdzenia prawidłowości montażu rurociągów ze względu na miejsce ułożenia i stosowane przekroje przewodów oraz sposoby ich zamocowania i rodzaje materiałów montowanych rur.

Inne elementy instalacji powinny spełniać wymogi zawarte w dokumentacji projektowej co do ich:

- ilości,
- wymiaru charakterystycznego np. średnicy, długości grzejnika, itp.,
- spełnienia dodatkowych zastrzeżeń np. zawór kątowy, wymiary oczek siatki filtrującej itp.

### 6.5. **Badania w czasie odbioru robót**

Badania w czasie odbioru robót przeprowadza się celem oceny czy spełnione zostały wszystkie wymagania dotyczące wykonywania instalacji centralnego ogrzewania wodnego, w szczególności w zakresie:

- zgodności z dokumentacją projektową, specyfikacją techniczną wraz z wprowadzonymi zmianami naniesionymi w dokumentacji powykonawczej,
- jakości zastosowanych materiałów i wyrobów,

– jakości wykonywania instalacji centralnego ogrzewania wodnego.

Przy badaniach w czasie odbioru robót należy wykorzystać wyniki badań dokonanych wcześniej oraz zapisy w dzienniku budowy dotyczące wykonanych robót.

Badania polegają m.in. na:

a) **sprawdzeniu zgodności z dokumentacją** – powinno być przeprowadzone przez porównanie wykonanych instalacji z dokumentacją projektową, specyfikacją techniczną oraz ze zmianami naniesionymi w dokumentacji powykonawczej; sprawdzenia zgodności dokonuje się na podstawie oględzin zewnętrznych i pomiarów; pomiar długości rurociągów przeprowadza się z dokładnością do 10 mm, elementy pozostałe należy policzyć z dokładnością do jednej sztuki. Ilości normatywne niektórych elementów instalacji mogą być uzależnione od podstawy wyceny lub wytycznych producenta i zależą od ilości innych materiałów np. ilość podparć/mb rurociągu. Jednocześnie nie są wyszczególnione w „Przedmiarze robót”, dlatego po ich przeliczeniu należy sprawdzić ilości wymagane w materiałach źródłowych.

b) **sprawdzenie szczelności instalacji – próba ciśnieniowa „na zimno”**

Próby ciśnieniowe instalacji centralnego ogrzewania wodnego należy przeprowadzić zgodnie z wytycznymi producenta rur.

Każdy producent powinien podać parametry próby ciśnieniowej dla swoich rur i najlepiej skorzystać z informacji źródłowej, którą można dołączyć jako załącznik do niniejszej ST. Można także wykonać próbę ciśnieniową według procedury standardowej, określonej w „Warunkach technicznych wykonania i odbioru instalacji”. Próbę przeprowadza się po zmontowaniu instalacji, przy ciśnieniu półtora razy większym od ciśnienia roboczego (ciśnienie próbne), nie większym jednak od ciśnienia maksymalnego dla poszczególnych elementów systemu.

Ze względu na możliwość termicznych i ciśnieniowych odkształceń przewodów próby dzielimy na wstępną i zasadniczą.

Podczas próby wstępnej, w ciągu 30 minut (w odstępach co 10 minut) należy w instalacji dwukrotnie wytworzyć ciśnienie próbne. Po ostatnim podniesieniu ciśnienia do wartości próbnej w ciągu następnych 30 minut ciśnienie nie powinno obniżyć się więcej niż o 0,6 bara.

Próba zasadnicza powinna się odbyć zaraz po próbie wstępnej i trwać 2 godziny. W tym czasie dalszy spadek ciśnienia (od ciśnienia odczytanego po próbie wstępnej) nie powinien być większy niż 0,2 bara.

**Uwaga! Podczas przeprowadzania próby należy odłączyć od instalacji elementy dopuszczone do pracy przy niższym ciśnieniu, na przykład przeponowe naczynie wzbiorcze.**

c) **sprawdzenie szczelności instalacji – próba ciśnieniowa „na gorąco”**

Próbę ciśnieniową instalacji centralnego ogrzewania wodnego „na gorąco” należy przeprowadzić po pozytywnym wyniku próby „na zimno”. Obejmuje ona:

- uruchomienie instalacji centralnego ogrzewania,
- wyregulowanie przepływu czynnika grzejnika (przez rurociągi i grzejniki) dla uzyskania założonych temperatur.

## 7. WYMAGANIA DOTYCZĄCE PRZEDMIARU I OBMIARU ROBÓT

7.1. **Ogólne zasady przedmiaru i obmiaru podano w ST „Wymagania ogólne” Kod CPV 45000000-7, pkt 7**

7.2. **Szczegółowe zasady obmiaru robót instalacyjnych przy wykonywaniu instalacji centralnego ogrzewania wodnego**

7.2.1. Ilości poszczególnych typów i wielkości charakterystycznych (średnic) rur oblicza się w metrach wg wymiarów sprawdzonych na budowie, a podanych w dokumentacji projektowej. Obmiaru niektórych rur dokonuje się w innych jednostkach, zależnych od podstawy wyceny lub wytycznych producenta np. rury przyłączone w sztukach lub kompletach.

Przy wykonywaniu połączeń spawanych rurociągów o większych średnicach nominalnych (powyżej  $\varnothing$  40 mm i grubości ścianki ponad 3,2 mm) oprócz ilości układanych rur, należy policzyć

461

ilość sztuk występujących złącz spawanych, przy czym:

- długość rurociągów mierzy się wzdłuż ich osi, do ogólnej długości rurociągów wlicza się długości rur przyłącznych do grzejników (gałązek), armaturę łączoną na gwint i łączniki,
- do długości rurociągów nie wlicza się wydłużeń i urządzeń,
- zwężki (redukcje) wlicza się do długości rurociągów o większych średnicach,
- całkowitą długość rurociągów przy próbach instalacji centralnego ogrzewania na szczelność (na zimno) lub próbach na gorąco stanowi suma długości rurociągów zasilających i powrotnych w ogrzewaniach wodnych,

7.2.2. Ilości pozostałych elementów oblicza się w sztukach, kompletach, złączach wg wytycznych podstawy wyceny. Badania szczelności instalacji mogą być odniesione do łącznej długości rurociągów stanowiących instalację.

7.2.3. W przypadkach niejasności należy sporządzać obmiary robót w jednostkach podanych nad poszczególnymi tablicami katalogów, stanowiącymi podstawy wyceny poszczególnych pozycji kosztorysowych (przedmiarowych).

## 8. SPOSÓB ODBIORU ROBÓT

8.1. **Ogólne zasady odbioru robót podano w ST „Wymagania ogólne” Kod CPV 45000000-7, pkt 8**

### 8.2. Odbiór robót zanikających i ulegających zakryciu

Przy wykonywaniu instalacji centralnego ogrzewania wodnego istotnymi elementami ulegającymi zakryciu są wszelkie rurociągi i elementy sieci prowadzone w bruzdach lub szachtach ścian i stropów oraz części składowe elementów, które dalej traktowane są jako komplet np. napęd (siłownik) zaworu sterowanego automatycznie

W trakcie odbioru należy przeprowadzić badania wymienione w pkt. 6., a wyniki badań porównać z wymaganiami określonymi w niniejszej specyfikacji.

Jeżeli wszystkie pomiary i badania dały wynik pozytywny można uznać elementy ulegające zakryciu za wykonane prawidłowo, tj. zgodnie z dokumentacją projektową oraz specyfikacją techniczną i zezwolić na przystąpienie do następnych robót instalacyjnych.

Praktycznie najbardziej miarodajne będzie sprawdzenie szczelności instalacji – próba ciśnieniowa „na zimno” i dlatego należy tak zorganizować prace, aby pozytywny wynik tej próby umożliwił dalsze prace związane z „zakrywaniem” instalacji.

Jeżeli jakkolwiek wynik badania jest negatywny, takie roboty ulegające zakryciu nie powinny być odebrane. W takim przypadku należy ustalić zakres prac i rodzaje materiałów koniecznych do usunięcia nieprawidłowości. Po wykonaniu ustalonego zakresu prac należy ponownie przeprowadzić badania.

Wszystkie ustalenia związane z dokonaniem odbioru materiałów oraz robót ulegających zakryciu należy zapisać w dzienniku budowy lub protokole podpisanym przez przedstawicieli inwestora (inspektor nadzoru) i wykonawcy (kierownik budowy).

### 8.3. Odbiór częściowy

Odbiór częściowy polega na ocenie ilości i jakości wykonanej części robót. Odbioru częściowego robót dokonuje się dla zakresu określonego w dokumentach umownych, według zasad jak przy odbiorze ostatecznym robót.

Celem odbioru częściowego jest wczesne wykrycie ewentualnych usterek w realizowanych robotach i ich usunięcie przed odbiorem końcowym.

Odbiór częściowy robót jest dokonywany przez inspektora nadzoru w obecności kierownika budowy i może stanowić podstawę do dokonania częściowego rozliczenia robót (*jeśli strony przyjęły taką formę rozliczenia robót*).

#### 8.4. Odbiór ostateczny (końcowy)

Odbiór końcowy stanowi ostateczną ocenę rzeczywistego wykonania robót w odniesieniu do ich zakresu (ilości), jakości i zgodności z dokumentacją projektową.

Odbiór ostateczny przeprowadza komisja powołana przez zamawiającego, na podstawie przedłożonych dokumentów, wyników badań oraz dokonanej oceny wizualnej.

Zasady i terminy powoływania komisji oraz czas jej działania powinna określać umowa.

Wykonawca robót obowiązany jest przedłożyć komisji następujące dokumenty:

- dokumentację projektową z naniesionymi zmianami wykonanymi w toku wykonywania robót – dokumentację powykonawczą.

Dokumentacja powykonawcza powinna zawierać w szczególności:

1. dokładny opis instalacji centralnego ogrzewania wodnego,
  2. szczegółowe specyfikacje zastosowanych materiałów i urządzeń,
  3. rysunki powykonawcze instalacji przedstawiające rzeczywiste rozmieszczenie urządzeń oraz prowadzenie przewodów i usytuowanie osprzętu,
  4. korektę obliczeń instalacji, zgodnie ze stanem faktycznym,
  5. schematy instalacyjne oraz rzuty instalacji z zaznaczonymi wszystkimi punktami pomiarowymi,
  6. certyfikaty, atesty, aprobaty techniczne, dopuszczenia, etc. Wszystkich zastosowanych elementów instalacji centralnego ogrzewania wodnego,
- szczegółowe specyfikacje techniczne ze zmianami wprowadzonymi w trakcie wykonywania robót,
  - dziennik budowy i książki obmiarów z zapisami dokonywanymi w toku prowadzonych robót,
  - dokumenty świadczące o dopuszczeniu do obrotu i powszechnego zastosowania użytych materiałów i wyrobów budowlanych,
  - protokoły odbioru robót ulegających zakryciu,
  - protokoły odbiorów częściowych,
  - instrukcje producentów dotyczące zastosowanych materiałów,
  - wyniki badań laboratoryjnych, badań kominiarskich i ekspertyz.

W toku odbioru komisja obowiązana jest zapoznać się z przedłożonymi dokumentami, przeprowadzić badania zgodnie z wytycznymi podanymi w pkt. 6.4 niniejszej ST, porównać je z wymaganiami podanymi w dokumentacji projektowej i niniejszej specyfikacji technicznej oraz dokonać oceny wizualnej.

Roboty powinny być odebrane, jeżeli wszystkie wyniki badań są pozytywne, a dostarczone przez wykonawcę dokumenty są kompletne i prawidłowe pod względem merytorycznym.

Negatywny wynik jakichkolwiek badań skutkuje tym, że roboty przy wykonywaniu instalacji centralnego ogrzewania wodnego nie zostaną przyjęte.

W takim przypadku należy przyjąć jedno z następujących rozwiązań:

- jeżeli to możliwe należy ustalić zakres prac korygujących, usunąć niezgodności robót z wymaganiami określonymi w dokumentacji projektowej i niniejszej specyfikacji technicznej oraz przedstawić roboty wadliwe ponownie do odbioru,
- jeżeli odchylenia od wymagań nie zagrażają bezpieczeństwu konstrukcji i użytkownika oraz trwałości elementów instalacji, zamawiający może wyrazić zgodę na dokonanie odbioru końcowego z jednoczesnym obniżeniem wartości wynagrodzenia w stosunku do ustaleń umownych,
- w przypadku, gdy nie są możliwe podane wyżej rozwiązania wykonawca zobowiązany jest do usunięcia wadliwie wykonanych robót instalacyjnych, bezusterkowego ich wykonania i powtórnego zgłoszenia do odbioru.

W przypadku niekompletności dokumentów odbiór może być dokonany po ich uzupełnieniu.

Z czynności odbioru sporządza się protokół podpisany przez przedstawicieli zamawiającego i wykonawcy. Protokół powinien zawierać:

- ustalenia podjęte w trakcie prac komisji,
- ocenę wyników badań,
- wykaz wad i usterek ze wskazaniem sposobu ich usunięcia,

- stwierdzenie zgodności lub niezgodności wykonania robót instalacyjnych centralnego ogrzewania wodnego z zamówieniem.

**Protokół odbioru końcowego jest podstawą do dokonania rozliczenia końcowego pomiędzy zamawiającym a wykonawcą.**

#### **8.5. Odbiór po upływie okresu rękojmi i gwarancji**

Celem odbioru po okresie rękojmi i gwarancji jest ocena stanu instalacji c.o. po użytkowaniu w tym okresie oraz ocena wykonywanych w tym okresie ewentualnych robót poprawkowych, związanych z usuwaniem zgłoszonych wad.

Odbiór po upływie okresu rękojmi i gwarancji jest dokonywany na podstawie oceny wizualnej, z uwzględnieniem zasad opisanych w pkt. 8.4. „Odbiór ostateczny (końcowy)”.

Pozytywny wynik odbioru pogwarancyjnego jest podstawą do zwrotu kaucji gwarancyjnej, negatywny do dokonania potrąceń wynikających z obniżonej jakości robót.

Przed upływem okresu gwarancyjnego zamawiający powinien zgłosić wykonawcy wszystkie zauważone wady w wykonanej instalacji centralnego ogrzewania wodnego.

### **9. PODSTAWA ROZLICZENIA ROBÓT PODSTAWOWYCH, TYMCZASOWYCH I PRAC TOWARZYSZĄCYCH**

#### **9.1. Ogólne ustalenia dotyczące podstawy rozliczenia robót podano w ST „Wymagania ogólne” Kod CPV 45000000-7, pkt 9**

#### **9.2. Zasady rozliczenia i płatności**

Rozliczenie wykonywania instalacji centralnego ogrzewania wodnego może być dokonane jednorazowo po wykonaniu pełnego zakresu robót i ich końcowym odbiorze lub etapami określonymi w umowie, po dokonaniu odbiorów częściowych robót.

Ostateczne rozliczenie umowy pomiędzy zamawiającym a wykonawcą następuje po dokonaniu odbioru pogwarancyjnego.

#### **9.3. Podstawy rozliczenia wykonanego i odebranego zakresu robót przy wykonywaniu instalacji centralnego ogrzewania wodnego**

**Podstawy rozliczenia robót stanowią określone w dokumentach umownych (kosztorysie ofertowym) ceny jednostkowe i ilości robót zaakceptowane przez zamawiającego.**

Ceny jednostkowe wykonania robót uwzględniają:

- przygotowanie stanowiska roboczego,
- dostarczenie do stanowiska roboczego materiałów, narzędzi i sprzętu,
- obsługę sprzętu,
- ustawienie i przestawienie drabin oraz lekkich rusztowań przestawnych umożliwiających wykonanie robót,
- w nakładach na montaż rurociągów centralnego ogrzewania uwzględniono: wmontowanie odpowiedniej ilości łączników lub kształtek, nakłady związane z umocowaniem rurociągów na ścianach i w kanałach oraz zmontowanie odpowiedniej ilości punktów stałych, założenie na rurociągach tulei przy przejściach przez ściany i stropy budynków.

Nakłady na kompletowanie i próbę szczelności grzejników członowych stosuje się jedynie w przypadku gdy czynności te wykonywane są bezpośrednio na placu budowy.

Nakłady na montaż rur przyłącznych do grzejników ustalono dla kompletu tych rur, tj. zasilającej i powrotnej łącznie. Niezależnie od tego długość rur przyłącznych wlicza się do ogólnej długości rurociągu danej średnicy.

Ceny jednostkowe obejmują także:

- usunięcie wad i usterek oraz naprawienie uszkodzeń w innych elementach obiektu, powstałych



- na skutek i w trakcie wykonywania robót instalacyjnych,
- usunięcie gruzu i innych pozostałości, resztek i odpadów materiałów w sposób podany w szczegółowej specyfikacji technicznej (opisać sposób usunięcia pozostałości i odpadów),
  - likwidację stanowiska roboczego,
  - koszty pośrednie, zysk kalkulacyjny i ryzyko.

Ceny jednostkowe robót **obejmują również** koszty montażu, demontażu i pracy rusztowań niezbędnych do wykonania robót na wysokości powyżej 4,5 m od poziomu ich ustawienia oraz koszty pomostów i barier zabezpieczających.

Ceny jednostkowe robót **nie obejmują** kosztów montażu, demontażu i pracy rusztowań do wykonania konstrukcji murowych o wysokości powyżej 4,5 m a także pomostów i barier zabezpieczających. Koszty tych rusztowań, pomostów i barier będą rozliczane w oddzielnych pozycjach kosztorysu.

Ceny jednostkowe nie obejmują podatku VAT.

**Podstawę rozliczania robót instalacyjnych stanowi ustalona w umowie kwota ryczałtowa za określony zakres robót obejmujący wykonywanie instalacji centralnego ogrzewania wodnego**

Kwota ryczałtowa obejmująca wykonywanie instalacji centralnego ogrzewania wodnego uwzględnia koszty wykonania robót instalacyjnych oraz prac z nimi związanych wymienionych w wariantcie I (punkcie 9.3) oraz: koszty pośrednie, zysk kalkulacyjny i ryzyko.

**10. DOKUMENTY ODNIESIENIA**

**10.1. Normy**

- |    |                 |  |
|----|-----------------|--|
| 1. | PN-B-01430:1990 | Ogrzewnictwo. Instalacje centralnego ogrzewania. Terminologia.   |
| 2. | PN-B-02402:1982 | Ogrzewnictwo. Temperatuty ogrzewanych pomieszczeń w budynkach.   |
| 3. | PN-B-02420:1991 | Ogrzewnictwo. Odpowietrzanie instalacji ogrzewań wodnych. Wymagania.   |
| 4. | PN-B-10405:1999 | Ciepłownictwo. Sieci ciepłownicze. Wymagania i badania przy odbiorze.  |
| 5. | PN-B-02413:1991 | Ogrzewnictwo i ciepłownictwo. Zabezpieczenie instalacji ogrzewań wodnych systemu otwartego. Wymagania.   |
| 6. | PN-B-02414:1999 | Ogrzewnictwo i ciepłownictwo. Zabezpieczenie instalacji ogrzewań wodnych systemu zamkniętego z naczyniami wzbiorczymi przeponowymi. Wymagania. |
| 7. | PN-B-02415:1991 | Ogrzewnictwo i ciepłownictwo. Zabezpieczenie wodnych zamkniętych systemów ciepłowniczych. Wymagania.   |
| 8. | PN-B-02416:1991 | Ogrzewnictwo i ciepłownictwo. Zabezpieczenie instalacji ogrzewań wodnych systemu zamkniętego przyłączonych do sieci ciepłowniczych. Wymagania. |
| 9. | PN-B-02419:1991 | Ogrzewnictwo i ciepłownictwo. Zabezpieczenie   |

- instalacji ogrzewań wodnych i wodnych zamkniętych systemów ciepłowniczych. Badania.
10. PN-B-02421:2000 Ogrzewnictwo i ciepłownictwo. Izolacja cieplna rurociągów, armatury i urządzeń. Wymagania i badania odbiorcze.
  11. PN-H-74200:1998 Rury stalowe ze szwem, gwintowane.
  12. PN-H-74220:1984 Rury stalowe bez szwu, ciągnione i walcowane na zimno – ogólnego przeznaczenia.
  13. PN-H-74219:1961 Rury stalowe bez szwu, gładkie – ogólnego przeznaczenia jakościowe.
  14. PN-EN 10224:2006 Rury i złączki ze stali niestopowej do transportu wody i innych płynów wodnych.
  15. PN-H-83130-01:1975 Centralne ogrzewania – Grzejniki żeliwne – Człony.
  16. PN-EN 442-1:1999 Centralne ogrzewanie – Grzejniki członowe odlewane.
  17. PN-H-83131-08:1992 Centralne ogrzewanie – Grzejniki członowe odlewane – Uszczelki.
  18. PN-H-83131-09:1992 Centralne ogrzewanie – Grzejniki członowe odlewane – Korki i złączki.
  19. PN-EN 10246-7:2006 Badania nieniszczące rur stalowych. Część 7: Automatyczne badanie ultradźwiękowe rur stalowych bez szwu i spawanych (z wyłączeniem rur spawanych łukiem krytym) w celu wykrycia nieciągłości wzdłużnych na całym obwodzie.
  20. PN-EN 12098-5:2006 Sterowanie systemami ogrzewania. Część 5: Start-stopowe programatory dla systemów grzewczych.
  21. PN-EN 14597:2007 Urządzenia sterowania temperaturą i ograniczniki temperatury systemów wytwarzania ciepła (systemów centralnego ogrzewania).
  22. PN-EN ISO 9311-1:2009 Kleje do systemów przewodów rurowych z tworzyw termoplastycznych. Część 1: Oznaczanie właściwości błony klejowej.
  23. PN-EN ISO 15875-1:2005/  
A1:2008 Systemy przewodów rurowych z tworzyw sztucznych do instalacji wody ciepłej i zimnej. Usieciowany polietylen (PE-X). Część 1: Wymagania ogólne.
  24. PN-EN ISO 15875-2:2005/  
A1:2008 Systemy przewodów rurowych z tworzyw sztucznych do instalacji wody ciepłej i zimnej. Usieciowany polietylen (PE-X). Część 2: Rury.
  25. PN-EN ISO 15875-3:2005 Systemy przewodów rurowych z tworzyw sztucznych do instalacji wody ciepłej i zimnej. Usieciowany polietylen (PE-X). Część 3: Kształtki.
  26. PN-EN ISO 15875-5:2005 Systemy przewodów rurowych z tworzyw sztucznych do instalacji wody ciepłej i zimnej. Usieciowany polietylen (PE-X). Część 5:

Przydatność systemu do stosowania.

27. PN-EN 12828:2006

Instalacje ogrzewcze w budynkach – Projektowanie wodnych instalacji centralnego ogrzewania.

#### 10.2. Ustawy

- Ustawa z dnia 16 kwietnia 2004 r. o wyrobach budowlanych (Dz. U. z 2004 r. Nr 92, poz. 881).
- Ustawa z dnia 30 sierpnia 2002 r. o systemie oceny zgodności (tekst jednolity Dz. U. z 2004 r. Nr 204, poz. 2087 z późn. zmianami).

#### 10.3. Rozporządzenia

- Rozporządzenie Ministra Infrastruktury z dnia 02.09.2004 r. w sprawie szczegółowego zakresu i formy dokumentacji projektowej, specyfikacji technicznych wykonania i odbioru robót budowlanych oraz programu funkcjonalno-użytkowego (Dz. U. z 2004 r. Nr 202, poz. 2072, zmiana Dz. U. z 2005 r. Nr 75, poz. 664),
- Rozporządzenie Ministra Infrastruktury z dnia 03.07.2003 r. w sprawie szczegółowego zakresu i formy projektu budowlanego (Dz. U. z 2003 r. Nr 120, poz. 1133, zmiana Dz. U. z 2008 r. Nr 201, poz. 1239 i Nr 228, poz. 1513),
- Rozporządzenie Ministra Infrastruktury z dnia 26.06.2002 r. w sprawie dziennika budowy, montażu i rozbiórki, tablicy informacyjnej oraz ogłoszenia zawierającego dane dotyczące bezpieczeństwa pracy i ochrony zdrowia (Dz. U. z 2002 r. Nr 108, poz. 953 z późniejszymi zmianami),
- Rozporządzenie Ministra Infrastruktury z dnia 11 sierpnia 2004 r. w sprawie sposobów deklarowania zgodności wyrobów budowlanych oraz sposobu znakowania ich znakiem budowlanym (Dz. U. z 2004 r. Nr 198, poz. 2041 z późn. zmianami),
- Rozporządzenie Ministra Infrastruktury z dnia 11 sierpnia 2004 r. w sprawie systemów oceny zgodności, wymagań, jakie powinny spełniać notyfikowane jednostki uczestniczące w ocenie zgodności, oraz sposobu oznaczania wyrobów budowlanych oznakowaniem CE (Dz. U. z 2004 r. Nr 195, poz. 2011),
- Rozporządzenie Ministra Infrastruktury z dnia 23 czerwca 2003 r. w sprawie informacji dotyczącej bezpieczeństwa i ochrony zdrowia oraz planu bezpieczeństwa i ochrony zdrowia (Dz. U. z 2003 r. Nr 120, poz. 1126),
- Rozporządzenie Ministra Infrastruktury z dnia 12 kwietnia 2002 r. w sprawie warunków technicznych, jakim powinny odpowiadać budynki i ich usytuowanie (Dz. U. z 2002 r. Nr 75, poz. 690 z późn. zmianami).

#### 10.4. Inne dokumenty i instrukcje

- Specyfikacja techniczna wykonania i odbioru robót budowlanych – Wymagania ogólne Kod CPV 45000000-7, wydanie II OWEOB Promocja – 2005 rok.
- Zeszyt 2: Wytyczne projektowania instalacji centralnego ogrzewania – wyd. COBRTI INSTAL.
- Zeszyt 6: Warunki techniczne wykonania i odbioru instalacji ogrzewczych – wyd. COBRTI INSTAL.
- Zeszyt 8: Warunki techniczne wykonania i odbioru węzłów ciepłowniczych – wyd. COBRTI INSTAL.
- Zeszyt 10: Wytyczne stosowania i projektowania instalacji z rur miedzianych – wyd. COBRTI INSTAL.

