

# SZCZEGÓŁOWA SPECYFIKACJA TECHNICZNA WYKONANIA I ODBIORU ROBÓT

## TEMAT OPRACOWANIA:

Budowa placu zabaw oraz boiska trawiastego do piłki nożnej przy świetlicy wiejskiej w Piechaninie, gmina Czempin

Działka o nr ewid.186/3,186/4,186/5,186/8

## INWESTOR:

Gmina Czempin  
64-020 Czempin, ul.ks.Jerzego Popiełuszki 25

## JEDNOSTKA PROJEKTOWA:

Pracownia Projektowa Dorota Tanana  
ul.Mickiewicza 41, 62-040 Puszczykowo

## AUTORZY OPRACOWANIA:

Biuro Kosztorysowe Delta Robert Wawrzyniak  
ul.Pożegowska 27A, 62-050 Mosina



Puszczykowo , grudzień 2021r.

## **SPIS SPECYFIKACJI:**

SST 0.0	WYMAGANIA OGÓLNE
SST 1.0	ROBOTY ZIEMNE
SST 2.0	NAWIERZCHNIA TRAWIASTA BOISKA
SST 3.0	OGRODZENIE, PIŁKOCHWYTY
SST 4.0	WYPOSAŻENIE
SST 5.0	ZIELEŃ

**SZCZEGÓŁOWA  
SPECYFIKACJA TECHNICZNA  
WYKONANIA I ODBIORU ROBÓT**

**Wymagania ogólne**

**SST 0.0**

**SPIS TREŚCI**

<b>1. WSTĘP</b> .....	<b>3</b>
1.1 Nazwa zamówienia .....	3
1.2 Przedmiot i zakres robót budowlanych .....	3
1.4 Organizacja robót budowlanych, przekazanie placu budowy: .....	3
1.5 Zabezpieczenie interesów osób trzecich: .....	4
1.6 Ochrona środowiska w czasie wykonywania robót .....	4
1.7 Warunki bezpieczeństwa pracy i ochrona przeciwpożarowa na budowie .....	4
1.8 Warunki dotyczące organizacji ruchu: .....	4
1.9 Ogrodzenie placu budowy i zabezpieczenie terenu budowy: .....	5
1.10 Zabezpieczenie chodników i jezdni. ....	5
1.11 Nazwy i kody: grupy robót, klasy robót, kategorie robót: .....	5
1.12 Określenia podstawowe .....	5
<b>2 WYMAGANIA DOTYCZĄCE WŁAŚCIWOŚCI WYROBOW BUDOWLANYCH:</b> .....	<b>6</b>
2.1 Wymagania ogólne dotyczące właściwości wyrobów i materiałów budowlanych: .....	7
2.3 Materiały i wyroby dopuszczone do obrotu i stosowania w budownictwie: .....	7
2.4 Materiały nie odpowiadające wymaganiom. ....	7
2.5 Wariantowe stosowanie materiałów .....	7
<b>3 WYMAGANIA DOTYCZĄCE SPRZĘTU I MASZYN DO WYKONANIA ROBÓT BUDOWLANYCH:</b>	<b>7</b>
<b>4 WYMAGANIA DOTYCZĄCE ŚRODKÓW TRANSPORTU</b> .....	<b>7</b>
<b>5 WYMAGANIA DOTYCZĄCE WŁAŚCIWOŚCI WYKONANIA ROBÓT:</b> .....	<b>8</b>
<b>6 KONTROLA, BADANIA ORAZ ODBIÓR WYROBÓW I ROBÓT BUDOWLANYCH:</b> .....	<b>8</b>
6.1 Zasady kontroli jakości robót. ....	9
6.2 Pobranie próbek .....	9



---

6.3	Badania i pomiary .....	9
6.4	Badania prowadzone przez Inspektora Nadzoru .....	9
6.5	DOKUMENTY BUDOWY .....	10
6.5.1	Księga obmiaru .....	10
6.5.2	Dokumenty laboratoryjne.....	10
6.5.3	Pozostałe dokumenty budowy.....	10
7	WYMAGANIA DOTYCZĄCE PRZEDMIARU I OBMIARU ROBÓT.....	10
7.1	Ogólne zasady obmiaru robót .....	10
7.2	Zasady określania ilości robót i materiałów.....	10
7.3	Urządzenia i sprzęt pomiarowy.....	10
7.4	Czas i częstotliwość przeprowadzenia obmiaru .....	10
8	ODBIÓR ROBÓT BUDOWLANYCH: .....	11
8.1	Rodzaje odbiorów .....	11
8.2	Odbiór robót zanikających i ulegających zakryciu .....	11
8.3	Odbiór częściowy.....	11
8.4	Odbiór końcowy robót .....	11
8.5	Dokumenty do odbioru końcowego robót .....	11
8.6	Odbiór pookresie rękojmi .....	12
8.7	Odbiór ostateczny .....	12
9	SPOSÓB ROZLICZENIA ROBÓT TYMCZASOWYCH I TOWARZYSZĄCYCH.....	12
10	DOKUMENTY ODNIESIENIA.....	12

## 1. WSTĘP

### 1.1 Nazwa zamówienia

Budowa placu zabaw oraz boiska trawiastego do piłki nożnej przy świetlicy wiejskiej w Piechaninie, gmina Czempień

Działka o nr ewid.186/3,186/4,186/5,186/8

Inwestor:

Gmina Czempień

64-020 Czempień, ul.ks.Jerzego Popiełuszki 25

### 1.2 Przedmiot i zakres robót budowlanych

Przedmiotem zamówienia jest budowa placu zabaw oraz boiska trawiastego do piłki nożnej.

Zakres robót:

- roboty ziemne,
- nawierzchnia trawiasta boiska do piłki nożnej,
- piłkochwyty,
- bramki do piłki nożnej,
- ogrodzenie terenu, (przestawienie istniejącego),
- urządzenia zabawowe i siłowni zewnętrznej (przestawienie istniejących oraz dostawa nowych)
- zieleni, rekultywacja terenu

### 1.3 Wyszczególnienie i opis prac towarzyszących i robót tymczasowych

Roboty towarzyszące, które są niezbędne dla prawidłowego wykonania zamówienia będące kosztem Wykonawcy :

- Nadzór geotechniczny nad pracami ziemnymi,
- Utrzymanie i likwidacja placu budowy,
- Utrzymanie urządzeń placu budowy .
- Dostawa i montaż podliczników do pomiaru energii elektrycznej i wody.
- Zapewni pracownikom pomieszczenia i urządzenia higieniczno – sanitarne, których rodzaj, ilość i wielkość powinny być dostosowane do liczby zatrudnionych pracowników, stosowanych technologii i rodzajów pracy oraz warunków w jakich ta praca jest wykonywana.
- W razie opadów deszczu przy robotach na zewnątrz budynku wykonawca we własnym zakresie zapewni zabezpieczenie elementów budowlanych przed zamakaniem i obniżeniem ich wartości.
- Wykonawca będzie na bieżąco usuwał z placu budowy gruz i inne odpady związane z prowadzonymi robotami.
- Opracowanie kompletnej dokumentacji powykonawczej

Roboty specjalne zaliczane do świadczeń umownych będące kosztem Wykonawcy :

- Wykonawca w przypadku zatrudnienia na placu budowy podwykonawców ponosi koszty z tym związane i odpowiada za ich działanie jak za własne.
- Wykonawca przygotowuje i przeprowadzi na własny koszt odbiór z udziałem przedstawicieli Zamawiającego oraz Użytkownika .

### 1.4 Organizacja robót budowlanych, przekazanie placu budowy:

Zamawiający w terminie określonym w umowie przekaże Wykonawcy teren budowy wraz ze wszystkimi wymaganymi uzgodnieniami prawnymi i administracyjnymi, dziennik budowy oraz egzemplarze dokumentacji projektowej i komplety specyfikacji technicznych.

Obowiązek uzyskania informacji o osnowie geodezyjnej oraz reperach spoczywa na Wykonawcy. Stabilizacja osnowy roboczej, roboczych reperów jak również ich zabezpieczenie do chwili odbioru robót spoczywa na Wykonawcy.

Uszkodzone lub zniszczone znaki geodezyjne Wykonawca odtworzy i utrwali na własny koszt.

Zaplecze budowlane wykonawca zorganizuje w miejscu wskazanym przez Inwestora.

Wykonawca będzie prowadził roboty wg uzgodnionego harmonogramu i zgodnie z zapisami Specyfikacji Istotnych Warunków Zamówienia.

Wykonawca jest zobowiązany do zapewnienia i utrzymania bezpieczeństwa terenu budowy oraz robót poza placem budowy w okresie trwania realizacji zadania aż do zakończenia i odbioru końcowego robót.

Wykonawca będzie odpowiedzialny za ochronę robót i za wszelkie materiały oraz urządzenia używane do robót od daty rozpoczęcia do daty zakończenia robót (do wydania potwierdzenia zakończenia przez Inwestora).

Wykonawca będzie utrzymywać roboty do czasu odbioru ostatecznego. Wykonawca w ramach zadania ma uprzątnąć plac budowy po zakończeniu robót, zlikwidować plac budowy i doprowadzić teren budowy do stanu pierwotnego.

W czasie przekazania placu budowy Wykonawca i Inspektor uzgodnią lokalizację zaplecza budowy, ilość i usytuowanie obiektów socjalnych, biurowych, magazynowych itd.

Wykonawca zabezpieczy swoje zaplecze przed dostępem osób niepowołanych oraz dopilnuje aby jego funkcjonowanie nie naruszało prawa własności i porządku publicznego.

**1.5 Zabezpieczenie interesów osób trzecich:**

Wykonawca powinien zapewnić ochronę własności publicznej i prywatnej.

Wykonawca odpowiada za prawidłowe użytkowanie urządzeń i instalacji na terenie placu budowy : teren budynku i teren bezpośrednio przylegający do budynku, na którym Wykonawca składa, rozładuje, montuje, parkuje itp.

Na Wykonawcy spoczywa odpowiedzialność za ochronę przekazanych mu pomieszczeń do chwili końcowego odbioru robót, a uszkodzone lub zniszczone elementy wyposażenia stałego i ruchomego Wykonawca odtworzy na własny koszt.

Wykonawca odpowiada za ochronę instalacji na powierzchni ziemi i za urządzenia podziemne, takie jak rurociągi, kable itp. oraz uzyska od odpowiednich władz będących właścicielami tych urządzeń potwierdzenie informacji dostarczonych mu przez Zamawiającego w ramach planu ich lokalizacji.

Wykonawca zapewni właściwe oznaczenie i zabezpieczenie przed uszkodzeniami tych instalacji i urządzeń w czasie trwania budowy.

Wykonawca zobowiązany jest umieścić w swoim harmonogramie rezerwę czasową dla wszelkiego rodzaju Robót, które mają być wykonane w zakresie przełożenia instalacji i urządzeń podziemnych na Terenie Budowy i powiadomi Inspektora Nadzoru i władze lokalne o zamiarze rozpoczęcia Robót.

O fakcie przypadkowego uszkodzenia tych instalacji Wykonawca bezzwłocznie powiadomi Inspektora nadzoru i zainteresowane władze oraz będzie z nimi współpracował dostarczając wszelkiej pomocy potrzebnej przy dokonywaniu napraw.

Wykonawca będzie odpowiadać za wszelkie spowodowane przez jego działania uszkodzenia instalacji na powierzchni ziemi i urządzeń podziemnych wykazanych w dokumentach dostarczonych mu przez Zamawiającego.

**1.6 Ochrona środowiska w czasie wykonywania robót**

Wykonawca ma obowiązek znać i stosować w czasie prowadzenia Robót wszelkie przepisy dotyczące ochrony środowiska naturalnego.

W okresie trwania prac budowlanych i przy likwidacji placu budowy Wykonawca będzie podejmował wszelkie uzasadnione kroki mające na celu stosowanie się do przepisów i norm dotyczących ochrony środowiska na terenie i wokół terenu budowy oraz będzie unikać uszkodzeń lub uciążliwości dla osób lub własności społecznej i innych, a wynikających ze skażenia, hałasu i innych przyczyn powstałych w następstwie jego sposobu działania.

W okresie trwania budowy i wykańczania Robót Wykonawca będzie:

- a). utrzymywać Teren Budowy i wykopy bez wody stojącej
- b). podejmować wszelkie uzasadnione kroki mające na celu stosowanie się do przepisów i norm dotyczących ochrony środowiska na terenie i wokół Terenu Budowy oraz będzie unikać uszkodzeń lub uciążliwości dla osób lub własności społecznej i innych, a wynikających ze skażenia, hałasu, lub innych przyczyn powstałych w następstwie jego sposobu działania.

Stosując się do tych wymagań będzie miał szczególny wzgląd na :

- a). lokalizację baz, warsztatów, magazynów, baz, składowisk, wykopów i dróg dojazdowych.
- b). środki ostrożności i zabezpieczenia przed:
  - zanieczyszczeniem zbiorników i cieków wodnych pyłami lub substancjami toksycznymi
  - zanieczyszczeniem powietrza pyłami i gazami
  - możliwością powstania pożarów
  - hałasem.

**1.7 Warunki bezpieczeństwa pracy i ochrona przeciwpożarowa na budowie**

Podczas realizacji Robót Wykonawca będzie przestrzegać przepisów dotyczących bezpieczeństwa i higieny.

Wykonawca zapewni i będzie utrzymywał wszelkie urządzenia zabezpieczające, socjalne oraz sprzęt i odpowiednią odzież dla ochrony zdrowia i życia osób zatrudnionych na budowie oraz dla zapewnienia bezpieczeństwa publicznego.

Uznaje się, że wszelkie koszty związane z wypełnieniem wymagań bezpieczeństwa określonych powyżej są uwzględnione w Cenie Umowy.

W szczególności Wykonawca ma obowiązek zadbać, aby personel nie wykonywał pracy w warunkach niebezpiecznych, szkodliwych dla zdrowia oraz niespełniających odpowiednich wymagań sanitarnych.

Wykonawca zapewni i będzie utrzymywał wszelkie urządzenia zabezpieczające, socjalne oraz sprzęt i odpowiednią odzież dla ochrony życia i zdrowia osób zatrudnionych na budowie oraz dla zapewnienia bezpieczeństwa publicznego.

Wykonawca będzie przestrzegać przepisów ochrony przeciwpożarowej.

Wykonawca będzie utrzymywać sprawny sprzęt przeciwpożarowy, wymagany przez odpowiednie przepisy.

Materiały łatwopalne będą składowane w sposób zgodny z odpowiednimi przepisami i zabezpieczone przed dostępem osób trzecich.

Wykonawca będzie odpowiedzialny za wszelkie straty spowodowane pożarem wywołanym jako rezultat realizacji Robót albo przez personel Wykonawcy.

**1.8 Warunki dotyczące organizacji ruchu:**

W rejonie budowy nie ma konieczności opracowania projektu organizacji ruchu.

**1.9 Ogrodzenie placu budowy i zabezpieczenie terenu budowy:**

Wykonawca przedstawi inspektorowi nadzoru inwestorskiego lub Inwestorowi projekt zagospodarowania placu budowy i uzyska jego akceptację.

Wykonawca wygrodzi teren budowy i będzie go utrzymywał w porządku i czystości. W czystości należy utrzymać także teren dróg i ulic przy placu budowy w szczególności w okresie wywozu i przywozu ziemi.

Wykonawca jest zobowiązany do zabezpieczenia Terenu Budowy w okresie trwania realizacji Kontraktu, aż do zakończenia i odbioru ostatecznego Robót a w szczególności:

- a. zabezpieczy i utrzyma warunki bezpiecznej pracy i pobytu osób wykonujących czynności związane z budową i nienaruszalność ich mienia służącego do pracy a także zabezpieczy teren budowy przed dostępem osób nieupoważnionych.
- b. fakt przystąpienia do robót Wykonawca obwieści publicznie przed ich rozpoczęciem w sposób uzgodniony z Inwestorem oraz przez umieszczenie, w miejscach i ilościach określonych przez Inspektora nadzoru, tablic informacyjnych, których treść będzie zatwierdzona przez Inwestora. Tablice informacyjne będą utrzymywane przez Wykonawcę w dobrym stanie przez cały okres realizacji robót.
- c. Wykonawca we własnym zakresie zorganizuje zaplecze budowy.
- d. Wykonawca wykona wszystkie prace wstępne potrzebne do zorganizowania zaplecza, doprowadzi instalacje niezbędne do jego funkcjonowania oraz wyposaży w odpowiednie obiekty i drogi montażowe.
- e. Wykonawca jest zobowiązany do uzyskania doprowadzenia, przyłączenia wszelkich czynników i mediów energetycznych do zaplecza i placu budowy, takich jak: energia elektryczna, gaz, woda, ścieki itp.
- f. Zabezpieczenie korzystania z w/w czynników i mediów energetycznych należy do obowiązków Wykonawcy i w pełni jest on odpowiedzialny za uzyskanie wszystkich warunków technicznych przyłączenia, dokonanie uzgodnień itp.

**1.10 Zabezpieczenie chodników i jezdni:**

W dniu przekazania placu budowy Inspektor i Wykonawca spiszą protokół z wizualnej oceny stanu technicznego nawierzchni, krawężników, chodników i innych elementów wzdłuż dojazdu na budowę.

Wykonawca zapewni takie użytkowanie tych elementów, aby ich stan po zakończeniu robót nie zmienił się na gorsze.

Jeśli w skutek działalności Wykonawcy dojdzie do jakichkolwiek uszkodzeń na w/w ulicach i drogach Wykonawca dokona napraw na własny koszt, doprowadzając do stanu w dniu przekazania placu budowy.

**1.11 Nazwy i kody: grupy robót, klasy robót, kategorie robót:**

Tabele z klasyfikacją wg CPV znajdują się w poszczególnych szczegółowych specyfikacjach technicznych.

**1.12 Określenia podstawowe**

- a). Kierownik robót - osoba wyznaczona przez Wykonawcę, upoważniona do kierowania robotami i do występowania w jego imieniu w sprawach realizacji przedmiotu przetargu.
- b). Roboty – ogół działań, niezbędnych do podjęcia w ramach realizacji przez Wykonawcę przedmiotu zadania.
- c). Laboratorium - drogowe lub inne laboratorium badawcze, zaakceptowane przez Zamawiającego, niezbędne do przeprowadzenia wszelkich badań i prób związanych z oceną jakości materiałów oraz robót.
- d). Materiały - wszelkie tworzywa niezbędne do wykonania robót, zgodne z dokumentacją projektową i specyfikacjami technicznymi, zaakceptowane przez Inwestora.
- e). Odpowiednia (bliska) zgodność - zgodność wykonywanych robót z dopuszczonymi tolerancjami, a jeśli przedział tolerancji nie został określony - z przeciętnymi tolerancjami, przyjmowanymi zwyczajowo dla danego rodzaju robót budowlanych.
- f). Projektant - uprawniona osoba prawna lub fizyczna będąca autorem dokumentacji projektowej.
- g). Inspektor nadzoru inwestorskiego –osoba posiadająca odpowiednie wykształcenie techniczne i praktykę zawodową oraz uprawnienia budowlane, wykonująca samodzielne funkcje techniczne w budownictwie, której inwestor powierza nadzór nad budową obiektu budowlanego. Reprezentuje on interesy inwestora na budowie i wykonuje bieżącą kontrolę jakości i ilości wykonanych robót. bierze udział w odbiorach częściawych, zanikających i odbiorze obiektu.
- h). Aprobata techniczna – dokument potwierdzający pozytywną ocenę techniczną wyrobu stwierdzającą jego przydatność do stosowania w określonych warunkach, wydany przez jednostkę upoważnioną do udzielania aprobat technicznych; spis jednostek aprobujących zestawiony jest w Rozporządzeniu Ministra Gospodarki Przestrzennej i Budownictwa z dnia 19 grudnia 1994 r. W sprawie aprobat i kryteriów technicznych dotyczących wyrobów budowlanych (Dz. U. Nr 10 z dnia 8 lutego 1995 r. Poz.48, rozdział 2 z późniejszymi zmianami).

- i). Certyfikat zgodności – dokument wydany zgodnie z zasadami systemu certyfikacji wykazujący, że zapewniono odpowiedni stopień zaufania, iż należycie zidentyfikowano wyrób, proces lub usługa są zgodne z określoną normą lub innymi dokumentami normatywnymi w odniesieniu do wyrobów dopuszczonych do obrotu i stosowania. W budownictwie (zgodnie z Ustawą z dnia 7 lipca 1994 r. Prawo budowlane, art. 10) certyfikat zgodności wykazuje, że zapewniono zgodność wyrobu z PN lub aprobatę techniczną (w wypadku wyrobów, dla których nie ustalono PN).
- j). Znak zgodności – zastrzeżony znak, nadawany lub stosowany zgodnie z zasadami systemu certyfikacji, wskazujący, że zapewniono odpowiedni stopień zaufania, iż dany wyrób, proces lub usługa są zgodne z określoną normą lub innym dokumentem normatywnym
- k). Deklaracja zgodności - oświadczenie producenta lub jego upoważnionego przedstawiciela, stwierdzające na jego wyłączną odpowiedzialność, że wyrób jest zgodny ze zharmonizowaną specyfikacją techniczną.
- l). Dokumentacja projektowa –służy do opisu przedmiotu zamówienia na wykonanie robót budowlanych, dla których jest wymagane pozwolenie na budowę –składa się w szczególności z projektu budowlanego i wykonawczego lub budowlano-wykonawczego, przedmiaru robót i informacji dotyczącej bezpieczeństwa i ochrony zdrowia.
- m). Dokumentacja powykonawcza budowy –składa się z dokumentacji budowy z naniesionymi zmianami dokonanymi w trakcie wykonywania robót, a także geodezyjnej dokumentacji powykonawczej i innych dokumentów
- n). Obmiar robót –pomiar wykonanych robót budowlanych dokonany w celu weryfikacji ich ilości w przypadku zmian parametrów przyjętych w przedmiarze robót, albo obliczenia wartości robót dodatkowych, nie objętych przedmiarem
- o). Odbiór częściowy - nieformalna nazwa odbioru robót ulegających zakryciu i zanikających, a także dokonywanie prób i sprawdzeń instalacji i urządzeń technicznych .
- p). Odbiór końcowy - polegającym na protokolarnym przyjęciu (odbiorze) od wykonawcy gotowego obiektu budowlanego przez osobę lub grupę osób, wyznaczoną przez inwestora. Odbioru dokonuje się po zgłoszeniu przez kierownika budowy faktu zakończenia robót budowlanych, łącznie z zagospodarowaniem i uporządkowaniem terenu budowy i ewentualnie terenów przyległych, wykorzystywanych jako plac budowy, oraz po przygotowaniu przez niego dokumentacji powykonawczej.
- q). Przedmiar robót – wykaz robót podstawowych przewidzianych do wykonania z podaniem ich ilości.
- r). Przetargowa dokumentacja projektowa - część dokumentacji projektowej, która wskazuje lokalizację, charakterystykę i wymiary obiektu będącego przedmiotem robót.
- s). Umowa – umowa na wykonanie zadania objętego specyfikacjami, zawarta po rozstrzygnięciu przetargu pomiędzy Zamawiającym (Inwestorem) i Wykonawcą.
- t). Plan bezpieczeństwa i ochrony zdrowia – określa Rozporządzenia Ministra Infrastruktury z dnia 23-06-2003 r. (Dz. U. nr 120, poz. 1126).
- u). Instrukcja bezpiecznego wykonywania robót budowlanych – sposób zapobiegania zagrożeniom związanym z wykonywaniem robót budowlanych oraz sposób postępowania w przypadku wystąpienia tych zagrożeń.
- v). Wspólny Słownik Zamówień –jest to system klasyfikacji produktów, usług i robót budowlanych stworzony na potrzeby zamówień publicznych.
- w). Grupy, klasy, kategorie robót: -są to grupy, klasy, kategorie określone w rozporządzeniu w sprawie Wspólnego Słownika Zamówień (CPV)

## 2 WYMAGANIA DOTYCZĄCE WŁAŚCIWOŚCI WYROBOW BUDOWLANYCH:

Specyfikacja „Wymagania ogólne” odnosi się do wymagań wspólnych dla poszczególnych wymagań technicznych dotyczących wykonania i odbioru robót, które zostaną wykonane w ramach budowy

Wymagania ogólne należy rozumieć i stosować w powiązaniu z niżej wymienionymi Specyfikacjami Technicznymi:

1	SST 1.0	ROBOTY ZIEMNE
2	SST 2.0	NAWIERZCHNIA TRAWIASTA BOISKA
3	SST 3.0	OGRODZENIE, PIŁKOCHWYTY
4	SST 4.0	WYPOSAŻENIE
5	SST 5.0	ZIELEN

**2.1 Wymagania ogólne dotyczące właściwości wyrobów i materiałów budowlanych:****Przywołane nazwy własne materiałów służą określeniu najniższego wymaganego przez Zamawiającego standardu.**

Wykonawca jest odpowiedzialny za to aby użyte materiały posiadały :

- 1/ certyfikat na znak bezpieczeństwa,
- 2/ deklarację zgodności z Polską Normą lub aprobatą techniczną,
- 3/ inne prawnie określone dokumenty.
- 4/ powinny posiadać właściwości określone w specyfikacji SST 1 .

Na żądanie Inspektora nadzoru, co najmniej na 7 dni przed planowanym wykorzystaniem materiałów przeznaczonych do robót, Wykonawca przedstawi

szczegółowe informacje dotyczące proponowanego źródła wytwarzania, zamawiania lub wydobywania tych materiałów, i odpowiednie certyfikaty lub deklaracje zgodności oraz próbki do zatwierdzenia przez Inspektora Nadzoru.

Na żądanie Inspektora nadzoru Wykonawca zobowiązany jest do przeprowadzenia badań materiałów w celu udokumentowania, że materiały uzyskane z dopuszczonego źródła w sposób ciągły spełniają wymagania Specyfikacji Technicznych w czasie postępu robót.

**2.2. Wymagania ogólne związane z przechowywaniem, transportem, warunkami dostaw, składowaniem i kontrolą jakości materiałów i wyrobów.**

Wykonawca zapewni, aby tymczasowo składowane materiały, do czasu, gdy będą one potrzebne do robót, były zabezpieczone przed zanieczyszczeniem, zachowały swoją jakość i właściwość do robót i były dostępne do kontroli Inspektora Nadzoru. Miejsca czasowego składowania będą zlokalizowane w obrębie terenu budowy w miejscach uzgodnionych z Inwestorem lub poza terenem budowy w miejscach zorganizowanych przez Wykonawcę.

**2.3 Materiały i wyroby dopuszczone do obrotu i stosowania w budownictwie:**

Wykonawca jest odpowiedzialny, aby wszystkie materiały, elementy budowlane i urządzenia wbudowane, montowane lub instalowane w trakcie realizacji robót odpowiadały wymaganiom określonym w art.10 ustawy Prawo Budowlane oraz w szczegółowych specyfikacjach technicznych.

Wykonawca uzgodni z inspektorem nadzoru sposób i termin przekazania informacji o przewidywanym użyciu materiałów i elementów konstrukcyjnych do wykonania robót, a także o aprobatkach technicznych i certyfikatach zgodności.

**2.4 Materiały nie odpowiadające wymaganiom**

Materiały nieodpowiadające wymaganiom zostaną przez Wykonawcę wywiezione z terenu budowy, bądź złożone w miejscu wskazanym przez Inwestora. Jeśli Inwestor zezwoli wykonawcy na użycie tych materiałów do robót innych, niż te, dla których zostały zakupione, to koszt tych materiałów zostanie przewartościowany przez Inwestora. Każdy rodzaj robót, w którym znajdują się niezbadane i nie zaakceptowane materiały, Wykonawca wykonuje na własne ryzyko, licząc się z jego nie przyjęciem i niezapłaceniem.

**2.5 Wariantowe stosowanie materiałów.**

Jeśli dokumentacja projektowa lub ST przewidują możliwość wariantowego zastosowania materiału w wykonywanych robotach, Wykonawca powiadomi Inwestora o swoim zamiarze co najmniej 3 tygodnie przed użyciem materiału, albo w okresie dłuższym, jeśli będzie to wymagane dla badań prowadzonych przez Inspektora Nadzoru. Wybrany i zaakceptowany rodzaj materiału nie może być później zmieniony bez zgody Inwestora.

**3 WYMAGANIA DOTYCZĄCE SPRZĘTU I MASZYN DO WYKONANIA ROBÓT BUDOWLANYCH:**

Wykonawca jest zobowiązany do używania jedynie takiego sprzętu, który nie spowoduje niekorzystnego wpływu na jakość wykonywanych robót. Sprzęt używany do robót powinien być zgodny z ofertą Wykonawcy i powinien odpowiadać pod względem typów i ilości wskazaniom zawartym w ST, w przypadku braku ustaleń w takich dokumentach sprzęt powinien być uzgodniony i zaakceptowany przez Inwestora. Liczba i wydajność sprzętu będzie gwarantować przeprowadzenie robót, zgodnie z zasadami ustalonymi w dokumentacji projektowej i ST i wskazaniach Inwestora w terminie przewidzianym Zleceniem. Sprzęt będący własnością Wykonawcy bądź wynajęty do wykonania robót ma być utrzymywany w dobrym stanie i gotowości do pracy. Będzie on zgodny z normami ochrony środowiska i przepisami dotyczącymi jego użytkowania. Wykonawca dostarczy Inwestorowi kopie dokumentów potwierdzających dopuszczenie sprzętu do użytkowania, tam gdzie jest to wymagane przepisami. Jeżeli dokumentacja projektowa lub ST przewidują możliwość wariantowego użycia sprzętu przy wykonywanych robotach, Wykonawca powiadomi Inwestora o swoim zamiarze wyboru i uzyska jego akceptację przed użyciem sprzętu. Wybrany sprzęt, po akceptacji Inspektora Nadzoru, nie może być później zmieniony bez jego zgody. Jakikolwiek sprzęt, maszyny, urządzenia i narzędzia niegwarantujące zachowania warunków zlecenia, zostaną przez Inwestora zdyskwalifikowane i niedopuszczone do robót.

**4 WYMAGANIA DOTYCZĄCE ŚRODKÓW TRANSPORTU**



Wykonawca stosować się będzie do ustawowych ograniczeń na osi przy transporcie materiałów i sprzętu na i z terenu Robót.

Uzyska on wszelkie niezbędne zezwolenia od władz, co do przewozu nietypowych ładunków i w sposób ciągły będzie o każdym takim przewozie powiadamiał Inspektora nadzoru.

Wykonawca jest zobowiązany do stosowania jedynie takich środków transportu, które nie wpłyną niekorzystnie na jakość wykonywanych Robót i przewożonych materiałów.

Liczba środków transportu będzie zapewniać prowadzenie Robót zgodnie z zasadami określonymi w Dokumentacji Projektowej, ST, i wskazaniach Inspektora nadzoru, w terminie przewidzianym kontraktem.

Środki transportu nieodpowiadające warunkom dopuszczalnych obciążeń na osie mogą być użyte przez Wykonawcę pod warunkiem przywrócenia do stanu pierwotnego użytkowanych odcinków dróg publicznych na koszt Wykonawcy.

Wykonawca będzie usuwać na bieżąco, na własny koszt, wszelkie zanieczyszczenia spowodowane jego pojazdami na drogach publicznych oraz dojazdach do Terenu Budowy.

## 5 WYMAGANIA DOTYCZĄCE WŁAŚCIWOŚCI WYKONANIA ROBÓT:

Wykonawca Robót jest odpowiedzialny za jakość ich wykonania oraz za ich zgodność z Dokumentacją Projektową, ST, poleceniami Inwestora, inspektora Nadzoru oraz sztuką budowlaną.

Podstawą wykonania i wyceny robót jest dokumentacja projektowa (projekt budowlany i wykonawczy), specyfikacje techniczne oraz przedmiary robót a wymagania wyszczególnione w choćby jednym z nich są obowiązujące dla Wykonawcy tak, jakby zawarte były w całej dokumentacji.

W przypadku rozbieżności Wykonawca nie może wykorzystywać błędów lub opuszczeń w dokumentacji, a o ich wykryciu winien natychmiast powiadomić Inspektora nadzoru i Projektanta, który dokona odpowiednich zmian lub poprawek.

Wszystkie wykonane roboty i dostarczone materiały będą zgodne z dokumentacją projektową i specyfikacjami technicznymi a także z innymi przepisami obowiązującymi.

Dane określone w Dokumentacji Projektowej i w ST będą uważane za wartości docelowe, od których dopuszczalne są odchylenia w ramach określonego przedziału tolerancji.

Przy wykonywaniu robót należy uwzględniać instrukcje producenta materiałów oraz przepisy związane i obowiązujące, w tym również te, które uległy zmianie lub aktualizacji.

W przypadku istnienia norm, atestów, certyfikatów, instrukcji ITB, aprobat technicznych, świadectw dopuszczenia niewyszczególnionych w niniejszej dokumentacji a obowiązujących, Wykonawca ma również obowiązek stosowania się do ich treści i postanowień.

Wykonawca ponosi odpowiedzialność za dokładne wytyczenie w planie i wyznaczenie wysokości wszystkich elementów robót z wymiarami i rzędnymi określonymi w dokumentacji projektowej lub przekazanymi na piśmie przez Inwestora. Następstwa jakiegokolwiek błędu spowodowanego przez Wykonawcę w wytyczeniu i wyznaczeniu robot zostaną poprawione przez Wykonawcę na własny koszt. Sprawdzenie wytyczenia robót lub wyznaczenia wysokości przez Inwestora nie zwalnia Wykonawcy od odpowiedzialności za ich dokładność. Decyzje Inwestora dotyczące akceptacji lub odrzucenia materiałów i elementów robót będą oparte na wymaganiach sformułowanych w kontrakcie, dokumentacji projektowej i ST, a także w normach i wytycznych. Przy podejmowaniu decyzji Inwestor uwzględni wyniki badań materiałów i robót, rozrzuty normalnie występujące przy produkcji i przy badaniach materiałów, doświadczenia z przeszłości, wyniki badań naukowych oraz inne czynniki wpływające na rozważaną kwestię. Polecenia Inwestora będą wykonywane nie później niż w czasie przez niego wyznaczonym, po ich otrzymaniu przez Wykonawcę, pod groźbą zatrzymania robót. Skutki finansowe z tego tytułu ponosi Wykonawca.

Wykonawca będzie odpowiedzialny za ochronę robót i za wszelkie materiały i urządzenia używane do robót od daty rozpoczęcia do daty wydania potwierdzenia zakończenia robót przez Inspektora oraz będzie utrzymywać roboty do czasu końcowego odbioru. Utrzymywanie powinno być prowadzone w taki sposób, aby budowla lub jej elementy były w zadowalającym stanie przez cały czas, do momentu odbioru końcowego.

Inspektor może wstrzymać roboty, jeśli Wykonawca w jakimkolwiek czasie zaniedba utrzymanie, w tym przypadku na polecenie Inspektora powinien rozpocząć roboty utrzymaniowe nie później niż w 24 godziny po otrzymaniu tego polecenia.

Wykonawca jest zobowiązany znać wszelkie przepisy wydane przez władze centralne miejscowe oraz inne przepisy i wytyczne, które są w jakikolwiek sposób związane z robotami i będzie w pełni odpowiedzialny za przestrzeganie tych praw, przepisów i wytycznych podczas prowadzenia robót.

Wykonawca będzie przestrzegać praw patentowych i będzie w pełni odpowiedzialny za wypełnienie wszelkich wymagań prawnych odnośnie wykorzystania opatentowanych urządzeń lub metod i w sposób ciągły będzie informować Inspektora Nadzoru o swoich działaniach, przedstawiając kopie zezwoleń i inne odnośne dokumenty.

Likwidacja placu budowy jest obowiązkiem Wykonawcy bezpośrednio po zakończeniu robót objętych Umową. Wykonawca uporządkuje plac budowy oraz teren wokół do stanu na dzień przekazania placu budowy.

## 6 KONTROLA, BADANIA ORAZ ODBIÓR WYROBÓW I ROBÓT BUDOWLANYCH

### 6.1. Zasady kontroli jakości robót

Wykonawca jest odpowiedzialny za jakość materiałów i elementów robót. W ofercie przetargowej Wykonawca dostarczy Inwestorowi program zapewnienia jakości, w którym przedstawi on zamierzony sposób wykonywania robót, możliwości techniczne, kadrowe i organizacyjne, gwarantujące wykonanie robót zgodnie z Dokumentacją Projektową, ST i sztuką budowlaną.

Wszystkie koszty związane z organizowaniem i prowadzeniem badań materiałów ponosi Wykonawca. Na zlecenie Inspektora Wykonawca będzie przeprowadzać dodatkowe badania tych materiałów, które budzą wątpliwości, co do ich jakości, o ile kwestionowane materiały nie zostaną przez Wykonawcę usunięte lub ulepszone z własnej woli.

Wykonawca jest odpowiedzialny za pełną kontrolę robót i jakości materiałów.

Celem kontroli robót będzie takie sterowanie ich przygotowaniem i wykonaniem, aby osiągnąć założoną jakość robót. Wykonawca zapewni odpowiedni system kontroli, włączając personel, laboratorium, sprzęt, zaopatrzenie i wszystkie urządzenia niezbędne do pobierania próbek i badań materiałów oraz robót. Wykonawca będzie przeprowadzać pomiary i badania materiałów oraz robót z częstotliwością zapewnijącą stwierdzeniem, że roboty wykonano zgodnie z wymaganiami zawartymi w dokumentacji projektowej i ST. Minimalne wymagania co do zakresu badań i ich częstotliwości są określone w ST, normach wytycznych i warunkach technicznych odbioru. W przypadku, gdy nie zostały one tam określone, Inspektor Nadzoru ustali, jaki zakres jest konieczny, aby zapewnić wykonanie robót zgodnie z kontraktem. Wykonawca dostarczy Inspektorowi Nadzoru świadectwa, że wszystkie stosowane urządzenia i sprzęt badawczy posiadają ważną legitymację, zostały prawidłowo wykalibrowane i odpowiadają wymaganiom norm określających procedury badań. Inspektor Nadzoru będzie mieć nieograniczony dostęp do pomieszczeń laboratoryjnych, w celu ich inspekcji. Inspektor Nadzoru będzie przekazywać Wykonawcy pisemne informacje o jakichkolwiek niedociągnięciach dotyczących urządzeń laboratoryjnych, sprzętu, zaopatrzenia laboratorium, pracy personelu lub metod badawczych. Jeżeli niedociągnięcia te będą tak poważne, że mogą wpłynąć ujemnie na wyniki badań, Inspektor Nadzoru natychmiast wstrzyma użycie do robót badanych materiałów i dopuści je do użycia dopiero wtedy, gdy niedociągnięcia w pracy laboratorium Wykonawcy zostaną usunięte i stwierdzona zostanie odpowiednia jakość tych materiałów. Wszystkie koszty związane z organizowaniem i prowadzeniem badań materiałów ponosi Wykonawca.

#### **6.2 Pobranie próbek**

Próbki będą pobierane losowo. Zaleca się stosowanie statystycznych metod pobierania próbek, opartych na zasadzie, że wszystkie jednostkowe elementy produkcji mogą być z jednakowym prawdopodobieństwem wytypowane do badań. Inspektor Nadzoru będzie mieć zapewnioną możliwość udziału w pobieraniu próbek. Na zlecenie Inwestora Wykonawca będzie przeprowadzać dodatkowe badania tych materiałów, które budzą wątpliwości co do jakości, o ile kwestionowane materiały nie zostaną przez Wykonawcę usunięte lub ulepszone z własnej woli. Koszty tych dodatkowych badań pokrywa Wykonawca tylko w przypadku stwierdzenia usterek: w przeciwnym przypadku koszty te pokrywa Zamawiający. Pojemniki do pobierania będą dostarczone przez Wykonawcę i zatwierdzone przez Inspektora Nadzoru. Próbki dostarczone przez Wykonawcę do badań wykonywanych przez Inwestora będą odpowiednio opisane i oznaczone, w sposób zaakceptowany przez Inspektora Nadzoru.

#### **6.3 Badania i pomiary**

Wszystkie pomiary i badania będą przeprowadzone zgodnie z wymaganiami norm. W przypadku, gdy normy nie obejmują jakiegokolwiek badania wymaganego w ST, stosować można wytyczne krajowe, albo inne procedury, zaakceptowane przez Inspektora Nadzoru. Przed przystąpieniem do pomiarów lub badań, Wykonawca powiadomi Inspektora Nadzoru o rodzaju, miejscu i terminie pomiaru lub badania. Po wykonaniu pomiaru lub badania, Wykonawca przedstawi na piśmie ich wyniki do akceptacji Inspektora Nadzoru.

Wykonawca będzie przekazywać Inspektorowi Nadzoru kopie raportów z wynikami badań jak najszybciej, nie później jednak niż w terminie określonym w programie zapewnienia jakości. Wyniki badań (kopie) będą przekazywane Inspektorowi Nadzoru na formularzach według dostarczonego przez niego wzoru lub innych, przez niego zaakceptowanych.

#### **6.4 Badania prowadzone przez Inspektora Nadzoru**

Dla celów kontroli jakości i zatwierdzenia, Inspektor Nadzoru uprawniony jest do dokonywania kontroli, pobierania próbek i badania materiałów u źródła ich wytwarzania, i zapewniona mu będzie wszelka potrzebna do tego pomoc ze strony Wykonawcy i producenta materiałów. Inspektor Nadzoru, po uprzedniej weryfikacji systemu kontroli robót prowadzonych przez Wykonawcę, będzie oceniać zgodność materiałów i robót z wymaganiami ST na podstawie wyników badań dostarczonych przez Wykonawcę. Inspektor Nadzoru może pobierać próbki materiałów i prowadzić badania niezależnie od Wykonawcy, na swój koszt. Jeżeli wyniki tych badań wykażą, że raporty Wykonawcy są niewiarygodne, to Inspektor Nadzoru poleci Wykonawcy lub zleci niezależnemu laboratorium przeprowadzenie powtórnych lub dodatkowych badań, albo oprze się wyłącznie na własnych badaniach przy ocenie zgodności materiałów i robót z dokumentacją projektową i ST. W takim przypadku całkowite koszty powtórnych lub dodatkowych badań i pobierania próbek poniesione zostaną przez Wykonawcę.

Przed wykonaniem badań i jakości materiałów przez Wykonawcę, Inspektor Nadzoru może dopuścić do użycia materiały posiadające atest producenta stwierdzający ich pełną zgodność z warunkami podanymi w ST. W przypadku materiałów,



dla których atesty są wymagane przez ST, każda partia dostarczona do robót będzie posiadać atest określający w sposób jednoznaczny jej cechy. Produkty przemysłowe będą posiadać atesty wydane przez producenta, poparte w razie potrzeby wynikami wykonanych przez niego badań. Kopie wyników tych badań będą dostarczone przez Wykonawcę Inspektorowi Nadzoru. Materiały posiadające atest a urządzenia – ważne legitymacje mogą być badane w dowolnym czasie. Jeżeli zostanie stwierdzona niezgodność ich właściwości z ST to takie materiały i / lub urządzenia zostaną odrzucone.

## **6.5 Dokumenty budowy**

### **6.5.1 Księga obmiaru**

Księga obmiaru stanowi dokument pozwalający na rozliczenie faktycznego postępu każdego z elementów robót. Obmiary wykonywanych robót przeprowadza się w sposób ciągły w jednostkach przyjętych w przedmiarach robót i wpisuje do księgi Obmiaru.

### **6.5.2 Dokumenty laboratoryjne**

Dzienniki laboratoryjne, atesty materiałów, orzeczenia o jakości materiałów, recepty robocze i kontrolne wyniki badań Wykonawcy będą gromadzone w formie uzgodnionej w programie zapewnienia jakości. Dokumenty te stanowią załącznik do odbioru robót. Winny być udostępnione na każde życzenie Inżyniera.

### **6.5.3 Pozostałe dokumenty budowy**

Do dokumentów budowy zalicza się, oprócz wymienionych w powyższych trzech punktach następujące dokumenty:

- pozwolenie na realizację zadania budowlanego,
- protokoły przekazania terenu budowy,
- umowy cywilno-prawne z osobami trzecimi i inne umowy cywilno-prawne,
- protokoły odbioru robót,
- protokoły z narad i ustaleń,
- korespondencję na budowie.
- operaty geodezyjne

### **6.5.4 Przechowywanie dokumentów budowy**

Dokumenty budowy będą przechowywane na terenie budowy w miejscu odpowiednio zabezpieczonym. Zaginięcie któregośkolwiek z dokumentów budowy spowoduje jego natychmiastowe odtworzenie w formie przewidzianej prawem. Wszystkie dokumenty budowy będą zawsze dostępne dla Inwestora i przedstawione do wglądu na życzenie Zamawiającego.

## **7 WYMAGANIA DOTYCZĄCE PRZEDMIARU I OBMIARU ROBÓT**

### **7.1 Ogólne zasady obmiaru robót**

Obmiar robót będzie określać faktyczny zakres wykonywanych robót zgodnie z dokumentacją projektową, w jednostkach ustalonych w kosztorysie.

Obmiaru robót dokonuje Wykonawca po pisemnym powiadomieniu przedstawiciela Zamawiającego o zakresie obmierzanego robót i terminie obmiaru, co najmniej na 3 dni przed tym terminem.

Wyniki obmiaru będą wpisane do rejestru obmiarów.

Jakikolwiek błąd lub przeoczenie (opuszczenie) w ilościach podanych w przedmiarze Robót lub gdzie indziej nie zwalnia Wykonawcy od obowiązku ukończenia wszystkich robót. Błędne dane zostaną poprawione wg instrukcji Inspektora nadzoru na piśmie.

Obmiar gotowych robót będzie przeprowadzony z częstością wymaganą do celu miesięcznej płatności na rzecz Wykonawcy lub w innym czasie określonym w Kontrakcie lub oczekiwanym przez Wykonawcę i Inspektora nadzoru.

### **7.2 Zasady określania ilości robót i materiałów**

Obmiar robót wlicza się w oparciu o zasady sporządzania przedmiarów określonych w „Założeniach szczegółowych” zawartych w każdym z rozdziałów Katalogów Norm Rzeczowych i Kosztorysowych Nakładów Norm Rzeczowych.

### **7.3 Urządzenia i sprzęt pomiarowy**

Wszystkie urządzenia i sprzęt pomiarowy, stosowany w czasie obmiaru robót będą zaakceptowane przez Inspektora nadzoru.

Urządzenia i sprzęt pomiarowy zostaną dostarczone przez Wykonawcę. Jeżeli urządzenia te lub sprzęt wymagają badań atestujących to Wykonawca będzie posiadać ważne świadectwa legalizacji.

Wszystkie urządzenia pomiarowe będą przez Wykonawcę utrzymywane w dobrym stanie, w całym okresie trwania Robót.

### **7.4 Czas i częstotliwość przeprowadzenia obmiaru**

Obmiary będą przeprowadzone przed częściowym lub ostatecznym odbiorem odcinków robót, a także w przypadku występowania dłuższej przerwy w robotach.

Obmiar robót zanikających przeprowadza się w czasie ich wykonywania.

Obmiar robót podlegających zakryciu przeprowadza się przed ich zakryciem.

**8 ODBIÓR ROBÓT BUDOWLANYCH:****8.1 Rodzaje odbiorów**

Występują następujące rodzaje odbiorów: odbiór częściowy, odbiór robót zanikających lub ulegających zakryciu, odbiór końcowy, odbiór po okresie rękojmi, odbiór ostateczny (pogwarancyjny).

**8.2 Odbiór robót zanikających i ulegających zakryciu**

Odbiór robót zanikających i ulegających zakryciu polega na finalnej ocenie ilości i jakości wykonywanych robót, które w dalszym procesie realizacji ulegają zakryciu. Odbiór robót zanikających i ulegających zakryciu będzie dokonywany w czasie umożliwiającym wykonanie ewentualnych korekt i poprawek bez hamowania ogólnego postępu robót. Odbiór robót dokonuje Inspektora Nadzoru. Gotowość danej części robót do odbioru zgłasza Wykonawca wpisem do dziennika budowy i jednoczesnym powiadomieniem Inspektora Nadzoru. Odbiór będzie przeprowadzony niezwłocznie, nie później jednak niż w ciągu 3 dni od daty zgłoszenia wpisem do dziennika budowy i powiadomieniem o tym fakcie Inspektora Nadzoru. Jakość i ilość robót ulegających zakryciu ocenia Inspektor Nadzoru na podstawie dokumentów zawierających komplet wyników badań laboratoryjnych i w oparciu o przeprowadzone pomiary, w konfrontacji z dokumentacją projektową, ST i uprzednimi ustaleniami.

**8.3 Odbiór częściowy**

Odbiór częściowy polega na ocenie ilości i jakości wykonanych części robót. Odbioru częściowego robót dokonuje się wg zasad jak przy odbiorze końcowym robót.

**8.4 Odbiór końcowy robót**

Odbiór końcowy polega na finalnej ocenie rzeczywistego wykonania robót w odniesieniu do ich ilości, jakości i wartości. Całkowite zakończenie robót oraz gotowość do odbioru końcowego będzie stwierdzona przez Wykonawcę wpisem do dziennika budowy z bezzwłocznym powiadomieniem na piśmie o tym fakcie Inspektora Nadzoru. Odbiór końcowy robót nastąpi w terminie ustalonym w dokumentach kontraktowych, licząc od dnia potwierdzenia przez Inwestora zakończenia robót i przyjęcia dokumentów, o których mowa w punkcie poniżej pt. „Dokumenty do odbioru końcowego robót”. Odbioru końcowego robót dokona komisja wyznaczona przez Zamawiającego w obecności Inwestora i Wykonawcy. Komisja odbierająca roboty dokona ich oceny jakościowej na podstawie przedłożonych dokumentów, wyników badań i pomiarów, ocenie wizualnej oraz zgodności wykonania robót z dokumentacją projektową i ST. W toku odbioru końcowego robót komisja zapozna się z realizacją ustaleń przyjętych w trakcie odbiorów robót zanikających i ulegających zakryciu, zwłaszcza w zakresie wykonania robót uzupełniających i robót poprawkowych. W przypadku niewykonania wyznaczonych robót poprawkowych lub robót uzupełniających, komisja przerwie swoje czynności i ustala nowy termin odbioru końcowego. W przypadku stwierdzenia przez komisję, że jakość wykonywanych robót w poszczególnych asortymentach nieznacznie odbiega od wymaganej dokumentacji projektowej i ST z uwzględnieniem tolerancji i nie ma większego wpływu na cechy eksploatacyjne obiektu i bezpieczeństwo ruchu, komisja dokona potrąceń, oceniając pomniejszona wartość wykonywanych robót w stosunku do wymagań przyjętych w dokumentach kontraktowych.

**8.5 Dokumenty do odbioru końcowego robót**

Podstawowym dokumentem do dokonania odbioru końcowego robót jest protokół odbioru końcowego robót sporządzony wg wzoru ustalonego przez Zamawiającego. Do odbioru końcowego Wykonawca jest zobowiązany przygotować następujące dokumenty:

- dokumentację projektową z naniesionymi zmianami,
- specyfikacje techniczne,
- uwagi i zalecenia Inspektora Nadzoru, zwłaszcza przy odbiorze robót zanikających i ulegających zakryciu i udokumentowanie wykonania jego zaleceń,
- recepty i ustalenia technologiczne,
- dzienniki budowy i księgi obmiaru,
- wyniki pomiarów kontrolnych oraz badań i oznaczeń laboratoryjnych zgodnie z ST,
- atesty jakościowe wbudowanych materiałów,
- opinię technologiczną sporządzoną na podstawie wszystkich wyników badań i pomiarów załączonych do dokumentów odbioru, a wykonywanych zgodnie z ST,
- sprawozdanie techniczne,
- inne dokumenty wymagane przez Zamawiającego,

Sprawozdanie techniczne będzie zawierać:

- zakres i lokalizacje wykonywanych robót,
- wykaz wprowadzonych zmian w stosunku do dokumentacji projektowej przekazanej przez Zamawiającego,
- uwagi dotyczące warunków realizacji robót,
- datę rozpoczęcia i zakończenia robót.

W przypadku, gdy wg komisji, roboty pod względem przygotowania dokumentacyjnego nie będą gotowe do odbioru końcowego, komisja w porozumieniu z Wykonawcą wyznaczy ponowny termin odbioru końcowego robót. Wszystkie zarządzone przez komisję roboty poprawkowe lub uzupełniające będą zestawione wg wzoru ustalonego przez Zamawiającego. Termin wykonania robót poprawkowych i robót uzupełniających wyznaczy komisja.

**8.6 Odbiór po okresie rękojmi**

Należy podać, że pod koniec okresu rękojmi Zamawiający lub właściciel obiektu organizuje odbiór "po okresie rękojmi". Odbiór taki wymaga przygotowania następujących dokumentów:

- umowy o wykonaniu robót budowlanych,
- protokołu odbioru końcowego obiektu,
- dokumentów potwierdzających usunięcie wad zgłoszonych w trakcie od odbioru końcowego obiektu (jeżeli były zgłoszone wady),
- dokumentów dotyczących wad zgłoszonych w okresie rękojmi oraz potwierdzenia usunięcia tych wad,
- innych dokumentów niezbędnych do przeprowadzenia czynności odbioru

**8.7 Odbiór ostateczny**

Odbiór ostateczny polega na ocenie wykonanych robót związanych z usunięciem wad stwierdzonych przy odbiorze końcowym i zaistniałych w okresie gwarancyjnym. Odbiór ostateczny będzie dokonany na podstawie oceny wizualnej obiektu z uwzględnieniem zasad odbioru końcowego.

**9 SPOSÓB ROZLICZENIA ROBÓT TYMCZASOWYCH I TOWARZYSZĄCYCH**

Roboty towarzyszące i tymczasowe, wyszczególnione w przedmiarze, w szczególności rozbiórki, odbudowa nawierzchni, winny być rozliczane wg obmiarów ich rzeczywistego zakresu, w obecności inspektora nadzoru. Jednostki obmiaru – jak w przedmiarze robót.

Roboty towarzyszące i tymczasowe, nie wyszczególnione w przedmiarze, winny być ujęte w kosztach ogólnych Wykonawcy i nie podlegają obmiarowi.

**10 DOKUMENTY ODNIESIENIA**

Dokumentacją odniesienia jest:

- a). SIWZ
- b). umowa zawarta pomiędzy Wykonawcą a Zamawiającym wraz z harmonogramem robót
- c). zatwierdzona przez Zamawiającego dokumentacja budowlana i wykonawcza ww zadania
- d). normy
- e). aprobaty techniczne
- f). inne dokumenty i ustalenia techniczne prowadzone w trakcie trwania inwestycji.

Podstawowe przepisy w zakresie projektowania i realizowania planowanego przedsięwzięcia:

1. Ustawa z dnia 7.07.1994 r. Prawo budowlane ( z późniejszymi zmianami).
2. Ustawa z dnia 27.04.2001r. o Prawo Ochrony Środowiska
3. Ustawa z dnia 27.04.2001r. o odpadach
4. Rozporządzenie Ministra Ochrony Środowiska, Zasobów Naturalnych i Leśnictwa z dnia 28 kwietnia 1998 r. w sprawie dopuszczalnych wartości stężeń substancji zanieczyszczających w powietrzu (Dz.U. nr 55, poz. 355).
5. Rozporządzenie Ministra Ochrony Środowiska, Zasobów Naturalnych i Leśnictwa z dnia 13 maja 1998 r. w sprawie dopuszczalnych poziomów hałasu w środowisku (Dz.U. nr 66, poz. 436).
6. Rozporządzenie Ministra Infrastruktury z 12.04.2002 w sprawie warunków technicznych, jakim powinny odpowiadać budynki oraz ich usytuowanie.
7. Rozporządzenie Ministra Infrastruktury z 26.08.2003 w sprawie sposobu ustalania wymagań dotyczących nowej zabudowy i zagosp. terenu w przypadku braku planu zagospodarowania przestrzennego.
8. Rozporządzenie Ministra Pracy i Polityki Socjalnej z 26.09.1997 w sprawie ogólnych przepisów BHP.
9. Rozporządzenie Ministra Kultury z 09.06.2004 o prowadzeniu prac przy obiektach zabytkowych
10. Rozporządzenie Ministra Rozwoju regionalnego i Budownictwa z 2.04.2001 w sprawie geodezyjnej ewidencji sieci uzbrojenia terenu oraz ZUDP.

**SZCZEGÓŁOWA  
SPECYFIKACJA TECHNICZNA  
WYKONANIA I ODBIORU ROBÓT**

**Roboty ziemne**

**SST 1.0**

**SPIS TREŚCI**

<b>1. WSTĘP.....</b>	<b>2</b>
1.1 Przedmiot i zakres specyfikacji .....	2
1.2 Klasyfikacja robót wg wspólnego słownika zamówień (cpv) .....	2
1.3 Określenia podstawowe.....	2
<b>2. WYMAGANIA DOTYCZĄCE WŁAŚCIWOŚCI WYROBÓW I MATERIAŁÓW .....</b>	<b>2</b>
<b>3. WYMAGANIA DOTYCZĄCE SPRZĘTU I MASZYN .....</b>	<b>2</b>
<b>4. WYMAGANIA DOTYCZĄCE ŚRODKÓW TRANSPORTU .....</b>	<b>2</b>
<b>5. WYMAGANIA DOT. WYKONANIA ROBÓT ZIEMNYCH.....</b>	<b>2</b>
5.1 Ogólne wymagania .....	2
5.1.1 Odspojenie i odkład urobku .....	3
5.1.2 Podłoże.....	3
5.1.3 Zasyпка i zagęszczenie gruntu.....	3
5.2 Zakres robót przygotowawczych.....	3
<b>6. KONTROLA, BADANIA ORAZ ODBIÓR ROBÓT ZIEMNYCH.....</b>	<b>4</b>
6.1 Dokładność wykonania robót: .....	4
6.2 Kontrola jakości robót.....	4
<b>7. WYMAGANIA DOTYCZĄCE OBMIARU ROBÓT .....</b>	<b>4</b>
<b>8. ODBIÓR ROBÓT .....</b>	<b>5</b>
<b>9. ROZLICZENIE ROBÓT:.....</b>	<b>5</b>
<b>10. DOKUMENTY ODNIESIENIA .....</b>	<b>5</b>

**1. WSTĘP****1.1 Przedmiot i zakres specyfikacji**

Niniejszy tom specyfikacji obejmuje wymagania wykonania i odbioru robót ziemnych dla zadania: „Budowa placu zabaw oraz boiska trawiastego do piłki nożnej przy świetlicy wiejskiej w Piechaninie, gmina Czempirń”

**1.2 Klasyfikacja robót wg Wspólnego Słownika Zamówień (CPV)**

		45112000-5	Roboty w zakresie usuwania gleby
45200000-9			Roboty budowlane w zakresie wznoszenia kompletnych obiektów budowlanych lub ich części oraz roboty w zakresie inżynierii lądowej i wodnej
	45230000-8		Roboty budowlane w zakresie budowy rurociągów, linii komunikacyjnych i elektroenergetycznych, autostrad, dróg, lotnisk i kolei; wyrównywanie terenu
		45232000-2	Roboty pomocnicze w zakresie rurociągów i kabli

**1.3 Określenia podstawowe:**

Określenia podstawowe podano w specyfikacji ogólnej ST 0.0.

**2. WYMAGANIA DOTYCZĄCE WŁAŚCIWOŚCI WYROBÓW I MATERIAŁÓW**

Materiałami stosowanymi do wykonania robót będących tematem niniejszej specyfikacji są:

- ziemia roślinna zakupiona jako mieszanka gruntu rodzimego 70%, torfu ogrodniczego 20% i ziemi próchnicznej 10% wraz z nawozami fosforowo-potasowymi

**3. WYMAGANIA DOTYCZĄCE SPRZĘTU I MASZYN**

Ogólne wymagania dotyczące stosowania sprzętu podano w ST 0.0 - Wymagania ogólne.

Roboty ziemne, związane z wykonaniem wykopów, prowadzone mogą być ręcznie lub przy użyciu następującego sprzętu mechanicznego:

- a). koparka,
- b). spycharka,
- c). ubijak do zagęszczania,
- d). zagęszczarka.

Wykonawca jest zobowiązany do używania jedynie takiego sprzętu, który nie spowoduje niekorzystnego wpływu na środowisko i jakość wykonywanych robót.

**4. WYMAGANIA DOTYCZĄCE ŚRODKÓW TRANSPORTU**

Transport gruntu z wykopu będzie się odbywać samowytadowczymi środkami transportu.

Przy ruchu po drogach publicznych pojazdy muszą spełniać wymagania przepisów ruchu drogowego tak pod względem formalnym jak i rzeczowym.

Wykonawca będzie usuwać na bieżąco, na własny koszt, wszelkie zanieczyszczenia spowodowane jego pojazdami na drogach publicznych oraz dojazdach do terenu budowy.

**5. WYMAGANIA DOT. WYKONANIA ROBÓT ZIEMNYCH****5.1 Ogólne wymagania**

Ogólne wymagania dotyczące wykonania robót podano w ST 0.0 „Wymagania ogólne”.

Roboty ziemne wykonać zgodnie z normą PN-B-10736 i PN-B-06050.

Nadmiar gruntu uzyskanego z wykopów należy wywozić na miejsce przeznaczone do składowania ziemi.

Przed przystąpieniem do wykonywania robót ziemnych, Wykonawca ma obowiązek do zapoznania się z dokumentacją.

W przypadku stwierdzenia rozbieżności pomiędzy dokumentacją a stanem stwierdzonym w podłożu, należy bezzwłocznie powiadomić Inspektora nadzoru w celu uzgodnienia sposobu postępowania.

Dodatkowo należy zapoznać się z dokumentacją określającą występowanie na terenie budowy urządzeń podziemnych i w miarę możliwości określić ich rzeczywiste położenie. W przypadku stwierdzenia rozbieżności pomiędzy dokumentacją a faktycznym położeniem urządzeń, należy bezzwłocznie powiadomić Inspektora nadzoru w celu uzgodnienia sposobu postępowania.

Wykonanie wykopów może nastąpić po wykonaniu robót przygotowawczych i po wyrażeniu zgody przez Inspektora nadzoru.

Harmonogram i technologia prowadzenia robót ziemnych powinny zapewniać nienaruszenie struktury gruntu rodzimego i zachowanie jego parametrów technicznych.

Wykonawca ponosi odpowiedzialność za dokładne wytyczenie w planie i wyznaczenie wysokości wszystkich elementów zgodnie z dokumentacją projektową lub dyspozycjami Inspektora nadzoru, przekazanymi na piśmie.

Następstwa jakiegokolwiek błędu w wytyczeniu i wyznaczeniu robót zostaną poprawione przez Wykonawcę, jeżeli zażąda tego Inspektor nadzoru.

Wszystkie napotkane przewody podziemne na trasie wykonywanego wykopu, krzyżujące się lub biegnące równolegle z wykopem powinny być zabezpieczone przed uszkodzeniem a w razie potrzeby podwieszane w sposób zapewniający ich eksploatację.

#### 5.1.1 Odspojenie i odkład urobku

Odkład urobku powinien być dokonywany tylko po jednej stronie wykopu, w odległości co najmniej 1,0 m od krawędzi klina odłamu.

Podczas trwania robót ziemnych należy zwrócić szczególną uwagę na:

- a). bezpieczną odległość (w pionie i w poziomie) od przewodów wodociągowych, gazowych, kanalizacyjnych, kabli energetycznych, telefonicznych itp. W przypadku natrafienia na urządzenia nie oznaczone w dokumentacji projektowej bądź niewypała, należy miejsce to zabezpieczyć i natychmiast powiadomić Inspektora Nadzoru i odpowiednie przedsiębiorstwa i instytucje.
- b). należy bezwarunkowo odsłonić grunt ręcznie na głębokościach i w miejscach, w których projekt wskazuje przebieg innego uzbrojenia. Niezależnie od powyższego, w czasie użycia sprzętu mechanicznego, należy prowadzić ciągłą obserwację odsłanianego gruntu.
- c). w sytuacjach uzasadnionych względami bezpieczeństwa należy stosować odpowiednie przykrycie wykopu
- d). należy stosować elementy obudowy według normy PN-B-10736. Rozstaw rozparcia lub podparcia powinien być dostosowany do występujących warunków
- e). należy prowadzić ciągłą kontrolę stanu obudowy, w szczególności rozparcia lub podparcia ścian w stosunku do poziomu terenu (co najmniej 15 cm ponad poziom terenu)
- f). należy instalować bezpieczne zejścia, przestrzegać usytuowania koparki w odległości co najmniej 0,6 m poza klinem odłamu dla każdej kategorii gruntu
- g). jeśli w czasie prowadzenia robót ujawnią się warunki kurzawkowe, to należy natychmiast przerwać pogłębianie wykopu, opanować upłynianie gruntu i przełomy, a dopiero potem kontynuować prace ziemne
- h). obudowę należy zakładać stopniowo w miarę pogłębiania wykopu, a w czasie zasyпки i zagęszczania stopniowo rozbierać

#### 5.1.2 Podłoże

Podłoże naturalne powinien stanowić nienaruszony rodzimy grunt sypki, naturalnej wilgotności o wytrzymałości powyżej 0,05 MPa wg PN-86/B—02480. Przy zmechanizowanym wykonywaniu robót ziemnych należy pozostawić warstwę gruntu ponad założone rzędne wykopu o grubości co najmniej: przy pracy spycharki, zgarniarki i koparki wielonaczyniowej - 15 cm, przy pracy koparkami jednoznaczyniowymi – 20cm. Odchylenia grubości warstwy nie powinno przekraczać +/-3 cm. Nie wybraną, w odniesieniu do projektowanego poziomu, warstwę gruntu należy usunąć sposobem ręcznym lub mechanicznym, zapewniającym uzyskanie wymaganej dokładności wykonania powierzchni podłoża, bezpośrednio przed wykonaniem fundamentu lub ułożeniem przewodu.

#### 5.1.3 Zasyпка i zagęszczenie gruntu

Przy obiektach liniowych przed zasypaniem dna wykopu należy osuszyć i oczyścić z zanieczyszczeń pozostałych po montażu przewodu. Użyty materiał i sposób zasypiania przewodu nie powinien spowodować uszkodzenia ułożonego przewodu i obiektów na przewodzie oraz izolacji wodoszczelnej. Materiałem zasypu w obrębie strefy niebezpiecznej powinny być: grunt wydobyty z wykopu, bez grud i kamieni, mineralny, sypki, drobno- lub średnio ziarnisty wg PN-86/B-024 80.

Zasypki nad wykonanymi elementami konstrukcyjnymi należy wykonywać warstwami z zagęszczaniem do wymaganych parametrów w projekcie i umowie przy użyciu ubijaków płytowych w sposób uniemożliwiający uszkodzenie elementu konstrukcyjnego.

Jeśli wymagane jest wykonanie zasyпки do takiego samego poziomu z więcej niż jednej strony elementu konstrukcyjnego, należy ją układać i zagęszczać na wysokościach nie różniących się o więcej niż 25cm po zagęszczeniu po przeciwnych stronach chyba, że Inspektor nadzoru dopuszcza inaczej.

Uszkodzony element konstrukcyjny sprzętem do zagęszczania zasypek i nasypów będzie wymieniany na nowy lub remontowany na koszt wykonującego zagęszczenia

Zastosowany sposób zagęszczenia zasyпки wykopów nie powinien oddziaływać ujemnie na stateczność budynków i innych budowli oraz istniejącego uzbrojenia terenu. Za powstałe ewentualne szkody odpowiadać będzie Wykonawca.

#### 5.2 Zakres robót przygotowawczych

- a). Zapoznanie się z planem sytuacyjno - wysokościowym, naniesionymi na nim konturami i wymiarami istniejących i projektowanych budynków, budowli i robót liniowych oraz z wynikami badań geotechnicznych gruntu, rozmieszczeniem projektowanych nasypów i skarp ziemnych
- b). Prace geodezyjne związane z wyznaczeniem zakresu robót
- c). Przygotowanie i oczyszczenie terenu poprzez: usunięcie gruzu i kamieni, wycinkę krzewów, wykonanie robót rozbiórkowych, usunięcie ogrodzeń itp.
- d). Zdjęcie warstwy darniny i ziemi roślinnej niezbędnych powierzchni terenu niezbędnych miejscu przewidzianych wykopów i nasypów oraz jej zmagazynowanie



- e). Wykonanie niezbędnych dróg tymczasowych, zasilania w energię elektryczną i wodę oraz odprowadzenie ścieków  
 f). Dostarczenie na teren budowy niezbędnych materiałów, urządzeń i sprzętu budowlanego

## 6. KONTROLA, BADANIA ORAZ ODBIÓR ROBÓT ZIEMNYCH

Ogólne zasady dotyczące kontroli jakości robót podano w ST 0.0. „Wymagania ogólne”.

Po wykonaniu wykopu należy sprawdzić, czy pod względem kształtu i wykończenia odpowiada on wymaganiom zawartym w Szczegółowej Specyfikacji Technicznej oraz czy dokładność wykonania nie przekracza tolerancji podanych w Szczegółowej Specyfikacji Technicznej i normach PN-B-06050, PN-B-10736.

### 6.1 Dokładność wykonania robót:

- Odchylenie rzędnych dna wykopu od rzędnych projektowanych i szerokości wykopów nie powinny być większe od 5 cm
- Pochylenie skarp wykopów nie powinno się różnić od projektowanych pochyłeń więcej niż 10%
- Powierzchnie skarp nie powinny mieć większych wklęsłości niż 10 cm

### 6.2 Kontrola jakości robót

Kontroli podlega:

- a). wykonanie wykopu i podłoża
- b). zabezpieczenie przewodów i kabli napotkanych w obrębie wykopu,
- c). stan skarp wykopu pod kątem bezpieczeństwa pracy robotników zatrudnionych przy pracach w wykopie,
- d). wykonanie niezbędnych zejść do wykopów w postaci drabin,
- e). jakość gruntu przy zasypce,
- f). wykonanie zasypu,
- g). zagęszczenie,
- h). odwodnienie wykopów.

Częstość oraz zakres badań i pomiarów poprawności wykopów przedstawia poniższa tabela:

Lp.	Sprawdzana cecha	Minimalna częstotliwość badań i pomiarów
1	Pomiar gabarytów wykopu	Pomiar taśmą, szablonem, łatą i niwelatorem w odstępach co 10 m, w narożach oraz w miejscach, które budzą wątpliwość
2	Pomiar rzędnych dna wykopu	
3	Pomiar pochylenia skarp	
4	Pomiar równości skarp	
5	Badanie zagęszczenia gruntu	Stopień zagęszczenia określić dla podłoża gruntowego i każdej ułożonej warstwy, w miejscach i d głębokości określonych w specyfikacji szczegółowej

## 7. WYMAGANIA DOTYCZĄCE OBMIAU ROBÓT

Ogólne zasady i wymagania dotyczące obmiaru robót podano w ST 0.0 „Wymagania ogólne”.

Obmiar robót określa ilość wykonanych robót zgodnie z postanowieniami umowy.

Ilość robót oblicza się według sporządzonych przez służby geodezyjne pomiarów z natury, udokumentowanych operatem powykonawczym, z uwzględnieniem wymagań technicznych zawartych w niniejszej ST i ujmując w księdze obmiaru.

Wszystkie urządzenia i sprzęt pomiarowy stosowane do obmiaru robót podlegają akceptacji Inspektora nadzoru i muszą posiadać ważne certyfikaty legalizacji.

Obmiar robót wylicza się w oparciu o zasady sporządzania przedmiarów określonych w „Założeniach szczegółowych” zawartych w każdym z rozdziałów Katalogów Norm Rzeczowych i Kosztorysowych Nakładów Norm Rzeczowych.

Zasady szczególowe:

1. objętości robót ziemnych kubaturowych oblicza się na podstawie określonych w projekcie wymiarów (przekroje poprzeczne, profile podłużne wykopów i nasypów) w m<sup>3</sup> gruntu rodzimego lub zagęszczonego,
2. objętości wykopów tymczasowych należy obliczać w oparciu o wymiary, które ustala się zgodnie z niżej podanymi zasadami:
  - a). pochylenie skarp wykopów przyjmować należy w zależności od kategorii gruntu i tak dla gruntu kategorii I - II - 1 : 1, a dla gruntu kategorii III - IV - 1 : 0, 6,
  - b). wymiary dna wykopów fundamentowych o skarpach pochyłych należy przyjmować jako równe wymiarom rzutu fundamentów obiektu lub instalacji,
  - c). wymiary dna wykopów fundamentowych o ścianach pionowych nieumocnionych należy przyjmować równe wymiarom rzutu fundamentów lub instalacji powiększonym o 0, 60 m w kierunku ścian wykopu,
  - d). wymiary dna wykopów fundamentowych o ścianach pionowych umocnionych należy przyjmować równe wymiarom rzutu fundamentów lub instalacji powiększonym o 0, 15 m w kierunku ścian wykopu, gdy fundament nie jest deskowany ani nie izolowany (lecz nie węższy ni 0,9 m)



- e). wymiary dna wykopów fundamentowych o ścianach pionowych umocnionych należy przyjmować równe wymiarom rzutu fundamentów lub instalacji powiększonym o 0, 75 m w kierunku ścian wykopu, gdy fundament jest deskowany lub izolowany.

Jednostką obmiarową dla robót ziemnych jest:

1. m<sup>3</sup> – dla:
  - a). wykopów wszelkich kategorii wykonywanych ręcznie oraz koparkami z zabezpieczeniem i bez ścian wykopów
  - b). zasypywania wykopów o ścianach pionowych i ze skarpami
  - c). innych robót ziemnych wykonywanych koparkami i spycharkami z transportem gruntu
  - d). formowania nasypów
2. m<sup>2</sup> - dla ręcznego i mechanicznego zdjęcia i układania humusu,
3. m-g – dla pompowania wód gruntowych z wykopu
4. szt. – dla wykonania studzienek

## 8. ODBIÓR ROBÓT

Ogólne zasady odbioru robót i ich przejęcia podano w SST „Wymagania ogólne”.

Odbiór jest potwierdzeniem wykonania robót zgodnie z postanowieniami Umowy oraz obowiązującymi Normami Technicznymi (PN, EN-PN).

Celem odbioru jest protokolarne dokonanie finalnej oceny rzeczywistego wykonania robót w odniesieniu do ich ilości, jakości i wartości.

Gotowość do odbioru zgłasza Wykonawca wpisem do dziennika budowy przedkładając Inspektorowi nadzoru do oceny i zatwierdzenia dokumentację powykonawczą robót.

Zasady szczególowe:

Proces odbioru powinien obejmować:

- a). sprawdzenie dokumentacji powykonawczej w zakresie kompletności i uzyskanych wyników badań laboratoryjnych,
- b). sprawdzenie robót pomiarowych w zakresie zgodności z dokumentacją projektową,
- c). sprawdzenie wykonania wykopów i nasypów pod względem wymaganych parametrów wymiarowych i technicznych,
- d). sprawdzenie zabezpieczenia wykonanych robót ziemnych.

## 9. ROZLICZENIE ROBOT:

Ogólne zasady dotyczące płatności podano w specyfikacji ogólnej ST 0.0.

## 10. DOKUMENTY ODNIESIENIA

Dokumentacją odniesienia jest:

1. SIWZ
2. umowa zawarta pomiędzy Wykonawcą a Zamawiającym wraz z harmonogramem robót zatwierdzona przez Zamawiającego
3. dokumentacja budowlana i wykonawcza ww zadania
4. normy
5. aprobaty techniczne
6. inne dokumenty i ustalenia techniczne prowadzone w trakcie trwania inwestycji.

### Normy

Numer normy polskiej odpowiadającej jej normy europejskiej i międzynarodowej	Tytuł normy
PN-B-04452	Grunty budowlane. Badania polowe
PN-86/B-02480	Grunty budowlane. Badania próbek gruntu
PN-81/B-03020	Głębokość przemarzania gruntów
PN-B-10736	Roboty ziemne. Wykopy otwarte dla przewodów wodociągowych i kanalizacyjnych. Warunki techniczne wykonania.

PN-B-06050	Geotechnika. Roboty ziemne. Wymagania ogólne.
BN-83/8836-02	Przewody podziemne. Roboty ziemne. Wymagania i badania przy odbiorze
BN-72/8932-01	Budowle drogowe i kolejowe. Roboty ziemne.
BN-77/8931-12	Oznaczanie wskaźnika zagęszczenia gruntu.
PN-86/B-02480	Grunty budowlane. Określenia, symbole, podział i opis gruntów
BN-70/8931-05	Oznaczania wskaźnika nośności gruntu jako podłoża nawierzchni podatnych.
PN-66/B-06714	Kruszywa mineralne. Kruszywo kamienne, budowlane. Badania techniczne.
PN-8 I/B-03 020	Grunty budowlane. Posadowienia bezpośrednie budowli. Obliczenia statyczne i projektowanie.

Inne

Warunki Techniczne Wykonania i Odbioru Robót oraz inne obowiązujące PN (EN-PN), a w szczególności:

- a). Rozporządzenie Ministra Spraw Wewnętrznych i Administracji z dnia 24.09.1998r. Dz.U. Nr 126, poz. 839 w sprawie ustalania geotechnicznych warunków posadowienia obiektów budowlanych.
- b). Ustawa z dnia 15.02.1962 r. o ochronie dóbr kultury i muzeach Dz.U./1999 Nr 158 póź. 1150.
- c). Ustawa z dnia 3.02.1995 r. o ochronie gruntów rolnych Dz.U Nr 16 póź 78 z późniejszymi zmianami
- d). Ustawa z dnia 27.04.2001 Prawo ochrony środowiska Dz. U. nr 62 poz. 627.
- e). Ustawa z dnia 18.07.2001 r. Dz.U z 2001 Nr 115 póź 1229 oraz nr 154 poz 1803 - Prawo wodne,
- f). Rozporządzenie Ministra Przemysłu i Handlu z dnia 14.11.1995r. Dz. U. nr 139

Roboty należy prowadzić z uwzględnieniem wymogów BHP określonych obowiązującymi przepisami, a w tym:

→ Rozporządzenie Ministra Pracy i Polityki Socjalnej z dnia 26.09.1997 r. w sprawie ogólnych przepisów bezpieczeństwa i higieny pracy - Dz. U. nr 1

Nie wymienienie tytułu jakiegokolwiek dziedziny, grupy, podgrupy czy normy nie zwalnia Wykonawcy od obowiązku stosowania wymogów określonych prawem polskim.

**SZCZEGÓŁOWA  
SPECYFIKACJA TECHNICZNA  
WYKONANIA I ODBIORU ROBÓT**

**Nawierzchnia trawiasta boiska**

**SST 2.0**

**SPIS TREŚCI**

<b>1. WSTĘP.....</b>	<b>2</b>
1.1 Przedmiot i zakres specyfikacji.....	2
1.2 Klasyfikacja robót wg Wspólnego Słownika Zamówień (CPV).....	2
<b>2. WYMAGANIA DOTYCZĄCE WŁAŚCIWOŚCI WYROBÓW I MATERIAŁÓW .....</b>	<b>2</b>
<b>3. WYMAGANIA DOTYCZĄCE SPRZĘTU I MASZYN .....</b>	<b>2</b>
<b>4. WYMAGANIA DOTYCZĄCE ŚRODKÓW TRANSPORTU .....</b>	<b>2</b>
<b>5. WYMAGANIA DOTYCZĄCE WYKONANIA ROBÓT NAWIERZCHNIOWYCH .....</b>	<b>2</b>
<b>6. KONTROLA, BADANIA ORAZ ODBIÓR ROBÓT .....</b>	<b>4</b>
6.1 Ogólne zasady kontroli jakości robót.....	4
6.2 Badania jakości robót w czasie budowy.....	4
<b>7. WYMAGANIA DOTYCZĄCE OBMIARU ROBÓT .....</b>	<b>5</b>
<b>8. ODBIÓR ROBÓT .....</b>	<b>5</b>
<b>9. ROZLICZENIE ROBÓT.....</b>	<b>4</b>
<b>10.DOKUMENTY ODNIESIENIA .....</b>	<b>5</b>

**1. WSTĘP****1.1 Przedmiot i zakres specyfikacji**

Niniejszy tom specyfikacji obejmuje wymagania wykonania i odbioru robót przy wykonywaniu nawierzchni trawiastej dla zadania: „Budowa placu zabaw oraz boiska trawiastego do piłki nożnej przy świetlicy wiejskiej w Piechaninie, gmina Czempień”

**„Klasyfikacja robót wg Wspólnego Słownika Zamówień (CPV).**

Grupy	Klasy	Kategorie	Opis
45110000-1			Roboty w zakresie burzenia i rozbiórki obiektów budowlanych; roboty ziemne
	45112000-5		Roboty w zakresie usuwania gleby
		45112210-0	Usuwanie wierzchniej warstwy gleby
		45112720-8	Roboty w zakresie kształtowania terenów sportowych i rekreacyjnych
45212000-6			Roboty budowlane w zakresie budowy wycieczkowych, sportowych, kulturalnych, hotelowych i restauracyjnych obiektów budowlanych
	45212220-4		Wielofunkcyjne obiekty sportowe
		45212221-1	Roboty budowlane w zakresie budowy boisk sportowych

**2. WYMAGANIA DOTYCZĄCE WŁAŚCIWOŚCI WYROBÓW I MATERIAŁÓW**

Materiałami stosowanymi do wykonania robót będących tematem niniejszej specyfikacji są:

- ziemia roślinna zakupiona jako mieszanka gruntu rodzimego 70%, torfu ogrodniczego 20% i ziemi próchnicznej 10% wraz z nawozami fosforowo-potasowymi

**3. WYMAGANIA DOTYCZĄCE SPRZĘTU I MASZYN**

Ogólne wymagania dotyczące stosowania sprzętu podano w ST 0.0 - Wymagania ogólne.

Wykonawca jest zobowiązany do używania jedynie takiego sprzętu, który nie spowoduje niekorzystnego wpływu na jakość wykonywanych robót. Sprzęt używany do robót powinien być zgodny z ofertą Wykonawcy i powinien odpowiadać pod względem typów i ilości wskazaniom zawartym w ST lub projekcie organizacji robót, zaakceptowanym przez Inwestora; w przypadku braku ustaleń w takich dokumentach sprzęt powinien być uzgodniony i zaakceptowany przez Inwestora.

Do wykonania robót będących przedmiotem niniejszej ST stosować następujący, sprawny technicznie sprzęt:

- a) brona rotacyjna
- b) gładki walec do stabilizacji trawnika
- c) kosiarka do trawników
- d) sprzęt do rozprowadzenia ziemi (tj. koparko-spycharka, koparka)

**4. WYMAGANIA DOTYCZĄCE ŚRODKÓW TRANSPORTU**

Do transportu materiałów i sprzętu budowlanego Wykonawca jest zobowiązany do stosowania jedynie takich środków transportu, które nie wpłyną niekorzystnie na jakość robót i właściwości przewożonych towarów. Środki transportu winny być zgodne z ustaleniami ST, PZJ.

Przy ruchu po drogach publicznych pojazdy muszą spełniać wymagania przepisów ruchu drogowego tak pod względem formalnym jak i rzeczowym.

Przy ruchu po drogach publicznych pojazdy muszą spełniać wymagania przepisów ruchu drogowego tak pod względem formalnym jak i rzeczowym.

Wykonawca będzie usuwać na bieżąco, na własny koszt, wszelkie zanieczyszczenia spowodowane jego pojazdami na drogach publicznych oraz dojazdach do terenu budowy.

**5. WYMAGANIA DOTYCZĄCE WYKONANIA ROBÓT NAWIERZCHNIOWYCH**

Wykonawca jest odpowiedzialny za prowadzenie robót zgodnie z wymaganiami obowiązujących PN i EN-PN, WTWOR i postanowieniami Umowy.

Warstwa ziemi zadarniona wymaga odspojenia i usunięcia darni oraz innych zanieczyszczeń typu: kamienie, gruz, korzenie.

Po dokonaniu odspojenia i wywiezienia darni należy teren wyrównać powierzchniowo i dopiero na wyrównany teren konieczne jest nawiezenie wystarczająco dużej ilości podłoża dla wzrostu nowych traw. Odległość wywozu darni i zanieczyszczeń ustali Oferent.

Ziemia żyzna

Ziemia żyzna w zależności od źródła pochodzenia powinna spełnić następujące charakterystyki:

- a) ziemia naturalna – powinna być zdjęta przed rozpoczęciem robót i składowana w hałdach nie wyższych niż 2 m,
- b) ziemia pozyskana z dokopów – nie powinna być zmieszana z odpadami, przerośnięta korzeniami, zasolona lub zanieczyszczona chemikaliami,
- c) zakupiony humus (ziemia żyzna) powinna zostać rozścielona, na terenie pod wykonanie trawników,
- d) przed zastosowaniem ziemi żyznej należy sprawdzić jej charakterystyki: pH, granulację, zawartość mikroelementów, zawartość materiałów obcych (kamienie).

Nasiona traw

Jedynie gotowe mieszanki traw powinny być stosowane. Gotowe mieszanki traw powinny mieć oznaczony skład procentowy, klasę, nr normy wg której zostały wyprodukowane, zdolność kiełkowania.

Zaleca się stosowanie mieszanek traw sportowych na podłoża intensywnie użytkowane o składzie, np.:

- festuca arundinacea „Astrbc” 25%,
- festuca rubra „Bargena” 20%,
- lolium perenne „Barrage” 20%,
- lolium perenne „Barrage” 15%,
- poa pratensis „Balin” 20%

Wysiew w ilości 3,0 kg/100 m<sup>2</sup>

Nawozy mineralne

Nawozy mineralne powinny być fabrycznie opakowane z wyspecyfikowanym składem chemicznym (zawartość azotu (N), fosforu (P), potasu (K)) oraz procentową zawartość składników. Nawóz powinien być zabezpieczony przeciw wysypywaniu się i zbrylaniu.

Nawożenie należy prowadzić nawozami wieloskładnikowymi wg następującego składu:

- a) azot (N) 15%
- b) fosfor (P) 9%
- c) potas (K) 15%
- d) żelazo (Fe) 1%

w ilości 3 kg/100 m<sup>2</sup>

oraz nawóz azotowy (saletra wapniowo-amonowa) o składzie:

- e) azot (N) 27% (w formie azotanowej 13,5% w formie amonowej 13,5%)
- f) wapń (CaO) 7%
- g) magnez (MgO) 4%

w ilości 4 kg/100 m<sup>2</sup>

Inspektor nadzoru powinien zaakceptować zasady stosowania i skład mieszanki nawozowej.

Zalecenia pielęgnacyjne i eksploatacyjne dotyczące płyty boiskaPielęgnowanie powierzchni trawiastych, podlewanie

Dzienne zapotrzebowanie darni boiska piłkarskiego na wodę zależy od bardzo wielu czynników. Ma na nie wpływ zarówno pora roku jak i warunki pogodowe (nasłonecznienie, temperatura) a także dobór mieszanki traw, grubość darni i rodzaj gruntu. W przybliżeniu można przyjąć, że średnio boisko piłkarskie potrzebuje około 3,5 litrów wody/1m<sup>2</sup>.

Trawnik świeżo założony do wschodu nasion tzn. przez ok. 10-14 dni powinien być stale wilgotny – przesuszenie nawet tylko do głębokości 2 cm jest niedopuszczalne. Dojrzały trawnik należy podlewać gdy gleba jest wyschnięta do głębokości 3 cm. Lepsze efekty daje obfite a częste podlewanie, rano lub najlepiej wieczorem. Na dojrzałym trawniku mniej szkód wyrządzi okresowe przesuszenie niż stałe zalewanie darni.

Uwaga. Do zakresu obowiązków leżących po stronie Wykonawcy należy pielęgnacja trawnika polegająca na podlewaniu i wykonanie pierwszego koszenia

Nawożenie

Powinno być kompleksowe i odpowiadać faktycznym potrzebom roślin i dlatego też powinno być poprzedzone analizą podłoża. Najczęściej zabieg ten przeprowadza się trzykrotnie w ciągu sezonu (marzec, czerwiec, sierpień) nawozami w długim okresie działania przy zachowaniu odczynu gleby pH 5,5 do 6,5.

Koszenie

Pierwsze koszenie powinno odbywać się gdy większość liści traw osiągnie 7-10 cm, (ok.3-5 tyg. Od wschodu nasion). Koszenie należy wykonać na wysokości 5-7 cm, jednocześnie zbierając skoszoną trawę. Zabieg ten należy wykonywać wyłącznie kosiarkami bębnowymi (wrzecionowymi) zbierającymi pokos z minimalną ilością siedmiu noży tnących na wrzecionie. Nie dopuszczalne jest stosowanie innego typu kosiarek np. listwowych, wirnikowych czy rotacyjnych.

#### Wysokość koszenia

Zalecana wysokość trawy boiska piłkarskiego to 3-4,5 cm, a w okresie suszy i zimą 3,4-5 cm (zależy od intensywności użytkowania, wilgotności, rodzaju gruntu). Nie należy dopuszczać aby trawa osiągnęła wysokość większą niż 7,5 cm. Niedopuszczalne jest doprowadzenie do zawiązania kłosów. Koszenie nie krócej niż na połowę wysokości tzn. max. z 7,5 cm na 3,5. Po każdorazowym koszeniu zaleca się podlanie trawnika.

#### Częstotliwość

Prawidłowe nawożenie oraz podlewanie powinno spowodować, że trawnik sportowy kosi się średnio dwa do trzech razy w tygodniu. Koszenie trawy powinno się odbywać wyłącznie, gdy jest ona sucha (brak rosy) zawsze ostrym narzędziem. Zabieg ten należy wykonywać prostopadłe tzn. na krzyż.

#### Napowietrzanie

Aeracja ma za zadanie poprawienie właściwości fizycznych wierzchniej warstwy gleby oraz usunięcie obumarłych części roślin. Zabieg konieczny szczególnie wiosną (marzec). Napowietrzenie konieczne jest przed wykonaniem piaskowania.

#### Piaskowanie

Zabieg ten ma za zadanie zwiększenie przepuszczalności wierzchniej warstwy gleby oraz usunięcie drobnych nierówności. Najlepszym do tego celu jest piasek o frakcji 0,25-0,5 mm, jego zużycie na 100m<sup>2</sup> kształtuje się od 0,1 do 0,2 m<sup>3</sup> na 100 m<sup>2</sup>.

#### Wałowanie

Wałowanie poprawia właściwości fizyczne gleby oraz likwiduje drobne nierówności gruntu. Wagę wału dobieramy biorąc pod uwagę wilgotność i rodzaj podłoża (jego przepuszczalność) oraz grubość darni. Zabieg ten wykonywać należy wiosną, dociskając kępy trawy wysadzone przez mróz. Tak jak i koszenie, wałowanie wykonywane jest prostopadle.

#### Usuwanie lokalnych uszkodzeń

Intensywna eksploatacja powoduje częste i nieuniknione uszkodzenia darni. W miejscach o których wiadomo, że są często niszczone (pola bramkowe, środek boiska) wskazane byłoby zastosowanie darni zbrojonej w systemie Fibresand – co zwiększa wytrzymałość nawierzchni. Lokalne uszkodzenia najszybciej można likwidować stosując fragmenty darni (z poletek pomocniczych) o jednakowym składzie gatunkowym jak darń boiska. Równie szybkie efekty daje dosianie mieszanki nasion traw siewnikiem wgłębnym. Zabieg ten jest bardzo skuteczny (98% nasion zdolnych do kiełkowania wschodzi) i mało czasochłonne (dosianie 8000m<sup>2</sup> trwa ok. 3 godz.) Można także uzupełnić ubytki darni mieszanką nasion traw o jednakowym składzie gatunkowym jak darń boiska, zmieszaną z ziemią liściową, torfem i piaskiem w stosunku objętościowym jak 1:3:1:2.

Zabieg ten należy wykonać niezwłocznie po pojawieniu się uszkodzeń ponieważ w miejsce to natychmiast wejdzie roślinność konkurencyjna.

## **6. KONTROLA, BADANIA ORAZ ODBIÓR ROBÓT**

### **6.1 Ogólne zasady kontroli jakości robót**

Ogólne wymagania dotyczące wykonania robót, dostawy materiałów, sprzętu i środków transportu podano w ST 0.0 „Wymagania ogólne”.

Wykonawca jest odpowiedzialny za pełną kontrolę jakości robót, materiałów i urządzeń.

Wykonawca zapewni odpowiedni system i środki techniczne do kontroli jakości robót (zgodnie z PZJ) na terenie i poza placem budowy.

Wszystkie badania i pomiary będą przeprowadzane zgodnie z wymaganiami Norm lub Aprobatach Technicznych przez jednostki posiadające odpowiednie uprawnienia budowlane.

### **6.2 Badania jakości robót w czasie budowy**

Badania jakości robót w czasie ich realizacji należy wykonywać zgodnie z wytycznymi właściwych WTWOR oraz instrukcjami zawartymi w Normach i Aprobatach Technicznych dla materiałów i systemów technologicznych.

#### Kontrola jakości podczas zakładania trawników polega na sprawdzeniu:

- oczyszczenia terenu z gruzu i nieczystości,
- lokalnej wymiany gruntu na grunt żyzny łącznie z kontrolą grubości rozścielonej warstwy,
- ilości rozrzuconego torfu lub kompostu,
- prawidłowości wałowania terenu,
- zgodności gotowej mieszanki z wymaganiami projektowymi,
- gęstości wysiewu,
- prawidłowości częstotliwości koszenia i usuwania chwastów,
- okresów nawadniania, szczególnie w okresach suszy,
- dotychczasowych dosiewów – jeżeli są konieczne.

#### Kontrola jakości przy zatwierdzaniu trawników obejmuje:

- a) głębokość murawy,
- b) obecność nie wysianych gatunków i chwastów.

#### 7. WYMAGANIA DOTYCZĄCE OBMIARU ROBÓT

Ogólne zasady i wymagania dotyczące obmiaru robót podano w ST 0.0 "Wymagania ogólne".

Obmiar robót określa ilość wykonanych robót zgodnie z postanowieniami umowy.

Obmiar robót będzie określać faktyczny zakres wykonywanych robót zgodnie z dokumentacją projektową i ST, w jednostkach ustalonych w kosztorysie.

Jednostki obmiarowe:

1. m<sup>2</sup> – powierzchnia wykonanych trawników

#### 8. ODBIÓR ROBÓT

Ogólne zasady odbioru robót i ich przejęcia podano w SST „Wymagania ogólne”.

Odbiór jest potwierdzeniem wykonania robót zgodnie z postanowieniami Umowy oraz obowiązującymi Normami Technicznymi (PN, EN-PN).

Celem odbioru jest protokolarne dokonanie finalnej oceny rzeczywistego wykonania robót w odniesieniu do ich ilości, jakości i wartości.

Gotowość do odbioru zgłasza Wykonawca wpisem do dziennika budowy przedkładając Inspektorowi nadzoru do oceny i zatwierdzenia dokumentację powykonawczą robót.

Roboty uznaje się za wykonane zgodnie z Dokumentacją Projektową, ST i wymaganiami Inwestora, jeżeli wszystkie badania kontrolne dały wyniki pozytywne.

#### 9. ROZLICZENIE ROBÓT

Ogólne zasady dotyczące płatności podano w specyfikacji ogólnej ST 0.0.

#### 10. DOKUMENTY ODNIESIENIA

Dokumentacją odniesienia jest:

1. SIWZ
2. umowa zawarta pomiędzy Wykonawcą a Zamawiającym wraz z harmonogramem robót zatwierdzona przez Zamawiającego
3. dokumentacja budowlana i wykonawcza ww zadania
4. normy
5. aprobaty techniczne
6. inne dokumenty i ustalenia techniczne prowadzone w trakcie trwania inwestycji.

##### Normy

1. WTWiOR - Warunki Techniczne Wykonania i Odbioru Robót ITB
2. PN-70/G-98011 - Torf rolniczy

Nie wymienienie tytułu jakiegokolwiek dziedziny, grupy, podgrupy czy normy nie zwalnia Wykonawcy od obowiązku stosowania wymogów określonych prawem polskim.



**SZCZEGÓŁOWA  
SPECYFIKACJA TECHNICZNA  
WYKONANIA I ODBIORU ROBÓT**

**Ogrodzenie, piłkochwyty**

**SST 3.0**

**SPIS TREŚCI**

<b>1. WSTĘP.....</b>	<b>2</b>
1.1 Przedmiot i zakres specyfikacji.....	2
1.2 Określenia podstawowe.....	2
1.3 Klasyfikacja robót wg Wspólnego Słownika Zamówień (CPV).....	2
<b>2. WYMAGANIA DOTYCZĄCE WŁAŚCIWOŚCI WYROBÓW I MATERIAŁÓW .....</b>	<b>2</b>
<b>3. WYMAGANIA DOTYCZĄCE SPRZĘTU I MASZYN .....</b>	<b>2</b>
<b>4. WYMAGANIA DOTYCZĄCE ŚRODKÓW TRANSPORTU .....</b>	<b>2</b>
<b>5. WYMAGANIA DOTYCZĄCE WYKONANIA ROBÓT MONTAŻOWYCH .....</b>	<b>2</b>
5.1 Ogólne wymagania.....	2
5.2 Zakres robót przygotowawczych.....	3
5.3 Warunki techniczne wykonania robót .....	3
<b>6. KONTROLA, BADANIA ORAZ ODBIÓR WYROBÓW I ROBÓT BUDOWLANYCH .....</b>	<b>4</b>
6.1 Ogólne zasady kontroli jakości robót.....	4
6.2 Badania jakości robót w czasie budowy.....	4
<b>7. WYMAGANIA DOTYCZĄCE OBMIARU ROBÓT .....</b>	<b>4</b>
<b>8. ODBIÓR ROBÓT .....</b>	<b>5</b>
<b>9. DOKUMENTY ODNIESIENIA .....</b>	<b>5</b>

**1. WSTĘP****1.1 Przedmiot i zakres specyfikacji**

Niniejszy tom specyfikacji obejmuje wymagania dotyczące wykonania, montażu i odbioru ogrodzenia dla zadania:  
„Budowa placu zabaw oraz boiska trawiastego do piłki nożnej przy świetlicy wiejskiej w Piechaninie, gmina Czempin”

**1.2 Określenia podstawowe**

Określenia podstawowe, użyte w niniejszej specyfikacji, są zgodne z obowiązującymi odpowiednimi normami i określeniami zawartymi w ST 0.0 – Wymagania ogólne.

**1.3 Klasyfikacja robót wg Wspólnego Słownika Zamówień (CPV).**

Grupy	Klasy	Kategorie	Opis
45200000-9			Roboty budowlane w zakresie wznoszenia kompletnych obiektów budowlanych lub ich części oraz roboty w zakresie inżynierii lądowej i wodnej
	45342000-2		Wznoszenie ogrodzeń

**2. WYMAGANIA DOTYCZĄCE WŁAŚCIWOŚCI WYROBÓW I MATERIAŁÓW**

Materiały stosowane przy wykonaniu robót będących przedmiotem niniejszej ST:

- siatka stalowa ocynkowana i powlekana, słupki stalowe – materiał z demontażu (przestawienie ogrodzenia)
- fundamenty betonowe słupków o wym.0,35\*0,35\*0,45 m z betonu C16/20,
- akcesoria do mocowania siatki i naciągania linek,
- piłkochwyty z siatki polipropylenowej o grubości splotu 5 mm i oczkach 80x80 mm,
- słupki piłkochwyty z rur stalowych ocynkowanych lakierowanych, o średnicy 60,2 mm,
- linka do zawieszania siatki fi 4 mm ocynkowana i powlekana,
- fundamenty betonowe słupków piłkochwyty o wym.0,35\*0,35\*1,20 m z betonu C16/20,

W oznaczonym czasie przed wbudowaniem Wykonawca przedstawi szczegółowe informacje dotyczące źródła wytwarzania materiałów oraz odpowiednie świadectwa badań, dokumenty dopuszczenia do obrotu i stosowania w budownictwie i próbki do zatwierdzenia inspektorowi nadzoru.

Wykonawca ponosi odpowiedzialność za spełnienie wymagań ilościowych i jakościowych materiałów dostarczanych na plac budowy oraz za ich właściwe składowanie i wbudowanie zgodnie z założeniami PZJ.

**3. WYMAGANIA DOTYCZĄCE SPRZĘTU I MASZYN**

Do wykonania robót będących przedmiotem niniejszej specyfikacji należy stosować następujący, sprawny technicznie i zaakceptowany przez Inspektora nadzoru, sprzęt do montażu konstrukcji:

- środek transportu do przewożenia elementów
- klucze

Wykonawca jest zobowiązany do używania jedynie takiego sprzętu, który nie spowoduje niekorzystnego wpływu na środowisko i jakość wykonywanych robót.

Wykonawca na żądanie dostarczy Inspektorowi kopie dokumentów potwierdzających dopuszczenie sprzętu do użytkowania zgodnie z jego przeznaczeniem.

Dobór sprzętu montażowego do wykonania poszczególnych robót jest częścią projektu technologii i organizacji robót, który należy wykonać przed przystąpieniem do robót i uzyskać akceptację Inspektora nadzoru.

**4. WYMAGANIA DOTYCZĄCE ŚRODKÓW TRANSPORTU**

Do transportu materiałów, sprzętu budowlanego i urządzeń stosować sprawne technicznie i środki transportu.

Warunki transportu powinny zapewniać zabezpieczenie elementów przed wpływem szkodliwych czynników atmosferycznych.

Wykonawca jest zobowiązany do stosowania jedynie takich środków transportu, które nie wpłyną niekorzystnie na jakość robót i właściwości przewożonych towarów. Przy ruchu po drogach publicznych pojazdy muszą spełniać wymagania przepisów ruchu drogowego tak pod względem formalnym jak i rzeczowym.

Wykonawca będzie usuwać na bieżąco, na własny koszt, wszelkie zanieczyszczenia spowodowane jego pojazdami na drogach publicznych oraz dojazdach do terenu budowy.

**5. WYMAGANIA DOTYCZĄCE WYKONANIA ROBÓT MONTAŻOWYCH****5.1 Ogólne wymagania**

Wykonawca jest odpowiedzialny za prowadzenie robót zgodnie z wymaganiami normy PN-B-06200 i postanowieniami umowy.

## 5.2 Zakres robót przygotowawczych

Przed przystąpieniem do robót należy, na podstawie dokumentacji projektowej, SST lub wskazań Inżyniera:

- ustalić lokalizację terenu robót,
- usunąć przeszkody, np. drzewa, krzaki, obiekty, elementy dróg itd.,
- wytyczyć trasę ogrodzenia w terenie,
- przedstawić, do akceptacji Inżyniera, zakres robót wykonywanych bezpośrednio na placu budowy i na zapleczu.

## 5.3 Warunki techniczne wykonania robót

Konstrukcja i sposób wykonania robót powinny być zgodne z dokumentacją projektową i SST. W przypadku braku wystarczających danych można korzystać z ustaleń podanych w niniejszej specyfikacji oraz z informacji podanych w załączniku 1.

Podstawowe czynności przy wykonywaniu robót obejmują:

1. roboty przygotowawcze,
2. ustawienie słupków,
3. rozpięcie siatki metalowej,
4. ew. wykonanie bram i furtek,
5. malowanie ogrodzenia,
6. roboty wykończeniowe.

### Wykonanie dołów pod słupki

Jeśli dokumentacja projektowa, SST lub Inżynier nie podaje inaczej, to doły pod słupki powinny mieć wymiary w planie co najmniej o 20 cm większe od wymiarów słupka.

Jeśli dokumentacja projektowa lub SST nie podaje inaczej, to najpierw należy wykonać doły pod słupki narożne, bramowe i na załamaniach ogrodzenia, a następnie dokonać podziału odcinków prostych na mniejsze odległości: dla siatki po od 3 do 6 m, z tym, że przy wysokości siatki przekraczającej 2,2 m - po ok. 2 m i w takich odległościach wykonać doły pod słupki pośrednie.

Należy dążyć, aby odległości między słupkami pośrednimi były jednakowe we wszystkich odcinkach ogrodzenia.

### Wykonanie fundamentów betonowych pod słupki

Jeśli dokumentacja projektowa lub SST nie podaje inaczej, to słupki mogą być osadzone w betonie ułożonym w dołku albo oprawione w bloczki betonowe formowane na terenie budowy i dostarczane do miejsca budowy ogrodzenia. Po uzyskaniu akceptacji Inżyniera, słupki betonowe mogą być obłożone kamieniami lub gruzem i przysypane ziemią.

Słupek należy wstawić w gotowy wykop i napęlić otwór mieszanką betonową odpowiadającą wymaganiom punktu 2.2.6. Do czasu stwardnienia betonu słupek należy podeprzeć.

Fundament betonowy wykonywany „na mokro”, w którym osadzono słupek, można wykorzystywać do dalszych prac (np. napinania siatki) co najmniej po 7 dniach od ustawienia słupka w betonie, a jeśli temperatura w czasie wykonywania fundamentu jest niższa od 10°C - po 14 dniach.

### Ustawienie słupków

Słupki, bez względu na rodzaj i sposób osadzenia w gruncie, powinny stać pionowo w linii ogrodzenia, a ich wierzchołki powinny znajdować się na jednakowej wysokości. Słupki z rur powinny mieć zaspawany górny otwór rury.

Słupki końcowe, narożne, bramowe oraz stojące na załamaniach ogrodzenia o kącie większym od 15° należy zabezpieczyć przed wychyleniem się ukośnymi słupkami wspierającymi, ustawiając je wzdłuż biegu ogrodzenia pod kątem około od 30° do 45°.

Słupki do siatki ogrodzeniowej powinny być przystosowane do umocowania na nich linek usztywniających przez posiadanie odpowiednich uszek lub otworów do zaczepów i haków metalowych. Słupki końcowe, narożne i bramowe powinny być dodatkowo przystosowane do umocowania do nich siatki.

### Rozpięcie siatki ogrodzeniowej

Jeśli dokumentacja projektowa lub SST nie podaje inaczej, to należy rozwiesić trzy linki (druły) usztywniające: u góry, na dole i w środku ogrodzenia i przymocować je do słupków. Do słupków końcowych, narożnych i bramowych linki muszą być starannie przymocowane (np. przewleczone przez uszka, zagięte do tyłu na około 10 cm i okręcone na bieżącym drucie). Linki powinny być umocowane tak, aby nie mogły przesuwać się i wywierać nacisku na słupki narożne i bramowe, a w przypadku zerwania się, aby zwalniały siatkę tylko między słupkami. Linki napina się wyciągarkami względnie złączami rzymskimi wmontowanymi co 3 do 8 m lub innym sposobem zaakceptowanym przez Inżyniera. Nie należy zbyt silnie napinać linek, aby nie oddziaływały one ujemnie na słupki narożne lub bramowe.

Siatkę metalową przymocowuje się do słupków końcowych, narożnych i bramowych za pomocą prętów płaskich lub zaokrąglonych lub w inny sposób zaakceptowany przez Inżyniera. Siatkę napina się w sposób podobny do napinania linek i przymocowuje się (np. kawałkami ocynkowanego drutu co 50 do 70 cm) do linek. Górną krawędź siatki metalowej należy

łączyć z linką zaginając na niej poszczególne druty siatki. Siatka powinna być napięta sztywno, jednak tak, aby nie ulegały zniekształceniu jej oczka.

#### Wykonanie bram i furtek

Bramy i furtki należy wykonać zgodnie z dokumentacją projektową lub SST, a w przypadku braku wystarczających ustaleń ich lokalizację, konstrukcję i wymiary ustala Inżynier.

Zaleca się wykonanie bram i furtek z kątowników (np. o wymiarach 45 x 45 x 5 mm lub 50 x 50 x 6 mm) lub innych kształtowników z wypełnieniem ram siatkami metalowymi.

Każda brama i furka powinna być kompletna z niezbędnym wyposażeniem jak zawiasy, rygle, zamki itp.

#### Roboty wykończeniowe

Roboty wykończeniowe powinny być zgodne z dokumentacją projektową i SST. Do robót wykończeniowych należą prace związane z dostosowaniem wykonanych robót do istniejących warunków terenowych, takie jak:

- odtworzenie przeszkód czasowo usuniętych,
- niezbędne uzupełnienia zniszczonej w czasie robót roślinności, tj. zatrawienia, krzewów, ew. drzew,
- ew. plantowanie terenu w pobliżu ogrodzenia,
- roboty porządkujące otoczenie terenu robót.

## **6. KONTROLA, BADANIA ORAZ ODBIÓR WYROBÓW I ROBÓT BUDOWLANYCH**

### **6.1 Ogólne zasady kontroli jakości robót**

- 1) Ogólne wymagania dotyczące wykonania robót, dostawy materiałów, sprzętu i środków transportu podano w ST 0.0 "Wymagania ogólne".
- 2) Wykonawca jest odpowiedzialny za pełną kontrolę jakości robót, materiałów i urządzeń.
- 3) Wykonawca zapewni odpowiedni system i środki techniczne do kontroli jakości robót (zgodnie z PZJ) na terenie i poza placem budowy.
- 4) Wszystkie badania i pomiary będą przeprowadzane zgodnie z wymaganiami Norm lub Aprobac Technicznych przez jednostki posiadające odpowiednie uprawnienia budowlane.

### **6.2 Badania jakości robót w czasie budowy**

Częstotliwość oraz zakres badań i pomiarów, które należy wykonać w czasie robót podaje tablica 1.

Tablica 1. Częstotliwość oraz zakres badań i pomiarów w czasie robót

Lp.	Wyszczególnienie badań i pomiarów	Częstotliwość badań	Wartości dopuszczalne
1	Zgodność wykonania ogrodzenia z dokumentacją projektową w zakresie lokalizacji i wymiarów	Ocena ciągła	Wg dokumentacji projektowej
2	Zachowanie dopuszczalnych odchyłek elementów ogrodzenia	Jw.	Wg pktu 2
3	Prawidłowość wykonania dołów pod słupki	Jw.	Wg pktu 5.4
4	Poprawność wykonania fundamentów betonowych pod słupki	Jw.	Wg pktu 5.5
5	Poprawność ustawienia słupków	Jw.	Wg pktu 5.6
6	Prawidłowość rozpięcia siatki	Jw.	Wg pktu 5.7
7	Poprawność wykonania bram i furtek	Jw.	Wg pktu 5.8
8	Poprawność malowania ogrodzenia	Jw.	Wg pktu 5.9

## **7. WYMAGANIA DOTYCZĄCE OBMIARU ROBÓT**

Ogólne zasady i wymagania dotyczące obmiaru robót podano w ST 0.0 "Wymagania ogólne". Obmiar robót określa ilość wykonanych robót zgodnie z postanowieniami umowy.

Ilość robót oblicza się według pomiarów sporządzonych z natury, udokumentowanych operatem powykonawczym, z uwzględnieniem wymagań technicznych zawartych w niniejszej specyfikacji i ujmuje w księdze obmiaru.

Wszystkie urządzenia i sprzęt pomiarowy stosowane do obmiaru robót muszą posiadać ważne certyfikaty legalizacji.

**8. ODBIÓR ROBÓT**

Celem odbioru jest protokolarne dokonanie finalnej oceny rzeczywistego wykonania robót w odniesieniu do ich ilości, jakości i wartości.

Gotowość do odbioru zgłasza Wykonawca wpisem do dziennika budowy przedkładając Inspektorowi nadzoru do oceny i zatwierdzenia dokumentację powykonawczą robót.

Ocena i badania powinny być wykonane zgodnie z programem badań zawartym w programie jakości, obejmującym wszystkie stosowane materiały i wyroby oraz procesy wytwarzania i montażu.

Ogólne zasady odbioru robót i ich przejęcia podano ST 0.0 "Wymagania ogólne".

Roboty uznaje się za wykonane zgodnie z dokumentacją projektową, SST i wymaganiami Inżyniera, jeżeli wszystkie pomiary i badania z zachowaniem tolerancji według pktu 6.2 dały wyniki pozytywne.

**9. DOKUMENTY ODNIESIENIA**

Dokumentacją odniesienia jest:

- 1) SIWZ
- 2) umowa zawarta pomiędzy Wykonawcą a Zamawiającym wraz z harmonogramem robót
- 3) zatwierdzona przez Zamawiającego dokumentacja budowlana i wykonawcza ww zadania
- 4) normy
- 5) aprobaty techniczne
- 6) inne dokumenty i ustalenia techniczne prowadzone w trakcie trwania inwestycji

Najważniejsze normy:

- |                    |   |
|--------------------|---|
| 1) PN-97/B-06200   | Konstrukcje stalowe budowlane. Wymagania i badania.                                   |
| 2) PN-B-03215:1998 | Konstrukcje stalowe budowlane – Połączenia z fundamentami – Projektowanie i wykonanie |

Nie wymienienie tytułu jakiegokolwiek dziedziny, grupy, podgrupy czy normy nie zwalnia Wykonawcy od obowiązku stosowania wymogów określonych prawem polskim.

**SZCZEGÓŁÓWA  
SPECYFIKACJA TECHNICZNA  
WYKONANIA I ODBIORU ROBÓT**

**Wyposażenie**

**SST 4.0**

**SPIS TREŚCI**

<b>1. WSTĘP.....</b>	<b>2</b>
1.1 Przedmiot i zakres specyfikacji.....	2
1.2 Określenia podstawowe.....	2
1.3 Klasyfikacja robót wg Wspólnego Słownika Zamówień (CPV).....	2
<b>2. WYMAGANIA DOTYCZĄCE WŁAŚCIWOŚCI WYROBÓW .....</b>	<b>2</b>
<b>3. WYMAGANIA DOTYCZĄCE SPRZĘTU I MASZYN .....</b>	<b>7</b>
<b>4. WYMAGANIA DOTYCZĄCE ŚRODKÓW TRANSPORTU .....</b>	<b>7</b>
<b>5. WYMAGANIA DOTYCZĄCE MONTAŻU ELEMENTÓW WYPOSAŻENIA HALI.....</b>	<b>7</b>
<b>6. KONTROLA, BADANIA ORAZ ODBIÓR ELEMENTÓW WYPOSAŻENIA ORAZ ICH MONTAŻU .....</b>	<b>7</b>
<b>7. WYMAGANIA DOTYCZĄCE OBMIARU ROBÓT .....</b>	<b>7</b>
<b>8. ODBIÓR ROBÓT .....</b>	<b>7</b>
<b>9. ROZLICZENIE ROBÓT.....</b>	<b>3</b>
<b>10. DOKUMENTY ODNIESIENIA .....</b>	<b>7</b>



**1. WSTĘP****1.1 Przedmiot i zakres specyfikacji**

Niniejszy tom specyfikacji obejmuje wymagania dotyczące dostawy i montażu wyposażenia stałego rozbiernego dla zadania: „Budowa placu zabaw przy Szkole Podstawowej w Krośnie, róg ul.Krasickiego i Strzeleckiej w Mosinie, działka o nr ewid. 2713/3”

**1.2 Określenia podstawowe**

Określenia podstawowe, użyte w niniejszej specyfikacji, są zgodne z obowiązującymi odpowiednimi normami i określeniami zawartymi w ST 0.0 – Wymagania ogólne.

**1.3 Klasyfikacja robót wg Wspólnego Słownika Zamówień (CPV)**

Grupy	Klasy	Kategorie	Opis
45200000-9			Roboty budowlane w zakresie wznoszenia kompletnych obiektów budowlanych lub ich części oraz roboty w zakresie inżynierii lądowej i wodnej
		45212140-9	Obiekty rekreacyjne

**2. WYMAGANIA DOTYCZĄCE WŁAŚCIWOŚCI WYROBÓW**

Wyrobami stosowanymi przy wykonaniu robót będących przedmiotem niniejszej specyfikacji są:

- Urządzenie zabawowe: bujak jednoosobowy

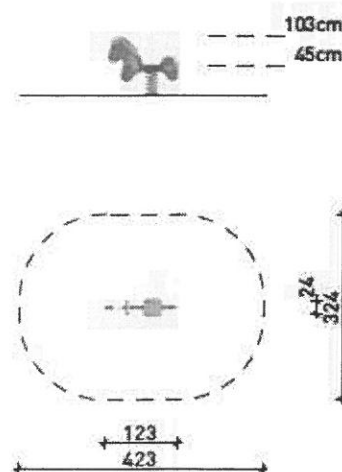
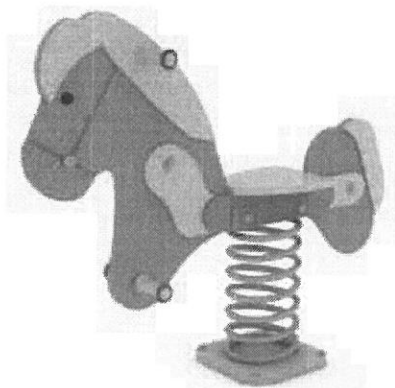
**OPIS URZĄDZENIA**

wykonane z płyty HDPE odpornej na wilgoć  
 elementy drewniane zabezpieczone ciśnieniowo przed działaniem czynników atmosferycznych w klasie III  
 elementy stalowe cynkowane i malowane proszkowo  
 urządzenie montowane w stopie betonowej

- Urządzenie zabawowe: przeplotnia linowa typu choinka

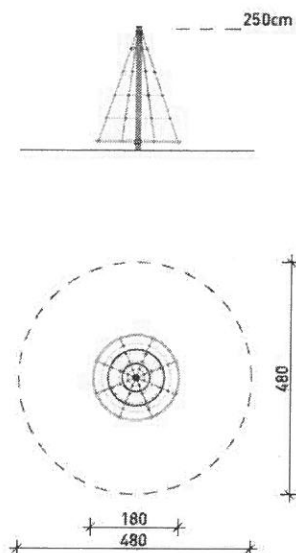
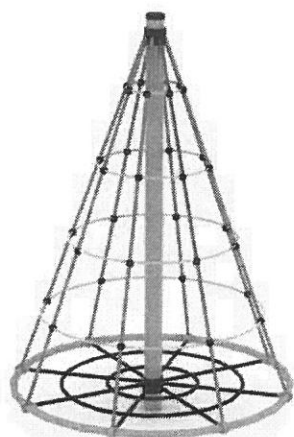

**OPIS URZĄDZENIA**

średnica 180cm x wys. 250cm

Strefa bezpieczeństwa: średnica 480cm

Wysokość swobodnego upadku: HIC - 20 cm

</= 4 osób

3 - 15 lat

elementy konstrukcyjne wykonane z profili stalowych  
elementy stalowe cynkowane i malowane proszkowo  
urządzenie montowane na kotwach stalowych ocynkowanych w stopach betonowych  
przeplotnia z lin polipropylenowych z rdzeniem stalowym

- Urządzenie zabawowe: ścianka wspinaczkowa chatka trapeza

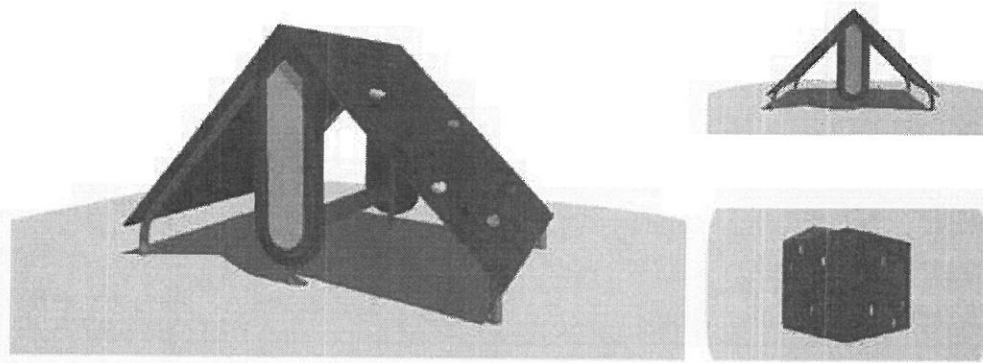

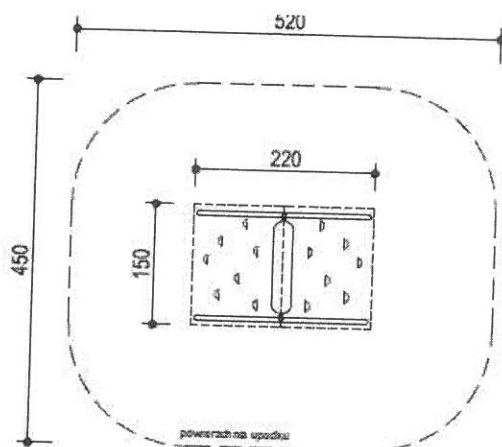

Wymiar urządzenia:

- 220 x 150 cm
- wysokość 130 cm
- wysokość swobodnego upadku  $h = 130$  cm

Powierzchnia upadku 520 x 450 cm

Specyfikacja techniczna:

- elementy konstrukcyjne wykonane z rur stalowych cynkowanych, dwukrotnie malowanych proszkowo
- urządzenie montowane w stopach betonowych,
- daszek wykonany z płyty antypoślizgowej (ze sklejki lub płyt HDPE) odpornej na wilgoć,
- siedzisko i ścianki ze sklejki lub płyt HDPE odpornych na działanie warunków atmosferycznych,
- połączenia śrubowe zabezpieczone antykorozyjnie przez cynkowanie,
- wszystkie wystające elementy połączeń - zabezpieczone

➤ Urządzenie siłowni zewnętrznej: wioślarz

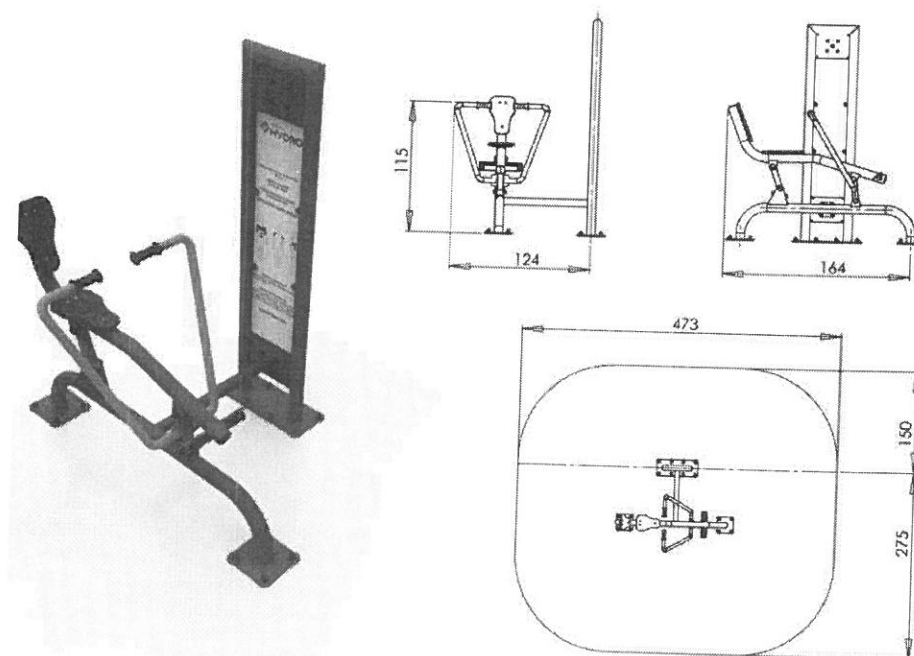

## OPIS URZĄDZENIA

Elementy stalowe  
Zabezpieczenie antykorozyjne - cynkowe  
Powierzchnia pokryta lakierem proszkowym  
Urządzenie montowane na stopie betonowej  
Maksymalne obciążenie 120kg  
Przeznaczone dla dzieci i osób dorosłych powyżej 140cm wzrostu  
Przeznaczone dla jednej osoby  
Strefa Bezpieczeństwa 275 cm x 473 cm  
Wymiary urządzenia szer. 124cm x dł. 164 cm x wys. 115 cm

➤ Urządzenie siłowni zewnętrznej: biegacz

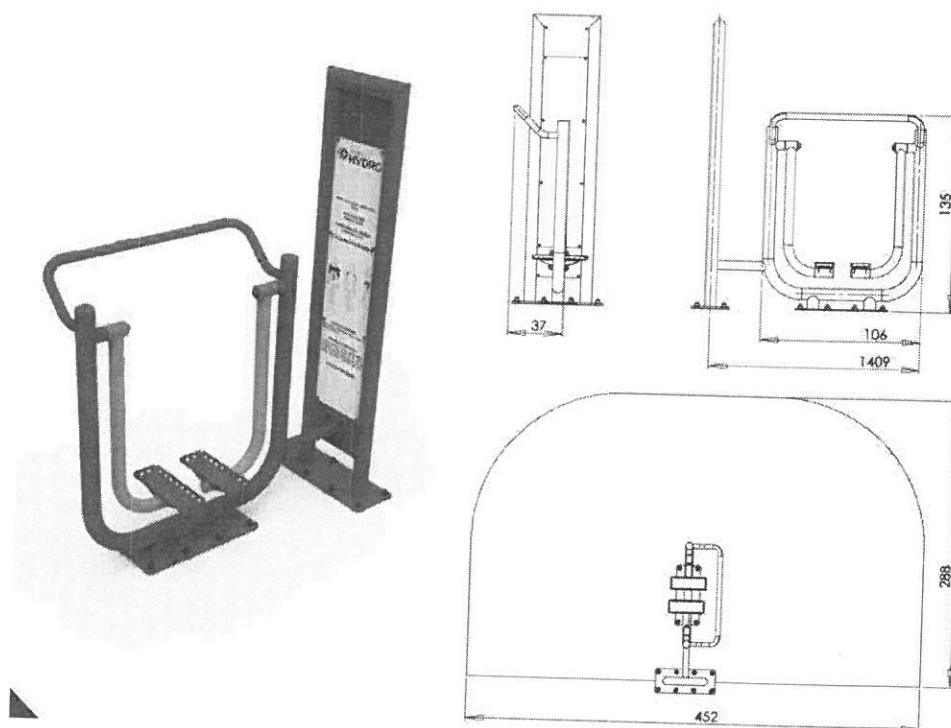

## OPIS URZĄDZENIA

Elementy stalowe  
Zabezpieczenie antykorozyjne - cynkowe  
Powierzchnia pokryta lakierem proszkowym  
Urządzenie montowane na stopie betonowej  
Maksymalne obciążenie 120kg  
Przeznaczone dla dzieci i osób dorosłych powyżej 140cm wzrostu  
Przeznaczone dla jednej osoby  
Strefa Bezpieczeństwa 452 cm x 288 cm  
Wymiary urządzenia szer. 37cm x dł. 140 cm x wys. 135 cm

➤ Stojak na rowery

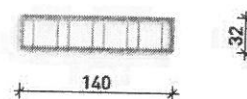
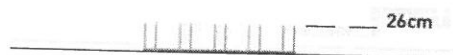

OPIS URZĄDZENIA

szer. 32cm x dł.140cm x wys. 26cm

elementy konstrukcyjne wykonane z profili stalowych  
elementy stalowe cynkowane i malowane proszkowo  
urządzenie montowane w stopie betonowe

➤ Tablica informacyjna z regulaminem placu zabaw

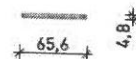
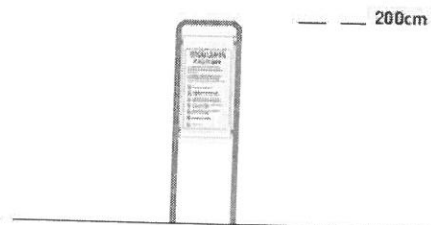
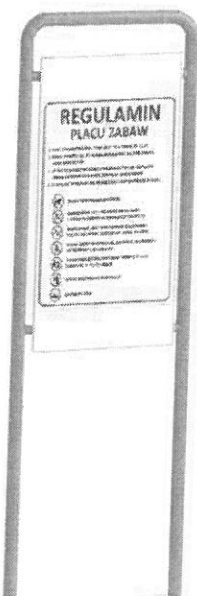

**OPIS URZĄDZENIA**

szer. 65,6cm x dł. 4,8cm x wys. 200cm

elementy konstrukcyjne wykonane z profili stalowych  
elementy stalowe cynkowane i malowane proszkowo  
urządzenie montowane w stopach betonowych

- Bramki do piłki nożnej  
bramki metalowe do piłki nożnej o wym. 5,0x2,0 m,  
tuleje metalowe do osadzenia słupków bramki,  
siatka polipropylenowa do montażu w brankach.

Wykonawca ponosi odpowiedzialność za spełnienie wymagań ilościowych i jakościowych wyrobów dostarczanych na plac budowy oraz za ich właściwe składowanie i wbudowanie.

**3. WYMAGANIA DOTYCZĄCE SPRZĘTU I MASZYN**

Wykonawca jest zobowiązany do używania jedynie takiego sprzętu, który nie spowoduje niekorzystnego wpływu na jakość i środowisko wykonywanych robót.

Na żądanie, wykonawca dostarczy Inspektorowi nadzoru kopie dokumentów potwierdzających dopuszczenie sprzętu do użytkowania zgodnie z jego przeznaczeniem.

**4. WYMAGANIA DOTYCZĄCE ŚRODKÓW TRANSPORTU**

Do transportu materiałów, sprzętu budowlanego i urządzeń stosować sprawne technicznie środki transportu.

Środki transportu powinny zabezpieczać załadowane wyroby przed wpływami atmosferycznymi.

Wykonawca jest zobowiązany do stosowania jedynie takich środków transportu, które nie wpłyną niekorzystnie na jakość robót i właściwości przewożonych towarów. Przy ruchu po drogach publicznych pojazdy muszą spełniać wymagania przepisów ruchu drogowego tak pod względem formalnym jak i rzeczowym.

Wykonawca będzie usuwać na bieżąco, na własny koszt, wszelkie zanieczyszczenia spowodowane jego pojazdami na drogach publicznych oraz dojazdach do terenu budowy.

**5. WYMAGANIA DOTYCZĄCE MONTAŻU ELEMENTÓW WYPOSAŻENIA**

Montaż wszystkich elementów wyposażenia ściśle zgodnie według wskazań wybranego producenta.

**6. KONTROLA, BADANIA ORAZ ODBIÓR ELEMENTÓW WYPOSAŻENIA ORAZ ICH MONTAŻU**

Ogólne wymagania dotyczące wykonania robót, dostawy materiałów, sprzętu i środków transportu podano w ST 0.0 „Wymagania ogólne”.

Wykonawca jest odpowiedzialny za pełną kontrolę jakości robót, materiałów i urządzeń.

Wykonawca zapewni odpowiedni system i środki techniczne do kontroli jakości robót (zgodnie z PZJ) na terenie i poza placem budowy.

Wszystkie badania i pomiary będą przeprowadzane zgodnie z wymaganiami Norm lub Aprobatach Technicznych przez jednostki posiadające odpowiednie uprawnienia budowlane.

W zależności od rodzaju robót i warunków występujących na budowie odbiór konstrukcji z drewna może być przeprowadzony częściowo w trakcie robót (odbior międzyoperacyjny) oraz po zakończeniu robót.

**7. WYMAGANIA DOTYCZĄCE OBMIARU ROBÓT**

Ogólne zasady i wymagania dotyczące obmiaru robót podano w ST 0.0 „Wymagania ogólne”.

Obmiar robót określa ilość wykonanych robót zgodnie z postanowieniami umowy.

Ilość robót oblicza się według pomiarów z natury, udokumentowanych operatem powykonawczym, z uwzględnieniem wymagań technicznych zawartych w niniejszej ST i ujmując w księdze obmiaru.

Wszystkie urządzenia i sprzęt pomiarowy stosowane do obmiaru robót podlegają akceptacji Inspektora nadzoru i muszą posiadać ważne certyfikaty legalizacji.

Jednostki obmiarowe:

W szt mierzy się:

- Urządzenia zabawowe, ławki, kosze na śmieci

**8. ODBIÓR ROBÓT**

Ogólne zasady odbioru robót i ich przejęcia podano w ST 0.0 „Wymagania ogólne”.

Celem odbioru jest protokolarne dokonanie finalnej oceny rzeczywistego wykonania robót w odniesieniu do ich ilości, jakości i wartości.

Gotowość do odbioru zgłasza Wykonawca wpisem do dziennika budowy.

Odbiór jest potwierdzeniem wykonania robót zgodnie z postanowieniami Umowy oraz obowiązującymi Normami Technicznymi (PN, EN-PN).

**9. ROZLICZENIE ROBÓT**

Ogólne zasady dotyczące płatności podano w specyfikacji ogólnej ST 0.0.

#### **10. DOKUMENTY ODNIESIENIA**

Dokumentacja odniesienia jest:

1. SIWZ
2. umowa zawarta pomiędzy Wykonawcą a Zamawiającym wraz z harmonogramem robót, zatwierdzona przez Zamawiającego dokumentacja budowlana i wykonawcza ww zadania
3. normy
4. aprobaty techniczne
5. inne dokumenty i ustalenia techniczne prowadzone w trakcie trwania inwestycji

Normy:

1. Urządzenia zabawowe wykonane zgodnie z normą PN-EN 1176:2009
2. Instrukcje montażu wybranych producentów
3. WTWiOR - Warunki Techniczne Wykonania i Odbioru Robót - ITB

Nie wymienienie tytułu jakiegokolwiek dziedziny, grupy, podgrupy czy normy nie zwalnia Wykonawcy od obowiązku stosowania wymogów określonych prawem polskim.

**SZCZEGÓŁOWA  
SPECYFIKACJA TECHNICZNA  
WYKONANIA I ODBIORU ROBÓT**

**Zieleń**

**SST 5.0**



**SPIS TREŚCI**

<b>1. WSTĘP.....</b>	<b>2</b>
1.1 Przedmiot i zakres specyfikacji.....	2
1.2 Klasyfikacja robót wg Wspólnego Słownika Zamówień (CPV).....	2
<b>2. WYMAGANIA DOTYCZĄCE WŁAŚCIWOŚCI WYROBÓW I MATERIAŁÓW.....</b>	<b>2</b>
<b>3. WYMAGANIA DOTYCZĄCE SPRZĘTU I MASZYN.....</b>	<b>2</b>
<b>4. WYMAGANIA DOTYCZĄCE ŚRODKÓW TRANSPORTU.....</b>	<b>2</b>
<b>5. WYMAGANIA DOTYCZĄCE WYKONANIA ROBÓT W ZAKRESIE ZIELENI.....</b>	<b>2</b>
5.1 Zakres robót zasadniczych.....	2
5.2 Zasady wykonania robót.....	2
<b>6. KONTROLA, BADANIA ORAZ ODBIÓR ROBÓT.....</b>	<b>3</b>
6.1 Ogólne zasady kontroli jakości robót.....	3
6.2 Badania jakości robót w czasie budowy.....	4
<b>7. WYMAGANIA DOTYCZĄCE OBMIARU ROBÓT.....</b>	<b>4</b>
<b>8. ODBIÓR ROBÓT.....</b>	<b>4</b>
<b>9. DOKUMENTY ODNIESIENIA.....</b>	<b>4</b>

**1. WSTĘP****1.1 Przedmiot i zakres specyfikacji**

Niniejszy tom specyfikacji obejmuje wymagania wykonania i odbioru robót w zakresie zieleni dla zadania: „Budowa placu zabaw oraz boiska trawiastego do piłki nożnej przy świetlicy wiejskiej w Piechaninie, gmina Czempin”

**1.2 Klasyfikacja robót wg Wspólnego Słownika Zamówień (CPV).**

Grupy	Klasy	Kategorie	Opis
45100000-8			Przygotowanie terenu pod budowę
	45110000-1		Roboty w zakresie burzenia i rozbiórki obiektów budowlanych; roboty ziemne
		45112000-5	Roboty w zakresie usuwania gleby
		45112710-5	Roboty w zakresie kształtowania terenów zielonych

**2. WYMAGANIA DOTYCZĄCE WŁAŚCIWOŚCI WYROBÓW I MATERIAŁÓW**

Materiałami stosowanymi do wykonania robót będących tematem niniejszej specyfikacji są:

- ziemia żyzna
- nawozy mineralne
- mieszanki nasion traw sportowych

**3. WYMAGANIA DOTYCZĄCE SPRZĘTU I MASZYN**

Ogólne wymagania dotyczące stosowania sprzętu podano w ST 0.0 - Wymagania ogólne.

Wykonawca jest zobowiązany do używania jedynie takiego sprzętu, który nie spowoduje niekorzystnego wpływu na jakość wykonywanych robót. Sprzęt używany do robót powinien być zgodny z ofertą Wykonawcy i powinien odpowiadać pod względem typów i ilości wskazaniom zawartym w ST lub projekcie organizacji robót, zaakceptowanym przez Inwestora; w przypadku braku ustaleń w takich dokumentach sprzęt powinien być uzgodniony i zaakceptowany przez Inwestora.

Do wykonania robót będących przedmiotem niniejszej ST stosować następujący, sprawny technicznie, sprzęt:

- a) brona rotacyjna
- b) gładki walec do stabilizacji trawnika
- c) kosiarka do trawników
- d) sprzęt do rozprowadzenia ziemi (tj. sypczarka, koparka)

**4. WYMAGANIA DOTYCZĄCE ŚRODKÓW TRANSPORTU**

Do transportu materiałów i sprzętu budowlanego Wykonawca jest zobowiązany do stosowania jedynie takich środków transportu, które nie wpłyną niekorzystnie na jakość robót i właściwości przewożonych towarów. Środki transportu winny być zgodne z ustaleniami ST, PZJ.

Przy ruchu po drogach publicznych pojazdy muszą spełniać wymagania przepisów ruchu drogowego tak pod względem formalnym jak i rzeczowym.

Przy ruchu po drogach publicznych pojazdy muszą spełniać wymagania przepisów ruchu drogowego tak pod względem formalnym jak i rzeczowym.

Wykonawca będzie usuwać na bieżąco, na własny koszt, wszelkie zanieczyszczenia spowodowane jego pojazdami na drogach publicznych oraz dojazdach do terenu budowy.

**5. WYMAGANIA DOTYCZĄCE WYKONANIA ROBÓT W ZAKRESIE ZIELENI**

Wykonawca jest odpowiedzialny za prowadzenie robót zgodnie z wymaganiami obowiązujących PN i EN-PN, WTWOR i postanowieniami Umowy.

**5.1 Zakres robót zasadniczych**

Wykonanie i utrzymanie trawników.

**5.2 Zasady wykonania robót**Ziemia żyzna

Żyzna ziemia w zależności od źródła pochodzenia powinna spełnić następujące charakterystyki:

- a) ziemia naturalna – powinna być zdjęta przed rozpoczęciem robót i składowana w hałdach nie wyższych niż 2 m,
- b) ziemia pozyskana z dokopów – nie powinna być zmieszana z odpadami, przerośnięta korzeniami, zasolona lub zanieczyszczona chemikaliami,
- c) zakupiony humus (ziemia żyzna) powinna zostać rozścielona, na terenie pod wykonanie trawników,
- d) przed zastosowaniem ziemi żyznej należy sprawdzić jej charakterystyki: pH, granulację, zawartość mikroelementów, zawartość materiałów obcych (kamienie).

Nasiona traw

Jedynie gotowe mieszanki traw powinny być stosowane w zależności od warunków lokalnych. Gotowe mieszanki traw powinny mieć oznaczony skład procentowy, klasę, nr normy wg której zostały wyprodukowane, zdolność kiełkowania. Zaleca się stosowanie mieszanek traw o składzie.

Nawozy mineralne

Nawozy mineralne powinny być fabrycznie opakowane z wyspecyfikowanym składem chemicznym (zawartość azotu (N), fosforu (P), potasu (K)) oraz procentową zawartość składników. Nawóz powinien być zabezpieczony przeciw wysypywaniu się i zbrylaniu.

Nawożenie należy prowadzić wg następującego dozowania rocznego:

- a) azot (N) - 1,0 ÷ 1,5 kg na 100 m<sup>2</sup> trawnika
- b) fosfor (P) - 0,9 ÷ 1,0 kg P<sub>2</sub>O<sub>5</sub> na 100 m<sup>2</sup> trawnika
- c) potas (K) - 0,8 ÷ 1,0 kg K<sub>2</sub>O na 100 m<sup>2</sup> trawnika

Inspektor nadzoru powinien zaakceptować zasady stosowania i skład mieszanki nawozowej.

Wymagania dotyczące trawników

Wymagania dotyczące trawników są następujące:

- a) teren powinien być oczyszczony ze śmieci i gruzu oraz wyrównany,
- b) w miejscach, gdzie nie ma wystarczającej ilości żyznej ziemi lub ziemia nie może być użyta, należy wykonać uzupełnienia lub dokonać wymiany ziemi naturalnej na ziemię nawozowaną,
- c) podczas wymiany ziemi naturalnej na nawozowaną poziom gruntu należy obniżyć o ok. 15cm,
- d) teren powinien być wyrównany,
- e) przed wysianiem grunt powinien być wałowany gładkim walcem i potem zabronowany brona talerzową lub zbrabiarką,
- f) siew traw oraz wykonanie trawników powinny być prowadzone w okresie od 1 maja do 15 września lub w innym czasie zatwierdzonym przez inżyniera,
- g) na terenie płaskim siew winien być wykonany w ilości 2,5 kg na każde 100 m<sup>2</sup>,
- h) na skarpach, siew winien być wykonany w ilości 4 kg na każde 100 m<sup>2</sup>,
- i) po wysianiu grunt powinien być wałowany lekkim walcem do końcowego wyrównania i umożliwienia penetracji wody; jeżeli nasiona są zakryte ziemią w wyniku użycia brony talerzowej wówczas jest niezbędne użycie gładkiego walca,
- j) powinny być stosowane gotowe mieszanki traw,
- k) chwasty powinny być zniszczone przy użyciu pestycydów zaakceptowanych przez Krajowy Inspektorat Ochrony Roślin,
- l) główny siew i przynajmniej jeden obowiązkowy siew uzupełniający powinien być przeprowadzony.

Dojrzewanie trawników - utrzymanie

Głównymi etapami dojrzewania trawników powinno być koszenie, nawadnianie, nawożenie oraz odchwaszczanie.

- a) pierwsze koszenie powinno być przeprowadzone gdy trawa urosnie do 10 cm,
- b) kolejne koszenia powinny być przeprowadzone okresowo zanim trawa osiągnie wysokość 10-12 cm,
- c) ostatnie koszenie przed zimą powinno się przeprowadzić w połowie września,
- d) koszenie trawników w czasie całego okresu dojrzewania powinno być prowadzone często i w regularnych odstępach czasu. Częstotliwość i wysokość koszenia zależy od użytego gatunku traw,
- e) w pierwszym rzędzie duże chwasty powinny być usuwane przy użyciu herbicydów lub selektywnego plewienia, które należy wykonywać ze starannością i przynajmniej w 6 miesięcy od założenia trawnika.

Trawniki wymagają nawożenia – średnio 6 kg NPK na każdy hektar w ciągu roku.

Mieszanki nawozowe powinny być przygotowane, aby zapewnić wymagany skład na każdą porę roku:

- a) na wiosnę trawniki wymagają mieszanek z przewagą azotu,
- b) od połowy lata azot powinien być stopniowo redukowany z jednoczesnym zwiększaniem potasu i fosforu,
- c) ostatnie nawożenie nie powinno zawierać azotu a jedynie fosfor i potas,
- d) dodatkowe dosiewanie trawników (jeden obowiązkowy dosiew) jest przewidywany w przypadku braku wzrostu,
- e) wysokość trawy po koszeniu nie powinna przekraczać 5 cm,
- f) niezbędne jest utrzymanie odpowiedniej wilgotności gruntu. Podlewanie trawników powinno być prowadzone w zależności od warunków pogodowych.

## 6. KONTROLA, BADANIA ORAZ ODBIÓR ROBÓT

### 6.1 Ogólne zasady kontroli jakości robót

Ogólne wymagania dotyczące wykonania robót, dostawy materiałów, sprzętu i środków transportu podano w ST 0.0 „Wymagania ogólne”.

Wykonawca jest odpowiedzialny za pełną kontrolę jakości robót, materiałów i urządzeń.

Wykonawca zapewni odpowiedni system i środki techniczne do kontroli jakości robót (zgodnie z PZJ) na terenie i poza placem budowy.

Wszystkie badania i pomiary będą przeprowadzane zgodnie z wymaganiami Norm lub Aprobatach Technicznych przez jednostki posiadające odpowiednie uprawnienia budowlane.

#### **6.2 Badania jakości robót w czasie budowy**

Badania jakości robót w czasie ich realizacji należy wykonywać zgodnie z wytycznymi właściwych WTWOR oraz instrukcjami zawartymi w Normach i Aprobatach Technicznych dla materiałów i systemów technologicznych.

Kontrola jakości podczas zakładania trawników polega na sprawdzeniu:

- a) oczyszczenia terenu z gruzu i nieczystości,
- b) lokalnej wymiany gruntu na grunt żyzny łącznie z kontrolą grubości rozścielonej warstwy,
- c) ilości rozrzuconego torfu lub kompostu,
- d) prawidłowości wałowania terenu,
- e) zgodności gotowej mieszanki z wymaganiami projektowymi,
- f) gęstości wysiewu,
- g) prawidłowości częstotliwości koszenia i usuwania chwastów,
- h) okresów nawadniania, szczególnie w okresach suszy,
- i) dodatkowych dosiewów – jeżeli są konieczne.

Kontrola jakości przy zatwierdzaniu trawników obejmuje:

- a) głębokość murawy,
- b) obecność nie wysianych gatunków i chwastów.

#### **7. WYMAGANIA DOTYCZĄCE OBMIARU ROBÓT**

Ogólne zasady i wymagania dotyczące obmiaru robót podano w ST 0.0 "Wymagania ogólne".

Obmiar robót określa ilość wykonanych robót zgodnie z postanowieniami umowy.

Obmiar robót będzie określać faktyczny zakres wykonywanych robót zgodnie z dokumentacją projektową i ST, w jednostkach ustalonych w kosztorysie.

Jednostki obmiarowe:

1. m<sup>2</sup> – powierzchnia wykonanych trawników
2. szt. -sadzunki

#### **8. ODBIÓR ROBÓT**

Ogólne zasady odbioru robót i ich przejęcia podano w SST „Wymagania ogólne”.

Odbiór jest potwierdzeniem wykonania robót zgodnie z postanowieniami Umowy oraz obowiązującymi Normami Technicznymi (PN, EN-PN).

Celem odbioru jest protokolarne dokonanie finalnej oceny rzeczywistego wykonania robót w odniesieniu do ich ilości, jakości i wartości.

Gotowość do odbioru zgłasza Wykonawca wpisem do dziennika budowy przedkładając Inspektorowi nadzoru do oceny i zatwierdzenia dokumentację powykonawczą robót.

Roboty uznaje się za wykonane zgodnie z Dokumentacją Projektową, ST i wymaganiami Inwestora, jeżeli wszystkie badania kontrolne dały wyniki pozytywne.

#### **9. DOKUMENTY ODNIESIENIA**

Dokumentacją odniesienia jest:

1. SIWZ
2. umowa zawarta pomiędzy Wykonawcą a Zamawiającym wraz z harmonogramem robót zatwierdzona przez Zamawiającego
3. dokumentacja budowlana i wykonawcza ww zadania
4. normy
5. aprobaty techniczne
6. inne dokumenty i ustalenia techniczne prowadzone w trakcie trwania inwestycji.

Normy

1. WTWIOR - Warunki Techniczne Wykonania i Odbioru Robót ITB
2. PN-70/G-98011 - Torf rolniczy

Nie wymienienie tytułu jakiegokolwiek dziedziny, grupy, podgrupy czy normy nie zwalnia Wykonawcy od obowiązku stosowania wymogów określonych prawem polskim.