

# Rita Pax

BREAKOUT

TECHNICAL RIDER

## SOUND SYSTEM

### PA

- Wymagany jest profesjonalny system nagłośnieniowy, który będzie równomiernie pokrywać dźwiękiem cały obszar do nagłośnienia.
- Aparatura powinna być odpowiednio podwieszona, a subbasy ustawione w kardioide.

### FOH

- Mixer Yamaha CL5, Allan & Heath S5000

### MONITOR

- Mixer Yamaha CL/QL5, Allan & Heath S5000
- 8 x IEM Shure PSM900/1000
- 2 x monitor podłogowy 15"/2" driver, 2x12"/2" driver ( L-acoustics, D&B, Meyer, Adamson, Outline)

### MIKROFONY

- Patrz Input List

## STAGE PLAN

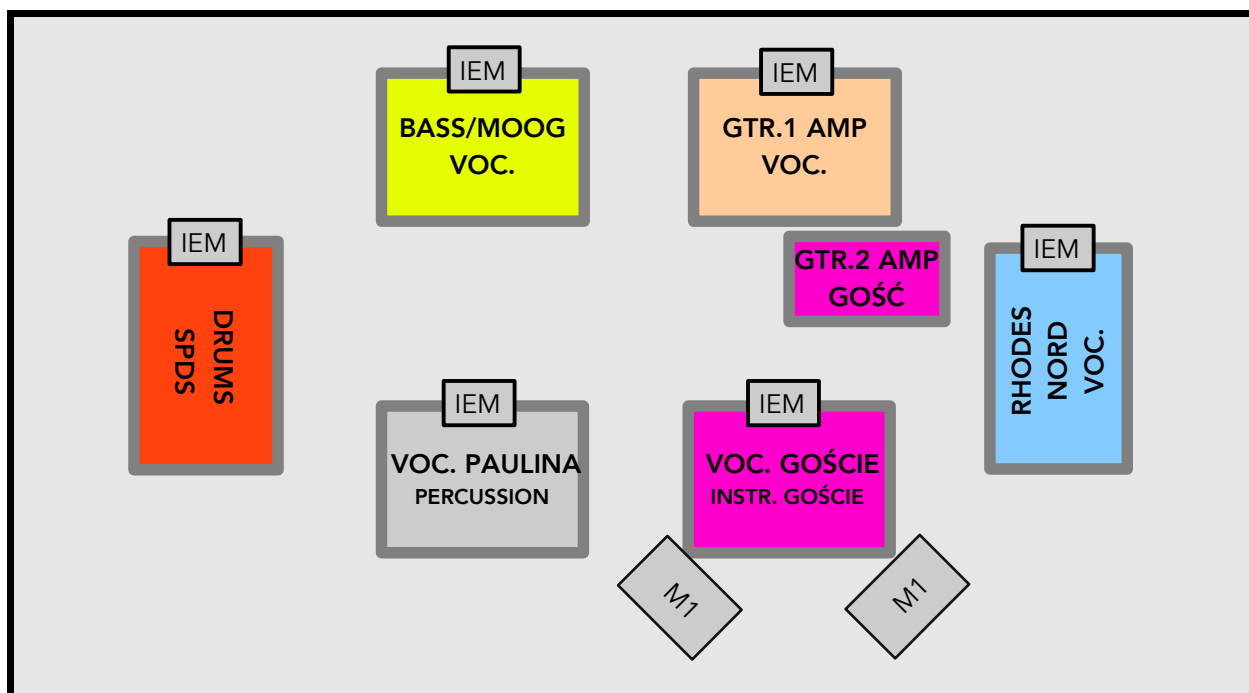

### KONTAKT:

FOH - Jacek Antosik, [antos@people.pl](mailto:antos@people.pl)

# Rita Pax

## BREAKOUT INPUT LIST

Input	Instrument	Mic / D.I.	Stand
1.	Bd. out	E 902	Mały
2.	Bd. in	Beta 91A	
3.	Sn. Top	Beta 56/57A	Mały
4.	Sn. Bottom	ATM 350	Clip
5.	Hi-Hat	SM 81	Mały
6.	Tom	Beta 98AMP/C	Clip
7.	Floor	Beta 98AMP/C	Clip
8.	Oh - L	AT 4040 / C414	Mały
9.	Oh - R	AT 4040 / C414	Mały
10.	Spds - L	D.I. Radial J48	
11.	Spds - R	D.I. Radial J48	
12.	Bass Line	D.I. Radial J48	
13.	Moog	D.I. Radial J48	
14.	Gtr.1 Amp. - L	E 906	Mały
15.	Gtr.1 Amp. - R	SM 57	Mały
16.	Rhodes	D.I. Radial J48	
17.	Nord - L	D.I. Radial J48	
18.	Nord - R	D.I. Radial J48`	
19.	Percussion	SM 57	Mały
20.	Gtr.2 Amp. (Gość)	SM 57	Mały
21.	Instr. Gość	D.I. Radial J48`	
22.	Voc. Bass	SM 58	Duży
23.	Voc. Gtr	SM 58	Duży
24.	Voc. Key's	SM 58	Duży
25.	Voc. Paulina	AE 6100 (własny)	Duży
26.	Voc. Gość 1	Beta 58A	Duży
27.	Voc. Gość 2	Beta 58A	Duży
28.	Voc. Gość 3	Beta 58A	Duży
29.	Voc. Gość 4	Beta 58A	Duży
30.	Amb. Mic. - L	AT 8035	Mały
31.	Amb. Mic. - R	AT 8035	Mały

## MONITOR OUTPUTS

Send	To System
Aux 1&2 (stereo)	IEM - PAULINA
Aux 3&4 (stereo)	IEM - KEY
Aux 5&6 (stereo)	IEM - GTR
Aux 7&8 (stereo)	IEM - BASS
Aux 9&10 (stereo)	IEM - DR
Aux 11&12 (stereo)	IEM - GOŚĆ 1
Aux 13&14 (stereo)	IEM - GOŚĆ 2
Aux 15&16 (stereo)	IEM - GOŚĆ 3
Aux 17&18 (stereo)	2X WEDGE - GOŚĆ 4