

|                       |  |     |
|-----------------------|--|-----|
| D-00.00.00            | WYMAGANIA OGÓLNE   | 2   |
| D-01.00.00            | ROBOTY PRZYGOTOWAWCZE  | 29  |
| D-01.01.01            | ODTWORZENIE TRASY I PUNKTÓW WYSOKOŚCIOWYCH   | 29  |
| D-01.01.01B           | WYNIESIENIE I STABILIZACJA GRANIC PASA DROGOWEGO   | 33  |
| D-01.02.01            | USUNIĘCIE DRZEW I KRZEWÓW ORAZ ZABEZPIECZENIE ISTNIEJĄCEJ ZIELENI  | 39  |
| D-01.02.02            | ZDJĘCIE WARSTWY HUMUSU   | 43  |
| D-01.02.04            | ROZBIÓRKA ELEMENTÓW DRÓG OGRODZEŃ I PRZEPUSTÓW   | 45  |
| D-01.02.04A           | REGULACJA URZĄDZEŃ INFRASTRUKTURY TECHNICZNEJ  | 50  |
| D-02.00.00            | ROBOTY ZIEMNE  | 59  |
| D-02.00.01            | ROBOTY ZIEMNE. WYMAGANIA OGÓLNE  | 59  |
| D-02.01.01            | WYKONANIE WYKOPÓW W GRUNTACH NIESKALISTYCH   | 65  |
| D-02.03.01            | WYKONANIE NASYPÓW  | 68  |
| D-03.03.01            | SĄCZKI PODŁUŻNE  | 78  |
| D-04.01.01            | KORYTO WRAZ Z PROFILOWANIEM I ZAGĘSZCZANIEM PODŁOŻA  | 87  |
| D-04.02.02            | WARSTWA ODSĄCZAJĄCA  | 91  |
| D-04.03.01            | OCZYSZCZENIE I SKROPIENIE WARSTW KONSTRUKCYJNYCH   | 99  |
| D-04.04.00 + 04.04.02 | PODBUDOWY Z KRUSZYWA STABILIZOWANEGO MECHANICZNIE  | 109 |
| D-04.04.00            | PODBUDOWA Z KRUSZYW. WYMAGANIA OGÓLNE  | 109 |
| D-04.04.02            | PODBUDOWA Z KRUSZYWA ŁAMANEGO STABILIZOWANEGO MECHANICZNIE   | 116 |
| D-04.05.00            | PODBUDOWA I ULEPSZONE PODŁOŻE Z GRUNTÓW LUB KRUSZYW STABILIZOWANYCH SPOIWMAMI HYDRAULICZNYMI. WYMAGANIA OGÓLNE | 130 |
| D-04.05.01            | PODBUDOWA I ULEPSZONE PODŁOŻE Z KRUSZYWA STABILIZOWANEGO CEMENTEM  | 137 |
| D-04.07.01            | PODBUDOWA Z BETONU ASFALTOWEGO   | 154 |
| D-04.10.01.           | PODBUDOWA Z MIESZANKI MINERALNO-CEMENTOWO-EMULSYJNEJ (MCE)   | 171 |
| D-05.02.01.           | NAWIERZCHNIA TŁUCZNIOWA  | 182 |
| D-05.03.01            | NAWIERZCHNIA Z KOSTKI KAMIENNEJ  | 192 |
| D-05.03.05A           | NAWIERZCHNIA Z BETONU ASFALTOWEGO - WARSTWA ŚCIERALNA  | 198 |
| D-05.03.05B           | NAWIERZCHNIA Z BETONU ASFALTOWEGO - WARSTWA WIĄŻĄCA  | 215 |
| D-05.03.11            | FREZOWANIE NAWIERZCHNI ASFALTOWEJ NA ZIMNO   | 231 |
| D-05.03.13            | NAWIERZCHNIA Z MIESZANKI MASTYKSOWO-GRYSOWEJ (SMA)   | 234 |
| D-05.03.26A           | POŁĄCZENIE NOWEJ KONSTRUKCJI NAWIERZCHNI Z ISTNIEJĄCĄ NAWIERZCHNIĄ   | 253 |
| D-05.03.26B           | ZABEZPIECZENIE NAWIERZCHNI BITUMICZNEJ PRZED SPĘKANIEM PRZY UŻYCIU GEOKOMPOZYTU                                | 259 |
| D - 05.03.04          | NAWIERZCHNIA BETONOWA  | 263 |
| D - 05.03.04/1        | WYPEŁNIANIE ZALEWĄ NA GORĄCO SZCZELIN W NAWIERZCHNI Z BETONU CEMENTOWEGO                                       | 275 |
| D-05.03.23            | NAWIERZCHNIA Z BETONOWEJ KOSTKI BRUKOWEJ, DRÓG, CHODNIKÓW, ŚCIEŻEK ROWEROWYCH                                  | 282 |
| D-06.01.01            | UMOCNIENIE POWIERZCHNIOWE SKARP, ROWÓW I ŚCIEKÓW   | 290 |
| D-06.02.01            | PRZEPUSTY POD ZJAZDAMI   | 300 |
| D-06.03.01            | UMOCNIENIE POBOCZY   | 308 |
| D-07.01.01            | OZNAKOWANIE POZIOME  | 313 |
| D-07.02.01            | OZNAKOWANIE PIONOWE  | 325 |
| D-07.02.02            | SŁUPKI PROWADZĄCE ORAZ ZNAKI KILOMETROWE I HEKTOMETROWE  | 337 |
| D-07.05.01            | BARIERY OCHRONNE   | 342 |
| D-07.06.01            | OGRODZENIA DRÓG  | 349 |
| D-07.06.02            | URZĄDZENIA ZABEZPIECZAJĄCE RUCH PIESZYCH   | 359 |
| D-08.01.01            | KRAWĘŻNIKI BETONOWE  | 366 |
| D-08.01.02A           | KRAWĘŻNIKI KAMIENNE  | 374 |
| D-08.05.06            | ŚCIEKI Z BETONOWEJ KOSTKI BRUKOWEJ   | 385 |
| D-08.03.01            | BETONOWE OBRZEŻA CHODNIKOWE  | 389 |
| D-09.01.01            | SADZENIE I PIELĘGNACJA DRZEW, KRZEWÓW, PNĄCZY ORAZ ZAKŁADANIE I PIELĘGNACJA TRAWNIKÓW.                         | 392 |
| D - 10.01.01          | ZBIORNIK ODPAROWUJĄCY  | 408 |
| D-10.03.01            | NAWIERZCHNIA Z ELEMENTÓW PREFABRYKOWANYCH  | 413 |
| D-10.04.00            | ODWODNIENIE LINIOWE  | 419 |

## **D-00.00.00 Wymagania ogólne**

### **1. WSTĘP**

#### **1.1. Przedmiot ST**

Przedmiotem niniejszej specyfikacji technicznej (ST) są wymagania dotyczące wykonania i odbioru robót związanych z rozbiórką elementów dróg oraz budowa dróg lub jej elementów zgodnie z treścią umów zawartych na wykonanie robót budowlanych na zlecenie Zarządu Dróg Wojewódzkich w Bydgoszczy.

#### **1.2. Zakres Stosowania ST**

Specyfikacja techniczna stanowi obowiązujący dokument przetargowy i kontraktowy przy zleceniu i realizacji przedmiotu zamówienia określonego w punkcie 1.1. w zakresie określonym w punkcie 1.3.

#### **1.3. Zakres Robót Objętych ST**

##### **1.3.1 Ogólny zakres zamówienia**

Ustalenia zawarte w niniejszej specyfikacji obejmują wymagania ogólne, wspólne dla robót objętych przedmiotem zamówienia wraz z wszystkimi robotami towarzyszącymi i pomocniczymi, niezbędnymi do wykonania przedmiotu zamówienia w wymaganym zakresie – określonym w niniejszej Specyfikacji Istotnych Warunków Zamówienia i warunkach kontraktu.

##### **1.3.2. Szczegółowy zakres robót**

Szczegółowy zakres robót wynika z opisu przedmiotu zamówienia zawartego w dokumentacji przetargowej.

##### **1.3.3. Podstawa realizacji**

Podstawą realizacji zadania inwestycyjnego są Specyfikacje Techniczne Wykonania i Odbioru Robót oraz Projekt Budowlany łącznie z Branżowymi Projektami Wykonawczymi lub sam Projekt Wykonawczy oraz inne dokumenty określone w dokumentacji przetargowej.

##### **1.3.4. Symbole specyfikacji i kody CPV.**

W celu ujednolicenia symboliki przyjęto obowiązujące kody CPV (Wspólnego Słownika Zamówień) oraz Symbole Specyfikacji technicznych zgodnie z wykazem Ogólnych Specyfikacji Technicznych (OST) opublikowanym przez GDDKiA. Poniższa tabela przedstawia wykaz podstawowych kodów CPV i Symbole ST.

#### **1.4. Określenia podstawowe**

Wymienione poniżej określenia użyte w Specyfikacjach Technicznych Wykonania i Odbioru zarówno w opisie warunków ogólnych jak i szczegółowych ST należy rozumieć w każdym przypadku następująco:

1.4.1. Aprobata techniczna - należy przez to rozumieć pozytywną ocenę techniczną wyrobu, stwierdzającą jego przydatność do stosowania w budownictwie.

1.4.2. Budowa - wykonanie obiektu budowlanego w określonym miejscu, a także odbudowę, rozbudowę, nadbudowę obiektu budowlanego.

1.4.3. Budowla - obiekt budowlany nie będący budynkiem lub obiektem małej architektury, jak: lotniska, drogi, linie kolejowe, mosty, estakady, tunele, sieci techniczne, wolno stojące maszty antenowe, wolno stojące trwale związane z gruntem urządzenia reklamowe, budowle ziemne, obronne (fortyfikacje), ochronne, hydrotechniczne, zbiorniki, wolno stojące instalacje przemysłowe lub urządzenia techniczne, oczyszczalnie ścieków, składowiska odpadów, stacje uzdatniania wody, konstrukcje oporowe, nadziemne i podziemne przejścia dla pieszych, sieci uzbrojenia terenu, budowle sportowe, cmentarze, pomniki, a także części budowlane urządzeń technicznych (kotłów, pieców przemysłowych i innych urządzeń) oraz fundamenty pod maszyny i urządzenia, jako odrębne pod względem technicznym części przedmiotów składających się na całość użytkową.

1.4.4. Budowla drogowa - obiekt budowlany, nie będący budynkiem, stanowiący całość techniczno-użytkową (droga) albo jego część stanowiącą odrębny element konstrukcyjny lub technologiczny (obiekt mostowy, korpus ziemny, węzeł).

1.4.5. Balustrada — konstrukcja zabezpieczająca użytkowników chodników, schodów i pochylni przed upadkiem z wysokości; określone w Polskiej Normie obciążenia działające na poręcz obiektu mostowego uznaje się za działające na balustradę,

1.4.6. Cena jednostkowa – należy przez to rozumieć sumę kosztów bezpośredniej robocizny, materiałów, pracy sprzętu, oraz kosztów pośrednich, zysku i kosztów zakupu materiałów, wyliczona na jednostkę przedmiarową robót podstawowych, (z uwzględnieniem robót tymczasowych i pomocniczych, kosztów świadczeń za zajęcie pasa drogowego, procedur odbiorowych, kosztów zapewnienia bezpieczeństwa itp., inwentaryzacji, badań i pomiarów oraz aktualizacji i uzupełnienia dokumentacji, a także innych nie wymienionych kosztów związanych z ostatecznym wykonaniem i odbiorem roboty podstawowej).

1.4.7. Cena umowna - jest to podane w umowie wynagrodzenie wykonawcy za wykonanie przedmiotu umowy wraz z usunięciem wad ujawnionych przy odbiorze w okresie rękojmi oraz w okresie gwarancji jakości.

1.4.8. Chodnik - wyznaczony pas terenu przy jezdni przeznaczony do ruchu pieszych i odpowiednio utwardzony.

1.4.9. Część obiektu lub etap wykonania - należy przez to rozumieć część obiektu budowlanego zdolną do spełniania przewidywanych funkcji techniczno-użytkowych i możliwą do odebrania i przekazania do eksploatacji.

1.4.10. Data rozpoczęcia robót – termin rozpoczęcia robót

1.4.11. Data zakończenia termin zakończenia robót.

1.4.12. Długość mostu - odległość między zewnętrznymi krawędziami pomostu, a w przypadku mostów łukowych z nadsypką - odległość w świetle podstaw sklepienia mierzona w osi jezdni drogowej.

1.4.13. Dokumentacja budowy - należy przez to rozumieć pozwolenie na budowę wraz z załączonym projektem budowlanym, dziennik budowy, protokoły odbiorów częściowych i końcowych, w miarę potrzeby, rysunki i opisy służące realizacji obiektu, operaty geodezyjne i książkę obmiarów, a w przypadku realizacji obiektów metodą montażu - także dziennik montażu.

1.4.14. Dokumentacja powykonawcza - należy przez to rozumieć dokumentację budowy z naniesionymi zmianami dokonanymi w toku wykonywania robót oraz geodezyjnymi pomiarami powykonawczymi.

1.4.15. Dokumentacja projektowa wykonawcy obejmuje rysunki, obliczenia i inne dokumenty przygotowane przez wykonawcę w czasie trwania umowy wg programu funkcjonalno użytkowego i inne rysunki uzupełniające te dokumenty.

1.4.16. Dostawa (dostarczenie materiałów) – zakup oraz transport do miejsce wbudowania materiału lub wyrobu odpowiadającego wymaganiom określonym w ST. Koszty transportu, magazynowania, ubezpieczenia oraz uzyskania aprobat technicznych lub przeprowadzenia wymaganych badań laboratoryjnych materiału są ponoszone przez wykonawcę w ramach doliczonych do cen materiałów kosztów zakupu.

1.4.17. Droga - wydzielony pas terenu przeznaczony do ruchu lub postoju pojazdów oraz ruchu pieszych wraz z wszelkimi urządzeniami technicznymi związanymi z prowadzeniem i zabezpieczeniem ruchu.

1.4.18. Droga tymczasowa (montażowa) - droga specjalnie przygotowana, przeznaczona do ruchu pojazdów obsługujących zadanie budowlane na czas jego wykonania, przewidziana do usunięcia po jego zakończeniu.

1.4.19. Dziennik budowy - należy przez to rozumieć dziennik wydany przez właściwy organ zgodnie z obowiązującymi przepisami, stanowiący urzędowy dokument przebiegu robót budowlanych oraz zdarzeń i okoliczności zachodzących w czasie wykonywania robót budowlanych, służący do notowania wydarzeń zaistniałych w czasie wykonywania zadania budowlanego, rejestrowania dokonywanych odbiorów robót, przekazywania poleceń i innej korespondencji technicznej pomiędzy Inżynierem/Kierownikiem Projektu, Wykonawcą i projektantem.

1.4.20. Estakada - obiekt zbudowany nad przeszkodą terenową dla zapewnienia komunikacji drogowej i ruchu pieszego.

1.4.21. FIDIC – Międzynarodowa Federacja Inżynierów Konsultantów, której celem jest dbanie i zapewnianie uczciwych warunków prowadzenia interesu. Wzorcowe warunki zawierania kontraktów są wydawane w formie publikacji dla różnych warunków kontraktowych.

1.4.22. Inspektor Nadzoru Inwestorskiego jest to osoba ustanowiona przez zamawiającego jako jego przedstawiciel upoważniony do pełnienia obowiązków zgodnie z ustawą Prawo Budowlane, w zakresie określonym przez zarządzającego w nadanym mu pełnomocnictwie i posiadanych uprawnień zawodowych.

1.4.23. Inżynier – osoba wyznaczona przez Zamawiającego (przy kontraktach wg FIDIC) wymieniona w danych kontraktowych. Uprawnienia i obowiązki Inżyniera w stosunkach z Wykonawcą w procesie realizacji robót określono w kontrakcie. Obowiązki Inżyniera może pełnić osoba prawna lub fizyczna, o wyznaczeniu, której Zamawiający powiadomił Wykonawcę na piśmie. Jeżeli zamawiający nie powołał Inżyniera funkcje Inżyniera przejmuje Kierownik Projektu.

1.4.24. Jezdnia - część korony drogi przeznaczona do ruchu pojazdów.

1.4.25. Kierownik Budowy - osoba wyznaczona przez Wykonawcę robót, upoważniona do kierowania robotami i do występowania w jego imieniu w sprawach realizacji kontraktu, ponosząca ustawową odpowiedzialność za prowadzoną budowę.

1.4.26. Klasa drogi — określona jest w rozporządzeniu Ministra Transportu i Gospodarki Morskiej z dnia 2 marca 1999 r. w sprawie warunków technicznych, jakim powinny odpowiadać drogi publiczne i ich usytuowanie {Dz. U. Nr 43, poz. 430}, klasy dróg i ich symbole, tj.:

- autostrady — symbol A,
- ekspresowe — symbol S,
- główne ruchu przyspieszonego — symbol GP,
- główne — symbol G,
- zbiorcze — symbol Z,
- lokalne — symbol L,
- dojazdowe — symbol D,

1.4.27. Korona drogi - jezdnia (jezdnie) z poboczami lub chodnikami, zatokami, pasami awaryjnego postoju i pasami dzielącymi jezdnie.

1.4.28. Konstrukcja oporowa — budowla przeznaczona do utrzymywania w stanie stateczności uskoju naziomu gruntów rodzimych lub nasypowych,

1.4.29. Kierownik Projektu - jest to osoba lub organ uprawniony do zarządzania i podejmowania decyzji w imieniu zamawiającego, w rozumieniu ustawy Prawo Zamówień Publicznych. W przypadku powołania jednoczesnego Kierownika Projektu i Inżyniera funkcję zwierzchnią ma Kierownik Projektu, który może wydawać polecenia Wykonawcy jedynie za pośrednictwem Inżyniera lub Inspektora Nadzoru Inwestorskiego.

1.4.30. Korona drogi - jezdnia z poboczem i chodnikiem, zatoką.

1.4.31. Konstrukcja nawierzchni - układ warstw nawierzchni wraz ze sposobem ich połączenia.

1.4.32. Konstrukcja nośna (przęsło lub przęsła obiektu mostowego) - część obiektu oparta na podporach mostowych, tworząca ustrój niosący dla przeniesienia ruchu pojazdów lub pieszych.

1.4.33. Kontrakt - jest to umowa zawarta pomiędzy zamawiającym i wykonawcą o wykonanie robót budowlanych.

1.4.34. Korpus drogowy - nasyp lub część wykopu, która jest ograniczona koroną drogi i skarpami rowów.

1.4.35. Koryto – element uformowany w korpusie drogowym w celu ułożenia w nim konstrukcji nawierzchni.

1.4.37. Kosztorys ofertowy - wyceniony przedmiar.

1.4.38. Kosztorys ślepy – pojęcie, które zostało wycofane z procedur zamówień publicznych i zastąpione określeniem przedmiar niewyceniony lub krótko przedmiar.

1.4.39. Laboratorium - drogowe lub inne laboratorium badawcze, zaakceptowane przez Zamawiającego, niezbędne do przeprowadzenia wszelkich badań i prób związanych z oceną jakości materiałów, wyrobów oraz prowadzonych robót.

1.4.40. Materiały - należy przez to rozumieć wszelkie materiały naturalne i wytwarzane jak również różne tworzywa i wyroby niezbędne do wykonania robót, zgodnie z dokumentacją projektową i specyfikacjami technicznymi zaakceptowanymi przez Inspektora nadzoru.

1.4.41. Most - obiekt zbudowany nad przeszkodą wodną dla zapewnienia komunikacji drogowej i ruchu pieszego.

1.4.42. Nawierzchnia - warstwa lub zespół warstw służący do przejmowania i rozkładania obciążeń od ruchu na podłoże gruntowe i zapewniających dogodny warunki dla ruchu.

a) warstwa ścieralna – górna (wierzchnia) warstwa nawierzchni poddana bezpośrednio oddziaływaniu ruchu i czynników atmosferycznych.

b) warstwa wiążąca - warstwa znajdująca się między warstwą ścieralną a podbudową, zapewniająca lepsze rozłożenie naprężeń w nawierzchni i przekazywanie ich na podbudowę.

c) warstwa wyrównawcza - warstwa służąca do wyrównania nierówności podbudowy lub profilu istniejącej nawierzchni.

1.4.43. Podbudowa - dolna część nawierzchni służąca do przenoszenia obciążeń od ruchu na podłoże. Podbudowa może składać się z podbudowy zasadniczej i podbudowy pomocniczej.

a) Podbudowa zasadnicza - górna część podbudowy spełniająca funkcje nośne w konstrukcji nawierzchni. Może ona składać się z jednej lub dwóch warstw.

b) Podbudowa pomocnicza - dolna część podbudowy spełniająca, obok funkcji nośnych, funkcje zabezpieczenia nawierzchni przed działaniem wody, mrozu i przenikaniem cząstek podłoża. Może zawierać warstwę mrozoochronną, odsączającą lub odcinającą.

c) warstwa mrozoochronna - warstwa, której głównym zadaniem jest ochrona nawierzchni przed skutkami działania mrozu.

d) Warstwa odcinająca - warstwa stosowana w celu uniemożliwienia przenikania cząstek drobnych gruntu do warstwy nawierzchni leżącej powyżej.

e) Warstwa odsączająca - warstwa służąca do odprowadzenia wody przedostającej się do nawierzchni.

1.4.44. Nadzór autorski są to czynności sprawowane przez autora projektu, polegające na sprawdzaniu zgodności realizacji robót z dokumentacją projektową i uzgadnianiu możliwości wyprzedzania w razie potrzeby rozwiązań zamiennych, zgodnie z ustawą Prawo Budowlane.

1.4.45. Niweleta - wysokościowe i geometryczne rozwinięcie na płaszczyźnie pionowego przekroju w osi drogi.

1.4.46. Obiekt budowlany - należy rozumieć jako:

a) budynek wraz z instalacjami i urządzeniami technicznymi,

b) budowlę stanowiącą całość techniczno-użytkową wraz z instalacjami i urządzeniami,

c) obiekt małej architektury;

1.4.47. Obiekty inżynierskie – są to następujące budowle: obiekty mostowe, tunele, przepusty, konstrukcje oporowe.

1.4.48. Obiekt małej architektury - należy przez to rozumieć niewielkie obiekty, a w szczególności:

a) kultu religijnego, jak: kapliczki, krzyże przydrożne, figury,

b) posągi, wodotryski i inne obiekty architektury ogrodowej,

c) użytkowe służące rekreacji codziennej i utrzymaniu porządku, jak: piaskownice, huśtawki, drabinki, śmietniki.

1.4.49. Obiekt mostowy – budowla przeznaczona do przeprowadzenia drogi, samodzielnego ciągu pieszego lub pieszo-rowerowego, szlaku wędrówek zwierząt dziko żyjących lub innego rodzaju komunikacji gospodarczej nad przeszkodą terenową, a w szczególności: most, wiadukt, estakada, kładka (dla pieszych).

1.4.50. Objazd tymczasowy - droga specjalnie przygotowana i odpowiednio utrzymana do przeprowadzenia ruchu publicznego na okres budowy.

1.4.51. Odpowiednia (bliska) zgodność - zgodność wykonywanych robót z dopuszczonymi tolerancjami, a jeśli przedział tolerancji nie został określony - z przeciętnymi tolerancjami, przyjmowanymi zwyczajowo dla danego rodzaju robót budowlanych.

1.4.52. Opłata - należy przez to rozumieć kwotę należności wnoszoną przez zobowiązanego za określone ustawą obowiązkowe kontrole dokonywane przez właściwy organ.

1.4.53. Pas drogowy - wydzielony liniami rozgraniczającymi pas terenu przeznaczony do umieszczania w nim drogi oraz drzew i krzewów. Pas drogowy może również obejmować teren przewidziany do rozbudowy drogi i budowy urządzeń chroniących ludzi i środowisko przed uciążliwościami powodowanymi przez ruch na drodze.

1.4.54. Pobocze - część korony drogi przeznaczona do chwilowego postoju pojazdów, umieszczenia urządzeń organizacji i bezpieczeństwa ruchu oraz do ruchu pieszych, służąca jednocześnie do bocznego oparcia konstrukcji nawierzchni.

1.4.55. Podłoże - grunt rodzimy lub nasypowy, leżący pod nawierzchnią do głębokości przemarzania.

1.4.56. Podłoże ulepszone nawierzchni - górna warstwa podłoża, leżąca bezpośrednio pod nawierzchnią, ulepszona w celu umożliwienia przejęcia ruchu budowlanego i właściwego wykonania nawierzchni.

1.4.57. Podwykonawca - jest to osoba fizyczna lub prawna, która zawarła umowę z wykonawcą na wykonanie części robót objętych umową.

1.4.58. Polecenie Inżyniera/Kierownika Projektu - wszelkie polecenia przekazywane Wykonawcy przez Inżyniera/Kierownika Projektu, w formie pisemnej, dotyczące sposobu realizacji robót lub innych spraw związanych z prowadzeniem budowy.

1.4.59. Poręcz — rozumie się jako element zwieńczający balustradę lub samodzielny element mocowany do konstrukcji obiektu inżynierskiego bądź innego elementu, służący do oparcia lub przytrzymania; określone w Polskiej Normie obciążenia działające na pochwyty uznaje się za działające na poręcz.

1.4.60. Program Zapewnienia Jakości (PZJ) – do obowiązków wykonawcy należy opracowanie i przedstawienie do aprobaty nadzoru Programu Zapewnienia Jakości, w którym przedstawia się zamierzony sposób wykonania robót, możliwości techniczne, kadrowe i organizacyjne gwarantujące wykonanie robót zgodnie z projektem, ST oraz poleceniami i ustaleniami przekazanymi przez nadzór.

1.4.61. Projektant - uprawniona osoba prawna lub fizyczna będąca autorem dokumentacji projektowej.

1.4.62. Przedmiar robót - tj. wykaz robót z podaniem ich ilości w kolejności technologicznej ich wykonania powiązanych z układem kodów CPV i zakresem robót określonych w ST.

1.4.63. Przedsięwzięcie budowlane - kompleksowa realizacja nowego połączenia drogowego lub przebudowa (zmiana parametrów geometrycznych trasy w planie i przekroju podłużnym) istniejącego połączenia.

1.4.64. Przepust – budowla o przekroju poprzecznym zamkniętym, przeznaczona do przeprowadzenia cieku, szlaku wędrówek zwierząt dziko żyjących lub urządzeń technicznych przez korpus drogowy.

1.4.65. Przeszkoda naturalna - przeszkoda terenowa będąca elementem środowiska, a w szczególności dolina, bagno, rzeka, wąwóz, wzniesienie, szlak wędrówek zwierzyny dziko żyjącej.

1.4.66. Przeszkoda sztuczna - przeszkoda terenowa będąca dziełem ludzkim, a w szczególności droga, linia kolejowa, kanał, rurociąg, ciąg pieszy lub rowerowy.

1.4.67. Przetargowa dokumentacja projektowa Rysunki - część dokumentacji projektowej, która wskazuje lokalizację, charakterystykę i wymiary obiektu będącego przedmiotem robót.

1.4.68. Przyczółek - skrajna podpora obiektu mostowego. Może składać się z pełnej ściany, słupów lub innych form konstrukcyjnych, np. skrzyń, komór.

1.4.69. Rejestr obmiarów - akceptowany przez Inżyniera/Kierownika Projektu rejestr z ponumerowanymi stronami służący do wpisywania przez Wykonawcę obmiaru dokonywanych robót w formie wycień, szkiców i ewentualnie dodatkowych załączników. Wpisy w rejestrze obmiarów podlegają potwierdzeniu przez Inżyniera/Kierownika Projektu.

1.4.70. Remont - należy przez to rozumieć wykonywanie w istniejącym obiekcie budowlanym robót budowlanych polegających na odtworzeniu stanu pierwotnego, a nie stanowiących bieżącej konserwacji.

1.4.71. Rekultywacja - roboty mające na celu uporządkowanie i przywrócenie pierwotnych funkcji terenom naruszonym w czasie realizacji zadania budowlanego.

1.4.72. Roboty budowlane - należy przez to rozumieć budowę, a także prace polegające na przebudowie, montażu, remoncie lub rozbiórce obiektu budowlanego w zakresie podanym w umowie.

1.4.73. Roboty tymczasowe należy przez to rozumieć zaprojektowane i wykonane przez wykonawcę roboty, które są potrzebne do wykonania robót budowlanych w rozumieniu pkt. 1.1.11 oraz zostaną zdemontowane po zakończeniu robót budowlanych.

1.4.74. Rozpiętość teoretyczna - odległość między punktami podparcia (łożyskami), przęsła mostowego.

1.4.75. Ruchomy obiekt mostowy - obiekt mostowy, zawierający co najmniej jedno przęsło obracane, podnoszone lub przesuwane.

1.4.76. Składany obiekt mostowy — rozumie się jako obiekt mostowy o przęsłach wykonanych z uprzednio przygotowanych elementów zaopatrzonych w złącza wielokrotnego użycia.

1.4.77. Specyfikacje techniczne wykonania i odbioru robót jest to zbiór dokumentów, zwanych dalej specyfikacjami technicznymi, stanowiących integralną część umowy, określających zasady wykonania i odbioru robót w sposób pozwalający na osiągnięcie ich wymaganej jakości.

1.4.78. Świadczenie zakończenia robót - jest to dokument stwierdzający wykonanie przez wykonawcę wszystkich robót zgodnie z umową, wystawiony przez Inżyniera/Kierownika Projektu.

1.4.79. Szerokość całkowita obiektu (mostu / wiaduktu) - odległość między zewnętrznymi krawędziami konstrukcji obiektu, mierzona w linii prostopadłej do osi podłużnej, obejmuje całkowitą szerokość konstrukcyjną ustroju niosącego.

1.4.80. Szerokość użytkowa obiektu - szerokość jezdni (nawierzchni) przeznaczona dla poszczególnych rodzajów ruchu oraz szerokość chodników mierzona w świetle poręczy mostowych z wyłączeniem konstrukcji przy jezdni dołem oddzielającej ruch kołowy od ruchu pieszego.

1.4.81. Teren budowy - teren udostępniony przez Zamawiającego dla wykonania na nim robót oraz inne miejsca wymienione w kontrakcie jako tworzące część terenu budowy.

1.4.82. Teren budowy jest to teren niezbędny do realizacji robót, określony w dokumentach projektowych zamawiającego wraz z przestrzenią zajmowaną przez urządzenia zaplecza budowy.

1.4.83. Termin rozpoczęcia robót – jest to data określona w kontrakcie, w której wykonawca ma rozpocząć realizację robót.

1.4.84. Termin zakończenia robót - jest to określona w kontrakcie data, którą należy rozumieć jako datę odbioru robót budowlanych i przekazania dokumentacji budowlanej w zakresie umożliwiającym dokonanie odbioru zgodnie z wymaganiami określonymi w pkt 8 Warunków Ogólnych ST.

1.4.85. Tunel - budowla przeznaczoną do przeprowadzenia drogi, samodzielnego ciągu pieszego lub pieszo-rowerowego, szlaku wędrówek zwierząt dziko żyjących lub innego rodzaju komunikacji gospodarczej przez lub pod przeszkodą terenową, a w szczególności: tunel, przejście podziemne

1.4.86. Urządzenia budowlane - należy przez to rozumieć urządzenia techniczne związane z obiektem budowlanym zapewniające możliwość użytkowania obiektu zgodnie z jego przeznaczeniem, jak przyłącza i urządzenia instalacyjne, w tym służące oczyszczaniu lub gromadzeniu ścieków, a także przejazdy, ogrodzenia, place postojowe i place pod śmietniki.

1.4.87. Ustalenia techniczne — należy przez to rozumieć ustalenia podane w normach, aprobaty technicznych i szczegółowych specyfikacjach technicznych.

1.4.88. Umowa - jest to zbiór zasad i wzajemnych zobowiązań pomiędzy zamawiającym i wykonawcą o wykonanie robót budowlanych w zamówieniu publicznym potwierdzonych pisemnie przez uprawnionych obu stron.

1.4.89. Wada polega na wykonaniu danych robót lub ich części niezgodnie z umową, z dokumentacją projektową, specyfikacją techniczną lub z zasadami wiedzy technicznej.

1.4.90. Wiadukt - obiekt zbudowany nad linią kolejową lub inną drogą dla bezkolizyjnego zapewnienia komunikacji drogowej i ruchu pieszego.

1.4.91. Właściwy organ - należy przez to rozumieć organ nadzoru architektoniczno- budowlanego lub organ specjalistycznego nadzoru budowlanego lub odpowiedni inny organ administracji lub kontroli zgodnie z nakazami prawa.

1.4.92. Wyceniony przedmiar robót – Kosztorys ofertowy - oznacza przedmiar robót uzupełniony przez wykonawcę o oferowane stawki i ceny jednostkowe i wartości poszczególnych asortymentów robót, pozycji zgodnie z zakresem robót określonych w ST, który staje się integralną częścią umowy.

1.4.93. Wykonawca jest to określona w umowie strona, która podjęła się wykonania robót.

1.4.94. Wyrób budowlany - należy przez to rozumieć wyrób w rozumieniu przepisów o ocenie zgodności, wytworzony w celu wbudowania, wmontowania, zainstalowania lub zastosowania w sposób trwały w obiekcie budowlanym, wprowadzany do obrotu jako wyrób pojedynczy lub jako zestaw wyborów do stosowania we wzajemnym połączeniu stanowiącym integralną całość użytkową.

1.4.95. Zadanie budowlane - część przedsięwzięcia budowlanego, stanowiąca odrębną całość konstrukcyjną lub technologiczną, zdolną do samodzielnego pełnienia funkcji techniczno-użytkowych. Zadanie może polegać na wykonywaniu robót związanych z budową, lub przebudową, utrzymaniem oraz ochroną budowli drogowej lub jej elementu.

1.4.96. Zadanie jest to określona w umową, samodzielna, wydzielona część przedmiotu umowy o roboty budowlane.

1.4.97. Zamawiający jest to strona umowy w sprawie zamówienia publicznego, która dokonała wyboru oferty wykonawcy.

1.4.98. Zarządzający realizacją umowy jest to osoba prawna lub fizyczna określona w Istotnych Postanowieniach Umowy (IPU) zwana dalej zarządzającym, wyznaczona przez zamawiającego, upoważniona do nadzorowania realizacji robót i administrowania umową w zakresie określonym w udzielonym mu pełnomocnictwie.

## **1.5 Wymagania ogólne dotyczące robót i zaplecza**

### 1.5.1. Wymagania ogólne

1. Prace należy wykonywać zgodnie z dokumentacją techniczną, wskazówkami Zamawiającego, obowiązującymi przepisami prawa (w tym m.in. ustawy Prawo Budowlane i wynikającymi z niej rozporządzeniami oraz rozporządzeniami w sprawach warunków technicznych, jakim powinny odpowiadać drogi, budynki, mosty i sieci), wiedzą techniczną i sztuką budowlaną, a w szczególności zgodnie z:
  - a) obowiązującymi Normami i przywołanymi normatywami i normami,
  - b) Specyfikacjami Technicznymi,
  - c) Warunkami Technicznymi Wykonania i Odbioru Robót Budowlano-Montażowych” Część I – Roboty budowlano - montażowe,
  - d) Warunkami Technicznymi Wykonania i Odbioru Robót Budowlano-Montażowych” Część II – Instalacje sanitarne i przemysłowe,
  - e) Warunkami Technicznymi Wykonywania i Odbioru Rurociągów z Tworzyw Sztucznych wyd. w 1996 r.,
  - f) Rozporządzeniem Ministra Przemysłu i Handlu dnia 14 listopada 1995 r. (Dz. U. Nr 139, poz. 686) w sprawie warunków, jakim powinny odpowiadać sieci gazowe.
  - g) „Przepisami Budowy i Eksploatacji Urządzeń Elektrycznych”,
  - h) instrukcjami i przepisami z zakresu bezpieczeństwa i higieny pracy oraz ochrony przeciwpożarowej.
2. Wykonawca ponosi wszelkie koszty związane z organizacją budowy, oznakowaniem oraz zapewnieniem bezpieczeństwa na budowie.
3. Wykonawca ponosi wszelkie koszty i opłaty żądane przez właścicieli lub dysponentów budowanych lub przebudowywanych sieci uzbrojenia technicznego w związku z ich realizacją oraz odbiorem.
4. Wykonawca ponosi wszelkie koszty związane z obsługą geodezyjną budowy i sporządzeniem powykonawczego operatu geodezyjnego i dokumentacji powykonawczej.
5. Przed przystąpieniem do robót Wykonawca zobowiązany jest do spełnienia wymagań określonych w ustawie Prawo Budowlane i przepisach wykonawczych: w tym uzyskanie dziennika budowy, opracowania i przedłożenia Zamawiającemu planu BIOZ oraz oznakowanie terenu budowy tablicą informacyjną. Ponadto Wykonawca jest zobowiązany do sprawdzenia kompletności dokumentacji, aktualności uzgodnień i wydanych warunków przebudowy uzbrojenia podziemnego. Ewentualne braki w tym zakresie winien niezwłocznie zgłosić Zamawiającemu.
6. W przypadku konieczności zamknięcia lub ograniczenia ruchu na przebudowywanym odcinku drogi przed przystąpieniem do robót Wykonawca obowiązany jest opracować i uzyskać zatwierdzenie projektu organizacji ruchu na czas prowadzenia robót w Komisji Bezpieczeństwa Ruchu Drogowego. Projekt powinien uwzględniać założony harmonogram i etapowanie robót. Strefa robót winna być oznakowana zgodnie z zatwierdzonymi projektami. W celu zapewnienia bezpieczeństwa stosować należy również oznakowanie wymagane właściwymi przepisami o bezpieczeństwie i higienie pracy. Oznakowanie i elementy zabezpieczenia placu budowy należy utrzymywać w należyтым porządku do czasu zakończenia robót budowlanych. Stosowane oznakowanie pionowe i poziome powinno odpowiadać odnośnym instrukcjom o znakach drogowych.
7. Przed przystąpieniem do przebudowy i rozbudowy sieci i obiektów określonych przedmiotem zamówienia należy zgłosić właścicielom tych sieci i obiektów rozpoczęcie robót i wystąpić o określenie warunków realizacji i odbioru robót.
8. W przypadku niezamierzonego uszkodzenia sieci i obiektów w wyniku prowadzonych robót należy niezwłocznie powiadomić właścicieli tych sieci i obiektów o zaistniałym wypadku i uzgodnić technologię naprawy uszkodzeń i warunki odbioru. Wykonawca ponosi wszelkie koszty i opłaty żądane przez właścicieli uszkodzonych sieci i obiektów za powstałe uszkodzenia, naprawę oraz odbiór powykonawczy.
9. Wszelkie uszkodzenia nawierzchni dróg, chodników oraz innych obiektów powstałe podczas prowadzonych robót Wykonawca zobowiązany jest naprawić w ramach wynagrodzenia umownego za przedmiot zamówienia, stosując analogiczne materiały naprawcze i kolorystykę oraz udzielając gwarancji na wykonane naprawy na okres, co najmniej 3 lat.
10. Sposób składowania materiałów na terenie budowy nie może zagrażać zdrowiu i życiu osób przebywających na terenie budowy. Używane środki transportu i sprzęt oraz stosowane metody wykonywania robót nie mogą powodować uszkodzeń w otoczeniu strefy robót.
11. Wszystkie użyte materiały muszą być zaakceptowane przez inspektora nadzoru inwestorskiego lub przedstawiciela zamawiającego i posiadać aktualne świadectwo dopuszczenia do stosowania w budownictwie oraz świadectwo zgodności z Polską Normą (atest).
12. Przed przystąpieniem do robót ziemnych należy wykonać ręcznie wykopy kontrolne w obrębie istniejących sieci i urządzeń podziemnych, w celu dokładnego zlokalizowania ich pod ziemią. W razie napotkania korzeni drzew nie wolno dopuścić do ich uszkodzenia.
13. Roboty ziemne w pobliżu kabli i innych sieci należy prowadzić ręcznie. Odstonięte kable i sieci przed zasypaniem należy zgłosić do odbioru ich właścicielom.
14. W trakcie prowadzenia robót należy zachować normatywne przykrycie istniejących kabli i przewodów sieci podziemnych oraz normatywne odległości nowobudowanych sieci i obiektów od istniejących urządzeń, obiektów i sieci.

15. Prace w pobliżu korzeni drzew i krzewów należy prowadzić z zachowaniem należytej ostrożności. Wykonawca ponosi pełną odpowiedzialność za ewentualne uszkodzenia drzew i krzewów (także ich systemów korzeniowych) będące wynikiem prowadzonych robót. Obumaracie drzew i krzewów spowodowane realizacją robót stanowić będzie podstawę do wszczęcia przeciwko Wykonawcy postępowania karno-administracyjnego.

16. Termin ewentualnej wycinki drzew należy uzgodnić z właściwym organem. Należy również ustalić miejsce i sposób przekazania pozyskanego drewna.

17. Roboty rozbiórkowe należy wykonywać zgodnie z wymaganiami określonymi w pkt. 5.2 niniejszej specyfikacji o ile nie zostały określone warunki szczegółowe w ST dotyczącej robót rozbiórkowych lub Inżynier/Kierownik Projektu nie postanowił inaczej.

18. W czasie prowadzonych robót należy prowadzić bieżącą kontrolę laboratoryjną stopnia zagęszczenia podłoża i zasypywanych wykopów oraz wszystkich warstw konstrukcji nawierzchni – zgodnie przepisami podanymi w pkt. II.3 oraz zaleceniami inspektora nadzoru.

19. Obiekty budowlane powinny być wyznaczone w terenie przez uprawnionego geodetę. Wszystkie układane sieci, urządzenia i instalacje podziemne przed zasypaniem powinny być odebrane oraz zinwentaryzowane przez geodetę.

20. Przed odbiorem robót teren otaczający przedmiot zamówienia powinien zostać uporządkowany (oczyszczony z pozostałości budowlanych) i być doprowadzony, co najmniej do stanu pierwotnego.

#### 1.5.2. Przekazanie placu budowy

1. Zamawiający w terminie określonym w dokumentach przetargowych przekazuje Wykonawcy plac budowy wraz ze wszystkimi wymaganymi uzgodnieniami prawnymi i administracyjnymi, Dziennik Budowy, dwa egzemplarze Dokumentacji Projektowej i dwa komplety ST.

2. Po przekazaniu placu budowy Wykonawca odtworzy i utrwali punkty główne trasy.

3. Na Wykonawcy spoczywa odpowiedzialność za ochronę pomiarowych do chwili końcowego odbioru robót. Uszkodzone lub zniszczone znaki geodezyjne Wykonawca odtworzy i utrwali na własny koszt.

#### 1.5.3. Dokumentacja projektowa

Dokumentacja projektowa będzie zawierać rysunki, obliczenia i dokumenty, zgodne z wykazem podanym w szczegółowych warunkach umowy, uwzględniającym podział na dokumentację projektową:

- Zamawiającego; wykaz pozycji, które stanowią przetargową dokumentację projektową oraz projektową dokumentację wykonawczą (techniczną) i zostaną przekazane Wykonawcy,
- Wykonawcy; wykaz zawierający spis dokumentacji projektowej, którą Wykonawca opracuje w ramach ceny kontraktowej.

#### 1.5.4. Zgodność robót z dokumentacją projektową i ST

Dokumentacja projektowa, ST i wszystkie dodatkowe dokumenty przekazane Wykonawcy przez Inżyniera/Kierownika Projektu stanowią część Kontraktu, a wymagania wyszczególnione w choćby jednym z nich są obowiązujące dla Wykonawcy tak jakby zawarte były w całej dokumentacji.

W przypadku rozbieżności w ustaleniach poszczególnych dokumentów obowiązuje kolejność ich ważności wymieniona w „Kontraktowych warunkach ogólnych” („Ogólnych warunkach umowy”).

Wykonawca nie może wykorzystywać błędów lub opuszczeń w Dokumentach Kontraktowych, a o ich wykryciu winien natychmiast powiadomić Inżyniera/Kierownika Projektu, który dokona odpowiednich zmian lub poprawek.

W przypadku rozbieżności, opis wymiarów ważniejszy jest od odczytu ze skali rysunku.

Wszystkie wykonane roboty i dostarczone materiały będą zgodne z Dokumentacją Projektową i Specyfikacjami Technicznymi.

Dane określone w dokumentacji projektowej i w ST powinny być uważane za wartości docelowe, od których dopuszczalne są odchylenia w ramach określonego przedziału tolerancji. Cechy materiałów i elementów budowlanych powinny być jednorodne i wykazywać bliską zgodność z określonymi wymaganiami, a rozrzuty tych cech nie powinny przekraczać dopuszczalnego przedziału tolerancji.

Jeżeli przedział tolerancji nie został określony w dokumentacji projektowej i w ST to należy przyjąć przeciętne tolerancje, zaakceptowane zwyczajowo dla danego rodzaju robót.

Jeżeli została określona wartość minimalna lub wartość maksymalna tolerancji albo obie te wartości, to roboty powinny być prowadzone w taki sposób, aby cechy tych materiałów lub elementów budowlanych nie znajdowały się w przeważającej mierze w pobliżu wartości granicznych.

W przypadku, gdy materiały lub roboty nie są w pełni zgodne z dokumentacją projektową lub ST, ale osiągnięto możliwą do zaakceptowania jakość elementów budowlanych, to Inżynier/Kierownik Projektu może akceptować takie roboty i zgodzić się na ich pozostawienie, jednak zastosuje odpowiednie potrącenia od ceny kontraktowej, zgodnie z ustaleniami szczegółowymi kontraktu lub ST.

W przypadku, gdy materiały lub roboty nie są w pełni zgodne z dokumentacją projektową lub ST, i wpłynęło to na niezadowalającą jakość elementu budowlanego, to takie materiały i roboty nie zostaną zaakceptowane przez Inżyniera/Kierownika Projektu. W takiej sytuacji elementy budowlane powinny być niezwłocznie rozebrane i zastąpione innymi na koszt Wykonawcy.



#### 1.5.5. Organizacja placu budowy i zaplecza

##### 1.5.5.1 Roboty modernizacyjne/ przebudowa i roboty remontowe („pod ruchem”)

Wykonawca jest zobowiązany do utrzymania ruchu publicznego na Terenie Budowy, w okresie trwania realizacji Kontraktu aż do zakończenia i odbioru ostatecznego Robót.

Przed przystąpieniem do Robót Wykonawca przedstawi Inżynierowi/Kierownikowi Projektu do zatwierdzenia uzgodniony z odpowiednim zarządem drogi i organem zarządzającym ruchem projekt organizacji ruchu i zabezpieczenia robót w okresie trwania budowy. W zależności od potrzeb i postępu robót projekt organizacji ruchu powinien być aktualizowany przez Wykonawcę na bieżąco. Każda zmiana, w stosunku do zatwierdzonego projektu organizacji ruchu, wymaga każdorazowo ponownego zatwierdzenia projektu.

W czasie wykonywania robót Wykonawca dostarczy, zainstaluje i będzie obsługiwał wszystkie tymczasowe urządzenia zabezpieczające takie jak: zapory, światła ostrzegawcze, sygnały itp. zapewniając w ten sposób bezpieczeństwo pojazdów i pieszych.

Wykonawca zapewni stałe warunki widoczności w dzień i w nocy tych zapór i znaków, dla których jest to nieodzowne ze względów bezpieczeństwa.

Wszystkie znaki zapory i inne urządzenia zabezpieczające powinny być akceptowane przez Inżyniera/Kierownika Projektu.

Fakt przystąpienia do robót Wykonawca powinien obwieścić publicznie przed ich rozpoczęciem w sposób uzgodniony z Inżynierem/Kierownikiem Projektu oraz przez umieszczenie w miejscach i ilościach określonych przez Inżyniera/Kierownika Projektu tablic informacyjnych. Treść tablic informacyjnych powinna być zatwierdzona przez Inżyniera/Kierownika Projektu. Tablice informacyjne będą utrzymywane przez Wykonawcę w dobrym stanie przez cały okres realizacji robót.

##### 1.5.5.2 Roboty o charakterze inwestycyjnym

Wykonawca jest zobowiązany do zabezpieczenia terenu budowy w okresie trwania realizacji kontraktu aż do zakończenia i odbioru ostatecznego robót.

Wykonawca dostarczy, zainstaluje i będzie utrzymywać tymczasowe urządzenia zabezpieczające, w tym: ogrodzenia, poręcze, oświetlenie, sygnały i znaki ostrzegawcze oraz wszelkie inne środki niezbędne do ochrony robót, wygody społeczności i innych.

W miejscach przylegających do dróg otwartych dla ruchu, Wykonawca ogrodzi lub wyraźnie oznakuje teren budowy, w sposób uzgodniony z Inżynierem/Kierownikiem Projektu.

Wjazdy i wyjazdy z terenu budowy przeznaczone dla pojazdów i maszyn pracujących przy realizacji robót, Wykonawca odpowiednio oznakuje w sposób uzgodniony z Inżynierem/Kierownikiem Projektu.

Fakt przystąpienia do robót Wykonawca obwieści publicznie przed ich rozpoczęciem w sposób uzgodniony z Inżynierem/Kierownikiem Projektu oraz przez umieszczenie, w miejscach i ilościach określonych przez Inżyniera/Kierownika Projektu, tablic informacyjnych, których treść będzie zatwierdzona przez Inżyniera/Kierownika Projektu. Tablice informacyjne będą utrzymywane przez Wykonawcę w dobrym stanie przez cały okres realizacji robót.

Koszt zabezpieczenia terenu budowy nie podlega odrębnej zapłacie i przyjmuje się, że jest włączony w cenę kontraktową.

##### 1.5.5.3 Inwestycje realizowane w oparciu o dotacje z funduszy EFRR.

W przypadku realizacji robót budowlanych dofinansowanych z Europejskiego Funduszu Rozwoju Regionalnego (EFRR) Wykonawca zobowiązany jest w ramach ceny kontraktowej do spełnienia oprócz wcześniej określonych wymagań do dodatkowych zobowiązań - określonych przez instytucje dofinansowujące projekt, a w szczególności do:

- Ustawienia tablic reklamowych - informujących o zakresie realizowanego projektu i wsparciu ze strony Funduszy Strukturalnych.
- Ustawienia stałych tablic pamiątkowych, których celem jest pozostawienie trwałej informacji o wsparciu inwestycji ze środków EFRR.
- Podczas całego czasu ustawienia tablic informacyjnych Wykonawca obowiązany jest je utrzymywać w niepogorszonym stanie. (Demontaż tablic pamiątkowych należy do inwestora.)
- Liczbę tablic oraz kształt i wymiary tablic, jeżeli nie zostaną określone w ST należy przyjąć wg instrukcji instytucji dofinansowujących projekt (nie mniej niż 2 szt. każdego rodzaju).
- Tablice powinny być ustawione w miejscach wskazanych przez Inżyniera/Kierownika Projektu.

#### 1.5.6. Ochrona środowiska w czasie wykonywania robót

Wykonawca ma obowiązek znać i stosować w czasie prowadzenia robót wszelkie przepisy dotyczące ochrony środowiska naturalnego.

W szczególności w okresie trwania budowy i wykańczania robót Wykonawca powinien zapewnić spełnienie następujących warunków:

- a) Miejsca na bazy, magazyny, składowiska i wewnętrzne drogi transportowe powinny być tak wybrane, aby nie powodować zniszczeń w środowisku naturalnym.

- b) Powinny zostać podjęte odpowiednie środki zabezpieczające przed :
- zanieczyszczeniem zbiorników i cieków wodnych pyłami, paliwami, olejami, materiałami bitumicznymi, chemikaliami oraz innymi szkodliwymi substancjami,
  - przekroczeniem norm zanieczyszczenia powietrza pyłami i gazami,
  - przekroczeniem dopuszczalnych norm hałasu,
  - możliwością powstania pożaru,
- c) Praca sprzętu budowlanego używanego podczas realizacji robót nie może powodować zniszczeń w środowisku naturalnym,
- d) Materiały stosowane do robót nie powinny zawierać składników zagrażających środowisku, o natężeniu przekraczającym dopuszczalne normy,
- e) Utrzymywać teren budowy i wykopy w stanie bez wody stojącej,
- f) Podejmować wszelkie uzasadnione kroki mające na celu stosowanie się do przepisów i norm dotyczących ochrony środowiska na terenie i wokół terenu budowy oraz będzie unikać uszkodzeń lub uciążliwości dla osób lub dóbr publicznych i innych, a wynikających z nadmiernego hałasu, wibracji, zanieczyszczenia lub innych przyczyn powstałych w następstwie jego sposobu działania.

Opłaty i kary za przekroczenie w trakcie realizacji robót norm, określonych w odpowiednich przepisach dotyczących ochrony środowiska obciążają Wykonawcę.

Wody powierzchniowe i wody gruntowe nie mogą być zanieczyszczane w czasie robót.

Wody odprowadzone z terenu robót powinny być oczyszczane przez filtrację i osadniki, albo inne urządzenia, które redukują zawartość pyłów i innych zanieczyszczeń w odprowadzanych wodach do poziomu nie większego od występującego w naturalnych zbiornikach i ciekach wodnych, do których są odprowadzane.

Wody powierzchniowe odpływające z baz, magazynów i składowisk materiałów powinny być oczyszczone, jeżeli zawierają składniki szkodliwe dla otoczenia, takie jak pyły, oleje, bitumy, chemikalia czy inne szkodliwe dla środowiska substancje.

Zbiorniki materiałów napędowych, olejów, bitumów, chemikaliów i innych szkodliwych dla środowiska substancji powinny być wykonane i obsługiwane w sposób gwarantujący nieprzedostawanie się materiałów do otoczenia.

Wykonawca ma obowiązek sprawdzenia stężenia pyłów i zanieczyszczeń odprowadzanych do atmosfery w sąsiedztwie wytwórni mieszanek mineralno bitumicznych i w razie potrzeby wytwórni innych materiałów. Raporty z kontroli zanieczyszczeń atmosfery powinny być prowadzone na bieżąco i udostępnione odpowiednim władzom.

#### 1.5.7. Ochrona przeciwpożarowa

Wykonawca będzie przestrzegać przepisy ochrony przeciwpożarowej.

Wykonawca będzie utrzymywać sprawny sprzęt przeciwpożarowy, wymagany przez odpowiednie przepisy, na terenie baz produkcyjnych, w pomieszczeniach biurowych i mieszkalnych, magazynach oraz maszynach i pojazdach.

Materiały łatwopalne będą składowane w sposób zgodny z odpowiednimi przepisami i zabezpieczone przed dostępem osób trzecich.

Wykonawca będzie odpowiedzialny za wszelkie straty spowodowane pożarem wywołanym jako rezultat realizacji robót albo przez personel Wykonawcy.

#### 1.5.8. Materiały szkodliwe dla otoczenia

Materiały, które w sposób trwały są szkodliwe dla otoczenia, nie będą dopuszczone do użycia.

Jeżeli jakiegokolwiek szkodliwe składniki mogłyby przedostać się z wbudowanych materiałów do wód powierzchniowych lub gruntowych albo do powietrza to materiały takie nie mogą być stosowane.

Nie dopuszcza się użycia materiałów wywołujących szkodliwe promieniowanie o stężeniu większym od dopuszczalnego.

Wszelkie budowle lub elementy budowli wykonane z takich materiałów powinny być rozebrane wykonane ponownie z właściwych materiałów.

Wszelkie materiały odpadowe użyte do robót powinny mieć świadectwa dopuszczenia, wydane przez uprawnioną jednostkę, jednoznacznie określające brak szkodliwego oddziaływania tych materiałów na środowisko.

Materiały, które są szkodliwe dla otoczenia tylko w czasie robót, a po zakończeniu robót ich szkodliwość zanika (np. materiały pylaste) mogą być użyte pod warunkiem przestrzegania wymagań technologicznych wbudowania. Jeżeli wymagają tego odpowiednie przepisy Wykonawca powinien otrzymać zgodę na użycie tych materiałów od właściwych organów administracji państwowej.

Jeżeli Wykonawca użył materiałów szkodliwych dla otoczenia według warunków szczegółowych kontraktu i zgodnie ze specyfikacjami, a ich użycie spowodowało jakiegokolwiek zagrożenie środowiska, to konsekwencje tego poniesie Zamawiający.

#### 1.5.9. Ochrona własności publicznej i prywatnej

Wykonawca odpowiada za ochronę instalacji na powierzchni ziemi i za urządzenia podziemne, takie jak rurociągi, kable itp. oraz uzyska od odpowiednich władz będących właścicielami tych urządzeń potwierdzenie informacji

dostarczonych mu przez Zamawiającego w ramach planu ich lokalizacji. Wykonawca zapewni właściwe oznaczenie i zabezpieczenie przed uszkodzeniem tych instalacji i urządzeń w czasie trwania budowy.

Wykonawca zobowiązany jest umieścić w swoim harmonogramie rezerwę czasową dla wszelkiego rodzaju robót, które mają być wykonane w zakresie przełożenia instalacji i urządzeń podziemnych na terenie budowy i powiadomić Inżyniera/Kierownika Projektu i władze lokalne o zamiarze rozpoczęcia robót. O fakcie przypadkowego uszkodzenia tych instalacji Wykonawca bezzwłocznie powiadomi Inżyniera/Kierownika Projektu i zainteresowane władze oraz będzie z nimi współpracował dostarczając wszelkiej pomocy potrzebnej przy dokonywaniu napraw. Wykonawca będzie odpowiadać za wszelkie spowodowane przez jego działania uszkodzenia instalacji na powierzchni ziemi i urządzeń podziemnych wykazanych w dokumentach dostarczonych mu przez Zamawiającego.

Jeżeli teren budowy przylega do terenów z zabudową mieszkaniową, Wykonawca będzie realizować roboty w sposób powodujący minimalne niedogodności dla mieszkańców. Wykonawca odpowiada za wszelkie uszkodzenia zabudowy mieszkaniowej w sąsiedztwie budowy, spowodowane jego działalnością.

Inżynier/Kierownik Projektu będzie na bieżąco informowany o wszystkich umowach zawartych pomiędzy Wykonawcą a właścicielami nieruchomości i dotyczących korzystania z własności i dróg wewnętrznych. Jednakże, ani Inżynier/Kierownik Projektu ani Zamawiający nie będzie ingerował w takie porozumienia, o ile nie będą one sprzeczne z postanowieniami zawartymi w warunkach umowy.

Wykonawca jest zobowiązany do ochrony przed uszkodzeniem lub zniszczeniem własności publicznej i prywatnej.

Jeżeli w związku z zaniedbaniem niewłaściwym prowadzeniem robót lub brakiem koniecznych działań ze strony Wykonawcy nastąpi uszkodzenie lub zniszczenie własności publicznej lub prywatnej, to Wykonawca na swój koszt naprawi lub odtworzy uszkodzoną własność. Stan naprawionej własności powinien być nie gorszy niż przed powstaniem uszkodzenia.

Wykonawca jest w pełni odpowiedzialny za spowodowanie uszkodzeń uzbrojenia terenu na terenie placu budowy nawet, jeśli urządzenia te nie zostały przez Zamawiającego wskazane.

Wykonawca powinien przed rozpoczęciem robót zasięgnąć od właścicieli urządzeń podziemnych i naziemnych danych odnośnie dokładnego położenia tych urządzeń w obrębie placu budowy.

O zamiarze przystąpienia do robót w pobliżu tych urządzeń bądź ich przełożenia, Wykonawca powinien zawiadomić właścicieli urządzeń i Inżyniera/Kierownika Projektu.

#### 1.5.10. Ograniczenie obciążeń osi pojazdów

Wykonawca nie może bez uzgodnienia z zamawiającym używać pojazdów o ponadnormatywnych obciążeniach osi na istniejących ani wykonywanych konstrukcjach nawierzchni w obrębie granic terenu Budowy.

Wykonawca będzie odpowiedzialny za jakiegokolwiek uszkodzenia spowodowane ruchem budowlanym i będzie zobowiązany do naprawy uszkodzonych elementów na własny koszt, w sposób zaakceptowany przez Inżyniera/Kierownika Projektu.

#### 1.5.11. Bezpieczeństwo i higiena pracy

Podczas realizacji robót Wykonawca będzie przestrzegać wszystkie przepisy dotyczące bezpieczeństwa i higieny pracy. W szczególności Wykonawca ma obowiązek zadbać, aby personel nie wykonywał pracy w warunkach niebezpiecznych, szkodliwych dla zdrowia oraz nie spełniających odpowiednich wymagań sanitarnych.

Sposób składowania materiałów na terenie budowy nie może zagrażać zdrowiu i życiu osób przebywających na terenie budowy. Używane środki transportu i sprzęt oraz stosowane metody wykonywania robót nie mogą powodować uszkodzeń w otoczeniu strefy robót.

Wykonawca zapewni wszelkie urządzenia zabezpieczające oraz sprzęt i odpowiednią odzież dla ochrony życia i zdrowia osób zatrudnionych na budowie oraz dla zapewnienia bezpieczeństwa publicznego.

Wykonawca zapewni i będzie utrzymywać w odpowiednim stanie urządzenia socjalne dla personelu prowadzącego roboty objęte kontraktem.

Uznaje się, że wszelkie koszty związane z wypełnieniem wymagań określonych powyżej nie podlegają odrębnej zapłacie i są uwzględnione w Cenie Kontraktowej.

#### 1.5.12. Ochrona i utrzymanie robót

Wykonawca będzie odpowiedzialny za ochronę Robót i za wszelkie materiały i urządzenia używane do Robót od Daty Rozpoczęcia do daty wydania Potwierdzenia Zakończenia przez Inżyniera/Kierownika Projektu.

Wykonawca będzie utrzymywał Roboty do czasu ostatecznego odbioru. Utrzymanie będzie prowadzone w taki sposób, aby budowla drogowa lub jej elementy były w zadawalającym stanie przez cały czas, do momentu odbioru ostatecznego.

Jeśli Wykonawca w jakimkolwiek czasie zaniedba utrzymanie, to na polecenie Inżyniera/Kierownika Projektu powinien rozpocząć roboty utrzymaniowe nie później niż w 24 godziny po otrzymaniu tego polecenia. W przeciwnym razie Inżynier/Kierownik Projektu może natychmiast zatrzymać roboty.

#### 1.5.13. Stosowanie się do prawa i innych przepisów

Wykonawca zobowiązany jest znać wszystkie zarządzenia wydane przez władze centralne i miejscowe oraz inne przepisy, regulaminy i wytyczne, które są w jakikolwiek sposób związane z wykonywanymi robotami i będzie w pełni odpowiedzialny za przestrzeganie tych postanowień podczas prowadzenia robót.

Wykonawca będzie przestrzegać praw patentowych i będzie w pełni odpowiedzialny za wypełnienie wszelkich wymagań prawnych odnośnie znaków firmowych, nazw lub innych chronionych praw w odniesieniu do sprzętu, materiałów lub urządzeń użytych lub związanych z wykonywaniem robót i w sposób ciągły będzie informować Inżyniera/Kierownika Projektu o swoich działaniach, przedstawiając kopie zezwoleń i inne odnośne dokumenty. Wszelkie straty, koszty postępowania, obciążenia i wydatki wynikłe z lub związane z naruszeniem jakichkolwiek praw patentowych pokryje Wykonawca, z wyjątkiem przypadków, kiedy takie naruszenie wyniknie z wykonania projektu lub specyfikacji dostarczonej przez Inżyniera/Kierownika Projektu.

#### **1.5.14. Równoważność norm i zbiorów przepisów prawnych**

Gdziekolwiek w dokumentach kontraktowych powołane są konkretne normy i przepisy, które spełniać mają materiały, sprzęt i inne towary oraz wykonane i zbadane roboty, będą obowiązywać postanowienia najnowszego wydania lub poprawionego wydania powołanych norm i przepisów o ile w warunkach kontraktu nie postanowiono inaczej. W przypadku, gdy powołane normy i przepisy są państwowe lub odnoszą się do konkretnego kraju lub regionu, mogą być również stosowane inne odpowiednie normy zapewniające równy lub wyższy poziom wykonania niż powołane normy lub przepisy, pod warunkiem ich sprawdzenia i pisemnego zatwierdzenia przez Inżyniera/Kierownika Projektu. Różnice pomiędzy powołanymi normami a ich proponowanymi zamiennikami muszą być dokładnie opisane przez Wykonawcę i przedłożone Inżynierowi/Kierownikowi Projektu do zatwierdzenia.

#### **1.5.15. Wykopaliska**

Wszelkie wykopaliska, monety, przedmioty wartościowe, budowle oraz inne pozostałości o znaczeniu geologicznym lub archeologicznym odkryte na terenie budowy będą uważane za własność Zamawiającego. Wykonawca zobowiązany jest powiadomić Inżyniera/Kierownika Projektu i postępować zgodnie z jego poleceniami. Jeżeli w wyniku tych poleceń Wykonawca poniesie koszty i/lub wystąpią opóźnienia w robotach, Inżynier/Kierownik Projektu po uzgodnieniu z Zamawiającym i Wykonawcą ustali wydłużenie czasu wykonania robót i/lub wysokość kwoty, o którą należy zwiększyć cenę kontraktową.

## **2. MATERIAŁY**

### **2.1 Wymagania ogólne**

Zastosowane przez Wykonawcę materiały muszą odpowiadać wymaganiom sformułowanym w Kontrakcie, dokumentacji projektowej i w ST, a także w normach i wytycznych.

W przypadku wystąpienia w specyfikacji (ST) lub innych dokumentach przetargowych nazwy własnej wyrobu lub towaru jako nazwy firmowej, to należy przez to rozumieć, że mowa jest o wyrobie lub towarze dowolnego producenta o parametrach technicznych i jakościowych nie gorszych niż cytowany wyrób.

Jeżeli dokumenty kontraktowe nie określają, szczegółowo parametrów techniczno – jakościowych przewidywanych do wbudowania materiałów, wówczas Wykonawca jest zobowiązany do uzgodnienia tych parametrów z Inżynierem/Kierownikiem Projektu. Zasadniczo wymaga się, aby zastosowane materiały nie odbiegały zasadniczo od przyjętych już rozwiązań w otoczeniu prowadzonych robót.

Wszystkie materiały, wyroby i półwyroby muszą uzyskać przed wbudowaniem akceptację Inżyniera/Kierownika.

### **2.2 Źródła uzyskania materiałów**

Źródła uzyskania wszystkich materiałów będą wybrane przez Wykonawcę z wyprzedzeniem, przed rozpoczęciem robót. Nie później **niż 3 tygodnie** przed użyciem materiał Wykonawca dostarczy Inżynierowi/Kierownikowi Projektu wymagane wyniki badań laboratoryjnych i reprezentatywne próbki materiałów. W przypadku nie zaakceptowania materiału ze wskazanego źródła, Wykonawca przedstawi do akceptacji Inżyniera/Kierownika Projektu materiał z innego źródła.

Zatwierdzenie partii materiałów lub źródła ich pozyskania nie oznacza, że wszystkie materiały z tego źródła będą przez Inżyniera/Kierownika Projektu dopuszczone do wbudowania.

Wykonawca zobowiązany jest do prowadzenia badań w celu udokumentowania, że materiały uzyskane z dopuszczonego źródła w sposób ciągły spełniają wymagania Specyfikacji Technicznych w czasie postępu Robót.

### **2.3 Pozyskiwanie materiałów miejscowych**

Wykonawca odpowiada za uzyskanie pozwoleń od właścicieli i odnośnych władz na pozyskanie materiałów z jakichkolwiek źródeł miejscowych włączając w to źródła wskazane przez Zamawiającego i jest zobowiązany dostarczyć Inżynierowi/Kierownikowi Projektu wymagane dokumenty przed rozpoczęciem eksploatacji źródła.

Wykonawca przedstawi dokumentację zawierającą raporty z badań terenowych i laboratoryjnych oraz proponowaną przez siebie metodę wydobycia i selekcji do zatwierdzenia Inżynierowi/Kierownikowi Projektu.

Wykonawca ponosi odpowiedzialność za spełnienie wymagań ilościowych i jakościowych materiałów z jakiegokolwiek źródła.

Wykonawca poniesie wszystkie koszty, a w tym: opłaty, wynagrodzenia i jakiegokolwiek inne koszty związane z dostarczeniem materiałów do robót.

Humus i nadkład czasowo zdjęte z terenu wykopów, dokopów i miejsc pozyskania materiałów miejscowych będą formowane w hałdy i wykorzystane przy zasypce i rekultywacji terenu po ukończeniu robót.

Wszystkie odpowiednie materiały pozyskane z wykopów na terenie budowy lub z innych miejsc wskazanych w dokumentach umowy będą wykorzystane do robót lub odwiezione na odkład odpowiednio do wymagań umowy lub wskazań Inżyniera/Kierownika Projektu.

Z wyjątkiem uzyskania na to pisemnej zgody Inżyniera/Kierownika Projektu. Wykonawca nie będzie prowadzić żadnych robót w obrębie terenu budowy poza tymi, które zostały wyszczególnione w dokumentach umowy.

Eksploatacja źródeł materiałów będzie zgodna z wszelkimi regulacjami prawnymi obowiązującymi na danym obszarze.

#### **2.4 Materiały nie odpowiadające wymaganiom**

Materiały nie odpowiadające wymaganiom zostaną przez Wykonawcę wywiezione z placu budowy, bądź złożone w miejscu wskazanym przez Inżyniera/Kierownika Projektu. Jeśli Inżynier/Kierownik Projektu zezwoli Wykonawcy na użycie tych materiałów do innych robót, niż te, dla których zostały zakupione, to koszt tych materiałów zostanie przewartościowany przez Inżyniera/Kierownika Projektu.

Każdy rodzaj robót, w którym znajdują się nie zbadane i nie zaakceptowane materiały, Wykonawca wykonuje na własne ryzyko, licząc się z jego nie przyjęciem i niezapłaceniem.

#### **2.5 Wariantowe stosowanie materiałów**

Jeśli Dokumentacja Projektowa lub ST przewidują możliwość wariantowego zastosowania rodzaju materiału w wykonywanych robotach, Wykonawca powiadomi Inżyniera/Kierownika Projektu o swoim zamiarze, co najmniej 3 tygodnie przed użyciem materiału, albo w okresie dłuższym, jeśli będzie to wymagane dla badań prowadzonych przez Inżyniera/Kierownika Projektu. Wybrany i zaakceptowany rodzaj materiału nie może być później zmieniany bez zgody Inżyniera/Kierownika Projektu.

#### **2.6 Przechowywanie i składowanie materiałów**

Wykonawca zapewni wszystkim materiałom warunki przechowywania i składowania zapewniające zachowanie ich jakości i przydatności do robót oraz zgodność z wymaganiami poszczególnych ST. Odpowiedzialność za wady materiałów powstałe w czasie przechowywania i składowania ponosi Wykonawca. Inżynier/Kierownik Projektu może zezwolić na inny sposób przechowywania i składowania niż podany w ST, lecz nie zwalnia to Wykonawcy z odpowiedzialności za ewentualne powstałe z tego tytułu straty. Składowanie powinno być prowadzone w sposób umożliwiający inspekcję materiałów.

Miejsca czasowego składowania materiałów muszą być uzgodnione z Inżynierem/Kierownikiem Projektu. Materiały mogą być składowane poza terenem budowy w miejscach zorganizowanych przez Wykonawcę i zaakceptowanych przez Inżyniera/Kierownika Projektu. Wszystkie miejsca czasowego składowania materiałów powinny być po zakończeniu robót doprowadzone przez Wykonawcę do ich pierwotnego stanu, w sposób zaakceptowany przez Inżyniera/Kierownika Projektu.

#### **2.7 Inspekcja wytwórni materiałów**

Wytwórnie materiałów mogą być okresowo kontrolowane przez Inżyniera/Kierownika Projektu w celu sprawdzenia zgodności stosowanych metod produkcyjnych z wymaganiami. Próbkę materiałów mogą być pobierane w celu sprawdzenia ich właściwości. Wyniki tych kontroli będzie podstawą akceptacji określonej partii materiałów pod względem jakości.

W przypadku, gdy Inżynier/Kierownik Projektu będzie przeprowadzał inspekcję wytwórni, będą zachowane następujące warunki:

- a) Inżynier/Kierownik Projektu będzie miał zapewnioną współpracę i pomoc Wykonawcy ora producenta materiałów w czasie przeprowadzania inspekcji,
- b) Inżynier/Kierownik Projektu będzie miał wolny dostęp, w dowolnym czasie, do tych części wytwórni, gdzie odbywa się produkcja materiałów przeznaczonych do realizacji umowy,
- c) Jeżeli produkcja odbywa się w miejscu nie należącym do Wykonawcy, Wykonawca uzyska dla Inżyniera/Kierownika Projektu zezwolenie dla przeprowadzenia inspekcji i badań w tych miejscach.

### **3. SPRZĘT**

Wykonawca jest zobowiązany do używania jedynie takiego sprzętu, który nie spowoduje niekorzystnego wpływu na właściwości wykonywanych robót. Sprzęt używany do robót powinien być zgodny z ofertą Wykonawcy i powinien odpowiadać pod względem typów i ilości wskazaniom zawartym w ST, PZJ lub projekcie organizacji robót, zaakceptowanym przez Inżyniera/Kierownika Projektu.; w przypadku braku ustaleń w takich dokumentach sprzęt powinien być uzgodniony i zaakceptowany przez Inżyniera/Kierownika Projektu.

Liczba i wydajność sprzętu powinna gwarantować przeprowadzenie robót zgodnie z zasadami określonymi w dokumentacji projektowej, ST i wskazaniach Inżyniera/Kierownika Projektu, w terminie przewidzianym Kontraktem.

Sprzęt powinien być stale utrzymywany w dobrym stanie technicznym. Wykonawca powinien również dysponować sprawnym sprzętem rezerwowym, umożliwiającym prowadzenie robót w przypadku awarii sprzętu podstawowego.

Jeżeli dokumentacja projektowa lub ST przewidują możliwość wariantowego użycia sprzętu przy wykonywanych robotach, Wykonawca powiadomi Inżyniera/Kierownika Projektu o swoim wyborze, co najmniej 3 tygodnie przed użyciem sprzętu. Wybrany sprzęt, po akceptacji Inżyniera/Kierownika Projektu nie może być później zmieniany bez jego zgody.

Jakikolwiek sprzęt, maszyny, urządzenia i narzędzia nie gwarantujące zachowania warunków Projektu, zostaną przez Inżyniera/Kierownika Projektu zdyskwalifikowane i nie dopuszczone do robót.

#### **4. TRANSPORT**

Wykonawca jest zobowiązany do stosowania jedynie takich środków transportu, które nie wpłyną niekorzystnie na właściwości wykonywanych robót i przewożonych materiałów.

Liczba środków transportu powinna zapewnić prowadzenie robót zgodnie z zasadami określonymi w dokumentacji projektowej, ST i wskazaniach Inżyniera/Kierownika Projektu, w terminie przewidzianym kontraktem.

Wykonawca powinien dysponować sprawnymi rezerwowymi środkami transportu, umożliwiającymi prowadzenie robót w przypadku awarii podstawowych środków transportu.

Przy ruchu na drogach publicznych pojazdy powinny spełniać wymagania dotyczące przepisów ruchu drogowego w odniesieniu do dopuszczalnych obciążeń na osie i innych parametrów technicznych. Środki transportu nie odpowiadające warunkom projektu oraz nie zaakceptowane przez Inżyniera/Kierownika Projektu, na polecenie Inżyniera/Kierownika Projektu powinny być usunięte z placu budowy.

Wykonawca będzie usuwać na bieżąco, na własny koszt, wszelkie zanieczyszczenia, uszkodzenia spowodowane jego pojazdami na drogach publicznych oraz dojazdach do terenu budowy.

#### **5. WYKONANIE ROBÓT**

##### **5.1. Wykonanie robót inwestycyjnych i remontowych**

Wykonawca jest odpowiedzialny za prowadzenie robót zgodnie z wymaganiami określonymi w SIWZ i warunkami określonymi w Dokumentacji Projektowej i instrukcjami Inżyniera/Kierownika Projektu. Jeżeli w czasie realizacji robót okaże się, że dokumentacja projektowa dostarczona przez Zamawiającego wymaga uzupełnień, Wykonawca przygotowuje na własny koszt niezbędne rysunki i przedłoży je w czterech kopiach do akceptacji przez Inżyniera/Kierownika Projektu.

Wykonawca jest odpowiedzialny za stosowane metody wykonywania robót oraz za jakość zastosowanych materiałów i wykonywanych robót, za ich zgodność z dokumentacją projektową i wymaganiami określonymi ST dla poszczególnych rodzajów robót.

Wykonawca jest odpowiedzialny za dokładne wytyczenie w planie i wyznaczenie wysokości wszystkich elementów Robót zgodnie z wymiarami i rzędnymi określonymi w Dokumentacji Projektowej lub przekazany na piśmie przez Inżyniera/Kierownika Projektu.

Następstwa jakiegokolwiek błędu spowodowanego przez Wykonawcę w wytyczeniu i wyznaczeniu Robót zostaną, jeśli wymagać tego będzie Inżynier/Kierownik Projektu, poprawione przez Wykonawcę na własny koszt.

Sprawdzenie wytyczenia Robót lub wyznaczenia wysokości przez Inżyniera/Kierownika Projektu nie zwalnia Wykonawcy od odpowiedzialności za ich dokładność.

Decyzje Inżyniera/Kierownika Projektu dotyczące akceptacji lub odrzucenia materiałów i elementów robót będą oparte na wymaganiach sformułowanych w Kontrakcie, dokumentacji projektowej i w ST, a także w normach i wytycznych. Przy podejmowaniu decyzji Inżyniera/Kierownika Projektu uwzględni wyniki badań materiałów i robót, rozrzuty normalnie występujące przy produkcji i przy badaniach materiałów, doświadczenia z przeszłości, wyniki badań naukowych oraz inne czynniki wpływające na rozważaną kwestię.

Polecenia Inżyniera/Kierownika Projektu powinny być wykonywane nie później niż w 24 godziny po ich otrzymaniu przez Wykonawcę, pod groźbą zatrzymania robót. Skutki finansowe z tego tytułu ponosi Wykonawca.

##### **5.2 Wykonanie robót ziemnych**

###### **5.2.1. Roboty przygotowawcze**

Przed rozpoczęciem robót należy powiadomić spełnić warunki określone Prawem Budowlanym i przepisami związanymi z realizacją robót budowlanych. Wykonawca jest zobowiązany do powiadomienia o rozpoczęciu robót budowlanych wszystkich właścicieli sieci infrastruktury technicznej występującej na terenie budowy i w miarę konieczności zaktualizowanie ich przebiegu.

Roboty przygotowawcze obejmują:

1. Roboty pomiarowe przy powierzchniowych robotach ziemnych
2. Mechaniczne karczowanie drzew i krzewów
3. Usunięcie warstwy ziemi urodzajnej (humusu)
4. Roboty rozbiórkowe
5. Przebudowę uzbrojenia:
  - sieci energetycznych,
  - sieci telekomunikacyjnych
  - sieci wodociągowych i kanałów sanitarnych,
  - sieci gazowych
  - sieci ciepłowniczych,
  - innych sieci infrastruktury technicznej.

Zakres przebudowy uzbrojenia oraz technologii wykonania robót określa dokumentacja projektowa i zawarte w niej ST.

Teren pod budowę drogi w pasie robót ziemnych, w miejscach dokopów i w innych miejscach wskazanych w dokumentacji projektowej powinien być oczyszczony z humusu i/lub darniny.

Przed przystąpieniem do robót ziemnych należy bezwzględnie usunąć na pełną grubość ziemię urodzajną (humus) i wykorzystać go do odtworzenia trawników i zieleńców po zakończeniu robót.,

#### 5.2.1.1. Roboty pomiarowe przy powierzchniowych robotach ziemnych

W oparciu o materiały dostarczone przez Zamawiającego, Wykonawca powinien przeprowadzić obliczenia i pomiary geodezyjne niezbędne do szczegółowego wytyczenia robót.

Wykonawca jest odpowiedzialny za ochronę wszystkich punktów pomiarowych i ich oznaczeń w czasie trwania robót. Jeżeli znaki pomiarowe przekazane przez Zamawiającego zostaną zniszczone przez Wykonawcę świadomie lub wskutek zaniedbania, a ich odtworzenie jest konieczne do dalszego prowadzenia robót, to zostaną one odtworzone na koszt Wykonawcy.

Wszystkie prace pomiarowe konieczne dla prawidłowej realizacji robót należą do obowiązków Wykonawcy.

#### **Wymagania odnośnie powierzchniowych robót pomiarowych uszczegółwiają:**

##### **ST D-01.01.01. – Roboty pomiarowe przy powierzchniowych robotach ziemnych.**

#### 5.2.1.2. Mechaniczne karczowanie drzew i krzewów

Roboty związane z usunięciem drzew i krzaków obejmują wycięcie i wykarczowanie drzew i krzaków, wywiezienie pni, karpiny i gałęzi poza teren budowy na wskazane miejsce, zasypanie dołów oraz ewentualne spalanie na miejscu pozostałości po wykarczowaniu.

Teren pod budowę drogi w pasie robót ziemnych, w miejscach dokopów i w innych miejscach wskazanych w dokumentacji projektowej, powinien być oczyszczony z drzew i krzaków.

#### **Wymagania odnośnie mechanicznego karczowania drzew i krzewów uszczegółwiają:**

##### **ST D-01.02.01. – Mechaniczne karczowanie drzew i krzewów.**

#### 5.2.1.3. Usunięcie warstwy ziemi urodzajnej (humusu)

Przed przystąpieniem do zdejmowania ziemi uprawnej teren musi być oczyszczony z krzaków, gruzu i innych zanieczyszczeń.

Warstwa humusu powinna być zdjęta z przeznaczeniem do późniejszego użycia przy umacnianiu skarp, zakładaniu trawników, sadzeniu drzew i krzewów oraz do innych czynności określonych w dokumentacji projektowej. Zagospodarowanie nadmiaru humusu powinno być wykonane zgodnie z ustaleniami ST lub wskazaniem Inżyniera.

#### **Wymagania odnośnie usunięcia warstwy ziemi urodzajnej uszczegółwiają:**

##### **ST D-01.02.02. – Usunięcie warstwy ziemi urodzajnej (humusu).**

#### 5.2.1.4. Roboty rozbiórkowe

Wykonawca jest odpowiedzialny za prowadzenie robót zgodnie z warunkami Projektu oraz za ich zgodność z dokumentacją projektową. Wykonawca jest odpowiedzialny za bezpieczeństwo prowadzonych prac rozbiórkowych.

Roboty rozbiórkowe obejmują rozebranie i usunięcie z terenu budowy wszystkich wymienionych w dokumentacji projektowej (w zakresie określonym w dokumentacji przetargowej) lub wskazanych przez Inżyniera elementów.

Roboty rozbiórkowe można wykonywać mechanicznie lub ręcznie w sposób określony w ST lub przez Inżyniera.

Doły (wykopy) powstałe po rozbiórce elementów dróg, ogrodzeń znajdujące się w miejscach, gdzie zgodnie z dokumentacją projektową będą wykonane wykopy drogowe, powinny być tymczasowo zabezpieczone. W szczególności należy zapobiec gromadzeniu się w nich wody opadowej.

Doły w miejscach, gdzie nie przewiduje się wykonania wykopów drogowych należy wypełnić, warstwami, odpowiednim gruntem do poziomu otaczającego terenu i zagęścić.

Wszystkie elementy możliwe do powtórnego wykorzystania powinny być usuwane bez powodowania zbędnych uszkodzeń.

Materiały pochodzące z rozbiórki należy posortować. Odzyskane materiały nadające się do ponownego użycia, jeżeli nie są przewidziane w dokumentacji projektowej do ponownego wbudowania na miejscu budowy, wykonawca zobowiązany jest przewieźć na składowisko wskazane przez Zamawiającego lub Inżyniera.

Przekazanie materiałów rozbiórkowych zamawiającemu następuje protokolarnie. W protokole należy podać poszczególne asortymenty, określić stan techniczny materiałów oraz ich ilość z dokładnością do 1 szt. lub 0,1 Mg. Materiały sztukowe powinny być ułożone w regularne stopy lub ułożone na paletach, materiały masowe w regularne przyzmy, pozwalające na obmiar.

Materiały odrzucone przez Inżyniera, gruz z robót rozbiórkowych i nadwyżka urobku pozyskanego z wykopów Wykonawca jest zobowiązany zagospodarować we własnym zakresie (stają się własnością Wykonawcy), o ile zamawiający nie określił inaczej.

#### **Wymagania odnośnie robót rozbiórkowych uszczegółwiają ST D-01.02.04. – Rozbiórka elementów dróg, ogrodzeń i przepustów.**

#### 5.2.1.5. Przebudowa uzbrojenia

**Wymagania odnośnie przebudowy uzbrojenia określone są określone w ST D-01.03.01-06. oddzielnie dla każdego rodzaju sieci.**

**W zakres przebudowy uzbrojenia wchodzi również pionowa regulacja naziemnych elementów urządzeń infrastruktury technicznej.**

W każdym przypadku zmian rzędnych niwelety jezdni, zatok i zjazdów, chodników, trawników i zieleni przydrożnej należy wykonać, o ile jest to konieczne, pionową regulację naziemnych elementów urządzeń infrastruktury technicznej. Regulacją wysokości objęte są urządzenia znajdujące się na całej szerokości pasa prowadzonych robót.

Jeżeli dokumentacja projektowa lub ST nie przewiduje inaczej, to wykonanie przypowierzchniowej regulacji urządzeń infrastruktury podziemnej obejmuje:

- zdjęcie przykrycia (pokrywy, włazu, kratki ściekowej, skrzynki zasuwy lub zaworu) urządzenia podziemnego,
- ręczne rozebranie nawierzchni z elementów sztukowych (kostka) wokół powierzchniowej części urządzenia podziemnego lub mechaniczne rozebranie nawierzchni typu monolitycznego, np. nawierzchni asfaltowej, betonowej - z pionowym wycięciem krawędzi uszkodzenia piłą tarczową i rozebraniem konstrukcji jezdni.
- rozebranie uszkodzonej górnej części urządzenia podziemnego (np. części żeliwnych, płyt żelbetowych pod studzienką, kręgów podporowych itp.),
- sprawdzenie stanu konstrukcji i oczyszczenie górnej jej części (np. nasady wpustu, komina włazowego) z ew. uzupełnieniem ubytków,
- w przypadku niewielkiej wartości regulacji pionowej - poziomowanie górnej części komina włazowego, nasady wpustu itp. przy użyciu zaprawy cementowo-piaskowej, pierścieni żeliwnych dystansowych, pierścieni żelbetowych prefabrykowanych z betonu klasy B30 i stali St0S, a w przypadku dużych różnic wysokościowych - wykonanie deskowania oraz ułożenie i zagęszczenie mieszanki betonowej klasy co najmniej B20, według wymiarów dostosowanych do rodzaju uszkodzenia i poziomu powierzchni (jezdni, chodnika, pasa dzielącego itp.), a także rozebranie deskowania,
- osadzenie przykrycia studzienki lub kratki ściekowej z wykorzystaniem istniejących lub nowych materiałów oraz ew. wyrównaniem zaprawą cementową.
- nową nawierzchnię, wokół naprawionej studzienki, należy wykonać w sposób identyczny ze stanem przed przebudową lub zgodnie z dokumentacją projektową.
- do nawierzchni należy użyć, w największym zakresie, materiał otrzymany z rozbiórki, nadający się do ponownego wbudowania. Nowy uzupełniany materiał powinien być jak najbardziej zbliżony do materiału starego. Zmiany konstrukcji jezdni mogą być dokonane pod warunkiem akceptacji Inżyniera. W przypadku wykonywania wokół studzienki nowej nawierzchni – wykonać zgodnie z dokumentacją projektową
- przy wykonywaniu zasypki i podbudowy należy zwracać szczególną uwagę na poprawne jej zagęszczenie wokół komina i kołnierza studzienki. Przy nawierzchni asfaltowej, powierzchnie styku części żeliwnych lub metalowych powinny być pokryte asfaltem.
- Po wykonaniu robót teren wokół regulowanych elementów należy doprowadzić do stanu pierwotnego (wyprofilować i zagęścić zgodnie z wymaganiami Dokumentacji Projektowej lub Inspektora nadzoru).

Wymagania odnośnie regulacja naziemnych elementów urządzeń infrastruktury technicznej uszczegółwiają ST dotyczące:

- D-01.03.00. – Przebudowa uzbrojenia – (w zakresie sieci elektroenergetycznych, sieci teletechnicznych, sieci wodno-kanalizacyjnych, sieci gazowych i kanalizacji deszczowej)
- D-01.03.01-05a. – Regulacja pionowa naziemnych elementów urządzeń infrastruktury technicznej
- D-03.02.01. – Kanalizacja deszczowa

Wykonawca za zgodą Inspektora nadzoru może zaproponować własny sposób i metodę regulacji urządzeń podziemnych w powierzchniowej ich części.

5.2.2. Wykopy powinny być wykonywane w takim okresie, aby po ich zakończeniu można było przystąpić do wykonywania przewidzianych w nich robót budowlanych.

Wykonawca powinien wykonywać wykopy w taki sposób, aby grunty o różnym stopniu przydatności do budowy nasypów były odpajane oddzielnie, w sposób uniemożliwiający ich wymieszanie.

Odspójone grunty przydatne do wykonania nasypów powinny być (o ile pozwalają na to warunki realizacji robót) bezpośrednio wbudowane w nasyp.

O ile Inżynier dopuści czasowe składowanie gruntów, należy je odpowiednio zabezpieczyć przed nadmiernym zawilgoceniem. Jeżeli grunt jest zamrznięty, nie należy odpajać go do głębokości około 0,5 m powyżej projektowanych rzędnych robót ziemnych.

W miejscu wbudowania należy zapewnić pracę sprzętu gwarantującego rozłożenie i zagęszczenie gruntu zgodnie z wymaganiami Dokumentacji Projektowej i ST D.02.03.01.

W odległości mniejszej niż 1,5 m od urządzeń podziemnej infrastruktury technicznej (kable, rurociągi), roboty należy prowadzić ręcznie, z zachowaniem szczególnej ostrożności.

Wymiary wykopów powinny być dostosowane do sposobu ich wykonywania, głębokości, rodzaju gruntu, poziomu wody gruntowej oraz konieczności i możliwości zabezpieczenia ścian wykopu.



W przypadku zastosowania zabezpieczenia ścian wykopu, należy uwzględnić w szerokości dna wykopu dodatkowo wymiary konstrukcji zabezpieczającej oraz swobodną przestrzeń na pracę ludzi pomiędzy zabezpieczeniem ściany wykopu a wykonywanym w wykopie elementem (np. przepust).

Przestrzeń ta powinna wynosić nie mniej niż 0,60 m, a w przypadku ścian izolowanych nie mniej niż 0,80 m. Materiały zastosowane do wykonania zabezpieczenia i rodzaj konstrukcji zabezpieczającej powinny być uzgodnione z Inżynierem.

Sposób wykonania skarp wykopu powinien gwarantować ich stateczność w całym okresie prowadzonych robót, a naprawa uszkodzeń, wynikających z nieprawidłowego ukształtowania skarp wykopu, ich podcięcia lub innych odstępstw od Dokumentacji Projektowej obciąża Wykonawcę robót ziemnych.

5.2.3. Odwodnienie pasa robót ziemnych. Niezależnie od budowy urządzeń stanowiących elementy systemów odwadniających, ujętych w Dokumentacji Projektowej, Wykonawca powinien, o ile wymagają tego warunki terenowe, wykonać urządzenia, które zapewnią odprowadzenie wód opadowych poza obszar robót ziemnych tak, aby zabezpieczyć grunty przed przewilgoceniem i nawodnieniem. Wykonawca ma obowiązek takiego wykonywania wykopów, aby powierzchniom gruntu nadawać w całym okresie trwania robót spadki, zapewniające prawidłowe odwodnienie.

Jeżeli wskutek zaniedbania Wykonawcy grunty ulegną nawodnieniu, które spowoduje ich długotrwałą nieprzydatność, Wykonawca ma obowiązek usunięcia tych gruntów i zastąpienia ich gruntami przydatnymi na własny koszt bez jakichkolwiek opłat ze strony Zamawiającego za te czynności, jak również za dowieziony grunt.

5.2.4. Odwodnienie wykopów. Technologia wykonania wykopów musi umożliwiać ich prawidłowe odwodnienie w całym okresie trwania robót. Wykonanie wykopów powinno postępować w kierunku podnoszenia się niwelety.

W czasie robót ziemnych należy zachować odpowiedni spadek podłużny i nadać przekrojom poprzecznym spadki, umożliwiające szybki odpływ wód z wykopu, zgodnie z Dokumentacją Projektową i poleceniami Inżyniera.

Wody opadowe należy odprowadzić poza teren pasa robót ziemnych.

5.2.5. Nasypy powinny być wykonywane przy zachowaniu przekroju poprzecznego i profilu podłużnego, zgodnie z Dokumentacją Projektową i ewentualnymi zmianami wprowadzonymi przez Inżyniera.

W celu zapewnienia stateczności nasypów i ich równomiernego osiadania należy przestrzegać następujących zasad:

- a) Nasypy należy wykonywać metodą warstwową z gruntów przydatnych do budowy nasypów. Nasypy powinny być wznoszone równomiernie na całej szerokości.
- b) Grubość warstwy w stanie luźnym powinna być odpowiednio dobrana w zależności od rodzaju gruntu i sprzętu używanego do zagęszczania. Przystąpienie do układania kolejnej warstwy nasypu może nastąpić dopiero po stwierdzeniu prawidłowego wykonania warstwy poprzedniej.
- c) Grunty o różnych właściwościach należy układać w oddzielnych warstwach, o jednakowej grubości na całej szerokości nasypu. Grunty spoiste należy wbudowywać w dolne, a grunty niespoiste w górne warstwy nasypu.
- d) Warstwy gruntu przepuszczalnego należy układać poziomo, a warstwy gruntu mało przepuszczalnego ze spadkiem górnej powierzchni około  $4\% \pm 1\%$ . Ukształtowanie powierzchni warstwy powinno uniemożliwiać lokalne gromadzenie się wody.
- e) Górne warstwy nasypu o grubości co najmniej 0,5 m należy wykonać z gruntów niewysadzinowych, o wskaźniku różnoziarnistości nie mniejszym niż 5 i współczynnika filtracji  $k_{10} \geq 6 \times 10^{-5}$  m/s, w razie braku takiego gruntu należy górną warstwę ulepszyć spoiwem (cementem, wapnem lub aktywnymi popiołami).
- f) W okresie deszczów i mrozów, nasypy zaleca się wykonywać jedynie z gruntów i materiałów przydatnych bez zastrzeżeń wg tablicy 2 zawartej w PN-S-02205 [11].
- g) Nie należy wbudowywać gruntów o nadmiernej wilgotności ( $w > w_{opt}$ ), zamarzniętych albo przemieszanych ze śniegiem lub lodem.

5.2.6. Zagęszczanie gruntu powinno następować warstwami o grubości zależnej od rodzaju gruntu i sprzętu używanego do zagęszczenia (od 0,1 do 0,4 m). Każda warstwa gruntu powinna być zagęszczona jak najszybciej po jej rozłożeniu z zastosowaniem sprzętu odpowiedniego dla danego rodzaju gruntu oraz występujących warunków.

Wymaganą wilgotność zagęszczanego gruntu, procedurę zagęszczania i grubość warstw należy określić doświadczalnie podczas próbnego zagęszczania stosowanym sprzętem.

Rozłożone warstwy gruntu należy zagęszczać od krawędzi nasypu w kierunku jego osi.

Kolejną warstwę gruntu można układać po stwierdzeniu uzyskania wymaganych parametrów już ułożonej warstwy.

5.2.7. Grunty nieprzydatne do wbudowania w nasyp oraz nadwyżki gruntu po robotach ziemnych Wykonawca jest zobowiązany, (o ile Inżynier/Kierownik Projektu nie zdecyduje inaczej) zagospodarować we własnym zakresie lub wywieźć na własne składowisko.

**Wymagania odnośnie robót ziemnych uszczegółwiają ST:**

- **D-02.00.00. – Roboty ziemne – wymagania ogólne**
- **D-02.01.01. – Wykonanie wykopów.**
- **D-02.03.01. – Wykonanie nasypów.**

### 5.3. Wykonanie robót drogowych

Wykonawca jest odpowiedzialny za stosowane metody wykonywania robót oraz za jakość zastosowanych materiałów i wykonywanych robót, za ich zgodność wymaganiami określonymi ST dla poszczególnych rodzajów robót i z dokumentacją projektową.

Wykonawca jest zobowiązany do przestrzegania wymagań normowych i postanowień obowiązujących przepisów prawa.

Wykonawca jest zobowiązany do wykonania wszystkich czynności określonych w normach i Dokumentacji Projektowej obejmujących: ustawienie obramowania, regulacji pionowej naziemnych elementów urządzeń infrastruktury technicznej, przygotowania podłoża i kolejnych warstw podbudowy i nawierzchni zgodnie z wymaganiami zawartymi w ST.

#### 5.3.1. Obramowanie nawierzchni

Do obramowania nawierzchni jezdni stosuje się krawężniki betonowe uliczne, betonowe drogowe i kamienne drogowe, oraz obrzeża chodnikowe odpowiadające wymaganiom norm wymienionych między innymi w wymienionych ST

- D-08.01.01 – Krawężniki betonowe,
- D-08.03.01 – Betonowe obrzeża chodnikowe
- D-08.06.01 – Obramowania i opaski jezdni lub chodników (z brukowca, kostki, trylinki, płyt z białego betonu, klinkieru).

Rodzaj obramowania nawierzchni i sposób wykonania robót powinien być zgodny z dokumentacją projektową i z wymaganiami zawartymi w ST.

#### 5.3.2. Pionowa regulacja naziemnych elementów urządzeń infrastruktury technicznej

W każdym przypadku zmian rzędnych niwelety jezdni, zatok parkingowych i zjazdów, chodników, trawników i zieleni przydrożnej należy wykonać, o ile jest to konieczne, pionową regulację naziemnych elementów urządzeń infrastruktury technicznej.

**Regulacją wysokości objęte są urządzenia znajdujące się na całej szerokości pasa prowadzonych robót (jezdnie, chodniki, pobocza, trawniki i zieleńce).**

Jeżeli dokumentacja projektowa lub ST nie przewiduje inaczej, to wykonanie przypowierzchniowej regulacji urządzeń infrastruktury podziemnej obejmuje:

- zdjęcie przykrycia (pokrywy, włazu, kratki ściekowej, skrzynki zasuwy lub zaworu) urządzenia podziemnego,
- ręczne rozebranie nawierzchni z elementów sztukowych (kostka) wokół powierzchniowej części urządzenia podziemnego lub mechaniczne rozebranie nawierzchni typu monolitycznego, np. nawierzchni asfaltowej, betonowej - z pionowym wycięciem krawędzi uszkodzenia piłą tarczową i rozebraniem konstrukcji jezdni.
- rozebranie uszkodzonej górnej części urządzenia podziemnego (np. części żeliwnych, płyt żelbetonowych pod studzienką, kręgów podporowych itp.),
- sprawdzenie stanu konstrukcji i oczyszczenie górnej jej części (np. nasady wpustu, komina włazowego) z ew. uzupełnieniem ubytków,
- w przypadku niewielkiej wartości regulacji pionowej - poziomowanie górnej części komina włazowego, nasady wpustu itp. przy użyciu zaprawy cementowo-piaskowej, pierścieni żeliwnych dystansowych, pierścieni żelbetonowych prefabrykowanych z betonu klasy B30 i stali St0S, a w przypadku dużych różnic wysokościowych - wykonanie deskowania oraz ułożenie i zagęszczenie mieszanki betonowej klasy co najmniej B20, według wymiarów dostosowanych do rodzaju uszkodzenia i poziomu powierzchni (jezdni, chodnika, pasa dzielącego itp.), a także rozebranie deskowania,
- osadzenie przykrycia studzienki lub kratki ściekowej z wykorzystaniem istniejących lub nowych materiałów oraz ew. wyrównaniem zaprawą cementową.
- nową nawierzchnię, wokół naprawionej studzienki, należy wykonać w sposób identyczny ze stanem przed przebudową lub zgodnie z dokumentacją projektową.
- do nawierzchni należy użyć, w największym zakresie, materiał otrzymany z rozbiórki, nadający się do ponownego wbudowania. Nowy uzupełniany materiał powinien być jak najbardziej zbliżony do materiału starego. Zmiany konstrukcji jezdni mogą być dokonane pod warunkiem akceptacji Inżyniera. W przypadku wykonywania wokół studzienki nowej nawierzchni – wykonać zgodnie z dokumentacją projektową
- przy wykonywaniu zasyпки i podbudowy należy zwracać szczególną uwagę na poprawne jej zagęszczenie wokół komina i kołnierza studzienki. Przy nawierzchni asfaltowej, powierzchnie styku części żeliwnych lub metalowych powinny być pokryte asfaltem.

Po wykonaniu robót teren wokół regulowanych elementów należy doprowadzić do stanu pierwotnego (wyprofilować i zagęścić zgodnie z wymaganiami Dokumentacji Projektowej lub Inspektora nadzoru).

Wymagania odnośnie regulacji naziemnych elementów urządzeń infrastruktury technicznej uszczegółwiają ST dotyczące:

- D-01.03.00. – Przebudowa uzbrojenia – (w zakresie sieci elektroenergetycznych, sieci teletechnicznych, sieci wodno-kanalizacyjnych, sieci gazowych i kanalizacji deszczowej)

- D-01.03.01-05a. – Regulacja pionowa naziemnych elementów urządzeń infrastruktury technicznej
- D-03.02.01. – Kanalizacja deszczowa

Wykonawca za zgodą Inspektora nadzoru może zaproponować własny sposób i metodę regulacji urządzeń podziemnych w powierzchniowej ich części.

### 5.3.3. Przygotowanie podbudowy

Podłoże oraz poszczególne warstwy podbudowy powinny być:

- wyprofilowane i równe, bez kolein,
- ustabilizowane i nośne (odpowiednio zagęszczone),
- oczyszczone z luźnego materiału, brudu, błota i kurzu przy użyciu szczotek mechanicznych, a w razie potrzeby wody pod ciśnieniem. W miejscach trudno dostępnych należy używać szczotek ręcznych.
- w razie potrzeby, na terenach niezabudowanych, bezpośrednio przed skropieniem warstwa powinna być oczyszczona z kurzu przy użyciu sprężonego powietrza.

Podbudowa powinna być wykonana zgodnie z przyjętą w Dokumentacji Projektowej technologią robót i odpowiadać wymaganiom określonym w ST pod względem rodzaju i grubości warstw wbudowanych warstw. Ułożenie następnej warstwy podbudowy lub nawierzchni może nastąpić jedynie po dokonaniu odbioru przez Inżynier/Kierownik Projektu.

5.3.4. Podłoże pod warstwy konstrukcyjne z betonu asfaltowego powinno być suche i oczyszczone mechanicznie. Oznakowanie poziome powinno być usunięte. Powierzchnia podłoża powinna być chropowata (na szepienie się mieszanki mineralno-asfaltowej z podłożem). Rzędne wysokościowe podłoża oraz urządzeń usytuowanych w nawierzchni lub ją ograniczających powinny być zgodne z dokumentacją projektową. Z podłoża, w tym także z powierzchni izolacji na obiekcie mostowym, powinien być zapewniony odpływ wody.

W przypadku, gdy nierówności podłoża (zużytej nawierzchni) pod warstwę asfaltową są większe od podanych w tabelicy 4, podłoże powinno być wyrównane (frezowanie, warstwa wyrównawcza).

Występujące w podłożu łaty z asfaltu lanego należy usunąć, a ubytki uzupełnić mieszanką mineralno-asfaltową odpowiednią do uzupełnianej warstwy. Nie dotyczy to przypadku, w którym warstwa ścieralna ma być wykonana z asfaltu lanego.

Stan podłoża w zakresie wyżej wymienionym powinien być sprawdzony na całej powierzchni.

Podłoże przed wykonaniem warstwy asfaltowej powinno być skropione emulsją asfaltową lub asfaltem upłynnionym wg zasad określonych w ST D-04.03.01. – „Oczyszczenie i skropienie warstw konstrukcyjnych.” Nie dotyczy to podłoża pod warstwę z asfaltu lanego.

Powierzchnie krawężników, włazów, wpustów i tym podobnych urządzeń, przylegające do mieszanki mineralno-asfaltowej, powinny być pokryte asfaltem albo topliwą taśmą asfaltową, lub podobnym materiałem uszczelniającym zaakceptowanym przez Kierownika Projektu.

### 5.3.5. Połączenie międzywarstwowe

Powierzchnię warstwy należy skropić emulsją asfaltową lub asfaltem upłynnionym wg zasad określonych w ST D-04.03.01. – „Oczyszczenie i skropienie warstw konstrukcyjnych” przed ułożeniem następnej, w celu połączenia się warstw. Rodzaj emulsji asfaltowej oraz asfaltu upłynnionego powinien być dostosowany do rodzaju materiału w podłożu. Powierzchnia powinna być skropiona z wyprzedzeniem w czasie na odparowanie wody lub upłynniacza:

8 h w przypadku zastosowania powyżej 1,0 kg/m<sup>2</sup> emulsji lub asfaltu upłynnionego,

2 h w przypadku zastosowania od 0,5 do 1,0 kg/m<sup>2</sup> emulsji lub asfaltu upłynnionego,

Nie dotyczy to powierzchni skrapianej układarką wyposażoną w rampę skrapiającą.

### 5.3.6. Wykonanie połączenia nakładanej warstwy ścieralnej nawierzchni asfaltowej.

Według zasad określonych w normie PN-S 96025:2000 „Nawierzchnie asfaltowe” połączenie nowej nawierzchni powinno polegać na (rysunek):

- usunięciu (sfrezowaniu) nawierzchni na długości co najmniej  $l = 125 * w$  i głębokości od 0 cm do „w” cm,
- oczyszczeniu brzegu i podłoża, pokryciu płaszczyzn pionowych (lub zbliżonych do pionowych) asfaltem lub asfaltową taśmą topliwą albo innym materiałem uszczelniającym,
- skropieniu podłoża emulsją asfaltową lub asfaltem upłynnionym w ilości od 0,3 kg/m<sup>2</sup> do 0,5 kg/m<sup>2</sup> (po odparowaniu wody lub upłynniacza),
- wykonaniu warstwy o stałej, projektowanej grubości.

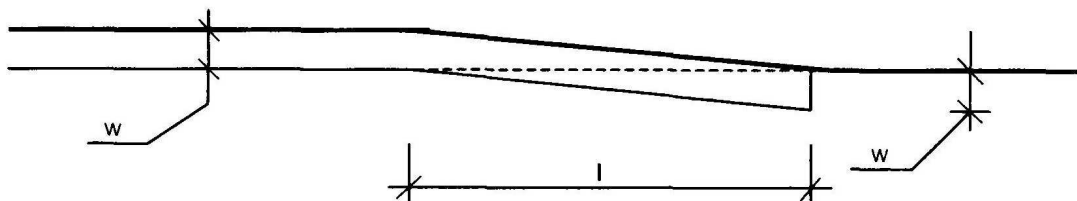

I - długość wcięcia w nawierzchnię,

w - grubość nowej warstwy, maksymalna grubość wcięcia (frezowania)

### 5.3.6. Wykonanie połączenia różnych konstrukcji warstw ścierzalnych

Połączenie innych rodzajów nawierzchni należy wykonać zgodnie z zasadami określonymi w dokumentacji projektowej i na rysunkach szczegółów konstrukcji nawierzchni lub „Przekrojach normalnych”.

W każdym przypadku wykonania połączeń różnych konstrukcji nawierzchni wykonawca jest zobowiązany do wykonania uszczelnienia dylatacji i szczelin połączeń konstrukcji nawierzchni jezdni przez:

– wykonanie uszczelnienia szczelin połączeń przez wypełnienie ich masami zalewowymi - asfaltowymi z dodatkiem wypełniaczy i odpowiednich polimerów, przy szerokości szczelin  $20 \div 35$  mm. Masy zalewowe powinny posiadać bardzo dobrą zdolność wypełniania szczelin, niską spływność w temperaturze  $+60^{\circ}\text{C}$ , bardzo dobrą przyczepność do ścianek, a także dobrą rozciągliwość w niskich temperaturach.

Wypełnienie dolnej części szczeliny, która nie podlega wypełnieniu masą zalewową przez wciśnięcie sznura uszczelniającego (kordu) ze spienionego materiału syntetycznego o średnicy większej o około 25% od szerokości szczeliny lub z innego materiału spełniającego wymagania określone dla sznura o kształci walcowym.

Styki robocze należy uszczelniać taśmami dylatacyjnymi. Uszczelnianie należy wykonać zgodnie z instrukcją producenta stosowanej taśmy dylatacyjnej.

#### **Roboty należy wykonać zgodnie z instrukcją producenta masy zalewowej**

– wypełnienie szerszych szczelin połączeń konstrukcji nawierzchni drobnopiękistymi masami mineralno-asfaltowymi zalewowymi (np. drobnopiękisty asfalt lany) po pionowym przycięciu krawędzi istniejących nawierzchni asfaltowych,

oraz do wyrównania wyboji i kolein przekraczających wartości dopuszczalne określone przez normy w przyległym do połączenia pasie istniejącej nawierzchni o szerokości jak w pkt. 5.3.6 ( $l = 125 * w$ ) przez co najmniej sfrezowanie nawierzchni bitumicznej lub przełożenie nawierzchni z elementów sztukowych.

### 5.4. Wykonanie robót branżowych

Wykonawca jest odpowiedzialny za prowadzenie robót z zachowaniem wymagań ogólnych określonych w pkt. 1.5. niniejszej specyfikacji oraz innych wymagań określonych w ST dla poszczególnych asortymentów robót, warunków określonych w Dokumentacji Projektowej. Wykonawca jest zobowiązany do przestrzegania postanowień zawartych w obowiązujących przepisach prawa i normach, i realizować roboty zgodnie z branżowymi instrukcjami dotyczącymi warunków wykonania i odbioru robót, warunkami określonymi przez właścicieli sieci i urzędzeń oraz zaleceniami Inżyniera/Kierownika Projektu..

## 6. KONTROLA JAKOŚCI ROBÓT

### 6.1. Program zapewnienia jakości (PZJ)

Do obowiązków Wykonawcy należy opracowanie i przedstawienie do aprobaty Inżyniera/Kierownika Projektu programu zapewnienia jakości, w którym przedstawi on zamierzony sposób wykonywania robót, możliwości techniczne, kadrowe i organizacyjne gwarantujące wykonanie robót zgodnie z dokumentacją projektową, ST oraz poleceniami i ustaleniami przekazanymi przez Inżyniera/Kierownika Projektu.

Program zapewnienia jakości powinien zawierać:

a) część ogólną opisującą:

- organizację wykonania robót, w tym terminy i sposób prowadzenia robót,
- organizację ruchu na budowie wraz z oznakowaniem robót,
- bhp,
- wykaz zespołów roboczych, ich kwalifikacje i przygotowanie praktyczne,
- wykaz osób odpowiedzialnych za jakość i terminowość wykonania poszczególnych elementów robót,
- system (sposób i procedurę) proponowanej kontroli i sterowania jakością wykonywanych robót,
- wyposażenie w sprzęt i urządzenia do pomiarów i kontroli (opis laboratorium własnego lub laboratorium, któremu Wykonawca zamierza zlecić prowadzenie badań,
- sposób oraz formę gromadzenia wyników badań laboratoryjnych zapis pomiarów nastaw mechanizmów sterujących a także wyciąganych wniosków i zastosowanych korekt w procesie technologicznym proponowany sposób i formę przekazywania tych informacji Inżynierowi/Kierownikowi Projektu;

b) część szczegółową opisującą dla każdego asortymentu robót:

- wykaz maszyn i urządzeń stosowanych na budowie z ich parametrami technicznymi oraz wyposażeniem w mechanizmy do sterowania i urządzenia pomiarowo-kontrolne,
- rodzaje i ilość środków transportu oraz urządzeń do magazynowania i załadunku materiałów, spoiw, lepiszczy, kruszyw itp,
- sposób zabezpieczenia i ochrony ładunków przed utratą ich właściwości w czasie transportu,
- sposób i procedurę pomiarów i badań (rodzaj i częstotliwość, pobierania próbek, legalizacja i sprawdzanie urządzeń, itp. prowadzonych podczas dostaw materiałów, wytwarzania mieszanek i wykonywania poszczególnych elementów robót,

- sposób postępowania z materiałami i robotami nie odpowiadającymi wymaganiom.

#### **6.2. Zasady kontroli jakości robót**

Celem kontroli robót będzie takie sterowanie ich przygotowaniem i wykonaniem, aby osiągnąć założoną jakość robót.

Wykonawca jest odpowiedzialny za pełną kontrolę robót i jakości materiałów. Wykonawca zapewni odpowiedni system kontroli, włączając personel, laboratorium, sprzęt, zaopatrzenie i wszystkie urządzenia niezbędne do pobierania próbek i badań materiałów oraz robót.

Przed zatwierdzeniem systemu kontroli Inżynier/Kierownik Projektu może zażądać od Wykonawcy przeprowadzenia badań w celu zademonstrowania, że poziom ich wykonywania jest zadowalający.

Wykonawca będzie przeprowadzać pomiary i badania materiałów oraz robót z częstotliwością zapewniającą stwierdzenie, że roboty wykonano zgodnie z wymaganiami zawartymi w dokumentacji projektowej i ST.

Minimalne wymagania, co do zakresu badań i ich częstotliwość są określone w ST lub w innych dokumentach kontraktowych. Jeżeli nie zostały one określone, to Wykonawca powinien ustalić, jaki zakres kontroli jest konieczny, aby zapewnić wykonanie robót zgodnie z kontraktem.

Wykonawca dostarczy Inżynierowi/Kierownikowi Projektu świadectwa, że wszystkie stosowane urządzenia i sprzęt badawczy posiadają ważną legalizację, zostały prawidłowo wykalibrowane i odpowiadają wymaganiom norm określających procedury badań.

Inżynier/Kierownik Projektu będzie przekazywać Wykonawcy pisemne informacje o jakichkolwiek niedociągnięciach dotyczących urządzeń laboratoryjnych sprzętu zaopatrzenia laboratorium, pracy personelu lub metod badawczych. Jeżeli niedociągnięcia te są tak poważne, że mogą wpływać ujemnie na wyniki badań, Inżynier/Kierownik Projektu natychmiast wstrzyma użycie do robót badanych materiałów i dopuści je do użycia dopiero wtedy, gdy niedociągnięcia w pracy laboratorium Wykonawcy zostaną usunięte i stwierdzona zostanie odpowiednia jakość tych materiałów.

Wszystkie koszty związane z organizowaniem i prowadzeniem badań materiałów ponosi Wykonawca.

#### **6.3. Pobieranie próbek**

Próbki będą pobierane losowo. Zaleca się stosowanie statystycznych metod pobierania próbek, opartych na zasadzie, że wszystkie jednostkowe elementy produkcji mogą być z jednakowym prawdopodobieństwem wytypowane do badań.

Inżynier/Kierownik Projektu będzie mieć zapewnioną możliwość udziału w pobieraniu próbek.

Na zlecenie Inżyniera/Kierownika Projektu Wykonawca będzie przeprowadzać dodatkowe badania tych materiałów, które budzą wątpliwości, co do jakości, o ile kwestionowane materiały nie zostaną przez Wykonawcę usunięte lub ulepszone z własnej woli. Koszty tych dodatkowych badań pokrywa Wykonawca tylko w przypadku stwierdzenia usterek; w przeciwnym przypadku koszty te pokrywa Zamawiający.

Pojemniki do pobierania próbek będą dostarczone przez Wykonawcę i zatwierdzone przez Inżyniera/Kierownika Projektu. Próbki dostarczone przez Wykonawcę do badań wykonywanych przez Inżyniera/Kierownika Projektu będą odpowiednio opisane i oznakowane, w sposób zaakceptowany przez Inżyniera/Kierownika Projektu.

#### **6.4. Badania i pomiary**

Wszystkie badania i pomiary będą przeprowadzone zgodnie z wymaganiami norm. W przypadku, gdy normy nie obejmują jakiegokolwiek badania wymaganego w ST, stosować można wytyczne krajowe, albo inne procedury, zaakceptowane przez Inżyniera/Kierownika Projektu.

Przed przystąpieniem do pomiarów lub badań, Wykonawca powiadomi Inżyniera/Kierownika Projektu o rodzaju, miejscu i Terminie pomiaru lub badania. Po wykonaniu pomiaru lub badania, Wykonawca przedstawi na piśmie ich wyniki do akceptacji Inżyniera/Kierownika Projektu.

#### **6.5. Raporty z badań**

Wykonawca powinien przekazywać Inżynierowi/Kierownikowi Projektu kopie raportów z wynikami badań jak najszybciej, nie później jednak niż w terminie określonym w programie zapewnienia jakości.

Wyniki badań powinny być przekazywane Inżynierowi/Kierownikowi Projektu na formularzu według dostarczonego przez niego wzoru lub innych przez niego zaakceptowanych.

Wykonawca powinien przechowywać kompletne raporty ze wszystkich badań i inspekcji, i udostępniać je na życzenie Inżynierowi/Kierownikowi Projektu.

#### **6.6. Badania prowadzone przez Inżyniera/Kierownika Projektu**

Inżynier/Kierownik Projektu jest uprawniony do dokonywania kontroli, pobierania próbek i badania materiałów w miejscu ich wytwarzania i pozyskiwania, a Wykonawca i producent materiałów powinien udzielić mu niezbędnej pomocy.

Inżynier/Kierownik Projektu projektu, dokonując weryfikacji systemu kontroli robót prowadzonego przez Wykonawcę, poprzez między innymi swoje badania, będzie oceniać zgodność materiałów i robót z wymaganiami ST na podstawie wyników własnych badań kontrolnych jak i wyników badań dostarczonych przez Wykonawcę.

Inżynier/Kierownik Projektu może pobierać próbki materiałów i prowadzić badania niezależnie od Wykonawcy, na swój koszt. Jeżeli wyniki tych badań wykażą, że raporty Wykonawcy są niewiarygodne, to Inżynier/Kierownik Projektu oprze się na własnych badaniach przy ocenie zgodności materiałów i robót z dokumentacją projektową i ST

lub może zlecić, sam lub poprzez Wykonawcę, przeprowadzenie powtórnych lub dodatkowych badań niezależnemu laboratorium. W takim przypadku całkowite koszty powtórnych lub dodatkowych badań i pobierania próbek poniesione zostaną przez Wykonawcę.

#### **6.7. Certyfikaty i deklaracje**

Inżynier/Kierownik Projektu może dopuścić do użycia tylko te materiały, które posiadają:

1. certyfikat na znak bezpieczeństwa, wykazujący że zapewniono zgodność z kryteriami technicznymi określonymi na podstawie Polskich Norm, aprobat technicznych oraz właściwych przepisów i dokumentów technicznych,
2. deklarację zgodności lub certyfikat zgodności z:

- Polską Normą lub
- Aprobata techniczną wydaną przez IBDiM, w przypadku wyrobów, dla których nie ustanowiono Polskiej Normy, jeżeli nie są objęte certyfikacją określoną w pkt 1, które spełniają wymogi Specyfikacji Technicznej.

W przypadku materiałów, dla których atesty są wymagane przez ST, każda partia dostarczona do robót powinna posiadać atest określający w sposób jednoznaczny jej cechy.

Produkty przemysłowe powinny posiadać atesty wydane przez producenta, poparte w razie potrzeby wynikami wykonanych przez niego badań. Kopie wyników tych badań powinny być dostarczone przez Wykonawcę Inżynierowi/Kierownikowi Projektu na jego życzenie.

Urządzenia laboratoryjne i sprzęt kontrolno-pomiarowy zainstalowany w wytwórniach lub maszynach powinny posiadać ważną legalizację wydaną przez upoważnione instytucje.

Inżynier/Kierownik Projektu zdyskwalifikuje i nie dopuści do użycia jakichkolwiek urządzeń laboratoryjnych, wytwórni lub maszyn, które nie mają ważnych wymaganych legalizacji.

Materiały posiadające atesty a urządzenia - ważne legalizacje mogą być badane w dowolnym czasie. Jeżeli zostanie stwierdzona niezgodność ich właściwości z ST to takie materiały lub urządzenia zostaną odrzucone.

#### **6.8. Dokumenty budowy**

##### (1) Dziennik budowy

Dziennik budowy jest dokumentem prawnym obowiązującym Zamawiającego i Wykonawcę w okresie od przekazania Wykonawcy Terenu Budowy do końca okresu gwarancyjnego. Odpowiedzialność za prowadzenie dziennika budowy zgodnie z obowiązującymi przepisami spoczywa na Wykonawcy.

Zapisy w Dzienniku Budowy powinny być dokonywane na bieżąco i powinny dotyczyć przebiegu robót, stanu bezpieczeństwa ludzi i mienia oraz technicznej i gospodarczej strony budowy.

Każdy zapis w Dzienniku Budowy powinien być opatrzony datą jego dokonania, podpisem osoby, która dokonała zapisu, z podaniem jej imienia i nazwiska oraz stanowiska służbowego. Zapisy powinny być czytelne, dokonane trwałą techniką, w porządku chronologicznym, bezpośrednio jeden pod drugim, bez przerw.

Załączone do Dziennika Budowy protokoły i inne dokumenty powinny być oznaczone kolejnym numerem załącznika i opatrzone datą i podpisem Wykonawcy i Kierownika Budowy.

##### Do Dziennika Budowy należy wpisywać w szczególności:

- datę przekazywania Wykonawcy Terenu Budowy,
- datę przekazania przez Zamawiającego Dokumentacji Projektowej,
- uzgodnienie przez Inżyniera/Kierownika Projektu programu zapewnienia jakości i harmonogramów Robót,
- terminy rozpoczęcia i zakończenia poszczególnych elementów Robót,
- przebiegu Robót, trudności i przeszkody w ich prowadzeniu okresy i przyczyny przerw w robotach
- uwagi i polecenia Inżyniera/Kierownika Projektu,
- daty zarządzenia wstrzymania Robót, z podaniem powodu,
- zgłoszenie i daty odbiorów Robót zanikających ulegających zakryciu częściowych i końcowych odbiorów Robót,
- wyjaśnienia uwagi i propozycje Wykonawcy,
- stan pogody i temperaturę powietrza w okresie wykonywania Robót podlegających ograniczeniom lub wymaganiom szczególnym w związku z warunkami klimatycznymi,
- zgodność rzeczywistych warunków geotechnicznych z ich opisem w Dokumentacji Projektowej,
- dane dotyczące czynności geodezyjnych (pomiarowych) dokonywanych przed i w trakcie wykonywania Robót,
- dane dotyczące sposobu wykonywania zabezpieczenia Robót,
- dane dotyczące jakości materiałów pobierania próbek oraz wyniki przeprowadzonych badań z podaniem kto je przeprowadzał,
- inne istotne informacje o przebiegu Robót.

Propozycje uwagi i wyjaśnienia Wykonawcy wpisane do Dziennika Budowy będą przedłożone Inżynierowi/Kierownikowi Projektu do ustosunkowania się.

Decyzje Inżyniera/Kierownika Projektu wpisane do dziennika budowy Wykonawca podpisuje z zaznaczeniem ich przyjęcia lub zajęciem stanowiska.

Wpis projektanta do Dziennika Budowy obliguje Inżyniera/Kierownika Projektu do ustosunkowania się. Projektant nie jest jednak stroną Projektu i nie ma uprawnień do wydawania poleceń Wykonawcy Robót.

##### (2) Rejestr obmiarów

Rejestr obmiarów stanowi dokument pozwalający na rozliczenie faktycznego postępu każdego z elementów Robót. Obmiary wykonanych robót przeprowadza się w sposób ciągły w jednostkach przyjętych w kosztorysie ofertowym i wpisuje do Rejestru Obmiarów.

### (3) Dokumenty laboratoryjne

Dzienniki laboratoryjne, deklaracje zgodności lub certyfikaty zgodności, orzeczenia o jakości materiałów, recepty robocze i kontrolne wyniki badań Wykonawcy i Zamawiającego będą gromadzone w formie uzgodnionej w programie zapewnienia jakości. Dokumenty te stanowią załączniki do odbioru robót. Winny być udostępnione na każde życzenie Zamawiającego.

### (4) Pozostałe dokumenty budowy

Do dokumentów budowy zalicza się, oprócz wymienionych w pkt (1)-(3) następujące dokumenty:

- a) pozwolenie na realizację zadania budowlanego,
- b) protokoły przekazania Terenu Budowy,
- c) umowy cywilno-prawne z osobami trzecimi i inne umowy cywilno-prawne,
- d) protokoły odbioru Robót,
- e) protokoły z porad i ustaleń,
- f) korespondencję na budowie,

### (5) Przechowywanie dokumentów budowy

Dokumenty budowy będą przechowywane na placu budowy w miejscu odpowiednio zabezpieczonym. Zaginięcie któregośkolwiek z dokumentów budowy spowoduje jego natychmiastowe odtworzenie w formie przewidzianej prawem.

Wszelkie dokumenty budowy będą zawsze dostępne dla Inżyniera/Kierownika Projektu i przedstawione do wglądu na życzenie Zamawiającego.

## **7. OBMIAR ROBÓT**

### **7.1 Ogólne zasady obmiaru robót**

Tryb postępowania oraz uściślenie zasad dokonywania obmiarów określi Inżynier/Kierownik Projektu wpisem do dziennika budowy przed rozpoczęciem realizacji robót lub na 3 tygodnie przed rozpoczęciem realizacji określonego elementu robót, w oparciu o niżej określone zasady postępowania, o ile nie zostaną one uściśnione inaczej umowie lub ST.

Obmiaru robót dokonuje Wykonawca po pisemnym powiadomieniu Inżyniera/Kierownika Projektu o zakresie obmierzanych robót i terminie obmiaru, co najmniej na 3 dni przed tym terminem.

### **7.2 Tryb Dokonywania Obmiaru Robót**

Obmiar odbywa się w obecności Inżyniera/Kierownika Projektu i wymaga jego akceptacji. Wyniki obmiaru będą wpisane do Rejestru Obmiarów.

Obmiar robót będzie określić faktyczny zakres wykonywanych robót w jednostkach ustalonych w kosztorysie ofertowym i ST.

Jakikolwiek błąd lub przeoczenie (opuszczenie) w ilościach podanych w przedmiarze lub gdzie indziej w ST nie zwalnia Wykonawcy od obowiązku ukończenia wszystkich Robót. Błędne dane zostaną poprawione wg instrukcji Inżyniera/Kierownika Projektu

Obmiar gotowych Robót będzie przeprowadzony z częstotnością wymaganą do celu miesięcznej płatności na rzecz Wykonawcy lub w innym czasie określonym w Kontrakcie lub oczekiwanym przez Wykonawcę i Inżyniera/Kierownika kontraktu

### **7.3 Zasady określania ilości robót i materiałów**

Długości i odległości pomiędzy wyszczególnionymi punktami skrajnymi będą obmierzone poziomo wzdłuż linii osiowej.

Jeśli Specyfikacje Techniczne właściwe dla danych Robót nie wymagają tego inaczej, objętości będą wyliczone w m<sup>3</sup> jako długość pomnożona przez średni przekrój.

Ilości, które mają być obmierzone wagowo, będą ważone w tonach lub kilogramach zgodnie z wymaganiami Specyfikacji Technicznej.

### **7.4 Urządzenia i sprzęt pomiarowy**

Wszystkie urządzenia i sprzęt pomiarowy, stosowany w czasie obmiaru robót będą zaakceptowane przez Inżyniera/Kierownika Projektu.

Urządzenia i sprzęt pomiarowy zostaną dostarczone przez Wykonawcę. Jeżeli urządzenia te lub sprzęt wymagają badań atestujących to Wykonawca będzie posiadać ważne świadectwa legalizacji.

Wszystkie urządzenia pomiarowe powinny być przez Wykonawcę utrzymywane w dobrym stanie, w całym okresie trwania robót.

### **7.5 Wagi i zasady ważenia**

Wykonawca zainstaluje odpowiednie wagi w ilości i w miejscach zaakceptowanych przez Inżyniera/Kierownika kontraktu. Wagi będą posiadać ważne świadectwa legalizacji.

### **7.6 Czas przeprowadzania obmiaru**

Obmiary będą przeprowadzone przed częściowym lub ostatecznym odbiorem robót, a także w przypadku występowania dłuższej przerwy w robotach i zmiany Wykonawcy robót.

Obmiar robót zanikających przeprowadza się w czasie ich wykonywania.

Obmiar robót podlegających zakryciu przeprowadza się przed ich zakryciem.

Roboty pomiarowe do obmiaru oraz nieodzowne obliczenia będą wykonywane w sposób zrozumiały i jednoznaczny. Wymiary skomplikowanych powierzchni lub objętości będą uzupełnione odpowiednimi szkicami umieszczonymi na karcie Rejestru Obmiarów. W razie braku miejsca szkice mogą być dołączone w formie oddzielnego załącznika do księgi obmiaru, którego wzór zostanie uzgodniony z Inżyniera/Kierownika Projektu.

## **8. ODBIÓR ROBÓT**

### **8.1 Warunki Ogólne Odbioru Robót**

Gotowość danej części Robót do odbioru zgłasza Wykonawca wpisem do Dziennika Budowy i jednoczesnym powiadomieniem Inżyniera/Kierownika Projektu. Odbiór będzie przeprowadzony niezwłocznie nie później jednak niż w ciągu 3 dni od daty zgłoszenia wpisem do Dziennika Budowy i powiadomienia o tym fakcie Inżyniera/Kierownika Projektu.

Podstawa rozpoczęcia procedur odbiorowych jest zakończenie wszystkich robót związanych z odbieranym elementem robót oraz uprzątnięciem i doprowadzeniem do stanu nie gorszego niż był pierwotnie przyległego terenu (z wyjątkiem odbioru robót zanikających i ulegających zakryciu).

### **8.2 Rodzaje odbiorów robót**

W zależności od postanowień umowy i ustaleń odpowiednich ST, roboty podlegają następującym etapom odbioru, dokonywanym przez Inżyniera/Kierownika Projektu przy udziale Wykonawcy:

- a) odbiorowi Robót zanikających i ulegających zakryciu,
- b) odbiorowi częściowemu,
- c) odbiorowi ostatecznemu,
- d) odbiorowi pogwarancyjnemu.

**W przypadku realizacji kontraktu wg FIDIC procedura odbioru robót budowlanych będzie oparta na założeniach FIDIC.**

### **8.3 Odbiór robót zanikających i ulegających zakryciu**

Odbiór Robót zanikających zakryciu polega na finalnej ocenie ilości i jakości wykonywanych Robót, które w dalszym procesie realizacji ulegną zakryciu.

Odbiór Robót zanikających i ulegających zakryciu powinien być dokonany w czasie umożliwiającym wykonanie ewentualnych korekt i poprawek bez hamowania ogólnego postępu Robót.

Odbioru Robót dokonuje Inżynier/Kierownik Projektu.

Gotowość danej części Robót do odbioru zgłasza Wykonawca wpisem do Dziennika Budowy i jednoczesnym powiadomieniem Inżyniera/Kierownika Projektu. Odbiór będzie przeprowadzony niezwłocznie nie później jednak niż w ciągu 3 dni od daty zgłoszenia wpisem do Dziennika Budowy i powiadomienia o tym fakcie Inżyniera/Kierownika Projektu.

Jakość i ilość robót ulegających zakryciu ocenia Inżynier/Kierownik Projektu na podstawie dokumentów zawierających komplet wyników badań laboratoryjnych i w oparciu o przeprowadzone pomiary, w konfrontacji z dokumentacją projektową, ST i uprzednimi ustaleniami.

### **8.4 Odbiór częściowy**

Odbiór częściowy polega na ocenie ilości i jakości wykonanych części Robót wraz z ustaleniem należnego wynagrodzenia.

Odbioru częściowego Robót dokonuje się wg zasad jak przy odbiorze ostatecznym robót.

Odbioru robót dokonuje Inżynier/Kierownik Projektu.

### **8.5 Odbiór ostateczny robót**

Odbiór ostateczny polega na finalnej ocenie rzeczywistego wykonania Robót w odniesieniu do ich ilości, jakości i wartości.

Całkowite zakończenie Robót oraz gotowość do odbioru ostatecznego będzie stwierdzona przez Wykonawcę wpisem do Dziennika Budowy z bezzwłocznym powiadomieniem na piśmie o tym fakcie inżyniera i Zamawiającego. Odbioru robót dokonuje Inżynier/Kierownik Projektu.

Odbiór ostateczny Robót nastąpi w terminie ustalonym w warunkach Projektu, licząc od dnia potwierdzenia przez Odbioru robót dokonuje Inżynier/Kierownik Projektu zakończenia Robót i przyjęciu dokumentów, o których mowa w pkt. 8.5.1.

Odbioru ostatecznego Robót dokonuje komisja wyznaczona przez Zamawiającego przy udziale Inżyniera/Kierownika Projektu i Wykonawcy. Komisja dokonująca odbioru robót dokonuje ich oceny jakościowej na podstawie przedłożonych dokumentów wyników badań i pomiarów, ocenie wizualnej oraz zgodności wykonania robót z dokumentacją projektową i ST.

W toku odbioru ostatecznego Robót komisja zapozna się z realizacją ustaleń przyjętych w trakcie odbiorów Robót zanikających i ulegających zakryciu, zwłaszcza w zakresie wykonania robót uzupełniających i Robót poprawkowych.



W przypadkach niewykonania wyznaczonych Robót poprawkowych lub Robót uzupełniających w warstwie ścieralnej lub Robotach wykończeniowych, komisja przerywa swoje czynności i ustala nowy termin odbioru ostatecznego.

W przypadku stwierdzenia przez komisję, że jakość wykonywanych Robót w poszczególnych asortymentach nieznacznie odbiega od wymaganej dokumentacją projektową i ST z uwzględnieniem tolerancji i nie ma większego wpływu na cechy eksploatacyjne obiektu i bezpieczeństwo ruchu, komisja dokonuje potrąceń, oceniając pomniejszoną wartość wykonywanych robót w stosunku do wymagań przyjętych w dokumentach umowy.

#### **8.6 Dokumenty do odbioru ostatecznego**

Podstawowym dokumentem do dokonania odbioru ostatecznego Robót jest protokół odbioru ostatecznego Robót sporządzony wg wzoru ustalonego przez Zamawiającego.

Do odbioru ostatecznego Wykonawca jest zobowiązany przygotować następujące dokumenty:

1. Dokumentację Projektową – pobraną od Zamawiającego z naniesionymi zmianami oraz dodatkową jeśli została sporządzona w trakcie realizacji Projektu,
2. Specyfikacje Techniczne (podstawowe z Kontraktu i ew. uzupełniające lub zamienne)
3. Recepty i ustalenia technologiczne,
4. Dziennik budowy, dziennik bicia pali i inne dokumenty wymagane Prawem budowlanym,
5. Rejestr obmiaru i kosztorysy rozliczeniowe,
6. Oświadczenie powykonawcze Kierownika Budowy:
  - o zgodności wykonania obiektu budowlanego z projektem budowlanym i warunkami pozwolenia na budowę, przepisami i obowiązującymi Polskimi Normami,
  - o doprowadzeniu do należytego stanu i porządku terenu budowy, a także – w razie korzystania – ulicy i ulic sąsiednich, budynku lub lokalu,
  - o właściwym zagospodarowaniu terenów przyległych, jeżeli eksploatacja wybudowanego obiektu jest uzależniona od ich odpowiedniego zagospodarowania;
- a) Ponadto należy złożyć do odbioru robót:
  - oświadczenia Kierowników Robót Branżowych z określeniem uprawnień do ich wykonywania, o zgodności wykonania obiektu budowlanego z projektem budowlanym i warunkami pozwolenia na budowę, przepisami i jednostronnymi Polskimi Normami,
  - branżowe protokoły odbioru technicznego robót przez właścicieli lub dysponentów obiektów podlegających odbiorowi,
  - protokoły konieczności i umowy na roboty dodatkowe ze szczegółową wyceną robót nie ujętych w przedmiarze,
  - protokół rozliczenia materiałów inwestora,
  - protokół przekazania materiałów z odzysku,
  - inne dokumenty wymagane przez Inżyniera/Kierownika Projektu, wskazane z odpowiednim wyprzedzeniem.
7. Wyniki pomiarów kontrolnych oraz badań i oznaczeń laboratoryjnych zgodnie z ST i PZJ.
8. Deklaracje zgodności lub certyfikaty zgodności wbudowanych materiałów zgodnie z ST i ew. PZJ:
  - a. aprobaty techniczne wbudowanych elementów konstrukcyjnych i materiałów,
  - b. wymagania techniczne wykonania i odbioru (ST, WTW).
9. Opinię technologiczną sporządzoną na podstawie wszystkich wyników badań i pomiarów załączonych do dokumentów odbioru, a wykonywanych zgodnie z PZJ i ST:
  - a. receptury i ustalenia technologiczne,
  - b. opinię technologiczną sporządzoną przez Wykonawcę na podstawie wszystkich badań i pomiarów załączonych do dokumentów odbioru,
  - c. wyniki badań i oznaczeń laboratoryjnych oraz pomiarów kontrolnych, których zasady przygotowania i wykonania podano w Ogólnych lub Szczegółowych Specyfikacjach Technicznych oraz Wytocznych Technicznych Wykonania przez wskazanie norm, instrukcji i zgodnie z wytycznymi określonymi w stosownych opracowaniach wymienionych w pkt. II, 6,
  - d. protokoły badań i sprawdzeń zrealizowanych robót branżowych, w tym między innymi sieci elektroenergetycznych, oświetlenia ulicznego, sygnalizacji świetlnej, gazowych, telekomunikacyjnych, telewizyjnych, kanalizacji deszczowej, kanalizacji sanitarnej, sieci wodociągowej,
  - e. protokół z próbnego obciążenia mostu (jeśli jest to wymagane),
  - f. sprawozdania techniczne.
10. Rysunki (dokumentacje) na wykonanie robót towarzyszących oraz protokoły odbioru i przekazania tych robót właścicielom urządzeń

11. Geodezyjną inwentaryzację powykonawczą Robót i sieci uzbrojenia terenu - operat geodezyjny (potwierdzony przez Miejski Ośrodek Dokumentacji Geodezyjnej i Kartograficznej), sprawdzenia wytyczenia osi dróg i innych obiektów budowlanych oraz sieci i urządzeń sieci podziemnych w stosunku do projektów itp.

12. Kopie mapy zasadniczej powstałej w wyniku geodezyjnej inwentaryzacji powykonawczej

W przypadku, gdy wg komisji, roboty pod względem przygotowania dokumentacyjnego nie są gotowe do odbioru ostatecznego komisja w porozumieniu z Wykonawcą wyznacza ponowny termin odbioru ostatecznego Robót.

Wszystkie zarządzone przez Komisję Roboty poprawkowe lub uzupełniające powinny być zestawione wg wzoru ustalonego przez Zamawiającego.

Termin wykonania Robót poprawkowych i Robót uzupełniających wyznacza komisja.

### **8.6 Odbiór pogwarancyjny**

Odbiór pogwarancyjny polega na ocenie wykonanych Robót związanych z usunięciem wad stwierdzonych przy odbiorze ostatecznym i zaistniałych w okresie gwarancyjnym.

Odbiór pogwarancyjny będzie dokonany na podstawie oceny wizualnej obiektu z uwzględnieniem zasad opisanych w pkt. 8.3. „Odbiór ostateczny Robót”.

Wykonawca jest zobowiązany do przygotowania podlegającego odbiorowi obiektu do dokonania przeglądu i pełnej oceny wizualnej.

## **9. PODSTAWA PŁATNOŚCI**

### **9.1. Ustalenia ogólne**

Podstawą płatności jest cena jednostkowa, skalkulowana przez Wykonawcę za jednostkę obmiarową ustaloną dla danej pozycji Kosztorysu.

Cena jednostkowa musi uwzględniać zakres zamówienia oraz obejmować wszelkie koszty, jakie poniesie Wykonawca z tytułu należytej oraz zgodnej z obowiązującymi przepisami realizacji i wymaganiami określonymi w dokumentacji przetargowej SIWZ (zawierającej IDW, PR, PB, PW, ST) dotyczącej przedmiotu zamówienia, także ryzyko wynikające z okoliczności, których nie można było przewidzieć w chwili zawarcia umowy. Koszt wykonania robót tymczasowych i towarzyszących, których zakres ilościowy nie został określony w Tabeli Przedmiaru Robót, a konieczność wykonania ich wynika z wymagań ST, norm lub obowiązujących przepisów, lub z tytułu innych uwarunkowań należy uwzględnić w cenach jednostkowych odpowiednich pozycji kosztorysowych.

Dla pozycji kosztorysowych wycenionych ryczałtowo podstawą płatności jest wartość (kwota) podana przez Wykonawcę w danej części kosztorysu.

Cena jednostkowa lub kwota ryczałtowa pozycji kosztorysowej będzie uwzględniać wszystkie wymagania oraz czynności i badania składające się na jej wykonanie, określone w pkt. 9 ST dla tej roboty i w Dokumentacji Projektowej.

Cena jednostkowa lub kwoty ryczałtowe robót będą obejmować:

1. Robociznę bezpośrednią wraz z towarzyszącymi kosztami,
2. Wartość zużytych materiałów wraz z kosztami ich zakupu, magazynowania, ewentualnych ubytków i transportu na teren budowy,
3. Wartość pracy sprzętu wraz z towarzyszącymi kosztami,
4. Koszty związane z wykonaniem robót tymczasowych i towarzyszących oraz koszty prób i pomiarów, obsługi geodezyjnej i geologicznej, badań laboratoryjnych, opłat dla służb odbierających wykonane roboty itp. i kosztów związanych z pracami odbiorowymi).
5. Koszty pośrednie, zysk kalkulacyjny i ryzyko,
6. Podatki obliczane zgodnie z obowiązującymi przepisami.

Do stawek jednostkowych nie należy wliczać podatku VAT.

### **9.2. Warunki Kontraktu i Wymagania Ogólne Specyfikacji Technicznej**

Wykonawca ponosi koszt dostosowania się do wymagań Warunków Kontraktu i wszystkich warunków dotyczących Wymagań Ogólnych i Szczegółowych określonych w Specyfikacjach Technicznych, a nie wyszczególnionych w przedmiarze.

#### Objazdy, przejazdy i organizacja ruchu

Koszt wybudowania objazdów/przejazdów i organizacji ruchu obejmuje:

- a) opracowanie oraz uzgodnienie z Inżynierem projektu organizacji ruchu na czas trwania budowy, wraz z dostarczeniem kopii projektu Inżynierowi/Kierownikowi Projektu i wprowadzeniem dalszych zmian i uzgodnień wynikających z postępu robót.
- b) ustawienie tymczasowego oznakowania i oświetlenia zgodnie z wymaganiami bezpieczeństwa ruchu,
- c) opłaty/dzierżawy terenu,
- d) przygotowanie terenu,
- e) konstrukcję tymczasowej nawierzchni, ramp, chodników, krawężników, barier, oznakowań i drenażu,
- f) tymczasową przebudowę urządzeń obcych.

Koszt utrzymania objazdów/przejazdów i organizacji ruchu obejmuje:

a) oczyszczenie, przestawienie, przykrycie i usunięcie tymczasowych oznakowań pionowych, poziomych, barier i świateł,

b) utrzymanie płynności ruchu publicznego.

Koszt likwidacji objazdów/przejazdów i organizacji ruchu obejmuje:

a) usunięcie wbudowanych materiałów i oznakowania, doprowadzenie terenu do stanu pierwotnego.

## 10. PRZEPISY ZWIĄZANE

### 10.1. Akty prawne - ustawy

[1] Ustawa z dnia 7 lipca 1994 r. **Prawo budowlane** (jednolity tekst Dz.U. z 2003 r. Nr 207, poz. 2016) z późn. zm.).

[2] Ustawa z dnia 29 stycznia 2004 r. **Prawo zamówień publicznych** (Dz.U. Nr 19, poz. 177).

[3] Ustawa z dnia 16 kwietnia 2004 r. **o wyrobach budowlanych** (Dz.U. Nr 92, poz. 881)

[4] Ustawa z dnia 23 lipca 2003 r. o ochronie zabytków i opiece nad zabytkami (Dz.U. z 2003 r. Nr 162, poz. 1568).

[5] Ustawa z dnia 24 sierpnia 1991 r. **o ochronie przeciwpożarowej** (jednolity tekst Dz.U. z 2002 r. Nr 147, poz. 1229).

[6] Ustawa z dnia 21 grudnia 2000 r. **o dozorcze technicznym** (Dz.U. Nr 122, poz. 1321 z późn. zm.).

[7] Ustawa z dnia 27 kwietnia 2001 r. **Prawo ochrony środowiska** (Dz.U. 62, poz. 627; z późn. zm.).

[8] Ustawa z dnia 21 marca 1985 r. **o drogach publicznych** (jednolity tekst Dz.U. z 2004 r., Nr 204, poz. 2086).

[9] Ustawa z dnia 30 sierpnia 2002 r. **o systemie oceny zgodności** (jednolity tekst Dz.U. z 2004 r. Nr 204, poz. 2087).

[10] Ustawa z dnia 17 maja 1989 roku – **Prawo Geodezyjne i Kartograficzne** (Dz.U. Nr 30, poz. 163 z późniejszymi zmianami)

### 10.2. Akty prawne – rozporządzenia

[11] Rozporządzenie Ministra Transportu i Gospodarki Morskiej z dnia 2 marca 1999r. w sprawie **warunków technicznych, jakim powinny odpowiadać drogi publiczne i ich usytuowanie** (Dz.U. Nr 43, poz. 430).

[12] Rozporządzenie Ministra Gospodarki Przestrzennej i Budownictwa z dnia 21 lutego 1995 r. w sprawie **rodzaju i czynności opracowań geodezyjno-kartograficznych** obowiązujących w budownictwie (Dz.U. Nr 25, poz. 133).

[13] Rozporządzenie Ministra Infrastruktury z dnia 12 kwietnia 2002 r. w sprawie **warunków technicznych, jakim powinny odpowiadać budynki i ich usytuowanie** (Dz.U. Nr 75, poz. 690).

[14] Rozporządzenie Ministra Infrastruktury z dnia 11 sierpnia 2004 r. w sprawie **systemów oceny zgodności, wymagań, jakie powinny spełniać notyfikowane jednostki uczestniczące w ocenie zgodności, oraz sposobu oznaczania wyrobów budowlanych oznakowaniem CE** (Dz.U. Nr 195/2004, poz. 2011).

[15] Rozporządzenie Ministra Infrastruktury z dnia 14 października 2004 r. w sprawie europejskich aprobat technicznych oraz polskich jednostek organizacyjnych upoważnionych do ich wydawania (Dz.U. Nr 237, poz. 2375).

[16] Rozporządzenie Ministra Infrastruktury z dnia 6 lutego 2003 r. w sprawie **bezpieczeństwa i higieny pracy podczas wykonywania robót budowlanych** (Dz.U. Nr 47, poz.401).

[17] Rozporządzenie Ministra Infrastruktury z dnia 23 czerwca 2003 r. w sprawie **informacji dotyczącej bezpieczeństwa i ochrony zdrowia oraz planu bezpieczeństwa i ochrony zdrowia** (Dz.U. Nr 120, poz. 1126).

[18] Rozporządzenie Ministra Infrastruktury z dnia 3 lipca 2003 r. w sprawie **rozbiórki obiektów budowlanych wykonywanych metodą wybuchową** (Dz.U. Nr 120, poz.1135).

[19] Rozporządzenie Ministra Infrastruktury z dnia 18 maja 2004 r, w sprawie określenia **metod i podstaw sporządzania kosztorysu inwestorskiego, obliczania planowanych prac projektowych oraz planowanych kosztów robót budowlanych określonych w programie funkcjonalno-użytkowym** (Dz.U. Nr 130, poz. 1389).

[20] Rozporządzenie Ministra Infrastruktury z dnia 2 września 2004 r. w sprawie szczegółowego **zakresu i formy dokumentacji projektowej, specyfikacji technicznych wykonania i odbioru robót budowlanych oraz programu funkcjonalno-użytkowego** (Dz.U. Nr 202, poz. 2072).

[21] Rozporządzenie Ministra Infrastruktury z dnia 11 sierpnia 2004 r. w sprawie **sposobów deklarowania wyrobów budowlanych oraz sposobu znakowania ich znakiem budowlanym** (Dz.U. Nr 198, poz. 2041).

[22] Rozporządzenie Ministra Infrastruktury z dnia 27 sierpnia 2004 r. zmieniające rozporządzenie w sprawie **dziennika budowy, montażu i rozbiórki, tablicy informacyjnej** oraz ogłoszenia zawierającego dane dotyczące bezpieczeństwa pracy i ochrony zdrowia (Dz.U. Nr 198, poz. 2042).

[23] Rozporządzenie Ministra Infrastruktury z dnia 30 sierpnia 2004 r. w sprawie **warunków postępowania w sprawach rozbiórki nieużytkowanych lub niewykończonych obiektów budowlanych** (Dz.U. Nr 198, poz. 2043).

### 10.3. Literatura

[24] *BHP na budowie*. WEKA, Wydawnictwo Informacji Zawodowej, Warszawa 2001.

[25] Goliński W., Krupa A., Kuliński B., Staśkiewicz K.: *Umowy o prace projektowe*. Izba Projektowania Budowlanego - Rada Koordynacyjna Biur Projektów, Warszawa 2000.

[26] *Kompendium prawa i techniki budowlanej*, wyd. WEKA, Warszawa 2002.

[27] Korzeniewski W.: *Nowe warunki techniczno-budowlane*, POLCEN, Warszawa 2004,

[28] Korzeniewski W: *Podstawy prawne i organizacja procesu inwestycyjno-budowlanego*, wyd. Wydawnictwo Prawnicze, Warszawa 2000.

[29] Korzeniewski W.: *Opiniowanie, uzgadnianie i zatwierdzanie projektów inwestycji budowlanych*, wyd. Centralny Ośrodek Informacji Budownictwa, Warszawa 2002.

[30] Krupa A., Staśkiewicz, K.: *Dokumentacja projektowa. Specyfikacja techniczna*, Izba Projektowania Budowlanego, Warszawa 2002.

[31] *Ogólne specyfikacje techniczne Generalnej Dyrekcji Dróg Krajowych i Autostrad*, Branżowy Zakład Doświadczalny Budownictwa Drogowego i Mostowego, Warszawa 2001.

[32] *Poradnik techniczny inspektora nadzoru inwestorskiego*. Warszawskie Centrum Postępu Techniczno-Organizacyjnego PZITB, Oddział Warszawski.

- [33] Specyfikacje techniczne wykonania i odbioru robót budowlanych - Wymagania ogólne, Centrum Postępu Techniczno-Organizacyjnego PROMOCJA Sp. z o.o., Warszawa 2003.
- [34] Warunki techniczne wykonania i odbioru robót budowlano-montażowych, (tom I, II, III, IV, V) Arkady, Warszawa 1989-1990.
- [35] Warunki techniczne wykonania i odbioru robót budowlanych. Instytut Techniki Budowlanej. Warszawa 2003.
- [36] Warunki techniczne wykonania i odbioru sieci i instalacji Centralny Ośrodek Badawczo-Rozwojowy Techniki Instalacyjnej INSTAL, Warszawa 2001.
- [37] Warwas A.: Komentarz do rozporządzenia Ministra Infrastruktury z dnia 2 września 2004 r. w sprawie szczegółowego zakresu i formy dokumentacji projektowej, specyfikacji technicznych wykonania i odbioru robót budowlanych oraz programu funkcjonalno-użytkowego. (W): „Inżynier/Kierownik Projektu Budownictwa” nr 8/2004.
- [38] Wytyczne zlecenia w ramach pożyczek z Międzynarodowego Banku Odbudowy i Rozwoju i kredytów Międzynarodowego Stowarzyszenia Rozwoju, Waszyngton, styczeń 1995r. (Guidelines, Procurement under IBRD Loans and IDA Credits, January 1995)
- [39] Standardowe Dokumenty Przetargowe, Zlecenie Robót – Mniejsze Kontrakty, Bank Światowy, styczeń 1995 (Standard Bidding Documents. Procurement of Works, Smaller Contracts, January 1995)

---

Ważność aktów należy sprawdzać na bieżąco.

## **D-01.00.00 ROBOTY PRZYGOTOWAWCZE**

### **D-01.01.01 ODTWORZENIE TRASY I PUNKTÓW WYSOKOŚCIOWYCH**

#### **1. WSTĘP**

##### **1.1 Nazwa zadania**

*Rozbudowa drogi wojewódzkiej Nr 251 Kaliska - Inowrocław na odcinku od km 19+649 (od granicy województwa kujawsko-pomorskiego) do km 34+200 oraz od km 34+590,30 do km 35+290 wraz z przebudową mostu na rz. Gąsawka w msc. Żnin.*

##### **1.2.Przedmiot ST**

Przedmiotem niniejszej specyfikacji technicznej (ST) są wymagania dotyczące wykonania i odbioru robót podczas *rozbudowy drogi wojewódzkiej Nr 251 Kaliska - Inowrocław na odcinku od km 19+649 (od granicy województwa kujawsko-pomorskiego) do km 34+200 oraz od km 34+590,30 do km 35+290 wraz z przebudową mostu na rz. Gąsawka w msc. Żnin* związanych z odtworzeniem trasy drogowej i jej punktów wysokościowych.

##### **1.3. Zakres stosowania ST**

Specyfikacja techniczna (ST) stanowi dokument przetargowy i kontraktowy przy zleceniu i realizacji robót podczas *rozbudowy drogi wojewódzkiej Nr 251 Kaliska - Inowrocław na odcinku od km 19+649 (od granicy województwa kujawsko-pomorskiego) do km 34+200 oraz od km 34+590,30 do km 35+290 wraz z przebudową mostu na rz. Gąsawka w msc. Żnin.*

##### **1.4. Zakres robót objętych ST**

Ustalenia zawarte w niniejszej specyfikacji dotyczą zasad prowadzenia robót związanych z wszystkimi czynnościami umożliwiającymi i mającymi na celu odtworzenie w terenie przebiegu trasy drogowej oraz położenia obiektów inżynierskich.

##### **1.4.1. Odtworzenie trasy i punktów wysokościowych**

W zakres robót pomiarowych, związanych z odtworzeniem trasy i punktów wysokościowych wchodzi:

- a) sprawdzenie wyznaczenia sytuacyjnego i wysokościowego punktów głównych osi trasy i punktów wysokościowych,
- b) uzupełnienie osi trasy dodatkowymi punktami (wyznaczenie osi),
- c) wyznaczenie dodatkowych punktów wysokościowych (reperów roboczych),
- d) wyznaczenie przekrojów poprzecznych,
- e) zastabilizowanie punktów w sposób trwały, ochrona ich przed zniszczeniem oraz oznakowanie w sposób ułatwiający odszukanie i ewentualne odtworzenie.

##### **1.5. Informacje o terenie budowy**

Informacje zawarto w D-00.00.00

##### **1.6. Nazwy i kody**

Grupa robót : 45200000-9 Roboty budowlane w zakresie wznoszenia kompletnych obiektów budowlanych lub ich części oraz robót w zakresie inżynierii lądowej i wodnej .

Klasa robót : 45230000-8 Roboty budowlane w zakresie budowy rurociągów , linii telekomunikacyjnych i elektroenergetycznych , autostrad ,dróg , lotnisk i kolei ; wyrównywanie terenu

Kategoria robót : 45233000-9 Roboty w zakresie konstruowania , fundamentowania oraz wykonywania nawierzchni autostrad , dróg

##### **1.7. Określenia podstawowe**

**1.7.1.** Punkty główne trasy - punkty załamania osi trasy, punkty kierunkowe oraz początkowy i końcowy punkt trasy.

**1.7.2.** Pozostałe określenia podstawowe są zgodne z obowiązującymi, odpowiednimi polskimi normami i z definicjami podanymi w ST D-00.00.00 „Wymagania ogólne” pkt 1.4.

##### **1.8. Ogólne wymagania dotyczące robót**

Ogólne wymagania dotyczące robót podano w ST D-00.00.00 „Wymagania ogólne” pkt 1.5.

## **2. MATERIAŁY**

### **2.1. Ogólne wymagania dotyczące materiałów**

Ogólne wymagania dotyczące materiałów, ich pozyskiwania i składowania podano w ST D-00.00.00 „Wymagania ogólne” pkt 2.

### **2.2. Rodzaje materiałów**

Do utrwalenia punktów głównych trasy należy stosować pale drewniane z gwoździem lub prętem stalowym, słupki betonowe albo rury metalowe o długości około 0,50 metra.

Pale drewniane umieszczone poza granicą robót ziemnych, w sąsiedztwie punktów załamania trasy, powinny mieć średnicę od 0,15 do 0,20 m i długość od 1,5 do 1,7 m.

Do stabilizacji pozostałych punktów należy stosować paliki drewniane średnicy od 0,05 do 0,08 m i długości około 0,30 m, a dla punktów utrwalanych w istniejącej nawierzchni bolce stalowe średnicy 5 mm i długości od 0,04 do 0,05 m.

„Świadki” powinny mieć długość około 0,50 m i przekrój prostokątny.

### **3. SPRZĘT**

#### **3.1. Ogólne wymagania dotyczące sprzętu**

Ogólne wymagania dotyczące sprzętu podano w ST D-00.00.00 „Wymagania ogólne” pkt 3.

#### **3.2. Sprzęt pomiarowy**

Do odtworzenia sytuacyjnego trasy i punktów wysokościowych należy stosować następujący sprzęt:

- teodolity lub tachimetry,
- niwelatory,
- dalmierze,
- tyczki,
- łąty,
- taśmy stalowe, szpilki, ruletki geodezyjne

Sprzęt stosowany do odtworzenia trasy drogowej i jej punktów wysokościowych powinien gwarantować uzyskanie wymaganej dokładności pomiaru.

### **4. TRANSPORT**

#### **4.1. Ogólne wymagania dotyczące transportu**

Ogólne wymagania dotyczące transportu podano w ST D-00.00.00 „Wymagania ogólne” pkt 4.

#### **4.2. Transport sprzętu i materiałów**

Sprzęt i materiały do odtworzenia trasy można przewozić dowolnymi środkami transportu.

### **5. WYKONANIE ROBÓT**

#### **5.1. Ogólne zasady wykonania robót**

Ogólne zasady wykonania robót podano w ST D-00.00.00 „Wymagania ogólne” pkt 5.

#### **5.2. Zasady wykonywania prac pomiarowych**

Prace pomiarowe powinny być wykonane zgodnie z obowiązującymi Instrukcjami GUGiK (od 1 do 7).

Przed przystąpieniem do robót Wykonawca powinien przejąć od Zamawiającego dane zawierające lokalizację i współrzędne punktów głównych trasy oraz reperów.

W oparciu o materiały dostarczone przez Zamawiającego, Wykonawca powinien przeprowadzić obliczenia i pomiary geodezyjne niezbędne do szczegółowego wytyczenia robót.

Prace pomiarowe powinny być wykonane przez osoby posiadające odpowiednie kwalifikacje i uprawnienia.

Wykonawca powinien natychmiast poinformować Inżyniera o wszelkich błędach wykrytych w wytyczeniu punktów głównych trasy i (lub) reperów roboczych.

Wykonawca powinien sprawdzić czy rzędne terenu określone w dokumentacji projektowej są zgodne z rzeczywistymi rzędnymi terenu. Jeżeli Wykonawca stwierdzi, że rzeczywiste rzędne terenu istotnie różnią się od rzędnych określonych w dokumentacji projektowej, to powinien powiadomić o tym Inżyniera. Ukształtowanie terenu w takim rejonie nie powinno być zmieniane przed podjęciem odpowiedniej decyzji przez Inżyniera. Wszystkie roboty, które bazują na pomiarach Wykonawcy, nie mogą być rozpoczęte przed zaakceptowaniem wyników pomiarów przez Inżyniera.

Punkty wierzchołkowe, punkty główne trasy i punkty pośrednie osi trasy muszą być zaopatrzone w oznaczenia określające w sposób wyraźny i jednoznaczny charakterystykę i położenie tych punktów. Forma i wzór tych oznaczeń powinny być zaakceptowane przez Inżyniera.

Wykonawca jest odpowiedzialny za ochronę wszystkich punktów pomiarowych i ich oznaczeń w czasie trwania robót. Jeżeli znaki pomiarowe przekazane przez Zamawiającego zostaną zniszczone przez Wykonawcę świadomie lub wskutek zaniedbania, a ich odtworzenie jest konieczne do dalszego prowadzenia robót, to zostaną one odtworzone na koszt Wykonawcy.

Wszystkie pozostałe prace pomiarowe konieczne dla prawidłowej realizacji robót należą do obowiązków Wykonawcy.

#### **5.3. Sprawdzenie wyznaczenia punktów głównych osi trasy i punktów wysokościowych**

Punkty wierzchołkowe trasy i inne punkty główne powinny być zastabilizowane w sposób trwały, przy użyciu pali drewnianych lub słupków betonowych, a także dowiązane do punktów pomocniczych, położonych poza granicą robót ziemnych. Maksymalna odległość pomiędzy punktami głównymi na odcinkach prostych nie może przekraczać 500 m.

Zamawiający powinien założyć robocze punkty wysokościowe (repery robocze) wzdłuż osi trasy drogowej, a także przy każdym obiekcie inżynierskim.

Maksymalna odległość między reperami roboczymi wzdłuż trasy drogowej w terenie płaskim powinna wynosić 500 metrów, natomiast w terenie falistym i górskim powinna być odpowiednio zmniejszona, zależnie od jego konfiguracji.

Repery robocze należy założyć poza granicami robót związanych z wykonaniem trasy drogowej i obiektów towarzyszących. Jako repery robocze można wykorzystać punkty stałe na stabilnych, istniejących budowlach wzdłuż

trasy drogowej. O ile brak takich punktów, repery robocze należy założyć w postaci słupków betonowych lub grubych kształtowników stalowych, osadzonych w gruncie w sposób wykluczający osiadanie, zaakceptowany przez Inżyniera.

Rzędne reperów roboczych należy określać z taką dokładnością, aby średni błąd niwelacji po wyrównaniu był mniejszy od 4 mm/km, stosując niwelację podwójną w nawiązaniu do reperów państwowych.

Repery robocze powinny być wyposażone w dodatkowe oznaczenia, zawierające wyraźne i jednoznaczne określenie nazwy reperu i jego rzędnej.

#### **5.4. Odtworzenie osi trasy**

Tyczenie osi trasy należy wykonać w oparciu o dokumentację projektową oraz inne dane geodezyjne przekazane przez Zamawiającego, przy wykorzystaniu sieci poligonizacji państwowej albo innej osnowy geodezyjnej, określonej w dokumentacji projektowej.

Oś trasy powinna być wyznaczona w punktach głównych i w punktach pośrednich w odległości zależnej od charakterystyki terenu i ukształtowania trasy, lecz nie rzadziej niż co 50 metrów.

Dopuszczalne odchylenie sytuacyjne wytyczonej osi trasy w stosunku do dokumentacji projektowej nie może być większe niż 3 cm dla autostrad i dróg ekspresowych lub 5 cm dla pozostałych dróg. Rzędne niwelety punktów osi trasy należy wyznaczyć z dokładnością do 1 cm w stosunku do rzędnych niwelety określonych w dokumentacji projektowej.

Do utrwalenia osi trasy w terenie należy użyć materiałów wymienionych w pkt 2.2.

Usunięcie pali z osi trasy jest dopuszczalne tylko wówczas, gdy Wykonawca robót zastąpi je odpowiednimi palami po obu stronach osi, umieszczonych poza granicą robót.

#### **5.5. Wyznaczenie przekrojów poprzecznych**

Wyznaczenie przekrojów poprzecznych obejmuje wyznaczenie krawędzi nasypów i wykopów na powierzchni terenu (określenie granicy robót), zgodnie z dokumentacją projektową oraz w miejscach wymagających uzupełnienia dla poprawnego przeprowadzenia robót i w miejscach zaakceptowanych przez Inżyniera.

Do wyznaczania krawędzi nasypów i wykopów należy stosować dobrze widoczne paliki lub wiechy. Wiechy należy stosować w przypadku nasypów o wysokości przekraczającej 1 metr oraz wykopów głębszych niż 1 metr. Odległość między palikami lub wiechami należy dostosować do ukształtowania terenu oraz geometrii trasy drogowej. Odległość ta co najmniej powinna odpowiadać odstępowi kolejnych przekrojów poprzecznych.

Profilowanie przekrojów poprzecznych musi umożliwiać wykonanie nasypów i wykopów o kształcie zgodnym z dokumentacją projektową.

#### **5.6. Wyznaczenie położenia obiektów mostowych**

Dla każdego z obiektów mostowych należy wyznaczyć jego położenie w terenie poprzez:

- a) wytyczenie osi obiektu,
- b) wytyczenie punktów określających usytuowanie (kontur) obiektu, w szczególności przyczółków i filarów mostów i wiaduktów.

W przypadku mostów i wiaduktów dokumentacja projektowa powinna zawierać opis odpowiedniej osnowy realizacyjnej do wytyczenia tych obiektów.

Położenie obiektu w planie należy określić z dokładnością określoną w punkcie 5.4.

### **6. KONTROLA JAKOŚCI ROBÓT**

#### **6.1. Ogólne zasady kontroli jakości robót**

Ogólne zasady kontroli jakości robót podano w ST D-00.00.00 „Wymagania ogólne” pkt 6.

#### **6.2. Kontrola jakości prac pomiarowych**

Kontrolę jakości prac pomiarowych związanych z odtworzeniem trasy i punktów wysokościowych należy prowadzić według ogólnych zasad określonych w instrukcjach i wytycznych GUGiK (1,2,3,4,5,6,7) zgodnie z wymaganiami podanymi w pkt 5.4.

### **7. OBMIAR ROBÓT**

#### **7.1. Ogólne zasady obmiaru robót**

Ogólne zasady obmiaru robót podano w ST D-00.00.00 „Wymagania ogólne” pkt 7.

#### **7.2. Jednostka obmiarowa**

Jednostką obmiarową jest km (kilometr) odtworzonej trasy w terenie.

Obmiar robót związanych z wyznaczeniem obiektów jest częścią obmiaru robót mostowych.

### **8. ODBIÓR ROBÓT**

#### **8.1. Ogólne zasady odbioru robót**

Ogólne zasady odbioru robót podano w ST D-00.00.00 „Wymagania ogólne” pkt 8.

#### **8.2. Sposób odbioru robót**

Odbiór robót związanych z odtworzeniem trasy w terenie następuje na podstawie szkiców i dzienników pomiarów geodezyjnych lub protokołu z kontroli geodezyjnej, które Wykonawca przedkłada Inżynierowi.

### **9. PODSTAWA PŁATNOŚCI**

#### **9.1. Ogólne ustalenia dotyczące podstawy płatności**

Ogólne ustalenia dotyczące podstawy płatności podano w ST D-00.00.00 „Wymagania ogólne” pkt 9.

## 9.2. Cena jednostki obmiarowej

Cena 1 km wykonania robót obejmuje:

- sprawdzenie wyznaczenia punktów głównych osi trasy i punktów wysokościowych,
- uzupełnienie osi trasy dodatkowymi punktami,
- wyznaczenie dodatkowych punktów wysokościowych,
- wyznaczenie przekrojów poprzecznych z ewentualnym wytyczeniem dodatkowych przekrojów,
- zastabilizowanie punktów w sposób trwały, ochrona ich przed zniszczeniem i oznakowanie ułatwiające odszukanie i ewentualne odtworzenie.

Płatność robót związanych z wyznaczeniem obiektów mostowych jest ujęta w koszcie robót mostowych.

## 10. PRZEPISY ZWIĄZANE

1. Instrukcja techniczna 0-1. Ogólne zasady wykonywania prac geodezyjnych.
2. Instrukcja techniczna G-3. Geodezyjna obsługa inwestycji, Główny Urząd Geodezji i Kartografii, Warszawa 1979.
3. Instrukcja techniczna G-1. Geodezyjna osnowa pozioma, GUGiK 1978.
4. Instrukcja techniczna G-2. Wysokościowa osnowa geodezyjna, GUGiK 1983.
5. Instrukcja techniczna G-4. Pomiary sytuacyjne i wysokościowe, GUGiK 1979.
6. Wytyczne techniczne G-3.2. Pomiary realizacyjne, GUGiK 1983.
7. Wytyczne techniczne G-3.1. Osnowy realizacyjne, GUGiK 1983.



## **D-01.01.01b WYNIESIENIE I STABILIZACJA GRANIC PASA DROGOWEGO**

### **1. WSTĘP**

#### **1.1 Nazwa zadania i przedmiot SST**

*Rozbudowa drogi wojewódzkiej Nr 251 Kaliska - Inowrocław na odcinku od km 19+649 (od granicy województwa kujawsko-pomorskiego) do km 34+200 oraz od km 34+590,30 do km 35+290 wraz z przebudową mostu na rz. Gąsawka w msc. Żnin.*

Przedmiotem niniejszej specyfikacji technicznej (ST) są wymagania dotyczące wykonania i odbioru robót podczas rozbudowy drogi wojewódzkiej Nr 251 Kaliska - Inowrocław na odcinku od km 19+649 (od granicy województwa kujawsko-pomorskiego) do km 34+200 oraz od km 34+590,30 do km 35+290 wraz z przebudową mostu na rz. Gąsawka w msc. Żnin związanych z wyniesieniem i stabilizacją granic pasa drogowego.

#### **1.2. Zakres stosowania ST**

Specyfikacja techniczna (ST) stanowi dokument przetargowy i kontraktowy przy zleceniu i realizacji robót podczas rozbudowy drogi wojewódzkiej Nr 251 Kaliska - Inowrocław na odcinku od km 19+649 (od granicy województwa kujawsko-pomorskiego) do km 34+200 oraz od km 34+590,30 do km 35+290 wraz z przebudową mostu na rz. Gąsawka w msc. Żnin.

#### **1.3. Zakres robót objętych ST**

Ustalenia zawarte w niniejszej specyfikacji dotyczą zasad prowadzenia robót związanych z wykonaniem i odbiorem wyniesienia i stabilizacji granic pasa drogowego przeznaczonego do umieszczenia w nim drogi i związanych z nią urządzeń. Stabilizacja granic pasa polega na wyznaczeniu i utrwaleniu w terenie znakami z trwałego materiału punktów określających przebieg granic pasa drogowego.

#### **1.4. Określenia podstawowe**

**1.4.1.** Pas drogowy – wydzielony liniami granicznymi pas terenu przeznaczony do umieszczenia w nim drogi i związanych z nią urządzeń.

**1.4.2.** Linia graniczna – linia oddzielająca tereny, będące przedmiotem odrębnej własności, składająca się najczęściej z odcinków prostych łączących punkty graniczne.

**1.4.3.** Punkt graniczny – punkt określający przebieg granicy nieruchomości, znajdujący się na załamaniach linii granicznej.

**1.4.4.** Znak graniczny – znak z trwałego materiału umieszczony w punkcie granicznym.

**1.4.5.** Świadek punktu granicznego (znak PD) – widoczny znak z trwałego materiału wystający ponad teren i usytuowany w linii granicznej w pobliżu znaku granicznego.

**1.4.6.** Stabilizacja granic pasa drogowego – wyznaczenie i utrwalenie w terenie znakami granicznymi punktów granicznych projektowanego pasa.

**1.4.7.** Pozostałe określenia podstawowe są zgodne z obowiązującymi, odpowiednimi polskimi normami, definicjami podanymi w ST D.00.00.00 „Wymagania ogólne” [1] pkt 1.4 oraz przepisami geodezyjnymi i kartograficznymi.

#### **1.5. Ogólne wymagania dotyczące robót**

Ogólne wymagania dotyczące robót podano w ST D.00.00.00 „Wymagania ogólne” [1], pkt 1.5.

## **2. MATERIAŁY**

### **2.1. Ogólne wymagania dotyczące materiałów**

Ogólne wymagania dotyczące materiałów, ich pozyskiwania i składowania, podano w ST D.00.00.00 „Wymagania ogólne” [1] pkt 2.

### **2.2. Materiały do wykonania robót**

#### **2.2.1. Rodzaje materiałów**

Materiały do wykonania robót powinny być zgodne z ustaleniami warunków kontraktu, dokumentacji projektowej lub ST. Do nich należą:

- słupki betonowe do utrwalenia granic pasa drogowego,
- materiały pomocnicze.

#### **2.2.2. Znaki graniczne i świadki punktu granicznego**

Znak graniczny jest geodezyjnym słupkiem z betonu C 20/25, najczęściej w postaci ściętego ostrosłupa o kwadratowej podstawie z wrytym na górze krzyżem (patrz załącznik, rys. 1).

Świadek punktu granicznego jest słupkiem z betonu C 20/25 o długości 100 cm i przekroju poprzecznym 10 x 12 cm. Słupek zbrojony jest czterema prętami średnicy 10 mm. Słupek w części nadziemnej długości 50 cm na barwę żółtą. W części nadziemnej znajduje się napis wklęsły na głębokość 0,5 cm z czarnymi literami wysokości 7 cm PAS DROGOWY (patrz załącznik, rys. 2).

Wbudowane materiały słupków powinny charakteryzować się wytrzymałością na ściskanie dla betonu C 20/25, nasiąkliwością poniżej 5% oraz mrozoodpornością i wodoszczelnością. Wykonawca wytwarzający samodzielnie słupki powinien wykonać badania próbek betonu i przedstawić wyniki badań Inżynierowi.

Gotowe wyroby powinny być wolne od spękań, wykruszeń i ubytków, a powierzchnie powinny być gładkie, bez śladów po pęcherzach powietrznych.

### **2.2.3. Materiały pomocnicze**

Do materiałów pomocniczych mogą należeć:

- pręty stalowe, rurki itp. zastępujące słupki betonowe, w przypadkach wyjątkowych,
- piasek, mieszanka naturalna gruntowa do obsypki słupków betonowych, w przypadkach wyjątkowych

## **3. SPRZĘT**

### **3.1. Ogólne wymagania dotyczące sprzętu**

Ogólne wymagania dotyczące sprzętu podano w ST D.00.00.00 „Wymagania ogólne” [1], pkt 3.

### **3.2. Sprzęt stosowany do wykonania robót**

Przy wykonywaniu robót Wykonawca, w zależności od potrzeb, powinien wykazać się możliwością korzystania ze sprzętu, który pozwoli na osiągnięcie wymaganych dokładności przy pracach pomiarowych i kartograficznych.

Do wykonania prac pomiarowych należy stosować sprzęt i narzędzia określone w wytycznych technicznych, obowiązujących w geodezji i kartografii [2÷9]. Przy stabilizowaniu linii granicznej znakami granicznymi należy stosować sprzęt zaproponowany przez Wykonawcę, zaakceptowany przez Inżyniera. Do prac obliczeniowych i kartograficznych zaleca się stosować sprzęt komputerowy z odpowiednim oprogramowaniem.

## **4. TRANSPORT**

### **4.1. Ogólne wymagania dotyczące transportu**

Ogólne wymagania dotyczące transportu podano w ST D.00.00.00 „Wymagania ogólne” [1] pkt 4.

### **4.2. Transport materiałów**

Materiały, w tym znaki graniczne i świadki punktu granicznego, można przewozić dowolnymi środkami transportu w pozycji poziomej, w warunkach zabezpieczających je przed przemieszczeniem się i uszkodzeniem.

## **5. WYKONANIE ROBÓT**

### **5.1. Ogólne zasady wykonania robót**

Ogólne zasady wykonania robót podano w ST D.00.00.00 „Wymagania ogólne” [1] pkt 5.

### **5.2. Zasady wykonywania robót**

Sposób wykonania robót powinien być zgodny z warunkami kontraktu, dokumentacją projektową i ST. W przypadku braku wystarczających danych można korzystać z ustaleń podanych w niniejszej specyfikacji oraz z informacji podanych w załączniku.

Podstawowe czynności przy wykonywaniu robót obejmują:

1. prace przygotowawcze,
2. stabilizacja granic pasa drogowego,
3. prace kameralne.

### **5.3. Odpowiedzialność Wykonawcy prac**

Wykonawca jest odpowiedzialny za jakość prac oraz zgodność ich wykonania z obowiązującymi przepisami prawnymi i technicznymi, ustaleniami ST oraz poleceniami Inżyniera.

## 5.5. Stabilizacja granic pasa drogowego

Należy wykonać geodezyjne wznowienie znaków granicznych pasa drogowego w zakresie inwestycji z trwałą stabilizacją wznowionych znaków granicznych, okazać granicę pasa drogowego ZDW i właścicielom nieruchomości przylegających do pasa drogowego. Geodezyjne wznowienie granic, ich okazanie jak i stabilizacja granic musi być wykonana przez geodetę uprawnionego.

Do trwałej stabilizacji geodezyjnych punktów granicznych pasa drogowego należy użyć

- geodezyjnych graniczników betonowych z krzyżem na górnej poziomej ściance.
- żelbetowych znaków granicznych z napisem czarną farbą „pas drogowy” od strony wewnętrznej pasa

Stabilizację znaków granicznych należy wykonać geodezyjnymi znakami granicznymi z krzyżem (zakupionymi lub wykonanymi wg pktu 2.2.2). Stabilizacji podlegają wszystkie punkty załamania granicy pasa drogowego oraz odcinki proste o maksymalnej długości do 100 m. Znaki graniczne powinny być wkopane do takiej głębokości, aby wystawały do 10 cm ponad teren.

Stabilizacja znakami pas drogowy „PD” przy istniejących geodezyjnych punktach granicznych jako tzw. świadki punktu granicznego wkopane przy „linii” granicznej- tj. na gruncie ZDW w pozycji pionowej (przy wykorzystaniu poziomicy), zwrócone napisem w kierunku jezdni. Znaki PD należy wkopać w odległości maksymalnie 30 cm od granicznika.

Przed stabilizacją znakami „PD” Wykonawca sporządza projekt usytuowania znaków na mapie zasadniczej wg następujących zasad:

1. nie należy stabilizować znaków na terenach zabudowanych w miejscach gdzie:
  - mogą utrudniać korzystanie z sąsiednich nieruchomości,
  - przy chodnikach tam, gdzie istnieje zagrożenie bezpieczeństwa dla pieszych i innych użytkowników dróg,
  - umieszczenie może powodować szkody w infrastrukturze lub szpecić otoczenie,
2. nie należy stabilizować znaków przy istniejących zjazdach w przypadku stwierdzenia, że wkopanie znaków może stwarzać niebezpieczeństwo dla ruchu kołowego. W takich sytuacjach wystarczy granicznik geodezyjny wkopany na poziomie gruntu.
3. odcinki proste o długości powyżej 100 m stabilizować dodatkowo znakami PD, w ten sposób, aby odcinki między znakami nie były dłuższe niż 100 m.
4. w projekcie należy oznaczyć kolorem niebieskim znaki PD, których nie należy stabilizować. Ponadto Wykonawca w projekcie uzasadni powód braku możliwości stabilizacji słupków PD.
5. każdy przypadek odstępiania od powyższych zasad, na wniosek Zamawiającego, należy uzasadnić.

Opracowany projekt stabilizacji granic pasa drogowego znakami PD, przedstawiony na mapie zasadniczej w skali 1:2000 w wersji książkowej o formacie A-3 wraz punktami granicznymi z nadaną numeracją i z nadanymi numerami znaków stabilizacji PD należy przedstawić Zamawiającemu do akceptacji. Znak „Pas drogowy” wybrany wrywkowo 1/100 przez Zamawiającego, zostanie poddany badaniom laboratoryjnym w celu sprawdzenia zgodności jego wykonania z wytycznymi. Wykonawca załączy wyniki przeprowadzonych badań do dokumentów odbiorowych.

Po zaakceptowaniu projektu ze strony Zamawiającego mapę należy sporządzić zgodnie z obowiązującymi przepisami prawa a w szczególności z uwzględnieniem Rozporządzenia Ministra Spraw Wewnętrznych i Administracji z dnia 24 marca 1999r. (Dz. U. Nr 30, poz. 297) w sprawie standardów technicznych dotyczących geodezji, kartografii oraz krajowego systemu informacji. Mapę z naniesionymi wynikami stabilizacji, legendą oraz spisem treści należy przekazać Zamawiającemu w wersji papierowej w 2 egz. i w wersji elektronicznej w 2 egz. na płycie CD (plik shape lub dwg).

Słupki obsypuje się gruntem rodzimym i zagęszcza. W przypadku gdy grunt rodzimy jest spoisty lub zbrylony, tak że nie ma możliwości szczelnego obsypania słupka, należy do tego celu wykorzystać piasek lub mieszankę naturalną. Nadmiar materiału gruntowego z otworu należy rozplantować.

W przypadku gdy niemożliwa jest trwała stabilizacja punktu, należy zastąpić go innym elementem zamontowanym w podłożu (np. prętem stalowym, rurką). Taki punkt należy opisać oraz sporządzić szkic topograficzny określający jego położenie.

Podczas prac Wykonawca ma zachować w stanie nienaruszonym wszystkie punkty pomiarowe.

Z czynności stabilizacji granic pasa drogowego Wykonawca sporządza protokół okazania znaków granicznych, kopie protokołu z pieczętką przekazania do PODG-K przekazuje Zamawiającemu.

## 5.6. Prace kameralne

Do prac kameralnych przy stabilizacji granic pasa drogowego, zgodnie z warunkami kontraktu, mogą należeć:

- obliczenia współrzędnych punktów granicznych, powierzchni działek, uzupełnienia mapy zasadniczej, sporządzenia mapy uzupełniającej do mapy katastralnej, sporządzenia wykazu zmian gruntowych, skompletowania dokumentacji podziału nieruchomości,
- sporządzenie dokumentacji z podziałem na: akta postępowania dla Wykonawcy, dokumentację techniczną dla Zamawiającego, dokumentację techniczną dla ośrodka dokumentacji, dokumentację przeznaczoną dla organu prowadzącego kataster nieruchomości,
- uzyskanie decyzji o podziale nieruchomości.

Jeśli Zamawiający nie ustali inaczej to skład dokumentacji dla Zamawiającego może zawierać:

- opis i mapę z wykazem zmian gruntowych i wykazem synchronizacyjnym (gdy w księdze wieczystej nieruchomości podlegająca podziałowi posiada inne oznaczenia niż w katastrze nieruchomości),
- ostateczną decyzję zatwierdzającą projekt podziału wraz z załącznikiem mapowym,
- wyniki prac obliczeniowych i kartograficznych na komputerowych nośnikach informacji: wtórnik mapy zasadniczej uzupełnione o granice pasa drogowego, wykazy współrzędnych punktów geodezyjnej osnowy poziomej ze szkicem osnowy i opisami topograficznymi punktów, wykazy współrzędnych punktów granicznych pasa drogowego, mapę zbiorczą z podziałem na nieruchomości i wykazem zmian gruntowych, kopie decyzji zatwierdzających projekt podziału nieruchomości, kopie wyciągów z dokumentów stwierdzających tytuły własności do nieruchomości.

## **6. KONTROLA JAKOŚCI ROBÓT**

### **6.1. Ogólne zasady kontroli jakości robót**

Ogólne zasady kontroli jakości robót podano w ST D.00.00.00 „Wymagania ogólne” [1] pkt 6.

### **6.2. Badania przed przystąpieniem do robót**

Przed przystąpieniem do robót Wykonawca powinien:

uzyskać wymagane dokumenty, dopuszczające wyroby budowlane do obrotu i powszechnego stosowania (np. stwierdzenie o oznakowaniu materiału znakiem CE lub znakiem budowlanym B, certyfikat zgodności, deklarację zgodności, aprobatę techniczną, ew. badania materiałów wykonane przez dostawców itp.), ew. wykonać własne badania właściwości materiałów przeznaczonych do wykonania robót, określone przez Inżyniera, sprawdzić cechy zewnętrzne gotowych materiałów.

Wszystkie dokumenty oraz wyniki badań Wykonawca przedstawia Inżynierowi do akceptacji.

### **6.3. Kontrola jakości prac geodezyjnych i kartograficznych**

Kontrolę jakości prac przy stabilizacji granic pasa drogowego należy prowadzić według zasad określonych w instrukcjach i wytycznych GUGIK [2÷9] w nawiązaniu do wymagań podanych w punkcie 5.

## **7. OBMIAR ROBOT**

### **7.1. Ogólne zasady obmiaru robót**

Ogólne zasady obmiaru robót podano w ST D.00.00.00 „Wymagania ogólne” [1] pkt 7.

### **7.2. Jednostka obmiarowa**

Jednostką obmiarową jest:

- wyniesienie punktów granicznych dla działek dzielonych - sztyka (szt.) obejmujące wkopanie (zastabilizowanie) znaków granicznych i świadków punktów granicznych w wymaganej ilości.

## **8. ODBIÓR ROBÓT**

### **8.1. Ogólne zasady odbioru robót**

Ogólne zasady odbioru robót podano w ST D.00.00.00 „Wymagania ogólne” [1] pkt 8.

### **8.2. Sposób odbioru robót**

Odbiór zastabilizowanego pasa drogowego odbywa się na podstawie dokumentacji otrzymanej przez Zamawiającego, pod warunkiem:

- kompletności operatu,
- sprawdzenia w terenie poprawności zastabilizowanych punktów,
- pomiaru kontrolnego wybranych punktów,
- skonfrontowania danych zawartych w operacie z terenem.

## 9. PODSTAWA PŁATNOŚCI

### 9.1. Ogólne ustalenia dotyczące podstawy płatności

Ogólne ustalenia dotyczące podstawy płatności podano w ST D.00.00.00 „Wymagania ogólne” [1] pkt 9.

### 9.2. Cena jednostki obmiarowej

Cena wykonania jednostki obmiarowej obejmuje:

- prace pomiarowe i roboty przygotowawcze, -
- oznakowanie miejsca robót,
- dostarczenie materiałów i sprzętu,
- wyniesienie i stabilizację punktów granicznych i świadków, wykonanie innych czynności niezbędnych do realizacji robót,
- wykonanie operatu i prac kameralnych,
- pobranie niezbędnych materiałów ze składnicy ośrodka geodezji i kartografii,
- przeprowadzenie wymaganych pomiarów i badań sprawdzających,
- uporządkowanie terenu robót i jego otoczenia.

Wszystkie roboty powinny być wykonane według wymagań warunków kontraktu, dokumentacji projektowej, ST, specyfikacji technicznej i postanowień Inżyniera.

## 10. PRZEPISY ZWIĄZANE

### 10.1. Specyfikacje techniczne (ST)

1. D.00.00.00 Wymagania ogólne

### 10.2. Instrukcje techniczne i wytyczne techniczne byłego Głównego Urzędu Geodezji i Kartografii lub Głównego Geodety Kraju

Instrukcje techniczne:

2. 0-1 Ogólne zasady wykonywania prac geodezyjnych
3. 0-3 Zasady kompletowania dokumentacji geodezyjnej i kartograficznej
4. G-1 Geodezyjna osnowa pozioma
5. G-4 Pomiary sytuacyjne i wysokościowe
6. K-1 Mapa zasadnicza

Wytyczne techniczne

7. G-1.9 Katalog znaków geodezyjnych oraz zasady stabilizacji punktów
8. G-1.5 Szczegółowa osnowa pozioma, projektowanie, pomiar i opracowanie wyników
9. K-1.2 Mapa zasadnicza. Aktualizacja i modernizacja

### 10.3. Inne dokumenty

10. Ustawa z dnia 17 maja 1989 r. Prawo geodezyjne i kartograficzne. Tekst jednolity – Dz.U. nr 240 z dnia 24 listopada 2005 r., poz. 2026 i 2027 z późniejszymi zmianami

## 11. ZAŁĄCZNIK

### PRZYKŁADY SŁUPKÓW DO UTRWALENIA GRANIC PASA DROGOWEGO

Rys. 1. Znak graniczny

Przekrój podłużny

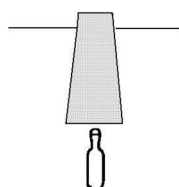

Widok z góry

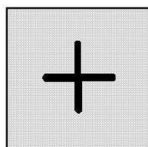

W niektórych przypadkach pod znakiem granicznym umieszcza się butelkę szklaną, cegłę z naciętym krzyżem, rurkę drenarską itp. w celu potwierdzenia lokalizacji pierwotnego miejsca znaku

Rys. 2. Świadek punktu granicznego

Część nadziemna jest barwy żółtej z wytłoczonym czarnym napisem „PAS DROGOWY”

Część podziemna świadka, osadzana w gruncie, zabezpieczona jest lepikiem

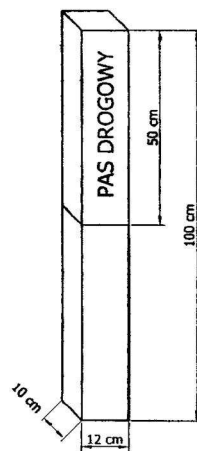

Świadek punktu granicznego w części nadziemnej z każdej strony pomalowany na żółto farbą chlorokauczukową z czarnym napisem, wykonany z betonu C 20/25 zbrojonego 4 prętami  $\varnothing$  10

## **D-01.02.01 USUNIĘCIE DRZEW I KRZEWÓW ORAZ ZABEZPIECZENIE ISTNIEJĄCEJ ZIELENI**

### **1. WSTĘP**

#### **1.1 Nazwa zadania**

Rozbudowa drogi wojewódzkiej Nr 251 Kaliska - Inowrocław na odcinku od km 19+649 (od granicy województwa kujawsko-pomorskiego) do km 34+200 oraz od km 34+590,30 do km 35+290 wraz z przebudową mostu na rz. Gąsawka w msc. Żnin.

#### **1.2. Przedmiot ST**

Przedmiotem niniejszej specyfikacji technicznej (ST) są wymagania dotyczące wykonania i odbioru robót podczas rozbudowy drogi wojewódzkiej Nr 251 Kaliska - Inowrocław na odcinku od km 19+649 (od granicy województwa kujawsko-pomorskiego) do km 34+200 oraz od km 34+590,30 do km 35+290 wraz z przebudową mostu na rz. Gąsawka w msc. Żnin związanych z usunięciem drzew i krzewów oraz z zabezpieczeniem istniejącej zieleni .

#### **1.3. Zakres stosowania ST**

Specyfikacja techniczna (ST) stanowi dokument przetargowy i kontraktowy przy zleceniu i realizacji robót podczas rozbudowy drogi wojewódzkiej Nr 251 Kaliska - Inowrocław na odcinku od km 19+649 (od granicy województwa kujawsko-pomorskiego) do km 34+200 oraz od km 34+590,30 do km 35+290 wraz z przebudową mostu na rz. Gąsawka w msc. Żnin.

#### **1.4. Zakres robót objętych ST**

Ustalenia zawarte w niniejszej specyfikacji dotyczą zasad prowadzenia robót związanych z usunięciem drzew i krzewów oraz z zabezpieczeniem istniejącej zieleni .

Ustalenia zawarte w niniejszej Specyfikacji obejmują:

- wycinkę drzew,
- karczowanie drzew i krzewów wraz z zasypaniem dołów po karczowaniu,
- wywóz dłuźyc, karpin i gałęzi,
- utylizację,
- uporządkowanie terenu po wycince,
- zabezpieczenie istniejących drzew i krzewów, które zostały przeznaczone do pozostawienia,
- usunięcie zabezpieczeń.

#### **1.5. Informacje o terenie budowy**

Informacje zawarto w D-00.00.00

#### **1.6. Nazwy i kody**

Grupa robót : 45200000-9 Roboty budowlane w zakresie wznoszenia kompletnych obiektów budowlanych lub ich części oraz robót w zakresie inżynierii lądowej i wodnej .

Klasa robót : 45230000-8 Roboty budowlane w zakresie budowy rurociągów , linii telekomunikacyjnych i elektroenergetycznych , autostrad , dróg , lotnisk i kolei ; wyrównywanie terenu

Kategoria robót : 45233000-9 Roboty w zakresie konstruowania , fundamentowania oraz wykonywania nawierzchni autostrad , dróg

#### **1.7. Określenia podstawowe**

Stosowane określenia podstawowe są zgodne z obowiązującymi, odpowiednimi polskimi normami oraz z definicjami podanymi w ST D-00.00.00 „Wymagania ogólne” pkt 1.4.

#### **1.8. Ogólne wymagania dotyczące robót**

Ogólne wymagania dotyczące robót podano w ST D-00.00.00 „Wymagania ogólne” pkt 1.5.

## **2. MATERIAŁY**

Przewiduje się stosowanie następujących materiałów:

- ziemia do zasypania dołów po wykarczowaniu,
- maty słomiane, trzciniowe lub zużyte opony o odpowiedniej średnicy,
- tkanina jutowa lub czarna folia,
- mokry torf,
- druty lub liny włókienne,
- deski,
- środki do zabezpieczania ran i innych powierzchni żywych,
- środki do zabezpieczania powierzchni martwych i impregnacji drewna.

## **3. SPRZĘT**

Ogólne wymagania dotyczące sprzętu podano w ST D-00.00.00. "Wymagania Ogólne" punkt 3.

Sprzęt do usunięcia pozostałości po drzewach musi być zaakceptowany przez Inżyniera. Jakikolwiek sprzęt, maszyny, urządzenia i narzędzia nie gwarantujące zachowania wymagań jakościowych i bezpieczeństwa zostaną przez

Inżyniera zdyskwalifikowane i niedopuszczone do robót. Do wykonywania robót związanych z usunięciem drzew można stosować:

- piły mechaniczne oraz ręczne,
- specjalne maszyny przeznaczone do karczowania pni oraz ich usunięcia,
- spycharki,
- koparki lub ciągniki ze specjalnym osprzętem do prac związanych z wyrębem drzew,
- rębarki,
- samochody do transportu materiałów,

Wszystkie maszyny powinny być zaakceptowane przez Inżyniera i Inspektora Nadzoru Terenów Zieleni.

#### **4. TRANSPORT**

Ogólne wymagania dotyczące transportu podano w ST D-00.00.00. "Wymagania Ogólne" punkt 4.

Pnie i inne pozostałości należy przewozić transportem samochodowym. Pnie przedstawiające wartość jako materiał użytkowy powinny być transportowane w sposób nie powodujący ich uszkodzenia. W czasie trwania transportu Wykonawca musi zabezpieczyć ładunki przed możliwością przesuwania się. Do wykonawcy robót należy składowanie ściętych drzew na terenie dzierżawionym przez Wykonawcę. Drewno należy zabezpieczyć przed kradzieżą. Zakłada się okres przechowywania drewna do 12 miesięcy w jednostce miesięcznej (12 x 1 miesiąc). Dopuszcza się możliwość złożenia oferty wykupu drewna przez Wykonawcę i odkupienie drewna po cenie określonej w szacunku brakarskim, który zostanie przedłożony do wglądu Wykonawcom przed terminem otwierania ofert. Karpinę oraz pozostałości po wycince drzew i karczowaniu krzewów należy zagospodarować i zutilizować zgodnie z obowiązującymi przepisami. Ścięte gałęzie i karpinę Wykonawca wywiezie z terenu budowy własnym staraniem zgodnie z obowiązującymi przepisami.

#### **5. WYKONANIE ROBÓT**

##### **5.1 Ogólne zasady wykonania robót**

Ogólne wymagania dotyczące wykonania Robót podano w ST D-00.00.00. "Wymagania Ogólne" punkt 5.

Wycinka musi być zgodna z Dokumentacją Projektową.

##### **5.2 Wycinka drzew i krzewów**

Wszystkie pnie drzew, znajdujące się w pasie robót ziemnych będą wykarczowane i wywiezione poza teren budowy własnym staraniem wykonawcy zgodnie z obowiązującymi przepisami. Poza miejscami wykopów doły po wykarczowanych pniach będą wypełnione gruntem przydatnym do budowy nasypów i zagęszczone, zgodnie z wymaganiami zawartymi w PN-S-02205 [1]. Doły w obrębie przewidywanych wykopów należy tymczasowo zabezpieczyć przed gromadzeniem się w nich wody. Zgoda na prace związane z usunięciem drzew i krzewów powinna być uzyskana przez Zamawiającego. Wycinkę drzew należy prowadzić poza okresem lęgowym ptaków, który trwa od początku marca do końca sierpnia, a wycinkę drzew o właściwościach materiału użytkowego należy wykonywać w tzw. sezonie rębnym od października do marca. Wykonawca ma obowiązek prowadzenia robót w taki sposób, aby drzewa przedstawiające wartość jako materiał użytkowy (np. budowlany, meblarski itp.) nie utraciły tej właściwości w czasie robót. Sposób zniszczenia pozostałości po usuniętej roślinności powinien być zgodny z ustaleniami lub wskazaniem Inżyniera. Jeżeli dopuszczono przerobienie gałęzi na korę drzewną za pomocą specjalistycznego sprzętu, to sposób wykonania powinien odpowiadać zaleceniom producenta sprzętu. Nieużyteczne pozostałości po przeróbce powinny być usunięte przez Wykonawcę z terenu budowy. Nie dopuszcza się spalania pozostałości na terenie budowy.

W przypadku zrąbkowania fragmentów usuwanych roślin Wykonawca powinien dokonać selekcji, kwalifikując do zrąbkowania tylko fragmenty drzew zdrowych. Po zakończeniu zrąbkowania Wykonawca zobowiązany jest do ułożenia zrębek w pryzmy, zabezpieczenia ich i wywiezienia.

Należy uporządkować teren po wykonanych robotach.

Roślinność sąsiadująca nie przeznaczona do usunięcia, nie może ulec uszkodzeniu.

Jeśli wystąpi konieczność wycinki w innych miejscach niż w Dokumentacji Projektowej - powinno to być każdorazowo zatwierdzone przez Inspektora Nadzoru Terenów Zieleni.

##### **5.3 Zabezpieczenie drzew i krzewów podczas budowy**

###### **5.3.1 Zabezpieczenie drzew pojedynczych podczas budowy.**

W czasie trwania budowy lub przebudowy dróg, ulic, itp. w sąsiedztwie istniejących drzew, następuje pogorszenie warunków glebowych, co niekorzystnie wpływa na wzrost i rozwój tych drzew. W związku z tym należy zabezpieczyć korony, pnie i korzenie wszystkich istniejących drzew nawet, jeżeli nie jest przewidziany w ich pobliżu transport lub praca sprzętu mechanicznego.

Jednym ze sposobów zabezpieczenia pni drzew przed uszkodzeniami jest odeskowanie pni.

Przed odeskowaniem należy owinąć pnie matami słomianymi lub trzciniowymi. Odeskowanie należy wykonać uwzględniając kształt pnia. Deski powinny przylegać do pnia możliwie jak największą powierzchnią. Pień powinien być okryty deskami do podstawy korony. Deski należy przymocować przez odrutowanie okrągłym, miękkim, ocynkowanym drutem, taśmą stalową ocynkowaną lub olinowanie. Opaski należy stosować w odległości co 40-60 cm



od siebie - czyli min. 3 na pniu, nie należy używać gwoździ. Dolna część każdej deski powinna opierać się na podłożu (i być lekko zagłębiona w ziemi), jeżeli jest to niemożliwe np. przez nadbiegi korzeniowe, deski należy obsypać ziemią.

W celu ochrony korzeni należy wykonać ogrodzenie nie niższe niż 2 m, którego linię wyznacza rzut korony. W przypadku topoli dopuszcza się wycięcie do 30 % korzeni. Roboty ziemne należy wykonać ręcznie na wiosnę, w czasie pogody pochmurnej lub deszczowej. W słońcu korzenie nie powinny być dłużej niż 1 godzinę, na powietrzu nie dłużej niż 2 godziny, natomiast na powietrzu w stanie stale wilgotnym nie dłużej niż 8 godzin. Do zabezpieczenia korzeni przed wysychaniem należy użyć mokrego torfu, mat, tkanin jutowych. Powierzchnię cięć korzeni należy zabezpieczyć tak jak gałęzie po cięciach sanitarnych. Przyciętym korzeniom należy umożliwić regenerację poprzez wykonanie ekranu korzeniowego, zbudowanego przy pomocy np. folii. Następnie wykop należy wypełnić od strony drzewa warstwą ziemi urodzajnej.

Aby zabezpieczyć korony drzew należy wygradzić teren w granicach rzutu ich koron, podobnie jak w przypadku wygradzenia terenu zadrzewionego w celu ochrony korzeni. Dodatkowo należy uwzględnić przy tym wysokość środków transportu, maszyn i urządzeń budowlanych. Należy również podwiązać nisko osadzone gałęzie. Dopuszcza się uprzedzenie nieuniknionych uszkodzeń drzew wykonaniem prac ograniczających rozmiar uszkodzeń, np. cięć technicznych. Cięcia te można wykonywać przez cały rok. Ich rozmiar wynosi maksymalnie 20 % masy asymilacyjnej drzewa w jednym nawrocie. Cięcia i zabezpieczenie miejsc cięć należy wykonać zgodnie z zasadami jakości cięć pielęgnacyjnych i zabezpieczenia miejsc cięć.

Podlewanie wodą w ilości ok. 20 dm<sup>3</sup> na 1 szt. drzewa w zależności od warunków atmosferycznych oraz wskazań Inspektora Nadzoru Terenów Zieleni przez cały czas trwania robót.

#### **5.3.2. Zabezpieczenie grup drzew podczas budowy**

Zabezpieczenie grup drzew podczas budowy polega na wykonaniu obudowy z desek do wysokości określonej indywidualnie dla każdej grupy drzew - maks. do 2 m (deskowanie winno być mocowane za pomocą gwoździ do palików wbitych w grunt i rozmieszczonych co około 1,5 m). Ogrodzenie powinno ochraniać zarówno pnie jak i korony drzew. Ewentualnie dopuszcza się inną formę ogrodzenia po wcześniejszym uzgodnieniu z Inżynierem.

#### **5.3.3 Zabezpieczenie krzewu lub grupy krzewów podczas budowy**

Zabezpieczenie krzewu lub grupy krzewów podczas budowy obejmuje wykonanie obudowy z desek do wysokości określonej indywidualnie dla każdego krzewu lub grupy krzewów (maksymalnie do 2 m) - deskowanie winno być mocowane za pomocą gwoździ do palików wbitych w grunt i rozmieszczonych co około 1,5 m.

#### **5.4 Zasady prowadzenia robót w zasięgu koron i 2 m od obrysu korony drzewa**

Do obowiązków Wykonawcy należy dopilnowanie, aby w zasięgu strefy korzeniowej wszystkich drzew tj. w zasięgu ich koron i w odległości 2 m od obrysu korony

- nie były sytuowane place składowe i drogi dojazdowe,
- nie były składowane materiały budowlane,
- nie powinien poruszać się sprzęt mechaniczny,
- nie zaszły zmiany poziomu gruntu,
- prace ziemne w obrębie korzeni nie były planowane w okresie wegetacji roślin, a szczególnie w pełni lata,
- prace powinny być wykonywać się w okresie spoczynku zimowego roślin tj. od listopada do marca,
- wykopy na instalacje prowadzone były ręcznie i w możliwie krótkim okresie czasu,
- nowe instalacje liniowe w obrębie rzutu korony wykonywane były metodą tunelową.

Konieczność wykonania robót w strefie korzeniowej powinna być każdorazowo poprzedzona zatwierdzeniem przez Inspektora Nadzoru Terenów Zieleni, w którym określone zostaną zasady ochrony systemu korzeniowego drzew.

W okresie pojawiającego się zagrożenia Wykonawca zobowiązany jest podjąć czynności minimalizujące negatywny wpływ wyżej wymienionych czynników.

#### **5.5 Demontaż zabezpieczenia**

Demontaż zabezpieczenia po zakończeniu robót obejmuje:

- rozebranie obudowy,
- usunięcie mat słomianych,
- delikatne spulchnienie ziemi w strefie korzeniowej drzew.

#### **5.6 Postępowanie ze ściętym drzewem i karpiną.**

Do wykonawcy robót należy składowanie ściętych drzew na terenie dzierzawionym przez Wykonawcę. Drewno należy zabezpieczyć przed kradzieżą. Zakłada się okres przechowywania drewna do 12 miesięcy w jednostce miesięcznej (12 x 1 miesiąc). Dopuszcza się możliwość złożenia oferty wykupu drewna przez Wykonawcę i odkupienie drewna po cenie określonej w szacunku brakarskim, który zostanie przedłożony do wglądu Wykonawcom przed terminem otwierania ofert. Karpinę oraz pozostałości po wycince drzew i karczowaniu krzewów należy zagospodarować i zutylizować zgodnie z obowiązującymi przepisami.

## 6. KONTROLA JAKOŚCI ROBÓT

Ogólne wymagania dotyczące kontroli jakości robót podano w ST D-M-00.00.00. "Wymagania Ogólne" p. 6.

Sprawdzenie jakości Robót polega na wizualnej ocenie kompletności usunięcia roślinności, wykarczowania korzeni i zasypania dołów. Zagęszczenie gruntu wypełniającego doły powinno spełniać odpowiednie wymagania określone w ST D-02.00.00 "Roboty ziemne".

## 7. OBMIAR ROBÓT

Ogólne wymagania dotyczące obmiaru robót podano w ST D-M-00.00.00. "Wymagania Ogólne" punkt 7.

Jednostką obmiarową robót związanych z usunięciem drzew jest 1 sztuka, krzewów 1 m<sup>2</sup>, karp 1 sztuka, materiału do zrąbkowania m<sup>3</sup>.

Obmiar powinien być dokonany na budowie, w obecności Inżyniera. Obmiar wymaga akceptacji Inżyniera. Obmiar nie powinien obejmować jakichkolwiek robót nie wykazanych w Dokumentacji Projektowej, z wyjątkiem zaakceptowanych na piśmie przez Inżyniera. Dodatkowe roboty wykonane bez pisemnego upoważnienia Inżyniera nie mogą stanowić podstawy do roszczeń o dodatkową zapłatę.

## 8. ODBIÓR ROBÓT

Ogólne wymagania dotyczące odbioru robót podano w ST D-M-00.00.00. "Wymagania Ogólne" punkt 8.

Odbioru robót związanych z usunięciem pni drzew dokonuje Inżynier, po zgłoszeniu robót do odbioru przez Wykonawcę. Odbiór powinien być przeprowadzony w czasie umożliwiającym wykonanie ewentualnych poprawek bez hamowania postępu robót. Roboty poprawkowe Wykonawca wykona na własny koszt w terminie ustalonym z Inżynierem. Odbiorowi robót zanikających i ulegających zakryciu podlega sprawdzenie dołów po wykarczowanych pniach, przed ich zasypaniem.

## 9. PODSTAWA PŁATNOŚCI

Ogólne wymagania dotyczące płatności podano w ST D-M-00.00.00. "Wymagania Ogólne" punkt 9.

Płatność należy przyjmować na podstawie jednostek, zgodnie z obmiarem, po odbiorze robót wykonanych.

Cena 1 szt. ścinanego i karczowanego drzewa o danej średnicy obejmuje:

- ścięcie drzewa lub odcięcie dłużycy od pnia oraz obcięcie wierzchołka i gałęzi,
- odciągnięcie gałęzi i ułożenie w stosy,
- przetoczenie dłużycy i ułożenie na podkładach,
- odrąbanie korzeni,
- wyciągnięcie karp i ułożeniem w stosy,
- załadunek dłużyc, karpiny i gałęzi i transport na miejsce składowania wybrane i dzierżawione przez Wykonawcę
- zasypanie dołów po wykarczowaniu wraz z zagęszczeniem,
- utylizacja konarów i gałęzi,
- zrąbkowanie fragmentów ściętych drzew, zabezpieczenie zrębek w przyzmac i wywiezienie ich z placu budowy,
- uporządkowanie terenu po wykonanych robotach
- załadunek i wywiezienie odpadów na odkład oraz utylizację.

Cena 1 ha karczowania krzewów obejmuje:

- wykarczowanie krzewów,
- zasypanie dołów po wykarczowaniu wraz z zagęszczeniem,
- uporządkowanie terenu po wykonanych robotach
- załadunek i wywiezienie odpadów na odkład na oraz ich utylizację.

Cena 1 szt. drzewa zabezpieczonego na czas budowy obejmuje:

- owinięcie pnia matami słomianymi lub trzciniowymi,
- odeskowanie pnia,
- zabezpieczenie korzeni mokrym torfem, matami lub tkaniną jutową,
- wykonanie i zabezpieczenie miejsc cięć zgodnie z zasadami jakości cięć,
- demontaż zabezpieczenia,
- spulchnienie ziemi w strefie korzeniowej drzew.

Cena 1 m<sup>2</sup> (metra kwadratowego) zabezpieczenia grup drzew, zagajników i krzewów obejmuje:

- zabezpieczenie korony i korzeni poprzez ustawienia odpowiedniego ogrodzenia,
- zabezpieczenie korzeni mokrym torfem, matami lub tkaniną jutową,
- wykonanie obudowy z desek,
- demontaż ogrodzenia,
- spulchnienie ziemi w strefie korzeniowej drzew.

## 10. PRZEPISY ZWIĄZANE

1. PN-S-02205 "Drogi samochodowe. Roboty ziemne. Wymagania i badania".

## D-01.02.02 ZDJĘCIE WARSTWY HUMUSU

### 1. WSTĘP

#### 1.1 Nazwa zadania

Rozbudowa drogi wojewódzkiej Nr 251 Kaliska - Inowrocław na odcinku od km 19+649 (od granicy województwa kujawsko-pomorskiego) do km 34+200 oraz od km 34+590,30 do km 35+290 wraz z przebudową mostu na rz. Gąsawka w msc. Żnin.

#### 1.2. Przedmiot ST

Przedmiotem niniejszej specyfikacji technicznej (ST) są wymagania dotyczące wykonania i odbioru robót podczas rozbudowy drogi wojewódzkiej Nr 251 Kaliska - Inowrocław na odcinku od km 19+649 (od granicy województwa kujawsko-pomorskiego) do km 34+200 oraz od km 34+590,30 do km 35+290 wraz z przebudową mostu na rz. Gąsawka w msc. Żnin związanych ze zdjęciem warstwy humusu i/lub darniny .

#### 1.3. Zakres stosowania ST

Specyfikacja techniczna (ST) stanowi dokument przetargowy i kontraktowy przy zleceniu i realizacji robót podczas rozbudowy drogi wojewódzkiej Nr 251 Kaliska - Inowrocław na odcinku od km 19+649 (od granicy województwa kujawsko-pomorskiego) do km 34+200 oraz od km 34+590,30 do km 35+290 wraz z przebudową mostu na rz. Gąsawka w msc. Żnin.

#### 1.4. Zakres robót objętych ST

Ustalenia zawarte w niniejszej specyfikacji dotyczą zasad prowadzenia robót związanych ze zdjęciem warstwy humusu i/lub darniny, wykonywanych w ramach robót przygotowawczych.

Zgodnie z dokumentacją projektową przewiduje się zdjęcie warstwy humusu o śr. gr. 15cm. Zdjęty humus należy w maksymalnym stopniu wykorzystać do umocnienia skarp, zakładania trawników sadzenia drzew i krzewów. Nadmiar humusu, który nie zostanie wykorzystany na miejscu należy wywieźć poza teren budowy we własnym zakresie Wykonawcy zgodnie z obowiązującymi przepisami.

#### 1.5. Informacje o terenie budowy

Informacje zawarto w D-00.00.00

#### 1.6. Nazwy i kody

Grupa robót : 45200000-9 Roboty budowlane w zakresie wznoszenia kompletnych obiektów budowlanych lub ich części oraz robót w zakresie inżynierii lądowej i wodnej .

Klasa robót : 45230000-8 Roboty budowlane w zakresie budowy rurociągów , linii telekomunikacyjnych i elektroenergetycznych , autostrad , dróg , lotnisk i kolei ; wyrównywanie terenu

Kategoria robót : 45233000-9 Roboty w zakresie konstruowania , fundamentowania oraz wykonywania nawierzchni autostrad , dróg

#### 1.7. Określenia podstawowe

Stosowane określenia podstawowe są zgodne z obowiązującymi, odpowiednimi polskimi normami oraz z definicjami podanymi w ST D-00.00.00 „Wymagania ogólne” pkt 1.4.

#### 1.8. Ogólne wymagania dotyczące robót

Ogólne wymagania dotyczące robót podano w ST D-00.00.00 „Wymagania ogólne” pkt 1.5.

### 2. MATERIAŁY

Nie występują.

### 3. SPRZĘT

#### 3.1. Ogólne wymagania dotyczące sprzętu

Ogólne wymagania dotyczące sprzętu podano w ST D-00.00.00 „Wymagania ogólne” pkt 3.

#### 3.2. Sprzęt do zdjęcia humusu i/lub darniny

Do wykonania robót związanych ze zdjęciem warstwy humusu lub/i darniny nie nadającej się do powtórnego użycia należy stosować:

- równiarki,
- spycharki,
- łopaty, szpadle i inny sprzęt do ręcznego wykonywania robót ziemnych - w miejscach, gdzie prawidłowe wykonanie robót sprzętem zmechanizowanym nie jest możliwe,
- koparki i samochody samowładowcze - w przypadku transportu na odległość wymagającą zastosowania takiego sprzętu.

Do wykonania robót związanych ze zdjęciem warstwy darniny nadającej się do powtórnego użycia, należy stosować:

- noże do cięcia darniny według zasad określonych w p. 5.3,
- łopaty i szpadle.

### 4. TRANSPORT

#### 4.1. Ogólne wymagania dotyczące transportu

Ogólne wymagania dotyczące transportu podano w ST D-00.00.00 „Wymagania ogólne” pkt 4.

## 4.2. Transport humusu i darniny

Humus należy przemieszczać z zastosowaniem równiarek lub spycharek albo przewozić transportem samochodowym. Wybór środka transportu zależy od odległości, warunków lokalnych i przeznaczenia humusu.

Darninę należy przewozić transportem samochodowym. W przypadku darniny przeznaczonej do powtórnego zastosowania, powinna ona być transportowana w sposób nie powodujący uszkodzeń.

## 5. WYKONANIE ROBÓT

### 5.1. Ogólne zasady wykonania robót

Ogólne zasady wykonania robót podano w ST D-00.00.00 „Wymagania ogólne” pkt 5.

Teren pod budowę drogi w pasie robót ziemnych, w miejscach dokopów i w innych miejscach wskazanych w dokumentacji projektowej powinien być oczyszczony z humusu i/lub darniny.

### 5.2. Zdjęcie warstwy humusu

Warstwa humusu powinna być zdjęta z przeznaczeniem do późniejszego użycia przy umacnianiu skarp, zakładaniu trawników, sadzeniu drzew i krzewów oraz do innych czynności określonych w dokumentacji projektowej. Zagospodarowanie nadmiaru humusu powinno być wykonane zgodnie z ustaleniami ST lub wskazaniami Inżyniera.

Humus należy zdejmować mechanicznie z zastosowaniem równiarek lub spycharek. W wyjątkowych sytuacjach, gdy zastosowanie maszyn nie jest wystarczające dla prawidłowego wykonania robót, względnie może stanowić zagrożenie dla bezpieczeństwa robót (zmienna grubość warstwy humusu, sąsiedztwo budowli), należy dodatkowo stosować ręczne wykonanie robót, jako uzupełnienie prac wykonywanych mechanicznie.

Warstwę humusu należy zdjąć z powierzchni całego pasa robót ziemnych oraz w innych miejscach określonych w dokumentacji projektowej lub wskazanych przez Inżyniera.

Grubość zdejmowanej warstwy humusu (zależna od głębokości jego zalegania, wysokości nasypu, potrzeb jego wykorzystania na budowie itp.) powinna być zgodna z ustaleniami dokumentacji projektowej, ST lub wskazana przez Inżyniera, według faktycznego stanu występowania. Stan faktyczny będzie stanowił podstawę do rozliczenia czynności związanych ze zdjęciem warstwy humusu.

Zdjęty humus należy składować w regularnych przyzmacach. Miejsca składowania humusu powinny być przez Wykonawcę tak dobrane, aby humus był zabezpieczony przed zanieczyszczeniem, a także najeżdżaniem przez pojazdy. Nie należy zdejmować humusu w czasie intensywnych opadów i bezpośrednio po nich, aby uniknąć zanieczyszczenia gliną lub innym gruntem nieorganicznym.

### 5.3. Zdjęcie darniny

Jeżeli powierzchnia terenu w obrębie pasa przeznaczonego pod budowę trasy drogowej jest pokryta darniną przeznaczoną do umocnienia skarp, darninę należy zdjąć w sposób, który nie spowoduje jej uszkodzeń i przechowywać w odpowiednich warunkach do czasu wykorzystania.

Wysokie trawy powinny być skoszone przed zdjęciem darniny. Darninę należy ciąć w regularne, prostokątne pasy o szerokości około 0,30 metra lub w kwadraty o długości boku około 0,30 metra. Grubość darniny powinna wynosić od 0,05 do 0,10 metra.

Należy dążyć do jak najszybszego użycia pozyskanej darniny. Jeżeli darnina przed powtórnym wykorzystaniem musi być składowana, to zaleca się jej rozłożenie na gruncie rodzimym. Jeżeli brak miejsca na takie rozłożenie darniny, to należy ją magazynować w regularnych przyzmacach. W porze rozwoju roślin darninę należy składować w warstwach trawą do dołu. W pozostałym okresie darninę należy składować warstwami na przemian trawą do góry i trawą do dołu. Czas składowania darniny przed wbudowaniem nie powinien przekraczać 4 tygodni.

Darninę nie nadającą się do powtórnego wykorzystania należy usunąć mechanicznie, z zastosowaniem równiarek lub spycharek i przewieźć na miejsce wskazane w ST lub przez Inżyniera.

## 6. KONTROLA JAKOŚCI ROBÓT

### 6.1. Ogólne zasady kontroli jakości robót

Ogólne zasady kontroli jakości robót podano w ST D-00.00.00 „Wymagania ogólne” pkt 6.

### 6.2. Kontrola usunięcia humusu lub/i darniny

Sprawdzenie jakości robót polega na wizualnej ocenie kompletności usunięcia humusu lub/i darniny.

## 7. OBMIAR ROBÓT

### 7.1. Ogólne zasady obmiaru robót

Ogólne zasady obmiaru robót podano w ST D-00.00.00 „Wymagania ogólne” pkt 7.

### 7.2. Jednostka obmiarowa

Jednostką obmiarową jest m<sup>2</sup> (metr kwadratowy) zdjętej warstwy humusu lub/i darniny.

## 8. ODBIÓR ROBÓT

Ogólne zasady odbioru robót podano w ST D-00.00.00 „Wymagania ogólne” pkt 8.

## 9. PODSTAWA PŁATNOŚCI

### 9.1. Ogólne ustalenia dotyczące podstawy płatności

Ogólne ustalenia dotyczące podstawy płatności podano w ST D-00.00.00 „Wymagania ogólne” pkt 9.

### 9.2. Cena jednostki obmiarowej

Cena 1 m<sup>2</sup> wykonania robót obejmuje:

- zdjęcie humusu wraz z hałdowaniem w przyzmy wzdłuż drogi – do zużycia na miejscu lub z odwiezieniem na odkład poza teren budowy zgodnie z obowiązującymi przepisami,
- zdjęcie darniny z ewentualnym odwiezieniem na odkład poza teren budowy zgodnie z obowiązującymi przepisami i składowaniem jej w regularnych przyzmacach.

## 10. PRZEPISY ZWIĄZANE

Nie występują.

## **D-01.02.04 ROZBIÓRKA ELEMENTÓW DRÓG OGRODZEŃ I PRZEPUSTÓW**

### **1. WSTĘP**

#### **1.1 Nazwa zadania**

*Rozbudowa drogi wojewódzkiej Nr 251 Kaliska - Inowrocław na odcinku od km 19+649 (od granicy województwa kujawsko-pomorskiego) do km 34+200 oraz od km 34+590,30 do km 35+290 wraz z przebudową mostu na rz. Gąsawka w msc. Żnin.*

#### **1.2. Przedmiot ST**

Przedmiotem niniejszej specyfikacji technicznej (ST) są wymagania dotyczące wykonania i odbioru robót związanych z rozbiórką elementów dróg, ogrodzeń i przepustów podczas *rozbudowy drogi wojewódzkiej Nr 251 Kaliska - Inowrocław na odcinku od km 19+649 (od granicy województwa kujawsko-pomorskiego) do km 34+200 oraz od km 34+590,30 do km 35+290 wraz z przebudową mostu na rz. Gąsawka w msc. Żnin*

#### **1.3. Zakres stosowania ST**

Specyfikacja techniczna (ST) stanowi dokument przetargowy i kontraktowy przy zleceniu i realizacji robót podczas *rozbudowy drogi wojewódzkiej Nr 251 Kaliska - Inowrocław na odcinku od km 19+649 (od granicy województwa kujawsko-pomorskiego) do km 34+200 oraz od km 34+590,30 do km 35+290 wraz z przebudową mostu na rz. Gąsawka w msc. Żnin.*

#### **1.4. Zakres robót objętych ST**

Ustalenia zawarte w niniejszej specyfikacji dotyczą zasad prowadzenia robót związanych z rozbiórką:

- warstw nawierzchni,
- krawężników, obrzeży i oporników,
- ścieków,
- chodników,
- ogrodzeń,
- barier i poręczy,
- znaków drogowych,
- wywiezienie gruzu z rozbiórki
- włączów i pokryw studni i innych elementów sieci uzbrojenia podziemnego wraz z regulacją do poziomu projektowanych powierzchni dróg, chodników, ścieżek, poboczy, terenów zielonych ,
- przepustów: betonowych, żelbetowych, kamiennych, ceglanych itp.
- początkowych odcinków drenaży.

Ustalenia zawarte w niniejszej specyfikacji dotyczą również zasad prowadzenia robót związanych z ponownym wbudowaniem rozebranych elementów sieci uzbrojenia podziemnego oraz dotyczą regulacji wysokościowej studni kanalizacyjnych, teletechnicznych, zaworów, zasów itp. urządzeń.

Zgodnie z dokumentacją projektową przewiduje się rozbiórkę:

- warstw bitumicznych nawierzchni wraz z podbudową (z tłucznia, chudego betonu, bruku kamiennego, kruszywa),
- zjazdów o nawierzchni bitumicznej, betonowej i z kostki,
- zjazdów o nawierzchni z żużla,
- krawężników betonowych wraz z ławą,
- obrzeży chodnikowych,
- nawierzchni chodników wraz z podbudową,
- ogrodzeń z siatki stalowej na fundamencie betonowym,
- ogrodzeń z paneli stalowych osadzanych na słupkach betonowych,
- ogrodzeń z paneli stalowych osadzanych na słupkach stalowych,
- ogrodzeń klinkierowych,
- barier ochronnych stalowych,
- znaków pionowych,
- przepustów drogowych.

Zakres robót obejmuje również wywiezienie do utylizacji materiałów z rozbiórki oraz ich utylizację. Wykonawca we własnym zakresie wywiezie materiały z rozbiórki z terenu budowy zgodnie z obowiązującymi przepisami.

#### **1.5. Informacje o terenie budowy**

Informacje zawarto w D-00.00.00

#### **1.6. Nazwy i kody**

Grupa robót : 45200000-9 Roboty budowlane w zakresie wznoszenia kompletnych obiektów budowlanych lub ich części oraz robót w zakresie inżynierii lądowej i wodnej .

Klasa robót : 45230000-8 Roboty budowlane w zakresie budowy rurociągów , linii telekomunikacyjnych i elektroenergetycznych , autostrad ,dróg , lotnisk i kolei ; wyrównywanie terenu

Kategoria robót : 45233000-9 Roboty w zakresie konstruowania , fundamentowania oraz wykonywania nawierzchni autostrad , dróg

### **1.7. Określenia podstawowe**

Stosowane określenia podstawowe są zgodne z obowiązującymi, odpowiednimi polskimi normami oraz z definicjami podanymi w ST D-00.00.00 „Wymagania ogólne” pkt 1.4.

### **1.8. Ogólne wymagania dotyczące robót**

Ogólne wymagania dotyczące robót podano w ST D-00.00.00 „Wymagania ogólne” pkt 1.5.

## **2. MATERIAŁY**

### **2.1. Ogólne wymagania dotyczące materiałów**

Ogólne wymagania dotyczące materiałów, ich pozyskiwania i składowania, podano w ST D-00.00.00 „Wymagania ogólne” pkt 2.

## **3. SPRZĘT**

### **3.1. Ogólne wymagania dotyczące sprzętu**

Ogólne wymagania dotyczące sprzętu podano w ST D-00.00.00 „Wymagania ogólne” pkt 3.

### **3.2. Sprzęt do rozbiórki**

Do wykonania robót związanych z rozbiórką elementów dróg, ogrodzeń i przepustów może być wykorzystany sprzęt podany poniżej, lub inny zaakceptowany przez Inżyniera:

- spycharki,
- ładowarki,
- żurawie samochodowe,
- samochody ciężarowe,
- zrywarki,
- młoty pneumatyczne,
- piły mechaniczne,
- frezarki nawierzchni,
- koparki.

## **4. TRANSPORT**

### **4.1. Ogólne wymagania dotyczące transportu**

Ogólne wymagania dotyczące transportu podano w ST D-00.00.00 „Wymagania ogólne” pkt 4.

### **4.2. Transport materiałów z rozbiórki**

Materiał z rozbiórki można przewozić dowolnym środkiem transportu.

## **5. WYKONANIE ROBÓT**

### **5.1. Ogólne zasady wykonania robót**

Ogólne zasady wykonania robót podano w ST D-00.00.00 „Wymagania ogólne” pkt 5.

### **5.2. Wykonanie robót rozbiórkowych**

Roboty rozbiórkowe elementów dróg, ogrodzeń i przepustów obejmują usunięcie z terenu budowy wszystkich elementów wymienionych w pkt 1.3, zgodnie z dokumentacją projektową, ST lub wskazanych przez Inżyniera.

Jeśli dokumentacja projektowa nie zawiera dokumentacji inwentaryzacyjnej lub/i rozbiórkowej, Inżynier może polecić Wykonawcy sporządzenie takiej dokumentacji, w której zostanie określony przewidziany odzysk materiałów.

Roboty rozbiórkowe można wykonywać mechanicznie lub ręcznie w sposób określony w ST lub przez Inżyniera.

W przypadku usuwania warstw nawierzchni z zastosowaniem frezarek drogowych, należy spełnić warunki określone w ST D-05.03.11 „Recykling”.

W przypadku robót rozbiórkowych przepustu należy dokonać:

- odkopania przepustu,
- ew. ustawienia przenośnych rusztowań przy przepustach wyższych od około 2 m,
- rozbicia elementów, których nie przewiduje się odzyskać, w sposób ręczny lub mechaniczny z ew. przecięciem prętów zbrojeniowych i ich odgięciem,
- demontażu prefabrykowanych elementów przepustów (np. rur, elementów skrzynkowych, ramowych) z uprzednim oczyszczeniem spoin i częściowym usunięciu ław, względnie ostrożnego rozebrania konstrukcji kamiennych, ceglanych, klinkierowych itp. przy założeniu ponownego ich wykorzystania,
- oczyszczenia rozebranych elementów, przewidzianych do powtórnego użycia (z zaprawy, kawałków betonu, izolacji itp.) i ich posortowania.

Wszystkie elementy możliwe do powtórnego wykorzystania powinny być usuwane bez powodowania zbędnych uszkodzeń. Wszelkie materiały z rozbiórki są własnością Zamawiającego chyba , że Inżynier zadecyduje inaczej .O ile uzyskane elementy nie stają się własnością Wykonawcy, powinien on przewieźć je na miejsce określone w ST lub wskazane przez Inżyniera.

Elementy i materiały, które zgodnie z ST stają się własnością Wykonawcy, powinny być usunięte z terenu budowy.

Doły (wykopy) powstałe po rozbiórce elementów dróg, ogrodzeń i przepustów znajdujące się w miejscach, gdzie zgodnie z dokumentacją projektową będą wykonane wykopy drogowe, powinny być tymczasowo zabezpieczone. W szczególności należy zapobiec gromadzeniu się w nich wody opadowej.

Doły w miejscach, gdzie nie przewiduje się wykonania wykopów drogowych należy wypełnić, warstwami, odpowiednim gruntem do poziomu otaczającego terenu i zagęścić zgodnie z wymaganiami określonymi w ST D-02.00.00 „Roboty ziemne”.

## **6. KONTROLA JAKOŚCI ROBÓT**

### **6.1. Ogólne zasady kontroli jakości robót**

Ogólne zasady kontroli jakości robót podano w ST D-00.00.00 „Wymagania ogólne” pkt 6.

### **6.2. Kontrola jakości robót rozbiórkowych**

Kontrola jakości robót polega na wizualnej ocenie kompletności wykonanych robót rozbiórkowych oraz sprawdzeniu stopnia uszkodzenia elementów przewidzianych do powtórnego wykorzystania.

Zagęszczenie gruntu wypełniającego ewentualne doły po usuniętych elementach nawierzchni, ogrodzeń i przepustów powinno spełniać odpowiednie wymagania określone w ST D-02.00.00 „Roboty ziemne”.

## **7. OBMIAR ROBÓT**

### **7.1. Ogólne zasady obmiaru robót**

Ogólne zasady obmiaru robót podano w ST D-00.00.00 „Wymagania ogólne” pkt 7.

### **7.2. Jednostka obmiarowa**

Jednostką obmiarową robót związanych z rozbiórką elementów dróg i ogrodzeń jest:

- dla nawierzchni i chodnika - m<sup>2</sup> (metr kwadratowy),
- dla krawężnika, opornika, obrzeża, ścieków prefabrykowanych, ogrodzeń, barier i poręczy - m (metr),
- dla znaków drogowych - szt. (sztuka),
- dla przepustów i ich elementów
  - a) betonowych, kamiennych, ceglanych, prefabrykowanych, żelbetowych - m<sup>3</sup> (metr sześcienny),
  - dla włazów i pokryw studni i innych elementów sieci uzbrojenia podziemnego (dot. również regulacji wysokościowej) – szt. (sztuka)

## **8. ODBIÓR ROBÓT**

Ogólne zasady odbioru robót podano w ST D-00.00.00 „Wymagania ogólne” pkt 8.

## **9. PODSTAWA PŁATNOŚCI**

### **9.1. Ogólne ustalenia dotyczące podstawy płatności**

Ogólne ustalenia dotyczące podstawy płatności podano w ST D-00.00.00 „Wymagania ogólne” pkt 9.

### **9.2. Cena jednostki obmiarowej**

Cena wykonania robót obejmuje:

a) dla rozbiórki warstw nawierzchni i podbudowy:

- wyznaczenie powierzchni przeznaczonej do rozbiórki,
- rozkucie i zerwanie nawierzchni,
- ew. przesortowanie materiału uzyskanego z rozbiórki, w celu ponownego jej użycia, z ułożeniem na poboczu,
- załadunek i wywiezienie materiałów z rozbiórki poza teren budowy we własnym zakresie przy przestrzeganiu przepisów prawa,
- wyrównanie podłoża i uporządkowanie terenu rozbiórki;

b) dla rozbiórki krawężników, obrzeży i oporników:

- odkopanie krawężników, obrzeży i oporników wraz z wyjęciem i oczyszczeniem,
- zerwanie podsypki cementowo-piaskowej i ew. ław,
- załadunek i wywiezienie materiałów z rozbiórki poza teren budowy we własnym zakresie przy przestrzeganiu przepisów prawa,
- wyrównanie podłoża i uporządkowanie terenu rozbiórki;

c) dla rozbiórki ścieku:

- odsłonięcie ścieku,
- ręczne wyjęcie elementów ściekowych wraz z oczyszczeniem,
- ew. przesortowanie materiału uzyskanego z rozbiórki, w celu ponownego jego użycia, z ułożeniem na poboczu,
- zerwanie podsypki cementowo-piaskowej,
- uzupełnienie i wyrównanie podłoża,

- załadunek i wywiezienie materiałów z rozbiórki poza teren budowy we własnym zakresie przy przestrzeganiu przepisów prawa,
- uporządkowanie terenu rozbiórki;

d) dla rozbiórki chodników:

- ręczne wyjęcie płyt chodnikowych, lub rozkucie i zerwanie innych materiałów chodnikowych,
- ew. przesortowanie materiału uzyskanego z rozbiórki w celu ponownego jego użycia, z ułożeniem na poboczu,
- zerwanie podsypki cementowo-piaskowej,
- załadunek i wywiezienie materiałów z rozbiórki poza teren budowy we własnym zakresie przy przestrzeganiu przepisów prawa,
- wyrównanie podłoża i uporządkowanie terenu rozbiórki;

e) dla rozbiórki ogrodzeń:

- demontaż elementów ogrodzenia,
- odkopanie i wydobycie słupków wraz z fundamentem,
- zasypanie dołów po słupkach z zagęszczeniem do uzyskania  $Is \geq 1,00$  wg BN-77/8931-12 [9],
- ew. przesortowanie materiału uzyskanego z rozbiórki, w celu ponownego jego użycia, z ułożeniem w stopy na poboczu,
- załadunek i wywiezienie materiałów z rozbiórki poza teren budowy we własnym zakresie przy przestrzeganiu przepisów prawa,
- uporządkowanie terenu rozbiórki;

f) dla rozbiórki barier i poręczy:

- demontaż elementów bariery lub poręczy,
- odkopanie i wydobycie słupków wraz z fundamentem,
- zasypanie dołów po słupkach wraz z zagęszczeniem do uzyskania  $Is \geq 1,00$  wg BN-77/8931-12 [9],
- załadunek i wywiezienie materiałów z rozbiórki poza teren budowy we własnym zakresie przy przestrzeganiu przepisów prawa,
- uporządkowanie terenu rozbiórki;

g) dla rozbiórki znaków drogowych:

- demontaż tablic znaków drogowych ze słupków,
- odkopanie i wydobycie słupków,
- zasypanie dołów po słupkach wraz z zagęszczeniem do uzyskania  $Is \geq 1,00$  wg BN-77/8931-12 [9],
- załadunek i wywiezienie materiałów z rozbiórki poza teren budowy we własnym zakresie przy przestrzeganiu przepisów prawa,
- uporządkowanie terenu rozbiórki;

h) dla rozbiórki włączów i pokryw studni i innych elementów sieci uzbrojenia podziemnego (dot. również regulacji)

- demontaż włączów i pokryw,
- wymiana uszkodzonych elementów na nowe o takich samych gabarytach,
- ponowne wbudowanie (odtworzenie)

i) dla demontażu sieci infrastruktury technicznej:

- prace terenowe,
- odcięcie nieczynnych elementów sieci,
- wykop, demontaż istniejącego odcinka przewodu,
- demontaż słupa,
- załadunek i wywiezienie materiałów z rozbiórki,
- dowóz gruntu do uzupełnienia zasyпки
- zasypanie wykopu z zagęszczeniem do uzyskania  $Is \geq 1,00$  wg BN-77/8931-12 [9],
- wyrównanie podłoża i uporządkowanie terenu rozbiórki;
- nadzór gestora sieci.

## 10. PRZEPISY ZWIĄZANE

### Normy

1. PN-D-95017 Surowiec drzewny. Drewno tartaczne iglaste.



- |    |               |   |
|----|---------------|---|
| 2. | PN-D-96000    | Tarcica iglasta ogólnego przeznaczenia                                      |
| 3. | PN-D-96002    | Tarcica liściasta ogólnego przeznaczenia                                    |
| 4. | PN-H-74219    | Rury stalowe bez szwu walcowane na gorąco ogólnego stosowania               |
| 5. | PN-H-74220    | Rury stalowe bez szwu ciągnione i walcowane na zimno ogólnego przeznaczenia |
| 6. | PN-H-93401    | Stal walcowana. Kątowniki równoramienne                                     |
| 7. | PN-H-93402    | Kątowniki nierównoramienne stalowe walcowane na gorąco                      |
| 8. | BN-87/5028-12 | Gwoździe budowlane. Gwoździe z trzpieniem gładkim, okrągłym i kwadratowym   |
| 9. | BN-77/8931-12 | Oznaczenie wskaźnika zagęszczenia gruntu.                                   |

## **D-01.02.04a      REGULACJA      URZĄDZEŃ      INFRASTRUKTURY TECHNICZNEJ**

### **1. WSTĘP**

#### **1.1 Przedmiot ST**

*Rozbudowa drogi wojewódzkiej Nr 251 Kaliska - Inowrocław na odcinku od km 19+649 (od granicy województwa kujawsko-pomorskiego) do km 34+200 oraz od km 34+590,30 do km 35+290 wraz z przebudową mostu na rz. Gąsawka w msc. Żnin.*

#### **1.2 Zakres stosowania ST**

Niniejsza Specyfikacja Techniczna (ST) stanowi dokument przetargowy i kontraktowy przy zleceniu i realizacji robót na drogach i ulicach określonych w pkt. 1.3.

#### **1.3 Zakres robót objętych ST**

Ustalenia zawarte w specyfikacji dotyczą zasad prowadzenia robót związanych z wykonaniem i odbiorem przypowierzchniowej regulacji wysokościowej studni kanalizacji deszczowej lub sanitarnej, wpustów ulicznych, obudów żeliwnych zasuw wodociągowych i gazowych, studni teletechnicznych.

#### **1.4 Określenia podstawowe**

- 1.4.1. Studnia kanalizacyjna - urządzenie połączone z kanałem, przeznaczone do kontroli lub prawidłowej eksploatacji kanału.
- 1.4.2. Studnia rewizyjna (kontrolna) - urządzenie do kontroli kanałów nieprzełazowych, ich konserwacji i przewietrzania.
- 1.4.3. Wpust uliczny (wpust deszczowy) - urządzenie do przejścia wód opadowych z powierzchni i odprowadzenia poprzez przykanalik do kanalizacji deszczowej.
- 1.4.4. Właz studni - element żeliwny przeznaczony do przykrycia podziemnych studni rewizyjnych, umożliwiający dostęp do urządzeń kanalizacyjnych.
- 1.4.5. Kratka ściekowa - urządzenie, przez które wody opadowe przedostają się od góry do wpustu ulicznego.
- 1.4.6. Nasada (żeliwna kratka ściekowa) z wlewem bocznym (w krawężniku) - urządzenie, przez które wody opadowe przedostają się w pionowej płaszczyźnie krawężnika do wpustu ulicznego.
- 1.4.7. Nasada kombinowana z wlotem bocznym i w powierzchni dolnej (poziomej) - urządzenie, przez które wody opadowe przedostają się do wpustu ulicznego zarówno od góry w płaszczyźnie jezdni (poziomej) jak też w pionowej płaszczyźnie krawężnika.

Pozostałe określenia podstawowe są zgodne z obowiązującymi, odpowiednimi polskimi normami i z definicjami podanymi w ST D-00.00.00 „Wymagania ogólne” [1] pkt 1.4.

#### **1.5 Ogólne wymagania dotyczące robót**

Ogólne wymagania dotyczące robót podano w ST D-00.00.00 „Wymagania ogólne” pkt 1.5.

### **2. MATERIAŁY**

#### **2.1 Ogólne wymagania dotyczące materiałów**

Ogólne wymagania dotyczące materiałów, ich pozyskiwania i składowania, podano w ST D-00.00.00 „Wymagania ogólne” pkt 2.

#### **2.2 Materiały do wykonania regulacji wysokościowej urządzeń uzbrojenia podziemnego**

Do naprawy i regulacji wysokościowej urządzeń uzbrojenia podziemnego należy użyć:

1. Materiałów otrzymanych z rozbiórki urządzeń uzbrojenia podziemnego oraz z rozbiórki otaczającej nawierzchni, pod warunkiem, że nadają się one do ponownego wbudowania. Zgodnie z normą PN-EN 124:2000 „Zwieńczenia wpustów i studzienek kanalizacyjnych do nawierzchni do ruchu pieszego i kołowego” dopuszczone mogą być do ponownego wbudowania materiały z rozbiórki w przypadku gdy różnica między żeliwnym korpusem a włazem (pokrywą) lub kratką ściekową wynosi maksymalnie 5 mm. Ostateczną decyzję o dopuszczeniu materiałów otrzymanych z rozbiórki urządzeń uzbrojenia podziemnego oraz z rozbiórki otaczającej nawierzchni podejmuje Inspektor Nadzoru.
2. Materiałów nowych zgodnie z normą PN-EN 124:2000 „Zwieńczenia wpustów i studzienek kanalizacyjnych do nawierzchni do ruchu pieszego i kołowego”. Materiałów nowych takich jak kliny i pierścienie wyrównawcze do regulacji wysokościowej, zaprawy szybkowiążące, wymienionych w punkcie 5.5 niniejszej specyfikacji. Materiały te muszą charakteryzować się odpowiednimi atestami do stosowania w robotach drogowych.
3. Materiałów będących materiałem uzupełniającym, tego samego typu, gatunku i wymiarów, jak materiał rozbiórkowy, odpowiadających wymaganiom: ST D-03.02.01 w przypadku materiałów do naprawy urządzeń uzbrojenia podziemnego oraz wymienionych w punkcie 5.6 niniejszej specyfikacji, w przypadku materiałów potrzebnych do ułożenia nowej nawierzchni.

Na drogach, na których odbywa się ruch pojazdów ciężkich (samochodów ciężarowych, autobusów) elementy uzbrojenia podziemnego powinny być wykonane z żeliwa szarego. Żeliwo sferoidalne może być dopuszczone do stosowania na drogach lokalnych o mniejszym ruchu pojazdów ciężkich za zgodą Inspektora Nadzoru.

### **3. SPRZĘT**

#### **3.1 Ogólne wymagania dotyczące sprzętu**

Ogólne wymagania dotyczące sprzętu podano w ST D-00.00.00 „Wymagania ogólne” pkt. 3.

#### **3.2 Sprzęt stosowany do wykonania regulacji wysokościowej studni kanalizacji deszczowej, sanitarnej, teletechnicznej**

Wykonawca przystępujący do wykonania regulacji wysokościowej powinien wykazać się możliwością korzystania z następującego sprzętu:

- piły tarczowej,
- młota pneumatycznego,
- sprężarki powietrza,
- dźwigu samochodowego,
- frezarki do małych powierzchni w nawierzchni,
- zagęszczarki wibracyjnej,
- podnośnika mechanicznego,
- gumowego szalunku,
- sprzętu pomocniczego (szczotka, łopata, szablon itp.),
- blachy zabezpieczające wpust deszczowy przed dostaniem się mieszanki mineralno-asfaltowej podczas układania warstwy asfaltowej oraz innych zanieczyszczeń.

### **4. TRANSPORT**

#### **4.1 Ogólne wymagania dotyczące transportu**

Ogólne wymagania dotyczące transportu podano w ST D-00.00.00 „Wymagania ogólne”.

#### **4.2 Transport materiałów**

Transport nowych materiałów do wykonania regulacji wysokościowej powinien odpowiadać wymaganiom określonym w:

1. ST D-03.02.01, w przypadku materiałów do regulacji urządzeń uzbrojenia podziemnego,
2. punkcie 5.6 niniejszej specyfikacji, w przypadku materiałów wykorzystywanych do wykonania nowej nawierzchni.

### **5. WYKONANIE ROBÓT**

#### **5.1 Ogólne zasady wykonania robót**

Ogólne zasady wykonania robót podano w ST D-00.00.00 „Wymagania ogólne” pkt 5.

#### **5.3 Zasady wykonania regulacji**

Wykonanie naprawy polegającej na regulacji wysokościowej studni kanalizacji deszczowej lub sanitarnej, teletechnicznych, wpustów ulicznych oraz skrzynek wodociągowych i gazowych obejmuje:

##### **0. Roboty przygotowawcze:**

- zabezpieczenie placu budowy zgodnie z projektem dotyczącym organizacji ruchu na czas prowadzonej naprawy,
- rozpoznanie uszkodzenia,
- wyznaczenie powierzchni podlegającej naprawie.

##### **1. Wykonanie naprawy:**

- naprawa uszkodzonej studni, wpustu oraz skrzynki wodociągowej lub gazowej,
- ułożenie nowej nawierzchni.

Podczas regulacji wysokościowej studni kanalizacji deszczowej lub sanitarnej, teletechnicznej, wpustów ulicznych oraz skrzynek wodociągowych lub gazowych stosowane mogą być dwa warianty naprawy:

1. **Wariant remontowy** - przeprowadzany w przypadku naprawy i regulacji samego urządzenia podziemnego oraz konstrukcji nawierzchni w jego bezpośrednim sąsiedztwie.
2. **Wariant inwestycyjny** - przeprowadzany w przypadku wykonywania wzmocnienia lub modernizacji konstrukcji nawierzchni z zastosowaniem nowych warstw asfaltowych z jednoczesną koniecznością regulacji wysokościowej wszystkich usytuowanych w niej urządzeń rewizyjnych uzbrojenia podziemnego do nowego projektowanego poziomu nawierzchni.

#### **5.4 Roboty przygotowawcze**

W przypadku planowania prac remontowych związanych z wymianą warstw asfaltowych nawierzchni należy dokonać przeglądu stanu technicznego studni kanalizacji deszczowej lub sanitarnej oraz skrzynek i obudów zasuw wodociągowych oraz gazowych pod kątem konieczności wykonania ich remontu.

Podczas analizy sposobu przeprowadzenia naprawy należy dążyć do usytuowania włazu pomiędzy śladami kół pojazdów poprzez odpowiednie ustawienie lub obrót płyty nastudziennej z jednoczesną korektą zamocowania stopni włazowych w studni.

Powierzchnia przeznaczona do wykonania naprawy powinna obejmować cały obszar uszkodzonej nawierzchni wokół zapadniętej studni kanalizacyjnej deszczowej lub sanitarnej, wpustu ulicznego, lub skrzynek wodociągowych albo gazowych. Powierzchni tej należy nadać kształt prostokątnej figury geometrycznej lub w szczególnym przypadku przy nawierzchniach bitumicznych możliwe jest nadanie kształtu zbliżonego do kołowego.

Powierzchnię przeznaczoną do wykonania naprawy akceptuje Inspektor Nadzoru.

### 5.5 Metody wykonania regulacji w wariacie remontowym

Metody regulacji w wariacie remontowym przeprowadzane są w przypadku naprawy i regulacji samego urządzenia podziemnego oraz konstrukcji nawierzchni w jego bezpośrednim jego sąsiedztwie.

### 5.6 Naprawa uszkodzonej studni kanalizacyjnej deszczowej lub sanitarnej

#### 5.6.1 Przepowierzchniowa naprawa uszkodzonej studni

Wykonanie przepowierzchniowej naprawy uszkodzonej studni obejmuje:

1. Zdjęcie przykrycia (pokrywy i włazu) studni.
2. Rozebranie uszkodzonej nawierzchni wokół studni:
  - ręczne (dłutami, haczykami z drutu, młotkami brukarskimi, ew. drągami stalowymi itp. - w przypadku nawierzchni typu kostkowego),
  - mechaniczne (w przypadku nawierzchni typu monolitycznego, np. nawierzchni asfaltowej, betonowej) - z pionowym wycięciem krawędzi uszkodzenia piłą tarczową i rozebraniem konstrukcji jezdni przy pomocy młotów pneumatycznych, drągów stalowych itp.
3. Rozebranie uszkodzonej górnej części studni (np. części żeliwnych, płyty nastudziennej, kręgów betonowych, pierścieni wyrównawczych itp.).
4. Zebranie i odwiezienie lub odrzucenie elementów nawierzchni i gruzu na pobocze, chodnik lub miejsce składowania, z posortowaniem i zabezpieczeniem materiału przydatnego do dalszych robót.
5. Szczegółowe rozpoznanie przyczyn uszkodzenia i podjęcie końcowej decyzji o sposobie naprawy i wykorzystaniu istniejących materiałów.
6. Sprawdzenie stanu konstrukcji studni i oczyszczenie górnej jej części (np. komina włazowego) z ewentualnym uzupełnieniem ubytków lub ich wymianą.
7. W przypadku występowania rys na płycie nastudziennej należy wymienić płytę nastudzienną na nową.
8. W przypadku niewielkiego zapadnięcia poziomowanie górnej części komina włazowego należy wykonać alternatywnie przy użyciu:
  - a) pierścieni wyrównawczych o stałej wysokości lub pierścieni klinowych z tworzywa sztucznego lub betonu polimerowego. Zakres stosowania od 15 mm do 120 mm. Pierścienie wyrównawcze muszą przylegać całą powierzchnią do konstrukcji studni. Prawidłowe przygotowanie powierzchni, na której będą montowane elementy wyrównawcze, polega na naprawieniu powierzchni styku konstrukcji studni przez wyrównanie nierówności i nieznacznych ubytków przy użyciu mas szybkozastykających o właściwej wytrzymałości zgodnej z klasą zwięźnienia. Uszczelnienie i spajanie poszczególnych elementów należy wykonać przy użyciu kitów dyspersyjnych asfaltowo-kauczukowych lub mas polimerowych. Większą różnicę wysokości należy wyrównywać za pomocą betonowych pierścieni wyrównawczych (beton klasy co najmniej C 35/45).

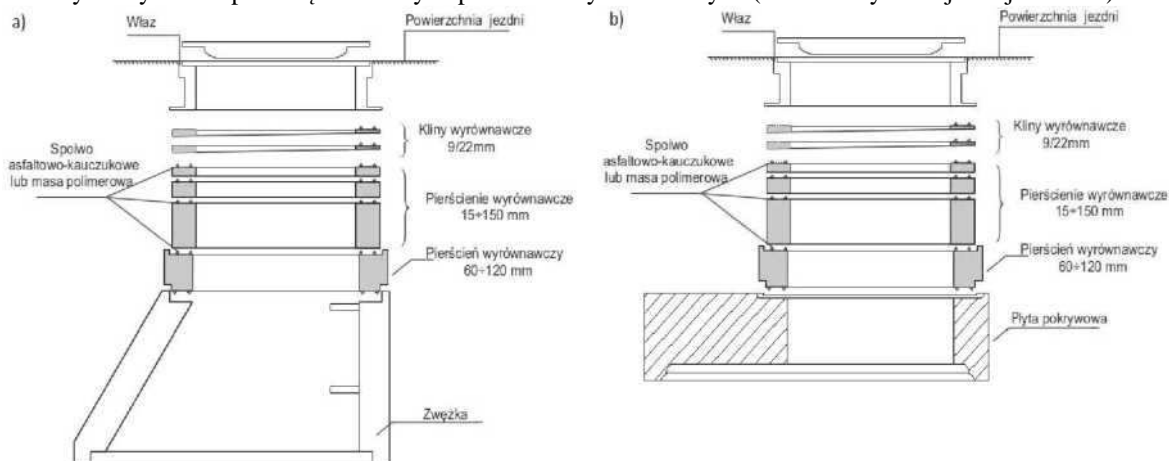

Rys. 1. Schemat przykładowego montażu pierścieni wyrównawczych dla dwóch przypadków a) z elementem przejściowym (zwężką), b) z płytą nastudzienną

- b) krótkich klinów wyrównawczych z betonu polimerowego. Podwójnie złożone kliny podpierają ramę wjazdu w 8 punktach równo rozłożonych na całym obwodzie konstrukcji studni. Zakres stosowania od 25 mm do 55 mm. Pozostałą przestrzeń pomiędzy żeliwną nasadą wjazdu a górnym elementem konstrukcji podziemnej studni należy wypełnić przy pomocy zaprawy. Do tego celu możliwe jest użycie:
- zaprawy wodo- i mrozoodpornej z szybkowiążącego cementu lub zaprawy cementowej z użyciem żywic syntetycznych. Wytrzymałość na ściskanie zapraw powinna wynosić co najmniej 25 MPa - po 24 godz. wiązania oraz co najmniej 40 MPa po 28 dniach wiązania.
  - dwuskładnikowej zaprawy na bazie fosforanu magnezu o wytrzymałości na ściskanie co najmniej 17 MPa po 2 godz. wiązania.



Rys. 2. Rysunek poglądowy klinów wyrównawczych

Do ułożenia warstwy zaprawy należy użyć gumowego szalunku zabezpieczającego studnię przed zanieczyszczeniem. Uniesienie ramy wjazdu można wykonać ręcznie lub przy pomocy podnośnika mechanicznego.

W przypadku stosowania zapraw do wypełnienia przestrzeni między nasadą żeliwną a konstrukcją podziemną studni, naprawiana studnia nadaje się do obciążenia ruchem zależnie od zastosowanego materiału po czasie:

- około 6 godzin - dla zapraw z szybkowiążącego cementu lub zapraw cementowych z użyciem żywic syntetycznych,
- około 2 godzin - dla zapraw na bazie fosforanu magnezu.

Dobór rodzaju zaprawy należy uzgodnić z Inspektorem Nadzoru. Jeżeli istnieje możliwość wyłączenia odcinka drogi z eksploatacji na czas pielęgnacji i wiązania zaprawy dopuszcza się stosowanie zapraw wiążących na bazie cementu. W wariantcie remontowym zalecane jest stosowanie zapraw wodo- i mrozoodpornych z szybkowiążącego cementu lub zaprawy cementowej z użyciem żywic syntetycznych. Wytrzymałość na ściskanie zapraw powinna wynosić co najmniej 25 MPa - po 24 godz. wiązania oraz co najmniej 40 MPa po 28 dniach wiązania.

Jeżeli czas naprawy jest ograniczony należy stosować zaprawy szybkosprawne nie wymagające wydłużonej pielęgnacji.

#### 5.6.2 Naprawa znacznych zapadnięć studni kanalizacji deszczowej lub sanitarnej

W przypadku znacznych zapadnięć studni, wynikających z uszkodzeń (zniszczeń) korpusu studni, kanałów, przykanalików, elementów dennych, wymycia gruntu itp. należy rozebrać całą konstrukcję zapadniętej studni i wykonać ją na nowo. Należy przy tym przed montażem nowej konstrukcji wykonać nośną warstwę podłoża gruntowego oraz fundament pod studnię z betonu klasy C15/20, grubości co najmniej 12 cm po zagęszczeniu do  $I_s=0,98$ , na której należy ustawiać nową studnię. Należy ją wykonać z gotowych elementów prefabrykowanych (łącznie z gotową dennicą).

Po zmontowaniu nowej studni kanalizacji deszczowej lub sanitarnej należy wykop wokół wykonanej konstrukcji studni wypełnić kruszywem dającym się dobrze zagęścić. Zagęszczenia należy wykonać warstwami o grubości 10 do 15 cm do wymaganego wskaźnika zagęszczenia 0,98. Do poziomu 50 cm powyżej przykanalika lub przewodu kanalizacyjnego należy zagęszczać grunt ręcznie, powyżej tego poziomu należy użyć ręcznych zagęszczarek płytowych wibracyjnych o szerokości płyty 40-50 cm. Ustawienie nasady z wjazdem należy wykonać w sposób opisany w punkcie 5.6.1 podpunkcie 8.

**Nie należy stosować** warstw z zaprawy cementowej (betonu) pomiędzy poszczególnymi elementami składowymi konstrukcji studni.

#### 5.7 Naprawa uszkodzonego wpustu ulicznego

##### 5.7.1 Przypowierzchniowa naprawa uszkodzonego wpustu ulicznego

Wykonanie przypowierzchniowej naprawy uszkodzonego wpustu ulicznego, obejmuje:

1. Zdjęcie przykrycia (kratki ściekowej, nasady z wlewem bocznym lub kombinowanym) wpustu.
2. Rozebranie uszkodzonej nawierzchni wokół wpustu:
  - ręczne (dłutami, haczykami z drutu, młotkami brukarskimi, ew. drągami stalowymi itp. - w przypadku

nawierzchni typu kostkowego),

- mechaniczne (w przypadku nawierzchni typu monolitycznego, np. nawierzchni asfaltowej, betonowej) - z pionowym wycięciem krawędzi uszkodzenia piłą tarczową i rozebraniem konstrukcji jezdni przy pomocy młotów pneumatycznych, drągów stalowych itp.

3. Rozebranie uszkodzonej górnej części wpustu (np. części żeliwnych, płyt żelbetowych, kręgów podporowych itp.).
  4. Zebranie i odwiezienie lub odrzucenie elementów nawierzchni i gruzu na pobocze, chodnik lub miejsce składowania, z posortowaniem i zabezpieczeniem materiału przydatnego do dalszych robót.
  5. Szczegółowe rozpoznanie przyczyn uszkodzenia i podjęcie końcowej decyzji
- o sposobie naprawy i wykorzystaniu istniejących materiałów.
6. Sprawdzenie stanu konstrukcji wpustu i oczyszczenie górnej jego części (np. nasady wpustu) z ew. uzupełnieniem ubytków.
  7. W przypadku niewielkiego zapadnięcia poziomowanie górnej części wpustu wykonać alternatywnie przy użyciu:
    - a) pierścieni wyrównawczych o stałej wysokości lub pierścieni klinowych z tworzywa sztucznego lub betonu polimerowego. Zakres stosowania od 15 mm do 100 mm. Pierścienie wyrównawcze muszą przylegać całą powierzchnią do konstrukcji wpustu. Prawidłowe przygotowanie powierzchni, na której będą montowane elementy wyrównawcze, polega na naprawieniu powierzchni styku konstrukcji wpustu przez wyrównanie nierówności i nieznacznych ubytków przy użyciu mas szybkozsychnących o właściwej wytrzymałości zgodnej z klasą zwięźnienia. Uszczelnienie i spajanie poszczególnych elementów należy wykonać przy użyciu kitów dyspersyjnych asfaltowo-kauczukowych lub mas polimerowych;

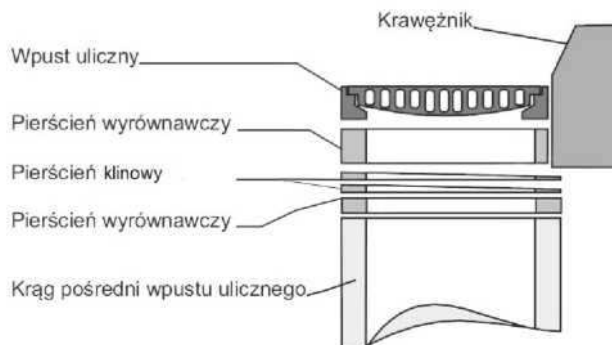

Rys. 3. Schemat przykładowej regulacji wpustu ulicznego

- b) krótkich klinów wyrównawczych z betonu polimerowego. Podwójnie złożone kliny podpierają nasadę wpustu w 6 punktach, równo rozłożonych na obwodzie konstrukcji podziemnej wpustu. Zakres stosowania od 25 mm do 55 mm. Pozostałą przestrzeń pomiędzy żeliwną nasadą wjazdu a górnym elementem konstrukcji podziemnej wpustu należy wypełnić przy pomocy zaprawy. Do tego celu możliwe jest użycie:
  - zaprawy wodo- i mrozoodpornej z szybkowiążącego cementu lub zaprawy cementowej z użyciem żywic syntetycznych. Wytrzymałość na ściskanie zapraw powinna wynosić co najmniej 25 MPa - po 24 godz. wiązania oraz co najmniej 40 MPa po 28 dniach wiązania.
  - dwuskładnikowej zaprawy na bazie fosforanu magnezu o wytrzymałości na ściskanie co najmniej 17 MPa po 2 godz. wiązania.

Do ułożenia warstwy zaprawy należy użyć gumowego szalunku zabezpieczającego wpust przed zanieczyszczeniem. Uniesienie żeliwnej nasady wpustu można wykonać ręcznie lub przy pomocy podnośnika mechanicznego.

W przypadku stosowania zapraw do wypełnienia przestrzeni między nasadą żeliwną a konstrukcją podziemną studni, naprawiana studnia nadaje się do obciążenia ruchem zależnie od zastosowanego materiału po czasie:

około 6 godzin- dla zapraw z szybkowiążącego cementu lub zapraw cementowych z użyciem żywic syntetycznych,

około 2 godzin- dla zapraw na bazie fosforanu magnezu.

Dobór zaprawy należy uzgodnić z Inspektorem Nadzoru. Jeżeli istnieje możliwość wyłączenia odcinka drogi z eksploatacji na czas pielęgnacji i wiązania zaprawy dopuszcza się stosowane zapraw szybkowiążących na bazie cementu. W wariantcie remontowym zalecane jest stosowanie zapraw wodo- i mrozoodpornych z szybkowiążącego cementu lub zaprawy cementowej z użyciem żywic syntetycznych. Wytrzymałość na ściskanie zapraw powinna wynosić co najmniej 25 MPa - po 24 godz. wiązania oraz co najmniej 40 MPa po 28 dniach wiązania.

Jeżeli czas naprawy jest ograniczony należy stosować zaprawy szybkozsychnące nie wymagające wydłużonej pielęgnacji.

**Nie należy stosować** warstw z zaprawy cementowej (betonu) pomiędzy poszczególnymi elementami składowymi konstrukcji wpustu.

#### 5.7.2 Naprawa znacznych zapadnięć wpustów ulicznych

W przypadku znacznych zapadnięć wpustu, wynikających z uszkodzeń (zniszczeń) korpusu wpustu, przykanalika, elementów dennych, wymycia gruntu itp. należy rozebrać całą konstrukcję zapadniętego wpustu i wykonać ją na nowo. Należy przy tym przed montażem nowej konstrukcji wykonać nośną warstwę podłoża gruntowego pod wpustem o grubości min. 15 cm i o zagęszczeniu do  $I_s=0,98$ . Nową konstrukcję wpustu należy wykonać z prefabrykowanych elementów betonowych z betonu klasy co najmniej C30/35, z gotową dennicą zgodnie z rysunkiem 4. Wpust należy zwieńczyć żeliwną kratką ściekową z kołnierzem 3/4.

Po zmontowaniu nowego wpustu należy wykop wokół nowej konstrukcji wpustu wypełnić kruszywem dającym się dobrze zagęścić. Zagęszczać należy warstwami o grubości 10 do 15 cm do wymaganego wskaźnika zagęszczenia 0,98. Do poziomu 50 cm powyżej przykanalika należy zagęszczać grunt ręcznie, powyżej tego poziomu należy użyć ręcznych zagęszczarek płytowych wibracyjnych o szerokości płyty 40-50 cm. Ustawienie nasady wpustu należy wykonać w sposób opisany w punkcie 5.5.2.1 podpunkcie 7.

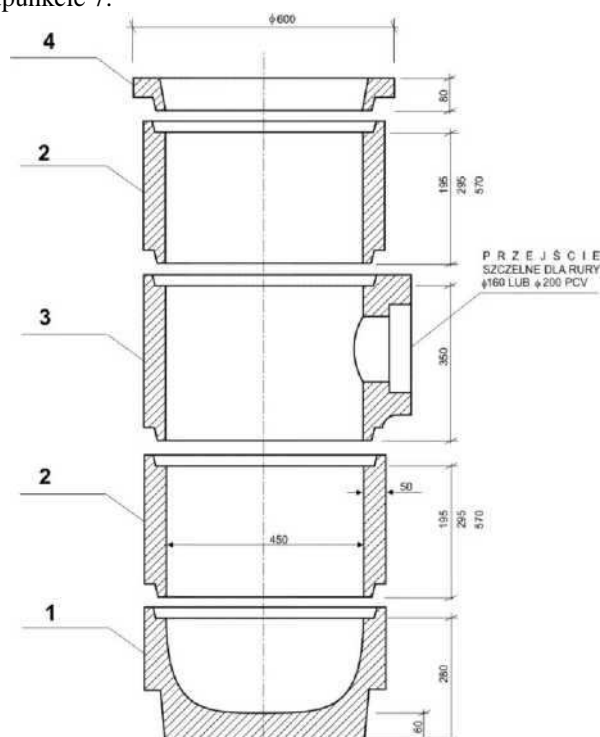

1. Dno wpustu
2. Krążki pośrednie
3. Element przyłączeniowy
4. Pierścień redukcyjny

Rys. 4. Schemat nowej konstrukcji wpustu ulicznego z prefabrykowanych elementów betonowych

**Nie należy stosować** warstw z zaprawy cementowej (betonu) pomiędzy poszczególnymi elementami składowymi konstrukcji wpustu.

#### 5.8 Naprawa uszkodzonej skrzynki wodociągowej lub gazowej

Skrzynki wodociągowe i gazowe w przypadku uszkodzenia należy wymienić na nowe i wyregulować do istniejącej lub projektowanej wysokości nawierzchni. W tym celu należy wymontować uszkodzoną skrzynkę i oczyścić boczne powierzchnie wykopu. Po wmontowaniu nowej skrzynki przestrzeń pomiędzy skrzynką a wykopem wypełniana jest szybkowiązającą zaprawą modyfikowaną tworzywem sztucznym do poziomu dolnej krawędzi nawierzchni bitumicznej. Powierzchnię tę pokrywa się warstwą emulsji asfaltowej.

W przypadku podwyższenia niwelety o co najmniej 0,10 m należy wymienić teleskopową przedłużkę od zasowy.

#### 5.9 Ułożenie nowej konstrukcji nawierzchni

Nową nawierzchnię, wokół naprawionej studni należy wykonać w sposób identyczny ze stanem przed przebudową lub do niego zbliżonym.

Uzupełniana powierzchnia wokół włączów studni, krutek wpustowych i skrzynek instalacji infrastruktury podziemnej powinna mieć wymiary pozwalające na mechaniczne zagęszczenie poszczególnych warstw konstrukcji nawierzchni.

Przy wykonywaniu podbudowy należy zwracać szczególną uwagę na poprawne jej zagęszczenie wokół komina i kołnierza studni. Zagęszczenie poszczególnych warstw należy wykonać przy użyciu lekkiej zagęszczarki płytowej o szerokości od 40 cm do 50 cm.

#### **5.10 Ułożenie nowej konstrukcji nawierzchni wokół wjazdów studni i wpustów ulicznych**

Do nawierzchni z kostki kamiennej lub betonowej należy użyć, o ile to możliwe, materiał odzyskany z rozbiórki, nadający się do ponownego wbudowania. Nowy uzupełniany materiał powinien być jak najbardziej zbliżony do materiału starego. Zmiany konstrukcji jezdni mogą być dokonane tylko pod warunkiem akceptacji przez Inspektora Nadzoru.

W przypadku nawierzchni bitumicznej wykonanie nowej nawierzchni wokół studni lub wpustu obejmuje:

1. Oczyszczenie krawędzi istniejącej nawierzchni.
2. Pokrycie emulsją asfaltową wszystkich żeliwnych lub metalowych elementów na powierzchni styku z konstrukcją nawierzchni.
3. Zagęszczenie gruntu przed wykonaniem podbudowy do wymaganej wartości  $i_s=0,98$ .
4. Wykonanie podbudowy z mieszanki mineralno-asfaltowej i jej zagęszczenie.
5. Ułożenie i zagęszczenie poszczególnych warstw asfaltowych z zastosowaniem samoprzylepnej bitumicznej taśmy dylatacyjnej we wszystkich spoinach.

Alternatywnie, jako warstwę nawierzchniową można wykonać warstwę asfaltu lanego pod warunkiem uzyskania akceptacji Inspektora Nadzoru. W takim przypadku warstwa ta nie wymaga zagęszczenia mechanicznego.

#### **5.11 Ułożenie nowej nawierzchni wokół skrzynki wodociągowej i gazowej**

Do nawierzchni z kostki kamiennej lub betonowej należy użyć, o ile to możliwe, materiał odzyskany z rozbiórki, nadający się do ponownego wbudowania. Nowy uzupełniany materiał powinien być jak najbardziej zbliżony do materiału z rozbiórki. Zmiany konstrukcji nawierzchni jezdni mogą być dokonane tylko pod warunkiem akceptacji przez Inspektora Nadzoru.

W przypadku nawierzchni asfaltowej zaleca się przyjęcie powierzchni do wykonania naprawy o kształcie zbliżonym do kołowego. Należy pokryć wszystkie żeliwne lub metalowe elementy na powierzchni styku z konstrukcją nawierzchni warstwą emulsji asfaltowej.

Wykonanie nowej konstrukcji nawierzchni wokół skrzynki wodociągowej i gazowej obejmuje:

1. Oczyszczenie krawędzi istniejącej nawierzchni.
2. Pokrycie emulsją asfaltową wszystkich żeliwnych lub metalowych elementów na powierzchni styku z konstrukcją nawierzchni.
3. Zagęszczenie gruntu przed wykonaniem podbudowy do wymaganej wartości  $L_s=0,98$ .
4. Wykonanie podbudowy z mieszanki mineralno-asfaltowej i jej zagęszczenie.
5. Ułożenie i zagęszczenie kolejnych warstw nawierzchni asfaltowej z zastosowaniem samoprzylepnej bitumicznej taśmy dylatacyjnej we wszystkich spoinach.

Alternatywnie, jako warstwę nawierzchniową można wykonać warstwę asfaltu lanego pod warunkiem uzyskania akceptacji Inspektora Nadzoru. W takim przypadku warstwa ta nie wymaga zagęszczenia mechanicznego.

#### **5.12 Zasady wykonywania regulacji w wariacie inwestycyjnym**

Metody regulacji w wariacie inwestycyjnym przeprowadzane są w przypadku wykonywania wzmocnienia lub modernizacji konstrukcji nawierzchni z zastosowaniem nowych warstw asfaltowych z jednoczesną koniecznością regulacji wysokościowej wszystkich usytuowanych w niej urządzeń rewizyjnych uzbrojenia podziemnego do nowego projektowanego poziomu nawierzchni.

W przypadku wykonywania regulacji wysokościowej studni kanalizacji deszczowej lub sanitarnej, wpustów ulicznych oraz skrzynek wodociągowych lub gazowych, regulacja tych urządzeń powinna być wykonywana przed wykonaniem warstwy ścieralnej. Nie dopuszcza się wykonywania regulacji po wykonaniu najwyższej warstwy konstrukcji nawierzchni - warstwy ścieralnej. Zasady regulacji górnych elementów uzbrojenia podziemnego są takie same jak w przypadku wariantu remontowego i zostały wyżej opisane szczegółowo. Dodatkowe zasady wynikające z prowadzonej regulacji w wariacie inwestycyjnym w stosunku do wariantu remontowego to:

1. Konieczność regulacji wysokości górnych elementów studni, wpustów oraz skrzynek wodociągowych i gazowych poprzez zastosowanie wytyczenia geodezyjnego do docelowego poziomu nawierzchni.
2. Konieczność zabezpieczenia górnych elementów studni, wpustów oraz skrzynek wodociągowych i gazowych przed przesunięciem podczas układania warstwy ścieralnej. Przeprowadzona regulacja oraz zagęszczenie warstw bitumicznych powinna uzyskać akceptację Inspektora Nadzoru przed dopuszczeniem do wykonania warstwy ścieralnej.
3. Zagęszczenie gruntu przed wykonaniem podbudowy do wymaganej wartości  $i_s=0,98$ .
4. Pokrycie emulsją asfaltową wszystkich żeliwnych lub metalowych elementów na powierzchni styku z konstrukcją nawierzchni.
5. Ułożenie i zagęszczenie kolejnych warstw nawierzchni asfaltowej z zastosowaniem samoprzylepnej bitumicznej taśmy dylatacyjnej we wszystkich spoinach.
6. Nie należy stosować warstw z zaprawy cementowej (betonu) pomiędzy poszczególnymi elementami



składowymi konstrukcji studni.

7. Należy wymienić elementy żeliwne na nowe. Zaleca się stosowanie żeliwa szarego. Dopuszcza się zastosowanie żeliwa sferoidalnego na drogach o mniejszym natężeniu ruchu pojazdów ciężkich i za zgodą Inspektora Nadzoru.

## 6. KONTROLA JAKOŚCI ROBÓT

### 6.1 Ogólne zasady kontroli jakości robót

Ogólne zasady kontroli jakości robót podano w ST D-00.00.00 „Wymagania ogólne” pkt 6.

### 6.2 Badania przed przystąpieniem do robót

Przed przystąpieniem do robót Wykonawca powinien:

- uzyskać wymagane dokumenty, dopuszczające wyroby budowlane do obrotu i powszechnego stosowania (certyfikaty na znak bezpieczeństwa, aprobaty techniczne, certyfikaty zgodności, deklaracje zgodności, ew. badania materiałów wykonane przez dostawców itp.),
- sprawdzić cechy zewnętrzne gotowych materiałów z tworzyw i elementów prefabrykowanych.

Wszystkie dokumenty oraz wyniki badań Wykonawca przedstawia Inspektorowi Nadzoru do akceptacji.

### 6.3 Badania w czasie robót

Częstotliwość oraz zakres badań i pomiarów, które należy wykonać w czasie robót podaje tablica 1.

Tablica 1. Częstotliwość oraz zakres badań i pomiarów w czasie robót

| Lp. | Wyszczególnienie badań i pomiarów  | Częstotliwość badań              | Wartości dopuszczalne  |
|-----|--|----------------------------------|--|
| 1.  | Wyznaczenie powierzchni przeznaczonej do wykonania naprawy   | 1 raz                            | Niezbędna powierzchnia   |
| 2.  | Roboty rozbiórkowe   | 1 raz                            | Akceptacja nieuszkodzonych materiałów  |
| 3.  | Szczegółowe rozpoznanie uszkodzenia i decyzja o sposobie naprawy   | 1 raz                            | Akceptacja Inspektora Nadzoru  |
| 4.  | Naprawa studni, wpustu oraz skrzynek wodociągowych i gazowych  | Ocena ciągła                     | Wg punktu 5.5  |
| 5.  | Wytyczenie geodezyjne studni, wpustu oraz skrzynek wodociągowych i gazowych w wariantcie inwestycyjnym do docelowego poziomu nawierzchni | 1 raz                            | Akceptacja Inspektora Nadzoru  |
| 6.  | Zagęszczenie gruntu do wartości  | 1 badanie na 1 studnię lub wpust | $I_s=0,98$   |
| 7.  | Ułożenie nawierzchni   | Ocena ciągła                     | Wg punktu 5.6  |
| 8.  | Położenie studni, wpustu oraz skrzynek wodociągowych i gazowych w stosunku do otaczającej nawierzchni                                    | 1 raz                            | Kratka ściekowa ok. 0,5 cm poniżej, wąż studni oraz skrzynki wodociągowe i gazowe - w poziomie nawierzchni |

### 6.4 Badania wykonanych robót

Po zakończeniu robót należy sprawdzić wizualnie:

- wygląd zewnętrzny wykonanej naprawy w zakresie wyglądu, kształtu, wymiarów,
- poprawność profilu podłużnego i poprzecznego, nawiązującego do otaczającej nawierzchni i umożliwiającego spływ powierzchniowy wód opadowych.

Wykonanie montażu i regulacji włączów studni, krat wpustów ulicznych oraz skrzynek należy każdorazowo zgłosić do odbioru Inspektorowi Nadzoru.

Pozytywny odbiór powyższych prac (wraz z geodezyjnym pomiarem wysokości w przypadku nawierzchni bitumicznej) będzie warunkował uzyskanie zgody na wykonanie dalszych prac związanych z układaniem docelowych warstw nawierzchni.

Wykonawca musi spełnić procedury odbiorowe odpowiednich Gestorów Sieci. Do dokumentów przetargowych należy dołączyć odpowiednie zaświadczenia.

### 6.5 Dopuszczalne tolerancje po usunięciu zapadnięć studni, wpustu ulicznego oraz skrzynek wodociągowych i gazowych

Po wykonaniu prac naprawczych dopuszcza się następujące tolerancje:

- wąż studni kanalizacji deszczowej lub sanitarnej powinien być na równi z górną powierzchnią nawierzchni z uwzględnieniem spadków podłużnych i poprzecznych jezdni. Dopuszcza się odchylenia o wartości 0,3 cm powyżej i 0,3 cm poniżej górnej powierzchni nawierzchni,
- nasada wpustu ulicznego powinna znajdować się 0,5 cm  $\pm$  0,3 cm poniżej poziomu nawierzchni przy wpuście,
- skrzynki wodociągowe i gazowe powinny być usytuowane na równi z górną powierzchnią nawierzchni. Dopuszcza się odchylenia o wartości 0,3 cm powyżej i 0,3 cm poniżej górnej powierzchni nawierzchni,

## **7. OBMIAR ROBÓT**

### **7.1 Ogólne zasady obmiaru robót**

Ogólne zasady obmiaru robót podano w ST D-00.00.00 „Wymagania ogólne” pkt 7.

### **7.2 Jednostka obmiarowa**

Jednostką obmiarową jest 1 obiekt wykonanej naprawionej, regulowanej studni kanalizacji deszczowej, sanitarnej, wpustu ulicznego lub skrzynki wodociągowej oraz gazowej, studni teletechnicznej.

## **8. ODBIÓR ROBÓT**

### **8.1 Ogólne zasady odbioru robót**

Ogólne zasady odbioru robót podano w ST D-00.00.00 „Wymagania ogólne” pkt 8.

Roboty uznaje się za wykonane zgodnie z dokumentacją projektową, ST i wymaganiami Inspektora Nadzoru, jeżeli wszystkie pomiary i badania z zachowaniem tolerancji wg punktu 6 dały wyniki pozytywne.

### **8.2 Odbiór robót zanikających i ulegających zakryciu**

Odbiorowi robót zanikających i ulegających zakryciu podlegają:

- roboty rozbiórkowe,
- naprawa studni,
- naprawa wpustu,
- zagęszczenie gruntu wokół studni i wpustów.

Ingerencja w warstwy konstrukcyjne drogi podczas naprawy uszkodzonego wjazdu lub wpustu wymaga przedstawienia wyników badań zagęszczenia gruntu po zakończeniu prac odtworzeniowych. Stopień zagęszczenia w strefie posadowienia studni i wpustów w pasie drogowym powinien być nie mniejszy niż  $I_s=0,98$ .

W terenie nieutwardzonym wokół wjazdów należy wykonać fartuchy betonowe lub bruk (pierścień o średnicy 1000 mm lub kwadrat o wymiarach boku 1000 mm x 1000 mm).

Odbiór tych robót powinien być zgodny z wymaganiami punktu 8.2 D-00.00.00 „Wymagania ogólne” oraz niniejszą ST.

## **9. PODSTAWA PŁATNOŚCI**

### **9.1 Ogólne ustalenia dotyczące podstawy płatności**

Ogólne ustalenia dotyczące podstawy płatności podano w ST D-00.00.00 „Wymagania ogólne” pkt 9.

### **9.2 Cena jednostki obmiarowej**

Cena wykonania regulacji pionowej studni kanalizacji deszczowej lub sanitarnej, teletechnicznej, wpustu ulicznego lub skrzynki wodnej lub gazowej obejmuje:

- prace pomiarowe i roboty przygotowawcze,
- oznakowanie robót,
- roboty rozbiórkowe,
- dostarczenie materiałów i sprzętu,
- wykonanie naprawy studzienki,
- ułożenie nawierzchni,
- odwiezienie nieprzydatnych materiałów rozbiórkowych na składowisko,
- przeprowadzenie pomiarów i badań wymaganych w niniejszej szczegółowej specyfikacji technicznej,
- odwiezienie sprzętu.

## **10. PRZEPISY ZWIĄZANE**

### **Normy:**

PN-EN 13108-1:2006 Mieszanki mineralno-asfaltowe - Wymagania – Część 1: Beton asfaltowy.

PN-EN 13108-5:2006 Mieszanki mineralno-asfaltowe - Wymagania – Część 5: Mieszanka SMA.

PN-EN 13108-6:2006 Mieszanki mineralno-asfaltowe - Wymagania - Część 6: Asfalt lany.

PN-EN 206-1: 2003: Beton. Część 1: Wymagania, właściwości, produkcja i zgodność.

PN-EN 1561: 2012: Odlewnictwo - żeliwo szare.

PN-EN 1563: 2012: Odlewnictwo - żeliwo sferoidalne.

PN-EN 124: 2000: Zwieńczenia wpustów i studzienek kanalizacyjnych do nawierzchni do ruchu pieszego i kołowego.

DIN 4052-3:2006-05: Betonteile und Eimer für Straßenabläufe - Teil 3: Betonteile (tłumaczenie: Elementy betonowe i pojemniki na zanieczyszczenia do wpustów deszczowych - część 3: elementy betonowe).

## D-02.00.00 ROBOTY ZIEMNE

### D-02.00.01 ROBOTY ZIEMNE. WYMAGANIA OGÓLNE

#### 1. WSTĘP

##### 1.1 Nazwa zadania

Rozbudowa drogi wojewódzkiej Nr 251 Kaliska - Inowrocław na odcinku od km 19+649 (od granicy województwa kujawsko-pomorskiego) do km 34+200 oraz od km 34+590,30 do km 35+290 wraz z przebudową mostu na rz. Gąsawka w msc. Żnin.

##### 1.2. Przedmiot ST

Przedmiotem niniejszej specyfikacji technicznej (ST) są wymagania dotyczące wykonania i odbioru liniowych robót ziemnych podczas *rozbudowy drogi wojewódzkiej Nr 251 Kaliska - Inowrocław na odcinku od km 19+649 (od granicy województwa kujawsko-pomorskiego) do km 34+200 oraz od km 34+590,30 do km 35+290 wraz z przebudową mostu na rz. Gąsawka w msc. Żnin.*

##### 1.3. Zakres stosowania ST

Specyfikacja techniczna (ST) stanowi dokument przetargowy i kontraktowy przy zleceniu i realizacji robót podczas *rozbudowy drogi wojewódzkiej Nr 251 Kaliska - Inowrocław na odcinku od km 19+649 (od granicy województwa kujawsko-pomorskiego) do km 34+200 oraz od km 34+590,30 do km 35+290 wraz z przebudową mostu na rz. Gąsawka w msc. Żnin.*

##### 1.4. Zakres robót objętych ST

Ustalenia zawarte w niniejszej specyfikacji dotyczą zasad prowadzenia robót ziemnych w czasie remontu dróg i obejmują:

- a. wykonanie wykopów w gruntach nieskalistych,
- b. budowę nasypów drogowych,

##### 1.5. Informacje o terenie budowy

Informacje zawarto w D-00.00.00

##### 1.6. Nazwy i kody

Grupa robót : 45200000-9 Roboty budowlane w zakresie wznoszenia kompletnych obiektów budowlanych lub ich części oraz robót w zakresie inżynierii lądowej i wodnej .

Klasa robót : 45230000-8 Roboty budowlane w zakresie budowy rurociągów , linii telekomunikacyjnych i elektroenergetycznych , autostrad , dróg , lotnisk i kolei ; wyrównywanie terenu

Kategoria robót : 45233000-9 Roboty w zakresie konstruowania , fundamentowania oraz wykonywania nawierzchni autostrad , dróg

##### 1.7. Określenia podstawowe

**1.7.1.** Budowla ziemna - budowla wykonana w gruncie lub z gruntu naturalnego lub z gruntu antropogenicznego spełniająca warunki stateczności i odwodnienia.

**1.7.2.** Korpus drogowy - nasyp lub ta część wykopu, która jest ograniczona koroną drogi i skarpami rowów.

**1.7.3.** Wysokość nasypu lub głębokość wykopu - różnica rzędnej terenu i rzędnej robót ziemnych, wyznaczonych w osi nasypu lub wykopu.

**1.7.4.** Nasyp niski - nasyp, którego wysokość jest mniejsza niż 1 m.

**1.7.5.** Nasyp średni - nasyp, którego wysokość jest zawarta w granicach od 1 do 3 m.

**1.7.6.** Nasyp wysoki - nasyp, którego wysokość przekracza 3 m.

**1.7.7.** Wykop płytki - wykop, którego głębokość jest mniejsza niż 1 m.

**1.7.8.** Wykop średni - wykop, którego głębokość jest zawarta w granicach od 1 do 3 m.

**1.7.9.** Wykop głęboki – wykop, którego głębokość przekracza 3 m.

**1.7.10.** Bagno - grunt organiczny nasycony wodą, o małej nośności, charakteryzujący się znacznym i długotrwałym osiadaniem pod obciążeniem.

**1.7.10.** Ukop - miejsce pozyskania gruntu do wykonania nasypów, położone w obrębie pasa robót drogowych.

**1.7.11.** Dokop - miejsce pozyskania gruntu do wykonania nasypów, położone poza pasem robót drogowych.

**1.7.12.** Odkład - miejsce wbudowania lub składowania (odwiezienia) gruntów pozyskanych w czasie wykonywania wykopów, a nie wykorzystanych do budowy nasypów oraz innych prac związanych z trasą drogową.

**1.7.13.** Wskaźnik zagęszczenia gruntu - wielkość charakteryzująca stan zagęszczenia gruntu, określona wg wzoru:

$$I_s = \frac{\rho_d}{\rho_{ds}}$$

gdzie:

$\rho_d$  - gęstość objętościowa szkieletu zagęszczonego gruntu, zgodnie z BN-77/8931-12 [9], (Mg/m<sup>3</sup>),

$\rho_{ds}$  - maksymalna gęstość objętościowa szkieletu gruntowego przy wilgotności optymalnej, zgodnie z PN-B-04481:1988 [2], służąca do oceny zagęszczenia gruntu w robotach ziemnych, ( $Mg/m^3$ ).

**1.7.14.** Wskaźnik różnoziarnistości - wielkość charakteryzująca zagęszczalność gruntów niespoistych, określona wg wzoru:

$$U = \frac{d_{60}}{d_{10}}$$

gdzie:

$d_{60}$  - średnica oczek sita, przez które przechodzi 60% gruntu, (mm),

$d_{10}$  - średnica oczek sita, przez które przechodzi 10% gruntu, (mm).

**1.7.15.** Wskaźnik odkształcenia gruntu - wielkość charakteryzująca stan zagęszczenia gruntu, określona wg wzoru:

$$I_0 = \frac{E_2}{E_1}$$

gdzie:

$E_1$  - moduł odkształcenia gruntu oznaczony w pierwszym obciążeniu badanej warstwy zgodnie z PN-S-02205:1998 [4],

$E_2$  - moduł odkształcenia gruntu oznaczony w powtórny obciążeniu badanej warstwy zgodnie z PN-S-02205:1998 [4].

**1.7.16.** Geosyntetyk - materiał stosowany w budownictwie drogowym, wytwarzany z wysoko polimeryzowanych włókien syntetycznych, w tym tworzyw termoplastycznych polietylenowych, polipropylenowych i poliestrowych, charakteryzujący się między innymi dużą wytrzymałością oraz wodoprzepuszczalnością, zgodny z PN-ISO10318:1993 [5], PN-EN-963:1999 [6].

**1.7.17.** Geosyntetyki obejmują: geotkaniny, geowłókniny, geodzianiny, georuszty, geosiatki, geokompozyty, geomembrany, zgodnie z wytycznymi IBDiM [13].

**1.7.18.** Pozostałe określenia podstawowe są zgodne z obowiązującymi, odpowiednimi polskimi normami i z definicjami podanymi w ST D-00.00.00 „Wymagania ogólne” pkt 1.4.

## **1.8. Ogólne wymagania dotyczące robót**

Ogólne wymagania dotyczące robót podano w ST D-00.00.00 „Wymagania ogólne” pkt 1.5.

## **2. MATERIAŁY (GRUNTY)**

### **2.1. Ogólne wymagania dotyczące materiałów**

Ogólne wymagania dotyczące materiałów, ich pozyskiwania i składowania, podano w ST D-00.00.00 „Wymagania ogólne” pkt 2.

### **2.2. Podział gruntów**

Podział gruntów pod względem wysadzinowości podaje tablica 1.

Podział gruntów pod względem przydatności do budowy nasypów podano w ST D-02.03.01 pkt 2.

### **2.3. Zasady wykorzystania gruntów**

Grunty uzyskane przy wykonywaniu wykopów powinny być przez Wykonawcę wykorzystane w maksymalnym stopniu do budowy nasypów. Grunty przydatne do budowy nasypów mogą być wywiezione poza teren budowy tylko wówczas, gdy stanowią nadmiar objętości robót ziemnych i za zezwoleniem Inżyniera.

Jeżeli grunty przydatne, uzyskane przy wykonaniu wykopów, nie będąc nadmiarem objętości robót ziemnych, zostały za zgodą Inżyniera wywiezione przez Wykonawcę poza teren budowy z przeznaczeniem innym niż budowa nasypów lub wykonanie prac objętych kontraktem, Wykonawca jest zobowiązany do dostarczenia równoważnej objętości gruntów przydatnych ze źródeł własnych, zaakceptowanych przez Inżyniera.

Grunty i materiały nieprzydatne do budowy nasypów, określone w ST D-02.03.01 pkt 2.4, powinny być wywiezione przez Wykonawcę na odkład. Zapewnienie terenów na odkład należy do obowiązków Zamawiającego, o ile nie określono tego inaczej w kontrakcie. Inżynier może nakazać pozostawienie na terenie budowy gruntów, których czasowa nieprzydatność wynika jedynie z powodu zamarznięcia lub nadmiernej wilgotności.

### **2.4. Geosyntetyk**

Geosyntetyk powinien być materiałem odpornym na działanie wilgoci, środowiska agresywnego chemicznie i biologicznie oraz temperatury. Powinien być to materiał bez rozdarć, dziur i przerw ciągłości z dobrą przyczepnością do gruntu. Właściwości stosowanych geosyntetyków powinny być zgodne z PN-EN-963:1999 [6] i dokumentacją projektową. Geosyntetyk powinien posiadać aprobatę techniczną wydaną przez uprawnioną jednostkę.

Tablica 1. Podział gruntów pod względem wysadzinowości wg PN-S-02205:1998 [4]

| L. P. | Wyszczególnienie właściwości                 | Jednostki | Grupy gruntów   |  |   |
|-------|--|-----------|---|--|---|
|       |  |           | niewysadzinowe  | wątpliwe   | wysadzinowe   |
| 1     | Rodzaj gruntu                                |           | <ul style="list-style-type: none"> <li>– rumosz niegliniasty</li> <li>– żwir</li> <li>– pospółka</li> <li>– piasek gruby</li> <li>– piasek średni</li> <li>– piasek drobny</li> <li>– żużel nierozpadowy</li> </ul> | <ul style="list-style-type: none"> <li>– piasek pylasty</li> <li>– zwietrzelina gliniasta</li> <li>– rumosz gliniasty</li> <li>– żwir gliniasty</li> <li>– pospółka gliniasta</li> </ul> | <p><b>mało wysadzinowe</b></p> <ul style="list-style-type: none"> <li>– glina piaszczysta czysta zwięzła, glina zwięzła, glina pylasta zwięzła</li> <li>– il, il piaszczysty, il pylasty</li> </ul> <p><b>bardzo wysadzinowe</b></p> <ul style="list-style-type: none"> <li>– piasek gliniasty</li> <li>– pył, pył piaszczysty</li> <li>– glina piaszczysta czysta, glina, glina pylasta</li> <li>– il warwowy</li> </ul> |
| 2     | Zawartość cząstek<br>≤ 0,075 mm<br>≤ 0,02 mm | %         | < 15<br>< 3   | od 15 do 30<br>od 3 do 10  | > 30<br>> 10  |
| 3     | Kapilarność bierna $H_{kb}$                  | m         | < 1,0   | ≥ 1,0  | > 1,0   |
| 4     | Wskaźnik piaskowy WP                         |           | > 35  | od 25 do 35  | < 25  |

### 3. SPRZĘT

#### 3.1. Ogólne wymagania dotyczące sprzętu

Ogólne wymagania dotyczące sprzętu podano w ST D-00.00.00 „Wymagania ogólne” pkt 3.

#### 3.2. Sprzęt do robót ziemnych

Wykonawca przystępujący do wykonania robót ziemnych powinien wykazać się możliwością korzystania z następującego sprzętu do:

- odspajania i wydobywania gruntów (narzędzia mechaniczne, młoty pneumatyczne, zrywarki, koparki, ładowarki, wiertarki mechaniczne itp.),
- jednoczesnego wydobywania i przemieszczania gruntów (spycharki, zgarniarki, równiarki, urządzenia do hydromechanizacji itp.),
- transportu mas ziemnych (samochody wywrotki, samochody skrzyniowe, taśmociągi itp.),
- sprzętu zagęszczającego (walce, ubijaki, płyty wibracyjne itp.).

#### 3.3. Sprzęt do przenoszenia i układania geosyntetyków

Do przenoszenia i układania geosyntetyków Wykonawca powinien używać odpowiedniego sprzętu zalecanego przez producenta. Wykonawca nie powinien stosować sprzętu mogącego spowodować uszkodzenie układanego materiału.

### 4. TRANSPORT

#### 4.1. Ogólne wymagania dotyczące transportu

Ogólne wymagania dotyczące transportu podano w ST D-00.00.00 „Wymagania ogólne” pkt 4.

#### 4.2. Transport gruntów

Wybór środków transportowych oraz metod transportu powinien być dostosowany do rodzaju gruntu (materiału), jego objętości, sposobu odspajania i załadunku oraz do odległości transportu. Wydajność środków transportowych powinna być ponadto dostosowana do wydajności sprzętu stosowanego do urabiania i wbudowania gruntu (materiału).

Zwiększenie odległości transportu ponad wartości zatwierdzone nie może być podstawą roszczeń Wykonawcy, dotyczących dodatkowej zapłaty za transport, o ile zwiększone odległości nie zostały wcześniej zaakceptowane na piśmie przez Inżyniera.

#### 4.3. Transport i składowanie geosyntetyków

Wykonawca powinien zadbać, aby transport, przenoszenie, przechowywanie i zabezpieczanie geosyntetyków były wykonywane w sposób nie powodujący mechanicznych lub chemicznych ich uszkodzeń. Geosyntetyki wrażliwe na światło słoneczne powinny pozostawać zakryte w czasie od ich wyprodukowania do wbudowania.

### 5. WYKONANIE ROBÓT

#### 5.1. Ogólne zasady wykonania robót

Ogólne zasady wykonania robót podano w ST D-00.00.00 „Wymagania ogólne” pkt 5.

## 5.2. Dokładność wykonania wykopów i nasypów

Odchylenie osi korpusu ziemnego, w wykopie lub nasypie, od osi projektowanej nie powinny być większe niż  $\pm 10$  cm. Różnica w stosunku do projektowanych rzędnych robót ziemnych nie może przekraczać  $+ 1$  cm i  $-3$  cm.

Szerokość górnej powierzchni korpusu nie może różnić się od szerokości projektowanej o więcej niż  $\pm 10$  cm, a krawędzie korony drogi nie powinny mieć wyraźnych załamania w planie.

Pochylenie skarp nie powinno różnić się od projektowanego o więcej niż 10% jego wartości wyrażonej tangensem kąta. Maksymalne nierówności na powierzchni skarp nie powinny przekraczać  $\pm 10$  cm przy pomiarze łałą 3-metrową, albo powinny być spełnione inne wymagania dotyczące nierówności, wynikające ze sposobu umocnienia powierzchni skarpy.

W gruntach skalistych wymagania, dotyczące równości powierzchni dna wykopu oraz pochylenia i równości skarp, powinny być określone w dokumentacji projektowej i ST.

## 5.3. Odwodnienia pasa robót ziemnych

Niezależnie od budowy urządzeń, stanowiących elementy systemów odwadniających, ujętych w dokumentacji projektowej, Wykonawca powinien, o ile wymagają tego warunki terenowe, wykonać urządzenia, które zapewnią odprowadzenie wód gruntowych i opadowych poza obszar robót ziemnych tak, aby zabezpieczyć grunty przed przewilgoceniem i nawodnieniem. Wykonawca ma obowiązek takiego wykonywania wykopów i nasypów, aby powierzchniom gruntu nadawać w całym okresie trwania robót spadki, zapewniające prawidłowe odwodnienie.

Jeżeli, wskutek zaniedbania Wykonawcy, grunty ulegną nawodnieniu, które spowoduje ich długotrwałą nieprzydatność, Wykonawca ma obowiązek usunięcia tych gruntów i zastąpienia ich gruntami przydatnymi na własny koszt bez jakichkolwiek dodatkowych opłat ze strony Zamawiającego za te czynności, jak również za dowieziony grunt.

Odprowadzenie wód do istniejących zbiorników naturalnych i urządzeń odwadniających musi być poprzedzone uzgodnieniem z odpowiednimi instytucjami.

## 5.4. Odwodnienie wykopów

Technologia wykonania wykopu musi umożliwiać jego prawidłowe odwodnienie w całym okresie trwania robót ziemnych. Wykonanie wykopów powinno postępować w kierunku podnoszenia się niwelety.

W czasie robót ziemnych należy zachować odpowiedni spadek podłużny i nadać przekrojom poprzecznym spadki, umożliwiające szybki odpływ wód z wykopu. O ile w dokumentacji projektowej nie zawarto innego wymagania, spadek poprzeczny nie powinien być mniejszy niż 4% w przypadku gruntów spoistych i nie mniejszy niż 2% w przypadku gruntów niespoistych. Należy uwzględnić ewentualny wpływ kolejności i sposobu odspajania gruntów oraz terminów wykonywania innych robót na spełnienie wymagań dotyczących prawidłowego odwodnienia wykopu w czasie postępu robót ziemnych.

Źródła wody, odsłonięte przy wykonywaniu wykopów, należy ująć w rowy i /lub drenaż. Wody opadowe i gruntowe należy odprowadzić poza teren pasa robót ziemnych.

## 5.5. Rowy

Rowy boczne oraz rowy stokowe powinny być wykonane zgodnie z dokumentacją projektową i ST. Szerokość dna i głębokość rowu nie mogą różnić się od wymiarów projektowanych o więcej niż  $\pm 5$  cm. Dokładność wykonania skarp rowów powinna być zgodna z określoną dla skarp wykopów w ST D-02.01.01.

## 5.6. Układanie geosyntetyków

Geosyntetyki należy układać łącząc je na zakład zgodnie z dokumentacją projektową i ST. Jeżeli dokumentacja projektowa i ST nie podają inaczej, przylegające do siebie arkusze lub pasy geosyntetyków należy układać z zakładem (i kotwieniem) zgodnie z instrukcją producenta lub decyzją projektanta.

W przypadku uszkodzenia geosyntetyku, należy w uzgodnieniu z Inżynierem, przykryć to uszkodzenie pasami geosyntetyku na długości i szerokości większej o 90 cm od obszaru uszkodzonego.

Warstwa gruntu, na której przewiduje się ułożenie geosyntetyku powinna być równa i bez ostrych występow, mogących spowodować uszkodzenie geosyntetyku w czasie układania lub pracy. Metoda układania powinna zapewnić przyleganie geosyntetyku do warstwy, na której jest układana, na całej jej powierzchni. Geosyntetyków nie należy naciągać lub powodować ich zawieszenia na wzniesieniach (garbach) lub nad dołami. Nie dopuszcza się ruchu maszyn budowlanych bezpośrednio na ułożonych geosyntetykach. Należy je przykryć gruntem nasypowym niezwłocznie po ułożeniu.

## 6. KONTROLA JAKOŚCI ROBÓT

### 6.1. Ogólne zasady kontroli jakości robót

Ogólne zasady kontroli jakości robót podano w ST D-00.00.00 „Wymagania ogólne” pkt 6.

### 6.2. Badania i pomiary w czasie wykonywania robót ziemnych

#### 6.2.1. Sprawdzenie odwodnienia

Sprawdzenie odwodnienia korpusu ziemnego polega na kontroli zgodności z wymaganiami specyfikacji określonymi w pkt 5 oraz z dokumentacją projektową.

Szczególną uwagę należy zwrócić na:

- właściwe ujęcie i odprowadzenie wód opadowych,
- właściwe ujęcie i odprowadzenie wysięków wodnych.

**6.2.2. Sprawdzenie jakości wykonania robót**

Czynności wchodzące w zakres sprawdzenia jakości wykonania robót określono w pktcie 6 ST D-02.01.01, D-02.02.01 oraz D-02.03.01.

**6.3. Badania do odbioru korpusu ziemnego****6.3.1. Częstotliwość oraz zakres badań i pomiarów**

Częstotliwość oraz zakres badań i pomiarów do odbioru korpusu ziemnego podaje tablica 2.

Tablica 2. Częstotliwość oraz zakres badań i pomiarów wykonanych robót ziemnych

| L p. | Badana cecha  | Minimalna częstotliwość badań i pomiarów  |
|------|---|---|
| 1    | Pomiar szerokości korpusu ziemnego                        | Pomiar taśmą, szablonem, łątą o długości 3 m i poziomą lub niwelatorem, w odstępach co 200 m na prostych, w punktach głównych łuku, co 100 m na łukach o $R \geq 100$ m co 50 m na łukach o $R < 100$ m oraz w miejscach, które budzą wątpliwości |
| 2    | Pomiar szerokości dna rowów                               |   |
| 3    | Pomiar rzędnych powierzchni korpusu ziemnego              |   |
| 4    | Pomiar pochylenia skarp                                   |   |
| 5    | Pomiar równości powierzchni korpusu                       |   |
| 6    | Pomiar równości skarp                                     |   |
| 7    | Pomiar spadku podłużnego powierzchni korpusu lub dna rowu | Pomiar niwelatorem rzędnych w odstępach co 200 m oraz w punktach wątpliwych   |
| 8    | Badanie zagęszczenia gruntu                               | Wskaźnik zagęszczenia określać dla każdej ułożonej warstwy lecz nie rzadziej niż w trzech punktach na 1000 m <sup>2</sup> warstwy   |

**6.3.2. Szerokość korpusu ziemnego**

Szerokość korpusu ziemnego nie może różnić się od szerokości projektowanej o więcej niż  $\pm 10$  cm.

**6.3.3. Szerokość dna rowów**

Szerokość dna rowów nie może różnić się od szerokości projektowanej o więcej niż  $\pm 5$  cm.

**6.3.4. Rzędne korony korpusu ziemnego**

Rzędne korony korpusu ziemnego nie mogą różnić się od rzędnych projektowanych o więcej niż -3 cm lub +1 cm.

**6.3.5. Pochylenie skarp**

Pochylenie skarp nie może różnić się od pochylenia projektowanego o więcej niż 10% wartości pochylenia wyrażonego tangensem kąta.

**6.3.6. Równość korony korpusu**

Nierówności powierzchni korpusu ziemnego mierzone łątą 3-metrową, nie mogą przekraczać 3 cm.

**6.3.7. Równość skarp**

Nierówności skarp, mierzone łątą 3-metrową, nie mogą przekraczać  $\pm 10$  cm.

**6.3.8. Spadek podłużny korony korpusu lub dna rowu**

Spadek podłużny powierzchni korpusu ziemnego lub dna rowu, sprawdzony przez pomiar niwelatorem rzędnych wysokościowych, nie może dawać różnic, w stosunku do rzędnych projektowanych, większych niż -3 cm lub +1 cm.

**6.3.9. Zagęszczenie gruntu**

Wskaźnik zagęszczenia gruntu określony zgodnie z BN-77/8931-12 [9] powinien być zgodny z założonym dla odpowiedniej kategorii ruchu. W przypadku gruntów dla których nie można określić wskaźnika zagęszczenia należy określić wskaźnik odkształcenia  $I_0$ , zgodnie z normą PN-S-02205:1998 [4].

**6.4. Badania geosyntetyków**

Przed zastosowaniem geosyntetyków w robotach ziemnych, Wykonawca powinien przedstawić Inżynierowi świadectwa stwierdzające, iż zastosowany geosyntetyk odpowiada wymaganiom norm, aprobaty technicznej i zachowa swoje właściwości w kontakcie z materiałami, które będzie oddzielać lub wzmacniać przez okres czasu nie krótszy od podanego w dokumentacji projektowej i ST.

**6.5. Zasady postępowania z wadliwie wykonanymi robotami**

Wszystkie materiały nie spełniające wymagań podanych w odpowiednich punktach specyfikacji, zostaną odrzucone. Jeśli materiały nie spełniające wymagań zostaną wbudowane lub zastosowane, to na polecenie Inżyniera Wykonawca wymieni je na właściwe, na własny koszt.

Wszystkie roboty, które wykazują większe odchylenia cech od określonych w punktach 5 i 6 specyfikacji powinny być ponownie wykonane przez Wykonawcę na jego koszt.

Na pisemne wystąpienie Wykonawcy, Inżynier może uznać wadę za nie mającą zasadniczego wpływu na cechy eksploatacyjne drogi i ustali zakres i wielkość potrąceń za obniżoną jakość.

## **7. OBMIAR ROBÓT**

### **7.1. Ogólne zasady obmiaru robót**

Ogólne zasady obmiaru robót podano w ST D-00.00.00 „Wymagania ogólne” pkt 7.

### **7.2. Obmiar robót ziemnych**

Jednostka obmiarową jest m<sup>3</sup> (metr sześcienny) wykonanych robót ziemnych.

## **8. ODBIÓR ROBÓT**

Ogólne zasady odbioru robót podano w ST D-00.00.00 „Wymagania ogólne” pkt 8.

Roboty ziemne uznaje się za wykonane zgodnie z dokumentacją projektową, ST i wymaganiami Inżyniera, jeżeli wszystkie pomiary i badania z zachowaniem tolerancji wg pkt 6 dały wyniki pozytywne.

## **9. PODSTAWA PŁATNOŚCI**

Ogólne ustalenia dotyczące podstawy płatności podano w ST D-00.00.00 „Wymagania ogólne” pkt 9.

Zakres czynności objętych ceną jednostkową podano w ST D-02.01.01, D-02.02.01 oraz D-02.03.01 pkt 9.

## **10. PRZEPISY ZWIĄZANE**

### **10.1. Normy**

- |     |                     |  |
|-----|---------------------|--|
| 1.  | PN-B-02480:1986     | Grunty budowlane. Określenia. Symbole. Podział i opis gruntów  |
| 2.  | PN-B-04481:1988     | Grunty budowlane. Badania próbek gruntów   |
| 3.  | PN-B-04493:1960     | Grunty budowlane. Oznaczanie kapilarności biernej  |
| 4.  | PN-S-02205:1998     | Drogi samochodowe. Roboty ziemne. Wymagania i badania  |
| 5.  | PN-ISO10318:1993    | Geotekstyli – Terminologia   |
| 6.  | PN-EN-963:1999      | Geotekstyli i wyroby pokrewne  |
| 7.  | BN-64/8931-01       | Drogi samochodowe. Oznaczenie wskaźnika piaskowego   |
| 8.  | BN-77/8931-12       | Oznaczenie wskaźnika zagęszczenia gruntu   |
| 9.  | PN-B-04452:2002     | Geotechnika – badania polowe   |
| 10. | PN-B-06050:1999     | Geotechnika. Roboty ziemne. Wymagania ogólne.  |
| 11. | PN-EN 13043:2004    | Kruszywa do mieszanek bitumicznych i powierzchniowych utrwaleń stosowanych na drogach, lotniskach i innych powierzchniach przeznaczonych do ruchu. |
| 12. | PN-S-02204:1997     | Drogi samochodowe. Odwodnienie dróg.   |
| 13. | PN-EN ISO 9862:2007 | Geosyntetyki – Pobieranie próbek laboratoryjnych i przygotowywanie.  |

### **10.2. Inne dokumenty**

10. Wykonanie i odbiór robót ziemnych dla dróg szybkiego ruchu, IBDiM, Warszawa 1978.
11. Instrukcja badań podłoża gruntowego budowli drogowych i mostowych, GDDP, Warszawa 1998.
12. Katalog typowych konstrukcji nawierzchni podatnych i półsztywnych, IBDiM, Warszawa 1997.
13. Wytyczne wzmocnienia podłoża gruntowego w budownictwie drogowym, IBDiM, Warszawa 2002.



## D-02.01.01 WYKONANIE WYKOPÓW W GRUNTACH NIESKALISTYCH

### 1. WSTĘP

#### 1.1 Nazwa zadania

Rozbudowa drogi wojewódzkiej Nr 251 Kaliska - Inowrocław na odcinku od km 19+649 (od granicy województwa kujawsko-pomorskiego) do km 34+200 oraz od km 34+590,30 do km 35+290 wraz z przebudową mostu na rz. Gąsawka w msc. Żnin.

#### 1.2. Przedmiot ST

Przedmiotem niniejszej specyfikacji technicznej (ST) są wymagania dotyczące wykonania i odbioru wykopów w gruntach nieskalistych podczas *rozbudowy drogi wojewódzkiej Nr 251 Kaliska - Inowrocław na odcinku od km 19+649 (od granicy województwa kujawsko-pomorskiego) do km 34+200 oraz od km 34+590,30 do km 35+290 wraz z przebudową mostu na rz. Gąsawka w msc. Żnin.*

#### 1.3. Zakres stosowania ST

Specyfikacja techniczna (ST) stanowi dokument przetargowy i kontraktowy przy zleceniu i realizacji robót podczas *rozbudowy drogi wojewódzkiej Nr 251 Kaliska - Inowrocław na odcinku od km 19+649 (od granicy województwa kujawsko-pomorskiego) do km 34+200 oraz od km 34+590,30 do km 35+290 wraz z przebudową mostu na rz. Gąsawka w msc. Żnin.*

#### 1.4. Zakres robót objętych ST

– Ustalenia zawarte w niniejszej specyfikacji dotyczą zasad prowadzenia robót ziemnych w czasie remontu, budowy, rozbudowy dróg i obejmują wykonanie wykopów w gruntach nieskalistych wraz z wywiezieniem gruntu z wykopów na odkład we własnym zakresie Wykonawcy zgodnie z obowiązującym prawem.

#### 1.5. Informacje o terenie budowy

Informacje zawarto w D-00.00.00

#### 1.6. Nazwy i kody

Grupa robót : 45200000-9 Roboty budowlane w zakresie wznoszenia kompletnych obiektów budowlanych lub ich części oraz robót w zakresie inżynierii lądowej i wodnej .

Klasa robót : 45230000-8 Roboty budowlane w zakresie budowy rurociągów , linii telekomunikacyjnych i elektroenergetycznych , autostrad , dróg , lotnisk i kolei ; wyrównywanie terenu

Kategoria robót : 45233000-9 Roboty w zakresie konstruowania , fundamentowania oraz wykonywania nawierzchni autostrad , dróg

#### 1.7. Określenia podstawowe

Podstawowe określenia podane w ST D-02.00.01 pkt 1.4.

#### 1.8. Ogólne wymagania dotyczące robót

Ogólne wymagania dotyczące robót podano w ST D-00.00.00 „Wymagania ogólne” pkt 1.5.

### 2. MATERIAŁY (GRUNTY)

Materiał występujący w podłożu wykopu jest gruntem rodzimym, który będzie stanowił podłoże nawierzchni. Zgodnie z Katalogiem typowych konstrukcji nawierzchni podatnych i półsztywnych [12] powinien charakteryzować się grupą nośności G<sub>1</sub>. Gdy podłoże nawierzchni zaklasyfikowano do innej grupy nośności, należy podłoże doprowadzić do grupy nośności G<sub>1</sub> zgodnie z dokumentacją projektową i ST.

### 3. SPRZĘT

Ogólne wymagania i ustalenia dotyczące sprzętu określono w ST D-02.00.01 pkt 3.

### 4. TRANSPORT

Ogólne wymagania i ustalenia dotyczące transportu określono w ST D-02.00.01 pkt 4.

### 5. WYKONANIE ROBÓT

#### 5.1. Zasady prowadzenia robót

Ogólne zasady prowadzenia robót podano w ST D-02.00.01 pkt 5.

Sposób wykonania skarp wykopu powinien gwarantować ich stateczność w całym okresie prowadzenia robót, a naprawa uszkodzeń, wynikających z nieprawidłowego ukształtowania skarp wykopu, ich podcięcia lub innych odstępstw od dokumentacji projektowej obciąża Wykonawcę.

Wykonawca powinien wykonywać wykopy w taki sposób, aby grunty o różnym stopniu przydatności do budowy nasypów były odspajane oddzielnie, w sposób uniemożliwiający ich wymieszanie. Odstępstwo od powyższego wymagania, uzasadnione skomplikowanym układem warstw geotechnicznych, wymaga zgody Inżyniera.

Odspojone grunty przydatne do wykonania nasypów powinny być bezpośrednio wbudowane w nasyp lub przewiezione na odkład. O ile Inżynier dopuści czasowe składowanie odspojonych gruntów, należy je odpowiednio zabezpieczyć przed nadmiernym zawilgoceniem.

#### 5.2. Zasady prowadzenia robót związanych z wymianą gruntu

Grunty słabonośne podlegają wymianie. Należy dokonać ich wymiany metodą od czoła. Wymianę gruntu prowadzić pod stałym nadzorem geologicznym, który zapewnić ma Wykonawca lub Inżynier. Głębokość wymiany

powinna być weryfikowana przez Wykonawcę podczas wykonywania wykopów. Osiągnięcie spągu gruntów słabonośnych powinno być potwierdzone przez Nadzór Geotechniczny i Inżyniera.

Zasady wykonywania wymiany gruntów:

- a) przeprowadzić badania uzupełniające określające dokładny zasięg gruntów organicznych,
- b) w miejscach wymaganych zastosować ścianki szczelne ograniczające zakres wymiany gruntów,
- c) wybieranie gruntu wykonać koparkami metodą od czoła, na bieżąco kontrolując rodzaj gruntu – wymiana odbywa się pod wodą,
- d) w przypadku konieczności zapewnić odprowadzenie wód gruntowych z wykopów,
- e) grunty nienośne wywieźć na odkład.
- f) W miejscach wybrania gruntu, po stwierdzeniu, że nie ma już w podłożu gruntów słabych należy przystąpić do wsypywania gruntów niespoistych (piaszczystych) spełniających wymagania D-02.03.01. sprawdzanie należy prowadzić na bieżąco, aby wymianę gruntów można było prowadzić w szybki sposób.
- g) Czas pomiędzy wybraniem gruntów a wbudowaniem gruntów nośnych należy ograniczyć do minimum, aby nie następowało napływanie gruntów nienośnych.
- h) Po wykonaniu wymiany należy dogęścić grunt stosując metodę pozwalającą na uzyskanie wymaganego zagęszczenia. Można stosować zagęszczanie ciężkimi walcami, zagęszczenie dynamiczne, wibroflotację lub inną metodę pozwalającą na uzyskanie wymaganych zagęszczeń.
- i) Badanie zagęszczenia podłoża należy przeprowadzić w minimum 1 punkcie na każde rozpoczęte 100 m<sup>2</sup> wymiany gruntów. Co czwartemu badaniu zagęszczenia ma towarzyszyć odwiert, który potwierdzi wybranie gruntów nienośnych.
- j) Minimalne zagęszczenie nasypu budowlanego po wykonaniu zagęszczenia powinno wynosić w przedziale głębokości od 0,0 do 1,0 m poniżej poziomu odtworzonego terenu: IS<sub>min</sub>=0,97 (tj. ID<sub>min</sub>=0,60), natomiast poniżej głębokości 1,0 m, odpowiednio: IS<sub>min</sub>=0,95 (tj. ID<sub>min</sub>=0,55). Badanie zagęszczenia należy wykonać poprzez sondowanie dynamiczne (sondą DPL lub DPH lub DPSH) lub – alternatywnie – sondowanie statyczne (sondą CPT lub CPTU).
- k) W trakcie prac należy zachować szczególną ostrożność, ponieważ pod gruntami nienośnymi znajdują się grunty piaszczyste, których struktura mogłoby wywołać zjawisko określane mianem „kurzawki”.
- l) Po wykonaniu wymiany należy wykonać nasyp zgodnie z Dokumentacją Techniczną i specyfikacją D-02.03.01.

### 5.3. Wymagania dotyczące zagęszczenia i nośności gruntu

Zagęszczenie gruntu w wykopach i miejscach zerowych robót ziemnych powinno spełniać wymagania, dotyczące minimalnej wartości wskaźnika zagęszczenia ( $I_s$ ), podanego w tablicy 1.

Tablica 1. Minimalne wartości wskaźnika zagęszczenia w wykopach i miejscach zerowych robót ziemnych

| Strefa korpusu   | Minimalna wartość $I_s$ dla:  |                         |                         |
|--|-------------------------------|-------------------------|-------------------------|
|  | autostrad i dróg ekspresowych | innych dróg             |                         |
|  |                               | kategoria ruchu KR3-KR6 | kategoria ruchu KR1-KR2 |
| Górna warstwa o grubości 20 cm                             | 1,03                          | 1,00                    | 1,00                    |
| Na głębokości od 20 do 50 cm od powierzchni robót ziemnych | 1,00                          | 1,00                    | 0,97                    |

Jeżeli grunty rodzime w wykopach i miejscach zerowych nie spełniają wymaganego wskaźnika zagęszczenia, to przed ułożeniem konstrukcji nawierzchni należy je dogęścić do wartości  $I_s$ , podanych w tablicy 1.

Jeżeli wartości wskaźnika zagęszczenia określone w tablicy 1 nie mogą być osiągnięte przez bezpośrednie zagęszczanie gruntów rodzimych, to należy podjąć środki w celu ulepszenia gruntu podłoża, umożliwiającego uzyskanie wymaganych wartości wskaźnika zagęszczenia. Możliwe do zastosowania środki, o ile nie są określone w ST, proponuje Wykonawca i przedstawia do akceptacji Inżynierowi.

Dodatkowo można sprawdzić nośność warstwy gruntu na powierzchni robót ziemnych na podstawie pomiaru wtórnego modułu odkształcenia  $E_2$  zgodnie z PN-02205:1998 [4].

### 5.4. Ruch budowlany

Nie należy dopuszczać ruchu budowlanego po dnie wykopu o ile grubość warstwy gruntu (nadkładu) powyżej rzędnych robót ziemnych jest mniejsza niż 0,3 m.

Z chwilą przystąpienia do ostatecznego profilowania dna wykopu dopuszcza się po nim jedynie ruch maszyn wykonujących tę czynność budowlaną. Może odbywać się jedynie sporadyczny ruch pojazdów, które nie spowodują uszkodzeń powierzchni korpusu.

Naprawa uszkodzeń powierzchni robót ziemnych, wynikających z niedotrzymania podanych powyżej warunków obciąża Wykonawcę robót ziemnych.

## **6. KONTROLA JAKOŚCI ROBÓT**

### **6.1. Ogólne zasady kontroli jakości robót**

Ogólne zasady kontroli jakości robót podano w ST D-02.00.01 pkt 6.

### **6.2. Kontrola wykonania wykopów**

Kontrola wykonania wykopów polega na sprawdzeniu zgodności z wymaganiami określonymi w dokumentacji projektowej i ST. W czasie kontroli szczególną uwagę należy zwrócić na:

- a) sposób odpajania gruntów nie pogarszający ich właściwości,
- b) zapewnienie stateczności skarp,
- c) odwodnienie wykopów w czasie wykonywania robót i po ich zakończeniu,
- d) dokładność wykonania wykopów (usytuowanie i wykończenie),
- e) zagęszczenie górnej strefy korpusu w wykopie według wymagań określonych w pkt 5.2.

## **7. OBMJAR ROBÓT**

### **7.1. Ogólne zasady obmiaru robót**

Ogólne zasady obmiaru robót podano w ST D-02.00.01 pkt 7.

### **7.2. Jednostka obmiarowa**

Jednostką obmiarową jest m<sup>3</sup> (metr sześcienny) wykonanego wykopu.

## **8. ODBIÓR ROBÓT**

Ogólne zasady odbioru robót podano w ST D-02.00.01 pkt 8.

## **9. PODSTAWA PŁATNOŚCI**

### **9.1. Ogólne ustalenia dotyczące podstawy płatności**

Ogólne ustalenia dotyczące podstawy płatności podano w ST D-02.00.01 pkt 9.

### **9.2. Cena jednostki obmiarowej**

Cena wykonania 1 m<sup>3</sup> wykopów w gruntach nieskalistych obejmuje:

- prace pomiarowe i roboty przygotowawcze,
- oznakowanie robót,
- wykonanie wykopu z transportem urobku na terenie budowy do wbudowania w nasyp lub z wywiezieniem urobku na odkład we własnym zakresie Wykonawcy zgodnie z obowiązującymi przepisami, obejmujące: odspojenie, przemieszczenie, załadunek, przewiezienie i wyładunek oraz utylizację,
- odwodnienie wykopu na czas jego wykonywania,
- profilowanie dna wykopu, rowów, skarp,
- zagęszczenie powierzchni wykopu,
- przeprowadzenie pomiarów i badań laboratoryjnych, wymaganych w specyfikacji technicznej,
- rozplantowanie urobku na odkładzie,
- wykonanie, a następnie rozebranie dróg dojazdowych,
- rekultywację terenu.

## **10. PRZEPISY ZWIĄZANE**

Spis przepisów związanych podano w ST D-02.00.01 pkt 10.

## **D-02.03.01 WYKONANIE NASYPÓW**

### **1. WSTĘP**

#### **1.1 Nazwa zadania**

*Rozbudowa drogi wojewódzkiej Nr 251 Kaliska - Inowrocław na odcinku od km 19+649 (od granicy województwa kujawsko-pomorskiego) do km 34+200 oraz od km 34+590,30 do km 35+290 wraz z przebudową mostu na rz. Gąsawka w msc. Żnin.*

#### **1.2. Przedmiot ST**

Przedmiotem niniejszej specyfikacji technicznej (ST) są wymagania dotyczące wykonania i odbioru nasypów podczas *rozbudowy drogi wojewódzkiej Nr 251 Kaliska - Inowrocław na odcinku od km 19+649 (od granicy województwa kujawsko-pomorskiego) do km 34+200 oraz od km 34+590,30 do km 35+290 wraz z przebudową mostu na rz. Gąsawka w msc. Żnin.*

#### **1.3. Zakres stosowania ST**

Specyfikacja techniczna (ST) stanowi dokument przetargowy i kontraktowy przy zleceniu i realizacji robót podczas *rozbudowy drogi wojewódzkiej Nr 251 Kaliska - Inowrocław na odcinku od km 19+649 (od granicy województwa kujawsko-pomorskiego) do km 34+200 oraz od km 34+590,30 do km 35+290 wraz z przebudową mostu na rz. Gąsawka w msc. Żnin.*

#### **1.4. Zakres robót objętych ST**

– Ustalenia zawarte w niniejszej specyfikacji dotyczą zasad prowadzenia robót ziemnych w czasie remontu dróg i obejmują wykonanie nasypów i wymiany gruntów. Przy budowie nasypów z gruntu z dokopu Wykonawca pozyska i przewiezie grunt we własnym zakresie określając i wyceniając odległość transportu indywidualnie.

#### **1.5. Informacje o terenie budowy**

Informacje zawarto w D-00.00.00

#### **1.6. Nazwy i kody**

Grupa robót : 45200000-9 Roboty budowlane w zakresie wznoszenia kompletnych obiektów budowlanych lub ich części oraz robót w zakresie inżynierii lądowej i wodnej .

Klasa robót : 45230000-8 Roboty budowlane w zakresie budowy rurociągów , linii telekomunikacyjnych i elektroenergetycznych , autostrad , dróg , lotnisk i kolei ; wyrównywanie terenu

Kategoria robót : 45233000-9 Roboty w zakresie konstruowania , fundamentowania oraz wykonywania nawierzchni autostrad , dróg

#### **1.7. Określenia podstawowe**

Podstawowe określenia zostały podane w ST D-02.00.01 pkt 1.4.

#### **1.8. Ogólne wymagania dotyczące robót**

Ogólne wymagania dotyczące robót podano w ST D-02.00.01 pkt 1.5.

## **2. MATERIAŁY (GRUNTY)**

### **2.1. Ogólne wymagania dotyczące materiałów**

Ogólne wymagania dotyczące materiałów, ich pozyskiwania i składowania, podano w ST D-02.00.01 pkt 2.

### **2.2. Grunty i materiały do nasypów**

Grunty i materiały dopuszczone do budowy nasypów powinny spełniać wymagania określone w PN-S-02205 :1998 [4].

Grunty i materiały do budowy nasypów podaje tablica 1.

Tablica 1. Przydatność gruntów do wykonywania budowl ziemnych wg PN-S-02205 :1998 [4].

| Przeznaczenie  | Przydatne  | Przydatne z zastrzeżeniami  | Treść zastrzeżenia   |
|--|--|---|--|
| Na dolne warstwy nasypów poniżej strefy przemarzania       | <ol style="list-style-type: none"> <li>1. Rozdrobnione grunty skaliste twarde oraz grunty kamieniste, zwietrzelinowe, rumosze i otoczaki</li> <li>2. Żwiry i pospółki, również gliniaste</li> <li>3. Piaski grubo, średnio i drobnoziarniste, naturalne i łamane</li> <li>4. Piaski gliniaste z domieszką frakcji żwirowo-kamienistej (morenowe) o wskaźniku różnoziarnistości <math>U \geq 15</math></li> <li>5. Żuźle wielkopieczowe i inne metalurgiczne ze starych zwałów (powyżej 5 lat)</li> <li>6. Łupki przywęglowe przepalone</li> <li>7. Wysiewki kamienne o zawartości frakcji ilowej poniżej 2%</li> </ol> | <ol style="list-style-type: none"> <li>1. Rozdrobnione grunty skaliste miękkie</li> <li>2. Zwietrzliny i rumosze gliniaste</li> <li>3. Piaski pylaste, piaski gliniaste, pyły piaszczyste i pyły</li> <li>4. Piaski próchniczne, z wyjątkiem pylastych piasków próchnicznych</li> <li>5. Gliny piaszczyste, gliny i gliny pylaste oraz inne o <math>w_L &lt; 35\%</math></li> <li>6. Gliny piaszczyste zwięzłe, gliny zwięzłe i gliny pylaste zwięzłe oraz inne grunty o granicy płynności <math>w_L</math> od 35 do 60%</li> <li>7. Wysiewki kamienne gliniaste o zawartości frakcji ilowej ponad 2%</li> <li>8. Żuźle wielkopieczowe i inne metalurgiczne z nowego studzenia (do 5 lat)</li> <li>9. Iłolupki przywęglowe nieprzepalone</li> <li>10. Popioły lotne i mieszaniny popiołowo-żuźłowe</li> </ol> | <ul style="list-style-type: none"> <li>- gdy pory w gruncie skalistym będą wypełnione gruntem lub materiałem drobnoziarnistym</li> <li>- gdy będą wbudowane w miejsca suche lub zabezpieczone od wód gruntowych i powierzchniowych</li> <li>- do nasypów nie wyższych niż 3 m, zabezpieczonych przed zawilgoceniem</li> <li>- w miejscach suchych lub przejściowo zawilgoconych</li> <li>- do nasypów nie wyższych niż 3 m: zabezpieczonych przed zawilgoceniem lub po ulepszeniu spoiwami</li> <li>- gdy zwierciadło wody gruntowej znajduje się na głębokości większej od kapilarności biernej gruntu podłoża</li> <li>- o ograniczonej podatności na rozpad - łączne straty masy do 5%</li> <li>- gdy wolne przestrzenie zostaną wypełnione materiałem drobnoziarnistym</li> <li>- gdy zalegają w miejscach suchych lub są izolowane od wody</li> </ul> |
| Na górne warstwy nasypów w strefie przemarzania            | <ol style="list-style-type: none"> <li>1. Żwiry i pospółki</li> <li>2. Piaski grubo i średnioziarniste</li> <li>3. Iłolupki przywęglowe przepalone zawierające mniej niż 15% ziarn mniejszych od 0,075 mm</li> <li>4. Wysiewki kamienne o uziarnieniu odpowiadającym pospółkom lub zwirom</li> </ol>   | <ol style="list-style-type: none"> <li>1. Żwiry i pospółki gliniaste</li> <li>2. Piaski pylaste i gliniaste</li> <li>3. Pyły piaszczyste i pyły</li> <li>4. Gliny o granicy płynności mniejszej niż 35%</li> <li>5. Mieszaniny popiołowo-żuźłowe z węgla kamiennego</li> <li>6. Wysiewki kamienne gliniaste o zawartości frakcji ilowej <math>&gt; 2\%</math></li> <li>7. Żuźle wielkopieczowe i inne metalurgiczne</li> <li>8. Piaski drobnoziarniste</li> </ol>   | <ul style="list-style-type: none"> <li>- pod warunkiem ulepszenia tych gruntów spoiwami, takimi jak: cement, wapno, aktywne popioły itp.</li> <li>- drobnoziarniste i nierozpadowe: straty masy do 1%</li> <li>- o wskaźniku nośności <math>w_{nos} \geq 10</math></li> </ul>  |
| W wykopach i miejscach zerowych do głębokości przemarzania | Grunty niewysadzinowe  | Grunty wątpliwe i wysadzinowe   | - gdy są ulepszone spoiwami (cementem, wapnem, aktywnymi popiołami itp.)   |

### 2.3. Zasady wykorzystania gruntów

Grunty uzyskane przy wykonywaniu wykopów powinny być przez Wykonawcę wykorzystane w maksymalnym stopniu do budowy nasypów. grunty przydatne do budowy nasypów mogą być wywiezione poza teren budowy tylko wówczas, gdy stanowią nadmiar objętości robót ziemnych i za zezwoleniem Kierownika Projektu.

Jeżeli grunty przydatne, uzyskane przy wykonywaniu wykopów, nie będą nadmiarem objętości robót ziemnych, zostały za zgodą Kierownika Projektu wywiezione przez Wykonawcę poza teren budowy z przeznaczeniem innym niż budowa nasypu lub wykonanie prac objętych kontraktem, Wykonawca jest zobowiązany do dostarczenia równoważnej objętości gruntów przydatnych ze źródeł własnych, zaakceptowanych przez Kierownika Projektu.

Grunty i materiały nieprzydatne do budowy nasypów powinny być wywiezione przez Wykonawcę na odkład. Zapewnienie terenów na odkład należy do obowiązków Zamawiającego, o ile nie określono tego inaczej w kontrakcie. Kierownik Projektu może nakazać pozostawienie na terenie budowy gruntów, których czasowa nieprzydatność wynika jedynie z powodu przemarznięcia lub nadmiernej wilgotności.

## 3. SPRZĘT

### 3.1. Ogólne wymagania dotyczące sprzętu

Ogólne wymagania i ustalenia dotyczące sprzętu określono w ST D-02.00.01 pkt 3.

### 3.2. Dobór sprzętu zagęszczającego

W tabelicy 2 podano, dla różnych rodzajów gruntów, orientacyjne dane przy doborze sprzętu zagęszczającego. Sprzęt do zagęszczania powinien być zatwierdzony przez Inżyniera.

Tabela 2. Orientacyjne dane przy doborze sprzętu zagęszczającego wg [13]

| Rodzaje urządzeń zagęszczających                                | Rodzaje gruntu                      |                         |                            |                        |                             |                        | Uwagi o przydatności maszyn |
|---|-------------------------------------|-------------------------|----------------------------|------------------------|-----------------------------|------------------------|-----------------------------|
|   | niespoiste: piaski, żwiry, pospółki |                         | spoisłe: pyły gliny, ility |                        | gruboziarniste i kamieniste |                        |                             |
|   | grubość warstwy [ m ]               | liczba przejść n ***    | grubość warstwy [ m ]      | liczba przejść n ***   | grubość warstwy [ m ]       | liczba przejść n ***   |                             |
| Walce statyczne gładkie *                                       | 0,1 do 0,2                          | 4 do 8                  | 0,1 do 0,2                 | 4 do 8                 | 0,2 do 0,3                  | 4 do 8                 | 1)                          |
| Walce statyczne okołkowane *                                    | -                                   | -                       | 0,2 do 0,3                 | 8 do 12                | 0,2 do 0,3                  | 8 do 12                | 2)                          |
| Walce statyczne ogumione *                                      | 0,2 do 0,5                          | 6 do 8                  | 0,2 do 0,4                 | 6 do 10                | -                           | -                      | 3)                          |
| Walce wibracyjne gładkie **                                     | 0,4 do 0,7                          | 4 do 8                  | 0,2 do 0,4                 | 3 do 4                 | 0,3 do 0,6                  | 3 do 5                 | 4)                          |
| Walce wibracyjne okołkowane **                                  | 0,3 do 0,6                          | 3 do 6                  | 0,2 do 0,4                 | 6 do 10                | 0,2 do 0,4                  | 6 do 10                | 5)                          |
| Zagęszczarki wibracyjne **                                      | 0,3 do 0,5                          | 4 do 8                  | -                          | -                      | 0,2 do 0,5                  | 4 do 8                 | 6)                          |
| Ubijaki szybkozderzające  | 0,2 do 0,4                          | 2 do 4                  | 0,1 do 0,3                 | 3 do 5                 | 0,2 do 0,4                  | 3 do 4                 | 6)                          |
| Ubijaki o masie od 1 do 10 Mg zrzucane z wysokości od 5 do 10 m | 2,0 do 8,0                          | 4 do 10 uderzeń w punkt | 1,0 do 4,0                 | 3 do 6 uderzeń w punkt | 1,0 do 5,0                  | 3 do 6 uderzeń w punkt |                             |

\*) Walce statyczne są mało przydatne w gruntach kamienistych.

\*\*) Wibracyjnie należy zagęszczać warstwy grubości  $\geq 15$  cm, cieńsze warstwy należy zagęszczać statycznie.

\*\*\*) Wartości orientacyjne, właściwe należy ustalić na odcinku doświadczalnym.

Uwagi: 1) Do zagęszczania górnych warstw podłoża. Zalecane do codziennego wygładzania (przywałowania) gruntów spoistych w miejscu pobrania i w nasypie.

2) Nie nadają się do gruntów nawodnionych.

3) Mało przydatne w gruntach spoistych.

4) Do gruntów spoistych przydatne są walce średnie i ciężkie, do gruntów kamienistych - walce bardzo ciężkie.

5) Zalecane do piasków pylastych i gliniastych, pospółek gliniastych i glin piaszczystych.

6) Zalecane do zasypek wąskich przekopów

#### 4. TRANSPORT

Ogólne wymagania dotyczące transportu podano w ST D-02.00.01 pkt 4.

#### 5. WYKONANIE ROBÓT

##### 5.1. Ogólne zasady wykonania robót

Ogólne zasady wykonania robót podano w ST D-02.00.01 pkt 5.

##### 5.2. Ukop i dokop

###### 5.2.1. Miejsce ukopu lub dokopu

Miejsce ukopu – w obrębie placu budowy – transport mas ziemnych do ponownego wbudowania musi odbywać się na jak najkrótszych odcinkach. Organizacja pracy należy do Wykonawcy robót. Miejsce dokopu – wybrane we własnym zakresie Wykonawcy. Musi być ono zaakceptowane przez Inżyniera.

O ile to możliwe, transport gruntu powinien odbywać się w poziomie lub zgodnie ze spadkiem terenu. Ukopy mogą mieć kształt poszerzonych rowów przyległych do korpusu. Ukopy powinny być wykonywane równoległe do osi drogi, po jednej lub obu jej stronach.

###### 5.2.2. Zasady prowadzenia robót w ukopie i dokopie

Pozyskiwanie gruntu z ukopu lub dokopu może rozpocząć się dopiero po pobraniu próbek i zbadaniu przydatności zalegającego gruntu do budowy nasypów oraz po wydaniu zgody na piśmie przez Inżyniera. Głębokość na jaką należy ocenić przydatność gruntu powinna być dostosowana do zakresu prac.

Grunty nieprzydatne do budowy nasypów nie powinny być odspajane, chyba że wymaga tego dostęp do gruntu przeznaczonego do przewiezienia z dokopu w nasyp. Odspojone przez Wykonawcę grunty nieprzydatne powinny być wbudowane z powrotem w miejscu ich pozyskania, zgodnie ze wskazaniem Inżyniera. Roboty te będą włączone do obmiaru robót i opłacone przez Zamawiającego tylko wówczas, gdy odspojenie gruntów nieprzydatnych było konieczne i zostało potwierdzone przez Inżyniera.

Dno ukopu należy wykonać ze spadkiem od 2 do 3% w kierunku możliwego spływu wody. O ile to konieczne, ukop (dokop) należy odwodnić przez wykonanie rowu odpływowego.

Jeżeli ukop jest zlokalizowany na zboczu, nie może on naruszać stateczności zbocza.

Dno i skarpy ukopu po zakończeniu jego eksploatacji powinny być tak ukształtowane, aby harmonizowały z otaczającym terenem. Na dnie i skarpach ukopu należy przeprowadzić rekultywację według odrębnej dokumentacji projektowej.

### 5.3. Wykonanie nasypów

#### 5.3.1. Przygotowanie podłoża w obrębie podstawy nasypu

Przed przystąpieniem do budowy nasypu należy w obrębie jego podstawy zakończyć roboty przygotowawcze, określone w ST D-01.00.00 „Roboty przygotowawcze”.

##### 5.3.1.1. Wycięcie stopni w zboczu

Jeżeli pochylenie poprzeczne terenu w stosunku do osi nasypu jest większe niż 1:5 należy, dla zabezpieczenia przed zsuwaniem się nasypu, wykonać w zboczu stopnie o spadku górnej powierzchni, wynoszącym około 4%  $\pm$  1% i szerokości od 1,0 do 2,5 m.

##### 5.3.1.2. Zagęszczenie gruntu i nośność w podłożu nasypu

Wykonawca powinien skontrolować wskaźnik zagęszczenia gruntów rodzimych, zalegających w strefie podłoża nasypu, do głębokości 0,5 m od powierzchni terenu. Jeżeli wartość wskaźnika zagęszczenia jest mniejsza niż określona w tablicy 3, Wykonawca powinien dowieźć podłoża tak, aby powyższe wymaganie zostało spełnione.

Jeżeli wartości wskaźnika zagęszczenia określone w tablicy 3 nie mogą być osiągnięte przez bezpośrednie zagęszczanie podłoża, to należy podjąć środki w celu ulepszenia gruntu podłoża, umożliwiające uzyskanie wymaganych wartości wskaźnika zagęszczenia.

Tablica 3. Minimalne wartości wskaźnika zagęszczenia dla podłoża nasypów do głębokości 0,5 m od powierzchni terenu

| Nasypy<br>o wysokości<br>m | Minimalna wartość $I_s$ dla:        |                            |                            |
|----------------------------|-------------------------------------|----------------------------|----------------------------|
|                            | autostrad<br>i dróg<br>ekspresowych | innych dróg                |                            |
|                            |                                     | kategoria ruchu<br>KR3-KR6 | kategoria ruchu<br>KR1-KR2 |
| do 2                       | 1,00                                | 0,97                       | 0,95                       |
| ponad 2                    | 0,97                                | 0,97                       | 0,95                       |

Dodatkowo można sprawdzić nośność warstwy gruntu podłoża nasypu na podstawie pomiaru wtórnego modułu odkształcenia  $E_2$  zgodnie z PN-02205:1998 [4].

##### 5.3.1.3. Spulchnienie gruntów w podłożu nasypów

Jeżeli nasyp ma być budowany na powierzchni skały lub na innej gładkiej powierzchni, to przed przystąpieniem do budowy nasypu powinna ona być rozdrobniona lub spulchniona na głębokość co najmniej 15 cm, w celu poprawy jej powiązania z podstawą nasypu.

#### 5.3.2. Wybór gruntów i materiałów do wykonania nasypów

Wybór gruntów i materiałów do wykonania nasypów powinien być dokonany z uwzględnieniem zasad podanych w pkt 2.

#### 5.3.3. Zasady wykonania nasypów

##### 5.3.3.1. Ogólne zasady wykonywania nasypów

Nasypy powinny być wznoszone przy zachowaniu przekroju poprzecznego i profilu podłużnego, które określono w dokumentacji projektowej, z uwzględnieniem ewentualnych zmian wprowadzonych zawczasu przez Inżyniera.

W celu zapewnienia stateczności nasypu i jego równomiernego osiadania należy przestrzegać następujących zasad:

- Nasypy należy wykonywać metodą warstwową, z gruntów przydatnych do budowy nasypów. Nasypy powinny być wznoszone równomiernie na całej szerokości.
- Grubość warstwy w stanie luźnym powinna być odpowiednio dobrana w zależności od rodzaju gruntu i sprzętu używanego do zagęszczania. Przystąpienie do wbudowania kolejnej warstwy nasypu może nastąpić dopiero po stwierdzeniu przez Inżyniera prawidłowego wykonania warstwy poprzedniej.
- Grunty o różnych właściwościach należy wbudowywać w oddzielnych warstwach, o jednakowej grubości na całej szerokości nasypu. Grunty spoisłe należy wbudowywać w dolne, a grunty niespoisłe w górne warstwy nasypu.

- d) Warstwy gruntu przepuszczalnego należy wbudowywać poziomo, a warstwy gruntu mało przepuszczalnego (o współczynniku  $K_{10} \leq 10^{-5}$  m/s) ze spadkiem górnej powierzchni około  $4\% \pm 1\%$ . Kiedy nasyp jest budowany w terenie płaskim spadek powinien być obustronny, gdy nasyp jest budowany na zboczu spadek powinien być jednostronny, zgodny z jego pochyleniem. Ukształtowanie powierzchni warstwy powinno uniemożliwiać lokalne gromadzenie się wody.
- e) Jeżeli w okresie zimowym następuje przerwa w wykonywaniu nasypu, a górna powierzchnia jest wykonana z gruntu spoistego, to jej spadki porzeczne powinny być ukształtowane ku osi nasypu, a woda odprowadzona poza nasyp z zastosowaniem ścieku. Takie ukształtowanie górnej powierzchni gruntu spoistego zapobiega powstaniu potencjalnych powierzchni poślizgu w gruncie tworzącym nasyp.
- f) Górną warstwę nasypu, o grubości co najmniej 0,5 m należy wykonać z gruntów niewysadzinowych, o wskaźniku wodoprzepuszczalności  $K_{10} \geq 6 \times 10^{-5}$  m/s i wskaźniku różnoziarnistości  $U \geq 5$ . Jeżeli Wykonawca nie dysponuje gruntem o takich właściwościach, Inżynier może wyrazić zgodę na ulepszenie górnej warstwy nasypu poprzez stabilizację cementem, wapnem lub popiołami lotnymi. W takim przypadku jest konieczne sprawdzenie warunku nośności i mrozoodporności konstrukcji nawierzchni i wprowadzenie korekty, polegającej na rozbudowaniu podbudowy pomocniczej.
- g) Na terenach o wysokim stanie wód gruntowych oraz na terenach zalewowych dolne warstwy nasypu, o grubości co najmniej 0,5 m powyżej najwyższego poziomu wody, należy wykonać z gruntu przepuszczalnego.
- h) Przy wykonywaniu nasypów z popiołów lotnych, warstwę pod popiołami, grubości 0,3 do 0,5 m, należy wykonać z gruntu lub materiałów o dużej przepuszczalności. Górnej powierzchni warstwy popiołu należy nadać spadki poprzeczne  $4\% \pm 1\%$  według poz. d).
- i) Grunt przewieziony w miejsce wbudowania powinien być bezzwłocznie wbudowany w nasyp. Inżynier może dopuścić czasowe składowanie gruntu, pod warunkiem jego zabezpieczenia przed nadmiernym zawilgoceniem.

#### 5.3.3.2. Wykonywanie nasypów na dojazdach do obiektów mostowych

Do wykonywania nasypów na dojazdach do obiektów mostowych, na długości równej długości klina odłamu, zaleca się stosowanie gruntów stabilizowanych cementem.

Do wykonania nasypów na dojazdach do mostów i wiaduktów, bez ulepszania gruntów spoiwem, mogą być stosowane żwiry, pospółki, piaski średnioziarniste i gruboziarniste, o wskaźniku różnoziarnistości  $U \geq 5$  i współczynniku wodoprzepuszczalności  $k_{10} > 10^{-5}$  m/s.

W czasie wykonywania nasypu na dojazdach należy spełnić wymagania ogólne, sformułowane w pktcie 5.3.3.1. Wskaźnik zagęszczenia gruntu  $I_s$  powinien być nie mniejszy niż 1,00 na całej wysokości nasypu (dla autostrad i dróg ekspresowych górne 0,2 m nasypu - 1,03 tablica 4).

#### 5.3.3.3. Wykonanie nasypów nad przepustami

Nasypy w obrębie przepustów należy wykonywać jednocześnie z obu stron przepustu z jednakowych, dobrze zagęszczonych poziomych warstw gruntu. Dopuszcza się wykonanie przepustów z innych poprzecznych elementów odwodnienia w przekopach (wcinkach) wykonanych w poprzek uformowanego nasypu. W tym przypadku podczas wykonania nasypu w obrębie przekopu należy uwzględnić wymagania określone w pktcie 5.3.3.6.

#### 5.3.3.4. Wykonywanie nasypów na zboczach

Przy budowie nasypu na zboczu o pochyłości od 1:5 do 1:2 należy zabezpieczyć nasyp przed zsuwaniem się przez:

- wycięcie w zboczu stopni wg pktu 5.3.1.1,
- wykonanie rowu stokowego powyżej nasypu.

Przy pochyłościach zbocza większych niż 1:2 wskazane jest zabezpieczenie stateczności nasypu przez podparcie go murem oporowym.

#### 5.3.3.5. Poszerzenie nasypu

Przy poszerzeniu istniejącego nasypu należy wykonywać w jego skarpie stopnie o szerokości do 1,0 m. Spadek górnej powierzchni stopni powinien wynosić  $4\% \pm 1\%$  w kierunku zgodnym z pochyleniem skarpy.

Wycięcie stopni obowiązuje zawsze przy wykonywaniu styku dwóch przyległych części nasypu, wykonanych z gruntów o różnych właściwościach lub w różnym czasie.

#### 5.3.3.6. Wykonywanie nasypów na bagnach

Nasypy na bagnach powinny być wykonane według oddzielnych wymagań, opartych na:

- wynikach badań głębokości, typu i warunków hydrologicznych bagna,
- wynikach badań próbek gruntu bagiennego z uwzględnieniem określenia rodzaju gruntu wypełniającego bagno, współczynników filtracji, badań edometrycznych, wilgotności itp.,
- obliczeniach stateczności nasypu,
- obliczeniach wielkości i czasu osiadania,
- uzasadnieniu ekonomicznym obranej metody budowy nasypu.

W czasie wznoszenia korpusu metodą warstwową obowiązują ogólne zasady określone w pktcie 5.3.3.1.

#### 5.3.3.7. Wykonywanie nasypów w okresie deszczów



Wykonywanie nasypów należy przerwać, jeżeli wilgotność gruntu przekracza wartość dopuszczalną, to znaczy jest większa od wilgotności optymalnej o więcej niż 10% jej wartości.

Na warstwie gruntu nadmiernie zawilgoconego nie wolno układać następnej warstwy gruntu.

Osuszenie można przeprowadzić w sposób mechaniczny lub chemiczny, poprzez wymieszanie z wapnem palonym albo hydratyzowanym. Osuszenie nadmiernie zawilgoconego gruntu nastąpi na koszt Wykonawcy.

W celu zabezpieczenia nasypu przed nadmiernym zawilgoceniem, poszczególne jego warstwy oraz korona nasypu po zakończeniu robót ziemnych powinny być równe i mieć spadki potrzebne do prawidłowego odwodnienia, według pktu 5.3.3.1, poz. d).

W okresie deszczowym nie należy pozostawiać nie zagęszczonej warstwy do dnia następnego. Jeżeli warstwa gruntu niezagęszczonego uległa przewilgoceniu, a Wykonawca nie jest w stanie osuszyć jej i zagęścić w czasie zaakceptowanym przez Inżyniera, to może on nakazać Wykonawcy usunięcie wadliwej warstwy.

#### **5.3.3.8. Wykonywanie nasypów w okresie mrozów**

Niedopuszczalne jest wykonywanie nasypów w temperaturze przy której nie jest możliwe osiągnięcie w nasypie wymaganego wskaźnika zagęszczenia gruntów.

Nie dopuszcza się wbudowania w nasyp gruntów zamrzniętych lub gruntów przemieszanych ze śniegiem lub lodem.

W czasie dużych opadów śniegu wykonywanie nasypów powinno być przerwane. Przed wznowieniem prac należy usunąć śnieg z powierzchni wznoszonego nasypu.

Jeżeli warstwa niezagęszczonego gruntu zamrzła, to nie należy jej przed rozmarznięciem zagęszczać ani układać na niej następnych warstw.

#### **5.3.3.8. Wykonywanie nasypów w miejscu wymiany gruntów słabonośnych.**

W przypadku występowania w podłożu gruntowym gruntów słabonośnych należy dokonać ich wymiany metodą od czoła. Wymianę gruntu prowadzić pod stałym nadzorem geologicznym, który zapewnić ma Wykonawca lub Inżynier. Głębokość wymiany powinna być weryfikowana przez Wykonawcę podczas wykonywania wykopów. Osiągnięcie spągu gruntów słabonośnych powinno być potwierdzone przez Nadzór Geotechniczny i Inżyniera.

Zasady wykonywania nasypów podczas wymiany gruntów:

- a) wykonanie robót zgodnie z D-02.01.01 pkt 5.2,
- b) W miejscach wybrania gruntu, po stwierdzeniu, że nie ma już w podłożu gruntów słabych należy przystąpić do wsypywania gruntów niespoistych (piaszczystych) spełniających wymagania D-02.03.01. sprawdzanie należy prowadzić na bieżąco, aby wymianę gruntów można było prowadzić w szybki sposób.
- c) Czas pomiędzy wybraniem gruntów a wbudowaniem gruntów nośnych należy ograniczyć do minimum, aby nie następowało napływanie gruntów nienośnych.
- d) Po wykonaniu wymiany należy dogęścić grunt stosując metodę pozwalającą na uzyskanie wymaganego zagęszczenia. Można stosować zagęszczanie ciężkimi walcami, zagęszczenie dynamiczne, wibroflotację lub inną metodę pozwalającą na uzyskanie wymaganych zagęszczeń.
- e) Badanie zagęszczenia podłoża należy przeprowadzić w minimum 1 punkcie na każde rozpoczęte 100 m<sup>2</sup> wymiany gruntów. Co czwartemu badaniu zagęszczenia ma towarzyszyć odwiert, który potwierdzi wybranie gruntów nienośnych.
- f) Minimalne zagęszczenie nasypu budowlanego po wykonaniu zagęszczenia powinno wynosić w przedziale głębokości od 0,0 do 1,0 m poniżej poziomu odtworzonego terenu:  $I_{Smin}=0,97$  (tj.  $r_{min}=0,60$ ), natomiast poniżej głębokości 1,0 m, odpowiednio:  $I_{Smin}=0,95$  (tj.  $r_{min}=0,55$ ). Badanie zagęszczenia należy wykonać poprzez sondowanie dynamiczne (sondą DPL lub DPH lub DPSH) lub – alternatywnie – sondowanie statyczne (sondą CPT lub CPTU).
- g) W trakcie prac należy zachować szczególną ostrożność, ponieważ pod gruntami nienośnymi znajdują się grunty piaszczyste, których struktura mogłoby wywołać zjawisko określane mianem „kurzawki”.
- h) Po wykonaniu wymiany należy wykonać nasyp zgodnie z Dokumentacją Techniczną i niniejszą specyfikacją.

#### **5.3.4. Zagęszczenie gruntu**

##### **5.3.4.1. Ogólne zasady zagęszczania gruntu**

Każda warstwa gruntu jak najszybciej po jej rozłożeniu, powinna być zagęszczona z zastosowaniem sprzętu odpowiedniego dla danego rodzaju gruntu oraz występujących warunków.

Rozłożone warstwy gruntu należy zagęszczać od krawędzi nasypu w kierunku jego osi.

##### **5.3.4.2. Grubość warstwy**

Grubość warstwy zagęszczonego gruntu oraz liczbę przejść maszyny zagęszczającej zaleca się określić doświadczalnie dla każdego rodzaju gruntu i typu maszyny, zgodnie z zasadami podanymi w pktcie 5.3.4.5.

Orientacyjne wartości, dotyczące grubości warstw różnych gruntów oraz liczby przejazdów różnych maszyn do zagęszczania podano w pktcie 3.

##### **5.3.4.3. Wilgotność gruntu**

Wilgotność gruntu w czasie zagęszczania powinna być równa wilgotności optymalnej, z tolerancją:

- a) w gruntach niespoistych  $\pm 2\%$   
 b) w gruntach mało i średnio spoistych  $+0\%$ ,  $-2\%$   
 c) w mieszaninach popiołowo-żuźlowych  $+2\%$ ,  $-4\%$

Sprawdzenie wilgotności gruntu należy przeprowadzać laboratoryjnie, z częstotliwością określoną w pktach 6.3.2 i 6.3.3.

#### 5.3.4.4. Wymagania dotyczące zagęszczenia

W zależności od uziarnienia stosowanych materiałów, zagęszczenie warstwy należy określać za pomocą oznaczenia wskaźnika zagęszczenia lub porównania pierwotnego i wtórnego modułu odkształcenia.

Kontrolę zagęszczenia na podstawie porównania pierwotnego i wtórnego modułu odkształcenia, określonych zgodnie z normą PN-S-02205:1998 [4], należy stosować tylko dla gruntów gruboziarnistych, dla których nie jest możliwe określenie wskaźnika zagęszczenia  $I_s$ , według BN-77/8931-12 [9].

Wskaźnik zagęszczenia gruntów w nasypach, określony według normy BN-77/8931-12 [9], powinien na całej szerokości korpusu spełniać wymagania podane w tabelicy 4.

Tablica 4. Minimalne wartości wskaźnika zagęszczenia gruntu w nasypach

| Strefa nasypu  | Minimalna wartość $I_s$ dla:  |                           |                         |
|--|-------------------------------|---------------------------|-------------------------|
|  | autostrad i dróg ekspresowych | innych dróg               |                         |
|  |                               | kategoria a ruchu KR3-KR6 | kategoria ruchu KR1-KR2 |
| Górna warstwa o grubości 20 cm   | 1,03                          | 1,00                      | 1,00                    |
| Niżej leżące warstwy nasypu do głębokości od powierzchni robót ziemnych: |                               |                           |                         |
| - 0,2 do 2,0 m (autostrady)  | 1,00                          | -                         | -                       |
| - 0,2 do 1,2 m (inne drogi)  | -                             | 1,00                      | 0,97                    |
| Warstwy nasypu na głębokości od powierzchni robót ziemnych poniżej:      |                               |                           |                         |
| - 2,0 m (autostrady)   | 0,97                          | -                         | -                       |
| - 1,2 m (inne drogi)   | -                             | 0,97                      | 0,95                    |

Jako zastępcze kryterium oceny wymaganego zagęszczenia gruntów dla których trudne jest pomierzenie wskaźnika zagęszczenia, przyjmuje się wartość wskaźnika odkształcenia  $I_0$  określonego zgodnie z normą PN-S-02205:1998 [4].

Wskaźnik odkształcenia nie powinien być większy niż:

- a) dla żwirów, pospółek i piasków  
 b) 2,2 przy wymaganej wartości  $I_s \geq 1,0$ ,  
 c) 2,5 przy wymaganej wartości  $I_s < 1,0$ ,  
 d) dla gruntów drobnoziarnistych o równomiernym uziarnieniu (pyłów, glin pylastych, glin zwięzłych, ilów – 2,0,  
 e) dla gruntów różnoziarnistych (żwirów gliniastych, pospółek gliniastych, pyłów piaszczystych, piasków gliniastych, glin piaszczystych, glin piaszczystych zwięzłych) – 3,0,  
 f) dla narzutów kamiennych, rumoszy – 4,  
 g) dla gruntów antropogenicznych – na podstawie badań poligonowych.

Jeżeli badania kontrolne wykażą, że zagęszczenie warstwy nie jest wystarczające, to Wykonawca powinien spulchnić warstwę, doprowadzić grunt do wilgotności optymalnej i powtórnie zagęścić. Jeżeli powtórne zagęszczenie nie spowoduje uzyskania wymaganego wskaźnika zagęszczenia, Wykonawca powinien usunąć warstwę i wbudować nowy materiał, o ile Inżynier nie zezwoli na ponowienie próby prawidłowego zagęszczenia warstwy.

#### 5.3.4.5. Próbné zagęszczenie

Odcinek doświadczalny dla próbnego zagęszczenia gruntu o minimalnej powierzchni 300 m<sup>2</sup>, powinien być wykonane na terenie oczyszczonym z gleby, na którym układa się grunt czterema pasmami o szerokości od 3,5 do 4,5 m każde. Poszczególne warstwy układanego gruntu powinny mieć w każdym pasie inną grubość z tym, że wszystkie muszą mieścić się w granicach właściwych dla danego sprzętu zagęszczającego. Wilgotność gruntu powinna być równa optymalnej z tolerancją podaną w pktcie 5.3.4.3. Grunt ułożony na poletku według podanej wyżej zasady powinien być następnie zagęszczony, a po każdej serii przejść maszyny należy określić wskaźniki zagęszczenia, dopuszczając stosowanie innych, szybkich metod pomiaru (sonda izotopowa, ugięciomierz udarowy po ich skalibrowaniu w warunkach terenowych).

Oznaczenie wskaźnika zagęszczenia należy wykonać co najmniej w 4 punktach, z których co najmniej 2 powinny umożliwić ustalenie wskaźnika zagęszczenia w dolnej części warstwy. Na podstawie porównania uzyskanych

wyników zagęszczenia z wymaganiami podanymi w pktcie 5.3.4.4 dokonuje się wyboru sprzętu i ustala się potrzebną liczbę przejazdów oraz grubość warstwy rozkładanego gruntu.

#### **5.4. Odkłady**

##### **5.4.1. Warunki ogólne wykonania odkładów**

Roboty omówione w tym punkcie dotyczą postępowania z gruntami lub innymi materiałami, które zostały pozyskane w czasie wykonywania wykopów, a które nie będą wykorzystane do budowy nasypów oraz innych prac związanych z trasą drogową.

Grunty lub inne materiały powinny być przewiezione na odkład, jeżeli:

- a) stanowią nadmiar objętości w stosunku do objętości gruntów przewidzianych do wbudowania,
- b) są nieprzydatne do budowy nasypów oraz wykorzystania w innych pracach, związanych z budową trasy drogowej,
- c) ze względu na harmonogram robót nie jest ekonomicznie uzasadnione oczekiwanie na wbudowanie materiałów pozyskiwanych z wykopu.

Wykonawca może przyjąć, że zachodzi jeden z podanych wyżej przypadków tylko wówczas, gdy zostało to jednoznacznie określone w dokumentacji projektowej, harmonogramie robót lub przez Inżyniera.

##### **5.4.2. Lokalizacja odkładu**

Jeżeli pozwalają na to właściwości materiałów przeznaczonych do przewiezienia na odkład, materiały te powinny być w razie możliwości wykorzystane do wyrównania terenu, zasypania dołów i sztucznych wyrobisk oraz do ewentualnego poszerzenia nasypów. Roboty te powinny być wykonane zgodnie z dokumentacją projektową i odpowiednimi zasadami, dotyczącymi wbudowania i zagęszczania gruntów oraz wskazówkami Inżyniera.

Jeżeli nie przewidziano zagospodarowania nadmiaru objętości w sposób określony powyżej, materiały te należy przewieźć na odkład.

Lokalizacja odkładu powinna być wskazana w dokumentacji projektowej lub przez Inżyniera. Jeżeli miejsce odkładu zostało wybrane przez Wykonawcę, musi być ono zaakceptowane przez Inżyniera. Niezależnie od tego, Wykonawca musi uzyskać zgodę właściciela terenu.

Jeżeli odkłady są zlokalizowane wzdłuż odcinka trasy przebiegającego w wykopie, to:

- a) odkłady można wykonać z obu stron wykopu, jeżeli pochylenie poprzeczne terenu jest niewielkie, przy czym odległość podnóża skarpy odkładu od górnej krawędzi wykopu powinna wynosić:
  - nie mniej niż 3 m w gruntach przepuszczalnych,
  - nie mniej niż 5 m w gruntach nieprzepuszczalnych,
- b) przy znacznym pochyleniu poprzecznym terenu, jednak mniejszym od 20%, odkład należy wykonać tylko od górnej strony wykopu, dla ochrony od wody stokowej,
- c) przy pochyleniu poprzecznym terenu wynoszącym ponad 20%, odkład należy zlokalizować poniżej wykopu,
- d) na odcinkach zagrożonych przez zasypywanie drogi śniegiem, odkład należy wykonać od strony najczęściej wiejących wiatrów, w odległości ponad 20 m od krawędzi wykopu.

Jeśli odkład zostanie wykonany w nie uzgodnionym miejscu lub niezgodnie z wymaganiami, to zostanie on usunięty przez Wykonawcę na jego koszt, według wskazań Inżyniera.

Konsekwencje finansowe i prawne, wynikające z ewentualnych uszkodzeń środowiska naturalnego wskutek prowadzenia prac w nie uzgodnionym do tego miejscu, obciążają Wykonawcę.

##### **5.4.3. Zasady wykonania odkładów**

Wykonanie odkładów, a w szczególności ich wysokość, pochylenie, zagęszczenie oraz odwodnienie powinny być zgodne z wymaganiami podanymi w dokumentacji projektowej lub ST. Jeżeli nie określono inaczej, należy przestrzegać ustaleń podanych w normie PN-S-02205:1998 [4] to znaczy odkład powinien być uformowany w pryzmie o wysokości do 1,5 m, pochyleniu skarp od 1 do 1,5 i spadku korony od 2% do 5%.

Odkłady powinny być tak ukształtowane, aby harmonizowały z otaczającym terenem. Powierzchnie odkładów powinny być obsiane trawą, obsadzone krzewami lub drzewami albo przeznaczone na użytki rolne lub leśne, zgodnie z dokumentacją projektową.

Odsparowanie materiału przewidzianego do przewiezienia na odkład powinno być przerwane, o ile warunki atmosferyczne lub inne przyczyny uniemożliwiają jego wbudowanie zgodnie z wymaganiami sformułowanymi w tym zakresie w dokumentacji projektowej, ST lub przez Inżyniera.

Przed przewiezieniem gruntu na odkład Wykonawca powinien upewnić się, że spełnione są warunki określone w pktcie 5.4.1. Jeżeli wskutek pochopnego przewiezienia gruntu na odkład przez Wykonawcę, zajdzie konieczność dowiezienia gruntu do wykonania nasypów z ukopu, to koszt tych czynności w całości obciąża Wykonawcę.

## **6. KONTROLA JAKOŚCI ROBÓT**

### **6.1. Ogólne zasady kontroli jakości robót**

Ogólne zasady kontroli jakości robót podano w ST D-02.00.01 pkt 6.

### **6.2. Sprawdzenie wykonania ukopu i dokopu**

Sprawdzenie wykonania ukopu i dokopu polega na kontrolowaniu zgodności z wymaganiami określonymi w pktcie 5.2 niniejszej specyfikacji oraz w dokumentacji projektowej i ST. W czasie kontroli należy zwrócić szczególną uwagę na sprawdzenie:

- a) zgodności rodzaju gruntu z określonym w dokumentacji projektowej i ST,
- b) zachowania kształtu zboczy, zapewniającego ich stateczność,
- c) odwodnienia,
- d) zagospodarowania (rekultywacji) terenu po zakończeniu eksploatacji ukopu.

### **6.3. Sprawdzenie jakości wykonania nasypów**

#### **6.3.1. Rodzaje badań i pomiarów**

Sprawdzenie jakości wykonania nasypów polega na kontrolowaniu zgodności z wymaganiami określonymi w pktach 2,3 oraz 5.3 niniejszej specyfikacji, w dokumentacji projektowej i ST.

Szczególną uwagę należy zwrócić na:

- a) badania przydatności gruntów do budowy nasypów,
- b) badania prawidłowości wykonania poszczególnych warstw nasypu,
- c) badania zagęszczenia nasypu,
- d) pomiary kształtu nasypu.
- e) odwodnienie nasypu

#### **6.3.2. Badania przydatności gruntów do budowy nasypów**

Badania przydatności gruntów do budowy nasypu powinny być przeprowadzone na próbkach pobranych z każdej partii przeznaczonej do wbudowania w korpus ziemny, pochodzącej z nowego źródła, jednak nie rzadziej niż jeden raz na 3000 m<sup>3</sup>. W każdym badaniu należy określić następujące właściwości:

- skład granulometryczny, wg PN-B-04481 :1988 [1],
- zawartość części organicznych, wg PN-B-04481:1988 [1],
- wilgotność naturalną, wg PN-B-04481:1988 [1],
- wilgotność optymalną i maksymalną gęstość objętościową szkieletu gruntowego, wg PN-B-04481:1988 [1],
- granicę płynności, wg PN-B-04481:1988 [1],
- kapilarność bierną, wg PN-B-04493:1960 [3],
- wskaźnik piaskowy, wg BN-64/8931-01 [7].

#### **6.3.3. Badania kontrolne prawidłowości wykonania poszczególnych warstw nasypu**

Badania kontrolne prawidłowości wykonania poszczególnych warstw nasypu polegają na sprawdzeniu:

- a) prawidłowości rozmieszczenia gruntów o różnych właściwościach w nasypie,
- b) odwodnienia każdej warstwy,
- c) grubości każdej warstwy i jej wilgotności przy zagęszczaniu; badania należy przeprowadzić nie rzadziej niż jeden raz na 500 m<sup>2</sup> warstwy,
- d) nadania spadków warstwom z gruntów spoistych według pktu 5.3.3.1 poz. d),
- e) przestrzegania ograniczeń określonych w pktach 5.3.3.8 i 5.3.3.9, dotyczących wbudowania gruntów w okresie deszczów i mrozów.

#### **6.3.4. Sprawdzenie zagęszczenia nasypu oraz podłoża nasypu**

Sprawdzenie zagęszczenia nasypu oraz podłoża nasypu polega na skontrolowaniu zgodności wartości wskaźnika zagęszczenia  $I_s$  lub stosunku modułów odkształcenia z wartościami określonymi w pktach 5.3.1.2 i 5.3.4.4. Do bieżącej kontroli zagęszczenia dopuszcza się aparaty izotopowe oraz płytę dynamiczną wyskalowaną w warunkach budowy.

Oznaczenie wskaźnika zagęszczenia  $I_s$  powinno być przeprowadzone według normy BN-77/8931-12 [9], oznaczenie modułów odkształcenia według normy PN-S-02205:1998 [4].

Zagęszczenie każdej warstwy należy kontrolować nie rzadziej niż:

- jeden raz w trzech punktach na 1000 m<sup>2</sup> warstwy, w przypadku określenia wartości  $I_s$ ,
- jeden raz w trzech punktach na 2000 m<sup>2</sup> warstwy w przypadku określenia pierwotnego i wtórnego modułu odkształcenia.

Wyniki kontroli zagęszczenia robót Wykonawca powinien wpisywać do dokumentów laboratoryjnych. Prawidłowość zagęszczenia konkretnej warstwy nasypu lub podłoża pod nasypem powinna być potwierdzona przez Inżyniera wpisem w dzienniku budowy.

#### **6.3.5. Pomiary kształtu nasypu**

Pomiary kształtu nasypu obejmują kontrolę:

- prawidłowości wykonania skarp,
- szerokości korony korpusu.

Sprawdzenie prawidłowości wykonania skarp polega na skontrolowaniu zgodności z wymaganiami dotyczącymi pochyleń i dokładności wykonania skarp, określonymi w dokumentacji projektowej, ST oraz w pktcie 5.3.5 niniejszej specyfikacji.

Sprawdzenie szerokości korony korpusu polega na porównaniu szerokości korony korpusu na poziomie wykonywanej warstwy nasypu z szerokością wynikającą z wymiarów geometrycznych korpusu, określonych w dokumentacji projektowej.

#### **6.4. Sprawdzenie jakości wykonania odkładu**

Sprawdzenie wykonania odkładu polega na sprawdzeniu zgodności z wymaganiami określonymi w pktach 2 oraz 5.4 niniejszej specyfikacji, w dokumentacji projektowej i ST.

Szczególną uwagę należy zwrócić na:

- a) prawidłowość usytuowania i kształt geometryczny odkładu,
- b) odpowiednie wbudowanie gruntu,
- c) właściwe zagospodarowanie (rekultywację) odkładu.

### **7. OBMIAR ROBÓT**

#### **7.1. Ogólne zasady obmiaru robót**

Ogólne zasady obmiaru robót podano w ST D-02.00.01 pkt 7.

#### **7.2. Jednostka obmiarowa**

Jednostką obmiarową jest m<sup>3</sup> (metr sześcienny).

Objętość ukopu i dokopu będzie ustalona w metrach sześciennych jako różnica ogólnej objętości nasypów i ogólnej objętości wykopów, pomniejszonej o objętość gruntów nieprzydatnych do budowy nasypów, z uwzględnieniem spulchnienia gruntu, tj. procentowego stosunku objętości gruntu w stanie rodzimym do objętości w nasypie.

Objętość nasypów będzie ustalona w metrach sześciennych na podstawie obliczeń z przekrojów poprzecznych, w oparciu o poziom gruntu rodzimego lub poziom gruntu po usunięciu warstw gruntów nieprzydatnych.

Objętość odkładu będzie określona w metrach sześciennych na podstawie obmiaru jako różnica objętości wykopów, powiększonej o objętość ukopów i objętości nasypów, z uwzględnieniem spulchnienia gruntu i zastrzeżeń sformułowanych w pktcie 5.4.

### **8. ODBIÓR ROBÓT**

Ogólne zasady odbioru podano w ST D-02.00.01 pkt 8.

### **9. PODSTAWA PŁATNOŚCI**

#### **9.1. Ogólne ustalenia dotyczące podstawy płatności**

Ogólne ustalenia dotyczące podstawy płatności podano w ST D-02.00.01 pkt 9.

#### **9.2. Cena jednostki obmiarowej**

Cena wykonania 1 m<sup>3</sup> nasypów obejmuje:

- prace pomiarowe,
- oznakowanie robót,
- pozyskanie gruntu z dokopu, jego odspojenie i załadunek na środki transportowe oraz transport na miejsce wbudowania – Wykonawca pozyska grunt oraz zapewni transport na miejsce wbudowania we własnym zakresie i uwzględni to w wycenie pozycji cenowej,
- wbudowanie dostarczonego gruntu w nasyp,
- zagęszczenie gruntu,
- profilowanie powierzchni nasypu, rowów i skarp,
- wyprofilowanie skarp ukopu i dokopu,
- rekultywację dokopu i terenu przyległego do drogi,
- odwodnienie terenu robót,
- wykonanie dróg dojazdowych na czas budowy, a następnie ich rozebranie,
- przeprowadzenie pomiarów i badań laboratoryjnych wymaganych w specyfikacji technicznej.

### **10. PRZEPISY ZWIĄZANE**

Spis przepisów związanych podano w ST D-02.00.01 pkt 10.

## D-03.03.01 SĄCZKI PODŁUŻNE

### 1. WSTĘP

#### 1.1. Przedmiot ST

Przedmiotem niniejszej ogólnej specyfikacji technicznej (ST) są wymagania dotyczące wykonania i odbioru robót związanych z wykonaniem sączków podłużnych dla zadania : *Rozbudowa drogi wojewódzkiej Nr 251 Kaliska - Inowrocław na odcinku od km 19+649 (od granicy województwa kujawsko-pomorskiego) do km 34+200 oraz od km 34+590,30 do km 35+290 wraz z przebudową mostu na rz. Gąsawka w msc. Żnin.*

#### 1.2. Zakres stosowania ST

Specyfikacja Techniczna (ST), stosowana jest jako dokument przetargowy i kontraktowy przy zleceniu i realizacji robót, wymienionych w pkt 1 niniejszej ST.

#### 1.3. Zakres robót objętych ST

Ustalenia zawarte w niniejszej specyfikacji dotyczą zasad prowadzenia robót związanych z wykonywaniem sączków podłużnych, które w drogownictwie stosuje się do: przejścia wód z przepuszczalnej warstwy odsączającej nawierzchni, obniżenia poziomu wód gruntowych, niedopuszczenia do nawodnienia korpusu drogi (głównie w wykopach), osuszenia powierzchni poślizgu osuwisk, drenażu skarpowego itp.

W niniejszej ST szczegółowo omówiono najczęściej stosowane w drogownictwie sączki podłużne z rurkami ceramicznymi lub rurkami z tworzywa sztucznego, zasypane kruszywem.

Zgodnie z dokumentacją projektową należy wykonać sączki z rur drenarskich PVC o średnicy dn=100 w otuleniu z geowłókniny.

#### 1.4. Określenia podstawowe

1.4.1. Sączek podłużny - sączek służący do odprowadzenia wody z podłoża gruntowego (sączek głęboki) lub do odwodnienia warstw nawierzchni drogowej, usytuowany równolegle do osi korony drogi.

1.4.2. Dren - sączek podłużny z rurkami na dnie, ułatwiający przepływ wody w kierunku wylotu drenu.

1.4.3. Geowłóknina (lub włóknina) - materiał wytworzony zwykle metodą zgrzeblania i igłowania z nieciągłych, wysokopolimeryzowanych włókien syntetycznych, w tym tworzyw termoplastycznych: polietylenowych, polipropylenowych (m.in. stylon) i poliestrowych (m.in. elana), charakteryzujący się m.in. dużą wytrzymałością oraz wodoprzepuszczalnością.

1.4.4. Pozostałe określenia podstawowe są zgodne z obowiązującymi, odpowiednimi polskimi normami i z definicjami podanymi w ST D-00.00.00 „Wymagania ogólne” pkt 1.4.

#### 1.5. Ogólne wymagania dotyczące robót

Ogólne wymagania dotyczące robót podano w ST D-00.00.00 „Wymagania ogólne” pkt 1.5.

### 2. MATERIAŁY

#### 2.1. Ogólne wymagania dotyczące materiałów

Ogólne wymagania dotyczące materiałów, ich pozyskiwania i składowania, podano w ST D-00.00.00 „Wymagania ogólne” pkt 2.

#### 2.2. Rodzaje materiałów stosowanych w sączkach podłużnych

Materiałami stosowanymi przy wykonywaniu sączków podłużnych są:

- rurki drenarskie ze ściankami z otworami z tworzywa sztucznego,
- materiał filtracyjny (żwir, piasek),
- geowłóknina,
- materiały do zabezpieczenia styków rurek,
- materiały do wykonania wylotu drenu wraz z izolacją.

#### 2.3. Rurki drenarskie z tworzywa sztucznego

Rurki drenarskie z tworzywa sztucznego powinny odpowiadać wymaganiom PN-C-89221 [29], tj. być rurkami spiralnie karbowanymi, perforowanymi, wyprodukowanymi z polichlorku winylu i odpowiednich dodatków metodą wylączania.

Rurki drenarskie powinny mieć powierzchnię bez pęcherzy, powinny być obcięte prostopadłe do osi, w sposób umożliwiający dokładne ich łączenie.

Szczeliny wlotowe (szparki podłużne) powinny znajdować się między karbami rurki, powinny być wolne od grudek i resztek materiału i powinny być tak wykonane, aby przepływająca przez nie woda nie napotykała oporów. Szczeliny powinny być równomiernie rozmieszczone na długości i obwodzie rurki.

Wymagania dla rurek drenarskich z polichlorku winylu podano w tablicy 2.

Rurki drenarskie należy przechowywać na utwardzonym placu, w nienasłonecznionych miejscach. Zwoje rurek drenarskich należy układać płasko w stosy do wysokości 4 zwojów w temp. do 25oC, a powyżej 25oC do wysokości 2 zwojów. Rurki drenarskie zwykłe (typu Z, barwy naturalnego PVC) należy chronić przed działaniem sił mechanicznych w temperaturze poniżej 0oC, natomiast rurki o zwiększonej odporności na obniżoną temperaturę (typu O, barwy czarnej) należy chronić w temperaturze poniżej -10oC.

Tablica 2. Wymagania dla rurek drenarskich karbowanych z nieplastyfikowanego polichlorku winylu

| L<br>P | Właściwości i cechy   | Średnica zewnętrzna nominalna, mm                    |               |               |               |              |
|--------|---|--|---------------|---------------|---------------|--------------|
|        |   | 50   | 65            | 80            | 100           | 125          |
| 1      | Średnica zewnętrzna, mm   | 50,5   | 65,5          | 80,5          | 100,5         | 126,5        |
| 2      | Dopuszczalna odchyłka średnicy zewnętrznej, mm  | -1,5   | -1,5          | -1,5          | -1,5          | -2,0         |
| 3      | Średnica wewnętrzna, mm   | 43,9   | 58,0          | 71,5          | 91,0          | 115,0        |
| 4      | Dopuszczalna odchyłka średnicy wewnętrznej, mm  | +2   | +2            | +2            | +2            | +2,5         |
| 5      | Długość rurki, m  | 200  | 150           | 100           | 75            | 50           |
| 6      | Szerokość szczelin wlotowych, mm  | od 0,6 do 1,0 lub od 1,1 do 1,5                      |               |               |               | od 1,7 do 2  |
| 7      | Ogólna powierzchnia szczelin wlotowych na dług. 1 m, cm <sup>2</sup> , co najmniej<br>- dla szerokości od 0,6 do 1,0 mm<br>- dla szerokości od 1,1 do 1,5 mm<br>- dla szerokości od 1,7 do 2,0 mm | 12<br>16<br>-  | 12<br>32<br>- | 12<br>32<br>- | 13<br>33<br>- | -<br>-<br>46 |
| 8      | Liczba szczelin węższych na 1 m rurki, %  | 20   | 20            | 20            | 20            | 20           |
| 9      | Odporność na uderzenie, wg PN-C-89221 [29]  | dopuszcza się uszkodzenie najwyżej 1 próbki          |               |               |               |              |
| 10     | Odporność na zginanie, wg PN-C-89221 [29]   | próbka nie powinna załamywać się i wykazywać pęknięć |               |               |               |              |
| 11     | Wytrzymałość na zerwanie, wg PN-C-89221 [29]  | próbka nie powinna ulec zerwaniu                     |               |               |               |              |
| 12     | Zmiana wymiarów średnicy, wg PN-C-89221 [29], %, nie więcej niż   | 12   | 12            | 12            | 12            | 12           |

Złączki, służące do połączenia rurek drenarskich karbowanych (przez ich skręcenie) powinny być wykonane z polietylenu wysokociśnieniowego. Wymagania dla złączki o średnicy zewnętrznej nominalnej 50mm powinny odpowiadać BN-84/6366-10 [32].

Złączki należy przechowywać w workach, pudłach kartonowych i innych pojemnikach. Przy składowaniu na odkrytych placach należy chronić przed oddziaływaniem promieni słonecznych. W magazynach zamkniętych temperatura otoczenia nie może przekraczać 40oC, a odległość składowania powinna być większa niż 1 m od czynnych urządzeń grzewczych. W przypadku składowania w workach zaleca się układać je w warstwach nie przekraczających wysokości 5 worków.

#### 2.4. Rurki drenarskie z innych materiałów

Rurki drenarskie z innych materiałów powinny odpowiadać wymaganiom następujących norm:

- betonowe wg BN-67/6744-08 [31],
- kamionkowe wg PN-EN 295 [3].

#### 2.5. Materiał filtracyjny i podsypka w sączku podłużnym

Jako materiały filtracyjne należy stosować:

żwir naturalny, sortowany o wymiarach ziaren większych niż otwory w rurociągu drenarskim, którymi mógłby się do nich dostać. Do otworów tych należą szczeliny stykowe między rurkami oraz dziurki i szparki podłużne w rurkach dziurkowanych,

piasek gruby o wielkości ziaren do 2 mm, w którym zawartość ziaren o średnicy większej niż 0,5 mm wynosi więcej niż 50 %, wg PN-86/B-02480 [20],

piasek średni o wielkości ziaren do 2 mm, w którym zawartość ziaren o średnicy większej niż 0,5 mm wynosi nie więcej niż 50 %, lecz zawartość ziaren o średnicy większej niż 0,25 mm wynosi więcej niż 50 %, wg PN-86/B-02480 [20].

Wskaźnik wodoprzepuszczalności piasków powinien wynosić co najmniej 8 m/dobę, przy oznaczaniu wg PN-55/B-04492 [15].

Żwiry i piaski nie powinny mieć zawartości związków siarki w przeliczeniu na SO<sub>3</sub> większej niż 0,2 % masy, przy oznaczaniu ich wg PN-EN 1744-1 [7].

Podsypkę pod rurki drenarskie należy wykonać z piasku odpowiadającego wymaganiom PN-EN 13043 [12].

#### 2.6. Geowłóknina

Geowłóknina powinna być materiałem odpornym na działanie wilgoci, środowiska agresywnego chemicznie i biologicznie oraz temperatury, bez rozdarć, dziur i przerw ciągłości z dobrą szczepnością z gruntem drogowym, o charakterystyce zgodnej z dokumentacją projektową, aprobatami technicznymi i ST.

#### 2.7. Materiały do wykonania betonowego lub żelbetowego wylotu drenu

Deskowanie powinno zapewnić sztywność i niezmienność układu oraz bezpieczeństwo konstrukcji. Deskowanie powinno być skonstruowane w sposób umożliwiający łatwy jego montaż i demontaż. Przed wypełnieniem masą

betonową, deskowanie powinno być sprawdzone, aby wykluczało wyciek zaprawy z masy betonowej, możliwość zniekształceń lub odchyłeń w betonowej konstrukcji.

Klasa betonu powinna być zgodna z dokumentacją projektową lecz nie niższa niż klasa C25/30. Beton powinien odpowiadać wymaganiom podanym w tablicy 3 wg PN-EN 206-1 [2].

Tablica 3. Wymagania dla betonu klasy C25/30

| Lp. | Właściwości  | Wartości |
|-----|--|----------|
| 1   | Wytrzymałość gwarantowana betonu na ściskanie, MPa           | 30       |
| 2   | Nasiąkliwość betonu, %                                       | 5        |
| 3   | Odporność betonu na działanie mrozu, stopień mrozoodporności | F 50     |

Składnikami betonu są: cement, kruszywo, woda i domieszki.

Cement stosowany do betonu powinien być cementem portlandzkim klasy 42,5 odpowiadającym wymaganiom PN-EN 197-1 [1].

Kruszywo do betonu (piasek, grys) powinno odpowiadać wymaganiom PN-EN 12620 [11].

Woda powinna być „odmiany 1”, zgodnie z wymaganiami PN-EN 1008 [6].

Domieszki chemiczne do betonu powinny odpowiadać PN-EN 934-2 [5].

Pręty zbrojenia w żelbetowym wylocie drenu powinny odpowiadać PN-63/B-06251 [17].

### 2.8. Wylot drenu z prefabrykatu betonowego lub żelbetowego

Powierzchnie prefabrykatów powinny być bez rys, pęknięć i ubytków betonu, o fakturze z formy dla powierzchni zasypywanych i fakturze zatartej dla powierzchni widocznych. Krawędzie elementów powinny być równe i proste.

Dopuszczalne wady lub uszkodzenia nie powinny przekraczać:

dla elementów betonowych - szczyrby i uszkodzenia: liczba max 2, długość max 40 mm, głębokość max 10 mm,

dla elementów żelbetowych - wklęsłość lub wypukłość powierzchni lub krawędzi: max 4 mm, szczyrby i uszkodzenia krawędzi i naroży: liczba max 4, długość max 30 mm.

### 2.9. Materiały do wykonania kamiennego wylotu drenu

Kamień przeznaczony do wykonania wylotu drenu powinien odpowiadać normom PN-84/B-01080 [19], PN-60/B-11104 [16] i PN-B-11210 [23].

Kamień łamany do budowy murka wylotu drenu powinien odpowiadać wymaganiom podanym w tablicy 4, a brukowiec do obrukowania skarpy - w tablicy 5.

### 2.10. Materiał izolacyjny wylotu drenu

Jeśli dokumentacja projektowa lub ST nie podaje inaczej, to do izolacji ścian wylotu drenu można stosować następujące materiały, po akceptacji Inżyniera:

lepek asfaltowy stosowany na zimno wg PN-B-24620 [26],

lepek asfaltowy z wypełniaczami stosowany na gorąco wg PN-B-24625 [27].

Tablica 4. Wymagania użytkowe dla kamienia łamanego

| Lp. | Właściwości  | Wartości   | Badania wg                           |
|-----|--|--|--------------------------------------|
| 1   | Wymiary zasadnicze brył, cm  | Grupa I (20÷250)mm<br>Grupa II (250÷500)mm<br>Grupa III (20÷500)mm<br>Grupa IV (500÷800)mm<br>Grupa V (250÷800)mm<br>Grupa VI (20÷800)mm | -                                    |
| 2   | Wytrzymałość na ściskanie w stanie powietrzno-suchym, MPa, co najmniej:<br>a) skały magmowe i przeobrażone<br>b) skały osadowe | 50<br>20   | PN-EN 1926 [8]<br>PN-EN 1926 [8]     |
| 3   | Mrozoodporność w cyklach, co najmniej  | 21   | PN-EN 12371 [10]                     |
| 4   | Ścieralność na tarczy Boehmego, cm   | od 0,7 do 1  | PN-EN 14157 [14]                     |
| 5   | Gęstość pozorną, g/cm <sup>3</sup><br>a) skały magmowe i przeobrażone<br>b) skały osadowe                                      | od 2,5 do 2,75<br>od 1,7 do 2,6  | PN-EN 1936 [9]<br>PN-EN 1936 [9]     |
| 6   | Nasiąkliwość wodą, %, nie więcej niż:<br>a) skały magmowe i przeobrażone<br>b) skały osadowe                                   | 2,5<br>12,0  | PN-EN 13755 [13]<br>PN-EN 13755 [13] |
| 7   | Zanieczyszczenia gliną, iłem, związkami organicznymi itp.  | wolne od zanieczyszczeń  | -                                    |



Tablica 5. Wymagania dla brukowca do brukowania skarp

| Lp. | Właściwości  | Wartości  | Badania wg         |
|-----|--|-----------|--------------------|
| 1   | Wytrzymałość na ściskanie w stanie powietrzno-suchym, MPa, nie mniej niż | 100       | PN-EN 1926 [8]     |
| 2   | Ścieralność na tarczy Boehmego, cm, nie więcej niż                       | 0,5       | PN-EN 14157 [14]   |
| 3   | Wytrzymałość na uderzenie (zwięzłość), liczba uderzeń, nie mniej niż     | 7         | PN-67/B-04115 [18] |
| 4   | Nasiąkliwość wodą, %, nie więcej niż                                     | 2,0       | PN-EN 13755 [13]   |
| 5   | Odporność na działanie mrozu   | całkowita | PN-EN 12371 [10]   |

### 3. SPRZĘT

#### 3.1. Ogólne wymagania dotyczące sprzętu

Ogólne wymagania dotyczące sprzętu podano w ST D-00.00.00 „Wymagania ogólne” pkt 3.

#### 3.2. Sprzęt do wykonania sączka podłużnego

Sączek podłużny może być wykonywany ręcznie lub mechanicznie, chociaż zwykle, ze względu na niewielki zakres robót wgłębnych odwodnieniowych, prace ekonomiczniej będzie wykonać ręcznie.

W przypadku mechanizacji wykonania drenów podłużnych Wykonawca powinien wykazać się możliwością korzystania z następującego sprzętu:

- koparek do kopania rowków drenarskich,
- koparko-układarek do wykonywania rowków i układania rurek ceramicznych lub z tworzyw sztucznych, z ewentualną zautomatyzowaną zasypką materiałem filtracyjnym,
- układarek rurek drenarskich, o czynnościach jak dla koparko-układarek, lecz bez kopania rowków,
- wiertnic specjalnych do wykonywania otworów poziomych lub pochyłych pod nasypami w celu ułożenia w nich rurek drenarskich,
- innego sprzętu - do transportu, robót ziemnych i drenarskich.

### 4. TRANSPORT

#### 4.1. Ogólne wymagania dotyczące transportu

Ogólne wymagania dotyczące transportu podano w ST D-00.00.00 „Wymagania ogólne” pkt 4.

#### 4.2. Transport przy wykonywaniu sączka podłużnego

Ceramiczne rurki drenarskie można przewozić dowolnym środkiem transportu na paletach lub luzem.

Załadunek i wyładunek rurek powinien odbywać się:

- za pomocą urządzeń wyposażonych w osprzęt kleszczowy, widłowy lub chwytakowy, w przypadku przewożenia na paletach,
- ręcznie przy użyciu przyrządów pomocniczych, w przypadku przewożenia luzem.

Przy przewożeniu rurek luzem należy:

- układać je równoległe do bocznych ścian środka przewozowego na jednakowej wysokości na całej powierzchni,
- wszystkie ściany boczne środka przewozowego oraz poszczególne rzędy wyrobów zabezpieczyć warstwą materiału wyściółkowego (np. słomy, siana, wełny drzewnej, materiałów syntetycznych).

Rurki z tworzyw sztucznych, zabezpieczone przed przesuwaniem i wzajemnym uszkodzeniem, można przewozić dowolnymi środkami transportu. Podczas załadunku i wyładunku rurek nie należy rzucać. Szczególną ostrożność należy zachować w temperaturze 0o C i niższej.

Złączki w workach i pudłach należy przewozić w sposób zabezpieczający je przed zgnieceniem.

### 5. WYKONANIE ROBÓT

#### 5.1. Ogólne zasady wykonania robót

Ogólne zasady wykonania robót podano w ST D-00.00.00 „Wymagania ogólne” pkt 5.

#### 5.2. Wykonanie wykopu pod sączek podłużny

Metoda wykonania wykopu drenarskiego (ręczna lub mechaniczna) powinna być dostosowana do głębokości wykopu, danych geotechnicznych i posiadanego sprzętu mechanicznego. Wymiary wykopu powinny być zgodne z dokumentacją projektową lub wskazaniem Inżyniera.

Wykop rowka drenarskiego należy rozpocząć od wylotu rurki drenarskiej i prowadzić ku górze, w celu zapewnienia wodzie stałego odpływu. Szerokość dna rowka drenarskiego powinna być co najmniej o 5 cm większa od zewnętrznej średnicy układanej rurki drenarskiej. Nachylenie skarp rowków należy wykonać zgodnie z dokumentacją projektową, a jeśli w dokumentacji nie określono inaczej, nachylenie powinno wynosić od 10:1 do 8:1 w gruntach spoiistych. W gruntach osuwających się należy skarpie zapewnić stateczność lub stosować obudowę wykopu zgodnie z PN-B-10736 [22].

Wydobyty grunt powinien być składowany z jednej strony wykopu z pozostawieniem wolnego pasa terenu o szerokości co najmniej 1 m, licząc od krawędzi wykopu - dla komunikacji; kąt nachylenia skarpy odkładu wydobytego gruntu nie powinien być większy od kąta jego stoku naturalnego.

W celu zabezpieczenia wykopu przed zalaniem wodą z opadów atmosferycznych, należy powierzchnię terenu wyprofilować ze spadkiem umożliwiającym łatwy odpływ wody poza teren przylegający do wykopu.

### **5.3. Ułożenie podsypki**

Przed przystąpieniem do układania rurek drenarskich, zwłaszcza ceramicznych, dno rowków należy oczyścić (np. łyżkami drenarskimi) tak aby woda (jeśli jest) wszędzie sączyła się równą warstewką, nie tworząc zagłębień. Na oczyszczonym dnie należy wykonać podsypkę z piasku o grubości 5 cm, jeżeli dokumentacja projektowa, ST lub ustalenia Inżyniera nie przewidują inaczej.

Podsypkę przy sączącej się wodzie należy wykonać tuż przed układaniem rurek drenarskich.

### **5.4. Układanie rurociągu drenarskiego**

Układanie rurociągu zaleca się wykonać niezwłocznie po wykopaniu rowka dla zmniejszenia niebezpieczeństwa osuwania się skarp. Gdy rowkiem płynie woda w dużych ilościach, układanie należy przerwać do czasu zmniejszenia strumienia wody, nie powodującego osuwania skarp.

Skrajny, ułożony najwyżej otwór rurki należy zasłonić odpowiednią zaślepką (np. kamieniem, kształtką plastikową) w celu uniemożliwienia przedostawiania się piasku i cząstek gruntu do wnętrza rurki.

Zasada działania drenu wymaga umożliwienia dopływu do niego wody gruntowej poprzez szczeliny stykowe lub otwory (dziurki, szparki podłużne) w rurkach.

Jeśli dokumentacja projektowa, ST lub Inżynier nie określą inaczej, to na budowie można użyć tylko jednego rodzaju materiału, zgodnie z niżej podanymi zasadami.

Rurki ceramiczne należy układać albo:

z możliwie najmniejszymi szczelinami stykowymi, bez potrzeby ich zabezpieczania, w celu uniemożliwienia zamulania rurek drobnym piaskiem; przy czym za ścisłe ułożenie rurek uznaje się, gdy po podniesieniu ręką jednej z rurek unosi się z nią kilka rurek sąsiednich, ze szczelinami stykowymi szerokości od 2 do 15 mm, zabezpieczonymi przed przedostawianiem się drobnych cząstek gruntu do rurek za pomocą pasków papy, pasków włókniny, obsypki żwirowej i innych materiałów zaakceptowanych przez Inżyniera.

Perforowane rurki z tworzyw sztucznych, z gładkimi powierzchniami ich styków, należy łączyć za pomocą specjalnie produkowanych złązek.

### **5.5. Zastosowanie geowłókniny w sączku podłużnym**

Geowłókniny mogą być zastosowane do:

- owinięcia przewodu dziurkowanego,
- zabezpieczenia połączeń rurek niedziurkowanych,
- owinięcia kruszywa.

### **5.6. Zasypanie rurociągu**

Zasypanie rurociągu należy wykonać materiałem filtracyjnym (żwirem, piaskiem) zgodnie z dokumentacją projektową, ST lub wskazaniem Inżyniera. Zasypanie powinno być wykonane w sposób nie powodujący uszkodzenia ułożonego rurociągu. Jeśli w dokumentacji projektowej nie określono inaczej, to po ułożeniu rurek należy wykonać obsypkę ze żwiru do wysokości 10 cm nad wierzchem rurki, zagęszczoną ubijakiem po obu stronach przewodu, a następnie układać warstwy materiału filtracyjnego, określonego w p. 2.6, grubości nie większej niż od 20 do 25 cm w stanie luźnym, które należy lekko ubić w sposób nie powodujący uszkodzenia i przemieszczenia rurek.

Jeśli dokumentacja projektowa nie przewiduje inaczej, to nad zasypką układa się warstwę ochronną z darniny (trawą w dół) lub ubitej gliny. Całość zasypuje się ziemią i zagęszcza. Wskaźnik zagęszczenia określony wg BN-77/8931-12 [33] powinien na całej szerokości korpusu drogowego spełniać wymagania określone w PN-S-02205:1998 [30].

### **5.7. Wykonanie wylotu drenu**

Wylot drenu, jeśli nie jest ustalony w dokumentacji projektowej, można wykonać po akceptacji Inżyniera, jako typ:

- betonowy, np. wg KPED, karta 01.22 lub 02.17 [34],
- żelbetowy prefabrykowany, np. wg KPED, karta 01.19 do 01.21 [34],
- wylot do rowu umocnionego betonem, np. wg KPED, karta 01.23 [34],
- wylot na skarpę umocnioną brukiem, np. wg KPED, karta 01.34 [34],
- inny, np. z gotowych prefabrykatów betonowych, z murka z kamienia łamanego, wlotu do studzienek -kanalizacji deszczowej, itp.

W zależności od typu wylotu należy dla:

- wylotu betonowego - wykonać ławę fundamentową z betonu klasy wg dokumentacji projektowej lub gruzu z wyrównaniem i ręcznym zagęszczeniem, ustawić deskowanie (a potem rozebrać), ułożyć i zagęścić mieszanke betonową w deskowaniu, wykonać izolację przez posmarowanie ścian lepikiem i wyprawić widoczne ściany,
- wylotu żelbetowego - jak dla wylotu betonowego, lecz z ułożeniem zbrojenia po ustawieniu deskowania,
- wylotu do rowu umocnionego betonem lub do studzienki kanalizacyjnej - wykuć otwór w betonie (rowu lub studzienki), z dostosowaniem skosu rury do pochylenia skarpy (w przypadku rowu) i obrobieniem wlotu rury,

-wylotu na skarpe z umocnieniem jej brukowcem - wykonać podsypkę cementowo-piaskową grubości 10 cm oraz obrukować skarpe brukowcem,

-wylotu z gotowych prefabrykatów betonowych lub żelbetonowych - wykonać ławę fundamentową z betonu klasy wg dokumentacji projektowej lub gruzu z wyrównaniem i ręcznym zagęszczeniem, ustawić prefabrykat, dostosować wylot rury do otworu w ścianie prefabrykatu, wykonać izolację przez posmarowanie ścian lepikiem,

-wylotu z murka z kamienia łamanego - wykonać ławę fundamentową z gruzu z wyrównaniem i ręcznym zagęszczeniem, wykonać murek z kamienia łamanego na zaprawie cementowej z przygotowaniem zaprawy, wykonać spoinowanie powierzchni widocznych murka.

W celu przeciwdziałania osiadania wylotu, końcowy odcinek rurociągu należy wykonać z zastosowaniem wylotowej rury betonowej wg BN-67/6744-08 [31], średnicy 20 cm, długości od 1,0 do 1,5m, do której wchodzi właściwa rurka rurociągu z uszczelnieniem (rurka ceramiczna - zaprawą cementowo-piaskową, rurki z PVC - złączkami), przy czym spoiny rurek ceramicznych na długości 2 m od rury wylotowej powinny być również uszczelnione zaprawą cementowo-piaskową, wg KPED [34]

Jako inne zabezpieczenia połączenia rurociągu z wylotem drenu, można wykonać, po akceptacji Inżyniera: otulinę betonową, sztywne rury o większej średnicy, klocki betonowe itp.

W celu zabezpieczenia przed dostawaniem się do rurociągu żab, kretów itp. należy w rurze przy wylocie założyć kratkę wylotową samoklinującą według KPED, karta 01.23 [34].

Przy wykonywaniu wylotu betonowego i żelbetonowego, dopuszczalne najmniejsze i największe ilości cementu portlandzkiego w mieszance betonowej powinny wynosić:

- przy zagęszczaniu mechanicznym od 270 do 450 kg/m<sup>3</sup>,

- przy zagęszczaniu ręcznym od 290 do 450 kg/m<sup>3</sup>.

Największy dopuszczalny wskaźnik stosunku wodno-cementowego w/c w mieszance betonowej powinien wynosić 0,55.

Ziarna kruszywa do betonu nie powinny być większe niż:

1/3 najmniejszego wymiaru przekroju poprzecznego elementu,

3/4 odległości w świetle między prętami zbrojenia, leżącymi w jednej płaszczyźnie prostopadłej do kierunku betonowania.

Pręty zbrojenia, przed ich użyciem do zbrojenia, należy oczyścić z zendry, luźnych płatków rdzy, kurzu i błota. Pręty zanieczyszczone tłuszczem (smarami, oliwą) lub farbą olejną należy opalać, np. lampami lutowniczymi, do usunięcia zanieczyszczeń. Pręty użyte do produkcji zbrojenia powinny być proste, w związku z czym krzywizny w prętach należy prostować.

Haki, odgięcia prętów, złącza i rozmieszczenie zbrojenia należy wykonać według dokumentacji projektowej przy równoczesnym zachowaniu postanowień PN-B-03264 [21]. Skrzyżowania prętów należy wiązać drutem miękkim, spawać lub łączyć specjalnymi zaciskami.

#### 5.8. Dopuszczalne tolerancje wykonania sączka podłużnego

Przy wykonywaniu sączka podłużnego dopuszczalne są następujące tolerancje:

-odchylenia wymiarów szerokości i głębokości rowu: nie większe od  $\pm 10$  cm,

-pochylenia skarp wykopu nie powinny różnić się więcej niż +5 %,

-pochylenia skarp stałego odkładu nie powinny różnić się więcej niż +10 %,

-odchylenia odległości osi ułożonego drenażu od osi przewodu ustalonego na ławach celowniczych - nie powinny przekraczać  $\pm 5$  cm,

-odchylenie spadku ułożonego drenażu od przewidywanego w dokumentacji projektowej, nie powinno przekraczać:

- przy zmniejszeniu spadku -5 % projektowanego spadku,

-przy zwiększeniu spadku +10 % projektowanego spadku,

-odchylenia grubości warstw zasypek filtracyjnych: 5 cm, a jednocześnie  $\pm 25$  % zaprojektowanej grubości warstwy.

## 6. KONTROLA JAKOŚCI ROBÓT

### 6.1. Ogólne zasady kontroli jakości robót

Ogólne zasady kontroli jakości robót podano w ST D-00.00.00 „Wymagania ogólne” pkt 6.

### 6.2. Kontrola wstępna przed wykonaniem sączka podłużnego

#### 6.2.1. Ceramiczne rurki drenarskie

Każdą dostawę rurek należy zbadać wyrywkowo w zakresie cech zewnętrznych, tzn. skontrolować prawidłowość kształtu, średnicę, grubość ścianek i inne cechy wymienione w tablicy 1. Dopuszcza się występowanie rys i pęknięć powierzchniowych oraz bruzd i zgrubień na powierzchni zewnętrznej, nie powodujących zmniejszenia mrozoodporności i wytrzymałości.

Wynik sprawdzenia cech zewnętrznych należy uznać za poprawny jeśli liczba sztuk niedobrych w próbce liczącej 80 rurek, jest mniejsza od 7. Jeśli łączna liczba sztuk niedobrych w próbce jest większa lub równa 8, całą partię dostawy należy uznać za niezgodną z wymaganiami PN-B-12040 [25], w związku z czym wymaga ona przesortowania.

#### 6.2.2. Rurki drenarskie z tworzywa sztucznego

Każdą dostawę rurek należy zbadać wrywkowo w zakresie cech zewnętrznych, określonych w punkcie 2.4 i tablicy 2, lp. od 1 do 8, wybierając w sposób losowy 6 % zwojów, według wskazań Inżyniera, z których należy pobrać odcinki rurek do badań.

Sprawdzenie wykonania szczelin wlotowych należy przeprowadzić od wewnątrz, po rozcięciu odcinka rurki o długości 1 m.

W przypadkach wątpliwych lub spornych należy przeprowadzić badania wymienione w tablicy 2, lp. od 9 do 12.

Złączenia rurek z tworzywa sztucznego należy badać w zakresie cech zewnętrznych (gładkość powierzchni, brak pęcherzy), a w przypadkach wątpliwych i spornych - na zerwanie obciążnikiem o masie 25 kg z wysokości 0,5 m.

#### 6.2.3. Materiał filtracyjny

Badanie żwiru i piasku obejmuje sprawdzenie dla każdej partii dostawy, pochodzącej z jednego składu i złoża, o wielkości do 1500 t:

składu ziarnowego, wg PN-EN 933-1 [4],

zawartości związków siarki, wg PN-EN 1744-1 [7],

wskaźnika wodoprzepuszczalności piasków, wg PN-55/B-04492 [15].

#### 6.2.4. Geowłóknina

Dostarczana geowłóknina powinna mieć aprobatę techniczną w budownictwie drogowym i mostowym.

W przypadkach wątpliwych lub spornych należy przeprowadzić badania w jednostce specjalistycznej, w zakresie podanym w aprobacie technicznej.

#### 6.2.5. Materiały do wykonania wylotu drenażu

Cement i stal zbrojeniowa powinny być zaopatrzone przy dostawie w atest lub w sygnaturę odbiorczą kontroli jakości.

Kruszywo powinno charakteryzować się stałością cech fizycznych i jakością uziarnienia oraz nie powinno zawierać składników szkodliwych w ilości lub postaci wywierającej ujemny wpływ na cechy techniczne betonu. W przypadkach wątpliwych lub spornych należy przeprowadzić badania kruszywa wg PN-EN 12620 [11].

Woda i domieszki chemiczne do betonu powinny odpowiadać warunkom podanym w p. 2.8.

Materiały kamienne powinny odpowiadać warunkom podanym w p.2.10.

### 6.3. Kontrola w czasie wykonywania sączka podłużnego

W czasie wykonywania sączka podłużnego należy zbadać:

- zgodność wykonywania sączka z dokumentacją projektową (lokalizację, wymiary),
- zachowanie dopuszczalnych odchyłek wykonania sączka podłużnego, wymienionych w p. 5.8,
- prawidłowość wykonania podsypki, zgodnie z p. 5.3,
- poprawność ułożenia rurociągu drenarskiego, zgodnie z punktami 5.4 i 5.5,
- prawidłowość wykonania zasympki filtracyjnej, zgodnie z p. 5.6,
- poprawność wykonania wylotu drenażu, zgodnie z p. 5.7,
- wskaźnik zagęszczenia zasympki ziemnej nad rurociągiem, wg p. 5.6.

## 7. OBMIAR ROBÓT

### 7.1. Ogólne zasady obmiaru robót

Ogólne zasady obmiaru robót podano w ST D-00.00.00 „Wymagania ogólne” pkt 7.

### 7.2. Jednostka obmiarowa

Jednostką obmiarową sączka podłużnego jest - m (metr).

Obmiar robót polega na określeniu rzeczywistej długości rurociągu drenarskiego, podstawowego i odgałęzień, w tym dochodzących do zewnętrznej ściany czołowej wylotu drenażu.

Wyloty drenażu nie podlegają osobnemu obmiarowi i mieszczą się w jednostce obmiarowej sączka podłużnego.

## 8. ODBIÓR ROBÓT

### 8.1. Ogólne zasady odbioru robót

Ogólne zasady odbioru robót podano w ST D-00.00.00 „Wymagania ogólne” pkt 8.

Roboty uznaje się za wykonane zgodnie z dokumentacją projektową, ST i wymaganiami Inżyniera, jeżeli wszystkie pomiary i badania z zachowaniem tolerancji według punktu 6 dały wyniki pozytywne.

### 8.2. Odbiór robót zanikających i ulegających zakryciu

Odbiorowi robót zanikających i ulegających zakryciu dla sączka podłużnego podlega:

- rórow pod sączek,
- podsypka rurociągu drenarskiego,
- zasypanie rurociągu kolejnymi warstwami materiału filtracyjnego,
- zbrojenie w żelbetowym wylocie drenażu.

## 9. PODSTAWA PŁATNOŚCI

### 9.1. Ogólne ustalenia dotyczące podstawy płatności

Ogólne ustalenia dotyczące podstawy płatności podano w ST D-00.00.00 „Wymagania ogólne” pkt 9.

## 9.2. Cena jednostki obmiarowej

Cena wykonania 1 m sączka podłużnego obejmuje:

- wyznaczenie robót w terenie,
- dostarczenie materiałów,
- wykopanie rowków w gruncie z wyrównaniem i ubiciem dna,
- rozłożenie podsypki z zagęszczeniem,
- ułożenie sączków z kruszywa lub rurek drenarskich,
- zasypanie warstwami z kruszywa naturalnego lub łamanego, a następnie gruntem i zagęszczenie zgodnie z dokumentacją projektową i specyfikacją techniczną,
- wykonanie wylotów drenu do studni kanalizacyjnej, rowów itp.,
- przeprowadzenie pomiarów i badań laboratoryjnych wymaganych w specyfikacji technicznej.

## 10. PRZEPISY ZWIĄZANE

### 10.1. Normy

- |     |                   |   |
|-----|-------------------|---|
| 1.  | PN-EN 197-1:2002  | Cement. Część 1: Skład, wymagania i kryteria zgodności dotyczące cementów powszechnego użytku (Zmiana A1)   |
| 2.  | PN-EN 206-1:2005  | Beton. Część 1: Wymagania, właściwości, produkcja i zgodność (Zmiana A1)  |
| 3.  | PN-EN 295:2002    | Rury i kształtki kamionkowe i ich połączenia w sieci drenażowej i kanalizacyjnej.   |
| 4.  | PN-EN 933-1:2000  | Badania geometrycznych właściwości kruszyw. Oznaczanie składu ziarnowego. Metoda przesiewania   |
| 5.  | PN-EN 934-2:2005  | Domieszki do betonu, zaprawy i zaczynu. Część 2: Domieszki do betonu. Definicje, wymagania, zgodność, znakowanie i etykietowanie (Zmiana A1)                      |
| 6.  | PN-EN 1008:2004   | Woda zarobowa do betonu. Specyfikacja pobierania próbek, badanie i ocena przydatności wody zarobowej do betonu, w tym wody odzyskanej z procesów produkcji betonu |
| 7.  | PN-EN 1744-1:2000 | Badania chemicznych właściwości kruszyw. Analiza chemiczna  |
| 8.  | PN-EN 1926:2001   | Metody badań kamienia naturalnego. Oznaczanie wytrzymałości na ściskanie  |
| 9.  | PN-EN 1936:2001   | Metody badań kamienia naturalnego. Oznaczanie gęstości i gęstości objętościowej oraz całkowitej i otwartej porowatości  |
| 10. | PN-EN 12371:2002  | Metody badań kamienia naturalnego. Oznaczanie mrozoodporności   |
| 11. | PN-EN 12620:2004  | Kruszywa do betonu  |
| 12. | PN-EN 13043:2004  | Kruszywa do mieszanek bitumicznych i powierzchniowych utrwaleń stosowanych na drogach, lotniskach i innych powierzchniach przeznaczonych do ruchu                 |
| 13. | PN-EN 13755:2002  | Metody badań kamienia naturalnego. Oznaczanie nasiąkliwości przy ciśnieniu atmosferycznym   |
| 14. | PN-EN 14157:2005  | Kamień naturalny. Oznaczanie odporności na ścieranie  |
| 15. | PN-B-04492:1955   | Grunty budowlane. Badania własności fizycznych. Oznaczanie wskaźnika wodoprzepuszczalności  |
| 16. | PN-B-11104:1960   | Materiały kamienne. Brukowiec   |
| 17. | PN-B-06251:1963   | Roboty betonowe i żelbetowe. Wymagania techniczne   |
| 18. | PN-B-04115:1967   | Materiały kamienne. Oznaczenie wytrzymałości kamienia na uderzenie (zwięzłości)   |
| 19. | PN-B-01080:1984   | Kamień dla budownictwa i drogownictwa . Podział i zastosowanie według własności fizyczno-mechanicznych  |
| 20. | PN-B-02480:1986   | Grunty budowlane. Określenia, symbole, podział i opis gruntów   |
| 21. | PN-B-03264:2002   | Konstrukcje betonowe, żelbetowe i sprężone. Obliczenia statyczne i projektowanie  |
| 22. | PN-B-10736:1999   | Roboty ziemne. Wykopy otwarte dla przewodów wodociągowych i kanalizacyjnych. Warunki techniczne wykonania   |
| 23. | PN-B-11210:1996   | Materiały kamienne. Kamień łamany   |
| 24. | PN-B-12030:2002   | Wyroby budowlane ceramiczne i silikatowe. Pakowanie, przechowywanie i transport (Zmiana Az1)  |
| 25. | PN-B-12040:1998   | Ceramiczne rurki drenarskie   |
| 26. | PN-B-24620:2004   | Lepik asfaltowy stosowany na zimno (Zmiana Az1)   |
| 27. | PN-B-24625:1998   | Lepik asfaltowy z wypełniaczami stosowany na gorąco   |
| 28. | PN-B-27617:1997   | Papa asfaltowa na tekturze budowlanej (Zmiana A1)   |
| 29. | PN-C-89221:2004   | Rury z tworzyw sztucznych. Rury drenarskie karbowane z niezmiękczonego polichlorku winylu (PVC-U) (Zmiana Az1)  |

- 30. PN-S-02205:1998 Drogi samochodowe. Roboty ziemne. Wymagania i badania
- 31. BN-67/6744-08 Rury betonowe
- 32. BN-84/6366-10 Kształtki drenarskie typ 50 z polietylenu wysoko-ciśnieniowego
- 33. BN-77/8931-12 Oznaczenie wskaźnika zagęszczenia gruntu

**10.2. Inne dokumenty**

- 34. Katalog powtarzalnych elementów drogowych. CBPBDiM „Transprojekt”, Warszawa 1979-1982.

## **D-04.01.01 KORYTO WRAZ Z PROFILOWANIEM I ZAGĘSZCZANIEM PODŁOŻA**

### **1. WSTĘP**

#### **1.1 Nazwa zadania**

*Rozbudowa drogi wojewódzkiej Nr 251 Kaliska - Inowrocław na odcinku od km 19+649 (od granicy województwa kujawsko-pomorskiego) do km 34+200 oraz od km 34+590,30 do km 35+290 wraz z przebudową mostu na rz. Gąsawka w msc. Żnin.*

#### **1.2.Przedmiot ST**

Przedmiotem niniejszej specyfikacji technicznej (ST) są wymagania dotyczące wykonania i odbioru robót związanych z wykonywaniem koryta wraz z profilowaniem i zagęszczeniem podłoża gruntowego podczas *rozbudowy drogi wojewódzkiej Nr 251 Kaliska - Inowrocław na odcinku od km 19+649 (od granicy województwa kujawsko-pomorskiego) do km 34+200 oraz od km 34+590,30 do km 35+290 wraz z przebudową mostu na rz. Gąsawka w msc. Żnin.*

#### **1.3. Zakres stosowania ST**

Specyfikacja techniczna (ST) stanowi dokument przetargowy i kontraktowy przy zleceniu i realizacji robót podczas *rozbudowy drogi wojewódzkiej Nr 251 Kaliska - Inowrocław na odcinku od km 19+649 (od granicy województwa kujawsko-pomorskiego) do km 34+200 oraz od km 34+590,30 do km 35+290 wraz z przebudową mostu na rz. Gąsawka w msc. Żnin.*

#### **1.4. Zakres robót objętych ST**

Ustalenia zawarte w niniejszej specyfikacji dotyczą zasad prowadzenia robót związanych z wykonaniem koryta przeznaczonego do ułożenia konstrukcji nawierzchni.

#### **1.5. Informacje o terenie budowy**

Informacje zawarto w D-00.00.00

#### **1.6. Nazwy i kody**

Grupa robót : 45200000-9 Roboty budowlane w zakresie wznoszenia kompletnych obiektów budowlanych lub ich części oraz robót w zakresie inżynierii lądowej i wodnej .

Klasa robót : 45230000-8 Roboty budowlane w zakresie budowy rurociągów , linii telekomunikacyjnych i elektroenergetycznych , autostrad , dróg , lotnisk i kolei ; wyrównywanie terenu

Kategoria robót : 45233000-9 Roboty w zakresie konstruowania , fundamentowania oraz wykonywania nawierzchni autostrad , dróg

#### **1.7. Określenia podstawowe**

Określenia podstawowe są zgodne z obowiązującymi, odpowiednimi polskimi normami i definicjami podanymi w ST D-00.00.00 „Wymagania ogólne” pkt 1.4.

#### **1.8. Ogólne wymagania dotyczące robót**

Ogólne wymagania dotyczące robót podano w ST D-00.00.00 „Wymagania ogólne” pkt 1.5.

### **2. MATERIAŁY**

Nie występują.

### **3. SPRZĘT**

#### **3.1. Ogólne wymagania dotyczące sprzętu**

Ogólne wymagania dotyczące sprzętu podano w ST D-00.00.00 „Wymagania ogólne” pkt 3.

#### **3.2. Sprzęt do wykonania robót**

Wykonawca przystępujący do wykonania koryta i profilowania podłoża powinien wykazać się możliwością korzystania z następującego sprzętu:

- równiarek lub spycharek uniwersalnych z ukośnie ustawianym lemieszem; Inżynier może dopuścić wykonanie koryta i profilowanie podłoża z zastosowaniem spycharki z lemieszem ustawionym prostopadle do kierunku pracy maszyny,
- koparek z czerpakami profilowymi (przy wykonywaniu wąskich koryt),
- walców statycznych, wibracyjnych lub płyt wibracyjnych.

Stosowany sprzęt nie może spowodować niekorzystnego wpływu na właściwości gruntu podłoża.

### **4. TRANSPORT**

#### **4.1. Ogólne wymagania dotyczące transportu**

Ogólne wymagania dotyczące transportu podano w ST D-00.00.00 „Wymagania ogólne” pkt 4.

#### **4.2. Transport materiałów**

Wymagania dotyczące transportu materiałów podano w ST D-04.02.01, D-04.02.02, D-04.03.01 pkt 4.

### **5. WYKONANIE ROBÓT**

#### **5.1. Ogólne zasady wykonania robót**

Ogólne zasady wykonania robót podano w ST D-00.00.00 „Wymagania ogólne” pkt 5.

## 5.2. Warunki przystąpienia do robót

Wykonawca powinien przystąpić do wykonania koryta oraz profilowania i zagęszczenia podłoża bezpośrednio przed rozpoczęciem robót związanych z wykonaniem warstw nawierzchni. Wcześniejsze przystąpienie do wykonania koryta oraz profilowania i zagęszczania podłoża, jest możliwe wyłącznie za zgodą Inżyniera, w korzystnych warunkach atmosferycznych.

W wykonanym korycie oraz po wyprofilowanym i zagęszczonym podłożu nie może odbywać się ruch budowlany, niezwiązany bezpośrednio z wykonaniem pierwszej warstwy nawierzchni.

## 5.3. Wykonanie koryta

Paliki lub szpilki do prawidłowego ukształtowania koryta w planie i profilu powinny być wcześniej przygotowane.

Paliki lub szpilki należy ustawiać w osi drogi i w rzędach równoległych do osi drogi lub w inny sposób zaakceptowany przez Inżyniera. Rozmieszczenie palików lub szpilek powinno umożliwiać naciągnięcie sznurków lub linek do wytyczenia robót w odstępach nie większych niż co 10 metrów.

Rodzaj sprzętu, a w szczególności jego moc należy dostosować do rodzaju gruntu, w którym prowadzone są roboty i do trudności jego odspojenia.

Koryto można wykonywać ręcznie, gdy jego szerokość nie pozwala na zastosowanie maszyn, na przykład na poszerzeniach lub w przypadku robót o małym zakresie. Sposób wykonania musi być zaakceptowany przez Inżyniera.

Grunt odspojony w czasie wykonywania koryta powinien być wykorzystany zgodnie z ustaleniami dokumentacji projektowej i ST, tj. wbudowany w nasyp lub odwieziony na odkład w miejsce wskazane przez Inżyniera.

Profilowanie i zagęszczenie podłoża należy wykonać zgodnie z zasadami określonymi w pkt 5.4.

## 5.4. Profilowanie i zagęszczanie podłoża

Przed przystąpieniem do profilowania podłoże powinno być oczyszczone ze wszelkich zanieczyszczeń.

Po oczyszczeniu powierzchni podłoża należy sprawdzić, czy istniejące rzędne terenu umożliwiają uzyskanie po profilowaniu zaprojektowanych rzędnych podłoża. Zaleca się, aby rzędne terenu przed profilowaniem były o co najmniej 5 cm wyższe niż projektowane rzędne podłoża.

Jeżeli powyższy warunek nie jest spełniony i występują zaniżenia poziomu w podłożu przewidzianym do profilowania, Wykonawca powinien spulchnić podłoże na głębokość zaakceptowaną przez Inżyniera, dowieźć dodatkowy grunt spełniający wymagania obowiązujące dla górnej strefy korpusu, w ilości koniecznej do uzyskania wymaganych rzędnych wysokościowych i zagęści warstwę do uzyskania wartości wskaźnika zagęszczenia, określonych w tablicy 1.

Do profilowania podłoża należy stosować równiarki. Ścięty grunt powinien być wykorzystany w robotach ziemnych lub w inny sposób zaakceptowany przez Inżyniera.

Bezpośrednio po profilowaniu podłoża należy przystąpić do jego zagęszczania. Zagęszczanie podłoża należy kontynuować do osiągnięcia wskaźnika zagęszczenia nie mniejszego od podanego w tablicy 1. Wskaźnik zagęszczenia należy określać zgodnie z BN-77/8931-12 [5].

Tablica 1. Minimalne wartości wskaźnika zagęszczenia podłoża ( $I_s$ )

| Strefa<br>korpusu                                      | Minimalna wartość $I_s$ dla:        |             |         |
|--|-------------------------------------|-------------|---------|
|  | Autostrad i<br>dróg<br>ekspresowych | Innych dróg |         |
|  |                                     | KR3-KR6     | KR1-KR2 |
| Górna warstwa o grubości 20 cm                         | 1,03                                | 1,00        | 1,00    |
| Na głębokości od 20 do 50 cm od<br>powierzchni podłoża | 1,00                                | 1,00        | 0,97    |

W przypadku, gdy gruboziarnisty materiał tworzący podłoże uniemożliwia przeprowadzenie badania zagęszczenia, kontrolę zagęszczenia należy oprzeć na metodzie obciążeń płytowych. Należy określić pierwotny i wtórny moduł odkształcenia podłoża według PN-S-0225. Drogi samochodowe. Roboty ziemne. Wymagania i badania. Załącznik B. Oznaczenie modułu odkształcenia podłoża przez obciążenie płytą. [3]

Podłoże powinno charakteryzować się wtórnym modułem odkształcenia  $E_2=120\text{MPa}$ , dla dróg o kategorii ruchu KR3-4 i  $E_2=100\text{MPa}$  dla dróg o kategorii ruchu KR1-2.

Stosunek wtórnego i pierwotnego modułu odkształcenia nie powinien przekraczać 2,2.

Wilgotność gruntu podłoża podczas zagęszczania powinna być równa wilgotności optymalnej z tolerancją od -20% do +10%.

## 5.5. Utrzymanie koryta oraz wyprofilowanego i zagęszczonego podłoża

Podłoże (koryto) po wyprofilowaniu i zagęszczeniu powinno być utrzymywane w dobrym stanie.

Jeżeli po wykonaniu robót związanych z profilowaniem i zagęszczeniem podłoża nastąpi przerwa w robotach i Wykonawca nie przystąpi natychmiast do układania warstw nawierzchni, to powinien on zabezpieczyć podłoże przed nadmiernym zawilgoceniem, na przykład przez rozłożenie folii lub w inny sposób zaakceptowany przez Inżyniera.



Jeżeli wyprofilowane i zagęszczone podłoże uległo nadmiernemu zawilgoceniu, to do układania kolejnej warstwy można przystąpić dopiero po jego naturalnym osuszeniu.

Po osuszeniu podłoża Inżynier oceni jego stan i ewentualnie zaleci wykonanie niezbędnych napraw. Jeżeli zawilgocenie nastąpiło wskutek zaniedbania Wykonawcy, to naprawę wykona on na własny koszt.

## 6. KONTROLA JAKOŚCI ROBÓT

### 6.1. Ogólne zasady kontroli jakości robót

Ogólne zasady kontroli jakości robót podano w ST D-00.00.00 „Wymagania ogólne” pkt 6.

### 6.2. Badania w czasie robót

#### 6.2.1. Częstotliwość oraz zakres badań i pomiarów

Częstotliwość oraz zakres badań i pomiarów dotyczących cech geometrycznych i zagęszczenia koryta i wyprofilowanego podłoża podaje tablica 2.

Tablica 2. Częstotliwość oraz zakres badań i pomiarów wykonanego koryta i wyprofilowanego podłoża

| L p.   | Wyszczególnienie badań i pomiarów       | Minimalna częstotliwość badań i pomiarów   |
|--|---|--|
| 1  | Szerokość koryta                        | 10 razy na 1 km  |
| 2  | Równość podłużna                        | co 20 m na każdym pasie ruchu  |
| 3  | Równość poprzeczna                      | 10 razy na 1 km  |
| 4  | Spadki poprzeczne *)                    | 10 razy na 1 km  |
| 5  | Rzędne wysokościowe                     | co 25 m w osi jezdni i na jej krawędziach dla autostrad i dróg ekspresowych, co 100 m dla pozostałych dróg |
| 6  | Ukształtowanie osi w planie *)          | co 25 m w osi jezdni i na jej krawędziach dla autostrad i dróg ekspresowych, co 100 m dla pozostałych dróg |
| 7  | Zagęszczenie, wilgotność gruntu podłoża | w 2 punktach na dziennej działce roboczej, lecz nie rzadziej niż raz na 600 m <sup>2</sup>                 |
| *) Dodatkowe pomiary spadków poprzecznych i ukształtowania osi w planie należy wykonać w punktach głównych łuków poziomych |   |  |

#### 6.2.2. Szerokość koryta (profilowanego podłoża)

Szerokość koryta i profilowanego podłoża nie może różnić się od szerokości projektowanej o więcej niż +10 cm i -5 cm.

#### 6.2.3. Równość koryta (profilowanego podłoża)

Nierówności podłużne koryta i profilowanego podłoża należy mierzyć 4-metrową łątą zgodnie z normą BN-68/8931-04 [4].

Nierówności poprzeczne należy mierzyć 4-metrową łątą.

Nierówności nie mogą przekraczać 20 mm.

#### 6.2.4. Spadki poprzeczne

Spadki poprzeczne koryta i profilowanego podłoża powinny być zgodne z dokumentacją projektową z tolerancją  $\pm 0,5\%$ .

#### 6.2.5. Rzędne wysokościowe

Różnice pomiędzy rzędnymi wysokościowymi koryta lub wyprofilowanego podłoża i rzędnymi projektowanymi nie powinny przekraczać +1 cm, -2 cm.

#### 6.2.6. Ukształtowanie osi w planie

Oś w planie nie może być przesunięta w stosunku do osi projektowanej o więcej niż  $\pm 3$  cm dla autostrad i dróg ekspresowych lub więcej niż  $\pm 5$  cm dla pozostałych dróg.

#### 6.2.7. Zagęszczenie koryta (profilowanego podłoża)

Wskaźnik zagęszczenia koryta i wyprofilowanego podłoża określony wg BN-77/8931-12 [5] nie powinien być mniejszy od podanego w tablicy 1.

Jeśli jako kryterium dobrego zagęszczenia stosuje się porównanie wartości modułów odkształcenia, to wartość stosunku wtórnego do pierwotnego modułu odkształcenia, określonych zgodnie z normą PN-S-02205 [3] nie powinna być większa od 2,2, przy czym podłoże powinno charakteryzować się wtórnym modułem odkształcenia  $E_2=120\text{MPa}$ , dla dróg o kategorii ruchu KR3-4 i  $E_2=100\text{MPa}$  dla dróg o kategorii ruchu KR1-2.

Wilgotność w czasie zagęszczania należy badać według PN-EN1097-5:2001 [2]. Wilgotność gruntu podłoża powinna być równa wilgotności optymalnej z tolerancją od -20% do +10%.

### 6.3. Zasady postępowania z wadliwie wykonanymi odcinkami koryta (profilowanego podłoża)

Wszystkie powierzchnie, które wykazują większe odchylenia cech geometrycznych od określonych w punkcie 6.2 powinny być naprawione przez spulchnienie do głębokości co najmniej 10 cm, wyrównanie i powtórne zagęszczenie. Dodanie nowego materiału bez spulchnienia wykonanej warstwy jest niedopuszczalne.

## **7. OBMIAR ROBÓT**

### **7.1. Ogólne zasady obmiaru robót**

Ogólne zasady obmiaru robót podano w ST D-00.00.00 „Wymagania ogólne” pkt 7.

### **7.2. Jednostka obmiarowa**

Jednostką obmiarową jest m<sup>2</sup> (metr kwadratowy) wykonanego i odebranego koryta.

## **8. ODBIÓR ROBÓT**

Ogólne zasady odbioru robót podano w ST D-00.00.00 „Wymagania ogólne” pkt 8.

Roboty uznaje się za wykonane zgodnie z dokumentacją projektową, ST i wymaganiami Inżyniera, jeżeli wszystkie pomiary i badania z zachowaniem tolerancji wg punktu 6 dały wyniki pozytywne.

## **9. PODSTAWA PŁATNOŚCI**

### **9.1. Ogólne ustalenia dotyczące podstawy płatności**

Ogólne ustalenia dotyczące podstawy płatności podano w ST D-00.00.00 „Wymagania ogólne” pkt 9.

### **9.2. Cena jednostki obmiarowej**

Cena wykonania 1 m<sup>2</sup> koryta obejmuje:

- prace pomiarowe i roboty przygotowawcze,
- odspojenie gruntu z przerzutem na pobocze i rozplantowaniem,
- załadunek nadmiaru odspojonego gruntu na środki transportowe i odwiezienie na odkład lub nasyp,
- profilowanie dna koryta lub podłoża,
- zagęszczenie,
- utrzymanie koryta lub podłoża,
- przeprowadzenie pomiarów i badań laboratoryjnych, wymaganych w specyfikacji technicznej.

## **10. PRZEPISY ZWIĄZANE**

### **Normy**

- |    |                  |   |
|----|------------------|---|
| 1. | PN-B-04481       | Grunty budowlane. Badania próbek gruntu   |
| 2. | PN-EN1097-5:2001 | Badania mechanicznych i fizycznych właściwości kruszyw Część 5: Oznaczanie zawartości wody przez suszenie w suszarce z wentylacją |
| 3. | PN-S-0225        | Drogi samochodowe. Roboty ziemne. Wymagania i badania.  |
| 4. | BN-68/8931-04    | Drogi samochodowe. Pomiar równości nawierzchni planografem i łatą   |
| 5. | BN-77/8931-12    | Oznaczanie wskaźnika zagęszczenia gruntu  |

## **D-04.02.02 WARSTWA ODSĄCZAJĄCA**

### **1. WSTĘP**

#### **1.1 Nazwa zadania**

*Rozbudowa drogi wojewódzkiej Nr 251 Kaliska - Inowrocław na odcinku od km 19+649 (od granicy województwa kujawsko-pomorskiego) do km 34+200 oraz od km 34+590,30 do km 35+290 wraz z przebudową mostu na rz. Gąsawka w msc. Żnin.*

#### **1.2. Przedmiot ST**

Przedmiotem niniejszej specyfikacji technicznej (ST) są wymagania dotyczące wykonania i odbioru robót związanych z wykonaniem warstwy odsączającej dla zadania : *Rozbudowa drogi wojewódzkiej Nr 251 Kaliska - Inowrocław na odcinku od km 19+649 (od granicy województwa kujawsko-pomorskiego) do km 34+200 oraz od km 34+590,30 do km 35+290 wraz z przebudową mostu na rz. Gąsawka w msc. Żnin.*

#### **1.3. Zakres stosowania ST**

Specyfikacja techniczna (ST) stanowi dokument przetargowy i kontraktowy przy zleceniu i realizacji robót podczas *rozbudowy drogi wojewódzkiej Nr 251 Kaliska - Inowrocław na odcinku od km 19+649 (od granicy województwa kujawsko-pomorskiego) do km 34+200 oraz od km 34+590,30 do km 35+290 wraz z przebudową mostu na rz. Gąsawka w msc. Żnin.*

#### **1.4. Zakres robót objętych ST**

Ustalenia zawarte w niniejszej specyfikacji dotyczą zasad prowadzenia robót związanych z wykonaniem warstwy odsączającej, stanowiących część podbudowy pomocniczej , w przypadku gdy podłoże stanowi grunt wysadzinowy lub wątpliwy.

Zgodnie z dokumentacją projektową należy wykonać warstwę odsączającą o gr. 20cm.

#### **1.5. Informacje o terenie budowy**

Informacje zawarto w D-00.00.00

#### **1.6. Nazwy i kody**

Grupa robót : 45200000-9 Roboty budowlane w zakresie wznoszenia kompletnych obiektów budowlanych lub ich części oraz robót w zakresie inżynierii lądowej i wodnej .

Klasa robót : 45230000-8 Roboty budowlane w zakresie budowy rurociągów , linii telekomunikacyjnych i elektroenergetycznych , autostrad , dróg , lotnisk i kolei ; wyrównywanie terenu

Kategoria robót : 45233000-9 Roboty w zakresie konstruowania , fundamentowania oraz wykonywania nawierzchni autostrad , dróg.

#### **1.7. Określenia podstawowe**

Określenia podstawowe są zgodne z obowiązującymi, odpowiednimi polskimi normami i z definicjami podanymi w ST D-M-00.00.00 „Wymagania ogólne” pkt 1.4.

#### **1.8. Ogólne wymagania dotyczące robót**

Ogólne wymagania dotyczące robót podano w ST D-M-00.00.00 „Wymagania ogólne” pkt 1.5.

## **2. MATERIAŁY**

### **2.1. Ogólne wymagania dotyczące materiałów**

Ogólne wymagania dotyczące materiałów, ich pozyskiwania i składowania, podano w ST D-M-00.00.00 „Wymagania ogólne” pkt 2.

### **2.2. Rodzaje materiałów**

Materiałami stosowanymi przy wykonywaniu warstwy odsączającej są:

- piaski,
- żwir, pospółka i mieszanka,
- geowłókniny i geotematki
- szpilki stalowe,
- woda.

Stosowane materiały muszą spełniać wymagania podane w WT-4 Mieszanki niezwiązane do dróg krajowych.

### **2.3. Wymagania dla kruszywa**

Wymagania wobec kruszywa stosowanego do mieszanek niezwiązanych do warstw ulepszonego podłoża (warstwa mrozochronna) przedstawia tabela 1.

Tablica 1

## Wymagania wobec kruszyw do mieszanek niezwiązanych do ulepszonych podłoża i warstw podbudowy

| Rozdział w PN-EN 13242: 2004 | Właściwość   | Wymagania wobec kruszywa do mieszanek niezwiązanych przeznaczonych do zastosowania w warstwie:     |   |  |   |  |  | Odniesienie do tablicy w PN-EN 13242:2004 |
|------------------------------|--|--|---|--|---|--|--|---|
|                              |  | ulepszono podłoża  | podbudowy pomocniczej nawierzchni drogi obciążonej ruchem |  | podbudowy zasadniczej nawierzchni drogi obciążonej ruchem |  | nawierzchni z kruszywa niezwiązanego obciążonej ruchem |   |
|                              |  | KR1-KR6  | KR1-KR2   | KR3-KR6                                    | KR1-KR2   | KR3-KR6                                    | KR1-KR2  |   |
| 4.1 - 4.2                    | Zestaw sit #   | 0, 063; 0, 5; 1; 2; 4; 5,6; 8; 11,2; 16; 22,4; 31,5; 45; 63 i 90 (zestaw podstawowy plus zestaw 1) |   |  |   |  |  | Tabl. 1                                   |
|                              |  | Wszystkie frakcje dozwolone  |   |  |   |  |  |   |
| 4.3.1                        | Uziarnienie wg PN-EN 933-1   | $G_{c80/20}$ ,<br>$G_{f80}$ ,<br>$G_{A75}$   | $G_{c85/15}$ ,<br>$G_{f85}$ ,<br>$G_{A85}$                | $G_{c85/15}$ ,<br>$G_{f85}$ ,<br>$G_{A85}$ | $G_{c80/20}$ ,<br>$G_{f80}$ ,<br>$G_{A75}$                | $G_{c80/20}$ ,<br>$G_{f80}$ ,<br>$G_{A75}$ | $G_{c80/20}$ ,<br>$G_{f80}$ ,<br>$G_{A75}$             | Tabl. 2                                   |
| 4.3.2                        | Ogólne granice i tolerancje uziarnienia kruszywa grubego na sitach pośrednich wg PN-EN 933-1   | $GT_{cNR}$   | $GT_{cNR}$  | $GT_{cNR}$                                 | $GT_{c20/15}$   | $GT_{c20/15}$                              | $GT_{c20/15}$  | Tabl.3                                    |
| 4.3.3                        | Tolerancje typowego uziarnienia kruszywa drobnego i kruszywa o ciągłym uziarnieniu wg PN-EN 933-1  | $GT_{fNR}$ ,<br>$GT_{ANR}$   | $GT_{fNR}$ ,<br>$GT_{ANR}$                                | $GT_{fNR}$ ,<br>$GT_{ANR}$                 | $GT_{f10}$ ,<br>$GT_{A20}$                                | $GT_{f10}$ ,<br>$GT_{A20}$                 | $GT_{f10}$ ,<br>$GT_{A20}$                             | Tabl. 4                                   |
| 4.4                          | Kształt kruszywa grubego- wg PN-EN 933-4<br>a) maksymalne wartości wskaźnika płaskości   | $FI_{NR}$  | $FI_{NR}$   | $FI_{NR}$                                  | $FI_{50}$   | $FI_{50}$                                  | $FI_{50}$  | Tabl.5.                                   |
|                              | lub b) maksymalne wartości wskaźnika kształtu  | $SI_{NR}$  | $SI_{NR}$   | $SI_{NR}$                                  | $SI_{55}$   | $SI_{55}$                                  | $SI_{55}$  | Tabl. 6.                                  |
| 4.5                          | Kategorie procentowych zawartości ziaren o powierzchni przekruszonej lub łamanych oraz ziaren całkowicie zaokrąglonych w kruszywie grubym wg PN-EN 933-5 | $C_{NR}$   | $C_{NR}$  | $C_{NR}$                                   | $C_{90/5}$  | $C_{90/5}$                                 | $C_{90/5}$   | Tabl. 7.                                  |
| 4.6                          | Zawartość pyłów wg PN-EN 933-1<br>a) w kruszywie grubym*   | $f_{Deklarowana}$  | v   | $f_{Deklarowana}$                          | $f_{Deklarowana}$   | $f_{Deklarowana}$                          | $f_{Deklarowana}$                                      | Tabl. 8                                   |
|                              | b) w kruszywie drobnym*  | $f_{Deklarowana}$  | $f_{Deklarowana}$   | $f_{Deklarowana}$                          | $f_{Deklarowana}$   | $f_{Deklarowana}$                          | $f_{Deklarowana}$                                      | Tabl. 8                                   |
| 4.7                          | Jakość pyłów   | Właściwość niebadana na pojedynczych frakcjach, a tylko w mieszanek wg wymagań p. 2.2 – 2.4        |   |  |   |  |  |   |
| 5.2                          | Odporność na rozdrabnianie wg PN-EN 1097-2, kategoria nie wyższa niż   | $LA_{NR}$  | $LA_{50}$   | $LA_{50}$                                  | $LA_{40}$   | $LA_{40}^{***}$                            | $LA_{40}$  | Tabl. 9                                   |
| 5.3                          | Odporność na ścieranie kruszywa grubego wg PN-EN 1097-1  | $M_{DE}Deklarowana$  | $M_{DE}Deklarowana$                                       | $M_{DE}Deklarowana$                        | $M_{DE}Deklarowana$                                       | $M_{DE}Deklarowana$                        | $M_{DE}Deklarowana$                                    | Tabl. 11                                  |
| 5.4                          | Gęstość wg PN-EN 1097-6:2001, rozdział 7, 8 albo 9   | Deklarowana  | Deklarowana   | Deklarowana                                | Deklarowana   | Deklarowana                                | Deklarowana  |   |
| 5.5                          | Nasiąkliwość wg PN-EN 1097-6:2001, rozdział 7, 8 albo 9 (w   | $W_{cmNR}$ ,<br>$WA_{242}^{****}$  | $W_{cmNR}$ ,<br>$WA_{242}^{****}$                         | $W_{cmNR}$ ,<br>$WA_{242}^{****}$          | $W_{cmNR}$ ,<br>$WA_{242}^{****}$                         | $W_{cmNR}$ ,<br>$WA_{242}^{****}$          | $W_{cmNR}$ ,<br>$WA_{242}^{****}$                      |   |

Szczegółowe specyfikacje techniczne: Branża drogowa

„ROZBUDOWA DROGI WOJEWÓDZKIEJ NR 251 KALISKA – INOWROCŁAW NA ODCINKU OD KM 19+649 (OD GRANICY WOJEWÓDZTWA KUJAWSKO-POMORSKIEGO) DO KM 34+200 ORAZ OD KM 34+590,30 DO KM 35+290 WRAZ Z PRZEBUDOWĄ MOSTU NA RZ. GAŚAWKA W M. ŻNIN”

|                                |   |  |  |  |  |  |              |          |
|--------------------------------|---|--|--|--|--|--|--------------|----------|
|                                | zależności od frakcji)  |  |  |  |  |  |              |          |
| 6.2                            | Siarczany rozpuszczalne w kwasie wg PN-EN 1744-1                                  | $A_{S_{NR}}$   | $A_{S_{NR}}$   | $A_{S_{NR}}$   | $A_{S_{NR}}$   | $A_{S_{NR}}$   | $A_{S_{NR}}$ | Tabl. 12 |
| 6.3                            | Całkowita zawartość siarki wg PN-EN 1744-1  | $S_{NR}$   | $S_{NR}$   | $S_{NR}$   | $S_{NR}$   | $S_{NR}$   | $S_{NR}$     | Tabl. 13 |
| 6.4.2.1                        | Stożność objętości żużla stalowniczego wg PN-EN 1744-1:1998, rozdział 19.3        | $V_5$  | $V_5$  | $V_5$  | $V_5$  | $V_5$  | $V_5$        | Tabl. 14 |
| 6.4.2.2                        | Rozpad krzemianowy w żużlu wielkopiecowym kawałkowym wg PN-EN 1744-1:1998, p.19.1 | Brak rozpadu   | Brak rozpadu   | Brak rozpadu   | Brak rozpadu   | Brak rozpadu   | Brak rozpadu |          |
| 6.4.2.3                        | Rozpad żelazawy w żużlu wielkopiecowym kawałkowym wg PN-EN 1744-1:1998, p.19.2    | Brak rozpadu   | Brak rozpadu   | Brak rozpadu   | Brak rozpadu   | Brak rozpadu   | Brak rozpadu |          |
| 6.4.3                          | Składniki rozpuszczalne w wodzie wg PN-EN 1744-3                                  | Brak substancji szkodliwych w stosunku do środowiska wg odrębnych przepisów  |  |  |  |  |              |          |
| 6.4.4                          | Zanieczyszczenia  | Brak zadnych ciał obcych takich jak drewno, szkło i plastik, mogących pogorszyć wyrób końcowy  |  |  |  |  |              |          |
| 7.2                            | Zgorzel stonieczna bazaltu wg PN-EN 1367-3, wg PN-EN 1097-2                       | $SB_{LA}$ Deklarowany  | $SB_{LA}$  | $SB_{LA}$  | $SB_{LA}$  | $SB_{LA}$  | $SB_{LA}$    |          |
| 7.3.3                          | Mrozoodporność na frakcji kruszywa 8/16 wg PN-EN 1367-1                           | - skały magmowe i przeobrażone: F4<br>- skały osadowe: F10<br>- kruszywa z recyklingu: F10 (F25**)   | - skały magmowe i przeobrażone: F4<br>- skały osadowe: F10<br>- kruszywa z recyklingu: F10 (F25**) | - skały magmowe i przeobrażone: F4<br>- skały osadowe: F10<br>- kruszywa z recyklingu: F10 (F25**) | - skały magmowe i przeobrażone: F4<br>- skały osadowe: F10<br>- kruszywa z recyklingu: F10 (F25**) | - skały magmowe i przeobrażone: F4<br>- skały osadowe: F10<br>- kruszywa z recyklingu: F10 (F25**) | $F_4$        | Tabl. 18 |
| Załącznik C                    | Skład materiałowy   | deklarowany  | deklarowany  | deklarowany  | deklarowany  | deklarowany  | deklarowany  |          |
| Załącznik C, podrozdział C.3.4 | Istotne cechy środowiskowe  | Większość substancji niebezpiecznych określonych w dyrektywie Rady 76/769/EWG zazwyczaj nie występują w źródłach kruszywa pochodzenia mineralnego. Jednak w odniesieniu do kruszyw sztucznych i odpadowych należy badać czy zawartość substancji niebezpiecznych nie przekracza wartości dopuszczalnych wg odrębnych przepisów |  |  |  |  |              |          |

\*\* Łączna zawartość pyłów w mieszance powinna się mieścić w wybranych krzywych granicznych wg p. 22.4; 2.2.5; 2.4.5; 2.5.4

\*\*\* Pod warunkiem, gdy zawartość w mieszance nie przekracza 50% m/m

\*\*\*\* Do warstw podbudów zasadniczych na drogach obciążonych ruchem KR5-KR6 dopuszcza się jedynie kruszywa charakteryzujące się odpornością na rozdrabnianie  $LA \leq 35$

\*\*\*\*\* w przypadku gdy wymagania nie jest spełnione, należy sprawdzić mrozoodporność.

Do warstwy odsączającej mogą być stosowane następujące mieszanki kruszyw: 0/8, 0/11,2, 0/16, 0/22,4, 0/31,5, 0/63. Mieszanki te powinny mieć uziarnienie spełniające wymagania przedstawione na rysunkach od 2 do 8 w WT-4. Mieszanki do ulepszonych podłoża powinny spełniać wymagania podane w poniższej tabeli.

**Wymagania wobec mieszanek niezwiązanych do ulepszonych podłoża, warstw podbudowy i nawierzchni**

| Rozdział w PN-EN 13285 | Właściwość   | Wymagania wobec mieszanek niezwiązanych przeznaczonych do zastosowania w warstwie: |   |         |  | Odniesienie do tablicy w PN-EN 13285                               |            |
|------------------------|--|--|---|---------|--|--|------------|
|                        |  | ulepszonych podłoża  | podbudowy pomocniczej nawierzchni drogi obciążonej ruchem |         | nawierzchni z kruszywa niezwiązanego obciążonej ruchem |  |            |
|                        |  |  | KR1-KR6   | KR1-KR2 |  |  | KR3-KR6    |
| 4.3.1                  | Uziarnienie mieszanek  | 0/8, 0/11,2, 0/16, 0/22,4, 0/31,5, 0/45, 0/63                                      | 0/31,5; 0/45; 0/63  |         | 0/31,5; 0/45; 0/63                                     | 0/8; 0/11,2; 0/16; 0/31,5; 0/45 <sup>*)</sup> ; 0/63 <sup>*)</sup> | Tabl.4     |
| 4.3.2                  | Maksymalna zawartość pyłów: kategoria UF   | $UF_{15}$  | $UF_{12}$   |         | $UF_9$   | $UF_{15}$  | Tabl. 2    |
| 4.3.2                  | Minimalna zawartość pyłów: kategoria LF  | $LF_{NR}$  | $LF_{NR}$   |         | $LF_{NR}$  | $LF_8$   | Tab. 3     |
| 4.3.3                  | Zawartość nadziarna: kategoria OC  | $OC_{90}$  | $OC_{90}$   |         | $OC_{90}$  | $OC_{90}$  | Tabl.4 i 6 |
| 4.4.1                  | Wymagania wobec uziarnienia  | Krzywe uziarnienia wg rys. 2-8   | Krzywe uziarnienia wg rys. 9-11                           |         | Krzywe uziarnienia wg rys. 12-14                       | Krzywe uziarnienia wg rys. 15-21                                   | Tabl.5 i 6 |
| 4.4.2                  | Wymagania wobec jednorodności uziarnienia poszczególnych partii- porównanie z deklarowaną przez producenta wartością (S) | Brak wymagań   | Wg tab. 2   |         | Wg tab. 4  | Brak wymagań   | Tablica 7  |
| 4.4.2                  | Wymagania wobec jednorodności uziarnienia na sitach kontrolnych- różnice w przesiewach                                   | Brak wymagań   | Wg tab. 3   |         | Wg tab. 5  | Brak wymagań   | Tablica 8  |
| 4.5                    | Wrażliwość na mróz: wskaźnik piaszkowy SE <sup>*)</sup> , co najmniej  | 35   | 40  |         | 45   | 35   | -          |
|                        | Odporność na rozdrabnianie   | $LA_{NR}$  | $LA_{40}$   |         | $LA_{35}$  | $LA_{40}$  | -          |

|     |   |  |              |              |              |   |
|-----|---|--|--------------|--------------|--------------|---|
|     | (dotyczy frakcji 10/14 odsianej z mieszanki) wg PN-EN 1097-1, kategoria nie wyższa niż  |  |              |              |              |   |
|     | Odporność na ścieranie (dotyczy frakcji 10/14 odsianej z mieszanki) wg PN-EN 1097-1, kategoria $M_{DF}$   | deklarowana  | deklarowana  | deklarowana  | deklarowana  | - |
|     | Mrozoodporność (dotyczy frakcji kruszywa 8/16 odsianej z mieszanki) wg PN-EN 1367-1   | F10  | F7           | F4           | F4           | - |
|     | Wartość CBR po zagęszczeniu do wskaźnika zagęszczenia $I_s=1,0$ i moczeniu w wodzie 96 h, co najmniej   | Warstwa mrozochronna, odsączająca i odcinająca: $\geq 35$ ; warstwa wzmacniająca: $\geq 40$  | $\geq 60$    | $\geq 80$    | Brak wymagań | - |
| 4.5 | Wodoprzepuszczalność mieszanki w warstwie odsączającej po zagęszczeniu wg metody Proctora do wskaźnika zagęszczenia $I_s=1,0$ ; współczynnik filtracji $k$ , co najmniej $cm/s$ | $\geq 0,0093$  | Brak wymagań | Brak wymagań | Brak wymagań | - |
|     | Zawartość wody w mieszance zagęszczanej, % (m/m) wilgotności optymalnej wg metody Proctora  | 70-100   | 80-100       | 80-100       | 80-100       | - |
| 4.5 | Inne cochy środowiskowe   | Większość substancji niebezpiecznych określonych w dyrektywie Rady 76/769/EWG zazwyczaj nie występuje w źródłach kruszywa pochodzenia mineralnego. Jednak w odniesieniu do kruszyw sztucznych i odpadowych należy badać czy zawartość substancji niebezpiecznych nie przekracza wartości dopuszczalnych wg odrębnych przepisów |              |              |              | - |

<sup>\*)</sup> Mieszanki 0/45 i 0/63 dopuszcza się tylko wyjątkowo, w przypadkach przewidywanego wykonania powierzchniowego utwardzenia, na nawierzchni z tych mieszanek, w ciągu najbliższego sezonu budowlanego.

<sup>\*\*)</sup> Badanie wskaźnika piaskowego SE należy wykonać na mieszance po pięciokrotnym zagęszczeniu metodą Proctora wg PN-EN 13286-2.

Kruszywa do wykonania warstwy mrozochronnej powinny spełniać następujące warunki:

a) szczelności, określony zależnością:

$$\frac{D_{15}}{d_{85}} \leq 5$$

gdzie:

$D_{15}$  - wymiar sita, przez które przechodzi 15% ziarn warstwy odcinającej lub odsączającej

$d_{85}$  - wymiar sita, przez które przechodzi 85% ziarn gruntu podłoża.

Jeśli nie ma możliwości spełnienia tego warunku należy ułożyć odpowiednio dobraną geowłókninę/geotkaninę.

b) zagęszczalności, określony zależnością:

$$U = \frac{d_{60}}{d_{10}} \geq 5$$

gdzie:

$U$  - wskaźnik różnoziarnistości,

$d_{60}$  - wymiar sita, przez które przechodzi 60% kruszywa tworzącego warstwę odcinającą,

$d_{10}$  - wymiar sita, przez które przechodzi 10% kruszywa tworzącego warstwę odcinającą.

c) wodoprzepuszczalności :

$$k_{10} \geq 8 \text{ m/dobę}$$

Badanie wodoprzepuszczalności należy wykonywać dla zagęszczonego materiału .

Badanie należy wykonać zgodnie z WT4-2010 załącznik D.

Pozostałe materiały powinny charakteryzować się właściwościami określonymi w odpowiednich normach. Do zraszania kruszywa należy stosować wodę nie zawierającą składników wpływających szkodliwie na mieszankę kruszywa ale umożliwiającą właściwe jej zagęszczenie.

## 2.4. Geowłóknina

Geowłóknina powinna być materiałem odpornym na działanie wilgoci, środowiska agresywnego chemicznie i biologicznie oraz temperatury, bez rozdarć, dziur i przerw w ciągłości z dobrą szczepnością z gruntem drogowym, o właściwościach technicznych podanych w tabeli 2.

**Tabela 2.** Wymagania dla geowłókniny

| Właściwości  | Jednostki                  | Wymagania   | Metody badań wg            |
|--|----------------------------|-------------|----------------------------|
| surowiec   | 100% polipropylen          |             |                            |
| Masa powierzchniowa  | g/m <sup>2</sup>           | 250 (± 25 ) | PN-EN ISO 9864:2007        |
| Grubość przy nacisku 2 kPa   | mm                         | ≥ 2.0       | PN-EN 964-1:1999           |
| Wytrzymałość na rozciąganie:   | kN/m                       | ≥ 17        | PN-ISO 10319:1996          |
| - wzdłuż pasma   |                            |             | PN-ISO 10319:1996/Ap1:1998 |
| - w poprzek pasma  |                            |             |                            |
| Wydłużenie przy zerwaniu   | %                          | ≥ 70        | PN-ISO 10319:1996          |
| - wzdłuż pasma   |                            | ≥ 30        | PN-ISO 10319:1996/Ap1:1998 |
| - w poprzek pasma  |                            |             |                            |
| Odporność na przebicie dynamiczne (metoda spadającego stożka) - średnica otworu                        | mm                         | < 24        | PN-EN ISO 13433:2006(U)    |
| Odporność na przebicie statyczne (metoda CBR )   | kN                         | ≥ 2.7       | PN- EN ISO 12236:2006(U)   |
| Charakterystyczna wielkość porów O 90  | µm                         | 95 (± 28)   | PN- EN ISO 12956:2002      |
| Wodoprzepuszczalność w kierunku prostopadłym do płaszczyzny geowłókniny przy nacisku 2 kPa i Δ h=50 mm | l/m <sup>2</sup> s<br>mm/s | ≥ 60        | PN-EN ISO 11058:2002       |
| Wodoprzepuszczalność w płaszczyźnie geowłókniny przy gradiencie hydraulicznym i =1 i nacisku 20 kPa    | 10-7m <sup>2</sup> /s      | ≥ 20        | PN- EN ISO 12958:2002      |

## 2.5. Składowanie materiałów

Jeżeli kruszywo przeznaczone do wykonania warstwy mrozoochronnej nie jest wbudowane bezpośrednio po dostarczeniu na budowę i zachodzi potrzeba jego okresowego składowania, to Wykonawca robót powinien zabezpieczyć kruszywo przed zanieczyszczeniem i zmieszaniem z innymi materiałami kamiennymi. Podłoże w miejscu składowania powinno być równe, utwardzone i dobrze odwodnione.

## 3. SPRZĘT

### 3.1. Ogólne wymagania dotyczące sprzętu

Ogólne wymagania dotyczące sprzętu podano w Specyfikacji D-M-00.00.00. "Wymagania Ogólne" pkt 3.

### 3.2. Sprzęt do wykonania robót

Wykonawca przystępujący do wykonania warstwy mrozoochronnej powinien wykazać się możliwością korzystania z następującego sprzętu:

- równiarek,
- walców statycznych,
- płyt wibracyjnych lub ubijaków mechanicznych.

## 4. TRANSPORT

### 4.1. Ogólne wymagania dotyczące transportu

Ogólne wymagania dotyczące transportu podano w Specyfikacji D-M-00.00.00. "Wymagania Ogólne" pkt 4.

### 4.2. Transport materiałów

Kruszywa można przewozić dowolnymi środkami transportu w warunkach zabezpieczających je przed zanieczyszczeniem, zmieszaniem z innymi materiałami, nadmiernym wysuszeniem i zawilgoceniem.

## 5. WYKONANIE ROBÓT

### 5.1. Przygotowanie podłoża

Jeśli podłoże pod warstwę mrozoochronną stanowi warstwa gruntu stabilizowanego cementem, powinno ono spełniać wymagania określone w Specyfikacji D-04.05.01.

Podłoże powinno być wyprofilowane i równe, bez kolein.

Podłoże, które jest zbyt nierówne należy wyrównać i zagęścić.

Warstwa mrozoochronna powinna być wytyczona w sposób umożliwiający wykonanie jej zgodnie z dokumentacją projektową, z tolerancjami określonymi w niniejszych Specyfikacjach.

### 5.2. Rozkładanie geowłóknin

Warstwę geowłókniny należy rozkładać na wyprofilowanej powierzchni podłoża, pozbawionej ostrych elementów, które mogą spowodować uszkodzenie warstwy (na przykład kamienie, korzenie drzew i krzewów). Podłoże należy wyrównać nie pozostawiając głębokich dziur czy kolein.

Geotkanina powinna być rozwinięta na gruncie i utrzymywana w stanie wystarczająco napiętym aby zminimalizować pofałdowania ale pozwalającym też na przystosowanie się wyrobu do kształtu podłoża. **Nie należy** rozciągać napiętego wyrobu nad jakimkolwiek zagłębieniami.

Zakład podłużny – Sąsiednie rolki geotkaniny powinny zachodzić na siebie na szerokość minimum 300mm, w przypadku układania na płaskim mocnym podłożu. Jeżeli podłoże jest bardzo miękkie lub nierówne to wymagane jest zwiększenie zakładu nawet w niektórych przypadkach do 1m.

Zakład poprzeczny – Kolejne rolki geowłókniny powinny zachodzić na siebie na długość min. 600mm. Ta długość może wymagać zwiększenia nawet aż do 1250mm w przypadku bardzo miękkiego podłoża.

Tkane geowłókniny należy ciąć używając odpowiednio ostrego noża.

Jeżeli w czasie instalowania geowłóknina zostanie uszkodzona, to wszystkie uszkodzone miejsca powinny być naprawione w ten sposób, że zostaną one odsłonięte a na uszkodzonym miejscu będzie umieszczona dodatkowa warstwa geotkaniny.

Pod żadnym warunkiem jakiegokolwiek sprzęt nie powinien poruszać się bezpośrednio po powierzchni geotkaniny.

Ziarnisty materiał nasypowy (w-wa ochronna odsączająca) powinien być rozcielany na geowłókninie wzmocnionej geosiatką przy użyciu sprzętu na gąsienicach.

W czasie rozkładania warstwy z geowłókniny należy spełnić wymagania określone w SST lub producenta dotyczące szerokości na jaką powinny zachodzić na siebie sąsiednie pasma geowłókniny lub zasad ich łączenia oraz ewentualnego przymocowania warstwy do podłoża gruntowego.

Leżącą wyżej warstwę nawierzchni należy wykonywać rozkładając materiał „od czoła”, to znaczy tak, że pojazdy dowożące materiał i wykonujące czynności technologiczne poruszają się po już ułożonym materiale.

### 5.3. Wykonanie warstwy odsączającej z kruszywa

Kruszywo powinno być rozkładane w warstwie o jednakowej grubości, z zachowaniem wymaganych spadków i rzędnych wysokościowych. Grubość rozłożonej warstwy luźnego kruszywa powinna być taka, aby po jej zagęszczeniu osiągnięto grubość projektowaną.

W miejscach, w których widoczna jest segregacja kruszywa należy przed zagęszczeniem wymienić kruszywo na materiał o odpowiednich właściwościach.

Natychmiast po końcowym wyprofilowaniu warstwy odsączającej należy przystąpić do jej zagęszczania.

Nierówności lub zagłębienia powstałe w czasie zagęszczania powinny być wyrównywane na bieżąco przez spulchnienie warstwy kruszywa i dodanie lub usunięcie materiału, aż do otrzymania równej powierzchni.

W miejscach niedostępnych dla walców warstwa odsączająca powinna być zagęszczana płytami wibracyjnymi lub ubijakami mechanicznymi.

Zagęszczenie należy kontynuować do osiągnięcia wskaźnika zagęszczenia  $\geq 1,00$  według normalnej próby Proctora, przeprowadzonej według PN-88/B-04481 [2]. Wskaźnik zagęszczenia należy określać zgodnie z BN-77/8931-12 [8].

W przypadku, gdy gruboziarnisty materiał wbudowany w warstwę odsączającą uniemożliwia przeprowadzenie badania zagęszczenia według normalnej próby Proctora, kontrolę zagęszczenia należy oprzeć na metodzie obciążeń płytowych.

Warstwa powinna charakteryzować się wtórnym modułem odkształcenia (E2) określanym wg PN-S-02205 i spełniającym warunek :

$$E2 \geq 100 \text{ MPa.}$$

Stosunek wtórnego i pierwotnego modułu odkształcenia nie powinien przekraczać 2,2.

Wilgotność kruszywa podczas zagęszczania powinna być równa wilgotności optymalnej z tolerancją od -20% do +10% jej wartości. W przypadku, gdy wilgotność kruszywa jest wyższa od wilgotności optymalnej, kruszywo należy osuszyć przez mieszanie i napowietrzanie. W przypadku, gdy wilgotność kruszywa jest niższa od wilgotności optymalnej, kruszywo należy zwilżyć określoną ilością wody i równomiernie wymieszać.



## 6. KONTROLA JAKOŚCI ROBÓT

### 6.1. Ogólne zasady kontroli jakości robót

Ogólne wymagania dotyczące kontroli jakości robót podano w Specyfikacji D-00.00.00. "Wymagania Ogólne" pkt 6.

### 6.2. Badania przed przystąpieniem do robót

Przed przystąpieniem do robót Wykonawca powinien wykonać badania kruszyw, według zasad określonych w niniejszej Specyfikacji, pkt 2.3.

### 6.3. Badania w czasie robót

#### 6.3.1 Częstotliwość oraz zakres badań i pomiarów

Częstotliwość oraz zakres badań i pomiarów dotyczących cech geometrycznych i zagęszczenia warstwy mrozochronnej podaje tabeli 3.

Tabela 3. Częstotliwość oraz zakres badań i pomiarów warstwy odsączającej

| Lp. | Wyszczególnienie badań i pomiarów | Minimalna częstotliwość badań i pomiarów   |
|-----|-----------------------------------|--|
| 1.  | Szerokość warstwy                 | 10 razy na 1 km  |
| 2.  | Równość podłużna                  | co 20 m na każdym pasie ruchu lub pasie poszerzenia  |
| 3.  | Równość poprzeczna                | 10 razy na 1 km  |
| 4.  | Spadki poprzeczne *)              | 10 razy na 1 km  |
| 5.  | Rzędne wysokościowe               | co 25 m w osi jezdni i na jej krawędziach lub na krawędziach pasów poszerzeń   |
| 6.  | Ukształtowanie osi w planie *)    | co 25 m w osi jezdni i na jej krawędziach  |
| 7.  | Grubość warstwy                   | Podczas budowy:<br>w 3 punktach na każdej działce roboczej, lecz nie rzadziej niż raz na 400 m <sup>2</sup><br>Przed odbiorem:<br>w 3 punktach, lecz nie rzadziej niż raz na 2000 m <sup>2</sup> |
| 8.  | Zagęszczenie, wilgotność kruszywa | w 2 punktach na dziennej działce roboczej, lecz nie rzadziej niż raz na 600 m <sup>2</sup>   |

\*) Dodatkowe pomiary spadków poprzecznych i ukształtowania osi w planie należy wykonać w punktach głównych łuków poziomych

#### 6.3.2. Szerokość warstwy

Szerokość warstwy nie może różnić się od szerokości projektowanej o więcej niż +10 cm i –5 cm.

#### 6.3.3. Równość warstwy

Nierówność podłużne warstwy należy mierzyć 4-metrową łatą zgodnie z normą BN-68/8931-04 [7].

Nierówności poprzeczne należy mierzyć 4-metrową łatą a dla poszerzeń - łatą dostosowaną do szerokości układanej warstwy.

Nierówności nie mogą przekraczać 2 cm.

#### 6.3.4. Spadki poprzeczne

Spadki poprzeczne warstwy mrozochronnej na prostych i łukach powinny być zgodne z dokumentacją projektową z tolerancją  $\pm 0,5$  %.

#### 6.3.5. Rzędne wysokościowe

Różnice pomiędzy rzędnymi wysokościowymi koryta lub wyprofilowanego podłoża i rzędnymi projektowanymi nie powinny przekraczać +1 cm, -2 cm.

#### 6.3.6. Ukształtowanie osi w planie

Oś w planie nie może być przesunięta w stosunku do osi projektowanej o więcej niż  $\pm 3$  cm.

#### 6.3.7. Grubość warstwy

Grubość warstwy powinna być zgodna z określoną w dokumentacji technicznej z tolerancją +1 cm i –2 cm.

Dla warstwy wykonanej w dwóch warstwach, należy mierzyć łączną grubość tych warstw.

Na wszystkich powierzchniach wadliwych pod względem grubości Wykonawca wykona naprawę warstwy przez spulchnienie warstwy na głębokość co najmniej 10 cm, uzupełnienie nowym materiałem o odpowiednich właściwościach, wyrównanie i ponowne zagęszczenie.

Po wykonaniu tych robót nastąpi ponowny pomiar i ocena grubości warstwy, według wyżej podanych zasad.

#### 6.3.8. Zagęszczenie warstwy

Zagęszczona warstwa powinna odpowiadać wymaganiom podanym w punkcie 5.3.

#### **6.4. Zasady postępowania z odcinkami wadliwie wykonanymi**

Wszystkie powierzchnie, które wykazują większe odchylenia cech geometrycznych od określonych w punkcie 6.3 powinny być naprawione przez spulchnienie do głębokości co najmniej 10 cm, wyrównanie i powtórnie zagęszczenie. Dodanie nowego materiału bez spulchnienia wykonanej warstwy jest niedopuszczalne.

#### **7. OBIAR ROBÓT**

##### **7.1. Ogólne zasady obmiaru robót**

Ogólne zasady obmiaru robót podano w Specyfikacji D-M-00.00.00 „Wymagania ogólne” pkt 7.

##### **7.2. Jednostka obmiarowa**

Jednostką obmiarową jest 1m<sup>2</sup> (metr kwadratowy) wykonanej warstwy odsączającej.

#### **8. ODBIÓR ROBÓT**

Ogólne wymagania dotyczące odbioru robót podano w Specyfikacji D-M-00.00.00. "Wymagania Ogólne" pkt 8.

Roboty uznaje się za wykonane zgodnie z dokumentacją projektową, Specyfikacjami i wymaganiami Inżyniera, jeżeli wszystkie pomiary i badania z zachowaniem tolerancji wg pkt 6 dały wyniki pozytywne.

#### **9. PODSTAWA PŁATNOŚCI**

##### **9.1. Ogólne ustalenia dotyczące podstawy płatności**

Ogólne ustalenia dotyczące podstawy płatności podano w Specyfikacji D-M-00.00.00 „Wymagania ogólne” pkt 9.

##### **9.2. Cena jednostki obmiarowej**

Cena 1 m<sup>2</sup> wykonanej warstwy odsączającej obejmuje:

- prace pomiarowe,
- przygotowanie podłoża,
- dostarczenie i rozłożenie na uprzednio przygotowanym podłożu warstwy materiału o grubości i jakości określonej w dokumentacji projektowej i Specyfikacji Technicznej,
- wyrównanie ułożonej warstwy do wymaganego profilu,
- ułożenie geowłókniny,
- zagęszczenie wyprofilowanej warstwy,
- przeprowadzenie pomiarów i badań laboratoryjnych, wymaganych w Specyfikacji Technicznej,
- utrzymanie warstwy.

#### **10. PRZEPISY ZWIĄZANE**

1. BN-933-08:2001 Badania geometrycznych właściwości kruszyw. Część 8: Ocena zawartości drobnych cząstek. Badanie wskaźnika piaskowego.
2. PN-88/B-04481 Grunty budowlane. Badania próbek gruntu
3. PN-B-06714-17 Kruszywa mineralne. Badania. Oznaczenie wilgotności
6. PN-S-02205:1998 Roboty ziemne. Wymagania i badania.
7. BN-68/8931-04 Drogi samochodowe. Pomiar równości nawierzchni planografem i łąką
8. BN-77/8931-12 Oznaczanie wskaźnika zagęszczenia gruntu
9. WT-4:2010 Mieszanki niezwiązane do dróg krajowych.

## **D-04.03.01 OCZYSZCZENIE I SKROPIENIE WARSTW KONSTRUKCYJNYCH**

### **1. WSTĘP**

Rozbudowa drogi wojewódzkiej Nr 251 Kaliska - Inowrocław na odcinku od km 19+649 (od granicy województwa kujawsko-pomorskiego) do km 34+200 oraz od km 34+590,30 do km 35+290 wraz z przebudową mostu na rz. Gąsawka w msc. Żnin.

#### **1.1. Przedmiot Specyfikacji Technicznej (ST)**

Przedmiotem niniejszej ST są wymagania szczegółowe dotyczące wykonania i odbioru Robót związanych z oczyszczeniem i skropieniem warstw konstrukcyjnych nawierzchni w ramach *rozbudowy drogi wojewódzkiej Nr 251 Kaliska - Inowrocław na odcinku od km 19+649 (od granicy województwa kujawsko-pomorskiego) do km 34+200 oraz od km 34+590,30 do km 35+290 wraz z przebudową mostu na rz. Gąsawka w msc. Żnin.*

#### **1.2. Zakres stosowania ST**

Specyfikacja Techniczna jest stosowana jako dokument przetargowy i kontraktowy przy zlecaniu i realizacji Robót wymienionych w pkt. 1.1.

#### **1.3. Zakres Robót objętych ST**

Ustalenia zawarte w niniejszej ST dotyczą zasad prowadzenia robót związanych z oczyszczeniem i skropieniem warstw konstrukcyjnych przed ułożeniem następnej warstwy nawierzchni. Roboty dotyczą podbudowy z kruszywa łamanego stabilizowanego mechanicznie, mieszanki MCE, oraz warstw bitumicznych.

#### **1.4. Określenia podstawowe**

Określenia są zgodne z obowiązującymi, odpowiednimi polskimi normami i z definicjami podanymi w ST D-M.00.00.00. Wymagania ogólne pkt. 1.4.

#### **1.5. Ogólne wymagania dotyczące Robót**

Ogólne wymagania dotyczące Robót podano w ST D-M.00.00.00. Wymagania ogólne pkt.1.5.

### **2. MATERIAŁY**

Ogólne wymagania dotyczące materiałów, ich pozyskiwania i składowania podano w ST DM.00.00.00. Wymagania ogólne pkt. 2.

#### **2.1. Podstawowe wymagania dotyczące materiałów**

Materiały do skropienia warstw konstrukcji nawierzchni muszą być zaakceptowane przez Inżyniera. Do każdej ilości jednorazowo odbieranej partii lepszczka dołączona powinna być deklaracja zgodności wyrobu.

#### **2.2. Emulsja asfaltowa**

Do złączania warstw konstrukcji nawierzchni należy stosować kationowe emulsje asfaltowe, które powinny spełniać wymagania określone w tablicy 1. Dopuszcza się stosowanie emulsji modyfikowanych polimerami np. do złączania geosyntetyków.

Objaśnienia oznaczeń stanowiących uzupełnienia krajowe – do stosowania poszczególnych rodzajów emulsji

| <b>Pozycja w oznaczeniu</b> | <b>Litery i liczby</b> | <b>Objaśnienie</b>                                     |
|-----------------------------|------------------------|--|
|                             |                        | <b>Zastosowanie emulsji:</b>                           |
| Ostatnia:                   | ZM                     | – do złączania warstw                                  |
|                             | RC                     | – do remontów cząstkowych                              |
| Uzupełnienie krajowe        | PU                     | – do powierzchniowych utwaleń                          |
|                             | CWZ                    | – do cienkich warstw układanych na zimno               |
|                             | ME                     | – do mieszanek mineralno-emulsyjnych                   |
|                             | R                      | – do mieszanek mineralno-cementowo-emulsyjnych (m-c-e) |

**Tablica 1** .Wymagania dotyczące kationowych emulsji asfaltowych stosowanych do złączania warstw nawierzchni

| Oznaczenie kodowe wyrobu<br>Zalecane zastosowanie            |                    |                        | C60B3 ZM <sup>1</sup>   | C60BP3 ZM <sup>1</sup>                     | C60B5 ZM <sup>1</sup>                   |
|--|--------------------|------------------------|---|--|---|
|  |                    |                        | Do złączania warstw nawierzchni wykonanych z asfaltów niemodyfikowanych | Do złączania wszystkich warstw asfaltowych | Do złączania wszystkich rodzajów warstw |
| Właściwość <sup>2</sup>                                      | Metoda badań       | Jednostka              | Wymaganie (klasa)   |  |   |
| Polarność  | PN-EN 1430         | -                      | dodatnia  | dodatnia                                   | dodatnia                                |
| Czas mieszania   | PN-EN 13075-2      | s                      | NPD(0)  | NPD(0)                                     | NPD(0)                                  |
| Indeks rozpadu <sup>3</sup>                                  | PN-EN 13075-1      | g/100g                 | 50 do 100 (3)   | 50 do 100 (3)                              | 120 do 180 (5)                          |
| Zdolność do penetracji                                       | PN-EN 12849        | min                    | NPD(0)  | NPD(0)                                     | NPD(0)                                  |
| Stabilność podczas mieszania z cementem                      | PN-EN 12848        | g                      | NPD(0)  | NPD(0)                                     | < 2 (2)                                 |
| Zawartość lepiszcza (poprzez oznaczenie zawartości wody)     | PN-EN 1428         | % m/m                  | 58 do 62 (5)  | 58 do 62 (5)                               | 58 do 62 (5)                            |
| Zawartość lepiszcza pozostałego po destylacji                | PN-EN 1431         | % m/m                  | NPD(0)  | NPD(0)                                     | NPD(0)                                  |
| Czas wypływu Ø 2mm przy 40°C                                 | PN-EN 12846        | s                      | 15-45 (3)   | 15-45 (3)                                  | 15-45 (3)                               |
| Czas wypływu Ø 4mm przy 40°C                                 | PN-EN 12846        | s                      | NPD(0)  | NPD(0)                                     | NPD(0)                                  |
| Lepkość dynamiczna w 40°C                                    | PN-EN 14896        | M Pas                  | NPD(0)  | NPD(0)                                     | NPD(0)                                  |
| Pozostałość na sicie, sito 0,5 mm                            | PN-EN 1429         | % m/m                  | < 0,2 (3)   | < 0,2 (3)                                  | < 0,2 (3)                               |
| Pozostałość na sicie, sito 0,16 mm                           | PN-EN 1429         | % m/m                  | NPD(0)  | NPD(0)                                     | NPD(0)                                  |
| Pozostałość na sicie, po 7 dniach magazynowania, sito 0,5 mm | PN-EN 1429         | % m/m                  | TBR (1)   | TBR (1)                                    | TBR (1)                                 |
| Sedymentacja po 7 dniach magazynowania                       | PN-EN 12487        | % m/m                  | TBR (1)   | TBR (1)                                    | TBR (1)                                 |
| Adhezja <sup>4</sup>   | PN-EN 13614        | % pokrycia powierzchni | TBR (1)   | TBR (1)                                    | TBR (1)                                 |
|  | Załącznik NA.2.2.  | % pokrycia powierzchni | >=75  | >=75                                       | >=75                                    |
| pH emulsji   | PN-EN 12850        | -                      | NPD(0)  | NPD(0)                                     | >=3,5                                   |
| <b>Asfalt odzyskany przez odparowanie</b>                    | <b>PN-EN 13074</b> |                        |   |  |   |
| Penetracja w 25°C asfaltu odzyskanego                        | PN-EN 1426         | 0,1mm                  | <100 (3)  | <100 (3)                                   | <100 (3)                                |

|   |             |    |         |          |         |
|---|-------------|----|---------|----------|---------|
| Temperatura mięknięcia asfaltu odzyskanego                              | PN-EN 1427  | °C | >39 (5) | >43 (4)  | >39 (5) |
| Nawrót sprężysty w 25°C asfaltu odzyskanego dla asfaltów modyfikowanych | PN-EN 13998 | %  | NPD (0) | >=50 (4) | NPD (0) |

<sup>1</sup> Wymagania dotyczące emulsji asfaltowych do ZM nie dotyczą emulsji poddanych na budowie rozcieńczeniu przed wbudowaniem

<sup>2</sup> Właściwości nie wymienione w załączniku określone są jako NPD (0)

<sup>3</sup> Badanie na wypełniaczu mineralnym Sikaisol

<sup>4</sup> Badanie na kruszywie bazaltowym

Wymagania dotyczące lepiszcza odzyskanego z kationowych emulsji asfaltowych przez odparowanie, poddanego procesowi stabilizacji (według PN-EN 14895) i ewentualnie procesowi starzenia (według PN-EN 14769) podano w tablicy 2.

**Tablica 2.** Wykaz właściwości technicznych i klas właściwości lepiszcza odzyskanego z kationowych emulsji asfaltowych przez odparowanie, które poddano procesowi stabilizacji albo procesowi stabilizacji i starzenia

| Wymagania techniczne                          | Metoda badania według normy | Jednostka | Klasy właściwości lepiszcza odzyskanego poprzez odparowanie z kationowych emulsji asfaltowych, które poddano procesowi: |  |
|---|-----------------------------|-----------|---|--|
|   |                             |           | stabilizacji według PN-EN 14895   | stabilizacji według PN-EN 14895 i starzenia według PN-EN 14769 |
|   |                             |           | Klasa 1   | Klasa 1  |
| Stabilizacja lepiszcza                        | PN-EN 14895                 | -         | -   | -  |
| Metoda starzenia: Starzenie przyspieszone PAV | PN-EN 14769                 | -         | -   | -  |
| Penetracja w 25°C                             | PN-EN 1426                  | 0,1mm     | TBR   | TBR  |
| Temperatura mięknięcia                        | PN-EN 1427                  | °C        | TBR   | TBR  |

### 2.3. Przechowywanie materiałów

Warunki przechowywania emulsji nie mogą powodować utraty jej cech i obniżenia jakości.

Przechowywanie i transport emulsji powinien być zgodny z zaleceniami producenta.

### 3. SPRZĘT

Ogólne wymagania dotyczące sprzętu podano w ST D-M.00.00.00. Wymagania ogólne pkt. 3.

#### 3.1. Sprzęt do oczyszczenia warstw nawierzchni

Do oczyszczania warstw nawierzchni należy stosować szczotki mechaniczne. Zaleca się użycie urządzeń dwuszczotkowych. Pierwsza ze szczotek powinna być wykonana z twardych elementów czyszczących i służyć do zdrapywania oraz usuwania zanieczyszczeń przylegających do czyszczonej warstwy. Druga szczotka powinna posiadać miękkie elementy czyszczące i służyć do zamiatania. Zaleca się używanie szczotek wyposażonych w urządzenia odpylające. Sprzęt pomocniczy:

- sprężarki,
- zbiorniki z wodą,
- szczotki ręczne.

#### 3.2. Sprzęt do skrapiania warstw nawierzchni

Do skrapiania warstw nawierzchni należy używać skrapiarkę lepiszcza wyposażoną dodatkowo w lancę do ręcznego spryskiwania. Skrapiarka powinna być wyposażona w urządzenia pomiarowo kontrolne pozwalające na sprawdzanie i regulowanie następujących parametrów:

- temperatury rozkładanego lepiszcza,
- ciśnienia lepiszcza w kolektorze,
- obrotów pompy dozującej lepiszcze,
- prędkości poruszania się skrapiarce,
- ilości lepiszcza.

Zbiornik na lepiszcze skrapiarce powinien być izolowany termicznie, tak aby było możliwe zachowanie stałej temperatury lepiszcza. Skrapiarce powinna zapewnić rozkładanie lepiszcza z tolerancją 10% od ilości założonej. W miejscach trudno dostępnych należy stosować końcówkę (lancę) połączoną ze skrapiarką do ręcznego skropienia.

#### 4. TRANSPORT

Ogólne wymagania dotyczące transportu podano w ST D-M.00.00.00. Wymagania ogólne pkt. 4.

##### 4.1. Transport emulsji

Transport emulsji powinien odbywać się w cysternach samochodowych. Dopuszcza się stosowanie beczek lub innych pojemników stalowych. Cysterny przeznaczone do przewozu emulsji powinny być przedzielone przegrodami, dzielącymi je na komory o pojemności nie większej niż 1 m<sup>3</sup>, a każda przegroda powinna mieć wykroje umożliwiające przepływ emulsji. Cysterny, pojemniki i zbiorniki przeznaczone do transportu lub składowania emulsji powinny być czyste i nie powinny zawierać resztek innych lepiszczy.

#### 5. WYKONANIE ROBÓT

Ogólne zasady wykonywania Robót podano w ST D-M.00.00.00. Wymagania ogólne pkt. 5.

##### 5.1. Oczyszczenie warstw nawierzchni

Oczyszczenie warstw nawierzchni polega na usunięciu luźnego materiału, brudu, błota i kurzu przez oczyszczenie mechaniczne lub przy użyciu sprężonego powietrza.

##### 5.2. Skropienie warstw nawierzchni

Warstwa przed skropieniem powinna być oczyszczona. Jeżeli do oczyszczenia warstwy była używana woda to skropienie lepiszczem może nastąpić dopiero po wyschnięciu warstwy.

Skropienie warstwy może rozpocząć się po akceptacji przez Inżyniera jej oczyszczenia. Temperatura emulsji asfaltowej kationowej powinna być zgodna z temperaturą zalecaną przez Producenta. Skropienie powinno być równomierne, a ilość rozkładanego lepiszcza po odparowaniu wody powinna być równa ilości założonej w p.5.2.1. Skropiona emulsją asfaltową warstwa powinna być pozostawiona bez jakiegokolwiek ruchu na okres niezbędny do całkowitego rozpadu emulsji i odparowania wody z emulsji. Przed ułożeniem warstwy z mieszanki mineralno-bitumicznej Wykonawca powinien zabezpieczyć skropioną warstwę nawierzchni przed uszkodzeniem dopuszczając tylko niezbędny ruch budowlany. Jakiegokolwiek uszkodzenia powierzchni powinny być przez Wykonawcę naprawione.

Warstwa nawierzchni powinna być skrapiana lepiszczem przy użyciu skrapiarek, a w miejscach trudno dostępnych ręcznie (za pomocą węża z dyszą rozpryskową).

Temperatury lepiszczy powinny mieścić się w przedziałach podanych w tablicy poniżej.

Temperatury lepiszczy przy skrapianiu

| Lp. | Rodzaj lepiszcza            | Temperatury (°C)          |
|-----|-----------------------------|---------------------------|
| 1   | Emulsja asfaltowa kationowa | od 20 do 40 <sup>*)</sup> |
| 2   | Asfalt drogowy D 200        | od 140 do 150             |
| 3   | Asfalt drogowy D 300        | od 130 do 140             |

\*) W razie potrzeby emulsję należy ogrzać do temperatury zapewniającej wymaganą lepkość.

Jeżeli do skropienia została użyta emulsja asfaltowa, to skropiona warstwa powinna być pozostawiona bez jakiegokolwiek ruchu na czas niezbędny dla umożliwienia penetracji lepiszcza w warstwę i odparowania wody z emulsji. W zależności od rodzaju użytej emulsji czas ten wynosi od 1 godz. do 24 godzin.

Przed ułożeniem warstwy z mieszanki mineralno-bitumicznej Wykonawca powinien zabezpieczyć skropioną warstwę nawierzchni przed uszkodzeniem dopuszczając tylko niezbędny ruch budowlany.

##### 5.2.1. Zużycie emulsji

Orientacyjne zużycie emulsji asfaltowej kationowej zgodnej z wymaganiami pkt. 2.2 do skropienia warstw konstrukcyjnych powinno być w takiej ilości, aby po odprowadzeniu wody z emulsji ilości asfaltu wynosiły odpowiednio:

- podbudowa z kruszywa stabilizowanego mechanicznie 0,5 ÷ 0,7 kg/m<sup>2</sup>,
- nawierzchnia asfaltowa o chropowatej powierzchni 0,2 ÷ 0,5 kg/m<sup>2</sup>,
- połączenie nowych warstw (podbudowa-wiążąca-ścieralna) 0,1 ÷ 0,3 kg/m<sup>2</sup>.

Przy wykonywaniu skropienia warstw nawierzchni dróg o kategorii ruchu KR 3÷6 należy przestrzegać zasady skrapiania jak najmniejszą ilością emulsji.

## 6. KONTROLA JAKOŚCI ROBÓT

Ogólne zasady kontroli jakości Robót podano w ST D-M.00.00.00. Wymagania ogólne pkt. 6.

Potwierdzenie zgodności odbywa się według systemu 2+ zgodnie z Dyrektywą 89/1067 EWG. Aby zagwarantować, że wyrób spełnia wymagania określone w pkt. 2 niniejszej Specyfikacji, producent powinien przeprowadzić Wstępne badanie typu (wg pkt. 6.1.) oraz prowadzić Zakładową kontrolę produkcji (ZKP), która powinna być certyfikowana przez jednostkę notyfikowaną (wymaganą do oznakowania CE) lub przez jednostkę akredytowaną (wymaganą do oznakowania znakiem budowlanym B).

### 6.1. Wstępne badanie typu

Przed wprowadzeniem wyrobu na rynek należy wykonać Wstępne badanie typu w celu potwierdzenia zgodności wyrobu z wymaganiami określonymi w normie PN-EN 13808.

Wstępne badanie typu w odniesieniu do odpowiednich właściwości należy powtórzyć, gdy surowce do produkcji emulsji lub proces jej produkcji ulegną zmianie w sposób istotnie wpływający na co najmniej jedną właściwość. Wyniki Wstępnego badania typu oraz kolejnych badań należy dokumentować, aby stanowiły podstawę do prowadzenia ZKP. Producent powinien przechowywać je co najmniej przez pięć lat od daty przeprowadzenia badania i udostępniać do wglądu uprawnionym organom kontrolnym.

Właściwości poszczególnych wyrobów, które należy oznaczyć w ramach Wstępnego badania typu, określono w tablicy 1.

### 6.2. Zakładowa kontrola produkcji

Producent powinien opracować zgodnie z normą PN-EN 14733 Plan Jakości i procedury Zakładowej kontroli produkcji (ZKP). System ZKP jest zgodny z wymaganiami podanymi w normie PN-EN ISO 9001, może być uznany, jeżeli spełnia wymagania normy PN-EN 14733.

Minimalna częstość oraz zakres badań i kontroli:

- urządzeń produkcyjnych powinny być zgodne z podanymi w tablicy 3;
- surowców dostarczanych do produkcji emulsji powinny być zgodne z podanymi w tablicy 4;
- wyprodukowanej emulsji asfaltowej powinny być zgodne z podanymi w tablicy 5.

**Tablica 3. Zakres oraz minimalna częstość badań i kontroli urządzeń produkcyjnych**

| Części urządzeń produkcyjnych  | Przedmiot badania lub kontroli  | Cel   | Minimalna częstość badania lub kontroli   |
|--|---|---|---|
| Urządzenia wagowe  | Sprawdzenie wizualne  | Ustalenie, czy urządzenia wagowe działają prawidłowo  | codziennie  |
|  | Sprawdzenie dokładności ważenia   | Zapewnienie dokładności zgodnie z wymaganiami Planu Jakości                                   | a) po zainstalowaniu <sup>a)</sup><br>b) co najmniej raz w roku<br>c) w wypadku wystąpienia wątpliwości |
| Dozownik dodatków  | Badanie organoleptyczne   | Ustalenie, czy dozownik działa prawidłowo   | codziennie, jeżeli pierwsza partia produkcyjna zawiera dodatek  |
|  | Badanie dokładności   | Zapewnienie dokładności zgodnie z wymaganiami Planu Jakości                                   | a) po zainstalowaniu <sup>a)</sup><br>b) co najmniej raz w roku<br>c) w wypadku wystąpienia wątpliwości |
| Przepływomierz   | Porównanie rzeczywistych ilości ze wskazaniami przepływomierzy  | Zapewnienie dokładności zgodnie z wymaganiami Planu Jakości                                   | a) po zainstalowaniu <sup>a)</sup><br>b) co najmniej raz w roku<br>c) w wypadku wystąpienia wątpliwości |
| Pehametr <sup>b)</sup>   | Wzorcowanie   | Zapewnienie dokładności   | a) po zainstalowaniu <sup>a)</sup><br>b) co najmniej raz w roku<br>c) w wypadku wystąpienia wątpliwości |
| System pomiarowy i podajnikowy (przy urządzeniach produkcyjnych działających w sposób cykliczny) | Porównanie znajdującej się w partii produkcyjnej ilości składników z ilością założoną według metody opisanej w Planie Jakości | Ustalenie, że dokładność przygotowania partii produkcyjnej odpowiada wymaganiom Planu Jakości | a) po zainstalowaniu <sup>a)</sup><br>b) co najmniej raz w roku<br>c) w wypadku wystąpienia wątpliwości |
| Części urządzeń produkcyjnych  | Przedmiot badania lub kontroli  | Cel   | Minimalna częstość badania lub kontroli   |

|  |   |   |   |
|--|---|---|---|
| System dozowania (przy urządzeniach produkcyjnych działających w                         | Porównanie masy użytych składników w określonym czasie z założoną masą według metody opisanej w | Ustalenie, że dokładność odpowiada wymaganiom Planu Jakości | a) po zainstalowaniu <sup>a)</sup><br>b) co najmniej raz w roku<br>c) w wypadku wystąpienia wątpliwości |
| Wyposażenie nadzorujące (monitorujące) temperaturę                                       | Sprawdzenie wizualne  | Ustalenie, że wyposażenie działa prawidłowo                 | codziennie  |
|  | Badanie dokładności   | Zapewnienie, że temperatura mierzona jest prawidłowo        | a) po zainstalowaniu <sup>a)</sup><br>b) co najmniej raz w roku<br>c) w wypadku wystąpienia wątpliwości |
| a) Lub po awarii i naprawie.<br>b) W wypadku, gdy urządzenie jest wyposażone w pehametr. |   |   |   |

**Tablica 4. Zakres oraz częstota badań i kontroli surowców, przeprowadzanych w wytwórni emulsji**

| Surowce       | Przedmiot badania lub kontroli                                | Metoda badań według normy                  | Odchylenie  | Minimalna częstota badania lub kontroli  |
|---------------|---|--|---|--|
| 1. Asfalt     | Kontrola dokumentów sprzedaży i świadectw badań <sup>a)</sup> |  |   | każda dostawa  |
|               | Właściwości organoleptyczne                                   | PN-EN 1425                                 | według wymagań zakładowych producenta emulsji   | raz na dwa tygodnie  |
|               | Penetracja lub lepkość <sup>b)</sup>                          | PN-EN 1426 lub PN-EN 12596 lub PN-EN 12595 | według normy dotyczącej metody badania lub wymagań zakładowych producenta emulsji     | raz na dwa tygodnie lub raz na 300 Mg (w zależności co wystąpi pierwsze) lub raz na dostawę statkiem |
|               | Temperatura mięknięcia <sup>b)</sup>                          | PN-EN 1427                                 | według normy dotyczącej metody badania lub wymagań zakładowych producenta emulsji     | raz na dwa tygodnie lub raz na 300 Mg (w zależności co wystąpi pierwsze) lub raz na                  |
| 2. Upłynniacz | Kontrola dokumentów sprzedaży i świadectw badań <sup>a)</sup> |  | według normy dotyczącej metody badania lub wymagań zakładowych producenta upłynniacza | każda dostawa  |
| Surowce       | Przedmiot badania lub kontroli                                | Metoda badań według normy                  | Odchylenie  | Minimalna częstota badania lub kontroli  |
|               | Właściwości organoleptyczne                                   | PN-EN 1425                                 | według normy dotyczącej metody badania lub wymagań zakładowych producenta upłynniacza | każda dostawa  |
|               | Gęstość   | PN-EN ISO 3675                             | według normy dotyczącej metody badania lub wymagań zakładowych producenta upłynniacza | raz w roku   |
|               | W wypadku asfaltu upłynnianego -lepkość                       | PN-EN 13357                                | według normy dotyczącej metody badania lub wymagań zakładowych producenta upłynniacza | raz w roku   |
|               | Destylacja  | PN-EN ISO 3405 <sup>c)</sup>               | według wymagań zakładowych producenta upłynniacza                                     | raz w roku   |
| 3. Woda       | Według Planu Jakości  |  | według wymagań zakładowych producenta emulsji   | raz w roku   |
| 4. Emulgatory | Kontrola dokumentów sprzedaży i świadectw badań <sup>a)</sup> |  | według wymagań zakładowych producenta emulgatora                                      | każda dostawa  |
|               | Według Planu Jakości  |  | według wymagań zakładowych producenta emulsji   | według Planu Jakości   |



|                 |  |  |   |                      |
|-----------------|--|--|---|----------------------|
| 5. Kwasy        | Kontrola dokumentów sprzedaży i świadectw badań a) |  | według wymagań zakładowych producenta kwasu   | każda dostawa        |
|                 | Według Planu Jakości                               |  | według wymagań zakładowych producenta emulsji | według Planu Jakości |
| 6. Inne dodatki | Kontrola dokumentów sprzedaży i świadectw badań a) |  | według wymagań zakładowych producenta dodatku | każda dostawa        |
|                 | Według Planu Jakości                               |  | według wymagań zakładowych producenta emulsji | według Planu Jakości |

a) Do decyzji dostawcy i producenta emulsji.

b) Wyniki dostarczone przez dostawcę asfaltu mogą być zaakceptowane, gdy dostawca posiada ZKP do danego wyrobu, zgodną z ISO 9001.

c) Jeżeli odpowiada składowi upłynniacza.

**Tablica 5. Zakres oraz częstość badań i kontroli emulsji asfaltowych**

| Wyrób      | Przedmiot badania lub kontroli  | Metoda badań według normy a)                  | Odczylenie   | Minimalna częstość badania lub kontroli                                |
|------------|---|---|--|--|
| 1. Emulsja | Właściwości organoleptyczne   | PN-EN 1425                                    | według wymagań zakładowych producenta emulsji                        | każda partia b)  |
|            | Temperatura   |   | według wymagań zakładowych producenta emulsji                        | w zależności od wymagań kontroli produkcji, pakowania i przechowywania |
|            | Zawartość lepiszcza (poprzez oznaczenie zawartości wody lub destylację)   | PN-EN 1428<br>PN-EN 1431                      | według normy dotyczącej metody badania oraz klasy według PN-EN 13808 | każda partia produkcyjna   |
|            | Czas wypływu lub Lepkość dynamiczna (o ile dotyczy)   | PN-EN 12846<br>PN-EN 14896                    | według normy dotyczącej metody badania oraz klasy według PN-EN 13808 | każda partia produkcyjna   |
|            | Indeks rozpadu Metoda z wypełniaczem mineralnym Czas mieszalności (o ile dotyczy) Stabilność podczas mieszania z cementem (o ile dotyczy) | PN-EN 13075-1<br>PN-EN 13075-2<br>PN-EN 12848 | według normy dotyczącej metody badania oraz klasy według PN-EN 13808 | nie mniej niż raz na trzy partie produkcyjne lub wyrób                 |
|            | pH (o ile dotyczy)  | PN-EN 12850                                   | według wymagań zakładowych producenta emulsji                        | każda partia produkcyjna   |
|            | Pozostałość na sicie  | PN-EN 1429                                    | według normy dotyczącej metody badania oraz klasy według PN-EN 13808 | każda partia produkcyjna   |

|  |  |   |  |                          |
|--|--|---|--|--------------------------|
|  | Adhezja  | PN-EN 13614 i według WT-3, załącznik 2  | według normy dotyczącej metody badania oraz klasy według PN-EN 13808 | każda partia produkcyjna |
| 2. Lepiszczce odzyskane z emulsji  | Konsystencja:<br>Penetracja i<br>Temperatura mięknięcia lub<br>Lepkość (o ile dotyczy) | PN-EN 1426<br><br>PN-EN 1427<br><br>PN-EN 12595<br>PN-EN 12596                | według normy dotyczącej metody badania oraz klasy według PN-EN 13808 | raz w roku               |
|  | Kohezja (dotyczy asfaltów modyfikowanych)  | PN EN 13587<br>lub<br>PN EN 13588<br>lub<br>PN-EN 13589<br>lub<br>PN-EN 13703 | według normy dotyczącej metody badania oraz klasy według PN-EN 13808 | raz w roku               |
| 3. Trwałość lepiszcza odzyskanego z emulsji  | Konsystencja:<br>Penetracja i<br>Temperatura mięknięcia lub<br>Lepkość (o ile dotyczy) | PN-EN 1426<br><br>PN-EN 1427<br><br>PN-EN 12595 PN-EN 12596                   | według normy dotyczącej metody badania oraz klasy według PN-EN 13808 | raz w roku               |
|  | Kohezja (dotyczy asfaltów modyfikowanych)  | PN-EN 13587<br>Lub<br>PN-EN 13588<br>Lub<br>PN-EN 13589<br>lub<br>PN-EN 13703 | według normy dotyczącej metody badania oraz klasy według PN-EN 13808 | raz w roku               |
| 4. Wizualna ocena przydatności środków transportu do przewozu emulsji  | Czystość i stan ogólny   |   |  | przed każdym załadunkiem |
| <p>a) Jeżeli występuje korelacja z metodą badań opisaną w PN-EN, to można stosować inne metody badań. W wypadku wystąpienia rozbieżności należy stosować metodę opisaną w PN-EN.</p> <p>b) Wielkość partii produkcyjnej powinna być określona w zakładowym Planie Jakości.</p> |  |   |  |                          |

### 6.3. Metody badań

Badania kationowych emulsji asfaltowych należy przeprowadzać według podanych norm.

Do badania indeksu rozpadu emulsji należy stosować wypełniacz mineralny Forshammer. W okresie 12 miesięcy od daty opublikowania załącznika krajowego do PN-EN 13808 dopuszcza się stosowanie innych wypełniaczy mineralnych (na przykład Sikaisol), jednak zgodnych z zapisami PN-EN 13808.

Badanie adhezji należy przeprowadzać jedną z dwóch metod:

- dotychczas stosowaną metodą - według załącznika 2 do WT-3 Emulsje asfaltowe 2009,
- według PN-EN 13614.

Adhezję należy oznaczać co najmniej jeden raz dla każdej partii produkcyjnej emulsji.

Próbki emulsji i asfaltów do badań laboratoryjnych powinny być pobierane według PN-EN 58.

Przygotowanie próbek analitycznych powinno być wykonane według PN-EN 12594.

### 6.4. Deklaracja zgodności

Jeżeli zgodnie ze Wstępnym badaniem typu emulsja asfaltowa spełnia wymagania określone w normach PN-EN 13808 i PN-EN 14733 oraz notyfikowana jednostka certyfikująca wystawiła certyfikat ZKP, producent jest zobowiązany do :

- wystawienia i przechowywania deklaracji zgodności,

- oznakowania wyrobu znakiem CE.

Deklaracja zgodności powinna zawierać następujące dane:

- numer nadany przez producenta;
- nazwę i adres producenta lub jego upoważnionego przedstawiciela zgłoszonego w Europejskim Obszarze Gospodarczym oraz zakładu produkującego wyrób budowlany;
- opis wyrobu i jego deklarowane właściwości (np. rodzaj, dane identyfikujące, zastosowanie);
- powołanie norm PN-EN 13808 i PN-EN 14733;
- warunki stosowania wyrobu;
- numer i adres jednostki certyfikującej oraz numer certyfikatu Zakładowej kontroli produkcji;
- imię, nazwisko i stanowisko osoby upoważnionej do podpisywania deklaracji zgodności w imieniu producenta lub jego upoważnionego przedstawiciela;
- miejsce i datę wystawienia deklaracji.

Do deklaracji zgodności należy dołączyć certyfikat Zakładowej kontroli produkcji wystawiony przez notyfikowaną jednostkę certyfikującą, zawierający, poza podanymi wyżej informacjami, również:

- nazwę i adres jednostki certyfikującej;
- numer certyfikatu Zakładowej kontroli produkcji;
- opis wyrobu oraz powołanie norm PN-EN 13808 i PN-EN 14733;
- warunki i okres ważności certyfikatu, jeżeli ma to zastosowanie;

imię, nazwisko i stanowisko osoby upoważnionej do podpisania certyfikatu.

Deklarację i certyfikat należy wystawić w języku polskim lub w jednym z oficjalnych języków UE (angielskim, francuskim lub niemieckim).

Jeżeli zgodnie z wstępnym badaniem typu emulsja asfaltowa spełnia wymagania określone w normach PN-EN 13808 i PN-EN 14733 oraz akredytowana jednostka certyfikująca wystawiła certyfikat ZKP, producent jest zobowiązany do:

- wystawienia i przechowywania krajowej deklaracji zgodności,
- oznakowania wyrobu znakiem budowlanym B.

Krajowa deklaracja zgodności powinna zawierać następujące dane:

- numer nadany przez producenta;
- nazwę i adres producenta oraz zakładu produkującego wyrób budowlany;
- nazwę wyrobu budowlanego, klasy według normy PN-EN 13808 oraz przeznaczenie i zakres stosowania;
- powołanie norm PN-EN 13808 i PN-EN 14733;
- oświadczenie producenta, że wyrób spełnia wymagania normy PN-EN 13808; nazwę i adres jednostki certyfikującej, która brała udział w ocenie zgodności;
- miejsce i datę wystawienia krajowej deklaracji zgodności;
- imię, nazwisko i stanowisko osoby upoważnionej do podpisania krajowej deklaracji zgodności.

Do krajowej deklaracji zgodności należy dołączyć krajowy certyfikat Zakładowej kontroli produkcji wystawiony przez jednostkę certyfikującą i zawierający, poza podanymi wyżej informacjami, również:

- nazwę i adres jednostki certyfikującej, jej numer akredytacji;
- numer certyfikatu ZKP;

warunki i okres ważności certyfikatu;

imię, nazwisko i stanowisko osoby upoważnionej do podpisania certyfikatu.

## **6.5. Badania i kontrola przed przystąpieniem do robót**

Przed przystąpieniem do robót Wykonawca powinien przeprowadzić próbne skropienie w celu określenia optymalnych parametrów pracy skraparki i określenia wymaganej ilości lepiszcza w zależności od rodzaju i stanu warstwy przewidzianej do skropienia. Dokładne zużycie emulsji powinno być ustalone na odcinku próbnym, w zależności od rodzaju warstwy (poza budową w miejscu zaproponowanym przez Wykonawcę i zaakceptowanym przez Inżyniera).

## **6.6. Badania i kontrola w czasie robót**

### **6.6.1. Badania lepiszczy**

Ocena lepiszcza powinna być oparta na atestach producenta (deklaracja zgodności).

Wykonawca powinien kontrolować dla każdej dostawy emulsji jej lepkość.

### **6.6.2. Sprawdzenie jednorodności skropienia i zużycia lepiszcza**

Jednorodność skropienia powinna być sprawdzana wizualnie. Kontrolę ilości rozkładanego lepiszcza po odparowaniu wody należy wykonać według metody podanej w opracowaniu „Powierzchniowe utrwalaenia. Oznaczanie ilości rozkładanego lepiszcza i kruszywa”. Badanie należy przeprowadzać każdorazowo przed rozpoczęciem pracy skraparki w danym dniu oraz w ciągu dnia w przypadku zmiany parametrów skraparki.

## **7. OBMIAR ROBÓT**

Ogólne zasady obmiaru robót podano w ST D-M.00.00.00 Wymagania ogólne pkt 7.

### **7.1. Jednostka obmiarowa**

Jednostką obmiarową jest: -1m<sup>2</sup> (metr kwadratowy) oczyszczonej i skropionej powierzchni.

## 8. ODBIÓR ROBÓT

Ogólne zasady odbioru Robót podano w ST D-M.00.00.00. Wymagania ogólne pkt. 8.

Do odbioru Wykonawca przedstawia wszystkie wyniki badań z ilości rozłożonego lepiszcza, deklaracje zgodności producenta. Odbioru dokonuje Inżynier na podstawie wyników badań Wykonawcy i oględzin warstwy.

## 9. PODSTAWA PŁATNOŚCI

Ogólne ustalenia dotyczące podstawy płatności podano w ST D-M.00.00.00 Wymagania ogólne pkt 9.

### 9.1. Cena jednostki obmiarowej

Cena 1 m<sup>2</sup> oczyszczenia i skropienia warstw konstrukcyjnych obejmuje:

- oznakowanie miejsca robót wraz z utrzymaniem,
- zakup i koszty zakupu potrzebnych materiałów,
- zakup, dostarczenie i składowanie potrzebnych materiałów,
- mechaniczne oczyszczenie każdej niżej położonej warstwy konstrukcyjnej nawierzchni z ewentualnym polewaniem wodą lub użyciem sprężonego powietrza,
- ręczne odspojenie stwardniałych zanieczyszczeń.
- napełnienie skrapiarek lepiszczem,
- podgrzanie lepiszcza do wymaganej temperatury,
- skropienie powierzchni warstwy lepiszczem w ilości zgodnie z pkt.5.2.1,
- przeprowadzenie pomiarów i badań laboratoryjnych wymaganych w specyfikacji technicznej,
- koszt utrzymania czystości na przylegających drogach lub terenie budowy.

## 10. PRZEPISY ZWIĄZANE

### 10.1. Normy

- PN-EN 12846 Asfalty i lepiszcza asfaltowe - Oznaczanie czasu wypływu emulsji asfaltowych lepkościomierzem wypływowym
- PN-EN 12847 Asfalty i lepiszcza asfaltowe - Oznaczanie sedymentacji emulsji asfaltowych
- PN-N 12848 Asfalty i lepiszcza asfaltowe - Oznaczanie stabilności emulsji asfaltowych w mieszaninie z cementem
- PN-EN 12849 Asfalty i lepiszcza asfaltowe - Oznaczanie zdolności emulsji asfaltowych do penetracji
- PN-EN 13074 Asfalty i lepiszcza asfaltowe - Oznaczanie lepiszczy z emulsji asfaltowych przez odparowanie
- PN-EN 13075-1 Asfalty i lepiszcza asfaltowe - Badanie rozpadu - Część 1: Oznaczanie indeksu rozpadu kationowych emulsji asfaltowych, metoda z wypełniaczem mineralnym
- PN-EN 13075-2 Asfalty i lepiszcza asfaltowe - Badanie rozpadu - Część 2: Oznaczanie czasu mieszania kationowych emulsji asfaltowych
- PN-EN 13808 Asfalty i lepiszcza asfaltowe – Zasady klasyfikacji kationowych emulsji asfaltowych.
- PN-EN 13357 Asfalty i lepiszcza asfaltowe - Oznaczanie czasu wypływu asfaltów upłynnionych i asfaltów fluksowanych
- PN-EN 14733 Asfalty i lepiszcza asfaltowe - Emulsje asfaltowe, asfalty fluksowane i asfalty upłynnione - Kontrola Produkcji Przemysłowej
- PN-EN 14769 Asfalty i lepiszcza asfaltowe - Przyspieszone starzenie długoterminowe metodą pojemnika ciśnieniowego PAV
- PN-EN 14895 Asfalty i lepiszcza asfaltowe - Stabilizacja lepiszczy z emulsji asfaltowych lub asfaltów upłynnionych i fluksowanych
- PN-EN 14896 Asfalty i lepiszcza asfaltowe - Pomiar lepkości dynamicznej emulsji asfaltowych - Metoda wiskozymetrem z obrotowym trzpieniem
- PN-EN ISO 3838 Ropa naftowa i ciekłe lub stałe przetwory naftowe - Oznaczanie gęstości lub gęstości względnej - Metoda z użyciem piknometru z korkiem kapilarnym i piknometru dwukapilarnego z podziałką

## **D-04.04.00 ÷ 04.04.02 PODBUDOWY Z KRUSZYWA STABILIZOWANEGO MECHANICZNIE**

### **D-04.04.00 PODBUDOWA Z KRUSZYW. WYMAGANIA OGÓLNE**

#### **1. WSTĘP**

##### **1.1 Nazwa zadania**

*Rozbudowa drogi wojewódzkiej Nr 251 Kaliska - Inowrocław na odcinku od km 19+649 (od granicy województwa kujawsko-pomorskiego) do km 34+200 oraz od km 34+590,30 do km 35+290 wraz z przebudową mostu na rz. Gąsawka w msc. Żnin.*

##### **1.2. Przedmiot ST**

Przedmiotem niniejszej specyfikacji technicznej (ST) są wymagania dotyczące wykonania i odbioru robót związanych z wykonywaniem podbudowy z kruszyw stabilizowanych mechanicznie .

##### **1.3. Zakres stosowania ST**

Specyfikacja techniczna (ST) stanowi dokument przetargowy i kontraktowy przy zleceniu i realizacji robót podczas *Rozbudowy drogi wojewódzkiej Nr 251 Kaliska - Inowrocław na odcinku od km 19+649 (od granicy województwa kujawsko-pomorskiego) do km 34+200 oraz od km 34+590,30 do km 35+290 wraz z przebudową mostu na rz. Gąsawka w msc. Żnin.*

##### **1.4. Zakres robót objętych ST**

Ustalenia zawarte w niniejszej specyfikacji dotyczą zasad prowadzenia robót związanych z wykonywaniem podbudów z kruszyw stabilizowanych mechanicznie wg PN-S-06102 [21] i obejmują ST:

D-04.04.02 Podbudowa z kruszywa łamanego stabilizowanego mechanicznie,

Podbudowę z kruszyw stabilizowanych mechanicznie wykonuje się, zgodnie z ustaleniami podanymi w dokumentacji projektowej, jako podbudowę pomocniczą i podbudowę zasadniczą wg Katalogu typowych konstrukcji nawierzchni podatnych i półsztywnych [31].

##### **1.5. Informacje o terenie budowy**

Informacje zawarto w D-00.00.00

##### **1.6. Nazwy i kody**

Grupa robót : 45200000-9 Roboty budowlane w zakresie wznoszenia kompletnych obiektów budowlanych lub ich części oraz robót w zakresie inżynierii lądowej i wodnej .

Klasa robót : 45230000-8 Roboty budowlane w zakresie budowy rurociągów , linii telekomunikacyjnych i elektroenergetycznych , autostrad , dróg , lotnisk i kolei ; wyrównywanie terenu

Kategoria robót : 45233000-9 Roboty w zakresie konstruowania , fundamentowania oraz wykonywania nawierzchni autostrad , dróg

##### **1.7. Określenia podstawowe**

**1.7.1.** Stabilizacja mechaniczna - proces technologiczny, polegający na odpowiednim zagęszczeniu w optymalnej wilgotności kruszywa o właściwie dobranym uziarnieniu.

**1.7.2.** Pozostałe określenia podstawowe są zgodne z obowiązującymi, odpowiednimi polskimi normami oraz z definicjami podanymi w ST D-00.00.00 „Wymagania ogólne” pkt 1.4 oraz w ST dotyczących poszczególnych rodzajów podbudów z kruszyw stabilizowanych mechanicznie:

D-04.04.02 Podbudowa z kruszywa łamanego stabilizowanego mechanicznie,

##### **1.8. Ogólne wymagania dotyczące robót**

Ogólne wymagania dotyczące robót podano w ST D-00.00.00 „Wymagania ogólne” pkt 1.5.

#### **2. MATERIAŁY**

##### **2.1. Ogólne wymagania dotyczące materiałów**

Ogólne wymagania dotyczące materiałów, ich pozyskiwania i składowania, podano w ST D-00.00.00 „Wymagania ogólne” pkt 2.

##### **2.2. Rodzaje materiałów**

Materiały stosowane do wykonania podbudów z kruszyw stabilizowanych mechanicznie podano w ST dotyczących poszczególnych rodzajów podbudów:

D-04.04.02 Podbudowa z kruszywa łamanego stabilizowanego mechanicznie,

##### **2.3. Wymagania dla materiałów**

Kruszywa do mieszanek niezwiązanych do warstw podbudowy powinny spełniać wymagania określone w WT-4:2010 (Mieszanki niezwiązane do dróg krajowych) rozdz. 1.1 tab.1, z uwzględnieniem kategorii procentowej zawartości ziaren o powierzchni przekruszonej lub łamanej w kruszywie grubym nie mniejszej niż C<sub>50/30</sub>.

Mieszanka niezwiązana do warstw podbudowy powinna spełniać wymagania określone w WT-4:2010 (Mieszanki niezwiązane do dróg krajowych) tab. 6 z uwzględnieniem zapisu: wartość CBR po zagęszczeniu do  $I_{\geq 1,0}$  i moczeniu w wodzie 96h, co najmniej 80%.

Uziarnienie mieszanek do warstw podbudowy powinno spełniać wymagania WT-4:2010 pkt. 2.3.5 rys. od 9 do 11.

#### **2.3.1. Materiał na warstwę odsączającą**

Na warstwę odsączającą stosuje się:

- żwir i mieszankę wg PN-EN 13043
- piasek wg PN-EN 13242

#### **2.3.2. Materiał na warstwę odcinającą**

Na warstwę odcinającą stosuje się:

- piasek wg PN-EN 13242
- geowłókninę o masie powierzchniowej powyżej 200 g/m wg aprobaty technicznej.

#### **2.3.3. Materiały do ulepszania właściwości kruszyw**

Do ulepszania właściwości kruszyw stosuje się:

- cement portlandzki wg PN-EN 197-1 [12],
- wapno wg PN-EN 459-1 [14],
- popioły lotne wg PN-S-96035 [18],

Dopuszcza się stosowanie innych spoiw pod warunkiem uzyskania równorzędnych efektów ulepszania kruszywa i po zaakceptowaniu przez Inżyniera.

Rodzaj i ilość dodatku ulepszającego należy przyjmować zgodnie z PN-S-06102 [16].

#### **2.3.4. Woda**

Należy stosować wodę wg PN-EN 1008 [15].

### **3. SPRZĘT**

#### **3.1. Ogólne wymagania dotyczące sprzętu**

Ogólne wymagania dotyczące sprzętu podano w ST D-00.00.00 „Wymagania ogólne” pkt 3.

#### **3.2. Sprzęt do wykonania robót**

Wykonawca przystępujący do wykonania podbudowy z kruszyw stabilizowanych mechanicznie powinien wykazać się możliwością korzystania z następującego sprzętu:

- a) mieszarek do wytwarzania mieszanki, wyposażonych w urządzenia dozujące wodę. Mieszarki powinny zapewnić wytworzenie jednorodnej mieszanki o wilgotności optymalnej,
- b) równiarek albo układarek do rozkładania mieszanki,
- c) walców ogumionych i stalowych wibracyjnych lub statycznych do zagęszczania. W miejscach trudno dostępnych powinny być stosowane zagęszczarki płytowe, ubijaki mechaniczne lub małe walce wibracyjne.

### **4. TRANSPORT**

#### **4.1. Ogólne wymagania dotyczące transportu**

Ogólne wymagania dotyczące transportu podano w ST D-00.00.00 „Wymagania ogólne” pkt 4.

#### **4.2. Transport materiałów**

Kruszywa można przewozić dowolnymi środkami transportu w warunkach zabezpieczających je przed zanieczyszczeniem, zmieszaniem z innymi materiałami, nadmiernym wysuszeniem i zawilgoceniem.

Transport cementu powinien odbywać się zgodnie z BN-88/6731-08 [24].

Transport pozostałych materiałów powinien odbywać się zgodnie z wymaganiami norm przedmiotowych.

### **5. WYKONANIE ROBÓT**

#### **5.1. Ogólne zasady wykonania robót**

Ogólne zasady wykonania robót podano w ST D-00.00.00 „Wymagania ogólne” pkt 5.

#### **5.2. Przygotowanie podłoża**

Podłoże pod podbudowę powinno spełniać wymagania określone w ST D-04.01.01 „Koryto wraz z profilowaniem i zagęszczeniem podłoża” i ST D-02.00.00 „Roboty ziemne”.

Podbudowa powinna być ułożona na podłożu zapewniającym nieprzenikanie drobnych cząstek gruntu do podbudowy. Warunek nieprzenikania należy sprawdzić wzorem:

$$\frac{D_{15}}{d_{85}} \leq 5 \quad (1)$$

w którym:

$D_{15}$  - wymiar boku oczka sita, przez które przechodzi 15% ziarn warstwy podbudowy lub warstwy odsączającej, w milimetrach,

$d_{85}$  - wymiar boku oczka sita, przez które przechodzi 85% ziarn gruntu podłoża, w milimetrach.

Jeżeli warunek (1) nie może być spełniony, należy na podłożu ułożyć warstwę odcinającą lub odpowiednio dobraną geowłókninę. Ochronne właściwości geowłókniny, przeciw przenikaniu drobnych cząstek gruntu, wyznacza się z warunku:

$$\frac{d_{50}}{O_{90}} \leq 1,2 \quad (2)$$

w którym:

$d_{50}$  - wymiar boku oczka sita, przez które przechodzi 50 % ziarn gruntu podłoża, w milimetrach,

$O_{90}$  - umowna średnica porów geowłókniny odpowiadająca wymiarom frakcji gruntu zatrzymująca się na geowłókninie w ilości 90% (m/m); wartość parametru  $O_{90}$  powinna być podawana przez producenta geowłókniny.

Paliki lub szpilki do prawidłowego ukształtowania podbudowy powinny być wcześniej przygotowane.

Paliki lub szpilki powinny być ustawione w osi drogi i w rzędach równoległych do osi drogi, lub w inny sposób zaakceptowany przez Inżyniera.

Rozmieszczenie palików lub szpilek powinno umożliwiać naciągnięcie sznurków lub linek do wytyczenia robót w odstępach nie większych niż co 10 m.

### 5.3. Wytwarzanie mieszanki kruszywa

Mieszankę kruszywa o ściśle określonym uziarnieniu i wilgotności optymalnej należy wytwarzać w mieszarkach gwarantujących otrzymanie jednorodnej mieszanki. Ze względu na konieczność zapewnienia jednorodności nie dopuszcza się wytwarzania mieszanki przez mieszanie poszczególnych frakcji na drodze. Mieszanka po wyprodukowaniu powinna być od razu transportowana na miejsce wbudowania w taki sposób, aby nie uległa rozsegregowaniu i wysychaniu.

Mieszanki powinny być wytwarzane zgodnie z wymaganiami zawartymi w WT-4 rozdz. 3 i spełniać wymagania zawarte w rozdz. 4.

### 5.4. Wbudowywanie i zagęszczanie mieszanki

Mieszanka kruszywa powinna być rozkładana w warstwie o jednakowej grubości, takiej, aby jej ostateczna grubość po zagęszczeniu była równa grubości projektowanej. Grubość pojedynczo układanej warstwy nie może przekraczać 20 cm po zagęszczeniu. Warstwa podbudowy powinna być rozłożona w sposób zapewniający osiągnięcie wymaganych spadków i rzędnych wysokościowych. Jeżeli podbudowa składa się z więcej niż jednej warstwy kruszywa, to każda warstwa powinna być wyprofilowana i zagęszczona z zachowaniem wymaganych spadków i rzędnych wysokościowych. Rozpoczęcie budowy każdej następnej warstwy może nastąpić po odbiorze poprzedniej warstwy przez Inżyniera.

Wilgotność mieszanki kruszywa podczas zagęszczania powinna odpowiadać wilgotności optymalnej, określonej według próby Proctora, zgodnie z PN-B-04481 [1] (metoda II). Materiał nadmiernie nawilgocony, powinien zostać osuszony przez mieszanie i napowietrzanie. Jeżeli wilgotność mieszanki kruszywa jest niższa od optymalnej o 20% jej wartości, mieszanka powinna być zwilżona określoną ilością wody i równomiernie wymieszana. W przypadku, gdy wilgotność mieszanki kruszywa jest wyższa od optymalnej o 10% jej wartości, mieszankę należy osuszyć.

### 5.5. Odcinek próbny

Jeżeli w ST przewidziano konieczność wykonania odcinka próbnego, to co najmniej na 3 dni przed rozpoczęciem robót, Wykonawca powinien wykonać odcinek próbny w celu:

- stwierdzenia czy sprzęt budowlany do mieszania, rozkładania i zagęszczania kruszywa jest właściwy,
- określenia grubości warstwy materiału w stanie luźnym, koniecznej do uzyskania wymaganej grubości warstwy po zagęszczeniu,
- określenia liczby przejść sprzętu zagęszczającego, potrzebnej do uzyskania wymaganego wskaźnika zagęszczenia.

Na odcinku próbnym Wykonawca powinien użyć takich materiałów oraz sprzętu do mieszania, rozkładania i zagęszczania, jakie będą stosowane do wykonywania podbudowy.

Powierzchnia odcinka próbnego powinna wynosić od 400 do 800 m<sup>2</sup>.

Odcinek próbny powinien być zlokalizowany w miejscu wskazanym przez Inżyniera.

Wykonawca może przystąpić do wykonywania podbudowy po zaakceptowaniu odcinka próbnego przez Inżyniera.

### 5.6. Utrzymanie podbudowy

Podbudowa po wykonaniu, a przed ułożeniem następnej warstwy, powinna być utrzymywana w dobrym stanie. Jeżeli Wykonawca będzie wykorzystywał, za zgodą Inżyniera, gotową podbudowę do ruchu budowlanego, to jest obowiązany naprawić wszelkie uszkodzenia podbudowy, spowodowane przez ten ruch. Koszt napraw wynikłych z niewłaściwego utrzymania podbudowy obciąża Wykonawcę robót.

## 6. KONTROLA JAKOŚCI ROBÓT

### 6.1. Ogólne zasady kontroli jakości robót

Ogólne zasady kontroli jakości robót podano w ST D-00.00.00 „Wymagania ogólne” pkt 6.

## 6.2. Badania przed przystąpieniem do robót

Przed przystąpieniem do robót Wykonawca powinien wykonać badania kruszyw przeznaczonych do wykonania robót i przedstawić wyniki tych badań Inżynierowi w celu akceptacji materiałów. Badania te powinny obejmować wszystkie właściwości określone w pkt 2.3 niniejszej ST.

## 6.3. Badania w czasie robót

### 6.3.1. Częstotliwość oraz zakres badań i pomiarów

Częstotliwość oraz zakres badań podano w tablicy 2.

Tablica 2. Częstotliwość oraz zakres badań przy budowie podbudowy z kruszyw stabilizowanych mechanicznie

| Lp. | Wyszczególnienie badań                            | Częstotliwość badań                                       |  |
|-----|---|---|--|
|     |   | Minimalna liczba badań na dziennej działce roboczej       | Maksymalna powierzchnia podbudowy przy-padająca na jedno badanie (m <sup>2</sup> ) |
| 1   | Uziarnienie mieszanki                             | 2   | 600  |
| 2   | Wilgotność mieszanki                              |   |  |
| 3   | Zagęszczenie warstwy                              | 10 próbek   | na 10000 m <sup>2</sup>  |
| 4   | Badanie właściwości kruszywa wg tab. 1, pkt 2.3.2 | dla każdej partii kruszywa i przy każdej zmianie kruszywa |  |

### 6.3.2. Uziarnienie mieszanki

Uziarnienie mieszanki powinno być zgodne z wymaganiami podanymi w pkt 2.3. Próbkę należy pobierać w sposób losowy, z rozłożonej warstwy, przed jej zagęszczeniem. Wyniki badań powinny być na bieżąco przekazywane Inżynierowi.

Mieszanki niezwiązane powinny spełniać wymagania zgodnie z WT-4:2010.

### 6.3.3. Wilgotność mieszanki

Wilgotność mieszanki powinna odpowiadać wilgotności optymalnej, określonej według próby Proctora, zgodnie z PN-B-04481 [1] (metoda II), z tolerancją +10% -20%.

Wilgotność należy określić według PN-EN 1097-5 [5].

### 6.3.4. Zagęszczenie podbudowy

Zagęszczenie każdej warstwy powinno odbywać się aż do osiągnięcia wymaganego wskaźnika zagęszczenia.

Zagęszczenie podbudowy należy sprawdzać według BN-77/8931-12 [30]. W przypadku, gdy przeprowadzenie badania jest niemożliwe ze względu na gruboziarniste kruszywo, kontrolę zagęszczenia należy oprzeć na metodzie obciążeń płytowych, wg PN-S-02205:1998 zał. B i nie rzadziej niż 10 razy na 10.000 m<sup>2</sup>, lub według zaleceń Inżyniera.

Zagęszczenie podbudowy stabilizowanej mechanicznie należy uznać za prawidłowe, gdy stosunek wtórnego modułu  $E_2$  do pierwotnego modułu odkształcenia  $E_1$  jest nie większy od 2,2 dla każdej warstwy konstrukcyjnej podbudowy.

$$\frac{E_2}{E_1} \leq 2,2$$

### 6.3.5. Właściwości kruszywa

Badania kruszywa powinny obejmować ocenę wszystkich właściwości określonych w pkt 2.3.

Próbki do badań pełnych powinny być pobierane przez Wykonawcę w sposób losowy w obecności Inżyniera.

## 6.4. Wymagania dotyczące cech geometrycznych podbudowy

### 6.4.1. Częstotliwość oraz zakres pomiarów

Częstotliwość oraz zakres pomiarów dotyczących cech geometrycznych podbudowy podano w tablicy 3.

Tablica 3. Częstotliwość oraz zakres pomiarów wykonanej podbudowy z kruszywa stabilizowanego mechanicznie

| Lp. | Wyszczególnienie badań i pomiarów | Minimalna częstotliwość pomiarów                                    |
|-----|-----------------------------------|---|
| 1   | Szerokość podbudowy               | 10 razy na 1 km   |
| 2   | Równość podłużna                  | w sposób ciągły planografem albo co 20 m łata na każdym pasie ruchu |
| 3   | Równość poprzeczna                | 10 razy na 1 km   |
| 4   | Spadki poprzeczne <sup>*)</sup>   | 10 razy na 1 km   |



|   |  |  |
|---|--|--|
| 5 | Rzędne wysokościowe  | co 100 m   |
| 6 | Ukształtowanie osi w planie <sup>*)</sup>                          | co 100 m   |
| 7 | Grubość podbudowy  | Podczas budowy:<br>w 3 punktach na każdej działce roboczej, lecz nie rzadziej niż raz na 400 m <sup>2</sup><br>Przed odbiorem:<br>w 3 punktach, lecz nie rzadziej niż raz na 2000 m <sup>2</sup> |
| 8 | Nośność podbudowy:<br>- moduł odkształcenia<br>- ugięcie sprężyste | co najmniej w dwóch przekrojach na każde 1000 m<br>co najmniej w 20 punktach na każde 1000 m   |

\*) Dodatkowe pomiary spadków poprzecznych i ukształtowania osi w planie należy wykonać w punktach głównych łuków poziomych.

#### 6.4.2. Szerokość podbudowy

Szerokość podbudowy nie może różnić się od szerokości projektowanej o więcej niż +10 cm, -5 cm.

Na jezdniach bez krawężników szerokość podbudowy powinna być większa od szerokości warstwy wyżej leżącej o co najmniej 25 cm lub o wartość wskazaną w dokumentacji projektowej.

#### 6.4.3. Równość podbudowy

Nierówności podłużne podbudowy należy mierzyć 4-metrową łatą lub planografem, zgodnie z BN-68/8931-04 [28].

Nierówności poprzeczne podbudowy należy mierzyć 4-metrową łatą.

Nierówności podbudowy nie mogą przekraczać:

- 10 mm dla podbudowy zasadniczej,
- 20 mm dla podbudowy pomocniczej.

#### 6.4.4. Spadki poprzeczne podbudowy

Spadki poprzeczne podbudowy na prostych i łukach powinny być zgodne z dokumentacją projektową, z tolerancją  $\pm 0,5$  %.

#### 6.4.5. Rzędne wysokościowe podbudowy

Różnice pomiędzy rzędnymi wysokościowymi podbudowy i rzędnymi projektowanymi nie powinny przekraczać +1 cm, -2 cm.

#### 6.4.6. Ukształtowanie osi podbudowy i ulepszonego podłoża

Oś podbudowy w planie nie może być przesunięta w stosunku do osi projektowanej o więcej niż  $\pm 5$  cm.

#### 6.4.7. Grubość podbudowy i ulepszonego podłoża

Grubość podbudowy nie może się różnić od grubości projektowanej o więcej niż:

- dla podbudowy zasadniczej  $\pm 10$ %,
- dla podbudowy pomocniczej +10%, -15%.

#### 6.4.8. Nośność podbudowy

- moduł odkształcenia wg PN-S-02205:1998 oraz „Instrukcji badań podłoża gruntowego budowli drogowych i mostowych” powinien odpowiadać wartościom podanym w tabelicy 4,
- ugięcie sprężyste wg BN-70/8931-06 [29] powinno być zgodne z podanym w tabelicy 4.

Tabela 4. Cechy podbudowy

| Podbudowa z kruszywa o wskaźniku $w_{nos}$ nie mniejszym niż, % | Wymagane cechy podbudowy                     |  |       |  |                              |
|---|--|--|-------|--|------------------------------|
|   | Wskaźnik zagęszczenia $I_S$ nie mniejszy niż | Maksymalne ugięcie sprężyste pod kołem, mm |       | Minimalny moduł odkształcenia mierzony płytą o średnicy 30 cm, MPa |                              |
|   |  | 40 kN                                      | 50 kN | od pierwszego obciążenia $E_1$                                     | od drugiego obciążenia $E_2$ |
| 60  | 1,0  | 1,40                                       | 1,60  | 60   | 120                          |
| 80  | 1,0  | 1,25                                       | 1,40  | 80   | 140                          |
| 120   | 1,03   | 1,10                                       | 1,20  | 100  | 180                          |

Nosność podbudowy należy określać zgodnie z „Instrukcją badań podłoża gruntowego budowli drogowych i mostowych” cz. 2, IBDiM 1998.

### 6.5. Zasady postępowania z wadliwie wykonanymi odcinkami podbudowy

#### 6.5.1. Niewłaściwe cechy geometryczne podbudowy

Wszystkie powierzchnie podbudowy, które wykazują większe odchylenia od określonych w punkcie 6.4 powinny być naprawione przez spulchnienie lub zerwanie do głębokości co najmniej 10 cm, wyrównane i powtórnie zagęszczone. Dodanie nowego materiału bez spulchnienia wykonanej warstwy jest niedopuszczalne.

Jeżeli szerokość podbudowy jest mniejsza od szerokości projektowanej o więcej niż 5 cm i nie zapewnia podparcia warstwom wyżej leżącym, to Wykonawca powinien na własny koszt poszerzyć podbudowę przez spulchnienie warstwy na pełną grubość do połowy szerokości pasa ruchu, dołożenie materiału i powtórne zagęszczenie.

#### **6.5.2. Niewłaściwa grubość podbudowy**

Na wszystkich powierzchniach wadliwych pod względem grubości, Wykonawca wykona naprawę podbudowy. Powierzchnie powinny być naprawione przez spulchnienie lub wybranie warstwy na odpowiednią głębokość, zgodnie z decyzją Inżyniera, uzupełnione nowym materiałem o odpowiednich właściwościach, wyrównane i ponownie zagęszczone.

Roboty te Wykonawca wykona na własny koszt. Po wykonaniu tych robót nastąpi ponowny pomiar i ocena grubości warstwy, według wyżej podanych zasad, na koszt Wykonawcy.

#### **6.5.3. Niewłaściwa nośność podbudowy**

Jeżeli nośność podbudowy będzie mniejsza od wymaganej, to Wykonawca wykona wszelkie roboty niezbędne do zapewnienia wymaganej nośności, zalecone przez Inżyniera.

Koszty tych dodatkowych robót poniesie Wykonawca podbudowy tylko wtedy, gdy zaniżenie nośności podbudowy wynikało z niewłaściwego wykonania robót przez Wykonawcę podbudowy.

### **7. OBMIAR ROBÓT**

#### **7.1. Ogólne zasady obmiaru robót**

Ogólne zasady obmiaru robót podano w ST D-00.00.00 „Wymagania ogólne” pkt 7.

#### **7.2. Jednostka obmiarowa**

Jednostką obmiarową jest m<sup>2</sup> (metr kwadratowy) podbudowy z kruszywa stabilizowanego mechanicznie.

### **8. ODBIÓR ROBÓT**

Ogólne zasady odbioru robót podano w ST D-00.00.00 „Wymagania ogólne” pkt 8.

Roboty uznaje się za zgodne z dokumentacją projektową, ST i wymaganiami Inżyniera, jeżeli wszystkie pomiary i badania z zachowaniem tolerancji wg pkt 6 dały wyniki pozytywne.

### **9. PODSTAWA PŁATNOŚCI**

#### **9.1. Ogólne ustalenia dotyczące podstawy płatności**

Ogólne ustalenia dotyczące podstawy płatności podano w ST D-00.00.00 „Wymagania ogólne” pkt 9.

#### **9.2. Cena jednostki obmiarowej**

Zakres czynności objętych ceną jednostkową 1 m<sup>2</sup> podbudowy z kruszywa stabilizowanego mechanicznie, podano w ST:

D-04.04.01 Podbudowa z kruszywa naturalnego stabilizowanego mechanicznie,

D-04.04.02 Podbudowa z kruszywa łamanego stabilizowanego mechanicznie,

### **10. PRZEPISY ZWIĄZANE**

#### **10.1. Normy**

- |     |                    |   |
|-----|--------------------|---|
| 1.  | PN-B-04481         | Grunty budowlane. Badania próbek gruntu   |
| 2.  | PN-B-06714-12      | Kruszywa mineralne. Badania. Oznaczanie zawartości zanieczyszczeń obcych  |
| 3.  | PN-EN 933-1:2000   | Badania geometrycznych właściwości kruszyw – Oznaczanie składu ziarnowego. Metoda przesiewania.   |
| 4.  | PN-EN 933-4:2001   | Badania geometrycznych właściwości kruszyw - Część 4: Oznaczanie kształtu ziarn - Wskaźnik kształtu.  |
| 5.  | PN-EN 1097-5:2001  | Badania mechanicznych i fizycznych właściwości kruszyw Część 5: Oznaczanie zawartości wody przez suszenie w suszarce z wentylacją.                |
| 6.  | PN-EN 1097-6:2002  | Badania mechanicznych i fizycznych właściwości kruszyw - Część 6: Oznaczanie gęstości ziarn i nasiąkliwości.                                      |
| 7.  | PN-EN 1367-1:2001  | Badania właściwości cieplnych i odporności kruszyw na działanie czynników atmosferycznych Część 1: Oznaczanie mrozoodporności.                    |
| 8.  | PN-EN 1744-1:2000  | Badania chemicznych właściwości kruszyw – Analiza chemiczna.  |
| 9.  | PN-B-06714-37      | Kruszywa mineralne. Badania. Oznaczanie rozpadu krzemianowego   |
| 10. | PN-EN 1097-2:2000  | Badania mechanicznych i fizycznych właściwości kruszyw – Metody oznaczania odporności na rozdrabianie.  |
| 11. | PN-EN 13043:2004   | Kruszywa do mieszanek bitumicznych i powierzchniowych utrażeń stosowanych na drogach, lotniskach i innych powierzchniach przeznaczonych do ruchu. |
| 12. | PN-EN 197-1:2002   | Cement Część 1: Skład, wymagania i kryteria zgodności dotyczące cementów powszechnego użytku.   |
| 13. | PN-EN 13055-1:2003 | Kruszywa lekkie Część 1: Kruszywa lekkie do betonu, zaprawy i rzadkiej zaprawy.   |

- |     |                  |  |
|-----|------------------|--|
| 14. | PN-EN 459-1:2003 | Wapno budowlane Część 1: Definicje, wymagania i kryteria zgodności.  |
| 15. | PN-EN 1008:2004  | Woda zarobowa do betonu. Specyfikacja pobierania próbek, badanie i ocena przydatności wody zarobowej do betonu, w tym wody odzyskanej z procesów produkcji betonu. |
| 16. | PN-S-06102       | Drogi samochodowe. Podbudowy z kruszyw stabilizowanych mechanicznie  |
| 17. | PN-S-96023       | Konstrukcje drogowe. Podbudowa i nawierzchnia z tłucznią kamiennego  |
| 18. | PN-S-96035       | Popioły lotne  |
| 19. | BN-88/6731-08    | Cement. Transport i przechowywanie   |
| 20. | BN-84/6774-02    | Kruszywo mineralne. Kruszywo kamienne łamane do nawierzchni drogowych  |
| 21. | BN-64/8931-01    | Drogi samochodowe. Oznaczanie wskaźnika piaskowego   |
| 22. | BN-68/8931-04    | Drogi samochodowe. Pomiar równości nawierzchni planografem i łątą  |
| 23. | BN-70/8931-06    | Drogi samochodowe. Pomiar ugięć podatnych ugięciomierzem belkowym  |
| 24. | BN-77/8931-12    | Oznaczanie wskaźnika zagęszczenia gruntu   |
| 25. | PN-S-02205:1998  | Drogi samochodowe. Roboty ziemne. Wymagania i badania  |

26. PN-EN-1342 Kruszywa do niezwiązanych i związanych hydraulicznie materiałów stosowanych w obiektach drogowych i budownictwie drogowym.

#### **10.2. Inne dokumenty**

27. Katalog typowych konstrukcji nawierzchni podatnych i półsztywnych, IBDiM - Warszawa 1997.
28. Instrukcja badań podłoża gruntowego budowli drogowych i mostowych cz2. IBDiM 1998.
29. Wymagania techniczne WT-4 2010 Mieszanki niezwiązane do dróg krajowych.

## **D-04.04.02 PODBUDOWA Z KRUSZYWA ŁAMANEGO STABILIZOWANEGO MECHANICZNIE**

### **1. WSTĘP**

#### **1.1 Nazwa zadania**

*Rozbudowa drogi wojewódzkiej Nr 251 Kaliska - Inowrocław na odcinku od km 19+649 (od granicy województwa kujawsko-pomorskiego) do km 34+200 oraz od km 34+590,30 do km 35+290 wraz z przebudową mostu na rz. Gąsawka w msc. Żnin.*

#### **1.2. Przedmiot ST**

Przedmiotem niniejszej specyfikacji technicznej (ST) są wymagania dotyczące wykonania i odbioru robót związanych z wykonywaniem podbudowy z kruszywa łamanego stabilizowanego mechanicznie .

#### **1.3. Zakres stosowania ST**

Specyfikacja techniczna (ST) stanowi dokument przetargowy i kontraktowy przy zleceniu i realizacji robót podczas *rozbudowy drogi wojewódzkiej Nr 251 Kaliska - Inowrocław na odcinku od km 19+649 (od granicy województwa kujawsko-pomorskiego) do km 34+200 oraz od km 34+590,30 do km 35+290 wraz z przebudową mostu na rz. Gąsawka w msc. Żnin.*

#### **1.4. Zakres robót objętych ST**

Ustalenia zawarte w niniejszej specyfikacji dotyczą zasad prowadzenia robót związanych z wykonywaniem podbudowy z kruszywa łamanego stabilizowanego mechanicznie.

Zgodnie z dokumentacją projektową należy wykonać:

- podbudowę z kruszywa łamanego stab. mech. 0/31,5 gr. 20cm – dla dróg gminnych, (nawierzchnie o kategorii ruchu KR 3),
- podbudowę z kruszywa łamanego stab. mech. 0/31,5 gr. 20cm – dla drogi DW 251 i dróg powiatowych (nawierzchnie o kategorii ruchu KR3 i KR4) oraz na zatokach autobusowych,
- podbudowę z kruszywa z recyklingu gr. 25cm – dla zjazdów na pola,
- podbudowę z kruszywa łamanego stab. mech. 0/31,5 gr. 15cm – dla zjazdów, chodników i ciągów pieszo jezdnych i pieszo – rowerowych o nawierzchni z kostki betonowej,
- podbudowę z kruszywa łamanego stab. mech. 0/31,5 gr. 20cm - na zjazdach na posesje, na zatokach autobusowych, na pierścieniu ronda, na ciągach pieszo-jezdnych i miejscach parkingowych, miejscach do ważenia pojazdów, ,
- podbudowę z kruszywa łamanego stab. mech. 0/31,5 gr. 15cm – na ciągach pieszo-rowerowych.

#### **1.5. Informacje o terenie budowy**

Informacje zawarto w D-00.00.00

#### **1.6. Nazwy i kody**

Grupa robót : 45200000-9 Roboty budowlane w zakresie wznoszenia kompletnych obiektów budowlanych lub ich części oraz robót w zakresie inżynierii lądowej i wodnej .

Klasa robót : 45230000-8 Roboty budowlane w zakresie budowy rurociągów , linii telekomunikacyjnych i elektroenergetycznych , autostrad ,dróg , lotnisk i kolei ; wyrównywanie terenu

Kategoria robót : 45233000-9 Roboty w zakresie konstruowania , fundamentowania oraz wykonywania nawierzchni autostrad , dróg

#### **1.7. Określenia podstawowe**

**1.7.1. Mieszanka niezwiązana** – ziarnisty materiał, zazwyczaj o określonym składzie ziarnowym (od  $d=0$  do  $D$ ), który jest stosowany do wykonania ulepszonego podłoża gruntowego oraz warstw konstrukcji nawierzchni dróg. Mieszanka niezwiązana może być wytworzona z kruszyw naturalnych, sztucznych, z recyklingu lub mieszaniny tych kruszyw w określonych proporcjach.

**1.7.2. Kategoria** – charakterystyczny poziom właściwości kruszywa lub mieszanki niezwiązanej, wyrażony, jako przedział wartości lub wartość graniczna. Nie ma zależności pomiędzy kategoriami różnych właściwości.

**1.7.3. Kruszywo** – materiał ziarnisty stosowany w budownictwie, który może być naturalny, sztuczny lub z recyklingu.

**1.7.4. Kruszywo naturalne** – kruszywo ze złóż naturalnych pochodzenia mineralnego, które może być poddane wyłącznie obróbce mechanicznej. Kruszywo naturalne jest uzyskiwane z mineralnych surowców naturalnych występujących w przyrodzie, jak żwir, piasek, żwir kruszony, kruszywo z mechanicznie rozdrobnionych skał, nadziarna żwirowego lub otoczków.

**1.7.5. Kruszywo sztuczne** – kruszywo pochodzenia mineralnego, uzyskiwane w wyniku procesu przemysłowego obejmującego obróbkę termiczną lub inną modyfikację. Do kruszywa sztucznego zalicza się w szczególności kruszywo z żużli: wielkopieczowych, stalowniczych i pomiedziowych.

**1.7.6. Kruszywo z recyklingu** – kruszywo powstałe w wyniku przeróbki materiału zastosowanego uprzednio w budownictwie.

**1.7.7. Kruszywo kamienne** – kruszywo z mineralnych surowców jak żwir kruszony, mechanicznie rozdrobnione skały, nadziarno żwirowe.

**1.7.8.** Kruszywo żuźlowe z żuźła wielkopieczowego – kruszywo składające się głównie ze skrzystalizowanych krzemianów lub glinokrzemianów wapnia i magnezu uzyskanych przez powolne schładzanie powietrzem ciekłego żuźła wielkopieczowego. Proces chłodzenia może odbywać się przy kontrolowanym dodawaniu wody. Chłodzony powietrzem żuźel wielkopieczowy twardnieje dzięki reakcji hydraulicznej lub karbonatyzacji.

**1.7.9.** Kruszywo żuźlowe z żuźła stalowniczego – kruszywo składające się głównie ze skrzystalizowanego krzemianu wapnia i ferrytu zawierającego CaO, SiO<sub>2</sub>, MgO oraz tlenek żelaza. Kruszywo otrzymuje się przez powolne schładzanie powietrzem ciekłego żuźła stalowniczego. Proces chłodzenia może odbywać się przy kontrolowanym dodawaniu wody.

**1.7.10.** Kategoria ruchu (KR1÷KR6) – obciążenie drogi ruchem samochodowym, wyrażone w osiach obliczeniowych (100 kN) według „Katalogu typowych konstrukcji nawierzchni podatnych i półsztywnych”. Generalna Dyrekcja Dróg Publicznych – Instytut Badawczy Dróg i Mostów, Warszawa 1997 [22].

**1.7.11.** Kruszywo grube (wg PN-EN 13242) – oznaczenie kruszywa o wymiarach ziaren  $d$  (dolnego) równym lub większym niż 1 mm oraz  $D$  (górnego) większym niż 2 mm.

**1.7.12.** Kruszywo drobne (wg PN-EN 13242) – oznaczenie kruszywa o wymiarach ziaren  $d$  równym 0 oraz  $D$  równym 6,3 mm lub mniejszym.

**1.7.13.** Kruszywo o ciągłym uziarnieniu (wg PN-EN 13242) – kruszywo stanowiące mieszankę kruszyw grubych i drobnych, w której  $D$  jest większe niż 6,3 mm.

**1.7.14.** Destrukt asfaltowy – materiał drogowy pochodzący z frezowania istniejących warstw z mieszanek mineralno-asfaltowych (mma) lub z przekruszenia kawałków warstw nawierzchni asfaltowych oraz niewbudowanych partii mma, który został ujednorodniony pod względem składu oraz co najmniej przesiany, w celu odrzucenia dużych kawałków mma (nadziarno nie większe od 1,4  $D$  mieszanki niezwiązanej).

**1.7.15.** Kruszywo słabe – kruszywo przewidziane do zastosowania w mieszance przeznaczonej do wykonywania warstw nawierzchni drogowej lub podłoża ulepszanego, które charakteryzuje się różnicami w uziarnieniu przed i po 5-krotnym zagęszczeniu metodą Proctora, przekraczającymi  $\pm 8\%$ . Uziarnienie kruszywa należy sprawdzać na sitach przewidzianych do kontroli uziarnienia wg PN-EN 13285 i niniejszej ST. O zakwalifikowaniu kruszywa do kruszyw słabych decyduje największa różnica wartości przesiewów na jednym z sit kontrolnych.

**1.7.16.** Podbudowa – dolna część konstrukcji nawierzchni drogi, służąca do przenoszenia obciążeń z ruchu na podłoże. Podbudowa może składać się z podbudowy zasadniczej i pomocniczej, które mogą być wykonywane w kilku warstwach technologicznych.

**1.7.17.** Podbudowa zasadnicza – warstwa zapewniająca przenoszenie obciążeń z warstw wyżej leżących na warstwę podbudowy pomocniczej lub podłoże.

**1.7.18.** Symbole i skróty dodatkowe

% m/m procent masy,

NR brak konieczności badania danej cechy,

CRB kalifornijski wskaźnik nośności, %

SDV obszar uziarnienia, w którym powinna się mieścić krzywa uziarnienia mieszanki (S) deklarowana przez dostawcę/producenta,

ZKP zakładowa kontrola produkcji.

## **1.8. Ogólne wymagania dotyczące robót**

Ogólne wymagania dotyczące robót podano w ST D-04.04.00 „Podbudowa z kruszyw. Wymagania ogólne” pkt 1.5.

## **2. MATERIAŁY**

### **2.1. Ogólne wymagania dotyczące materiałów**

Ogólne wymagania dotyczące materiałów, ich pozyskiwania i składowania, podano w ST D-00.00.00 „Wymagania ogólne” [1], pkt 2.

### **2.2. Materiały do wykonania robót**

#### **2.2.1. Zgodność materiałów z dokumentacją projektową**

Materiały do wykonania robót powinny być zgodne z ustaleniami dokumentacji projektowej lub ST.

#### **2.2.2. Materiały wchodzące w skład mieszanki**

Materiałami stosowanymi do wytwarzania mieszanek z kruszywa niezwiązanego są:

- kruszywo,
- woda do zraszania kruszywa.

#### **2.2.3. Kruszywa**

Do mieszanek można stosować następujące rodzaje kruszyw:

- a) kruszywo naturalne lub sztuczne,
- b) kruszywo z recyklingu,
- c) połączenie kruszyw wymienionych w punktach a) i b) z określeniem proporcji kruszyw z a) i b) z dokładnością  $\pm 5\%$  m/m.

Wymagania wobec kruszywa do warstwy podbudowy zasadniczej przedstawia tablica 1.

Skały osadowe między innymi wapienne są dopuszczone do stosowania jedynie do podbudowy na ciągach pieszo-rowerowych.

Mieszanki o górnym wymiarze ziaren (D) większym niż 80 mm nie są objęte normą PN-EN 13285 [17] i niniejszą ST.

Tablica 1. Wymagania według WT-4 [20] i PN-EN 13242 [16] wobec kruszywa do mieszanek niezwiązanych w warstwie podbudowy zasadniczej

Skróty użyte w tablicy: Kat. – kategoria właściwości, Dekl – deklarowana, wsk. – wskaźnik,

wsp. –

współczynnik, roz. -rozdział

| Właściwość kruszywa  | Metoda badania wg | Wymagania wobec kruszywa do mieszanek niezwiązanych, przeznaczonych do zastosowania w warstwie podbudowy zasadniczej pod nawierzchnią drogi obciążonej ruchem kategorii KR1 ÷ KR6 |  |
|--|-------------------|---|--|
|  |                   | Punkt PN-EN 13242   | Wymagania  |
| Zestaw sit #   | -                 | 4.1-4.2   | 0,063; 0,5; 1; 2; 4; 5,6; 8; 11,2; 16; 22,4; 31,5; 45; 63 i 90 mm (zestaw podstawowy plus zestaw 1)<br>Wszystkie frakcje dozwolone   |
| Uziarnienie  | PN-EN 933-1 [5]   | 4.3.1   | Kruszywo grube: kat. G <sub>C</sub> 80/20, kruszywo drobne: kat. G <sub>F</sub> 80, kruszywo o ciągłym uziarnieniu: kat. G <sub>A</sub> 75.<br>Uziarnienie mieszanek kruszywa wg rysunków 1÷3  |
| Ogólne granice i tolerancje uziarnienia kruszywa grubego na sitach pośrednich  | PN-EN 933-1 [5]   | 4.3.2   | Kat. GT <sub>C</sub> 20/15 (tj. dla stosunku D/d ≥ 2 i sita o pośrednich wymiarach D/1,4 ogólne granice wynoszą 20-70% przechodzącej masy i graniczne odchylenia od typowego uziarnienia deklarowanego przez producenta wynoszą ±15%)  |
| Tolerancje typowego uziarnienia kruszywa drobnego i kruszywa o ciągłym uziarnieniu   | PN-EN 933-1 [5]   | 4.3.3   | Kruszywo drobne: kat. GT <sub>F</sub> 10 (tj. procent masy przechodzącej przez sito górne D: ±5%, sito D/2: ±10%, sito 0,063 mm: ±3%).Kruszywo o ciągłym uziarnieniu: kat. GT <sub>A</sub> 20 (tj. procent masy przechodzącej przez sito górne D: ±5%, sito D/2: ±20%, sito 0,063 mm: ±4%) |
| Kształt kruszywa grubego – maksymalne wartości wskaźnika płaskości   | PN-EN 933-3 [6]   | 4.4   | Kat. FI <sub>50</sub> (tj. maksymalna wartość wskaźnika płaskości wynosi ≤ 50)   |
| Kształt kruszywa grubego – maksymalne wartości wskaźnika kształtu  | PN-EN 933-4 [7]   | 4.4   | Kat. SI <sub>55</sub> (tj. maksymalna wartość wskaźnika kształtu wynosi ≤ 55)  |
| <b>Kategorie procentowych zawartości ziaren o powierzchni przekruszonej lub łamanych oraz ziaren całkowicie zaokrąglonych w kruszywie grubym</b> | PN-EN 933-5 [8]   | 4.5   | <b>Kat. C<sub>90/3</sub></b> (tj. masa ziarn przekruszonych lub łamanych wynosi 90 do 100 %, a masa ziarn całkowicie zaokrąglonych wynosi 0 do 3 %)  |
| Zawartość pyłów w kruszywie grubym <sup>*)</sup>   | PN-EN 933-1 [5]   | 4.6   | Kat. f <sub>Dekl</sub> (tj. masa frakcji przechodzącej przez sito 0,063 mm jest > 4)   |
| Zawartość pyłów w kruszywie drobnym <sup>*)</sup>  | PN-EN 933-1 [5]   | 4.6   | Kat. f <sub>Dekl</sub> (tj. masa frakcji przechodzącej przez sito 0,063 mm jest > 22)  |
| Jakość pyłów   | -                 | 4.7   | Właściwość niebadana na pojedynczych frakcjach, a tylko w mieszkach wg wymagań dla mieszanek   |
| Odporność na rozdrabnianie kruszywa grubego  | PN-EN 1097-2 [10] | 5.2   | Kat. LA <sub>40</sub> (tj. maksymalna wartość współczynnika Los Angeles ≤ 40 <sup>**)</sup> )  |

|   |                                       |                  |  |
|---|---------------------------------------|------------------|--|
| Odporność na ścieranie kruszywa grubego   | PN-EN 1097-1 [9]                      | 5.3              | Kat. $M_{DE}$ Deklarowana (tj. współczynnik mikro-Devala $>50$ )   |
| Gęstość ziaren  | PN-EN 1097-6, roz. 7, 8 i 9 [11]      | 5.4              | Deklarowana  |
| Nasiąkliwość  | PN-EN 1097-6, roz. 7, 8 i 9 [11]      | 5.5 i 7.3.2      | Kat. $W_{cm}NR$ (tj. brak wymagania) kat. $WA_{242}^{***}$ (tj. maksymalna wartość nasiąkliwości $\leq 2\%$ masy)  |
| Siarczany rozpuszczalne w kwasie  | PN-EN 1744-1 [14]                     | 6.2              | Kat. $AS_{NR}$ (tj. brak wymagania)  |
| Całkowita zawartość siarki  | PN-EN 1744-1 [14]                     | 6.3              | Kat. $S_{NR}$ (tj. brak wymagania)   |
| Stołość objętości żużła stalowniczego   | PN-EN 1744-1, roz. 19.3 [14]          | 6.4.2. 1         | Kat. $V_5$ (tj. pęcznienie $\leq 5\%$ objętości). Dotyczy żużła z klasycznego pieca tlenowego i elektrycznego pieca łukowego   |
| Rozpad krzemianowy w żużlu wielko- piecowym kawałkowym  | PN-EN 1744-1, p. 19.1 [14]            | 6.4.2. 2         | Brak rozpadu   |
| Rozpad żelazawy w żużlu wielkopieco- wym kawałkowym   | PN-EN 1744-1, p. 19.2 [14]            | 6.4.2. 3         | Brak rozpadu   |
| Składniki rozpuszczalne w wodzie  | PN-EN 1744-3 [15]                     | 6.4.3            | Brak substancji szkodliwych w stosunku do środowiska wg odrębnych przepisów  |
| Zanieczyszczenia  | -                                     | 6.4.4            | Brak ciał obcych takich jak drewno, szkło i plastik, mogących pogorszyć wyrób końcowy  |
| Zgorzel słoneczna bazaltu   | PN-EN 1367-3 [13] i PN-EN 1097-2 [10] | 7.2              | Kat. $SB_{LA}$ Deklarowana (tj. wzrost współczynnika Los Angeles po gotowaniu $> 8\%$ )  |
| Mrozoodporność na frakcji kruszywa 8/16 mm  | PN-EN 1367-1 [12]                     | 7.3.3            | Skały magmowe i przeobrażone: kat. $F_4$ (tj. zamrażanie-rozmrażanie $\leq 4\%$ masy), skały osadowe: kat. $F_{10}$ , kruszywa z recyklingu: kat. $F_{10}$ ( $F_{25}^{****}$ )   |
| Skład materiałowy   | -                                     | Zał. C           | Deklarowany  |
| Istotne cechy środowiskowe  | -                                     | Zał. C pkt C.3.4 | Większość substancji niebezpiecznych określonych w dyrektywie Rady 76/769/EWG zazwyczaj nie występuje w źródłach kruszywa pochodzenia mineralnego. Jednak w odniesieniu do kruszyw sztucznych i odpadowych należy badać czy zawartość substancji niebezpiecznych nie przekracza wartości dopuszczalnych wg odrębnych przepisów |
| *) Łączna zawartość pyłów w mieszance powinna się mieścić w wybranych krzywych granicznych  |                                       |                  |  |
| **) Do warstw podbudów zasadniczych na drogach obciążonych ruchem KR5-KR6 dopuszcza się jedynie kruszywa charakteryzujące się odpornością na rozdrabnianie $LA \leq 35$ |                                       |                  |  |
| ***) W przypadku, gdy wymaganie nie jest spełnione, należy sprawdzić mrozoodporność   |                                       |                  |  |
| ****) Pod warunkiem, gdy zawartość w mieszance nie przekracza 50% m/m   |                                       |                  |  |

#### 2.2.4. Woda do zraszania kruszywa

Do zraszania kruszywa należy stosować wodę nie zawierającą składników wpływających szkodliwie na mieszankę kruszywa, ale umożliwiającą właściwe zagęszczenie mieszanki niezwiązanej.

### **3. SPRZĘT**

#### **3.1. Ogólne wymagania dotyczące sprzętu**

Ogólne wymagania dotyczące sprzętu podano w ST D-00.00.00 „Wymagania ogólne” [1], pkt 3.

#### **3.2. Sprzęt stosowany do wykonania robót**

Przy wykonywaniu robót Wykonawca w zależności od potrzeb, powinien wykazać się możliwością korzystania ze sprzętu dostosowanego do przyjętej metody robót, jak:

- a) mieszarki do wytwarzania mieszanki kruszywa, wyposażone w urządzenia dozujące wodę, które powinny zapewnić wytworzenie jednorodnej mieszanki o wilgotności optymalnej,
- b) układarki lub równiarki do rozkładania mieszanki kruszywa niezwiązanego,
- c) walce ogumione i stalowe wibracyjne lub statyczne do zagęszczania mieszanki,
- d) zagęszczarki płytowe, ubijaki mechaniczne lub małe walce wibracyjne, do stosowania w miejscach trudno dostępnych.

Sprzęt powinien odpowiadać wymaganiom określonym w dokumentacji projektowej, ST, instrukcjach producentów lub propozycji Wykonawcy i powinien być zaakceptowany przez Inżyniera.

### **4. TRANSPORT**

#### **4.1. Ogólne wymagania dotyczące transportu**

Ogólne wymagania dotyczące transportu podano w ST D-00.00.00 „Wymagania ogólne” [1], pkt 4.

#### **4.2. Transport materiałów**

Materiały sypkie (kruszywa) można przewozić dowolnymi środkami transportu, w warunkach zabezpieczających je przed zanieczyszczeniem, zmieszaniem z innymi materiałami i nadmiernym zawilgoceniem.

Woda może być dostarczana wodociągiem lub przewoźnymi zbiornikami wody.

### **5. WYKONANIE ROBÓT**

#### **5.1. Ogólne zasady wykonania robót**

Ogólne zasady wykonania robót podano w ST D-00.00.00 „Wymagania ogólne” [1], pkt 5.

#### **5.2. Zasady wykonywania robót**

Sposób wykonania robót powinien być zgodny z dokumentacją projektową i ST. W przypadku braku wystarczających danych można korzystać z ustaleń podanych w niniejszej specyfikacji oraz z informacji podanych w załącznikach.

Podstawowe czynności przy wykonaniu robót obejmują:

- roboty przygotowawcze,
- projektowanie mieszanki,
- odcinek próbny,
- wbudowanie mieszanki,
- roboty wykończeniowe.

#### **5.3. Roboty przygotowawcze**

Przed przystąpieniem do robót należy, na podstawie dokumentacji projektowej, ST lub wskazań Inżyniera:

- ustalić lokalizację robót,
- przeprowadzić obliczenia i pomiary niezbędne do szczegółowego wytyczenia robót oraz ustalenia danych wysokościowych,
- usunąć przeszkody utrudniające wykonanie robót,
- wprowadzić oznakowanie drogi na okres robót,
- zgromadzić materiały i sprzęt potrzebne do rozpoczęcia robót.

Można dodatkowo korzystać z ST D-01.00.00 [2] przy robotach przygotowawczych oraz z ST D-02.00.00 [3] przy występowaniu robót ziemnych.

#### **5.4. Projektowanie mieszanki kruszywa niezwiązanego**

##### **5.4.1. Postanowienia ogólne**

Przed przystąpieniem do robót, w terminie uzgodnionym z Inżynierem, Wykonawca dostarczy Inżynierowi do akceptacji projekt składu mieszanki kruszywa niezwiązanego oraz wyniki badań laboratoryjnych poszczególnych składników i próbki materiałów pobrane w obecności Inżyniera do wykonania badań kontrolnych przez Inżyniera.

Projektowanie mieszanki polega na doborze kruszywa do mieszanki oraz ilości wody. Procedura projektowa powinna być oparta na próbach laboratoryjnych i/lub polowych przeprowadzonych na tych samych składnikach, z tych samych źródeł i o takich samych właściwościach, jak te które będą stosowane do wykonania podbudowy zasadniczej.

Skład mieszanki projektuje się zgodnie z wymaganiami wobec mieszanek niezwiązanych do podbudowy zasadniczej, określonych w tabelicy 4. Wartości graniczne i tolerancje zawierają rozrzut wynikający z pobierania i dzielenia próbki, przedział ufności (precyzja w porównywalnych warunkach) oraz nierównomierności warunków wykonawczych.

Mieszanki kruszyw powinny być tak produkowane i składowane, aby wykazywały zachowanie jednakowych właściwości, spełniając wymagania z tabelicy 4. Mieszanki kruszyw powinny być jednorodnie wymieszane i powinny



charakteryzować się równomierną wilgotnością. Kruszywa powinny odpowiadać wymaganiom tabelicy 1, przy czym w mieszankach wyprodukowanych z różnych kruszyw, każdy ze składników musi spełniać wymagania tabelicy 1.

Przy projektowaniu mieszanek kruszyw z recyklingu można ustalać skład mieszanek, wzorując się na przykładach podanych w załączniku 1.

#### 5.4.2. Wymagania wobec mieszanek

W warstwach podbudowy zasadniczej można stosować następujące mieszanki kruszyw:

- 0/31,5 mm,
- 0/45 mm,
- 0/63 mm.

Wymagania wobec mieszanek przeznaczonych do podbudowy zasadniczej, podane w tabelicy 4, odnośnie wrażliwości na mróz mieszanek kruszyw, dotyczą badania materiału po pięciokrotnym zagęszczeniu w aparacie Proctora według PN-EN 13286-2 [18].

Zawartość pyłów w mieszankach kruszyw do warstwy podbudowy zasadniczej, określana wg PN-EN 933-1 [5], powinna być zgodna z wymaganiami tabelicy 4. W przypadku słabych kruszyw, zawartość pyłów w mieszance kruszyw należy również badać i deklorować, po pięciokrotnym zagęszczeniu metodą Proctora. Zawartość pyłów w takiej mieszance po pięciokrotnym zagęszczeniu metodą Proctora powinna również spełniać wymagania podane w tabelicy 4. Nie określa się wymagań wobec minimalnej zawartości pyłów < 0,063 mm w mieszankach kruszyw do warstwy podbudowy zasadniczej.

Zawartość nadziarna w mieszankach kruszyw, określana według PN-EN 933-1 [5] powinna spełniać wymagania podane w tabelicy 4. W przypadku słabych kruszyw decyduje zawartość nadziarna w mieszance kruszyw po pięciokrotnym zagęszczeniu metodą Proctora.

Uziarnienie mieszanek kruszyw o wymiarach ziaren D od 0 do 63 mm należy określić według PN-EN 933-1 [5]. Krzywe uziarnienia mieszanki kruszyw powinny zawierać się w obszarze między krzywymi granicznymi uziarnienia przedstawionymi na rysunkach 1÷3, odpowiednio dla każdego rodzaju mieszanki. Na rysunkach 1÷3 pokazano również liniami przerywanymi obszar uziarnienia SDV, w którym powinna się mieścić krzywa uziarnienia mieszanki „S” deklorowana przez dostawcę/producenta.

W przypadku słabych kruszyw uziarnienie mieszanki kruszyw należy również badać i deklorować po pięciokrotnym zagęszczeniu metodą Proctora. Kryterium przydatności takiej mieszanki, pod względem uziarnienia, jest spełnione, jeżeli uziarnienie mieszanki po pięciokrotnym zagęszczeniu metodą Proctora mieści się w krzywych granicznych podanych na rysunku 1.

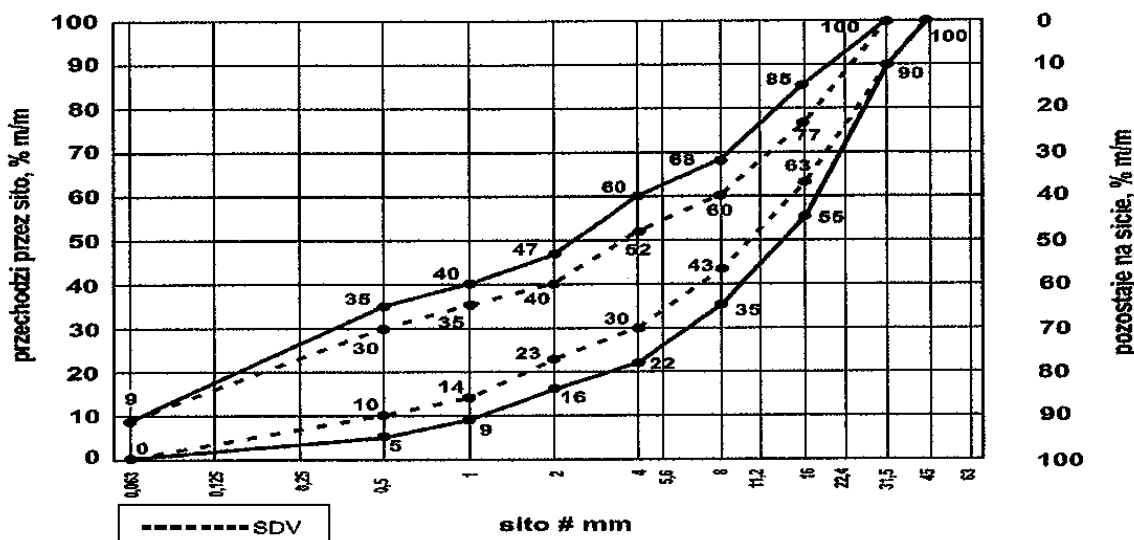

Rys. 1. Krzywe graniczne uziarnienia mieszanki kruszywa niezwiązanego 0/31,5 mm do warstw podbudowy zasadniczej

Oprócz wymagań podanych na rysunku 1, wymaga się aby 90% uziarnień mieszanek zbadanych w ramach ZKP w okresie 6 miesięcy spełniało wymagania kategorii podanych w tabelicach 2 i 3, aby zapewnić jednorodność i ciągłość uziarnienia mieszanek.

Tablica 2. Wymagania wobec jednorodności uziarnienia na sitach kontrolnych – porównanie z deklarowaną przez producenta wartością (S). Wymagania dotyczą produkowanej i dostarczanej mieszanki. Jeśli mieszanka zawiera nadmierną zawartość ziaren słabych, wymaganie dotyczy deklarowanego przez producenta uziarnienia mieszanki po pięciokrotnym zagęszczeniu metodą Proctora

| Mieszanka<br>niezwiązana,<br>mm | Porównanie z deklarowaną przez producenta wartością (S) |     |     |     |     |     |      |     |      |      |
|---------------------------------|---|-----|-----|-----|-----|-----|------|-----|------|------|
|                                 | Tolerancje przesiewu przez sito (mm), % (m/m)           |     |     |     |     |     |      |     |      |      |
|                                 | 0,5   | 1   | 2   | 4   | 5,6 | 8   | 11,2 | 16  | 22,4 | 31,5 |
| 0/31,5                          | ± 5   | ± 5 | ± 7 | ± 8 | -   | ± 8 | -    | ± 8 |      |      |
| 0/45                            | ± 5   | ± 5 | ± 7 | -   | ± 8 | -   | ± 8  | -   | ± 8  |      |
| 0/63                            | -   | ± 5 | ± 5 | ± 7 | -   | ± 8 | -    | ± 8 | -    | ± 8  |

Krzywa uziarnienia (S) deklarowana przez producenta mieszanki powinna nie tylko mieścić się w odpowiednich krzywych uziarnienia (rys. 1) ograniczonych przerywanymi liniami (SDV) z uwzględnieniem dopuszczalnych tolerancji podanych w tablicy 2, ale powinna spełniać także wymagania ciągłości uziarnienia zawarte w tablicy 3.

Tablica 3. Wymagania wobec ciągłości uziarnienia na sitach kontrolnych – różnice w przesiewach podczas badań kontrolnych produkowanych mieszank

| Mieszanka,<br>mm | Minimalna i maksymalna zawartość frakcji w mieszankach;<br>[różnice przesiewów w % (m/m) przez sito (mm)] |     |      |     |       |     |      |     |          |     |      |     |           |     |         |     |
|------------------|---|-----|------|-----|-------|-----|------|-----|----------|-----|------|-----|-----------|-----|---------|-----|
|                  | 1/2   |     | 2/4  |     | 2/5,6 |     | 4/8  |     | 5,6/11,2 |     | 8/16 |     | 11,2/22,4 |     | 16/31,5 |     |
|                  | min.  | max | min. | max | min.  | max | min. | max | min.     | max | min. | max | min.      | max | min.    | max |
| 0/31,5           | 4   | 15  | 7    | 20  | -     | -   | 10   | 25  | -        | -   | 10   | 25  | -         | -   | -       | -   |
| 0/45             | 4   | 15  | -    | -   | 7     | 20  | -    | -   | 10       | 25  | -    | -   | 10        | 25  | -       | -   |
| 0/63             | -   | -   | 4    | 15  | -     | -   | 7    | 20  | -        | -   | 10   | 25  | -         | -   | 10      | 25  |

Mieszanki kruszyw stosowane do warstw podbudów zasadniczych powinny spełniać wymagania wg tablicy 4. Wymagania wobec mieszanki przeznaczonych do warstw podbudowy zasadniczej odnośnie wrażliwości na mróz (wskaźnik SE), dotyczą badania materiału po pięciokrotnym zagęszczeniu metodą Proctora według PN-EN 13286-2 [18]. Nie stawia się wymagań wobec wodoprzepuszczalności zagęszczonej mieszanki niezwiązanej do podbudowy zasadniczej, o ile szczegółowe rozwiązania nie przewidują tego.

Zawartość wody w mieszankach kruszyw powinna odpowiadać wymaganej zawartości wody w trakcie wbudowywania i zagęszczania określonej metodą Proctora według PN-EN 13286-2 [18], w granicach podanych w tablicy 4.

Badanie CBR mieszanki do podbudowy zasadniczej należy wykonać na mieszance zagęszczonej metodą Proctora do wskaźnika zagęszczenia  $I_s = 1,0$  i po 96 godzinach przechowywania jej w wodzie. CBR należy oznaczyć wg PN-EN 13286-47 [19], a wymaganie przyjąć wg tablicy 4.

#### Istotne cechy środowiskowe

Zgodnie z dotychczasowymi doświadczeniami, dotyczącymi stosowania w drogownictwie mieszanki z kruszyw naturalnych oraz gruntów, można je zaliczyć do wyrobów budowlanych, które nie oddziałują szkodliwie na środowisko. Większość substancji niebezpiecznych określonych w dyrektywie Rady 76/769/EWG zazwyczaj nie występuje w takich mieszankach. W przypadku stosowania w mieszankach kruszyw w stosunku do których brak jest jeszcze ustalonych zasad, np. kruszywa z recyklingu i kruszywa z pewnych odpadów przemysłowych, zaleca się zachowanie ostrożności. Przydatność takich kruszyw, jeśli jest to wymagane, może być oceniona zgodnie z wymaganiami w miejscu ich stosowania. W przypadkach wątpliwych należy uzyskać ocenę takiej mieszanki przez właściwe jednostki.

Wymagania wobec mieszank

W tablicy 4 przedstawia się zbiorcze zestawienie wymagań wobec mieszanki kruszywa niezwiązanej w warstwie podbudowy zasadniczej.

Tablica 4. Wymagania wobec mieszanek kruszywa niezwiązanego w warstwie podbudowy zasadniczej  
Skróty użyte w tablicy: Kat. – kategoria właściwości, wsk. – wskaźnik, wsp. – współczynnik

| Właściwość kruszywa  | Wymagania wobec mieszanek kruszywa niezwiązanego w warstwie podbudowy zasadniczej pod nawierzchnią drogi obciążonej ruchem kategorii KR1 ÷ KR6 |   |
|--|--|---|
|  | Punkt PN-EN 13285  | Wymagania   |
| Uziarnienie mieszanek  | 4.3.1  | 0/31,5; 0/45; 0/63 mm   |
| Maksymalna zawartość pyłów:<br>Kat.UF  | 4.3.2  | Kat. UF <sub>9</sub> (tj. masa frakcji przechodzącej przez sito 0,063 mm powinna być ≤ 9%)  |
| Minimalna zawartość pyłów:<br>Kat. LF  | 4.3.2  | Kat. LF <sub>NR</sub> (tj. brak wymagań)  |
| Zawartość nadziarna:<br>Kat.OC   | 4.3.3  | Kat. OC <sub>90</sub> (tj. procent przechodzącej masy przez sito 1,4D <sup>*)</sup> powinien wynosić 100%, a przechodzącej przez sito D <sup>**)</sup> powinien wynosić 90-99%) |
| Wymagania wobec uziarnienia  | 4.4.1  | Krzywe graniczne uziarnienia według rys. 1÷3  |
| Wymagania wobec jednorodności uziarnienia poszczególnych partii – porównanie z deklarowaną przez producenta wartością (S)  | 4.4.2  | Wg tab. 2   |
| Wymagania wobec jednorodności uziarnienia na sitach kontrolnych – różnice w przesiewach  | 4.4.2  | Wg tab. 3   |
| Wrażliwość na mróz; wskaźnik piaskowy SE <sup>***)</sup> , co najmniej   | 4.5  | 45  |
| Odporność na rozdrabnianie (dotyczy frakcji 10/14 mm odsianej z mieszanki) wg PN-EN 1097-1 [9], kat. nie wyższa niż  |  | Kat. LA <sub>35</sub> (tj. współczynnik Los Angeles ≤ 35)   |
| Odporność na ścieranie (dotyczy frakcji 10/14 mm odsianej z mieszanki) wg PN-EN 1097-1 [9], kat. M <sub>DE</sub>   |  | Deklarowana   |
| Mrozoodporność (dotyczy frakcji kruszywa 8/16 mm odsianej z mieszanki) wg PN-EN 1367-1 [12]  |  | Kat. F4 (tj. zamrażanie-rozmrażanie, procent masy ≤ 4)  |
| Wartość CBR po zagęszczeniu do wskaźnika zagęszczenia I <sub>S</sub> =1,0 i moczeniu w wodzie 96 h, co najmniej  |  | ≥ 80  |
| Wodoprzepuszczalność mieszanki w warstwie odsączającej po zagęszczeniu metodą Proctora do wskaźnika zagęszczenia I <sub>S</sub> =1,0; wsp. filtracji "k", co najmniej cm/s | 4.5  | Brak wymagań  |
| Zawartość wody w mieszance zagęszczanej; % (m/m) wilgotności optymalnej wg metody Proctora   |  | 80-100  |

|                         |     |  |
|-------------------------|-----|--|
| Inne cechy środowiskowe | 4.5 | Większość substancji niebezpiecznych określonych w dyrektywie Rady 76/769/EWG zazwyczaj nie występuje w źródłach kruszywa pochodzenia mineralnego. Jednak w odniesieniu do kruszyw sztucznych i odpadowych należy badać czy zawartość substancji niebezpiecznych nie przekracza wartości dopuszczalnych wg odrębnych przepisów |
|-------------------------|-----|--|

<sup>\*)</sup> Gdy wartości obliczone z  $1,4D$  oraz  $d/2$  nie są dokładnymi wymiarami sit serii ISO 565/R20, należy przyjąć następnym niższy wymiar sita. Jeśli  $D=90$  mm należy przyjąć wymiar sita 125 mm jako wartość nadziarna.

<sup>\*\*\*)</sup> Procentowa zawartość ziaren przechodzących przez sito  $D$  może być większa niż 99% masy, ale w takich przypadkach dostawca powinien zadeklarować typowe uziarnienie.

<sup>\*\*\*\*)</sup> Badanie wskaźnika piaskowego SE należy wykonać na mieszance po pięciokrotnym zagęszczeniu metodą Proctora wg PN-EN 13286-2 [18].

### 5.5. Odcinek próbny

Jeżeli w ST przewidziano potrzebę wykonania odcinka próbnego, to przed rozpoczęciem robót, w terminie uzgodnionym z Inżynierem, Wykonawca powinien wykonać odcinek próbny w celu:

1. stwierdzenia czy właściwy jest sprzęt budowlany do produkcji mieszanki oraz jej rozkładania i zagęszczania,
2. określenia grubości wykonywanej warstwy w stanie luźnym, koniecznej do uzyskania wymaganej grubości warstwy po zagęszczeniu,
3. określenia liczby przejść sprzętu zagęszczającego, potrzebnej do uzyskania wymaganego wskaźnika zagęszczenia wykonywanej warstwy.

Na odcinku próbnym Wykonawca powinien użyć takich materiałów oraz sprzętu do mieszania, rozkładania i zagęszczania, jakie będą stosowane do wykonania warstwy.

Powierzchnia odcinka próbnego powinna wynosić od 400 do 800 m<sup>2</sup>.

Odcinek próbny powinien być zlokalizowany w miejscu wskazanym przez Inżyniera.

Wykonawca może przystąpić do wykonywania warstwy po zaakceptowaniu odcinka próbnego przez Inżyniera.

### 5.6. Podłoże pod podbudowę zasadniczą

Podłożem pod podbudowę zasadniczą jest podbudowa pomocnicza. Rodzaj podbudowy pomocniczej powinien być zgodny z ustaleniem dokumentacji projektowej. Wszystkie niezbędne cechy geometryczne podbudowy pomocniczej powinny umożliwić ułożenie na niej podbudowy zasadniczej.

Jeśli podbudowa pomocnicza wykonana jest z mieszanki kruszywa niezwiązanego to powinna być wykonana zgodnie z ST D-04.04.02a „Podbudowa pomocnicza z mieszanki kruszywa niezwiązanego” [4].

### 5.7. Wytwarzanie mieszanki kruszywa na warstwę podbudowy zasadniczej

Mieszankę kruszywa o ściśle określonym uziarnieniu i wilgotności optymalnej należy wytwarzać w mieszarkach, gwarantujących otrzymanie jednorodnej mieszanki. Mieszarki (wytwórnice mieszanek kruszywa) stacjonarne lub mobilne powinny zapewnić ciągłość produkcji zgodną z receptą laboratoryjną.

Ze względu na konieczność zapewnienia mieszance jednorodności nie zaleca się wytwarzania mieszanki przez mieszanie poszczególnych frakcji kruszywa na drodze.

Przy produkcji mieszanki kruszywa należy prowadzić zakładową kontrolę produkcji mieszanek niezwiązanym, zgodnie z WT-4 [20] załącznik C, a przy dostarczaniu mieszanki przez producenta/dostawcę należy stosować się do zasad deklarowania w odniesieniu do zakresu uziarnienia podanych w WT-4 [20] załącznik B.

### 5.8. Wbudowanie mieszanki kruszywa

Mieszanka kruszywa niezwiązanego po wyprodukowaniu powinna być od razu transportowana na miejsce wbudowania w taki sposób, aby nie uległa rozsegregowaniu i wysychaniu. Zaleca się w tym celu korzystanie z transportu samochodowego z zabezpieczoną (przykrytą) skrzynią ładunkową.

Mieszanka kruszywa powinna być rozkładana metodą zmechanizowaną przy użyciu zalecanej, elektronicznie sterowanej, rozkładarki, która wstępnie może zagęszczać układaną warstwę kruszywa. Rozkładana warstwa kruszywa powinna być jednakowej grubości, takiej aby jej ostateczna grubość po zagęszczeniu była równa grubości projektowanej. Grubość pojedynczo układanej warstwy nie może przekraczać 20 cm po zagęszczeniu. Jeżeli układana konstrukcja składa się z więcej niż jednej warstwy kruszywa, to każda warstwa powinna być wyprofilowana i zagęszczona z zachowaniem wymaganych spadków i rzędnych wysokościowych. Rozpoczęcie budowy każdej następnej warstwy może nastąpić po odbiorze poprzedniej warstwy przez Inżyniera.

Wilgotność mieszanki kruszywa podczas zagęszczania powinna odpowiadać wilgotności optymalnej, określonej według próby Proctora. Mieszanka o większej wilgotności powinna zostać osuszona przez mieszanie i napowietrzanie, np. przemieszanie jej mieszarką, kilkakrotne przesuwanie mieszanki równiarką. Jeżeli wilgotność mieszanki kruszywa jest niższa od optymalnej o 20% jej wartości, mieszanka powinna być zwilżona określoną ilością wody i równomiernie wymieszana. W przypadku, gdy wilgotność mieszanki kruszywa jest wyższa od optymalnej o 10% jej wartości, mieszankę należy osuszyć.

Rozścieloną mieszankę kruszywa należy sprofilować równiarką lub ciężkim szablonem, do spadków poprzecznych i pochyleń podłużnych ustalonych w dokumentacji projektowej. W czasie profilowania należy wyrównać lokalne wgłębienia.

#### **5.9. Zagęszczanie mieszanki kruszywa**

Po wyprofilowaniu mieszanki kruszywa należy rozpocząć jej zagęszczanie, które należy kontynuować aż do osiągnięcia wymaganego w ST wskaźnika zagęszczenia.

Warstwę kruszywa niezwiązanego należy zagęszczać walcami ogumionymi, walcami wibracyjnymi i gładkimi. Kruszywo o przewadze ziaren grubych zaleca się zagęszczać najpierw walcami ogumionymi, a następnie walcami wibracyjnymi. Kruszywo o przewadze ziaren drobnych zaleca się zagęszczać najpierw walcami ogumionymi, a następnie gładkimi. W miejscach trudno dostępnych należy stosować zagęszczarki płytowe, ubijaki mechaniczne itp.

Zagęszczenie powinno być równomierne na całej szerokości warstwy.

Zaleca się, aby grubość zagęszczanej warstwy nie przekraczała przy walcach statycznych gładkich 15 cm, a przy walcach ogumionych lub wibracyjnych 20 cm.

#### **5.10. Utrzymanie wykonanej warstwy**

Zagęszczona warstwa, przed ułożeniem następnej warstwy, powinna być utrzymywana w dobrym stanie. Jeżeli po wykonanej warstwie będzie się odbywał ruch budowlany, to Wykonawca jest obowiązany naprawić wszelkie uszkodzenia, spowodowane przez ten ruch.

#### **5.11. Impregnacja podbudowy zasadniczej**

Jeśli nie przewiduje się układania warstwy ścieralnej bezpośrednio po zagęszczeniu podbudowy zasadniczej można, po zaakceptowaniu przez Inżyniera, zaimpregnować podbudowę zasadniczą asfaltem 160/220 w ilości około 1,0 kg/m<sup>2</sup>, albo emulsją kationową z przysypaniem piaskiem gruboziarnistym w ilości około 5 kg/m<sup>2</sup>.

#### **5.12. Roboty wykończeniowe**

Roboty wykończeniowe, zgodne z dokumentacją projektową, ST lub wskazaniem Inżyniera dotyczą prac związanych z dostosowaniem wykonanych robót do istniejących warunków terenowych, takie jak:

- odtworzenie przeszkód czasowo usuniętych,
- uzupełnienie zniszczonych w czasie robót istniejących elementów drogowych lub terenowych,
- roboty porządkujące otoczenie terenu robót,
- usunięcie oznakowania drogi wprowadzonego na okres robót.

### **6. KONTROLA JAKOŚCI ROBÓT**

#### **6.1. Ogólne zasady kontroli jakości robót**

Ogólne zasady kontroli jakości robót podano w ST D-00.00.00 „Wymagania ogólne” [1], pkt 6.

#### **6.2. Badania przed przystąpieniem do robót**

Przed przystąpieniem do robót Wykonawca powinien:

- uzyskać wymagane dokumenty, dopuszczające wyroby budowlane do obrotu i powszechnego stosowania (np. stwierdzenie o oznakowaniu materiału znakiem CE lub znakiem budowlanym B, certyfikat zgodności, deklarację zgodności, aprobatę techniczną, ew. badania materiałów wykonane przez dostawców itp.),
- wykonać badania kruszyw przeznaczonych do wykonania robót, obejmujące wszystkie właściwości określone w tablicy 1 niniejszej ST.

Wszystkie dokumenty oraz wyniki badań Wykonawca przedstawia Inżynierowi do akceptacji.

#### **6.3. Badania w czasie robót**

Częstotliwość oraz zakres badań i pomiarów, które należy wykonać w czasie robót podaje tablica 5.



Tablica 5. Częstotliwość oraz zakres badań i pomiarów w czasie robót

| Lp. | Wyszczególnienie robót   | Częstotliwość badań                                       | Wartości dopuszczalne                |
|-----|--|---|--------------------------------------|
| 1   | Lokalizacja i zgodność granic terenu robót z dokumentacją projektową | 1 raz   | Wg pktu 5 i dokumentacji projektowej |
| 2   | Roboty przygotowawcze  | Ocena ciągła  | Wg pktu 5.3                          |
| 3   | Właściwości kruszywa   | Dla każdej partii kruszywa i przy każdej zmianie kruszywa | Wg tablicy 1                         |
| 4   | Uziarnienie mieszanki  | 2 razy na dziennej działce roboczej                       | Wg tablicy 4                         |
| 5   | Wilgotność mieszanki   | Jw.   | Jw.                                  |
| 6   | Zawartość pyłów w mieszance  | Jw.   | Jw.                                  |
| 7   | Zawartość nadziarna w mieszance                                      | Jw.   | Jw.                                  |
| 8   | Wrażliwość mieszanki na mróz, wskaźnik piaskowy                      | Jw.   | Jw.                                  |
| 9   | Zawartość wody w mieszance   | Jw.   | Jw.                                  |
| 10  | Wartość CBR po zagęszczeniu mieszanki                                | 10 próbek na 10 000 m <sup>2</sup>                        | Jw.                                  |
| 11  | Inne właściwości mieszanki   | Wg ustalenia Inżyniera                                    | Jw.                                  |
| 12  | Cechy środowiskowe   | Wg ustalenia Inżyniera                                    | Jw.                                  |
| 13  | Roboty wykończeniowe   | Ocena ciągła  | Wg pktu 5.12                         |

#### 6.4. Wymagania dotyczące cech geometrycznych podbudowy zasadniczej

Częstotliwość oraz zakres badań i pomiarów dotyczących cech geometrycznych warstwy z mieszanki niezwiązanej podaje tablica 6.

Tablica 6. Częstotliwość oraz zakres badań i pomiarów dotyczących cech geometrycznych

| Lp. | Wyszczególnienie badań i pomiarów | Minimalna częstotliwość badań i pomiarów   | Dopuszczalne odchyłki                                    |
|-----|-----------------------------------|--|--|
| 1   | Szerokość warstwy                 | 10 razy na 1 km  | +10 cm, -5 cm (różnice od szerokości projektowej)        |
| 2   | Równość podłużna                  | Wg [21]  | Wg [21]  |
| 3   | Równość poprzeczna                | Wg [21]  | Wg [21]  |
| 4   | Spadki poprzeczne *)              | 10 razy na 1 km  | ± 0,5% (dopuszczalna tolerancja od spadków projektowych) |
| 5   | Rzędne wysokościowe               | Wg [21]  | Wg [21]  |
| 6   | Ukształtowanie osi w planie *)    | Co 100 m   | Przesunięcie od osi projektowanej ± 5 cm                 |
| 7   | Grubość warstwy                   | w 3 punktach na działce roboczej, lecz nie rzadziej niż raz na 2000 m <sup>2</sup> | Różnice od grubości projektowanej ±10%                   |

\*) Dodatkowe pomiary spadków poprzecznych i ukształtowania osi w planie należy wykonać w punktach głównych łuków poziomych.

## 7. OBMIAR ROBÓT

### 7.1. Ogólne zasady obmiaru robót

Ogólne zasady obmiaru robót podano w ST D-00.00.00 „Wymagania ogólne” [1], pkt 7.

### 7.2. Jednostka obmiarowa

Jednostką obmiarową jest m<sup>2</sup> (metr kwadratowy) wykonanej warstwy.

## 8. ODBIÓR ROBÓT

Ogólne zasady odbioru robót podano w ST D-00.00.00 „Wymagania ogólne” [1], pkt 8.

Roboty uznaje się za wykonane zgodnie z dokumentacją projektową, ST i wymaganiami Inżyniera, jeżeli wszystkie pomiary i badania z zachowaniem tolerancji według punktu 6 dały wyniki pozytywne.

## 9. PODSTAWA PŁATNOŚCI

### 9.1. Ogólne ustalenia dotyczące podstawy płatności

Ogólne ustalenia dotyczące podstawy płatności podano w ST D-00.00.00 „Wymagania ogólne” [1], pkt 9.

### 9.2. Cena jednostki obmiarowej

Cena wykonania jednostki obmiarowej (1 m<sup>2</sup>) obejmuje:

- prace pomiarowe i roboty przygotowawcze,

- oznakowanie robót,
- dostarczenie materiałów i sprzętu,
- przygotowanie mieszanki z kruszywa, zgodnie z receptą,
- dostarczenie mieszanki na miejsce wbudowania,
- rozłożenie mieszanki,
- zagęszczenie mieszanki,
- utrzymanie warstwy w czasie robót, ew. impregnacja warstwy,
- przeprowadzenie wymaganych pomiarów i badań,
- uporządkowanie terenu robót i jego otoczenia,
- roboty wykończeniowe,
- odwiezienie sprzętu.

Wszystkie roboty powinny być wykonane według wymagań dokumentacji projektowej, ST, specyfikacji technicznej i postanowień Inżyniera.

### 9.3. Sposób rozliczenia robót tymczasowych i prac towarzyszących

Cena wykonania robót określonych niniejszą ST obejmuje:

- roboty tymczasowe, które są potrzebne do wykonania robót podstawowych, ale nie są przekazywane Zamawiającemu i są usuwane po wykonaniu robót podstawowych,
- prace towarzyszące, które są niezbędne do wykonania robót podstawowych, niezaliczane do robót tymczasowych, jak geodezyjne wytyczenie robót itd.

## 10. PRZEPISY ZWIĄZANE

### 10.1. Ogólne specyfikacje techniczne (ST)

1. D-00.00.00 Wymagania ogólne
2. D-01.00.00 Roboty przygotowawcze
3. D-02.00.00 Roboty ziemne
4. D-04.04.02a Podbudowa pomocnicza z mieszanki kruszywa niezwiązanego

### 10.2. Normy

5. PN-EN 933-1 Badania geometrycznych właściwości kruszyw – Oznaczanie składu ziarnowego – Metoda przesiewania
6. PN-EN 933-3 Badania geometrycznych właściwości kruszyw – Oznaczanie kształtu ziaren za pomocą wskaźnika płaskości
7. PN-EN 933-4 Badania geometrycznych właściwości kruszyw – Oznaczanie kształtu ziaren – Wskaźnik kształtu
8. PN-EN 933-5 Badania geometrycznych właściwości kruszyw – Oznaczanie procentowej zawartości ziarn o powierzchniach powstałych w wyniku przekruszenia lub łamania kruszyw grubych
9. PN-EN 1097-1 Badania mechanicznych i fizycznych właściwości kruszyw – Oznaczanie odporności na ścieranie (mikro-Deval)
10. PN-EN 1097-2 Badania mechanicznych i fizycznych właściwości kruszyw – Metody oznaczania odporności na rozdrabnianie
11. PN-EN 1097-6 Badania mechanicznych i fizycznych właściwości kruszyw – Część 6: Oznaczanie gęstości ziarn i nasiąkliwości
12. PN-EN 1367-1 Badania właściwości cieplnych i odporności kruszyw na działanie czynników atmosferycznych – Część 1: Oznaczanie mrozoodporności
13. PN-EN 1367-3 Badania właściwości cieplnych i odporności kruszyw na działanie czynników atmosferycznych – Część 3: Badanie bazaltowej zgorzeli słonecznej metodą gotowania
14. PN-EN 1744-1 Badania chemicznych właściwości kruszyw – Analiza chemiczna
15. PN-EN 1744-3 Badania chemicznych właściwości kruszyw – Część 3: Przygotowanie wyciągów przez wymywanie kruszyw
16. PN-EN 13242 Kruszywa do niezwiązanych i związanych hydraulicznie materiałów stosowanych w obiektach budowlanych i budownictwie drogowym
17. PN-EN 13285 Mieszanki niezwiązane – Wymagania
18. PN-EN 13286-2 Mieszanki niezwiązane i związane spoiwem hydraulicznym – Część 2: Metody określania gęstości i zawartości wody – Zagęszczanie metodą Proctora



19. PN-EN 13286-47 Mieszanki niezwiązane i związane spoiwem hydraulicznym – Część 47: Metody badań dla określenia nośności, kalifornijski wskaźnik nośności CBR, natychmiastowy wskaźnik nośności i pęcznienia liniowego

### **10.3. Inne dokumenty**

20. Mieszanki niezwiązane do dróg krajowych. WT-4 2010. Wymagania techniczne (zalecone do stosowania w specyfikacji technicznej na roboty budowlane na drogach krajowych wg zarządzenia nr 102 GDDKiA z dnia 19.11.2010 r.)
21. Rozporządzenie Ministra Transportu i Gospodarki Morskiej z dnia 2 marca 1999 r. w sprawie warunków technicznych, jakim powinny odpowiadać drogi publiczne i ich usytuowanie (Dz.U. nr 43, poz. 430)
22. Katalog typowych konstrukcji nawierzchni podatnych i półsztywnych. Generalna Dyrekcja Dróg Publicznych – Załącznik do zarządzenia nr 31 GDDKiA z dnia 16.06.2014 r.

## **D-04.05.00 PODBUDOWA I ULEPSZONE PODŁOŻE Z GRUNTÓW LUB KRUSZYW STABILIZOWANYCH SPOIWMAMI HYDRAULICZNYMI. WYMAGANIA OGÓLNE**

### **1. WSTĘP**

#### **1.1 Nazwa zadania**

*Rozbudowa drogi wojewódzkiej Nr 251 Kaliska - Inowrocław na odcinku od km 19+649 (od granicy województwa kujawsko-pomorskiego) do km 34+200 oraz od km 34+590,30 do km 35+290 wraz z przebudową mostu na rz. Gąsawka w msc. Żnin.*

#### **1.2. Przedmiot ST**

Przedmiotem niniejszej specyfikacji technicznej (ST) są wymagania ogólne dotyczące wykonania i odbioru robót związanych z wykonywaniem podbudowy i ulepszonych podłoża z gruntów lub kruszyw stabilizowanych spoiwami hydraulicznymi.

#### **1.3. Zakres stosowania ST**

Specyfikacja techniczna (ST) stanowi dokument przetargowy i kontraktowy przy zleceniu i realizacji robót podczas *rozbudowy drogi wojewódzkiej Nr 251 Kaliska - Inowrocław na odcinku od km 19+649 (od granicy województwa kujawsko-pomorskiego) do km 34+200 oraz od km 34+590,30 do km 35+290 wraz z przebudową mostu na rz. Gąsawka w msc. Żnin.*

#### **1.4. Zakres robót objętych ST**

Ustalenia zawarte w niniejszej specyfikacji dotyczą zasad prowadzenia robót związanych z wykonaniem i odbiorem podbudów i ulepszonych podłoża z gruntów lub kruszyw stabilizowanych spoiwami hydraulicznymi i obejmują ST.

Podbudowę i ulepszone podłoża z gruntów lub kruszyw stabilizowanych spoiwami hydraulicznymi wykonuje się, zgodnie z ustaleniami podanymi w dokumentacji projektowej, jako:

- ulepszone podłoża,
- podbudowę pomocniczą.

#### **1.5. Informacje o terenie budowy**

Informacje zawarto w D-00.00.00

#### **1.6. Nazwy i kody**

Grupa robót : 45200000-9 Roboty budowlane w zakresie wznoszenia kompletnych obiektów budowlanych lub ich części oraz robót w zakresie inżynierii lądowej i wodnej .

Klasa robót : 45230000-8 Roboty budowlane w zakresie budowy rurociągów , linii telekomunikacyjnych i elektroenergetycznych , autostrad , dróg , lotnisk i kolei ; wyrównywanie terenu

Kategoria robót : 45233000-9 Roboty w zakresie konstruowania , fundamentowania oraz wykonywania nawierzchni autostrad , dróg

#### **1.7. Określenia podstawowe**

Określenia podstawowe są zgodne z obowiązującymi, odpowiednimi polskimi normami oraz z definicjami podanymi w ST D-00.00.00 „Wymagania ogólne” pkt 1.4 oraz w ST wymienionych w pkt 1.3, dotyczących poszczególnych rodzajów podbudów i ulepszonych podłoża z gruntów lub kruszyw stabilizowanych spoiwami hydraulicznymi.

#### **1.8. Ogólne wymagania dotyczące robót**

Ogólne wymagania dotyczące robót podano w ST D-04.04.00 „Podbudowa z kruszyw. Wymagania ogólne” pkt 1.5.

### **2. MATERIAŁY**

#### **2.1. Ogólne wymagania dotyczące materiałów**

Ogólne wymagania dotyczące materiałów, ich pozyskiwania i składowania, podano w ST D-M-00.00.00 „Wymagania ogólne” pkt 2. Materiały powinny spełniać wymagania Wymagań Technicznych WT-5:2010 Mieszanki związane spoiwem hydraulicznym dla dróg krajowych.

#### **2.2. Rodzaje materiałów**

Materiały stosowane do wytwarzania mieszanek związanych cementem powinny spełniać wymagania określone w WT-5:2010 Mieszanki związane spoiwem hydraulicznym dla dróg krajowych.

- Kruszywa stosowane do warstw podbudowy i ulepszonych podłoża z mieszanek związanych cementem powinny spełniać wymagania określone w WT- 5:2010, cz.1, pkt. 1.1.1 Tab. 1.1.
- cement powinien spełniać wymagania normy PN-EN 197-1,
- woda zarobowa powinna być zgodna z PN-EN 1008
- dodatki i domieszki stosować zgodnie z zapisami Wt-5:2010.

Mieszanki związane cementem powinny spełniać wymagania WT-5:2010, cz1, pkt 1.2 oraz pkt. 1.3.

### **3. SPRZĘT**

#### **3.1. Ogólne wymagania dotyczące sprzętu**

Ogólne wymagania dotyczące sprzętu podano w ST D-00.00.00 „Wymagania ogólne” pkt 3.

#### **3.2. Sprzęt do wykonania robót**

Wykonawca przystępujący do wykonania podbudowy lub ulepszonego podłoża stabilizowanego spoiwami powinien wykazać się możliwością korzystania z następującego sprzętu:

a) w przypadku wytwarzania mieszanek kruszywowo-spoiwowych w mieszarkach:

- mieszarek stacjonarnych,
- układarek lub równiarek do rozkładania mieszanki,
- walców ogumionych i stalowych wibracyjnych lub statycznych do zagęszczania,
- zagęszczarek płytowych, ubijaków mechanicznych lub małych walców wibracyjnych do zagęszczania w miejscach trudnodostępnych,

b) w przypadku wytwarzania mieszanek gruntowo-spoiwowych na miejscu:

- mieszarek jedno lub wielowirnikowych do wymieszania gruntu ze spoiwami,
- spycharek, równiarek lub sprzętu rolniczego (pługi, brony, kultywatory) do spulchniania gruntu,
- ciężkich szablonów do wyprofilowania warstwy,
- rozsypywarek wyposażonych w osłony przeciwpylne i szczeliny o regulowanej szerokości do rozsypywania spoiw,
- przewoźnych zbiorników na wodę, wyposażonych w urządzenia do równomiernego i kontrolowanego dozowania wody,
- walców ogumionych i stalowych wibracyjnych lub statycznych do zagęszczania,
- zagęszczarek płytowych, ubijaków mechanicznych lub małych walców wibracyjnych do zagęszczania w miejscach trudnodostępnych.

### **4. TRANSPORT**

#### **4.1. Ogólne wymagania dotyczące transportu**

Ogólne wymagania dotyczące transportu podano w ST D-00.00.00 „Wymagania ogólne” pkt 4.

#### **4.2. Transport materiałów**

Transport cementu powinien odbywać się zgodnie z BN-88/6731-08 [19].

Mieszanek kruszywowo-spoiwową można przewozić dowolnymi środkami transportu, w sposób zabezpieczony przed zanieczyszczeniem, rozsegregowaniem i wysuszeniem lub nadmiernym zawilgoceniem.

### **5. WYKONANIE ROBÓT**

#### **5.1. Ogólne zasady wykonania robót**

Ogólne zasady wykonania robót podano w ST D-00.00.00 „Wymagania ogólne” pkt 5.

#### **5.2. Przygotowanie podłoża**

Podłoże gruntowe powinno być przygotowane zgodnie z wymaganiami określonymi w ST D-04.01.01 „Koryto wraz z profilowaniem i zagęszczeniem podłoża” i ST D-02.00.00 „Roboty ziemne”.

Paliki lub szpilki do prawidłowego ukształtowania podbudowy i ulepszonego podłoża powinny być wcześniej przygotowane.

Paliki lub szpilki powinny być ustawione w osi drogi i w rzędach równoległych do osi drogi, lub w inny sposób zaakceptowany przez Inżyniera.

Rozmieszczenie palików lub szpilek powinno umożliwiać naciągnięcie sznurków lub linek do wytyczenia robót w odstępach nie większych niż co 10 m.

Jeżeli warstwa mieszanki gruntu lub kruszywa ze spoiwami hydraulicznymi ma być układana w prowadnicach, to po wytyczeniu podbudowy należy ustawić na podłożu prowadnice w taki sposób, aby wyznaczały one ściśle linie krawędzi układanej warstwy według dokumentacji projektowej. Wysokość prowadnic powinna odpowiadać grubości warstwy mieszanki gruntu lub kruszywa ze spoiwami hydraulicznymi, w stanie niezagęszczonym. Prowadnice powinny być ustawione stabilnie, w sposób wykluczający ich przesuwanie się pod wpływem oddziaływania maszyn użytych do wykonania warstwy.

#### **5.3. Odcinek próbny**

Jeżeli w ST przewidziano konieczność wykonania odcinka próbnego, to co najmniej na 3 dni przed rozpoczęciem robót, Wykonawca powinien wykonać odcinek próbny w celu:

- stwierdzenia czy sprzęt budowlany do spulchnienia, mieszania, rozkładania i zagęszczania jest właściwy,
- określenia grubości warstwy materiału w stanie luźnym, koniecznej do uzyskania wymaganej grubości warstwy po zagęszczeniu,
- określenia potrzebnej liczby przejść walców do uzyskania wymaganego wskaźnika zagęszczenia warstwy.

Na odcinku próbnym Wykonawca powinien użyć materiałów oraz sprzętu takich, jakie będą stosowane do wykonywania podbudowy lub ulepszonego podłoża.

Powierzchnia odcinka próbnego powinna wynosić od 400 do 800 m<sup>2</sup>.

Odcinek próbny powinien być zlokalizowany w miejscu wskazanym przez Inżyniera.

Wykonawca może przystąpić do wykonywania podbudowy lub ulepszonego podłoża po zaakceptowaniu odcinka próbnego przez Inżyniera.

#### 5.4. Utrzymanie podbudowy i ulepszonego podłoża

Podbudowa i ulepszone podłoża po wykonaniu, a przed ułożeniem następnej warstwy, powinny być utrzymywane w dobrym stanie. Jeżeli Wykonawca będzie wykorzystywał, za zgodą Inżyniera, gotową podbudowę lub ulepszone podłoża do ruchu budowlanego, to jest obowiązany naprawić wszelkie uszkodzenia podbudowy, spowodowane przez ten ruch. Koszt napraw wynikłych z niewłaściwego utrzymania podbudowy lub ulepszonego podłoża obciąża Wykonawcę robót.

Wykonawca jest zobowiązany do przeprowadzenia bieżących napraw podbudowy lub ulepszonego podłoża uszkodzonych wskutek oddziaływania czynników atmosferycznych, takich jak opady deszczu i śniegu oraz mróz.

Wykonawca jest zobowiązany wstrzymać ruch budowlany po okresie intensywnych opadów deszczu, jeżeli wystąpi możliwość uszkodzenia podbudowy lub ulepszonego podłoża.

Warstwa stabilizowana spoiwami hydraulicznymi powinna być przykryta przed zimą warstwą nawierzchni lub zabezpieczona przed niszczącym działaniem czynników atmosferycznych w inny sposób zaakceptowany przez Inżyniera.

#### 5.5. Pielęgnacja warstwy z gruntu lub kruszywa stabilizowanego spoiwami hydraulicznymi

Pielęgnacja powinna być przeprowadzona według jednego z następujących sposobów:

- skropienie warstwy emulsją asfaltową, albo asfaltem D200 lub D300 w ilości od 0,5 do 1,0 kg/m<sup>2</sup>,
- skropienie specjalnymi preparatami powłokotwórczymi posiadającymi aprobatę techniczną wydaną przez uprawnioną jednostkę, po uprzednim zaakceptowaniu ich użycia przez Inżyniera,
- utrzymanie w stanie wilgotnym poprzez kilkakrotne skrapianie wodą w ciągu dnia, w czasie co najmniej 7 dni,
- przykrycie na okres 7 dni nieprzepuszczalną folią z tworzywa sztucznego, ułożoną na zakład o szerokości co najmniej 30 cm i zabezpieczoną przed zerwaniem z powierzchni warstwy przez wiatr,
- przykrycie warstwą piasku lub grubej włókniny technicznej i utrzymywanie jej w stanie wilgotnym w czasie co najmniej 7 dni.

Inne sposoby pielęgnacji, zaproponowane przez Wykonawcę i inne materiały przeznaczone do pielęgnacji mogą być zastosowane po uzyskaniu akceptacji Inżyniera.

Nie należy dopuszczać żadnego ruchu pojazdów i maszyn po podbudowie w okresie 7 dni po wykonaniu. Po tym czasie ewentualny ruch technologiczny może odbywać się wyłącznie za zgodą Inżyniera.

Pozostałe wymagania dotyczące wykonania robót podano w specyfikacjach dotyczących poszczególnych rodzajów podbudów i ulepszonego podłoża z gruntów lub kruszyw stabilizowanych spoiwami hydraulicznymi, które obejmują:

## 6. KONTROLA JAKOŚCI ROBÓT

### 6.1. Ogólne zasady kontroli jakości robót

Ogólne zasady kontroli jakości robót podano w ST D-00.00.00 „Wymagania ogólne” pkt 6.

### 6.2. Badania przed przystąpieniem do robót

Przed przystąpieniem do robót Wykonawca powinien wykonać badania spoiw, kruszyw i gruntów przeznaczonych do wykonania robót i przedstawić wyniki tych badań Inżynierowi w celu akceptacji.

### 6.3. Badania w czasie robót

#### 6.3.1. Częstotliwość oraz zakres badań i pomiarów

Częstotliwość oraz zakres badań i pomiarów w czasie wykonywania podbudowy lub ulepszonego podłoża stabilizowanych spoiwami podano w tablicy 1.

Tablica 1. Częstotliwość badań i pomiarów

| Lp. | Wyszczególnienie badań  | Częstotliwość badań                                 |   |
|-----|---|---|---|
|     |   | Minimalna liczba badań na dziennej działce roboczej | Maksymalna powierzchnia podbudowy lub ulepszonego podłoża przypadająca na jedno badanie |
| 1   | Uziarnienie mieszanki gruntu lub kruszywa   | 2   | 600 m <sup>2</sup>  |
| 2   | Wilgotność mieszanki gruntu lub kruszywa ze spoiwem                                     |   |   |
| 3   | Rozdrobnienie gruntu <sup>1)</sup>  |   |   |
| 4   | Jednorodność i głębokość wymieszania <sup>2)</sup>                                      |   |   |
| 5   | Zagęszczenie warstwy  |   |   |
| 6   | Pomiar ilości spoiwa na 1m <sup>2</sup> podłoża dla stabilizacji wykonywanej na miejscu |   |   |

|                      |   |   |                    |
|----------------------|---|---|--------------------|
| 7                    | Grubość podbudowy lub ulepszonego podłoża   | 3   | 400 m <sup>2</sup> |
| 8                    | Wytrzymałość na ściskanie<br>– 7 i 28-dniowa przy stabilizacji cementem i wapnem<br>– 14 i 42-dniowa przy stabilizacji popiołami lotnymi<br>– 90-dniowa przy stabilizacji żużlem granulowanym | 6 próbek<br><br>6 próbek<br><br>3 próbki                            | 400 m <sup>2</sup> |
| 9                    | Mrozoodporność <sup>3)</sup>  | przy projektowaniu i w przypadkach wątpliwych                       |                    |
| 10<br>11<br>12<br>13 | Badanie spoiwa:<br>– cementu,<br>– wapna,<br>– popiołów lotnych,<br>– żużla granulowanego   | przy projektowaniu składu mieszanki i przy każdej zmianie           |                    |
| 14                   | Badanie wody  | dla każdego wątpliwego źródła                                       |                    |
| 15                   | Badanie właściwości gruntu lub kruszywa   | dla każdej partii i przy każdej zmianie rodzaju gruntu lub kruszywa |                    |
| 16                   | Wskaźnik nośności CBR <sup>4)</sup>   | w przypadkach wątpliwych i na zlecenie Inżyniera                    |                    |

1) Badanie wykonuje się dla gruntów spoiwych

2) Badanie wykonuje się przy stabilizacji gruntu metodą mieszania na miejscu

3) Badanie wykonuje się przy stabilizacji gruntu lub kruszyw cementem, wapnem i popiołami lotnymi

4) Badanie wykonuje się przy stabilizacji gruntu wapnem.

### 6.3.2. Uziarnienie gruntu lub kruszywa

Próbki do badań należy pobierać z mieszarek lub z podłoża przed podaniem spoiwa. Uziarnienie kruszywa lub gruntu powinno być zgodne z wymaganiami podanymi w ST dotyczących poszczególnych rodzajów podbudów i ulepszonego podłoża.

### 6.3.3. Wilgotność mieszanki gruntu lub kruszywa ze spoiwami

Wilgotność mieszanki powinna być równa wilgotności optymalnej, określonej w projekcie składu tej mieszanki, z tolerancją +10% -20% jej wartości.

### 6.3.4. Rozdrobnienie gruntu

Grunt powinien być spulchniony i rozdrobniony tak, aby wskaźnik rozdrobnienia był co najmniej równy 80% (przez sito o średnicy 4 mm powinno przejść 80% gruntu).

### 6.3.5. Jednorodność i głębokość wymieszania

Jednorodność wymieszania gruntu ze spoiwem polega na ocenie wizualnej jednolitego zabarwienia mieszanki.

Głębokość wymieszania mierzy się w odległości min. 0,5 m od krawędzi podbudowy czy ulepszonego podłoża. Głębokość wymieszania powinna być taka, aby grubość warstwy po zagęszczeniu była równa projektowanej.

### 6.3.6. Zagęszczenie warstwy

Mieszanka powinna być zagęszczana do osiągnięcia wskaźnika zagęszczenia nie mniejszego od 1,00 oznaczonego zgodnie z BN-77/8931-12 [25].

### 6.3.7. Grubość podbudowy lub ulepszonego podłoża

Grubość warstwy należy mierzyć bezpośrednio po jej zagęszczeniu w odległości co najmniej 0,5 m od krawędzi. Grubość warstwy nie może różnić się od projektowanej o więcej niż  $\pm 1$  cm.

### 6.3.8. Wytrzymałość na ściskanie

Wytrzymałość na ściskanie określa się na próbkach walcowych o średnicy i wysokości 10 cm w przypadku gdy górny wymiar kruszywa nie przekracza 22mm. Jeżeli próbki pobrano z mieszanki o wymiarze powyżej 22mm, wymiary próbek należy przyjmować zgodnie z PN-EN 14227-1. Próbki do badań należy pobierać z miejsc wybranych losowo, w warstwie rozłożonej przed jej zagęszczeniem. Próbki w ilości 6 sztuk należy formować i przechowywać zgodnie z normami dotyczącymi poszczególnych rodzajów stabilizacji spoiwami. Trzy próbki należy badać po 7 lub 14 dniach oraz po 28 lub 42 dniach przechowywania, a w przypadku stabilizacji żużlem granulowanym po 90 dniach przechowywania. Wyniki wytrzymałości na ściskanie powinny być zgodne z wymaganiami podanymi w ST dotyczących poszczególnych rodzajów podbudów i ulepszonego podłoża.

### 6.3.9. Mrozoodporność

Wskaźnik mrozoodporności określany przez spadek wytrzymałości na ściskanie próbek poddawanych cykłem zamrażania i odmrażania powinien być zgodny z wymaganiami podanymi w ST dotyczących poszczególnych rodzajów podbudów i ulepszonego podłoża.

**6.3.10. Badanie spoiwa**

Dla każdej dostawy cementu, wapna, popiołów lotnych, żużla granulowanego, Wykonawca powinien określić właściwości podane w ST dotyczących poszczególnych rodzajów podbudów i ulepszonego podłoża.

**6.3.11. Badanie wody**

W przypadkach wątpliwych należy przeprowadzić badania wody wg PN-EN 1008 [13].

**6.3.12. Badanie właściwości gruntu lub kruszywa**

Właściwości gruntu lub kruszywa należy badać przy każdej zmianie rodzaju gruntu lub kruszywa. Właściwości powinny być zgodne z wymaganiami podanymi w ST dotyczących poszczególnych rodzajów podbudów i ulepszonego podłoża.

**6.3.13. Wskaźnik nośności CBR**

Wskaźnik nośności CBR określa się wg normy PN-EN 13268-47 dla próbek gruntu stabilizowanego wapnem, pielęgnowanych zgodnie z wymaganiami PN-S-96011 [14].

**6.4. Wymagania dotyczące cech geometrycznych i wytrzymałościowych podbudowy lub ulepszonego podłoża stabilizowanych spoiwami****6.4.1. Częstotliwość oraz zakres badań i pomiarów**

Częstotliwość oraz zakres badań i pomiarów dotyczących cech geometrycznych podaje tablica 2.

Tablica 2. Częstotliwość oraz zakres badań i pomiarów wykonanej podbudowy lub ulepszonego podłoża stabilizowanych spoiwami

| Lp. | Wyszczególnienie badań i pomiarów         | Minimalna częstotliwość badań i pomiarów                            |
|-----|---|---|
| 1   | Szerokość                                 | 10 razy na 1 km   |
| 2   | Równość podłużna                          | w sposób ciągły planografem albo co 20 m łata na każdym pasie ruchu |
| 3   | Równość poprzeczna                        | 10 razy na 1 km   |
| 4   | Spadki poprzeczne <sup>*)</sup>           | 10 razy na 1 km   |
| 5   | Rzędne wysokościowe                       | co 100 m  |
| 6   | Ukształtowanie osi w planie <sup>*)</sup> |   |
| 7   | Grubość podbudowy i ulepszonego podłoża   | w 3 punktach, lecz nie rzadziej niż raz na 2000 m <sup>2</sup>      |

<sup>\*)</sup> Dodatkowe pomiary spadków poprzecznych i ukształtowania osi w planie należy wykonać w punktach głównych łuków poziomych.

**6.4.2. Szerokość podbudowy i ulepszonego podłoża**

Szerokość podbudowy i ulepszonego podłoża nie może różnić się od szerokości projektowanej o więcej niż +10 cm, -5 cm.

Na jezdniach bez krawężników szerokość podbudowy powinna być większa od szerokości warstwy wyżej leżącej o co najmniej 25 cm lub o wartość wskazaną w dokumentacji projektowej.

**6.4.3. Równość podbudowy i ulepszonego podłoża**

Nierówności podłużne podbudowy i ulepszonego podłoża należy mierzyć 4-metrową łata lub planografem, zgodnie z normą BN-68/8931-04 [22].

Nierówności poprzeczne podbudowy i ulepszonego podłoża należy mierzyć 4-metrową łata.

Nierówności nie powinny przekraczać:

- 12 mm dla podbudowy zasadniczej,
- 15 mm dla podbudowy pomocniczej i ulepszonego podłoża.

**6.4.4. Spadki poprzeczne podbudowy i ulepszonego podłoża**

Spadki poprzeczne podbudowy i ulepszonego podłoża powinny być zgodne z dokumentacją projektową z tolerancją  $\pm 0,5\%$ .

**6.4.5. Rzędne wysokościowe podbudowy i ulepszonego podłoża**

Różnice pomiędzy rzędnymi wykonanej podbudowy i ulepszonego podłoża a rzędnymi projektowanymi nie powinny przekraczać +1 cm, -2 cm.

**6.4.6. Ukształtowanie osi podbudowy i ulepszonego podłoża**

Oś podbudowy i ulepszonego podłoża w planie nie może być przesunięta w stosunku do osi projektowanej o więcej niż  $\pm 5$  cm.

**6.4.7. Grubość podbudowy i ulepszonego podłoża**

Grubość podbudowy i ulepszonego podłoża nie może różnić się od grubości projektowanej o więcej niż:

- dla podbudowy zasadniczej  $\pm 10\%$ ,
- dla podbudowy pomocniczej i ulepszonego podłoża +10%, -15%.

## **6.5. Zasady postępowania z wadliwie wykonanymi odcinkami podbudowy i ulepszanego podłoża**

### **6.5.1. Niewłaściwe cechy geometryczne podbudowy i ulepszanego podłoża**

Jeżeli po wykonaniu badań na stwardniałej podbudowie lub ulepszonym podłożu stwierdzi się, że odchylenia cech geometrycznych przekraczają wielkości określone w p. 6.4, to warstwa zostanie zerwana na całą grubość i ponownie wykonana na koszt Wykonawcy. Dopuszcza się inny rodzaj naprawy wykonany na koszt Wykonawcy, o ile zostanie on zaakceptowany przez Inżyniera.

Jeżeli szerokość podbudowy lub ulepszanego podłoża jest mniejsza od szerokości projektowanej o więcej niż 5 cm i nie zapewnia podparcia warstwom wyżej leżącym, to Wykonawca powinien poszerzyć podbudowę lub ulepszone podłoże przez zerwanie warstwy na pełną grubość do połowy szerokości pasa ruchu i wbudowanie nowej mieszanki.

Nie dopuszcza się mieszania składników mieszanki na miejscu. Roboty te Wykonawca wykona na własny koszt.

### **6.5.2. Niewłaściwa grubość podbudowy i ulepszanego podłoża**

Na wszystkich powierzchniach wadliwych pod względem grubości Wykonawca wykona naprawę podbudowy lub ulepszanego podłoża przez zerwanie wykonanej warstwy, usunięcie zerwanego materiału i ponowne wykonanie warstwy o odpowiednich właściwościach i o wymaganej grubości. Roboty te Wykonawca wykona na własny koszt. Po wykonaniu tych robót nastąpi ponowny pomiar i ocena grubości warstwy, na koszt Wykonawcy.

### **6.5.3. Niewłaściwa wytrzymałość podbudowy i ulepszanego podłoża**

Jeżeli wytrzymałość średnia próbek będzie mniejsza od dolnej granicy określonej w ST dla poszczególnych rodzajów podbudów i ulepszanego podłoża, to warstwa wadliwie wykonana zostanie zerwana i wymieniona na nową o odpowiednich właściwościach na koszt Wykonawcy.

## **7. OBMIAR ROBÓT**

### **7.1. Ogólne zasady obmiaru robót**

Ogólne zasady obmiaru robót podano w ST D-00.00.00 „Wymagania ogólne” pkt 7.

### **7.2. Jednostka obmiarowa**

Jednostką obmiarową jest  $m^2$  (metr kwadratowy) podbudowy i ulepszanego podłoża z gruntów lub kruszyw stabilizowanych spoiwami hydraulicznymi.

## **8. ODBIÓR ROBÓT**

Ogólne zasady odbioru robót podano w ST D-00.00.00 „Wymagania ogólne” pkt 8.

Roboty uznaje się za zgodne z dokumentacją projektową, ST i wymaganiami Inżyniera, jeżeli wszystkie pomiary i badania z zachowaniem tolerancji wg pkt 6 dały wyniki pozytywne.

## **9. PODSTAWA PŁATNOŚCI**

### **9.1. Ogólne ustalenia dotyczące podstawy płatności**

Ogólne ustalenia dotyczące podstawy płatności podano w ST D-00.00.00 „Wymagania ogólne” pkt 9.

### **9.2. Cena jednostki obmiarowej**

Cena wykonania 1  $m^2$  podbudowy i ulepszanego podłoża z gruntów lub kruszyw stabilizowanych spoiwami hydraulicznymi obejmuje:

a) w przypadku wytwarzania mieszanek kruszywowo-spoiwowych w mieszarkach:

- prace pomiarowe i roboty przygotowawcze,
- oznakowanie robót,
- dostarczenie materiałów, wyprodukowanie mieszanki i jej transport na miejsce wbudowania,
- dostarczenie, ustawienie, rozebranie i odwiezienie prowadnic oraz innych materiałów i urządzeń pomocniczych,
- rozłożenie i zagęszczenie mieszanki,
- pielęgnacja wykonanej warstwy
- przeprowadzenie pomiarów i badań laboratoryjnych, wymaganych w specyfikacji technicznej,

b) w przypadku wytwarzania mieszanek gruntowo-spoiwowych na miejscu:

- prace pomiarowe i roboty przygotowawcze,
- oznakowanie robót,
- spulchnienie gruntu,
- dostarczenie, ustawienie, rozebranie i odwiezienie prowadnic oraz innych materiałów i urządzeń pomocniczych,
- dostarczenie i rozścielenie składników zgodnie z receptą laboratoryjną,
- wymieszanie gruntu rodzimego lub ulepszanego kruszywem ze spoiwem w korycie drogi,
- zagęszczenie warstwy,
- pielęgnacja wykonanej warstwy
- przeprowadzenie pomiarów i badań laboratoryjnych, wymaganych w specyfikacji technicznej,

## **10. PRZEPISY ZWIĄZANE**

### **10.1. Normy**

1. PN-B-04300 Cement. Metody badań. Oznaczanie cech fizycznych

2. PN-EN 196-1:1996 Metody badania cementu – Oznaczanie wytrzymałości.
3. PN-EN 196-3:1996 Metody badania cementu – Oznaczanie czasów wiązania i stałości objętości.
4. PN-EN 196-6:1997 Metody badania cementu – Oznaczanie stopnia zmielenia
5. PN-B-04481 Grunty budowlane. Badania próbek gruntu
6. PN-B-06714-12 Kruszywa mineralne. Badania. Oznaczanie zawartości zanieczyszczeń obcych
7. PN-EN 933-1:2000 Badania geometrycznych właściwości kruszyw – Oznaczanie składu ziarnowego. Metoda przesiewania.
8. PN-B-06714-37 Kruszywa mineralne. Badania. Oznaczanie rozpadu krzemianowego
9. PN-EN 1744-1:2000 Badania chemicznych właściwości kruszyw – Analiza chemiczna.
10. PN-EN 1097-2:2000 Badania mechanicznych i fizycznych właściwości kruszyw – Metody oznaczania odporności na rozdrabianie.
11. PN-EN 197-1:2002 Cement Część 1: Skład, wymagania i kryteria zgodności dotyczące cementów powszechnego użytku.
12. PN-EN 459-1:2003 Wapno budowlane Część 1: Definicje, wymagania i kryteria zgodności.
13. PN-EN 1008:2004 Woda zarobowa do betonu. Specyfikacja pobierania próbek, badanie i ocena przydatności wody zarobowej do betonu, w tym wody odzyskanej z procesów produkcji betonu.
14. PN-S-96011 Drogi samochodowe. Stabilizacja gruntów wapnem do celów drogowych
15. PN-S-96012 Drogi samochodowe. Podbudowa i ulepszone podłoże z gruntu stabilizowanego cementem
16. PN-S-96035 Drogi samochodowe. Popioły lotne
17. BN-88/6731-08 Cement. Transport i przechowywanie
18. BN-64/8931-01 Drogi samochodowe. Oznaczanie wskaźnika piaskowego
19. PN-S-02205 Drogi samochodowe. Roboty ziemne. Wymagania i badania.
20. BN-68/8931-04 Drogi samochodowe. Pomiar równości nawierzchni planografem i łąką
21. PN-EN 13286-47 Mieszanki niezwiązane i związane spoiwem hydraulicznym. Część 47 metody badań do określenia nośności, kalifornijski wskaźnik nośności CBR, natychmiastowy współczynnik nośności i pęcznienia liniowego.
22. BN-73/8931-10 Drogi samochodowe. Oznaczanie wskaźnika aktywności pucolanowej popiołów lotnych z węgla kamiennego
23. BN-77/8931-12 Oznaczanie wskaźnika zagęszczenia gruntu
24. BN-71/8933-10 Drogi samochodowe. Podbudowa z gruntów stabilizowanych aktywnymi popiołami lotnymi.

## 10.2. Inne dokumenty

27. Instrukcja CZDP 1980 „Badanie wskaźnika aktywności żużla granulowanego”
28. Wytyczne MK CZDP „Stabilizacja kruszyw i gruntów żużlem wielkopieczowym granulowanym”, Warszawa 1979
29. Katalog typowych konstrukcji nawierzchni podatnych i półsztywnych, IBDiM - 1997.
30. Wymagania techniczne WT-5:2010, Mieszanki związane spoiwem hydraulicznym dla dróg krajowych.



## **D-04.05.01 PODBUDOWA I ULEPSZONE PODŁOŻE Z KRUSZYWA STABILIZOWANEGO CEMENTEM**

### **1. WSTĘP**

#### **1.1 Nazwa zadania**

*Rozbudowa drogi wojewódzkiej Nr 251 Kaliska - Inowrocław na odcinku od km 19+649 (od granicy województwa kujawsko-pomorskiego) do km 34+200 oraz od km 34+590,30 do km 35+290 wraz z przebudową mostu na rz. Gąsawka w msc. Żnin.*

#### **1.2. Przedmiot ST**

Przedmiotem niniejszej specyfikacji technicznej (ST) są wymagania ogólne dotyczące wykonania i odbioru robót związanych z wykonywaniem podbudowy i ulepszonych podłoża lub kruszywa stabilizowanego cementem.

#### **1.3. Zakres stosowania ST**

Specyfikacja techniczna (ST) stanowi dokument przetargowy i kontraktowy przy zleceniu i realizacji robót podczas *rozbudowy drogi wojewódzkiej Nr 251 Kaliska - Inowrocław na odcinku od km 19+649 (od granicy województwa kujawsko-pomorskiego) do km 34+200 oraz od km 34+590,30 do km 35+290 wraz z przebudową mostu na rz. Gąsawka w msc. Żnin.*

#### **1.4. Zakres robót objętych ST**

Ustalenia zawarte w niniejszej specyfikacji dotyczą zasad prowadzenia robót związanych z wykonaniem i odbiorem podbudowy zasadniczej, podbudowy pomocniczej lub podłoża ulepszonych z mieszanki kruszywa, wody, cementu i ewentualnych dodatków oraz domieszek. Materiał ten wiąże i twardnieje w obecności wody, tworząc stabilne i trwałe struktury.

W mieszance można stosować kruszywo naturalne, kruszywo z recyklingu oraz połączenia tych kruszyw. Do kruszyw mogą należeć kruszywo kamienne, kruszywo żuźlowe z żuźla kawałkowego wielkopiecowego i kruszywo żuźlowe z żuźla stalowniczego, dla rodzajów mieszanek mineralnych 0/31,5 mm, 0/22,4 mm, 0/16 mm, 0/11,2 mm i 0/8 mm.

Mieszanki mogą być stosowane do wymienionych wyżej warstw nawierzchni drogowych, przenoszących ruch kategorii od KR1 do KR6.

Niniejsza specyfikacja techniczna dotyczy tylko mieszanek kruszyw związanych cementem, nie dotyczy gruntów ulepszonych cementem.

Zgodnie z dokumentacją projektową należy wykonać:

- podbudowę pomocniczą z mieszanek wiązanych cementem - CBGM 0/16mm lub CBGM 0/22,4mm klasy C3/4 gr. 20cm – dla DW 251, dróg powiatowych, gminnych, zatok autobusowych, pierścienia przejezdnego ronda, zatoki do ważenia pojazdów (kategoria ruchu KR3 i KR4),
- podbudowę zasadniczą z mieszanek wiązanych cementem - CBGM 0/16mm lub CBGM 0/22,4mm klasy C3/4 gr. 20cm – dla zjazdów, ciągów pieszo-jezdnych i miejsc parkingowych (kategoria ruchu KR 1),
- podbudowę zasadniczą z mieszanek wiązanych cementem - CBGM 0/16mm lub CBGM 0/22,4mm klasy C3/4 gr. 25cm – dla nawierzchni dróg serwisowych - drogi tłuczniowe (kategoria ruchu KR 1)
- podbudowa z mieszanek wiązanych cementem – CBGM 0/16mm lub CBGM 0/22,4mm klasy C1,5/2 gr. 20cm – dla ciągów pieszo-rowerowych o nawierzchni z kostki bet., wysp dzielących, ciągów pieszo-rowerowych, ścieżek rowerowych, (kategoria ruchu KR1),
- podbudowę zasadniczą z mieszanek związanych cementem CBGM 0/16mm lub CBGM 0/22,4mm klasy C8/10 - dla miejsca dla ważenia pojazdów grubości 20cm.

#### **1.5. Informacje o terenie budowy**

Informacje zawarto w D-00.00.00

#### **1.6. Nazwy i kody**

Grupa robót : 45200000-9 Roboty budowlane w zakresie wznoszenia kompletnych obiektów budowlanych lub ich części oraz robót w zakresie inżynierii lądowej i wodnej .

Klasa robót : 45230000-8 Roboty budowlane w zakresie budowy rurociągów , linii telekomunikacyjnych i elektroenergetycznych , autostrad , dróg , lotnisk i kolei ; wyrównywanie terenu

Kategoria robót : 45233000-9 Roboty w zakresie konstruowania , fundamentowania oraz wykonywania nawierzchni autostrad , dróg

#### **1.7. Określenia podstawowe**

**1.7.1.** Mieszanka związana spoiwem hydraulicznym – mieszanka, w której następuje wiązanie i twardnienie na skutek reakcji hydraulicznych.

**1.7.2.** Podłoże ulepszone z mieszanki związanej spoiwem hydraulicznym – warstwa zawierająca kruszywo naturalne lub sztuczne albo z recyklingu lub ich mieszaninę i spoiwo hydrauliczne, zapewniająca umożliwienie ruchu technologicznego i właściwego wykonania nawierzchni. Do warstwy podłoża ulepszonych zalicza się także warstwę mrozoochronną, odcinającą i wzmacniającą, które powinny spełniać dodatkowe wymagania.

- 1.7.3.** Podbudowa pomocnicza z mieszanki związanej spoiwem hydraulicznym – warstwa zawierająca kruszywo naturalne lub sztuczne a także z recyklingu lub ich mieszaninę i spoiwo hydrauliczne, zapewniająca przenoszenie obciążeń z warstwy podbudowy zasadniczej na warstwę podłoża.
- 1.7.4.** Podbudowa zasadnicza z mieszanki związanej spoiwem hydraulicznym – warstwa zawierająca kruszywo naturalne lub sztuczne a także z recyklingu lub ich mieszaninę i spoiwo hydrauliczne, zapewniająca przenoszenie obciążeń z warstw jezdnych na warstwę podbudowy pomocniczej lub podłoża.
- 1.7.5.** Kruszywo – materiał ziarnisty stosowany w budownictwie, który może być naturalny, sztuczny lub z recyklingu.
- 1.7.6.** Kruszywo naturalne – kruszywo ze złóż naturalnych pochodzenia mineralnego, które może być poddane wyłącznie obróbce mechanicznej. Kruszywo naturalne jest uzyskiwane z mineralnych surowców naturalnych występujących w przyrodzie jak żwir, piasek, żwir kruszony, kruszywo z mechanicznie rozdrobnionych skał, nadziarna żwirowego lub otoczaków.
- 1.7.7.** Kruszywo sztuczne – kruszywo pochodzenia mineralnego, uzyskiwane w wyniku procesu przemysłowego obejmującego obróbkę termiczną lub inną modyfikację. Do kruszywa sztucznego zalicza się w szczególności kruszywo z żużli: wielkopieczowych, stalowniczych i pomiedziowych.
- 1.7.8.** Kruszywo z recyklingu – kruszywo powstałe w wyniku przeróbki materiału zastosowanego uprzednio w budownictwie.
- 1.7.9.** Kruszywo kamienne – kruszywo z mineralnych surowców jak żwir kruszony, mechanicznie rozdrobnione skały, nadziarno żwirowe.
- 1.7.10.** Kruszywo żuźlowe z żużla wielkopieczowego – kruszywo składające się głównie ze skryształizowanych krzemianów lub glinokrzemianów wapnia i magnezu uzyskanych przez powolne schładzanie powietrzem ciekłego żużla wielkopieczowego. Proces chłodzenia może odbywać się przy kontrolowanym dodawaniu wody. Chłodzony powietrzem żużel wielkopieczowy twardnieje dzięki reakcji hydraulicznej lub karbonatyzacji.
- 1.7.11.** Kruszywo żuźlowe z żużla stalowniczego – kruszywo składające się głównie ze skryształizowanego krzemianu wapnia i ferrytu zawierającego CaO, SiO<sub>2</sub>, MgO oraz tlenek żelaza. Kruszywo otrzymuje się przez powolne schładzanie powietrzem ciekłego żużla stalowniczego. Proces chłodzenia może odbywać się przy kontrolowanym dodawaniu wody.
- 1.7.12.** Kategoria ruchu (KR1 – KR6) – obciążenie drogi ruchem samochodowym, wyrażone w osiach obliczeniowych (100 kN) według „Katalogu typowych konstrukcji nawierzchni podatnych i półsztywnych”. Generalna Dyrekcja Dróg Publicznych – Instytut Badawczy Dróg i Mostów, Warszawa 1997 [27].
- 1.7.13.** Kruszywo grube (wg PN-EN 13242) – oznaczenie kruszywa o wymiarach ziaren  $d$  (dolnego) równym lub większym niż 1 mm oraz  $D$  (górnego) większym niż 2 mm.
- 1.7.14.** Kruszywo drobne (wg PN-EN 13242) – oznaczenie kruszywa o wymiarach ziaren  $d$  równym 0 oraz  $D$  równym 6,3 mm lub mniejszym.
- 1.7.15.** Kruszywo o ciągłym uziarnieniu (wg PN-EN 13242) – kruszywo stanowiące mieszankę kruszyw grubych i drobnych, w której  $D$  jest większe niż 6,3 mm.
- 1.7.16.** Mieszanka związana cementem – mieszanka związana hydraulicznie, składająca się z kruszywa o kontrolowanym uziarnieniu i cementu, wymieszana w sposób zapewniający uzyskanie jednorodnej mieszanki.
- 1.7.17.** Symbole i skróty dodatkowe
- |       |   |
|-------|---|
| % m/m | procent masy,   |
| NR    | brak konieczności badania danej cechy,                          |
| CBGM  | mieszanka związana cementem,                                    |
| CBR   | kalifornijski wskaźnik nośności, w procentach (%),              |
| $d$   | dolny wymiar sita (przy określaniu wielkości ziaren kruszywa),  |
| $D$   | górnym wymiar sita (przy określaniu wielkości ziaren kruszywa), |
| H/D   | stosunek wysokości do średnicy próbki.                          |
- 1.7.18.** Pozostałe określenia podstawowe są zgodne z obowiązującymi, odpowiednimi polskimi normami i z definicjami podanymi w ST D--00.00.00 „Wymagania ogólne” [1] pkt 1.4.

## **1.8. Ogólne wymagania dotyczące robót**

Ogólne wymagania dotyczące robót podano w ST D-04.05.00 „Podbudowy i ulepszone podłoże z gruntów lub kruszyw stabilizowanych spoiwami hydraulicznymi. Wymagania ogólne” pkt 1.

## **2. MATERIAŁY**

### **2.1. Ogólne wymagania dotyczące materiałów**

Ogólne wymagania dotyczące materiałów, ich pozyskiwania i składowania, podano w ST D--00.00.00 „Wymagania ogólne” [1] pkt 2.

### **2.2. Materiały do wykonania robót**

#### **2.2.1. Zgodność materiałów z dokumentacją projektową i aprobatą techniczną**

Materiały do wykonania robót powinny być zgodne z ustaleniami dokumentacji projektowej lub ST względnie z wymaganiami europejskiej lub krajowej aprobaty technicznej.

#### **2.2.2. Materiały wchodzące w skład mieszanki**

Materiałami stosowanymi do wytwarzania mieszanek związanych cementem są:

- kruszywo,
- cement,
- woda zarobowa,
- ew. dodatki,
- ew. domieszki.

### 2.2.3. Kruszywa

Do mieszanek można stosować następujące rodzaje kruszyw:

- d) kruszywo naturalne lub sztuczne,
- e) kruszywo z recyklingu,
- f) połączenie kruszyw wymienionych w punktach a) i b) z określeniem proporcji kruszyw z a) i b) z dokładnością  $\pm 5\%$  m/m.

Wymagania wobec kruszywa do warstw podbudowy i podłoża ulepszonych przedstawia tablica 1.

Tablica 1. Wymagane właściwości kruszywa do warstw podbudowy i podłoża ulepszonego z mieszanek związanych cementem

Skróty użyte w tablicy: Kat. – kategoria właściwości, Dekl – deklarowana, wsk. – wskaźnik, wsp. – współczynnik, roz. – rozdział

| Właściwość kruszywa   | Metoda badania wg            | Wymagania wg WT-5, pkt 1.1.1 [ 25] i PN-EN 13242 [19] dla ruchu kategorii KR1 ÷ KR6 |  |  |
|---|------------------------------|---|--|--|
|   |                              | Punkt PN-EN 13242   | dla kruszywa związanego cementem w warstwie  |  |
|   |                              |   | podłoża ulepszonego i podbudowy pomocniczej  | podbudowy zasadniczej                                  |
| Fracje/zestaw sit #   | -                            | 4.1   | Zestaw sit podstawowy plus zestaw 1. Wszystkie frakcje dozwolone   |  |
| Uziarnienie   | PN-EN 933-1 [6]              | 4.3.1   | Kruszywo grube: kat. G <sub>C</sub> 80/20, kruszywo drobne: kat. G <sub>F</sub> 80, kruszywo o ciągłym uziarnieniu: kat. G <sub>A</sub> 75. Uziarnienie mieszanek kruszywa wg rysunków 1÷5 |  |
| Ogólne granice i tolerancje uziarnienia kruszywa grubego na sitach pośrednich   | PN-EN 933-1 [6]              | 4.3.2   | Kat. GT <sub>C</sub> NR (tj. brak wymagania)   |  |
| Tolerancje typowego uziarnienia kruszywa drobnego i kruszywa o ciągłym uziarnieniu  | PN-EN 933-1 [6]              | 4.3.3   | Kruszywo drobne: kat. GT <sub>F</sub> NR (tj. brak wymagania), kruszywo o ciągłym uziarnieniu: kat. GT <sub>A</sub> NR (tj. brak wymagania)  |  |
| Kształt kruszywa grubego – maksymalne warunki wskaźnika płaskości   | PN-EN 933-3 <sup>*</sup> [7] | 4.4   | Kat. FI <sub>Dekl</sub> (tj. wsk. płaskości > 50)  | Kat. FI <sub>50</sub> (tj. wsk. płaskości ≤ 50)        |
| Kształt kruszywa grubego – maksymalne wartości wskaźnika kształtu   | PN-EN 933-4 <sup>*</sup> [8] | 4.4   | Kat. SI <sub>Dekl</sub> (tj. wsk. kształtu > 55)   | Kat. SI <sub>50</sub> (tj. wsk. kształtu ≤ 55)         |
| Kategorie procentowych zawartości ziaren o powierzchniach przekruszonych lub łamanych oraz ziaren całkowicie zaokrąglonych w kruszywie grubym | PN-EN 933-5 [9]              | 4.5   | Kat. C <sub>NR</sub> (tj. brak wymagania)  |  |
| Zawartość pyłów <sup>**</sup> w kruszywie grubym  | PN-EN 933-1 [6]              | 4.6   | Kat. f <sub>Dekl</sub> (tj. masa frakcji przechodzącej przez sito 0,063 mm jest > 4)   |  |
| Zawartość pyłów <sup>**</sup> w kruszywie drobnym   | PN-EN 933-1 [6]              | 4.6   | Kat. f <sub>Dekl</sub> (tj. masa frakcji przechodzącej przez sito 0,063 mm jest > 22)  |  |
| Jakość pyłów  | -                            | 4.7   | Brak wymagań   |  |
| Odporność na rozdrabnianie kruszywa grubego   | PN-EN 1097-2 [13]            | 5.2   | Kat. LA <sub>60</sub> (tj. wsp. Los Angeles jest ≤ 60)   | Kat. LA <sub>50</sub> (tj. wsp. Los Angeles jest ≤ 50) |
| Odporność na ścieranie  | PN-EN 1097-1 [12]            | 5.3   | Kat. M <sub>DE</sub> NR (tj. brak wymagania)   |  |

|  |                                      |         |   |   |
|--|--------------------------------------|---------|---|---|
| Gęstość ziaren   | PN-EN 1097-6, roz. 7, 8 i 9 [14]     | 5.4     | Deklarowana   |   |
| Nasiąkliwość   | PN-EN 1097-6, roz. 7, 8 i 9 [14]     | 5.5     | Deklarowana   |   |
| Siarczany rozpuszczalne w kwasie   | PN-EN 1744-1 [17]                    | 6.2     | Kruszywo kamienne: kat. AS <sub>0,2</sub> (tj. zawartość siarczanów ≤ 0,2%), żużel kawałkowy wielkopiecowy: kat. AS <sub>1,0</sub> (tj. zawartość siarczanów ≤ 1,0%)                              |   |
| Całkowita zawartość siarki   | PN-EN 1744-1 [17]                    | 6.3     | Kruszywo kamienne: kat. S <sub>NR</sub> (tj. brak wymagania), żużel kawałkowy wielkopiecowy: kat. S <sub>2</sub> (tj. zawartość siarki całkowitej ≤ 2%)   |   |
| Składniki wpływające na sztywność wiązania i twardnienia mieszanek związanych hydraulicznie  | PN-EN 1744-1 [17]                    | 6.4.1   | Deklarowana   |   |
| Stołość objętości żużla stalowniczego  | PN-EN 1744-1, roz. 19.3 [17]         | 6.4.2.1 | Kat. V <sub>5</sub> (tj. pęcznienie ≤ 5 % objętości). Dotyczy żużla z klasycznego pieca tlenowego i elektrycznego pieca łukowego  |   |
| Rozpad krzemianowy w żużlu wielkopiecowym kawałkowym   | PN-EN 1744-1, p. 19.1 [17]           | 6.4.2.2 | Brak rozpadu  |   |
| Rozpad żelazawy w żużlu wielkopiecowym kawałkowym  | PN-EN 1744-1, p. 19.2 [17]           | 6.4.2.3 | Brak rozpadu  |   |
| Składniki rozpuszczalne w wodzie   | PN-EN 1744-3 [18]                    | 6.4.3   | Brak substancji szkodliwych dla środowiska wg odrębnych przepisów   |   |
| Zanieczyszczenia   | -                                    | 6.4.4   | Brak ciał obcych takich jak drewno, szkło i plastik, mogących pogorszyć wyrób końcowy   |   |
| Zgorzel słoneczna bazaltu  | PN-EN 1367-3[16] i PN-EN 1097-2 [13] | 7.2     | Kat. SB <sub>LA</sub> (tj. wzrost współczynnika Los Angeles po gotowaniu ≤ 8%)  |   |
| Nasiąkliwość (Jeśli kruszywo nie spełni warunku W <sub>242</sub> , to należy zbadać jego mrozoodporność wg p. 7.3.3 – wiersz poniżej)      | PN-EN 1097-6, roz. 7 [14]            | 7.3.2   | Kat. W <sub>242</sub> (tj. maksymalna wartość nasiąkliwości ≤ 2% masy)  |   |
| Mrozoodporność na kruszywa frakcji 8/16 mm (Badanie wykonywane tylko w przypadku, gdy nasiąkliwość kruszywa przekracza WA <sub>242</sub> ) | PN-EN 1367-1 [15]                    | 7.3.3   | Skąły magmowe i przeobrażone: kat. F <sub>4</sub> (tj. zamrażanie-rozmrażanie ≤ 4% masy), skąły osadowe: kat. F <sub>10</sub> , kruszywa z recyklingu: kat. F <sub>10</sub> (F <sub>25</sub> ***) | Kat. F <sub>4</sub> (tj. zamrażanie-rozmrażanie ≤ 4%) |

|                            |   |                           |  |
|----------------------------|---|---------------------------|--|
| Skład mineralogiczny       | - | Zał.<br>C<br>p.C3.<br>4   | Deklarowany  |
| Istotne cechy środowiskowe | - | Zał.<br>C<br>pkt<br>C.3.4 | Większość substancji niebezpiecznych określonych w dyrektywie Rady 76/769/EWG zazwyczaj nie występuje w źródłach kruszywa pochodzenia mineralnego. Jednak w odniesieniu do kruszyw sztucznych i odpadowych należy badać czy zawartość substancji niebezpiecznych nie przekracza wartości dopuszczalnych wg odrębnych przepisów |

\*) Badaniem wzorcowym oznaczania kształtu kruszywa grubego jest badanie wskaźnika płaskości

\*\*\*) Łączna zawartość pyłów w mieszance powinna się mieścić w wybranych krzywych granicznych

\*\*\*\*) Pod warunkiem, gdy zawartość w mieszance nie przekracza 50% m/m

#### 2.2.4. Cement

Należy stosować cement wg PN-EN 197-1 [5], np. CEM I, klasy 32,5 N, 42,5 N, 52,5 N.

Przechowywanie cementu dostarczonego:

- w workach, co najmniej trzywarstwowych, o masie np. 50 kg – do 10 dni w miejscach zadanych na otwartym terenie o podłożu twardym i suchym oraz do terminu trwałości podanego przez producenta w pomieszczeniach o szczelnym dachu i ścianach oraz podłogach suchych i czystych. Cement na paletach magazynuje się z dopuszczalną wysokością 3 palet, cement niespaletowany układa się w stosy płaskie o liczbie 12 warstw (dla worków trzywarstwowych),
- luzem – przechowuje się w magazynach specjalnych (zbiornikach stalowych, betonowych) przystosowanych do pneumatycznego załadunku i wyładunku.

#### 2.2.5. Woda zarobowa

Woda zarobowa powinna być zgodna z PN-EN 1008 [11].

#### 2.2.6. Dodatki

W przypadkach uzasadnionych mieszanka może zawierać dodatki, które powinny być uwzględnione w projekcie mieszanki.

Dodatki powinny być o sprawdzonym działaniu jak np. mielony granulowany żużel wielkopiecowy lub popiół lotny pod warunkiem, że odpowiada ona wymaganiom europejskiej lub krajowej aprobaty technicznej.

#### 2.2.7. Domieszki

Domieszki powinny być zgodne z PN-EN 934-2 [10].

Jeżeli w mieszance przewiduje się zastosowanie środków przyspieszających lub opóźniających wiązanie, należy to uwzględnić przy projektowaniu składu mieszanki.

### 3. SPRZĘT

#### 3.1. Ogólne wymagania dotyczące sprzętu

Ogólne wymagania dotyczące sprzętu podano w ST D--00.00.00 „Wymagania ogólne” [1] pkt 3.

#### 3.2. Sprzęt stosowany do wykonania robót

Przy wykonywaniu robót Wykonawca w zależności od potrzeb, powinien wykazać się możliwością korzystania ze sprzętu dostosowanego do przyjętej metody robót, jak:

- wytwórnia stacjonarna lub mobilna do wytwarzania mieszanki,
- przewoźne zbiorniki na wodę,
- układarki do rozkładania mieszanki lub równiarki,
- walce wibracyjne, statyczne lub ogumione,
- zagęszczarki płytowe, ubijaki mechaniczne lub małe walce wibracyjne do zagęszczania w miejscach trudno dostępnych.

Sprzęt powinien odpowiadać wymaganiom określonym w dokumentacji projektowej, ST, instrukcjach producentów lub propozycji Wykonawcy i powinien być zaakceptowany przez Inżyniera.

### 4. TRANSPORT

#### 4.1. Ogólne wymagania dotyczące transportu

Ogólne wymagania dotyczące transportu podano w ST D--00.00.00 „Wymagania ogólne” [1] pkt 4.

#### 4.2. Transport materiałów

Materiały sypkie można przewozić dowolnymi środkami transportu, w warunkach zabezpieczających je przed zanieczyszczeniem, zmieszaniem z innymi materiałami i nadmiernym zawilgoceniem.

Cement w workach może być przewożony samochodami krytymi, wagonami towarowymi i innymi środkami transportu, w sposób nie powodujący uszkodzeń opakowania. Worki na paletach układa się po 5 warstw po 4 szt. w warstwie. Worki niespaletowane układa się na płask w wysokości do 10 warstw. Cement luzem przewozi się w zbiornikach (wagonach, samochodach), czystych i nie zanieczyszczanych podczas transportu. Środki transportu powinny być wyposażone we wsypy i urządzenia do wyładowania cementu.

Woda może być dostarczana wodociągiem lub przewoźnymi zbiornikami wody.

Inne materiały należy przewozić w sposób zalecony przez producentów i dostawców, nie powodując pogorszenia ich walorów użytkowych.

## 5. WYKONANIE ROBÓT

### 5.1. Ogólne zasady wykonania robót

Ogólne zasady wykonania robót podano w ST D--00.00.00 „Wymagania ogólne” [1] pkt 5.

### 5.2. Zasady wykonywania robót

Sposób wykonania robót powinien być zgodny z dokumentacją projektową i ST. W przypadku braku wystarczających danych można korzystać z ustaleń podanych w niniejszej specyfikacji oraz z informacji podanych w załączniku.

Podstawowe czynności przy wykonaniu robót obejmują:

- roboty przygotowawcze,
- projektowanie mieszanki,
- odcinek próbny,
- wbudowanie mieszanki,
- roboty wykończeniowe.

### 5.3. Roboty przygotowawcze

Przed przystąpieniem do robót należy, na podstawie dokumentacji projektowej, ST lub wskazań Inżyniera:

- ustalić lokalizację robót,
- przeprowadzić obliczenia i pomiary niezbędne do szczegółowego wytyczenia robót oraz ustalenia danych wysokościowych,
- usunąć przeszkody utrudniające wykonanie robót,
- wprowadzić oznakowanie drogi na okres robót,
- zgromadzić materiały i sprzęt potrzebne do rozpoczęcia robót.

Można dodatkowo korzystać z ST D-01.00.00 [2] przy robotach przygotowawczych oraz z ST D-02.00.00 [3] przy występowaniu robót ziemnych.

### 5.4. Projektowanie mieszanki związanej cementem

Przed przystąpieniem do robót, w terminie uzgodnionym z Inżynierem, Wykonawca dostarczy Inżynierowi do akceptacji projekt składu mieszanki związanej cementem oraz wyniki badań laboratoryjnych poszczególnych składników i próbki materiałów pobrane w obecności Inżyniera do wykonania badań kontrolnych przez Inżyniera.

Projektowanie mieszanki polega na doborze kruszywa do mieszanki, ilości cementu, ilości wody. Procedura projektowa powinna być oparta na próbach laboratoryjnych i/lub polowych przeprowadzonych na tych samych składnikach, z tych samych źródeł i o takich samych właściwościach, jak te które będą stosowane do wykonania podbudowy lub podłoża ulepszonego.

Skład mieszanek projektuje się ze względu na wytrzymałość na ściskanie próbek (system D), zagęszczanych metodą Proctora wg PN-EN 13286-50 [22] w formach walcowych  $H/D = 1$ . Klasy wytrzymałości przyjmuje się wg tablicy 2.

Wytrzymałość na ściskanie  $R_c$  określonej mieszanki oznaczona zgodnie z PN-EN 13286-41 [21] powinna być równa lub większa od wytrzymałości na ściskanie wymaganej dla danej klasy wytrzymałości podanej w tablicy 2.

Tablica 2. Klasy wytrzymałości wg normy PN-EN 14227-1 [23]

| Lp. | Wytrzymałość charakterystyczna na ściskanie $R_c$ , po 28 dniach, MPa dla próbek walcowych o |                 | Klasa wytrzymałości |
|-----|--|-----------------|---------------------|
|     | $H/D^a = 2,0$  | $H/D^a = 1,0^b$ |                     |
| 1   | brak wymagań   |                 | $C_0$               |
| 2   | 1,5  | 2,0             | $C_{1,5/2,0}$       |
| 3   | 3,0  | 4,0             | $C_{3/4}$           |
| 4   | 5,0  | 6,0             | $C_{5/6}$           |
| 5   | 8,0  | 10,0            | $C_{8/10}$          |
| 6   | 12   | 15              | $C_{12/15}$         |
| 7   | 16   | 20              | $C_{16/20}$         |
| 8   | 20   | 25              | $C_{20/25}$         |

<sup>a</sup>  $H/D$  = stosunek wysokości do średnicy próbki  
<sup>b</sup>  $H/D = 0,8$  do  $1,21$

Dopuszcza się podawanie wytrzymałości na ściskanie  $R_c$  z dodatkowym indeksem informującym o czasie pielęgnacji, np.  $R_{c7}$ ,  $R_{c14}$ ,  $R_{c28}$ .

Określone w badaniu progowe ilości wody powinny uwzględniać właściwe zagęszczenie i oczekiwane parametry mechaniczne mieszanki. Należy określić procentowy udział składników w stosunku do całkowitej masy mieszanki w stanie suchym oraz uziarnienie i gęstość objętościową. Proporcję należy określić laboratoryjnie lub/i na podstawie praktycznych doświadczeń z mieszankami wykonywanymi z tych samych składników i w tych samych warunkach, spełniające wymagania niniejszej specyfikacji.

Sprawdzenie uziarnienia mieszanki mineralnej należy wykonać zgodnie z metodą wg PN-EN 933-1 [6]. Do analizy stosuje się zestaw sit podstawowy + 1, składający się z następujących sit o oczkach kwadratowych w mm: 0,063; 0,50; 1,0; 2,0; 4,0; 5,6; 8,0; 11,2; 16,0; 22,4; 31,5; 45,0.

Krzywa uziarnienia mieszanki powinna zawierać się w obszarze między krzywymi granicznymi uziarnienia przedstawionych na rys. 1÷5, odpowiednio dla każdego rodzaju mieszanki.

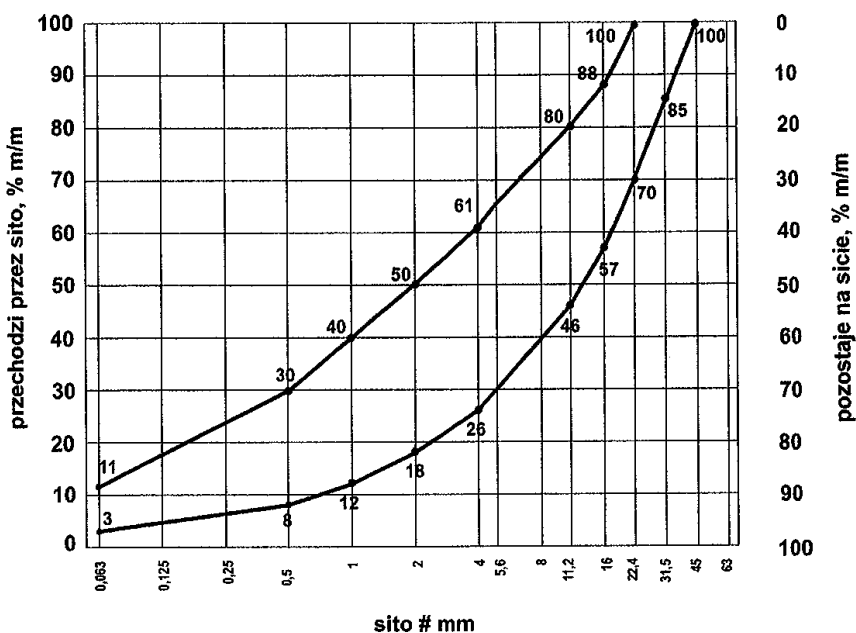

Rys. 1. Krzywe graniczne uziarnienia mieszanki mineralnej 0/31,5 mm

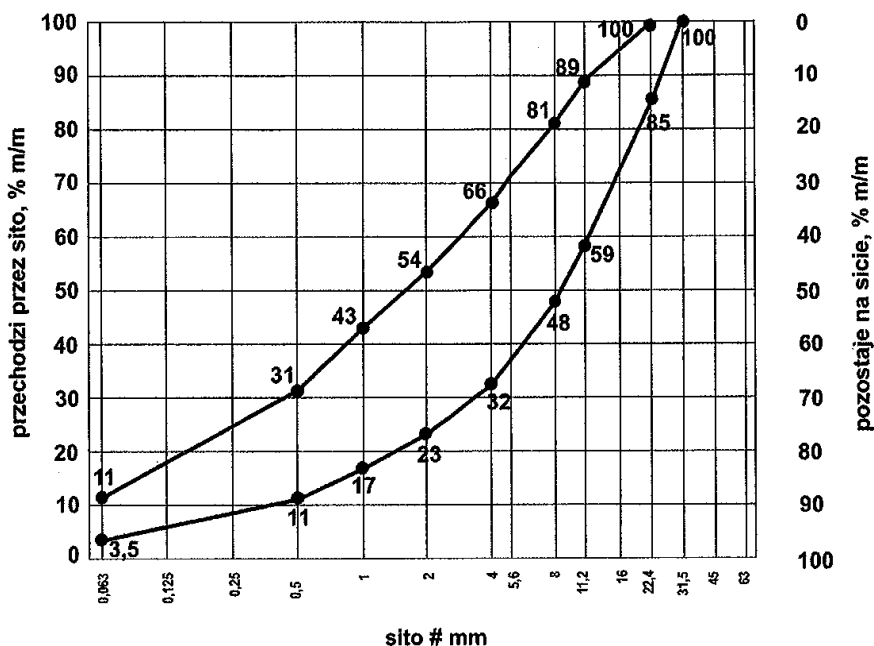

Rys. 2. Krzywe graniczne uziarnienia mieszanki mineralnej 0/22,4 mm



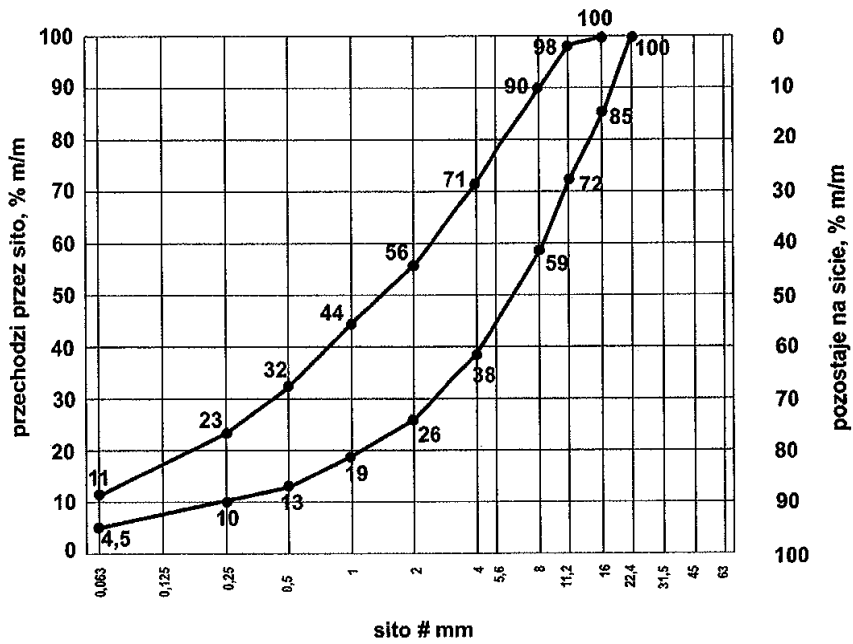

Rys. 3. Krzywe graniczne uziarnienia mieszanki mineralnej 0/16 mm

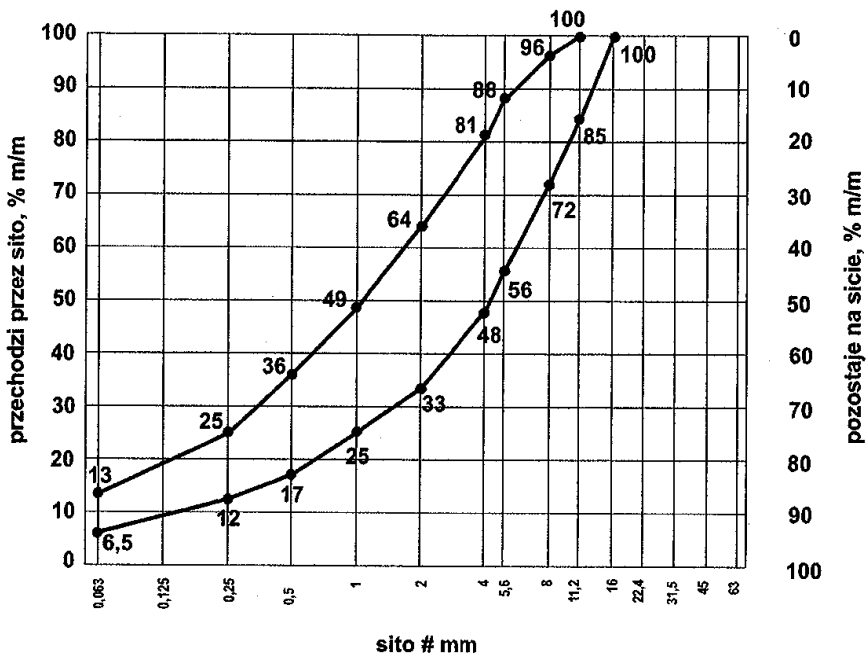

Rys. 4. Krzywe graniczne uziarnienia mieszanki mineralnej 0/11,2 mm

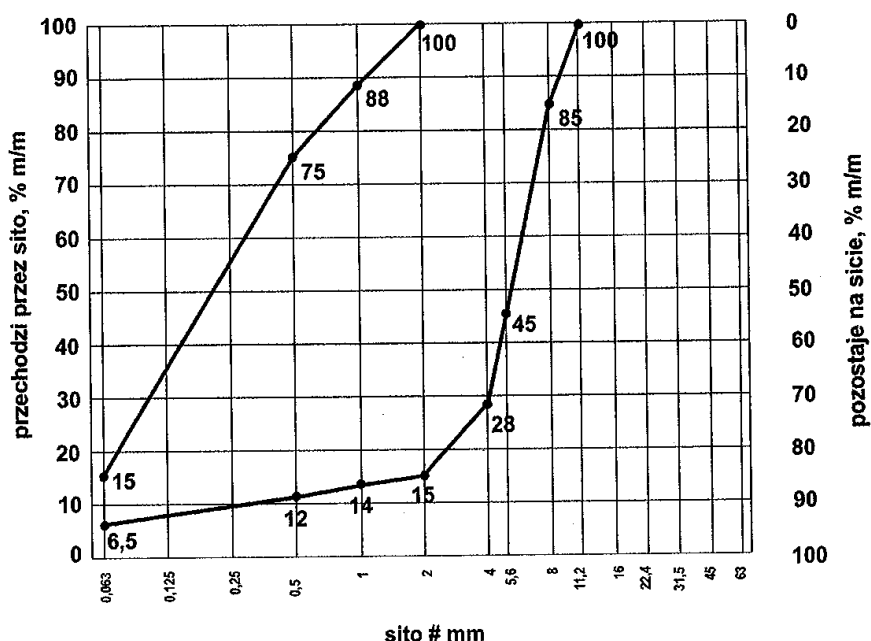

Rys.5. Krzywe graniczne uziarnienia mieszanki mineralnej 0/8 mm

Zawartość spoiwa (cementu) w mieszance powinna być określona na podstawie procedury projektowej i/lub doświadczenia z mieszankami wyprodukowanymi przy użyciu proponowanych składników. Zawartość spoiwa nie powinna być mniejsza od minimalnych wartości przedstawionych w tabelicy 3.

Tabela 3. Minimalna zawartość spoiwa (cementu) w mieszance wg PN-EN 14227-1 [23]

| Maksymalny nominalny wymiar kruszywa, mm | Minimalna zawartość spoiwa, % m/m |
|--|-----------------------------------|
| > 8,0 do 31,5                            | 3                                 |
| 2,0 do 8,0                               | 4                                 |
| < 2,0                                    | 5                                 |

Dopuszczalne jest zastosowanie mniejszej ilości spoiwa niż podano w tabelicy 3, jeśli podczas procesu produkcyjnego stwierdzone zostanie, że zachowana jest zgodność z wymaganiami tablic 4÷6 niniejszej specyfikacji.

Zawartość wody w mieszance powinna być określona na podstawie procedury projektowej wg metody Proctora i/lub doświadczenia z mieszankami wyprodukowanymi przy użyciu proponowanych składników. Zawartość wody należy określić zgodnie z PN-EN 13286-2 [20].

Próbki walcowe zagęszczane ubijakiem Proctora, powinny być przygotowane zgodnie z PN-EN 13286-50 [22]. Próbki należy przechowywać przez 14 dni w temperaturze pokojowej z zabezpieczeniem przed wysychaniem (w komorze o wilgotności powyżej 95% - 100% lub w wilgotnym piasku) i następnie zanurzyć na 14 dni do wody o temperaturze pokojowej. Nasycanie próbek wodą odbywa się pod ciśnieniem normalnym i przy całkowitym ich zanurzeniu w wodzie.

Badanie wytrzymałości na ściskanie (system I) należy przeprowadzić na próbkach walcowych przygotowanych metodą Proctora zgodnie z PN-EN 13286-50 [22], przy wykorzystaniu metody badawczej zgodnie z PN-EN 13286-41 [21]. Wytrzymałość na ściskanie określonej mieszanki powinna być oznaczana zgodnie z PN-EN 13286-41 [21], po 28 dniach pielęgnacji. Dopuszcza się w praktyce wykonawczej stosowanie dodatkowo wytrzymałości na ściskanie określonej po innym okresie pielęgnacji, np. po 7 lub 14 dniach. Wymagane właściwości po 28 dniach pielęgnacji pozostają bez zmian.

Wskaźnik mrozoodporności mieszanki związanej cementem określany jest stosunkiem wytrzymałości na ściskanie  $R_c^{z-o}$  próbki po 28 dniach pielęgnacji i po 14 cyklach zamrażania i odmrażania do wytrzymałości na ściskanie  $R_c$  próbki po 28 dniach pielęgnacji.

$$\text{Wskaźnik mrozoodporności} = \frac{R_c^{z-o}}{R_c}$$

Próbki do oznaczenia wskaźnika mrozoodporności należy przechowywać przez 28 dni w temperaturze pokojowej z zabezpieczeniem przed wysychaniem (w komorze o wilgotności 95% ÷ 100% lub w wilgotnym piasku). Następnie należy je całkowicie zanurzyć na 1 dobę w wodzie, a następnie w ciągu kolejnych 14 dni poddać cyklom zamrażania i odmrażania. Jeden cykl zamrażania i odmrażania polega na zamrażaniu próbki w temperaturze  $-23 \pm 2^\circ\text{C}$  przez 8 godzin i odmrażania w wodzie o temperaturze  $+18 \pm 2^\circ\text{C}$  przez 16 godzin. Oznaczenie wskaźnika

mrozoodporności należy przeprowadzać na 3 próbkach i do obliczeń przyjmować średnią. Wynik badania różniący się od średniej o więcej niż 20% należy odrzucić, a jako miarodajną wartość wytrzymałości na ściskanie  $R_c^{z-o}$ ,  $R_c$  należy przyjąć średnią obliczoną z pozostałych dwóch wyników, z dokładnością 0,1.

#### Wymagania wobec mieszanek

Mieszanki związane cementem klasyfikuje się pod względem właściwości wytrzymałościowych mieszanki przez wytrzymałość charakterystyczną na ściskanie  $R_c$  próbek zgodnie z przyjętym systemem I.

W tablicach 4 ÷ 6 przedstawia się zbiorcze zestawienia wymagań wobec mieszanek wraz z wymaganymi wytrzymałościami na ściskanie.

Tablica 4. Wymagania wobec mieszanek związanych cementem do warstwy podłoża ulepszonego

| Lp. | Właściwość  | Wymagania dla ruchu<br>KR1 ÷ KR6 |
|-----|---|----------------------------------|
| 1.0 | Składniki   |                                  |
| 1.1 | Cement  | wg p. 2.2.4                      |
| 1.2 | Kruszywo  | wg tablicy 1                     |
| 1.3 | Woda zarobowa   | wg p. 2.2.5                      |
| 1.4 | Dodatki   | wg p. 2.2.6                      |
| 2.0 | Mieszanka   |                                  |
| 2.1 | Uziarnienie:  | krzywe graniczne                 |
|     | - mieszanka 0/8 mm  | wg rys. 5 <sup>*)</sup>          |
|     | - mieszanka 0/11,2 mm   | wg rys. 4                        |
|     | - mieszanka 0/16 mm   | wg rys. 3                        |
|     | - mieszanka 0/22,4 mm   | wg rys. 2                        |
|     | - mieszanka 0/31,5 mm   | wg rys. 1                        |
| 2.2 | Minimalna zawartość cementu   | wg tablicy 3                     |
| 2.3 | Zawartość wody  | wg projektu mieszanki            |
| 2.4 | Wytrzymałość na ściskanie (system I) – klasa wytrzymałości $R_c$ wg tablicy 2 | klasa C 1,5/2,0                  |

<sup>\*)</sup> Mieszankę 0/8 mm można stosować tylko dla ruchu KR1 i KR2

Tablica 5. Wymagania wobec mieszanek związanych cementem do warstwy podbudowy pomocniczej

| Lp. | Właściwość  | Wymagania dla ruchu                      |                                      |                                       |
|-----|---|--|--------------------------------------|---------------------------------------|
|     |   | KR1 – KR2                                | KR3 – KR4                            | KR5 – KR6                             |
| 1.0 | Składniki   |  |                                      |                                       |
| 1.1 | Cement  | wg p. 2.2.4                              |                                      |                                       |
| 1.2 | Kruszywo  | wg tablicy 1                             |                                      |                                       |
| 1.3 | Woda zarobowa   | wg p. 2.2.5                              |                                      |                                       |
| 1.4 | Dodatki   | wg p. 2.2.6                              |                                      |                                       |
| 2.0 | Mieszanka   |  |                                      |                                       |
| 2.1 | Uziarnienie:  | Krzywe graniczne uziarnienia             |                                      |                                       |
|     | - mieszanka 0/8 mm  | wg rys. 5                                |                                      |                                       |
|     | - mieszanka 0/11,2 mm   | wg rys. 4                                |                                      |                                       |
|     | - mieszanka 0/16 mm   | wg rys. 3                                |                                      |                                       |
|     | - mieszanka 0/22,4 mm   | wg rys. 2                                |                                      |                                       |
|     | - mieszanka 0/31,5 mm   | wg rys. 1                                |                                      |                                       |
| 2.2 | Minimalna zawartość cementu   | wg tablicy 3                             |                                      |                                       |
| 2.3 | Zawartość wody  | wg projektu mieszanki                    |                                      |                                       |
| 2.4 | Wytrzymałość na ściskanie (system I) – klasa wytrzymałości $R_c$ wg tablicy 2 | klasa C 1,5/2,0 (nie więcej niż 4,0 MPa) | klasa C 3/4 (nie więcej niż 6,0 MPa) | klasa C 5/6 (nie więcej niż 10,0 MPa) |
| 2.5 | Mrozoodporność  | ≥ 0,6                                    | ≥ 0,6                                | ≥ 0,6                                 |

Tablica 6. Wymagania wobec mieszanek związanych cementem do warstwy podbudowy zasadniczej

| Lp. | Właściwość | Wymagania dla ruchu |           |           |
|-----|------------|---------------------|-----------|-----------|
|     |            | KR1 – KR2           | KR3 – KR4 | KR5 – KR6 |
| 1.0 | Składniki  |                     |           |           |
| 1.1 | Cement     | wg p. 2.2.4         |           |           |

|     |   |  |   |  |
|-----|---|--|---|--|
| 1.2 | Kruszywo  | wg tablicy 1                               |   |  |
| 1.3 | Woda zarobowa   | wg p. 2.2.5                                |   |  |
| 1.4 | Dodatki   | wg p. 2.2.6                                |   |  |
| 2.0 | Mieszanka   |  |   |  |
| 2.1 | Uziarnienie:  | Krzywe graniczne uziarnienia               |   |  |
|     | - mieszanka 0/8 mm  | wg rys. 5                                  |   |  |
|     | - mieszanka 0/11,2 mm   | wg rys. 4                                  |   |  |
|     | - mieszanka 0/16 mm   | wg rys. 3                                  |   |  |
|     | - mieszanka 0/22,4 mm   | wg rys. 2                                  |   |  |
|     | - mieszanka 0/31,5 mm   | wg rys. 1                                  |   |  |
| 2.2 | Minimalna zawartość cementu   | wg tablicy 3                               |   |  |
| 2.3 | Zawartość wody  | wg projektu mieszanki                      |   |  |
| 2.4 | Wytrzymałość na ścislenie <sup>*)</sup><br>(system I) – klasa wytrzymałości R <sub>c</sub> wg tablicy 2 | klasa C 3/4<br>(nie więcej niż<br>6,0 MPa) | klasa C 5/6<br>(nie więcej niż<br>10,0 MPa) | klasa C 8/10<br>(nie więcej niż<br>20,0 MPa) |
| 2.5 | Mrozoodporność  | ≥ 0,7                                      | ≥ 0,7                                       | ≥ 0,7  |

<sup>\*)</sup> W przypadku przekroczenia wytrzymałości na ścislenie 5 MPa należy stosować rozwiązania przeciwpękaniowe (patrz p.5.7)

### 5.5. Odcinek próbny

Wykonawca powinien wykonać odcinek próbny w celu:

- stwierdzenia czy sprzęt do produkcji mieszanki oraz jej rozkładania i zagęszczania jest właściwy,
- określenia grubości warstwy wbudowanej mieszanki przed zagęszczeniem, koniecznej do uzyskania wymaganej grubości warstwy zagęszczonej,
- określenia liczby przejść walców do uzyskania wymaganego wskaźnika zagęszczenia warstwy.

Na odcinku próbnym Wykonawca powinien użyć materiałów oraz sprzętu takich, jakie będą stosowane do wykonania podbudowy lub podłoża ulepszanego.

Powierzchnia odcinka próbnego powinna wynosić od 400 m<sup>2</sup> do 800 m<sup>2</sup>, a długość nie powinna być mniejsza niż 200 m.

Odcinek próbny powinien być zlokalizowany w miejscu wskazanym przez Inżyniera.

Wykonawca może przystąpić do wykonywania podbudowy lub podłoża ulepszanego po zaakceptowaniu odcinka próbnego przez Inżyniera.

### 5.6. Warunki przystąpienia do robót i przygotowanie podłoża

Podbudowa lub podłoże ulepszone z mieszanek związanych cementem nie powinny być wykonywane, gdy temperatura powietrza jest niższa od +5°C oraz gdy podłoże jest zamrożone.

Podłoże pod mieszankę powinno być przygotowane zgodnie z wymaganiami określonymi w dokumentacji projektowej i ST. Zaleca się do korzystania z ustaleń podanych w ST D-04.01.01 „Koryto wraz z profilowaniem i zagęszczeniem podłoża” [4] i ST D-02.00.00 „Roboty ziemne” [3].

Jeśli warstwa mieszanki kruszywa ma być układana w prowadnicach, to należy je ustawić na podłożu tak aby wyznaczały ściśle linie krawędzi układanej warstwy według dokumentacji projektowej. Wysokość prowadnic powinna odpowiadać grubości warstwy mieszanki kruszywa w stanie niezagęszczonym. Prowadnice powinny być ustawione stabilnie, w sposób wykluczający ich przesuwanie się pod wpływem oddziaływania maszyn użytych do wykonania warstwy. Od użycia prowadnic można odstąpić przy zastosowaniu technologii gwarantującej odpowiednią równość warstwy, po uzyskaniu zgody Inżyniera.

### 5.7. Wytwarzanie i wbudowanie mieszanki

Mieszankę kruszywa związanego cementem o ściśle określonym składzie zawartym w receptce laboratoryjnej należy wytwarzać w wytwórniach (mieszarkach) stacjonarnych lub mobilnych zapewniających ciągłość produkcji i gwarantujących otrzymanie jednorodnej mieszanki. Mieszarka powinna być wyposażona w urządzenia do wagowego dozowania kruszywa i cementu oraz objętościowego dozowania wody.

Przy produkcji mieszanek należy prowadzić kontrolę produkcji zgodnie z WT-5 [25] część 5.

Mieszanka po wyprodukowaniu powinna być od razu transportowana na miejsce wbudowania, w sposób zabezpieczony przed segregacją i nadmiernym wysychaniem.

Mieszanka dowieziona z wytwórni powinna być układana przy pomocy układarek lub równiarek. Grubość układania mieszanki powinna zapewniać uzyskanie wymaganej grubości warstwy po zagęszczeniu. Warstwę można wykonać o grubości np. 20 cm po zagęszczeniu. Gdy wymagana jest większa grubość, to do układania drugiej warstwy można przystąpić po odbiorze pierwszej warstwy przez Inżyniera. Przy układaniu mieszanki za pomocą równiarek konieczne jest stosowanie prowadnic.

Przed zagęszczeniem warstwa powinna być wyprofilowana do wymaganych rzędnych, spadków podłużnych i poprzecznych. Natychmiast po wyprofilowaniu mieszanki należy rozpocząć jej zagęszczanie, które należy kontynuować do osiągnięcia wskaźnika zagęszczenia nie mniejszego od 0,98 maksymalnego zagęszczenia określonego według normalnej próby Proctora. Zagęszczenie powinno być zakończone przed rozpoczęciem czasu wiązania cementu. Specjalną uwagę należy poświęcić zagęszczeniu mieszanki w sąsiedztwie spoin roboczych podłużnych i poprzecznych oraz wszelkich urządzeń obcych. Zaleca się aby Wykonawca organizował roboty w sposób unikający podłużnych spoin roboczych. Jeśli jednak w dolnej warstwie podbudowy występują spoiny robocze, to spoiny w górnej warstwie podbudowy powinny być względem nich przesunięte o co najmniej 30 cm dla spoiny podłużnej i 1 m dla spoiny poprzecznej.

Jeśli dokumentacja projektowa przewiduje wykonanie szczelin pozornych w podbudowie, to zaleca się je wykonać przez wycięcie szczelin np. grubości 3÷5 mm na głębokość około 1/3 jej grubości w początkowej fazie twardnienia betonu, tak aby powierzchnia podbudowy była podzielona na kwadratowe lub prostokątne płyty.

Dla warstwy podbudowy zasadniczej z mieszanki o wytrzymałości na ściskanie  $R_c$  powyżej 10 MPa należy stosować dylatowanie poprzeczne i podłużne według ustaleń dokumentacji projektowej.

Dla warstwy podbudowy zasadniczej z mieszanki o wytrzymałości  $R_c$  przekraczającej 5 do 10 MPa należy stosować technologie przeciwspekaniowe według ustaleń dokumentacji projektowej, z zastosowaniem geosyntetyków lub membran, odpowiadających wymaganiom norm lub europejskich i krajowych aprobat technicznych.

#### **5.8. Pielęgnacja warstwy kruszywa związanego cementem**

Warstwa kruszywa związanego cementem powinna być natychmiast po zagęszczeniu poddana pielęgnacji według jednego z następujących sposobów:

- a) skropieniem preparatem pielęgnacyjnym, posiadającym aprobatę techniczną,
- b) przykryciem na okres 7 do 10 dni nieprzepuszczalną folią z tworzywa sztucznego, ułożoną na zakład co najmniej 30 cm i zabezpieczoną przed zerwaniem przez wiatr,
- c) przykryciem matami lub włókninami i spryskanie wodą przez okres 7÷10 dni,
- d) przykryciem warstwą piasku i utrzymanie jej w stanie wilgotnym przez okres 7÷10 dni,
- e) innymi środkami zaakceptowanymi przez Inżyniera.

Nie należy dopuszczać ruchu pojazdów i maszyn po warstwie kruszywa związanej cementem w okresie od 7 do 10 dni pielęgnacji, a po tym okresie ruch technologiczny może odbywać się wyłącznie za zgodą Inżyniera.

#### **5.9. Roboty wykończeniowe**

Roboty wykończeniowe, zgodne z dokumentacją projektową, ST, dokumentacją wiaty i wskazaniem Inżyniera dotyczą prac związanych z dostosowaniem wykonanych robót do istniejących warunków terenowych, takie jak:

- odtworzenie przeszkód czasowo usuniętych,
- uzupełnienie zniszczonych w czasie robót istniejących elementów drogowych lub terenowych,
- roboty porządkujące otoczenie terenu robót,
- usunięcie oznakowania drogi wprowadzonego na okres robót.

### **6. KONTROLA JAKOŚCI ROBÓT**

#### **6.1. Ogólne zasady kontroli jakości robót**

Ogólne zasady kontroli jakości robót podano w ST D--00.00.00 „Wymagania ogólne” [1] pkt 6.

#### **6.2. Badania przed przystąpieniem do robót**

Przed przystąpieniem do robót Wykonawca powinien:

- uzyskać wymagane dokumenty, dopuszczające wyroby budowlane do obrotu i powszechnego stosowania (np. stwierdzenie o oznakowaniu materiału znakiem CE lub znakiem budowlanym B, certyfikat zgodności, deklarację zgodności, aprobatę techniczną, ew. badania materiałów wykonane przez dostawców itp.),
- ew. wykonać własne badania właściwości materiałów przeznaczonych do wykonania robót, określone przez Inżyniera.

Wszystkie dokumenty oraz wyniki badań Wykonawca przedstawia Inżynierowi do akceptacji.

#### **6.3. Badania w czasie robót**

Częstotliwość oraz zakres badań i pomiarów, które należy wykonać w czasie robót podaje tablica 6.



Tablica 6. Częstotliwość oraz zakres badań i pomiarów w czasie robót

| Lp. | Wyszczególnienie robót   | Częstotliwość badań                                       | Wartości dopuszczalne                        |
|-----|--|---|--|
| 1   | Lokalizacja i zgodność granic terenu robót z dokumentacją projektową | 1 raz   | Wg pktu 5 i dokumentacji projektowej         |
| 2   | Roboty przygotowawcze  | Ocena ciągła  | Wg pktu 5.3                                  |
| 3   | Właściwości kruszywa   | Dla każdej partii kruszywa i przy każdej zmianie kruszywa | Tablica 1                                    |
| 4   | Właściwości wody   | Dla każdego wątpliwego źródła                             | PN-EN 1008 [11]                              |
| 5   | Właściwości cementu  | Dla każdej partii   | PN-EN 197-1 [5]                              |
| 6   | Uziarnienie mieszanki  | 2 razy dziennie   | Rys. 1 ÷ 5                                   |
| 7   | Wilgotność mieszanki   | Jw.   | Wilgotność optymalna z tolerancją +10%, -20% |
| 8   | Grubość warstwy podbudowy  | Jw.   | Tolerancja $\pm 1$ cm                        |
| 9   | Zagęszczenie warstwy mieszanki                                       | Jw.   | 0,98 Proctora (p. 5.7)                       |
| 10  | Oznaczenie wytrzymałości na ściskanie                                | 3 próbki dziennie   | PN-EN 13286-41 [21]                          |
| 11  | Oznaczenie mrozoodporności   | Na zlecenie Inżyniera                                     | p. 5.4                                       |
| 12  | Wykonanie robót wykończeniowych                                      | Ocena ciągła  | Według punktu 5.9                            |

**6.4. Wymagania dotyczące cech geometrycznych i wytrzymałościowych podbudowy lub ulepszonego podłoża**

Częstotliwość oraz zakres badań i pomiarów dotyczących cech geometrycznych podaje tablica 7.

Tablica 7. Częstotliwość oraz zakres badań i pomiarów warstwy odsączającej i odcinającej

| Lp. | Wyszczególnienie badań i pomiarów       | Minimalna częstotliwość badań i pomiarów                       | Dopuszczalne odchyłki  |
|-----|---|--|--|
| 1   | Szerokość                               | 10 razy na 1 km  | +10 cm, -5 cm: różnice od szerokości projektowanej   |
| 2   | Równość podłużna                        | wg [26]  | wg [26]  |
| 3   | Równość poprzeczna                      | wg [26]  | wg [26]  |
| 4   | Spadki poprzeczne *)                    | 10 razy na 1 km  | $\pm 0,5\%$ dopuszczalna tolerancja od dokumentacji projektowej  |
| 5   | Rzędne wysokościowe                     | wg [26]  | wg [26]  |
| 6   | Ukształtowanie osi w planie *)          | co 100 m   | Przesunięcie od osi projektowanej $\pm 5$ cm   |
| 7   | Grubość podbudowy i ulepszonego podłoża | w 3 punktach, lecz nie rzadziej niż raz na 2000 m <sup>2</sup> | Różnice od grubości projektowanej dla:<br>a) podbudowy zasadniczej $\pm 10\%$<br>b) podbudowy pomocniczej i podłoża ulepszonego +10%, -15% |

\*) Dodatkowe pomiary spadków poprzecznych i ukształtowania osi w planie należy wykonać w punktach głównych łuków poziomych.

**7. OBMIAR ROBOT****7.1. Ogólne zasady obmiaru robót**

Ogólne zasady obmiaru robót podano w ST D--00.00.00 „Wymagania ogólne” [1] pkt 7.

**7.2. Jednostka obmiarowa**

Jednostką obmiarową jest m<sup>2</sup> (metr kwadratowy) wykonanej podbudowy i podłoża ulepszonego.

**8. ODBIÓR ROBÓT**

Ogólne zasady odbioru robót podano w ST D--00.00.00 „Wymagania ogólne” [1] pkt 8.

Roboty uznaje się za wykonane zgodnie z dokumentacją projektową, ST i wymaganiami Inżyniera, jeżeli wszystkie pomiary i badania z zachowaniem tolerancji według punktu 6 dały wyniki pozytywne.

## 9. PODSTAWA PŁATNOŚCI

### 9.1. Ogólne ustalenia dotyczące podstawy płatności

Ogólne ustalenia dotyczące podstawy płatności podano w ST D--00.00.00 „Wymagania ogólne” [1] pkt 9.

### 9.2. Cena jednostki obmiarowej

Cena wykonania jednostki obmiarowej (1 m<sup>2</sup>) obejmuje:

- prace pomiarowe i roboty przygotowawcze,
- oznakowanie robót,
- dostarczenie materiałów i sprzętu,
- wyprodukowanie mieszanki i jej transport na miejsce wbudowania,
- dostarczenie, ustawienie, rozebranie i odwiezienie prowadnic oraz innych materiałów i urządzeń pomocniczych,
- rozłożenie i zagęszczenie mieszanki,
- ew. nacięcie szczelin i wykonanie technologii przeciwspekaniowych,
- pielęgnacja wykonanej warstwy,
- przeprowadzenie wymaganych pomiarów i badań,
- uporządkowanie terenu robót i jego otoczenia,
- roboty wykończeniowe,
- odwiezienie sprzętu.

Wszystkie roboty powinny być wykonane według wymagań dokumentacji projektowej, ST, specyfikacji technicznej i postanowień Inżyniera.

### 9.3. Sposób rozliczenia robót tymczasowych i prac towarzyszących

Cena wykonania robót określonych niniejszą ST obejmuje:

- roboty tymczasowe, które są potrzebne do wykonania robót podstawowych, ale nie są przekazywane Zamawiającemu i są usuwane po wykonaniu robót podstawowych,
- prace towarzyszące, które są niezbędne do wykonania robót podstawowych, niezaliczane do robót tymczasowych, jak geodezyjne wytyczenie robót itd.

## 10. PRZEPISY ZWIĄZANE

### 10.1. Ogólne specyfikacje techniczne (ST)

1. D--00.00.00 Wymagania ogólne
2. D-01.00.00 Roboty przygotowawcze
3. D-02.00.00 Roboty ziemne
4. D-04.01.01 Koryto wraz z profilowaniem i zagęszczeniem podłoża

### 10.2. Normy

5. PN-EN 197-1 Cement – Część 1: Skład, wymagania i kryteria zgodności dotyczące cementów powszechnego użytku
6. PN-EN 933-1 Badania geometrycznych właściwości kruszyw – Oznaczenie składu ziarnowego – Metoda przesiewania
7. PN-EN 933-3 Badania geometrycznych właściwości kruszyw – Oznaczenie kształtu ziarn za pomocą wskaźnika płaskości
8. PN-EN 933-4 Badania geometrycznych właściwości kruszyw – Oznaczenie kształtu ziarn – Wskaźnik kształtu
9. PN-EN 933-5 Badania geometrycznych właściwości kruszyw – Oznaczenie procentowej zawartości ziarn o powierzchniach powstałych w wyniku przekruszenia lub łamania kruszyw grubych
10. PN-EN 934-2 Domieszki do betonu, zaprawy i zaczynu – Domieszki do betonu – Definicje i wymagania
11. PN-EN 1008 Woda zarobowa do betonu – Specyfikacja pobierania próbek, badanie i ocena przydatności wody zarobowej do betonu, w tym wody odzyskanej z procesów produkcji betonu
12. PN-EN 1097-1 Badania mechanicznych i fizycznych właściwości kruszyw – Oznaczenie odporności na ścieranie (mikro-Deval)
13. PN-EN 1097-2 Badania mechanicznych i fizycznych właściwości kruszyw – Metody oznaczania odporności na rozdrabnianie
14. PN-EN 1097-6 Badania mechanicznych i fizycznych właściwości kruszyw – Część 6: Oznaczenie gęstości ziarn i nasiąkliwości
15. PN-EN 1367-1 Badania właściwości cieplnych i odporności kruszyw na działanie czynników atmosferycznych – Część 1: Oznaczenie mrozoodporności
16. PN-EN 1367-3 Badania właściwości cieplnych i odporności kruszyw na działanie czynników atmosferycznych – Część 3: Badanie bazaltowej zgorzeli słonecznej metodą gotowania



17. PN-EN 1744-1 Badania chemicznych właściwości kruszyw – Analiza chemiczna
18. PN-EN 1744-3 Badania chemicznych właściwości kruszyw – Część 3: Przygotowanie wyciągów przez wymywanie kruszyw
19. PN-EN 13242 Kruszywa do niezwiązanych i związanych hydraulicznie materiałów stosowanych w obiektach budowlanych i budownictwie drogowym
20. PN-EN 13286-2 Mieszanki niezwiązane i związane spoiwem hydraulicznym – Część 2: Metody określania gęstości i zawartości wody – Zagęszczanie metodą Proctora
21. PN-EN 13286-41 Mieszanki niezwiązane i związane spoiwem hydraulicznym – Część 41: Metoda oznaczania wytrzymałości na ściskanie mieszanek związanych spoiwem hydraulicznym
22. PN-EN 13286-50 Mieszanki niezwiązane i związane spoiwem hydraulicznym – Część 50: Metoda sporządzania próbek związanych hydraulicznie za pomocą aparatu Proctora lub zagęszczania na stole wibracyjnym
23. PN-EN 14227-1 Mieszanki związane spoiwem hydraulicznym – Wymagania – Część 1: Mieszanki związane cementem
24. PN-EN 14227-10 Mieszanki związane spoiwem hydraulicznym – Specyfikacja – Część 10: Grunty stabilizowane cementem

### 10.3. Inne dokumenty

22. Mieszanki związane spoiwem hydraulicznym do dróg krajowych – WT-5 2010 Wymagania techniczne (zalecone do stosowania w specyfikacji technicznej na roboty budowlane na drogach krajowych wg zarządzenia nr 102 GDDKiA z dnia 19.11.2010 r.)
23. Rozporządzenie Ministra Transportu i Gospodarki Morskiej z dnia 2 marca 1999 r. w sprawie warunków technicznych, jakim powinny odpowiadać drogi publiczne i ich usytuowanie (Dz.U. nr 43, poz. 430)
24. Katalog typowych konstrukcji nawierzchni podatnych i półsztywnych. Generalna Dyrekcja Dróg Publicznych – Załącznik do zarządzenia nr 31 GDDKiA z dnia 16.06.2014 r.

## D-04.07.01 PODBUDOWA Z BETONU ASFALTOWEGO

### 1. WSTĘP

Rozbudowa drogi wojewódzkiej Nr 251 Kaliska - Inowrocław na odcinku od km 19+649 (od granicy województwa kujawsko-pomorskiego) do km 34+200 oraz od km 34+590,30 do km 35+290 wraz z przebudową mostu na rz. Gąsawka w msc. Żnin.

#### 1.1. Przedmiot Specyfikacji Technicznej (ST)

Przedmiotem niniejszej ST są wymagania dotyczące wykonania i odbioru robót związanych z wykonaniem warstwy podbudowy z betonu asfaltowego w ramach *rozbudowy drogi wojewódzkiej Nr 251 Kaliska - Inowrocław na odcinku od km 19+649 (od granicy województwa kujawsko-pomorskiego) do km 34+200 oraz od km 34+590,30 do km 35+290 wraz z przebudową mostu na rz. Gąsawka w msc. Żnin.*

#### 1.2. Przedmiot ST

Przedmiotem niniejszej specyfikacji technicznej (ST) są wymagania dotyczące wykonania i odbioru robót związanych z wykonywaniem podbudowy z betonu asfaltowego.

#### 1.3. Zakres stosowania ST

Ustalenia zawarte w niniejszej specyfikacji dotyczą zasad prowadzenia robót związanych z wykonaniem i odbiorem warstwy podbudowy z betonu asfaltowego wg PN-EN 13108-1 [47] i WT-2 Nawierzchnie asfaltowe 2014 cz.I [65] w zakresie projektowania i produkcji mieszanki mineralno-asfaltowej, oraz WT-2 Nawierzchnie asfaltowe 2016 cz. II w zakresie wbudowania i wykonania warstwy podbudowy. W przypadku produkcji mieszanki mineralno-asfaltowej przez Wykonawcę dla potrzeb budowy, Wykonawca zobowiązany jest prowadzić Zakładową kontrolę produkcji (ZKP) zgodnie z WT-2 [65] punkt 8.4.1.5.

Podbudowę z betonu asfaltowego można wykonywać dla dróg kategorii ruchu od KR1 do KR6 (określenie kategorii ruchu podano w punkcie 1.4.7). Stosowane mieszanki betonu asfaltowego o wymiarze D podano w tablicy 1.

Tablica 1. Stosowane mieszanki

| Kategoria ruchu | Mieszanki o wymiarze D <sup>1)</sup> , mm |
|-----------------|---|
| KR 1-2          | AC16P, AC22P                              |
| KR 3-4          | AC16P, AC22P, AC32P                       |
| KR 5-6          | AC16P, AC22P, AC32P                       |

<sup>1)</sup> Podział ze względu na wymiar największego kruszywa w mieszance.

#### 1.4. Zakres robót objętych ST

Ustalenia zawarte w niniejszej specyfikacji dotyczą zasad prowadzenia robót związanych z wykonaniem i odbiorem warstwy podbudowy z betonu asfaltowego wg PN-EN 13108-1 [47] i WT-2 Nawierzchnie asfaltowe 2014 cz.I [65] w zakresie projektowania i produkcji mieszanki mineralno-asfaltowej, oraz WT-2 Nawierzchnie asfaltowe 2016 cz. II w zakresie wbudowania i wykonania warstwy podbudowy. W przypadku produkcji mieszanki mineralno-asfaltowej przez Wykonawcę dla potrzeb budowy, Wykonawca zobowiązany jest prowadzić Zakładową kontrolę produkcji (ZKP) zgodnie z WT-2 [65] punkt 8.4.1.5.

Zgodnie z dokumentacją projektową należy wykonać podbudowę z betonu asfaltowego:

- AC 22P, gr. 6cm – dla nawierzchni dróg gminnych i powiatowych – kat. ruchu KR 3,

Podbudowę z betonu asfaltowego można wykonywać dla dróg kategorii ruchu od KR1 do KR6 (określenie kategorii ruchu podano w punkcie 1.4.7). Stosowane mieszanki betonu asfaltowego o wymiarze D podano w tablicy 1.

Tablica 1. Stosowane mieszanki

| Kategoria ruchu | Mieszanki o wymiarze D <sup>1)</sup> , mm |
|-----------------|---|
| KR 3-4          | AC22P                                     |

1) Podział ze względu na wymiar największego kruszywa w mieszance.

#### 1.5. Informacje o terenie budowy

Informacje zawarto w D-00.00.00

#### 1.6. Nazwy i kody

Grupa robót : 45200000-9 Roboty budowlane w zakresie wznoszenia kompletnych obiektów budowlanych lub ich części oraz robót w zakresie inżynierii lądowej i wodnej .

Klasa robót : 45230000-8 Roboty budowlane w zakresie budowy rurociągów, linii telekomunikacyjnych i elektroenergetycznych, autostrad, dróg, lotnisk i kolei; wyrównywanie terenu

Kategoria robót : 45233000-9 Roboty w zakresie konstruowania, fundamentowania oraz wykonywania nawierzchni autostrad, dróg

### **1.7. Określenia podstawowe**

**1.7.1.** Nawierzchnia – konstrukcja składająca się z jednej lub kilku warstw służących do przejmowania i rozkładania obciążeń od ruchu pojazdów na podłoże.

**1.7.2.** Podbudowa – główny element konstrukcyjny nawierzchni, który może być ułożony w jednej lub kilku warstwach.

**1.7.3.** Mieszanka mineralno-asfaltowa – mieszanka kruszyw i lepiszcza asfaltowego.

**1.7.4.** Wymiar mieszanki mineralno-asfaltowej – określenie mieszanki mineralno-asfaltowej, wyróżniające tę mieszankę ze zbioru mieszanek tego samego typu ze względu na największy wymiar kruszywa, np. wymiar 16 lub 22.

**1.7.5.** Beton asfaltowy – mieszanka mineralno-asfaltowa, w której kruszywo o uziarnieniu ciągłym lub nieciągłym tworzy strukturę wzajemnie klinującą się.

**1.7.6.** Uziarnienie – skład ziarnowy kruszywa, wyrażony w procentach masy ziaren przechodzących przez określony zestaw sit.

**1.7.7.** Kategoria ruchu – obciążenie drogi ruchem samochodowym, wyrażone w osiach obliczeniowych (100 kN) wg „Katalogu typowych konstrukcji nawierzchni podatnych i półsztywnych” GDDP-IBDiM [68].

**1.7.8.** Wymiar kruszywa – wielkość ziaren kruszywa, określona przez dolny (d) i górny (D) wymiar sita.

**1.7.9.** Kruszywo grube – kruszywo z ziaren o wymiarze:  $D \leq 45$  mm oraz  $d > 2$  mm.

**1.7.10.** Kruszywo drobne – kruszywo z ziaren o wymiarze:  $D \leq 2$  mm, którego większa część pozostaje na sicie 0,063 mm.

**1.7.11.** Pył – kruszywo z ziaren przechodzących przez sito 0,063 mm.

**1.7.12.** Wypełniacz – kruszywo, którego większa część przechodzi przez sito 0,063 mm. (Wypełniacz mieszany – kruszywo, które składa się z wypełniacza pochodzenia mineralnego i wodorotlenku wapnia. Wypełniacz dodany – wypełniacz pochodzenia mineralnego, wyprodukowany oddzielnie).

**1.7.13.** Kationowa emulsja asfaltowa – emulsja, w której emulgator nadaje dodatnie ładunki cząstkom zdyspergowanego asfaltu.

**1.7.14.** Pozostałe określenia podstawowe są zgodne z obowiązującymi, odpowiednimi polskimi normami i z definicjami podanymi w ST D-00.00.00 „Wymagania ogólne” pkt 1.4.

**1.7.15.** Symbole i skróty dodatkowe

|     |   |
|-----|---|
| ACP | – beton asfaltowy do warstwy podbudowy,   |
| PMB | – polimeroasfalt,   |
| D   | – górny wymiar sita (przy określaniu wielkości ziaren kruszywa),  |
| d   | – dolny wymiar sita (przy określaniu wielkości ziaren kruszywa),  |
| C   | – kationowa emulsja asfaltowa,  |
| NPD | – właściwość użytkowa nie określana (ang. No Performance Determined; producent może jej nie określać),                            |
| TBR | – do zadeklarowania (ang. To Be Reported; producent może dostarczyć odpowiednie informacje, jednak nie jest do tego zobowiązany), |
| IRI | – (International Roughness Index) międzynarodowy wskaźnik równości,   |
| MOP | – miejsce obsługi podróży.  |

### **1.8. Ogólne wymagania dotyczące robót**

Ogólne wymagania dotyczące robót podano w ST D-00.00.00 „Wymagania ogólne” pkt 1.5.

## **2. MATERIAŁY**

### **2.1. Ogólne wymagania dotyczące materiałów**

Ogólne wymagania dotyczące materiałów, ich pozyskiwania i składowania, podano w ST D-00.00.00 „Wymagania ogólne” [1] pkt 2.

### **2.2. Lepiszczka asfaltowe**

Należy stosować asfalty drogowe wg PN-EN 12591 [27] lub polimeroasfalty wg PN-EN 14023 [59]. Rodzaje stosowanych lepiszczyk asfaltowych podano w tablicy 2. Oprócz lepiszczyk wymienionych w tablicy 2 można stosować inne lepiszcza nienormowe według aprobat technicznych.

Tablica 2. Zalecane lepiszcza asfaltowego do warstwy podbudowy z betonu asfaltowego

| Kategoria ruchu | Mieszanka ACP       | Gatunek lepiszcza                         |                |
|-----------------|---------------------|---|----------------|
|                 |                     | asfalt drogowy                            | polimeroasfalt |
| KR1 – KR2       | AC16P, AC22P        | 50/70                                     | –              |
| KR3 – KR4       | AC16P, AC22P, AC32P | 35/50, 50/70, wielorodzajowy-35/50, 50/70 | PMB 25/55-60   |
| KR5 - KR6       | AC16P, AC22P, AC32P | 35/5, 50/70, wielorodzajowy-35/50, 50/70  | PMB 25/55-60   |

Asfalty drogowe powinny spełniać wymagania podane w tablicy 3.

Polimeroasfalty powinny spełniać wymagania podane w tablicy 4.

Tablica 3. Wymagania wobec asfaltów drogowych wg PN-EN 12591 [27]

| Lp.                                  | Właściwości  | Metoda badania | Rodzaj asfaltu     |       |       |
|--------------------------------------|--|----------------|--------------------|-------|-------|
|                                      |  |                | 50/70              | 35/50 |       |
| <b>WŁAŚCIWOŚCI OBLIGATORYJNE</b>     |  |                |                    |       |       |
| 1                                    | Penetracja w 25°C  | 0,1 mm         | PN-EN 1426 [21]    | 50-70 | 35-50 |
| 2                                    | Temperatura mięknięcia   | °C             | PN-EN 1427 [22]    | 46-54 | 50-58 |
| 3                                    | Temperatura zapłonu, nie mniej niż                             | °C             | PN-EN 22592 [62]   | 230   | 240   |
| 4                                    | Zawartość składników rozpuszczalnych, nie mniej niż            | % m/m          | PN-EN 12592 [28]   | 99    | 99    |
| 5                                    | Zmiana masy po starzeniu (ubytek lub przyrost), nie więcej niż | % m/m          | PN-EN 12607-1 [31] | 0,5   | 0,5   |
| 6                                    | Pozostała penetracja po starzeniu, nie mniej niż               | %              | PN-EN 1426 [21]    | 50    | 53    |
| 7                                    | Temperatura mięknięcia po starzeniu, nie mniej niż             | °C             | PN-EN 1427 [22]    | 48    | 52    |
| <b>WŁAŚCIWOŚCI SPECJALNE KRAJOWE</b> |  |                |                    |       |       |
| 8                                    | Zawartość parafiny, nie więcej niż                             | %              | PN-EN 12606-1 [30] | 2,2   | 2,2   |
| 9                                    | Wzrost temp. mięknięcia po starzeniu, nie więcej niż           | °C             | PN-EN 1427 [22]    | 9     | 8     |
| 10                                   | Temperatura łamliwości Fraassa, nie więcej niż                 | °C             | PN-EN 12593 [29]   | -8    | -5    |

Tablica 4. Wymagania wobec asfaltów modyfikowanych polimerami (polimeroasfaltów) wg PN-EN 14023 [59]

| Wymaganie podstawowe                                     | Właściwość             | Metoda badania  | Jednostka | Gatunek asfaltu modyfikowanego polimerami (PMB) |       |
|--|------------------------|-----------------|-----------|---|-------|
|  |                        |                 |           | 25/55 – 60                                      |       |
|  |                        |                 |           | wymaganie                                       | klasa |
| 1  | 2                      | 3               | 4         | 5   | 6     |
| Konsystencja w pośrednich temperaturach eksploatacyjnych | Penetracja w 25°C      | PN-EN 1426 [21] | 0,1 mm    | 25-55   | 3     |
| Konsystencja w wysokich temperaturach eksploatacyjnych   | Temperatura mięknięcia | PN-EN 1427 [22] | °C        | ≥ 60  | 6     |

|   |   |  |                   |                  |   |
|---|---|--|-------------------|------------------|---|
| Kohezja   | Siła rozciągania (mała prędkość rozciągania)                            | PN-EN 13589 [55]<br>PN-EN 13703 [57]   | J/cm <sup>2</sup> | ≥ 2 w 5°C        | 3 |
|   | Siła rozciągania w 5°C (duża prędkość rozciągania)                      | PN-EN 13587 [53]<br>PN-EN 13703 [57]   | J/cm <sup>2</sup> | NPD <sup>a</sup> | 0 |
|   | Wahadło Vialit (metoda uderzenia)                                       | PN-EN 13588 [54]                       | J/cm <sup>2</sup> | NPD <sup>a</sup> | 0 |
| Stołość kon-systemencji (Odporność na starzenie wg PN-EN 12607-1 lub -3 [31]) | Zmiana masy   |  | %                 | ≥ 0,5            | 3 |
|   | Pozostała penetracja  | PN-EN 1426 [21]                        | %                 | ≥ 40             | 3 |
|   | Wzrost temperatury mięknięcia   | PN-EN 1427 [22]                        | °C                | ≤ 8              | 3 |
| Inne właściwości  | Temperatura zapłonu   | PN-EN ISO 2592 [63]                    | °C                | ≥ 235            | 3 |
| Wymagania dodatkowe   | Temperatura łamliwości  | PN-EN 12593 [29]                       | °C                | ≤ -12            | 6 |
|   | Nawrót sprężysty w 25°C   | PN-EN 13398 [51]                       | %                 | ≥ 50             | 5 |
|   | Nawrót sprężysty w 10°C   |  |                   | NPD <sup>a</sup> | 0 |
|   | Zakres plastyczności  | PN-EN 14023 [59]<br>Punkt 5.1.9        | °C                | TBR <sup>b</sup> | 1 |
|   | Stabilność magazynowania. Różnica temperatur mięknięcia                 | PN-EN 13399 [52]<br>PN-EN 1427 [22]    | °C                | ≤ 5              | 2 |
|   | Stabilność magazynowania. Różnica penetracji                            | PN-EN 13399 [52]<br>PN-EN 1426 [21]    | 0,1 mm            | NPD <sup>a</sup> | 0 |
|   | Spadek temperatury mięknięcia po starzeniu wg PN-EN 12607-1 lub -3 [31] | PN-EN 12607-1 [31]<br>PN-EN 1427 [22]  | °C                | TBR <sup>b</sup> | 1 |
|   | Nawrót sprężysty w 25°C po starzeniu wg PN-EN 12607-1 lub -3 [31]       | PN-EN 12607-1 [31]<br>PN-EN 13398 [51] | %                 | ≥ 50             | 4 |

|  |   |  |  |                  |   |
|--|---|--|--|------------------|---|
|  | Nawrót sprężysty w 10°C po starzeniu wg PN-EN 12607-1 lub -3 [31] |  |  | NPD <sup>a</sup> | 0 |
| <sup>a</sup> NPD – No Performance Determined (właściwość użytkowa nie określana) |   |  |  |                  |   |
| <sup>b</sup> TBR – To Be Reported (do zadeklarowania)                            |   |  |  |                  |   |

Składowanie asfaltu drogowego powinno się odbywać w zbiornikach, wykluczających zanieczyszczenie asfaltu i wyposażonych w system grzewczy pośredni (bez kontaktu asfaltu z przewodami grzewczymi). Zbiornik roboczy otaczarki powinien być izolowany termicznie, posiadać automatyczny system grzewczy z tolerancją  $\pm 5^{\circ}\text{C}$  oraz układ cyrkulacji asfaltu.

Polimeroasfalt powinien być magazynowany w zbiorniku wyposażonym w system grzewczy pośredni z termostatem kontrolującym temperaturę z dokładnością  $\pm 5^{\circ}\text{C}$ . Zaleca się wyposażenie zbiornika w mieszadło. Zaleca się bezpośrednie zużycie polimeroasfaltu po dostarczeniu. Należy unikać wielokrotnego rozgrzewania i chłodzenia polimeroasfaltu w okresie jego stosowania oraz unikać niekontrolowanego mieszania polimeroasfaltów różnego rodzaju i klasy oraz z asfaltem zwykłym.

### 2.3. Kruszywo

Do warstwy podbudowy z betonu asfaltowego należy stosować kruszywo według PN-EN 13043 [44] i WT-1 Kruszywa 2014 [64], obejmujące kruszywo grube, kruszywo drobne i wypełniacz. Kruszywa powinny spełniać wymagania podane w WT-1 Kruszywa 2014 tablica 4, 5, 6, 6a, 7.

Składowanie kruszywa powinno się odbywać w warunkach zabezpieczających je przed zanieczyszczeniem i zmieszaniem z kruszywem o innym wymiarze lub pochodzeniu. Podłoże składowiska musi być równe, utwardzone i odwodnione. Składowanie wypełniacza powinno się odbywać w silosach wyposażonych w urządzenia do aeracji.

### 2.4. Środek adhezyjny

W celu poprawy powinowactwa fizykochemicznego lepiszcza asfaltowego i kruszywa, gwarantującego odpowiednią przyczepność (adhezję) lepiszcza do kruszywa i odporność mieszanki mineralno-asfaltowej na działanie wody, można zastosować środek adhezyjny, tak aby dla konkretnej pary kruszywo-lepiszcze wartość przyczepności określona według PN-EN 12697-11 [34], metoda C wynosiła co najmniej 80%.

Środek adhezyjny powinien odpowiadać wymaganiom określonym przez producenta.

Składowanie środka adhezyjnego jest dozwolone tylko w oryginalnych opakowaniach, w warunkach określonych przez producenta.

### 2.5. Materiały do uszczelnienia połączeń i krawędzi

Do uszczelnienia połączeń technologicznych (tj. złączy podłużnych i poprzecznych z tego samego materiału wykonywanego w różnym czasie oraz spoin stanowiących połączenia różnych materiałów lub połączenie warstwy asfaltowej z urządzeniami obcymi w nawierzchni lub ją ograniczającymi, należy stosować:

a) materiały termoplastyczne, jak taśmy asfaltowe, pasty itp. według norm lub aprobat technicznych,

Grubość materiału termoplastycznego do spoiny powinna wynosić:

- nie mniej niż 10 mm przy grubości warstwy technologicznej do 2,5 cm,
- nie mniej niż 15 mm przy grubości warstwy technologicznej większej niż 2,5 cm.

Składowanie materiałów termoplastycznych jest dozwolone tylko w oryginalnych opakowaniach producenta, w warunkach określonych w aprobacie technicznej.

### 2.6. Materiały do złączenia warstw konstrukcji

Do złączania warstw konstrukcji nawierzchni należy stosować kationowe emulsje asfaltowe lub kationowe emulsje modyfikowane polimerami według PN-EN 13808 [58] i WT-3 Emulsje asfaltowe 2009 [66] punkt 5.1 tablica 2 i tablica 3.

Emulsję asfaltową można składować w opakowaniach transportowych lub w stacjonarnych zbiornikach pionowych z nalewaniem od dna. Nie należy nalewać emulsji do opakowań i zbiorników zanieczyszczonych materiałami mineralnymi.

## 3. SPRZĘT

### 3.1. Ogólne wymagania dotyczące sprzętu

Ogólne wymagania dotyczące sprzętu podano w ST D--00.00.00 „Wymagania ogólne” [1] pkt 3.

### 3.2. Sprzęt stosowany do wykonania robót

Przy wykonywaniu robót Wykonawca w zależności od potrzeb, powinien wykazać się możliwością korzystania ze sprzętu dostosowanego do przyjętej metody robót, jak:

- wytwórnia (otaczarka) o mieszaniu cyklicznym lub ciągłym, z automatycznym komputerowym sterowaniem produkcji, do wytwarzania mieszanek mineralno-asfaltowych,
- układarka gąsienicowa, z elektronicznym sterowaniem równości układanej warstwy,

- skrapiaarka,
- walce stalowe gładkie,
- walce ogumione
- szczotki mechaniczne i/lub inne urządzenia czyszczące,
- samochody samowładowcze z przykryciem brezentowym lub termosami,
- sprzęt drobny.

#### 4. TRANSPORT

##### 4.1. Ogólne wymagania dotyczące transportu

Ogólne wymagania dotyczące transportu podano w ST D--00.00.00 „Wymagania ogólne” [1] pkt 4.

##### 4.2. Transport materiałów

Asfalt i polimeroasfalt należy przewozić w cysternach kolejowych lub samochodach izolowanych i zaopatrzonych w urządzenia umożliwiające pośrednie ogrzewanie oraz w zawory spustowe.

Kruszywa można przewozić dowolnymi środkami transportu, w warunkach zabezpieczających je przed zanieczyszczeniem, zmieszaniem z innymi materiałami i nadmiernym zawilgoceniem.

Wypełniacz należy przewozić w sposób chroniący go przed zawilgoceniem, zbrzyleniem i zanieczyszczeniem. Wypełniacz luzem powinien być przewożony w odpowiednich cysternach przystosowanych do przewozu materiałów sypkich, umożliwiających rozładunek pneumatyczny.

Emulsja asfaltowa może być transportowana w zamkniętych cysternach, autocysternach, beczkach i innych opakowaniach pod warunkiem, że nie będą korodowały pod wpływem emulsji i nie będą powodowały jej rozpadu. Cysterny powinny być wyposażone w przegrody. Nie należy używać do transportu opakowań z metali lekkich (może zachodzić wydzielanie wodoru i groźba wybuchu przy emulsjach o  $\text{pH} \leq 4$ ).

Mieszankę mineralno-asfaltową należy dowozić na budowę pojazdami samowładowczymi w zależności od postępu robót. Podczas transportu i postoju przed wbudowaniem mieszanka powinna być zabezpieczona przed ostygnięciem i dopływem powietrza (przez przykrycie, pojemniki termoizolacyjne lub ogrzewane itp.). Warunki i czas transportu mieszanki, od produkcji do wbudowania, powinna zapewniać utrzymanie temperatury w wymaganym przedziale. Powierzchnie pojemników używanych do transportu mieszanki powinny być czyste, a do zwilżania tych powierzchni można używać tylko środki antyadhezyjne niewpływające szkodliwie na mieszankę.

#### 5. WYKONANIE ROBÓT

##### 5.1. Ogólne zasady wykonania robót

Ogólne zasady wykonania robót podano w ST D--00.00.00 „Wymagania ogólne” [1] pkt 5.

##### 5.2. Projektowanie mieszanki mineralno-asfaltowej

Przed przystąpieniem do robót Wykonawca dostarczy Inżynierowi do akceptacji projekt składu mieszanki mineralno-asfaltowej (AC16P, AC22P, AC32P).

Uziarnienie mieszanki mineralnej oraz minimalna zawartość lepiszcza podane są w tablicy 6.

Wymagane właściwości mieszanki mineralno-asfaltowej podane są w tablicach 7, 8, 9.

Tablica 6. Uziarnienie mieszanki mineralnej oraz zawartość lepiszcza do betonu asfaltowego do warstwy podbudowy dla ruchu KR1=KR7 [65]

| Właściwość                                 | Przesiew, [% (m/m)] |     |                  |     |                  |     |                  |     |                  |     |
|--|---------------------|-----|------------------|-----|------------------|-----|------------------|-----|------------------|-----|
|  | AC16P<br>KR1-KR2    |     | AC22P<br>KR1-KR2 |     | AC16P<br>KR3-KR7 |     | AC22P<br>KR3-KR7 |     | AC32P<br>KR3-KR7 |     |
| Wymiar sita #, [mm]                        | od                  | do  | od               | do  | od               | do  | od               | do  | od               | do  |
| 45   | -                   | -   | -                | -   | -                | -   | -                | -   | 100              | -   |
| 31,5                                       | -                   | -   | 100              | -   | -                | -   | 100              | -   | 90               | 100 |
| 22,4                                       | 100                 | -   | 90               | 100 | 100              | -   | 90               | 100 | 65               | 90  |
| 16   | 90                  | 100 | 65               | 93  | 90               | 100 | 65               | 90  | -                | -   |
| 11,2                                       | 70                  | 92  | -                | -   | 65               | 85  | -                | -   | -                | -   |
| 8  | 50                  | 85  | 42               | 72  | -                | 76  | 42               | 68  | 33               | 53  |
| 2  | 25                  | 50  | 15               | 45  | 25               | 50  | 15               | 45  | 10               | 40  |
| 0,125                                      | 5                   | 13  | 5                | 13  | 4                | 12  | 4                | 12  | 4                | 12  |
| 0,063                                      | 4                   | 10  | 4                | 10  | 2,0              | 8   | 4                | 8   | 3                | 7   |
| Zawartość lepiszcza, minimum <sup>*)</sup> | $B_{\min 4,4}$      |     | $B_{\min 4,2}$   |     | $B_{\min 4,2}$   |     | $B_{\min 4,0}$   |     | $B_{\min 3,8}$   |     |

<sup>\*)</sup> Minimalna zawartość lepiszcza jest określona przy założonej gęstości mieszanki mineralnej 2,650 Mg/m<sup>3</sup>. Jeżeli stosowana mieszanka mineralna ma inną gęstość ( $\rho_d$ ), to do wyznaczenia minimalnej zawartości lepiszcza podaną wartość należy pomnożyć przez współczynnik  $\alpha$  według równania:

$$\alpha = \frac{2,650}{\rho_d}$$

Tablica 7. Wymagane właściwości mieszanki mineralno-asfaltowej do warstwy podbudowy, dla ruchu KR1 ÷ KR2 [65]

| Właściwość   | Warunki zagęszczenia wg PN-EN 13108-20 [48] | Metoda i warunki badania  | AC16P                              | AC22P                              |
|--|---|---|------------------------------------|------------------------------------|
| Zawartość wolnych przestrzeni                        | C.1.2, ubijanie, 2×50 uderzeń               | PN-EN 12697-8 [33], p. 4  | $V_{\min 4,0}$<br>$V_{\max 8,0}$   | $V_{\min 4,0}$<br>$V_{\max 8,0}$   |
| Wolne przestrzenie wypełnione lepizszcem             | C.1.2, ubijanie, 2×50 uderzeń               | PN-EN 12697-8 [33], p. 5  | $VFB_{\min 50}$<br>$VFB_{\min 74}$ | $VFB_{\min 50}$<br>$VFB_{\min 74}$ |
| Zawartość wolnych przestrzeni w mieszance mineralnej | C.1.2, ubijanie, 2×50 uderzeń               | PN-EN 12697-8 [33], p. 5  | $VMA_{\min 14}$                    | $VMA_{\min 14}$                    |
| Odporność na działanie wody                          | C.1.1, ubijanie, 2×35 uderzeń               | PN-EN 12697-12 [35], przechowywanie w 40°C z jednym cyklem zamrażania, <sup>a)</sup> badanie w 25°C | $ITSR_{70}$                        | $ITSR_{70}$                        |

<sup>a)</sup> Ujednoliconą procedurę badania odporności na działanie wody podano w WT-2 2014 [65] w załączniku 1.



Tablica 8. Wymagane właściwości mieszanki mineralno-asfaltowej do warstwy podbudowy, dla ruchu KR3 ÷ KR4 [65]

| Właściwość                                   | Warunki zagęszczania wg PN-EN 13108-20 [48]          | Metoda i warunki badania  | AC16P                                     | AC22P<br>AC32P                            |
|--|--|---|---|---|
| Zawartość wolnych przestrzeni                | C.1.3, ubijanie, 2×75 uderzeń                        | PN-EN 12697-8 [33], p. 4  | $V_{\min 4,0}$<br>$V_{\max 7,0}$          | $V_{\min 4,0}$<br>$V_{\max 7,0}$          |
| Odporność na deformacje trwałe <sup>a)</sup> | C.1.20, wałowanie, P <sub>98</sub> -P <sub>100</sub> | PN-EN 12697-22 [38], metoda B w powietrzu, PN-EN 13108-20, D.1.6, 60°C, 10 000 cykli                | $WTS_{AIR}$<br>0,30<br>$PRD_{AIR}$<br>9,0 | $WTS_{AIR}$<br>0,30<br>$PRD_{AIR}$<br>9,0 |
| Odporność na działanie wody                  | C.1.1, ubijanie, 2×35 uderzeń                        | PN-EN 12697-12 [35], przechowywanie w 40°C z jednym cyklem zamrażania, badanie w 25°C <sup>b)</sup> | $ITSR_{70}$                               | $ITSR_{70}$                               |

<sup>a)</sup> Grubość płyty: AC16P, AC22P 60mm, AC32P 80mm.

<sup>b)</sup> Ujednoliconą procedurę badania odporności na działanie wody podano w WT-2 2014 [65] w załączniku 1.

Tablica 9. Wymagane właściwości mieszanki mineralno-asfaltowej do warstwy podbudowy, dla ruchu KR5 ÷ KR7 [65]

| Właściwość                                   | Warunki zagęszczania wg PN-EN 13108-20 [48]          | Metoda i warunki badania  | AC16P                                     | AC22P<br>AC32P                            |
|--|--|---|---|---|
| Zawartość wolnych przestrzeni                | C.1.3, ubijanie, 2×75 uderzeń                        | PN-EN 12697-8 [33], p. 4  | $V_{\min 4,0}$<br>$V_{\max 7,0}$          | $V_{\min 4,0}$<br>$V_{\max 7,0}$          |
| Odporność na deformacje trwałe <sup>a)</sup> | C.1.20, wałowanie, P <sub>98</sub> -P <sub>100</sub> | PN-EN 12697-22 [38], metoda B w powietrzu, PN-EN 13108-20, D.1.6, 60°C, 10 000 cykli                | $WTS_{AIR}$<br>0,15<br>$PRD_{AIR}$<br>7,0 | $WTS_{AIR}$<br>0,15<br>$PRD_{AIR}$<br>7,0 |
| Odporność na działanie wody                  | C.1.1, ubijanie, 2×35 uderzeń                        | PN-EN 12697-12 [35], przechowywanie w 40°C z jednym cyklem zamrażania, badanie w 25°C <sup>b)</sup> | $ITSR_{70}$                               | $ITSR_{70}$                               |

<sup>a)</sup> Grubość płyty: AC16P, AC22P 60mm, AC32P 80mm

<sup>b)</sup> Ujednoliconą procedurę badania odporności na działanie wody podano w WT-2 2014 [65] w załączniku 1.

### 5.3. Wytwarzanie mieszanki mineralno-asfaltowej

Mieszkę mineralno-asfaltową należy wytwarzać na gorąco w otaczarce (zespole maszyn i urządzeń dozowania, podgrzewania i mieszania składników oraz przechowywania gotowej mieszanki).

Dozowanie składników mieszanki mineralno-asfaltowej w otaczarkach, w tym także wstępne, powinno być zautomatyzowane i zgodne z receptą roboczą, a urządzenia do dozowania składników oraz pomiaru temperatury powinny być okresowo sprawdzane. Kruszywo o różnym uziarnieniu lub pochodzeniu należy dodawać oddzielnie.

Lepiszczce asfaltowe należy przechowywać w zbiorniku z pośrednim systemem ogrzewania, z układem termostatowania zapewniającym utrzymanie żądanej temperatury z dokładnością  $\pm 5^\circ\text{C}$ . Temperatura lepiszcza asfaltowego w zbiorniku magazynowym (roboczym) nie może przekraczać 180°C dla asfaltu drogowego 50/70 i polimeroasfaltu drogowego 25/55-60 oraz 190°C dla asfaltu drogowego 35/50

Kruszywo (ewentualnie z wypełniaczem) powinno być wysuszone i podgrzane tak, aby mieszanka mineralna uzyskała temperaturę właściwą do otoczenia lepiszczem asfaltowym. Temperatura mieszanki mineralnej nie powinna być wyższa o więcej niż 30°C od najwyższej temperatury mieszanki mineralno-asfaltowej podanej w tablicy 10. W tej tablicy najniższa temperatura dotyczy mieszanki mineralno-asfaltowej dostarczonej na miejsce wbudowania, a najwyższa temperatura dotyczy mieszanki mineralno-asfaltowej bezpośrednio po wytworzeniu w wytwórni.



Tablica 10. Najwyższa i najniższa temperatura mieszanki AC [65]

| Lepiszczce asfaltowe | Temperatura mieszanki [°C] |
|----------------------|----------------------------|
| Asfalt 35/50         | od 155 do 195              |
| Asfalt 50/70         | od 140 do 180              |
| Wielorodzajowy 35/50 | od 155 do 195              |
| Wielorodzajowy 50/70 | od 140 do 180              |
| PMB 25/55-60         | od 140 do 180              |

Sposób i czas mieszania składników mieszanki mineralno-asfaltowej powinny zapewnić równomierne otoczenie kruszywa lepiszczem asfaltowym.

Dopuszcza się dostawy mieszanek mineralno-asfaltowych z kilku wytwórni, pod warunkiem skoordynowania między sobą deklarowanych przydatności mieszanek (m.in.: typ, rodzaj składników, właściwości objętościowe) z zachowaniem dopuszczalnych różnic ich składu:

- zawartość lepiszcza: 0,3% (m/m),
- zawartość kruszywa drobnego: 3,0% (m/m),
- zawartość wypełniacza: 1,0% (m/m).

#### 5.4. Przygotowanie podłoża

Podłoże (podbudowa z kruszywa niezwiązanego lub związanego) pod warstwę podbudowy z betonu asfaltowego powinno być na całej powierzchni:

- ustabilizowane i nośne,
- czyste, bez zanieczyszczenia lub pozostałości luźnego kruszywa,
- wyprofilowane, równe i bez kolein,
- suche

Maksymalne nierówności podłoża pod warstwę podbudowy, nie powinny przekraczać wartości podanych w tablicy 11.

Tablica 11. Maksymalne nierówności podłoża pod warstwę podbudowy z betonu asfaltowego (pomiar łata 4-metrową lub równoważną metodą)

| Klasa drogi | Element nawierzchni  | Maksymalna nierówność podłoża pod warstwę podbudowy [mm] |
|-------------|--|--|
| A, S,       | Pasy: ruchu, awaryjne, dodatkowe, włączania i wyłączania                                       | 12   |
| GP          | Jezdnie łącznic, jezdnie MOP, utwardzone pobocza   | 12   |
| G           | Pasy: ruchu, dodatkowe, włączania i wyłączania, postojowe, jezdnie łącznic, utwardzone pobocza | 12   |
| Z, L, D     | Pasy ruchu   | 15   |

Jeżeli nierówności są większe niż dopuszczalne, to należy wyrównać podłoże.

Rzędne wysokościowe podłoża oraz urządzeń usytuowanych w nawierzchni lub ją ograniczających powinny być zgodne z dokumentacją projektową. Z podłoża powinien być zapewniony odpływ wody.

Wykonane w podłożu łaty z materiału o mniejszej sztywności (np. łaty z asfaltu lanego w betonie asfaltowym) należy usunąć, a powstałe w ten sposób ubytki wypełnić materiałem o właściwościach zbliżonych do materiału podstawowego (np. wypełnić betonem asfaltowym).

W celu polepszenia połączenia między warstwami technologicznymi nawierzchni powierzchnia podłoża powinna być w ocenie wizualnej chropowata.

Szerokie szczeliny w podłożu należy wypełnić odpowiednim materiałem, np. zalewami drogowymi według PN-EN 14188-1 [60] lub PN-EN 14188-2 [61] albo innymi materiałami według norm lub aprobat technicznych.

#### 5.5. Próba technologiczna

Wykonawca przed przystąpieniem do produkcji mieszanki jest zobowiązany do przeprowadzenia w obecności Inżyniera próby technologicznej, która ma na celu sprawdzenie zgodności właściwości wyprodukowanej mieszanki z receptą. W tym celu należy zaprogramować otaczarkę zgodnie z receptą roboczą i w cyklu automatycznym produkować mieszankę. Do badań należy pobrać mieszankę wyprodukowaną po ustabilizowaniu się pracy otaczarki.

Nie dopuszcza się oceniania dokładności pracy otaczarki oraz prawidłowości składu mieszanki mineralnej na podstawie tzw. suchego zarobu, z uwagi na możliwą segregację kruszywa.

Mieszkankę wyprodukowaną po ustabilizowaniu się pracy otaczarki należy zgromadzić w silosie lub załadować na samochód. Próbkę do badań należy pobierać ze skrzyni samochodu zgodnie z metodą określoną w PN-EN 12697-27 [39].

Na podstawie uzyskanych wyników Inżynier podejmuje decyzję o wykonaniu odcinka próbnego.

### 5.6. Odcinek próbny

Przed przystąpieniem do wykonania podbudowy z betonu asfaltowego Wykonawca wykona odcinek próbny celem uściślenia organizacji wytwarzania i układania oraz ustalenia warunków zagęszczenia.

Odcinek próbny powinien być zlokalizowany w miejscu uzgodnionym z Inżynierem. Powierzchnia odcinka próbnego powinna wynosić co najmniej 500 m<sup>2</sup>, a długość co najmniej 50 m. Na odcinku próbnym Wykonawca powinien użyć takich materiałów oraz sprzętu jakie zamierza stosować do wykonania podbudowy.

Wykonawca może przystąpić do realizacji robót po zaakceptowaniu przez Inżyniera technologii wbudowania i zagęszczenia oraz wyników z odcinka próbnego.

### 5.7. Połączenie międzywarstwowe

Uzyskanie wymaganej trwałości nawierzchni jest uzależnione od zapewnienia połączenia między warstwami i ich współpracy w przenoszeniu obciążenia nawierzchni ruchem.

Podłoże powinno być skropione lepiszczem. Ma to na celu zwiększenie połączenia między warstwami konstrukcyjnymi oraz zabezpieczenie przed wnikaniem i zaleganiem wody między warstwami.

Skropienie lepiszczem podłoża (np. podbudowa z kruszywa niezwiązanego lub związanego), przed ułożeniem warstwy podbudowy z betonu asfaltowego powinno być wykonane w ilości podanej w tablicy 12.

Tablica 12. Zalecane ilości pozostałego lepiszcza do skropienia podłoża

| Układana warstwa asfaltowa  | Podłoże pod warstwę asfaltową                                 | Ilość pozostałego lepiszcza [kg/m <sup>2</sup> ]   |
|---|---|--|
| Podbudowa z betonu asfaltowego  | Podbudowa tłuczniowa  | 0,7 - 1,0  |
|   | Podbudowa z kruszywa stabilizowanego mechanicznie             | 0,5 - 0,7  |
|   | Podbudowa z chudego betonu lub gruntu stabilizowanego spoiwem | 0,3 - 0,5 <sup>1)</sup><br>0,7 - 1,0 <sup>2)</sup> |
| <sup>1)</sup> zalecana emulsja o pH >4<br><sup>2)</sup> zalecana emulsja modyfikowana polimerem posypana grysem 2/5 w celu uzyskania membrany poprawiającej połączenie oraz zmniejszającej ryzyko spękań odbitych |   |  |

Skrapianie podłoża należy wykonywać równomiernie stosując rampy do skrapiania, np. skraparki do lepiszczy asfaltowych. Dopuszcza się skrapianie ręczne lancą w miejscach trudno dostępnych (np. ścieki uliczne) oraz przy urządzeniach usytuowanych w nawierzchni lub ją ograniczających. W razie potrzeby urządzenia te należy zabezpieczyć przed zabrudzeniem.

### 5.8. Wbudowanie mieszanki mineralno-asfaltowej

Mieszkankę mineralno-asfaltową można wbudowywać na podłożu przygotowanym zgodnie z zapisami w punktach 5.4 i 5.7.

Temperatura podłoża pod rozkładaną warstwę nie może być niższa niż +5°C.

Transport mieszanki mineralno-asfaltowej asfaltowej powinien być zgodny z zaleceniami podanymi w punkcie 4.2.

Mieszkankę mineralno-asfaltową asfaltową należy wbudowywać w odpowiednich warunkach atmosferycznych. Temperatura otoczenia w ciągu doby nie powinna być niższa od temperatury podanej w tablicy 13. Temperatura otoczenia może być niższa w wypadku stosowania ogrzewania podłoża. Nie dopuszcza się układania mieszanki mineralno-asfaltowej asfaltowej podczas silnego wiatru ( $V > 16$  m/s).

W wypadku stosowania mieszanek mineralno-asfaltowych z dodatkiem obniżającym temperaturę mieszania i wbudowania należy indywidualnie określić wymagane warunki otoczenia.

Tablica 13. Minimalna temperatura otoczenia na wysokości 2m podczas wykonywania warstw asfaltowych

| Rodzaj robót      | Minimalna temperatura otoczenia [°C] |                |
|-------------------|--------------------------------------|----------------|
|                   | przed przystąpieniem do robót        | w czasie robót |
| Warstwa podbudowy | 0                                    | + 5            |

Właściwości wykonanej warstwy podbudowy powinny spełniać warunki podane w tablicy 14.

Tablica 14. Właściwości warstwy AC

| Typ i wymiar mieszanki | Projektowana grubość warstwy technologicznej [cm] | Wskaźnik zagęszczenia [%] | Zawartość wolnych przestrzeni w warstwie [% (v/v)] |
|------------------------|---|---------------------------|--|
| AC16P, KR1÷KR2         | zgodnie z Projektem                               | ≥ 98                      | 4,5 ÷ 9,0  |
| AC22P, KR1÷KR2         |   | ≥ 98                      | 4,5 ÷ 9,0  |
| AC16P, KR3÷KR7         |   | ≥ 98                      | 4,5 ÷ 8,0  |
| AC22P, KR3÷KR7         |   | ≥ 98                      | 4,5 ÷ 8,0  |
| AC32P, KR3÷KR7         |   | ≥ 98                      | 4,5 ÷ 8,0  |

Mieszanka mineralno-asfaltowa powinna być wbudowywana rozkładarką wyposażoną w układ automatycznego sterowania grubości warstwy i utrzymywania niwelety zgodnie z dokumentacją projektową. W miejscach niedostępnych dla sprzętu dopuszcza się wbudowywanie ręczne.

Grubość wykonywanej warstwy powinna być sprawdzana co 25 m, w co najmniej trzech miejscach (w osi i przy brzegach warstwy). Grubość warstwy musi być co najmniej 2,5 – krotnie większa od wymiaru D kruszywa danej mieszanki ( $h \geq 2,5 \times D$ ).

Warstwy wałowane powinny być równomiernie zagęszczone ciężkimi walcami drogowymi. Do warstw z betonu asfaltowego należy stosować walce drogowe stalowe gładkie z możliwością wibracji, oscylacji lub walce gumione.

## 6. KONTROLA JAKOŚCI ROBÓT

### 6.1. Ogólne zasady kontroli jakości robót

Ogólne zasady kontroli jakości robót podano w ST D--00.00.00 „Wymagania ogólne” [1] pkt 6.

### 6.2. Badania przed przystąpieniem do robót

Przed przystąpieniem do robót Wykonawca powinien:

- uzyskać wymagane dokumenty, dopuszczające wyroby budowlane do obrotu i powszechnego stosowania (np. stwierdzenie o oznakowaniu materiału znakiem CE lub znakiem budowlanym B, certyfikat zgodności, deklarację zgodności, aprobatę techniczną, ew. badania materiałów wykonane przez dostawców itp.),
- ew. wykonać własne badania właściwości materiałów przeznaczonych do wykonania robót, określone przez Inżyniera.

Wszystkie dokumenty oraz wyniki badań Wykonawca przedstawia Inżynierowi do akceptacji.

### 6.3. Badania w czasie robót

#### 6.3.1. Uwagi ogólne

Badania dzielą się na:

- badania wykonawcy (w ramach własnego nadzoru),
- badania kontrolne (w ramach nadzoru zlecniodawcy – Inżyniera).

#### 6.3.2. Badania Wykonawcy

Badania Wykonawcy są wykonywane przez Wykonawcę lub jego zleceniobiorców celem sprawdzenia, czy jakość materiałów budowlanych (mieszanek mineralno-asfaltowych i ich składników, lepiszczy i materiałów do uszczelnień itp.) oraz gotowej warstwy (wbudowane warstwy asfaltowe, połączenia itp.) spełniają wymagania określone w kontrakcie.

Wykonawca powinien wykonywać te badania podczas realizacji kontraktu, z niezbędną starannością i w wymaganym zakresie. Wyniki należy zapisywać w protokołach. W razie stwierdzenia uchybień w stosunku do wymagań kontraktu, ich przyczyny należy niezwłocznie usunąć.

Wyniki badań Wykonawcy należy przekazywać zlecniodawcy na jego żądanie. Inżynier może zdecydować o dokonaniu odbioru na podstawie badań Wykonawcy. W razie zastrzeżeń Inżynier może przeprowadzić badania kontrolne według pktu 6.3.3.

Zakres badań Wykonawcy związany z wykonywaniem nawierzchni:

- pomiar temperatury powietrza,
- pomiar temperatury mieszanki mineralno-asfaltowej podczas wykonywania nawierzchni (wg PN-EN 12697-13 [36]),
- ocena wizualna mieszanki mineralno-asfaltowej,
- wykaz ilości materiałów lub grubości wykonanej warstwy,
- pomiar spadku poprzecznego warstwy asfaltowej,
- pomiar równości warstwy asfaltowej (wg pktu 6.4.2.5),
- pomiar parametrów geometrycznych poboczy,
- ocena wizualna jednorodności powierzchni warstwy,
- ocena wizualna jakości wykonania połączeń technologicznych.

**6.3.3. Badania kontrolne**

Badania kontrolne są badaniami Inżyniera, których celem jest sprawdzenie, czy jakość materiałów budowlanych (mieszanek mineralno-asfaltowych i ich składników, lepiszczy i materiałów do uszczelnień itp.) oraz gotowej warstwy (wbudowane warstwy asfaltowe, połączenia itp.) spełniają wymagania określone w kontrakcie. Wyniki tych badań są podstawą odbioru. Pobieraniem próbek i wykonaniem badań na miejscu budowy zajmuje się Inżynier w obecności Wykonawcy. Badania odbywają się również wtedy, gdy Wykonawca zostanie w porę powiadomiony o ich terminie, jednak nie będzie przy nich obecny.

Rodzaj badań kontrolnych mieszanki mineralno-asfaltowej i wykonanej z niej warstwy podano w tablicy 15.

Tablica 15. Rodzaj badań kontrolnych

| Lp.   | Rodzaj badań                                    |
|---|---|
| 1   | Mieszanka mineralno-asfaltowa <sup>a), b)</sup> |
| 1.1   | Uziarnienie                                     |
| 1.2   | Zawartość lepiszcza                             |
| 1.3   | Temperatura mięknięcia lepiszcza odzyskanego    |
| 1.4   | Gęstość i zawartość wolnych przestrzeni próbki  |
| 2   | Warstwa asfaltowa                               |
| 2.1   | Wskaźnik zagęszczenia <sup>a)</sup>             |
| 2.2   | Spadki poprzeczne                               |
| 2.3   | Równość   |
| 2.4   | Grubość lub ilość materiału                     |
| 2.5   | Zawartość wolnych przestrzeni <sup>a)</sup>     |
| 2.6   | Właściwości przeciwpoślizgowe                   |
| <sup>a)</sup> do każdej warstwy i na każde rozpoczęte 6 000 m <sup>2</sup> nawierzchni jedna próbka; w razie potrzeby liczba próbek może zostać zwiększona (np. nawierzchnie dróg w terenie zabudowy) |   |
| <sup>b)</sup> w razie potrzeby specjalne kruszywa i dodatki   |   |

**6.3.4. Badania kontrolne dodatkowe**

W wypadku uznania, że jeden z wyników badań kontrolnych nie jest reprezentatywny dla ocenianego odcinka budowy, Wykonawca ma prawo żądać przeprowadzenia badań kontrolnych dodatkowych.

Inżynier i Wykonawca decydują wspólnie o miejscach pobierania próbek i wyznaczeniu odcinków częściowych ocenianego odcinka budowy. Jeżeli odcinek częściowy przyporządkowany do badań kontrolnych nie może być jednoznacznie i zgodnie wyznaczony, to odcinek ten nie powinien być mniejszy niż 20% ocenianego odcinka budowy.

Do odbioru uwzględniane są wyniki badań kontrolnych i badań kontrolnych dodatkowych do wyznaczonych odcinków częściowych.

Koszty badań kontrolnych dodatkowych zażądanych przez Wykonawcę ponosi Wykonawca.

**6.3.5. Badania arbitrażowe**

Badania arbitrażowe są powtórzeniem badań kontrolnych, co do których istnieją uzasadnione wątpliwości ze strony Inżyniera lub Wykonawcy (np. na podstawie własnych badań).

Badania arbitrażowe wykonuje na wniosek strony kontraktu niezależne laboratorium, które nie wykonywało badań kontrolnych.

Koszty badań arbitrażowych wraz ze wszystkimi kosztami ubocznymi ponosi strona, na której niekorzyść przemawia wynik badania.

**6.4. Właściwości warstwy i nawierzchni oraz dopuszczalne odchyłki****6.4.1. Uwagi ogólne**

Właściwości mieszanki należy oceniać na podstawie badań pobranych próbek mieszanki mineralno-asfaltowej przed wbudowaniem (wbudowanie oznacza wykonanie warstwy asfaltowej). Wyjątkowo dopuszcza się badania próbek pobranych z wykonanej warstwy asfaltowej.

**6.4.2. Warstwa asfaltowa****6.4.2.1. Grubość warstwy oraz ilość materiału**

Grubość wykonanej warstwy oznaczana według PN-EN 12697-36 [40] oraz ilość wbudowanego materiału na określonej powierzchni (dotyczy przede wszystkim cienkich warstw) mogą odbiegać od projektu o wartości podane w tablicy 16.

W wypadku określania ilości materiału na powierzchnię i średniej wartości grubości warstwy z reguły należy przyjąć za podstawę cały odcinek budowy. Inżynier ma prawo sprawdzać odcinki częściowe. Odcinek częściowy powinien zawierać co najmniej jedną dzienną działkę roboczą. Do odcinka częściowego obowiązują te same wymagania jak do odcinka budowy.

Za grubość warstwy lub warstw przyjmuje się średnią arytmetyczną wszystkich pojedynczych oznaczeń grubości warstwy na całym odcinku budowy lub odcinku częściowym.

Tablica 16. Dopuszczalne odchyłki grubości warstwy oraz ilości materiału na określonej powierzchni, [%]

| Warunki oceny  | Warstwa asfaltowa ACP |
|--|-----------------------|
| Średnia z wielu oznaczeń grubości oraz ilości  |                       |
| 1. – duży odcinek budowy, powierzchnia większa niż 6000 m <sup>2</sup> lub<br>– droga ograniczona krawężnikami, powierzchnia większa niż 1000 m <sup>2</sup> lub | ≤ 10                  |
| 2. – mały odcinek budowy   | ≤ 10                  |

Niezależnie od średniej grubości, dla warstwy podbudowy grubość określona w pojedynczym oznaczeniu nie może być mniejsza od projektowanej grubości o więcej niż 2,5 cm.

#### 6.4.2.2. Wskaźnik zagęszczenia warstwy

Zagęszczenie wykonanej warstwy, wyrażone wskaźnikiem zagęszczenia oraz zawartością wolnych przestrzeni, nie może przekroczyć wartości dopuszczalnych podanych w tablicy 14. Dotyczy to każdego pojedynczego oznaczenia danej właściwości.

Określenie gęstości objętościowej należy wykonywać według PN-EN 12697-6 [32].

#### 6.4.2.3. Zawartość wolnych przestrzeni w nawierzchni

Zawartość wolnych przestrzeni w warstwie nawierzchni, nie może wykroczyć poza wartości dopuszczalne podane w tablicy 14.

#### 6.4.2.4. Spadki poprzeczne

Spadki poprzeczne nawierzchni należy badać nie rzadziej niż co 20 m oraz w punktach głównych łuków poziomych.

Spadki poprzeczne powinny być zgodne z dokumentacją projektową, z tolerancją  $\pm 0,5\%$ .

#### 6.4.2.5. Równość podłużna i poprzeczna

Do oceny równości podłużnej warstwy podbudowy nawierzchni dróg wszystkich klas technicznych należy stosować metodę z wykorzystaniem łąty 4-metrowej i klina lub metody równoważnej użyciu łąty i klina, mierząc wysokość prześwitu w połowie długości łąty. Pomiar wykonuje się nie rzadziej niż co 10 m. Wymagana równość podłużna jest określona w rozporządzeniu dotyczącym warunków technicznych, jakim powinny odpowiadać drogi publiczne [67].

Do oceny równości poprzecznej warstwy podbudowy nawierzchni dróg wszystkich klas technicznych należy stosować metodę z wykorzystaniem łąty 4-metrowej i klina lub metody równoważnej użyciu łąty i klina. Pomiar należy wykonywać w kierunku prostopadłym do osi jezdni, na każdym ocenianym pasie ruchu, nie rzadziej niż co 10 m. Wymagana równość poprzeczna jest określona w rozporządzeniu dotyczącym warunków technicznych, jakim powinny odpowiadać drogi publiczne [67].

#### 6.4.2.6. Pozostałe właściwości warstwy asfaltowej

Szerokość warstwy, mierzona 10 razy na 1 km każdej jezdni, nie może się różnić od szerokości projektowanej o więcej niż  $\pm 5$  cm.

Rzędne wysokościowe, mierzone co 10 m na prostych i co 10 m na osi podłużnej i krawędziach, powinny być zgodne z dokumentacją projektową z dopuszczalną tolerancją  $\pm 1$  cm, przy czym co najmniej 95% wykonanych pomiarów nie może przekraczać przedziału dopuszczalnych odchyłek.

Ukształtowanie osi w planie, mierzone co 100 m, nie powinno różnić się od dokumentacji projektowej o  $\pm 5$  cm.

Złącza podłużne i poprzeczne, sprawdzone wizualnie, powinny być równe i związane, wykonane w linii prostej, równoległe lub prostopadle do osi drogi. Przylegające warstwy powinny być w jednym poziomie.

Wygląd zewnętrzny warstwy, sprawdzony wizualnie, powinien być jednorodny, bez spękań, deformacji, plam i wykruszeń.

## 7. OBMIAR ROBÓT

### 7.1. Ogólne zasady obmiaru robót

Ogólne zasady obmiaru robót podano w ST D--00.00.00 „Wymagania ogólne” [1] pkt 7.

### 7.2. Jednostka obmiarowa

Jednostką obmiarową jest m<sup>2</sup> (metr kwadratowy) wykonanej warstwy podbudowy z betonu asfaltowego (ACP).

## 8. ODBIÓR ROBÓT

Ogólne zasady odbioru robót podano w ST D--00.00.00 „Wymagania ogólne” [1] pkt 8.

Roboty uznaje się za wykonane zgodnie z dokumentacją projektową, ST i wymaganiami Inżyniera, jeżeli wszystkie pomiary i badania z zachowaniem tolerancji według pktu 6 dały wyniki pozytywne.

## 9. PODSTAWA PŁATNOŚCI

### 9.1. Ogólne ustalenia dotyczące podstawy płatności

Ogólne ustalenia dotyczące podstawy płatności podano w ST D--00.00.00 „Wymagania ogólne” [1] pkt 9.

## 9.2. Cena jednostki obmiarowej

Cena wykonania 1 m<sup>2</sup> warstwy podbudowy z betonu asfaltowego (AC P) obejmuje:

- prace pomiarowe i roboty przygotowawcze,
- oznakowanie robót,
- oczyszczenie i skropienie podłoża,
- dostarczenie materiałów i sprzętu,
- opracowanie recepty laboratoryjnej,
- wykonanie próby technologicznej i odcinka próbnego,
- wyprodukowanie mieszanki betonu asfaltowego i jej transport na miejsce wbudowania,
- posmarowanie lepiszczem lub pokrycie taśmą asfaltową krawędzi urządzeń obcych i krawężników,
- rozłożenie i zagęszczenie mieszanki betonu asfaltowego,
- obcięcie krawędzi i posmarowanie lepiszczem,
- przeprowadzenie pomiarów i badań wymaganych w specyfikacji technicznej,
- odwiezienie sprzętu.

## 9.3. Sposób rozliczenia robót tymczasowych i prac towarzyszących

Cena wykonania robót określonych niniejszą ST obejmuje:

- roboty tymczasowe, które są potrzebne do wykonania robót podstawowych, ale nie są przekazywane Zamawiającemu i są usuwane po wykonaniu robót podstawowych,
- prace towarzyszące, które są niezbędne do wykonania robót podstawowych, niezaliczane do robót tymczasowych, jak geodezyjne wytyczenie robót itd.

## 10. PRZEPISY ZWIĄZANE

### 10.1. Ogólne specyfikacje techniczne (ST)

1. D--00.00.00 Wymagania ogólne

### 10.2. Normy

(Zestawienie zawiera dodatkowo normy PN-EN związane z badaniami materiałów występujących w niniejszej ST)

2. PN-EN 196-21 Metody badania cementu – Oznaczanie zawartości chlorków, dwutlenku węgla i alkaliów w cemencie
3. PN-EN 459-2 Wapno budowlane – Część 2: Metody badań
4. PN-EN 932-3 Badania podstawowych właściwości kruszyw – Procedura i terminologia uproszczonego opisu petrograficznego
5. PN-EN 933-1 Badania geometrycznych właściwości kruszyw – Oznaczanie składu ziarnowego – Metoda przesiewania
6. PN-EN 933-3 Badania geometrycznych właściwości kruszyw – Oznaczanie kształtu ziaren za pomocą wskaźnika płaskości
7. PN-EN 933-4 Badania geometrycznych właściwości kruszyw – Część 4: Oznaczanie kształtu ziaren – Wskaźnik kształtu
8. PN-EN 933-5 Badania geometrycznych właściwości kruszyw – Oznaczanie procentowej zawartości ziaren o powierzchniach powstałych w wyniku przekruszenia lub łamania kruszyw grubych
9. PN-EN 933-6 Badania geometrycznych właściwości kruszyw – Część 6: Ocena właściwości powierzchni – Wskaźnik przepływu kruszywa
10. PN-EN 933-9 Badania geometrycznych właściwości kruszyw – Ocena zawartości drobnych cząstek – Badania błękitem metylenowym
11. PN-EN 933-10 Badania geometrycznych właściwości kruszyw – Część 10: Ocena zawartości drobnych cząstek – Uziarnienie wypełniaczy (przesiewanie w strumieniu powietrza)
12. PN-EN 1097-2 Badania mechanicznych i fizycznych właściwości kruszyw – Metody oznaczania odporności na rozdrabnianie
13. PN-EN 1097-3 Badania mechanicznych i fizycznych właściwości kruszyw – Oznaczanie gęstości nasypowej i jamistości
14. PN-EN 1097-4 Badania mechanicznych i fizycznych właściwości kruszyw – Część 4: Oznaczanie pustych przestrzeni suchego, zagęszczonego wypełniacza
15. PN-EN 1097-5 Badania mechanicznych i fizycznych właściwości kruszyw – Część 5: Oznaczanie zawartości wody przez suszenie w suszarce z wentylacją
16. PN-EN 1097-6 Badania mechanicznych i fizycznych właściwości kruszyw – Część 6: Oznaczanie gęstości ziaren i nasiąkliwości



17. PN-EN 1097-7 Badania mechanicznych i fizycznych właściwości kruszyw – Część 7: Oznaczanie gęstości wypełniacza – Metoda piknometryczna
18. PN-EN 1097-8 Badania mechanicznych i fizycznych właściwości kruszyw – Część 8: Oznaczanie polerowalności kamienia
19. PN-EN 1367-1 Badania właściwości cieplnych i odporności kruszyw na działanie czynników atmosferycznych – Część 1: Oznaczanie mrozoodporności
20. PN-EN 1367-3 Badania właściwości cieplnych i odporności kruszyw na działanie czynników atmosferycznych – Część 3: Badanie bazaltowej zgorzeli słonecznej metodą gotowania
21. PN-EN 1426 Asfalty i produkty asfaltowe – Oznaczanie penetracji igłą
22. PN-EN 1427 Asfalty i produkty asfaltowe – Oznaczanie temperatury mięknięcia – Metoda Pierścieni i Kula
23. PN-EN 1428 Asfalty i lepiszcza asfaltowe – Oznaczanie zawartości wody w emulsjach asfaltowych – Metoda destylacji azeotropowej
24. PN-EN 1429 Asfalty i lepiszcza asfaltowe – Oznaczanie pozostałości na sicie emulsji asfaltowych oraz trwałości podczas magazynowania metodą pozostałości na sicie
25. PN-EN 1744-1 Badania chemicznych właściwości kruszyw – Analiza chemiczna
26. PN-EN 1744-4 Badania chemicznych właściwości kruszyw – Część 4: Oznaczanie podatności wypełniaczy do mieszanek mineralno-asfaltowych na działanie wody
27. PN-EN 12591 Asfalty i produkty asfaltowe – Wymagania dla asfaltów drogowych
28. PN-EN 12592 Asfalty i produkty asfaltowe – Oznaczanie rozpuszczalności
29. PN-EN 12593 Asfalty i produkty asfaltowe – Oznaczanie temperatury łamliwości Fraassa
30. PN-EN 12606-1 Asfalty i produkty asfaltowe – Oznaczanie zawartości parafiny – Część 1: Metoda destylacyjna
31. PN-EN 12607-1 Asfalty i produkty asfaltowe – Oznaczanie odporności na twardnienie pod wpływem ciepła i powietrza – Część 1: Metoda RTFOT  
i  
PN-EN 12607-3 Jw. Część 3: Metoda RFT
32. PN-EN 12697-6 Mieszanki mineralno-asfaltowe – Metody badań mieszanek mineralno-asfaltowych na gorąco – Część 6: Oznaczanie gęstości objętościowej metodą hydrostatyczną
33. PN-EN 12697-8 Mieszanki mineralno-asfaltowe – Metody badań mieszanek mineralno-asfaltowych na gorąco – Część 8: Oznaczanie zawartości wolnej przestrzeni
34. PN-EN 12697-11 Mieszanki mineralno-asfaltowe – Metody badań mieszanek mineralno-asfaltowych na gorąco – Część 11: Określenie powiązania pomiędzy kruszywem i asfaltem
35. PN-EN 12697-12 Mieszanki mineralno-asfaltowe – Metody badań mieszanek mineralno-asfaltowych na gorąco – Część 12: Określanie wrażliwości na wodę
36. PN-EN 12697-13 Mieszanki mineralno-asfaltowe – Metody badań mieszanek mineralno-asfaltowych na gorąco – Część 13: Pomiar temperatury
37. PN-EN 12697-18 Mieszanki mineralno-asfaltowe – Metody badań mieszanek mineralno-asfaltowych na gorąco – Część 18: Spływanie lepiszcza
38. PN-EN 12697-22 Mieszanki mineralno-asfaltowe – Metody badań mieszanek mineralno-asfaltowych na gorąco – Część 22: Koleinowanie
39. PN-EN 12697-27 Mieszanki mineralno-asfaltowe – Metody badań mieszanek mineralno-asfaltowych na gorąco – Część 27: Pobieranie próbek
40. PN-EN 12697-36 Mieszanki mineralno-asfaltowe – Metody badań mieszanek mineralno-asfaltowych na gorąco – Część 36: Oznaczanie grubości nawierzchni asfaltowych
41. PN-EN 12846 Asfalty i lepiszcza asfaltowe – Oznaczanie czasu wypływu emulsji asfaltowych lepkościomierzem wypływowym
42. PN-EN 12847 Asfalty i lepiszcza asfaltowe – Oznaczanie sedymentacji emulsji asfaltowych
43. PN-EN 12850 Asfalty i lepiszcza asfaltowe – Oznaczanie wartości pH emulsji asfaltowych
44. PN-EN 13043 Kruszywa do mieszanek bitumicznych i powierzchniowych utwaleń stosowanych na drogach, lotniskach i innych powierzchniach przeznaczonych do ruchu
45. PN-EN 13074 Asfalty i lepiszcza asfaltowe – Oznaczanie lepiszczy z emulsji asfaltowych przez odparowanie
46. PN-EN 13075-1 Asfalty i lepiszcza asfaltowe – Badanie rozpadu – Część 1: Oznaczanie indeksu rozpadu kationowych emulsji asfaltowych, metoda z wypełniaczem mineralnym
47. PN-EN 13108-1 Mieszanki mineralno-asfaltowe – Wymagania – Część 1: Beton asfaltowy
48. PN-EN 13108-20 Mieszanki mineralno-asfaltowe – Wymagania – Część 20: Badanie typu
49. PN-EN 13179-1 Badania kruszyw wypełniających stosowanych do mieszanek bitumicznych – Część 1: Badanie metodą Pierścienia i Kuli

- 50. PN-EN 13179-2 Badania kruszyw wypełniających stosowanych do mieszanek bitumicznych – Część 2: Liczba bitumiczna
- 51. PN-EN 13398 Asfalty i lepiszcza asfaltowe – Oznaczanie nawrotu sprężystego asfaltów modyfikowanych
- 52. PN-EN 13399 Asfalty i lepiszcza asfaltowe – Oznaczanie odporności na magazynowanie modyfikowanych asfaltów
- 53. PN-EN 13587 Asfalty i lepiszcza asfaltowe – Oznaczanie ciągliwości lepiszczy asfaltowych metodą pomiaru ciągliwości
- 54. PN-EN 13588 Asfalty i lepiszcza asfaltowe – Oznaczanie kohezji lepiszczy asfaltowych metodą testu wahadłowego
- 55. PN-EN 13589 Asfalty i lepiszcza asfaltowe – Oznaczanie ciągliwości modyfikowanych asfaltów – Metoda z duktylometrem
- 56. PN-EN 13614 Asfalty i lepiszcza asfaltowe – Oznaczanie przyczepności emulsji bitumicznych przez zanurzenie w wodzie – Metoda z kruszywem
- 57. PN-EN 13703 Asfalty i lepiszcza asfaltowe – Oznaczanie energii deformacji
- 58. PN-EN 13808 Asfalty i lepiszcza asfaltowe – Zasady specyfikacji kationowych emulsji asfaltowych
- 59. PN-EN 14023 Asfalty i lepiszcza asfaltowe – Zasady specyfikacji asfaltów modyfikowanych polimerami
- 60. PN-EN 14188-1 Wypełniacze złączy i zalewy – Część 1: Specyfikacja zalew na gorąco
- 61. PN-EN 14188-2 Wypełniacze złączy i zalewy – Część 2: Specyfikacja zalew na zimno
- 62. PN-EN 22592 Przetwory naftowe – Oznaczanie temperatury zapłonu i palenia – Pomiar metodą otwartego tygla Clevelanda
- 63. PN-EN ISO 2592 Oznaczanie temperatury zapłonu i palenia – Metoda otwartego tygla Clevelanda

### **10.3. Wymagania techniczne**

- 64. WT-1 Kruszywa 2014. Kruszywa do mieszanek mineralno-asfaltowych i powierzchniowych utwaleń na drogach krajowych - Zarządzenie nr 46 Generalnego Dyrektora Dróg Krajowych i Autostrad z dnia 25.09.2014 r.
- 65. WT-2 Nawierzchnie asfaltowe 2014. Nawierzchnie asfaltowe na drogach krajowych -Zarządzenie nr 54 Generalnego Dyrektora Dróg Krajowych i Autostrad z dnia 18.11.2014 r.
- 66. WT-3 Emulsje asfaltowe 2009. Kationowe emulsje asfaltowe na drogach publicznych, Warszawa 2009

### **10.4. Inne dokumenty**

- 67. Rozporządzenie Ministra Transportu i Gospodarki Morskiej z dnia 2 marca 1999 r. w sprawie warunków technicznych, jakim powinny odpowiadać drogi publiczne i ich usytuowanie (Dz.U. nr 43, poz. 430)
- 68. Katalog typowych konstrukcji nawierzchni podatnych i półsztywnych. Generalna Dyrekcja Dróg Publicznych – Załącznik do zarządzenia nr 31 Generalnego Dyrektora Dróg Krajowych i Autostrad z dnia 16.06.2014 r

## **D–04.10.01. PODBUDOWA Z MIESZANKI MINERALNO-CEMENTOWO-EMULSYJNEJ (MCE)**

### **1. WSTĘP**

*Rozbudowa drogi wojewódzkiej Nr 251 Kaliska - Inowrocław na odcinku od km 19+649 (od granicy województwa kujawsko-pomorskiego) do km 34+200 oraz od km 34+590,30 do km 35+290 wraz z przebudową mostu na rz. Gąsawka w msc. Żnin.*

#### **1.1. Przedmiot Specyfikacji Technicznej (ST)**

Przedmiotem niniejszej ST są wymagania dotyczące wykonania i odbioru robót związanych z wykonaniem warstwy podbudowy z betonu asfaltowego w ramach *rozbudowy drogi wojewódzkiej Nr 251 Kaliska - Inowrocław na odcinku od km 19+649 (od granicy województwa kujawsko-pomorskiego) do km 34+200 oraz od km 34+590,30 do km 35+290 wraz z przebudową mostu na rz. Gąsawka w msc. Żnin.*

#### **1.2. Przedmiot ST**

Przedmiotem niniejszej specyfikacji technicznej (ST) są wymagania dotyczące wykonania i odbioru robót związanych z wykonywaniem podbudowy z mieszanki MCE.

#### **1.3. Zakres stosowania ST**

Szczegółowe specyfikacje techniczne (ST) stanowią podstawę do wykonaniem warstwy podbudowy z mieszanki cementowo-emulsyjnej.

Zgodnie z dokumentacją należy wykonać podbudowę z mieszanki MCE o grubości 22cm dla DW 251 dla kategorii ruchu KR 3 i KR 4.

#### **1.4. Informacje ogólne o terenie budowy**

Informacje ogólne zawarto w DM-00.00.00.

#### **1.5. Nazwy i kody**

Grupa robót: 45200000-9 Roboty budowlane w zakresie wznoszenia kompletnych obiektów budowlanych lub ich części oraz robót w zakresie inżynierii lądowej i wodnej.

Klasa robót: 45230000-8 Roboty budowlane w zakresie budowy rurociągów, linii komunikacyjnych i elektroenergetycznych, autostrad, dróg, lotnisk i kolei, wyrównania terenu.

Kategoria robót: 45233000-9 Roboty w zakresie konstruowania, fundamentowania oraz wykonywania nawierzchni autostrad, dróg.

#### **1.6 Określenia podstawowe**

Określenia podstawowe są zgodne z obowiązującymi, odpowiednimi polskimi normami oraz z definicjami podanymi w Specyfikacji Technicznej (ST) DM-00.00.00 „Wymagania ogólne” punkt 1.4.

## **2. MATERIAŁY**

Ogólne wymagania dotyczące materiałów podano w ST DM-00.00.00 „Wymagania ogólne” punkt 2.

Do wykonania podbudowy z mieszanki cementowo – emulsyjnej należy zastosować:

- Destruktu asfaltowy,
- Kruszywo doziarniające,
- Emulsję asfaltową,
- Cement,
- Wodę.

#### **Destrukt**

Materiał pochodzący z frezowania istniejącej nawierzchni rozkruszony przez frezowanie i ewentualnie rozsiany, do 63 mm. Uziarnienie destruktu powinno być ciągłe i spełniać wymagania:

- zawartość nadziarna od 31,5 do 63mm - do 20%
- zawartość ziaren mniejszych od 31,5mm - do 100%,
- zawartość ziaren mniejszych od 0,063mm - do 5%

Destrukt nie powinien zawierać zanieczyszczeń obcych ani organicznych.

Dopuszczalny poziom zanieczyszczeń jest następujący:

- części organiczne do 1% m/m,
- zanieczyszczenia obce wg PN-EN 933-11 "Badania geometrycznych właściwości kruszyw. Część 11: Klasyfikacja składników kruszywa grubego z recyklingu"  $\Sigma (R_b, R_g, X) \leq 1\% m/m$ .

Dodatkowo dla destruktu należy określić:

- zawartość lepiszcza w destrukcie (smoła, asfalt),
- stosunek materiału związanego do niezwiązanego, ocenę przeprowadza się wizualnie.

**Uwaga. W przypadku zbyt małej ilości uzyskanego destruktu należy użyć kruszywa odziarniającego, którego celem jest korekta krzywej uziarnienia destruktu.**

**Kruszywo doziarniające**

Kruszywo doziarniające do mieszanki MCE powinno spełniać wymagania normy PN-EN 13242 "Kruszywa do niezwiązanych i związanych hydraulicznie materiałów stosowanych w obiektach budowlanych i budownictwie drogowym",

Dopuszczone jest stosowanie kruszywa drobnego, kruszywa grubego oraz kruszywa o ciągłym uziarnieniu. Wymagania dla kruszyw podano w tablicy poniżej.

| Rozdział i odniesienie w PN-EN 13242 | Właściwości   | Wymagania wobec kruszyw  |  |
|--------------------------------------|---|--|--|
|                                      |   | KR1+KR2  | KR3+KR4  |
| 4.1 – 4.2<br>Tabl. 1                 | Zestaw sit #  | 0; 1; 2; 4; 5,6; 8; 11,2; 16; 22,4; 31,5; 45; 56; 63; 90 (zestaw podstawowy plus zestaw 1)   |  |
|                                      |   | Wszystkie frakcje dozwolone  |  |
| 4.3.1.<br>Tabl. 2                    | Uziarnienie wg PN-EN 933-1  | G <sub>C</sub> 80/20<br>G <sub>G</sub> 85/20<br>G <sub>F</sub> 80<br>G <sub>A</sub> 75   | G <sub>C</sub> 80/20<br>G <sub>G</sub> 85/20<br>G <sub>F</sub> 80<br>G <sub>A</sub> 75 |
| 4.3.2.<br>Tabl. 3                    | Ogólne granice i tolerancje uziarnienia kruszywa grubego na sitach pośrednich wg PN-EN 933-1  | G <sub>25/15</sub>   | G <sub>20/15</sub>   |
| 4.3.3. i 4.3.4.<br>Tabl. 4           | Tolerancje typowego uziarnienia kruszywa drobnego i kruszywa o ciągłym uziarnieniu wg PN-EN 933-1   | G <sub>TC</sub> NR   | G <sub>TC</sub> 10   |
| 4.4.<br>Tabl. 6                      | Zawartość pyłów wg PN-EN 933-1:<br><ul style="list-style-type: none"> <li>W kruszywie grubym</li> <li>W kruszywie drobnym</li> <li>W kruszywie o ciągłym uziarnieniu</li> </ul>           | f <sub>4</sub><br>f <sub>16</sub><br>f <sub>15</sub>   | f <sub>4</sub><br>f <sub>16</sub><br>f <sub>15</sub>                                   |
| 4.6.1<br>Tab. 9 lub<br>Tabl. 10      | Kształt kruszywa grubego wg PN-EN 933-4, -5:<br><ul style="list-style-type: none"> <li>Maksymalne wartości wskaźnika płaskości</li> <li>Maksymalne wartości wskaźnika kształtu</li> </ul> | FI <sub>50</sub><br>SI <sub>55</sub>   | FI <sub>35</sub><br>SI <sub>40</sub>   |
| 4.6.2<br>Tabl. 11                    | Kategorie procentowych zawartości ziaren o powierzchni przekruszonej lub łamanej oraz ziaren całkowicie zaokrąglonych w kruszywie grubym wg PN-EN 933-5                                   | C <sub>NR</sub>  | C <sub>50/30</sub>   |
| 5.2.<br>Tabl. 13                     | Odporność na rozdrabnianie wg PN-EN 1097-2, kategoria nie wyższa niż  | LA <sub>50</sub>   | LA <sub>40</sub>   |
| 5.3.<br>Tabl. 15                     | Odporność na ścieranie kruszywa grubego wg PN-EN 1097-1   | M <sub>DE</sub> Deklarowana  |  |
| 5.4.2.                               | Nasiąkliwość wg PN-EN 1097-6, rozdział 7, 8 albo 9 (w zależności od frakcji)  | WA <sub>24</sub> 2*  |  |
| 6.3                                  | Opis petrograficzny   | Deklarowany  |  |
| 6.4.1<br>Tabl. 18                    | Siarczany rozpuszczalne w kwasie wg PN-EN 1477-1<br><ul style="list-style-type: none"> <li>Kruszywo kamienne</li> <li>Żużel kawałkowy, wielkopiecowy</li> </ul>                           | AS <sub>0,2</sub><br>AS <sub>1,0</sub>   | AS <sub>0,2</sub><br>AS <sub>1,0</sub>   |
| 6.4.2.<br>Tabl. 19                   | Całkowita zawartość siarki wg PN-EN 1477-1<br><ul style="list-style-type: none"> <li>Kruszywo kamienne</li> <li>Żużel kawałkowy, wielkopiecowy</li> </ul>                                 | S <sub>NR</sub><br>S <sub>2</sub>  | S <sub>NR</sub><br>S <sub>2</sub>  |
| 6.5.2.3.<br>Tabl. 22                 | Stała objętość żużla stalowniczego wg PN-EN 1744-1, rozdział 19.3   | V <sub>5</sub>   | V <sub>5</sub>   |
| 6.5.2.1.                             | Rozpad krzemianowy w żużlu wielkopiecowym kawałkowym wg PN-EN 1744-1, rozdział 19.1   | Brak rozpadu   |  |
| 6.5.2.2.                             | Rozpad żelazawy w żużlu wielkopiecowym kawałkowym wg PN-EN 1744-1, rozdział 19.2  | Brak rozpadu   |  |
| 7.3.2.<br>Tabl. 25                   | Mrozoodporność na frakcji 8/16 wg PN-EN 1367-1  | <ul style="list-style-type: none"> <li>Skąły magmowe i przeobrażone F<sub>4</sub>,</li> <li>Skąły osadowe F<sub>Deklarowane</sub>, nie więcej niż 10 %.</li> </ul> |  |
| 7.4.<br>Tabl. 27                     | Zgorzel słoneczna bazaltu wg PN-EN 1367-3, wg PN-EN 1097-2  | SB <sub>LA</sub> Deklarowana   |  |

\* - W przypadku, gdy wymaganie nie jest spełnione należy sprawdzić mrozoodporność

**Cement**

Należy stosować cement portlandzki klasy CEM I lub cement portlandzki wielokładnikowy CEM II klasy 32,5 lub 42,5 spełniający wymagania PN-EN-197-1" Cement. Część 1. Skład, wymagania i kryteria zgodności dotyczące cementów powszechnego użytku.

**Emulsja asfaltowa**

Należy stosować emulsję kationową wolnorozpadową C60B5R wg PN-EN 13808 "Asfalty i lepiszcza asfaltowe. Zasady klasyfikacji kationowych emulsji asfaltowych". Zaleca się, aby emulsja spełniała warunki:

- rodzaj asfaltu 50/70 lub 70/100 wg PN-EN 12591 "Asfalty i lepiszcza asfaltowe. Wymagania dla asfaltów drogowych,
- brak rozpuszczalników i topników,
- emulsja powinna charakteryzować się dobrą tolerancją ze spoiwem.

#### **Woda**

Należy stosować wodę spełniającą wymagania zawarte w PN-EN-1008 "Woda zarobowa do betonu".

### **3. SPRZĘT**

Ogólne wymagania dotyczące sprzętu podano w ST D-M-00.00.00 „Wymagania ogólne” punkt 3.

Wykonawca przystępujący do wykonania podbudowy z mieszanki cementowo-emulsyjnej powinien wykazać się możliwością korzystania z następującego sprzętu:

- frezarek do nawierzchni,
- wytwórni stacjonarnej,
- rozkładarki do mieszanki MCE,
- walców ogumionych, stalowych wibracyjnych lub statycznych do zagęszczania,
- zagęszczarek płytowych, ubijaków mechanicznych lub małych walców wibracyjnych do zagęszczania w miejscach trudnodostępnych,
- samochodów,

Wytwornie stacjonarne stosowane do wytworzenia mieszanki MCE powinny mieć możliwość równoczesnego mieszania destruktu, kruszywa doziarniającego, emulsji asfaltowej, cementu i wody.

Do zagęszczania mieszanki MCE należy stosować jako podstawowe ciężkie walce stalowe, wibracyjne o wadze minimum 14 ton. Dodatkowo można stosować inne walce (np. ogumione, stalowe) w celu nadania efektu końcowego wykonywanej warstwie. Efektywność zagęszczania powinna być sprawdzona na odcinku próbnym, przed przystąpieniem do właściwych prac.

### **4. TRANSPORT**

Ogólne wymagania dotyczące transportu podano w ST D-M-00.00.00 „Wymagania ogólne” punkt 4.

Transport materiałów do wytworzenia mieszanki MCE powinien odbywać się środkami do tego przeznaczonymi, spełniającymi odpowiednie przepisy prawne.

Transport kruszywa i destruktu powinien odbywać się dowolnymi środkami transportu w warunkach zabezpieczających je przed zanieczyszczeniem, wymieszaniem różnych asortymentów i frakcji oraz nadmiernym zawilgoceniem.

Transport emulsji powinien odbywać się w sposób chroniący ją przed zanieczyszczeniem oraz przed utratą właściwości użytkowych. Zaleca się, aby transport emulsji odbywał się w odpowiednich cysternach przystosowanych do przewozu lepiszcza.

Transport cementu powinien odbywać się w sposób chroniący go przed zawilgoceniem, zbrzyleniem i zanieczyszczeniem. Zaleca się transport cementu luzem w odpowiednich cysternach przystosowanych do przewozu materiałów sypkich.

Do transportu wody należy stosować cysterny samochodowe lub ciągnikowe.

Mieszanka MCE powinna być transportowana samochodami samowyładowczymi, przykryta plandekami w celu ograniczenia utraty wody z mieszanki MCE. Czas transportu mieszanki powinien być nie dłuższy niż 2 h. Jest to związane z czasem rozpadu emulsji. Jeżeli wykonawca wykaże, że czas rozpadu emulsji jest dłuższy to można wydłużyć czas transportu mieszanki MCE.

---

Szczegółowe specyfikacje techniczne: Branża drogowa

„ROZBUDOWA DROGI WOJEWÓDZKIEJ NR 251 KALISKA – INOWROCLAW NA ODCINKU OD KM 19+649 (OD GRANICY WOJEWÓDZTWA KUJAWSKO-POMORSKIEGO) DO KM 34+200 ORAZ OD KM 34+590,30 DO KM 35+290 WRAZ Z PRZEBUDOWĄ MOSTU NA RZ. GAŚAWKA W M. ŻNIN”

---

## 5. WYKONANIE ROBÓT

Ogólne wymagania dotyczące wykonania robót podano w ST D-M-00.00.00 „Wymagania ogólne” punkt 5.

### 5.1. Projektowanie mieszanki mineralnej MCE

Mieszanka mineralna MCE może składać się z destruktu lub destruktu i kruszywa doziarniającego. Uziarnienie mieszanki mineralnej powinno być tak dobrane, aby zapewnić z jednej strony nośny szkielet mineralny, a z drugiej strony odpowiednią urabialność niezbędną dla zapewnienia dobrej zagęszczalności i utrzymania wymaganego poziomu wolnej przestrzeni w zagęszczonej warstwie.

Materiały powinny spełniać wymagania zawarte w rozdziale 2.

Uziarnienie mieszanki MCE powinno być ciągłe. Maksymalny wymiar ziarna nie powinien być większy niż 31,5 mm, przy czym dopuszcza się do 20 % nadziarna. Uziarnienie mieszanki mineralnej MCE powinno mieścić się w przedziale podanym w tablicy 2. Uziarnienie mieszanki mineralnej określa się bez uwzględniania cementu.

Dopuszczalne jest zaprojektowanie mieszanki mineralnej MCE bez kruszywa doziarniającego, o ile osiągnięte zostaną wymagania dotyczące cech fizycznych i mechanicznych.

Tablica 2. Krzywe graniczne uziarnienia mieszanki mineralno-cementowo-emulsyjnej MCE

| Sito o boku oczka kwadratowe o [mm] | Przechodzi przez sito [%] |
|-------------------------------------|---------------------------|
| 63,0                                | 100                       |
| 31,5                                | 80 - 100                  |
| 16,0                                | 55 - 93                   |
| 8,0                                 | 35 - 80                   |
| 4,0                                 | 25 - 67                   |
| 2,0                                 | 16 - 55                   |
| 1,0                                 | 9 - 43                    |
| 0,5                                 | 5 - 33                    |
| 0,125                               | 2 - 15                    |
| 0,063                               | 0 - 12                    |

### 5.2. Środki wiążące

Jako środki wiążące należy stosować emulsję asfaltową i cement. Emulsja asfaltowa oraz cement powinny spełniać wymagania określone w rozdziale 2. Dla wyboru kombinacji środków wiążących należy przyjąć, jako orientacyjne następujące ilości:

- emulsja asfaltowa: od 2 do 6% wagowo,
- cement: od 1 do 4% wagowo.

W szczególnych przypadkach może okazać się, że zawartość środków wiążących powinna być inna niż zalecana. Takie rozwiązanie jest możliwe, o ile zostaną osiągnięte wymagania podane w tablicy 3 a na odcinku próbnym zostaną potwierdzone parametry wymagane dla warstwy wykonanej z mieszanki MCE.

**Należy dążyć do takiej kombinacji środków wiążących, aby ilość cementu była jak najmniejsza, aby tym samym zminimalizować ryzyko powstania spękań odbitych.**

### 5.3. Projektowanie mieszanki MCE

Projektowanie mieszanki mineralno-cementowo-emulsyjnej powinno odbywać się według następującej procedury:

1. Dobranie materiałów wyjściowe do opracowania mieszanki mineralnej MCE.
2. Dobranie środków wiążących do przygotowania mieszanki MCE.
3. Wyznaczenie optymalnej zawartości płynów.
4. Wyznaczenie ilości wody potrzebnej do dodania w celu uzyskania optymalnej zawartości płynów.
5. Uformowanie próbek z mieszanki mineralno-cementowo-emulsyjnej w celu określenia cech fizycznych i mechanicznych wykonywanej mieszanki.
6. Przechowywanie próbek przez okres dojrzewania.

7. Przeprowadzenie wymaganych badań w celu określenia cech fizycznych i mechanicznych.
8. Opracowanie recepty mieszanki MCE.

Dobór materiałów do opracowania mieszanki mineralnej MCE polega na sprawdzeniu ich przydatności na podstawie porównania ich właściwości z wymaganiami określonymi w rozdziale 2. Dobór składu mieszanki mineralnej polega na takim skomponowaniu mieszanki mineralnej, aby uziarnienie spełniało wymagania podane w tablicy 2. Kompozycja powinna zawierać maksymalną ilość materiału z rozbiórki oraz tak dobrane materiały odziarniające, aby uzyskać jak najlepsze parametry gotowej mieszanki MCE przy jak najmniejszym doziarnieniu oraz jak najmniejszym dodatku środków wiążących.

Szczegółowa procedura projektowania mieszanki MCE powinna być zgodna z „Instrukcją projektowania i wbudowywania mieszanek mineralno-cementowo-emulsyjnych (MCE)” GDDKiA 2014 (lub późniejsze wydanie).

Wymagane parametry dla mieszanki MCE podano w tablicy 3. Decydującym kryterium przydatności mieszanki MCE są parametry uzyskane po 28 dniach od zagęszczenia. Parametry mechaniczne uzyskane po 7 dniach należy traktować jako wymagania pomocnicze.

Moduł sztywności należy badać tylko na etapie opracowywania recepty, aby sprawdzić, czy mieszanka MCE nie jest zbyt sztywna. W przypadku niewielkich przekroczeń granicznych wartości mieszanka może być zaakceptowana po uzyskaniu zgody projektanta.

Tablica 3. Wymagania wobec mieszanek MCE i podbudowy z mieszanek MCE

| Lp.  | Właściwości  | Wymagania                          |
|--|--|------------------------------------|
| 1  | Zawartość wolnych przestrzeni [%]  | od 8,0 do 15,0<br>maksymalnie 12*) |
| 2  | Wytrzymałość na pośrednie rozciąganie, T = +5°C, po 7 dniach, [MPa]  | od 0,50 do 1,00                    |
| 3  | Wytrzymałość na pośrednie rozciąganie, T = +5°C po 28 dniach, [MPa]  | od 0,70 do 1,60                    |
| 4  | Moduł sztywności IT-CY, T = +5°C po 28 dniach, [MPa]   | od 2000 do 7000                    |
| 5  | Odporność na działanie wody (pozostała wytrzymałość na pośrednie rozciąganie po przechowywaniu próbek w wodzie, T = +5°C po 28 dniach, [%] | nie mniej niż 80                   |
| *) Materiały rozbiórkowe zawierające smołę |  |                                    |

Na podstawie przeprowadzonych prac należy opracować receptę mieszanki MCE. Recepta powinna zawierać:

- Rodzaj i pochodzenie składników mineralnych wykorzystanych do skomponowania mieszanki MCE.
- Rodzaj i pochodzenie poszczególnych środków wiążących.
- Ilość poszczególnych składników mineralnych, spoiw oraz wody niezbędnych do wytworzenia mieszanki MCE.
- Uziarnienie mieszanki mineralnej.
- Parametry mieszanki MCE uzyskane w trakcie badań laboratoryjnych.
- Inne informacje niezbędne do prawidłowego wykorzystania recepty.

Niezbędny czas na wykonanie pełnych badań związanych z wykonaniem recepty wynosi 6÷8 tygodni. Należy to uwzględnić przy projektowaniu prac związanych z wykonywaniem recyklingu na zimno z wykorzystaniem mieszanek MCE. Recepta mieszanki cementowo –emulsyjnej powinna być zatwierdzona przez Inżyniera.

#### 5.4. Wykonywanie warstwy podbudowy z mieszanki MCE

Podbudowa z mieszanki MCE powinna być wykonana z zachowaniem wszelkich zasad gwarantujących uzyskanie jednorodnej, zagęszczonej warstwy bez widocznych miejsc słabszych, uszkodzonych lub rozsegregowanych.

Podbudowa z mieszanki MCE powinna być wbudowywana na nośnym podłożu spełniającym wymagania określone w Dokumentacji Technicznej. W przypadku wbudowania podbudowy z mieszanki MCE na podłożu o niewystarczającej nośności nie uzyska się wystarczającej trwałości podbudowy, co w konsekwencji może doprowadzić do przedczesnych uszkodzeń nawierzchni.



Wbudowywanie mieszanki MCE powinno odbywać się z zastosowaniem sprzętu opisanego w rozdziale 3. Ostateczną przydatność sprzętu do wykonania warstwy z mieszanki MCE należy potwierdzić na odcinku próbnym. Transport materiałów wyjściowych lub gotowej mieszanki MCE powinien odbywać się w sposób opisany w rozdziale 4.

Przed przystąpieniem do robót należy wykonać odcinek próbny. W trakcie wykonywania odcinka próbnego należy sprawdzić:

- Przydatność zaproponowanej recepty do wykonania warstwy podbudowy z mieszanki MCE.
- Przydatność sprzętu oraz dobór środków transportu mieszanki MCE.
- Jednorodność wykonania warstwy z mieszanki MCE oraz efektywność sprzętu zagęszczającego.
- Parametry warstwy wykonanej z mieszanki MCE.

W trakcie wbudowywania mieszanki MCE należy kontrolować jej urabialność. Może okazać się, że wyznaczona w laboratorium ilość dodawanej wody wymaga niewielkiej korekty (zwiększenia) ze względu na zbyt małą urabialność mieszanki. Korekta nie powinna być większa od 1%.

Grubości minimalna projektowanej warstwy po zagęszczeniu nie powinna, ze względów technologicznych, być mniejsza od 15 cm, natomiast grubość maksymalna projektowanej warstwy po zagęszczeniu, ze względu na konieczność uzyskania dobrego zagęszczenie w całym przekroju nie powinna przekraczać 25 cm.

Do zagęszczania warstwy wykonanej z mieszanki MCE należy stosować przede wszystkim ciężkie walce stalowe, wibracyjne o ciężarze roboczym minimum 14 ton. Dodatkowo można stosować walce ogumione lub lekkie stalowe do zamknięcia powierzchni warstwy. Przydatność walców do zagęszczania powinna być sprawdzona na odcinku próbnym. Prawdliwe zagęszczenie warstwy w całym jej przekroju decyduje o jej trwałości. Mieszanka MCE powinna być wbudowywana przy temperaturach otoczenia wyższych od +5°C. Wbudowywanie w niższych temperaturach spowalnia wiązanie spoiw oraz rozpad emulsji asfaltowej. W takich sytuacjach należy wydłużyć czas przewidziany na wstępne wiązanie warstwy. Przy wbudowywaniu mieszanki MCE kilkoma pasami ze spoiną podłużną należy minimum 10 cm gotowego pasma wcześniej wbudowanej mieszanki MCE sfrezować i na nowo przerobić tak, aby uzyskać dobre połączenie sąsiednich pasm. Wykonywanie szwa poprzecznego powinno polegać na pionowym obcięciu krawędzi, usunięciu odciętego fragmentu podbudowy oraz rozpoczęciu wbudowywania warstwy od pionowej krawędzi. Obcięcie można wykonać piłą lub frezarką. Przed rozpoczęciem wbudowywania warstwy obcięty fragment należy uszczelnić gorącym asfaltem lub emulsją asfaltową.

Ruch i wbudowanie następnej warstwy może rozpocząć się po osiągnięciu przez warstwę MCE nośności 7 dniowej określonej w tablicy 4. Wymaganą nośność można uzyskać, przy normalnej pogodzie, po 4 do 7 dniach od wbudowania warstwy. W uzasadnionych przypadkach dopuszcza się wbudowywanie kolejnych warstw po osiągnięciu minimum 70 % nośności wymaganej w tablicy 4 po 7 dniach. W takich przypadkach przez minimum 7 dni należy możliwie ograniczyć ruch budowlany. W przypadku przykrycia warstwy przed upływem 7 dni od jej wbudowania ocena warstwy powinna odbyć się na podstawie pomiarów przeprowadzonych przed przykryciem. Wraść powinna osiągnąć minimum 70% wartości wymaganych po 7 dniach od jej wbudowania. Jako zabieg pielęgnacyjny, ze względu na przejazdy pojazdów budowy oraz dla uzyskania powiązania z kolejnymi warstwami można zastosować skropienie emulsją asfaltową i posypanie kruszywem grubym o uziarnieniu do 11,2 mm. W pozostałych przypadkach należy wykonać warstwę szepną według ogólnych zasad.

Tablica 4. Wymagania oraz tolerancje wykonania w odniesieniu do warstwy z mieszanki MCE

| Lp. | Badana cecha   | Minimalna częstotliwość badań i pomiarów                     | Dopuszczalne tolerancje  |
|-----|--|--|--|
| 1   | Grubość warstwy  | Niwelacja geodezyjna oraz odwiert raz na 1000 m <sup>2</sup> | -10%/+20%  |
| 2   | Szerokość warstwy  | 10 razy na 1 km  | ≤ +10 cm, ≤ -5 cm  |
|     | Spadki poprzeczne  | 10 razy na 1 km  | +± 0,5%  |
|     | Równość podłużna   | 10 razy na km lub planografem                                | ≤12 mm   |
| 3   | Równość poprzeczna   | 10 razy na km  | ≤12 mm   |
| 4   | Ukształtowanie osi w planie  | co 100 m   | ±5 cm  |
| 5   | Rzędne wysokościowe  | Geodezyjnie w przekrojach zgodnych z Rysunka                 | ±2 cm  |
| 6   | Wskaźnik zagęszczenia  |  | <sup>3</sup> 98%   |
| 7   | Zawartość wolnych przestrzeni  |  | £ 12% ob   |
| 8   | Nośność warstwy podbudowy po 7 dniach:<br>• Wtórny moduł odkształcenia E <sub>2</sub><br>• Dynamiczny moduł odkształcenia E <sub>vd</sub>  |  | E <sub>2</sub> ≥ 130 MN/m <sup>2</sup><br>E <sub>vd</sub> ≥ 65 MN/m <sup>2</sup> |
|     | Nośność warstwy podbudowy po 28 dniach:<br>• Wtórny moduł odkształcenia E <sub>2</sub><br>• Dynamiczny moduł odkształcenia E <sub>vd</sub> |  | E <sub>2</sub> ≥ 180 MN/m <sup>2</sup><br>E <sub>vd</sub> ≥ 90 MN/m <sup>2</sup> |
| 9   | Krawędź i złącza   | Ocena ciągła   | -  |

W trakcie wykonywania mieszanki MCE w czasie wysokich temperatur może okazać się konieczna pielęgnacja warstwy poprzez zraszanie jej wodą. Decyzję o takim zabiegu powinien podjąć Wykonawca w porozumieniu z Zamawiającym na podstawie tempa schnięcia wykonanej warstwy

## 6. KONTROLA JAKOŚCI ROBÓT

Ogólne wymagania dotyczące kontroli jakości robót podano w ST D-M-00.00.00 „Wymagania ogólne” punkt 6.

### 6.1. Badania przed przystąpieniem do robót

Dla każdego odcinka należy potwierdzić przydatność materiałów lub mieszanek materiałów do wykonania mieszanki MCE poprzez porównanie posiadanych materiałów z materiałami wykorzystanymi do wytworzenia mieszanki MCE na etapie opracowania recepty.

Badania kontrolne przed przystąpieniem do prac, w trakcie ich wykonywania oraz badania wykonanej warstwy wykonuje Wykonawca prac. Zamawiający ma prawo zweryfikować jakość prowadzonych prac poprzez przeprowadzenie swoich badań na każdym z etapów prowadzonych prac.

### 6.2. Badania w czasie robót

W czasie wbudowywania mieszanki MCE należy sprawdzać następujące parametry, średnio co 500 m pasa roboczego, ale nie rzadziej niż raz na dzień:

- jakość mieszanki mineralnej - ocena wizualna,
- orientacyjną zawartość materiałów doziarniających,
- głębokość i szerokość frezowania,
- dozowanie środków wiążących (cement i emulsja asfaltowa),
- jednorodność i otoczenie - ocena wizualna,
- grubość wbudowania po zagęszczeniu,
- szerokość wykonanej warstwy i pochylenia poprzeczne.

Badania cech geometrycznych gotowej warstwy należy wykonać w odstępach nie mniejszych niż co 50 metrów. Należy zbadać:

- spadek poprzeczny,
- równość,
- szerokość,
- rządne wysokościowe.

Dla każdego 3000 m<sup>2</sup> wykonywanej warstwy, ale minimum raz dziennie względnie dla każdego odcinka należy określić następujące parametry na trzech próbkach zagęszczonych podczas wbudowywania warstwy z mieszanki MCE:

- zawartość wolnych przestrzeni,
- wytrzymałość na pośrednie rozciąganie po 28 dniach.

Dla warstwy wykonanej z mieszanki MCE należy zbadać:

- moduł sztywności E2 lub moduł dynamiczny EVD po 7 dniach lub po 28 dniach, o ile jest to możliwe,
- grubość warstwy,
- zawartość wolnych przestrzeni,
- wskaźnik zagęszczenia.

Badania kontrolne należy wykonać według zasad opisanych w „Instrukcji projektowania i wbudowywania mieszanek mineralno-cementowo-emulsyjnych (MCE)” GDDKiA 2014 (lub późniejsze wydanie).

### 6.3. Badania i pomiary wykonanej warstwy

Częstotliwość, zakres badań i pomiarów oraz dopuszczalne tolerancje podbudowy z mieszanki cementowo-emulsyjnej podano w tablicy 4.

### 6.4. Postępowanie z odcinkami wadliwymi

W przypadku wykonywania warstwy z mieszanki MCE może zdarzyć się, że wyniki uzyskane w trakcie badań kontrolnych mogą wykraczać poza wymagany zakres. W takich przypadkach, gdy występują:

#### Niewłaściwe cechy geometryczne:

1. Jeżeli po wykonaniu badań na związanej warstwie stwierdzi się, że odchylenia cech geometrycznych przekraczają wielkości określone w tablicy 6.1 i wpłynię to na niezadowalającą jakość elementu budowli, to warstwa powinna zostać zerwana na całą grubość i ponownie wykonana na koszt Wykonawcy.
2. Dopuszcza się inny rodzaj naprawy, o ile zostanie on zaakceptowany przez Zamawiającego. Jeżeli szerokość wykonanej warstwy jest mniejsza od szerokości projektowanej o więcej niż 5 cm i nie zapewnia podparcia warstwom wyżej leżącym, to Wykonawca powinien poszerzyć warstwę poprzez zerwanie warstwy na pełną grubość do połowy szerokości pasa ruchu i wbudowanie nowej mieszanki.

#### Niewłaściwa grubość wykonanej warstwy

3. W miejscach, gdzie grubość jest niewystarczająca Wykonawca powinien uzupełnić ją materiałem z warstwy wyżej leżącej.
4. W miejscach, gdzie warstwa jest za gruba należy usunąć część warstwy, o ile będzie to możliwe technicznie. Można odstąpić od tego zabiegu w przypadku możliwej korekty niwelety umożliwiającej wbudowanie pełnej grubości warstw wyżej leżących.

#### Niewłaściwa wytrzymałość wykonanej warstwy

5. W przypadku oceny wytrzymałości należy do oceny wyników wykorzystać średnią wartość wytrzymałości z całego odcinka. Wyniki należy uznać za akceptowalne, gdy jednocześnie:
  - Wartość średnia mieści się w dopuszczalnym przedziale podanym w tablicy 3.
  - Minimum 75 % wyników mieści się w dopuszczalnym przedziale podanym w tablicy 3.
  - Maksimum 20 % wyników przekracza dopuszczalny przedział o nie więcej niż 30 % dopuszczalnej wartości podany w tablicy 3.
  - Maksimum 5 % wyników przekracza dopuszczalny przedział o więcej niż 30 % dopuszczalnej wartości podany w tablicy 3.
6. Na odcinkach nie spełniających wymagań i uznanych za niezgodne z wymaganiami Wykonawca przedstawi program naprawczy, który musi być zaakceptowany przez Projektanta i Zamawiającego.

### **Niewłaściwa nośność wykonanej warstwy**

7. W przypadku oceny nośności wykonanej warstwy należy do oceny wyników wykorzystać średnią wartość uzyskaną z całego odcinka. Wyniki należy uznać za akceptowalne, gdy jednocześnie:
  - Wartość średnia jest większa od minimalnej wymaganej wartości podanej w tablicy 4
  - Minimum 80 % wyników jest większych od wymaganej wartości minimalnej podanej w tablicy 4.
  - Maksimum 20 % wyników jest mniejsza od wymaganych minimalnych wartości o nie więcej niż 15 MPa podanych w tablicy 4.
8. Na odcinkach nie spełniających wymagań i uznanych za niezgodne z wymaganiami, Wykonawca przedstawi program naprawczy, który musi być zaakceptowany przez Projektanta i Zamawiającego.

## **7. OBMIAR ROBÓT**

Ogólne wymagania dotyczące obmiaru robót podano w ST D-M-00.00.00 „Wymagania ogólne” punkt 9.

Jednostką obmiarową jest 1 m<sup>2</sup> (metr kwadratowy) podbudowy z mieszanki-mineralno-cementowej MCE o grubości zgodnej z Dokumentacją Techniczną.

## **8. ODBIÓR ROBÓT**

Ogólne wymagania dotyczące odbioru robót podano w ST D-M-00.00.00 „Wymagania ogólne” punkt 8.

Wykonane odcinki podbudowy z mieszanki mineralno-cementowo-emulsyjnej są zatwierdzane przez Inżyniera na podstawie oceny wizualnej, wyników badań laboratoryjnych, pomiarów geodezyjnych i ewentualnie innych szczegółowych poleceń Inżyniera.

## **9. PODSTAWA PŁATNOŚCI**

### **9.1. Ogólne ustalenia dotyczące podstawy płatności**

Ogólne ustalenia dotyczące podstawy płatności podano w ST D-M-00.00.00 „Wymagania ogólne”.

### **9.2. Cena jednostki obmiarowej**

Cena wykonania 1 m<sup>2</sup> robót obejmuje:

- prace pomiarowe i roboty przygotowawcze,
- oznakowanie prowadzonych robót,
- zakup i dostarczenie materiałów do wykonania podbudowy,
- dostarczenie sprzętu niezbędnego do wykonania podbudowy,
- sprawdzenie i ewentualną naprawę podłoża,
- opracowanie recepty na wykonanie mieszanki MCE,
- przygotowanie mieszanki z kruszywa, destruktu oraz spoiwa i lepiszcza zgodnie z receptą,
- dostarczenie mieszanki MCE na miejsce wbudowania,
- wykonanie odcinka próbnego,
- rozłożenie mieszanki,
- zagęszczenie rozłożonej mieszanki,
- przeprowadzenie pomiarów i badań laboratoryjnych określonych w ST,
- utrzymanie podbudowy w czasie robót,
- koszty za zajęcie terenu podczas wykonywania robót,
- uporządkowanie miejsca prowadzonych robót,
- inne niezbędne czynności związane bezpośrednio z wykonaniem podbudowy z mieszanki MCE.

## 10. PRZEPISY ZWIĄZANE

1. Instrukcja projektowania i wbudowywania mieszanek mineralno-cementowo-emulsyjnych (MCE)” GDDKiA 2014 (lub późniejsze wydanie).
2. PN-EN 197-1 „Cement. Część 1. Skład, wymagania i kryteria zgodności dotyczące cementów powszechnego użytku”.
3. PN-EN 933-11 „Badania geometrycznych właściwości kruszyw -- Część 11: Klasyfikacja składników kruszywa grubego z recyklingu”.
4. PN-EN-1008 „Woda zarobowa do betonu. Specyfikacja pobierania próbek, badania i ocena przydatności wody zarobowej do betonu w tym wody odzyskanej z procesów produkcji betonu”.
5. PN-EN 12591 „Asfalty i lepiszcza asfaltowe. Wymagania dla asfaltów drogowych”.
6. PN-EN 12697-5 „Mieszanki mineralno-asfaltowe. Metody badań mieszanek mineralno-asfaltowych na gorąco. Część 5: Oznaczanie gęstości”.
7. PN-EN 12697-6 „Mieszanki mineralno-asfaltowe. Metody badania mieszanek mineralno-asfaltowych na gorąco. Część 8: Oznaczanie gęstości objętościowej próbek mieszanki mineralno-asfaltowej”.
8. PN-EN 12697-8 „Mieszanki mineralno-asfaltowe. Metody badania mieszanek mineralno-asfaltowych na gorąco. Część 8: Oznaczanie zawartości wolnej przestrzeni”.
9. PN-EN 12697-23 „Mieszanki mineralno-asfaltowe. Metody badań mieszanek mineralno-asfaltowych na gorąco. Część 23: Oznaczanie wytrzymałości mieszanki mineralno-asfaltowej na rozciąganie pośrednie”.
10. PN-EN 12697-26 „Mieszanki mineralno-asfaltowe. Metody badań mieszanek mineralno-asfaltowych na gorąco. Część 26: Sztynność”.
11. PN-EN 12697-30 „Mieszanki mineralno-asfaltowe. Metody badań mieszanek mineralno-asfaltowych na gorąco. Część 30: Przygotowanie próbek zagęszczonych przez ubijanie”.
12. PN-EN 12697-36 „Mieszanki mineralno-asfaltowe. Metody badań mieszanek mineralno-asfaltowych na gorąco. Część 36: Oznaczanie grubości nawierzchni asfaltowych”.
13. PN-EN 13242 „Kruszywa do niezwiązanych i hydraulicznie związanych materiałów stosowanych w obiektach budowlanych i budownictwie drogowym”.
14. PN-EN 13282-2 „Mieszanki niezwiązane i związane spoiwem hydraulicznym. Część 2: Metody określania gęstości w odniesieniu do zawartości wody. Zagęszczanie metodą Proktora”.
15. PN-EN 13808 „Asfalty i lepiszcza asfaltowe. Zasady klasyfikacji kationowych emulsji asfaltowych”.
16. PN-EN 12848 „Asfalty i lepiszcza asfaltowe. Oznaczanie stabilności emulsji asfaltowych podczas mieszania z cementem”.
17. PN-S-02205:1998 „Drogi samochodowe. Roboty ziemne”.
18. ASTM E2835-11 „Standard Test Method for Measuring Deflections using a Portable Impulse Plate Load Test Device”.
19. Zusätzliche Technische Vertragsbedingungen und Richtlinien für Erdarbeiten im Straßenbau ZTVE-StB 94.

## D-05.02.01. NAWIERZCHNIA TŁUCZNIOWA

### 11. WSTĘP

#### 1.1 Nazwa zadania

Rozbudowa drogi wojewódzkiej Nr 251 Kaliska - Inowrocław na odcinku od km 19+649 (od granicy województwa kujawsko-pomorskiego) do km 34+200 oraz od km 34+590,30 do km 35+290 wraz z przebudową mostu na rz. Gąsawka w msc. Żnin.

#### 1.2. Przedmiot ST

Przedmiotem niniejszej specyfikacji technicznej (ST) są wymagania dotyczące wykonania i odbioru robót związanych z wykonywaniem nawierzchni z kostki kamiennej .

#### 1.3. Zakres stosowania ST

Specyfikacja techniczna (ST) stanowi dokument przetargowy i kontraktowy przy zleceniu i realizacji robót podczas *rozbudowy drogi wojewódzkiej Nr 251 Kaliska - Inowrocław na odcinku od km 19+649 (od granicy województwa kujawsko-pomorskiego) do km 34+200 oraz od km 34+590,30 do km 35+290 wraz z przebudową mostu na rz. Gąsawka w msc. Żnin.*

Ustalenia zawarte w niniejszej specyfikacji dotyczą zasad prowadzenia robót związanych z wykonywaniem nawierzchni tłuczniowej dla dróg serwisowych. Nawierzchnia tłuczniowa układana jest na podbudowie z kruszywa stabilizowanego cementem C3/4 o gr. 25cm.

#### 1.4. Określenia podstawowe

Określenia podane w niniejszej specyfikacji są zgodne z normą podstawową PN-EN 13285, normami związanymi, wytycznymi WT-4 2010 i określeniami podanymi w SST D-M-00.00.00. „Wymagania ogólne” p.1.4.

#### 1.5. Ogólne wymagania dotyczące robót

Ogólne wymagania dotyczące robót podano w ST D-05.02.00 „Nawierzchnie twarde nieulepszone. Wymagania ogólne” pkt 1.5.

## 2.MATERIAŁY

### 2.1. Ogólne wymagania dotyczące materiałów

Ogólne wymagania dotyczące materiałów, ich pozyskiwania i składowania podano w ST D-05.02.00 „Nawierzchnie twarde nieulepszone. Wymagania ogólne” pkt 2.

### 2.2. Rodzaje materiałów

Przewidziano użycie poniższych rodzajów materiałów:

**- mieszanki niezwiązanej z kruszywa naturalnego o uziarnieniu 0/31,5 mm.**

Mieszanki kruszyw powinny być tak produkowane i składowane, aby wykazywały zachowanie jednakowych właściwości i spełniały wymagania z Tabeli 2. Wyprodukowane mieszanki kruszyw powinny być jednorodnie wymieszane i charakteryzować się równomierną wilgotnością.

Kruszywa składowe mieszanki powinny odpowiadać wymaganiom wg Tabeli 1. W mieszankach, które są wyprodukowane z różnych kruszyw, każdy ze składników musi spełniać wymagania z Tabeli 1.

### 2.3. Wymagania dla materiałów

Poniżej przedstawiono wymagania wobec kruszywa przeznaczonego do wytworzenia mieszanek niezwiązanych do warstw nawierzchni.

Tabela 1. Wymagania wobec kruszyw do mieszanek niezwiązanych do warstw nawierzchni.

| Lp. | Rozdz.<br>w<br>PN-EN<br>13242 | Właściwości  | Wymagania wobec kruszywa mieszanek niezwiązanych do warstwy nawierzchni drogi obciążonej ruchem KR1 ÷ KR2                           | Odniesienie do tabl. w PN-EN 13242 |
|-----|-------------------------------|--|---|------------------------------------|
| 1   | 4.1 –<br>4.2                  | Zestaw sit #   | 0,063; 0,5; 1; 2; 4; 5,6; 8; 11,2; 16; 22,4; 31,5; 45; 63 i 90<br>(zestaw podstawowy plus zestaw 1),<br>wszystkie frakcje dozwolone | Tabl.                              |
| 2   | 4.3.1                         | Uziarnienie wg PN-EN 933-1   | G <sub>C</sub> 80/20<br>G <sub>F</sub> 80<br>G <sub>A</sub> 75  | Tabl. 2                            |
| 3   | 4.3.2                         | Ogólne granice i tolerancje uziarnienia kruszywa grubego na sitach pośrednich wg PN-EN 933-1   | GT <sub>C</sub> 20/15   | Tabl. 3                            |
| 4   | 4.3.3                         | Tolerancja typowego uziarnienia kruszywa drobnego i kruszywa o ciągłym uziarnieniu wg PN-EN 933-1  | GT <sub>F</sub> 10<br>GT <sub>A</sub> 20  | Tabl. 4                            |
| 5   | 4.4                           | Kształt kruszywa grubego wg PN-EN 933-4<br>a) maksymalne wartości wskaźnika płaskości lub<br>b) maksymalne wartości wskaźnika kształtu                   | FI <sub>50</sub><br>SI <sub>55</sub>  | Tabl. 5<br>Tabl. 6                 |
| 6   | 4.5                           | Kategorie procentowych zawartości ziaren o powierzchni przekruszonej lub łamanych oraz ziaren całkowicie zaokrąglonych w kruszywie grubym wg PN-EN 933-5 | C <sub>90/3</sub>   | Tabl. 7                            |
| 7   | 4.6                           | Zawartość pyłów wg PN-EN 933-1<br>a) w kruszywie grubym *)<br>b) w kruszywie drobnym *)  | f <sub>Deklarowana</sub><br>f <sub>Deklarowana</sub>  | Tabl. 8                            |
| 8   | 4.7                           | Jakość pyłów   | Właściwość nie badana na pojedynczych frakcjach, a tylko w mieszankach  | -                                  |
| 9   | 5.2                           | Odporność na rozdrabnianie wg PN-EN 1097-2, kategoria wyższa niż   | LA <sub>40</sub>  | Tabl. 9                            |
| 10  | 5.3                           | Odporność na ścieranie kruszywa grubego wg PN-EN 1097-1  | M <sub>DE</sub> Deklarowana   | Tabl. 11                           |
| 11  | 5.4                           | Gęstość wg PN-EN 1097-6, rozdział 7, 8 albo 9  | Deklarowana   | -                                  |
| 12  | 5.5                           | Nasiąkliwość wg PN-EN 1097-6, rozdział 7, 8 albo 9 (w zależności od frakcji)   | W <sub>cm</sub> NR<br>WA <sub>24</sub> 2 **)  | -                                  |
| 13  | 6.2                           | Siarczany rozpuszczalne w kwasie   | AS <sub>NR</sub>  | Tabl. 12                           |
| 14  | 6.3                           | Całkowita zawartość siarki wg PN-EN 1744-1   | S <sub>NR</sub>   | Tabl. 13                           |
| 15  | 6.4.2.1                       | Stażość objętości żużla stalowniczego wg PN-EN 1744-1 rozdział 19.3  | V <sub>5</sub>  | Tabl. 14                           |
| 16  | 6.4.2.2                       | Rozpad krzemianowy w żużlu wielkopieczym kawałkowym wg PN-EN 1744-1, p. 19.1   | Brak rozpadu  | -                                  |
| 17  | 6.4.2.3                       | Rozpad żelazawy w żużlu wielkopieczym kawałkowym wg PN-EN 1744-1, p. 19.2  | Brak rozpadu  | -                                  |
| 18  | 6.4.3                         | Składniki rozpuszczalne w wodzie wg PN-EN 1744-3   | Brak substancji szkodliwych w stosunku do środowiska wg odrębnych przepisów   | -                                  |
| 19  | 6.4.4                         | Zanieczyszczenia   | Brak żadnych ciał obcych takich jak drewno, szkło i plastik, mogących pogorszyć wyrób końcowy                                       | -                                  |
| 20  | 7.2                           | Zgorzel słoneczna bazaltu wg PN-EN 1367-3, wg PN-EN 1097-1   | SB <sub>LA</sub>  | -                                  |
| 21  | 7.3.3                         | Mrozoodporność na frakcji kruszywa 8/16 wg PN-EN 1367-1  | F <sub>4</sub>  | Tabl. 18                           |
| 22  | Zał. C                        | Skład materiałowy  | deklarowany   | -                                  |

|  |                           |                            |  |   |
|--|---------------------------|----------------------------|--|---|
| 23   | Zał. C, podrozdział C.3.4 | Istotne cechy środowiskowe | Większość substancji niebezpiecznych określonych w dyrektywie Rady 76/769/EWG zazwyczaj nie występuje w źródłach kruszywa pochodzenia mineralnego. Jednak w odniesieniu do kruszyw sztucznych i odpadowych należy badać czy zawartość substancji niebezpiecznych nie przekracza wartości dopuszczalnych wg odrębnych przepisów | - |
| *) Łączna zawartość pyłów w mieszance powinna się mieścić w wybranych krzywych granicznych wg Tabeli 3 |                           |                            |  |   |
| **) W przypadku gdy wymaganie nie jest spełnione, należy sprawdzić mrozoodporność                      |                           |                            |  |   |

Tabela 2. Wymagania wobec mieszanek niezwiązanych do warstw nawierzchni

| Lp.  | Rozdział w PN-EN 13285 | Właściwości  | Wymagania wobec mieszanek niezwiązanych przeznaczonych do zastosowania w warstwie nawierzchni drogi obciążonej ruchem KR1 ÷ KR2  | Odniesienie do tabl. w PN-EN 13285 |
|--|------------------------|--|--|------------------------------------|
| 1  | 4.3.1                  | Uziarnienie mieszanek  | 0/16 (0/22,4) oraz 0,31,5  | Tabl.4                             |
| 2  | 4.3.2                  | Maksymalna zawartość pyłów: kategoria UF<br>Minimalna zawartość pyłów: kategoria LF  | UF <sub>15</sub><br>LF <sub>8</sub>  | Tabl.2<br>Tabl.3                   |
| 3  | 4.3.3                  | Zawartość nadziarna: kategoria OC  | OC <sub>90</sub>   | Tabl.4 i 6                         |
| 4  | 4.4.1                  | Wymagania wobec uziarnienia  | Krzywa uziarnienia wg Tabeli 3   | Tabl.5 i 6                         |
| 5  | 4.5                    | Wrażliwość na mróz; wskaźnik piaskowy SE, badany na próbce po pięciokrotnym zagęszczeniu metodą Proctora wg PN-EN 13286-2, co najmniej | 35   | -                                  |
| 6  | -                      | Odporność na rozdrabnianie (dotyczy frakcji 10/14 odsianej z mieszanki) wg PN-EN 1097-1, kategoria nie wyższa niż:                     | LA <sub>40</sub>   | -                                  |
| 7  | -                      | Odporność na ścieranie (dotyczy frakcji 10/14 odsianej z mieszanki) wg PN-EN 1367-1  | deklarowana  | -                                  |
| 8  | -                      | Mrozoodporność (dotyczy frakcji kruszywa 8/16 odsianej z mieszanki) wg PN-EN 1367-1  | F <sub>4</sub>   | -                                  |
| 9  | -                      | Zawartość wody w mieszance zagęszczanej, % (m/m) wilgotności optymalnej wg metody Proctora wg PN-EN 13286-2                            | 80 – 100   | -                                  |
| 10   | 4.5                    | Istotne cechy środowiskowe   | Większość substancji niebezpiecznych określonych w dyrektywie Rady 76/769/EWG zazwyczaj nie występuje w źródłach kruszywa pochodzenia mineralnego. Jednak w odniesieniu do kruszyw sztucznych i odpadowych należy badać czy zawartość substancji niebezpiecznych nie przekracza wartości dopuszczalnych wg odrębnych przepisów | -                                  |
| *) Inżynier może dopuścić wariantowo uziarnienia 0/22,4 pod warunkiem spełnienia pozostałych kategorii wymagań |                        |  |  |                                    |



#### 2.4. Uziarnienie mieszanki

Uziarnienie mieszanki oznaczone wg PN-EN 933-1, powinno spełniać wymagania przedstawione w Tabeli 3. Jako wymagania mają znaczenie tylko wartości liczbowe podane w Tabeli 3.

W przypadku słabych kruszyw uziarnienie mieszanki należy dodatkowo badać i deklarować po 5 krotnym zagęszczeniu metodą Proctora. Kryterium przydatności takiej mieszanki, pod względem uziarnienia, jest spełnione, jeżeli uziarnienie mieszanki po 5 krotnym zagęszczeniu metodą Proctora, mieści się w krzywych granicznych podanych w Tabeli 3.

Tabela 3a. Uziarnienie mieszanki niezwiązanej do w-wy nawierzchni

| Sito kwadratowe [mm] | Przechodzi przez sito [%]    |     |                            |     |
|----------------------|------------------------------|-----|----------------------------|-----|
|                      | Mieszanka niezwiązana 0/31,5 |     | Mieszanka niezwiązana 0/16 |     |
|                      | od                           | do  | od                         | do  |
| 45                   | 100                          | 100 | –                          | –   |
| 31,5                 | 90                           | 100 | –                          | –   |
| 22,4                 | –                            | –   | 100                        | 100 |
| 16                   | 47                           | 87  | 90                         | 100 |
| 8                    | –                            | –   | 47                         | 87  |
| 2                    | 15                           | 75  | –                          | –   |
| 1                    | –                            | –   | 15                         | 75  |
| 0,063                | 0                            | 15  | 0                          | 15  |

W przypadku dopuszczenia przez Inżyniera pozostałych wymienionych w p.2.1 uziarnień, obowiązują właściwe krzywe uziarnienia wg WT-4 2010.

#### 2.5. Zawartość pyłów

W przypadku mieszanki kruszyw przeznaczonych do warstwy nawierzchni, maksymalna zawartość pyłów < 0,063 mm, powinna spełniać wymagania kategorii podanej w Tabeli 2. Zawartość pyłów należy oznaczać wg PN-EN 933-1.

W przypadku słabych kruszyw, zawartość pyłów w mieszance kruszyw należy dodatkowo badać i deklarować po 5 krotnym zagęszczeniu metodą Proctora. Zawartość pyłów w mieszance po 5 krotnym zagęszczeniu metodą Proctora, również powinna spełniać wymagania podane w Tabeli 2.

#### 2.6. Zawartość nadziarna

Zawartość nadziarna należy oznaczać wg PN-EN 933-1. W przypadku słabych kruszyw, decyduje zawartość nadziarna określona w mieszance kruszyw po 5 krotnym zagęszczeniu metoda Proctora.

#### 2.7. Woda

Do zwilżania kruszywa stosuje się wodę czystą, wodociągową, dla której nie określa się wymagań.

### **3. SPRZĘT**

#### **3.1. Ogólne wymagania dotyczące sprzętu**

Ogólne wymagania dotyczące sprzętu podano w SST D-M-00.00.00 „Wymagania ogólne” p.3.

#### **3.2. Sprzęt do wykonania robót**

Używany sprzęt powinien ponadto być zgodny z ofertą Wykonawcy przedstawioną w PZJ i zatwierdzoną przez Inżyniera.

Do wykonania nawierzchni z mieszanek niezwiązanych stabilizowanych mechanicznie należy stosować:

- mieszarki i sortowniki stacjonarne do wytwarzania mieszanki z kruszyw – tylko w przypadku braku możliwości zakupu mieszanki bezpośrednio u producenta,

-równiarki albo układarki kruszywa,

-walce ogumione i stalowe wibracyjne i/lub statyczne,

-cysterny z wodą z możliwością regulacji skropienia,

-w miejscach trudno dostępnych powinny być stosowane zagęszczarki płytowe, ubijaki mechaniczne lub małe walce wibracyjne.

### **4. TRANSPORT**

#### **4.1. Ogólne wymagania dotyczące transportu**

Ogólne wymagania dotyczące transportu podano w SST D-M-00.00.00 „Wymagania ogólne” p.4.

#### **4.2. Transport materiałów**

Materiały mogą być przewożone dowolnymi samowładowczymi środkami transportu w sposób, nie powodujący rozsegregowania frakcji mieszanki oraz zmian jej wilgotności.

### **5. WYKONANIE ROBÓT**

#### **5.1. Ogólne zasady wykonania robót**

Ogólne zasady wykonania robót podano w SST D-M-00.00.00 „Wymagania ogólne” p.5.

#### **5.2. Przygotowanie podłoża**

Podłożem dla układanych warstw nawierzchni z mieszanki niezwiązanej jest nasyp z gruntu piaszczystego niwysadzinowego CBR min 20%.

#### **5.3. Przygotowanie mieszanki niezwiązanej**

Przygotowanie mieszanki niezwiązanej polega na wymieszaniu poszczególnych kruszyw składowych w taki sposób, aby uzyskać ciągłość uziarnienia wg Tabeli 3 i zwilżenie do wilgotności optymalnej z tolerancją -20%, +0% jej wartości.

#### **5.4. Transport i rozścielenie mieszanki**

Należy wymieszaną i zwilżoną mieszankę należy dostarczać na budowę w warunkach zabezpieczających ją przed wysychaniem i segregacją.

Materiał wbudowuje się, profiluje równiarkami i zagęszcza w jednej warstwie.

Inżynier może dopuścić rozkładanie warstwy nawierzchni układarkami mechanicznymi, pod warunkiem, że nie doprowadzi to do rozjeżdżania i rozluźnienia materiału w warstwie leżącej poniżej, spowodowanego transportem materiału do układarki.

W przypadku gdy to nastąpi, Wykonawca powinien przerwać dalsze układanie warstwy nawierzchni i powtórzyć profilowanie i zagęszczenie warstwy leżącej poniżej, łącznie z wymaganymi badaniami zagęszczenia.

#### **5.5. Profilowanie**

Przed zagęszczeniem rozłożoną mieszankę należy wyprofilować do spadków poprzecznych i pochyłeń podłużnych wymaganych w Dokumentacji Projektowej. W czasie profilowania należy wyrównać lokalne zagłębienia za pomocą równiarki.

## 5.6. Zagęszczenie

Nawierzchnię należy zagęszczać walcami wibracyjnymi ogumionymi i stalowymi gładkimi. W ostatniej fazie zagęszczania należy sprawdzić profil powierzchni nawierzchni łąką, za pomocą sznurka lub inną metodą. Zagęszczenie nawierzchni należy wykonywać w jednej warstwie przy zachowaniu wilgotności optymalnej.

Zagęszczenie nawierzchni powinno być równomierne na całej szerokości i należy je sprawdzać dla każdej zagęszczanej warstwy. Nośność badana płytą VSS na powierzchni warstwy nawierzchni powinna odpowiadać warunkom podanym w p. 5.9.7.

## 5.7. Utrzymanie nawierzchni

Nawierzchnia po wykonaniu powinna być utrzymywana w dobrym stanie. Jeżeli Wykonawca będzie wykorzystywał, za zgodą Inżyniera, gotową nawierzchnię do ruchu budowlanego, to jest obowiązany naprawić wszelkie uszkodzenia nawierzchni, spowodowane przez ten ruch oraz powtórzyć badania zagęszczenia i nośności Koszt napraw i powtórnych badań wynikłych z niewłaściwego utrzymania nawierzchni obciąża Wykonawcę.

## 5.8. Wymagania jakościowe wykonania nawierzchni

### 5.8.1. Zgodność rzędnych niwelety z projektem

Odchylenia rzędnych profilu podłużnego w stosunku do projektu nie powinny przekraczać  $\pm 1$  cm.

### 5.8.2. Równość nawierzchni w przekroju podłużnym

Nierówności podłużne i poprzeczne nawierzchni z kruszywa stabilizowanego mechanicznie, mierzone zgodnie z normą BN-68/8931-04, 4-metrową łąką, nie powinny przekraczać  $\pm 15$  mm.

### 5.8.3. Zgodność spadku nawierzchni

Należy stosować spadki poprzeczne zgodne z założonymi w Dokumentacji Projektowej.

Różnice wartości wykonanych spadków poprzecznych, w stosunku do projektowanych nie powinny przekraczać wartości bezwzględnej spadku więcej niż  $\pm 0,5\%$ .

### 5.8.4. Szerokość nawierzchni

Szerokość nawierzchni powinna być zgodna z Dokumentacją Projektową z uwzględnieniem projektowanych odsadzek – czyli poszerzeń warstwy nawierzchni w stosunku do warstw leżących powyżej.

Odchylenia szerokości, mierzone od osi drogi nie powinny przekraczać  $+10$ cm i  $-5$ cm w stosunku do Dokumentacji Projektowej.

### 5.8.5. Ukształtowanie osi nawierzchni

Oś nawierzchni w planie nie może być przesunięta w stosunku do osi projektowanej o więcej niż  $\pm 5$ cm.

### 5.8.6. Grubość warstwy nawierzchni

Odchylenia grubości wykonanej nawierzchni w stosunku do przyjętej w Dokumentacji Projektowej nie powinny przekroczyć  $+10\%$ ,  $-0\%$  grubości projektowanej.

Niedopuszczalne jest wykonanie nawierzchni o grubości mniejszej niż podana w Dokumentacji Projektowej.

### 5.8.7. Nośność i zagęszczenie nawierzchni

Wartość wtórnego modułu odkształcenia oraz wskaźnik odkształcenia po zagęszczeniu warstwy, badane na podstawie obciążeń płytowych płytą statyczną typu VSS o średnicy  $D=300$ mm, powinny być zgodne z tabelą 4.

Dla zakładanego obciążenia ruchem moduł odkształcenia należy wyznaczyć dla przyrostu obciążenia w zakresie od  $0,25 \div 0,35$  MPa i dla końcowego obciążenia  $0,45$  MPa. (wg „Instrukcji badań podłoża gruntowego budowl drogowych i mostowych. Część 2”).

Moduły odkształcenia pierwotny  $E_1$  i wtórny  $E_2$ , obliczamy na podstawie wzoru:

$$E_1, E_2 = \frac{3}{4} D (\Delta p / \Delta s) [MPa]$$

gdzie:

D - średnica płyty ( $D=300$ ), mm

$\Delta p$  - różnica nacisków ( $\Delta p=0,10$ ), MPa

$\Delta s$  - przyrost osiadań odpowiadający różnicy nacisków, mm

Tab.4. Wymagania dla wskaźnika odkształcenia i modułu odkształcenia

| Badana warstwa nasypu | $I_0$       | $E_2$            |
|-----------------------|-------------|------------------|
| drogi wewnętrzne      | $\leq 2,20$ | $\geq 150$ MPa   |
| zjazdy                | $\leq 2,20$ | nie sprawdza się |

## 6. KONTROLA JAKOŚCI ROBÓT

### 6.1. Ogólne zasady kontroli jakości robót

Ogólne zasady kontroli jakości robót podano w SST D-M-00.00.00 „Wymagania ogólne” p.6.

### 6.2. Badania przed przystąpieniem do robót

#### 6.2.1. Kontrola jakości materiałów w okresie dostaw i przygotowania mieszanki wg pkt. 2.3 i 5.3

Kontrola jakości materiałów polega na bieżącym przeprowadzaniu badań właściwości kruszywa do wykonania mieszanki niezwiązanej jak i gotowej mieszanki na reprezentatywnych próbkach w okresie dostaw, dla partii kruszywa nie większej niż 5000 m<sup>3</sup> i porównaniu wyników z wymaganiami określonymi w punkcie 2 przed rozpoczęciem Robót. Dodatkowo dla każdej przebadanej partii należy określić wilgotność optymalną, maksymalną gęstość szkieletu gruntowego oraz wskaźnik nośności CBR.

### 6.3. Badania w czasie robót

Badania w czasie robót obejmują kontrolę uziarnienia na podstawie analizy sitowej wbudowywanej mieszanki, z częstotliwością 1 badanie na każde 3000m<sup>3</sup> wbudowanego materiału.

Dodatkowo dla przebadanej partii należy określić parametry mieszanki z pozycji 1 ÷ 7, Tabeli 2.

Wilgotność naturalną materiału kontroluje się wg PN-EN 1097-5. Do kontroli należy pobierać co najmniej po dwie próbki z każdej dziennej działki roboczej oraz w przypadkach wątpliwych. Kontrolne badania wilgotności naturalnej mieszanki podczas zagęszczania można przeprowadzać np. z wykorzystaniem lancy do badań wilgotności. Badania odbiorowe należy przeprowadzać wyłącznie metodą suszenia w suszarkach wg PN-EN 1097-5, na próbkach pobranych podczas badań zagęszczenia warstwy.

Kontrolę zagęszczenia i nośności nawierzchni stabilizowanej mechanicznie należy przeprowadzać z częstotliwością przedstawioną w Tabeli 5.

Tabela 5. Częstotliwość badań zagęszczenia i nośności nawierzchni z mieszanki niezwiązanej stabilizowanej mechanicznie

| Częstotliwość pomiarów                         |   |
|--|---|
| Min. liczba badań na dziennej działce roboczej | Max. powierzchnia warstwy przypadająca na jedno badanie |
| 2  | 600 m <sup>2</sup>                                      |

### 6.4. Wymagania dotyczące cech geometrycznych nawierzchni

Częstotliwość oraz zakres pomiarów dotyczących cech geometrycznych nawierzchni podano w Tab. 6.

Tabela 6. Częstotliwość oraz zakres pomiarów wykonanej nawierzchni z kruszywa stabilizowanego mechanicznie

| Lp.  | Wyszczególnienie badań i pomiarów | Minimalna częstotliwość pomiarów   |
|--|-----------------------------------|--|
| 1  | Szerokość nawierzchni             | 10 razy na 1 km  |
| 2  | Równość podłużna                  | co 20 m na każdym pasie ruchu  |
| 3  | Równość poprzeczna                | 10 razy na 1 km  |
| 4  | Spadki poprzeczne*)               | 10 razy na 1 km  |
| 5  | Rzędne wysokościowe               | W osi podłużnej drogi i wzdłuż jej krawędzi:<br>co 20m – na odcinkach prostoliniowych,<br>co 10m – na odcinkach krzywoliniowych  |
| 6  | Ukształtowanie osi w planie*)     | co 100m.   |
| 7  | Grubość nawierzchni               | Podczas budowy – w 3 punktach na każdej działce roboczej, lecz nie rzadziej niż raz na 400 m <sup>2</sup><br>Przed odbiorem – w 3 punktach, lecz nie rzadziej niż raz na 2000 m <sup>2</sup> |
| *) Dodatkowe pomiary spadków poprzecznych i ukształtowania osi w planie należy wykonać w punktach głównych łuków poziomych |                                   |  |

### 6.5. Badania kontrolne

Badaniami kontrolnymi zarządza Inżynier. Wykonanie ich, zleca do Laboratorium Zamawiającego lub wskazanego przez Zamawiającego określając: lokalizację, ilość, rodzaj oraz termin przeprowadzenia badania.

#### 6.5.1. Badania kontrolne dodatkowe

W wypadku uznania, że jeden z wyników badań kontrolnych nie jest reprezentatywny dla ocenianego odcinka budowy, Wykonawca ma prawo żądać przeprowadzenia badań kontrolnych dodatkowych.

Inżynier przy udziale Wykonawcy, decyduje o miejscach pobrania próbek i wyznaczeniu odcinków częściowych ocenianego odcinka budowy. Jeżeli odcinek częściowy przyporządkowany do badań kontrolnych nie może być jednoznacznie i zgodnie wyznaczony, to odcinek ten nie powinien być mniejszy niż 20% ocenianego odcinka budowy. Do odbioru uwzględniane są wyniki badań kontrolnych i kontrolnych dodatkowych do wyznaczonych odcinków częściowych.

Koszty badań kontrolnych dodatkowych zażądanych przez wykonawcę ponosi wykonawca.

#### **6.5.2. Badania arbitrażowe**

Badania arbitrażowe są powtórzeniem badań kontrolnych, co do których istnieją uzasadnione wątpliwości ze strony Inżyniera lub Wykonawcy (np. na podstawie własnych badań).

Badania arbitrażowe wykonuje na wniosek strony kontraktu, niezależne laboratorium posiadające akredytację PCA na dany rodzaj badania, które nie wykonywało badań kontrolnych.

Koszty badań arbitrażowych wraz ze wszystkimi kosztami ubocznymi ponosi strona, na której niekorzyść przemawia wynik badania.

#### **6.6. Zasady postępowania z wadliwie wykonanymi odcinkami nawierzchni**

Wszystkie Roboty, które wykazują większe odchylenia wymagań od określonych w niniejszej SST podlegają niezbędnym poprawkom lub rozbiórce i ponownemu wykonaniu, zależnie od decyzji Inżyniera, na koszt i staraniem Wykonawcy.

W przypadku gdy nastąpi rozjeżdżanie i rozluźnienie materiału w już zagęszczonej i odebranej warstwie nawierzchni, na skutek prowadzenia transportu po tej warstwie, Wykonawca spulchni warstwę, jeśli konieczne dowiezie nowy materiał, wyprofiluje i zagęści do wymaganych parametrów. Wykonawca ma również obowiązek powtórzenia na koszt własny, badań odbiorowych warstwy, zgodnie z wymaganiami Tab.4.

### **7. OBMIAR ROBÓT**

#### **7.1. Ogólne zasady obmiaru robót**

Ogólne zasady obmiaru robót podano w SST D-M-00.00.00 „Wymagania ogólne” p.7.

#### **7.2. Jednostka obmiarowa**

Jednostką obmiarową wykonanej nawierzchni kruszywowej jest – metr kwadratowy (m<sup>2</sup>) nawierzchnię z mieszanki niezwiązanej 0/31,5 mm stabilizowanej mechanicznie, gr. 20 cm,

### **8. ODBIÓR ROBÓT**

#### **8.1. Ogólne zasady odbioru robót**

Ogólne zasady odbioru robót podano w SST D-M-00.00.00 „Wymagania ogólne” p.8.

#### **8.2. Rodzaje odbiorów robót**

W zależności od ustaleń odpowiednich SST, roboty podlegają następującym etapom odbioru:

- odbiorowi Robót zanikających i ulegających zakryciu,
- odbiorowi częściowemu,
- odbiorowi ostatecznemu,
- odbiorowi pogwarancyjnemu.

Odbioru Robót dokonuje się zgodnie z aktualnymi dokumentami, wytycznymi na czas budowy.

#### **8.3. Odbiór robót zanikających i ulegających zakryciu**

Odbiór robót zanikających i ulegających zakryciu polega na finalnej ocenie ilości i jakości wykonywanych robót, które w dalszym procesie realizacji ulegną zakryciu. Odbiór robót zanikających i ulegających zakryciu będzie dokonany w czasie umożliwiającym wykonanie ewentualnych korekt i poprawek bez hamowania ogólnego postępu robót.

Odbioru przedmiotowych robót dokonuje Inżynier.

Gotowość danej części robót do odbioru zgłasza Wykonawca wpisem do dziennika budowy i jednoczesnym powiadomieniem Inżyniera. Odbiór będzie przeprowadzony niezwłocznie, nie później jednak niż w ciągu 3 dni od daty zgłoszenia wpisem do dziennika budowy i powiadomienia o tym fakcie Inżyniera.

Jakość i ilość robót ulegających zakryciu ocenia Inżynier na podstawie dokumentów zawierających komplet wyników badań laboratoryjnych i w oparciu o przeprowadzone pomiary, w konfrontacji z dokumentacją projektową, SST i uprzednimi ustaleniami.

#### **8.4. Odbiór częściowy**

Odbiór częściowy polega na ocenie ilości i jakości wykonanych części robót. Odbioru częściowego robót dokonuje się wg zasad jak przy odbiorze ostatecznym robót. Odbioru robót dokonuje Komisja w obecności Inżyniera i Wykonawcy. Komisja jest powoływana przez Zamawiającego. Warunkiem dokonania odbioru częściowego jest uprzednie wystawienie przez Inżyniera Świadectwa Przejęcia w zakresie części robót, o ile Wykonawca jest uprawniony do uzyskania takiego świadectwa zgodnie z warunkami Kontraktu.

## 8.5. Odbiór ostateczny Robót

### 8.5.1. Zasady odbioru ostatecznego Robót

Odbiór ostateczny polega na finalnej ocenie rzeczywistego wykonania Robót w odniesieniu do ich ilości, jakości i wartości.

Całkowite zakończenie Robót oraz gotowość do odbioru ostatecznego będzie zgłoszona przez Wykonawcę wpisem do Dziennika Budowy z bezzwłocznym powiadomieniem na piśmie o tym fakcie Inżyniera.

Odbiór ostateczny Robót nastąpi w terminie ustalonym w Dokumentach Kontraktowych, licząc od dnia potwierdzenia przez Inżyniera zakończenia Robót i przyjęcia dokumentów, o których mowa w punkcie 8.3.1, D-M-00.00.00.

Warunkiem dokonania odbioru ostatecznego jest uprzednie wystawienie przez Inżyniera Świadcstwa Przejęcia.

Odbioru ostatecznego Robót dokona komisja wyznaczona przez Zamawiającego w obecności Inżyniera i Wykonawcy. Komisja odbierająca podejmuje decyzje na podstawie:

- oceny wizualnej wykonanych Robót,
- oceny technicznej opartej na analizie przedłożonych dokumentów
- oceny sprawozdania technicznego przedłożonego przez Inżyniera,
- listy usterek i wad sporządzonej do Protokołu Oceny Technicznej załączonego do Świadcstwa Przejęcia.

W toku odbioru ostatecznego Robót komisja zapozna się z realizacją ustaleń przyjętych w trakcie odbiorów robót zanikających i ulegających zakryciu oraz odbiorów częściowych, zwłaszcza w zakresie wykonania robót uzupełniających i robót poprawkowych.

Komisja może dokonać odbioru:

- a) bez uwag – wyniki badań kontrolnych mieszczą się w granicach tolerancji a ocena wizualna i przedstawione dokumenty nie budzą zastrzeżeń,
- b) z usterkami do usunięcia w okresie gwarancyjnym (z określeniem terminu usunięcia) stwierdzonymi w trakcie oceny wizualnej,
- c) z potrąceniami za wady trwałe (wyniki poszczególnych badań kontrolnych określonych w p. 6.5; 6.5.1; 6.5.2 – przekraczają nieznacznie granice tolerancji) ale wady te w ocenie Inżyniera i Komisji nie będą miały wpływu na trwałość obiektu i bezpieczeństwo ruchu.

Komisja nie dokonuje odbioru, gdy wady trwałe (wyniki badań kontrolnych przekraczają granice tolerancji ) mają wpływ na trwałość obiektu i bezpieczeństwo ruchu (wg oceny Inżyniera).

Komisja swoje stanowisko wyraża w protokole spisywanym w dniu odbioru.

W przypadku, gdy komisja z określonego powodu (leżącego po stronie Wykonawcy) przerwie odbiór to Kierownik Projektu w porozumieniu z Zamawiającym i Wykonawcą ustali termin następnego.

## 9. PODSTAWA PŁATNOŚCI

### 9.1. Ogólne ustalenia dotyczące podstawy płatności

Ogólne ustalenia dotyczące podstawy płatności podano w SST D-M-00.00.00 „Wymagania ogólne” p.9.

### 9.2. Cena jednostki obmiarowej

Płaci się za jednostkę obmiarową wg p.7.2 wykonanej nawierzchni z mieszanki niezwiązanej stabilizowanej mechanicznie.

Cena pojedynczej jednostki obmiarowej jest ceną uśrednioną dla założonego sposobu wykonania i obejmuje:

- zakup i transport mieszanki i/lub kruszywa składowego na miejsce składowania,
- przygotowanie mieszanki, w tym opracowanie ewentualnej recepty, odsianie, wymieszanie i doprowadzenie do odpowiedniej wilgotności,
- transport i wbudowanie,
- profilowanie,
- zagęszczenie,
- bieżące utrzymanie warstwy nawierzchni w trakcie trwania innych Robót, niedopuszczenie do zabrudzenia i rozluźnienia warstwy w przypadku dopuszczenia do transportu,
- utrzymanie warstwy leżącej poniżej w przypadku prowadzenia po niej transportu technologicznego dla wykonania warstwy nawierzchni, niedopuszczenie do rozjeżdżania warstwy, naprawienie warstwy w przypadku uszkodzenia z powtórzeniem badań odbiorowych,
- koszty bieżącego oczyszczania nawierzchni dróg publicznych używanych do transportu – usuwanie zanieczyszczeń nanoszonych samochodami przewożącymi kruszywa,
- oznakowanie i zabezpieczenie Robót oraz jego utrzymanie,

- wykonanie wszystkich niezbędnych badań, pomiarów, prób i sprawdzeń,
- wykonanie innych czynności niezbędnych do realizacji Robót objętych niniejszą SST, zgodnie z Dokumentacją Projektową.

## 10. PRZEPISY ZWIĄZANE

### 10.1. Normy

|                |  |
|----------------|--|
| PN-EN 13242    | Kruszywa do niezwiązanych i związanych hydraulicznie materiałów stosowanych w obiektach budowlanych i budownictwie drogowym  |
| PN-EN 13285    | Mieszanki niezwiązane. Specyfikacje  |
| PN-EN 13286-2  | Mieszanki niezwiązane i związane spoiwem hydraulicznym. Część 2: Metody określania gęstości i zawartości wody. Zagęszczanie metodą Proctora.   |
| PN-EN 13286-47 | Mieszanki niezwiązane i związane spoiwem hydraulicznym. Część 47: Metoda badania do określenia kalifornijskiego wskaźnika nośności, natychmiastowego wskaźnika nośności i pęcznienia liniowego |
| PN-EN 933-1    | Badania geometrycznych właściwości kruszyw. Oznaczanie składu ziarnowego. Metoda przesiewania.   |
| PN-EN 933-2    | Badania geometrycznych właściwości kruszyw. Oznaczanie składu ziarnowego. Nominalne wymiary otworów sit badawczych.  |
| PN-EN 933-4    | Badania geometrycznych właściwości kruszyw. Część 4: Oznaczanie kształtu ziarn. Wskaźnik kształtu.   |
| PN-EN 933-8    | Badania geometrycznych właściwości kruszyw. Część 8: Ocena zawartości drobnych cząstek. Badanie wskaźnika piaskowego. Załącznik A.   |
| PN-EN 1097-1   | Badania mechanicznych i fizycznych właściwości kruszyw. Oznaczanie odporności na ścieranie (mikro-Deval)   |
| PN-EN 1097:2   | Badania mechanicznych i fizycznych właściwości kruszyw. Metody oznaczania odporności na rozdrabnianie.   |
| PN-EN 1097-5   | Badania mechanicznych i fizycznych właściwości kruszyw. Część 5: Oznaczanie zawartości wody przez suszenie w suszarce z wentylacją.  |
| PN-EN 1097-6   | Badania mechanicznych i fizycznych właściwości kruszyw. Część 6: Oznaczanie gęstości ziarn i nasiąkliwości.  |
| PN-EN 1744-1   | Badania chemicznych właściwości kruszyw. Analiza chemiczna   |
| PN-EN 1744-3   | Badania chemicznych właściwości kruszyw. Część 3: Przygotowanie wyciągów przez wymywanie kruszyw   |
| PN-S-02205     | Drogi samochodowe. Roboty ziemne. Wymagania i badania. Załącznik B.  |
| BN-68/8931-04  | Drogi samochodowe. Pomiar równości nawierzchni planografem i łatą.   |

### 10.2. Inne dokumenty

- WT-4 2010 Wymagania techniczne. Mieszanki niezwiązane do dróg krajowych, IBDiM, Warszawa 2010.  
Instrukcja badań podłoża gruntowego budowy drogowych i mostowych, Część 2: Załącznik, GDDP, Warszawa 1998.

## D-05.03.01 NAWIERZCHNIA Z KOSTKI KAMIENNEJ

### 1. WSTĘP

#### 1.1 Nazwa zadania

Rozbudowa drogi wojewódzkiej Nr 251 Kaliska - Inowrocław na odcinku od km 19+649 (od granicy województwa kujawsko-pomorskiego) do km 34+200 oraz od km 34+590,30 do km 35+290 wraz z przebudową mostu na rz. Gąsawka w msc. Żnin.

#### 1.2. Przedmiot ST

Przedmiotem niniejszej specyfikacji technicznej (ST) są wymagania dotyczące wykonania i odbioru robót związanych z wykonywaniem nawierzchni z kostki kamiennej .

#### 1.3. Zakres stosowania ST

Specyfikacja techniczna (ST) stanowi dokument przetargowy i kontraktowy przy zleceniu i realizacji robót podczas *rozbudowy drogi wojewódzkiej Nr 251 Kaliska - Inowrocław na odcinku od km 19+649 (od granicy województwa kujawsko-pomorskiego) do km 34+200 oraz od km 34+590,30 do km 35+290 wraz z przebudową mostu na rz. Gąsawka w msc. Żnin.*

#### 1.4. Zakres robót objętych ST

Ustalenia zawarte w niniejszej specyfikacji dotyczą zasad prowadzenia robót związanych z wykonywaniem nawierzchni kostkowych – z kostki rzędowej na wyspach , łukach i nawierzchni zatok autobusowych .

*Zgodnie z dokumentacją projektową należy wykonać nawierzchnię z kostki kamiennej gr. 10cm ułożonej na podsypce cementowo-piaskowej – dla wysp dzielących oraz gr. 16cm dla zatok autobusowych i zabruków oraz na pierścieniu ronda.*

#### 1.5. Informacje o terenie budowy

Informacje zawarto w D-00.00.00

#### 1.6. Nazwy i kody

Grupa robót : 45200000-9 Roboty budowlane w zakresie wznoszenia kompletnych obiektów budowlanych lub ich części oraz robót w zakresie inżynierii lądowej i wodnej .

Klasa robót : 45230000-8 Roboty budowlane w zakresie budowy rurociągów, linii telekomunikacyjnych i elektroenergetycznych, autostrad ,dróg, lotnisk i kolei; wyrównywanie terenu

Kategoria robót : 45233000-9 Roboty w zakresie konstruowania, fundamentowania oraz wykonywania nawierzchni autostrad, dróg

#### 1.7. Określenia podstawowe

1.7.1. Nawierzchnia twarda ulepszona - nawierzchnia bezpylna i dostatecznie równa, przystosowana do szybkiego ruchu samochodowego.

1.7.2. Nawierzchnia kostkowa - nawierzchnia, której warstwa ścieralna jest wykonana z kostek kamiennych.

1.7.3. Pozostałe określenia podstawowe są zgodne z obowiązującymi, odpowiednimi polskimi normami i z definicjami podanymi w ST D-00.00.00 „Wymagania ogólne” pkt 1.4.

#### 1.8. Ogólne wymagania dotyczące robót

Ogólne wymagania dotyczące robót podano w ST D-00.00.00 „Wymagania ogólne” pkt 1.5.

## 2. MATERIAŁY

### 2.1. Ogólne wymagania dotyczące materiałów

Ogólne wymagania dotyczące materiałów, ich pozyskiwania i składowania, podano w ST D-00.00.00 „Wymagania ogólne” pkt 2.

### 2.2. Kamienna kostka drogowa

#### 2.2.1. Klasyfikacja

Kamienna kostka drogowa do budowy nawierzchni powinna spełniać wymagania PN-EN 1342:2003. Dopuszcza się do stosowania wyłącznie kostkę Kl 1, F1.

Dopuszcza się do stosowania kostkę kamienną, na którą została wydana przez producenta deklaracja zgodności i oznaczona przez producenta znakiem CE.

#### 2.2.2. Wymagania

Surowcem do wyrobu kostki kamiennej są skały magmowe, osadowe i przeobrażone. Wymagane cechy fizyczne i wytrzymałościowe przedstawia tablica 1.

Tablica 1. Wymagane cechy fizyczne i wytrzymałościowe dla kostki kamiennej

| Lp. | Cechy fizyczne i wytrzymałościowe  | Klasa |
|-----|--|-------|
|     |  | I     |
| 1   | Wytrzymałość na ściskanie w stanie powietrzno-suchym, MPa, nie mniej niż | 160   |
| 2   | Ścieralność na tarczy Boehmego, w centymetrach, nie więcej niż           | 0,2   |
| 3   | Wytrzymałość na uderzenie (zwięzłość), liczba uderzeń, nie mniej niż     | 12    |



|   |  |              |
|---|--|--------------|
| 4 | Nasiąkliwość wodą, w %, nie więcej niż | 0,5          |
| 5 | Odporność na zamrażanie                | nie bada się |

### 2.3. Cement

Cement stosowany do podsypki i wypełnienia spoin powinien być cementem portlandzkim klasy 32,5, odpowiadający wymaganiom PN-EN-197-1 [9].

Transport i przechowywanie cementu powinny być zgodne z BN-88/6731-08 [13].

### 2.4. Kruszywo

Na podsypkę stosuje się mieszankę kruszywa naturalnego o frakcji od 0 do 8 mm, a do zaprawy cementowo-piaskowej o frakcji od 0 do 4 mm.

Zawartość pyłów w kruszywie na podsypkę cementowo-żwirową i do zaprawy cementowo-piaskowej nie może przekraczać 3%, a na podsypkę żwirową - 8%.

Kruszywo należy przechowywać w warunkach zabezpieczających je przed zanieczyszczeniem oraz zmieszaniem z kruszywami innych klas, gatunków, frakcji (grupy frakcji).

Pozostałe wymagania i badania wg PN-B-06712 [7].

### 2.5. Woda

Woda stosowana do podsypki i zaprawy cementowo-piaskowej, powinna odpowiadać wymaganiom PN-EN 1008.

Badania wody należy wykonywać:

w przypadku nowego źródła poboru wody,

w przypadku podejrzeń dotyczących zmiany parametrów wody, np. zmętnienia, zapachu, barwy.

### 2.6. Masa zalewowa

Masa zalewowa do wypełniania spoin i szczelin dylatacyjnych w nawierzchniach z kostki kamiennej powinna być stosowana na gorąco i odpowiadać wymaganiom normy BN-74/6771-04 [14] lub aprobaty technicznej.

## 3. SPRZĘT

### 3.1. Ogólne wymagania dotyczące sprzętu

Ogólne wymagania dotyczące sprzętu podano w ST D-00.00.00 „Wymagania ogólne” pkt 3.

### 3.2. Sprzęt do wykonania nawierzchni z kostki kamiennej

Wykonawca przystępujący do wykonania nawierzchni z kostek kamiennych powinien wykazać się możliwością korzystania z następującego sprzętu:

betoniarki, do wytwarzania betonu i zapraw oraz przygotowywania podsypki cementowo-piaskowej,

ubijaków ręcznych i mechanicznych, do ubijania kostki,

wibratorów płytowych i lekkich walców wibracyjnych, do ubijania kostki po pierwszym ubiciu ręcznym.

## 4. TRANSPORT

### 4.1. Ogólne wymagania dotyczące transportu

Ogólne wymagania dotyczące transportu podano w ST D-00.00.00 „Wymagania ogólne” pkt 4.

### 4.2. Transport materiałów

#### 4.2.1. Transport kostek kamiennych

Kostki kamienne przewozi się dowolnymi środkami transportowymi.

Kostkę regularną i rzędowną należy układać na podłodze obok siebie tak, aby wypełniła całą powierzchnię środka transportowego. Na tak ułożonej warstwie należy bezpośrednio układać następne warstwy.

Kostkę nieregularną przewozi się luźno usypaną. Ładowanie ręczne kostek regularnych i rzędownych powinno być wykonywane bez rzucania. Przy użyciu przenośników taśmowych, kostki regularne i rzędowne powinny być podawane i odbierane ręcznie.

Kostkę regularną i rzędowną należy ustawiać w stosy. Kostkę nieregularną można składować w pryzmach.

Wysokość stosu lub pryzm nie powinna przekraczać 1 m.

#### 4.2.2. Transport kruszywa

Kruszywo można przewozić dowolnymi środkami transportowymi w warunkach zabezpieczających je przed rozsypaniem i zanieczyszczeniem.

## 5. WYKONANIE ROBÓT

### 5.1. Ogólne zasady wykonania robót

Ogólne zasady wykonania robót podano w ST D-00.00.00 „Wymagania ogólne” pkt 5.

### 5.2. Przygotowanie podbudowy

Warunki wykonania podbudowy powinny odpowiadać wymaganiom zawartym w odpowiednich ST.

### 5.3. Obramowanie nawierzchni

Do obramowania nawierzchni kostkowych stosuje się krawężniki betonowe odpowiadające wymaganiom norm wymienionych i odpowiednim ST.

Rodzaj obramowania nawierzchni powinien być zgodny z dokumentacją projektową, ST lub wskazaniem Inżyniera.

Ustawienie krawężników powinno być zgodne z wymaganiami zawartymi w ST.

#### 5.4. Podsypka

Do wykonania nawierzchni z kostki kamiennej zgodnie z dokumentacją projektową należy stosować podsypkę cementowo-piaskową.

Wymagania dla materiałów stosowanych na podsypkę powinny być zgodne z pkt 2 niniejszej ST oraz z PN-S-96026 [12].

Kruszywo na podsypkę (0/8mm) i do wypełniania spoin (0/4mm) powinno spełniać wymagania normy PN-EN 13139. Zawartość pyłów w kruszywie na podsypkę cementowo – żwirową nie powinna przekraczać 5% (kategoria 2) a do zaprawy cementowo-piaskowej nie powinna przekraczać 3% (kategoria 1) oraz na podsypkę żwirową 8% (kategoria 3).

Grubość podsypki powinna być zgodna z dokumentacją projektową i ST.

Współczynnik wodnocementowy dla podsypki cementowo-piaskowej lub cementowo-żwirowej, powinien wynosić od 0,20 do 0,25, a wytrzymałość na ściskanie  $R7 = 10 \text{ MPa}$ ,  $R28 = 14 \text{ MPa}$ .

#### 5.5. Układanie nawierzchni z kostki kamiennej

##### 5.5.1. Układanie kostki nieregularnej

Kostkę można układać w różne desenie:

desen rządowy prosty, który uzyskuje się przez układanie kostki rzędami prostopadłymi do osi drogi,

desen rządowy ukośny, który otrzymuje się przez układanie kostki rzędami pod kątem 45o do osi drogi,

desen w jodełkę, który otrzymuje się przez układanie kostki pod kątem 45o w przeciwne strony na każdej połowie jezdni,

desen łukowy, który otrzymuje się przez układanie kostki w kształcie łuku lub innych krzywych.

Desen nawierzchni z kostki kamiennej nieregularnej powinien być dostosowany do wielkości kostki. Przy różnych wymiarach kostki, zaleca się układanie jej w formie desenia łukowego, który poza tym nie wymaga przycinania kostek przy krawężnikach.

Szerokość spoin między kostkami nie powinna przekraczać 12 mm. Spoiny w sąsiednich rzędach powinny się mijać co najmniej o 1/4 szerokości kostki.

Kostka użyta do układania nawierzchni powinna być jednego gatunku i z jednego rodzaju skał. Dla rozgraniczenia kierunków ruchu na jezdni, powinien być ułożony pas podłużny z jednego lub dwóch rzędów kostek o odmiennym kolorze.

##### 5.5.2. Warunki przystąpienia do robót

Kostkę na zaprawie cementowo-piaskowej i cementowo-żwirowej można układać bez środków ochronnych przed mrozem, jeżeli temperatura otoczenia jest +5oC lub wyższa. Nie należy układać kostki w temperaturze 0oC lub niższej. Jeżeli w ciągu dnia temperatura utrzymuje się w granicach od 0 do +5oC, a w nocy spodziewane są przymrozki, kostkę należy zabezpieczyć przez nakrycie materiałem o złym przewodnictwie cieplnym. Świeżo wykonaną nawierzchnię na podsypce cementowo-żwirowej należy chronić w sposób podany w PN-B-06251 [6].

##### 5.5.3. Ubijanie kostki

Sposób ubijania kostki powinien być dostosowany do rodzaju podsypki oraz materiału do wypełnienia spoin.

Kostkę na podsypce żwirowej lub piaskowej przy wypełnieniu spoin żwirem lub piaskiem należy ubijać trzykrotnie.

Pierwsze ubicie ma na celu osadzenie kostek w podsypce i wypełnienie dolnych części spoin materiałem z podsypki. Obniżenie kostki w czasie pierwszego ubijania powinno wynosić od 1,5 do 2,0 cm.

Ułożoną nawierzchnię z kostki zasypuje się mieszaniną piasku i żwiru o uziarnieniu od 0 do 4 mm, polewa wodą i szczotkami wprowadza się kruszywo w spoiny. Po wypełnieniu spoin trzeba nawierzchnię oczyścić szczotkami, aby każda kostka była widoczna, po czym należy przystąpić do ubijania.

Ubijanie kostek wykonuje się ubijkami stalowymi o ciężarze około 30 kg, uderzając ubijkami każdą kostkę oddzielnie. Ubijanie w przekroju poprzecznym prowadzi się od krawężnika do środka jezdni.

Drugie ubicie należy poprzedzić uzupełnieniem spoin i polać wodą.

Trzecie ubicie ma na celu doprowadzenie nawierzchni kostkowej do wymaganego przekroju poprzecznego i podłużnego jezdni. Zamiast trzeciego ubijania można stosować wałowanie walcem o masie do 10 t - najpierw w kierunku podłużnym, postępując od krawężników w kierunku osi, a następnie w kierunku poprzecznym.

Pierwsze mocne ubicie powinno nastąpić przed zalaniem spoin i spowodować obniżenie kostek do wymaganej niwelety.

Drugie - lekkie ubicie, ma na celu doprowadzenie ubijanej powierzchni kostek do wymaganego przekroju poprzecznego jezdni. Drugi ubicie następuje bezpośrednio po zalaniu spoin zaprawą cementowo-piaskową. Zamiast drugiego ubijania można stosować wibratory płytowe lub lekkie walce wibracyjne.

Kostkę na podsypce żwirowej przy wypełnieniu spoin masą zalewową należy ubijać trzykrotnie. Spoiny zalewa się po całkowitym trzykrotnym ubiciu nawierzchni.

Kostki, które pękają podczas ubijania powinny być wymienione na całe. Ostatni rząd kostek na zakończenie działki roboczej, przy ubijaniu należy zabezpieczyć przed przesunięciem za pomocą np. belki drewnianej umocowanej szpilkami stalowymi w podłożu.

##### 5.5.4. Wypełnienie spoin

Zaprawę cementowo-piaskową można stosować przy nawierzchniach z kostki każdego typu układanej na podsypce cementowo-żwirowej. Bitumiczną masę zalewową należy stosować przy nawierzchniach z kostki nieregularnej układanej na podsypce bitumiczno-żwirowej, żwirowej lub piaskowej. Wypełnienie spoin piaskiem można stosować przy nawierzchniach z kostki nieregularnej układanej na podsypce żwirowej lub piaskowej.

Wypełnienie spoin zaprawą cementowo-piaskową powinno być wykonane z zachowaniem następujących wymagań:

piasek powinien odpowiadać wymaganiom wg pkt 2.5,

cement powinien odpowiadać wymaganiom wg pkt 2.4,

wytrzymałość zaprawy na ściskanie powinna wynosić nie mniej niż 30 MPa,

przed rozpoczęciem zalewania kostka powinna być oczyszczona i dobrze zwilżona wodą z dodatkiem 1% cementu w stosunku objętościowym,

głębokość wypełnienia spoin zaprawą cementowo-piaskową powinna wynosić około 5 cm,

zaprawa cementowo-piaskowa powinna całkowicie wypełnić spoiny i tworzyć monolit z kostką.

Wypełnienie spoin masą zalewową powinno być wykonane z zachowaniem następujących wymagań:

masa zalewowa powinna odpowiadać wymaganiom wg pkt 2.7,

spoiny przed zalaniem masą zalewową powinny być suche i dokładnie oczyszczone na głębokość około 5 cm,

bezpośrednio przed zalaniem masa powinna być podgrzana do temperatury od 150 do 180°C,

masa powinna dokładnie wypełniać spoiny i wykazywać dobrą przyczepność do kostek.

Wypełnianie spoin przez zamulanie piaskiem powinno być wykonane z zachowaniem następujących wymagań:

piasek powinien odpowiadać wymaganiom wg pkt 2.5,

w czasie zamulania piasek powinien być obficie polewany wodą, aby wypełnił całkowicie spoiny.

#### **5.6. Pielęgnacja nawierzchni**

Sposób pielęgnacji nawierzchni zależy od rodzaju wypełnienia spoin i od rodzaju podsypki.

Pielęgnacja nawierzchni kostkowej, której spoiny są wypełnione zaprawą cementowo-piaskową polega na polaniu nawierzchni wodą w kilka godzin po zalaniu spoin i utrzymaniu jej w stałej wilgotności przez okres jednej doby. Następnie nawierzchnię należy przykryć piaskiem i utrzymywać w stałej wilgotności przez okres 7 dni. Po upływie od 2 do 3 tygodni - w zależności od warunków atmosferycznych, nawierzchnię należy oczyścić dokładnie z piasku i można oddać do ruchu.

Nawierzchnia kostkowa, której spoiny zostały wypełnione masą zalewową, może być oddana do ruchu bezpośrednio po wykonaniu, bez czynności pielęgnacyjnych.

Nawierzchnia kostkowa, której spoiny zostały wypełnione piaskiem i pokryte warstwą piasku, można oddać natychmiast do ruchu. Piasek podczas ruchu wypełnia spoiny i po kilku dniach pielęgnację nawierzchni można uznać za ukończoną.

### **6. KONTROLA JAKOŚCI ROBÓT**

#### **6.1. Ogólne zasady kontroli jakości robót**

Ogólne zasady kontroli jakości robót podano w ST D-00.00.00 „Wymagania ogólne” pkt 6.

#### **6.2. Badania przed przystąpieniem do robót**

Rodzaj i zakres badań dla kostek kamiennych powinien być zgodny z wymaganiami wg PN-B-11100 [8].

Badanie zwykle obejmuje sprawdzenie cech zewnętrznych i dopuszczalnych odchyłek, podanych w tablicach 2, 3, 4.

Badanie pełne obejmuje zakres badania zwykłego oraz sprawdzenie cech fizycznych i wytrzymałościowych podanych w tablicy 1.

W skład partii przeznaczonej do badań powinny wchodzić kostki jednakowego typu, rodzaju klasy i wielkości. Wielkość partii nie powinna przekraczać 500 ton kostki.

Z partii przeznaczonej do badań należy pobrać w sposób losowy próbkę składającą się z kostek drogowych w liczbie:

do badania zwykłego: 40 sztuk,

do badania cech podanych w tablicy 1: 6 sztuk.

Badania zwykle należy przeprowadzać przy każdym sprawdzaniu zgodności partii z wymaganiami normy, badanie pełne przeprowadza się na żądanie odbiorcy.

W badaniu zwykłym partię kostki należy uznać za zgodną z wymaganiami normy, jeżeli liczba sztuk niedobrych w zbadanej ilości kostek jest dla poszczególnych sprawdzeń równa lub mniejsza od 4.

W przypadku gdy liczba kostek niedobrych dla jednego sprawdzenia jest większa od 4, całą partię należy uznać za niezgodną z wymaganiami.

W badaniu pełnym, partię kostki poddaną sprawdzeniu cech podanych w tablicy 1, należy uznać za zgodną z wymaganiami normy, jeżeli wszystkie sprawdzenia dadzą wynik dodatni. Jeżeli chociaż jedno ze sprawdzeń da wynik ujemny, całą partię należy uznać za niezgodną z wymaganiami.

Badania pozostałych materiałów stosowanych do wykonania nawierzchni z kostek kamiennych, powinny obejmować wszystkie właściwości, które zostały określone w normach podanych dla odpowiednich materiałów wg pkt od 2.3 do 2.7.

### 6.3. Badania w czasie robót

#### 6.3.1. Sprawdzenie podsypki

Sprawdzenie podsypki polega na stwierdzeniu jej zgodności z dokumentacją projektową oraz z wymaganiami określonymi w p. 5.4.

#### 6.3.2. Badanie prawidłowości układania kostki

Badanie prawidłowości układania kostki polega na:

zmierzeniu szerokości spoin oraz powiązania spoin i sprawdzeniu zgodności z p. 5.5.6, zbadaniu rodzaju i gatunku użytej kostki, zgodnie z wymogami wg p. od 2.2.2 do 2.2.5, sprawdzeniu prawidłowości wykonania szczelin dylatacyjnych zgodnie z p. 5.5.3.

Sprawdzenie wiązania kostki wykonuje się wyrywkowo w kilku miejscach przez oględziny nawierzchni i określenie czy wiązanie odpowiada wymaganiom wg p. 5.5.

Ubitie kostki sprawdza się przez swobodne jednokrotne opuszczenie z wysokości 15 cm ubijaka o masie 25 kg na poszczególne kostki. Pod wpływem takiego uderzenia osiadanie kostek nie powinno być dostrzegane.

#### 6.3.3. Sprawdzenie wypełnienia spoin

Badanie prawidłowości wypełnienia spoin polega na sprawdzeniu zgodności z wymaganiami zawartymi w p. 5.5.6.

Sprawdzenie wypełnienia spoin wykonuje się co najmniej w pięciu dowolnie obranych miejscach na każdym kilometrze przez wykruszenie zaprawy na długości około 10 cm i zmierzenie głębokości wypełnienia spoiny zaprawą, a przy zaprawie cementowo-piaskowej i masie zalewowej - również przez sprawdzenie przyczepności zaprawy lub masy zalewowej do kostki.

### 6.4. Sprawdzenie cech geometrycznych nawierzchni

#### 6.4.1. Równość

Nierówności podłużne nawierzchni należy mierzyć 4-metrową łątą lub planografem, zgodnie z normą BN-68/8931-04 [18].

Nierówności podłużne nawierzchni nie powinny przekraczać 1,0 cm.

#### 6.4.2. Spadki poprzeczne

Spadki poprzeczne nawierzchni powinny być zgodne z dokumentacją projektową z tolerancją  $\pm 0,5\%$ .

#### 6.4.3. Rzędne wysokościowe

Różnice pomiędzy rzędnymi wykonanej nawierzchni i rzędnymi projektowanymi nie powinny przekraczać +1 cm i -2 cm.

#### 6.4.4. Ukształtowanie osi

Oś nawierzchni w planie nie może być przesunięta w stosunku do osi projektowanej o więcej niż  $\pm 5$  cm.

#### 6.4.5. Szerokość nawierzchni

Szerokość nawierzchni nie może różnić się od szerokości projektowanej o więcej niż  $\pm 5$  cm.

#### 6.4.6. Grubość podsypki

Dopuszczalne odchyłki od projektowanej grubości podsypki nie powinny przekraczać  $\pm 1,0$  cm.

#### 6.4.7. Częstotliwość oraz zakres badań i pomiarów

Częstotliwość oraz zakres badań i pomiarów wykonanej nawierzchni z kostek kamiennych przedstawiono w tablicy 5.

Tablica 5. Częstotliwość i zakres badań cech geometrycznych nawierzchni

| L p. | Wyszczególnienie badań i pomiarów | Minimalna częstotliwość badań i pomiarów                  |
|------|-----------------------------------|---|
| 1    | Spadki poprzeczne                 | 10 razy na 1 km i w charakterystycznych punktach niwelety |
| 2    | Rzędne wysokościowe               | 10 razy na 1 km i w charakterystycznych punktach niwelety |
| 3    | Ukształtowanie osi w planie       | 10 razy na 1 km i w charakterystycznych punktach niwelety |
| 4    | Szerokość nawierzchni             | 10 razy na 1 km   |
| 5    | Grubość podsypki                  | 10 razy na 1 km   |

## 7. OBMIAR ROBÓT

### 7.1. Ogólne zasady obmiaru robót

Ogólne zasady obmiaru robót podano w ST D-00.00.00 „Wymagania ogólne” pkt 7.

### 7.2. Jednostka obmiarowa

Jednostką obmiarową jest m<sup>2</sup> (metr kwadratowy) wykonanej nawierzchni z kostki kamiennej.

## 8. ODBIÓR ROBÓT

### 8.1. Ogólne zasady odbioru robót

Ogólne zasady odbioru robót podano w ST D-00.00.00 „Wymagania ogólne” pkt 8.

Roboty uznaje się za wykonane zgodnie z dokumentacją projektową, ST i wymaganiami Inżyniera, jeżeli wszystkie pomiary i badania z zachowaniem tolerancji według pkt 6 dały wyniki pozytywne.

## **8.2. Odbiór robót zanikających i ulegających zakryciu**

Roboty związane z wykonaniem podsypki należą do robót ulegających zakryciu. Zasady ich odbioru są określone w ST D-00.00.00 „Wymagania ogólne” pkt 8.2.

## **9. PODSTAWA PŁATNOŚCI**

### **9.1. Ogólne ustalenia dotyczące podstawy płatności**

Ogólne ustalenia dotyczące podstawy płatności podano w ST D-00.00.00 „Wymagania ogólne” pkt 9.

### **9.2. Cena jednostki obmiarowej**

Cena wykonania 1 m<sup>2</sup> nawierzchni z kostki kamiennej obejmuje:

prace pomiarowe i roboty przygotowawcze,  
oznakowanie robót,  
dostarczenie materiałów,  
wykonanie podsypki,  
ułożenie i ubicie kostki,  
wypełnienie spoin,  
pielęgnację nawierzchni,  
przeprowadzenie badań i pomiarów wymaganych w specyfikacji technicznej.

## **10. PRZEPISY ZWIĄZANE**

### **10.1. Normy**

- |     |                  |   |
|-----|------------------|---|
| 1.  | PN-EN 13755:2002 | Metody badań kamienia naturalnego Oznaczenie nasiąkliwości przy ciśnieniu atmosferycznym.   |
| 2.  | PN-EN 12371:2002 | Metody badań kamienia naturalnego Oznaczenie mrozoodporności  |
| 3.  | PN-EN 1926:2001  | Materiały kamienne. Oznaczenie wytrzymałości na ściskanie   |
| 4.  | PN-EN 14157:2005 | Kamień naturalny. Oznaczenie odporności na ścieranie  |
| 5.  | PN-B-04115       | Materiały kamienne. Oznaczenie wytrzymałości kamienia na uderzenie (zwięzłości)   |
| 6.  | PN-B-06251       | Roboty betonowe i żelbetowe. Wymagania techniczne   |
| 7.  | PN-EN 12620:2004 | Kruszywa do betonu  |
| 8.  | PN-B-11100       | Materiały kamienne. Kostka drogowa  |
| 9.  | PN-EN 197-1:2002 | Cement Część 1: Skład, wymagania i kryteria zgodności dotyczące cementów powszechnego użytku  |
| 10. | PN-EN 1008:2004  | Woda zarobowa do betonu. Specyfikacja pobierania próbek, badanie i ocena przydatności wody zarobowej do betonu, w tym wody odzyskanej z procesów produkcji betonu |
| 11. | PN-S-06100       | Drogi samochodowe. Nawierzchnie z kostki kamiennej. Warunki techniczne  |
| 12. | PN-S-96026       | Drogi samochodowe. Nawierzchnie z kostki kamiennej nieregularnej. Wymagania techniczne i badania przy odbiorze  |
| 13. | BN-69/6731-08    | Cement. Transport i przechowywanie  |
| 14. | BN-74/6771-04    | Drogi samochodowe. Masa zalewowa  |
| 15. | BN-66/6775-01    | Elementy kamienne. Krawężniki uliczne, mostowe i drogowe  |
| 16. | BN-80/6775-03/01 | Prefabrykaty budowlane z betonu. Elementy nawierzchni dróg, ulic, parkingów i torowisk tramwajowych. Wspólne wymagania i badania                                  |
| 17. | BN-80/6775-03/04 | Prefabrykaty budowlane z betonu. Elementy nawierzchni dróg, ulic, parkingów i torowisk tramwajowych. Krawężniki i obrzeża   |
| 18. | BN-68/8931-04    | Drogi samochodowe. Pomiar równości nawierzchni planografem i łata.  |

### **10.2. Inne dokumenty**

19. Warunki techniczne. Drogowe emulsje asfaltowe EmA-94. IBDiM - 1994 r.

## **D-05.03.05a    NAWIERZCHNIA    Z    BETONU    ASFALTOWEGO    - WARSTWA ŚCIERALNA**

### **1. WSTĘP**

#### **1.1 Nazwa zadania**

Rozbudowa drogi wojewódzkiej Nr 251 Kaliska - Inowrocław na odcinku od km 19+649 (od granicy województwa kujawsko-pomorskiego) do km 34+200 oraz od km 34+590,30 do km 35+290 wraz z przebudową mostu na rz. Gąsawka w msc. Żnin.

#### **1.2. Przedmiot ST**

Przedmiotem niniejszej specyfikacji technicznej (ST) są wymagania dotyczące wykonania i odbioru robót podczas rozbudowy drogi wojewódzkiej Nr 251 Kaliska - Inowrocław na odcinku od km 19+649 (od granicy województwa kujawsko-pomorskiego) do km 34+200 oraz od km 34+590,30 do km 35+290 wraz z przebudową mostu na rz. Gąsawka w msc. Żnin.

związanych z wykonaniem warstwy ścieralnej z betonu asfaltowego.

#### **1.3. Zakres stosowania ST**

Specyfikacja techniczna (ST) stanowi dokument przetargowy i kontraktowy przy zleceniu i realizacji robót podczas rozbudowy drogi wojewódzkiej Nr 251 Kaliska - Inowrocław na odcinku od km 19+649 (od granicy województwa kujawsko-pomorskiego) do km 34+200 oraz od km 34+590,30 do km 35+290 wraz z przebudową mostu na rz. Gąsawka w msc. Żnin.

#### **1.4. Zakres robót objętych ST**

Ustalenia zawarte w niniejszej specyfikacji dotyczą zasad prowadzenia robót związanych z wykonaniem i odbiorem warstwy ścieralnej z betonu asfaltowego wg PN-EN 13108-1 [47] i WT-2 Nawierzchnie asfaltowe 2014 cz.I [65] w zakresie projektowania i produkcji mieszanki mineralno-asfaltowej, oraz WT-2 Nawierzchnie asfaltowe 2016 cz. II w zakresie wbudowania i wykonania warstwy podbudowy. W przypadku produkcji mieszanki mineralno-asfaltowej przez Wykonawcę dla potrzeb budowy, Wykonawca zobowiązany jest prowadzić Zakładową kontrolę produkcji (ZKP) zgodnie z WT-2 [66] punkt 8.4.1.5.

Zgodnie z dokumentacją projektową należy wykonać warstwę ścieralną z betonu asfaltowego:

- AC 8S z asfaltem 50/70 gr. 4cm, dla ciągów pieszo-rowerowych (kategoria ruchu KR1),
- AC 8S z asfaltem 50/70 gr. 5cm, dla zjazdów na pola (kategoria ruchu KR1).

Warstwę ścieralną z betonu asfaltowego można wykonywać dla dróg kategorii ruchu od KR1 do KR4 (określenie kategorii ruchu podano w punkcie 1.5.7). Stosowane mieszanki betonu asfaltowego o wymiarze D podano w tablicy 1.

Tablica 1. Stosowane mieszanki

| Kategoria ruchu                        | Mieszanki o wymiarze D <sup>1)</sup> , mm |
|--|---|
| KR 1-2 (ciągi pieszo-rowerowe, zjazdy) | AC8S                                      |

<sup>1)</sup> Podział ze względu na wymiar największego kruszywa w mieszance.

#### **1.5. Określenia podstawowe**

**1.5.1.** Nawierzchnia – konstrukcja składająca się z jednej lub kilku warstw służących do przyjmowania i rozkładania obciążeń od ruchu pojazdów na podłoże.

**1.5.2.** Warstwa ścieralna – górna warstwa nawierzchni będąca w bezpośrednim kontakcie z kołami pojazdów.

**1.5.3.** Mieszanka mineralno-asfaltowa – mieszanka kruszyw i lepiszcza asfaltowego.

**1.5.4.** Wymiar mieszanki mineralno-asfaltowej – określenie mieszanki mineralno-asfaltowej, wyróżniające tę mieszankę ze zbioru mieszanek tego samego typu ze względu na największy wymiar kruszywa, np. wymiar 8 lub 11.

**1.5.5.** Beton asfaltowy – mieszanka mineralno-asfaltowa, w której kruszywo o uziarnieniu ciągłym lub nieciągłym tworzy strukturę wzajemnie klinującą się.

**1.5.6.** Uziarnienie – skład ziarnowy kruszywa, wyrażony w procentach masy ziaren przechodzących przez określony zestaw sit.

**1.5.7.** Kategoria ruchu – obciążenie drogi ruchem samochodowym, wyrażone w osiach obliczeniowych (100 kN) wg „Katalogu typowych konstrukcji nawierzchni podatnych i półsztywnych” GDDP-IBDiM [68].

**1.5.8.** Wymiar kruszywa – wielkość ziaren kruszywa, określona przez dolny (d) i górny (D) wymiar sita.

**1.5.9.** Kruszywo grube – kruszywo z ziaren o wymiarze:  $D \leq 45$  mm oraz  $d > 2$  mm.

**1.5.10.** Kruszywo drobne – kruszywo z ziaren o wymiarze:  $D \leq 2$  mm, którego większa część pozostaje na sicie 0,063 mm.

**1.5.11.** Pył – kruszywo z ziaren przechodzących przez sito 0,063 mm.

**1.5.12.** Wypełniacz – kruszywo, którego większa część przechodzi przez sito 0,063 mm. (Wypełniacz mieszany – kruszywo, które składa się z wypełniacza pochodzenia mineralnego i wodorotlenku wapnia. Wypełniacz dodany – wypełniacz pochodzenia mineralnego, wyprodukowany oddzielnie).

**1.5.13.** Kationowa emulsja asfaltowa – emulsja, w której emulgator nadaje dodatnie ładunki cząstkom zdyspergowanego asfaltu.

**1.5.14.** Pozostałe określenia podstawowe są zgodne z obowiązującymi, odpowiednimi polskimi normami i z definicjami podanymi w ST D-M-00.00.00 „Wymagania ogólne” pkt 1.4.

**1.5.15.** Symbole i skróty dodatkowe

ACS – beton asfaltowy do warstwy ścieralnej

PMB – polimeroasfalt,

D – górny wymiar sita (przy określaniu wielkości ziaren kruszywa),

d – dolny wymiar sita (przy określaniu wielkości ziaren kruszywa),

C – kationowa emulsja asfaltowa,

NPD – właściwość użytkowa nie określana (ang. No Performance Determined; producent może jej nie określać),

TBR – do zadeklarowania (ang. To Be Reported; producent może dostarczyć odpowiednie informacje, jednak nie jest do tego zobowiązany),

IRI – (International Roughness Index) międzynarodowy wskaźnik równości,

MOP – miejsce obsługi podróży.

### **1.56 Ogólne wymagania dotyczące robót**

Ogólne wymagania dotyczące robót podano w ST D-00.00.00 „Wymagania ogólne” [1] pkt 1.5.

## **2. MATERIAŁY**

### **2.1. Ogólne wymagania dotyczące materiałów**

Ogólne wymagania dotyczące materiałów, ich pozyskiwania i składowania, podano w ST D-00.00.00 „Wymagania ogólne” [1] pkt 2.

### **2.2. Lepiszcz asfaltowe**

Należy stosować asfalty drogowe wg PN-EN 12591 [27] lub polimeroasfalty wg PN-EN 14023 [59]. Rodzaje stosowanych lepiszc asfaltowych podano w tablicy 2. Oprócz lepiszc wymienionych w tablicy 2 można stosować inne lepiszcza nienormowe według aprobat technicznych.

Tablica 2. Zalecane lepiszcza asfaltowego do warstwy ścieralnej z betonu asfaltowego

| Kategoria ruchu | Mieszanka ACS     | Gatunek lepiszcza                     |                              |
|-----------------|-------------------|---------------------------------------|------------------------------|
|                 |                   | asfalt drogowy                        | polimeroasfalt               |
| KR1 – KR2       | AC5S, AC8S, AC11S | 50/70, 70/100<br>Wielorodzajowy 50/70 | -                            |
| KR3 – KR4       | AC8S, AC11S       | 50/70<br>Wielorodzajowy 50/70         | PMB 45/80-55<br>PMB 45/80-65 |
| KR5 – KR6       | AC8S, AC11S       | Wielorodzajowy 35/50                  | PMB 45/80-55<br>PMB 45/80-65 |

Asfalty drogowe powinny spełniać wymagania podane w tablicy 3.

Polimeroasfalty powinny spełniać wymagania podane w tablicy 4.

Tablica 3. Wymagania wobec asfaltów drogowych wg PN-EN 12591 [27]

| Lp.                                  | Właściwości   |        | Metoda badania     | Rodzaj asfaltu |        |
|--------------------------------------|---|--------|--------------------|----------------|--------|
|                                      |   |        |                    | 50/70          | 70/100 |
| 1                                    | 2   |        | 3                  | 4              | 5      |
| <b>WŁAŚCIWOŚCI OBLIGATORYJNE</b>     |   |        |                    |                |        |
| 1                                    | Penetracja w 25°C   | 0,1 mm | PN-EN 1426 [21]    | 50-70          | 70-100 |
| 2                                    | Temperatura mięknięcia  | °C     | PN-EN 1427 [22]    | 46-54          | 43-51  |
| 3                                    | Temperatura zapłonu,<br>nie mniej niż                             | °C     | PN-EN 22592 [62]   | 230            | 230    |
| 4                                    | Zawartość składników rozpuszczalnych,<br>nie mniej niż            | % m/m  | PN-EN 12592 [28]   | 99             | 99     |
| 5                                    | Zmiana masy po starzeniu (ubytek lub przyrost),<br>nie więcej niż | % m/m  | PN-EN 12607-1 [31] | 0,5            | 0,8    |
| 6                                    | Pozostała penetracja po starzeniu, nie mniej niż                  | %      | PN-EN 1426 [21]    | 50             | 46     |
| 7                                    | Temperatura mięknięcia po starzeniu, nie mniej niż                | °C     | PN-EN 1427 [22]    | 48             | 45     |
| <b>WŁAŚCIWOŚCI SPECJALNE KRAJOWE</b> |   |        |                    |                |        |
| 8                                    | Zawartość parafiny,<br>nie więcej niż                             | %      | PN-EN 12606-1 [30] | 2,2            | 2,2    |
| 9                                    | Wzrost temp. mięknięcia po starzeniu, nie więcej niż              | °C     | PN-EN 1427 [22]    | 9              | 9      |
| 10                                   | Temperatura łamliwości Fraassa, nie więcej niż                    | °C     | PN-EN 12593 [29]   | -8             | -10    |

Tablica 4. Wymagania wobec asfaltów modyfikowanych polimerami (polimeroasfaltów) wg PN-EN 14023 [59]

| Wymaganie podstawowe                                     | Właściwość   | Metoda badania                       | Jednostka         | Gatunki asfaltów modyfikowanych polimerami (PMB) |       |                  |       |
|--|--|--------------------------------------|-------------------|--|-------|------------------|-------|
|  |  |                                      |                   | 45/80 – 55                                       |       | 45/80 – 65       |       |
|  |  |                                      |                   | wymaganie  | klasa | wymaganie        | klasa |
| 1  | 2  | 3                                    | 4                 | 5  | 6     | 7                | 8     |
| Konsystencja w pośrednich temperaturach eksploatacyjnych | Penetracja w 25°C                                  | PN-EN 1426 [21]                      | 0,1 mm            | 45-80  | 4     | 45-80            | 4     |
| Konsystencja w wysokich temperaturach eksploatacyjnych   | Temperatura mięknięcia                             | PN-EN 1427 [22]                      | °C                | ≥ 55   | 7     | ≥ 65             | 5     |
| Kohezja  | Siła rozciągania (mała prędkość rozciągania)       | PN-EN 13589 [55]<br>PN-EN 13703 [57] | J/cm <sup>2</sup> | ≥ 1 w 5°C  | 4     | ≥ 2 w 5°C        | 3     |
|  | Siła rozciągania w 5°C (duża prędkość rozciągania) | PN-EN 13587 [53]<br>PN-EN 13703 [57] | J/cm <sup>2</sup> | NPD <sup>a</sup>                                 | 0     | NPD <sup>a</sup> | 0     |
|  | Wahadło Vialit (metoda uderzenia)                  | PN-EN 13588 [54]                     | J/cm <sup>2</sup> | NPD <sup>a</sup>                                 | 0     | NPD <sup>a</sup> | 0     |
| Stość konsystencji (Odporność)                           | Zmiana masy  |                                      | %                 | ≥ 0,5  | 3     | ≥ 0,5            | 3     |
|  | Pozostała penetracja                               | PN-EN 1426 [21]                      | %                 | ≥ 60   | 7     | ≥ 60             | 7     |



|   |  |  |        |                  |   |                  |   |
|---|--|--|--------|------------------|---|------------------|---|
|   | Wzrost temperatury mięknięcia  | PN-EN 1427 [22]                        | °C     | ≤ 8              | 2 | ≤ 8              | 2 |
| Inne właściwości                                      | Temperatura zapłonu  | PN-EN ISO 2592 [63]                    | °C     | ≥ 235            | 3 | ≥ 235            | 3 |
| Wymagania dodatkowe                                   | Temperatura łamliwości   | PN-EN 12593 [29]                       | °C     | ≤ -12            | 6 | ≤ -15            | 7 |
|   | Nawrót sprężysty w 25°C  | PN-EN 13398 [51]                       | %      | ≥ 50             | 5 | ≥ 70             | 3 |
|   | Nawrót sprężysty w 10°C  |  |        | NPD <sup>a</sup> | 0 | NPD <sup>a</sup> | 0 |
|   | Zakres plastyczności   | PN-EN 14023 [59]<br>Punkt 5.1.9        | °C     | TBR <sup>b</sup> | 1 | TBR <sup>b</sup> | 1 |
| Wymagania dodatkowe                                   | Stabilność magazynowania. Różnica temperatur mięknięcia                          | PN-EN 13399 [52]<br>PN-EN 1427 [22]    | °C     | ≤ 5              | 2 | ≤ 5              | 2 |
|   | Stabilność magazynowania. Różnica penetracji                                     | PN-EN 13399 [52]<br>PN-EN 1426 [21]    | 0,1 mm | NPD <sup>a</sup> | 0 | NPD <sup>a</sup> | 0 |
|   | Spadek temperatury mięknięcia po starzeniu wg PN-EN 12607-1 lub -3 [31]          | PN-EN 12607-1 [31]<br>PN-EN 1427 [22]  | °C     | TBR <sup>b</sup> | 1 | TBR <sup>b</sup> | 1 |
|   | Nawrót sprężysty w 25°C po starzeniu wg PN-EN 12607-1 lub -3 [31]                | PN-EN 12607-1 [31]<br>PN-EN 13398 [51] | %      | ≥ 50             | 4 | ≥ 60             | 3 |
|   | Nawrót sprężysty w 10°C po starzeniu wg PN-EN 12607-1 lub -3 [31]                |  |        | NPD <sup>a</sup> | 0 | NPD <sup>a</sup> | 0 |
|   | <sup>a</sup> NPD – No Performance Determined (właściwość użytkowa nie określana) |  |        |                  |   |                  |   |
| <sup>b</sup> TBR – To Be Reported (do zadeklarowania) |  |  |        |                  |   |                  |   |

Składowanie asfaltu drogowego powinno się odbywać w zbiornikach, wykluczających zanieczyszczenie asfaltu i wyposażonych w system grzewczy pośredni (bez kontaktu asfaltu z przewodami grzewczymi). Zbiornik roboczy otaczarki powinien być izolowany termicznie, posiadać automatyczny system grzewczy z tolerancją  $\pm 5^{\circ}\text{C}$  oraz układ cyrkulacji asfaltu.

Polimeroasfalt powinien być magazynowany w zbiorniku wyposażonym w system grzewczy pośredni z termostatem kontrolującym temperaturę z dokładnością  $\pm 5^{\circ}\text{C}$ . Zaleca się wyposażenie zbiornika w mieszadło. Zaleca się bezpośrednie zużycie polimeroasfaltu po dostarczeniu. Należy unikać wielokrotnego rozgrzewania i chłodzenia polimeroasfaltu w okresie jego stosowania oraz unikać niekontrolowanego mieszania polimeroasfaltów różnego rodzaju i klasy oraz z asfaltem zwykłym.

### 2.3. Kruszywo

Do warstwy ścieralnej z betonu asfaltowego należy stosować kruszywo według PN-EN 13043 [44] i WT-1 Kruszywa 2014 [64], obejmujące kruszywo grube, kruszywo drobne i wypełniacz. Kruszywa powinny spełniać wymagania podane w WT-1 Kruszywa 2014 – tablica 12, 13, 14, 15.

Składowanie kruszywa powinno się odbywać w warunkach zabezpieczających je przed zanieczyszczeniem i zmieszaniem z kruszywem o innym wymiarze lub pochodzeniu. Podłoże składowiska musi być równe, utwardzone i odwodnione. Składowanie wypełniacza powinno się odbywać w silosach wyposażonych w urządzenia do aeracji.

### 2.4. Środek adhezyjny

W celu poprawy powinowactwa fizykochemicznego lepiszcza asfaltowego i kruszywa, gwarantującego odpowiednią przyczepność (adhezję) lepiszcza do kruszywa i odporność mieszanki mineralno-asfaltowej na działanie wody, należy dobrać i zastosować środek adhezyjny, tak aby dla konkretnej pary kruszywo-lepiszcze wartość przyczepności określona według PN-EN 12697-11, metoda C [34] wynosiła co najmniej 80%.

Środek adhezyjny powinien odpowiadać wymaganiom określonym przez producenta.

Składowanie środka adhezyjnego jest dozwolone tylko w oryginalnych opakowaniach, w warunkach określonych przez producenta.

### 2.5. Materiały do uszczelnienia połączeń i krawędzi

Do uszczelnienia połączeń technologicznych (tj. złączy podłużnych i poprzecznych z tego samego materiału wykonywanego w różnym czasie oraz spoin stanowiących połączenia różnych materiałów lub połączenie warstwy asfaltowej z urządzeniami obcymi w nawierzchni lub ją ograniczającymi, należy stosować:

- materiały termoplastyczne, jak taśmy asfaltowe, pasty itp. według norm lub aprobat technicznych,

Grubość materiału termoplastycznego do spoiny powinna wynosić:

- nie mniej niż 10 mm przy grubości warstwy technologicznej do 2,5 cm,
- nie mniej niż 15 mm przy grubości warstwy technologicznej większej niż 2,5 cm.

Składowanie materiałów termoplastycznych jest dozwolone tylko w oryginalnych opakowaniach producenta, w warunkach określonych w aprobacie technicznej.

Do uszczelnienia krawędzi należy stosować asfalt drogowy wg PN-EN 12591 [27], asfalt modyfikowany polimerami wg PN-EN 14023 [59] „metoda na gorąco”. Dopuszcza się inne rodzaje lepiszcza wg norm lub aprobat technicznych.

### 2.6. Materiały do złączenia warstw konstrukcji

Do złączania warstw konstrukcji nawierzchni (warstwa wiążąca z warstwą ścieralną) należy stosować kationowe emulsje asfaltowe lub kationowe emulsje modyfikowane polimerami według PN-EN 13808 [58] i WT-3 Emulsje asfaltowe 2009 [66] punkt 5.1 tablica 2 i tablica 3.

Kationowe emulsje asfaltowe modyfikowane polimerami (asfalt 70/100 modyfikowany polimerem lub lateksem butadienowo-styrenowym SBR) stosuje się tylko pod cienkie warstwy asfaltowe na gorąco.

Emulsję asfaltową można składać w opakowaniach transportowych lub w stacjonarnych zbiornikach pionowych z nalewaniem od dna. Nie należy nalewać emulsji do opakowań i zbiorników zanieczyszczonych materiałami mineralnymi.

## 3. SPRZĘT

### 3.1. Ogólne wymagania dotyczące sprzętu

Ogólne wymagania dotyczące sprzętu podano w ST D-00.00.00 „Wymagania ogólne” [1] pkt 3.

### 3.2. Sprzęt stosowany do wykonania robót

Przy wykonywaniu robót Wykonawca w zależności od potrzeb, powinien wykazać się możliwością korzystania ze sprzętu dostosowanego do przyjętej metody robót, jak:

- wytwórnia (otaczarka) o mieszanii cyklicznym lub ciągłym, z automatycznym komputerowym sterowaniem produkcji, do wytwarzania mieszanek mineralno-asfaltowych,
- układarka gąsienicowa, z elektronicznym sterowaniem równości układanej warstwy,
- skraplarka,
- walce stalowe gładkie,
- lekka rozsypywarka kruszywa,
- szczotki mechaniczne i/lub inne urządzenia czyszczące,
- samochody samowładowcze z przykryciem brezentowym lub termosami,
- sprzęt drobny.

## 4. TRANSPORT

### 4.1. Ogólne wymagania dotyczące transportu

Ogólne wymagania dotyczące transportu podano w ST D-00.00.00 „Wymagania ogólne” [1] pkt 4.

### 4.2. Transport materiałów

Asfalt i polimeroasfalt należy przewozić w cysternach kolejowych lub samochodach izolowanych i zaopatrzonych w urządzenia umożliwiające pośrednie ogrzewanie oraz w zawory spustowe.

Kruszywa można przewozić dowolnymi środkami transportu, w warunkach zabezpieczających je przed zanieczyszczeniem, zmieszaniem z innymi materiałami i nadmiernym zawilgoceniem.

Wypełniacz należy przewozić w sposób chroniący go przed zawilgoceniem, zbrzyleniem i zanieczyszczeniem. Wypełniacz luzem powinien być przewożony w odpowiednich cysternach przystosowanych do przewozu materiałów sypkich, umożliwiającących rozładunek pneumatyczny.

Emulsja asfaltowa może być transportowana w zamkniętych cysternach, autocysternach, beczkach i innych opakowaniach pod warunkiem, że nie będą korodowały pod wpływem emulsji i nie będą powodowały jej rozpadu. Cysterny powinny być wyposażone w przegrody. Nie należy używać do transportu opakowań z metali lekkich (może zachodzić wydzielanie wodoru i groźba wybuchu przy emulsjach o  $\text{pH} \leq 4$ ).

Mieszankę mineralno-asfaltową należy dowozić na budowę pojazdami samowyładowczymi w zależności od postępu robót. Podczas transportu i postoju przed wbudowaniem mieszanka powinna być zabezpieczona przed ostygnięciem i dopływem powietrza (przez przykrycie, pojemniki termoizolacyjne lub ogrzewane itp.). Warunki i czas transportu mieszanki, od produkcji do wbudowania, powinna zapewniać utrzymanie temperatury w wymaganym przedziale. Powierzchnie pojemników używanych do transportu mieszanki powinny być czyste, a do zwilżania tych powierzchni można używać tylko środki antyadhezyjne niewpływające szkodliwie na mieszankę.

## 5. WYKONANIE ROBÓT

### 5.1. Ogólne zasady wykonania robót

Ogólne zasady wykonania robót podano w ST D-00.00.00 „Wymagania ogólne” [1] pkt 5.

### 5.2. Projektowanie mieszanki mineralno-asfaltowej

Przed przystąpieniem do robót Wykonawca dostarczy Inżynierowi do akceptacji projekt składu mieszanki mineralno-asfaltowej (AC5S, AC8S, AC11S).

Uziarnienie mieszanki mineralnej oraz minimalna zawartość lepiszcza podane są w tablicach 6 i 7.

Jeżeli stosowana jest mieszanka kruszywa drobnego niełamanego i łamanego, to należy przyjąć proporcję kruszywa łamanego do niełamanego co najmniej 50/50.

Wymagane właściwości mieszanki mineralno-asfaltowej podane są w tablicach 8, 9 i 10.

Tablica 6. Uziarnienie mieszanki mineralnej oraz zawartość lepiszcza do betonu asfaltowego do warstwy ścieralnej dla ruchu KR1-KR2 [65]

| Właściwość                                 | Przesiew, [% (m/m)] |     |                |     |                |      |
|--|---------------------|-----|----------------|-----|----------------|------|
|  | AC5S                |     | AC8S           |     | AC11S          |      |
| Wymiar sita #, [mm]                        | od                  | do  | od             | do  | od             | do   |
| 16   | -                   | -   | -              | -   | 100            | -    |
| 11,2                                       | -                   | -   | 100            | -   | 90             | 100  |
| 8  | 100                 | -   | 90             | 100 | 70             | 90   |
| 5,6  | 90                  | 100 | 70             | 90  | -              | -    |
| 2  | 40                  | 65  | 45             | 60  | 30             | 55   |
| 0,125                                      | 8                   | 22  | 8              | 22  | 8              | 20   |
| 0,063                                      | 6                   | 14  | 6              | 14  | 5              | 12,0 |
| Zawartość lepiszcza, minimum <sup>*)</sup> | $B_{\min 6,2}$      |     | $B_{\min 6,0}$ |     | $B_{\min 5,8}$ |      |

Tablica 7. Uziarnienie mieszanki mineralnej oraz zawartość lepiszcza do betonu asfaltowego do warstwy ścieralnej dla ruchu KR3-KR6 [65]

| Właściwość                                 | Przesiew, [% (m/m)] |      |                     |      |
|--|---------------------|------|---------------------|------|
|  | AC8S                |      | AC11S               |      |
| Wymiar sita #, [mm]                        | od                  | do   | od                  | do   |
| 16   | -                   | -    | 100                 | -    |
| 11,2                                       | 100                 | -    | 90                  | 100  |
| 8  | 90                  | 100  | 60                  | 90   |
| 5,6  | 60                  | 80   | -                   | -    |
| 2  | 40                  | 55   | 35                  | 50   |
| 0,125                                      | 8                   | 22   | 8                   | 20   |
| 0,063                                      | 5                   | 12,0 | 5                   | 11,0 |
| Zawartość lepiszcza, minimum <sup>*)</sup> | B <sub>min5,8</sub> |      | B <sub>min5,8</sub> |      |

<sup>\*)</sup> Minimalna zawartość lepiszcza jest określona przy założonej gęstości mieszanki mineralnej 2,650 Mg/m<sup>3</sup>. Jeżeli stosowana mieszanka mineralna ma inną gęstość ( $\rho_d$ ), to do wyznaczenia minimalnej zawartości lepiszcza podaną wartość należy pomnożyć przez współczynnik  $\alpha$  według równania:

$$\alpha = \frac{2,650}{\rho_d}$$

Tablica 8. Wymagane właściwości mieszanki mineralno-asfaltowej do warstwy ścieralnej, dla ruchu KR1 ÷ KR2 [65]

| Właściwość  | Warunki zagęszczania wg PN-EN 13108-20 [48] | Metoda i warunki badania  | AC5S                           | AC8S                           | AC11S                          |
|---|---|---|--------------------------------|--------------------------------|--------------------------------|
| Zawartość wolnych przestrzeni   | C.1.2, ubijanie, 2×50 uderzeń               | PN-EN 12697-8 [33], p. 4  | $V_{min1,0}$<br>$V_{max3,0}$   | $V_{min1,0}$<br>$V_{max3,0}$   | $V_{min1,0}$<br>$V_{max3,0}$   |
| Wolne przestrzenie wypełnione lepiszczem  | C.1.2, ubijanie, 2×50 uderzeń               | PN-EN 12697-8 [33], p. 5  | $VFB_{min75}$<br>$VFB_{min93}$ | $VFB_{min75}$<br>$VFB_{min93}$ | $VFB_{min75}$<br>$VFB_{min93}$ |
| Zawartość wolnych przestrzeni w mieszance mineralnej  | C.1.2, ubijanie, 2×50 uderzeń               | PN-EN 12697-8 [33], p. 5  | $VMA_{min14}$                  | $VMA_{min14}$                  | $VMA_{min14}$                  |
| Odporność na działanie wody <sup>a)</sup>   | C.1.1, ubijanie, 2×35 uderzeń               | PN-EN 12697-12 [35], przechowywanie w 40°C z jednym cyklem zamrażania, badanie w 25°C | $ITSR_{90}$                    | $ITSR_{90}$                    | $ITSR_{90}$                    |
| <sup>a)</sup> Ujednoliconą procedurę badania odporności na działanie wody podano w WT-2 2014 [65] w załączniku 1. |   |   |                                |                                |                                |

Tablica 9. Wymagane właściwości mieszanki mineralno-asfaltowej do warstwy ścieralnej, dla ruchu KR3 ÷ KR4 [65]

| Właściwość   | Warunki zagęszczania wg PN-EN 13108-20 [48] | Metoda i warunki badania  | AC8S                                  | AC11S                                 |
|--|---|---|---------------------------------------|---------------------------------------|
| Zawartość wolnych przestrzeni  | C.1.2, ubijanie, 2×50 uderzeń               | PN-EN 12697-8 [33], p. 4  | $V_{\min 2,0}$<br>$V_{\max 4}$        | $V_{\min 2,0}$<br>$V_{\max 4}$        |
| Odporność na deformacje trwałe <sup>a)</sup>   | C.1.20, wałowanie, $P_{98}$ - $P_{100}$     | PN-EN 12697-22, metoda B w powietrzu, PN-EN 13108-20, D.1.6, 60°C, 10 000 cykli [38]                | $WTS_{AIR}$<br>$PRD_{AIR 9,0}^{0,15}$ | $WTS_{AIR}$<br>$PRD_{AIR 9,0}^{0,15}$ |
| Odporność na działanie wody  | C.1.1, ubijanie, 2×35 uderzeń               | PN-EN 12697-12 [35], przechowywanie w 40°C z jednym cyklem zamrażania, badanie w 25°C <sup>b)</sup> | $ITSR_{90}$                           | $ITSR_{90}$                           |
| <sup>a)</sup> Grubość płyty: AC8, AC11 40mm.   |   |   |                                       |                                       |
| <sup>b)</sup> Ujednoczoną procedurę badania odporności na działanie wody podano w WT-2 2014 [65] w załączniku 1. |   |   |                                       |                                       |

Tablica 10. Wymagane właściwości mieszanki mineralno-asfaltowej do warstwy ścieralnej, dla ruchu KR5 ÷ KR6 [65]

| Właściwość   | Warunki zagęszczania wg PN-EN 13108-20 [48] | Metoda i warunki badania  | AC8S                                  | AC11S                                 |
|--|---|---|---------------------------------------|---------------------------------------|
| Zawartość wolnych przestrzeni  | C.1.2, ubijanie, 2×50 uderzeń               | PN-EN 12697-8 [33], p. 4  | $V_{\min 2,0}$<br>$V_{\max 4}$        | $V_{\min 2,0}$<br>$V_{\max 4}$        |
| Odporność na deformacje trwałe <sup>a)</sup>   | C.1.20, wałowanie, $P_{98}$ - $P_{100}$     | PN-EN 12697-22, metoda B w powietrzu, PN-EN 13108-20, D.1.6, 60°C, 10 000 cykli [38]                | $WTS_{AIR}$<br>$PRD_{AIR 7,0}^{0,10}$ | $WTS_{AIR}$<br>$PRD_{AIR 7,0}^{0,10}$ |
| Odporność na działanie wody  | C.1.1, ubijanie, 2×35 uderzeń               | PN-EN 12697-12 [35], przechowywanie w 40°C z jednym cyklem zamrażania, badanie w 25°C <sup>b)</sup> | $ITSR_{90}$                           | $ITSR_{90}$                           |
| Współczynnik Luminacji   | -   | Zgodnie z zał 4   | $Qd > 70$                             | $Qd > 70$                             |
| <sup>a)</sup> Grubość płyty: AC8, AC11 40mm.   |   |   |                                       |                                       |
| <sup>b)</sup> Ujednoczoną procedurę badania odporności na działanie wody podano w WT-2 2014 [65] w załączniku 1. |   |   |                                       |                                       |

### 5.3. Wytwarzanie mieszanki mineralno-asfaltowej

Mieszkankę mineralno-asfaltową należy wytwarzać na gorąco w otaczarce (zespolu maszyn i urządzeń dozowania, podgrzewania i mieszania składników oraz przechowywania gotowej mieszanki).

Dozowanie składników mieszanki mineralno-asfaltowej w otaczarkach, w tym także wstępne, powinno być zautomatyzowane i zgodne z receptą roboczą, a urządzenia do dozowania składników oraz pomiaru temperatury powinny być okresowo sprawdzane. Kruszywo o różnym uziarnieniu lub pochodzeniu należy dodawać oddzielnie.

Lepiszczce asfaltowe należy przechowywać w zbiorniku z pośrednim systemem ogrzewania, z układem termostatowania zapewniającym utrzymanie żądanej temperatury z dokładnością  $\pm 5^\circ\text{C}$ . Temperatura lepiszczka asfaltowego w zbiorniku magazynowym (roboczym) nie może przekraczać 180°C dla asfaltu drogowego 50/70 i 70/100 i polimeroasfaltu drogowego 45/80-55 i 45/80-65.

Kruszywo (ewentualnie z wypełniaczem) powinno być wysuszone i podgrzane tak, aby mieszanka mineralna uzyskała temperaturę właściwą do otoczenia lepiszczem asfaltowym. Temperatura mieszanki mineralnej nie powinna być wyższa o więcej niż 30°C od najwyższej temperatury mieszanki mineralno-asfaltowej podanej w tablicy 11. W tej tablicy najniższa temperatura dotyczy mieszanki mineralno-asfaltowej dostarczonej na miejsce wbudowania, a najwyższa temperatura dotyczy mieszanki mineralno-asfaltowej bezpośrednio po wytworzeniu w wytwórni.

Tablica 11. Najwyższa i najniższa temperatura mieszanki AC [65]

| Lepiszczce asfaltowe | Temperatura mieszanki [°C] |
|----------------------|----------------------------|
| Asfalt 50/70         | od 140 do 180              |
| Asfalt 70/100        | od 140 do 180              |
| Wielorodzajowy-35/50 | od 155 do 195              |
| Wielorodzajowy-50/70 | od 140 do 180              |
| PMB 45/80-55         | od 130 do 180              |
| PMB 45/80-65         | od 130 do 180              |

Sposób i czas mieszania składników mieszanki mineralno-asfaltowej powinny zapewnić równomierne otoczenie kruszywa lepiszczem asfaltowym.

Dopuszcza się dostawy mieszanek mineralno-asfaltowych z kilku wytwórni, pod warunkiem skoordynowania między sobą deklarowanych przydatności mieszanek (m.in.: typ, rodzaj składników, właściwości objętościowe) z zachowaniem braku różnic w ich właściwościach.

#### 5.4. Przygotowanie podłoża

Podłoże (warstwa wyrównawcza, warstwa wiążąca lub stara warstwa ścieralna) pod warstwę ścieralną z betonu asfaltowego powinno być na całej powierzchni:

- ustabilizowane i nośne,
- czyste, bez zanieczyszczenia lub pozostałości luźnego kruszywa,
- wyprofilowane, równe i bez kolein,
- suche.

Wymagana równość podłużna jest określona w rozporządzeniu dotyczącym warunków technicznych, jakim powinny odpowiadać drogi publiczne [67]. W wypadku podłoża z warstwy starej nawierzchni, nierówności nie powinny przekraczać wartości podanych w tablicy 12.

Tablica 12. Maksymalne nierówności podłoża z warstwy starej nawierzchni pod warstwy asfaltowe (pomiar łatą 4-metrową lub równoważną metodą)

| Klasa drogi | Element nawierzchni  | Maksymalna nierówność podłoża pod warstwę ścieralną [mm] |
|-------------|--|--|
| A, S,       | Pasy: ruchu, awaryjne, dodatkowe, włączania i wyłączania                                       | 6  |
| GP          | Jezdnie łącznic, jezdnie MOP, utwardzone pobocza   | 8  |
| G           | Pasy: ruchu, dodatkowe, włączania i wyłączania, postojowe, jezdnie łącznic, utwardzone pobocza | 8  |
| Z, L, D     | Pasy ruchu   | 9  |

Jeżeli nierówności są większe niż dopuszczalne, to należy wyrównać podłoże.

Rzędne wysokościowe podłoża oraz urządzeń usytuowanych w nawierzchni lub ją ograniczających powinny być zgodne z dokumentacją projektową. Z podłoża powinien być zapewniony odpływ wody.

Oznakowanie poziome na warstwie podłoża należy usunąć.

Nierówności podłoża (w tym powierzchnię istniejącej warstwy ścieralnej) należy wyrównać poprzez frezowanie lub wykonanie warstwy wyrównawczej.

Wykonane w podłożu łaty z materiału o mniejszej sztywności (np. łaty z asfaltu lanego w betonie asfaltowym) należy usunąć, a powstałe w ten sposób ubytki wypełnić materiałem o właściwościach zbliżonych do materiału podstawowego (np. wypełnić betonem asfaltowym).

W celu polepszenia połączenia między warstwami technologicznymi nawierzchni powierzchnia podłoża powinna być w ocenie wizualnej chropowata.

Szerokie szczeliny w podłożu należy wypełnić odpowiednim materiałem, np. zalewami drogowymi według PN-EN 14188-1 [60] lub PN-EN 14188-2 [61] albo innymi materiałami według norm lub aprobat technicznych.

Na podłożu wykazującym zniszczenia w postaci siatki spękań zmęczeniowych lub spękań poprzecznych zaleca się stosowanie membrany przeciwspekaniowej, np. mieszanki mineralno-asfaltowej, warstwy SAMI lub z geosyntetyków według norm lub aprobat technicznych.

#### 5.5. Próba technologiczna

Wykonawca przed przystąpieniem do produkcji mieszanki jest zobowiązany do przeprowadzenia w obecności Inżyniera próby technologicznej, która ma na celu sprawdzenie zgodności właściwości wyprodukowanej mieszanki z

receptą. W tym celu należy zaprogramować otaczarkę zgodnie z receptą roboczą i w cyklu automatycznym produkować mieszankę. Do badań należy pobrać mieszankę wyprodukowaną po ustabilizowaniu się pracy otaczarki.

Nie dopuszcza się oceniania dokładności pracy otaczarki oraz prawidłowości składu mieszanki mineralnej na podstawie tzw. suchego zarobu, z uwagi na możliwą segregację kruszywa.

Mieszankę wyprodukowaną po ustabilizowaniu się pracy otaczarki należy zgromadzić w silosie lub załadować na samochód. Próbkę do badań należy pobierać ze skrzyni samochodu zgodnie z metodą określoną w PN-EN 12697-27 [39].

Na podstawie uzyskanych wyników Inżynier podejmuje decyzję o wykonaniu odcinka próbnego.

### 5.6. Odcinek próbny

Przed przystąpieniem do wykonania warstwy ścieralnej z betonu asfaltowego Wykonawca wykona odcinek próbny celem uściślenia organizacji wytwarzania i układania oraz ustalenia warunków zagęszczania.

Odcinek próbny powinien być zlokalizowany w miejscu uzgodnionym z Inżynierem. Powierzchnia odcinka próbnego powinna wynosić co najmniej 500 m<sup>2</sup>, a długość co najmniej 50 m. Na odcinku próbnym Wykonawca powinien użyć takich materiałów oraz sprzętu jakie zamierza stosować do wykonania warstwy ścieralnej.

Wykonawca może przystąpić do realizacji robót po zaakceptowaniu przez Inżyniera technologii wbudowania i zagęszczania oraz wyników z odcinka próbnego.

### 5.7. Połączenie międzywarstwowe

Uzyskanie wymaganej trwałości nawierzchni jest uzależnione od zapewnienia połączenia między warstwami i ich współpracy w przenoszeniu obciążenia nawierzchni ruchem.

Podłoże powinno być skropione lepiszczem. Ma to na celu zwiększenie połączenia między warstwami konstrukcyjnymi oraz zabezpieczenie przed wnikaniem i zaleganiem wody między warstwami.

Skropienie lepiszczem podłoża (np. z warstwy wiążącej asfaltowej), przed ułożeniem warstwy ścieralnej z betonu asfaltowego powinno być wykonane w ilości podanej w przeliczeniu na pozostałe lepiszcze, tj. 0,1 ÷ 0,3 kg/m<sup>2</sup>, przy czym:

- zaleca się stosować emulsję modyfikowaną polimerem,
- ilość emulsji należy dobrać z uwzględnieniem stanu podłoża oraz porowatości mieszanki ; jeśli mieszanka ma większą zawartość wolnych przestrzeni, to należy użyć większą ilość lepiszcza do skropienia, które po ułożeniu warstwy ścieralnej uszczelni ją.

Skrapianie podłoża należy wykonywać równomiernie stosując rampy do skrapiania, np. skraparki do lepiszczy asfaltowych. Dopuszcza się skrapianie ręczne lancą w miejscach trudno dostępnych (np. ścieki uliczne) oraz przy urządzeniach usytuowanych w nawierzchni lub ją ograniczających. W razie potrzeby urządzenia te należy zabezpieczyć przed zabrudzeniem. Skropione podłoże należy wyłączyć z ruchu publicznego przez zmianę organizacji ruchu.

W wypadku stosowania emulsji asfaltowej podłoże powinno być skropione 0,5 h przed układaniem warstwy asfaltowej w celu odparowania wody.

Czas ten nie dotyczy skrapiania rampą zamontowaną na rozkładarce.

### 5.8. Wbudowanie mieszanki mineralno-asfaltowej

Mieszankę mineralno-asfaltową można wbudowywać na podłożu przygotowanym zgodnie z zapisami w punktach 5.4 i 5.7.

Temperatura podłoża pod rozkładaną warstwę nie może być niższa niż +5°C.

Transport mieszanki mineralno-asfaltowej asfaltowej powinien być zgodny z zaleceniami podanymi w punkcie 4.2.

Mieszankę mineralno-asfaltową asfaltową należy wbudowywać w odpowiednich warunkach atmosferycznych.

Temperatura otoczenia w ciągu doby nie powinna być niższa od temperatury podanej w tablicy 13. Temperatura otoczenia może być niższa w wypadku stosowania ogrzewania podłoża. Nie dopuszcza się układania mieszanki mineralno-asfaltowej asfaltowej podczas silnego wiatru ( $V > 16$  m/s)

W wypadku stosowania mieszanek mineralno-asfaltowych z dodatkiem obniżającym temperaturę mieszania i wbudowania należy indywidualnie określić wymagane warunki otoczenia.

Tablica 13. Minimalna temperatura otoczenia na wysokości 2m podczas wykonywania warstw asfaltowych

| Rodzaj robót                             | Minimalna temperatura otoczenia [°C] |                |
|--|--------------------------------------|----------------|
|  | przed przystąpieniem do robót        | w czasie robót |
| Warstwa ścieralna o grubości $\geq 3$ cm | 0                                    | +5             |
| Warstwa ścieralna o grubości $< 3$ cm    | +5                                   | +10            |

Właściwości wykonanej warstwy powinny spełniać warunki podane w tablicy 14.

Tablica 14. Właściwości warstwy AC

| Typ i wymiar mieszanki | Projektowana grubość warstwy technologicznej [cm] | Wskaźnik zagęszczenia [%] | Zawartość wolnych przestrzeni w warstwie [% (v/v)] |
|------------------------|---|---------------------------|--|
| AC5S, KR1-KR2          | zgodnie z Projektem                               | $\geq 98$                 | 1,5 ÷ 4,0  |
| AC8S, KR1-KR2          |   | $\geq 98$                 | 1,5 ÷ 4,0  |
| AC11S, KR1-KR2         |   | $\geq 98$                 | 1,5 ÷ 4,0  |
| AC8S, KR3-KR6          |   | $\geq 98$                 | 3,0 ÷ 5,0  |
| AC11S, KR3-KR6         |   | $\geq 98$                 | 3,0 ÷ 5,0  |

Mieszanka mineralno-asfaltowa powinna być wbudowywana rozkładarką wyposażoną w układ automatycznego sterowania grubości warstwy i utrzymywania niwelety zgodnie z dokumentacją projektową. W miejscach niedostępnych dla sprzętu dopuszcza się wbudowywanie ręczne.

Grubość wykonywanej warstwy powinna być sprawdzana co 25 m, w co najmniej trzech miejscach (w osi i przy brzegach warstwy). Grubość warstwy musi być co najmniej 2,5 – krotnie większa od wymiaru D kruszywa danej mieszanki ( $h \geq 2,5 \times D$ ).

Warstwy wałowane powinny być równomiernie zagęszczone ciężkimi walcami drogowymi. Do warstw z betonu asfaltowego należy stosować walce drogowe stalowe gładkie z możliwością wibracji, oscylacji lub walce gumione.

## 6. KONTROLA JAKOŚCI ROBÓT

### 6.1. Ogólne zasady kontroli jakości robót

Ogólne zasady kontroli jakości robót podano w ST D-00.00.00 „Wymagania ogólne” [1] pkt 6.

### 6.2. Badania przed przystąpieniem do robót

Przed przystąpieniem do robót Wykonawca powinien:

- uzyskać wymagane dokumenty, dopuszczające wyroby budowlane do obrotu i powszechnego stosowania (np. stwierdzenie o oznakowaniu materiału znakiem CE lub znakiem budowlanym B, certyfikat zgodności, deklarację zgodności, aprobatę techniczną, ew. badania materiałów wykonane przez dostawców itp.),
- ew. wykonać własne badania właściwości materiałów przeznaczonych do wykonania robót, określone przez Inżyniera.

Wszystkie dokumenty oraz wyniki badań Wykonawca przedstawia Inżynierowi do akceptacji.

### 6.3. Badania w czasie robót

#### 6.3.1. Uwagi ogólne

Badania dzielą się na:

- badania wykonawcy (w ramach własnego nadzoru),
- badania kontrolne (w ramach nadzoru zlecniodawcy – Inżyniera).

#### 6.3.2. Badania Wykonawcy

Badania Wykonawcy są wykonywane przez Wykonawcę lub jego zleceniobiorców celem sprawdzenia, czy jakość materiałów budowlanych (mieszanek mineralno-asfaltowych i ich składników, lepiszczy i materiałów do uszczelnień itp.) oraz gotowej warstwy (wbudowane warstwy asfaltowe, połączenia itp.) spełniają wymagania określone w kontrakcie.

Wykonawca powinien wykonywać te badania podczas realizacji kontraktu, z niezbędną starannością i w wymaganym zakresie. Wyniki należy zapisywać w protokołach. W razie stwierdzenia uchybień w stosunku do wymagań kontraktu, ich przyczyny należy niezwłocznie usunąć.

Wyniki badań Wykonawcy należy przekazywać zlecniodawcy na jego żądanie. Inżynier może zdecydować o dokonaniu odbioru na podstawie badań Wykonawcy. W razie zastrzeżeń Inżynier może przeprowadzić badania kontrolne według pktu 6.3.3.

Zakres badań Wykonawcy związany z wykonywaniem nawierzchni:

- pomiar temperatury powietrza,
- pomiar temperatury mieszanki mineralno-asfaltowej podczas wykonywania nawierzchni (wg PN-EN 12697-13 [36]),
- ocena wizualna mieszanki mineralno-asfaltowej,
- wykaz ilości materiałów lub grubości wykonanej warstwy,
- pomiar spadku poprzecznego warstwy asfaltowej,
- pomiar równości warstwy asfaltowej (wg pktu 6.4.2.5),
- pomiar parametrów geometrycznych poboczy,
- ocena wizualna jednorodności powierzchni warstwy,
- ocena wizualna jakości wykonania połączeń technologicznych.



**6.3.3. Badania kontrolne**

Badania kontrolne są badaniami Inżyniera, których celem jest sprawdzenie, czy jakość materiałów budowlanych (mieszanek mineralno-asfaltowych i ich składników, lepiszczy i materiałów do uszczelnień itp.) oraz gotowej warstwy (wbudowane warstwy asfaltowe, połączenia itp.) spełniają wymagania określone w kontrakcie. Wyniki tych badań są podstawą odbioru. Pobieraniem próbek i wykonaniem badań na miejscu budowy zajmuje się Inżynier w obecności Wykonawcy. Badania odbywają się również wtedy, gdy Wykonawca zostanie w porę powiadomiony o ich terminie, jednak nie będzie przy nich obecny.

Rodzaj badań kontrolnych mieszanki mineralno-asfaltowej i wykonanej z niej warstwy podano w tablicy 15.

Tablica 15. Rodzaj badań kontrolnych

| Lp. | Rodzaj badań                                    |
|-----|---|
| 1   | Mieszanka mineralno-asfaltowa <sup>a), b)</sup> |
| 1.1 | Uziarnienie                                     |
| 1.2 | Zawartość lepiszcza                             |
| 1.3 | Temperatura mięknięcia lepiszcza odzyskanego    |
| 1.4 | Gęstość i zawartość wolnych przestrzeni próbki  |
| 2   | Warstwa asfaltowa                               |
| 2.1 | Wskaźnik zagęszczenia <sup>a)</sup>             |
| 2.2 | Spadki poprzeczne                               |
| 2.3 | Równość   |
| 2.4 | Grubość lub ilość materiału                     |
| 2.5 | Zawartość wolnych przestrzeni <sup>a)</sup>     |
| 2.6 | Właściwości przeciwoślizgowe                    |

<sup>a)</sup> do każdej warstwy i na każde rozpoczęte 6 000 m<sup>2</sup> nawierzchni jedna próbka; w razie potrzeby liczba próbek może zostać zwiększona (np. nawierzchnie dróg w terenie zabudowy)

<sup>b)</sup> w razie potrzeby specjalne kruszywa i dodatki

**6.3.4. Badania kontrolne dodatkowe**

W wypadku uznania, że jeden z wyników badań kontrolnych nie jest reprezentatywny dla ocenianego odcinka budowy, Wykonawca ma prawo żądać przeprowadzenia badań kontrolnych dodatkowych.

Inżynier i Wykonawca decydują wspólnie o miejscach pobierania próbek i wyznaczeniu odcinków częściowych ocenianego odcinka budowy. Jeżeli odcinek częściowy przyporządkowany do badań kontrolnych nie może być jednoznacznie i zgodnie wyznaczony, to odcinek ten nie powinien być mniejszy niż 20% ocenianego odcinka budowy.

Do odbioru uwzględniane są wyniki badań kontrolnych i badań kontrolnych dodatkowych do wyznaczonych odcinków częściowych.

Koszty badań kontrolnych dodatkowych zażądanych przez Wykonawcę ponosi Wykonawca.

**6.3.5. Badania arbitrażowe**

Badania arbitrażowe są powtórzeniem badań kontrolnych, co do których istnieją uzasadnione wątpliwości ze strony Inżyniera lub Wykonawcy (np. na podstawie własnych badań).

Badania arbitrażowe wykonuje na wniosek strony kontraktu niezależne laboratorium, które nie wykonywało badań kontrolnych.

Koszty badań arbitrażowych wraz ze wszystkimi kosztami ubocznymi ponosi strona, na której niekorzyść przemawia wynik badania.

**6.4. Właściwości warstwy i nawierzchni oraz dopuszczalne odchyłki****6.4.1. Mieszanka mineralno-asfaltowa**

Właściwości materiałów należy oceniać na podstawie badań pobranych próbek mieszanki mineralno-asfaltowej przed wbudowaniem (wbudowanie oznacza wykonanie warstwy asfaltowej). Wyjątkowo dopuszcza się badania próbek pobranych z wykonanej warstwy asfaltowej.

**6.4.2. Warstwa asfaltowa****6.4.2.1. Grubość warstwy oraz ilość materiału**

Grubość wykonanej warstwy oznaczana według PN-EN 12697-36 [40] oraz ilość wbudowanego materiału na określonej powierzchni (dotyczy przede wszystkim cienkich warstw) mogą odbiegać od projektu o wartości podane w tablicy 16.

W wypadku określania ilości materiału na powierzchnię i średniej wartości grubości warstwy z reguły należy przyjąć za podstawę cały odcinek budowy. Inżynier ma prawo sprawdzać odcinki częściowe. Odcinek częściowy powinien zawierać co najmniej jedną dzienną działkę roboczą. Do odcinka częściowego obowiązują te same wymagania jak do odcinka budowy.

Za grubość warstwy lub warstw przyjmuje się średnią arytmetyczną wszystkich pojedynczych oznaczeń grubości warstwy na całym odcinku budowy lub odcinku częściowym.

Tablica 16. Dopuszczalne odchyłki grubości warstwy oraz ilości materiału na określonej powierzchni, [%]

| Warunki oceny   | Warstwa asfaltowa AC <sup>a)</sup> |
|---|------------------------------------|
| A – Średnia z wielu oznaczeń grubości oraz ilości   |                                    |
| 1. – duży odcinek budowy, powierzchnia większa niż 6000 m <sup>2</sup> lub  |                                    |
| – droga ograniczona krawężnikami, powierzchnia większa niż 1000 m <sup>2</sup> lub  | ≤ 10                               |
| – warstwa ścieralna, ilość większa niż 50 kg/m <sup>2</sup>   |                                    |
| 2. – mały odcinek budowy lub  | ≤ 15                               |
| – warstwa ścieralna, ilość większa niż 50 kg/m <sup>2</sup>   |                                    |
| B – Pojedyncze oznaczenie grubości  | ≤ 25                               |
| a) w wypadku budowy dwuetapowej, tzn. gdy warstwa ścieralna jest układana z opóźnieniem, wartość z wiersza B odpowiednio obowiązuje; w pierwszym etapie budowy do górnej warstwy nawierzchni obowiązuje wartość 25%, a do łącznej grubości warstw etapu 1 ÷ 15% |                                    |

## 6.4.2.2. Wskaźnik zagęszczenia warstwy

Zagęszczenie wykonanej warstwy, wyrażone wskaźnikiem zagęszczenia oraz zawartością wolnych przestrzeni, nie może przekroczyć wartości dopuszczalnych podanych w tablicy 14. Dotyczy to każdego pojedynczego oznaczenia danej właściwości.

Określenie gęstości objętościowej należy wykonywać według PN-EN 12697-6 [32].

## 6.4.2.3. Zawartość wolnych przestrzeni w nawierzchni

Zawartość wolnych przestrzeni w warstwie nawierzchni, nie może wykroczyć poza wartości dopuszczalne kreślone w tablicy 14.

## 6.4.2.4. Spadki poprzeczne

Spadki poprzeczne nawierzchni należy badać nie rzadziej niż co 20 m oraz w punktach głównych łuków poziomych.

Spadki poprzeczne powinny być zgodne z dokumentacją projektową, z tolerancją  $\pm 0,5\%$ .

## 6.4.2.5. Równość podłużna i poprzeczna

Pomiary równości podłużnej należy wykonywać w środku każdego ocenianego pasa ruchu.

Do oceny równości podłużnej warstwy ścieralnej nawierzchni drogi klasy G i dróg wyższych klas należy stosować metodę pomiaru umożliwiającą obliczanie wskaźnika równości IRI. Wartość IRI oblicza się dla odcinków o długości 50 m. Dopuszczalne wartości wskaźnika IRI wymagane przy odbiorze nawierzchni określono w rozporządzeniu dotyczącym warunków technicznych, jakim powinny odpowiadać drogi publiczne [67].

Do oceny równości podłużnej warstwy ścieralnej nawierzchni drogi klasy Z, L i D oraz placów i parkingów należy stosować metodę z wykorzystaniem łaty 4-metrowej i klina lub metody równoważnej, mierząc wysokość prześwitu w połowie długości łaty. Pomiar wykonuje się nie rzadziej niż co 10 m. Wymagana równość podłużna jest określona przez wartość odchylenia równości (prześwitu), które nie mogą przekroczyć 6 mm. Przez odchylenie równości rozumie się największą odległość między łatą a mierzoną powierzchnią.

Przed upływem okresu gwarancyjnego wartości wskaźnika równości IRI warstwy ścieralnej nawierzchni drogi klasy G i dróg wyższych klas nie powinny być większe niż podane w tablicy 17. Badanie wykonuje się według procedury jak podczas odbioru nawierzchni, w prawym śladzie koła.

Tablica 17. Dopuszczalne wartości wskaźnika równości podłużnej IRI warstwy ścieralnej wymagane przed upływem okresu gwarancyjnego

| Klasa drogi | Element nawierzchni  | Wartości wskaźnika IRI [mm/m] |
|-------------|--|-------------------------------|
| A, S<br>GP  | Pasy: ruchu, awaryjne, dodatkowe, włączania i wyłączania                                       | ≤ 2,9                         |
|             | Jezdnie łącznic, jezdnie MOP, utwardzone pobocza   | ≤ 3,7                         |
| G           | Pasy: ruchu, dodatkowe, włączania i wyłączania, postojowe, jezdnie łącznic, utwardzone pobocza | ≤ 4,6                         |

Przed upływem okresu gwarancyjnego wartość odchylenia równości podłużnej warstwy ścieralnej nawierzchni dróg klasy Z i L nie powinna być większa niż 8 mm. Badanie wykonuje się według procedury jak podczas odbioru nawierzchni.

Do oceny równości poprzecznej warstw nawierzchni dróg wszystkich klas technicznych należy stosować metodę z wykorzystaniem łąty 4-metrowej i klina lub metody równoważnej użyciu łąty i klina. Pomiar należy wykonywać w kierunku prostopadłym do osi jezdni, na każdym ocenianym pasie ruchu, nie rzadziej niż co 10 m. Wymagana równość poprzeczna jest określona w rozporządzeniu dotyczącym warunków technicznych, jakim powinny odpowiadać drogi publiczne [67].

Przed upływem okresu gwarancyjnego wartość odchylenia równości poprzecznej warstwy ścieralnej nawierzchni dróg wszystkich klas technicznych nie powinna być większa niż podana w tablicy 18. Badanie wykonuje się według procedury jak podczas odbioru nawierzchni.

Tablica 18. Dopuszczalne wartości odchylenia równości poprzecznej warstwy ścieralnej wymagane przed upływem okresu gwarancyjnego

| Klasa drogi | Element nawierzchni  | Wartości odchylenia równości poprzecznej [mm] |
|-------------|--|---|
| A, S<br>GP  | Pasy: ruchu, awaryjne, dodatkowe, włączania i wyłączania                                       | $\leq 6$                                      |
|             | Jezdnie łącznic, jezdnie MOP, utwardzone pobocza   | $\leq 8$                                      |
| G           | Pasy: ruchu, dodatkowe, włączania i wyłączania, postojowe, jezdnie łącznic, utwardzone pobocza | $\leq 8$                                      |
| Z, L, D     | Pasy ruchu   | $\leq 9$                                      |

#### 6.4.2.6. Właściwości przeciwpoślizgowe

Przy ocenie właściwości przeciwpoślizgowych nawierzchni drogi klasy Z i dróg wyższych klas powinien być określony współczynnik tarcia na mokrej nawierzchni przy całkowitym poślizgu opony testowej.

Pomiar wykonuje się przy temperaturze otoczenia od 5 do 30°C, nie rzadziej niż co 50 m na nawierzchni zwilżanej wodą w ilości 0,5 l/m<sup>2</sup>, a wynik pomiaru powinien być przeliczony na wartość przy 100% poślizgu opony testowej o rozmiarze 185/70 R14. Miarami właściwości przeciwpoślizgowych jest miarodajny współczynnik tarcia. Za miarodajny współczynnik tarcia przyjmuje się różnicę wartości średniej  $E(\mu)$  i odchylenia standardowego  $D$ :  $E(\mu) - D$ . Długość odcinka podlegającego odbiorowi nie powinna być większa niż 1000 m. Liczba pomiarów na ocenianym odcinku nie powinna być mniejsza niż 10. W wypadku odbioru krótkich odcinków nawierzchni, na których nie można wykonać pomiarów z prędkością 60 lub 90 km/h (np. rondo, dojazd do skrzyżowania, niektóre łącznice), poszczególne wyniki pomiarów współczynnika tarcia nie powinny być niższe niż 0,44, przy prędkości pomiarowej 30 km/h.

Dopuszczalne wartości miarodajnego współczynnika tarcia nawierzchni wymagane w okresie od 4 do 8 tygodni po oddaniu warstwy do eksploatacji są określone w rozporządzeniu dotyczącym warunków technicznych, jakim powinny odpowiadać drogi publiczne [67].

Jeżeli warunki atmosferyczne uniemożliwiają wykonanie pomiaru w wymienionym terminie, powinien być on zrealizowany z najmniejszym możliwym opóźnieniem.

Przed upływem okresu gwarancyjnego wartości miarodajnego współczynnika tarcia nie powinny być mniejsze niż podane w tablicy 19. W wypadku badań na krótkich odcinkach nawierzchni, rondach lub na dojazdach do skrzyżowań poszczególne wyniki pomiarów współczynnika tarcia nie powinny być niższe niż 0,44, przy prędkości pomiarowej 30 km/h.

Tablica 19. Dopuszczalne wartości miarodajnego współczynnika tarcia wymagane przed upływem okresu gwarancyjnego

| Klasa drogi | Element nawierzchni                           | Miarodajny współczynnik tarcia przy prędkości zablokowanej opony względem nawierzchni |             |
|-------------|---|---|-------------|
|             |   | 60 km/h   | 90 km/h     |
| A, S        | Pasy ruchu                                    | -   | $\geq 0,37$ |
|             | Pasy: włączania i wyłączania, jezdnie łącznic | $\geq 0,44$   | -           |
| GP, G, Z    | Pasy: ruchu, dodatkowe, utwardzone pobocza    | $\geq 0,36$   | -           |

#### 6.4.2.7. Pozostałe właściwości warstwy asfaltowej

Szerokość warstwy, mierzona 10 razy na 1 km każdej jezdni, nie może się różnić od szerokości projektowanej o więcej niż  $\pm 5$  cm.

Rzędne wysokościowe, mierzone co 10 m na prostych i co 10 m na osi podłużnej i krawędziach, powinny być zgodne z dokumentacją projektową z dopuszczalną tolerancją  $\pm 1$  cm, przy czym co najmniej 95% wykonanych pomiarów nie może przekraczać przedziału dopuszczalnych odchyłań.

Ukształtowanie osi w planie, mierzone co 100 m, nie powinno różnić się od dokumentacji projektowej o  $\pm 5$  cm.

Złącza podłużne i poprzeczne, sprawdzone wizualnie, powinny być równe i związane, wykonane w linii prostej, równoległe lub prostopadłe do osi drogi. Przylegające warstwy powinny być w jednym poziomie.

Wygląd zewnętrzny warstwy, sprawdzony wizualnie, powinien być jednorodny, bez spękań, deformacji, plam i wykruszeń.

## **7. OBMIAR ROBÓT**

### **7.1. Ogólne zasady obmiaru robót**

Ogólne zasady obmiaru robót podano w ST D-00.00.00 „Wymagania ogólne” [1] pkt 7.

### **7.2. Jednostka obmiarowa**

Jednostką obmiarową jest  $m^2$  (metr kwadratowy) wykonanej warstwy ścieralnej z betonu asfaltowego (AC).

## **8. ODBIÓR ROBÓT**

Ogólne zasady odbioru robót podano w ST D-00.00.00 „Wymagania ogólne” [1] pkt 8.

Roboty uznaje się za wykonane zgodnie z dokumentacją projektową, ST i wymaganiami Inżyniera, jeżeli wszystkie pomiary i badania z zachowaniem tolerancji według punktu 6 dały wyniki pozytywne.

## **9. PODSTAWA PŁATNOŚCI**

### **9.1. Ogólne ustalenia dotyczące podstawy płatności**

Ogólne ustalenia dotyczące podstawy płatności podano w ST D-00.00.00 „Wymagania ogólne” [1] pkt 9.

### **9.2. Cena jednostki obmiarowej**

Cena wykonania 1  $m^2$  warstwy ścieralnej z betonu asfaltowego (AC) obejmuje:

- prace pomiarowe i roboty przygotowawcze,
- oznakowanie robót,
- oczyszczenie i skropienie podłoża,
- dostarczenie materiałów i sprzętu,
- opracowanie recepty laboratoryjnej,
- wykonanie próby technologicznej i odcinka próbnego,
- wyprodukowanie mieszanki betonu asfaltowego i jej transport na miejsce wbudowania,
- posmarowanie lepiszczem lub pokrycie taśmą asfaltową krawędzi urządzeń obcych i krawężników,
- rozłożenie i zagęszczenie mieszanki betonu asfaltowego,
- obcięcie krawędzi i posmarowanie lepiszczem,
- przeprowadzenie pomiarów i badań wymaganych w specyfikacji technicznej,
- odwiezienie sprzętu.

### **9.3. Sposób rozliczenia robót tymczasowych i prac towarzyszących**

Cena wykonania robót określonych niniejszą ST obejmuje:

- roboty tymczasowe, które są potrzebne do wykonania robót podstawowych, ale nie są przekazywane Zamawiającemu i są usuwane po wykonaniu robót podstawowych,
- prace towarzyszące, które są niezbędne do wykonania robót podstawowych, niezaliczane do robót tymczasowych, jak geodezyjne wytyczenie robót itd.

## **10. PRZEPISY ZWIĄZANE**

### **10.1. Ogólne specyfikacje techniczne (ST)**

1. D-00.00.00 Wymagania ogólne

### **10.2. Normy**

(Zestawienie zawiera dodatkowo normy PN-EN związane z badaniami materiałów występujących w niniejszej ST)

2. PN-EN 196-21 Metody badania cementu – Oznaczanie zawartości chlorków, dwutlenku węgla i alkaliów w cemencie
3. PN-EN 459-2 Wapno budowlane – Część 2: Metody badań
4. PN-EN 932-3 Badania podstawowych właściwości kruszyw – Procedura i terminologia uproszczonego opisu petrograficznego
5. PN-EN 933-1 Badania geometrycznych właściwości kruszyw – Oznaczanie składu ziarnowego – Metoda przesiewania
6. PN-EN 933-3 Badania geometrycznych właściwości kruszyw – Oznaczanie kształtu ziaren za pomocą wskaźnika płaskości
7. PN-EN 933-4 Badania geometrycznych właściwości kruszyw – Część 4: Oznaczanie kształtu ziaren – Wskaźnik kształtu

8. PN-EN 933-5 Badania geometrycznych właściwości kruszyw – Oznaczanie procentowej zawartości ziaren o powierzchniach powstałych w wyniku przekruszenia lub łamania kruszyw grubych
9. PN-EN 933-6 Badania geometrycznych właściwości kruszyw – Część 6: Ocena właściwości powierzchni – Wskaźnik przepływu kruszywa
10. PN-EN 933-9 Badania geometrycznych właściwości kruszyw – Ocena zawartości drobnych cząstek – Badania błękitem metylenowym
11. PN-EN 933-10 Badania geometrycznych właściwości kruszyw – Część 10: Ocena zawartości drobnych cząstek – Uziarnienie wypełniaczy (przesiewanie w strumieniu powietrza)
12. PN-EN 1097-2 Badania mechanicznych i fizycznych właściwości kruszyw – Metody oznaczania odporności na rozdrabnianie
13. PN-EN 1097-3 Badania mechanicznych i fizycznych właściwości kruszyw – Oznaczanie gęstości nasypowej i jamistości
14. PN-EN 1097-4 Badania mechanicznych i fizycznych właściwości kruszyw – Część 4: Oznaczanie pustych przestrzeni suchego, zagęszczonego wypełniacza
15. PN-EN 1097-5 Badania mechanicznych i fizycznych właściwości kruszyw – Część 5: Oznaczanie zawartości wody przez suszenie w suszarce z wentylacją
16. PN-EN 1097-6 Badania mechanicznych i fizycznych właściwości kruszyw – Część 6: Oznaczanie gęstości ziaren i nasiąkliwości
17. PN-EN 1097-7 Badania mechanicznych i fizycznych właściwości kruszyw – Część 7: Oznaczanie gęstości wypełniacza – Metoda piknometryczna
18. PN-EN 1097-8 Badania mechanicznych i fizycznych właściwości kruszyw – Część 8: Oznaczanie polerowalności kamienia
19. PN-EN 1367-1 Badania właściwości cieplnych i odporności kruszyw na działanie czynników atmosferycznych – Część 1: Oznaczanie mrozoodporności
20. PN-EN 1367-3 Badania właściwości cieplnych i odporności kruszyw na działanie czynników atmosferycznych – Część 3: Badanie bazaltowej zgorzeli słonecznej metodą gotowania
21. PN-EN 1426 Asfalty i produkty asfaltowe – Oznaczanie penetracji igłą
22. PN-EN 1427 Asfalty i produkty asfaltowe – Oznaczanie temperatury mięknięcia – Metoda Pierścieni i Kula
23. PN-EN 1428 Asfalty i lepiszcza asfaltowe – Oznaczanie zawartości wody w emulsjach asfaltowych – Metoda destylacji azeotropowej
24. PN-EN 1429 Asfalty i lepiszcza asfaltowe – Oznaczanie pozostałości na sicie emulsji asfaltowych oraz trwałości podczas magazynowania metodą pozostałości na sicie
25. PN-EN 1744-1 Badania chemicznych właściwości kruszyw – Analiza chemiczna
26. PN-EN 1744-4 Badania chemicznych właściwości kruszyw – Część 4: Oznaczanie podatności wypełniaczy do mieszanek mineralno-asfaltowych na działanie wody
27. PN-EN 12591 Asfalty i produkty asfaltowe – Wymagania dla asfaltów drogowych
28. PN-EN 12592 Asfalty i produkty asfaltowe – Oznaczanie rozpuszczalności
29. PN-EN 12593 Asfalty i produkty asfaltowe – Oznaczanie temperatury łamliwości Fraassa
30. PN-EN 12606-1 Asfalty i produkty asfaltowe – Oznaczanie zawartości parafiny – Część 1: Metoda destylacyjna
31. PN-EN 12607-1 Asfalty i produkty asfaltowe – Oznaczanie odporności na twardnienie pod wpływem ciepła i powietrza – Część 1: Metoda RTFOT  
i  
PN-EN 12607-3 Jw. Część 3: Metoda RFT
32. PN-EN 12697-6 Mieszanki mineralno-asfaltowe – Metody badań mieszanek mineralno-asfaltowych na gorąco – Część 6: Oznaczanie gęstości objętościowej metodą hydrostatyczną
33. PN-EN 12697-8 Mieszanki mineralno-asfaltowe – Metody badań mieszanek mineralno-asfaltowych na gorąco – Część 8: Oznaczanie zawartości wolnej przestrzeni
34. PN-EN 12697-11 Mieszanki mineralno-asfaltowe – Metody badań mieszanek mineralno-asfaltowych na gorąco – Część 11: Określenie powiązania pomiędzy kruszywem i asfaltem
35. PN-EN 12697-12 Mieszanki mineralno-asfaltowe – Metody badań mieszanek mineralno-asfaltowych na gorąco – Część 12: Określanie wrażliwości na wodę
36. PN-EN 12697-13 Mieszanki mineralno-asfaltowe – Metody badań mieszanek mineralno-asfaltowych na gorąco – Część 13: Pomiar temperatury
37. PN-EN 12697-18 Mieszanki mineralno-asfaltowe – Metody badań mieszanek mineralno-asfaltowych na gorąco – Część 18: Spływanie lepiszcza

38. PN-EN 12697-22 Mieszanki mineralno-asfaltowe – Metody badań mieszanek mineralno-asfaltowych na gorąco – Część 22: Koleinowanie
39. PN-EN 12697-27 Mieszanki mineralno-asfaltowe – Metody badań mieszanek mineralno-asfaltowych na gorąco – Część 27: Pobieranie próbek
40. PN-EN 12697-36 Mieszanki mineralno-asfaltowe – Metody badań mieszanek mineralno-asfaltowych na gorąco – Część 36: Oznaczenie grubości nawierzchni asfaltowych
41. PN-EN 12846 Asfalty i lepiszcza asfaltowe – Oznaczenie czasu wypływu emulsji asfaltowych lepkościomierzem wypływowym
42. PN-EN 12847 Asfalty i lepiszcza asfaltowe – Oznaczenie sedymentacji emulsji asfaltowych
43. PN-EN 12850 Asfalty i lepiszcza asfaltowe – Oznaczenie wartości pH emulsji asfaltowych
44. PN-EN 13043 Kruszywa do mieszanek bitumicznych i powierzchniowych utrwaleń stosowanych na drogach, lotniskach i innych powierzchniach przeznaczonych do ruchu
45. PN-EN 13074 Asfalty i lepiszcza asfaltowe – Oznaczenie lepkości z emulsji asfaltowych przez odparowanie
46. PN-EN 13075-1 Asfalty i lepiszcza asfaltowe – Badanie rozpadu – Część 1: Oznaczenie indeksu rozpadu kationowych emulsji asfaltowych, metoda z wypełniaczem mineralnym
47. PN-EN 13108-1 Mieszanki mineralno-asfaltowe – Wymagania – Część 1: Beton Asfaltowy
48. PN-EN 13108-20 Mieszanki mineralno-asfaltowe – Wymagania – Część 20: Badanie typu
49. PN-EN 13179-1 Badania kruszyw wypełniających stosowanych do mieszanek bitumicznych – Część 1: Badanie metodą Pierścienia i Kuli
50. PN-EN 13179-2 Badania kruszyw wypełniających stosowanych do mieszanek bitumicznych – Część 2: Liczba bitumiczna
51. PN-EN 13398 Asfalty i lepiszcza asfaltowe – Oznaczenie nawrotu sprężystego asfaltów modyfikowanych
52. PN-EN 13399 Asfalty i lepiszcza asfaltowe – Oznaczenie odporności na magazynowanie modyfikowanych asfaltów
53. PN-EN 13587 Asfalty i lepiszcza asfaltowe – Oznaczenie ciągliwości lepiszczy asfaltowych metodą pomiaru ciągliwości
54. PN-EN 13588 Asfalty i lepiszcza asfaltowe – Oznaczenie kohezji lepiszczy asfaltowych metodą testu wahadłowego
55. PN-EN 13589 Asfalty i lepiszcza asfaltowe – Oznaczenie ciągliwości modyfikowanych asfaltów – Metoda z duktylometrem
56. PN-EN 13614 Asfalty i lepiszcza asfaltowe – Oznaczenie przyczepności emulsji bitumicznych przez zanurzenie w wodzie – Metoda z kruszywem
57. PN-EN 13703 Asfalty i lepiszcza asfaltowe – Oznaczenie energii deformacji
58. PN-EN 13808 Asfalty i lepiszcza asfaltowe – Zasady specyfikacji kationowych emulsji asfaltowych
59. PN-EN 14023 Asfalty i lepiszcza asfaltowe – Zasady specyfikacji asfaltów modyfikowanych polimerami
60. PN-EN 14188-1 Wypełniacze złączy i zalewy – Część 1: Specyfikacja zalew na gorąco
61. PN-EN 14188-2 Wypełniacze złączy i zalewy – Część 2: Specyfikacja zalew na zimno
62. PN-EN 22592 Przetwory naftowe – Oznaczenie temperatury zapłonu i palenia – Pomiar metodą otwartego tygla Clevelanda
63. PN-EN ISO 2592 Oznaczenie temperatury zapłonu i palenia – Metoda otwartego tygla Clevelanda

### 10.3. Wymagania techniczne

64. WT-1 Kruszywa 2014. Kruszywa do mieszanek mineralno-asfaltowych i powierzchniowych utrwaleń na drogach krajowych - Zarządzenie nr 46 Generalnego Dyrektora Dróg Krajowych i Autostrad z dnia 25.09.2014 r.
65. WT-2 Nawierzchnie asfaltowe 2014. Nawierzchnie asfaltowe na drogach krajowych -Zarządzenie nr 54 Generalnego Dyrektora Dróg Krajowych i Autostrad z dnia 18.11.2014 r.
66. WT-3 Emulsje asfaltowe 2009. Kationowe emulsje asfaltowe na drogach publicznych

### 10.4. Inne dokumenty

67. Rozporządzenie Ministra Transportu i Gospodarki Morskiej z dnia 2 marca 1999 r. w sprawie warunków technicznych, jakim powinny odpowiadać drogi publiczne i ich usytuowanie (Dz.U. nr 43, poz. 430)
68. Katalog typowych konstrukcji nawierzchni podatnych i półsztywnych. Generalna Dyrekcja Dróg Publicznych – Instytut Badawczy Dróg i Mostów, Warszawa 1997

## **D-05.03.05b    NAWIERZCHNIA Z BETONU ASFALTOWEGO - WARSTWA WIĄŻĄCA**

### **1. WSTĘP**

#### **1.1 Nazwa zadania**

Rozbudowa drogi wojewódzkiej Nr 251 Kaliska - Inowrocław na odcinku od km 19+649 (od granicy województwa kujawsko-pomorskiego) do km 34+200 oraz od km 34+590,30 do km 35+290 wraz z przebudową mostu na rz. Gąsawka w msc. Żnin.

#### **1.2. Przedmiot ST**

Przedmiotem niniejszej specyfikacji technicznej (ST) są wymagania dotyczące wykonania i odbioru robót związanych z wykonywaniem warstw konstrukcji nawierzchni z betonu asfaltowego.

#### **1.3. Zakres stosowania ST**

Specyfikacja techniczna (ST) stanowi dokument przetargowy i kontraktowy przy zleceniu i realizacji robót podczas *rozbudowy drogi wojewódzkiej Nr 251 Kaliska - Inowrocław na odcinku od km 19+649 (od granicy województwa kujawsko-pomorskiego) do km 34+200 oraz od km 34+590,30 do km 35+290 wraz z przebudową mostu na rz. Gąsawka w msc. Żnin.*

#### **1.4. Zakres robót objętych ST**

Ustalenia zawarte w niniejszej specyfikacji dotyczą zasad prowadzenia robót związanych z wykonaniem i odbiorem warstwy wiążącej i wyrównawczej z betonu asfaltowego wg PN-EN 13108-1 WT-2 Nawierzchnie asfaltowe 2014 cz. I [65] w zakresie projektowania i produkcji mieszanki mineralno-asfaltowej, oraz WT-2 Nawierzchnie asfaltowe 2016 cz. II w zakresie wbudowania i wykonania warstwy podbudowy. W przypadku produkcji mieszanki mineralno-asfaltowej przez Wykonawcę dla potrzeb budowy, Wykonawca zobowiązany jest prowadzić Zakładową kontrolę produkcji (ZKP) zgodnie z WT-2 [65] punkt 8.4.1.5.

Zgodnie z dokumentacją projektową należy wykonać warstwę wiążącą z betonu asfaltowego:

- AC 16W z asfaltem 35/50, gr. 9cm – dla drogi DW 251 (kategoria ruchu KR4),
- AC 16W z asfaltem 35/50, gr. 5cm – dla drogi DW 251 (kategoria ruchu KR3),
- AC 16W z asfaltem 35/50, gr. 5cm – dla dróg gminnych i powiatowych (kategoria ruchu KR3),

Warstwę wiążącą i wyrównawczą z betonu asfaltowego można wykonywać dla dróg kategorii ruchu od KR1 do KR6 (określenie kategorii ruchu podano w punkcie 1.4.8). Stosowane mieszanki betonu asfaltowego o wymiarze D podano w tablicy 1.

Tablica 1. Stosowane mieszanki

| Kategoria ruchu | Mieszanki o wymiarze D <sup>1)</sup> , mm |
|-----------------|---|
| KR 1-2          | AC16W                                     |
| <b>KR 3-4</b>   | <b>AC16W</b>                              |

<sup>1)</sup> Podział ze względu na wymiar największego kruszywa w mieszance.

#### **1.5. Informacje o terenie budowy**

Informacje zawarto w D-00.00.00

#### **1.6. Nazwy i kody**

Grupa robót : 45200000-9 Roboty budowlane w zakresie wznoszenia kompletnych obiektów budowlanych lub ich części oraz robót w zakresie inżynierii lądowej i wodnej .

Klasa robót : 45230000-8 Roboty budowlane w zakresie budowy rurociągów, linii telekomunikacyjnych i elektroenergetycznych , autostrad ,dróg , lotnisk i kolei ; wyrównywanie terenu

Kategoria robót : 45233000-9 Roboty w zakresie konstruowania, fundamentowania oraz wykonywania nawierzchni autostrad , dróg

#### **1.4. Określenia podstawowe**

**1.4.1.** Nawierzchnia – konstrukcja składająca się z jednej lub kilku warstw służących do przejmowania i rozkładania obciążeń od ruchu pojazdów na podłoże.

**1.4.2.** Warstwa wiążąca – warstwa nawierzchni między warstwą ścieralną a podbudową.

**1.4.3.** Warstwa wyrównawcza – warstwa o zmiennej grubości, ułożona na istniejącej warstwie w celu uzyskania odpowiedniego profilu potrzebnego do ułożenia kolejnej warstwy.

**1.4.4.** Mieszanka mineralno-asfaltowa – mieszanka kruszyw i lepiszcza asfaltowego.

**1.4.5.** Wymiar mieszanki mineralno-asfaltowej – określenie mieszanki mineralno-asfaltowej, wyróżniającej tę mieszankę ze zbioru mieszanek tego samego typu ze względu na największy wymiar kruszywa, np. wymiar 11 lub 6.

**1.4.6.** Beton asfaltowy – mieszanka mineralno-asfaltowa, w której kruszywo o uziarnieniu ciągłym lub nieciągłym tworzy strukturę wzajemnie klinującą się.

**1.4.7.** Uziarnienie – skład ziarnowy kruszywa, wyrażony w procentach masy ziaren przechodzących przez określony zestaw sit.

**1.4.8.** Kategoria ruchu – obciążenie drogi ruchem samochodowym, wyrażone w osiach obliczeniowych (100 kN) wg „Katalogu typowych konstrukcji nawierzchni podatnych i półsztywnych” GDDP-IBDiM [68].

**1.4.9.** Wymiar kruszywa – wielkość ziaren kruszywa, określona przez dolny (d) i górny (D) wymiar sita.

**1.4.10.** Kruszywo grube – kruszywo z ziaren o wymiarze:  $D \leq 45$  mm oraz  $d > 2$  mm.

**1.4.11.** Kruszywo drobne – kruszywo z ziaren o wymiarze:  $D \leq 2$  mm, którego większa część pozostaje na sicie 0,063 mm.

**1.4.12.** Pył – kruszywo z ziaren przechodzących przez sito 0,063 mm.

**1.4.13.** Wypełniacz – kruszywo, którego większa część przechodzi przez sito 0,063 mm. (Wypełniacz mieszany – kruszywo, które składa się z wypełniacza pochodzenia mineralnego i wodorotlenku wapnia. Wypełniacz dodany – wypełniacz pochodzenia mineralnego, wyprodukowany oddzielnie).

**1.4.14.** Kationowa emulsja asfaltowa – emulsja, w której emulgator nadaje dodatnie ładunki cząstkom zdyspergowanego asfaltu.

**1.4.15.** Pozostałe określenia podstawowe są zgodne z obowiązującymi, odpowiednimi polskimi normami i z definicjami podanymi w OST D-M-00.00.00 „Wymagania ogólne” pkt 1.4.

**1.4.16.** Symbole i skróty dodatkowe

|     |   |
|-----|---|
| ACW | - beton asfaltowy do warstwy wiążącej i wyrównawczej  |
| PMB | - polimeroasfalt,   |
| D   | - górny wymiar sita (przy określaniu wielkości ziaren kruszywa),  |
| d   | - dolny wymiar sita (przy określaniu wielkości ziaren kruszywa),  |
| C   | - kationowa emulsja asfaltowa,  |
| NPD | - właściwość użytkowa nie określana (ang. No Performance Determined; producent może jej nie określać),                            |
| TBR | - do zadeklarowania (ang. To Be Reported; producent może dostarczyć odpowiednie informacje, jednak nie jest do tego zobowiązany), |

**1.7.11.** Pozostałe określenia podstawowe są zgodne z odpowiednimi polskimi normami i z definicjami podanymi w ST D-00.00.00 „Wymagania ogólne” pkt 1.4.

## **1.8. Ogólne wymagania dotyczące robót**

Ogólne wymagania dotyczące robót podano w ST D-00.00.00 „Wymagania ogólne” pkt 1.5.

## **2. MATERIAŁY**

### **2.1. Ogólne wymagania dotyczące materiałów**

Ogólne wymagania dotyczące materiałów, ich pozyskiwania i składowania, podano w ST D-00.00.00 „Wymagania ogólne” [1] pkt 2.

### **2.2. Lepiszczta asfaltowe**

Należy stosować asfalty drogowe wg PN-EN 12591 [27] lub polimeroasfalty wg PN-EN 14023 [59]. Rodzaje stosowanych lepiszczy asfaltowych podano w tablicy 2. Oprócz lepiszczy wymienionych w tablicy 2 można stosować inne lepiszcza nienormowe według aprobat technicznych.

Tablica 2. Zalecane lepiszcza asfaltowe do warstwy wiążącej i wyrównawczej z betonu asfaltowego

| Kategoria ruchu | Mieszanka ACS | Gatunek lepiszcza                               |                |
|-----------------|---------------|---|----------------|
|                 |               | asfalt drogowy                                  | polimeroasfalt |
| KR1 – KR2       | AC11W,AC16W   | 50/70   | -              |
| KR3 – KR4       | AC16W,AC22W   | 35/50, 50/70,<br>wielorodzajowy<br>35/50, 50/70 | PMB 25/55-60   |



|           |             |                                   |              |
|-----------|-------------|-----------------------------------|--------------|
| KR5 – KR6 | AC16W AC22W | 35/50,<br>wielorodzajowy<br>35/50 | PMB 25/55-60 |
|-----------|-------------|-----------------------------------|--------------|

Asfalty drogowe powinny spełniać wymagania podane w tablicy 3.

Polimeroasfalty powinny spełniać wymagania podane w tablicy 4.

Tablica 3. Wymagania wobec asfaltów drogowych wg PN-EN 12591 [27]

| Lp.                                  | Właściwości   | Metoda badania | Rodzaj asfaltu     |       |       |
|--------------------------------------|---|----------------|--------------------|-------|-------|
|                                      |   |                | 35/50              | 50/70 |       |
| 1                                    | 2   | 3              | 4                  | 5     |       |
| <b>WŁAŚCIWOŚCI OBLIGATORYJNE</b>     |   |                |                    |       |       |
| 1                                    | Penetracja w 25°C   | 0,1 mm         | PN-EN 1426 [21]    | 35÷50 | 50÷70 |
| 2                                    | Temperatura mięknięcia  | °C             | PN-EN 1427 [22]    | 50÷58 | 46÷54 |
| 3                                    | Temperatura zapłonu,<br>nie mniej niż                             | °C             | PN-EN 22592 [62]   | 240   | 230   |
| 4                                    | Zawartość składników rozpuszczalnych,<br>nie mniej niż            | % m/m          | PN-EN 12592 [28]   | 99    | 99    |
| 5                                    | Zmiana masy po starzeniu (ubytek lub przyrost),<br>nie więcej niż | % m/m          | PN-EN 12607-1 [31] | 0,5   | 0,5   |
| 6                                    | Pozostała penetracja po starzeniu, nie mniej niż                  | %              | PN-EN 1426 [21]    | 53    | 50    |
| 7                                    | Temperatura mięknięcia po starzeniu, nie mniej niż                | °C             | PN-EN 1427 [22]    | 52    | 48    |
| <b>WŁAŚCIWOŚCI SPECJALNE KRAJOWE</b> |   |                |                    |       |       |
| 8                                    | Zawartość parafiny,<br>nie więcej niż                             | %              | PN-EN 12606-1 [30] | 2,2   | 2,2   |
| 9                                    | Wzrost temp. mięknięcia po starzeniu, nie więcej niż              | °C             | PN-EN 1427 [22]    | 8     | 9     |
| 10                                   | Temperatura łamliwości Fraassa, nie więcej niż                    | °C             | PN-EN 12593 [29]   | -5    | -8    |

Tablica 4. Wymagania wobec asfaltów modyfikowanych polimerami (polimeroasfaltów) wg PN-EN 14023 [59]

| Wymaganie podstawowe                                     | Właściwość   | Metoda badania                    | Jednostka         | Gatunki asfaltów modyfikowanych polimerami (PMB) |       |
|--|--|-----------------------------------|-------------------|--|-------|
|  |  |                                   |                   | 25/55 – 60                                       |       |
|  |  |                                   |                   | wymaganie  | klasa |
| 1  | 2  | 3                                 | 4                 | 5  | 6     |
| Konsystencja w pośrednich temperaturach eksploatacyjnych | Penetracja w 25°C                                  | PN-EN 1426 [21]                   | 0,1 mm            | 25-55  | 3     |
| Konsystencja w wysokich temperaturach eksploatacyjnych   | Temperatura mięknięcia                             | PN-EN 1427 [22]                   | °C                | ≥ 60   | 6     |
| Kohezja  | Siła rozciągania (mała prędkość rozciągania)       | PN-EN 13589 [55] PN-EN 13703 [57] | J/cm <sup>2</sup> | ≥ 2 w 5°C  | 3     |
|  | Siła rozciągania w 5°C (duża prędkość rozciągania) | PN-EN 13587 [53] PN-EN 13703 [57] | J/cm <sup>2</sup> | NPD <sup>a</sup>                                 | 0     |
|  | Wahadło Vialit (metoda uderzenia)                  | PN-EN 13588 [54]                  | J/cm <sup>2</sup> | NPD <sup>a</sup>                                 | 0     |
| Stołość  | Zmiana masy  |                                   | %                 | ≥ 0,5  | 3     |

|  |  |                                       |        |                  |   |
|--|--|---------------------------------------|--------|------------------|---|
|  | Pozostała penetracja   | PN-EN 1426 [21]                       | %      | $\geq 40$        | 3 |
|  | Wzrost temperatury mięknięcia  | PN-EN 1427 [22]                       | °C     | $\leq 8$         | 3 |
| Inne właściwości   | Temperatura zapłonu  | PN-EN ISO 2592 [63]                   | °C     | $\geq 235$       | 3 |
| Wymagania dodatkowe  | Temperatura łamliwości   | PN-EN 12593 [29]                      | °C     | $\leq -12$       | 6 |
|  | Nawrót sprężysty w 25°C  | PN-EN 13398 [51]                      | %      | $\geq 50$        | 5 |
|  | Nawrót sprężysty w 10°C  |                                       |        | NPD <sup>a</sup> | 0 |
|  | Zakres plastyczności   | PN-EN 14023 [59] Punkt 5.1.9          | °C     | TBR <sup>b</sup> | 1 |
|  | Stabilność magazynowania. Różnica temperatur mięknięcia                  | PN-EN 13399 [52]<br>PN-EN 1427 [22]   | °C     | $\leq 5$         | 2 |
|  | Stabilność magazynowania. Różnica penetracji                             | PN-EN 13399 [52]<br>PN-EN 1426 [21]   | 0,1 mm | NPD <sup>a</sup> | 0 |
|  | Spadek temperatury mięknięcia po starzeniu wg PN-EN 12607 -1 lub -3 [31] | PN-EN 12607-1 [31]<br>PN-EN 1427 [22] | °C     | TBR <sup>b</sup> | 1 |
|  | Nawrót sprężysty w 25°C po starzeniu wg PN-EN 12607-1 lub -3 [31]        | PN-EN 12607-1 [31]                    | %      | $\geq 50$        | 4 |
|  | Nawrót sprężysty w 10°C po starzeniu wg PN-EN 12607-1 lub -3 [31]        | PN-EN 13398 [51]                      |        | NPD <sup>a</sup> | 0 |
| <sup>a</sup> NPD – No Performance Determined (właściwość użytkowa nie określana) |  |                                       |        |                  |   |
| <sup>b</sup> TBR – To Be Reported (do zadeklarowania)                            |  |                                       |        |                  |   |

Składowanie asfaltu drogowego powinno się odbywać w zbiornikach, wykluczających zanieczyszczenie asfaltu i wyposażonych w system grzewczy pośredni (bez kontaktu asfaltu z przewodami grzewczymi). Zbiornik roboczy otaczarki powinien być izolowany termicznie, posiadać automatyczny system grzewczy z tolerancją  $\pm 5^{\circ}\text{C}$  oraz układ cyrkulacji asfaltu.

Polimeroasfalt powinien być magazynowany w zbiorniku wyposażonym w system grzewczy pośredni z termostatem kontrolującym temperaturę z dokładnością  $\pm 5^{\circ}\text{C}$ . Zaleca się wyposażenie zbiornika w mieszadło. Zaleca się bezpośrednie zużycie polimeroasfaltu po dostarczeniu. Należy unikać wielokrotnego rozgrzewania i chłodzenia polimeroasfaltu w okresie jego stosowania oraz unikać niekontrolowanego mieszania polimeroasfaltów różnego rodzaju i klasy oraz z asfaltem zwykłym.

### 2.3. Kruszywo

Do warstwy wiążącej i wyrównawczej z betonu asfaltowego należy stosować kruszywo według PN-EN 13043 [44] i WT-1 Kruszywa 2014 [64], obejmujące kruszywo grube, kruszywo drobne i wypełniacz. Kruszywa powinny spełniać wymagania podane w WT-1 Kruszywa 2014 – tablica 8, 9, 10, 11.

Składowanie kruszywa powinno się odbywać w warunkach zabezpieczających je przed zanieczyszczeniem i zmieszaniem z kruszywem o innym wymiarze lub pochodzeniu. Podłoże składowiska musi być równe, utwardzone i odwodnione. Składowanie wypełniacza powinno się odbywać w silosach wyposażonych w urządzenia do aeracji.

### 2.4. Środek adhezyjny

W celu poprawy powinowactwa fizykochemicznego lepiszcza asfaltowego i kruszywa, gwarantującego odpowiednią przyczepność (adhezję) lepiszcza do kruszywa i odporność mieszanki mineralno-asfaltowej na działanie wody, należy dobrać i zastosować środek adhezyjny, tak aby dla konkretnej pary kruszywo-lepiszcze wartość przyczepności określona według PN-EN 12697-11, metoda C [34] wynosiła co najmniej 80%.

Składowanie środka adhezyjnego jest dozwolone tylko w oryginalnych opakowaniach producenta.

## 2.5. Materiały do uszczelnienia połączeń i krawędzi

Do uszczelnienia połączeń technologicznych (tj. złączy podłużnych i poprzecznych z tego samego materiału wykonywanego w różnym czasie oraz spoin stanowiących połączenia różnych materiałów lub połączenie warstwy asfaltowej z urządzeniami obcymi w nawierzchni lub ją ograniczającymi, należy stosować:

- materiały termoplastyczne, jak taśmy asfaltowe, pasty itp. według norm lub aprobat technicznych,

Grubość materiału termoplastycznego do spoiny powinna wynosić:

- nie mniej niż 10 mm przy grubości warstwy technologicznej do 2,5 cm,
- nie mniej niż 15 mm przy grubości warstwy technologicznej większej niż 2,5 cm.

Składowanie materiałów termoplastycznych jest dozwolone tylko w oryginalnych opakowaniach producenta, w warunkach określonych w aprobacie technicznej.

## 2.6. Materiały do złączenia warstw konstrukcji

Do złączania warstw konstrukcji nawierzchni (warstwa wiążąca z warstwą ścieralną) należy stosować kationowe emulsje asfaltowe lub kationowe emulsje modyfikowane polimerami według PN-EN 13808 [58] i WT-3 Emulsje asfaltowe 2009 punkt 5.1 tablica 2 i tablica 3 [66].

Emulsję asfaltową można składować w opakowaniach transportowych lub w stacjonarnych zbiornikach pionowych z nalewaniem od dna. Nie należy nalewać emulsji do opakowań i zbiorników zanieczyszczonych materiałami mineralnymi.

## 3. SPRZĘT

### 3.1. Ogólne wymagania dotyczące sprzętu

Ogólne wymagania dotyczące sprzętu podano w ST D-00.00.00 „Wymagania ogólne” [1] pkt 3.

### 3.2. Sprzęt stosowany do wykonania robót

Przy wykonywaniu robót Wykonawca w zależności od potrzeb, powinien wykazać się możliwością korzystania ze sprzętu dostosowanego do przyjętej metody robót, jak:

- wytwórnia (otaczarka) o mieszaniu cyklicznym lub ciągłym, z automatycznym komputerowym sterowaniem produkcji, do wytwarzania mieszanek mineralno-asfaltowych,
- układarka gąsienicowa, z elektronicznym sterowaniem równości układanej warstwy,
- skrapiaarka,
- walce stalowe gładkie,
- walce ogumione
- szczotki mechaniczne i/lub inne urządzenia czyszczące,
- samochody samowładowcze z przykryciem brezentowym lub termosami,
- sprzęt drobny.

## 4. TRANSPORT

### 4.1. Ogólne wymagania dotyczące transportu

Ogólne wymagania dotyczące transportu podano w ST D-00.00.00 „Wymagania ogólne” [1] pkt 4.

### 4.2. Transport materiałów

Asfalt i polimeroasfalt należy przewozić w cysternach kolejowych lub samochodach izolowanych i zaopatrzonych w urządzenia umożliwiające pośrednie ogrzewanie oraz w zawory spustowe.

Kruszywa można przewozić dowolnymi środkami transportu, w warunkach zabezpieczających je przed zanieczyszczeniem, zmieszaniem z innymi materiałami i nadmiernym zawilgoceniem.

Wypełniacz należy przewozić w sposób chroniący go przed zawilgoceniem, zbrylem i zanieczyszczeniem. Wypełniacz luzem powinien być przewożony w odpowiednich cysternach przystosowanych do przewozu materiałów sypkich, umożliwiających rozładunek pneumatyczny.

Emulsja asfaltowa może być transportowana w zamkniętych cysternach, autocysternach, beczkach i innych opakowaniach pod warunkiem, że nie będą korodowały pod wpływem emulsji i nie będą powodowały jej rozpadu. Cysterny powinny być wyposażone w przegrody. Nie należy używać do transportu opakowań z metali lekkich (może zachodzić wydzielanie wodoru i groźba wybuchu przy emulsjach o  $\text{pH} \leq 4$ ).

Mieszanek mineralno-asfaltową należy dowozić na budowę pojazdami samowładowczymi w zależności od postępu robót. Podczas transportu i postoju przed wbudowaniem mieszanka powinna być zabezpieczona przed ostygnięciem i dopływem powietrza (przez przykrycie, pojemniki termoizolacyjne lub ogrzewane itp.). Warunki i czas transportu mieszanki, od produkcji do wbudowania, powinna zapewniać utrzymanie temperatury w wymaganym przedziale. Powierzchnie pojemników używanych do transportu mieszanki powinny być czyste, a do zwilżania tych powierzchni można używać tylko środki antyadhezyjne niewpływające szkodliwie na mieszankę.

## 5. WYKONANIE ROBÓT

### 5.1. Ogólne zasady wykonania robót

Ogólne zasady wykonania robót podano w ST D-00.00.00 „Wymagania ogólne” [1] pkt 5.

### 5.2. Projektowanie mieszanki mineralno-asfaltowej

Przed przystąpieniem do robót Wykonawca dostarczy Inżynierowi do akceptacji projekt składu mieszanki mineralno-asfaltowej (AC11W, AC16W, AC22W).

Uziarnienie mieszanki mineralnej oraz minimalna zawartość lepiszcza podane są w tablicach 5.

Jeżeli stosowana jest mieszanka kruszywa drobnego niełamanego i łamanego, to należy przyjąć proporcję kruszywa łamanego do niełamanego co najmniej 50/50.

Wymagane właściwości mieszanki mineralno-asfaltowej podane są w tablicach 6, 7, 8.

Tablica 5. Uziarnienie mieszanki mineralnej oraz zawartość lepiszcza do betonu asfaltowego do warstwy wiążącej i wyrównawczej, dla ruchu KR1÷KR7 [65]

| Właściwość  | Przesiew, [% (m/m)] |     |                  |     |                  |      |                  |      |
|---|---------------------|-----|------------------|-----|------------------|------|------------------|------|
|   | AC11W<br>KR1-KR2    |     | AC16W<br>KR1-KR2 |     | AC16W<br>KR3-KR6 |      | AC22W<br>KR3-KR7 |      |
| Wymiar sita #, [mm]   | od                  | do  | od               | do  | od               | do   | od               | do   |
| 31,5  | -                   | -   | -                | -   | -                | -    | 100              | -    |
| 22,4  | -                   | -   | 100              | -   | 100              | -    | 90               | 100  |
| 16  | 100                 | -   | 90               | 100 | 90               | 100  | 65               | 90   |
| 11,2  | 90                  | 100 | 65               | 80  | 70               | 90   | -                | -    |
| 8   | 60                  | 85  | -                | -   | 55               | 85   | 45               | 70   |
| 2   | 30                  | 55  | 25               | 55  | 25               | 50   | 20               | 45   |
| 0,125   | 6                   | 24  | 5                | 15  | 4                | 12   | 4                | 12   |
| 0,063   | 3,0                 | 8,0 | 3,0              | 8,0 | 4,0              | 10,0 | 4,0              | 10,0 |
| Zawartość lepiszcza, minimum <sup>*)</sup>  | $B_{\min 4,8}$      |     | $B_{\min 4,6}$   |     | $B_{\min 4,6}$   |      | $B_{\min 4,4}$   |      |
| <sup>*)</sup> Minimalna zawartość lepiszcza jest określona przy założonej gęstości mieszanki mineralnej $2,650 \text{ Mg/m}^3$ . Jeżeli stosowana mieszanka mineralna ma inną gęstość ( $\rho_d$ ), to do wyznaczenia minimalnej zawartości lepiszcza podaną wartość należy pomnożyć przez współczynnik $\alpha$ według równania: $\alpha = \frac{2,650}{\rho_d}$ |                     |     |                  |     |                  |      |                  |      |

Tablica 6. Wymagane właściwości mieszanki mineralno-asfaltowej do warstwy wiążącej i wyrównawczej, dla ruchu KR1 ÷ KR2 [65]

| Właściwość   | Warunki zagęszczania wg PN-EN 13108-20 [48] | Metoda i warunki badania  | AC11W                              | AC16W                              |
|--|---|---|------------------------------------|------------------------------------|
| Zawartość wolnych przestrzeni                        | C.1.2, ubijanie $2 \times 50$ uderzeń       | PN-EN 12697-8 [33], p. 4  | $V_{\min 3,0}$<br>$V_{\max 6,0}$   | $V_{\min 3,0}$<br>$V_{\max 6,0}$   |
| Wolne przestrzenie wypełnione lepiszczem             | C.1.2, ubijanie $2 \times 50$ uderzeń       | PN-EN 12697-8 [33], p. 5  | $VFB_{\min 65}$<br>$VFB_{\min 80}$ | $VFB_{\min 60}$<br>$VFB_{\min 80}$ |
| Zawartość wolnych przestrzeni w mieszanke mineralnej | C.1.2, ubijanie $2 \times 50$ uderzeń       | PN-EN 12697-8 [33], p. 5  | $VMA_{\min 14}$                    | $VMA_{\min 14}$                    |
| Odporność na działanie wody                          | C.1.1, ubijanie $2 \times 35$ uderzeń       | PN-EN 12697-12 [35], przechowywanie w $40^\circ\text{C}$ z jednym cyklem zamrażania, <sup>a)</sup> badanie w $25^\circ\text{C}$ | $ITSR_{80}$                        | $ITSR_{80}$                        |

a) Ujednoliconą procedurę badania odporności na działanie wody podano w WT-2 2014 [65] w załączniku 1.

Tablica 7. Wymagane właściwości mieszanki mineralno-asfaltowej do warstwy wiążącej i wyrównawczej, dla ruchu KR3 ÷ KR4 [65]

| Właściwość                                   | Warunki zagęszczania wg PN-EN 13108-20 [48]          | Metoda i warunki badania  | AC16W                               | AC22W                                |
|--|--|---|-------------------------------------|--------------------------------------|
| Zawartość wolnych przestrzeni                | C.1.3, ubijanie, 2×75 uderzeń                        | PN-EN 12697-8 [33], p. 4  | $V_{\min 4,0}$<br>$V_{\max 7,0}$    | $V_{\min 4,0}$<br>$V_{\max 7,0}$     |
| Odporność na deformacje trwałe <sup>a)</sup> | C.1.20, wałowanie, P <sub>98</sub> -P <sub>100</sub> | PN-EN 12697-22, metoda B w powietrzu, PN-EN 13108-20, D.1.6, 60°C, 10 000 cykli [38]                | $WTS_{AIR 0,15}$<br>$PRD_{AIR 7,0}$ | $WTS_{AIR 0,15}$<br>$PRD_{AIR 7,01}$ |
| Odporność na działanie wody                  | C.1.1, ubijanie, 2×35 uderzeń                        | PN-EN 12697-12 [35], przechowywanie w 40°C z jednym cyklem zamrażania, badanie w 25°C <sup>b)</sup> | $ITS_{80}$                          | $ITS_{80}$                           |

<sup>a)</sup> Grubość płyty: AC16, AC22 60mm.

<sup>b)</sup> Ujednoliconą procedurę badania odporności na działanie wody podano w WT-2 2014 [65] w załączniku 1.

Tablica 8. Wymagane właściwości mieszanki mineralno-asfaltowej do warstwy wiążącej i wyrównawczej, dla ruchu KR5 ÷ KR7 [65]

| Właściwość                                   | Warunki zagęszczania wg PN-EN 13108-20 [48]          | Metoda i warunki badania  | AC16W                               | AC22W                               |
|--|--|---|-------------------------------------|-------------------------------------|
| Zawartość wolnych przestrzeni                | C.1.3, ubijanie, 2×75 uderzeń                        | PN-EN 12697-8 [33], p. 4  | $V_{\min 4,0}$<br>$V_{\max 7,0}$    | $V_{\min 4,0}$<br>$V_{\max 7,0}$    |
| Odporność na deformacje trwałe <sup>a)</sup> | C.1.20, wałowanie, P <sub>98</sub> -P <sub>100</sub> | PN-EN 12697-22, metoda B w powietrzu, PN-EN 13108-20, D.1.6, 60°C, 10 000 cykli [38]                | $WTS_{AIR 0,10}$<br>$PRD_{AIR 5,0}$ | $WTS_{AIR 0,10}$<br>$PRD_{AIR 5,0}$ |
| Odporność na działanie wody                  | C.1.1, ubijanie, 2×35 uderzeń                        | PN-EN 12697-12 [35], przechowywanie w 40°C z jednym cyklem zamrażania, badanie w 25°C <sup>b)</sup> | $ITS_{80}$                          | $ITS_{80}$                          |

<sup>a)</sup> Grubość płyty: AC16P, AC22P 60mm, AC32P 80mm

<sup>b)</sup> Ujednoliconą procedurę badania odporności na działanie wody podano w WT-2 2014 [65] w załączniku 1.

### 5.3. Wytwarzanie mieszanki mineralno-asfaltowej

Mieszkankę mineralno-asfaltową należy wytwarzać na gorąco w otaczarce (zespole maszyn i urządzeń dozowania, podgrzewania i mieszania składników oraz przechowywania gotowej mieszanki).

Dozowanie składników mieszanki mineralno-asfaltowej w otaczarkach, w tym także wstępne, powinno być zautomatyzowane i zgodne z receptą roboczą, a urządzenia do dozowania składników oraz pomiaru temperatury powinny być okresowo sprawdzane. Kruszywo o różnym uziarnieniu lub pochodzeniu należy dodawać oddzielnie.

Lepiszczce asfaltowe należy przechowywać w zbiorniku z pośrednim systemem ogrzewania, z układem termostatowania zapewniającym utrzymanie żądanej temperatury z dokładnością  $\pm 5^\circ\text{C}$ . Temperatura lepiszczca asfaltowego w zbiorniku magazynowym (roboczym) nie może przekraczać 180°C dla asfaltu drogowego 50/70 i polimeroasfaltu drogowego PMB25/55-60 oraz 190°C dla asfaltu drogowego 35/50.

Kruszywo powinno być wysuszone i podgrzane tak, aby mieszanka mineralna uzyskała temperaturę właściwą do otoczenia lepiszczcem asfaltowym. Temperatura mieszanki mineralnej nie powinna być wyższa o więcej niż 30°C od najwyższej temperatury mieszanki mineralno-asfaltowej podanej w tablicy 9. W tej tablicy najniższa temperatura dotyczy mieszanki mineralno-asfaltowej dostarczonej na miejsce wbudowania, a najwyższa temperatura dotyczy mieszanki mineralno-asfaltowej bezpośrednio po wytworzeniu w wytwórni.

Tablica 9. Najwyższa i najniższa temperatura mieszanki AC [65]

| Lepiszczce asfaltowe | Temperatura mieszanki [°C] |
|----------------------|----------------------------|
| Asfalt 35/50         | od 155 do 195              |
| Asfalt 50/70         | od 140 do 180              |
| Wielorodzajowy 35/50 | od 155 do 195              |
| Wielorodzajowy 50/70 | od 140 do 180              |
| PMB 25/55-60         | od 140 do 180              |

Sposób i czas mieszania składników mieszanki mineralno-asfaltowej powinny zapewnić równomierne otoczenie kruszywa lepiszczem asfaltowym.

Dopuszcza się dostawy mieszanek mineralno-asfaltowych z kilku wytwórni, pod warunkiem skoordynowania między sobą deklarowanych przydatności mieszanek (m.in.: typ, rodzaj składników, właściwości objętościowe) z zachowaniem braku różnic w ich właściwościach.

#### 5.4. Przygotowanie podłoża

Podłoże (podbudowa lub stara warstwa ścieralna) pod warstwę wiążącą lub wyrównawczą z betonu asfaltowego powinno być na całej powierzchni:

- ustabilizowane i nośne,
- czyste, bez zanieczyszczenia lub pozostałości luźnego kruszywa,
- wyprofilowane, równe i bez kolein,
- suche.

Wymagana równość podłużna jest określona w rozporządzeniu dotyczącym warunków technicznych, jakim powinny odpowiadać drogi publiczne [67]. W wypadku podłoża z warstwy starej nawierzchni, nierówności nie powinny przekraczać wartości podanych w tablicy 10.

Tablica 10. Maksymalne nierówności podłoża z warstwy starej nawierzchni pod warstwy asfaltowe (pomiar łata 4-metrową lub równoważną metodą)

| Klasa drogi | Element nawierzchni  | Maksymalna nierówność podłoża pod warstwę wiążącą [mm] |
|-------------|--|--|
| A, S,       | Pasy: ruchu, awaryjne, dodatkowe, włączania i wyłączania                                       | 9  |
| GP          | Jezdnie łącznic, jezdnie MOP, utwardzone pobocza   | 10   |
| G           | Pasy: ruchu, dodatkowe, włączania i wyłączania, postojowe, jezdnie łącznic, utwardzone pobocza | 10   |
| Z, L, D     | Pasy ruchu   | 12   |

Jeżeli nierówności są większe niż dopuszczalne, to należy wyrównać podłoże.

Rzędne wysokościowe podłoża oraz urządzeń usytuowanych w nawierzchni lub ją ograniczających powinny być zgodne z dokumentacją projektową. Z podłoża powinien być zapewniony odpływ wody.

Nierówności podłoża (w tym powierzchnię istniejącej warstwy ścieralnej) należy wyrównać poprzez frezowanie lub wykonanie warstwy wyrównawczej.

Wykonane w podłożu łaty z materiału o mniejszej sztywności (np. łaty z asfaltu lanego w betonie asfaltowym) należy usunąć, a powstałe w ten sposób ubytki wypełnić materiałem o właściwościach zbliżonych do materiału podstawowego (np. wypełnić betonem asfaltowym).

W celu polepszenia połączenia między warstwami technologicznymi nawierzchni powierzchnia podłoża powinna być w ocenie wizualnej chropowata.

Szerokie szczeliny w podłożu należy wypełnić odpowiednim materiałem, np. zalewami drogowymi według PN-EN 14188-1 [60] lub PN-EN 14188-2 [61] albo innymi materiałami według norm lub aprobat technicznych.

Na podłożu wykazującym zniszczenia w postaci siatki spękań zmęczeniowych lub spękań poprzecznych zaleca się stosowanie membrany przeciwspekaniowej, np. mieszanki mineralno-asfaltowej, warstwy SAMI lub z geosyntetyków według norm lub aprobat technicznych.

#### 5.5. Próba technologiczna

Wykonawca przed przystąpieniem do produkcji mieszanki jest zobowiązany do przeprowadzenia w obecności Inżyniera próby technologicznej, która ma na celu sprawdzenie zgodności właściwości wyprodukowanej mieszanki z

receptą. W tym celu należy zaprogramować otaczarkę zgodnie z receptą roboczą i w cyklu automatycznym produkować mieszankę. Do badań należy pobrać mieszankę wyprodukowaną po ustabilizowaniu się pracy otaczarki.

Nie dopuszcza się oceniania dokładności pracy otaczarki oraz prawidłowości składu mieszanki mineralnej na podstawie tzw. suchego zarobu, z uwagi na możliwą segregację kruszywa.

Mieszankę wyprodukowaną po ustabilizowaniu się pracy otaczarki należy zgromadzić w silosie lub załadować na samochód. Próbkę do badań należy pobierać ze skrzyni samochodu zgodnie z metodą określoną w PN-EN 12697-27 [39].

Na podstawie uzyskanych wyników Inżynier podejmuje decyzję o wykonaniu odcinka próbnego.

### 5.6. Odcinek próbny

Przed przystąpieniem do wykonania warstwy wiążącej z betonu asfaltowego Wykonawca wykona odcinek próbny celem uściślenia organizacji wytwarzania i układania oraz ustalenia warunków zagęszczania.

Odcinek próbny powinien być zlokalizowany w miejscu uzgodnionym z Inżynierem. Powierzchnia odcinka próbnego powinna wynosić co najmniej 500 m<sup>2</sup>, a długość co najmniej 50 m. Na odcinku próbnym Wykonawca powinien użyć takich materiałów oraz sprzętu jakie zamierza stosować do wykonania warstwy.

Wykonawca może przystąpić do realizacji robót po zaakceptowaniu przez Inżyniera technologii wbudowania i zagęszczania oraz wyników z odcinka próbnego.

### 5.7. Połączenie międzywarstwowe

Uzyskanie wymaganej trwałości nawierzchni jest uzależnione od zapewnienia połączenia między warstwami i ich współpracy w przenoszeniu obciążenia nawierzchni ruchem.

Podłoże powinno być skropione lepiszczem. Ma to na celu zwiększenie połączenia między warstwami konstrukcyjnymi oraz zabezpieczenie przed wnikaniem i zaleganiem wody między warstwami.

Skropienie lepiszczem podłoża (np. podbudowa asfaltowa), przed ułożeniem warstwy wiążącej z betonu asfaltowego powinno być wykonane w ilości podanej w przeliczeniu na pozostałe lepiszcze, tj.  $0,3 \div 0,5 \text{ kg/m}^2$ , przy czym:

- zaleca się stosować emulsję modyfikowaną polimerem,
- ilość emulsji należy dobrać z uwzględnieniem stanu podłoża oraz porowatości mieszanki ; jeśli mieszanka ma większą zawartość wolnych przestrzeni, to należy użyć większą ilość lepiszcza do skropienia, które po ułożeniu warstwy ścieralnej uszczelni ją.

Skrapianie podłoża należy wykonywać równomiernie stosując rampy do skrapiania, np. skrapiarki do lepiszczy asfaltowych. Dopuszcza się skrapianie ręczne lancą w miejscach trudno dostępnych (np. ścieki uliczne) oraz przy urządzeniach usytuowanych w nawierzchni lub ją ograniczających. W razie potrzeby urządzenia te należy zabezpieczyć przed zabrudzeniem. Skropione podłoże należy wyłączyć z ruchu publicznego przez zmianę organizacji ruchu.

W wypadku stosowania emulsji asfaltowej podłoże powinno być skropione 0,5 h przed układaniem warstwy asfaltowej w celu odparowania wody.

Czas ten nie dotyczy skrapiania rampą zamontowaną na rozkładarce.

### 5.8. Wbudowanie mieszanki mineralno-asfaltowej

Mieszankę mineralno-asfaltową można wbudowywać na podłożu przygotowanym zgodnie z zapisami w punktach 5.4 i 5.7.

Temperatura podłoża pod rozkładaną warstwę nie może być niższa niż +5°C.

Transport mieszanki mineralno-asfaltowej asfaltowej powinien być zgodny z zaleceniami podanymi w punkcie 4.2.

Mieszankę mineralno-asfaltową asfaltową należy wbudowywać w odpowiednich warunkach atmosferycznych.

Temperatura otoczenia w ciągu doby nie powinna być niższa od temperatury podanej w tablicy 11. Temperatura otoczenia może być niższa w wypadku stosowania ogrzewania podłoża. Nie dopuszcza się układania mieszanki mineralno-asfaltowej asfaltowej podczas silnego wiatru ( $V > 16 \text{ m/s}$ ).

W wypadku stosowania mieszanek mineralno-asfaltowych z dodatkiem obniżającym temperaturę mieszania i wbudowania należy indywidualnie określić wymagane warunki otoczenia.

Tablica 11. Minimalna temperatura otoczenia na wysokości 2m podczas wykonywania warstwy wiążącej lub wyrównawczej z betonu asfaltowego

| Rodzaj robót        | Minimalna temperatura otoczenia [°C] |                |
|---------------------|--------------------------------------|----------------|
|                     | przed przystąpieniem do robót        | w czasie robót |
| Warstwa wiążąca     | 0                                    | +5             |
| Warstwa wyrównawcza | 0                                    | +5             |

Właściwości wykonanej warstwy powinny spełniać warunki podane w tablicy 12.





Tablica 12. Właściwości warstwy AC

| Typ i wymiar mieszanki | Projektowana grubość warstwy technologicznej [cm] | Wskaźnik zagęszczenia [%] | Zawartość wolnych przestrzeni w warstwie [% (v/v)] |
|------------------------|---|---------------------------|--|
| AC11W, KR1÷KR2         | Zgodnie z Projektem                               | ≥ 98                      | 3,5 ÷ 7,0  |
| AC16W, KR1÷KR2         |   | ≥ 98                      | 3,5 ÷ 7,0  |
| AC16W, KR3÷KR6         |   | ≥ 98                      | 4,5 ÷ 8,0  |
| AC22W, KR3÷KR6         |   | ≥ 98                      | 4,5 ÷ 8,0  |

Mieszanka mineralno-asfaltowa powinna być wbudowywana rozkładarką wyposażoną w układ automatycznego sterowania grubości warstwy i utrzymywania niwelety zgodnie z dokumentacją projektową. W miejscach niedostępnych dla sprzętu dopuszcza się wbudowywanie ręczne.

Grubość wykonywanej warstwy powinna być sprawdzana co 25 m, w co najmniej trzech miejscach (w osi i przy brzegach warstwy). Grubość warstwy musi być co najmniej 2,5 – krotnie większa od wymiaru D kruszywa danej mieszanki ( $h \geq 2,5xD$ ).

Warstwy wałowane powinny być równomiernie zagęszczone ciężkimi walcami drogowymi. Do warstw z betonu asfaltowego należy stosować walce drogowe stalowe gładkie z możliwością wibracji, oscylacji lub walce gumione.

## 6. KONTROLA JAKOŚCI ROBÓT

### 6.1. Ogólne zasady kontroli jakości robót

Ogólne zasady kontroli jakości robót podano w ST D-00.00.00 „Wymagania ogólne” [1] pkt 6.

### 6.2. Badania przed przystąpieniem do robót

Przed przystąpieniem do robót Wykonawca powinien:

- uzyskać wymagane dokumenty, dopuszczające wyroby budowlane do obrotu i powszechnego stosowania (np. stwierdzenie o oznakowaniu materiału znakiem CE lub znakiem budowlanym B, certyfikat zgodności, deklarację zgodności, aprobatę techniczną, ew. badania materiałów wykonane przez dostawców itp.),
- ew. wykonać własne badania właściwości materiałów przeznaczonych do wykonania robót, określone przez Inżyniera.

Wszystkie dokumenty oraz wyniki badań Wykonawca przedstawia Inżynierowi do akceptacji.

### 6.3. Badania w czasie robót

#### 6.3.1. Uwagi ogólne

Badania dzielą się na:

- badania wykonawcy (w ramach własnego nadzoru),
- badania kontrolne (w ramach nadzoru zlecniodawcy – Inżyniera).

#### 6.3.2. Badania Wykonawcy

Badania Wykonawcy są wykonywane przez Wykonawcę lub jego zleceniobiorców celem sprawdzenia, czy jakość materiałów budowlanych (mieszanek mineralno-asfaltowych i ich składników, lepiszczy i materiałów do uszczelnień itp.) oraz gotowej warstwy (wbudowane warstwy asfaltowe, połączenia itp.) spełniają wymagania określone w kontrakcie.

Wykonawca powinien wykonywać te badania podczas realizacji kontraktu, z niezbędną starannością i w wymaganym zakresie. Wyniki należy zapisywać w protokołach. W razie stwierdzenia uchybień w stosunku do wymagań kontraktu, ich przyczyny należy niezwłocznie usunąć.

Wyniki badań Wykonawcy należy przekazywać Inżynierowi na jego żądanie. Inżynier może zdecydować o dokonaniu odbioru na podstawie badań Wykonawcy. W razie zastrzeżeń Inżynier może przeprowadzić badania kontrolne według pktu 6.3.3.

Zakres badań Wykonawcy związany z wykonywaniem nawierzchni:

- pomiar temperatury powietrza,
- pomiar temperatury mieszanki mineralno-asfaltowej podczas wykonywania nawierzchni (wg PN-EN 12697-13 [36]),
- ocena wizualna mieszanki mineralno-asfaltowej,
- wykaz ilości materiałów lub grubości wykonanej warstwy,
- pomiar spadku poprzecznego warstwy asfaltowej,
- pomiar równości warstwy asfaltowej (wg pktu 6.4.2.5),
- pomiar parametrów geometrycznych poboczy,
- ocena wizualna jednorodności powierzchni warstwy,
- ocena wizualna jakości wykonania połączeń technologicznych.

#### 6.3.3. Badania kontrolne

Badania kontrolne są badaniami Inżyniera, których celem jest sprawdzenie, czy jakość materiałów budowlanych (mieszanek mineralno-asfaltowych i ich składników, lepiszczy i materiałów do uszczelnień itp.) oraz gotowej warstwy (wbudowane warstwy asfaltowe, połączenia itp.) spełniają wymagania określone w kontrakcie. Wyniki tych badań są podstawą odbioru. Pobieraniem próbek i wykonaniem badań na miejscu budowy zajmuje się Inżynier w obecności Wykonawcy. Badania odbywają się również wtedy, gdy Wykonawca zostanie w porę powiadomiony o ich terminie, jednak nie będzie przy nich obecny.

Rodzaj badań kontrolnych mieszanki mineralno-asfaltowej i wykonanej z niej warstwy podano w tablicy 13.

Tablica 13. Rodzaj badań kontrolnych

| Lp.  | Rodzaj badań                                    |
|--|---|
| 1  | Mieszanka mineralno-asfaltowa <sup>a), b)</sup> |
| 1.1  | Uziarnienie                                     |
| 1.2  | Zawartość lepiszcza                             |
| 1.3  | Temperatura mięknięcia lepiszcza odzyskanego    |
| 1.4  | Gęstość i zawartość wolnych przestrzeni próbki  |
| 2  | Warstwa asfaltowa                               |
| 2.1  | Wskaźnik zagęszczenia <sup>a)</sup>             |
| 2.2  | Spadki poprzeczne                               |
| 2.3  | Równość   |
| 2.4  | Grubość lub ilość materiału                     |
| 2.5  | Zawartość wolnych przestrzeni <sup>a)</sup>     |
| 2.6  | Właściwości przeciwoślizgowe                    |
| <sup>a)</sup> do każdej warstwy i na każde rozpoczęte 6000 m <sup>2</sup> nawierzchni jedna próbka; w razie potrzeby liczba próbek może zostać zwiększona (np. nawierzchnie dróg w terenie zabudowy) |   |
| <sup>b)</sup> w razie potrzeby specjalne kruszywa i dodatki  |   |

#### 6.3.4. Badania kontrolne dodatkowe

W wypadku uznania, że jeden z wyników badań kontrolnych nie jest reprezentatywny dla ocenianego odcinka budowy, Wykonawca ma prawo żądać przeprowadzenia badań kontrolnych dodatkowych.

Inżynier i Wykonawca decydują wspólnie o miejscach pobierania próbek i wyznaczeniu odcinków częściowych ocenianego odcinka budowy. Jeżeli odcinek częściowy przyporządkowany do badań kontrolnych nie może być jednoznacznie i zgodnie wyznaczony, to odcinek ten nie powinien być mniejszy niż 20% ocenianego odcinka budowy.

Do odbioru uwzględniane są wyniki badań kontrolnych i badań kontrolnych dodatkowych do wyznaczonych odcinków częściowych.

Koszty badań kontrolnych dodatkowych zażądanych przez Wykonawcę ponosi Wykonawca.

#### 6.3.5. Badania arbitrażowe

Badania arbitrażowe są powtórzeniem badań kontrolnych, co do których istnieją uzasadnione wątpliwości ze strony Inżyniera lub Wykonawcy (np. na podstawie własnych badań).

Badania arbitrażowe wykonuje na wniosek strony kontraktu niezależne laboratorium, które nie wykonywało badań kontrolnych.

Koszty badań arbitrażowych wraz ze wszystkimi kosztami ubocznymi ponosi strona, na której niekorzyść przemawia wynik badania.

### 6.4. Właściwości warstwy i nawierzchni oraz dopuszczalne odchyłki

#### 6.4.1. Mieszanka mineralno-asfaltowa

Właściwości materiałów należy oceniać na podstawie badań pobranych próbek mieszanki mineralno-asfaltowej przed wbudowaniem (wbudowanie oznacza wykonanie warstwy asfaltowej). Wyjątkowo dopuszcza się badania próbek pobranych z wykonanej warstwy asfaltowej.

#### 6.4.2. Warstwa asfaltowa

##### 6.4.2.1. Grubość warstwy oraz ilość materiału

Grubość wykonanej warstwy oznaczana według PN-EN 12697-36 [40] oraz ilość wbudowanego materiału na określonej powierzchni (dotyczy przede wszystkim cienkich warstw) mogą odbiegać od projektu o wartości podane w tablicy 14.

W wypadku określania ilości materiału na powierzchnię i średniej wartości grubości warstwy z reguły należy przyjąć za podstawę cały odcinek budowy. Inżynier ma prawo sprawdzać odcinki częściowe. Odcinek częściowy powinien zawierać co najmniej jedną dzienną działkę roboczą. Do odcinka częściowego obowiązują te same wymagania jak do odcinka budowy.

Za grubość warstwy lub warstw przyjmuje się średnią arytmetyczną wszystkich pojedynczych oznaczeń grubości warstwy na całym odcinku budowy lub odcinku częściowym.

Tablica 14. Dopuszczalne odchyłki grubości warstwy oraz ilości materiału na określonej powierzchni, [%]

| Warunki oceny  | Warstwa asfaltowa AC <sup>a)</sup> |
|--|------------------------------------|
| A – Średnia z wielu oznaczeń grubości oraz ilości  |                                    |
| 1. – duży odcinek budowy, powierzchnia większa niż 6000 m <sup>2</sup> lub   |                                    |
| – droga ograniczona krawężnikami, powierzchnia większa niż 1000 m <sup>2</sup> lub   | ≤ 10                               |
| 2. – mały odcinek budowy   | ≤ 15                               |
| B – Pojedyncze oznaczenie grubości   | ≤ 15                               |
| <sup>a)</sup> w wypadku budowy dwuetapowej, tzn. gdy warstwa ścieralna jest układana z opóźnieniem, wartość z wiersza B odpowiednio obowiązuje; w pierwszym etapie budowy do górnej warstwy nawierzchni obowiązuje wartość 25%, a do łącznej grubości warstw etapu 1 ÷ 15% |                                    |

#### 6.4.2.2. Wskaźnik zagęszczenia warstwy

Zagęszczenie wykonanej warstwy, wyrażone wskaźnikiem zagęszczenia oraz zawartością wolnych przestrzeni, nie może przekroczyć wartości dopuszczalnych podanych w tablicy 12. Dotyczy to każdego pojedynczego oznaczenia danej właściwości.

Określenie gęstości objętościowej należy wykonywać według PN-EN 12697-6 [32].

#### 6.4.2.3. Zawartość wolnych przestrzeni w nawierzchni

Zawartość wolnych przestrzeni w warstwie, nie może wykroczyć poza wartości dopuszczalne podane w tablicy 12.

#### 6.4.2.4. Spadki poprzeczne

Spadki poprzeczne nawierzchni należy badać nie rzadziej niż co 20 m oraz w punktach głównych łuków poziomych.

Spadki poprzeczne powinny być zgodne z dokumentacją projektową, z tolerancją  $\pm 0,5\%$ .

#### 6.4.2.5. Równość podłużna i poprzeczna

Do oceny równości podłużnej warstwy wiążącej nawierzchni dróg wszystkich klas technicznych należy stosować metodę z wykorzystaniem łąty 4-metrowej i klina lub metody równoważnej użyciu łąty i klina, mierząc wysokość prześwitu w połowie długości łąty. Pomiar wykonuje się nie rzadziej niż co 10 m. Wymagana równość podłużna jest określona w rozporządzeniu dotyczącym warunków technicznych, jakim powinny odpowiadać drogi publiczne [67].

Do oceny równości poprzecznej warstwy wiążącej nawierzchni dróg wszystkich klas technicznych należy stosować metodę z wykorzystaniem łąty 4-metrowej i klina lub metody równoważnej użyciu łąty i klina. Pomiar należy wykonywać w kierunku prostopadłym do osi jezdni, na każdym ocenianym pasie ruchu, nie rzadziej niż co 10 m. Wymagana równość poprzeczna jest określona w rozporządzeniu dotyczącym warunków technicznych, jakim powinny odpowiadać drogi publiczne [67].

#### 6.4.2.6. Pozostałe właściwości warstwy asfaltowej

Szerokość warstwy, mierzona 10 razy na 1 km każdej jezdni, nie może się różnić od szerokości projektowanej o więcej niż  $\pm 5$  cm.

Rzędne wysokościowe, mierzone co 10 m na prostych i co 10 m na osi podłużnej i krawężniach, powinny być zgodne z dokumentacją projektową z dopuszczalną tolerancją  $\pm 1$  cm, przy czym co najmniej 95% wykonanych pomiarów nie może przekraczać przedziału dopuszczalnych odchyłek.

Ukształtowanie osi w planie, mierzone co 100 m, nie powinno różnić się od dokumentacji projektowej o  $\pm 5$  cm.

Złącza podłużne i poprzeczne, sprawdzone wizualnie, powinny być równe i związane, wykonane w linii prostej, równoległe lub prostopadłe do osi drogi. Przylegające warstwy powinny być w jednym poziomie.

Wygląd zewnętrzny warstwy, sprawdzony wizualnie, powinien być jednorodny, bez spękań, deformacji, plam i wykruszeń.

## 7. OBMIAR ROBÓT

### 7.1. Ogólne zasady obmiaru robót

Ogólne zasady obmiaru robót podano w ST D-00.00.00 „Wymagania ogólne” [1] pkt 7.

### 7.2. Jednostka obmiarowa

Jednostką obmiarową jest m<sup>2</sup> (metr kwadratowy) wykonanej warstwy z betonu asfaltowego (AC).

## 8. ODBIÓR ROBÓT

Ogólne zasady odbioru robót podano w ST D-00.00.00 „Wymagania ogólne” [1] pkt 8.

Roboty uznaje się za wykonane zgodnie z dokumentacją projektową, ST i wymaganiami Inżyniera, jeżeli wszystkie pomiary i badania z zachowaniem tolerancji według pktu 6 dały wyniki pozytywne.

## 9. PODSTAWA PŁATNOŚCI

### 9.1. Ogólne ustalenia dotyczące podstawy płatności

Ogólne ustalenia dotyczące podstawy płatności podano w ST D-00.00.00 „Wymagania ogólne” [1] pkt 9.

### 9.2. Cena jednostki obmiarowej

Cena wykonania 1 m<sup>2</sup> warstwy z betonu asfaltowego (AC) obejmuje:

- prace pomiarowe i roboty przygotowawcze,
- oznakowanie robót,
- oczyszczenie i skropienie podłoża,
- dostarczenie materiałów i sprzętu,
- opracowanie recepty laboratoryjnej,
- wykonanie próby technologicznej i odcinka próbnego,
- wyprodukowanie mieszanki betonu asfaltowego i jej transport na miejsce wbudowania,
- posmarowanie lepiszczem lub pokrycie taśmą asfaltową krawędzi urządzeń obcych i krawężników,
- rozłożenie i zagęszczenie mieszanki betonu asfaltowego,
- obcięcie krawędzi i posmarowanie lepiszczem,
- przeprowadzenie pomiarów i badań wymaganych w specyfikacji technicznej,
- odwiezienie sprzętu.

### 9.3. Sposób rozliczenia robót tymczasowych i prac towarzyszących

Cena wykonania robót określonych niniejszą ST obejmuje:

- roboty tymczasowe, które są potrzebne do wykonania robót podstawowych, ale nie są przekazywane Zamawiającemu i są usuwane po wykonaniu robót podstawowych,
- prace towarzyszące, które są niezbędne do wykonania robót podstawowych, niezaliczane do robót tymczasowych, jak geodezyjne wytyczenie robót itd.

## 10. PRZEPISY ZWIĄZANE

### 10.1. Ogólne specyfikacje techniczne (ST)

1. D-00.00.00 Wymagania ogólne

### 10.2. Normy

(Zestawienie zawiera dodatkowo normy PN-EN związane z badaniami materiałów występujących w niniejszej ST)

2. PN-EN 196-21 Metody badania cementu – Oznaczanie zawartości chlorków, dwutlenku węgla i alkaliów w cemencie
3. PN-EN 459-2 Wapno budowlane – Część 2: Metody badań
4. PN-EN 932-3 Badania podstawowych właściwości kruszyw – Procedura i terminologia uproszczonego opisu petrograficznego
5. PN-EN 933-1 Badania geometrycznych właściwości kruszyw – Oznaczanie składu ziarnowego – Metoda przesiewania
6. PN-EN 933-3 Badania geometrycznych właściwości kruszyw – Oznaczanie kształtu ziaren za pomocą wskaźnika płaskości
7. PN-EN 933-4 Badania geometrycznych właściwości kruszyw – Część 4: Oznaczanie kształtu ziaren – Wskaźnik kształtu
8. PN-EN 933-5 Badania geometrycznych właściwości kruszyw – Oznaczanie procentowej zawartości ziaren o powierzchniach powstałych w wyniku przekruszenia lub łamania kruszyw grubych
9. PN-EN 933-6 Badania geometrycznych właściwości kruszyw – Część 6: Ocena właściwości powierzchni – Wskaźnik przepływu kruszywa
10. PN-EN 933-9 Badania geometrycznych właściwości kruszyw – Ocena zawartości drobnych cząstek – Badania błękitem metylenowym
11. PN-EN 933-10 Badania geometrycznych właściwości kruszyw – Część 10: Ocena zawartości drobnych cząstek – Uziarnienie wypełniaczy (przesiewanie w strumieniu powietrza)
12. PN-EN 1097-2 Badania mechanicznych i fizycznych właściwości kruszyw – Metody oznaczania odporności na rozdrabnianie
13. PN-EN 1097-3 Badania mechanicznych i fizycznych właściwości kruszyw – Oznaczanie gęstości nasypowej i jamistości
14. PN-EN 1097-4 Badania mechanicznych i fizycznych właściwości kruszyw – Część 4: Oznaczanie pustych przestrzeni suchego, zagęszczonego wypełniacza

15. PN-EN 1097-5 Badania mechanicznych i fizycznych właściwości kruszyw – Część 5: Oznaczanie zawartości wody przez suszenie w suszarce z wentylacją
16. PN-EN 1097-6 Badania mechanicznych i fizycznych właściwości kruszyw – Część 6: Oznaczanie gęstości ziaren i nasiąkliwości
17. PN-EN 1097-7 Badania mechanicznych i fizycznych właściwości kruszyw – Część 7: Oznaczanie gęstości wypełniacza – Metoda piknometryczna
18. PN-EN 1097-8 Badania mechanicznych i fizycznych właściwości kruszyw – Część 8: Oznaczanie polerowalności kamienia
19. PN-EN 1367-1 Badania właściwości cieplnych i odporności kruszyw na działanie czynników atmosferycznych – Część 1: Oznaczanie mrozoodporności
20. PN-EN 1367-3 Badania właściwości cieplnych i odporności kruszyw na działanie czynników atmosferycznych – Część 3: Badanie bazaltowej zgorzeli słonecznej metodą gotowania
21. PN-EN 1426 Asfalty i produkty asfaltowe – Oznaczanie penetracji igłą
22. PN-EN 1427 Asfalty i produkty asfaltowe – Oznaczanie temperatury mięknięcia – Metoda Pierścieni i Kula
23. PN-EN 1428 Asfalty i lepiszcza asfaltowe – Oznaczanie zawartości wody w emulsjach asfaltowych – Metoda destylacji azeotropowej
24. PN-EN 1429 Asfalty i lepiszcza asfaltowe – Oznaczanie pozostałości na sicie emulsji asfaltowych oraz trwałości podczas magazynowania metodą pozostałości na sicie
25. PN-EN 1744-1 Badania chemicznych właściwości kruszyw – Analiza chemiczna
26. PN-EN 1744-4 Badania chemicznych właściwości kruszyw – Część 4: Oznaczanie podatności wypełniaczy do mieszanek mineralno-asfaltowych na działanie wody
27. PN-EN 12591 Asfalty i produkty asfaltowe – Wymagania dla asfaltów drogowych
28. PN-EN 12592 Asfalty i produkty asfaltowe – Oznaczanie rozpuszczalności
29. PN-EN 12593 Asfalty i produkty asfaltowe – Oznaczanie temperatury łamliwości Fraassa
30. PN-EN 12606-1 Asfalty i produkty asfaltowe – Oznaczanie zawartości parafiny – Część 1: Metoda destylacyjna
31. PN-EN 12607-1 Asfalty i produkty asfaltowe – Oznaczanie odporności na twardnienie pod wpływem ciepła i powietrza – Część 1: Metoda RTFOT  
i  
PN-EN 12607-3 Jw. Część 3: Metoda RFT
32. PN-EN 12697-6 Mieszanki mineralno-asfaltowe – Metody badań mieszanek mineralno-asfaltowych na gorąco – Część 6: Oznaczanie gęstości objętościowej metodą hydrostatyczną
33. PN-EN 12697-8 Mieszanki mineralno-asfaltowe – Metody badań mieszanek mineralno-asfaltowych na gorąco – Część 8: Oznaczanie zawartości wolnej przestrzeni
34. PN-EN 12697-11 Mieszanki mineralno-asfaltowe – Metody badań mieszanek mineralno-asfaltowych na gorąco – Część 11: Określenie powiązania pomiędzy kruszywem i asfaltem
35. PN-EN 12697-12 Mieszanki mineralno-asfaltowe – Metody badań mieszanek mineralno-asfaltowych na gorąco – Część 12: Określanie wrażliwości na wodę
36. PN-EN 12697-13 Mieszanki mineralno-asfaltowe – Metody badań mieszanek mineralno-asfaltowych na gorąco – Część 13: Pomiar temperatury
37. PN-EN 12697-18 Mieszanki mineralno-asfaltowe – Metody badań mieszanek mineralno-asfaltowych na gorąco – Część 18: Spływanie lepiszcza
38. PN-EN 12697-22 Mieszanki mineralno-asfaltowe – Metody badań mieszanek mineralno-asfaltowych na gorąco – Część 22: Koleinowanie
39. PN-EN 12697-27 Mieszanki mineralno-asfaltowe – Metody badań mieszanek mineralno-asfaltowych na gorąco – Część 27: Pobieranie próbek
40. PN-EN 12697-36 Mieszanki mineralno-asfaltowe – Metody badań mieszanek mineralno-asfaltowych na gorąco – Część 36: Oznaczanie grubości nawierzchni asfaltowych
41. PN-EN 12846 Asfalty i lepiszcza asfaltowe – Oznaczanie czasu wypływu emulsji asfaltowych lepkościomierzem wypływowym
42. PN-EN 12847 Asfalty i lepiszcza asfaltowe – Oznaczanie sedymentacji emulsji asfaltowych
43. PN-EN 12850 Asfalty i lepiszcza asfaltowe – Oznaczanie wartości pH emulsji asfaltowych
44. PN-EN 13043 Kruszywa do mieszanek bitumicznych i powierzchniowych utrwaleń stosowanych na drogach, lotniskach i innych powierzchniach przeznaczonych do ruchu
45. PN-EN 13074 Asfalty i lepiszcza asfaltowe – Oznaczanie lepiszczy z emulsji asfaltowych przez odparowanie
46. PN-EN 13075-1 Asfalty i lepiszcza asfaltowe – Badanie rozpadu – Część 1: Oznaczanie indeksu rozpadu kationowych emulsji asfaltowych, metoda z wypełniaczem mineralnym

- 47. PN-EN 13108-1 Mieszanki mineralno-asfaltowe – Wymagania – Część 1: Beton asfaltowy
- 48. PN-EN 13108-20 Mieszanki mineralno-asfaltowe – Wymagania – Część 20: Badanie typu
- 49. PN-EN 13179-1 Badania kruszyw wypełniających stosowanych do mieszanek bitumicznych – Część 1: Badanie metodą Pierścienia i Kuli
- 50. PN-EN 13179-2 Badania kruszyw wypełniających stosowanych do mieszanek bitumicznych – Część 2: Liczba bitumiczna
- 51. PN-EN 13398 Asfalty i lepiszcza asfaltowe – Oznaczanie nawrotu sprężystego asfaltów modyfikowanych
- 52. PN-EN 13399 Asfalty i lepiszcza asfaltowe – Oznaczanie odporności na magazynowanie modyfikowanych asfaltów
- 53. PN-EN 13587 Asfalty i lepiszcza asfaltowe – Oznaczanie ciągliwości lepiszczy asfaltowych metodą pomiaru ciągliwości
- 54. PN-EN 13588 Asfalty i lepiszcza asfaltowe – Oznaczanie kohezji lepiszczy asfaltowych metodą testu wahadłowego
- 55. PN-EN 13589 Asfalty i lepiszcza asfaltowe – Oznaczanie ciągliwości modyfikowanych asfaltów – Metoda z duktylometrem
- 56. PN-EN 13614 Asfalty i lepiszcza asfaltowe – Oznaczanie przyczepności emulsji bitumicznych przez zanurzenie w wodzie – Metoda z kruszywem
- 57. PN-EN 13703 Asfalty i lepiszcza asfaltowe – Oznaczanie energii deformacji
- 58. PN-EN 13808 Asfalty i lepiszcza asfaltowe – Zasady specyfikacji kationowych emulsji asfaltowych
- 59. PN-EN 14023 Asfalty i lepiszcza asfaltowe – Zasady specyfikacji asfaltów modyfikowanych polimerami
- 60. PN-EN 14188-1 Wypełniacze złączy i zalewy – Część 1: Specyfikacja zalew na gorąco
- 61. PN-EN 14188-2 Wypełniacze złączy i zalewy – Część 2: Specyfikacja zalew na zimno
- 62. PN-EN 22592 Przetwory naftowe – Oznaczanie temperatury zapłonu i palenia – Pomiar metodą otwartego tygla Clevelanda
- 63. PN-EN ISO 2592 Oznaczanie temperatury zapłonu i palenia – Metoda otwartego tygla Clevelanda

### 10.3. Wymagania techniczne

- 64. WT-1 Kruszywa 2014. Kruszywa do mieszanek mineralno-asfaltowych i powierzchniowych utrwaleń na drogach krajowych - Zarządzenie nr 46 Generalnego Dyrektora Dróg Krajowych i Autostrad z dnia 25.09.2014 r.
- 65. WT-2 Nawierzchnie asfaltowe 2014. Nawierzchnie asfaltowe na drogach krajowych -Zarządzenie nr 54 Generalnego Dyrektora Dróg Krajowych i Autostrad z dnia 18.11.2014 r.
- 66. WT-3 Emulsje asfaltowe 2009. Kationowe emulsje asfaltowe na drogach publicznych, Warszawa 2009

### 10.4. Inne dokumenty

- 67. Rozporządzenie Ministra Transportu i Gospodarki Morskiej z dnia 2 marca 1999 r. w sprawie warunków technicznych, jakim powinny odpowiadać drogi publiczne i ich usytuowanie (Dz.U. nr 43, poz. 430)
- 68. Katalog typowych konstrukcji nawierzchni podatnych i półsztywnych. Generalna Dyrekcja Dróg Publicznych – Załącznik do zarządzenia nr 31 Generalnego Dyrektora Dróg Krajowych i Autostrad z dnia 16.06.2014 r

## **D-05.03.11 FREZOWANIE NAWIERZCHNI ASFALTOWEJ NA ZIMNO**

### **1. WSTĘP**

#### **1.1 Nazwa zadania**

*Rozbudowa drogi wojewódzkiej Nr 251 Kaliska - Inowrocław na odcinku od km 19+649 (od granicy województwa kujawsko-pomorskiego) do km 34+200 oraz od km 34+590,30 do km 35+290 wraz z przebudową mostu na rz. Gąsawka w msc. Żnin.*

#### **1.2. Przedmiot ST**

Przedmiotem niniejszej specyfikacji technicznej (ST) są wymagania dotyczące wykonania i odbioru robót związanych z frezowaniem nawierzchni asfaltowych na zimno.

#### **1.3. Zakres stosowania ST**

Specyfikacja techniczna (ST) stanowi dokument przetargowy i kontraktowy przy zleceniu i realizacji robót podczas *rozbudowy drogi wojewódzkiej Nr 251 Kaliska - Inowrocław na odcinku od km 19+649 (od granicy województwa kujawsko-pomorskiego) do km 34+200 oraz od km 34+590,30 do km 35+290 wraz z przebudową mostu na rz. Gąsawka w msc. Żnin.*

#### **1.4. Zakres robót objętych ST**

Ustalenia zawarte w niniejszej specyfikacji dotyczą zasad prowadzenia robót związanych z frezowaniem nawierzchni asfaltowych na zimno.

Frezowanie nawierzchni asfaltowych będzie wykonywane w celu profilowania oraz przed wykonaniem nowej warstwy.

*Zgodnie z dokumentacją projektową należy wykonać frezowanie na zimno mas bitumicznych o średniej gr. 20cm.*

#### **1.5. Informacje o terenie budowy**

Informacje zawarto w D-00.00.00

#### **1.6. Nazwy i kody**

Grupa robót : 45200000-9 Roboty budowlane w zakresie wznoszenia kompletnych obiektów budowlanych lub ich części oraz robót w zakresie inżynierii lądowej i wodnej .

Klasa robót : 45230000-8 Roboty budowlane w zakresie budowy rurociągów , linii telekomunikacyjnych i elektroenergetycznych , autostrad , dróg , lotnisk i kolei ; wyrównywanie terenu

Kategoria robót : 45233000-9 Roboty w zakresie konstruowania , fundamentowania oraz wykonywania nawierzchni autostrad , dróg

#### **1.7. Określenia podstawowe**

1.7.1. Recykling nawierzchni asfaltowej - powtórne użycie mieszanki mineralno-asfaltowej odzyskanej z nawierzchni.

1.7.2. Frezowanie nawierzchni asfaltowej na zimno - kontrolowany proces skrawania górnej warstwy nawierzchni asfaltowej, bez jej ogrzania, na określonej głębokości.

1.7.3. Pozostałe określenia są zgodne z obowiązującymi, odpowiednimi polskimi normami i z definicjami podanymi w ST D-00.00.00 „Wymagania ogólne” pkt 1.4.

#### **1.8. Ogólne wymagania dotyczące robót**

Ogólne wymagania dotyczące robót podano w ST D-00.00.00 „Wymagania ogólne” pkt 1.5.

### **2. MATERIAŁY**

Nie występują.

### **3. SPRZĘT**

#### **3.1. Ogólne wymagania dotyczące sprzętu**

Ogólne wymagania dotyczące sprzętu podano w ST D-00.00.00 „Wymagania ogólne” pkt 3.

#### **3.2. Sprzęt do frezowania**

Należy stosować frezarki drogowe umożliwiające frezowanie nawierzchni asfaltowej na zimno na określonej głębokości.

Frezarka powinna być sterowana elektronicznie i zapewniać zachowanie wymaganej równości oraz pochyłości poprzecznych i podłużnych powierzchni po frezowaniu. Do małych robót (naprawy części jezdni) Inżynier może dopuścić frezarki sterowane mechanicznie.

Szerokość bębna frezującego powinna być dobrana zależnie od zakresu robót. Przy lokalnych naprawach szerokość bębna może być dostosowana do szerokości skrawanych elementów nawierzchni. Przy frezowaniu całej jezdni szerokość bębna skrawającego powinna być co najmniej równa 1200 m.

Przy dużych robotach frezarki muszą być wyposażone w przenośnik sfrezowanego materiału, podający go z jezdni na środki transportu.

Przy frezowaniu warstw asfaltowych na głębokość ponad 50 mm, z przeznaczeniem odzyskanego materiału do recyklingu na gorąco w otaczarce, zaleca się frezowanie współbieżne, tzn. takie, w którym kierunek obrotów bębna

skrawającego jest zgodny z kierunkiem ruchu frezarki. Za zgodą Inżyniera może być dopuszczone frezowanie przeciwbieżne, tzn. takie, w którym kierunek obrotów bębna skrawającego jest przeciwny do kierunku ruchu frezarki.

Przy pracach prowadzonych w terenie zabudowanym frezarki muszą, a poza nimi powinny, być zaopatrzone w systemy odpylania. Za zgodą Inżyniera można dopuścić frezarki bez tego systemu:

na drogach zamiejskich w obszarach niezabudowanych,

na drogach miejskich, przy małym zakresie robót.

Wykonawca może używać tylko frezarki zaakceptowane przez Inżyniera. Wykonawca powinien przedstawić dane techniczne frezarek, a w przypadkach jakichkolwiek wątpliwości przeprowadzić demonstrację pracy frezarki, na własny koszt.

#### **4. TRANSPORT**

##### **4.1. Ogólne wymagania dotyczące transportu**

Ogólne wymagania dotyczące transportu podano w ST D-00.00.00 „Wymagania ogólne” pkt 4.

##### **4.2. Transport sfrezowanego materiału**

Transport sfrezowanego materiału powinien być tak zorganizowany, aby zapewnić pracę frezarki bez postojów. Materiał może być wywożony dowolnymi środkami transportowymi.

#### **5. WYKONANIE ROBÓT**

##### **5.1. Ogólne zasady wykonania robót**

Ogólne zasady wykonania robót podano w ST D-00.00.00 „Wymagania ogólne” pkt 5.

##### **5.2. Wykonanie frezowania**

Nawierzchnia powinna być frezowana do głębokości, szerokości i pochyłości zgodnych z dokumentacją projektową i ST.

Jeżeli frezowana nawierzchnia ma być oddana do ruchu bez ułożenia nowej warstwy ścieralnej, to jej tekstura powinna być jednorodna, złożona z nieciągniętych prążków podłużnych lub innych form geometrycznych, gwarantujących równość, szorstkość i estetyczny wygląd.

Jeżeli ruch drogowy ma być dopuszczony po sfrezowanej części jezdni, to wówczas, ze względów bezpieczeństwa należy spełnić następujące warunki:

należy usunąć ścięty materiał i oczyścić nawierzchnię,

przy frezowaniu poszczególnych pasów ruchu, wysokość podłużnych pionowych krawędzi nie może przekraczać 40 mm,

przy lokalnych naprawach polegających na sfrezowaniu nawierzchni przy linii krawężnika (ścieku) dopuszcza się większy uskok niż określono w pkt b), ale przy głębokości większej od 75 mm wymaga on specjalnego oznakowania, krawędzie poprzeczne na zakończeniu dnia roboczego powinny być klinowo ścięte.

##### **5.3. Uszorstwienie warstwy ścieralnej**

Technologia ta ma zastosowanie w przypadku nawierzchni nowych, które charakteryzują się małą szorstkością spowodowaną polerowaniem przez koła pojazdów, albo nadmiarem asfaltu.

Frezarka powinna ścierać około 12 mm warstwy ścieralnej tworząc szorstką makrostrukturę powierzchni. Zęby skrawające na obwodzie bębna frezującego powinny być tak dobrane, aby zapewnić regularną rzeźbę powierzchni po frezowaniu.

##### **5.4. Profilowanie warstwy ścieralnej**

Technologia ta ma zastosowanie do frezowania nierówności podłużnych i małych kolein lub innych deformacji. Jeżeli frezowanie obejmie całą powierzchnię jezdni i nie będzie wbudowana nowa warstwa ścieralna, to frezarka musi być sterowana elektronicznie względem ustalonego poziomu odniesienia, a szerokość bębna frezującego nie może być mniejsza od 1800 mm.

Jeżeli frezowanie obejmie lokalne deformacje tylko na części jezdni to frezarka może być sterowana mechanicznie, a wymiar bębna skrawającego powinien być zależny od wielkości robót i zaakceptowany przez Inżyniera.

##### **5.5. Frezowanie warstwy ścieralnej przed ułożeniem nowej warstwy lub warstw asfaltowych**

Do frezowania należy użyć frezarek sterowanych elektronicznie, względem ustalonego poziomu odniesienia, zachowując spadki poprzeczne i niweletę drogi. Nawierzchnia powinna być sfrezowana na głębokość projektowaną z dokładnością  $\pm 5$  mm.

##### **5.6. Frezowanie przy kapitalnych naprawach nawierzchni**

Przy kapitalnych naprawach nawierzchni frezowanie obejmuje kilka lub wszystkie warstwy nawierzchni na głębokość określoną w dokumentacji projektowej.

#### **6. KONTROLA JAKOŚCI ROBÓT**

##### **6.1. Ogólne zasady kontroli jakości robót**

Ogólne zasady kontroli jakości robót podano w ST D-00.00.00 „Wymagania ogólne” pkt 6.

##### **6.2. Częstotliwość oraz zakres pomiarów kontrolnych**

Minimalna częstotliwość pomiarów

Częstotliwość oraz zakres pomiarów dla nawierzchni frezowanej na zimno podano w tablicy 1.



Tablica 1. Częstotliwość oraz zakres pomiarów kontrolnych nawierzchni frezowanej na zimno

| L p. | Właściwość nawierzchni | Minimalna częstotliwość pomiarów |
|------|------------------------|----------------------------------|
| 1    | Równość podłużna       | łatą 4-metrową co 20 metrów      |
| 2    | Równość poprzeczna     | łatą 4-metrową co 20 metrów      |
| 3    | Spadki poprzeczne      | co 50 m                          |
| 4    | Szerokość frezowania   | co 50 m                          |
| 5    | Głębokość frezowania   | na bieżąco, według ST            |

#### 6.2.2. Równość nawierzchni

Nierówności powierzchni po frezowaniu mierzone łatą 4-metrową zgodnie z BN-68/8931-04 [1] nie powinny przekraczać 6 mm.

#### 6.2.3. Spadki poprzeczne

Spadki poprzeczne nawierzchni po frezowaniu powinny być zgodne z dokumentacją projektową, z tolerancją  $\pm 0,5\%$ .

#### 6.2.4. Szerokość frezowania

Szerokość frezowania powinna odpowiadać szerokości określonej w dokumentacji projektowej z dokładnością  $\pm 5$  cm.

#### 6.2.5. Głębokość frezowania

Głębokość frezowania powinna odpowiadać głębokości określonej w dokumentacji projektowej z dokładnością  $\pm 5$  mm.

Powyższe ustalenia dotyczące dokładności frezowania nie dotyczą wyburzenia kilku lub wszystkich warstw nawierzchni przy naprawach kapitalnych. W takim przypadku wymagania powinny być określone w ST w dostosowaniu do potrzeb wynikających z przyjętej technologii naprawy.

### 7. OBMIAR ROBÓT

#### 7.1. Ogólne zasady obmiaru robót

Ogólne zasady obmiaru robót podano w ST D-00.00.00 „Wymagania ogólne” pkt 7.

#### 7.2. Jednostka obmiarowa

Jednostką obmiarową jest m<sup>2</sup> (metr kwadratowy).

### 8. ODBIÓR ROBÓT

Ogólne zasady odbioru robót podano w ST D-00.00.00 „Wymagania ogólne” pkt 8.

Roboty uznaje się za wykonane zgodnie z dokumentacją projektową, ST i wymaganiami Inżyniera, jeżeli wszystkie pomiary i badania z zachowaniem tolerancji wg pkt 6 dały wyniki pozytywne.

### 9. PODSTAWA PŁATNOŚCI

#### 9.1. Ogólne ustalenia dotyczące podstawy płatności

Ogólne ustalenia dotyczące podstawy płatności podano w ST D-00.00.00 „Wymagania ogólne” pkt 9.

#### 9.2. Cena jednostki obmiarowej

Cena wykonania 1 m<sup>2</sup> frezowania na zimno nawierzchni asfaltowej obejmuje:

- prace pomiarowe,
- oznakowanie robót,
- frezowanie,
- transport sfrezowanego materiału na miejsce wskazane przez właściwy rejon dróg wojewódzkich na odległość do 60 km,
- przeprowadzenie pomiarów wymaganych w specyfikacji technicznej.

### 10. PRZEPISY ZWIĄZANE

Normy

1. BN-68/8931-04 Drogi samochodowe. Pomiar równości nawierzchni planografem i łatą.

## D-05.03.13 NAWIERZCHNIA Z MIESZANKI MASTYKSOWO-GRYSOWEJ (SMA)

### 1. WSTĘP

#### 1.1 Nazwa zadania

Rozbudowa drogi wojewódzkiej Nr 251 Kaliska - Inowrocław na odcinku od km 19+649 (od granicy województwa kujawsko-pomorskiego) do km 34+200 oraz od km 34+590,30 do km 35+290 wraz z przebudową mostu na rz. Gąsawka w msc. Żnin.

#### 1.2. Przedmiot ST

Przedmiotem niniejszej specyfikacji technicznej (ST) są wymagania dotyczące wykonania i odbioru robót związanych z wykonywaniem warstw konstrukcji nawierzchni z mieszanki mastyksowo-grysowej (mieszanki SMA).

#### 1.3. Zakres stosowania ST

Specyfikacja techniczna (ST) stanowi dokument przetargowy i kontraktowy przy zleceniu i realizacji robót podczas *rozbudowy drogi wojewódzkiej Nr 251 Kaliska - Inowrocław na odcinku od km 19+649 (od granicy województwa kujawsko-pomorskiego) do km 34+200 oraz od km 34+590,30 do km 35+290 wraz z przebudową mostu na rz. Gąsawka w msc. Żnin.*

#### 1.4. Zakres robót objętych ST

Ustalenia zawarte w niniejszej specyfikacji dotyczą zasad prowadzenia robót związanych z wykonaniem i odbiorem warstwy ścieralnej z mieszanki SMA wg PN-EN 13108-5 [47] i WT-2 Nawierzchnie asfaltowe 2014 cz.I, WT-2 Nawierzchnie asfaltowe 2016 cz. II, WT-1:2014. W przypadku produkcji mieszanki SMA przez Wykonawcę dla potrzeb budowy, Wykonawca zobowiązany jest prowadzić Zakładową kontrolę produkcji (ZKP) zgodnie z WT-2 [65] punkt 8.4.1.5.

*Zgodnie z dokumentacją projektową należy wykonać warstwę ścieralną z mieszanki mastyksowo-grysowej:*

- SMA 8 – z asfaltem modyfikowanym PMB 45/80-55 o gr. 4cm – dla drogi DW 251 oraz dróg gminnych i powiatowych (KR4 i KR3).

Warstwę ścieralną z mieszanki SMA można wykonywać dla dróg kategorii ruchu od KR1 do KR6 (określenie kategorii ruchu podano w punkcie 1.4.7). Stosowane mieszanki SMA o wymiarze D podano w tablicy 1.

Tablica 1. Stosowane mieszanki SMA

| Kategoria ruchu | Mieszanki SMA o wymiarze D <sup>1)</sup> , mm                   |
|-----------------|---|
|                 | jeśli wymagane jest zmniejszenie hałasu drogowego <sup>2)</sup> |
| <b>KR 3-4</b>   | SMA 8   |

1. Podział ze względu na wymiar największego kruszywa.
2. Zmniejszenie hałasu generowanego przez kontakt koła pojazdu i nawierzchni należy uwzględnić w projektowaniu nawierzchni ulic miejskich lub dróg zamiejskich w pobliżu terenów zamieszkałych

#### 1.5. Informacje o terenie budowy

Informacje zawarto w D-00.00.00

#### 1.6. Nazwy i kody

Grupa robót : 45200000-9 Roboty budowlane w zakresie wznoszenia kompletnych obiektów budowlanych lub ich części oraz robót w zakresie inżynierii lądowej i wodnej .

Klasa robót : 45230000-8 Roboty budowlane w zakresie budowy rurociągów, linii telekomunikacyjnych i elektroenergetycznych , autostrad ,dróg , lotnisk i kolei ; wyrównywanie terenu

Kategoria robót : 45233000-9 Roboty w zakresie konstruowania, fundamentowania oraz wykonywania nawierzchni autostrad , dróg

#### 1.4. Określenia podstawowe

**1.4.1.** Nawierzchnia – konstrukcja składająca się z jednej lub kilku warstw służących do przejmowania i rozkładania obciążeń od ruchu pojazdów na podłoże.

**1.4.2.** Warstwa ścieralna – górna warstwa nawierzchni będąca w bezpośrednim kontakcie z kołami pojazdów.

**1.4.3.** Mieszanka mineralno-asfaltowa – mieszanka kruszyw i lepiszcza asfaltowego.

**1.4.4.** Wymiar mieszanki mineralno-asfaltowej – określenie mieszanki mineralno-asfaltowej, wyróżniające tę mieszankę ze zbioru mieszanek tego samego typu ze względu na największy wymiar kruszywa, np. wymiar 8 lub 11.

**1.4.5.** Mieszanka SMA (mieszanka mastyksowo-grysowa) – mieszanka mineralno-asfaltowa o nieciąglym uziarnieniu, składająca się z grubego łamanego szkieletu kruszywowego, związanego zaprawą mastyksową.

**1.4.6.** Dodatek stabilizujący – stabilizator mastyksu, zapobiegający spływaniu lepiscza asfaltowego z ziaren kruszywa w wyprodukowanej mieszance SMA.

**1.4.7.** Kategoria ruchu – obciążenie drogi ruchem samochodowym, wyrażone w osiach obliczeniowych (100 kN) wg „Katalogu typowych konstrukcji nawierzchni podatnych i półsztywnych” GDDP-IBDiM [68].

**1.4.8.** Wymiar kruszywa – wielkość ziaren kruszywa, określona przez dolny (d) i górny (D) wymiar sita.

**1.4.9.** Kruszywo grube – kruszywo z ziaren o wymiarze:  $D \leq 45$  mm oraz  $d > 2$  mm.

**1.4.10.** Kruszywo drobne – kruszywo z ziaren o wymiarze:  $D \leq 2$  mm, którego większa część pozostaje na sicie 0,063 mm.

**1.4.11.** Pył – kruszywo z ziaren przechodzących przez sito 0,063 mm.

**1.4.12.** Wypełniacz – kruszywo, którego większa część przechodzi przez sito 0,063 mm. (Wypełniacz mieszany – kruszywo, które składa się z wypełniacza pochodzenia mineralnego i wodorotlenku wapnia. Wypełniacz dodany – wypełniacz pochodzenia mineralnego, wyprodukowany oddzielnie).

**1.4.13.** Kationowa emulsja asfaltowa – emulsja, w której emulgator nadaje dodatnie ładunki cząstkom zdyspergowanego asfaltu.

**1.4.14.** Pozostałe określenia podstawowe są zgodne z obowiązującymi, odpowiednimi polskimi normami i z definicjami podanymi w ST D-M-00.00.00 „Wymagania ogólne” pkt 1.4.

**1.4.15.** Symbole i skróty dodatkowe

SMA - mieszanka mastyksowo-grysowa,

PMB - polimeroasfalt,

D - górny wymiar sita (przy określaniu wielkości ziaren kruszywa),

d - dolny wymiar sita (przy określaniu wielkości ziaren kruszywa),

C - kationowa emulsja asfaltowa,

NPD - właściwość użytkowa nie określana (ang. No Performance Determined; producent może jej nie określać),

TBR - do zadeklarowania (ang. To Be Reported; producent może dostarczyć odpowiednie informacje, jednak nie jest do tego zobowiązany),

IRI - (International Roughness Index) międzynarodowy wskaźnik równości,

MOP - miejsce obsługi podróży.

## 1.5. Ogólne wymagania dotyczące robót

Ogólne wymagania dotyczące robót podano w OST D-M-00.00.00 „Wymagania ogólne” [1] pkt 1.5.

## 2. MATERIAŁY

### 2.1. Ogólne wymagania dotyczące materiałów

Ogólne wymagania dotyczące materiałów, ich pozyskiwania i składowania, podano w ST D-00.00.00 „Wymagania ogólne” [1] pkt 2.

### 2.2. Lepiscza asfaltowe

Należy stosować polimeroasfalty wg PN-EN 14023 [59]. W tabeli 2 podano zalecane do stosowania lepiscza.

Tablica 2. Zalecane lepiscza asfaltowe do mieszanek SMA

| Kategoria ruchu   | Mieszanka SMA              | Gatunek lepiscza do mieszanek SMA |  |
|---|----------------------------|-----------------------------------|--|
|   |                            | polimeroasfalt                    |  |
| <b>KR3 – KR4</b>  | <b>SMA 8<sup>1)</sup>,</b> | <b>PMB 45/80-55,</b>              |  |
| 1) Zalecana, jeżeli jest wymagane zmniejszenie hałasu drogowego |                            |                                   |  |

Polimeroasfalty powinny spełniać wymagania podane w tablicy 3.

Tablica 3. Wymagania wobec asfaltów modyfikowanych polimerami (polimeroasfaltów) wg PN-EN 14023 [59]

| Wymaganie podstawowe | Właściwość | Metoda badania | Jednostka | Gatunki asfaltów modyfikowanych polimerami (PMB) |       |            |       |             |       |  |
|----------------------|------------|----------------|-----------|--|-------|------------|-------|-------------|-------|--|
|                      |            |                |           | 45/80 – 55                                       |       | 45/80 – 65 |       | 65/105 – 60 |       |  |
|                      |            |                |           | wymaganie  | klasa | wymaganie  | klasa | wymaganie   | klasa |  |
|                      |            |                |           |  |       |            |       |             |       |  |

| 1  | 2  | 3                                      | 4                 | 5                | 6 | 7                | 8 | 9                | 10 |
|--|--|--|-------------------|------------------|---|------------------|---|------------------|----|
| Konsystencja w pośrednich temperaturach eksploatacyjnych                   | Penetracja w 25°C  | PN-EN 1426 [21]                        | 0,1 mm            | 45-80            | 4 | 45-80            | 4 | 65-105           | 6  |
| Konsystencja w wysokich temperaturach eksploatacyjnych                     | Temperatura mięknięcia   | PN-EN 1427 [22]                        | °C                | ≥ 55             | 7 | ≥ 65             | 5 | ≥ 60             | 6  |
| Kohezja  | Siła rozciągania (mała prędkość rozciągania)                             | PN-EN 13589 [55]<br>PN-EN 13703 [57]   | J/cm <sup>2</sup> | ≥ 1 w 5°C        | 4 | ≥ 2 w 5°C        | 3 | ≥ 1 w 5°C        | 4  |
|  | Siła rozciągania w 5°C (duża prędkość rozciągania)                       | PN-EN 13587 [53]<br>PN-EN 13703 [57]   | J/cm <sup>2</sup> | NPD <sup>a</sup> | 0 | NPD <sup>a</sup> | 0 | NPD <sup>a</sup> | 0  |
|  | Wahadło Vialit (metoda uderzenia)  | PN-EN 13588 [54]                       | J/cm <sup>2</sup> | NPD <sup>a</sup> | 0 | NPD <sup>a</sup> | 0 | NPD <sup>a</sup> | 0  |
| Stołość konsystencji (Odporność na starzenie) wg PN-EN 12607-1 lub -3 [31] | Zmiana masy  |  | %                 | ≥ 0,5            | 3 | ≥ 0,5            | 3 | ≥ 0,5            | 3  |
|  | Pozostała penetracja   | PN-EN 1426 [21]                        | %                 | ≥ 60             | 7 | ≥ 60             | 7 | ≥ 60             | 7  |
|  | Wzrost temperatury mięknięcia  | PN-EN 1427 [22]                        | °C                | ≤ 8              | 2 | ≤ 8              | 2 | ≤ 10             | 3  |
| Inne właściwości   | Temperatura zapłonu  | PN-EN ISO 2592 [63]                    | °C                | ≥ 235            | 3 | ≥ 235            | 3 | ≥ 235            | 3  |
| Wymagania dodatkowe  | Temperatura łamliwości   | PN-EN 12593 [29]                       | °C                | ≤ -12            | 6 | ≤ -15            | 7 | ≤ -15            | 7  |
|  | Nawrót sprężysty w 25°C  | PN-EN 13398 [51]                       | %                 | ≥ 50             | 5 | ≥ 70             | 3 | ≥ 50             | 5  |
|  | Nawrót sprężysty w 10°C  |  |                   | NPD <sup>a</sup> | 0 | NPD <sup>a</sup> | 0 | NPD <sup>a</sup> | 0  |
|  | Zakres plastyczności   | PN-EN 14023 [59]<br>Punkt 5.1.9        | °C                | TBR <sup>b</sup> | 1 | TBR <sup>b</sup> | 1 | TBR <sup>b</sup> | 1  |
|  | Stabilność magazynowania. Różnica temperatur mięknięcia                  | PN-EN 13399 [52]<br>PN-EN 1427 [22]    | °C                | ≤ 5              | 2 | ≤ 5              | 2 | ≤ 5              | 2  |
|  | Stabilność magazynowania. Różnica penetracji                             | PN-EN 13399 [52]<br>PN-EN 1426 [21]    | 0,1 mm            | NPD <sup>a</sup> | 0 | NPD <sup>a</sup> | 0 | NPD <sup>a</sup> | 0  |
| Wymagania dodatkowe  | Spadek temperatury mięknięcia po starzeniu wg PN-EN 12607 -1 lub -3 [31] | PN-EN 12607-1 [31]<br>PN-EN 1427 [22]  | °C                | TBR <sup>b</sup> | 1 | TBR <sup>b</sup> | 1 | TBR <sup>b</sup> | 1  |
|  | Nawrót sprężysty w 25°C po starzeniu wg PN-EN 12607-1 lub -3 [31]        | PN-EN 12607-1 [31]<br>PN-EN 13398 [51] | %                 | ≥ 50             | 4 | ≥ 60             | 3 | ≥ 50             | 4  |
|  | Nawrót sprężysty w 10°C po starzeniu wg PN-EN 12607-1 lub -3 [31]        |  |                   | NPD <sup>a</sup> | 0 | NPD <sup>a</sup> | 0 | NPD <sup>a</sup> | 0  |

<sup>a</sup> NPD – No Performance Determined (właściwość użytkowa nie określana)<sup>b</sup> TBR – To Be Reported (do zadeklarowania)

Polimeroasfalt powinien być magazynowany w zbiorniku wyposażonym w system grzewczy pośredni z termostatem kontrolującym temperaturę z dokładnością  $\pm 5^{\circ}\text{C}$ . Zaleca się wyposażenie zbiornika w mieszadło. Zaleca się bezpośrednie zużycie polimeroasfaltu po dostarczeniu. Należy unikać wielokrotnego rozgrzewania i chłodzenia polimeroasfaltu w okresie jego stosowania oraz unikać niekontrolowanego mieszania polimeroasfaltów różnego rodzaju i klasy oraz z asfaltem zwykłym.

### 2.3. Kruszywo do mieszanki SMA

Do mieszanki SMA należy stosować kruszywo według PN-EN 13043 [44] i WT-1 Kruszywa 2014 [64], obejmujące kruszywo grube, kruszywo drobne i wypełniacz.

Kruszywa powinny spełniać wymagania podane w WT-1 Kruszywa 2014 tablice 16-18.

Składowanie kruszywa powinno się odbywać w warunkach zabezpieczających je przed zanieczyszczeniem i zmieszaniem z kruszywem o innym wymiarze lub pochodzeniu. Podłoże składowiska musi być równe, utwardzone i odwodnione. Składowanie wypełniacza powinno się odbywać w silosach wyposażonych w urządzenia do aeracji.

### 2.4. Kruszywo do uszorstnienia

W celu zwiększenia współczynnika tarcia wykonanej warstwy ścieralnej, w początkowym okresie jej użytkowania, należy gorącą warstwę posypać kruszywem mineralnym naturalnym lub sztucznym uzyskanym z przekruszenia, o wymiarze 2/4 lub 2/5 mm i dokładnie przywałować

Kruszywa do uszorstnienia o wymiarze 2/4 lub 2/5 mm powinny spełniać wymagania podane w tablicy 4

Składowanie kruszywa powinno odpowiadać wymaganiom podanym w pktcie 2.3.

Tablica 4. Wymagania dotyczące kruszywa (naturalnego lub sztucznego) do uszorstnienia warstwy ścieralnej z SMA [65]

Skróty użyte w tablicy: kat. - kategoria właściwości, rozdz. - rozdział

| Właściwości kruszywa                                 | Metoda badania                    | Punkt WT-1 | Wymagania wg WT-1 [63] dla kruszywa 2/4 lub 2/5 mm  |
|--|-----------------------------------|------------|---|
| Uziarnienie  | PN-EN 933-1 [5]                   | 4.1.3      | kat. $G_C$ 90/10  |
| Zawartość pyłu                                       | PN-EN 933-1 [5]                   | 4.1.6      | kat. $f_1$ , tj. przesiew przez sito 0,063 mm $\leq 1\%$ (m/m)  |
| Odporność na polewanie kruszywa, kat. nie niższa niż | PN-EN 1097-8 [18]                 | 4.2.3      | kat. $PSV_{44}$ tj. odporność $\geq 44$   |
| Gęstość ziaren                                       | PN-EN 1097-6, rozdz. 7, 8, 9 [16] | 4.3.1      | deklarowana przez producenta  |
| Grube zanieczyszczenia lekkie, kat. nie wyższa niż   | PN-EN 1744-1 p. 14.2 [25]         | 4.5.3      | kat. $m_{LPC}$ 0,1, tj. zawartość zanieczyszczeń o wymiarze większym od 2 mm powinna wynosić $\leq 0,1\%$ (m/m) |

### 2.5. Stabilizator mastyksu

W celu zapobieżenia spływaniu lepiszcza asfaltowego z ziaren kruszywa w wyprodukowanej mieszance SMA zaleca się stosowanie stabilizatorów, którymi mogą być włókna mineralne, celulozowe lub polimerowe, spełniające wymagania określone przez producenta. Włókna te mogą być stosowane także w postaci granulatu, w tym ze środkiem wiążącym.

Można zaniechać stosowania stabilizatora, jeśli stosowane lepiszcze gwarantuje spełnienie wymagania spływności lepiszcza lub technologia produkcji i transportu mieszanki SMA nie powoduje spływności lepiszcza z ziaren kruszywa.

### 2.6. Środek adhezyjny

W celu poprawy powinowactwa fizykochemicznego lepiszcza asfaltowego i kruszywa, gwarantującego odpowiednią przyczepność (adhezję) lepiszcza do kruszywa i odporność mieszanki SMA na działanie wody, należy dobrać i zastosować środek adhezyjny, tak aby dla konkretnej pary kruszywo-lepiszcze wartość przyczepności określona

według PN-EN 12697-11, metoda A, po 6h obracania, stosując kruszywo 8/11 jako podstawowe wynosiła co najmniej 80%.

Środek adhezyjny powinien odpowiadać wymaganiom określonym przez producenta.

Składowanie środka adhezyjnego jest dozwolone tylko w oryginalnych opakowaniach, w warunkach określonych przez producenta.

## 2.7. Materiały do uszczelnienia połączeń i krawędzi

Do uszczelnienia połączeń technologicznych (tj. złączy podłużnych i poprzecznych z tego samego materiału wykonywanego w różnym czasie oraz spoin stanowiących połączenia różnych materiałów lub połączenie warstwy asfaltowej z urządzeniami obcymi w nawierzchni lub ją ograniczającymi, należy stosować: materiały termoplastyczne, jak taśmy asfaltowe itp. według norm lub aprobat technicznych,

Grubość materiału termoplastycznego do spoiny powinna wynosić:

- nie mniej niż 10 mm przy grubości warstwy technologicznej do 2,5 cm,
- nie mniej niż 15 mm przy grubości warstwy technologicznej większej niż 2,5 cm.

Składowanie materiałów termoplastycznych jest dozwolone tylko w oryginalnych opakowaniach producenta, w warunkach określonych w aprobacie technicznej.

## 2.8. Materiały do złączenia warstw konstrukcji

Do złączania warstw konstrukcji nawierzchni (warstwa wiążąca z warstwą ścieralną) należy stosować kationowe emulsje asfaltowe lub kationowe emulsje modyfikowane polimerami według PN-EN 13808 [58] i WT-3 Emulsje asfaltowe 2009 punkt 5.1 tablica 2 i tablica 3 [66]:

Kationowe emulsje asfaltowe modyfikowane polimerami (asfalt 70/100 modyfikowany polimerem lub lateksem butadienowo-styrenowym SBR) stosuje się tylko pod cienkie warstwy asfaltowe na gorąco.

Emulsję asfaltową można składać w opakowaniach transportowych lub w stacjonarnych zbiornikach pionowych z nalewaniem od dna. Nie należy nalewać emulsji do opakowań i zbiorników zanieczyszczonych materiałami mineralnymi.

## 3. SPRZĘT

### 3.1. Ogólne wymagania dotyczące sprzętu

Ogólne wymagania dotyczące sprzętu podano w ST D-00.00.00 „Wymagania ogólne” [1] pkt 3.

### 3.2. Sprzęt stosowany do wykonania robót

Przy wykonywaniu robót Wykonawca w zależności od potrzeb, powinien wykazać się możliwością korzystania ze sprzętu dostosowanego do przyjętej metody robót, jak:

- wytwórnia (otaczarka) o mieszaniu cyklicznym lub ciągłym, z automatycznym komputerowym sterowaniem produkcji, do wytwarzania mieszanek mineralno-asfaltowych, z możliwością dozowania stabilizatora mastyksu,
- układarka gąsienicowa, z elektronicznym sterowaniem równości układanej warstwy,
- skraplarka,
- walce stalowe gładkie,
- lekka rozsypywarka kruszywa,
- szczotki mechaniczne i/lub inne urządzenia czyszczące,
- samochody samowyladowcze z przykryciem brezentowym lub termosami,
- sprzęt drobny.

## 4. TRANSPORT

### 4.1. Ogólne wymagania dotyczące transportu

Ogólne wymagania dotyczące transportu podano w ST D-00.00.00 „Wymagania ogólne” [1] pkt 4.

### 4.2. Transport materiałów

Asfalt i polimeroasfalt należy przewozić w cysternach kolejowych lub samochodach izolowanych i zaopatrzonych w urządzenia umożliwiające pośrednie ogrzewanie oraz w zawory spustowe.

Kruszywa można przewozić dowolnymi środkami transportu, w warunkach zabezpieczających je przed zanieczyszczeniem, zmieszaniem z innymi materiałami i nadmiernym zawilgoceniem.

Wypełniacz należy przewozić w sposób chroniący go przed zawilgoceniem, zbrzyleniem i zanieczyszczeniem. Wypełniacz luzem powinien być przewożony w odpowiednich cysternach przystosowanych do przewozu materiałów sypkich, umożliwiających rozładunek pneumatyczny.

Emulsja asfaltowa może być transportowana w zamkniętych cysternach, autocysternach, beczkach i innych opakowaniach pod warunkiem, że nie będą korodowały pod wpływem emulsji i nie będą powodowały jej rozpadu. Cysterny powinny być wyposażone w przegrody. Nie należy używać do transportu opakowań z metali lekkich (może zachodzić wydzielanie wodoru i groźba wybuchu przy emulsjach o  $\text{pH} \leq 4$ ).

Mieszanek SMA należy dowozić na budowę pojazdami samowyladowczymi w zależności od postępu robót. Podczas transportu i postoju przed wbudowaniem mieszanka powinna być zabezpieczona przed ostygnięciem i dopływem powietrza (przez przykrycie, pojemniki termoizolacyjne lub ogrzewane itp.). Warunki i czas transportu mieszanki, od

produkcji do wbudowania, powinna zapewniać utrzymanie temperatury w wymaganym przedziale. Powierzchnie pojemników używanych do transportu mieszanki powinny być czyste, a do zwilżania tych powierzchni można używać tylko środki antyadhezyjne niewpływające szkodliwie na mieszankę.

## 5. WYKONANIE ROBÓT

### 5.1. Ogólne zasady wykonania robót

Ogólne zasady wykonania robót podano w ST D-00.00.00 „Wymagania ogólne” [1] pkt 5.

### 5.2. Projektowanie mieszanki SMA

Przed przystąpieniem do robót Wykonawca dostarczy Inżynierowi do akceptacji projekt składu mieszanki SMA (SMA 5, SMA 8, SMA 11).

Uziarnienie mieszanki mineralnej, minimalna zawartość lepiszcza oraz orientacyjna zawartość środka stabilizującego podane są w tablicy 6.

Wymagane właściwości mieszanki SMA podane są w tablicach 7, 8 i 9.

Tablica 6. Uziarnienie mieszanki mineralnej, zawartość lepiszcza oraz środka stabilizującego mieszanki SMA do warstwy ścieralnej [65]

| Właściwość   | Przesiew, [% (m/m)]  |     |                      |     |                      |     |                      |      |
|--|----------------------|-----|----------------------|-----|----------------------|-----|----------------------|------|
|  | SMA 5<br>KR1 ÷ KR4   |     | SMA 8<br>KR1 ÷ KR7   |     | SMA 11<br>KR3 ÷ KR4  |     | SMA 11<br>KR5 ÷ KR7  |      |
| Wymiar sita #,<br>[mm]                                   | od                   | do  | od                   | do  | od                   | do  | od                   | do   |
| 16   | -                    | -   | -                    | -   | 100                  | -   | 100                  | -    |
| 11,2   | -                    | -   | 100                  | -   | 90                   | 100 | 90                   | 100  |
| 8  | 100                  | -   | 90                   | 100 | 50                   | 65  | 50                   | 65   |
| 5,6  | 90                   | 100 | 35                   | 60  | 35                   | 45  | 35                   | 45   |
| 2  | 30                   | 40  | 20                   | 30  | 20                   | 30  | 20                   | 30   |
| 0,125  | 10                   | 19  | 9                    | 17  | 9                    | 17  | 9                    | 17   |
| 0,063  | 7                    | 12  | 7                    | 12  | 8                    | 12  | 8,0                  | 12,0 |
| Orientacyjna zawartość środka stabilizującego, [% (m/m)] | 0,3                  | 1,5 | 0,3                  | 1,5 | 0,3                  | 1,5 | 0,3                  | 1,5  |
| Zawartość lepiszcza, minimum <sup>*)</sup>               | B <sub>min</sub> 7,4 |     | B <sub>min</sub> 7,2 |     | B <sub>min</sub> 6,6 |     | B <sub>min</sub> 6,6 |      |

Tablica 7. Wymagane właściwości mieszanki SMA do warstwy ścieralnej, dla ruchu KR1 ÷ KR2 [65]

| Właściwość                    | Warunki zagęszczania wg PN-EN 13108-20 [48] | Metoda i warunki badania  | SMA 5  | SMA 8  |
|-------------------------------|---|---|--|--|
| Zawartość wolnych przestrzeni | C.1.2, ubijanie, 2×50 uderzeń               | PN-EN 12697-8 [33], p. 4  | V <sub>min</sub> 1,5<br>V <sub>max</sub> 3,0 | V <sub>min</sub> 1,5<br>V <sub>max</sub> 3,0 |
| Odporność na działanie wody   | C.1.1, ubijanie, 2×35 uderzeń               | PN-EN 12697-12 [35], przechowywanie w 40°C z jednym cyklem zamrażania, badanie w 25°C <sup>1)</sup> | ITSR <sub>90</sub>                           | ITSR <sub>90</sub>                           |
| Splywność lepiszcza           | -   | PN-EN 12697-18 [37], p. 5   | D <sub>0,3</sub>                             | D <sub>0,3</sub>                             |

<sup>1)</sup> Ujednoliconą procedurę badania odporności na działanie wody podano w WT-2 2014 [65] w załączniku 1.





Tablica 8. Wymagane właściwości mieszanki SMA do warstwy ścieralnej, dla ruchu KR3 ÷ KR4 [65]

| Właściwość  | Warunki zagęszczania wg PN-EN 13108-20 [48]          | Metoda i warunki badania  | SMA 5  | SMA 8  | SMA 11   |
|---|--|---|--|--|--|
| Zawartość wolnych przestrzeni   | C.1.2, ubijanie, 2×50 uderzeń                        | PN-EN 12697-8 [33], p. 4  | $V_{\min 1,5}$<br>$V_{\max 3,0}$                           | $V_{\min 1,5}$<br>$V_{\max 3,0}$                           | $V_{\min 1,5}$<br>$V_{\max 3,0}$                           |
| Odporność na deformacje trwałe <sup>1)</sup>  | C.1.20, wałowanie, P <sub>98</sub> -P <sub>100</sub> | PN-EN 12697-22 [38], metoda B w powietrzu, PN-EN 13108-20, D.1.6, 60°C, 10000 cykli [48]            | $WTS_{AIR 0,15}$<br>$PRD_{AIRdekla}$<br>nie więcej niż 9,0 | $WTS_{AIR 0,15}$<br>$PRD_{AIRdekla}$<br>nie więcej niż 9,0 | $WTS_{AIR 0,15}$<br>$PRD_{AIRdekla}$<br>nie więcej niż 9,0 |
| Odporność na działanie wody   | C.1.1, ubijanie, 2×35 uderzeń                        | PN-EN 12697-12 [35], przechowywanie w 40°C z jednym cyklem zamrażania, badanie w 25°C <sup>2)</sup> | $ITSR_{90}$  | $ITSR_{90}$  | $ITSR_{90}$  |
| Spływność lepiszcza   | -  | PN-EN 12697-18 [37], p. 5   | $D_{0,3}$  | $D_{0,3}$  | $D_{0,3}$  |
| <sup>1)</sup> Grubość płyty: SMA5 25mm, SMA8 40mm, SMA11 40mm   |  |   |  |  |  |
| <sup>2)</sup> Ujednoliconą procedurę badania odporności na działanie wody podano w WT-2 2014 [65] w załączniku 1. |  |   |  |  |  |

Tablica 9. Wymagane właściwości mieszanki SMA do warstwy ścieralnej, dla ruchu KR5 ÷ KR6 [65]

| Właściwość   | Warunki zagęszczania wg PN-EN 13108-20 [48]          | Metoda i warunki badania  | SMA 8   | SMA 11  |
|--|--|---|---|---|
| Zawartość wolnych przestrzeni  | C.1.2, ubijanie, 2×50 uderzeń                        | PN-EN 12697-8 [33], p. 4  | $V_{\min 2,0}$<br>$V_{\max 3,5}$  | $V_{\min 2,0}$<br>$V_{\max 3,5}$  |
| Odporność na deformacje trwałe <sup>1)</sup>   | C.1.20, wałowanie, P <sub>98</sub> -P <sub>100</sub> | PN-EN 12697-22 [38], metoda B w powietrzu, PN-EN 13108-20, D.1.6, 60°C, 10 000 cykli                | $WTS_{AIR 0,30}$ / $WTS_{AI R0,10}$<br>$PRD_{AIRdekla}$<br>nie więcej niż 7,0 | $WTS_{AIR 0,30}$ / $WTS_{AI R0,10}$<br>$PRD_{AIRdekla}$<br>nie więcej niż 7,0 |
| Odporność na działanie wody  | C.1.1, ubijanie, 2×35 uderzeń                        | PN-EN 12697-12 [35], przechowywanie w 40°C z jednym cyklem zamrażania, badanie w 25°C <sup>2)</sup> | $ITSR_{90}$   | $ITSR_{90}$   |
| Spływność lepiszcza  | -  | PN-EN 12697-18 [37], p. 5   | $D_{0,3}$   | $D_{0,3}$   |
| Współczynnik luminacji   | -  | Zgodnie z zał 4   | $Qd.70$   | $Qd.70$   |
| <sup>1)</sup> Grubość płyty: SMA8 40mm, SMA11 40mm.  |  |   |   |   |
| <sup>2)</sup> Ujednoliconą procedurę badania odporności na działanie wody podano w WT-2 2014 w załączniku 1. |  |   |   |   |

### 5.3. Wytwarzanie mieszanki SMA

Mieszanek SMA należy wytwarzać na gorąco w otaczarce (zespole maszyn i urządzeń dozowania, podgrzewania i mieszania składników oraz przechowywania gotowej mieszanki).

Dozowanie składników mieszanki SMA w otaczarkach, w tym także wstępne, powinno być zautomatyzowane i zgodne z receptą roboczą, a urządzenia do dozowania składników oraz pomiaru

temperatury powinny być okresowo sprawdzane. Kruszywo o różnym uziarnieniu lub pochodzeniu należy dodawać odmierzone oddzielnie.

Lepiszczce asfaltowe należy przechowywać w zbiorniku z pośrednim systemem ogrzewania, z układem termostatowania zapewniającym utrzymanie żądanej temperatury z dokładnością  $\pm 5^{\circ}\text{C}$ . Temperatura lepiszczca asfaltowego w zbiorniku magazynowym (roboczym) nie powinna przekraczać  $180^{\circ}\text{C}$  dla asfaltu drogowego 50/70 i 70/100 i polimeroasfaltu drogowego 45/80-55, 45/80-65 i 65/105-60.

Kruszywo (ewentualnie z wypełniaczem) powinno być wysuszone i podgrzane tak, aby mieszanka mineralna uzyskała temperaturę właściwą do otoczenia lepiszczcem asfaltowym. Temperatura mieszanki mineralnej nie powinna być wyższa o więcej niż  $30^{\circ}\text{C}$  od najwyższej temperatury mieszanki mineralno-asfaltowej podanej w tablicy 10. W tej tablicy najniższa temperatura dotyczy mieszanki mineralno-asfaltowej (SMA) dostarczonej na miejsce wbudowania, a najwyższa temperatura dotyczy mieszanki mineralno-asfaltowej bezpośrednio po wytworzeniu w wytwórni.

Tablica 10. Najwyższa i najniższa temperatura mieszanki SMA [65]

| Lepiszczce asfaltowe | Temperatura mieszanki [ $^{\circ}\text{C}$ ] |
|----------------------|--|
| Asfalt 50/70         | od 160 do 200                                |
| Asfalt 70/100        | od 140 do 180                                |
| Wielorodzajowy 50/70 | od 160 do 200                                |
| PMB 45/80-55         | od 130 do 180                                |
| PMB 45/80-65         | od 130 do 180                                |
| PMB 65/105-60        | od 130 do 170                                |

Sposób i czas mieszania składników mieszanki mineralno-asfaltowej powinny zapewnić równomierne otoczenie kruszywa lepiszczcem asfaltowym.

System dozowania dodatków modyfikujących lub stabilizujących powinien zapewnić jednorodność dozowania dodatków do wytwarzanej mieszanki. Warunki wytwarzania i przechowywania mieszanki mineralno-asfaltowej na gorąco nie powinny istotnie wpływać na skuteczność działania tych dodatków.

#### 5.4. Przygotowanie podłoża

Podłoże (warstwa wyrównawcza, warstwa wiążąca lub stara warstwa ścieralna) pod warstwę SMA powinno być na całej powierzchni:

- ustabilizowane i nośne,
- czyste, bez zanieczyszczenia lub pozostałości luźnego kruszywa,
- wyprofilowane, równe i bez kolein,
- suche.

W wypadku podłoża z nowo wykonanej warstwy asfaltowej, do oceny nierówności należy przyjąć dane z pomiaru równości tej warstwy wykonanego metodą z wykorzystaniem łąty 4-metrowej i klina lub metody równoważnej przy użyciu łąty i klina, mierząc wysokość prześwitu w połowie długości łąty. Pomiar wykonuje się nie rzadziej niż co 10 m. Wymagana równość podłużna jest określona w rozporządzeniu dotyczącym warunków technicznych, jakim powinny odpowiadać drogi publiczne [67]. W wypadku podłoża z warstwy starej nawierzchni, nierówności nie powinny przekraczać wartości podanych w tablicy 11.

Tablica 11. Maksymalne nierówności podłoża z warstwy starej nawierzchni pod warstwy asfaltowe (pomiar łątą 4-metrową lub równoważną metodą)

| Klasa drogi | Element nawierzchni  | Maksymalna nierówność podłoża pod warstwę ścieralną [mm] |
|-------------|--|--|
| A, S, GP    | Pasy: ruchu, awaryjne, dodatkowe, włączania i wyłączania                                       | 6  |
|             | Jezdnie łącznic, jezdnie MOP, utwardzone pobocza   | 8  |
| G           | Pasy: ruchu, dodatkowe, włączania i wyłączania, postojowe, jezdnie łącznic, utwardzone pobocza | 8  |
| Z, L, D     | Pasy ruchu   | 9  |

Jeżeli nierówności poprzeczne są większe niż dopuszczalne, to należy wyrównać podłoże.

Rzędne wysokościowe podłoża oraz urządzeń usytuowanych w nawierzchni lub ją ograniczających powinny być zgodne z dokumentacją projektową. Z podłoża powinien być zapewniony odpływ wody.

Oznakowanie poziome na warstwie podłoża należy usunąć.

Nierówności podłoża (w tym powierzchnię istniejącej warstwy ścieralnej) należy wyrównać poprzez frezowanie lub wykonanie warstwy wyrównawczej.

Wykonane w podłożu łąty z materiału o mniejszej sztywności (np. łąty z asfaltu lanego w betonie asfaltowym) należy usunąć, a powstałe w ten sposób ubytki wypełnić materiałem o właściwościach zbliżonych do materiału podstawowego (np. wypełnić betonem asfaltowym).

W celu polepszenia połączenia między warstwami technologicznymi nawierzchni powierzchnia podłoża powinna być w ocenie wizualnej chropowata.

Szerokie szczeliny w podłożu należy wypełnić odpowiednim materiałem, np. zalewami drogowymi według PN-EN 14188-1 [60] lub PN-EN 14188-2 [61] albo innymi materiałami według norm lub aprobat technicznych.

Na podłożu wykazującym zniszczenia w postaci siatki spękań zmęczeniowych lub spękań poprzecznych zaleca się stosowanie membrany przeciwspekaniowej, np. mieszanki mineralno-asfaltowej, warstwy SAMI lub z geosyntetyków według norm lub aprobat technicznych.

### **5.5. Próba technologiczna**

Wykonawca przed przystąpieniem do produkcji mieszanki jest zobowiązany do przeprowadzenia w obecności Inżyniera próby technologicznej, która ma na celu sprawdzenie zgodności właściwości wyprodukowanej mieszanki z receptą. W tym celu należy zaprogramować otaczarkę zgodnie z receptą roboczą i w cyklu automatycznym produkować mieszankę. Do badań należy pobrać mieszankę wyprodukowaną po ustabilizowaniu się pracy otaczarki.

Nie dopuszcza się oceniania dokładności pracy otaczarki oraz prawidłowości składu mieszanki mineralnej na podstawie tzw. suchego zarobu, z uwagi na możliwą segregację kruszywa.

Mieszankę wyprodukowaną po ustabilizowaniu się pracy otaczarki należy zgromadzić w silosie lub załadować na samochód. Próbkę do badań należy pobierać ze skrzyni samochodu zgodnie z metodą określoną w PN-EN 12697-27 [39].

Na podstawie uzyskanych wyników Inżynier podejmuje decyzję o wykonaniu odcinka próbnego.

### **5.6. Odcinek próbny**

Przed przystąpieniem do wykonania warstwy SMA Wykonawca wykona odcinek próbny celem uściślenia organizacji wytwarzania i układania oraz ustalenia warunków zagęszczania i uzyskiwanych parametrów jakościowych.

Odcinek próbny powinien być zlokalizowany w miejscu uzgodnionym z Inżynierem. Powierzchnia odcinka próbnego powinna wynosić co najmniej 500 m<sup>2</sup>, a długość co najmniej 50 m. Na odcinku próbnym Wykonawca powinien użyć takich materiałów oraz sprzętu jakie zamierza stosować do wykonania warstwy ścieralnej.

Wykonawca może przystąpić do realizacji robót po zaakceptowaniu przez Inżyniera technologii w budowania i zagęszczania oraz wyników z odcinka próbnego.

### **5.7. Połączenie międzywarstwowe**

Uzyskanie wymaganej trwałości nawierzchni jest uzależnione od zapewnienia połączenia między warstwami i ich współpracy w przenoszeniu obciążenia nawierzchni ruchem.

Podłoże powinno być skropione lepiszczem. Ma to na celu zwiększenie połączenia między warstwami konstrukcyjnymi oraz zabezpieczenie przed wnikaniem i zaleganiem wody między warstwami.

Skropienie lepiszczem podłoża (np. z warstwy wiążącej asfaltowej), przed ułożeniem warstwy z mieszanki SMA, powinno być wykonane w ilości podanej w przeliczeniu na pozostałe lepiszcze, tj. 0,1 ÷ 0,3 kg/m<sup>2</sup>, przy czym:

- zaleca się stosować emulsję modyfikowaną polimerem,
- ilość emulsji należy dobrać z uwzględnieniem stanu podłoża oraz porowatości mieszanki SMA; jeśli mieszanka ma większą zawartość wolnych przestrzeni, to należy użyć większą ilość lepiszcza do skropienia, które po ułożeniu warstwy ścieralnej uszczelni ją.

Skrapianie podłoża należy wykonywać równomiernie stosując rampy do skrapiania, np. skraparki do lepiszczy asfaltowych. Dopuszcza się skrapianie ręczne lancą w miejscach trudno dostępnych (np. ścieki uliczne) oraz przy urządzeniach usytuowanych w nawierzchni lub ją ograniczających. W razie potrzeby urządzenia te należy zabezpieczyć przed zabrudzeniem. Skropione podłoże należy wyłączyć z ruchu publicznego przez zmianę organizacji ruchu.

W wypadku stosowania emulsji asfaltowej podłoże powinno być skropione 0,5 h przed układaniem warstwy SMA w celu odparowania wody.

Czas ten nie dotyczy skrapiania rampą zamontowaną na rozkładarce.

### **5.8. Wbudowanie mieszanki mineralno-asfaltowej**

Mieszankę mineralno-asfaltową można wbudowywać na podłożu przygotowanym zgodnie z zapisami w punktach 5.4 i 5.7.

Temperatura podłoża pod rozkładaną warstwę nie może być niższa niż +5°C.

Transport mieszanki SMA powinien być zgodny z zaleceniami podanymi w punkcie 4.2.

Mieszankę SMA należy wbudowywać w odpowiednich warunkach atmosferycznych.

Temperatura otoczenia w ciągu doby nie powinna być niższa od temperatury podanej w tabelicy 12. Temperatura otoczenia może być niższa w wypadku stosowania ogrzewania podłoża. Nie dopuszcza się układania mieszanki SMA podczas silnego wiatru ( $V > 16$  m/s).

W wypadku stosowania mieszanek mineralno-asfaltowych z dodatkiem obniżającym temperaturę mieszania i wbudowania należy indywidualnie określić wymagane warunki otoczenia.

Tablica 12. Minimalna temperatura otoczenia na wysokości 2m podczas wykonywania warstwy z SMA.

| Rodzaj robót                             | Minimalna temperatura otoczenia [°C] |                |
|--|--------------------------------------|----------------|
|  | przed przystąpieniem do robót        | w czasie robót |
| Warstwa ścieralna o grubości $\geq 3$ cm | 0                                    | +5             |
| Warstwa ścieralna o grubości $< 3$ cm    | +5                                   | +10            |

Właściwości wykonanej warstwy powinny spełniać warunki podane w tabelicy 13.

Tablica 13. Właściwości warstwy SMA

| Typ i wymiar mieszanki | Projektowana grubość warstwy technologicznej [cm] | Wskaźnik zagęszczenia [%] | Zawartość wolnych przestrzeni w warstwie [% (v/v)] |
|------------------------|---|---------------------------|--|
| SMA 5 KR1 ÷ KR4        | Zgonie z Projektem                                | $\geq 97$                 | 2,0 ÷ 4,5  |
| SMA 8 KR1 ÷ KR4        |   | $\geq 97$                 | 2,0 ÷ 4,5  |
| SMA11 KR3 ÷ KR4        |   | $\geq 97$                 | 2,0 ÷ 4,5  |
| SMA 8 KR5 ÷ KR6        |   | $\geq 97$                 | 3,0 ÷ 5,0  |
| SMA11 KR5 ÷ KR6        |   | $\geq 97$                 | 3,0 ÷ 5,0  |

Mieszanka mineralno-asfaltowa powinna być wbudowywana rozkładarką wyposażoną w układ automatycznego sterowania grubości warstwy i utrzymywania niwelety zgodnie z dokumentacją projektową. W miejscach niedostępnych dla sprzętu dopuszcza się wbudowywanie ręczne.

Grubość wykonywanej warstwy powinna być sprawdzana co 25 m, w co najmniej trzech miejscach (w osi i przy brzegach warstwy). Grubość warstwy musi być co najmniej 2,5 – krotnie większa od wymiaru D kruszywa danej mieszanki ( $h \geq 2,5xD$ ).

Warstwy wałowane powinny być równomiernie zagęszczone ciężkimi walcami drogowymi. Do warstw z mieszanki SMA można stosować wyłącznie walce drogowe stalowe gładkie. Nie zaleca się stosowania wibracji podczas zagęszczania SMA.

#### 5.9. Uszorstnienie warstwy SMA

Warstwa ścieralna z SMA powinna mieć jednorodną teksturę i strukturę, dostosowaną do przeznaczenia, np. ze względu na właściwości przeciwpoślizgowe, hałas toczenia kół lub względy estetyczne.

Do zwiększenia szorstkości warstwy ścieralnej konieczne może być jej uszorstnienie. Do warstw z mieszanki SMA o  $D < 11$  mm zaleca się stosowanie posypki o wymiarze 2/4 mm. Do warstw z mieszanki SMA o  $D \geq 11$  mm można stosować posypkę o wymiarze 2/4 lub 2/5 mm.

Na powierzchnię gorącej warstwy należy równomiernie nanieść posypkę i dokładnie zawałować. Nanoszenie posypki powinno odbywać się maszynowo, a jedynie w miejscach trudno dostępnych dopuszcza się wykonanie ręczne. Przy wyborze uziarnienia posypki należy wziąć pod uwagę wymagania ochrony przed hałasem. Jeżeli wymaga się zmniejszenia hałasu od kół pojazdów, należy stosować posypkę o drobniejszym uziarnieniu.

Zalecana ilość posypki do warstwy z mieszanki SMA:

- kruszywo o wymiarze 2/4 mm: od 0,5 do 1,5 kg/m<sup>2</sup>,
- kruszywo o wymiarze 2/5 mm: od 1,0 do 2,0 kg/m<sup>2</sup>.

## 6. KONTROLA JAKOŚCI ROBÓT

### 6.1. Ogólne zasady kontroli jakości robót

Ogólne zasady kontroli jakości robót podano w ST D-00.00.00 „Wymagania ogólne” [1] pkt 6.

### 6.2. Badania przed przystąpieniem do robót

Przed przystąpieniem do robót Wykonawca powinien:

- uzyskać wymagane dokumenty, dopuszczające wyroby budowlane do obrotu i powszechnego stosowania (np. stwierdzenie o oznakowaniu materiału znakiem CE lub znakiem budowlanym B, certyfikat zgodności, deklarację zgodności, aprobatę techniczną, ew. badania materiałów wykonane przez dostawców itp.),
- ew. wykonać własne badania właściwości materiałów przeznaczonych do wykonania robót, określone przez Inżyniera,
- sprawdzić cechy zewnętrzne gotowych materiałów z tworzyw.

Wszystkie dokumenty oraz wyniki badań Wykonawca przedstawia Inżynierowi do akceptacji.

### 6.3. Badania w czasie robót

#### 6.3.1. Uwagi ogólne

Badania dzielą się na:

- badania wykonawcy (w ramach własnego nadzoru),
- badania kontrolne (w ramach nadzoru zleceńodawcy – Inżyniera).

#### 6.3.2. Badania Wykonawcy

Badania Wykonawcy są wykonywane przez Wykonawcę lub jego zleceniobiorców celem sprawdzenia, czy jakość materiałów budowlanych (mieszanek mineralno-asfaltowych i ich składników, lepiszczy i materiałów do uszczelnień itp.) oraz gotowej warstwy (wbudowane warstwy asfaltowe, połączenia itp.) spełniają wymagania określone w kontrakcie.

Wykonawca powinien wykonywać te badania podczas realizacji kontraktu, z niezbędną starannością i w wymaganym zakresie. Wyniki należy zapisywać w protokołach. W razie stwierdzenia uchybień w stosunku do wymagań kontraktu, ich przyczyny należy niezwłocznie usunąć.

Wyniki badań Wykonawcy należy przekazywać Inżynierowi na jego żądanie. Inżynier może zdecydować o dokonaniu odbioru na podstawie badań Wykonawcy. W razie zastrzeżeń Inżynier może przeprowadzić badania kontrolne według pktu 6.3.3.

Zakres badań Wykonawcy związany z wykonywaniem nawierzchni:

- pomiar temperatury powietrza,
- pomiar temperatury mieszanki mineralno-asfaltowej podczas wykonywania nawierzchni (wg PN-EN 12697-13 [36]),
- ocena wizualna mieszanki mineralno-asfaltowej,
- ocena wizualna posypki,
- wykaz ilości materiałów lub grubości wykonanej warstwy,
- pomiar spadku poprzecznego warstwy asfaltowej,
- pomiar równości warstwy asfaltowej (wg pktu 6.4.2.5),
- dokumentacja działań podejmowanych celem zapewnienia odpowiednich właściwości przeciwpoślizgowych,
- pomiar parametrów geometrycznych poboczy,
- ocena wizualna jednorodności powierzchni warstwy,
- ocena wizualna jakości wykonania połączeń technologicznych.

#### 6.3.3. Badania kontrolne

Badania kontrolne są badaniami Inżyniera, których celem jest sprawdzenie, czy jakość materiałów budowlanych (mieszanek mineralno-asfaltowych i ich składników, lepiszczy i materiałów do uszczelnień itp.) oraz gotowej warstwy (wbudowane warstwy asfaltowe, połączenia itp.) spełniają wymagania określone w kontrakcie. Wyniki tych badań są podstawą odbioru. Pobieraniem próbek i wykonaniem badań na miejscu budowy zajmuje się Inżynier w obecności Wykonawcy. Badania odbywają się również wtedy, gdy Wykonawca zostanie w porę powiadomiony o ich terminie, jednak nie będzie przy nich obecny.

Rodzaj badań kontrolnych mieszanki mineralno-asfaltowej i wykonanej z niej warstwy podano w tablicy 14

Tablica 14. Rodzaj badań kontrolnych

| Lp. | Rodzaj badań                                    |
|-----|---|
| 1   | Mieszanka mineralno-asfaltowa <sup>a), b)</sup> |
| 1.1 | Uziarnienie                                     |
| 1.2 | Zawartość lepiszcza                             |
| 1.3 | Temperatura mięknięcia lepiszcza odzyskanego    |
| 1.4 | Gęstość i zawartość wolnych przestrzeni próbki  |
| 2   | Warstwa asfaltowa                               |
| 2.1 | Wskaźnik zagęszczenia <sup>a)</sup>             |

|  |   |
|--|---|
| 2.2  | Spadki poprzeczne                           |
| 2.3  | Równość                                     |
| 2.4  | Grubość lub ilość materiału                 |
| 2.5  | Zawartość wolnych przestrzeni <sup>a)</sup> |
| 2.6  | Właściwości przeciwpoślizgowe               |
| <sup>a)</sup> do każdej warstwy i na każde rozpoczęte 6000 m <sup>2</sup> nawierzchni jedna próbka; w razie potrzeby liczba próbek może zostać zwiększona (np. nawierzchnie dróg w terenie zabudowy) |   |
| <sup>b)</sup> w razie potrzeby specjalne kruszywa i dodatki  |   |

#### 6.3.4. Badania kontrolne dodatkowe

W wypadku uznania, że jeden z wyników badań kontrolnych nie jest reprezentatywny dla ocenianego odcinka budowy, Wykonawca ma prawo żądać przeprowadzenia badań kontrolnych dodatkowych.

Inżynier i Wykonawca decydują wspólnie o miejscach pobierania próbek i wyznaczeniu odcinków częściowych ocenianego odcinka budowy. Jeżeli odcinek częściowy przyporządkowany do badań kontrolnych nie może być jednoznacznie i zgodnie wyznaczony, to odcinek ten nie powinien być mniejszy niż 20% ocenianego odcinka budowy.

Do odbioru uwzględniane są wyniki badań kontrolnych i badań kontrolnych dodatkowych do wyznaczonych odcinków częściowych.

Koszty badań kontrolnych dodatkowych zażądanych przez Wykonawcę ponosi Wykonawca.

#### 6.3.5. Badania arbitrażowe

Badania arbitrażowe są powtórzeniem badań kontrolnych, co do których istnieją uzasadnione wątpliwości ze strony Inżyniera lub Wykonawcy (np. na podstawie własnych badań).

Badania arbitrażowe wykonuje na wniosek strony kontraktu niezależne laboratorium, które nie wykonywało badań kontrolnych.

Koszty badań arbitrażowych wraz ze wszystkimi kosztami ubocznymi ponosi strona, na której niekorzyść przemawia wynik badania.

### 6.4. Właściwości warstw i nawierzchni oraz dopuszczalne odchyłki

#### 6.4.1. Mieszanka mineralno-asfaltowa

Właściwości materiałów należy oceniać na podstawie badań pobranych próbek mieszanki mineralno-asfaltowej przed wbudowaniem (wbudowanie oznacza wykonanie warstwy asfaltowej). Wyjątkowo dopuszcza się badania próbek pobranych z wykonanej warstwy asfaltowej).

#### 6.4.2. Warstwa asfaltowa

##### 6.4.2.1. Grubość warstwy oraz ilość materiału

Grubość wykonanej warstwy oznaczana według PN-EN 12697-36 [40] oraz ilość wbudowanego materiału na określonej powierzchni (dotyczy przede wszystkim cienkich warstw) mogą odbiegać od projektu o wartości podane w tablicy 15.

W wypadku określania ilości materiału na powierzchnię i średniej wartości grubości warstwy z reguły należy przyjąć za podstawę cały odcinek budowy. Inżynier ma prawo sprawdzać odcinki częściowe. Odcinek częściowy powinien zawierać co najmniej jedną dzienną działkę roboczą. Do odcinka częściowego obowiązują te same wymagania jak do odcinka budowy.

Za grubość warstwy lub warstw przyjmuje się średnią arytmetyczną wszystkich pojedynczych oznaczeń grubości warstwy na całym odcinku budowy lub odcinku częściowym.

Tablica 15. Dopuszczalne odchyłki grubości warstwy oraz ilości materiału na określonej powierzchni, [%]

| Warunki oceny  | Warstwa asfaltowa SMA <sup>a)</sup> |
|--|-------------------------------------|
| A – Średnia z wielu oznaczeń grubości oraz ilości                                  |                                     |
| 1. – duży odcinek budowy, powierzchnia większa niż 6000 m <sup>2</sup> lub         | ≤ 10                                |
| – droga ograniczona krawężnikami, powierzchnia większa niż 1000 m <sup>2</sup> lub |                                     |
| – warstwa ścieralna, ilość większa niż 50 kg/m <sup>2</sup>                        |                                     |
| 2. – mały odcinek budowy lub   | ≤ 15                                |
| – warstwa ścieralna, ilość większa niż 50 kg/m <sup>2</sup>                        |                                     |
| B – Pojedyncze oznaczenie grubości   | ≤ 25                                |

a) w wypadku budowy dwuetapowej, tzn. gdy warstwa ścieralna jest układana z opóźnieniem, wartość z wiersza B odpowiednio obowiązuje; w pierwszym etapie budowy do górnej warstwy nawierzchni obowiązuje wartość 25%, a do łącznej grubości warstw etapu 1 ÷ 15%

#### 6.4.2.2. Wskaźnik zagęszczenia warstwy

Zagęszczenie wykonanej warstwy, wyrażone wskaźnikiem zagęszczenia oraz zawartością wolnych przestrzeni, nie może przekroczyć wartości dopuszczalnych podanych w tablicy 13. Dotyczy to każdego pojedynczego oznaczenia danej właściwości.

Określenie gęstości objętościowej należy wykonywać według PN-EN 12697-6 [32].

#### 6.4.2.3. Zawartość wolnych przestrzeni w nawierzchni

Zawartość wolnych przestrzeni w próbce pobranej z nawierzchni, nie może przekroczyć wartości dopuszczalnych określonych w tablicy 13.

#### 6.4.2.4. Spadki poprzeczne

Spadki poprzeczne nawierzchni należy badać nie rzadziej niż co 20 m oraz w punktach głównych łuków poziomych.

Spadki poprzeczne powinny być zgodne z dokumentacją projektową, z tolerancją  $\pm 0,5\%$ .

#### 6.4.2.5. Równość podłużna i poprzeczna

Pomiary równości podłużnej należy wykonywać w środku każdego ocenianego pasa ruchu.

Do oceny równości podłużnej warstwy ścieralnej nawierzchni drogi klasy G i dróg wyższych klas należy stosować metodę pomiaru umożliwiającą obliczanie wskaźnika równości IRI. Wartość IRI oblicza się dla odcinków o długości 50 m. Dopuszczalne wartości wskaźnika IRI wymagane przy odbiorze nawierzchni określono w rozporządzeniu dotyczącym warunków technicznych, jakim powinny odpowiadać drogi publiczne [67].

Do oceny równości podłużnej warstwy ścieralnej nawierzchni drogi klasy Z, L i D oraz placów i parkingów należy stosować metodę z wykorzystaniem łąty 4-metrowej i klina lub metody równoważnej użyciu łąty i klina, mierząc wysokość prześwitu w połowie długości łąty. Pomiar wykonuje się nie rzadziej niż co 10 m. Wymagana równość podłużna jest określona przez wartość odchylenia równości (prześwitu), które nie mogą przekroczyć 6 mm. Przez odchylenie równości rozumie się największą odległość między łątą a mierzoną powierzchnią.

Przed upływem okresu gwarancyjnego wartości wskaźnika równości IRI warstwy ścieralnej nawierzchni drogi klasy G i dróg wyższych klas nie powinny być większe niż podane w tablicy 16. Badanie wykonuje się według procedury jak podczas odbioru nawierzchni, w prawym śladzie koła.

Tablica 16. Dopuszczalne wartości wskaźnika równości podłużnej IRI warstwy ścieralnej wymagane przed upływem okresu gwarancyjnego

| Klasa drogi | Element nawierzchni  | Wartości wskaźnika IRI [mm/m] |
|-------------|--|-------------------------------|
| A, S<br>GP  | Pasy: ruchu, awaryjne, dodatkowe, włączania i wyłączania                                       | $\leq 2,9$                    |
|             | Jezdnie łącznic, jezdnie MOP, utwardzone pobocza   | $\leq 3,7$                    |
| G           | Pasy: ruchu, dodatkowe, włączania i wyłączania, postojowe, jezdnie łącznic, utwardzone pobocza | $\leq 4,6$                    |

Przed upływem okresu gwarancyjnego wartość odchylenia równości podłużnej warstwy ścieralnej nawierzchni dróg klasy Z i L nie powinna być większa niż 8 mm. Badanie wykonuje się według procedury jak podczas odbioru nawierzchni.

Do oceny równości poprzecznej warstw nawierzchni dróg wszystkich klas technicznych należy stosować metodę z wykorzystaniem łąty 4-metrowej i klina lub metody równoważnej użyciu łąty i klina. Pomiar należy wykonywać w kierunku prostopadłym do osi jezdni, na każdym ocenianym pasie ruchu, nie rzadziej niż co 10 m. Wymagana równość poprzeczna jest określona w rozporządzeniu dotyczącym warunków technicznych, jakim powinny odpowiadać drogi publiczne [67].

Przed upływem okresu gwarancyjnego wartość odchylenia równości poprzecznej warstwy ścieralnej nawierzchni dróg wszystkich klas technicznych nie powinna być większa niż podana w tablicy 17. Badanie wykonuje się według procedury jak podczas odbioru nawierzchni.

Tablica 17. Dopuszczalne wartości odchyleń równości poprzecznej warstwy ścieralnej wymagane przed upływem okresu gwarancyjnego

| Klasa drogi | Element nawierzchni  | Wartości odchyień równości poprzecznej [mm] |
|-------------|--|---|
| A, S<br>GP  | Pasy: ruchu, awaryjne, dodatkowe, włączania i wyłączania                                       | ≤ 6   |
|             | Jezdnie łącznic, jezdnie MOP, utwardzone pobocza   | ≤ 8   |
| G           | Pasy: ruchu, dodatkowe, włączania i wyłączania, postojowe, jezdnie łącznic, utwardzone pobocza | ≤ 8   |
| Z, L, D     | Pasy ruchu   | ≤ 9   |

#### 6.4.2.6. Właściwości przeciwpoślizgowe

Przy ocenie właściwości przeciwpoślizgowych nawierzchni drogi klasy Z i dróg wyższych klas powinien być określony współczynnik tarcia na mokrej nawierzchni przy całkowitym poślizgu opony testowej.

Pomiar wykonuje się przy temperaturze otoczenia od 5 do 30°C, nie rzadziej niż co 50 m na nawierzchni zwilżanej wodą w ilości 0,5 l/m<sup>2</sup>, a wynik pomiaru powinien być przeliczany na wartość przy 100% poślizgu opony testowej o rozmiarze 185/70 R14. Miarą właściwości przeciwpoślizgowych jest miarodajny współczynnik tarcia. Za miarodajny współczynnik tarcia przyjmuje się różnicę wartości średniej  $E(\mu)$  i odchylenia standardowego  $D$ :  $E(\mu) - D$ . Długość odcinka podlegającego odbiorowi nie powinna być większa niż 1000 m. Liczba pomiarów na ocenianym odcinku nie powinna być mniejsza niż 10. W wypadku odbioru krótkich odcinków nawierzchni, na których nie można wykonać pomiarów z prędkością 60 lub 90 km/h (np. rondo, dojazd do skrzyżowania, niektóre łącznice), poszczególne wyniki pomiarów współczynnika tarcia nie powinny być niższe niż 0,47, przy prędkości pomiarowej 30 km/h.

Dopuszczalne wartości miarodajnego współczynnika tarcia nawierzchni wymagane w okresie od 4 do 8 tygodni po oddaniu warstwy do eksploatacji są określone w rozporządzeniu dotyczącym warunków technicznych, jakim powinny odpowiadać drogi publiczne [67].

Jeżeli warunki atmosferyczne uniemożliwiają wykonanie pomiaru w wymienionym terminie, powinien być on zrealizowany z najmniejszym możliwym opóźnieniem.

Przed upływem okresu gwarancyjnego wartości miarodajnego współczynnika tarcia nie powinny być mniejsze niż podane w tabelicy 18. W wypadku badań na krótkich odcinkach nawierzchni, rondach lub na dojazdach do skrzyżowań poszczególne wyniki pomiarów współczynnika tarcia nie powinny być niższe niż 0,44, przy prędkości pomiarowej 30 km/h.

Tablica 18. Dopuszczalne wartości miarodajnego współczynnika tarcia wymagane przed upływem okresu gwarancyjnego

| Klasa drogi | Element nawierzchni                           | Miarodajny współczynnik tarcia przy prędkości zablokowanej opony względem nawierzchni |         |
|-------------|---|---|---------|
|             |   | 60 km/h   | 90 km/h |
| A, S        | Pasy ruchu                                    | -   | ≥ 0,37  |
|             | Pasy: włączania i wyłączania, jezdnie łącznic | ≥ 0,44  | -       |
| GP, G, Z    | Pasy: ruchu, dodatkowe, utwardzone pobocza    | ≥ 0,36  | -       |

#### 6.4.2.7. Pozostałe właściwości warstwy asfaltowej

Szerokość warstwy, mierzona 10 razy na 1 km każdej jezdni, nie może się różnić od szerokości projektowanej o więcej niż ± 5 cm.

Różne wysokościowe, mierzone co 10 m na prostych i co 10 m na osi podłużnej i krawężniach, powinny być zgodne z dokumentacją projektową z dopuszczalną tolerancją ± 1 cm, przy czym co najmniej 95% wykonanych pomiarów nie może przekraczać przedziału dopuszczalnych odchyień.

Ukształtowanie osi w planie, mierzone co 100 m, nie powinno różnić się od dokumentacji projektowej o ± 5 cm.

Złącza podłużne i poprzeczne, sprawdzone wizualnie, powinny być równe i związane, wykonane w linii prostej, równoległe lub prostopadłe do osi drogi. Przylegające warstwy powinny być w jednym poziomie.



Wygląd zewnętrzny warstwy, sprawdzony wizualnie, powinien być jednorodny, bez spękań, deformacji, plam i wykruszeń.

## **7. OBMIAR ROBÓT**

### **7.1. Ogólne zasady obmiaru robót**

Ogólne zasady obmiaru robót podano w ST D-00.00.00 „Wymagania ogólne” [1] pkt 7.

### **7.2. Jednostka obmiarowa**

Jednostką obmiarową jest m<sup>2</sup> (metr kwadratowy) wykonanej warstwy ścieralnej z mieszanki SMA.

## **8. ODBIÓR ROBÓT**

Ogólne zasady odbioru robót podano w ST D-00.00.00 „Wymagania ogólne” [1] pkt 8.

Roboty uznaje się za wykonane zgodnie z dokumentacją projektową, ST i wymaganiami Inżyniera, jeżeli wszystkie pomiary i badania z zachowaniem tolerancji według pktu 6 dały wyniki pozytywne.

## **9. PODSTAWA PŁATNOŚCI**

### **9.1. Ogólne ustalenia dotyczące podstawy płatności**

Ogólne ustalenia dotyczące podstawy płatności podano w ST D-00.00.00 „Wymagania ogólne” [1] pkt 9.

### **9.2. Cena jednostki obmiarowej**

Cena wykonania 1 m<sup>2</sup> warstwy ścieralnej z mieszanki SMA obejmuje:

- prace pomiarowe i roboty przygotowawcze,
- oznakowanie robót,
- oczyszczenie i skropienie podłoża,
- dostarczenie materiałów i sprzętu,
- opracowanie recepty laboratoryjnej,
- wykonanie próby technologicznej i odcinka próbnego,
- wyprodukowanie mieszanki SMA i jej transport na miejsce wbudowania,
- posmarowanie lepiszczem lub pokrycie taśmą asfaltową krawędzi urządzeń obcych i krawężników,
- rozłożenie i zagęszczenie mieszanki SMA,
- obcięcie krawędzi i posmarowanie lepiszczem,
- przeprowadzenie pomiarów i badań wymaganych w specyfikacji technicznej,
- odwiezienie sprzętu.

### **9.3. Sposób rozliczenia robót tymczasowych i prac towarzyszących**

Cena wykonania robót określonych niniejszą ST obejmuje:

- roboty tymczasowe, które są potrzebne do wykonania robót podstawowych, ale nie są przekazywane Zamawiającemu i są usuwane po wykonaniu robót podstawowych,
- prace towarzyszące, które są niezbędne do wykonania robót podstawowych, niezaliczane do robót tymczasowych, jak geodezyjne wytyczenie robót itd.

## **10. PRZEPISY ZWIĄZANE**

### **10.1. Ogólne specyfikacje techniczne (ST)**

1. D-00.00.00 Wymagania ogólne

### **10.2. Normy**

(Zestawienie zawiera dodatkowo normy PN-EN związane z badaniami materiałów występujących w niniejszej ST)

2. PN-EN 196-21 Metody badania cementu – Oznaczanie zawartości chlorków, dwutlenku węgla i alkaliów w cemencie
3. PN-EN 459-2 Wapno budowlane – Część 2: Metody badań
4. PN-EN 932-3 Badania podstawowych właściwości kruszyw – Procedura i terminologia uproszczonego opisu petrograficznego
5. PN-EN 933-1 Badania geometrycznych właściwości kruszyw – Oznaczanie składu ziarnowego – Metoda przesiewania
6. PN-EN 933-3 Badania geometrycznych właściwości kruszyw – Oznaczanie kształtu ziaren za pomocą wskaźnika płaskości
7. PN-EN 933-4 Badania geometrycznych właściwości kruszyw – Część 4: Oznaczanie kształtu ziaren – Wskaźnik kształtu
8. PN-EN 933-5 Badania geometrycznych właściwości kruszyw – Oznaczanie procentowej zawartości ziaren o powierzchniach powstałych w wyniku przekruszenia lub łamania kruszyw grubych
9. PN-EN 933-6 Badania geometrycznych właściwości kruszyw – Część 6: Ocena właściwości powierzchni – Wskaźnik przepływu kruszywa

10. PN-EN 933-9 Badania geometrycznych właściwości kruszyw – Ocena zawartości drobnych cząstek – Badania błękitem metylenowym
11. PN-EN 933-10 Badania geometrycznych właściwości kruszyw – Część 10: Ocena zawartości drobnych cząstek – Uziarnienie wypełniaczy (przesiewanie w strumieniu powietrza)
12. PN-EN 1097-2 Badania mechanicznych i fizycznych właściwości kruszyw – Metody oznaczania odporności na rozdrabnianie
13. PN-EN 1097-3 Badania mechanicznych i fizycznych właściwości kruszyw – Oznaczanie gęstości nasypowej i jamistości
14. PN-EN 1097-4 Badania mechanicznych i fizycznych właściwości kruszyw – Część 4: Oznaczanie pustych przestrzeni suchego, zagęszczonego wypełniacza
15. PN-EN 1097-5 Badania mechanicznych i fizycznych właściwości kruszyw – Część 5: Oznaczanie zawartości wody przez suszenie w suszarce z wentylacją
16. PN-EN 1097-6 Badania mechanicznych i fizycznych właściwości kruszyw – Część 6: Oznaczanie gęstości ziaren i nasiąkliwości
17. PN-EN 1097-7 Badania mechanicznych i fizycznych właściwości kruszyw – Część 7: Oznaczanie gęstości wypełniacza – Metoda piknometryczna
18. PN-EN 1097-8 Badania mechanicznych i fizycznych właściwości kruszyw – Część 8: Oznaczanie polerowalności kamienia
19. PN-EN 1367-1 Badania właściwości cieplnych i odporności kruszyw na działanie czynników atmosferycznych – Część 1: Oznaczanie mrozoodporności
20. PN-EN 1367-3 Badania właściwości cieplnych i odporności kruszyw na działanie czynników atmosferycznych – Część 3: Badanie bazaltowej zgorzeli słonecznej metodą gotowania
21. PN-EN 1426 Asfalty i produkty asfaltowe – Oznaczanie penetracji igłą
22. PN-EN 1427 Asfalty i produkty asfaltowe – Oznaczanie temperatury mięknięcia – Metoda Pierścień i Kula
23. PN-EN 1428 Asfalty i lepiszcza asfaltowe – Oznaczanie zawartości wody w emulsjach asfaltowych – Metoda destylacji azeotropowej
24. PN-EN 1429 Asfalty i lepiszcza asfaltowe – Oznaczanie pozostałości na sicie emulsji asfaltowych oraz trwałości podczas magazynowania metodą pozostałości na sicie
25. PN-EN 1744-1 Badania chemicznych właściwości kruszyw – Analiza chemiczna
26. PN-EN 1744-4 Badania chemicznych właściwości kruszyw – Część 4: Oznaczanie podatności wypełniaczy do mieszanek mineralno-asfaltowych na działanie wody
27. PN-EN 12591 Asfalty i produkty asfaltowe – Wymagania dla asfaltów drogowych
28. PN-EN 12592 Asfalty i produkty asfaltowe – Oznaczanie rozpuszczalności
29. PN-EN 12593 Asfalty i produkty asfaltowe – Oznaczanie temperatury łamliwości Fraassa
30. PN-EN 12606-1 Asfalty i produkty asfaltowe – Oznaczanie zawartości parafiny – Część 1: Metoda destylacyjna
31. PN-EN 12607-1i PN-EN 12607-3 Asfalty i produkty asfaltowe – Oznaczanie odporności na twardnienie pod wpływem ciepła i powietrza – Część 1: Metoda RTFOT  
Jw. Część 3: Metoda RFT
32. PN-EN 12697-6 Mieszanki mineralno-asfaltowe – Metody badań mieszanek mineralno-asfaltowych na gorąco – Część 6: Oznaczanie gęstości objętościowej metodą hydrostatyczną
33. PN-EN 12697-8 Mieszanki mineralno-asfaltowe – Metody badań mieszanek mineralno-asfaltowych na gorąco – Część 8: Oznaczanie zawartości wolnej przestrzeni
34. PN-EN 12697-11 Mieszanki mineralno-asfaltowe – Metody badań mieszanek mineralno-asfaltowych na gorąco – Część 11: Określenie powiązania pomiędzy kruszywem i asfaltem
35. PN-EN 12697-12 Mieszanki mineralno-asfaltowe – Metody badań mieszanek mineralno-asfaltowych na gorąco – Część 12: Określanie wrażliwości na wodę
36. PN-EN 12697-13 Mieszanki mineralno-asfaltowe – Metody badań mieszanek mineralno-asfaltowych na gorąco – Część 13: Pomiar temperatury
37. PN-EN 12697-18 Mieszanki mineralno-asfaltowe – Metody badań mieszanek mineralno-asfaltowych na gorąco – Część 18: Spływanie lepiszcza
38. PN-EN 12697-22 Mieszanki mineralno-asfaltowe – Metody badań mieszanek mineralno-

39. PN-EN 12697-27 asfaltowych na gorąco – Część 22: Koleinowanie  
Mieszanki mineralno-asfaltowe – Metody badań mieszanek mineralno-asfaltowych na gorąco – Część 27: Pobieranie próbek
40. PN-EN 12697-36 Mieszanki mineralno-asfaltowe – Metody badań mieszanek mineralno-asfaltowych na gorąco – Część 36: Oznaczanie grubości nawierzchni asfaltowych
41. PN-EN 12846 Asfalty i lepiszcza asfaltowe – Oznaczanie czasu wypływu emulsji asfaltowych lepkościomierzem wypływowym
42. PN-EN 12847 Asfalty i lepiszcza asfaltowe – Oznaczanie sedymentacji emulsji asfaltowych
43. PN-EN 12850 Asfalty i lepiszcza asfaltowe – Oznaczanie wartości pH emulsji asfaltowych
44. PN-EN 13043 Kruszywa do mieszanek bitumicznych i powierzchniowych utwaleń stosowanych na drogach, lotniskach i innych powierzchniach przeznaczonych do ruchu
45. PN-EN 13074 Asfalty i lepiszcza asfaltowe – Oznaczanie lepiszczy z emulsji asfaltowych przez odparowanie
46. PN-EN 13075-1 Asfalty i lepiszcza asfaltowe – Badanie rozpadu – Część 1: Oznaczanie indeksu rozpadu kationowych emulsji asfaltowych, metoda z wypełniaczem mineralnym
47. PN-EN 13108-5 Mieszanki mineralno-asfaltowe – Wymagania – Część 5: Mieszanka SMA
48. PN-EN 13108-20 Mieszanki mineralno-asfaltowe – Wymagania – Część 20: Badanie typu
49. PN-EN 13179-1 Badania kruszyw wypełniających stosowanych do mieszanek bitumicznych – Część 1: Badanie metodą Pierścienia i Kuli
50. PN-EN 13179-2 Badania kruszyw wypełniających stosowanych do mieszanek bitumicznych – Część 2: Liczba bitumiczna
51. PN-EN 13398 Asfalty i lepiszcza asfaltowe – Oznaczanie nawrotu sprężystego asfaltów modyfikowanych
52. PN-EN 13399 Asfalty i lepiszcza asfaltowe – Oznaczanie odporności na magazynowanie modyfikowanych asfaltów
53. PN-EN 13587 Asfalty i lepiszcza asfaltowe – Oznaczanie ciągliwości lepiszczy asfaltowych metodą pomiaru ciągliwości
54. PN-EN 13588 Asfalty i lepiszcza asfaltowe – Oznaczanie kohezji lepiszczy asfaltowych metodą testu wahadłowego
55. PN-EN 13589 Asfalty i lepiszcza asfaltowe – Oznaczanie ciągliwości modyfikowanych asfaltów – Metoda z duktylometrem
56. PN-EN 13614 Asfalty i lepiszcza asfaltowe – Oznaczanie przyczepności emulsji bitumicznych przez zanurzenie w wodzie – Metoda z kruszywem
57. PN-EN 13703 Asfalty i lepiszcza asfaltowe – Oznaczanie energii deformacji
58. PN-EN 13808 Asfalty i lepiszcza asfaltowe – Zasady specyfikacji kationowych emulsji asfaltowych
59. PN-EN 14023 Asfalty i lepiszcza asfaltowe – Zasady specyfikacji asfaltów modyfikowanych polimerami
60. PN-EN 14188-1 Wypełniacze złączy i zalewy – Część 1: Specyfikacja zalew na gorąco
61. PN-EN 14188-2 Wypełniacze złączy i zalewy – Część 2: Specyfikacja zalew na zimno
62. PN-EN 22592 Przetwory naftowe – Oznaczanie temperatury zapłonu i palenia – Pomiar metodą otwartego tygła Clevelanda
63. PN-EN ISO 2592 Oznaczanie temperatury zapłonu i palenia – Metoda otwartego tygła Clevelanda

### 10.3. Wymagania techniczne

64. WT-1 Kruszywa 2014. Kruszywa do mieszanek mineralno-asfaltowych i powierzchniowych utwaleń na drogach krajowych - Zarządzenie nr 46 Generalnego Dyrektora Dróg Krajowych i Autostrad z dnia 25.09.2014 r.
65. WT-2 Nawierzchnie asfaltowe 2014. Nawierzchnie asfaltowe na drogach krajowych -Zarządzenie nr 54 Generalnego Dyrektora Dróg Krajowych i Autostrad z dnia 18.11.2014 r.
66. WT-3 Emulsje asfaltowe 2009. Kationowe emulsje asfaltowe na drogach publicznych, Warszawa 2009

#### **10.4. Inne dokumenty**

67. Rozporządzenie Ministra Transportu i Gospodarki Morskiej z dnia 2 marca 1999 r. w sprawie warunków technicznych, jakim powinny odpowiadać drogi publiczne i ich usytuowanie (Dz.U. nr 43, poz. 430)
68. Katalog typowych konstrukcji nawierzchni podatnych i półsztywnych. Generalna Dyrekcja Dróg Publicznych – Załącznik do zarządzenia nr 31 Generalnego Dyrektora Dróg Krajowych i Autostrad z dnia 16.06.2014 r

## **D-05.03.26A POŁĄCZENIE NOWEJ KONSTRUKCJI NAWIERZCHNI Z ISTNIEJĄCĄ NAWIERZCHNIĄ**

### **1. WSTĘP**

#### **1.1 Nazwa zadania**

Rozbudowa drogi wojewódzkiej Nr 251 Kaliska - Inowrocław na odcinku od km 19+649 (od granicy województwa kujawsko-pomorskiego) do km 34+200 oraz od km 34+590,30 do km 35+290 wraz z przebudową mostu na rz. Gąsawka w msc. Żnin.

#### **1.2. Przedmiot ST**

Przedmiotem niniejszej specyfikacji technicznej (ST) są wymagania dotyczące wykonania i odbioru robót związanych z połączeniem nowej konstrukcji nawierzchni z istniejącą nawierzchnią.

#### **1.3. Zakres stosowania ST**

Specyfikacja techniczna (ST) stanowi dokument przetargowy i kontraktowy przy zleceniu i realizacji robót podczas *rozbudowy drogi wojewódzkiej Nr 251 Kaliska - Inowrocław na odcinku od km 19+649 (od granicy województwa kujawsko-pomorskiego) do km 34+200 oraz od km 34+590,30 do km 35+290 wraz z przebudową mostu na rz. Gąsawka w msc. Żnin.*

#### **1.4. Zakres robót objętych ST**

Ustalenia zawarte w niniejszej specyfikacji dotyczą zasad prowadzenia robót związanych z wykonaniem i odbiorem połączenia nowej konstrukcji nawierzchni, zawierającej asfaltową warstwę ścieralną i wiążącą z istniejącą nawierzchnią asfaltową na dowolnej podbudowie.

Połączenie polega na rozbiórce starej nawierzchni z wykonaniem schodkowania jej krawędzi, skropieniu warstwy wiążącej emulsją asfaltową i ułożeniu geokompozytu, a następnie przykryciu go nową asfaltową warstwą ścieralną.

Wykonanie połączenia ma zapobiec (lub co najmniej opóźnić) wystąpieniu na powierzchni jezdni poprzecznego pęknięcia, odbitego od spoiny na krawędzi połączenia.

#### **1.5. Informacje o terenie budowy**

Informacje zawarto w D-00.00.00

#### **1.6. Nazwy i kody**

Grupa robót : 45200000-9 Roboty budowlane w zakresie wznoszenia kompletnych obiektów budowlanych lub ich części oraz robót w zakresie inżynierii lądowej i wodnej .

Klasa robót : 45230000-8 Roboty budowlane w zakresie budowy rurociągów , linii telekomunikacyjnych i elektroenergetycznych , autostrad , dróg , lotnisk i kolei ; wyrównywanie terenu

Kategoria robót : 45233000-9 Roboty w zakresie konstruowania , fundamentowania oraz wykonywania nawierzchni autostrad , dróg

#### **1.7. Określenia podstawowe**

**1.7.1.** Nawierzchnia – konstrukcja składająca się z kilku warstw, służących do przejmowania i rozkładania na podłoże obciążeń od ruchu pojazdów.

**1.7.2.** Warstwa nawierzchni – element konstrukcji nawierzchni zbudowany z jednego materiału.

**1.7.3.** Warstwa ścieralna – górna warstwa nawierzchni będąca w bezpośrednim kontakcie z kołami pojazdów.

**1.7.4.** Warstwa wiążąca – warstwa nawierzchni między warstwą ścieralną a podbudową.

**1.7.5.** Podbudowa – główny element konstrukcyjny nawierzchni, ułożony w jednej lub kilku warstwach.

**1.7.6.** Połączenie nowej i starej nawierzchni – sposób konstrukcji, łączący nową nawierzchnię z nawierzchnią istniejącą, mający na celu zagwarantowanie tej samej nośności (trwałości zmęczeniowej) obu części i zapobiegający wystąpieniu na powierzchni jezdni poprzecznego pęknięcia.

**1.7.7.** Kategoria ruchu – obciążenie drogi ruchem samochodowym, wyrażone w osiach obliczeniowych (100 kN) wg „Katalogu typowych konstrukcji nawierzchni podatnych i półsztywnych”, GDDP – IBDiM, Warszawa 1997.

**1.7.8.** Emulsja asfaltowa – emulsja, w której fazą zdyspergowaną jest asfalt, a fazą ciągłą jest woda lub roztwór wodny, o ile nie ustalono inaczej.

**1.7.9.** Geokompozyt – geosyntetyk, składający się z siatki z włókien mineralnych połączonej z geowłókniną z włókien syntetycznych.

**1.7.10.** Pozostałe określenia podstawowe są zgodne z obowiązującymi, odpowiednimi polskimi normami i z definicjami podanymi w ST D-M-00.00.00 „Wymagania ogólne” [1] pkt 1.4.

#### **1.8. Ogólne wymagania dotyczące robót**

Ogólne wymagania dotyczące robót podano w ST D-00.00.00 „Wymagania ogólne” [1] pkt 1.5.

### **2. MATERIAŁY**

#### **2.1. Ogólne wymagania dotyczące materiałów**

Ogólne wymagania dotyczące materiałów, ich pozyskiwania i składowania, podano w ST D-00.00.00 „Wymagania ogólne” [1] pkt 2.

#### **2.2. Materiały do wykonania robót**

##### **2.2.1. Zgodność materiałów z dokumentacją projektową**

Materiały do wykonania robót powinny być zgodne z ustaleniami dokumentacji projektowej lub ST.

##### **2.2.2. Materiały do wykonania robót**

Do wykonania robót należy użyć:

- geokompozyt, wzmacniający nawierzchnię na linii styku starej i nowej nawierzchni,
- emulsję asfaltową do złączenia geokompozytu z nawierzchnią.

Ponadto przy konstruowaniu połączenia nowej i starej nawierzchni występują materiały, z których zbudowana będzie nowa nawierzchnia.

##### **2.2.3. Geokompozyt**

Jeśli dokumentacja projektowa nie ustala inaczej, pod linią styku starej i nowej nawierzchni można zastosować geokompozyt, stanowiący połączenie siatki z włókien mineralnych (np. poliestrowych, szklanych) z geowłókniną wytworzoną z włókien syntetycznych (polipropylenowych, polietylenowych lub poliestrowych) ciągłych wzmacnianych mechanicznie poprzez igłowanie, stabilizowanych przeciw promieniowaniu UV. Geokompozyt musi mieć deklarowane przez producenta przeznaczenie do wzmacniania nawierzchni asfaltowych i opóźniania powstawania spękań w nawierzchni.

Wytrzymałość na rozciąganie geokompozytu powinna wynosić:

- dla dróg o kategorii ruchu KR1 do KR4  $\geq 70$  kN/m,
- dla dróg o kategorii ruchu KR5 do KR6  $\geq 100$  kN/m.

Wydłużenie przy zerwaniu wzdłuż pasma powinno wynosić  $\leq 3\%$ .

Temperatura mięknięcia geokompozytu powinna być niższa od temperatury układania warstwy ścieralnej. Długość geokompozytu powinna być równa szerokości nawierzchni. Jeżeli dokumentacja projektowa nie podaje inaczej, szerokość geokompozytu powinna wynosić po 1,0 m z każdej strony spoiny w warstwie wiążącej.

Zastosowany geokompozyt powinien gwarantować uzyskanie właściwego połączenia między warstwami. Ocenę jakości połączenia należy dokonać na podstawie wytrzymałości na ścinanie – wymagana minimalna wartość 1,3MPa.

##### **2.2.4. Emulsja asfaltowa**

Do złączenia geokompozytu z asfaltową warstwą nawierzchni należy stosować kationową emulsję modyfikowaną polimerem, spełniającą wymagania określone w tabelicy 1 podanej w SST D-04.03.01.

##### **2.2.5. Materiały występujące przy budowie nowej nawierzchni**

Materiały występujące przy budowie nowej nawierzchni powinny być zgodne z ustaleniami dokumentacji projektowej i dostosowane do rodzaju warstw nawierzchni.

### **3. SPRZĘT**

#### **3.1. Ogólne wymagania dotyczące sprzętu**

Ogólne wymagania dotyczące sprzętu podano w ST D-00.00.00 „Wymagania ogólne” [1] pkt 3.

#### **3.2. Sprzęt stosowany do wykonania robót**

Przy wykonywaniu robót Wykonawca w zależności od potrzeb, powinien wykazać się możliwością korzystania ze sprzętu dostosowanego do przyjętej metody robót, jak:

- piły do cięcia betonu asfaltowego,
- frezarki do betonu asfaltowego,
- młot pneumatyczny, sprężarka powietrza,
- skraplarka emulsji asfaltowej z ręcznie prowadzoną lancą spryskującą, ze zbiornikiem na lepiszcze,

- ew. układarka geokompozytu, umożliwiającą rozwijanie go ze szpuli oraz noże do cięcia geokompozytu,
- sprzęt pomocniczy, jak oskardy, łopaty, szczotki itp.

Zaleca się, aby skrapiaarka była wyposażona w urządzenia pomiarowo-kontrolne, pozwalające na sprawdzenie i regulowanie: temperatury, ciśnienia, obrotów pompy dozującej lepiszcza, prędkości poruszania się skrapiaarki oraz ilości dozowanego lepiszcza. Skrapiaarka powinna zapewniać rozkładanie lepiszcza z tolerancją  $\pm 10\%$  w stosunku do ilości założonej. Zbiornik na lepiszcza powinien być izolowany termicznie, tak aby było możliwe zachowanie stałej temperatury lepiszcza.

Sprzęt do budowy nowej nawierzchni powinien być dostosowany do rodzaju warstw nawierzchni, ustalonych w dokumentacji projektowej.

Sprzęt powinien odpowiadać wymaganiom określonym w założeniach Zamawiającego, ST, instrukcjach producentów lub propozycji Wykonawcy i powinien być zaakceptowany przez Inżyniera.

#### **4. TRANSPORT**

##### **4.1. Ogólne wymagania dotyczące transportu**

Ogólne wymagania dotyczące transportu podano w OST D-M-00.00.00 „Wymagania ogólne” [1] pkt 4.

##### **4.2. Transport materiałów**

Geokompozyt należy transportować w rolkach owiniętych folią w celu zabezpieczenia go przed uszkodzeniem w czasie transportu i składowania na budowie, a także przed negatywnym działaniem ultrafioletowego promieniowania słonecznego. Rolki powinny być przewożone w pozycji pionowej lub ułożone poziomo, nie więcej niż w trzech warstwach. Podczas transportu i składowania należy chronić materiał przed zawilgoceniem i zabrudzeniem. W czasie wyładowania geokompozytu ze środka transportu nie należy dopuścić do porozrywania lub podziurawienia opakowania z folii.

Emulsja asfaltowa może być transportowana w cysternach, skrapiaarkach, beczkach i innych opakowaniach, pod warunkiem, że nie będą korodowały pod wpływem emulsji i nie będą powodowały jej rozpadu. Cysterny powinny być przedzielone przegrodami na komory o pojemności do 1 m<sup>3</sup>, które powinny mieć wykroje umożliwiające przepływ emulsji. Zbiorniki do przewozu emulsji powinny być czyste i nie zawierać resztek innych lepiszczy.

Transport materiałów do budowy nowej nawierzchni powinien być zgodny z ustaleniami dla całego budowanego odcinka drogi.

#### **5. WYKONANIE ROBÓT**

##### **5.1. Ogólne zasady wykonania robót**

Ogólne zasady wykonania robót podano w OST D-M-00.00.00 „Wymagania ogólne” [1] pkt 5.

##### **5.2. Zasady wykonywania robót**

Sposób wykonania robót powinien być zgodny z dokumentacją projektową i ST. W przypadku braku wystarczających danych można korzystać z ustaleń podanych w niniejszej specyfikacji oraz z informacji podanych w załącznikach.

Podstawowe czynności przy wykonywaniu robót obejmują:

1. roboty przygotowawcze,
2. rozbiórkę starej nawierzchni,
3. ułożenie nowych warstw podbudowy i warstwy wiążącej,
4. ułożenie geokompozytu i warstwy ścieralnej,
5. roboty wykończeniowe.

##### **5.3. Roboty przygotowawcze**

Przed przystąpieniem do robót należy, na podstawie dokumentacji projektowej, ST lub wskazań Inżyniera:

- ustalić lokalizację robót, wyznaczyć oraz oznaczyć linię styku istniejącej nawierzchni i nowej konstrukcji,
- ew. przeprowadzić obliczenia i pomiary geodezyjne niezbędne do szczegółowego wytyczenia robót oraz ustalenia danych wysokościowych,
- usunąć przeszkody, np. drzewa, krzaki, obiekty, elementy dróg, ogrodzeń itd.

##### **5.4. Rozbiórka starej nawierzchni**

Fragment istniejącej nawierzchni, od wyznaczonej linii styku nowej i starej nawierzchni, należy rozebrać do głębokości przewidzianej dokumentacją projektową, przy użyciu ręcznego sprzętu rozbiórkowego lub frezarki.

Przy rozbiórce istniejącej nawierzchni należy wykonać stopnie w istniejącej konstrukcji w celu uzyskania prawidłowego wzmocnionego połączenia nowych i starych warstw. Szerokość stopni powinna być nie mniejsza niż 1,5 grubości wyżej położonej warstwy, z wyjątkiem stopnia pod warstwą ścieralną, którego szerokość powinna wynosić  $1,1 \div 1,15$  m.

Przykład rozbiórki istniejącej nawierzchni przedstawiono na rysunku 1.

#### **5.5. Ułożenie nowych warstw podbudowy i warstwy wiążącej**

Do przygotowanych stopni na powierzchniach warstw nawierzchni należy doprowadzić nowe warstwy podbudowy i warstwę wiążącą. Stare powierzchnie warstw należy oczyścić, a w przypadku konstrukcji niezwiązanych należy je zagałęścić.

Wykonanie konstrukcji warstw nawierzchni powinno odpowiadać wymaganiom właściwych specyfikacji technicznych, określonych w dokumentacji projektowej.

#### **5.6. Ułożenie geokompozytu i warstwy ścieralnej**

Na ułożonej i zagęszczonej warstwie wiążącej lub podbudowy z betonu asfaltowego należy:

- skropić emulsją asfaltową, według pktu 2.2.4, pas szerokości  $2,2 \div 2,3$  m (około  $0,2 \div 0,3$  m większy niż szerokość geokompozytu, który ma być ułożony),
- ułożyć geokompozyt o szerokości co najmniej 1,0 m po każdej stronie połączenia,
- przykryć całość fragmentu nawierzchni nad geokompozytem nową warstwą ścieralną.

Przy wyżej wymienionych czynnościach obowiązują następujące zalecenia:

- układanie geokompozytu można prowadzić wyłącznie podczas suchej pogody; geokompozyt nie może być mokry i pozostawiony na noc bez przykrycia warstwą asfaltową; temperatura powietrza powinna wynosić co najmniej  $+10^{\circ}\text{C}$ ,
- ilość lepiszcza do skropienia (składa się z lepiszcza do nasycenia podłoża: około  $100 \div 250$  g/m<sup>2</sup> efektywnego lepiszcza – asfaltu oraz lepiszcza do nasycenia geowłókniny w geokompozycie oznaczanego doświadczalnie wg [9]) może orientacyjnie wynosić  $1100 \div 1600$  g/m<sup>2</sup> w zależności od stanu podłoża i masy powierzchniowej geowłókniny; właściwą ilość powinien podać dostawca lub producent wyrobu,
- dobre zespolenie geokompozytu z sąsiednimi warstwami nawierzchni uzyska się, gdy: podłoże będzie czyste, suche (przed skropieniem), równe (tak aby wyrób do niego przylegał),
- geokompozyt powinien być układany stroną z siatką do podłoża, po rozpadzie emulsji asfaltowej i odparowaniu wody; czas oczekiwania na odparowanie powinien być taki, aby pozostały asfalt miał konsystencję lekko klejącą,
- powierzchnia skrapiana emulsją asfaltową powinna być czysta – wszelkie zanieczyszczenia gliną, kruszywem itp. powinny zostać usunięte przed skropieniem,
- części geokompozytu zanieczyszczone smarem i olejem należy wyciąć, a miejsca te należy powtórnie skropić wraz z brzegiem otaczającego wyrobu i wkleić w nie prostokątną łatę geokompozytu o wymiarach zapewniających przykrycie wyciętego otworu z zakładem około 0,10 m,
- w przypadku łączenia pasów geokompozytu szerokość poprzecznego zakładu wynosi  $0,10 \div 0,15$  m, przy czym dolną warstwę zakładu należy skropić dodatkowo lepiszczem w ilości około 0,400 g/m<sup>2</sup>,
- przy ręcznym układaniu geokompozytu zaleca się, bezpośrednio po jego ułożeniu, przejazd jednokrotny walcem ogumionym (ew. stalowym) w celu ustabilizowania jego położenia,
- w przypadku powstania fałdy w geokompozycie należy ją przeciąć i założyć w kierunku układania warstwy nawierzchni asfaltowej,
- przed ułożeniem warstwy ścieralnej na geokompozycie należy naprawić miejsca odklejone, fałdy, pęcherze i rozdarcia,
- ruch pojazdów roboczych po rozłożeniu geokompozytu powinien być ograniczony do minimum przy przestrzeganiu zakazu gwałtownego hamowania i skręcania, aby nie fałdować wyrobu.

Konieczne jest zapewnienie prawidłowej impregnacji i przyklejenia geokompozytu do podłoża. Jeżeli uzyskanie tego nie jest możliwe z jakiegokolwiek powodu (np. istnieją fale), to należy zrezygnować z zastosowania tej technologii, bowiem niewłaściwe jej wykonanie może być powodem zniszczenia nawierzchni (np. fale mogą zniszczyć połączenie warstw).

Przykład połączenia nowej i starej nawierzchni przedstawiono na rysunku 2.

#### **5.7. Roboty wykończeniowe**

Roboty wykończeniowe powinny być zgodne z dokumentacją projektową i ST. Do robót wykończeniowych należą prace związane z dostosowaniem wykonanych robót do istniejących warunków terenowych, takie jak:

- odtworzenie przeszkód czasowo usuniętych,
- niezbędne uzupełnienia zniszczonej w czasie robót roślinności, np. zatrawienia,
- roboty porządkujące otoczenie terenu robót.

### **6. KONTROLA JAKOŚCI ROBÓT**

#### **6.1. Ogólne zasady kontroli jakości robót**

Ogólne zasady kontroli jakości robót podano w ST D-00.00.00 „Wymagania ogólne” [1] pkt 6.



## 6.2. Badania przed przystąpieniem do robót

Przed przystąpieniem do robót Wykonawca powinien:

- uzyskać wymagane dokumenty, dopuszczające wyroby budowlane do obrotu i powszechnego stosowania (np. stwierdzenie o oznakowaniu materiału znakiem CE lub znakiem budowlanym B, certyfikat zgodności, deklarację zgodności, aprobatę techniczną, ew. badania materiałów wykonane przez dostawców itp.),
- ew. wykonać własne badania właściwości materiałów przeznaczonych do wykonania robót, określone przez Inżyniera,
- sprawdzić cechy zewnętrzne gotowych materiałów z tworzyw i prefabrykowanych.

Wszystkie dokumenty oraz wyniki badań Wykonawca przedstawia Inżynierowi do akceptacji.

## 6.3. Badania w czasie robót

Częstotliwość oraz zakres badań i pomiarów, które należy wykonać w czasie robót podaje tablica 2.

Tablica 2. Częstotliwość oraz zakres badań i pomiarów w czasie robót

| Lp. | Wyszczególnienie badań i pomiarów                                    | Częstotliwość badań | Wartości dopuszczalne                |
|-----|--|---------------------|--------------------------------------|
| 1   | Lokalizacja i zgodność granic terenu robót z dokumentacją projektową | 1 raz               | Wg pktu 5 i dokumentacji projektowej |
| 2   | Wyznaczenie linii styku starej i nowej nawierzchni                   | 1 raz               | Linia prosta                         |
| 3   | Rozbiórka starej nawierzchni   | Ocena ciągła        | Wg pktu 5.4                          |
| 4   | Ułożenie nowych warstw podbudowy i warstwy wiążącej                  | Jw.                 | Wg pktu 5.5                          |
| 5   | Skropienie emulsją asfaltową podłoża pod geokompozyt                 | Jw.                 | Wg pktu 5.6                          |
| 6   | Ułożenie geokompozytu  | Jw.                 | Wg pktu 5.6                          |
| 7   | Ułożenie nowej warstwy ścieralnej nawierzchni                        | Jw.                 | Wg pktu 5.6                          |
| 8   | Wykonanie robót wykończeniowych                                      | Ocena ciągła        | Wg pktu 5.7                          |

## 7. OBMIAR ROBÓT

### 7.1. Ogólne zasady obmiaru robót

Ogólne zasady obmiaru robót podano w ST D-00.00.00 „Wymagania ogólne” [1] pkt 7.

### 7.2. Jednostka obmiarowa

Jednostką obmiarową jest m<sup>2</sup> (metr kwadratowy) ułożonego geokompozytu.

Jednostki obmiarowe robót towarzyszących (np. ułożenia warstw nowej nawierzchni) są ustalone w odpowiednich OST.

## 8. ODBIÓR ROBÓT

### 8.1. Ogólne zasady odbioru robót

Ogólne zasady odbioru robót podano w ST D-00.00.00 „Wymagania ogólne” [1] pkt 8.

Roboty uznaje się za wykonane zgodnie z dokumentacją projektową, ST i wymaganiami Inżyniera, jeżeli wszystkie pomiary i badania z zachowaniem tolerancji według pktu 6 dały wyniki pozytywne.

### 8.2. Odbiór robót zanikających i ulegających zakryciu

Odbiorowi robót zanikających i ulegających zakryciu podlegają:

- oczyszczenie nawierzchni,
- skropienie nawierzchni emulsją asfaltową,
- ułożenie geokompozytu.

Odbiór tych robót powinien być zgodny z wymaganiami pktu 8.2 ST D-00.00.00 „Wymagania ogólne” [1] oraz niniejszej ST.

## 9. PODSTAWA PŁATNOŚCI

### 9.1. Ogólne ustalenia dotyczące podstawy płatności

Ogólne ustalenia dotyczące podstawy płatności podano w ST D-00.00.00 „Wymagania ogólne” [1] pkt 9.

### 9.2. Cena jednostki obmiarowej

Cena wykonania 1 m<sup>2</sup> ułożenia geokompozytu obejmuje:

- prace pomiarowe i roboty przygotowawcze,
- oznakowanie robót,

- dostarczenie materiałów i sprzętu,
- przygotowanie podłoża do ułożenia geokompozytu,
- rozebranie istniejącej nawierzchni,
- skropienie podłoża emulsją asfaltową,
- ułożenie geokompozytu,
- wykonanie wszystkich robót według wymagań dokumentacji projektowej, ST i specyfikacji technicznej,
- oczyszczenie miejsca robót i uporządkowanie terenu przyległego,
- przeprowadzenie pomiarów i badań wymaganych w specyfikacji technicznej,
- odwiezienie sprzętu.

Cena wykonania 1 m<sup>2</sup> ułożenia geokompozytu nie obejmuje robót innych, np. wykonania warstw nowej nawierzchni, które powinny być ujęte w innych pozycjach kosztorysowych.

### **9.3. Sposób rozliczenia robót tymczasowych i prac towarzyszących**

Cena wykonania robót określonych niniejszą OST obejmuje:

- roboty tymczasowe, które są potrzebne do wykonania robót podstawowych, ale nie są przekazywane Zamawiającemu i są usuwane po wykonaniu robót podstawowych,
- prace towarzyszące, które są niezbędne do wykonania robót podstawowych, niezaliczane do robót tymczasowych, jak geodezyjne wytyczenie robót itd.

## **10. PRZEPISY ZWIĄZANE**

### **10.1. Specyfikacje techniczne ST**

1. D-00.00.00 Wymagania ogólne

### **10.2. Normy**

2. PN-EN 1428 Asfalty i lepiszcza asfaltowe – Oznaczenie zawartości wody w emulsjach asfaltowych – Metoda destylacji azeotropowej
3. PN-EN 1429 Asfalty i lepiszcza asfaltowe – Oznaczenie pozostałości na sicie emulsji asfaltowych oraz trwałości podczas magazynowania metodą pozostałości na sicie
4. PN-EN 12846 Asfalty i lepiszcza asfaltowe – Oznaczenie czasu wypływu emulsji asfaltowych lepkościomierzem wypływowym
5. PN-EN 12847 Asfalty i lepiszcza asfaltowe – Oznaczenie sedymentacji emulsji asfaltowych
6. PN-EN 13075-1 Asfalty i lepiszcza asfaltowe – Badanie rozpadu – Część 1: Oznaczenie indeksu rozpadu kationowych emulsji asfaltowych, metodą z wypełniaczem mineralnym

### **10.3. Wymagania techniczne (rekomendowane przez Ministra Infrastruktury)**

7. WT-3 Emulsje asfaltowe 2009. Kationowe emulsje asfaltowe na drogach publicznych

### **10.4. Inne dokumenty**

8. Katalog wzmocnień i remontów nawierzchni podatnych i półsztywnych, IBDiM, Warszawa 2001
9. Zalecenia stosowania geowłóknin w warstwach asfaltowych nawierzchni drogowych. Informacje – instrukcje, zeszyt 66. IBDiM, Warszawa 2004

## **D-05.03.26B ZABEZPIECZENIE NAWIERZCHNI BITUMICZNEJ PRZED SPEKANIEM PRZY UŻYCIU GEOKOMPOZYTU**

### **1. WSTĘP**

#### **1.1 Nazwa zadania**

Rozbudowa drogi wojewódzkiej Nr 251 Kaliska - Inowrocław na odcinku od km 19+649 (od granicy województwa kujawsko-pomorskiego) do km 34+200 oraz od km 34+590,30 do km 35+290 wraz z przebudową mostu na rz. Gąsawka w msc. Żnin.

#### **1.2. Przedmiot ST**

Przedmiotem niniejszej specyfikacji technicznej (ST) są wymagania dotyczące wykonania i odbioru robót związanych z połączeniem nowej konstrukcji nawierzchni z istniejącą nawierzchnią.

#### **1.3. Zakres stosowania ST**

Specyfikacja techniczna (ST) stanowi dokument przetargowy i kontraktowy przy zleceniu i realizacji robót podczas *rozbudowy drogi wojewódzkiej Nr 251 Kaliska - Inowrocław na odcinku od km 19+649 (od granicy województwa kujawsko-pomorskiego) do km 34+200 oraz od km 34+590,30 do km 35+290 wraz z przebudową mostu na rz. Gąsawka w msc. Żnin.*

#### **1.4. Zakres robót objętych ST**

Ustalenia zawarte w niniejszej specyfikacji dotyczą zasad prowadzenia robót związanych z wykonaniem i odbiorem robót z wbudowaniem geokompozytu.

#### **1.5. Informacje o terenie budowy**

Informacje zawarto w D-00.00.00

#### **1.6. Określenia podstawowe.**

1.6.1 Geokompozyt - płaski wyrób syntetyczny zbudowany z siatki z wiązek włókien szklanych (wzdłuż) i włókien węglowych (wszerz) połączonej jednostronnie z geowłókniną polipropylenową.

1.6.2 Pozostałe określenia podstawowe są zgodne z obowiązującymi odpowiednimi polskimi normami i definicjami podanymi w ST D-00.00.00 Wymagania ogólne pkt. 1.4.

#### **1.7 Ogólne wymagania dotyczące wykonania robót**

Ogólne wymagania dotyczące robót podano w ST D-00.00.00 Wymagania ogólne pkt 1.5.

Wszelkie prace należy prowadzić w okresie bez deszczowym, przy suchym podłożu i temperaturze powietrza min. +5°C.

## **2. MATERIAŁY**

Do wykonania powyższych robót należy stosować następujące materiały:

emulsję asfaltową kationową szybko rozpadową o zawartości asfaltu 60% - 70%  
siatkę z włókien szklanych przesączaną asfaltem.

### **2.1. Emulsja asfaltowa**

Do wykonania warstwy szepnej na powierzchni, na której ma być ułożona siatka należy stosować emulsję asfaltową modyfikowaną polimeroasfaltami o zawartości asfaltu 60% (C60 BP3 ZM lub C60 BP4 ZM) zgodnie z ST -D 04,03,01. „oczyszczenie i skropienie warstw asfaltowych:>

### **2.2. Siatka zbrojeniowa**

Do wykonania warstw należy zastosować siatkę zbrojeniową z włókien szklanych i węglowych przesączaną asfaltem. Jest to płaski wyrób syntetyczny zbudowany z wiązek włókien szklanych (w kierunku wzdłużnym) i włókien węglowych (w kierunku poprzecznym), ułożonych wzdłużnie i poprzecznie tworzących oczka siatki. Siatka w węzłach nie jest usztywniana przez co możliwe jest przesuwanie się poszczególnych wiązek zbrojeniowych (w ograniczonym zakresie). Wiązki włókien tworzących siatkę w procesie produkcyjnym przesączane są asfaltem w całej swej objętości. Siatka posiada na górnej powierzchni posypkę z piasku a dolna powierzchnia pokryta jest cienką folią zabezpieczającą. Szczegółowe wymagania dotyczące siatki podano w tablicy 1.

Tablica 1 Wymagania dla siatki

| Parametr   | Wartość                          |
|--|----------------------------------|
| Materiał   | włókna węglowe<br>włókno szklane |
| Wydłużenie [%]<br>wszerz<br>wzdłuż                     | max. 1,7<br>max. 3,0             |
| Ilość wiązek włókna na 1 mb:<br>wszerz<br>wzdłuż       | 52+/- 2<br>52+/- 2               |
| Wytrzymałość na rozciąganie [kN/m]<br>wszerz<br>wzdłuż | min. 200<br>min. 120             |

Siatka powinna być produkowana zgodnie z wymaganiami Normy PN-EN 15381

### 3. SPRZĘT

Ogólne wymagania dotyczące sprzętu podano w ST D-M.00.00.00. "Wymagania Ogólne" pkt. 3. Do wykonania robót powinien być stosowany sprzęt zaakceptowany przez Kierownika Projektu. Należy stosować:

- skrapiarkę do wykonania skropienia emulsją asfaltową,
- urządzenie do maszynowego rozkładania siatki (w przypadku znacznej powierzchni robót) wraz z maszyną transportową (sztaplarka, ładowarka z osprzętem itp)
- narzędzia tnące (noże, nożyce itp)
- ręczne palniki gazowe.

### 4. TRANSPORT I MAGAZYNOWANIE

Ogólne warunki dotyczące transportu podano w ST D-M.00.00.00. "Wymagania Ogólne" punkt 4. Siatkę należy transportować i magazynować w rolkach opakowanych fabrycznie, ułożonych poziomo na równym podłożu i w sposób zabezpieczający przed opadami atmosferycznymi i mechanicznymi uszkodzeniami.

### 5. WYKONANIE ROBÓT

Ogólne zasady wykonania robót podano w ST D-M.00.00.00. "Wymagania Ogólne" pkt. 5.

#### 5.1. Wbudowanie siatki

Dla zapewnienia właściwego zespolenia z warstwami asfaltowymi siatki wstępnie powlekaną asfaltem, siatkę należy rozkładać „na gorąco” ze wstępnym sklejeniem siatki z podłożem.

#### Podłoże:

stabilne (nośne) nawierzchnie bitumiczne zarówno nowo wykonane jak i sfrezowane lub stare. Powierzchnię podłoża należy oczyścić i usunąć wszelkie luźne części. Lokalne ubytki lub szczeliny w podłożu o szerokości powyżej 4 mm muszą być wypełnione lub naprawione odpowiednimi masami naprawczymi. Tak przygotowane podłoże należy skropić emulsją asfaltową szybko rozpadową w ilości od około 0,40 kg/m<sup>2</sup> do 0,5 kg/m<sup>2</sup>. Ostateczną ilość emulsji należy ustalić podczas wykonywania odcinka próbnego. Należy przestrzegać ogólnych zasad wykonania skropienia, obowiązujących przy wykonywaniu połączenia międzywarstwowego, zwracając szczególną uwagę na równomierność pokrycia powierzchni.

#### Ułożenie siatki:

Siatkę można rozkładać zarówno ręcznie jak i maszynowo. Warstwę siatki należy rozkładać na całej powierzchni wzmacnianego odcinka lub pasami o szerokości nie mniejszej niż 1,95 m. Rozłożenie siatki może nastąpić dopiero po przeschnięciu warstwy skropienia, do takiego stopnia, aby była lekko klejąca

się, ale nie przywierała. Siatkę układa się na podłożu z jednoczesnym podgrzewaniem. Podczas procesu rozkładania, mikrofolia od spodu siatki ma być całkowicie stopiona, a powłoka bitumiczna siatki winna być nagrzana. W przypadku aplikacji ręcznej warstwę folii należy stopić gazowym palnikiem ręcznym; w przypadku rozkładania maszynowego warstwa ta jest topiona przez palniki zabudowane w urządzeniu rozkładającym. Palniki i prędkość przejazdu maszyny należy tak regulować aby nie dopuścić do przegrzewania siatki (przypalania powłoki z wydzielaniem dymu). W przypadku rozkładania ręcznego należy docisnąć warstwę siatki poprzez przejazd lekkiego walca. W przypadku rozkładania maszynowego nie jest to wymagane a w przypadku podłoża frezowanych nie zalecane. Nie jest wymagane dodatkowe kotwienie siatki zbrojeniowej do podłoża. Siatkę należy układać „na zakład” o szerokości min. 10 cm. Dotyczy to zarówno połączeń podłużnych jak i poprzecznych. Docinanie siatki na żądany wymiar zarówno w kierunku podłużnym jak i poprzecznym może się odbywać przy wykorzystaniu zarówno przyrządów ręcznych jak i z wykorzystaniem mechanicznych urządzeń tnących (szlifierki kątowe itp.). Po rozłożonej warstwie siatki przygotowanej do przykrycia warstwą bitumiczną nawierzchni może odbywać się ruch pojazdów używanych do układania tej warstwy. W szczególnych przypadkach dopuszcza się także ogólny ruch kołowy w ograniczonym zakresie, zarówno co prędkości jak i tonażu pojazdów. Mieszanki mineralno – asfaltowe przykrywające siatkę powinny być układane mechanicznie z zachowaniem minimalnej grubości 20 mm po zagęszczeniu.

Po ułożeniu na siatce nowej warstwy mieszanki mineralno-asfaltowej, w celu zapewnienia zakładanej trwałości zmęczeniowej nawierzchni, należy wykonać pomiar połączenie międzywarstwowego np. metodą Leutnera. Minimalna wartość naprężeń ścinających na połączeniu warstw nie może być mniejsza niż 0,7 MPa na połączeniu podbudowa z mieszanki MCE- warstwy bitumiczne.

## **5.2. Warunki przystąpienia do robót**

Kompozyt można wbudowywać, gdy temperatura otoczenia jest nie niższa od 0°C. Nie dopuszcza się prowadzenia prac na mokrym podłożu, podczas opadów atmosferycznych oraz silnego wiatru ( $V > 16$  m/s). Wykonawca powinien mierzyć temperaturę oraz określać stan pogody trzy raz w ciągu doby: w tym przed przystąpieniem do robót i równomiernie w czasie ich trwania.

## **5.3. Odcinek próbny**

Wykonawca przed przystąpieniem do pierwszej instalacji jest zobowiązany do przeprowadzenia, w obecności Inżyniera, próby technologicznej

Co najmniej na 7 dni przed rozpoczęciem robót, Wykonawca wykona odcinek próbny w celu: stwierdzenia czy użyty sprzęt jest właściwy,

- określenia ilości potrzebnego skropienia,
- określenia i sprawdzenia procedury instalacji kompozytu,
- określenia potrzebnej ilości zasobów ludzkich i sprzętowych do prawidłowej instalacji kompozytu..

Do takiej próby Wykonawca użyje takich materiałów oraz sprzętu, jakie będą stosowane do wykonania warstwy wiążącej. Odcinek próbny powinien być zlokalizowany w miejscu wskazanym przez Inżyniera. Odcinek próbny powinien polegać na instalacji kompozytu oraz wykonaniu nad nim warstwy bitumicznej. Osna powinna nastąpić po zaakceptowaniu wyników badań czepności. Minimalna długość odcinka próbnego powinna wynosić minimum 100 m a szerokość robocza rozściełacza powinna wynosić co najmniej 3 m. Wykonawca może przystąpić do wykonania prowadzenia prac po zaakceptowaniu odcinka próbnego przez Inżyniera.

## **6. KONTROLA JAKOŚCI ROBÓT**

### **6.1 Kontrola jakości siatki**

#### **6.1.1 Częstotliwość badań, skład i liczebność partii**

Badania należy wykonywać przy odbiorze każdej partii geosiatki. W skład partii wchodzi rolki geosiatki o jednakowych wymiarach. Liczebność partii do badań nie powinna być większa niż 100 rolek

### **6.1.2. Pobieranie próbek i kontrola jakości**

Próbki z każdej partii należy pobierać losowo wg PN-N-03010;1983. Pobieranie próbek laboratoryjnych z rolki i przygotowanie próbek do badań należy wykonać wg PN-ISO 9862;1994.

### **6.1.3. Sprawdzenie wyglądu zewnętrznego i szerokości pasma**

Sprawdzenie wyglądu zewnętrznego polega na wizualnej ocenie równomierności rozłożenia oczek siatki oraz występowania uszkodzeń (przerwania ciągłości wiązek włókien) jak również jednorodności nasycenia siatki asfaltem. Szerokość pasma należy określić przez pomiar bezpośredni z dokładnością do 1 cm wykonany co 10 mb rozwiniętej rolki. Odchyłka szerokości pasma nie powinna przekraczać +/- 2% wymiaru nominalnego.

### **6.1.4. Sprawdzenie cech wytrzymałościowych**

Wytrzymałość na rozciąganie wiązek włókien siatki zarówno w układzie poprzecznym jak i podłużnym nie powinna być mniejsza niż podana w punkcie 2.2 przy wydłużeniu jak w pkt. 2.2. Wytrzymałość siatki obliczana jest na podstawie ciężaru powierzchniowego i parametrów mechanicznych włókna użytego do produkcji nici siatki. Pole powierzchni poszczególnych oczek siatki nie może być mniejsze niż 2,4 cm<sup>2</sup>.

## **6.2 Kontrola jakości przeprowadzonych Robót**

Kontrola jakości Robót polega na:

- sprawdzeniu zużycia emulsji asfaltowej i jednorodności skropienia,
- sprawdzeniu prawidłowości usunięcia folii ochronnej na całej powierzchni,
- wizualnej ocenie przylegania siatki do podłoża przed ułożeniem na niej warstwy bitumicznej,
- sprawdzeniu czepności na połączeniu warstwy MCE/warstwy bitumicznej. Roboty uznaje się za poprawne, gdy 90 % wyników spełnia wymagania określone w punkcie 5.1.

## **7. OBMIAR ROBÓT**

Ogólne zasady Obmiaru Robót podano w ST D-M.00.00.00. "Wymagania Ogólne" pkt. 7. Jednostką obmiarową jest 1 m<sup>2</sup> ułożonej siatki.

## **8. ODBIÓR ROBÓT**

Ogólne zasady Odbioru Robót podano w ST D-M.00.00.00. "Wymagania Ogólne" pkt. 8.

## **9. PODSTAWA PŁATNOŚCI**

Ogólne ustalenia dotyczące podstawy płatności podano w ST D-M.00.00.00. "Wymagania Ogólne" pkt. 9.

Cena jednostkowa wykonania wzmocnienia nawierzchni obejmuje:

- koszt materiałów wraz z transportem,
- wykonanie skropienia emulsją asfaltową,
- rozłożenie siatki.

## **10. PRZEPISY ZWIĄZANE**

Zalecenia producenta siatki dotyczące technologii wbudowania.

Karty informacji technicznej siatki

Aprobata IBDiM

Normy: ASTM D1505-03 – Standard Test Method for Density of Plastics by the Density-Gradient Technique

ASTM D2101-94 – Test Method for Tensile Properties of Single Man-Made Textile Fibers Taken from Yarns and Tows

PN-EN 965:1999 – Geotekstylii i wyroby pokrewne – Wyznaczanie masy powierzchniowej

## D - 05.03.04 NAWIERZCHNIA BETONOWA

### 1. WSTĘP

#### 1.1 Nazwa zadania

Rozbudowa drogi wojewódzkiej Nr 251 Kaliska - Inowrocław na odcinku od km 19+649 (od granicy województwa kujawsko-pomorskiego) do km 34+200 oraz od km 34+590,30 do km 35+290 wraz z przebudową mostu na rz. Gąsawka w msc. Żnin.

#### 1.2. Przedmiot ST

Przedmiotem niniejszej specyfikacji technicznej (ST) są wymagania dotyczące wykonania i odbioru robót związanych z połączeniem nowej konstrukcji nawierzchni z istniejącą nawierzchnią.

#### 1.3. Zakres stosowania ST

Specyfikacja techniczna (ST) stanowi dokument przetargowy i kontraktowy przy zleceniu i realizacji robót podczas *rozbudowy drogi wojewódzkiej Nr 251 Kaliska - Inowrocław na odcinku od km 19+649 (od granicy województwa kujawsko-pomorskiego) do km 34+200 oraz od km 34+590,30 do km 35+290 wraz z przebudową mostu na rz. Gąsawka w msc. Żnin.*

Ustalenia zawarte w niniejszej Specyfikacji dotyczą zasad prowadzenia robót związanych z wykonywaniem nawierzchni z betonu cementowego.

Nawierzchnię z betonu cementowego grub. 22cm należy wykonać na miejscu ważenia pojazdów .

Nawierzchnię betonową należy wykonać z betonu odpowiadającego klasie C 30/37, zgodnie z normą PN-EN 206-1:2003 [25].

#### 1.4. Określenia podstawowe

Określenia podane w Specyfikacji Technicznej są zgodne z odpowiednimi normami i określeniami podanymi w Specyfikacji Technicznej D-M-00.00.00 – „Wymagania Ogólne” pkt 1.4.

1.4.1. **Beton zwykły** - beton o gęstości pozornej powyżej 2,0 kg/dm<sup>3</sup> wykonany z cementu, wody, kruszywa mineralnego o frakcjach piaskowych i grubszych oraz ewentualnych dodatków mineralnych i domieszek chemicznych.

1.4.2. **Zaczyn cementowy** - mieszanina cementu i wody.

1.4.3. **Zaprawa cementowa** - mieszanina cementu, kruszywa mineralnego do 2 mm i wody.

1.4.4. **Mieszanka betonowa** - mieszanina wszystkich składników użytych do wykonania betonu przed zagęszczeniem.

1.4.5. **Klasa betonu** - symbol literowo-liczbowy (np. betonu klasy C30/37) określający wytrzymałość gwarantowaną betonu.

1.4.6. **Beton napowietrzony** - beton zawierający dodatkowo wprowadzone powietrze w postaci pęcherzyków, w ilości nie mniejszej niż 3,5% objętości zagęszczonej masy betonowej, a powstałe w wyniku działania domieszek napowietrzających, dodanych do mieszanki betonowej.

1.4.7. **Beton nawierzchniowy** - beton napowietrzony o określonej wytrzymałości na rozciąganie przy zginaniu i mrozoodporności, wbudowany w nawierzchnię.

1.4.8. **Domieszki napowietrzające** - preparaty powierzchniowo czynne umożliwiające wprowadzenie podczas mieszania mieszanki betonowej określonej ilości drobnych równomiernie rozmieszczonych pęcherzyków powietrza, które pozostają w betonie stwardniałym.

1.4.9. **Preparaty pielęgnacyjne** - produkty ciekłe służące do pielęgnacji świeżego betonu. Naniesione na jego powierzchnię, wytwarzają „powłokę” pielęgnacyjną, zabezpieczającą powierzchnię betonu przed odparowaniem wody.

1.4.10. **Szczelina rozszerzania** - szczelina dzieląca płyty betonowe na całej ich grubości i umożliwiająca wydłużanie się i kurczenie płyt.

1.4.11. **Szczelina skurczowa pełna** - szczelina dzieląca płyty betonowe na całej grubości i umożliwiająca tylko kurczenie się płyt.

1.4.12. **Szczelina skurczowa pozorna** - szczelina dzieląca płyty betonowe w części górnej przekroju poprzecznego.

1.4.13. **Szczelina podłużna** - szczelina skurczowa wykonana wzdłuż osi drogi.

1.4.14. **Masa zalewowa na gorąco** - mieszanina składająca się z asfaltu drogowego, modyfikowanego dodatkiem kauczuku lub żywic syntetycznych, wypełniaczy i innych dodatków uszlachetniających, przeznaczona do wypełniania szczelin nawierzchni na gorąco.

#### 1.5. Ogólne wymagania dotyczące robót

Ogólne wymagania dotyczące robót podano w Specyfikacji Technicznej D-M-00.00.00 „Wymagania ogólne” pkt 1.5.

## 2. MATERIAŁY

### 2.1. Ogólne wymagania dotyczące materiałów

Ogólne wymagania dotyczące materiałów, ich pozyskiwania i składowania, podano w Specyfikacji Technicznej D-M-00.00.00 „Wymagania ogólne” pkt 2.

### 2.2. Cement

Należy stosować cementy, których właściwości odpowiadają wymaganiom normy PN-EN197-1:2002 [5].

Dla nawierzchni miejsca ważenia pojazdów należy stosować cementy portlandzkie CEM I 32,5 N; CEM I 32,5 R i CEM I 42,5 N; CEM I 42,5 R.

Przechowywanie cementu powinno się odbywać zgodnie z BN-88/6731-08 [43].

Rodzaje cementów do drogowych nawierzchni betonowych podano w tablicy 1.

**Tablica 1.** Cementy do drogowych nawierzchni betonowych

| Rodzaje nawierzchni          | Rodzaj cementu  | Klasa cementu                        | Wymagania normowe                                   | Wymagania specjalne   |
|------------------------------|---|--------------------------------------|---|---|
| Typowa nawierzchnia betonowa | cement portlandzki CEM I                              | 32,5 N<br>32,5 R<br>42,5 N<br>42,5 R | PN-EN 197-1:2002 [5] oraz aprobaty techniczne IBDiM | Wodozgodność wg PN-EN 196-3:1996 [3] $\leq 28,0\%$ , wytrzymałość po 2 dniach wg PN-EN 196-1:1996 [1] $\leq 29,0$ MPa, powierzchnia właściwa wg PN-EN 196-6:1997 [4] $\leq 3500$ cm <sup>2</sup> /g, początek wiązania wg PN-EN 196-3:1996 [3] $\geq 120$ minut |
|                              | cement portlandzki żuźłowy CEM II/A-S<br>CEM II/B-S   | 32,5 N<br>32,5 R<br>42,5 N<br>42,5 R |   |   |
|                              | cement portlandzki popiołowy CEM II/A-V<br>CEM II/B-V | 32,5 N<br>42,5 N                     |   |   |
|                              | cement hutniczy CEM III/A                             | 32,5 N<br>42,5 N                     |   |   |

### 2.3. Kruszywo

Do wykonywania mieszanek betonowych do nawierzchni drogowych należy stosować kruszywa łamane, żwirowe, piasek, o maksymalnym wymiarze ziaren do 31,5 mm według normy PN-EN 12002 [36], i spełniające wymagania zawarte w niniejszej ST.

W przypadku wykonywania nawierzchni dwuwarstwowej, do warstwy górnej należy stosować kruszywa łamane i/lub żwirowe płukane, o maksymalnym wymiarze ziaren do 8,0 lub 16,0 mm, zależnie od grubości warstwy. Udział kruszywa łamanego w mieszance o uziarnieniu do 8 mm powinien wynosić co najmniej 50% a w mieszance powyżej 8 mm co najmniej 35%. Do dolnej warstwy można stosować kruszywo z recyklingu pod warunkiem spełnienia parametrów betonu na zarobach próbnych.

Kruszywa łamane powinny spełniać wymagania określone w tablicy 2.

**Tablica 2.** Wymagania dla kruszywa łamanego

| Lp. | Właściwości  | Wymagania | Badanie według    |
|-----|--|-----------|-------------------|
| 1.  | Ścieralność w bębnie Los Angeles, %, nie więcej niż: | 35        | PN-EN 1097-2 [34] |
| 2.  | Nasiąkliwość, %, nie więcej niż:                     |           | PN-EN 1097-6 [30] |
|     | a) kruszywa ze skał magmowych i przeobrażonych       |           |                   |
|     | – frakcja od 4 mm do 8 mm                            | 2,0       |                   |
|     | – frakcja powyżej 8 mm                               | 2,0       |                   |
|     | b) kruszywa ze skał osadowych                        | 3,0       |                   |



|    |   |            |                   |
|----|---|------------|-------------------|
| 3. | Mrozoodporność, %, nie więcej niż:<br>a) kruszywa ze skał magmowych i przeobrażonych<br>b) kruszywa ze skał osadowych | 4,0<br>5,0 | PN-EN 1367-1 [31] |
| 4. | Zawartość ziarn nieforemnych, %, nie więcej niż:  | 25         | PN-EN 933-4 [29]  |
| 5. | Zawartość związków siarki w przeliczeniu na SO <sub>3</sub> , %, nie więcej niż:                                      | 0,1        | PN-EN 1744-1 [32] |
| 6. | Zawartość zanieczyszczeń organicznych. Barwa cieczy nad kruszywem nie ciemniejsza niż:                                |            | PN-EN 1744-1 [32] |

Piasek i piasek łamany wg PN-EN 13043:1996 [36] powinny spełniać wymagania określone w tablicy 3.

**Tablica 3.** Wymagania dla piasku i piasku łamanego

| Lp. | Właściwości  | Wymagania |               | Badanie według     |
|-----|--|-----------|---------------|--------------------|
|     |  | piasek    | piasek łamany |                    |
| 1.  | Wskaźnik piaskowy, większy niż   | 75        | 65            | BN-64/8931-01 [44] |
| 2.  | Zawartość związków siarki w przeliczeniu na SO <sub>3</sub> , %, nie więcej niż:       | 0,2       | 0,2           | PN-EN 1744-1 [32]  |
| 3.  | Zawartość zanieczyszczeń organicznych. Barwa cieczy nad kruszywem nie ciemniejsza niż: | wzorcowa  |               | PN-EN 1744-1 [32]  |
| 4.  | Zawartość ziarn poniżej 0,075 mm, %, nie więcej niż                                    | 1,0       | 1,0           | PN-EN 933-1 [28]   |
| 5.  | Zawartość nadziarna pow. 2 mm, %, nie więcej niż:                                      | 15        | 15            | PN-EN 933-1 [28]   |

Żwir powinien spełniać wymagania określone w tablicy 4.

**Tablica 4.** Wymagania dla żwiru

| Lp. | Właściwości  | Wymagania | Badanie według     |
|-----|--|-----------|--------------------|
| 1.  | Ścieralność w bębnie Los Angeles (całkowita), %, nie więcej niż                        | 25        | PN-EN 1097-2 [34]  |
| 2.  | Zawartość ziaren słabych, %, nie więcej niż:   | 7         | PN-B-06714-43 [35] |
| 3.  | Nasiąkliwość, %, nie więcej niż:   | 1,0       | PN-EN 1097-6 [30]  |
| 4.  | Mrozoodporność, %, nie więcej niż:   | 2,5       | PN-EN 1367-1 [31]  |
| 5.  | Zawartość ziaren nieforemnych, %, nie więcej niż:                                      | 15        | PN-EN 933-4 [29]   |
| 6.  | Zawartość związków siarki w przeliczeniu na SO <sub>3</sub> , %, nie więcej niż:       | 0,2       | PN-EN 1744-1 [32]  |
| 7.  | Zawartość zanieczyszczeń organicznych, barwa cieczy nad kruszywem nie ciemniejsza niż: | wzorcowa  | PN-EN 1744-1 [32]  |

#### 2.4. Woda

Zarówno do wytwarzania mieszanki betonowej jak i do pielęgnacji wykonanej nawierzchni należy stosować wodę odpowiadającą wymaganiom PN-EN 1008 [40].

Bez badań laboratoryjnych można stosować wodociągową wodę pitną.

#### 2.5. Domieszki napowietrzające

Do napowietrzania mieszanki betonowej należy stosować domieszki napowietrzające, zgodne z normą PN-EN 934-2:1999 [8] lub aprobatą techniczną.

Wykonywanie mieszanek betonowych z domieszkami napowietrzającymi oraz sposób oznaczania w nich zawartości powietrza, powinny być zgodne z PN-EN 12350-7:2001 [15].

Zalecaną zawartość powietrza w mieszance betonowej podano w tablicy 5.

**Tablica 5.** Zalecana zawartość powietrza w mieszance betonowej

| Maksymalna średnica ziaren kruszywa, mm | Zwartość powietrza (% obj.) w mieszance betonowej |           |   |           |
|---|---|-----------|---|-----------|
|   | bez domieszki upłynniającej lub uplastyczniającej |           | z domieszką upłynniająca lub uplastyczniająca |           |
|   | średnia dzienna                                   | minimalna | średnia dzienna                               | minimalna |
| 8                                       | 5,5   | 5,0       | 6,5   | 6,0       |
| 16                                      | 4,5   | 4,0       | 5,5   | 5,0       |
| 31,5                                    | 4,0   | 3,5       | 5,0   | 4,5       |

## 2.6. Masy zalewowe lub wkładki uszczelniające

Do wypełnienia szczelin w nawierzchni betonowej należy stosować specjalne masy zalewowe, wbudowywane na gorąco wg Specyfikacji D-05.03.04/1, lub wkładki uszczelniające, posiadające aprobatę techniczną.

## 2.7. Materiały do pielęgnacji nawierzchni betonowej

Do pielęgnacji nawierzchni betonowych mogą być stosowane:

- preparaty pielęgnacyjne posiadające aprobatę techniczną,
- włókniny według PN-P-01715:1985 [41],
- folie z tworzyw sztucznych,
- piasek i woda.

## 3. SPRZĘT

### 3.1. Ogólne wymagania dotyczące sprzętu

Ogólne wymagania dotyczące sprzętu podano w Specyfikacji Technicznej D-M-00.00.00 „Wymagania Ogólne” pkt 3.

### 3.2. Sprzęt do wykonywania nawierzchni betonowych

Wykonawca przystępujący do wykonania nawierzchni betonowej powinien wykazać się możliwością korzystania z następującego sprzętu:

- wytwórni stacjonarnej typu ciągłego do wytwarzania mieszanki betonowej. Wytwórnia powinna być wyposażona w urządzenia do wagowego dozowania wszystkich składników, gwarantujące następujące tolerancje dozowania, wyrażone w stosunku do masy poszczególnych składników: kruszywo  $\pm 3\%$ , cement  $\pm 0,5\%$ , woda  $\pm 2\%$ .
- przewoźnych zbiorników na wodę (do pielęgnacji),
- układarek do rozkładania mieszanki betonowej,
- mechanicznych listw wibracyjnych do zagęszczania mieszanki betonowej,
- zagęszczarek płytowych, małych walców wibracyjnych do zagęszczania w miejscach trudno dostępnych.

## 4. TRANSPORT

### 4.1. Ogólne wymagania dotyczące transportu

Ogólne wymagania dotyczące transportu podano w Specyfikacji Technicznej D-M-00.00.00 „Wymagania Ogólne” pkt 4.

### 4.2. Transport materiałów

Transport cementu powinien odbywać się zgodnie z BN-88/6731-08 [43]. Cement luzem należy przewozić cementowozami, natomiast workowany można przewozić dowolnymi środkami transportu, w sposób zabezpieczony przed zawilgoceniem.

Kruszywo należy przewozić dowolnymi środkami transportu w warunkach zabezpieczających je przed zanieczyszczeniem i zawilgoceniem.

Masy zalewowe i preparaty pielęgnacyjne należy dostarczać zgodnie z warunkami podanymi w świadectwach dopuszczenia.

Transport mieszanki betonowej powinien odbywać się zgodnie z PN-B-06250 :1988.

## 5. WYKONANIE ROBÓT

### 5.1. Ogólne zasady wykonania robót

Ogólne zasady wykonania robót podano w Specyfikacji Technicznej D-M-00.00.00 „Wymagania ogólne” pkt 5.

### 5.2. Projektowanie mieszanki betonowej

Przed przystąpieniem do robót, w terminie uzgodnionym z Inżynierem, Wykonawca dostarczy Inżynierowi do akceptacji projekt składu mieszanki betonowej oraz wyniki badań laboratoryjnych poszczególnych składników i próbki materiałów pobrane w obecności Inżyniera do wykonania badań kontrolnych przez Inżyniera.

Projektowanie mieszanki betonowej polega na:

- doborze kruszywa do mieszanki,
- doborze ilości cementu,
- doborze ilości wody,
- doborze domieszek.

Krzywa uziarnienia mieszanki mineralnej powinna mieścić się w polu dobrego uziarnienia wyznaczonego przez krzywe graniczne.

Zalecane rzędne krzywych granicznych uziarnienia mieszanek mineralnych podano w tablicy 6.

**Tablica 6.** Zalecane graniczne uziarnienie mieszanki kruszyw

| Bok oczka sita, mm | Rzędne krzywych granicznych |            |              |
|--------------------|-----------------------------|------------|--------------|
|                    | Mieszanka mineralna, mm     |            |              |
|                    | od 0 do 8                   | od 0 do 16 | od 0 do 31,5 |
| przechodzi przez   |                             |            |              |
| 31,5               |                             |            | 100          |
| 16,0               |                             | 100        | 62 ÷ 80      |
| 8,0                | 100                         | 60 ÷ 76    | 38 ÷ 62      |
| 4,0                | 61 ÷ 74                     | 36 ÷ 56    | 23 ÷ 47      |
| 2,0                | 36 ÷ 57                     | 21 ÷ 42    | 14 ÷ 37      |
| 1,0                | 21 ÷ 42                     | 12 ÷ 32    | 8 ÷ 28       |
| 0,5                | 14 ÷ 26                     | 7 ÷ 20     | 5 ÷ 18       |
| 0,25               | 5 ÷ 11                      | 3 ÷ 8      | 2 ÷ 8        |

Podczas projektowania składu betonu należy wykonać próbne zaroby w celu sprawdzenia właściwości mieszanki betonowej zgodnie z normą PN-B-06250:1988, w następującym zakresie:

- oznaczenie konsystencji. Dopuszcza się konsystencję w od K2 do K4 (od gęstoplastycznej do półcieklej). Konsystencję mieszanki betonowej należy określać wg metody:
  - pomiaru opadu stożka zgodnie z PN-EN 12350-2:2001 [10],
  - pomiaru metodą Ve-Be zgodnie z PN-EN 12350-3:2001 [11],
  - pomiaru stopnia zagęszczenia zgodnie z PN-EN 12350-4:2001 [12],
  - pomiaru metodą stolika rozplływowego zgodnie z PN-EN 12350-5:2001 [13],
- oznaczenie zawartości powietrza zgodnie z PN-EN 12350-7:2001 [15]; zalecaną zawartość powietrza w mieszance betonowej podano w tablicy 6,
- oznaczenie gęstości, zgodnie z PN-EN 12350-6:2001 [14].

Ustalony na zarobach próbnym stosunek wodno-cementowy powinien być mniejszy niż 0,45. Zawartość cementu nie powinna być mniejsza niż 350 kg/m<sup>3</sup>; zaleca się, aby zawartość cementu oraz ziarn do 0,25 mm nie była większa niż 450 kg/m<sup>3</sup>. W przypadku mieszanki kruszyw o uziarnieniu do 8 mm dopuszcza się 500 kg/m<sup>3</sup>.

### 5.3. Właściwości betonu

#### 5.3.1. Wytrzymałość na ściskanie

Należy wykonać próbki o wymiarach podanych poniżej w celu sprawdzenia cech betonu:

- wytrzymałości na ściskanie na próbkach walcowych o średnicy 150 mm i wysokości 300 mm lub na próbkach sześciennych 150 x 150 x 150 mm, sporządzonych i pielęgnowanych wg normy PN-EN 12390-2:2001 [17].

Producent mieszanki betonowej w odpowiednim czasie przed dostawą powinien określić, na jakich próbkach: walcowych czy sześciennych powinna być oznaczona wytrzymałość na ściskanie. Stosowanie innych próbek powinno być uzgodnione z Inżynierem.

Jeśli nie ma innych wskazań, wytrzymałość na ściskanie próbek do badania jest oznaczana po 28 dniach. W szczególnych przypadkach może istnieć konieczność określenia wytrzymałości na ściskanie w wieku wcześniejszym lub późniejszym niż 28 dni.

Wytrzymałość charakterystyczna betonu powinna być równa lub większa niż minimalna charakterystyczna wytrzymałość na ściskanie dla określonej klasy wytrzymałości na ściskanie.

Minimalna wytrzymałość charakterystyczna oznaczana na próbkach walcowych  $f_{ck,cyl}$  powinna wynosić 30 MPa.

Minimalna wytrzymałość charakterystyczna oznaczana na próbkach sześciennych  $f_{ck,cube}$  powinna wynosić 37 MPa.

### 5.3.2. Parametry betonu

Badaniu podlegają następujące parametry:

- wytrzymałość na rozciąganie przy zginaniu zgodnie z PN-EN 12390-6:2001[21] na próbkach 150 x 150 x 700 mm;
- odporność na działanie mrozu metodą bezpośrednią zgodnie z normą PN-B-06250: 1988 na próbkach 100 x 100 x 100 mm, sporządzonych i pielęgnowanych wg ww. normy,
- nasiąkliwość zgodnie z normą PN-B-06250:1988 na próbkach 100 x 100 x 100 mm, sporządzonych i pielęgnowanych wg ww. normy,
- odporność na działanie soli odladzających zgodnie z procedurą IBDiM nr PB-TB-01/2001 [48] na próbkach 100x100x100 mm sporządzonych i pielęgnowanych zgodnie z PN-B-06250:1988 [25].

Beton powinien spełniać wymagania określone w tablicy 7.

**Tablica 7.** Wymagania dla betonu klasy C30/37

| Lp. | Właściwości  | Wymagania                                       | Badanie według     |
|-----|--|---|--------------------|
| 1   | Wytrzymałość na ściskanie po 28 dniach dojrzewania, nie mniejsza niż, MPa  | Wg pkt. 5.3.1                                   | PN-EN 12390-3 [18] |
| 2   | Wytrzymałość na rozciąganie przy zginaniu, po 28 dniach dojrzewania, nie mniejsza niż, MPa   | od 4,0 do 6,5                                   | PN-E 12390-6[21]   |
| 3   | Nasiąkliwość po 28 dniach dojrzewania, nie więcej niż, %   | 5,0   | PN-B-06250         |
| 4   | Mrozoodporność po 150 cyklach, przy badaniu bezpośrednim, ubytek masy, nie więcej niż, %<br>Spadek wytrzymałości na ściskanie, nie więcej niż, % | 5,0<br>20                                       | PN-B-06250         |
| 5   | Odporność na działanie soli odladzających po 50 cyklach w 3% NaCl  | Zgodnie z procedurą IBDiM nr PB-TB-01/2001 [48] |                    |
| 6   | Wskaźnik rozmieszczenia porów w betonie, nie więcej niż, mm  | 0,200   | PN-EN 480-11 [7]   |

### 5.4. Warunki przystąpienia do robót

Nawierzchnia betonowa nie powinna być wykonywana gdy temperatura powietrza jest niższa niż 5°C i nie wyższa niż 25°C. Przestrzeganie tych przedziałów temperatur zapewnia prawidłowy przebieg hydratacji cementu i twardnienia betonu, co gwarantuje uzyskanie wymaganej wytrzymałości i trwałości nawierzchni.

Dopuszcza się wykonywanie nawierzchni betonowej w temperaturze powietrza powyżej 25°C pod warunkiem, że temperatura mieszanki betonowej nie przekroczy 30°C. W przypadkach koniecznych dopuszcza się wykonywanie nawierzchni betonowej w temperaturze powietrza poniżej 5°C pod warunkiem stosowania zabiegów specjalnych, pozwalających na utrzymanie temperatury mieszanki betonowej powyżej 5°C przez okres co najmniej 3 dni.

Betonowania nie można wykonywać podczas opadów deszczu.

Dopuszczalny zakres temperatury mieszanki betonowej i temperatury powietrza podano w tablicy 8.

**Tablica 8.** Zakres temperatur dla wykonywania nawierzchni betonowej

| Temperatura powietrza $t_p$ , °C | Temperatura układanej mieszanki betonowej $t_b$ , °C | Uwagi                           |
|----------------------------------|--|---------------------------------|
| $+ 5 < t_p \leq + 25$            | $+ 5 \leq t_b \leq + 30$                             | dopuszcza się prowadzenie robót |
| $+ 25 < t_p < + 30$              | $t_b \leq + 30$                                      | stosowanie specjalnych zabiegów |

### 5.5. Przygotowanie podbudowy

Podbudowę stanowi podbudowa z chudego betonu wg Specyfikacji D-04.06.01/2 „Podbudowa z chudego betonu”.

Na podbudowie należy ułożyć geowłókninę wg Specyfikacji D – 03.03.01 tabela 3.

### 5.6. Wytwarzanie mieszanki betonowej

Mieszankę betonową o ściśle określonym składzie zawartym w recepcie laboratoryjnej, należy wytwarzać w wytwórniach betonu, zapewniających ciągłość produkcji i gwarantujących otrzymanie jednorodnej mieszanki.

Składniki betonu powinny być dozowane zgodnie z normą PN-EN 206-1:2000 [6]. Domieszkę napowietrzającą należy dozować razem z wodą zarobową.

Mieszanka po wyprodukowaniu powinna być od razu transportowana na miejsce wbudowania w sposób zabezpieczający przed segregacją i wysychaniem.

#### **5.7. Wbudowywanie mieszanki betonowej**

Wbudowywanie mieszanki betonowej może się odbywać się:

- w deskowaniu stałym (w prowadnicach),
- w deskowaniu przesuwym (ślizgowym).

Wbudowywanie mieszanki betonowej w nawierzchnię należy wykonywać mechanicznie, przy zastosowaniu odpowiedniego sprzętu, zapewniającego równomierne rozłożenie masy oraz zachowanie jej jednorodności, zgodnie z wymaganiami normy PN-S-96015:1975 [42]. Do zagęszczenia mieszanki betonowej należy stosować mechaniczne urządzenia wibracyjne, zapewniające jednolite zagęszczenie. Świeżo zagęszczonej nawierzchni betonowej należy nadać teksturę. Sposób nadania tekstury powinien być zaakceptowany przez Inżyniera.

Dopuszcza się ręczne wbudowywanie mieszanki betonowej, przy układaniu małych, o nieregularnych kształtach powierzchni, po uzyskaniu na to zgody Inżyniera.

##### **5.7.1. Wbudowywanie w deskowaniu stałym**

Wbudowywanie mieszanki betonowej w deskowaniu stałym odbywa się za pomocą maszyn poruszających się po prowadnicach. Prowadnice powinny być przytwierdzone do podłoża w sposób uniemożliwiający ich przemieszczanie i zapewniający ciągłość na złączach. Powierzchnie styku deskowań z mieszanką betonową muszą być gładkie, czyste, pozbawione resztek stwardniałego betonu i natłuszczone olejem mineralnym w sposób uniemożliwiający przyczepność betonu do prowadnic.

Ustawienie prowadnic winno być takie, ażeby zapewniało uzyskanie przez nawierzchnię wymaganej niwelety i spadków podłużnych i poprzecznych.

##### **5.7.2. Wbudowywanie w deskowaniu przesuwym**

Wbudowywanie mieszanki betonowej dokonuje się rozkładarką, która przesuując się formuje płytą betonową, ograniczając ją z boku deskowaniem ślizgowym.

Zespół wibratorów układarki powinien być wyregulowany w ten sposób, by zagęszczenie masy betonowej było równomierne na całej szerokości i grubości wbudowywanego betonu. Ruch układarki powinien być płynny, bez zatrzymań, co zabezpiecza przed powstawaniem nierówności. W przypadku nieplanowanej przerwy w betonowaniu, należy na nawierzchni wykonać szczelinę roboczą.

#### **5.8. Pielęgnacja nawierzchni**

Dla zabezpieczenia świeżego betonu nawierzchni przed skutkami szybkiego odparowania wody, należy stosować pielęgnację preparatem pielęgnacyjnym, jako metodę najbardziej skuteczną i najmniej pracochłonną.

Preparat pielęgnacyjny, posiadający aprobatę techniczną, należy nanieść możliwie szybko po zakończeniu wbudowywania betonu. Ilość preparatu powinna być zgodna z ilością podaną przez producenta. Preparatem pielęgnacyjnym należy również pokryć boczne powierzchnie płyt.

W przypadkach słonecznej, wietrznej i suchej pogody (wilgotność powietrza poniżej 60%) powierzchnia betonu powinna być - mimo naniesienia preparatu pielęgnacyjnego - dodatkowo pielęgnowana wodą.

W uzasadnionych przypadkach dopuszcza się stosowanie pielęgnacji polegającej na przykryciu nawierzchni matami lub włókninami i spryskiwaniu wodą przez okres 7 do 10 dni. W przypadku gdy temperatura powietrza jest powyżej 25<sup>0</sup> C pielęgnację należy przedłużyć do 14 dni.

Stosowanie innych środków do pielęgnacji nawierzchni wymaga każdorazowej zgody Inżyniera.

#### **5.9. Wykonanie szczelin**

W nawierzchni betonowej są stosowane następujące rodzaje szczelin:

- szczeliny skurczowe pozorne poprzeczne - dyblowane ,
- szczeliny rozszerzania podłużne - dyblowane,
- szczeliny konstrukcyjne.

Szczeliny skurczowe pozorne poprzeczne należy wykonywać przez nacinanie stwardniałego betonu tarczowymi piłami mechanicznymi zgodnie z rys.3.3 ark. 17. Odstęp między szczelinami poprzecznymi nie powinien być większy niż 6 m

Szczeliny konstrukcyjne należy wykonać na całej grubości płyty w miejscach połączeń nawierzchni betonowej z elementami infrastruktury drogowej (studzienki kanalizacyjne, telefoniczne, energetyczne, korytka ściekowe itp.).

Szczelinę rozszerzania należy wykonywać na pełną grubość płyty zgodnie z rys.3.3 ark. 17. Szczelinę rozszerzania należy wykonać w osi pasa miejsca kontroli pojazdów – w odległości 2.25m od krawędzi na

całej długości nawierzchni betonowej. Konstrukcja szczelin rozszerzania pozwala na zwiększanie i zmniejszanie się wymiarów płyt.

Wytrzymałość betonu na ściskanie w momencie nacinania powinna wynosić od 8 do 10 MPa. Orientacyjny czas rozpoczęcia nacinania szczelin w zależności od temperatury powietrza podano w tablicy 9.

**Tablica 9.** Czas rozpoczęcia nacinania szczelin

| Średnia temperatura powietrza w $^{\circ}\text{C}$                                 | 5           | od 5 do 15  | od 15 do 25 | od 25 do 30 |
|--|-------------|-------------|-------------|-------------|
| Ilość godzin od ułożenia mieszanki do osiągnięcia przez beton wytrzymałości 10 MPa | od 20 do 30 | od 15 do 20 | od 10 do 15 | od 6 do 10  |

#### 5.10. Zbrojenie szczelin

W miejscu występowania szczelin stosuje się dyble jako zbrojenie szczelin skurczowych i rozszerzania. Dyble należy stosować w rozstawie co 60 cm.

Długość, średnica oraz rodzaj stali dybli powinny być zgodne z rys.3.3 ark. 17.

#### 5.11. Wypełnienie szczelin masami zalewowymi i wkładkami

Do wypełnienia szczelin skurczowych w nawierzchni betonowej stosuje się masy zalewowe na gorąco oraz kord wg Specyfikacji D-05.03.04/1.

Do wypełnienia szczelin rozszerzania w nawierzchni betonowej stosuje się masy zalewowe na gorąco, kord i wkładki ściśliwe uszczelniające wg Specyfikacji D-05.03.04/1.

#### 5.12. Odcinek próbny

Wykonawca powinien wykonać odcinek próbny w celu:

- stwierdzenia czy sprzęt do produkcji mieszanki betonowej, rozkładania i zagęszczania jest właściwy,
- określenia grubości warstwy wbudowanej mieszanki przed zagęszczaniem, koniecznej do uzyskania wymaganej grubości nawierzchni, określenia liczby przejazdów sprzętu zagęszczającego lub czasu wibrowania urządzeń wibracyjnych dla uzyskania jednolitego zagęszczenia całej warstwy.

Na odcinku próbnym Wykonawca powinien użyć materiałów oraz sprzętu do mieszania, rozkładania i zagęszczania jakie będą stosowane do wykonywania nawierzchni.

Powierzchnia odcinka próbnego powinna wynosić od 400 m<sup>2</sup> do 800 m<sup>2</sup>, a długość nie powinna być mniejsza niż 200 m.

Odcinek próbny powinien być zlokalizowany w miejscu uzgodnionym przez Inżyniera.

W czasie wykonywania odcinka próbnego Wykonawca powinien przeprowadzić badania:

- mieszanki betonowej zgodnie z wymaganiami podanymi w pktcie 5.2
- betonu zgodnie z wymaganiami podanymi w tablicy 7 (zaleca się wykonanie badań na odwiertach pobranych z tego odcinka).

Wykonawca może przystąpić do wykonywania nawierzchni po zaakceptowaniu wyników badań i pomiarów z odcinka próbnego przez Inżyniera.

### 6. KONTROLA JAKOŚCI ROBÓT

#### 6.1. Ogólne zasady kontroli jakości robót

Ogólne zasady kontroli jakości Robót podano w Specyfikacji D-M - 00.00.00 „Wymagania Ogólne” pkt 6.

#### 6.2. Badania przed przystąpieniem do robót

Przed przystąpieniem do robót Wykonawca powinien wykonać badania cementu, kruszywa oraz w przypadkach wątpliwych wody i przedstawić wyniki tych badań Inżynierowi w celu akceptacji.

Badania te powinny obejmować wszystkie właściwości określone w punktach od 2.2 do 2.7 oraz w punktach 5.2 i 5.3 niniejszej ST.

#### 6.3. Badania w czasie robót

##### 6.3.1. Częstotliwość oraz zakres badań i pomiarów

Częstotliwość i zakres badań i pomiarów w czasie wykonywania nawierzchni betonowej podano w tablicy 11.

##### 6.3.2. Właściwości kruszywa

Właściwości kruszywa należy określić przy każdej zmianie rodzaju kruszywa i dla każdej partii. Właściwości kruszywa powinny być zgodne z wymaganiami podanymi w pktcie 2.3.

##### 6.3.3. Właściwości wody

W przypadkach wątpliwych należy przeprowadzić badania wody według PN-EN 1008 [40].

### 6.3.4. Właściwości cementu

Dla każdej dostawy cementu należy określić jego właściwości. Wyniki powinny być zgodne z PN-EN 197-1:2002 [5] i PN-B-19705:1998 [39].

**Tablica 10.** Częstotliwość oraz zakres badań w czasie wykonywania nawierzchni betonowej

| Lp. | Wyszczególnienie badań   | Częstotliwość badań.<br>Minimalna liczba<br>na dziennej działce roboczej |
|-----|--|--|
| 1.  | Właściwości kruszywa   | Dla każdej partii kruszywa i przy każdej zmianie kruszywa                |
| 2.  | Właściwości wody   | Dla każdego wątpliwego źródła  |
| 3.  | Właściwości cementu  | Dla każdej partii  |
| 4.  | Uziarnienie mieszanki mineralnej                                   | 1  |
| 5.  | Oznaczenie konsystencji mieszanki betonowej                        | 3  |
| 6.  | Oznaczenie zawartości powietrza w mieszance betonowej              | 3  |
| 7.  | Oznaczenie wytrzymałości na ściskanie po 28 dniach                 | 3 próbki   |
| 8.  | Oznaczenie wytrzymałości na rozciąganie przy zginaniu po 28 dniach | 3 próbki   |
| 9.  | Oznaczenie nasiąkliwości betonu                                    | 3 próbki na 1 km   |
| 10. | Oznaczenie mrozoodporności betonu                                  | 3 próbki na 1 km   |

### 6.3.5. Uziarnienie mieszanki mineralnej

Uziarnienie mieszanki mineralnej należy określić według PN-EN 933-1 [28]. Krzywa uziarnienia mieszanki mineralnej powinna być zgodna z receptą.

### 6.3.6. Oznaczenie konsystencji mieszanki betonowej

Badanie konsystencji mieszanki betonowej należy wykonać zgodnie z normą wg metody podanej w receptce.

### 6.3.7. Oznaczenie zawartości powietrza w mieszance betonowej

Badanie zawartości powietrza w mieszance betonowej należy wykonać zgodnie z PN-EN 12350-7: 2001 [15]. Wyniki badań powinny być zgodne z receptą.

### 6.3.8. Wytrzymałość betonu na ściskanie

Przed oznaczeniem wytrzymałości na ściskanie należy przeprowadzić oznaczenie gęstości betonu wg PN-EN 12390-7:2001 [22]. Gęstość nie powinna być mniejsza niż 97% gęstości średniej podanej w receptce. Badanie wytrzymałości betonu na ściskanie należy wykonać zgodnie z PN-EN 12390-3:2001 [18]. Wyniki badań powinny być zgodne z wymaganiami podanymi w tablicy 8.

### 6.3.9. Wytrzymałość betonu na rozciąganie przy zginaniu

Badanie wytrzymałości betonu na rozciąganie przy zginaniu należy wykonać zgodnie z PN-EN 12390-5:2001 [20]. Wyniki badań powinny być zgodne z wymaganiami zawartymi w tablicy 8.

### 6.3.10. Nasiąkliwość betonu

Badanie nasiąkliwości betonu należy wykonać zgodnie z PN-B-06250:1988. Wyniki badań powinny być zgodne z wymaganiami podanymi w tablicy 8.

### 6.3.11. Mrozoodporność betonu

Badanie mrozoodporności betonu należy wykonać zgodnie z PN-B-06250:1988. Wyniki badań powinny być zgodne z wymaganiami podanymi w tablicy 8.

## 6.4. Badania dotyczące cech geometrycznych nawierzchni betonowej

### 6.4.1. Częstotliwość oraz zakres badań i pomiarów

Częstotliwość oraz zakres badań i pomiarów podaje tablica 12.

**Tablica 12.** Częstotliwość oraz zakres badań i pomiarów wykonanej nawierzchni betonowej

| Lp. | Wyszczególnienie badań i pomiarów         | Minimalna częstotliwość badań i pomiarów                    |
|-----|---|---|
| 1.  | Szerokość nawierzchni                     | 10 razy na 1 km   |
| 2.  | Równość podłużna                          | w sposób ciągły planografem albo co 10 m łata czterometrową |
| 3.  | Równość poprzeczna                        | nie rzadziej niż co 5 m                                     |
| 4.  | Spadki poprzeczne <sup>*)</sup>           | 10 razy na 1 km   |
| 5.  | Rzędne wysokościowe                       | dla autostrad i dróg ekspresowych co 25 m                   |
| 6.  | Ukształtowanie osi w planie <sup>*)</sup> | dla pozostałych dróg co 100 m                               |
| 7.  | Grubość nawierzchni                       | 1 raz na 2 km   |
| 8.  | Sprawdzenie szczelin                      | - 2 razy na 1 km i przy moście, wiadukcie i na skrzyżowaniu |

|    |  |  |
|----|--|--|
|    | rozmieszczenie, wypełnienie                              |  |
| 9. | Wytrzymałość na ściskanie, nasiąkliwość i mrozoodporność | w przypadkach wątpliwych, według decyzji Inżyniera |

\*) Dodatkowe pomiary spadków poprzecznych i ukształtowanie osi w planie należy wykonać w punktach głównych łuków poziomych.

#### **6.4.2. Szerokość nawierzchni**

Szerokość nawierzchni powinna być zgodna z dokumentacją projektową, z tolerancją od 0 do 3 cm.

#### **6.4.3. Równość nawierzchni**

Nierówności podłużne nawierzchni należy mierzyć planografem, wg BN-68/8931-04 [45].

Nierówności nawierzchni nie mogą przekraczać 5 mm.

Nierówności poprzeczne nawierzchni należy mierzyć łatą 4-metrową. Nierówności nie mogą przekraczać 5 mm.

#### **6.4.4. Spadki poprzeczne nawierzchni**

Spadki poprzeczne nawierzchni na prostych i łukach powinny być zgodne z dokumentacją projektową z tolerancją  $\pm 0,2$  %.

#### **6.4.5. Rzędne wysokościowe nawierzchni**

Rzędne wysokościowe nawierzchni powinny być zgodne z dokumentacją projektową z tolerancją  $\pm 1,5$  cm.

#### **6.4.6. Ukształtowanie osi w planie**

Oś nawierzchni w planie powinna być usytuowana zgodnie z dokumentacją projektową z tolerancją  $\pm 3$  cm dla autostrad i dróg ekspresowych i  $\pm 5$  cm dla pozostałych dróg.

#### **6.4.7. Grubość nawierzchni**

Grubość nawierzchni powinna być zgodna z dokumentacją projektową z tolerancją od 0 do 0,5%.

#### **6.4.8. Sprawdzanie szczelin**

Sprawdzanie polega na oględzinach zewnętrznych i otwarciu szczeliny na długości min 10 cm. Rozmieszczenie szczelin i wypełnienie szczelin powinno być zgodne z dokumentacją projektową z tolerancją: rozmieszczenie  $\pm 5$  cm., wypełnienie – poziom masy w szczelinach od 0 do -5 mm (menisk wklęsły).

#### **6.4.9. Wytrzymałość na ściskanie, nasiąkliwość i mrozoodporność**

Sprawdzenie polega na odwierceniu lub wycięciu próbek z wykonanej nawierzchni i przebadaniu w sposób określony w normach PN-B-06250:1988, PN-EN 480-11:2000 [7].

### **7. OBMIAR ROBÓT**

#### **7.1. Ogólne zasady obmiaru robót**

Ogólne zasady obmiaru robót podano w ST D-M-00.00.00 „Wymagania ogólne” pkt 7.

#### **7.2. Jednostka obmiarową**

Jednostką obmiarową jest  $m^2$  (metr kwadratowy) nawierzchni betonowej.

### **8. ODBIÓR ROBÓT**

Ogólne zasady odbioru Robót podano w Specyfikacji D-M-00.00.00. "Wymagania Ogólne" pkt 8. Roboty uznaje się za wykonane zgodnie z dokumentacją projektową, Specyfikacją i wymaganiami Inżyniera, jeżeli wszystkie parametry i badania z zachowaniem tolerancji wg pkt 6 dały wyniki pozytywne.

### **9. PODSTAWA PŁATNOŚCI**

#### **9.1. Ogólne ustalenia dotyczące podstawy płatności**

Ogólne ustalenia dotyczące podstawy płatności podano w ST D-M-00.00.00 „Wymagania ogólne” pkt 9.

#### **9.2. Cena jednostki obmiarowej**

Cena wykonania  $1 m^2$  nawierzchni betonowej obejmuje:

- prace pomiarowe i roboty przygotowawcze,
- oznakowanie robót,
- dostarczenie materiałów,
- wyprodukowanie mieszanki betonowej,
- transport mieszanki na miejsce wbudowania,
- oczyszczenie i przygotowanie podłoża,
- ułożenie geowłókniny,
- ustawienie deskowań,
- ułożenie dybli wraz z konstrukcjami podtrzymującymi,
- ułożenie warstwy nawierzchni i zagęszczenie,
- pielęgnacja nawierzchni,



- wycięcie, oczyszczenie i wypełnienie materiałem uszczelniającym szczelin skurczowych i rozszerzania,
- przeprowadzenie pomiarów i badań laboratoryjnych wymaganych w Specyfikacji Technicznej.

## 10. PRZEPISY ZWIĄZANE

### 10.1. Normy

- |     |                     |   |
|-----|---------------------|---|
| 1.  | PN-EN 196-1:1996    | Metody badania cementu. Oznaczanie wytrzymałości  |
| 2.  | PN-EN 196-2:1996    | Metody badania cementu. Analiza chemiczna cementu   |
| 3.  | PN-EN 196-3:1996    | Metody badania cementu. Oznaczanie czasu wiązania i stałości objętości  |
| 4.  | PN-EN 196-6:1996    | Metody badania cementu. Oznaczanie stopnia zmielenia  |
| 5.  | PN-EN 197-1:2002    | Cement. Część 1: Skład, wymagania i kryteria zgodności dotyczące cementu powszechnego użytku  |
| 6.  | PN-EN 206-1:2000    | Beton. Część 1: Wymagania, właściwości, produkcja i zgodność  |
| 7.  | PN-EN 480-11:2000   | Domieszki do betonu, zaprawy i zaczynu. Metody badań. Oznaczanie charakterystyki porów powietrznych w stwardniałym betonie                        |
| 8.  | PN-EN 934-2:1999    | Domieszki do betonu, zaprawy i zaczynu. Domieszki do betonu. Definicje i wymagania  |
| 9.  | PN-EN 12350-1:2001  | Badania mieszanki betonowej. Część 1. Pobieranie próbek   |
| 10. | PN-EN 12350-2:2001  | Badania mieszanki betonowej. Część 2. Badanie konsystencji metodą stożka opadowego  |
| 11. | PN-EN 12350-3:2001  | Badania mieszanki betonowej. Część 3. Badanie konsystencji metodą VeBe  |
| 12. | PN-EN 12350-4:2001  | Badania mieszanki betonowej. Część 4. Badanie konsystencji metodą oznaczania stopnia zagęszczalności  |
| 13. | PN-EN 12350-5:2001  | Badania mieszanki betonowej. Część 5. Badanie konsystencji metodą stolika rozplywowego  |
| 14. | PN-EN 12350-6:2001  | Badania mieszanki betonowej. Część 6. Gęstość   |
| 15. | PN-EN 12350-7:2001  | Badania mieszanki betonowej. Część 7. Badanie zawartości powietrza. Metody ciśnieniowe  |
| 16. | PN-EN 12390-1:2001  | Badania betonu. Część 1. Kształt, wymiary i inne wymagania dotyczące próbek do badania i form   |
| 17. | PN-EN 12390-2:2001  | Badania betonu. Część 2. Wykonywania i pielęgnacja próbek do badań wytrzymałościowych   |
| 18. | PN-EN 12390-3:2001  | Badania betonu. Część 3. Wytrzymałość na ścislenie próbek do badania  |
| 19. | PN-EN 12390-4:2001  | Badania betonu. Część 4. Wytrzymałość na ścislenie – Specyfikacja maszyn wytrzymałościowych   |
| 20. | PN-EN 12390-5:2001  | Badania betonu. Część 5. Wytrzymałość na zginanie próbek do badania   |
| 21. | PN-EN 12390-6:2001  | Badania betonu. Część 6. Wytrzymałość na rozciąganie przy rozłupywaniu próbek do badania  |
| 22. | PN-EN 12390-7:2001  | Badania betonu. Część 7. Gęstość betonu   |
| 23. | PN-EN 12390-8:2001  | Badania betonu. Część 8. Głębokość penetracji wody pod ciśnieniem   |
| 24. | PN-EN 12504-1:2001  | Badania betonu w konstrukcjach. Część 1. Odwierty rdzeniowe – Wycinanie, ocena i badanie wytrzymałości na ścislenie                               |
| 25. | PN-EN 206-1:2003    | Beton . Część 1: Wymagania, właściwości, produkcja i zgodność   |
| 28. | PN-EN 933-1         | Badania geometrycznych właściwości kruszyw -- Oznaczanie składu ziarnowego -- Metoda przesiewania   |
| 29. | PN-EN 933-4         | Badania geometrycznych właściwości kruszyw -- Część 4: Oznaczanie kształtu ziarn -- Wskaźnik kształtu   |
| 30. | PN-EN 1097-6        | Badania mechanicznych i fizycznych właściwości kruszyw -- Część 6: Oznaczanie gęstości ziarn i nasiąkliwości                                      |
| 31. | PN-EN 1367-1        | Badania właściwości cieplnych i odporności kruszyw na działanie czynników atmosferycznych - Część 1: Oznaczanie mrozoodporności                   |
| 32. | PN-EN 1744-1        | Badania chemicznych właściwości kruszyw - Analiza chemiczna   |
| 34. | PN-EN 1097-2        | Badania mechanicznych i fizycznych właściwości kruszyw - Metody oznaczania odporności na rozdrabnianie  |
| 35. | PN-B-06714-43: 1979 | Kruszywa mineralne. Badania. Oznaczanie zawartości ziarn słabych  |
| 36. | PN-EN 13043         | Kruszywa do mieszanek bitumicznych i powierzchniowych utrwalań stosowanych na drogach, lotniskach i innych powierzchniach przeznaczonych do ruchu |
| 39. | PN-B-19705: 1998    | Cement specjalny. Cement portlandzki siarczanoodporny   |

- 40. PN-EN 1008 Woda zarobowa do betonu -- Specyfikacja pobierania próbek, badanie i ocena przydatności wody zarobowej do betonu, w tym wody odzyskanej z procesów produkcji betonu
- 41. PN-P-01715: 1985 Włókniny. Zestawienie wskaźników technicznych i użytkowych oraz metod badań
- 42. PN-S-96015: 1975 Drogowe i lotniskowe nawierzchnie z betonu cementowego
- 43. BN-88/6731-08 Cement. Transport i przechowywanie
- 44. BN-64/8931-01 Drogi samochodowe. Oznaczenie wskaźnika piaskowego
- 45. BN-68/8931-04 Drogi samochodowe. Pomiar równości nawierzchni planografem i łątą

**10.2. Inne dokumenty**

- 46. Katalog typowych konstrukcji nawierzchni sztywnych, IBDiM, Warszawa, 2001
- 47. Katalog typowych konstrukcji podatnych i półsztywnych, IBDiM, Warszawa, 1997
- 48. PB-TB-01/2001 Procedura badawcza IBDiM. Badanie odporności betonu na działanie soli odladzających

## **D - 05.03.04/1 WYPEŁNIANIE ZALEWĄ NA GORĄCO SZCZELIN W NAWIERZCHNI Z BETONU CEMENTOWEGO**

### **1. WSTĘP**

#### **1.1 Nazwa zadania**

Rozbudowa drogi wojewódzkiej Nr 251 Kaliska - Inowrocław na odcinku od km 19+649 (od granicy województwa kujawsko-pomorskiego) do km 34+200 oraz od km 34+590,30 do km 35+290 wraz z przebudową mostu na rz. Gąsawka w msc. Żnin.

#### **1.2. Przedmiot ST**

Przedmiotem niniejszej specyfikacji technicznej (ST) są wymagania dotyczące wykonania i odbioru robót związanych z połączeniem nowej konstrukcji nawierzchni z istniejącą nawierzchnią.

#### **1.3. Zakres stosowania ST**

Specyfikacja techniczna (ST) stanowi dokument przetargowy i kontraktowy przy zleceniu i realizacji robót podczas *rozbudowy drogi wojewódzkiej Nr 251 Kaliska - Inowrocław na odcinku od km 19+649 (od granicy województwa kujawsko-pomorskiego) do km 34+200 oraz od km 34+590,30 do km 35+290 wraz z przebudową mostu na rz. Gąsawka w msc. Żnin.*

Ustalenia zawarte w niniejszej specyfikacji dotyczą zasad wypełniania zalewą na gorąco szczelin w podbudowach z betonu cementowego, wykonanych wg Specyfikacji D-04.06.01.

#### **1.4. Określenia podstawowe**

Określenia podane w Specyfikacji Technicznej są zgodne z odpowiednimi normami i określeniami podanymi w Specyfikacji Technicznej D-M-00.00.00 – „Wymagania Ogólne” pkt 1.4.

1.4.1. **Szczelina rozszerzania (poprzeczna i podłużna)** - szczelina dzieląca płyty betonowe na całej ich grubości umożliwiającą wydłużenie i kurczenie się płyt. Szczelina rozszerzania podłużna wykonywana jest także jako szczelina przy opaskach i krawężnikach.

1.4.2. **Szczelina skurczowa pozorna** - szczelina dzieląca płyty betonowe na części ich grubości i umożliwiającą tylko kurczenie się płyt. Wykonywana najczęściej poprzez nacięcie płyty betonowej na głębokość równą około 1/3 jej grubości (patrz załącznik).

1.4.3. **Szczelina skurczowa pełna** - szczelina dzieląca płyty betonowe na całej ich grubości i umożliwiającą tylko kurczenie się płyt.

1.4.4. **Zalewa na gorąco** - termoplastyczny lub termoutwardzalny materiał, podgrzewany do zalecanej temperatury, przed jego wbudowaniem w szczelinę.

1.4.5. **Gruntownik** - środek gruntujący do pokrywania powierzchni ścianek szczelin przed wbudowaniem zalewy, stosowany w celu zapewnienia jej przyczepności.

1.4.6. **Sznur uszczelniający (kord)** - wkładka z materiału syntetycznego lub innego materiału o walcowatym kształcie do wstępnego uszczelnienia; wciskana do szczeliny w celu uzyskania podparcia dla masy zalewowej, utrzymania odpowiedniej głębokości właściwego uszczelnienia i zabezpieczenia przed głębszym wnikaniem zalewy w trakcie wypełniania nią szczeliny oraz wyeliminowania trójfazczyznowej przyczepności zalewy w szczelinie.

1.4.7. **Lanca gorącego powietrza** - urządzenie służące do oczyszczania szczelin z zanieczyszczeń, słabo związanych z resztą nawierzchni ziaren i wysuszenia szczeliny za pomocą podgrzanego do temperatury od 100 do 250°C wąskiego strumienia sprężonego powietrza (0,4 do 0,6 MPa) w ilości od 2,5 do 4,0 m<sup>3</sup>/min.

1.4.8. **Szczotka mechaniczna** – urządzenie do oczyszczania ścianek szczelin z luźnych cząstek i mlecza cementowego za pomocą wymiennej tarczowej szczotki ze splatanego drutu o średnicy minimum 180 mm napędzanej silnikiem elektrycznym lub spalinowym.

1.4.9. **Kocioł do zalewy** - urządzenie do rozgrzewania zalewy do wymaganej temperatury roboczej z zapewnieniem ciągłego mieszania i utrzymania temperatury roboczej podgrzewanej zalewy, wyposażone w pośredni (olejowy) system ogrzewania, ze źródłem ciepła, którym jest palnik na gaz propan-butan lub olej opałowy.

#### **1.5. Ogólne wymagania dotyczące robót**

Ogólne wymagania dotyczące robót podano w Specyfikacji Technicznej D-M-00.00.00 „Wymagania Ogólne” pkt. 1.5.

### **2. MATERIAŁY**

#### **2.1. Ogólne wymagania dotyczące materiałów**

Ogólne wymagania dotyczące materiałów, ich pozyskiwania i składowania podano w Specyfikacji Technicznej D-M-00.00.00 „Wymagania Ogólne” pkt 2.

## 2.2. Zalewa na gorąco

Do uszczelniania „na gorąco” szczelin w podbudowie z betonu cementowego należy stosować zalewy asfaltowe z dodatkiem wypełniaczy i odpowiednich polimerów termoplastycznych (np. typu kopolimeru SBS), posiadające bardzo dobrą zdolność wypełniania szczelin, niską spływność w temperaturze +60°C, bardzo dobrą przyczepność do ścianek, a także dobrą rozciągliwość w niskich temperaturach. Zalewy na gorąco są wbudowywane po uprzednim rozgrzaniu do stanu płynnego, który jest osiągnięty w temperaturze od 150 do 180°C.

Zalewa na gorąco powinna odpowiadać wymaganiom PN-EN 14188-1:2005 [3] lub posiadać aprobatę techniczną uprzednio wydaną przez uprawnioną jednostkę.

Zalewy na gorąco produkuje się w różnych typach i rodzajach, np.:

- nieodporne na paliwa (elastyczne tj. wysoko rozciągalne, normalne tj. nisko rozciągalne),
- odporne na paliwa (wysoko rozciągalne i nisko rozciągalne),

których wyboru dokonuje się w dokumentacji projektowej.

Poszczególne partie i rodzaje masy zalewowej powinny być składowane w zadaszonych pomieszczeniach oddzielnie w pojemnikach.

## 2.3. Gruntownik

Gruntownik, zwiększający przyczepność zalewy do ścianek szczeliny, należy stosować w przypadkach zalecanych przez producenta zalewy.

Gruntownik powinien odpowiadać wymaganiom określonym przez producenta zalewy, a w przypadku ich braku lub niepełnych danych, może mieć cechy zgodne z poniższymi wskazaniami po zaakceptowaniu przez Inżyniera:

- |   |  |
|---|--|
| 1) konsystencja ciekła<br>(do nakładania pędzlem lub natryskiem)  | 80 do 150 sekund wypływu z<br>kubka Forda Ø 4 mm       |
| 2) czas odparowania rozpuszczalnika   | ≤ 60 minut   |
| 3) próba rozciągania zalewy asfaltowej<br>z gruntownikiem na modelu szczeliny<br>w laboratorium, w temperaturze -20°C,<br>przy rozszerzaniu szczeliny o 15% | zalewa nie powinna ulec<br>oderwaniu od ścianek betonu |

Gruntownik należy składować w pojemnikach, w sposób zabezpieczający go przed zanieczyszczeniem, z zachowaniem przepisów przeciwpożarowych.

## 2.4. Sznur uszczelniający (kord)

Sznur uszczelniający należy stosować w przypadkach przewidzianych w dokumentacji projektowej lub na wniosek Wykonawcy zaakceptowany przez Inżyniera.

Sznur uszczelniający powinien być wyprodukowany ze spienionego materiału syntetycznego lub z innego materiału spełniającego wymagania określone dla sznura i mieć kształt walcowy. Średnica zewnętrzna sznura powinna być stała. Dopuszcza się tolerancję średnicy +1 mm.

Średnica sznura powinna być większa o około 25% od szerokości szczeliny.

Do zalew na gorąco mogą być stosowane dostępne na rynku rodzaje sznura - wyłącznie wykonane z materiału odpornego na temperatury do 200°C. Zaleca się, aby sznur pochodził z jednego źródła dla całego wykonywanego zadania.

Zaleca się, aby sznur uszczelniający z materiału syntetycznego spełniał następujące wymagania:

- twardość wg metody Shore’a (skala „A”) 15 do 25
- wytrzymałość na zerwanie  $\geq 0,5 \text{ N/mm}^2$

Przy powstaniu wątpliwości można przeprowadzać badania odporności sznura na krótkotrwałe działanie gruntownika oraz zalewy w temperaturze zalewania (np. 180°C). Badania powinny dać wynik pozytywny.

Sznur uszczelniający należy składować w warunkach zabezpieczających przed wymieszaniem poszczególnych rodzajów i gatunków oraz przed zanieczyszczeniem i zawilgoceniem.

## 2.5. Materiały do posypywania zalewy (w metodzie zalewa na gorąco)

W celu szybkiego oddania do ruchu wykonanego uszczelnienia, a w związku z tym zapobieżenia przyklejaniu się gorącej zalewy do opon samochodowych, można posypać wierzch wypełnienia (zalewę) suchym, drobnziarnistym sytkim materiałem (np. niezbrylonym cementem wg PN-EN 191-1:2002 [1] lub suchą mączką kamienną wg PN-EN 13242:2004 [2]).

Cement i mączka kamienna do posypywania zalewy powinny być składowane w zamkniętych, szczelnych workach lub pojemnikach i zabezpieczone przed zanieczyszczeniem oraz zawilgoceniem.

Cement w workach, co najmniej trzywarstwowych, o masie np. 50 kg, można przechowywać do: a) 10 dni w miejscach zadaszonych na otwartym terenie o podłożu twardym i suchym, b) terminy trwałości, podanego przez producenta, w pomieszczeniach o szczelnym dachu i ścianach oraz podłogach suchych i czystych. Cement dostarczony na paletach magazynuje się razem z paletami, z dopuszczalną wysokością 3 szt. palet. Cement niespaletowany układa się w stosy płaskie o liczbie warstw 12 (dla worków trzywarstwowych).

### **3. SPRZĘT**

#### **3.1. Ogólne wymagania dotyczące sprzętu**

Ogólne wymagania dotyczące sprzętu podano w Specyfikacji Technicznej D-M-00.00.00 „Wymagania Ogólne” pkt 3.

#### **3.2. Przecinarki i frezarki**

Do nacinania i poszerzania szczelin należy stosować przecinarki i frezarki wyposażone w diamentowe tarcze tnące, zapewniające wykonanie szczelin o stałej, dostosowanej do potrzeb głębokości i szerokości, o pionowych ściankach bocznych.

Przecinarki do betonu powinny być napędzane silnikami o mocy co najmniej 10 kW.

#### **3.3. Szczotki mechaniczne**

Do czyszczenia szczelin należy stosować szczotki mechaniczne z silnikami o mocy co najmniej 2 kW, wyposażone w tarcze ze splatanych drutów stalowych. Tarcze powinny mieć średnicę min. 180 mm i grubość dostosowaną do szerokości szczelin.

#### **3.4. Lance gorącego powietrza**

Do osuszenia szczelin należy stosować lance gorącego powietrza zasilane sprężonym powietrzem o ciśnieniu od 0,4 do 0,6 MPa i wydajności gorącego powietrza o temperaturze od 100 do 250°C w ilości od 2,5 do 4,0 m<sup>3</sup>/min. Źródłem ciepła podgrzewającego sprężone powietrze jest wewnętrzny palnik zasilany płynnym gazem propan-butan.

#### **3.5. Dociskarka sznura uszczelniającego**

Dociskarka sznura uszczelniającego może być stosowana do wprowadzania sznura uszczelniającego w szczelinę i wciskania go na żądaną głębokość. Przy małym zakresie robót sznur można wprowadzać w szczelinę ręcznie, przy pomocy prostych pomocniczych przyborów.

#### **3.6. Kotły do podgrzewania zalewy**

Do podgrzewania zalewy należy stosować jedynie kotły (urządzenia) wyposażone w pośredni system ogrzewania i mieszadło mechaniczne pozwalające na ciągłe mieszanie zalewy. System ogrzewania powinien zapewniać sprawne, sterowane regulowanym termostatem, pośrednie ogrzewanie olejowe i zapobiegać przegrzewaniu zalewy na ściankach kotła. Palnik kotła zasila się płynnym gazem (propanem-butanem) lub olejem opałowym.

#### **3.7. Wtryskarki gruntownika**

Do nanoszenia gruntownika na osuszone i oczyszczone szczotką mechaniczną ścianki szczeliny, służą specjalne wtryskarki z małą sprężarką lub zbiornikiem ciśnieniowym, zapewniające równomierne pokrycie ścianek cienką warstwą środka zwiększającego przyczepność zalewy do ścianek.

Gruntownik można także nanosić pędzlami.

#### **3.8. Urządzenia do wypełniania szczelin zalewą na gorąco**

Do wypełniania szczelin zalewą na gorąco należy stosować specjalne kotły do podgrzewania zalewy wyposażone w dodatkowy zespół ciśnieniowego podawania gorącej zalewy wysokociśnieniowym węzłem zakończonym specjalną wylewką. Wylewka musi być wyposażona w zawór pozwalający na regulację ilości lub całkowite odcięcie wypływu podawanej zalewy. Końcówka wylewki musi być dostosowana do szerokości wypełnianej szczeliny.

System ciśnieniowego podawania gorącej zalewy do wylewki musi zapewniać sprawną pracę w niższych temperaturach, tak aby nie dochodziło do zastygania zalewy w węzłach.

Przy małym zakresie uszczelnień, zalewę można wlewać ręcznie, np. przy pomocy konewek.

Urządzenie zalewające, ręczne lub mechaniczne, powinno zapewnić równomierne wypełnienie odpowiednio przygotowanej szczeliny do poziomu powierzchni płyty betonowej z niewielkim meniskiem wklęsłym.

### **4. TRANSPORT**

#### **4.1. Ogólne wymagania dotyczące transportu**

Ogólne wymagania dotyczące transportu podano w Specyfikacji Technicznej D-M-00.00.00 „Wymagania Ogólne” pkt 4.

#### **4.2. Transport zalewy**

Zalewa powinna być transportowana samochodami lub wagonami pod przykryciem plandeką w dostarczanych metalowych pojemnikach z cienkiej (od 0,2 do 0,3 mm) talkowanej od wewnątrz blachy, z zamknięciem zabezpieczającym zalewę przed zanieczyszczeniem.

#### **4.3. Transport gruntownika**

Gruntownik może być przewożony dowolnymi środkami transportu w szczelnych pojemnikach z tworzywa sztucznego lub z metalu. Ze względu na łatwopalność, gruntownik powinien być transportowany i składowany z zachowaniem odpowiednich przepisów przeciwpożarowych.

#### **4.4. Transport sznura uszczelniającego**

Sznur uszczelniający powinien być zapakowany w zwoje zabezpieczone przed rozwinięciem i poplątaniem. Zabezpieczone zwoje powinny być zapakowane w worki, kartony lub skrzynie z oznakowaniem rodzaju sznura, jego ilości i ewentualnie numeru partii. Opakowania ze sznurem powinny być transportowane w taki sposób by nie zostały uszkodzone, a zwoje różnych wymiarów wymieszane.

#### **4.5. Transport materiałów do posypywania zalewy**

Cement w workach może być przewożony samochodami krytymi, wagonami towarowymi i innymi środkami transportu, w sposób nie powodujący uszkodzeń opakowania. Worki przewożone na paletach układa się po 5 warstw worków, po 4 szt. w warstwie. Worki niespaletowane układa się na płask, przylegające do siebie, w równej wysokości do 10 warstw. Ładowanie i wyładowywanie zaleca się wykonywać za pomocą zmechanizowanych urządzeń do poziomego i pionowego przemieszczania ładunków.

Mączkę kamienną workowaną można przewozić dowolnymi środkami transportu w sposób zabezpieczony przed zawilgoceniem.

### **5. WYKONANIE ROBÓT**

#### **5.1. Ogólne zasady wykonania robót**

Ogólne zasady wykonania robót podano w Specyfikacji Technicznej D-M-00.00.00 „Wymagania ogólne” pkt 5.

W czasie wykonywania robót związanych z wypełnieniem szczelin, nie mogą występować opady atmosferyczne, a temperatura powietrza w trakcie wypełniania zalewą na gorąco nie powinna być niższa od +5°C. Dopuszcza się zalewanie szczelin w temperaturze poniżej 5°C, za zgodą Inżyniera, pod warunkiem wysuszenia i wygrzania szczelin lancą gorącego powietrza.

Nie zaleca się wypełniania szczelin w czasie silnych wiatrów.

#### **5.2. Zasady wykonywania robót**

Sposób wykonania robót powinien być zgodny z dokumentacją projektową i ST. W przypadku braku wystarczających danych można korzystać z ustaleń podanych w niniejszej specyfikacji.

Podstawowe czynności przy wykonywaniu robót obejmują:

6. roboty przygotowawcze,
7. czyszczenie i suszenie szczeliny,
8. wypełnienie dolnej części szczeliny,
9. gruntowanie szczelin,
10. przygotowanie zalewy,
11. wprowadzanie zalewy do szczelin,
12. roboty wykończeniowe.

#### **5.3. Roboty przygotowawcze przed wypełnieniem szczelin**

Przed przystąpieniem do wypełnienia szczeliny należy doprowadzić do:

- a) poszerzenia górnej części szczeliny na głębokość od 20 do 30 mm od powierzchni jezdni do szerokości:
  - od 15 do 20 mm w przypadku szczelin rozszerzania,
  - od 8 do 15 mm w przypadku szczelin skurczowych (pozornych i pełnych),
- b) usunięcia z górnej części szczelin wkładek z desek, płyt pilśniowych, płyt styropianowych itp. w przypadku, gdy były użyte do formowania szczeliny,
- c) sprawdzenia wizualnego wilgotności betonu (beton powinien być suchy),
- d) dokładnego oczyszczenia nawierzchni i usunięcia z niej przeszkód (np. materiałów, sprzętu),
- e) wstrzymania ruchu pojazdów w rejonie robót.

#### **5.4. Czyszczenie i suszenie szczelin**

Przed wypełnieniem należy szczeliny dokładnie oczyścić z zanieczyszczeń obcych, pozostałości po cięciu betonu itp. Po oczyszczeniu pionowe ściany szczelin powinny być suche, czyste, nie wykazywać pozostałości pylastych. Do czyszczenia szczelin należy stosować szczotki mechaniczne o wymiarach tarcz dostosowanych do wymiarów szczeliny. Szczotkę ustawia się na odpowiednią głębokość szczeliny.

Pozostały pył należy wydmuchać za pomocą sprężonego powietrza.

W przypadku zawilgocenia szczeliny, np. po porannym zaleganiu mgły lub wilgotnej nawierzchni betonowej (np. wskutek opadu deszczu poprzedniego dnia) szczeliny należy wysuszyć i wygrzać przy zastosowaniu lancy gorącego powietrza.

#### **5.5. Wypełnienie dolnej części szczeliny**

Dolną część szczeliny, która nie podlega wypełnieniu zalewą można uszczelnić przez wciśnięcie sznura uszczelniającego (kordu) o średnicy większej o około 25% od szerokości szczeliny lub innego materiału. Poziom wciśniętego sznura powinien zapewniać odpowiednią głębokość właściwego wypełnienia szczeliny zalewą.

Sznur uszczelniający może być pominięty, jeżeli nie spowoduje to żadnych wad wypełnienia, takich jak późniejsze osiadanie wypełnienia lub przyczepność zalewy do dna szczeliny (tzw. trójplaszczynowa przyczepność).

#### **5.6. Gruntowanie szczelin**

Jeśli wymaga tego producent zalewy na gorąco, boczne ścianki szczelin powinny być zagruntowane gruntownikiem (roztworem środka zwiększającego przyczepność). Gruntować należy tylko ścianki szczelin przewidziane do wypełnienia w ciągu jednego dnia pracy.

Po odparowaniu rozpuszczalnika z gruntownika (co zwykle występuje po 15 do 30 min) można przystąpić do wypełnienia szczelin.

#### **5.7. Przygotowanie zalewy na gorąco**

Zalewę rozgrzewa się w kotłach, zgodnie z zaleceniami producenta zalewy, do uzyskania stanu płynnego, który jest przeważnie osiągany w temperaturze od 150 do 180°C. Masy nie wolno przegrzewać, gdyż może ulec zniszczeniu lub stracić elastyczność.

Należy unikać wielokrotnego rozgrzewania tej samej porcji zalewy; należy rozgrzewać jej tyle, aby ją całkowicie zużyć i nie pozostawiać w zbiorniku po skończonej pracy.

#### **5.8. Wprowadzanie zalewy na gorąco do szczelin**

Zalewanie szczelin odbywa się sprzętem mechanicznym lub ręcznie po rozgrzaniu zalewy do temperatury roboczej zalecanej przez producenta. Zalewę wprowadza się w szczelinę grawitacyjnie lub pod ciśnieniem przy pomocy węża z odpowiednią końcówką. Normalnie szczeliny zalewa się jednorazowo. W przypadku większych szerokości szczeliny niż podana w pktcie 5.3 lub na pochyłych powierzchniach, można wykonywać zalewanie w dwóch warstwach. Powierzchnia masy po pierwszym zalaniu nie może być zanieczyszczona.

Głębokość wypełnienia szczeliny zalewą na gorąco powinna być zgodna z dokumentacją projektową (zwykle od 15 do 30 mm). Zalewa w szczelinie powinna tworzyć menisk wklęsły 3 do 5 mm, aby umożliwić wyciskanie jej, w porze gorącego lata. Zalewa powinna mieć bardzo dobrą adhezję do ścianek szczeliny, a prawie zerową do dna szczeliny.

Przy małych zakresach robót i w miejscach trudnodostępnych, zalewę można wbudować ręcznie przy zastosowaniu odpowiedniego pojemnika (np. konewki), zakończonego wyprofilowaną stosownie do szerokości szczeliny wylewką. Przed przystąpieniem do wypełniania szczeliny zaleca się zabezpieczyć powierzchnię wzdłuż szczeliny przed zabrudzeniem, np. przez naklejenie na niej taśmy samoprzylepnej wzdłuż krawędzi szczeliny.

Ewentualny nadmiar zalewy lub powstałe zabrudzenia należy usunąć z nawierzchni przy pomocy szpachli lub innych narzędzi.

### **6. KONTROLA JAKOŚCI ROBÓT**

#### **6.1. Ogólne zasady kontroli jakości robót**

Ogólne zasady kontroli jakości robót podano w ST D-M-00.00.00 „Wymagania ogólne” pkt 6.

#### **6.2. Badania przed przystąpieniem do robót**

Przed przystąpieniem do robót Wykonawca powinien:

- uzyskać wymagane dokumenty, dopuszczające wyroby budowlane do obrotu i powszechnego stosowania (aprobaty techniczne, certyfikaty zgodności, deklaracje zgodności, ew. badania materiałów wykonane przez dostawców itp.),
- ew. wykonać własne badania właściwości materiałów przeznaczonych do wykonania robót, określone przez Inżyniera.

Wszystkie dokumenty oraz wyniki badań Wykonawca przedstawia Inżynierowi do akceptacji.

#### **6.3. Badania w czasie robót**

W czasie robót należy sprawdzać szerokość i głębokość szczelin, które powinny być jednakowe na całej swej długości, a także sprawdzać czystość szczelin po oczyszczeniu. Wizualnie i dotykiem należy sprawdzić, czy oczyszczone ścianki szczeliny nie zawierają żadnych niezwiązanych okruchów betonu, ziaren kruszywa, pyłów oraz śladów wilgoci, a także śladów i plam olejowych. Jeżeli występują

jakikolwiek ślady wilgoci należy je usunąć lancą gorącego powietrza. Plamy olejowe należy wytrawić odpowiednimi rozpuszczalnikami.

Jeżeli ścianki oczyszczonej szczeliny są pokrywane gruntownikiem, należy sprawdzić dotykiem czy naniesiona warstewka środka zwiększającego przyczepność nie zawiera nieodparowanych cząstek rozpuszczalnika - zagruntowane ścianki przy pocieraniu nie powinny wykazywać objawów ścierania gruntownika.

Należy stale sprawdzać makroskopowo barwę i konsystencję zalewy oraz wskazania czujników temperatury zalewy i oleju grzewczego. W razie jakichkolwiek wątpliwości należy pobrać do dwóch jednolitrowych, czystych metalowych puszek z przykrywkami próbki zalewy i dostarczyć je wraz z kopią świadectwa badania (producenta) do właściwego laboratorium celem wykonania badań kontrolnych.

Po zalaniu szczelin należy wizualnie sprawdzić prawidłowość ich wypełnienia zalewą na gorąco.

Jeżeli gorącą zalewą posypano materiałem drobnoziarnistym, to należy sprawdzić makroskopowo czy materiał ten równomiernie pokrywa zalaną powierzchnię szczeliny.

## **7. OBMIAR ROBÓT**

### **7.1. Ogólne zasady obmiaru robót**

Ogólne zasady obmiaru robót podano w ST D-M-00.00.00 „Wymagania ogólne” pkt 7.

### **7.2. Jednostka obmiarowa**

Jednostką obmiarową jest metr wypełnionej zalewą szczeliny.

## **8. ODBIÓR ROBÓT**

### **8.1. Ogólne zasady odbioru robót**

Ogólne zasady odbioru robót podano w Specyfikacji Technicznej D-M-00.00.00 „Wymagania ogólne” pkt 8.

Roboty uznaje się za wykonane zgodnie z dokumentacją projektową, ST i wymaganiami Inżyniera, jeśli wszystkie pomiary i badania z zachowaniem tolerancji wg punktów 5 i 6 dały wyniki pozytywne.

### **8.2. Odbiór robót zanikających i ulegających zakryciu**

Odbiorowi robót zanikających i ulegających zakryciu podlegają:

- nacięcie i poszerzenie szczelin przecinarkami wzgl. frezarkami,
- oczyszczenie i osuszenie szczelin, usunięcie śladów i plam olejowych,
- wprowadzenie sznura uszczelniającego w szczelinę,
- zagruntowanie ścianek szczelin gruntownikiem.

## **9. PODSTAWA PŁATNOŚCI**

### **9.1. Ogólne ustalenia dotyczące podstawy płatności**

Ogólne ustalenia dotyczące podstawy płatności podano w ST D-M-00.00.00 „Wymagania ogólne” pkt 9.

### **9.2. Cena jednostki obmiarowej**

Cena 1 m wypełnienia szczeliny zalewą na gorąco obejmuje:

- prace pomiarowe i roboty przygotowawcze,
- oznakowanie robót,
- dostarczenie materiałów i sprzętu na budowę,
- wypełnienie szczelin zgodnie z dokumentacją projektową, ST i ewentualnie zaleceniami Inżyniera,
- pomiary i badania laboratoryjne,
- odtransportowanie sprzętu z placu budowy.

## **10. PRZEPISY ZWIĄZANE**

### **10.1. Normy**

1. PN-EN 191-1:2002 Cement. Część 1: Skład, wymagania i kryteria zgodności dotyczące cementu powszechnego użytku
2. PN-EN 13242:2004 Kruszywa do niezwiązanych i związanych hydraulicznie materiałów stosowanych w obiektach budowlanych i budownictwie drogowym
3. PN-EN 14188-1:2005 Wypełniacze złączy i zalewy – Część 1: Specyfikacja zalew na gorąco



#### Wypełnienie szczeliny zalewą

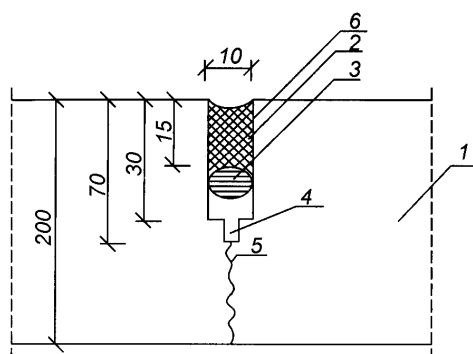

Rys. 1.1. Przykład wypełnionej szczeliny skurczowej pozornej

1 – nawierzchnia betonowa, 2 – zalewa, 3 – sznur uszczelniający (kord), 4 – wstępne nacięcie szczeliny szer. 3 mm, 5 – pęknięcie nawierzchni wskutek skurczu, 6 – zagruntowanie bocznych ścianek gruntownikiem

## **D-05.03.23 NAWIERZCHNIA Z BETONOWEJ KOSTKI BRUKOWEJ, DRÓG, CHODNIKÓW, ŚCIEŻEK ROWEROWYCH**

### **1. WSTĘP**

#### **1.1 Nazwa zadania**

Rozbudowa drogi wojewódzkiej Nr 251 Kaliska - Inowrocław na odcinku od km 19+649 (od granicy województwa kujawsko-pomorskiego) do km 34+200 oraz od km 34+590,30 do km 35+290 wraz z przebudową mostu na rz. Gąsawka w msc. Żnin.

#### **1.2. Przedmiot ST**

Przedmiotem niniejszej specyfikacji technicznej (ST) są wymagania dotyczące wykonania i odbioru robót związanych z wykonywaniem nawierzchni z kostki brukowej betonowej.

#### **1.3. Zakres stosowania ST**

Specyfikacja techniczna (ST) stanowi dokument przetargowy i kontraktowy przy zleceniu i realizacji robót podczas *rozbudowy drogi wojewódzkiej Nr 251 Kaliska - Inowrocław na odcinku od km 19+649 (od granicy województwa kujawsko-pomorskiego) do km 34+200 oraz od km 34+590,30 do km 35+290 wraz z przebudową mostu na rz. Gąsawka w msc. Żnin.*

#### **1.4. Zakres robót objętych ST**

Ustalenia zawarte w niniejszej specyfikacji dotyczą zasad prowadzenia robót związanych z wykonaniem i odbiorem nawierzchni z betonowej kostki brukowej.

Betonową kostkę brukową stosuje się do nawierzchni:

- dróg lokalnych i dojazdowych,
- ulic osiedlowych i zbiorczych,
- przystanków autobusowych, peronów i ciągów pieszo-jezdnych,
- placów ulicznych, parkingów, wjazdów do bram i garaży, placów zabawowych,
- chodników, alei spacerowych, ścieżek, pasaży,
- ścieżek rowerowych, ciągów pieszo – rowerowych,

oraz do umocnienia skarp, pasów dzielących dróg, ścieków, rowów, schodów, małej architektury drogowej, elementów miejsc obsługi podróżnych itp.

Zgodnie z dokumentacją projektową należy wykonać nawierzchnię z kostki betonowej:

- niefazowanej koloru szarego gr. 8cm na podsypce cem. – piask. 1:3 gr. 3cm – dla zjazdów i chodników,

- niefazowanej koloru grafirowego gr. 8cm (typu podwójne T) na podsypce cem. – piask. 1:3 gr. 3cm – dla ciągów pieszo-jezdnych i parkingów,

- niefazowanej koloru czerwonego gr. 8cm na podsypce cem. – piask. 1:3 gr. 3cm – dla ciągów pieszo-rowerowych i ścieżek rowerowych,

- niefazowanej koloru grafitowego gr. 8cm na podsypce cem. – piask. 1:3 gr. 3cm – jako rozdzielenie chodników i ścieżek rowerowych oraz jako opaska pomiędzy krawężnikiem a chodnikiem.

Oraz nawierzchnię z betonowych płytek antypoślizgowych z wypustkami w rejonie przejść dla pieszych i przy zatokach autobusowych.

#### **1.5. Informacje o terenie budowy**

Informacje zawarto w D-00.00.00

#### **1.6. Nazwy i kody**

Grupa robót : 45200000-9 Roboty budowlane w zakresie wznoszenia kompletnych obiektów budowlanych lub ich części oraz robót w zakresie inżynierii lądowej i wodnej .

Klasa robót : 45230000-8 Roboty budowlane w zakresie budowy rurociągów , linii telekomunikacyjnych i elektroenergetycznych , autostrad , dróg , lotnisk i kolei ; wyrównywanie terenu

Kategoria robót : 45233000-9 Roboty w zakresie konstruowania , fundamentowania oraz wykonywania nawierzchni autostrad , dróg

#### **1.7. Określenia podstawowe**

**1.7.1.** Betonowa kostka brukowa - prefabrykowany element budowlany, przeznaczony do budowy warstwy ścieralnej nawierzchni, wykonany metodą wibroprasowania z betonu niezbrojonego, niebarwionego lub barwionego, jedno- lub dwuwarstwowego, charakteryzujący się kształtem, który umożliwia wzajemne przystawanie elementów.

**1.7.2.** Krawężnik - prosty lub łukowy element budowlany oddzielający jezdnię od chodnika, charakteryzujący się stałym lub zmiennym przekrojem poprzecznym i długością nie większą niż 1,0 m.

**1.7.3.** Ściek - umocnione zagłębienie, poniżej krawędzi jezdni, zbierające i odprowadzające wodę.

**1.4.4.** Obrzeże - element budowlany, oddzielający nawierzchnie chodników i ciągów pieszych od terenów nie przeznaczonych do komunikacji.

**1.7.5.** Spoina - odstęp pomiędzy przylegającymi elementami (kostkami) wypełniony określonymi materiałami wypełniającymi.

**1.7.6.** Szczelina dylatacyjna - odstęp dzielący duży fragment nawierzchni na sekcje w celu umożliwienia odkształceń temperaturowych, wypełniony określonymi materiałami wypełniającymi.

**1.7.7.** Betonowa płytką antypoślizgowa – płytką betonową z wypustkami o wymiarach 35cm x 35cm gr 5cm lub 40cm x 40cm gr 5cm. Układana na klej na podbudowie.

**1.7.8.** Pozostałe określenia podstawowe są zgodne z obowiązującymi, odpowiednimi polskimi normami i z definicjami podanymi w ST D-00.00.00 „Wymagania ogólne” [9] pkt 1.4.

## **1.8. Ogólne wymagania dotyczące robót**

Ogólne wymagania dotyczące robót podano w ST D-00.00.00 „Wymagania ogólne” pkt 1.5.

## **2. MATERIAŁY**

### **2.1. Ogólne wymagania dotyczące materiałów**

Ogólne wymagania dotyczące materiałów, ich pozyskiwania i składowania, podano w ST D-00.00.00 „Wymagania ogólne” [9] pkt 2.

### **2.2. Betonowa kostka brukowa**

#### **2.2.2.** Wymagania techniczne stawiane betonowym kostkom brukowym

Wymagania techniczne stawiane betonowym kostkom brukowym stosowanym na nawierzchniach dróg, ulic, chodników itp. określa PN-EN 1338. Powinny one spełniać wymagania:

- odporność na zamrażanie/rozmarzanie klasa 3 (oznaczenie D),
- odporność na ścieranie klasa 4 (oznaczenie I),
- nasiąkliwość do 5% klasa 2 (oznaczenie B),
- wytrzymałość na rozciąganie przy rozłupywaniu T.

Kostki kolorowe powinny być barwione substancjami odpornymi na działanie czynników atmosferycznych, światła (w tym promieniowania UV) i silnych alkaliów (m.in. cementu, który przy wypełnieniu spoin zaprawą cementowo-piaskową nie może odbarwiać kostek). Zaleca się stosowanie środków stabilnie barwiących zaczyn cementowy w kostce, np. tlenki żelaza, tlenek chromu, tlenek tytanu, tlenek kobaltowo-glinowy (nie należy stosować do barwienia: sadz i barwników organicznych).

Uwaga: Naloty wapienne (wykwity w postaci białych plam) mogą pojawić się na powierzchni kostek w początkowym okresie eksploatacji. Powstają one w wyniku naturalnych procesów fizykochemicznych występujących w betonie i zanikają w trakcie użytkowania w okresie do 2-3 lat.

#### **2.2.3.** Składowanie kostek

Kostkę zaleca się pakować na paletach. Palety z kostką mogą być składowane na otwartej przestrzeni, przy czym podłoże powinno być wyrównane i odwodnione.

### **2.3. Materiały na podsypkę i do wypełnienia spoin oraz szczelin w nawierzchni**

Jeśli dokumentacja projektowa lub ST nie ustala inaczej, to należy stosować następujące materiały:

- a) na podsypkę cementowo-piaskową pod nawierzchnię
  - mieszankę cementu i piasku w stosunku 1:4 z piasku naturalnego spełniającego wymagania normy, cementu powszechnego użytku spełniającego i wody odpowiadającej wymaganiom PN-EN 1008. Na podsypkę (mieszanka cementowo-piaskowa) i do wypełniania spoin stosować piasek spełniający wymagania normy PN-EN 13139, a zawartość pyłów (ziaren <0,063mm) nie powinna przekraczać 5% jak dla kategorii 2. Składowanie kruszywa, nie przeznaczonego do bezpośredniego wbudowania po dostarczeniu na budowę, powinno odbywać się na podłożu równym, utwardzonym i dobrze odwodnionym, przy zabezpieczeniu kruszywa przed zanieczyszczeniem i zmieszaniem z innymi materiałami kamiennymi.

Przechowywanie cementu powinno być zgodne z BN-88/6731-08 [6].

### **2.4. Krawężniki, obrzeża i ścieki**

Do obramowania nawierzchni z kostek można stosować:

- a) krawężniki betonowe
- b) obrzeża betonowe ,

Krawężniki betonowe powinny spełniać wymagania określone w ST D-08.01.01B „Ustawianie krawężników betonowych”.

Obrzeża betonowe powinny spełniać wymagania określone w ST D-08.05.01 „Betonowe obrzeża chodnikowe”.

## **2.5. Materiały do podbudowy ułożonej pod nawierzchnią z betonowej kostki brukowej**

Materiały do podbudowy, ustalonej w dokumentacji projektowej, powinny odpowiadać wymaganiom właściwej ST lub innym dokumentem zaakceptowanym przez Inżyniera. Dokumentacja projektowa przewiduje układanie betonowej kostki brukowej na podbudowie z kruszywa stabilizowanego cementem. Powinna ona spełniać wymagania określone w ST D-04.05.01 „Podbudowa i ulepszone podłoże z kruszywa i gruntu stabilizowanego cementem”

## **3. SPRZĘT**

### **3.1. Ogólne wymagania dotyczące sprzętu**

Ogólne wymagania dotyczące sprzętu podano w ST D-00.00.00 „Wymagania ogólne” [9] pkt 3.

### **3.2. Sprzęt do wykonania nawierzchni**

Układanie betonowej kostki brukowej może odbywać się:

- a) ręcznie, zwłaszcza na małych powierzchniach,
- b) mechanicznie przy zastosowaniu urządzeń układających (układarek), składających się z wózka i chwytaka sterowanego hydraulicznie, służącego do przenoszenia z palety warstwy kostek na miejsce ich ułożenia; urządzenie to, po skończonym układaniu kostek, można wykorzystać do wmiatania piasku w szczeliny, zamocowanymi do chwytaka szczotkami.

Do przycinania kostek można stosować specjalne narzędzia tnące (np. przycinarki, szlifierki z tarczą).

Do zagęszczania nawierzchni z kostki należy stosować zagęszczarki wibracyjne (płytkowe) z wykładziną elastomerową, chroniące kostki przed ścieraniem i wykruszaniem naroży.

Sprzęt do wykonania koryta, podbudowy i podsypki powinien odpowiadać wymaganiom właściwych ST, wymienionych w pktcie 5.4 lub innym dokumentom (normom PB i BN, wytycznym IBDiM) względnie opracowanym ST zaakceptowanym przez Inżyniera.

Do wytwarzania podsypki cementowo-piaskowej i zapraw należy stosować betoniarki.

## **4. TRANSPORT**

### **4.1. Ogólne wymagania dotyczące transportu**

Ogólne wymagania dotyczące transportu podano w ST D-00.00.00 „Wymagania ogólne” [9] pkt 4.

### **4.2. Transport materiałów do wykonania nawierzchni**

Betonowe kostki brukowe mogą być przewożone na paletach - dowolnymi środkami transportowymi po osiągnięciu przez beton wytrzymałości na ściskanie co najmniej 15 MPa. Kostki w trakcie transportu powinny być zabezpieczone przed przemieszczaniem się i uszkodzeniem.

Jako środki transportu wewnątrzzakładowego kostek na środki transportu zewnętrznego mogą służyć wózki widłowe, którymi można dokonać załadunku palet. Do załadunku palet na środki transportu można wykorzystywać również dźwigi samochodowe.

Palety transportowe powinny być spinane taśmami stalowymi lub plastikowymi, zabezpieczającymi kostki przed uszkodzeniem w czasie transportu. Na jednej palecie zaleca się układać do 10 warstw kostek (zależnie od grubości i kształtu), tak aby masa palety z kostkami wynosiła od 1200 kg do 1700 kg. Pożądane jest, aby palety z kostkami były wysyłane do odbiorcy środkiem transportu samochodowego wyposażonym w dźwig do za- i rozładunku.

Krawężniki i obrzeża mogą być przewożone dowolnymi środkami transportowymi. Krawężniki betonowe należy układać w pozycji pionowej z nachyleniem w kierunku jazdy. Krawężniki kamienne należy układać na podkładkach drewnianych, długością w kierunku jazdy. Krawężniki i obrzeża powinny być zabezpieczone przed przemieszczaniem się i uszkodzeniem w czasie transportu.

Kruszywa można przewozić dowolnym środkiem transportu, w warunkach zabezpieczających je przed zanieczyszczeniem i zmieszaniem z innymi materiałami. Podczas transportu kruszywa powinny być zabezpieczone przed wysypaniem, a kruszywo drobne - przed rozpyleniem.

Cement powinien być przewożony w warunkach zgodnych z BN-88/6731-08 [6].

Zalwę lub masy uszczelniające do szczelin dylatacyjnych można transportować dowolnymi środkami transportu w fabrycznie zamkniętych pojemnikach lub opakowaniach, chroniących je przed zanieczyszczeniem.

Materiały do podbudowy powinny być przewożone w sposób odpowiadający wymaganiom właściwej ST.

## **5. WYKONANIE ROBÓT**

### **5.1. Ogólne zasady wykonania robót**

Ogólne zasady wykonania robót podano w ST D-00.00.00 „Wymagania ogólne” [9] pkt 5.

### **5.2. Podłoże i koryto**

Grunty podłoża powinny być niewysadzinowe, jednorodnie i nośne oraz zabezpieczone przed nadmiernym zawilgoceniem i ujemnymi skutkami przemarzania, zgodnie z dokumentacją projektową.

Koryto pod podbudowę lub nawierzchnię powinno być wyprofilowane zgodnie z projektowanymi spadkami oraz przygotowane zgodnie z wymaganiami ST D-04.01.01 [10].

Koryto musi mieć skuteczne odwodnienie, zgodne z dokumentacją projektową

### **5.3. Konstrukcja nawierzchni**

Konstrukcja nawierzchni powinna być zgodna z dokumentacją projektową lub ST.

Konstrukcja nawierzchni może obejmować ułożenie warstwy ścieralnej z betonowej kostki brukowej na:

- a) podsypce piaskowej lub cementowo-piaskowej oraz podbudowie,
- b) podsypce piaskowej rozścielonej bezpośrednio na podłożu z gruntu piaszczystego o wskaźniku piaskowym  $WP \geq 35$  wg [7].

Podstawowe czynności przy wykonywaniu nawierzchni, z występowaniem podbudowy, podsypki cementowo-piaskowej i wypełnieniem spoin zaprawą cementowo-piaskową, obejmują:

1. wykonanie podbudowy,
2. wykonanie obramowania nawierzchni (z krawężników, obrzeży i ew. ścieków),
3. przygotowanie i rozścielenie podsypki cementowo-piaskowej,
4. ułożenie kostek z ubiciem,
5. przygotowanie zaprawy cementowo-piaskowej i wypełnienie nią szczelin,
6. wypełnienie szczelin dylatacyjnych,
7. pielęgnację nawierzchni i oddanie jej do ruchu.

Przy wykonywaniu nawierzchni na podsypce piaskowej, podstawowych czynności jest mniej, gdyż nie występują zwykle poz. 1, 6 i 7, a poz. 3 dotyczy podsypki piaskowej, zaś poz. 5 - wypełnienia szczelin piaskiem.

### **5.4. Podbudowa**

Rodzaj podbudowy przewidzianej do wykonania pod warstwą betonowej kostki brukowej powinien być zgodny z dokumentacją projektową.

Rodzaje podbudów powinny odpowiadać wymaganiom norm, wytycznych IBDiM lub indywidualnie opracowanym ST zaakceptowanym przez Inżyniera.

### **5.5. Obramowanie nawierzchni**

Rodzaj obramowania nawierzchni powinien być zgodny z dokumentacją projektową lub ST.

Jeśli dokumentacja projektowa lub ST nie ustala inaczej, to materiały do wykonania obramowań powinny odpowiadać wymaganiom określonym w pktcie 2.4.

Ustawianie krawężników, obrzeży i ew. wykonanie ścieków przykrawężnikowych powinno być zgodne z wymaganiami zawartymi w ST.

Krawężniki i obrzeża zaleca się ustawiać przed przystąpieniem do układania nawierzchni z kostki. Przed ich ustawieniem, pożądane jest ułożenie pojedynczego rzędu kostek w celu ustalenia szerokości nawierzchni i prawidłowej lokalizacji krawężników lub obrzeży.

### **5.6. Podsypka**

Rodzaj podsypki i jej grubość powinny być zgodne z dokumentacją projektową lub ST.

Jeśli dokumentacja projektowa lub ST nie ustala inaczej to grubość podsypki powinna wynosić po zagęszczeniu  $3 \div 5$  cm, a wymagania dla materiałów na podsypkę powinny być zgodne z pktm 2.3. Dopuszczalne odchyłki od zaprojektowanej grubości podsypki nie powinny przekraczać  $\pm 1$  cm.

Podsypkę cementowo-piaskową stosuje się z zasady przy występowaniu podbudowy pod nawierzchnią z kostki. Podsypkę cementowo-piaskową przygotowuje się w betoniarkach, a następnie rozściela się na uprzednio zwilżonej podbudowie, przy zachowaniu:

- współczynnika wodnocementowego od 0,25 do 0,35,
- wytrzymałości na ściskanie nie mniejszej niż  $R_7 = 10$  MPa,  $R_{28} = 14$  MPa.

W praktyce, wilgotność układanej podsypki powinna być taka, aby po ściśnięciu podsypki w dłoni podsypka nie rozsypywała się i nie było na dłoni śladów wody, a po naciśnięciu palcami podsypka rozsypywała się. Rozścielenie podsypki cementowo-piaskowej powinno wyprzedzać układanie nawierzchni z kostek od 3 do 4 m. Rozścielona podsypka powinna być wyprofilowana i zagęszczona w stanie wilgotnym, lekkimi walcami (np. ręcznymi) lub zagęszczarkami wibracyjnymi.

Jeśli podsypka jest wykonana z suchej zaprawy cementowo-piaskowej to po zawałowaniu nawierzchni należy ją połączyć wodą w takiej ilości, aby woda zwilżyła całą grubość podsypki. Rozścielenie podsypki z suchej zaprawy może wyprzedzać układanie nawierzchni z kostek o około 20 m.

Całkowite ubicie nawierzchni i wypełnienie spoin zaprawą musi być zakończone przed rozpoczęciem wiązania cementu w podsypce.

## **5.7. Układanie nawierzchni z betonowych kostek brukowych i betonowych płytek antypoślizgowych**

### **5.7.1. Ustalenie kształtu, wymiaru i koloru kostek oraz desenia ich układania**

Kształt, wymiary, barwę i inne cechy charakterystyczne kostek wg pktu 2.2.1 oraz desień ich układania powinny być zgodne z dokumentacją projektową lub ST, a w przypadku braku wystarczających ustaleń Wykonawca przedkłada odpowiednie propozycje do zaakceptowania Inżynierowi. Przed ostatecznym zaakceptowaniem kształtu, koloru, sposobu układania i wytwórni kostek, Inżynier może polecić Wykonawcy ułożenie po 1 m<sup>2</sup> wstępnie wybranych kostek, wyłącznie na podsypce piaskowej.

### **5.7.2. Warunki atmosferyczne**

Ułożenie nawierzchni z kostki na podsypce cementowo-piaskowej zaleca się wykonywać przy temperaturze otoczenia nie niższej niż +5°C. Dopuszcza się wykonanie nawierzchni jeśli w ciągu dnia temperatura utrzymuje się w granicach od 0°C do +5°C, przy czym jeśli w nocy spodziewane są przymrozki kostkę należy zabezpieczyć materiałami o złym przewodnictwie ciepła (np. matami ze słomy, papą itp.).

### **5.7.3. Ułożenie nawierzchni z kostek**

Warstwa nawierzchni z kostki powinna być wykonana z elementów o jednakowej grubości. Na większym fragmencie robót zaleca się stosować kostki dostarczone w tej samej partii materiału, w której niedopuszczalne są różne odcienie wybranego koloru kostki.

Układanie kostki można wykonywać ręcznie lub mechanicznie.

Układanie ręczne zaleca się wykonywać na mniejszych powierzchniach, zwłaszcza skomplikowanych pod względem kształtu lub wymagających kompozycji kolorystycznej układanych deseni oraz różnych wymiarów i kształtów kostek. Układanie kostek powinni wykonywać przyuczeni brukarze.

Układanie mechaniczne zaleca się wykonywać na dużych powierzchniach o prostym kształcie, tak aby układarka mogła przenosić z palety warstwę kształtek na miejsce ich ułożenia z wymaganą dokładnością.

Kostkę układa się około 1,5 cm wyżej od projektowanej niwelety, ponieważ po procesie ubijania podsypka zagęszcza się.

Powierzchnia kostek położonych obok urządzeń infrastruktury technicznej (np. studzienek, włazów itp.) powinna trwale wystawać od 3 mm do 5 mm powyżej powierzchni tych urządzeń oraz od 3 mm do 10 mm powyżej korytek ściekowych (ścieków).

Do uzupełnienia przestrzeni przy krawężnikach, obrzeżach i studzienkach można używać elementy kostkowe wykończeniowe w postaci tzw. połówek i dziewiątek, mających wszystkie krawędzie równe i odpowiednio fazowane. W przypadku potrzeby kształtek o nietypowych wymiarach, wolną przestrzeń uzupełnia się kostką ciętą, przycinaną na budowie specjalnymi narzędziami tnącymi (przycinarkami, szlifierkami z tarczą itp.).

Dzienną działkę roboczą nawierzchni na podsypce cementowo-piaskowej zaleca się zakończyć prowizorycznie około półmetrowym pasem nawierzchni na podsypce piaskowej w celu wytworzenia oporu dla ubicia kostki ułożonej na stałe. Przed dalszym wznowieniem robót, prowizorycznie ułożoną nawierzchnię na podsypce piaskowej należy rozebrać i usunąć wraz z podsypką.

Nawierzchnię z płytek antypoślizgowych należy wykonywać w obrębie przejść dla pieszych i zatok autobusowych stosując jeden rząd płytek.

### **5.7.4. Ubicie nawierzchni z kostek**

Ubicie nawierzchni należy przeprowadzić za pomocą zagęszczarki wibracyjnej (płytovej) z osłoną z tworzywa sztucznego. Do ubicia nawierzchni nie wolno używać walca.

Ubijanie nawierzchni należy prowadzić od krawędzi powierzchni w kierunku jej środka i jednocześnie w kierunku poprzecznym kształtek. Ewentualne nierówności powierzchniowe mogą być zlikwidowane przez ubijanie w kierunku wzdłużnym kostki.

Po ubiciu nawierzchni wszystkie kostki uszkodzone (np. pęknięte) należy wymienić na kostki całe.

### **5.7.5. Spoiny**

Szerokość spoiny pomiędzy betonowymi kostkami brukowymi powinna wynosić od 3 mm do 5 mm.

W przypadku stosowania prostopadłościennych kostek brukowych zaleca się aby osie spoiny pomiędzy dłuższymi bokami tych kostek tworzyły z osią drogi kąt 45°, a wierzchołek utworzonego kąta prostego pomiędzy spoinami miał kierunek odwrotny do kierunku spadku podłużnego nawierzchni.

Po ułożeniu kostek, spoiny należy wypełnić:

- a) piaskiem, spełniającym wymagania pktu 2.3 c), jeśli nawierzchnia jest na podsypce piaskowej,

Wypełnienie spoin piaskiem polega na rozsypaniu warstwy piasku i wmięceniu go w spoiny na sucho lub, po obfitym polaniu wodą - wmięceniu papki piaskowej szczotkami względnie rozgarniaczkami z piórami gumowymi.

### 5.8. Pielęgnacja nawierzchni i oddanie jej dla ruchu

Nawierzchnię na podsypce piaskowej ze spoinami wypełnionymi piaskiem można oddać do użytku bezpośrednio po jej wykonaniu.

## 6. KONTROLA JAKOŚCI ROBÓT

### 6.1. Ogólne zasady kontroli jakości robót

Ogólne zasady kontroli jakości robót podano w ST D-00.00.00 „Wymagania ogólne” [9] pkt 6.

### 6.2. Badania przed przystąpieniem do robót

Przed przystąpieniem do robót Wykonawca powinien uzyskać:

- a) w zakresie betonowej kostki brukowej
  - certyfikat zgodności lub deklarację zgodności dostawcy oraz ewentualne wyniki badań cech charakterystycznych kostek, w przypadku żądania ich przez Inżyniera,
- b) w zakresie innych materiałów
  - sprawdzenie przez Wykonawcę cech zewnętrznych materiałów prefabrykowanych (krawężników, obrzeży),
  - ew. badania właściwości kruszyw, piasku, cementu, wody itp. określone w normach, które budzą wątpliwości Inżyniera.

Wszystkie dokumenty oraz wyniki badań Wykonawca przedstawia Inżynierowi do akceptacji.

### 6.3. Badania w czasie robót

Częstotliwość oraz zakres badań i pomiarów w czasie robót nawierzchniowych z kostki podaje tablica 2.

Tablica 2. Częstotliwość oraz zakres badań i pomiarów w czasie robót

| Lp.  | Wyszczególnienie badań i pomiarów  | Częstotliwość badań  | Wartości dopuszczalne                                      |
|--|--|--|--|
| 1  | Sprawdzenie podłoża i koryta   | Wg ST D-04.01.01 [10]  |  |
| 2  | Sprawdzenie ew. podbudowy  | Wg ST, norm, wytycznych, wymienionych w pktcie 5.4   |  |
| 3  | Sprawdzenie obramowania nawierzchni  | wg ST D-08.01.01a [17]; D-08.01.02 [18]; D-08.03.01 [19]; D-08.05.00 [20]  |  |
| 4  | Sprawdzenie podsypki (przymiarem liniowym lub metodą niwelacji)  | Bieżąca kontrola w 10 punktach dziennej działki roboczej: grubości, spadków i cech konstrukcyjnych w porównaniu z dokumentacją projektową i specyfikacją | Wg pktu 5.6; odchyłki od projektowanej grubości $\pm 1$ cm |
| 5  | Badania wykonywania nawierzchni z kostki   |  |  |
|  | a) zgodność z dokumentacją projektową  | Sukcesywnie na każdej działce roboczej   | -  |
|  | b) położenie osi w planie (sprawdzone geodezyjnie)   | Co 100 m i we wszystkich punktach charakterystycznych  | Przesunięcie od osi projektowanej do 2 cm                  |
|  | c) rzędne wysokościowe (pomierzone instrumentem pomiarowym)  | Co 25 m w osi i przy krawędziach oraz we wszystkich punktach charakterystycznych   | Odchylenia: +1 cm; -2 cm                                   |
|  | d) równość w profilu podłużnym (wg BN-68/8931-04 [8] łąką czteromet-rową)  | Jw.  | Nierówności do 8 mm  |
|  | e) równość w przekroju poprzecznym (sprawdzona łąką profilową z poziomnicą i pomiarze prześwitu klinem cechowanym oraz przymiarem liniowym względnie metodą niwelacji) | Jw.  | Prześwity między łąką a powierzchnią do 8 mm               |
|  | f) spadki poprzeczne (sprawdzone metodą niwelacji)   | Jw.  | Odchyłki od dokumentacji projektowej do 0,3%               |
|  | g) szerokość nawierzchni (sprawdzona przymiarem liniowym)  | Jw.  | Odchyłki od szerokości projektowanej do $\pm 5$ cm         |
|  | h) szerokość i głębokość wypełnienia spoin i szczelin (ogłędziny i pomiar przymiarem liniowym po wykruszeniu dług. 10 cm)  | W 20 punktach charakterystycznych dziennej działki roboczej  | Wg pktu 5.7.5  |
| i) sprawdzenie koloru kostek i desenia ich | Kontrola bieżąca   | Wg dokumentacji  |  |

|          |  |                                   |
|----------|--|-----------------------------------|
| ułożenia |  | projektowej lub decyzji Inżyniera |
|----------|--|-----------------------------------|

#### 6.4. Badania wykonanych robót

Zakres badań i pomiarów wykonanej nawierzchni z betonowej kostki brukowej podano w tablicy 3.

Tablica 3. Badania i pomiary po ukończeniu budowy nawierzchni

| Lp. | Wyszczególnienie badań i pomiarów   | Sposób sprawdzenia   |
|-----|---|--|
| 1   | Sprawdzenie wyglądu zewnętrznego nawierzchni, krawężników, obrzeży, ścieków   | Wizualne sprawdzenie jednorodności wyglądu, prawidłowości desenia, kolorów kostek, spękań, plam, deformacji, wykruszeń, spoin i szczelin |
| 2   | Badanie położenia osi nawierzchni w planie  | Geodezyjne sprawdzenie położenia osi co 25 m i w punktach charakterystycznych (dopuszczalne przesunięcia wg tab. 2, lp. 5b)              |
| 3   | Rzędne wysokościowe, równość podłużna i poprzeczna, spadki poprzeczne i szerokość   | Co 25 m i we wszystkich punktach charakterystycznych (wg metod i dopuszczalnych wartości podanych w tab. 2, lp. od 5c do 5g)             |
| 4   | Rozmieszczenie i szerokość spoin i szczelin w nawierzchni, pomiędzy krawężnikami, obrzeżami, ściekami oraz wypełnienie spoin i szczelin | Wg pktu 5.5 i 5.7.5  |

### 7. OBMIAR ROBÓT

#### 7.1. Ogólne zasady obmiaru robót

Ogólne zasady obmiaru robót podano w ST D-00.00.00 „Wymagania ogólne” [9] pkt 7.

#### 7.2. Jednostka obmiarowa

Jednostką obmiarową jest m<sup>2</sup> (metr kwadratowy) wykonanej nawierzchni z betonowej kostki brukowej.

Jednostki obmiarowe robót towarzyszących budowie nawierzchni z betonowej kostki brukowej (podbudowa, obramowanie itp.) są ustalone w odpowiednich ST wymienionych w pktach 5.4 i 5.5.

### 8. ODBIÓR ROBÓT

#### 8.1. Ogólne zasady odbioru robót

Ogólne zasady odbioru robót podano w ST D-00.00.00 „Wymagania ogólne” [9] pkt 8.

Roboty uznaje się za wykonane zgodnie z dokumentacją projektową, ST i wymaganiami Inżyniera, jeżeli wszystkie pomiary i badania z zachowaniem tolerancji według pktu 6 dały wyniki pozytywne.

#### 8.2. Odbiór robót zanikających i ulegających zakryciu

Odbiorowi robót zanikających i ulegających zakryciu podlegają:

- przygotowanie podłoża i wykonanie koryta,
- ewentualnie wykonanie podbudowy,
- ewentualnie wykonanie ław (podsypek) pod krawężniki, obrzeża, ścieki,
- wykonanie podsypki pod nawierzchnię,
- ewentualnie wypełnienie dolnej części szczelin dylatacyjnych.

Odbiór tych robót powinien być zgodny z wymaganiami pktu 8.2 D-00.00.00 „Wymagania ogólne” [9] oraz niniejszej ST.

### 9. PODSTAWA PŁATNOŚCI

#### 9.1. Ogólne ustalenia dotyczące podstawy płatności

Ogólne ustalenia dotyczące podstawy płatności podano w ST D-00.00.00 „Wymagania ogólne” [9] pkt 9.

#### 9.2. Cena jednostki obmiarowej

Cena wykonania 1 m<sup>2</sup> nawierzchni z betonowej kostki brukowej i z betonowych płytek antypoślizgowych obejmuje:

- prace pomiarowe i roboty przygotowawcze,
- oznakowanie robót,
- przygotowanie podłoża i wykonanie koryta,
- dostarczenie materiałów i sprzętu,
- wykonanie podsypki,
- ustalenie kształtu, koloru i desenia kostek,
- ułożenie i ubicie kostek,



- wypełnienie spoin i ew. szczelin dylatacyjnych w nawierzchni,
- pielęgnację nawierzchni,
- przeprowadzenie pomiarów i badań wymaganych w niniejszej specyfikacji technicznej,
- odwiezienie sprzętu.

Cena wykonania 1 m<sup>2</sup> nawierzchni z betonowej kostki brukowej nie obejmuje robót towarzyszących (jak: podbudowa, obramowanie itp.), które powinny być ujęte w innych pozycjach kosztorysowych, a których zakres jest określony przez ST wymienione w pktach 5.4 i 5.5.

### **9.3. Sposób rozliczenia robót tymczasowych i prac towarzyszących**

Cena wykonania robót określonych niniejszą ST obejmuje:

- roboty tymczasowe, które są potrzebne do wykonania robót podstawowych, ale nie są przekazywane Zamawiającemu i są usuwane po wykonaniu robót podstawowych,
- prace towarzyszące, które są niezbędne do wykonania robót podstawowych, niezaliczane do robót tymczasowych, jak geodezyjne wytyczenie robót itd.

## **10. PRZEPISY ZWIĄZANE**

### **10.1. Normy**

- |    |                  |   |
|----|------------------|---|
| 1. | PN-EN 197-1:2002 | Cement. Część 1: Skład, wymagania i kryteria zgodności dotyczące cementu powszechnego użytku  |
| 2. | PN-EN 1338:2005  | Betonowe kostki brukowe. Wymagania i metody badań   |
| 3. | PN-EN 13043:2004 | Kruszywa do mieszanek bitumicznych i powierzchniowych utwaleń stosowanych na drogach, lotniskach i innych powierzchniach przeznaczonych do ruchu.                 |
| 5. | PN-EN 1008:2004  | Woda zarobowa do betonu. Specyfikacja pobierania próbek, badanie i ocena przydatności wody zarobowej do betonu, w tym wody odzyskanej z procesów produkcji betonu |
| 6. | BN-88/6731-08    | Cement. Transport i przechowywanie  |
| 7. | BN-64/8931-01    | Drogi samochodowe. Oznaczenie wskaźnika piaskowego  |
| 8. | BN-68/8931-04    | Drogi samochodowe. Pomiar równości nawierzchni planografem i łątą.  |

### **10.2. Specyfikacje techniczne (ST)**

- |     |                     |   |
|-----|---------------------|---|
| 9.  | D-00.00.00          | Wymagania ogólne  |
| 10. | D-04.01.01÷04.03.01 | Dolne warstwy podbudów oraz oczyszczenie i skropienie                                       |
| 11. | D-04.04.00÷04.04.03 | Podbudowy z kruszywa stabilizowanego mechanicznie   |
| 12. | D-04.04.04          | Podbudowa z tłuczni kamiennego  |
| 13. | D-04.05.00÷04.05.04 | Podbudowy i ulepszone podłoża z gruntów lub kruszyw stabilizowanych spoiwami hydraulicznymi |
| 14. | D-04.06.01          | Podbudowa z chudego betonu  |
| 15. | D-04.06.01b         | Podbudowa z betonu cementowego  |
| 16. | D-05.03.04a         | Wypełnianie szczelin w nawierzchni z betonu cementowego                                     |
| 17. | D-08.01.01a         | Ustawianie krawężników betonowych   |
| 18. | D-08.01.02a         | Ustawianie krawężników kamiennych   |
| 19. | D-08.03.01          | Betonowe obrzeża chodnikowe   |
| 20. | D-08.05.00          | Ścieki  |

## **D-06.01.01 UMOCNIE NIE POWIERZCHNIOWE SKARP, ROWÓW I ŚCIEKÓW**

### **1. WSTĘP**

#### **1.1 Nazwa zadania**

Rozbudowa drogi wojewódzkiej Nr 251 Kaliska - Inowrocław na odcinku od km 19+649 (od granicy województwa kujawsko-pomorskiego) do km 34+200 oraz od km 34+590,30 do km 35+290 wraz z przebudową mostu na rz. Gąsawka w msc. Żnin.

#### **1.2.Przedmiot ST**

Przedmiotem niniejszej specyfikacji technicznej (ST) są wymagania dotyczące wykonania i odbioru robót związanych z wykonywaniem umocnienia skarp, rowów i ścieków.

#### **1.3. Zakres stosowania ST**

Specyfikacja techniczna (ST) stanowi dokument przetargowy i kontraktowy przy zleceniu i realizacji robót podczas *rozbudowy drogi wojewódzkiej Nr 251 Kaliska - Inowrocław na odcinku od km 19+649 (od granicy województwa kujawsko-pomorskiego) do km 34+200 oraz od km 34+590,30 do km 35+290 wraz z przebudową mostu na rz. Gąsawka w msc. Żnin.*

Zgodnie z dokumentacją projektową należy wykonać:

- humusowanie terenu, skarp i dna rowu gr. 10cm z obsianiem mieszanką traw,
- umocnienie rowów i przepustów brukiem kamiennym,
- umocnienie rowów z prefabrykatów betonowych wg KPED 01.03 z umocnieniem skarp rowów płytkami chodnikowymi 35x35,
- wykonanie ścieków skarpowych - wg KPED 01.11,
- wykonanie palisad na rowach drogowych z palików drewnianych z narzutem kamiennym i umocnieniem skarp,
- wykonanie warstwy filtracyjnej z mieszanki piaszczysto - żwirowej gr. 30cm w otulinie z geowłókniny - w miejscach rowów odparowująco-infiltracyjnych,
- wykonanie wylotu kd 200 do rowów drogowych - wg KPED 01.19

#### **1.4. Określenia podstawowe**

Określenia podane w Specyfikacji są zgodne z odpowiednimi normami i określeniami podanymi w Specyfikacji D-M-00.00.00 – „Wymagania Ogólne” pkt. 1.4.

1.4.1. Rów - otwarty wykop, który zbiera i odprowadza wodę.

1.4.2. Humus - ziemia roślinna zawierająca co najmniej 2% części organicznych.

1.4.3. Humusowanie - zespół czynności przygotowujących powierzchnię gruntu do obudowy roślinnej, obejmujący dogęszczenie gruntu, rowkowanie, naniesienie ziemi urodzajnej z jej grabieniem (bronowaniem) i dogęszczeniem.

1.4.4. Prefabrykat - element konstrukcyjny wykonany w zakładzie przemysłowym, który po zmontowaniu na budowie stanowi umocnienie rowu lub ścieku.

1.4.5. Biowłóknina – mata z włókna bawełnianego lub bawełnopodobnego, wykonana techniką włókninową z równomiernie rozmieszczonymi w czasie produkcji nasionami traw i roślin motylkowych, służąca do umacniania i zadarniania powierzchni.

1.4.6. Umacnianie i zadarnianie biowłókniną – pokrycie biowłókniną powierzchni niezadarnionej, przytwierdzenie jej szpilkami i kołkami oraz przykrycie warstwą 2 cm humusu i pielęgnacja w taki sposób, aby nasiona traw i roślin motylkowych znajdujących się w biowłókninie wykiełkowały, wytworzyły darń.

1.4.7. Moletowanie - proces umożliwiający dogęszczenie ziemi urodzajnej i wytworzenie bruzd, przeprowadzany np. za pomocą walca o odpowiednio ukształtowanej powierzchni.

1.4.8. Mulczowanie - naniesienie na powierzchnię gruntu ściółki (np. sieczki, stróżyn, trocin, torfu) z lepiszczem w celu ochrony przed wysychaniem i erozją.

1.4.9. Ramka Webera - ramka o boku 50 cm, podzielona drutem lub żyłką na 100 kwadratów, każdy o powierzchni 25 cm<sup>2</sup>, do określania procentowego udziału gatunków roślin, po obsianiu.

#### **1.5. Ogólne wymagania dotyczące robót**

Ogólne wymagania dotyczące robót podano w Specyfikacji D-M-00.00.00 – „Wymagania Ogólne”, pkt 1.5.

### **2. MATERIAŁY**

#### **2.1. Ogólne wymagania dotyczące materiałów**

Ogólne wymagania dotyczące materiałów, ich pozyskiwania i składowania, podano w Specyfikacji D-M-00.00.00 – „Wymagania Ogólne”, pkt 2.

## 2.2. Rodzaje materiałów

Materiałami stosowanymi przy umacnianiu skarp poprzez humusowanie i obsianie są:

- humus,
- nasiona traw.

Materiałami stosowanymi przy umacnianiu skarp objętymi niniejszą Specyfikacją są:

- elementy prefabrykowane wg KPED-01.03,
- płyty betonowe 50x50x7 cm ,
- podsypka cementowo – piaskowa 1 : 4,
- zaprawa cementowa,
- woda.

Materiałami stosowanymi przy wykonaniu ścieku z prefabrykatów „korytkowych” są:

- prefabrykaty betonowe wg KPED-01.03,
- podsypka cementowo – piaskowa 1 : 4 .

Materiałami stosowanymi przy umacnianiu skarp płytami betonowymi są:

- płyty betonowe ażurowe typu MEBA lub podobne grub. 8cm,
- podsypka cementowo – piaskowa 1 : 4,
- płyty chodnikowe

Materiałami stosowanymi do wykonania palisady są:

- paliki drewniane
- kamienie narzutowe
- geowłóknina
- dyble betonowe wg. KPED 01.07

Materiałami stosowanymi do wykonania rowów infiltracyjno-odparowujących są:

- mieszanka piaszczysto-żwirowa
- geowłóknina

## 2.3. Humus

Ziemia urodzajna (humus) powinna zawierać co najmniej 2% części organicznych. Ziemia urodzajna powinna być wilgotna i pozbawiona kamieni większych od 5 cm oraz wolna od zanieczyszczeń obcych.

W przypadkach wątpliwych Inżynier może zlecić wykonanie badań w celu stwierdzenia, że ziemia urodzajna odpowiada następującym kryteriom:

optymalny skład granulometryczny:

- frakcja ilasta ( $d < 0.002$  mm) 12 - 18%,
- frakcja pylasta (0.002 do 0.05mm) 20 - 30%,
- frakcja piaszczysta (0.05 do 2.0 mm) 45 - 70%,
- zawartość fosforu ( $P_2O_5$ )  $> 20$  mg/m<sup>2</sup>,
- zawartość potasu ( $K_2O$ )  $> 30$  mg/m<sup>2</sup>,
- kwasowość pH  $\geq 5.5$  .

## 2.4. Nasiona traw

Wybór gatunków traw należy dostosować do rodzaju gleby i stopnia jej zawilgocenia. Zaleca się stosować mieszanki traw o drobnym, gęstym ukorzeniu.

## 2.5. Kruszywo

Żwir i mieszanka powinny odpowiadać wymaganiom PN-B-11111 [1]. Piasek powinien odpowiadać wymaganiom PN-B-11113 [2]. Stosować piasek gatunku 1, żwir i mieszankę klasy I.

Kruszywa do wykonania warstwy filtracyjnej powinny spełniać następujące warunki:

- a) zagęszczalności, określony zależnością:

$$U = \frac{d_{60}}{d_{10}} \geq 5$$

gdzie:

$U$  - wskaźnik różnoziarnistości,

$d_{60}$  - wymiar sita, przez które przechodzi 60% kruszywa tworzącego warstwę odcinającą,

$d_{10}$  - wymiar sita, przez które przechodzi 10% kruszywa tworzącego warstwę odcinającą.

- b) wodoprzepuszczalności :

$$k_{10} \geq 8 \text{ m/dobę}$$

Badanie wodoprzepuszczalności należy wykonywać dla zagęszczonego materiału .

Badanie należy wykonać zgodnie z WT4-2014 załącznik D.

Pozostałe materiały powinny charakteryzować się właściwościami określonymi w odpowiednich normach. Do zraszania kruszywa należy stosować wodę nie zawierającą składników wpływających szkodliwie na mieszkankę kruszywa ale umożliwiającą właściwe jej zagęszczenie.

## 2.6. Cement

Cement portlandzki i hutniczy powinien odpowiadać wymaganiom PN-EN 197-1:2002 [4]. Składowanie cementu powinno być zgodne z PN-EN 197-1:2002 [4].

## 2.7. Zaprawa cementowa

Przy wykonywaniu umocnień rowów i ścieków należy stosować zaprawy cementowe zgodne z wymaganiami PN-90/B-14501 [3].

## 2.8. Materiały na podsypkę i do zapraw

Należy stosować mieszkankę cementu i piasku w stosunku 1:4 z piasku naturalnego spełniającego wymagania dla gatunku 1 wg PN-B-11113 [2], cementu powszechnego użytku spełniającego wymagania PN-EN 197-1 [4] klasy nie mniejszej niż 32.5 i wody odmiany 1 odpowiadającej wymaganiom PN-EN 1008:2004 [16].

Na podsypkę (mieszanek cementowo-piaskowa) i do zapraw cementowo-piaskowych stosować piasek spełniający wymagania normy PN-EN 13139. Zawartość pyłów w kruszywie na podsypkę nie powinna przekraczać 5% (kategoria 2) a do zapraw 3% (kategoria 1).

## 2.9. Elementy prefabrykowane

Wymiary elementów i ich cechy wytrzymałościowe powinny być zgodne z dokumentacją projektową, KPED [19] i tabelą 1.

Należy stosować następujące elementy prefabrykowane:

- a) płyty ściekowe betonowe - typ „korytkowy”, (KPED - karta 01.03) odpowiadające wymaganiom normy PN-EN 1340:2004,
- b) płyty chodnikowe 50 x 50 x 7 cm odpowiadające wymaganiom normy PN-EN 1339:2005,
- c) płyty typu ażurowych typu MEBA lub podobne o wymiarach 60 cm x 40 cm x 8 cm odpowiadające wymaganiom normy PN-EN 1339 [18].
- **Tabela 1.** Wymagania wobec elementów prefabrykowanych

| L.p. | Właściwości  | Wymagania   | Badanie wg PN-EN 1339 oraz PN-EN 1340:2004 |
|------|--|---|--|
| 1.   | Odporność na zamrażanie / rozmrażanie – ubytek masy                                  | Wartość średnia $\leq 1.0 \text{ kg/m}^2$ ,<br>Przy czym żaden pojedynczy wynik $> 1.5$           | Załącznik D (*)                            |
| 2.   | Nasiąkliwość, % masy   | Wartość średnia $\leq 4.0$  | Załącznik E (*)                            |
| 3.   | Charakterystyczna wytrzymałość na zginanie, MPa                                      | $\geq 5.0$  | Załącznik F (*)                            |
|      | Minimalna wytrzymałość na zginanie, MPa  | $\geq 4.0$  | Załącznik F (*)                            |
| 4.   | Odporność na ścieranie<br>- badanie szeroką tarczą ścierną<br>- badanie tarczą Böhme | $\leq 23 \text{ mm}$<br><br>$\leq 20\,000 \text{ m}^3 / 5\,000 \text{ m}^2$                       | Załącznik G (*)<br><br>Załącznik H (*)     |
| 5.   | Odporność na poślizg/poślizgnięcie   | jeśli górna powierzchnia elementu nie była szlifowana lub polerowana –<br>zadawalająca odporność, | Załącznik I (*)                            |

- (\*) dotyczy obu norm

Prefabrykaty powinny posiadać atest producenta. Powierzchnie elementów powinny być bez rys, pęknięć i ubytków betonu. Krawędzie elementów powinny być równe i proste. Dopuszczalne wady oraz uszkodzenia powierzchni i krawędzi elementów nie powinny przekraczać wartości podanych w w/w normach.

## 2.10. Paliki drewniane

Należy stosować paliki drewniane o wymiarach podanych w dokumentacji projektowej. Paliki powinny zostać zabezpieczone przed szkodliwymi czynnikami degradacji drewna impregnacją ciśnieniową.

## 2.11. Kamienie narzutowe

Należy stosować kamienie naturalne rzeczne lub polne o frakcji podanej w dokumentacji projektowej.

## 2.12. Geowłókniny

Geowłóknina powinna być materiałem odpornym na działanie wilgoci, środowiska agresywnego chemicznie i biologicznie oraz temperatury, bez rozdarć, dziur i przerw w ciągłości z dobrą szczepnością z gruntem drogowym, o właściwościach technicznych podanych w tabeli 2.

**Tabela 2.** Wymagania dla geowłókniny

| Właściwości  | Jednostki                  | Wymagania   | Metody badań wg            |
|--|----------------------------|-------------|----------------------------|
| surowiec   | 100% polipropylen          |             |                            |
| Masa powierzchniowa  | g/m <sup>2</sup>           | 250 (± 25 ) | PN-EN ISO 9864:2007        |
| Grubość przy nacisku 2 kPa   | mm                         | ≥ 2.0       | PN-EN 964-1:1999           |
| Wytrzymałość na rozciąganie:   |                            |             | PN-ISO 10319:1996          |
| - wzdłuż pasma   | kN/m                       | ≥ 17        | PN-ISO 10319:1996/Ap1:1998 |
| - w poprzek pasma  |                            | ≥ 17        |                            |
| Wydłużenie przy zerwaniu   |                            |             | PN-ISO 10319:1996          |
| - wzdłuż pasma   | %                          | ≥ 70        | PN-ISO 10319:1996/Ap1:1998 |
| - w poprzek pasma  |                            | ≥ 30        |                            |
| Odporność na przebicie dynamiczne (metoda spadającego stożka) - średnica otworu                        | mm                         | < 24        | PN-EN ISO 13433:2006(U)    |
| Odporność na przebicie statyczne (metoda CBR )   | kN                         | ≥ 2.7       | PN- EN ISO 12236:2006(U)   |
| Charakterystyczna wielkość porów O 90  | µm                         | 95 (± 28)   | PN- EN ISO 12956:2002      |
| Wodoprzepuszczalność w kierunku prostopadłym do płaszczyzny geowłókniny przy nacisku 2 kPa i Δ h=50 mm | l/m <sup>2</sup> s<br>mm/s | ≥ 60        | PN-EN ISO 11058:2002       |
| Wodoprzepuszczalność w płaszczyźnie geowłókniny przy gradience hydraulicznym i =1 i nacisku 20 kPa     | 10-7m <sup>2</sup> /s      | ≥ 20        | PN- EN ISO 12958:2002      |

### **3. SPRZĘT**

#### **3.1. Ogólne wymagania dotyczące sprzętu**

Ogólne wymagania dotyczące sprzętu podano w Specyfikacji D-M-00.00.00 – „Wymagania Ogólne”, pkt. 3.

#### **3.2. Sprzęt do wykonania robót**

Wykonawca przystępujący do wykonania umocnienia powinien wykazać się możliwością korzystania z następującego sprzętu:

- równiarek,
- walców gładkich i okołkowanych,
- ubijaków o ręcznym prowadzeniu,
- wibratorów samobieżnych,
- płyt ubijających,
- drobny sprzęt pomocniczy,
- cysterny z wodą pod ciśnieniem (do zraszania) oraz węży do podlewania (miejsc niedostępnych),
- drabiny wykorzystywane przy układaniu i mocowaniu biowłókniny na skarpie,
- podstawowe narzędzia do humusowania powierzchni skarpy i mocowania biowłókniny takie jak: łopaty, grabie, młotki, topory, ręczne piły itp.

### **4. TRANSPORT**

#### **4.1. Ogólne wymagania dotyczące transportu**

Ogólne wymagania dotyczące transportu podano w Specyfikacji D-M-00.00.00 – „Wymagania Ogólne”, pkt 4.

#### **4.2. Transport materiałów**

##### **4.2.1. Transport humusu**

Humus można przewozić dowolnymi środkami transportu w warunkach zabezpieczających go przed zanieczyszczeniem.

##### **4.2.2. Transport biowłókniny**

Biowłókninę można przewozić dowolnymi środkami transportu w warunkach zabezpieczających przed zawilgoceniem.

##### **4.2.3. Transport cysterny**

Cysterna do wody pod ciśnieniem może być transportowana, po odpowiednim umocowaniu, na przyczepie-platformie.

##### **4.2.4. Transport nasion traw**

Nasiona traw można przewozić dowolnymi środkami transportu w warunkach zabezpieczających je przed zawilgoceniem.

##### **4.2.5. Transport materiałów z drewna**

Szpilki, kołki i paliki można przewozić dowolnymi środkami transportu w warunkach zabezpieczających je przed uszkodzeniami.

##### **4.2.6. Transport kruszywa**

Kruszywo należy przewozić dowolnymi środkami transportu w warunkach zabezpieczających je przed rozsypaniem, rozpylaniem, zanieczyszczeniem oraz zmieszaniem z innymi kruszywami i nadmiernym zawilgoceniem.

##### **4.2.7. Transport cementu**

Cement należy przewozić zgodnie z wymaganiami PN-EN 197-1:2002 [4] i BN-88/6731-08 [7].

##### **4.2.8. Transport elementów prefabrykowanych**

Elementy prefabrykowane można przewozić dowolnymi środkami transportu w warunkach zabezpieczających je przed uszkodzeniami.

Prefabrykaty mogą być przewożone dowolnymi środkami transportu po osiągnięciu przez beton wytrzymałości co najmniej 15 MPa. Prefabrykaty powinny być zabezpieczone przed przemieszczaniem się w czasie transportu.

### **5. WYKONANIE ROBÓT**

#### **5.1. Ogólne zasady wykonania robót**

Ogólne zasady wykonania robót podano w Specyfikacji D-M-00.00.00 „Wymagania ogólne” pkt 5.

#### **5.2. Humusowanie**

Humusowanie skarp powinno być wykonywane od górnej krawędzi skarpy do jej dolnej krawędzi. Warstwa humusu powinna sięgać poza górną krawędź skarpy i poza podnóże skarpy nasypu od 15 do 25 cm.

Grubość pokrycia ziemią roślinną powinna wynosić 15 cm na skarpach i w pasie dzielącym.

W celu lepszego powiązania warstwy humusu z gruntem, na powierzchni skarpy można wykonać rowki

poziome lub pod kątem 30o do 45o o głębokości od 3 do 5 cm, w odstępach co 0.5 do 1.0 m. Ułożoną warstwę humusu należy lekko zagęścić przez ubicie ręczne lub mechaniczne.

W miejscach nasadzeń krzewów, których rozstawa nasadzeń jest  $\leq 1.0$  m, przewidziana jest ściółkowanie korą (w tych miejscach tylko humusowa, nie obsiewając trawą).

### **5.3. Umocnienie skarp przez obsianie trawą**

Przed przystąpieniem do obsiewania należy wykonać humusowanie.

Obsianie powierzchni skarp, rowów i pasa dzielącego trawą powinno być przeprowadzone w odpowiednich warunkach atmosferycznych - w okresie wiosny lub jesieni.

Ziarna trawy powinny być równomiernie rozsypane na powierzchni skarp w ilości 35 kg/1000 m<sup>2</sup> skarpy.

Wykonawca powinien podjąć wszelkie środki, aby zapewnić prawidłowy rozwój ziarn trawy po ich wysianiu. Polegać one powinny m. in. na naniesieniu na obsianą powierzchnię tymczasowej warstwy przeciwoerozyjnej (wg pkt 5.4) metodą mulczowania. W okresie suszy należy systematycznie zraszać wodą obsiane powierzchnie skarp. Siew powinien być wykonany w dni bezwietrzne.

Odbioru robót związanych z obsiewem należy dokonać po rocznej pielęgnacji.

### **5.4. Tymczasowa warstwa przeciwoerozyjna**

Tymczasowa warstwa przeciwoerozyjna doraźnie zabezpiecza przed erozją powierzchniową do czasu przejścia tej funkcji przez okrywą roślinną.

Mulczowanie polega na naniesieniu na powierzchnię gruntu ściółki (np. sieczki, stróżyn, trocin, substratu torfu) z lepiszczem (np. emulsją asfaltową) w celu ochrony przed wysychaniem i erozją, w ilości od 0.03 do 0.05 kg/m<sup>2</sup>.

Zaleca się wykonanie tymczasowej warstwy przeciwoerozyjnej na wyprofilowanych skarpach, które jeszcze w stanie surowym powinny być niezwłocznie zabezpieczone przed erozją. Właściwe umocnienie skarp, przewidziane w dokumentacji projektowej, powinno być wykonywane w optymalnych terminach agrotechnicznych.

### **5.5. Pielęgnacja skarp umocnionych poprzez obsianie trawą**

Zabiegi należy przeprowadzać w miarę potrzeb.

Podstawowymi zabiegami w pielęgnacji trawy jest koszenie, podlewanie, nawożenie i odchwaszczanie.

Najważniejszym zabiegiem pielęgnacyjnym jest koszenie:

- pierwsze koszenie powinno być przeprowadzone, gdy trawa osiągnie wysokość około 10 cm,
- następne koszenia powinny się odbywać w takich odstępach czasu, aby wysokość trawy przed kolejnym koszeniem nie przekraczała wysokości 10 do 12 cm,
- ostatnie, przedzimowe koszenie powinno być wykonane z 1-miesięcznym wyprzedzeniem spodziewanego nastania mrozów (dla warunków klimatycznych Polski można przyjąć pierwszą połowę października),
- koszenia w całym okresie pielęgnacji powinny się odbywać często i w regularnych odstępach czasu, przy czym częstość koszenia i wysokość cięcia, należy uzależniać od gatunku wysianej trawy,
- chwasty trwałe w pierwszym okresie należy usuwać ręcznie; środki chwastobójcze o selektywnym działaniu należy stosować z dużą ostrożnością i dopiero po okresie 6 miesięcy od założenia trawnika.

Trawa wymaga nawożenia mineralnego - około 3 kg NPK na 100 m<sup>2</sup> w ciągu roku. Mieszanki nawozów należy przygotowywać tak, aby trawom zapewnić składniki wymagane w poszczególnych porach roku:

- wiosną, trawa wymaga mieszanki z przewagą azotu,
- od połowy lata należy ograniczyć azot, zwiększając dawki potasu i fosforu,
- ostatnie nawożenie nie powinno zawierać azotu, lecz tylko fosfor i potas.
- Przewiduje się dosiewy uzupełniające dla trawy (jeden dosiew obowiązkowy) w przypadku braku wzrostów.
- Wysokość trawy po skoszeniu nie może przekraczać 5 cm.

Konieczne jest utrzymywanie odpowiedniej wilgotności gleby. Należy przewidzieć, w zależności od warunków atmosferycznych, podlewanie trawy.

### **5.6. Ułożenie podsypki cementowo – piaskowej**

Podsypkę cementowo-piaskową przygotowuje się w betoniarkach, a następnie rozściela się na podłożu gruntowym, przy zachowaniu:

- współczynnika wodnocementowego od 0,25 do 0,35,
- wytrzymałości na ściskanie nie mniejszej niż R7 = 10 MPa, R28 = 14 MPa.

Podłoże gruntowe powinno być uprzednio zwilżone i zagęszczone do wskaźnika IS  $\geq 1.0$ .

### **5.7. Wykonanie umocnień z elementów prefabrykowanych**

Dla umocnienia skarp należy ułożyć:

- podsypkę cementowo-piaskową 1:4, o grubości 10 cm, zagęszczoną do wskaźnika IS  $\geq 1.0$ ,
- prefabrykat ścieku - typ „korytkowy” (KPED-01.03),
- płyty chodnikowe 35x35x7 cm na skarpie.

Dla wykonania ścieku z prefabrykatów „korytkowych” należy ułożyć:

- podsypkę cementowo-piaskową 1:4, o grubości 5 cm, zagęszczoną do wskaźnika IS  $\geq 1.0$ ,
- prefabrykat ścieku - typ „korytkowy” (KPED-01.03).

Pochylenie podłużne ścieku powinno być zgodne z dokumentacją projektową. Odchylenia od projektowanej niwelety ścieków w punktach załamania niwelety rowu lub muldy nie mogą być większe niż  $\pm 10$  mm. Nierówność górnej powierzchni ułożonych prefabrykatów (dna ścieku) sprawdzana łatą 3-metrową nie powinna przekraczać 1 cm.

Spoiny pomiędzy prefabrykatami (KPED-01.03, oraz płytami chodnikowymi), należy wypełnić zaprawą cementowo-piaskową o stosunku 1:4 spełniającą wymagania pkt 2.8 i 2.9.

Zaprawę cementowo-piaskową zaleca się przygotować w betoniarnie, w sposób zapewniający jej wystarczającą płynność. Spoiny można wypełnić przez rozlanie zaprawy na nawierzchnię i nagarnianie jej w szczeliny szczotkami lub rozgarniaczkami z piórami gumowymi. Przed rozpoczęciem zalewania prefabrykat powinien być oczyszczony i dobrze zwilżony wodą. Zalewa powinna całkowicie wypełnić spoiny i tworzyć monolit z prefabrykatem.

Po wypełnianiu spoin zaprawą cementowo-piaskową nawierzchnię należy starannie oczyścić.

### **5.8. Wykonanie umocnienia skarpy płytami betonowymi ażurowymi**

Na skarpie należy ułożyć podsypkę cementowo-piaskową 1:4 wg pkt. 5.7.

Następnie należy ułożyć płyty betonowe ażurowe. Spoiny pomiędzy płytami, należy wypełnić zaprawą cementowo-piaskową o stosunku 1:4 spełniającą wymagania pkt 2.8 i 2.9.

## **6. KONTROLA JAKOŚCI ROBÓT**

### **6.1. Ogólne zasady kontroli jakości robót**

Ogólne zasady kontroli jakości robót podano w Specyfikacji D-M-00.00.00 – „Wymagania Ogólne”, pkt 6.

### **6.2. Kontrola jakości humusowania i obsiania**

Kontrola polega na ocenie wizualnej jakości wykonanych robót i ich zgodności z Specyfikacją, oraz na sprawdzeniu daty ważności świadectwa wartości siewnej wysianej mieszanki nasion traw. Świadectwa jakości nasion tracą ważność - licząc od daty wystawienia świadectwa - po upływie 9 miesięcy.

Po wzejściu roślin, łączna powierzchnia nie porośniętych miejsc nie powinna być większa niż 2% powierzchni obsianej skarpy, a maksymalny wymiar pojedynczych nie zatrawionych miejsc nie powinien przekraczać 0.2 m<sup>2</sup>. Na zarośniętej powierzchni nie mogą występować wyżłobienia erozyjne ani lokalne zsuwy.

### **6.3. Kontrola jakości umocnień elementami prefabrykowanymi**

Przed przystąpieniem do wykonywania robót Wykonawca przedstawi do akceptacji Inżyniera:

- gwarancję producenta na elementy prefabrykowane wymienione w pkt 2.10,
- wyniki badań jakości pozostałych materiałów wymienionych w pkt 2.

Kontrola jakości robót polega na sprawdzeniu:

- zgodności profilu podłużnego dna umocnienia z dokumentacją projektową, dopuszczalna tolerancja  $\pm 1$  cm, na 100 m ścieku,
- wskaźnika zagęszczenia gruntu zgodnie z pkt 5.7 i 5.8,
- szerokości dna koryta - dopuszczalna odchyłka  $\pm 2$  cm,
- poprawności ułożenia geomembrany,
- grubości podsypki z tolerancją  $\pm 10\%$  grubości projektowanej (badanie w 2-ch punktach na 100 m) i wskaźnika zagęszczenia zgodnie z pkt. 5.9,
- równości górnej powierzchni ścieku - na 100 m dopuszczalny prześwit 1 cm mierzony łatą długości 2 m,
- odchylenia linii ścieku w planie od linii projektowanej - na 100 m dopuszczalne  $\pm 1$  cm,
- dokładności wypełnienia szczelin między prefabrykatami - wymagana pełna głębokość.

### **6.4.1 Częstotliwość oraz zakres badań i pomiarów**

Częstotliwość oraz zakres badań i pomiarów dotyczących cech geometrycznych i zagęszczenia warstwy filtracyjnej podaje tabeli 3.



**Tabela 3.** Częstotliwość oraz zakres badań i pomiarów warstwy filtracyjnej

| Lp. | Wyszczególnienie badań i pomiarów | Minimalna częstotliwość badań i pomiarów   |
|-----|-----------------------------------|--|
| 1.  | Szerokość warstwy                 | 10 razy na 1 km  |
| 2.  | Równość podłużna                  | co 20 m na każdym pasie ruchu lub pasie poszerzenia  |
| 3.  | Rzędne wysokościowe               | co 25 m w osi jezdni i na jej krawędziach lub na krawędziach pasów poszerzeń   |
| 4.  | Grubość warstwy                   | Podczas budowy:<br>w 3 punktach na każdej działce roboczej, lecz nie rzadziej niż raz na 400 m <sup>2</sup><br>Przed odbiorem:<br>w 3 punktach, lecz nie rzadziej niż raz na 2000 m <sup>2</sup> |

\*) Dodatkowe pomiary spadków poprzecznych i ukształtowania osi w planie należy wykonać w punktach głównych łuków poziomych

#### **6.4.2. Szerokość warstwy**

Szerokość warstwy nie może różnić się od szerokości projektowanej o więcej niż +10 cm i -5 cm.

#### **6.4.3. Równość warstwy**

Nierówność podłużna warstwy należy mierzyć 4-metrową łatą zgodnie z normą BN-68/8931-04 [7].

Nierówności nie mogą przekraczać 2 cm.

#### **6.4.4. Rzędne wysokościowe**

Różnice pomiędzy rzędnymi wysokościowymi koryta lub wyprofilowanego podłoża i rzędnymi projektowanymi nie powinny przekraczać +1 cm, -2 cm.

#### **6.4.5. Grubość warstwy**

Grubość warstwy powinna być zgodna z określoną w dokumentacji technicznej z tolerancją +1 cm i -2 cm.

Dla warstwy wykonanej w dwóch warstwach, należy mierzyć łączną grubość tych warstw.

Na wszystkich powierzchniach wadliwych pod względem grubości Wykonawca wykona naprawę warstwy przez spulchnienie warstwy na głębokość co najmniej 10 cm, uzupełnienie nowym materiałem o odpowiednich właściwościach, wyrównanie i ponowne zagęszczenie.

Po wykonaniu tych robót nastąpi ponowny pomiar i ocena grubości warstwy, według wyżej podanych zasad.

## **7. OBMIAR ROBÓT**

### **7.1. Ogólne zasady obmiaru robót**

Ogólne zasady obmiaru robót podano w ST D-M-00.00.00 „Wymagania ogólne” pkt 7.

### **7.2. Jednostka obmiarowa**

Jednostką obmiarową jest:

- m<sup>2</sup> (metr kwadratowy) powierzchni skarp umocnionych przez humusowanie i obsianie,
- m<sup>2</sup> (metr kwadratowy) powierzchni skarp umocnionych biowłókniną,
- m (metr) wykonanego umocnienia muldy ,
- m (metr) wykonanego ścieku z prefabrykatów „korytkowych” wg KPED 01.03 ,
- m<sup>2</sup> (metr kwadratowy) umocnienia skarpy płytami betonowymi,
- m<sup>2</sup> (metr kwadratowy) zabezpieczenia przeciwoerozyjnego skarp przy użyciu maty.

## **8. ODBIÓR ROBÓT**

Ogólne zasady odbioru robót podano w Specyfikacji D-M-00.00.00 "Wymagania Ogólne" pkt 8.

Roboty uznaje się za wykonane zgodnie z dokumentacją projektową, Specyfikacją i wymaganiami Inżyniera, jeżeli wszystkie pomiary i badania z zachowaniem tolerancji wg pkt 6 dały wyniki pozytywne.

## **9. PODSTAWA PŁATNOŚCI**

### **9.1. Ogólne ustalenia dotyczące podstawy płatności**

Ogólne ustalenia dotyczące podstawy płatności podano w ST D-M-00.00.00 „Wymagania ogólne” pkt 9.

### **9.2. Cena jednostki obmiarowej**

Cena wykonania 1m2 umocnienia skarp i rowów przez humusowanie i obsianie obejmuje:

- roboty pomiarowe i przygotowawcze,
- dostarczenie i wbudowanie materiałów (transport i ułożenie humusu, rozsianie mieszanki traw),
- uporządkowanie terenu,
- konserwację i pielęgnację umocnień,
- przeprowadzenie badań i pomiarów wymaganych w Specyfikacji.

Cena wykonania 1 m ścieku z prefabrykatów „korytkowych” obejmuje:

- roboty pomiarowe i przygotowawcze,
- wykonanie koryta,
- przygotowanie podłoża,
- wykonanie warstwy podsypki cementowo – piaskowej,
- ułożenie prefabrykatów betonowych,
- wypełnienie spoin,
- uporządkowanie terenu,
- konserwację i pielęgnację umocnień,
- przeprowadzenie badań i pomiarów wymaganych w Specyfikacji.

Cena wykonania 1m2 umocnienia skarp płytami betonowymi obejmuje:

- roboty pomiarowe i przygotowawcze,
- ułożenie podsypki cementowo – piaskowej 1:4,
- ułożenie płyt betonowych,
- uporządkowanie terenu,
- konserwację i pielęgnację umocnień,
- przeprowadzenie badań i pomiarów wymaganych w specyfikacji technicznej.

Cena wykonania 1m2 rowu odparowująco-infiltracyjnego obejmuje:

- roboty pomiarowe i przygotowawcze,
- wykonanie koryta (roboty ziemne),
- przygotowanie podłoża,
- ułożenie geowłókniny,
- ułożenie warstwy filtracyjnej,
- ułożenie geowłókniny na warstwie filtracyjnej (zamknięcie warstwy filtracyjnej geowłókniną),
- ułożenie warstwy humusu,
- uporządkowanie terenu,
- przeprowadzenie badań i pomiarów wymaganych w Specyfikacji

Cena wykonania kompletu palisady umocnionej narzutem kamiennym obejmuje:

- roboty pomiarowe i przygotowawcze,
- wykonanie wykopu,
- ustawienie/wbicie palików drewnianych,
- zasypanie palików,
- ułożenie geowłókniny przed i za palisadą,
- umocnienie skarp rowu dyblami betonowymi wg. KPED 01.07
- ułożenie narzutu kamiennego,
- uporządkowanie terenu,
- konserwację i pielęgnację umocnień,
- przeprowadzenie badań i pomiarów wymaganych w Specyfikacji.

## 10. PRZEPISY ZWIĄZANE

### 10.1. Normy

- PN-B-11111:1996 Kruszywa mineralne. Kruszywo naturalne do nawierzchni drogowych. Żwir i mieszanka.
- PN-B-11113:1996 Kruszywa mineralne. Kruszywa naturalne do nawierzchni drogowych. Piasek.
- PN-90/B-14501 Zaprawy budowlane zwykłe.
- PN-EN 197-1:2002 Cement – Część 1: Skład, wymagania i kryteria zgodności dotyczące cementów powszechnego użytku.
- PN-S-02205:1998 Drogi samochodowe. Roboty ziemne. Wymagania i badania.
- PN-R-65023:1999 Materiał siewny. Nasiona roślin rolniczych.
- BN-88/6731-08 Cement. Transport i przechowywanie.
- PN-EN 206-1:2003 Beton Część 1: Wymagania, Właściwości, produkcja i zgodność.
- PN-B-12074:1998 Urządzenia wodno-melioracyjne. Umacnianie i zadarnianie powierzchni biowłókniną. Wymagania i badania przy odbiorze.
- BN-80/6775-03.01 Prefabrykaty budowlane z betonu. Elementy nawierzchni dróg, ulic, parkingów i torowisk tramwajowych. Wspólne wymagania i badania.
- BN-80/6775-03.04 Prefabrykaty budowlane z betonu. Elementy nawierzchni dróg, ulic, parkingów i torowisk tramwajowych. Krawężniki i obrzeża chodnikowe.
- PN-EN 12423:2002 Sznurki propylenowe.
- BN-77/8931-12 Oznaczanie wskaźnika zagęszczenia gruntu.
- PN-EN 13139:2003 Kruszywa do zaprawy.
- PN-EN 12620:2004 Kruszywa do betonu.
- PN-EN 1008:2004 Woda zarobowa do betonu. Specyfikacja pobierania próbek, badanie i ocena przydatności wody zarobowej do betonu, w tym wody odzyskanej z procesów produkcji betonu.
- PN-B-10290:1997 Geomembrany. Ogólne wymagania dotyczące wykonawstwa geomembran na budowie składowisk odpadów stałych.
- PN-EN 1339:2004 Betonowe płyty chodnikowe. Wymagania i metody badań.
- 10.2. Inne materiały
19. Stanisław Datka, Stanisław Lenczewski: Drogowe roboty ziemne.
20. Katalog powtarzalnych elementów drogowych (KPED), Transprojekt-Warszawa, 1979.

## **D-06.02.01 PRZEPUSTY POD ZJAZDAMI**

### **1. WSTĘP**

#### **1.1. Przedmiot Specyfikacji**

Przedmiotem niniejszej Specyfikacji są wymagania dotyczące wykonania i odbioru robót związanych z wykonaniem przepustów pod zjazdami oraz chodnikami, które zostaną wykonane ramach *rozbudowy drogi wojewódzkiej Nr 251 Kaliska - Inowrocław na odcinku od km 19+649 (od granicy województwa kujawsko-pomorskiego) do km 34+200 oraz od km 34+590,30 do km 35+290 wraz z przebudową mostu na rz. Gąsawka w msc. Żnin.*

#### **1.2. Zakres stosowania Specyfikacji**

Specyfikacja jest stosowana jako dokument kontraktowy przy zleceniu i realizacji robót wymienionych w pkt 1.1, zgodnie z Specyfikacją D-M-00.00.00 – „Wymagania Ogólne”.

#### **1.3. Zakres robót objętych Specyfikacją**

Ustalenia zawarte w niniejszej Specyfikacji dotyczą zasad prowadzenia robót związanych z wykonaniem rurowych przepustów betonowych  $\phi$  50 cm pod zjazdami i  $\phi$  80 cm pod skrzyżowaniami na rowach drogowych. Zakończenie przepustów kołnierzowe z obrukowaniem brukiem kamiennym skarp.

#### **1.4. Określenia podstawowe**

Określenia podstawowe są zgodne z definicjami podanymi w Specyfikacji D-M-00.00.00 „Wymagania Ogólne”.

1.4.1. **Przepust** - obiekt wybudowany w formie zamkniętej obudowy konstrukcyjnej, służący do przeprowadzenia pod nasypami zjazdów wody płynącej rowami.

1.4.2. **Przepust rurowy** - przepust, którego konstrukcja nośna wykonana jest z rur betonowych.

1.4.3. Zakończenie kołnierzowe - prefabrykat betonowy stabilizująca przepust na wlocie i wylocie i podtrzymująca nasyp zjazdu. Przy kołnierzowym zakończeniu przepustów konieczne jest umocnienie dna i skar rowu przy przepuszczeniu brukiem na zaprawie cementowo-piaskowej.

#### **1.5. Ogólne wymagania dotyczące robót**

Ogólne wymagania dotyczące robót podano w Specyfikacji D-M-00.00.00 "Wymagania Ogólne" pkt. 1.5.

## **2. MATERIAŁY**

### **2.1. Ogólne wymagania dotyczące materiałów**

Ogólne wymagania dotyczące materiałów, ich pozyskiwania i składowania, podano w ST D-M-00.00.00 „Wymagania ogólne” pkt 2.

### **2.2. Rodzaje materiałów do wykonania rurowych przepustów betonowych**

Materiałami stosowanymi przy wykonywaniu przepustów z typowych prefabrykowanych rur betonowych, objętych niniejszą ST, są:

- prefabrykaty rurowe,
- kruszywo do betonu,
- cement,
- woda,
- grunt do konstrukcji ławy fundamentowej i zasypki przepustu: żwir, pospółka lub mieszanki żwirowe o granulacji 0/32 mm,
- materiał kamienny do wykonania narzutu  $D = 5 \div 10$  cm, oraz umocnienia wlotów i wylotów,
- drewno do deskowania,
- materiały izolacyjne,
- zaprawa cementowa,

#### **2.2.1. Prefabrykaty rurowe**

Kształt i wymiary prefabrykatów powinny być zgodne z dokumentacją projektową, KPED [27] i ST. Odchyłki wymiarów prefabrykatów powinny odpowiadać PN-B-10021.

Powierzchnie elementów powinny być gładkie, bez pęknięć i rys. Dopuszcza się drobne pory jako pozostałości po pęcherzykach powietrza i wodzie, których głębokość nie przekracza 5 mm.

Dla betonu prefabrykatów rurowych powinny być spełnione wymagania:

- nasiąkliwość do 4%,
- stopień wodoszczelności W8,
- stopień mrozoodporności co najmniej F150.

Składowanie prefabrykatów powinno odbywać się na wyrównanym, utwardzonym i odwodnionym podłożu.

### **2.2.2. Kruszywa do betonu**

Kruszywa stosowane do wyrobu betonowych elementów konstrukcji przepustów powinny spełniać wymagania PN-EN 12620:2004 [4].

Kruszywa należy składować w warunkach zabezpieczających je przed zanieczyszczeniem oraz zmieszaniem z innymi asortymentami lub jego frakcjami. Podłoże składowiska powinno być równe, utwardzone i dobrze odwodnione.

### **2.2.3. Cement**

Cement stosowany do wyrobu betonowych elementów konstrukcji przepustów powinien spełniać wymagania PN-EN 197-1:2002 [6].

Należy stosować cement portlandzki zwykły (bez dodatków) klasy 42.5 i klasy 32.5 .

Cement należy przechowywać zgodnie z PN-EN 197-1:2002 [6].

### **2.2.4. Drewno**

Drewno do deskowania powinno spełniać wymagania PN-D-96000 [11] i PN-D-95017 [10].

### **2.2.5. Materiały izolacyjne**

Do wykonania izolacji przepustów betonowych i betonowych ścianek czołowych można stosować:

- emulsję kationową, wg PN-B-24003:1997 [15] lub aprobaty technicznej,
- roztwór asfaltowy do gruntowania wg PN-B-24620:1998 [7],
- lepik asfaltowy na gorąco bez wypełniacza wg PN-58/C-96177 [9],
- papę asfaltową wg PN-92/B-27619 [13] i PN-B-27620:1998 [14] lub aprobaty technicznej,
- wszelkie inne materiały izolacyjne sprawdzone doświadczalnie i posiadające aprobatę techniczną - za zgodą Inżyniera.

### **2.3. Woda**

Woda powinna być „odmiany 1” zgodnie z wymaganiami PN-EN 1008:2004 [8]. Bez badań laboratoryjnych można stosować wodociągową wodę pitną.

### **2.4. Mieszanka kruszywa naturalnego**

Mieszanka kruszywa do wykonania fundamentu powinna spełniać wymagania PN-EN 12620:2004 [4] .

### **2.5. Zaprawa cementowa**

Stosowana zaprawa cementowa powinna być marki nie niższej niż M 12 i spełniać wymagania PN-90/B-14501 [5].

## **3. SPRZĘT**

### **3.1. Ogólne wymagania dotyczące sprzętu**

Ogólne wymagania dotyczące sprzętu podano w ST D-M-00.00.00 „Wymagania ogólne” pkt 3.

### **3.2. Sprzęt do wykonania przepustów**

Wykonawca przystępujący do wykonania przepustów pod zjazdami powinien wykazać się możliwością korzystania z następującego sprzętu:

- koparek,
- betoniarek,
- żurawi samochodowych do podnoszenia rur,
- dozowników wagowych do cementu,
- sprzętu do zagęszczania: ubijaki ręczne i mechaniczne, zagęszczarki płytowe.

## **4. TRANSPORT**

### **4.1. Ogólne wymagania dotyczące transportu**

Ogólne wymagania dotyczące transportu podano w ST D-M-00.00.00 „Wymagania ogólne” pkt 4.

### **4.2. Transport materiałów**

#### **4.2.1. Transport kruszywa**

Kruszywo należy przewozić dowolnymi środkami transportu w warunkach zabezpieczających je przed zanieczyszczeniem, zmieszaniem z innymi kruszywami i nadmiernym zawilgoceniem.

#### **4.2.2. Transport cementu**

Transport cementu powinien być zgodny z PN-EN 197-1:2002 [6].

Przewóz cementu powinien odbywać się dostosowanymi do tego celu środkami transportu w warunkach zabezpieczających go przed opadami atmosferycznymi, zawilgoceniem, uszkodzeniem opakowania i zanieczyszczeniem.

#### **4.2.3. Transport mieszanki betonowej**

Transport mieszanki betonowej powinien odbywać się zgodnie z normą PN-63/B-06251 [3].

Czas transportu powinien spełniać wymóg zachowania dopuszczalnej zmiany konsystencji mieszanki uzyskanej po jej wytworzeniu.

#### **4.2.4. Transport prefabrykatów betonowych**

##### Transport wewnętrzny

Elementy przepustów wykonywane na budowie mogą być przenoszone po uzyskaniu przez beton wytrzymałości nie niższej niż 0.4 R (W).

##### Transport zewnętrzny

Elementy prefabrykowane mogą być przewożone dowolnymi środkami transportu w sposób zabezpieczający je przed uszkodzeniami.

Do transportu można przekazać elementy, w których beton osiągnął wytrzymałość co najmniej 0.75 R (W).

#### **4.2.5. Transport drewna i elementów deskowania**

Drewno i elementy deskowania należy przewozić w warunkach chroniących je przed przemieszczaniem, a elementy metalowe w warunkach zabezpieczających przed korozją i uszkodzeniami mechanicznymi.

### **5. WYKONANIE ROBÓT**

#### **5.1. Ogólne zasady wykonania robót**

Ogólne zasady wykonania robót podano w Specyfikacji D-M-00.00.00 "Wymagania Ogólne" pkt 5.

Przepusty należy wykonać z rur betonowych prefabrykowanych, natomiast fundamenty i ścianki czołowe należy wykonać „na mokro”.

Ścianki czołowe dla przepustów oraz fundamenty betonowe należy wykonać zgodnie z KPED k-03.95 [27]. Umocnienie skarpy nasypu nad ścianką czołową - zamiast darniny należy stosować materiał kamienny  $D= 5 \div 10$  cm . Narzut należy wykonać na uprzednio ułożonej podsypce cementowo – piaskowej 1:4 grubości 10cm.

#### **5.2. Roboty przygotowawcze**

Oś przewodu wyznaczyć w sposób trwały i widoczny, z założeniem ciągów reperów roboczych.

Zakres ewentualnych robót odwadniających należy dostosować do rzeczywistych warunków gruntowo - wodnych w trakcie wykonywania robót. Urządzenia odprowadzające wodę należy kontrolować i konserwować przez cały czas trwania robót.

#### **5.3. Roboty ziemne**

##### **5.3.1. Wykopy**

Metoda wykonywania robót ziemnych powinna być zgodna z Specyfikacją D-02.01.01 .

Ściany wykopów winny być zabezpieczone na czas robót. W szczególności zabezpieczenie może polegać na:

- stosowaniu bezpiecznego nachylenia skarp wykopów,
- podparciu lub rozparciu ścian wykopów,
- stosowaniu ścianek szczelnych.

Do podparcia lub rozparcia ścian wykopów można stosować drewno, elementy stalowe lub inne materiały zaakceptowane przez Inżyniera. Stosowane ścianki szczelne mogą być drewniane albo stalowe wielokrotnego użytku. Typ ścianki oraz sposób jej zagłębienia w grunt musi być zgodny z dokumentacją projektową i zaleceniami Inżyniera. Po wykonaniu robót ściankę szczelną należy usunąć, zaś powstałą szczelinę zasypać gruntem i zagęścić. W uzasadnionych przypadkach, za zgodą Inżyniera, ścianki szczelne można pozostawić w gruncie.

Przy mechanicznym wykonywaniu wykopu powinna być pozostawiona niedobrana warstwa gruntu, o grubości co najmniej 20 cm od projektowanego dna wykopu. Warstwa ta powinna być usunięta ręcznie lub mechanicznie z zastosowaniem koparki z oprzyrządowaniem nie powodującym spulchnienia gruntu. Odchyłki rzędnej wykonanego podłoża od rzędnej określonej w dokumentacji projektowej nie może przekraczać +1.0 cm i -3.0 cm.

W przypadku występowania gruntów słabonośnych pod projektowanymi przepustami należy postępować zgodnie z zapisami Specyfikacji D-02.03.01 pkt. 5.3.3.6.

##### **5.3.2. Zasyпка przepustu**

Jako materiał zasyпки przepustu należy stosować żwiry, pospółki, piaski lub grunt rodzimy, o ile nadaje się do wykonywania nasypów (wg Specyfikacji D-02.03.01).

Zasypkę nad przepustem należy układać jednocześnie z obu stron przepustu, warstwami jednakowej grubości z zagęszczaniem wg wymagań Specyfikacji D-02.03.01.

Wskaźniki zagęszczenia zasyпки należy przyjmować wg Specyfikacji D-02.03.01.

#### **5.4. Umocnienie wlotów i wylotów przepustów**

Umocnienie wlotów i wylotów należy wykonać na długości min. 1.0 m mierząc od początku/końca wlotu. Narzut kamienny o grubości 10 cm frakcja kamienia 5-10cm, należy ułożyć na podsypce cementowo –

piaskowej 1:4 o grubości 10 cm. Na podsypkę należy stosować kruszywa zwykle zgodnie z PN-EN 12620:2004 [4].

- Do podsypki cementowo – piaskowej należy stosować cement portlandzki CEM I klasy 32,5N, portlandzki z dodatkami CEM II klasy 32,5N lub hutniczy CEM III klasy 32,5N PN-EN-197-1:2002 [6]. Podsypkę cementowo-piaskową przygotowuje się w betoniarkach, a następnie rozściela się na uprzednio zwilżonej podbudowie, przy zachowaniu:

- współczynnika wodnocementowego od 0,25 do 0,35,
- wytrzymałości na ściskanie nie mniejszej niż  $R_7 = 10$  MPa,  $R_{28} = 14$  MPa.

Rozłożoną podsypkę należy zagęścić do wskaźnika zagęszczenia  $I_s \geq 1.0$ .

### 5.5. Ławy fundamentowe pod przepustami

Ławy fundamentowe powinny być wykonane z kruszywa naturalnego wg. normy PN-EN 12620:2004 [4]. Grubość ław powinna wynosić 15 cm.

Dopuszczalne odchyłki dla ław fundamentowych przepustów wynoszą:

- a) różnice wymiarów ławy fundamentowej w planie  $\pm 5$  cm,
- b) różnice rzędnych wierzchu ławy  $\pm 2$  cm.

Różnice w niwelecie wynikające z odchyłek wymiarowych rzędnych ławy, nie mogą spowodować spiętrzenia wody w przepuscie.

### 5.6. Roboty betonowe

#### 5.6.1. Wykonanie mieszanki betonowej

Mieszanka betonowa klasy C16/20 dla betonowych elementów konstrukcji przepustów powinna odpowiadać wymaganiom PN-EN 206-1:2003 [17].

Urabialność mieszanki betonowej powinna pozwolić na uzyskanie maksymalnej szczelności po zawibrowaniu bez wystąpienia pustek w masie betonu lub na powierzchni.

Urabialność powinna być dostosowana do warunków formowania, określonych przez:

- kształt i wymiary elementu konstrukcji,
- zakładaną gładkość i wygląd powierzchni betonu,
- sposoby układania i zagęszczania mieszanki betonowej.

Konsystencja powinna być nie rzadsza od plastycznej, badana wg normy PN-EN 206-1:2003 [17]. Nie może ona być osiągnięta przez większe zużycie wody niż to jest przewidziane w składzie mieszanki. Zaleca się sprawdzanie doświadczalne urabialności mieszanki betonowej przez próbę formowania w warunkach zbliżonych do rzeczywistych.

Zawartość powietrza w zagęszczonej mieszance betonowej nie może przekraczać: 2 % w przypadku niestosowania domieszek napowietrzających i od 4,5 do 6,5 % w przypadku stosowania domieszek napowietrzających.

Recepta mieszanki betonowej może być ustalona dowolną metodą doświadczalną lub obliczeniowo-doświadczalną zapewniającą uzyskanie betonu o wymaganych właściwościach.

Do celów produkcyjnych należy sporządzić receptę roboczą, uwzględniającą zawilgocenie kruszywa, pojemność urządzenia mieszającego i sposób dozowania.

Zmiana recepty roboczej musi być wykonana, gdy zajdzie co najmniej jeden z poniższych przypadków:

- zmiana rodzaju składników,
- zmiana uziarnienia kruszywa,
- zmiana zawilgocenia wywołująca w stosunku do poprzedniej recepty roboczej zmiany w całkowitej ilości wody zarobowej w  $1 \text{ m}^3$  mieszanki betonowej przekraczającej  $\pm 5 \text{ dcm}^3$ .

Wykonanie mieszanek betonowych musi odbywać się wyłącznie w betoniarkach przeciwbieżnych lub betonowniach. Składniki mieszanki wg recepty roboczej muszą być dozowane wagowo z dokładnością:

- dla cementu, wody, dodatków  $\pm 2$  %,
- dla kruszywa  $\pm 3$  %.

Objętość składników jednego zarobu betoniarki nie powinna być mniejsza niż 90 % i nie może być większa niż 100 % jej pojemności roboczej.

Czas mieszania zarobu musi być ustalony doświadczalnie, jednak nie powinien on być krótszy niż 2 minuty.

Konsystencja mieszanki betonowej nie może różnić się od konsystencji założonej (wg recepty roboczej) więcej niż  $\pm 20$  % wskaźnika Ve-Be. Przy temperaturze  $0^\circ \text{C}$  wykonywanie mieszanki betonowej należy przerwać, za wyjątkiem sytuacji szczególnych, w uzgodnieniu z Inżynierem.

#### 5.6.2. Wykonanie deskowań

Przy wykonaniu deskowań należy stosować zalecenia PN-B-06251 [3] dla deskowań drewnianych.

Deskowanie powinno być wykonane zgodnie z dokumentacją projektową i powinno zapewnić sztywność i niezmienność układu oraz bezpieczeństwo konstrukcji. Deskowanie powinno być skonstruowane w sposób umożliwiający łatwy jego montaż i demontaż. Przed wypełnieniem mieszanką betonową, deskowanie powinno być sprawdzone, aby wykluczyć wyciek zaprawy i możliwość zniekształceń lub odchyłeń w wymiarach betonowej konstrukcji. Deskowania nieimpregnowane przed wypełnieniem ich mieszanką betonową powinny być obficie zlewane wodą.

### **5.6.3. Betonowanie i pielęgnacja**

Elementy przepustów z betonu powinny być wykonane zgodnie z dokumentacją projektową i ST oraz powinny odpowiadać wymaganiom:

- PN-EN 206-1:2003 [17] w zakresie wytrzymałości, nasiąkliwości i odporności na działanie mrozu,
- PN-B-06251 [3] i PN-EN 206-1:2003 [17] w zakresie składu betonu, mieszania, zagęszczania, dojrzewania, pielęgnacji i transportu.

Badanie nasiąkliwości, odporności na działanie mrozu oraz wodoszczelności betonu należy wykonać zgodnie z normą PN-B-06250.

Betonowanie konstrukcji należy wykonywać wyłącznie w temperaturach nie niższych niż + 5° C. W wyjątkowych przypadkach dopuszcza się betonowanie w temperaturze niższej niż + 5° C, jednak wymaga to zgody Inżyniera oraz zapewnienia mieszance betonowej temperatury + 20° C w chwili jej układania i zabezpieczenia uformowanego elementu przed utratą ciepła w czasie co najmniej 7 dni.

Bezpośrednio po zakończeniu betonowania zaleca się przykrycie powierzchni betonu lekkimi osłonami wodoszczelnymi, zapobiegającymi odparowaniu wody z betonu i chroniącymi beton przed deszczem i inną wodą.

Woda stosowana do polewania betonu powinna spełniać wymagania normy PN-EN 1008:2004 [8].

Dopuszcza się inne rodzaje pielęgnacji po akceptacji Inżyniera.

Rozformowanie konstrukcji, jeżeli dokumentacja projektowa nie przewiduje inaczej, może nastąpić po osiągnięciu przez beton co najmniej 2/3 wytrzymałości projektowej.

### **5.6.4. Wypełnienie szczelin**

Styki elementów powinny być wypełnione zaprawą cementową wg PN-90/B-14501 [5].

### **5.7. Izolacja przepustów z rur betonowych**

Izolację należy wykonać:

- w miejscu styku pomiędzy prefabrykatami . Miejsca te należy przykryć opaskami z papy o szerokości 20 cm,
- na powierzchni ścianek czołowych wlotów i wylotów po stronie nasypu.

Przed ułożeniem izolacji powierzchnie izolowane należy zagruntować np. przez:

- dwukrotne smarowanie betonu emulsją kationową wg pkt 2.2.5 w przypadku powierzchni wilgotnych,
- posmarowanie roztworem asfaltowym wg pkt 2.2.5 w przypadku powierzchni suchych,

lub innymi materiałami zaakceptowanymi przez Inżyniera.

Zagruntowaną powierzchnię bezpośrednio przed ułożeniem izolacji należy smarować lepikiem bitumicznym na gorąco i ułożyć izolację z papy asfaltowej wg pkt 2.2.5.

Dopuszcza się stosowanie innych rodzajów izolacji po zaakceptowaniu przez Inżyniera. Elementy nie pokryte izolacją przed zasypaniem gruntem należy smarować dwukrotnie lepikiem bitumicznym na gorąco.

## **6. KONTROLA JAKOŚCI ROBÓT**

### **6.1. Ogólne zasady kontroli jakości robót**

Ogólne zasady kontroli jakości robót podano w Specyfikacji D-M-00.00.00 „Wymagania Ogólne”, pkt 6.

### **6.2. Kontrola prawidłowości wykonania robót przygotowawczych i robót ziemnych**

Kontrolę robót przygotowawczych i robót ziemnych należy przeprowadzić z uwzględnieniem wymagań podanych w pkt 5.2 i 5.3.

### **6.3. Kontrola robót betonowych**

W czasie wykonywania robót należy przeprowadzać systematyczną kontrolę składników betonu, mieszanki betonowej i wykonanego betonu wg PN-EN 206-1:2003 [17], zgodnie z tablicą 1.



**Tablica 1.** Zestawienie wymaganych badań betonu w czasie budowy wg PN-EN 206-1:2003 [17].

| Lp.                                 | Rodzaj badania   | Metoda badania wg  | Termin lub częstotać badania  |
|-------------------------------------|--|--|---|
| 1.                                  | Badania składników betonu  |  |   |
|                                     | 1.1. Badanie cementu<br>- czasu wiązania<br>- stałości objętości<br>- obecności grudek   | PN-EN 197-1:2002 [6]   | bezpośrednio przed użyciem każdej dostarczonej partii   |
|                                     | 1.2. Badanie kruszywa<br>- składu ziarnowego<br>- kształtu ziarn<br>- zawartość pyłów mineralnych<br>- zawartości zanieczyszczeń obcych<br>- wilgotności | PN-EN 933-1:2000[22]<br>PN-EN 933-4:2001[23]   | każdej dostarczonej partii<br>każdej dostarczonej partii  |
|                                     |  | PN-B-06714-13[21]  | każdej dostarczonej partii  |
|                                     |  | PN-B-06714-12[20]<br>PN-EN 1097-6:2002[24]   | każdej dostarczonej partii<br>bezpośrednio przed użyciem  |
| 1.3. Badanie wody                   | PN-EN 1008:2004 [8]  | przy rozpoczęciu robót oraz w przypadku stwierdzenia zanieczyszczeń  |   |
| 1.4. Badanie dodatków i domieszek   | Instrukcja ITB 206/77 [28]   |  |   |
| 2.                                  | Badania mieszanki betonowej<br>- urabialności,<br>- konsystencji,<br><br>- zawartości powietrza w mieszance betonowej                                    | PN-EN 206-1:2003 [17]  | przy rozpoczęciu robót<br>przy proj. recepty i 2 razy na zmianę roboczą<br>przy ustalaniu recepty oraz 2 razy na zmianę roboczą |
| 3.                                  | Badania betonu   |  |   |
|                                     | 3.1. Badanie wytrzymałości na ściskanie na próbkach  | PN-EN 206-1:2003 [17]  | przy ustalaniu recepty oraz po wykonaniu każdej partii betonu   |
|                                     | 3.2. Badania nieniszczące betonu w konstrukcji   | PN-EN 12504-4:2005[18]<br>PN-EN 12504-2:2002 [19]  | w przypadkach technicznie uzasadnionych   |
|                                     | 3.3. Badanie nasiąkliwości   | PN-EN 206-1:2003 [17]  | przy ustalaniu recepty, 3 razy w czasie wykonywania konstrukcji ale nie rzadziej niż raz na 5000m <sup>3</sup> betonu           |
|                                     | 3.4. Badanie odporności na działanie mrozu   | PN-EN 206-1:2003 [17]  | przy ustalaniu recepty 2 razy w czasie wykonywania konstrukcji, ale nie rzadziej niż raz na 5000 m <sup>3</sup> betonu          |
| 3.5. Badanie przepuszczalności wody |  | przy ustalaniu recepty, 3 razy w czasie wykonywania konstrukcji ale nie rzadziej niż raz na 5000 m <sup>3</sup> betonu |   |

#### 6.4. Kontrola wykonania ścianki czołowej

Przy wykonywaniu ścianki czołowej z betonu należy przeprowadzić badania obejmujące:

- sprawdzenie grubości ścianki, z zastosowaniem dopuszczalnej odchyłki w grubości do  $\pm 15$  mm,
- sprawdzenie prawidłowości wykonania powierzchni i krawędzi ścianki:
  - zwichrowanie i skrzywienie powierzchni ścianki: co najwyżej 15 mm/m,
  - odchylenie krawędzi od linii prostej: co najwyżej 6 mm/m i najwyżej dwa odchylenia na 2 m,
  - odchylenia powierzchni i krawędzi od kierunku pionowego: co najwyżej 6 mm/m i 40 mm na całej wysokości.

#### 6.5. Kontrola wykonania umocnienia wlotów i wylotów

Umocnienie wlotów i wylotów należy kontrolować wizualnie. Powierzchnie umocnione powinny być równe.

#### **6.6. Kontrola wykonania łąwy fundamentowej**

Przy kontroli wykonania łąwy fundamentowej należy sprawdzić (zgodnie z pkt 5.5):

- rodzaj materiału użytego do wykonania łąwy,
- usytuowanie łąwy w planie,
- rzędne wysokościowe,
- grubość łąwy,
- zgodność wykonania z dokumentacją projektową.

#### **6.7. Kontrola wykonania elementów prefabrykowanych**

Elementy prefabrykowane należy sprawdzać w zakresie:

- kształtu i wymiarów (długość, wymiary wewnętrzne, grubość ścianki - wg dokumentacji projektowej i KPED [27] ),
- wyglądu zewnętrznego (zgodnie z wymaganiami pkt 2.2.1),
- wytrzymałości betonu na ściskanie ( wg dokumentacji projektowej i KPED [27] ).

#### **6.8. Kontrola połączenia prefabrykatów**

Połączenie prefabrykatów powinno być sprawdzone wizualnie w celu porównania zgodności zmontowanego przepustu z dokumentacją projektową.

### **7. OBMIAR ROBÓT**

#### **7.1. Ogólne zasady obmiaru robót**

Ogólne zasady obmiaru robót podano w ST D-M-00.00.00 „Wymagania ogólne” pkt 7.

#### **7.2. Jednostka obmiarowa**

Jednostką obmiarową jest m (metr) wykonanego przepustu.

### **8. ODBIÓR ROBÓT**

Ogólne zasady odbioru robót podano w Specyfikacji D-M-00.00.00 „Wymagania Ogólne”, pkt. 8.

Roboty uznaje się za wykonane zgodnie z dokumentacją projektową, Specyfikacją i wymaganiami Inżyniera, jeżeli wszystkie pomiary i badania z zachowaniem tolerancji wg pkt 6 dały wyniki pozytywne.

### **9. PODSTAWA PŁATNOŚCI**

#### **9.1. Ogólne ustalenia dotyczące podstawy płatności**

Ogólne ustalenia dotyczące podstawy płatności podano w ST D-M-00.00.00 „Wymagania ogólne” pkt 9.

#### **9.2. Cena jednostki obmiarowej**

Cena wykonania 1 m rurowego przepustu betonowego obejmuje:

- roboty pomiarowe i przygotowawcze,
- wykonanie wykopu wraz z odwodnieniem,
- dostarczenie materiałów,
- wykonanie łąwy fundamentowej z kruszywa naturalnego,
- wykonanie deskowania i rozebranie,
- montaż konstrukcji przepustu,
- wypełnienie szczelin między prefabrykatami przy użyciu zaprawy betonowej,
- betonowanie konstrukcji fundamentu i ścianki czołowej,
- wykonanie izolacji przepustu,
- wykonanie zasypki i zagęszczenie,
- umocnienie wlotów i wylotów brukiem kamiennym,
- umocnienie skarpy nad przepustem przy użyciu narzutu kamiennego,
- uporządkowanie terenu,
- przeprowadzenie badań i pomiarów wymaganych w Specyfikacji Technicznej.

### **10. PRZEPISY ZWIĄZANE**

#### **10.1. Normy**

- |                     |  |
|---------------------|--|
| 1. PN-EN 991:1999   | Oznaczanie wymiarów prefabrykowanych elementów zbrojonych z autoklawizowanego betonu komórkowego lub z betonu lekkiego kruszynowego o otwartej strukturze. |
| 2. PN-88/B-04481    | Grunty budowlane. Badania próbek i gruntu.   |
| 3. PN-63/B-06251    | Roboty betonowe i żelbetowe. Wymagania techniczne.   |
| 4. PN-EN 12620:2004 | Kruszywa do betonu   |
| 5. PN-90/B-14501    | Zaprawy budowlane zwykłe.  |
| 6. PN-EN 197-1:2002 | Cement – Część 1: Skład, wymagania i kryteria zgodności dotyczące cementów powszechnego użytku.  |
| 7. PN-B-24620:1998  | Lepiki, masy i roztwory asfaltowe stosowane na zimno.  |

8. PN-EN 1008:2004 Woda zarobowa do betonu. Specyfikacja pobierania próbek, badanie i ocena przydatności wody zarobowej do betonu, w tym wody odzyskanej z procesów produkcji betonu.
9. PN-58/C-96177 Lepik asfaltowy bez wypełniaczy stosowany na gorąco.
10. PN-92/D-95017 Surowiec drzewny. Drewno wielkowymiarowe iglaste. Wspólne wymagania i badania.
11. PN-75/D-96000 Tarcica iglasta ogólnego przeznaczenia.
12. PN-S-96012:1997 Drogi samochodowe. Podbudowa i ulepszone podłoże z gruntu stabilizowanego cementem.
13. PN-92/B-27619 Papa asfaltowa na folii lub taśmie aluminiowej.
14. PN-B-27620:1998 Papa asfaltowa na welonie z włókien szklanych.
15. PN-B-24003:1997 Asfaltowa emulsja kationowa.
16. PN-S-02205:1998 Roboty ziemne. Wymagania i badania.
17. PN-EN 206-1:2003 Beton Część 1: Wymagania, Właściwości, produkcja i zgodność
18. PN-EN 12504-4:2005 Badania betonu. Oznaczanie prędkości fali ultradźwiękowej.
19. PN-EN 12504-2:2002 Badania betonu w konstrukcjach. Badania nieniszczące. Oznaczanie liczby odbicia.
20. PN-B-06714-12 Kruszywa mineralne. Badania. Oznaczenie zawartości zanieczyszczeń obcych.
21. PN-B-06714-13 Kruszywa mineralne. Badania. Oznaczanie zawartości pyłów mineralnych.
22. PN-EN 933-1:2000 Badania geometrycznych właściwości kruszyw. Oznaczanie składu ziarnowego. Metoda przesiewania.
23. PN-EN 933-4:2001 Badania geometrycznych właściwości kruszyw. Oznaczanie kształtu ziarn – wskaźnik kształtu.
24. PN-EN 1097-6:2002 Badania mechanicznych i fizycznych właściwości kruszyw. Oznaczanie gęstości ziarn i nasiąkliwości.
25. PN-B-11111:1996 Kruszywa mineralne. Kruszywa naturalne do nawierzchni drogowych; żwir i mieszanka
26. PN-B-11113:1996 Kruszywa mineralne. Kruszywa naturalne do nawierzchni drogowych; piasek
- 10.2. Inne dokumenty
27. KPED - Katalog powtarzalnych elementów drogowych, CBPBDiM "Transprojekt", Warszawa, 1979–82.
28. Instrukcja ITB 206/77. Instrukcja stosowania pyłów lotnych do betonów kruszywowych.

## **D-06.03.01 UMOCNIE NIE POBOCZY**

### **1. WSTĘP**

#### **1.1 Nazwa zadania**

Rozbudowa drogi wojewódzkiej Nr 251 Kaliska - Inowrocław na odcinku od km 19+649 (od granicy województwa kujawsko-pomorskiego) do km 34+200 oraz od km 34+590,30 do km 35+290 wraz z przebudową mostu na rz. Gąsawka w msc. Żnin.

#### **1.2. Przedmiot ST**

Przedmiotem niniejszej specyfikacji technicznej (ST) są wymagania dotyczące wykonania i odbioru robót związanych ze ścinaniem i uzupełnianiem poboczy gruntowych.

#### **1.3. Zakres stosowania ST**

Specyfikacja techniczna (ST) stanowi dokument przetargowy i kontraktowy przy zleceniu i realizacji robót podczas wykonywania *rozbudowy drogi wojewódzkiej Nr 251 Kaliska - Inowrocław na odcinku od km 19+649 (od granicy województwa kujawsko-pomorskiego) do km 34+200 oraz od km 34+590,30 do km 35+290 wraz z przebudową mostu na rz. Gąsawka w msc. Żnin.*

#### **1.4. Zakres robót objętych ST**

Ustalenia zawarte w niniejszej specyfikacji dotyczą zasad prowadzenia robót związanych ze ścinaniem zawyżonych poboczy i uzupełnianiem zaniżonych poboczy oraz z umocnieniem poboczy mieszanką optymalną oraz kruszywem łamanym. Zgodnie z dokumentacją projektową należy umocnić pobocze przylegające do jezdni na szerokości 0,5m kruszywem łamanym. Pozostałą część pobocza szerokości min 1,25m umocnić mieszanką optymalną. Grubość umocnienia 15cm.

#### **1.5. Informacje o terenie budowy**

Informacje zawarto w D-00.00.00

#### **1.6. Nazwy i kody**

Grupa robót : 45200000-9 Roboty budowlane w zakresie wznoszenia kompletnych obiektów budowlanych lub ich części oraz robót w zakresie inżynierii lądowej i wodnej .

Klasa robót : 45230000-8 Roboty budowlane w zakresie budowy rurociągów , linii telekomunikacyjnych i elektroenergetycznych , autostrad , dróg , lotnisk i kolei ; wyrównywanie terenu

Kategoria robót : 45233000-9 Roboty w zakresie konstruowania , fundamentowania oraz wykonywania nawierzchni autostrad , dróg

#### **1.7. Określenia podstawowe**

**1.7.1.** Pobocze gruntowe - część korony drogi przeznaczona do chwilowego zatrzymania się pojazdów, umieszczenia urządzeń bezpieczeństwa ruchu i wykorzystywana do ruchu pieszych, służąca jednocześnie do bocznego oparcia konstrukcji nawierzchni.

**1.7.2.** Odkład - miejsce składowania gruntu pozyskanego w czasie ścinania poboczy.

**1.7.3.** Dokop - miejsce pozyskania gruntu do wykonania uzupełnienia poboczy położone poza pasem drogowym.

**1.7.4.** Nawierzchnia gruntowa naturalna - określenie w rozumieniu niniejszej SST jest równoznaczne z pojęciem „nawierzchnia gruntowa profilowana” według niżej podanej definicji:

Nawierzchnia gruntowa profilowana - wydzielony pas terenu, przeznaczony do ruchu lub postoju pojazdów oraz ruchu pieszych, w którym występujący grunt podłoża jest wyrównany i odpowiednio ukształtowany w profilu podłużnym i przekroju poprzecznym oraz zagęszczony.

**1.7.5.** Pozostałe określenia podstawowe są zgodne z obowiązującymi, odpowiednimi polskimi normami i z definicjami podanymi w ST D-00.00.00 „Wymagania ogólne” pkt 1.4.

#### **1.8. Ogólne wymagania dotyczące robót**

Ogólne wymagania dotyczące robót podano w ST D-00.00.00 „Wymagania ogólne” pkt 1.5.

## **2. MATERIAŁY**

### **2.1. Ogólne wymagania dotyczące materiałów**

Ogólne wymagania dotyczące materiałów, ich pozyskiwania i składowania, podano w SST D-M-00.00.00, „Wymagania ogólne” pkt 2.

### **2.2. Rodzaje materiałów**

#### **2.2.1 Grunt**

Grunt jest podstawowym materiałem do budowy nawierzchni gruntowych.

Grunty należy klasyfikować zgodnie z normą PN-B-02480 .

Przy budowie nawierzchni gruntowej należy kierować się zasadą wykorzystania w maksymalnym stopniu

gruntu zalegającego w podłożu.

Rozpoznanie gruntu należy przeprowadzić na podstawie badań makroskopowych określonych w normie PN-B-04452 ; badania uziarnienia według normy PN-B-04481 lub PN-B-06714-15. Podział gruntów pod względem wysadzinowości podaje tablica 1.

Tablica 1. Podział gruntów pod względem wysadzinowości

| Lp. | Właściwości  | Wymagania             |                        |                    |
|-----|--|-----------------------|------------------------|--------------------|
|     |  | Grunty niewysadzinowe | Grunty wątpliwe        | Grunty wysadzinowe |
| 1   | Wskaźnik nośności według BN-70/8931-05, %, ( $W_{nos}$ )   | $W_{nos} \geq 10$     | $W_{nos}$ od 5 do 10   | $W_{nos} < 5$      |
| 2   | Wskaźnik piaskowy (WP) według BN-64/8931-01                | WP $\geq 35$          | WP od 25 do 35         | WP $< 25$          |
| 3   | Zawartość cząstek poniżej 0,063 mm według PN-B-06714-15, % | poniżej 20            | od 20 do 30            | powyżej 30         |
| 4   | Zawartość cząstek poniżej 0,02 mm według PN-B-04481 %      | poniżej 3             | od 3 do 10             | powyżej 10         |
| 5   | Kapilarność bierna według PN-B-04493, m                    | $H_{kb} < 1,0$        | $H_{kb}$ od 1,0 do 1,3 | $H_{kb} > 1,3$     |

Badaniami powinny być objęte próbki gruntów pobrane co najmniej na głębokość strefy przemarzania (od 0,8 do 1,4 m od poziomu terenu).

### 2.2.2. Materiały do nawierzchni gruntowej ulepszonej mechanicznie

#### 2.2.2.1. Mieszanka gliniasto-piaskowa

Optymalna mieszanka gliniasto-piaskowa powinna mieć ramowy skład uziarnienia według tablicy 2. Krzywa uziarnienia mieszanki powinna posiadać uziarnienie ciągłe i leżeć w obszarze określonym na rysunku 1.

#### 2.2.2.2. Mieszanka gliniasto-żwirowa

Optymalna mieszanka gliniasto-żwirowa powinna mieć ramowy skład uziarnienia według tablicy 3. Krzywa uziarnienia mieszanki powinna posiadać uziarnienie ciągłe i leżeć w obszarach określonych na rysunku 2.

Tablica 2. Ramowy skład uziarnienia optymalnej mieszanki gliniasto-piaskowej

| Lp. | Właściwość  | Wymagania   |
|-----|---|-------------|
| 1   | Zawartość frakcji żwirowej (powyżej # 2 mm), %      | od 0 do 10  |
| 2   | Zawartość frakcji piaskowej (od 0,05 do 2,00 mm), % | od 70 do 85 |
| 3   | Zawartość frakcji pyłowej (od 0,002 do 0,05 mm), %  | od 12 do 23 |
| 4   | Zawartość frakcji ilowej (poniżej 0,002 mm), %      | od 3 do 7   |

Rysunek 1. Obszar uziarnienia optymalnej mieszanki gliniasto-piaskowej

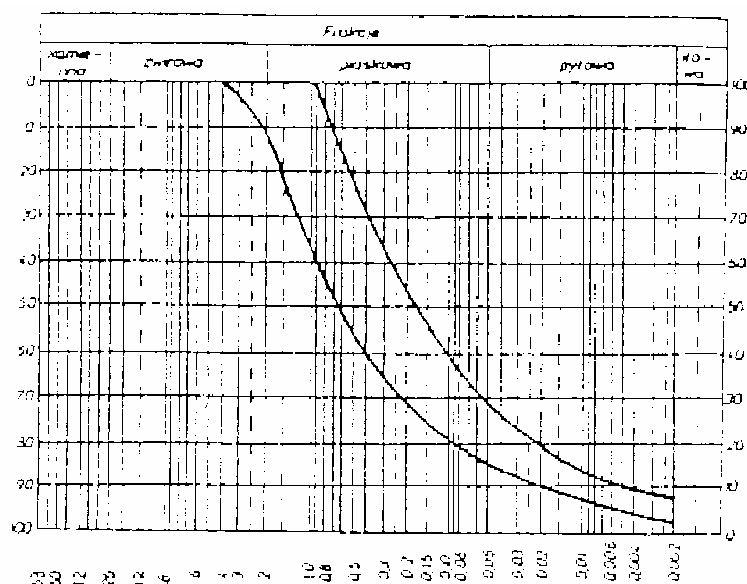

Tablica 3. Ramowy skład uziarnienia optymalnych mieszanek gliniasto-żwirowych

| Wymiary oczek kwadratowych sit (mm) | Przechodzi przez sito, % |     |                  |     |
|-------------------------------------|--------------------------|-----|------------------|-----|
|                                     | na warstwę dolną         |     | na warstwę górną |     |
| 40                                  | -                        | 100 | -                | -   |
| 20                                  | 100                      | 70  | -                | 100 |
| 2                                   | 90                       | 30  | 90               | 40  |
| 0,05                                | 25                       | 10  | 25               | 10  |
| 0,002                               | 7                        | 4   | 7                | 4   |

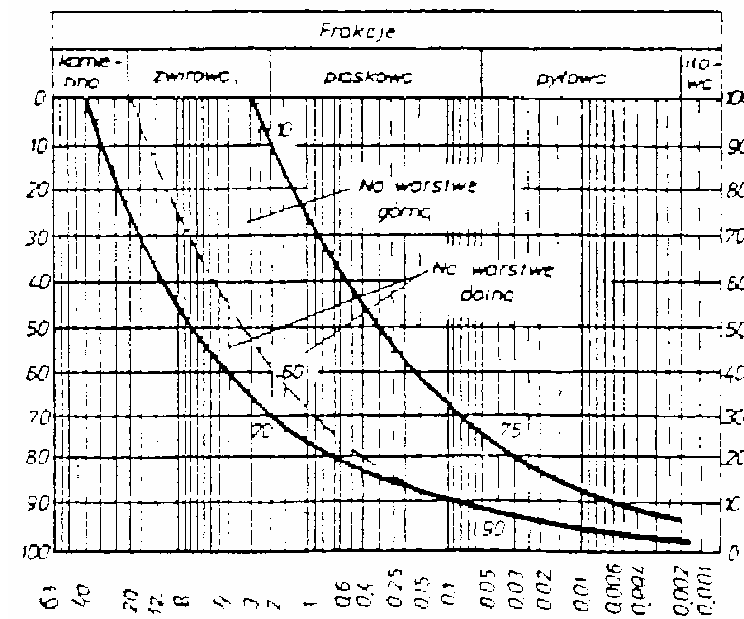

Rysunek 2. Obszar uziarnienia optymalnych mieszanek gliniasto-żwirowych

**2.2.2.3. Kruszywo łamane.** Do umocnień poboczy stosować kruszywo łamane zgodnie z SST 04.04.02.

### 3. SPRZĘT

#### 3.1. Ogólne wymagania dotyczące sprzętu

Ogólne wymagania dotyczące sprzętu podano w ST D-00.00.00 „Wymagania ogólne” pkt 3.

#### 3.2. Sprzęt do ścinania i uzupełniania poboczy

Wykonawca przystępujący do wykonania robót określonych w niniejszej ST powinien wykazać się możliwością korzystania z następującego sprzętu:

- równiarek z transporterem (ścianki poboczy),
- równiarek do profilowania,
- ładowarek czołowych,
- walców,
- płytowych zagęszczarek wibracyjnych,
- przewoźnych zbiorników na wodę.

### 4. TRANSPORT

#### 4.1. Ogólne wymagania dotyczące transportu

Ogólne wymagania dotyczące transportu podano w ST D-00.00.00 „Wymagania ogólne” pkt 4.

#### 4.2. Transport materiałów

Przy wykonywaniu robót określonych w niniejszej ST, można korzystać z dowolnych środków transportowych przeznaczonych do przewozu gruntu.

### 5. WYKONANIE ROBÓT

#### 5.1. Ogólne zasady wykonania robót

Ogólne zasady wykonania robót podano w ST D-00.00.00 „Wymagania ogólne” pkt 5.

## 5.2. Ścinanie poboczy

Ścinanie poboczy może być sprzętem mechanicznym wg pkt 3.2.

Ścinanie poboczy należy przeprowadzić od krawędzi pobocza do krawędzi nawierzchni, zgodnie z założonym w dokumentacji projektowej spadkiem poprzecznym.

Nadmiar gruntu uzyskanego podczas ścinania poboczy należy wywieźć na odkład. Miejsce odkładu należy uzgodnić z Inżynierem.

Grunt pozostały w poboczu należy spulchnić na głębokość od 5 do 10 cm, doprowadzić do wilgotności optymalnej poprzez dodanie wody i zagęścić.

Wskaźnik zagęszczenia określony zgodnie z BN-77/8931-12 [3], powinien wynosić co najmniej 0,98 maksymalnego zagęszczenia, według normalnej metody Proctora, zgodnie z PN-B-04481 [1].

## 5.3. Uzupełnianie poboczy

W przypadku występowania ubytków (wgłębień) i zaniżenia w poboczach należy je uzupełnić materiałem o właściwościach podobnych do materiału, z którego zostały pobocza wykonane.

Miejsce, w którym wykonywane będzie uzupełnienie, należy spulchnić na głębokość od 2 do 3 cm, doprowadzić do wilgotności optymalnej, a następnie ułożyć w nim warstwę materiału uzupełniającego w postaci mieszanek optymalnych określonych. Wilgotność optymalną i maksymalną gęstość szkieletu gruntowego mieszanek należy określić laboratoryjnie, zgodnie z PN-B-04481 [1].

Zagęszczenie ułożonej warstwy materiału uzupełniającego należy prowadzić od krawędzi poboczy w kierunku krawędzi nawierzchni. Rodzaj sprzętu do zagęszczania musi być zaakceptowany przez Inżyniera. Zagęszczona powierzchnia powinna być równa, posiadać spadek poprzeczny zgodny z założonym w dokumentacji projektowej, oraz nie posiadać śladów po przejściu walców lub zagęszczarek.

Wskaźnik zagęszczenia wykonany według BN-77/8931-12 [3] powinien wynosić co najmniej 0,98 maksymalnego zagęszczenia według normalnej próby Proctora, zgodnie z PN-B-04481 [1].

Wyrównaną i wyprofilowaną nawierzchnię gruntową zagęszcza się przy wilgotności optymalnej. Jeżeli wilgotność gruntu jest niższa od wilgotności optymalnej o więcej niż 20 % jej wartości, to wilgotność gruntu należy zwiększyć przez dodanie wody. Jeżeli wilgotność gruntu jest wyższa od wilgotności optymalnej o 10% jej wartości, grunt należy osuszyć. Sposób osuszenia powinien być zaakceptowany przez Inżyniera.

## 6. KONTROLA JAKOŚCI ROBÓT

### 6.1. Ogólne zasady kontroli jakości robót

Ogólne zasady kontroli jakości robót podano w ST D-00.00.00 „Wymagania ogólne” pkt 6.

### 6.2. Badania przed przystąpieniem do robót

Przed przystąpieniem do robót Wykonawca przeprowadzi badania gruntów proponowanych do uzupełnienia poboczy oraz opracuje optymalny skład mieszanki optymalnej.

### 6.3. Badania w czasie robót

Częstotliwość oraz zakres badań i pomiarów w czasie prowadzenia robót podano w tablicy 4.

Tablica 4. Częstotliwość oraz zakres badań i pomiarów

| Lp. | Wyszczególnienie badań  | Częstotliwość badań<br>Minimalna liczba badań na dziennej<br>działce roboczej |
|-----|---|---|
| 1   | Uziarnienie mieszanki uzupełniającej                              | 2 próbki  |
| 2   | Wilgotność optymalna mieszanki<br>uzupełniającej                  | 2 próbki  |
| 3   | Wilgotność optymalna gruntu w ściętym<br>poboczu                  | 2 próbki  |
| 4   | Wskaźnik zagęszczenia na ścinanych lub<br>uzupełnianych poboczach | 2 razy na 1 km  |

### 6.4. Pomiar cech geometrycznych ścinanych lub uzupełnianych poboczy

Częstotliwość oraz zakres pomiarów po zakończeniu robót podano w tablicy 2.

Tablica 2. Częstotliwość oraz zakres pomiarów ścinanych lub uzupełnianych poboczy

| Lp. | Wyszczególnienie   | Minimalna częstotliwość pomiarów |
|-----|--------------------|----------------------------------|
| 1   | Spadki poprzeczne  | 2 razy na 100 m                  |
| 2   | Równość podłużna   | co 50 m                          |
| 3   | Równość poprzeczna |                                  |

#### 6.4.1. Spadki poprzeczne poboczy

Spadki poprzeczne poboczy powinny być zgodne z dokumentacją projektową, z tolerancją  $\pm 1\%$ .

#### **6.4.2. Równość poboczy**

Nierówności podłużne i poprzeczne należy mierzyć łatą 4-metrową wg BN-68/8931-04 [2]. Maksymalny prześwit pod łatą nie może przekraczać 15 mm.

### **7. OBMIAR ROBÓT**

#### **7.1. Ogólne zasady obmiaru robót**

Ogólne zasady obmiaru robót podano w ST D-00.00.00 „Wymagania ogólne” pkt 7.

#### **7.2. Jednostka obmiarowa**

Jednostką obmiarową jest  $m^2$  (metr kwadratowy) wykonanych robót na poboczach.

### **8. ODBIÓR ROBÓT**

Ogólne zasady odbioru robót podano w ST D-00.00.00 „Wymagania ogólne” pkt 8.

Roboty uznaje się za wykonane zgodnie z dokumentacją projektową, ST i wymaganiami Inżyniera, jeżeli wszystkie pomiary i badania z zachowaniem tolerancji wg pkt 6 dały wyniki pozytywne.

### **9. PODSTAWA PŁATNOŚCI**

#### **9.1. Ogólne ustalenia dotyczące podstawy płatności**

Ogólne ustalenia dotyczące podstawy płatności podano w ST D-00.00.00 „Wymagania ogólne” pkt 9.

#### **9.2. Cena jednostki obmiarowej**

Cena wykonania 1  $m^2$  robót obejmuje:

- prace pomiarowe i przygotowawcze,
- oznakowanie robót,
- ścięcie poboczy i zagęszczenie podłoża,
- odwiezienie gruntu na odkład,
- dostarczenie materiału uzupełniającego,
- rozłożenie materiału,
- zagęszczenie poboczy,
- przeprowadzenie pomiarów i badań laboratoryjnych wymaganych w specyfikacji technicznej.

### **10. PRZEPISY ZWIĄZANE**

#### **10.1. Normy**

1. PN-B-04481 Grunty budowlane. Badania laboratoryjne
2. BN-68/8931-04 Drogi samochodowe. Pomiar równości nawierzchni planografem i łatą
3. BN-77/8931-12 Oznaczenie wskaźnika zagęszczenia gruntu.

#### **10.2. Inne materiały**

4. Stanisław Datka, Stanisław Luszawski: Drogowe roboty ziemne.



## D-07.01.01 OZNAKOWANIE POZIOME

### 1. WSTĘP

#### 1.1 Nazwa zadania

Rozbudowa drogi wojewódzkiej Nr 251 Kaliska - Inowrocław na odcinku od km 19+649 (od granicy województwa kujawsko-pomorskiego) do km 34+200 oraz od km 34+590,30 do km 35+290 wraz z przebudową mostu na rz. Gąsawka w msc. Żnin.

#### 1.2. Przedmiot ST

Przedmiotem niniejszej specyfikacji technicznej (ST) są wymagania dotyczące wykonania i odbioru oznakowania poziomego dróg.

#### 1.3. Zakres stosowania ST

Specyfikacja techniczna (ST) stanowi dokument przetargowy i kontraktowy przy zleceniu i realizacji robót podczas *rozbudowy drogi wojewódzkiej Nr 251 Kaliska - Inowrocław na odcinku od km 19+649 (od granicy województwa kujawsko-pomorskiego) do km 34+200 oraz od km 34+590,30 do km 35+290 wraz z przebudową mostu na rz. Gąsawka w msc. Żnin.*

#### 1.4. Zakres robót objętych ST

Ustalenia zawarte w niniejszej specyfikacji dotyczą zasad prowadzenia robót związanych z wykonywaniem i odbiorem oznakowania poziomego stosowanego na drogach o nawierzchni twardej.

Do docelowej organizacji ruchu stosować należy oznakowanie grubowarstwowe dla linii krawędziowych oznakowanie grubowarstwowe z funkcją akustyczna, do tymczasowej organizacji ruchu (zmiany organizacji ruchu na czas robót) oznakowanie cienkowarstwowe .

#### 1.5. Informacje o terenie budowy

Informacje zawarto w D-00.00.00

#### 1.6. Nazwy i kody

Grupa robót : 45200000-9 Roboty budowlane w zakresie wznoszenia kompletnych obiektów budowlanych lub ich części oraz robót w zakresie inżynierii lądowej i wodnej .

Klasa robót : 45230000-8 Roboty budowlane w zakresie budowy rurociągów, linii telekomunikacyjnych i elektroenergetycznych , autostrad , dróg , lotnisk i kolei ; wyrównywanie terenu

Kategoria robót : 45233000-9 Roboty w zakresie konstruowania , fundamentowania oraz wykonywania nawierzchni autostrad , dróg

#### 1.7. Określenia podstawowe

**1.7.1. Oznakowanie poziome** - znaki drogowe poziome, umieszczone na nawierzchni w postaci linii ciągłych lub przerywanych, pojedynczych lub podwójnych, strzałek, napisów, symboli oraz innych linii związanych z oznaczeniem określonych miejsc na tej nawierzchni. W zależności od rodzaju i sposobu zastosowania znaki poziome mogą mieć znaczenie prowadzące, segregujące, informujące, ostrzegawcze, zakazujące lub nakazujące.

**1.7.2. Znaki podłużne** - linie równoległe do osi jezdni lub odchylone od niej pod niewielkim kątem, występujące jako linie: – pojedyncze: przerywane lub ciągłe, segregacyjne lub krawędziowe, – podwójne: ciągłe z przerywanymi, ciągłe lub przerywane.

**1.7.3. Strzałki** - znaki poziome na nawierzchni, występujące jako strzałki kierunkowe służące do wskazania dozwolonego kierunku zjazdu z pasa oraz strzałki naprowadzające, które uprzedzają o konieczności opuszczenia pasa, na którym się znajdują.

**1.7.4. Znaki poprzeczne** - znaki służące do oznaczenia miejsc przeznaczonych do ruchu pieszych i rowerzystów w poprzek drogi, miejsc wymagających zatrzymania pojazdów oraz miejsc lokalizacji progów zwalniających.

**1.7.5. Znaki uzupełniające** - znaki o różnych kształtach, wymiarach i przeznaczeniu, występujące w postaci symboli, napisów, linii przystankowych, stanowisk i pasów postojowych, powierzchni wyłączonych z ruchu oraz symboli znaków pionowych w oznakowaniu poziomym.

**1.7.6. Materiały do poziomego znakowania dróg** - materiały zawierające rozpuszczalniki, wolne od rozpuszczalników lub punktowe elementy odblaskowe, które mogą zostać naniesione albo wbudowane przez malowanie, natryskiwanie, odlewanie, wyłaczanie, rolowanie, klejenie itp. na nawierzchnie drogowe, stosowane w temperaturze otoczenia lub w temperaturze podwyższonej. Materiały te powinny posiadać właściwości odblaskowe.

**1.7.7. Materiały do znakowania cienkowarstwowego** - farby rozpuszczalnikowe, wodorozcieńczalne i chemoutwardzalne nakładane warstwą grubości od 0,4 mm do 0,8 mm, mierzoną na mokro.

**1.7.8. Materiały do znakowania grubowarstwowego** - materiały nakładane warstwą grubości od 0,9 mm do 3,5 mm. Należą do nich masy termoplastyczne i masy chemoutwardzalne stosowane na zimno. Dla linii strukturalnych i profilowanych grubość linii może wynosić 5 mm.

**1.7.9.** Materiały prefabrykowane - materiały, które łączy się z powierzchnią drogi przez klejenie, wtapianie, wbudowanie lub w inny sposób. Zalicza się do nich masy termoplastyczne w arkuszach do wtapiania oraz taśmy do oznakowań tymczasowych (żółte) i trwałych (białe).

**1.7.10.** Punktowe elementy odblaskowe - urządzenia prowadzenia poziomego, o różnym kształcie, wielkości i wysokości oraz rodzaju i liczbie zastosowanych odbłyśników, które odbijają padające z boku oświetlenie w celu ostrzegania, prowadzenia i informowania użytkowników drogi. Punktowy element odblaskowy może składać się z jednej lub kilku integralnie związanych ze sobą części, może być przyklejony, zakotwiczony lub wbudowany w nawierzchnię drogi. Część odblaskowa może być jedno lub dwukierunkowa, może się zginać lub nie. Element ten może być typu stałego (P) lub tymczasowego (T).

**1.7.11.** Kulki szklane – materiał w postaci przezroczystych, kulistych cząstek szklanych do posypywania lub narzucania pod ciśnieniem na oznakowanie wykonane materiałami w stanie ciekłym, w celu uzyskania widzialności oznakowania w nocy przez odbicie powrotne padającej wiązki światła pojazdu w kierunku kierowcy. Kulki szklane są także składnikami materiałów grubowarstwowych.

**1.7.12.** Kruszywo przeciwpoślizgowe – twarde ziarna pochodzenia naturalnego lub sztucznego stosowane do zapewnienia własności przeciwpoślizgowych poziomym oznakowaniom dróg, stosowane samo lub w mieszaninie z kulkami szklanymi.

**1.7.13.** Oznakowanie nowe – oznakowanie, w którym zakończył się czas schnięcia i nie upłynęło 30 dni od wykonania oznakowania. Pomiary właściwości oznakowania należy wykonywać od 14 do 30 dnia po wykonaniu oznakowania.

**1.7.14.** Tymczasowe oznakowanie drogowe - oznakowanie z materiału o barwie żółtej, którego czas użytkowania wynosi do 3 miesięcy lub do czasu zakończenia robót.

**1.7.15.** Powyższe i pozostałe określenia są zgodne z odpowiednimi polskimi normami i z definicjami podanymi w ST D-00.00.00 „Wymagania ogólne” pkt 1.4.

## **1.8. Ogólne wymagania dotyczące robót**

Ogólne wymagania dotyczące robót podano w ST D-00.00.00 „Wymagania ogólne” pkt 1.5.

## **2. MATERIAŁY**

### **2.1. Ogólne wymagania dotyczące materiałów**

Ogólne wymagania dotyczące materiałów, ich pozyskiwania i składowania podano w ST D-00.00.00 „Wymagania ogólne” pkt 2.

### **2.2. Dokument dopuszczający do stosowania materiałów**

Materiały stosowane przez Wykonawcę do poziomego oznakowania dróg powinny spełniać warunki postawione w rozporządzeniu Ministra Infrastruktury [7].

Producenci powinni oznakować wyroby znakiem budowlanym B, zgodnie z rozporządzeniem Ministra Infrastruktury [8], co oznacza wystawienie deklaracji zgodności z aprobatą techniczną (np. dla farb oraz mas chemoutwardzalnych i termoplastycznych) lub znakiem CE, zgodnie z rozporządzeniem Ministra Infrastruktury [12], co oznacza wystawienie deklaracji zgodności z normą zharmonizowaną (np. dla kulek szklanych [3, 3a] i punktowych elementów odblaskowych [5, 5a]).

Aprobaty techniczne wystawione przed czasem wejścia w życie rozporządzenia [15] nie mogą być zmieniane lecz zachowują ważność przez okres, na jaki zostały wydane. W tym przypadku do oznakowania wyrobu znakiem budowlanym B wystarcza deklaracja zgodności z aprobatą techniczną.

Powyższe zasady należy stosować także do oznakowań tymczasowych wykonywanych materiałami o barwie żółtej.

### **2.3. Badanie materiałów, których jakość budzi wątpliwość**

Wykonawca powinien przeprowadzić dodatkowe badania tych materiałów, które budzą wątpliwości jego lub Inżyniera, co do jakości, w celu stwierdzenia czy odpowiadają one wymaganiom określonym w aprobacie technicznej. Badania te Wykonawca zleci IBDiM lub akredytowanemu laboratorium drogowemu. Badania powinny być wykonane zgodnie z PN-EN 1871:2003 [6] lub Warunkami Technicznymi POD-97 [9] lub POD-2006 po ich wydaniu [10].

### **2.4. Oznakowanie opakowań**

Wykonawca powinien żądać od producenta, aby oznakowanie opakowań materiałów do poziomego znakowania dróg było wykonane zgodnie z PN-O-79252 [2], a ponadto aby na każdym opakowaniu był umieszczony trwały napis zawierający:

- nazwę i adres producenta,
- datę produkcji i termin przydatności do użycia,
- masę netto,
- numer partii i datę produkcji,
- informację, że wyrób posiada aprobatę techniczną IBDiM i jej numer,

- nazwę jednostki certyfikującej i numer certyfikatu, jeśli dotyczy [8],
- znak budowlany „B” wg rozporządzenia Ministra Infrastruktury [8] i/lub znak „CE” wg rozporządzenia Ministra Infrastruktury [12],
- informację o szkodliwości i klasie zagrożenia pożarowego,
- ewentualne wskazówki dla użytkowników.

W przypadku farb rozpuszczalnikowych i wyrobów chemoutwardzalnych oznakowanie opakowania powinno być zgodne z rozporządzeniem Ministra Zdrowia [13].

### **2.5. Przepisy określające wymagania dla materiałów**

Podstawowe wymagania dotyczące materiałów podano w punkcie 2.6, a szczegółowe wymagania określone są w Warunkach technicznych POD-97 [9] lub POD-2006 po ich wydaniu [10].

### **2.6. Wymagania wobec materiałów do poziomego oznakowania dróg**

#### **2.6.1. Materiały do oznakowań cienkowarstwowych**

Materiałami do wykonywania oznakowania cienkowarstwowego powinny być farby nakładane warstwą grubości od 0,4 mm do 0,8 mm (na mokro). Powinny to być ciekłe produkty zawierające ciała stałe zdyspergowane w roztworze żywicy syntetycznej w rozpuszczalniku organicznym lub w wodzie, które mogą występować w układach jedno- lub wieloskładnikowych.

Podczas nakładania farb, do znakowania cienkowarstwowego, na nawierzchnię pędzlem, wałkiem lub przez natrysk, powinny one tworzyć warstwę kohezyjną w procesie odparowania i/lub w procesie chemicznym.

Właściwości fizyczne poszczególnych materiałów do poziomego oznakowania cienkowarstwowego określają aprobaty techniczne.

#### **2.6.2. Materiały do oznakowań grubowarstwowych**

Materiałami do wykonywania oznakowania grubowarstwowego powinny być materiały umożliwiające nakładanie ich warstwą grubości od 0,9 mm do 5 mm takie, jak masy chemoutwardzalne stosowane na zimno oraz masy termoplastyczne.

Masy chemoutwardzalne powinny być substancjami jedno-, dwu- lub trójskładnikowymi, mieszanymi ze sobą w proporcjach ustalonych przez producenta i nakładanymi na nawierzchnię z użyciem odpowiedniego sprzętu. Masy te powinny tworzyć powłokę, której spójność zapewnia jedynie reakcja chemiczna.

Masy termoplastyczne powinny być substancjami nie zawierającymi rozpuszczalników, dostarczonymi w postaci bloków, granulek lub proszku. Przy stosowaniu powinny dać się podgrzewać do stopienia i aplikować ręcznie lub maszynowo. Masy te powinny tworzyć spójną warstwę przez ochłodzenie.

Właściwości fizyczne materiałów do oznakowania grubowarstwowego i wykonanych z nich elementów prefabrykowanych określają aprobaty techniczne.

#### **2.6.3. Zawartość składników lotnych w materiałach do znakowania cienkowarstwowego**

Zawartość składników lotnych (rozpuszczalników organicznych) nie powinna przekraczać 25% (m/m) w postaci gotowej do aplikacji, w materiałach do znakowania cienkowarstwowego.

Nie dopuszcza się stosowania materiałów zawierających rozpuszczalnik aromatyczny (jak np. toluen, ksylen, etylobenzen) w ilości większej niż 8 % (m/m). Nie dopuszcza się stosowania materiałów zawierających benzen i rozpuszczalniki chlorowane.

Do końca 2007 r. dopuszcza się stosowanie farb rozpuszczalnikowych o zawartości składników lotnych do 30 % (m/m) i rozpuszczalników aromatycznych do 10 % (m/m).

#### **2.6.4. Kulki szklane**

Materiały w postaci kulek szklanych refleksyjnych do posypywania lub narzucania pod ciśnieniem na materiały do oznakowania powinny zapewniać widzialność w nocy poprzez odbicie powrotne w kierunku pojazdu wiązki światła wysyłanej przez reflektory pojazdu.

Kulki szklane powinny charakteryzować się współczynnikiem załamania powyżej 1,50, wykazywać odporność na wodę, kwas solny, chlorek wapniowy i siarczek sodowy oraz zawierać nie więcej niż 20% kulek z defektami w przypadku kulek o maksymalnej średnicy poniżej 1 mm oraz 30 % w przypadku kulek o maksymalnej średnicy równej i większej niż 1 mm. Krzywa uziarnienia powinna mieścić się w krzywych granicznych podanych w wymaganiach aprobaty technicznej wyrobu lub w certyfikacie CE.

Kulki szklane hydrofobizowane powinny ponadto wykazywać stopień hydrofobizacji co najmniej 80%.

Wymagania i metody badań kulek szklanych podano w PN-EN 1423:2000[3, 3a].

Właściwości kulek szklanych określają odpowiednie aprobaty techniczne, lub certyfikaty „CE”.

#### **2.6.5. Materiał uszorstniający oznakowanie**

Materiał uszorstniający oznakowanie powinien składać się z naturalnego lub sztucznego twardego kruszywa (np. krystobalitu), stosowanego w celu zapewnienia oznakowaniu odpowiedniej szorstkości (właściwości antypoślizgowych). Materiał uszorstniający nie może zawierać więcej niż 1% cząstek

mniejszych niż 90 µm. Potrzeba stosowania materiału uszorstniającego powinna być określona w ST. Konieczność jego użycia zachodzi w przypadku potrzeby uzyskania wskaźnika szorstkości oznakowania  $SRT \geq 50$ .

Materiał uszorstniający (kruszywo przeciwpoślizgowe) oraz mieszanina kulek szklanych z materiałem uszorstniającym powinny odpowiadać wymaganiom określonym w aprobacie technicznej.

#### **2.6.6. Punktowe elementy odblaskowe**

Punktowym elementem odblaskowym powinna być naklejana, kotwiczona lub wbudowana w nawierzchnię płytką z materiału wytrzymującego przejazd pojazdów samochodowych, zawierająca element odblaskowy umieszczony w ten sposób, aby zapewniał widzialność w nocy, a także w czasie opadów deszczu wg PN-EN 1463-1:2000 [5, 5a].

Odblysznik, będący częścią punktowego elementu odblaskowego może być:

- szklany lub plastikowy w całości lub z dodatkową warstwą odbijającą znajdującą się na powierzchni nie wystawionej na zewnątrz i nie narażoną na przejeżdżanie pojazdów,
- plastikowy z warstwą zabezpieczającą przed ścieraniem, który może mieć warstwę odbijającą tylko w miejscu nie wystawionym na ruch i w którym powierzchnie wystawione na ruch są zabezpieczone warstwami odpornymi na ścieranie.

Profil punktowego elementu odblaskowego nie powinien mieć żadnych ostrych krawędzi od strony najeżdżanej przez pojazdy. Jeśli punktowy element odblaskowy jest wykonany z dwu lub więcej części, każda z nich powinna być usuwalna tylko za pomocą narzędzi polecanych przez producenta. Wysokość punktowego elementu nie może być większa od 25 mm. Barwa, w przypadku oznakowania trwałego, powinna być biała lub czerwona, a dla oznakowania czasowego – żółta zgodnie z załącznikiem nr 2 do rozporządzenia Ministra Infrastruktury [7].

Spośród punktowych elementów odblaskowych (PEO) stosowanych do oznakowań poziomych wyróżniają się PEO ze szklanym korpusem pełnym (odblysznik wielokierunkowy) lub zawierającym świecące diody LED i ewentualnie ogniwo słoneczne z baterią, tzw. aktywne PEO. Nie mieszczą się one w klasyfikacji PN-EN 1463-1:2001 [5], choć spełniają tę samą funkcję co typowe punktowe elementy odblaskowe, tj. kierunkują pojazdy w nocy w czasie suchej i mokrej pogody.

PEO szklane z pełnym korpusem mogą być stosowane do oznakowania rond kompaktowych ze względu na ich geometrię 360°.

Właściwości i wymagania dotyczące punktowych elementów odblaskowych określone są w normie zharmonizowanej [5a] i odpowiednich aprobatach technicznych.

#### **2.6.7. Wymagania wobec materiałów ze względu na ochronę warunków pracy i środowiska**

Materiały stosowane do znakowania nawierzchni nie powinny zawierać substancji zagrażających zdrowiu ludzi i powodujących skażenie środowiska.

### **2.7. Przechowywanie i składowanie materiałów**

Materiały do oznakowania cienko- i grubowarstwowego nawierzchni powinny zachować stałość swoich właściwości chemicznych i fizykochemicznych przez okres co najmniej 6 miesięcy składowania w warunkach określonych przez producenta.

Materiały do poziomego oznakowania dróg należy przechowywać w magazynach odpowiadających zaleceniom producenta, zwłaszcza zabezpieczających je od napromieniowania słonecznego, opadów i w temperaturze, dla:

- a) farb wodorozcieńczalnych od 5°C do 40°C,
- b) farb rozpuszczalnikowych od -5°C do 25°C,
- c) pozostałych materiałów - poniżej 40°C.

### **3. SPRZĘT**

#### **3.1. Ogólne wymagania dotyczące sprzętu**

Ogólne wymagania dotyczące sprzętu podano w ST D-00.00.00 „Wymagania ogólne” pkt 3.

#### **3.2. Sprzęt do wykonania oznakowania poziomego**

Wykonawca przystępujący do wykonania oznakowania poziomego, w zależności od zakresu robót, powinien wykazać się możliwością korzystania z następującego sprzętu, zaakceptowanego przez Inżyniera:

- szczotek mechanicznych (zaleca się stosowanie szczotek wyposażonych w urządzenia odpylające) oraz szczotek ręcznych,
- frezarek,
- sprężarek,
- malowarek,
- układarek mas termoplastycznych i chemoutwardzalnych,

- wyklejarek do taśm,
- sprzętu do badań, określonego w ST.

Wykonawca powinien zapewnić odpowiednią jakość, ilość i wydajność malowarek lub układarek proporcjonalną do wielkości i czasu wykonania całego zakresu robót.

#### **4. TRANSPORT**

##### **4.1. Ogólne wymagania dotyczące transportu**

Ogólne wymagania dotyczące transportu podano w ST D-00.00.00 „Wymagania ogólne” pkt 4.

##### **4.2. Przewóz materiałów do poziomego znakowania dróg**

Materiały do poziomego znakowania dróg należy przewozić w opakowaniach zapewniających szczelność, bezpieczny transport i zachowanie wymaganych właściwości materiałów. Pojemniki powinny być oznakowane zgodnie z normą PN-O-79252 [2]. W przypadku materiałów niebezpiecznych opakowania powinny być oznakowane zgodnie z rozporządzeniem Ministra Zdrowia [13].

Farby rozpuszczalnikowe, rozpuszczalniki palne oraz farby i masy chemoutwardzalne należy transportować zgodnie z postanowieniami umowy międzynarodowej [14] dla transportu drogowego materiałów palnych, klasy 3, oraz szczegółowymi zaleceniami zawartymi w karcie charakterystyki wyrobu sporządzonej przez producenta. Wyroby, wyżej wymienione, nie posiadające karty charakterystyki nie powinny być dopuszczone do transportu.

Pozostałe materiały do znakowania poziomego należy przewozić krytymi środkami transportowymi, chroniąc opakowania przed uszkodzeniem mechanicznym, zgodnie z PN-C-81400 [1] oraz zgodnie z prawem przewozowym.

#### **5. WYKONANIE ROBÓT**

##### **5.1. Ogólne zasady wykonania robót**

Ogólne zasady wykonania robót podano w ST D-00.00.00 „Wymagania ogólne” pkt 5. Nowe i odnowione nawierzchnie dróg przed otwarciem do ruchu muszą być oznakowane zgodnie z dokumentacją projektową.

##### **5.2. Warunki atmosferyczne**

W czasie wykonywania oznakowania temperatura nawierzchni i powietrza powinna wynosić co najmniej 5°C, a wilgotność względna powietrza powinna być zgodna z zaleceniami producenta lub wynosić co najwyżej 85%.

##### **5.3. Jednorodność nawierzchni znakowanej**

Poprawność wykonania znakowania wymaga jednorodności nawierzchni znakowanej. Nierówności i/lub miejsca napraw cząstkowych nawierzchni, które nie wyróżniają się od starej nawierzchni i nie mają większego rozmiaru niż 15% powierzchni znakowanej, uznaje się za powierzchnie jednorodne. Dla powierzchni niejednorodnych należy w ST ustalić: rozmiary powierzchni niejednorodnej zgodnie z Systemem Oceny Stanu Nawierzchni (SOSN), odkształcenia nawierzchni (otwarte złącza podłużne, koleiny, spękania, przełomy, garby), wymagania wobec materiału do oznakowania nawierzchni i wymagania wobec Wykonawcy.

##### **5.4. Przygotowanie podłoża do wykonania znakowania**

Przed wykonaniem znakowania poziomego należy oczyścić powierzchnię nawierzchni malowanej z pyłu, kurzu, piasku, smarów, olejów i innych zanieczyszczeń, przy użyciu sprzętu wymienionego w ST i zaakceptowanego przez Inżyniera.

Powierzchnia nawierzchni przygotowana do wykonania oznakowania poziomego musi być czysta i sucha.

##### **5.5. Przedznakowanie**

W celu dokładnego wykonania poziomego oznakowania drogi, można wykonać przedznakowanie, stosując się do ustaleń zawartych w dokumentacji projektowej, w załączniku nr 2 do rozporządzenia Ministra Infrastruktury [7], ST i wskazaniach Inżyniera.

Do wykonania przedznakowania można stosować nietrwałą farbę, np. farbę silnie rozcieńczoną rozpuszczalnikiem. Zaleca się wykonywanie przedznakowania w postaci cienkich linii lub kropek. Początek i koniec znakowania należy zaznaczyć małą kreską poprzeczną.

##### **5.6. Wykonanie oznakowania drogi**

###### **5.6.1. Dostarczenie materiałów i spełnienie zaleceń producenta materiałów**

Materiały do znakowania drogi, spełniające wymagania podane w punkcie 2, powinny być dostarczone w oryginalnych opakowaniach handlowych i stosowane zgodnie z zaleceniami ST, producenta oraz wymaganiami znajdującymi się w aprobacie technicznej.

###### **5.6.2. Wykonanie oznakowania drogi materiałami cienkowarstwowymi**

Wykonanie znakowania powinno być zgodne z zaleceniami producenta materiałów, a w przypadku ich braku lub niepełnych danych - zgodne z poniższymi wskazaniem.

Farbę do znakowania cienkowarstwowego po otwarciu opakowania należy wymieszać w czasie od 2 do 4 minut do uzyskania pełnej jednorodności. Przed lub w czasie napełniania zbiornika malowarki zaleca się przecedzić farbę przez sito 0,6 mm. Nie wolno stosować do malowania mechanicznej farby, w której osad na dnie opakowania nie daje się całkowicie wymieszać lub na jej powierzchni znajduje się kożuch.

Farbę należy nakładać równomierną warstwą o grubości ustalonej w ST, zachowując wymiary i ostrość krawędzi. Grubość nanoszonej warstwy zaleca się kontrolować przy pomocy grzebienia pomiarowego na płycie szklanej lub metalowej podkładanej na drodze malowarki. Ilość farby zużyta w czasie prac, określona przez średnie zużycie na metr kwadratowy nie może się różnić od ilości ustalonej, więcej niż o 20%.

Wszystkie większe prace powinny być wykonane przy użyciu samojezdnych malowarek z automatycznym podziałem linii i posypywaniem kulkami szklanymi z ew. materiałem uszorstniającym. W przypadku mniejszych prac, wielkość, wydajność i jakość sprzętu należy dostosować do zakresu i rozmiaru prac. Decyzję dotyczącą rodzaju sprzętu i sposobu wykonania znakowania podejmuje Inżynier na wniosek Wykonawcy.

#### **5.6.3. Wykonanie oznakowania drogi materiałami grubowarstwowymi**

Wykonanie oznakowania powinno być zgodne z zaleceniami producenta materiałów, a w przypadku ich braku lub niepełnych danych - zgodne z poniższymi wskazaniami.

Materiał znakujący należy nakładać równomierną warstwą o grubości (lub w ilości) ustalonej w ST, zachowując wymiary i ostrość krawędzi. Grubość nanoszonej warstwy zaleca się kontrolować przy pomocy grzebienia pomiarowego na płycie metalowej, podkładanej na drodze malowarki. Ilość materiału zużyta w czasie prac, określona przez średnie zużycie na metr kwadratowy, nie może się różnić od ilości ustalonej, więcej niż o 20%.

W przypadku mas chemoutwardzalnych i termoplastycznych wszystkie większe prace (linie krawędziowe, segregacyjne na długich odcinkach dróg) powinny być wykonywane przy użyciu urządzeń samojezdnych z automatycznym podziałem linii i posypywaniem kulkami szklanymi z ew. materiałem uszorstniającym. W przypadku mniejszych prac, wielkość, wydajność i jakość sprzętu należy dostosować do ich zakresu i rozmiaru. Decyzję dotyczącą rodzaju sprzętu i sposobu wykonania znakowania podejmuje Inżynier na wniosek Wykonawcy. W przypadku znakowania nawierzchni betonowej należy przed aplikacją usunąć warstwę powierzchniową betonu metodą frezowania, śrutowania lub waterblasting, aby zlikwidować pozostałości mleczka cementowego i uszorstnić powierzchnię. Po usunięciu warstwy powierzchniowej betonu, należy powierzchnię znakowaną umyć wodą pod ciśnieniem oraz zagruntować środkiem wskazanym przez producenta masy (podkład, grunt, primer) w ilości przez niego podanej.

#### **5.6.4. Wykonanie oznakowania drogi punktowymi elementami odblaskowymi**

Wykonanie oznakowania powinno być zgodne z zaleceniami producenta materiałów, a w przypadku ich braku lub niepełnych danych - zgodne z poniższymi wskazaniami.

Przy wykonywaniu oznakowania punktowymi elementami odblaskowymi należy zwracać szczególną uwagę na staranne mocowanie elementów do podłoża, od czego zależy trwałość wykonanego oznakowania.

Nie wolno zmieniać ustalonego przez producenta rodzaju kleju z uwagi na możliwość uzyskania różnej jego przyczepności do nawierzchni i do materiałów, z których wykonano punktowe elementy odblaskowe.

W przypadku znakowania nawierzchni betonowych należy zastosować podkład (primer) poprawiający przyczepność przyklejanych punktowych elementów odblaskowych do nawierzchni.

#### **5.6.5. Wykonanie oznakowania tymczasowego**

Do wykonywania oznakowania tymczasowego barwy żółtej należy stosować materiały łatwe do usunięcia po zakończeniu okresu tymczasowości. Linie wyznaczające pasy ruchu zaleca się uzupełnić punktowymi elementami odblaskowymi z odbłyśnikami także barwy żółtej. Czasowe oznakowanie poziome powinno być wykonane z materiałów odblaskowych. Do jego wykonania należy stosować: farby, taśmy samoprzylepne lub punktowe elementy odblaskowe. Stosowanie farb dopuszcza się wyłącznie w takich przypadkach, gdy w wyniku przewidywanych robót nawierzchniowych oznakowanie to po ich zakończeniu będzie całkowicie niewidoczne, np. zostanie przykryte nową warstwą ścieralną nawierzchni. Materiały stosowane do wykonywania oznakowania tymczasowego powinny także posiadać aprobaty techniczne, a producent powinien wystawiać deklarację zgodności.

### **5.7. Usuwanie oznakowania poziomego**

W przypadku konieczności usunięcia istniejącego oznakowania poziomego, czynność tę należy wykonać jak najmniej uszkadzając nawierzchnię.

Zaleca się wykonywać usuwanie oznakowania:

- cienkowarstwowego, metodą: frezowania mechanicznego lub wodą pod wysokim ciśnieniem (waterblasting), piaskowania, śrutowania, trawienia, wypalania lub zamalowania,
- grubowarstwowego, metodą piaskowania, kulkowania, frezowania,
- punktowego, prostymi narzędziami mechanicznymi.

Środki zastosowane do usunięcia oznakowania nie mogą wpływać ujemnie na przyczepność nowego oznakowania do podłoża, na jego szorstkość, trwałość oraz na właściwości podłoża.

Usuwanie oznakowania na czas robót drogowych może być wykonane przez zamalowanie nietrwałą farbą barwy czarnej.

Materiały pozostałe po usunięciu oznakowania należy usunąć z drogi tak, aby nie zanieczyszczały środowiska, w miejsce zaakceptowane przez Inżyniera.

## **6. KONTROLA JAKOŚCI ROBÓT**

### **6.1. Ogólne zasady kontroli jakości robót**

Ogólne zasady kontroli jakości robót podano w ST D-00.00.00 „Wymagania ogólne” pkt 6.

### **6.2. Badanie przygotowania podłoża i przedznakowania**

Powierzchnia jezdni przed wykonaniem znakowania poziomego musi być całkowicie czysta i sucha.

Przedznakowanie powinno być wykonane zgodnie z wymaganiami punktu 5.5.

### **6.3. Badania wykonania oznakowania poziomego**

#### **6.3.1. Wymagania wobec oznakowania poziomego**

##### **6.3.1.1. Zasady**

Wymagania sprecyzowano przede wszystkim w celu określenia właściwości oznakowania dróg w czasie ich użytkowania. Wymagania określa się kilkoma parametrami reprezentującymi różne aspekty właściwości oznakowania dróg według PN-EN 1436:2000 [4] i PN-EN 1436:2000/A1:2005 [4a].

Badania wstępne, dla których określono pierwsze wymaganie, są wykonywane w celu kontroli przed odbiorem. Powinny być wykonane w terminie od 14 do 30 dnia po wykonaniu. Kolejne badania kontrolne należy wykonywać po okresie, od 3 do 6 miesięcy po wykonaniu i przed upływem 1 roku, oraz po 2, 3 i 4 latach dla materiałów o trwałości dłuższej niż 1 rok.

Barwa żółta dotyczy tylko oznakowań tymczasowych, które także powinny być kontrolowane. Inne barwy oznakowań niż biała i żółta należy stosować zgodnie z zaleceniami zawartymi w załączniku nr 2 do rozporządzenia [7].

##### **6.3.1.2. Grubość oznakowania**

Grubość oznakowania, tj. podwyższenie ponad górną powierzchnię nawierzchni, powinna wynosić dla:

- a) oznakowania cienkowarstwowego (grubość na mokro bez kulek szklanych), co najwyżej 0,89 mm,
- b) oznakowania grubowarstwowego, co najmniej 0,90 mm i co najwyżej 5 mm,
- c) punktowych elementów odblaskowych umieszczanych na części jezdni drogi, co najwyżej 15 mm, a w uzasadnionych przypadkach ustalonych w dokumentacji projektowej, co najwyżej 25 mm.

Wymagania te nie obowiązują, jeśli nawierzchnia pod znakowaniem jest wyfrezowana.

Kontrola grubości oznakowania jest istotna w przypadku, gdy Wykonawca nie udziela gwarancji lub gdy nie są wykonywane pomiary kontrolne za pomocą aparatury lub poprzez ocenę wizualną.

#### **6.3.2. Badania wykonania znakowania poziomego z materiału cienkowarstwowego lub grubowarstwowego**

Wykonawca wykonując znakowanie poziome z materiału cienko- lub grubowarstwowego przeprowadza przed rozpoczęciem każdej pracy oraz w czasie jej wykonywania, co najmniej raz dziennie, lub zgodnie z ustaleniem ST, następujące badania:

##### **a) przed rozpoczęciem pracy:**

- sprawdzenie oznakowania opakowań,
- wizualną ocenę stanu materiału, w zakresie jego jednorodności i widocznych wad,
- pomiar wilgotności względnej powietrza,
- pomiar temperatury powietrza i nawierzchni,
- badanie lepkości farby, wg POD-97 [9] lub POD-2006 (po wydaniu) [10],

##### **b) w czasie wykonywania pracy:**

- pomiar grubości warstwy oznakowania,
- pomiar czasu schnięcia, wg POD-97 [9] lub POD-2006 (po wydaniu) [10],
- wizualną ocenę równomierności rozłożenia kulek szklanych podczas objazdu w nocy,

- pomiar poziomych wymiarów oznakowania, na zgodność z dokumentacją projektową i załącznikiem nr 2 do rozporządzenia Ministra Infrastruktury [7],
- wizualną ocenę równomierności skropienia (rozłożenia materiału) na całej szerokości linii,
- oznaczenia czasu przejezdności, wg POD-97 [9] lub POD-2006 (po wydaniu) [10].

Protokół z przeprowadzonych badań wraz z jedną próbką, jednoznacznie oznakowaną, na blasze (300 x 250 x 1,5 mm) Wykonawca powinien przechować do czasu upływu okresu gwarancji.

Do odbioru i w przypadku wątpliwości dotyczących wykonania oznakowania poziomego, Inżynier może zlecić wykonanie badań:

- widzialności w nocy,
- widzialności w dzień,
- szorstkości,

wykonanych według metod określonych w Warunkach technicznych POD-97 [9] lub POD-2006 (po wydaniu) [10]. Jeżeli wyniki tych badań wykażą wadliwość wykonanego oznakowania to koszt badań ponosi Wykonawca, w przypadku przeciwnym - Zamawiający. Badania powinien zlecać Zamawiający do niezależnego laboratorium badawczego, co gwarantuje większą wiarygodność wyników.

W przypadku konieczności wykonywania pomiarów na otwartych do ruchu odcinkach dróg o dopuszczalnej prędkości  $\geq 100$  km/h należy ograniczyć je do linii krawędziowych zewnętrznych w przypadku wykonywania pomiarów aparatami ręcznymi, ze względu na bezpieczeństwo wykonujących pomiary.

Pomiary współczynnika odbłasku na liniach segregacyjnych i krawędziowych wewnętrznych, na otwartych do ruchu odcinkach dróg o dopuszczalnej prędkości  $\geq 100$  km/h, a także na liniach podłużnych oznakowań z wygarbieniami, należy wykonywać przy użyciu mobilnego reflektometru zainstalowanego na samochodzie i wykonującego pomiary w ruchu.

W przypadku wykonywania pomiarów współczynnika odbłaskowości i współczynników luminancji aparatami ręcznymi częstotliwość pomiarów należy dostosować do długości badanego odcinka, zgodnie z tablicą 2. W każdym z mierzonych punktów należy wykonać po 5 odczytów współczynnika odbłasku i po 3 odczyty współczynników luminancji w odległości jeden od drugiego minimum 1 m.

**Tablica 2. Częstotliwość pomiarów współczynników odbłaskowości i luminancji aparatami ręcznymi**

| Lp. | Długość odcinka, km | Częstotliwość pomiarów, co najmniej | Minimalna ilość pomiarów |
|-----|---------------------|-------------------------------------|--------------------------|
| 1   | od 0 do 3           | od 0,1 do 0,5 km                    | 3-6                      |
| 2   | od 3 do 10          | co 1 km                             | 11                       |
| 3   | od 10 do 20         | co 2 km                             | 11                       |
| 4   | od 20 do 30         | co 3 km                             | 11                       |
| 5   | powyżej 30          | co 4 km                             | > 11                     |

Wartość wskaźnika szorstkości zaleca się oznaczyć w 2 – 4 punktach oznakowania odcinka.

### **6.3.3. Badania wykonania oznakowania poziomego z zastosowaniem punktowych elementów odbłaskowych**

Wykonawca wykonując oznakowanie z prefabrykowanych elementów odbłaskowych przeprowadza, co najmniej raz dziennie lub zgodnie z ustaleniem ST, następujące badania:

- sprawdzenie oznakowania opakowań,
- sprawdzenie rodzaju stosowanego kleju lub innych elementów mocujących, zgodnie z zaleceniami ST,
- wizualną ocenę stanu elementów, w zakresie ich kompletności i braku wad,
- temperatury powietrza i nawierzchni,
- pomiaru czasu oddania do ruchu,
- wizualną ocenę liniowości i kierunkowości przyklejenia elementów,
- równomierności przyklejenia elementów na całej długości linii,
- zgodności wykonania oznakowania z dokumentacją projektową i załącznikiem nr 2 do rozporządzenia Ministra Infrastruktury z 3 lipca 2003 r. [7].

Protokół z przeprowadzonych badań wraz z próbkami przyklejonych elementów, w liczbie określonej w ST, Wykonawca przechowuje do czasu upływu okresu gwarancji.

W przypadku wątpliwości dotyczących wykonania oznakowania poziomego Inżynier może zlecić wykonanie badań widzialności w nocy, na próbkach zdjętych z nawierzchni i dostarczonych do



laboratorium, na zgodność z wymaganiami podanymi w ST lub aprobacie technicznej, wykonanych według metod określonych w PN-EN 1463-1 [5] lub w Warunkach technicznych POD-97 [9] lub POD-2006 (po wydaniu) [10]. Jeśli wyniki tych badań wykażą wadliwość wykonanego oznakowania to koszt badań ponosi Wykonawca, w przypadku przeciwnym - Zamawiający.

#### 6.3.4. Zbiornicze zestawienie wymagań dla materiałów i oznakowań

W tabelicy 3 podano zbiornicze zestawienie dla materiałów. W tabelicy 4 podano zbiornicze zestawienie dla oznakowań na autostradach, drogach ekspresowych oraz na drogach o prędkości  $\geq 100$  km/h lub o natężeniu ruchu  $> 2\,500$  pojazdów rzeczywistych na dobę na pas. W tabelicy 5 podano zbiornicze zestawienie dla oznakowań na pozostałych drogach.

Tablica 3. Zbiornicze zestawienie wymagań dla materiałów

| Lp. | Właściwość   | Jednostka | Wymagania  |
|-----|--|-----------|------------|
| 1   | Zawartość składników lotnych w materiałach do znakowania             |           |            |
|     | – rozpuszczalników organicznych                                      | % (m/m)   | $\leq 25$  |
|     | – rozpuszczalników aromatycznych                                     | % (m/m)   | $\leq 8$   |
|     | – benzenu i rozpuszczalników chlorowanych                            | % (m/m)   | 0          |
| 2   | Właściwości kulek szklanych  |           |            |
|     | – współczynnik załamania światła                                     | -         | $\geq 1,5$ |
|     | – zawartość kulek z defektami  | %         | 20         |
| 3   | Okres stałości właściwości materiałów do znakowania przy składowaniu | miesiące  | $\geq 6$   |

Tablica 4. Zbiornicze zestawienie wymagań dla oznakowań

| Lp. | Właściwość   | Jednostka                          | Wymagania   | Klasa |
|-----|--|------------------------------------|-------------|-------|
| 1   | Współczynnik odbłasku $R_L$ dla oznakowania nowego (w ciągu 14 - 30 dni po wykonaniu) w stanie suchym barwy:<br>– białej,<br>– żółtej tymczasowej                                      | $\text{mcd m}^{-2} \text{lx}^{-1}$ | $\geq 200$  | R4    |
|     |  | $\text{mcd m}^{-2} \text{lx}^{-1}$ | $\geq 150$  | R3    |
| 2   | Współczynnik odbłasku $R_L$ dla oznakowania eksploatowanego od 2 do 6 miesięcy po wykonaniu, barwy:<br>– białej,<br>– żółtej   | $\text{mcd m}^{-2} \text{lx}^{-1}$ | $\geq 150$  | R3    |
|     |  | $\text{mcd m}^{-2} \text{lx}^{-1}$ | $\geq 100$  | R2    |
| 3   | Współczynnik odbłasku $R_L$ dla oznakowania suchego od 7 miesiąca po wykonaniu barwy białej  | $\text{mcd m}^{-2} \text{lx}^{-1}$ | $\geq 100$  | R2    |
| 4   | Współczynnik odbłasku $R_L$ dla grubowarstwowego strukturalnego oznakowania wilgotnego od 14 do 30 dnia po wykonaniu, barwy białej   | $\text{mcd m}^{-2} \text{lx}^{-1}$ | $\geq 50$   | RW3   |
| 5   | Współczynnik odbłasku $R_L$ dla grubowarstwowego strukturalnego oznakowania wilgotnego po 30 dniu od wykonania, barwy białej   | $\text{mcd m}^{-2} \text{lx}^{-1}$ | $\geq 35$   | RW2   |
| 6   | Współczynnik luminancji $\beta$ dla oznakowania nowego (od 14 do 30 dnia po wykonaniu) barwy:<br>– białej na nawierzchni asfaltowej,<br>– białej na nawierzchni betonowej,<br>– żółtej | -                                  | $\geq 0,40$ | B3    |
|     |  | -                                  | $\geq 0,50$ | B4    |
|     |  | -                                  | $\geq 0,30$ | B2    |
| 7   | Współczynnik luminancji $\beta$ dla oznakowania eksploatowanego (po 30 dniu od wykonania) barwy:<br>– białej<br>– żółtej   | -                                  | $\geq 0,30$ | B2    |
|     |  | -                                  | $\geq 0,20$ | B1    |

| Lp. | Właściwość  | Jednostka  | Wymagania               | Klasa          |
|-----|---|--|-------------------------|----------------|
| 8   | Współczynnik luminancji w świetle rozproszonym Qd (alternatywnie do $\beta$ ) dla oznakowania nowego w ciągu od 14 do 30 dnia po wykonaniu, barwy:<br>– białej na nawierzchni asfaltowej<br>– białej na nawierzchni betonowej<br>– żółtej                         | mcd m <sup>-2</sup> lx <sup>-1</sup><br>mcd m <sup>-2</sup> lx <sup>-1</sup><br>mcd m <sup>-2</sup> lx <sup>-1</sup> | ≥ 130<br>≥ 160<br>≥ 100 | Q3<br>Q4<br>Q2 |
| 9   | Współczynnik luminancji w świetle rozproszonym Qd (alternatywnie do $\beta$ ) dla oznakowania eksploatowanego w ciągu całego okresu eksploatacji po 30 dniu od wykonania, barwy:<br>białej na nawierzchni asfaltowej<br>białej na nawierzchni betonowej<br>żółtej | mcd m <sup>-2</sup> lx <sup>-1</sup><br>mcd m <sup>-2</sup> lx <sup>-1</sup><br>mcd m <sup>-2</sup> lx <sup>-1</sup> | ≥ 100<br>≥ 130<br>≥ 80  | Q2<br>Q3<br>Q1 |
| 10  | Szorstkość oznakowania eksploatowanego  | wskaźnik SRT   | ≥ 45                    | S1             |
| 11  | Trwałość oznakowania cienkowarstwowego po 12 miesiącach:  | skala LCPC   | ≥ 6                     | -              |
| 12  | 8 Czas schnięcia materiału na nawierzchni<br>– w dzień<br>– w nocy  | h<br>h   | ≤ 1<br>≤ 2              | -<br>-         |

#### 6.4. Tolerancje wymiarów oznakowania

##### 6.4.1. Tolerancje nowo wykonanego oznakowania

Tolerancje nowo wykonanego oznakowania poziomego, zgodnego z dokumentacją projektową i załącznikiem nr 2 do rozporządzenia Ministra Infrastruktury z 3.07.2003 r. [7], powinny odpowiadać następującym warunkom:

- szerokość linii może różnić się od wymaganej o  $\pm 5$  mm,
- długość linii może być mniejsza od wymaganej co najwyżej o 50 mm lub większa co najwyżej o 150 mm,
- dla linii przerywanych, długość cyklu składającego się z linii i przerwy nie może odbiegać od średniej liczonej z 10 kolejnych cykli o więcej niż  $\pm 50$  mm długości wymaganej,
- dla strzałek, liter i cyfr rozstaw punktów narożnikowych nie może mieć większej odchyłki od wymaganego wzoru niż  $\pm 50$  mm dla wymiaru długości i  $\pm 20$  mm dla wymiaru szerokości.

Przy wykonywaniu nowego oznakowania poziomego, spowodowanego zmianami organizacji ruchu, należy dokładnie usunąć zbędne stare oznakowanie.

#### 7. OBMIAR ROBÓT

##### 7.1. Ogólne zasady obmiaru robót

Ogólne zasady obmiaru robót podano w ST D-00.00.00 „Wymagania ogólne” pkt 7.

##### 7.2. Jednostka obmiarowa

Jednostką obmiarową oznakowania poziomego jest m<sup>2</sup> (metr kwadratowy) powierzchni naniesionych oznakowań lub liczba umieszczonych punktowych elementów odblaskowych.

#### 8. ODBIÓR ROBÓT

##### 8.1. Ogólne zasady odbioru robót

Ogólne zasady odbioru robót podano w ST D-00.00.00 „Wymagania ogólne” pkt 8.

Roboty uznaje się za wykonane zgodnie z dokumentacją projektową, ST i wymaganiami Inżyniera, jeżeli wszystkie pomiary i badania, z zachowaniem tolerancji wg pkt 6, dały wyniki pozytywne.

##### 8.2. Odbiór robót zanikających i ulegających zakryciu

Odbiór robót zanikających i ulegających zakryciu, w zależności od przyjętego sposobu wykonania robót, może być dokonany po:

- oczyszczeniu powierzchni nawierzchni,
- przedznakowaniu,
- frezowaniu nawierzchni przed wykonaniem znakowania materiałem grubowarstwowym,
- usunięciu istniejącego oznakowania poziomego,
- wykonaniu podkładu (primera) na nawierzchni betonowej.

### 8.3. Odbiór ostateczny

Odbioru ostatecznego należy dokonać po całkowitym zakończeniu robót, na podstawie wyników pomiarów i badań jakościowych określonych w punktach od 2 do 6.

### 8.4. Odbiór pogwarancyjny

Odbioru pogwarancyjnego należy dokonać po upływie okresu gwarancyjnego, ustalonego w ST. Sprawdzeniu podlegają cechy oznakowania określone niniejszym ST na podstawie badań wykonanych przed upływem okresu gwarancyjnego.

Zaleca się stosowanie następujących minimalnych okresów gwarancyjnych dla oznakowania grubowarstwowego, oznakowania taśmami i punktowymi elementami odblaskowymi: co najmniej 24 miesiące.

## 9. PODSTAWA PŁATNOŚCI

### 9.1. Ogólne ustalenia dotyczące podstawy płatności

Ogólne ustalenia dotyczące podstawy płatności podano w ST D-00.00.00 „Wymagania ogólne” pkt 9. Ponadto Zamawiający powinien tak sformułować umowę, aby Wykonawca musiał doprowadzić oznakowanie do wymagań zawartych w ST w przypadku zauważenia niezgodności.

### 9.2. Cena jednostki obmiarowej

Cena 1 m<sup>2</sup> wykonania robót obejmuje:

- prace pomiarowe, roboty przygotowawcze i oznakowanie robót,
- przygotowanie i dostarczenie materiałów,
- oczyszczenie podłoża (nawierzchni),
- naniesienie powłoki znaków na nawierzchnię drogi o kształtach i wymiarach zgodnych z dokumentacją projektową i załącznikiem nr 2 do rozporządzenia Ministra Infrastruktury [7],
- ochrona znaków przed zniszczeniem przez pojazdy w czasie prowadzenia robót,
- przeprowadzenie pomiarów i badań laboratoryjnych wymaganych w specyfikacji technicznej.

## 10. PRZEPISY ZWIĄZANE

### 10.1. Normy

|     |                           |  |
|-----|---------------------------|--|
| 1.  | PN-89/C-81400             | Wyroby lakierowe. Pakowanie, przechowywanie i transport  |
| 2.  | PN-85/O-79252             | Opakowania transportowe z zawartością. Znaki i znakowanie. Wymagania podstawowe  |
| 3.  | PN-EN 1423:2000           | Materiały do poziomego oznakowania dróg Materiały do posypywania. Kulki szklane, kruszywo przeciwpoślizgowe i ich mieszaniny)                  |
| 3a. | PN-EN 1423:2001/A1:2005   | Materiały do poziomego oznakowania dróg Materiały do posypywania. Kulki szklane, kruszywo przeciwpoślizgowe i ich mieszaniny (Zmiana A1)       |
| 4.  | PN-EN 1436:2000           | Materiały do poziomego oznakowania dróg. Wymagania dotyczące poziomego oznakowania dróg  |
| 4a. | PN-EN 1436:2000/A1:2005   | Materiały do poziomego oznakowania dróg. Wymagania dotyczące poziomego oznakowania dróg (Zmiana A1)  |
| 5.  | PN-EN 1463-1:2000         | Materiały do poziomego oznakowania dróg. Punktowe elementy odblaskowe Część 1: Wymagania dotyczące charakterystyki nowego elementu             |
| 5a. | PN-EN 1463-1:2000/A1:2005 | Materiały do poziomego oznakowania dróg. Punktowe elementy odblaskowe Część 1: Wymagania dotyczące charakterystyki nowego elementu (Zmiana A1) |
| 5b. | PN-EN 1463-2:2000         | Materiały do poziomego oznakowania dróg. Punktowe elementy odblaskowe Część 2: Badania terenowe  |
| 6.  | PN-EN 1871:2003           | Materiały do poziomego oznakowania dróg. Właściwości fizyczne  |
| 6a. | PN-EN 13036-4:2004(U)     | Drogi samochodowe i lotniskowe – Metody badań – Część 4: Metoda pomiaru oporów poślizgu/poślizgnięcia na powierzchni: próba wahadła            |

### 10.2. Przepisy związane i inne dokumenty

Załącznik nr 2 do rozporządzenia Ministra Infrastruktury z dnia 3 lipca 2003 r. Szczegółowe warunki techniczne dla znaków drogowych poziomych i warunki ich umieszczania na drogach (Dz. U. nr 220, poz. 2181)

Rozporządzenie Ministra Infrastruktury z dnia 11 sierpnia 2004 r. w sprawie sposobów deklarowania zgodności wyrobów budowlanych oraz sposobu znakowania ich znakiem budowlanym (Dz. U. nr 198, poz. 2041)

Warunki Techniczne. Poziome znakowanie dróg. POD-97. Seria „I” - Informacje, Instrukcje. Zeszyt nr 55. IBDiM, Warszawa, 1997

Warunki Techniczne. Poziome znakowanie dróg. POD-2006. Seria „I” - Informacje, Instrukcje. IBDiM, Warszawa, w opracowaniu

Prawo przewozowe (Dz. U. nr 53 z 1984 r., poz. 272 z późniejszymi zmianami)

Rozporządzenie Ministra Infrastruktury z dnia 11 sierpnia 2004 r. w sprawie systemów oceny zgodności, wymagań jakie powinny spełniać notyfikowane jednostki uczestniczące w ocenie zgodności oraz sposobu oznaczania wyrobów budowlanych oznakowaniem CE (Dz. U. nr 195, poz. 2011)

Rozporządzenie Ministra Zdrowia z dnia 2 września 2003 r. w sprawie oznakowania opakowań substancji niebezpiecznych i preparatów niebezpiecznych (Dz. U. nr 73, poz. 1679)

Umowa europejska dotycząca międzynarodowego przewozu towarów niebezpiecznych (RID/ADR)

Rozporządzenie Ministra Infrastruktury z dnia 8 listopada 2004 r. w sprawie aprobat technicznych oraz jednostek organizacyjnych uprawnionych do ich wydania (Dz.U. nr 249, poz. 2497)

## D-07.02.01 OZNAKOWANIE PIONOWE

### 1. WSTĘP

#### 1.1 Nazwa zadania

Rozbudowa drogi wojewódzkiej Nr 251 Kaliska - Inowrocław na odcinku od km 19+649 (od granicy województwa kujawsko-pomorskiego) do km 34+200 oraz od km 34+590,30 do km 35+290 wraz z przebudową mostu na rz. Gąsawka w msc. Żnin.

1.2 Przedmiotem niniejszej specyfikacji technicznej (ST) są wymagania dotyczące wykonania i odbioru oznakowania pionowego.

#### 1.3. Zakres stosowania ST

Specyfikacja techniczna (ST) stanowi dokument przetargowy i kontraktowy przy zleceniu i realizacji robót podczas rozbudowy drogi wojewódzkiej Nr 251 Kaliska - Inowrocław na odcinku od km 19+649 (od granicy województwa kujawsko-pomorskiego) do km 34+200 oraz od km 34+590,30 do km 35+290 wraz z przebudową mostu na rz. Gąsawka w msc. Żnin.

#### 1.4. Zakres robót objętych ST

Ustalenia zawarte w niniejszej specyfikacji dotyczą zasad prowadzenia robót związanych z wykonywaniem i odbiorem oznakowania pionowego stosowanego na drogach, w postaci:

- znaków ostrzegawczych,
- znaków zakazu i nakazu,
- znaków informacyjnych oraz kierunku i miejscowości,
- znaków uzupełniających i tabliczek do znaków drogowych.

#### 1.5. Informacje o terenie budowy

Informacje zawarto w D-00.00.00

#### 1.6. Nazwy i kody

Grupa robót : 45200000-9 Roboty budowlane w zakresie wznoszenia kompletnych obiektów budowlanych lub ich części oraz robót w zakresie inżynierii lądowej i wodnej .

Klasa robót : 45230000-8 Roboty budowlane w zakresie budowy rurociągów , linii telekomunikacyjnych i elektroenergetycznych , autostrad ,dróg , lotnisk i kolei ; wyrównywanie terenu

Kategoria robót : 45233000-9 Roboty w zakresie konstruowania , fundamentowania oraz wykonywania nawierzchni autostrad , dróg

#### 1.7. Określenia podstawowe

1.7.1. Stały znak drogowy pionowy - składa się z lica, tarczy z uchwytem montażowym oraz z konstrukcji wsporczej.

1.7.2. Tarcza znaku - płaska powierzchnia z usztywnioną krawędzią, na której w sposób trwały umieszczone jest lico znaku. Tarcza może być wykonana z blachy stalowej ocynkowanej ogniowo albo aluminiowej zabezpieczona przed procesami korozji powłokami ochronnymi zapewniającymi jakość i trwałość wykonanego znaku.

1.7.3. Lico znaku - przednia część znaku, wykonana z samoprzylepnej folii odblaskowej wraz z naniesioną treścią, wykonaną techniką druku sitowego, wyklejaną z transparentnych folii ploterowych lub z folii odblaskowych.

1.7.4. Uchwyt montażowy - element stalowy lub aluminiowy zabezpieczony przed korozją, służący do zamocowania w sposób rozłączny tarczy znaku do konstrukcji wsporczej.

1.7.5. Znak drogowy odblaskowy - znak, którego lico wykazuje właściwości odblaskowe (wykonane jest z materiału o odbiciu powrotnym - współdrożnym).

1.7.6. Konstrukcja wsporcza znaku - każdy rodzaj konstrukcji (słupek, słup, słupy, kratownice, wysięgniki, bramy, wsporniki itp.) gwarantujący przenoszenie obciążeń zmiennych i stałych działających na konstrukcję i zamontowane na niej znaki lub tablice.

1.7.7 Znak drogowy podświetlany - znak, w którym wewnętrzne źródło światła jest umieszczone pod przejrzystym licem znaku.

1.7.8 Znak drogowy oświetlany - znak, którego lico jest oświetlane źródłem światła umieszczonym na zewnątrz znaku.

1.7.9 Znak nowy - znak użytkowany (ustawiony na drodze) lub magazynowany w okresie do 3 miesięcy od daty produkcji.

1.7.10 Znak użytkowany (eksploatowany) - znak ustawiony na drodze lub magazynowany przez okres dłuższy niż 3 miesiące od daty produkcji.

1.7.11 Pozostałe określenia podstawowe są zgodne z obowiązującymi, odpowiednimi polskimi normami i z definicjami podanymi w ST D-00.00.00 „Wymagania ogólne” pkt 1.4.

## **1.8. Ogólne wymagania dotyczące robót**

Ogólne wymagania dotyczące robót podano w ST D-00.00.00 „Wymagania ogólne” pkt 1.5.

## **2. MATERIAŁY**

### **2.1. Ogólne wymagania dotyczące materiałów**

Ogólne wymagania dotyczące materiałów, ich pozyskiwania i składowania podano w ST D-00.00.00 „Wymagania ogólne” pkt 2.

### **2.2. Dopuszczenie do stosowania**

Producent znaków drogowych powinien posiadać dla swojego wyrobu aprobatę techniczną, certyfikat zgodności nadany mu przez uprawnioną jednostkę certyfikującą, znak budowlany „B” i wystawioną przez siebie deklarację zgodności, zgodnie z rozporządzeniem Ministra Infrastruktury [26]. Folie odbłaskowe stosowane na lica znaków drogowych powinny posiadać aprobatę techniczną wydaną przez uprawnioną jednostkę oraz deklarację zgodności wystawioną przez producenta. Słupki, blachy i inne elementy konstrukcyjne powinny mieć deklaracje zgodności z odpowiednimi normami.

W załączniku nr 1 do rozporządzenia Ministra Infrastruktury z dnia 3 lipca 2003 w sprawie szczegółowych warunków technicznych dla znaków i sygnałów drogowych oraz urządzeń bezpieczeństwa ruchu drogowego i warunków ich umieszczania na drogach [25], podano szczegółowe informacje odnośnie wymagań dla znaków pionowych.

### **2.3. Materiały stosowane do fundamentów znaków**

Fundamenty dla zamocowania konstrukcji wsporczych znaków mogą być wykonywane jako:

- prefabrykaty betonowe,
- z betonu wykonywanego „na mokro”,
- inne rozwiązania zaakceptowane przez Inżyniera.

Fundamenty pod konstrukcje wsporcze oznakowania kierunkowego należy wykonać z betonu lub betonu zbrojonego klasy, co najmniej C16/20 wg PN-EN 206-1:2000 [9]. Zbrojenia stalowe należy wykonać zgodnie z normą PN-B-03264:1984 [7]. Wykonanie i osadzenie kotew fundamentowych należy wykonać zgodnie z normą PN-B-03215:1998 [6]. Posadowienie fundamentów należy wykonać na głębokość poniżej przemarzania gruntu.

### **2.4. Konstrukcje wsporcze**

#### **2.4.1. Ogólne charakterystyki konstrukcji**

Konstrukcje wsporcze znaków pionowych należy wykonać zgodnie z dokumentacją projektową uwzględniającą wymagania postawione w PN-EN 12899-1:2005[16] i ST, a w przypadku braku wystarczających ustaleń, zgodnie z propozycją Wykonawcy zaakceptowaną przez Inżyniera.

#### **2.4.2. Rury**

Rury powinny odpowiadać wymaganiom PN-H-74200:1998, [22], PN-84/H-74220 [3] lub innej normy zaakceptowanej przez Inżyniera.

Powierzchnia zewnętrzna i wewnętrzna rur nie powinna wykazywać wad w postaci łusek, pęknięć, zwalcowania i naderwań. Dopuszczalne są nieznaczne nierówności, pojedyncze rysy wynikające z procesu wytwarzania, mieszczące się w granicach dopuszczalnych odchyłek wymiarowych.

Końce rur powinny być obcięte równo i prostopadłe do osi rury.

Pożądane jest, aby rury były dostarczane o długościach:

- dokładnych, zgodnych z zamówieniem; z dopuszczalną odchyłką  $\pm 10$  mm,
- wielokrotnych w stosunku do zamówionych długości dokładnych poniżej 3 m z naddatkiem 5 mm na każde cięcie i z dopuszczalną odchyłką dla całej długości wielokrotnej, jak dla długości dokładnych.

Rury powinny być proste. Dopuszczalna miejscowa krzywizna nie powinna przekraczać 1,5 mm na 1 m długości rury.

Rury powinny być wykonane ze stali w gatunkach dopuszczonych przez PN-H-84023.07 [5], lub inne normy.

Rury powinny być dostarczone bez opakowania w wiązkach lub luzem względnie w opakowaniu uzgodnionym z Zamawiającym. Rury powinny być cechowane indywidualnie lub na przywieszkach metalowych.

#### **2.4.3. Kształtowniki**

Kształtowniki powinny odpowiadać wymaganiom PN-91/H-93010 [23]. Powierzchnia kształtownika powinna być charakterystyczna dla procesu walcowania i wolna od wad jak widoczne łuski, pęknięcia, zwalcowania i naderwania. Dopuszczalne są usunięte wady przez szlifowanie lub dłutowanie z tym, że obrobiona powierzchnia powinna mieć łagodne wycięcia i zaokrąglone brzegi, a grubość kształtownika nie może zmniejszyć się poza dopuszczalną dolną odchyłkę wymiarową dla kształtownika.

Kształtowniki powinny być obcięte prostopadle do osi wzdłużnej kształtownika. Powierzchnia końców kształtownika nie powinna wykazywać rzadzisz, rozwarstwień, pęknięć i śladów jamy skurczowej widocznych nie uzbrojonym okiem.

Kształtowniki powinny być ze stali St3W lub St4W oraz mieć własności mechaniczne według aktualnej normy uzgodnionej pomiędzy Zamawiającym i wytwórcą.

#### 2.4.4. Powłoki metalizacyjne cynkowe

W przypadku zastosowania powłoki metalizacyjnej cynkowej na konstrukcjach stalowych, powinna ona spełniać wymagania PN EN ISO 1461:2000 [12] i PN-EN 10240:2001 [12a]. Minimalna grubość powłoki cynkowej powinna wynosić 60  $\mu\text{m}$ .

Powierzchnia powłoki powinna być ciągła i jednorodna pod względem ziarnistości. Nie może ona wykazywać widocznych wad jak rysy, pęknięcia, pęcherze lub odstawanie powłoki od podłoża.

#### 2.4.5. Gwarancja producenta lub dostawcy na konstrukcję wsporczą

Producent lub dostawca każdej konstrukcji wsporczej, a w przypadku znaków umieszczanych na innych obiektach lub konstrukcjach (wiadukty nad drogą, kładki dla pieszych, słupy latarni itp.), także elementów służących do zamocowania znaków na tym obiekcie lub konstrukcji, obowiązany jest do wydania gwarancji na okres trwałości znaku uzgodniony z odbiorcą. Przedmiotem gwarancji są właściwości techniczne konstrukcji wsporczej lub elementów mocujących oraz trwałość zabezpieczenia przeciwkorozyjnego.

W przypadku słupków znaków pionowych ostrzegawczych, zakazu, nakazu i informacyjnych o standardowych wymiarach oraz w przypadku elementów, służących do zamocowania znaków do innych obiektów lub konstrukcji - gwarancja może być wydana dla partii dostawy. W przypadku konstrukcji wsporczej dla znaków drogowych bramowych i wysięgnikowych gwarancja jest wystawiana indywidualnie dla każdej konstrukcji wsporczej. Minimalny okres trwałości konstrukcji wsporczej powinien wynosić 10 lat.

### 2.5. Tarcza znaku

#### 2.5.1. Trwałość materiałów na wpływy zewnętrzne

Materiały użyte na lico i tarczę znaku oraz połączenie lica znaku z tarczą znaku, a także sposób wykończenia znaku, muszą wykazywać pełną odporność na oddziaływanie światła, zmian temperatury, wpływy atmosferyczne i występujące w normalnych warunkach oddziaływania chemiczne (w tym korozję elektrochemiczną) - przez cały czas trwałości znaku, określony przez wytwórcę lub dostawcę.

#### 2.5.2. Warunki gwarancyjne producenta lub dostawcy znaku

Producent lub dostawca znaku obowiązany jest przy dostawie określić, uzgodnioną z odbiorcą, trwałość znaku oraz warunki gwarancyjne dla znaku, a także udostępnić na życzenie odbiorcy:

- a) instrukcję montażu znaku,
- a) dane szczegółowe o ewentualnych ograniczeniach w stosowaniu znaku,
- b) instrukcję utrzymania znaku.

Trwałość znaku powinna być co najmniej równa trwałości zastosowanej folii. Minimalne okresy gwarancyjne powinny wynosić dla znaków z folią typu 1 – 7 lat, z folią typu 2 – 10 lat, z folią przyrmatyczną – 12 lat.

#### 2.5.3. Materiały do wykonania tarczy znaku

Tarcza znaku powinna być wykonana z blachy ocynkowanej ogniowo o grubości min. 1,25 mm wg PN-EN 10327:2005(U) [14] lub PN-EN 10292:2003/A1:2004/A1:2005(U) [13],

Tarcza tablicy o powierzchni  $> 1 \text{ m}^2$  powinna być wykonana z blachy ocynkowanej ogniowo o grubości min. 1,5 mm wg PN-EN 10327:2005 (U) [14] lub PN-EN 10292:2003/ A1:2004/A1:2005(U) [13] lub z

Grubość warstwy powłoki cynkowej na blasze stalowej ocynkowanej ogniowo nie może być mniejsza niż 28  $\mu\text{m}$  (200 g Zn/m<sup>2</sup>).

Znaki i tablice powinny spełniać następujące wymagania podane w tablicy 1.

Tablica 1. Wymagania dla znaków i tarcz znaków drogowych

| Parametr                                      | Jednostka          | Wymaganie   | Klasa wg PN-EN 12899-1: 2005 [16] |
|---|--------------------|-------------|-----------------------------------|
| Wytrzymałość na obciążenie siłą naporu wiatru | kN m <sup>-2</sup> | $\geq 0,60$ | WL2                               |
| Wytrzymałość na obciążenie                    | kN                 | $\geq 0,50$ | PL2                               |

| Parametr  | Jednostka            | Wymaganie  | Klasa wg PN-EN 12899-1: 2005 [16] |
|---|----------------------|--|-----------------------------------|
| skupione  |                      |  |                                   |
| Chwilowe odkształcenie zginające  | mm/m                 | $\leq 25$  | TDB4                              |
| Chwilowe odkształcenie skrętne  | stopień · m          | $\leq 0,02$<br>$\leq 0,11$<br>$\leq 0,57$<br>$\leq 1,15$                                     | TDT1<br>TDT3<br>TDT5<br>TDT6*     |
| Odształcenie trwałe   | mm/m lub stopień · m | 20 % odkształcenia chwilowego  | -                                 |
| Rodzaj krawędzi znaku   | -                    | Zabezpieczona, krawędź tłoczona, zaginana, prasowana lub zabezpieczona profilem krawędziowym | E2                                |
| Przewiercanie lica znaku  | -                    | Lico znaku nie może być przewiercone z żadnego powodu  | P3                                |
| * klasę TDT3 stosuje się dla tablic na 2 lub więcej podporach, klasę TDT 5 dla tablic na jednej podporze, klasę TDT1 dla tablic na konstrukcjach bramowych, klasę TDT6 dla tablic na konstrukcjach wysięgnikowych |                      |  |                                   |

Przyjęto zgodnie z tablicą 1, że przy sile naporu wiatru równej 0,6 kN (klasa WL2), chwilowe odkształcenie zginające, zarówno znak, jak i samą tarczę znaku nie może być większe niż 25 mm/m (klasa TDB4).

#### 2.5.4. Warunki wykonania tarczy znaku

Tarcze znaków powinny spełniać także następujące wymagania:

- krawędzie tarczy znaku powinny być usztywnione na całym obwodzie poprzez ich podwójne gięcie o promieniu gięcia nie większym niż 10 mm włącznie z narożnikami lub przez zamocowanie odpowiedniego profilu na całym obwodzie znaku,
- powierzchnia czołowa tarczy znaku powinna być równa – bez wgłęć, pofałdowań i otworów montażowych. Dopuszczalna nierówność wynosi 1 mm/m,
- podwójna gięta krawędź lub przymocowane do tylnej powierzchni profile montażowe powinny usztywnić tarczę znaku w taki sposób, aby wymagania podane w tablicy 1 były spełnione a zarazem stanowiły element konstrukcyjny do montażu do konstrukcji wsporczej. Dopuszcza się maksymalne odkształcenie trwałe do 20 % odkształcenia odpowiedniej klasy na zginanie i skręcanie,
- tylna powierzchnia tarczy powinna być zabezpieczona przed procesami korozji ochronnymi powłokami chemicznymi oraz powłoką lakierniczą o grubości min. 60  $\mu\text{m}$  z proszkowych farb poliestrowych ciemnoszarych matowych lub półmatowych w kolorze RAL 7037; badania należy wykonywać zgodnie z PN-88/C-81523 [4] oraz PN-76/C-81521 [1] w zakresie odporności na działanie mgły solnej oraz wody.

Tarcze znaków i tablic o powierzchni  $> 1 \text{ m}^2$  powinny spełniać dodatkowo następujące wymagania:

- narożniki znaku i tablicy powinny być zaokrąglone, o promieniu zgodnym z wymaganiami określonymi w załączniku nr 1 do rozporządzenia Ministra Infrastruktury z dnia 3 lipca 2003 r. [25] nie mniejszym jednak niż 30 mm, gdy wielkości tego promienia nie wskazano,
- łączenie poszczególnych segmentów tarczy (dla znaków wielkogabarytowych) wzdłuż poziomej lub pionowej krawędzi powinno być wykonane w taki sposób, aby nie występowały przesunięcia i prześwity w miejscach ich łączenia.

## 2.6. Znaki odblaskowe

### 2.6.1. Wymagania dotyczące powierzchni odblaskowej

Znaki drogowe odblaskowe wykonuje się przez naklejenie na tarczę znaku lica wykonanego z samoprzylepnej, aktywowanej przez docisk, folii odblaskowej. Znaki drogowe klasy A, B, C, D, E, F, G, T i urządzenia bezpieczeństwa ruchu drogowego klasy U nie odblaskowe, nie są dopuszczone do stosowania na drogach publicznych.



Folia odblaskowa (odbijająca powrotnie) powinna spełniać wymagania określone w aprobacie technicznej .

Lico znaku powinno być wykonane z:

- samoprzylepnej folii odblaskowej o właściwościach fotometrycznych i kolorymetrycznych typu 1, typu 2 (folia z kulkami szklanymi lub pryzmatyczna) lub typu 3 (folia pryzmatyczna) potwierdzonych uzyskanymi aprobatami technicznymi dla poszczególnych typów folii,
- do nanoszenia barw innych niż biała można stosować: farby transparentne do sitodruku, zalecane przez producenta danej folii, transparentne folie ploterowe posiadające aprobaty techniczne oraz w przypadku folii typu 1 wycinane kształty z folii odblaskowych barwnych,
- dopuszcza się wycinanie kształtów z folii 2 i 3 typu pod warunkiem zabezpieczenia ich krawędzi lakierem zalecanym przez producenta folii,
- nie dopuszcza się stosowania folii o okresie trwałości poniżej 7 lat do znaków stałych,
- folie o 2-letnim i 3-letnim okresie trwałości mogą być wykorzystywane do znaków tymczasowych stosowanych do oznakowania robót drogowych, pod warunkiem posiadania aprobaty technicznej i zachowania zgodności z załącznikiem nr 1 do rozporządzenia Ministra Infrastruktury z dnia 3 lipca 2003 w sprawie szczegółowych warunków technicznych dla znaków i sygnałów drogowych oraz urządzeń bezpieczeństwa ruchu drogowego i warunków ich umieszczania na drogach [25].

Minimalna początkowa wartość współczynnika odbłasku  $R'$  ( $\text{cd} \cdot \text{lx}^{-1} \text{m}^{-2}$ ) znaków odblaskowych, zmierzona zgodnie z procedurą zawartą w CIE No.54 [29], używając standardowego iluminanta A, powinna spełniać odpowiednio wymagania podane w tablicy 2.

Współczynnik odbłasku  $R'$  dla wszystkich kolorów drukowanych, z wyjątkiem białego, nie powinien być mniejszy niż 70 % wartości podanych w tablicy 2 dla znaków z folią typu 1 lub typu 2, zgodnie z publikacją CIE No 39.2 [28]. Folie odblaskowe pryzmatyczne (typ 3) powinny spełniać minimalne wymagania dla folii typu 2 lub zwiększone wymagania postawione w aprobacie technicznej dla danej folii.

W przypadku oświetlenia standardowym iluminantem D 65 i pomiaru w geometrii 45/0 współrzędne chromatyczności i współczynnik luminancji  $\beta$  powinny być zgodne z wymaganiami podanymi w tablicach 2 i 3.

Tablica 2. Wymagania dla współczynnika luminancji  $\beta$  i współrzędnych chromatyczności x, y oraz współczynnika odbłasku  $R'$

| Lp.  | Właściwości   | Jednostki                       | Wymagania  |  |
|--|---|---------------------------------|--|--|
| 1  | Współczynnik odbłasku $R'$ (kąt oświetlenia $5^\circ$ , kąt obserwacji $0,33^\circ$ ) dla folii:<br>- białej<br>- żółtej<br>- czerwonej<br>- zielonej<br>- niebieskiej<br>- brązowej<br>- pomarańczowej<br>- szarej | $\text{cd}/\text{m}^2\text{lx}$ | typ 1  | typ 2  |
|  |   |                                 | $\geq 50$<br>$\geq 35$<br>$\geq 10$<br>$\geq 7$<br>$\geq 2$<br>$\geq 0,6$<br>$\geq 20$<br>$\geq 30$  | $\geq 180$<br>$\geq 120$<br>$\geq 45$<br>$\geq 21$<br>$\geq 14$<br>$\geq 8$<br>$\geq 65$<br>$\geq 90$  |
| 2  | Współczynnik luminancji $\beta$ i współrzędne chromatyczności x, y *) dla folii:<br>- białej<br>- żółtej<br>- czerwonej<br>- zielonej<br>- niebieskiej<br>- brązowej<br>- pomarańczowej<br>- szarej                 | -                               | typ 1  | typ 2  |
|  |   |                                 | $\beta \geq 0,35$<br>$\beta \geq 0,27$<br>$\beta \geq 0,05$<br>$\beta \geq 0,04$<br>$\beta \geq 0,01$<br>$0,09 \geq \beta \geq 0,03$<br>$\beta \geq 0,17$<br>$0,18 \geq \beta \geq 0,12$ | $\beta \geq 0,27$<br>$\beta \geq 0,16$<br>$\beta \geq 0,03$<br>$\beta \geq 0,03$<br>$\beta \geq 0,01$<br>$0,09 \geq \beta \geq 0,03$<br>$\beta \geq 0,14$<br>$0,18 \geq \beta \geq 0,12$ |
| *) współrzędne chromatyczności x, y w polu barw według tablicy 3 |   |                                 |  |  |

Tablica 3. Współrzędne punktów narożnych wyznaczających pola barw

| Barwa folii       |   | Współrzędne chromatyczności punktów narożnych wyznaczających pole barwy (źródło światła D <sub>65</sub> , geometria pomiaru 45/0 °) |       |       |       |
|-------------------|---|---|-------|-------|-------|
|                   |   | 1   | 2     | 3     | 4     |
| Biała             | x | 0,355   | 0,305 | 0,285 | 0,335 |
|                   | y | 0,355   | 0,305 | 0,325 | 0,375 |
| Żółta typ 1 folii | x | 0,522   | 0,470 | 0,427 | 0,465 |
|                   | y | 0,477   | 0,440 | 0,483 | 0,534 |
| Żółta typ 2 folii | x | 0,545   | 0,487 | 0,427 | 0,465 |
|                   | y | 0,454   | 0,423 | 0,483 | 0,534 |
| Czerwona          | x | 0,735   | 0,674 | 0,569 | 0,655 |
|                   | y | 0,265   | 0,236 | 0,341 | 0,345 |
| Niebieska         | x | 0,078   | 0,150 | 0,210 | 0,137 |
|                   | y | 0,171   | 0,220 | 0,160 | 0,038 |
| Zielona           | x | 0,007   | 0,248 | 0,177 | 0,026 |
|                   | y | 0,703   | 0,409 | 0,362 | 0,399 |
| Brązowa           | x | 0,455   | 0,523 | 0,479 | 0,558 |
|                   | y | 0,397   | 0,429 | 0,373 | 0,394 |
| Pomarańczowa      | x | 0,610   | 0,535 | 0,506 | 0,570 |
|                   | y | 0,390   | 0,375 | 0,404 | 0,429 |
| Szara             | x | 0,350   | 0,300 | 0,285 | 0,335 |
|                   | y | 0,360   | 0,310 | 0,325 | 0,375 |

### 2.6.2. Wymagania jakościowe

Powierzchnia licowa znaku powinna być równa, gładka, bez rozwarstwień, pęcherzy i odklejeń na krawędziach. Na powierzchni mogą występować w obrębie jednego pola średnio nie więcej niż 0,7 błędów na powierzchni (kurz, pęcherze) o wielkości najwyżej 1 mm. Rysy nie mają prawa wystąpić.

Sposób połączenia folii z powierzchnią tarczy znaku powinien uniemożliwiać jej odłączenie od tarczy bez jej zniszczenia.

Dokładność rysunku znaku powinna być taka, aby wady konturów znaku, które mogą powstać przy nanoszeniu farby na odbłaskową powierzchnię znaku, nie były większe niż podane w p. 2.6.3.

Lica znaków wykonane drukiem sitowym powinny być wolne od smug i cieni.

Krawędzie lica znaku z folii typu 2 i folii pryzmatycznej powinny być odpowiednio zabezpieczone np. przez lakierowanie lub ramą z profilu ceowego.

Powłoka lakiernicza w kolorze RAL 7037 na tylnej stronie znaku powinna być równa, gładka bez smug i zacieków.

Sprawdzenie polega na ocenie wizualnej.

### 2.6.3 Tolerancje wymiarowe znaków drogowych

#### 2.6.3.1 Tolerancje wymiarowe dla grubości blach

Sprawdzenie śrubą mikrometryczną:

- dla blachy stalowej ocynkowanej ogniowo o gr. 1,25 - 1,5 mm wynosi - 0,14 mm,
- dla blach aluminiowych o gr. 1,5 - 2,0 mm wynosi - 0,10 mm.

#### 2.6.3.2 Tolerancje wymiarowe dla grubości powłok malarskich

Dla powłoki lakierniczej na tylnej powierzchni tarczy znaku o grubości 60 µm wynosi ±15 nm. Sprawdzenie wg PN-EN ISO 2808:2000 [22].

#### 2.6.3.3 Tolerancje wymiarowe dla płaskości powierzchni

Odchylenia od poziomu nie mogą wynieść więcej niż 0,2 %, wyjątkowo do 0,5 %. Sprawdzenie szczelinomierzem.

#### 2.6.3.4 Tolerancje wymiarowe dla tarcz znaków

Sprawdzenie pryzmatem liniowym:

- wymiary dla tarcz znaków o powierzchni < 1m<sup>2</sup> podane w opisach szczegółowych załącznika nr 1 [25] są należy powiększyć o 10 mm i wykonać w tolerancji wymiarowej ± 5 mm,

- wymiary dla tarcz znaków i tablic o powierzchni  $> 1\text{m}^2$  podane w opisach szczegółowych załącznika nr 1 [25] oraz wymiary wynikowe dla tablic grupy E należy powiększyć o 15 mm i wykonać w tolerancji wymiarowej  $\pm 10$  mm.

#### **2.6.3.5 Tolerancje wymiarowe dla lica znaku**

Sprawdzone przymiarem liniowym:

- tolerancje wymiarowe rysunku lica wykonanego drukiem sitowym wynoszą  $\pm 1,5$  mm,
- tolerancje wymiarowe rysunku lica wykonanego metodą wyklejania wynoszą  $\pm 2$  mm,
- kontury rysunku znaku (obwódka i symbol) muszą być równe z dokładnością w każdym kierunku do 1,0 mm.

W znakach nowych na każdym z fragmentów powierzchni znaku o wymiarach 4 x 4 cm nie może występować więcej niż 0,7 lokalnych usterek (załamania, pęcherzyki) o wymiarach nie większych niż 1 mm w każdym kierunku. Niedopuszczalne jest występowanie jakichkolwiek zarysowań powierzchni znaku.

Na znakach w okresie gwarancji, na każdym z fragmentów powierzchni znaku o wymiarach 4 x 4 cm dopuszcza się do 2 usterek jak wyżej, o wymiarach nie większych niż 1 mm w każdym kierunku. Na powierzchni tej dopuszcza się do 3 zarysowań o szerokości nie większej niż 0,8 mm i całkowitej długości nie większej niż 10 cm. Na całkowitej długości znaku dopuszcza się nie więcej niż 5 rys szerokości nie większej niż 0,8 mm i długości przekraczającej 10 cm - pod warunkiem, że zarysowania te nie zniekształcają treści znaku.

Na znakach w okresie gwarancji dopuszcza się również lokalne uszkodzenie folii o powierzchni nie przekraczającej  $6\text{mm}^2$  każde - w liczbie nie większej niż pięć na powierzchni znaku małego lub średniego, oraz o powierzchni nie przekraczającej  $8\text{mm}^2$  każde - w liczbie nie większej niż 8 na każdym z fragmentów powierzchni znaku dużego lub wielkiego (włączając znaki informacyjne) o wymiarach  $1200 \times 1200$  mm.

Uszkodzenia folii nie mogą zniekształcać treści znaku - w przypadku występowania takiego zniekształcenia znak musi być bezzwłocznie wymieniony.

W znakach nowych niedopuszczalne jest występowanie jakichkolwiek rys, sięgających przez warstwę folii do powierzchni tarczy znaku. W znakach eksploatowanych istnienie takich rys jest dopuszczalne pod warunkiem, że występujące w ich otoczeniu ogniska korozyjne nie przekroczą wielkości określonych poniżej.

W znakach eksploatowanych dopuszczalne jest występowanie co najwyżej dwóch lokalnych ognisk korozji o wymiarach nie przekraczających 2,0 mm w każdym kierunku na powierzchni każdego z fragmentów znaku o wymiarach  $4 \times 4$  cm. W znakach nowych oraz w znakach znajdujących się w okresie wymaganej gwarancji żadna korozja tarczy znaku nie może występować.

Wymagana jest taka wytrzymałość połączenia folii odblaskowej z tarczą znaku, by po zgięciu tarczy o  $90^\circ$  przy promieniu łuku zgięcia do 10 mm w żadnym miejscu nie uległo ono zniszczeniu.

#### **2.6.4 Obowiązujący system oceny zgodności**

Zgodnie z art. 4, art. 5 ust. 1 oraz art. 8, ust. 1 ustawy z dnia 16 kwietnia 2004 r. o wyrobach budowlanych [30] wyrób, który posiada aprobatę techniczną może być wprowadzony do obrotu i stosowania przy wykonywaniu robót budowlanych w zakresie odpowiadającym jego właściwościom użytkowym i przeznaczeniu, jeżeli producent dokonał oceny zgodności, wydał krajową deklarację zgodności z aprobatą techniczną i oznakował wyrób budowlany zgodnie z obowiązującymi przepisami. Zgodnie z rozporządzeniem Ministra Infrastruktury z dnia 11 sierpnia 2004 r. [26] oceny zgodności wyrobu z aprobatą techniczną dokonuje producent, stosując system I.

#### **2.7. Materiały do montażu znaków**

Wszystkie łączniki metalowe przewidywane do mocowania między sobą elementów konstrukcji wsporczych znaków jak śruby, listwy, wkręty, nakrętki itp. powinny być czyste, gładkie, bez pęknięć, naderwań, rozwarstwień i wypukłych karbów.

Łączniki mogą być dostarczane w pudełkach tekturowych, pojemnikach blaszanych lub paletach, w zależności od ich wielkości. Łączniki powinny być ocynkowane ogniowo lub wykonane z materiałów odpornych na korozję w czasie nie krótszym niż tarcza znaku i konstrukcja wsporcza.

#### **2.8. Przechowywanie i składowanie materiałów**

Prefabrykaty betonowe powinny być składowane na wyrównanym, utwardzonym i odwodnionym podłożu. Prefabrykaty należy układać na podkładach z zachowaniem prześwitu minimum 10 cm między podłożem a prefabrykatem.

Znaki powinny być przechowywane w pomieszczeniach suchych, z dala od materiałów działających korodująco i w warunkach zabezpieczających przed uszkodzeniami.

### **3. SPRZĘT**

#### **3.1. Ogólne wymagania dotyczące sprzętu**

Ogólne wymagania dotyczące sprzętu podano w ST D-00.00.00 „Wymagania ogólne” pkt 3.

#### **3.2. Sprzęt do wykonania oznakowania pionowego**

Wykonawca przystępujący do wykonania oznakowania pionowego powinien wykazać się możliwością korzystania z następującego sprzętu:

- koparek kołowych, np. 0,15 m<sup>3</sup> lub koparek gąsienicowych, np. 0,25 m<sup>3</sup>,
- żurawi samochodowych o udźwigu do 4 t,
- wiertnic do wykonywania dołów pod słupki w gruncie spoistym,
- betoniarek przewoźnych do wykonywania fundamentów betonowych „na mokro”,
- środków transportowych do przewozu materiałów,
- przewoźnych zbiorników na wodę,
- sprzętu spawalniczego, itp.

Pierwsze dwie pozycje dotyczą wykonawcy znaków bramowych.

### **4. TRANSPORT**

#### **4.1. Ogólne wymagania dotyczące transportu**

Ogólne wymagania dotyczące transportu podano w ST D-00.00.00 „Wymagania ogólne” pkt 4.

#### **4.2. Transport znaków do pionowego oznakowania dróg**

Znaki drogowe należy na okres transportu odpowiednio zabezpieczyć, tak aby nie uległy przemieszczaniu i w sposób nie uszkodzony dotarły do odbiorcy.

### **5. WYKONANIE ROBÓT**

#### **5.1. Ogólne zasady wykonywania robót**

Ogólne zasady wykonywania robót podano w ST D-00.00.00 „Wymagania ogólne” pkt 5.

#### **5.2. Roboty przygotowawcze**

Przed przystąpieniem do robót należy wyznaczyć:

- lokalizację znaku, tj. jego pikietaż oraz odległość od krawędzi jezdni, krawędzi pobocza umocnionego lub pasa awaryjnego postoju,
- wysokość zamocowania znaku na konstrukcji wsporczej.

Punkty stabilizujące miejsca ustawienia znaków należy zabezpieczyć w taki sposób, aby w czasie trwania i odbioru robót istniała możliwość sprawdzenia lokalizacji znaków.

Lokalizacja i wysokość zamocowania znaku powinny być zgodne z dokumentacją projektową.

Miejsce wykonywania prac należy oznakować, w celu zabezpieczenia pracowników i kierujących pojazdami na drodze.

#### **5.3. Wykonanie wykopów i fundamentów dla konstrukcji wsporczych znaków**

Sposób wykonania wykopu pod fundament znaku pionowego powinien być dostosowany do głębokości wykopu, rodzaju gruntu i posiadanego sprzętu. Wymiary wykopu powinny być zgodne z dokumentacją projektową lub wskazaniem Inżyniera.

Wykopy fundamentowe powinny być wykonane w takim okresie, aby po ich zakończeniu można było przystąpić natychmiast do wykonania w nich robót fundamentowych.

##### **5.3.1. Prefabrykaty betonowe**

Dno wykopu przed ułożeniem prefabrykatu należy wyrównać i zagęścić. Wolne przestrzenie między ścianami gruntu i prefabrykatem należy wypełnić materiałem kamiennym, np. kliniec i dokładnie zagęścić ubijakami ręcznymi.

Jeżeli znak jest zlokalizowany na poboczu drogi, to górna powierzchnia prefabrykatu powinna być równa z powierzchnią pobocza lub być wyniesiona nad tę powierzchnię nie więcej niż 0,03 m.

##### **5.3.2. Fundamenty z betonu i betonu zbrojonego**

Wykopy pod fundamenty konstrukcji wsporczych dla zamocowania znaków wielkowymiarowych (znak kierunku i miejscowości), wykonywane z betonu „na mokro” lub z betonu zbrojonego należy wykonać zgodnie z PN-S-02205:1998 [24].

Posadowienie fundamentów w wykopach otwartych bądź rozpartych należy wykonywać zgodnie z dokumentacją projektową, ST lub wskazaniem Inżyniera. Wykopy należy zabezpieczyć przed napływem wód opadowych przez wyprofilowanie terenu ze spadkiem umożliwiającym łatwy odpływ wody poza teren przylegający do wykopu. Dno wykopu powinno być wyrównane z dokładnością  $\pm 2$  cm.

Przy naruszonej strukturze gruntu rodzimego, grunt należy usunąć i miejsce wypełnić do spodu fundamentu betonem. Płaszczyzny boczne fundamentów stykające się z gruntem należy zabezpieczyć

izolacją, np. emulsją asfaltową. Po wykonaniu fundamentu wykop należy zasypać warstwami grubości 20 cm z dokładnym zagęszczeniem gruntu.

#### **5.4. Tolerancje ustawienia znaku pionowego**

Konstrukcje wsporcze znaków - słupki, słupy, wysięgniki, konstrukcje dla tablic wielkowsmiarowych, powinny być wykonane zgodnie z dokumentacją i ST.

Dopuszczalne tolerancje ustawienia znaku:

– odchyłka od pionu, nie więcej niż  $\pm 1\%$ ,

– odchyłka w wysokości umieszczenia znaku, nie więcej niż  $\pm 2$  cm,

odchyłka w odległości ustawienia znaku od krawędzi jezdni utwardzonego pobocza lub pasa awaryjnego postoiu, nie więcej niż  $\pm 5$  cm, przy zachowaniu minimalnej odległości umieszczenia znaku zgodnie z załącznikiem nr 1 do rozporządzenia Ministra Infrastruktury z dnia 3 lipca 2003 r. w sprawie szczegółowych warunków technicznych dla znaków i sygnałów drogowych oraz urządzeń bezpieczeństwa ruchu drogowego i warunków ich umieszczania na drogach [25].

#### **5.5. Konstrukcje wsporcze**

##### **5.5.1. Zabezpieczenie konstrukcji wsporczej przed najechaniem**

Konstrukcje wsporcze znaków drogowych bramowych lub wysięgnikowych jedno lub dwustronnych, jak również konstrukcje wsporcze znaków tablicowych bocznych o powierzchni większej od  $4,5\text{ m}^2$ , gdy występuje możliwość bezpośredniego najechania na nie przez pojazd - muszą być zabezpieczone odpowiednio umieszczonymi barierami ochronnymi lub innego rodzaju urządzeniami ochronnymi lub przeciwdestrukcyjnymi, zgodnie z dokumentacją projektową, ST lub wskazaniem Inżyniera. Podobne zabezpieczenie należy stosować w przypadku innych konstrukcji wsporczych, gdy najechanie na nie w większym stopniu zagraża bezpieczeństwu użytkowników pojazdów, niż najechanie pojazdu na barierę, jeśli przewiduje to dokumentacja projektowa, ST lub Inżynier.

##### **5.5.2. Zapobieganie zagrożeniu użytkowników drogi i terenu przyległego - przez konstrukcję wsporczą**

Konstrukcja wsporcza znaku musi być wykonana w sposób ograniczający zagrożenie użytkowników pojazdów samochodowych oraz innych użytkowników drogi i terenu do niej przyległego przy najechaniu przez pojazd na znak. Konstrukcja wsporcza znaku musi zapewnić możliwość łatwej naprawy po najechaniu przez pojazdy lub innego rodzaju uszkodzenia znaku.

##### **5.5.3. Tablicowe znaki drogowe na dwóch słupach lub podporach**

Przy stosowaniu tablicowych znaków drogowych (drogowskazów tablicowych, tablic przeddrogowskazowych, tablic szlaku drogowego, tablic objazdów itp.) umieszczanych na dwóch słupach lub podporach - odległość między tymi słupami lub podporami, mierzona prostopadle do przewidywanego kierunku najechania przez pojazd, nie może być mniejsza od 1,75 m. Przy stosowaniu większej liczby słupów niż dwa - odległość między nimi może być mniejsza.

##### **5.5.4. Poziom górnej powierzchni fundamentu**

Przy zamocowaniu konstrukcji wsporczej znaku w fundamencie betonowym lub innym podobnym - pożądaną jest, by górna część fundamentu pokrywała się z powierzchnią pobocza, pasa dzielącego itp. lub była nad tę powierzchnię wyniesiona nie więcej niż 0,03 m. W przypadku konstrukcji wsporczych, znajdujących się poza koroną drogi, górna część fundamentu powinna być wyniesiona nad powierzchnię terenu nie więcej niż 0,15 m.

##### **5.5.5. Barwa konstrukcji wsporczej**

Konstrukcje wsporcze znaków drogowych pionowych muszą mieć barwę szarą neutralną z tym, że dopuszcza się barwę naturalną pokryć cynkowanych. Zabrania się stosowania pokryć konstrukcji wsporczych o jaskrawej barwie - z wyjątkiem przypadków, gdy jest to wymagane odrębnymi przepisami, wytycznymi lub warunkami technicznymi.

#### **5.6. Połączenie tarczy znaku z konstrukcją wsporczą**

Tarcza znaku musi być zamocowana do konstrukcji wsporczej w sposób uniemożliwiający jej przesunięcie lub obrót. Materiał i sposób wykonania połączenia tarczy znaku z konstrukcją wsporczą musi umożliwiać, przy użyciu odpowiednich narzędzi, odłączenie tarczy znaku od tej konstrukcji przez cały okres użytkowania znaku.

Na drogach i obszarach, na których występują częste przypadki dewastacji znaków, zaleca się stosowanie elementów łącznych o konstrukcji uniemożliwiającej lub znacznie utrudniającej ich rozłączenie przez osoby niepowołane.

Nie dopuszcza się zamocowania znaku do konstrukcji wsporczej w sposób wymagający bezpośredniego przeprowadzenia śrub mocujących przez lico znaku.

## 6. KONTROLA JAKOŚCI ROBÓT

### 6.1. Ogólne zasady kontroli jakości robót

Ogólne zasady kontroli jakości robót podano w ST D-00.00.00 „Wymagania ogólne” pkt 6.

### 6.2. Badania materiałów do wykonania fundamentów betonowych

Wykonawca powinien przeprowadzić badania materiałów do wykonania fundamentów betonowych „na mokro”. Uwzględniając nieskomplikowany charakter robót fundamentowych, na wniosek Wykonawcy, Inżynier może zwolnić go z potrzeby wykonania badań materiałów dla tych robót.

### 6.3. Badania w czasie wykonywania robót

#### 6.3.1. Badania materiałów w czasie wykonywania robót

Wszystkie materiały dostarczone na budowę powinny być sprawdzone w zakresie powierzchni wyrobu i jego wymiarów. Częstotliwość badań i ocena ich wyników powinna być zgodna z ustaleniami zawartymi w tablicy 7.

Tablica 7. Częstotliwość badań przy sprawdzeniu powierzchni i wymiarów wyrobów dostarczonych przez producentów

| Lp. | Rodzaj badania          | Liczba badań  | Opis badań  | Ocena wyników badań                                    |
|-----|-------------------------|---|---|--|
| 1   | Sprawdzenie powierzchni | od 5 do 10 badań z wybranych losowo elementów w każdej dostarczonej partii wyrobów liczącej do 1000 elementów | Powierzchnię zbadać nieuzbrojonym okiem. Do ew. sprawdzenia głębokości wad użyć dostępnych narzędzi (np. liniałów z czujnikiem, suwmiarek, mikrometrów itp. | Wyniki badań powinny być zgodne z wymaganiami punktu 2 |
| 2   | Sprawdzenie wymiarów    |   | Przeprowadzić uniwersalnymi przyrządami pomiarowymi lub sprawdzianami (np. liniałami, przymiarami itp.)   |  |

W przypadkach budzących wątpliwości można zlecić uprawnionej jednostce zbadanie właściwości dostarczonych wyrobów i materiałów w zakresie wymagań podanych w punkcie 2.

#### 6.3.2. Kontrola w czasie wykonywania robót

W czasie wykonywania robót należy sprawdzać:

- zgodność wykonania znaków pionowych z dokumentacją projektową (lokalizacja, wymiary znaków, wysokość zamocowania znaków),
- zachowanie dopuszczalnych odchyłek wymiarów, zgodnie z punktem 2 i 5,
- prawidłowość wykonania wykopów pod konstrukcje wsporcze, zgodnie z punktem 5.3,
- poprawność wykonania fundamentów pod słupki zgodnie z punktem 5.3,
- poprawność ustawienia słupków i konstrukcji wsporczych, zgodnie z punktem 5.4 i 5.5,
- zgodność rodzaju i grubości blachy ze specyfikacją.

## 7. OBMIAR ROBÓT

### 7.1. Ogólne zasady obmiaru robót

Ogólne zasady obmiaru robót podano w ST D-00.00.00 „Wymagania ogólne” pkt 7.

### 7.2. Jednostka obmiarowa

Jednostkami obmiarowymi są:

- a) szt. (sztuka), dla znaków drogowych konwencjonalnych oraz konstrukcji wsporczych,
- b) m<sup>2</sup> (metr kwadratowy) powierzchni tablic dla znaków pozostałych.

## 8. ODBIÓR ROBÓT

### 8.1. Ogólne zasady odbioru robót

Ogólne zasady odbioru robót podano w ST D-00.00.00 „Wymagania ogólne” pkt 8.

Roboty uznaje się za wykonane zgodnie z dokumentacją projektową, ST i wymaganiami Inżyniera, jeżeli wszystkie pomiary i badania z zachowaniem tolerancji wg pkt 6, dały wyniki pozytywne.

### 8.2. Odbiór ostateczny

Odbiór robót oznakowania pionowego dokonywany jest na zasadzie odbioru ostatecznego.

Odbiór ostateczny powinien być dokonany po całkowitym zakończeniu robót, na podstawie wyników pomiarów i badań jakościowych określonych w punktach 2 i 5.

### 8.3. Odbiór pogwarancyjny

Przed upływem okresu gwarancyjnego należy wykonać przegląd znaków i wybraną grupę poddać badaniom fotometrycznym lica. Pozytywne wyniki przeglądu i badań mogą być podstawą odbioru pogwarancyjnego.

Odbiór pogwarancyjny należy przeprowadzić w ciągu 1 miesiąca po upływie okresu gwarancyjnego, ustalonego w ST.

## 9. PODSTAWA PŁATNOŚCI

### 9.1. Ogólne ustalenia dotyczące podstawy płatności

Ogólne ustalenia dotyczące podstawy płatności podano w ST D-00.00.00 „Wymagania ogólne” pkt 9.

### 9.2. Cena jednostki obmiarowej

Cena wykonania jednostki obmiarowej oznakowania pionowego obejmuje:

- prace pomiarowe i roboty przygotowawcze,
- wykonanie fundamentów,
- dostarczenie i ustawienie konstrukcji wsporczych,
- zamocowanie tarcz znaków drogowych,
- przeprowadzenie pomiarów i badań wymaganych w ST.

## 10. NORMY I PRZEPISY ZWIĄZANE

### 10.1. Normy

|     |   |   |
|-----|---|---|
| 1.  | PN-76/C-81521                           | Wyroby lakierowane - badanie odporności powłoki lakierowanej na działanie wody oraz oznaczanie nasiąkliwości  |
| 2.  | PN-83/B-03010                           | Ściany oporowe - Obliczenia statyczne i projektowanie   |
| 3.  | PN-84/H-74220                           | Rury stalowe bez szwu ciągnięte i walcowane na zimno ogólnego zastosowania  |
| 4.  | PN-88/C-81523                           | Wyroby lakierowane - Oznaczenie odporności powłoki na działanie mgły solnej   |
| 5.  | PN-89/H-84023.07                        | Stal określonego zastosowania. Stal na rury. Gatunki  |
| 6.  | PN-B-03215:1998                         | Konstrukcje stalowe - Połączenia z fundamentami - Projektowanie i wykonanie   |
| 7.  | PN-B-03264:2002                         | Konstrukcje betonowe, żelbetowe i sprężone - Obliczenia statyczne i projektowanie   |
| 8.  | PN-EN 40-5:2004                         | Słupy oświetleniowe. Część 5. Słupy oświetleniowe stalowe. Wymagania.   |
| 9.  | PN-EN 206-1:2003                        | Beton Część 1: Wymagania, właściwości, produkcja i zgodność   |
| 10. | PN-EN 485-4:1997                        | Aluminium i stopy aluminium - Blachy, taśmy i płyty - Tolerancje kształtu i wymiarów wyrobów walcowanych na zimno   |
| 11. | PN-EN ISO 1461:2000                     | Powłoki cynkowe nanoszone na stal metodą zanurzeniową (cynkowanie jednostkowe) – Wymaganie i badanie  |
| 12. | PN-EN 10240:2001                        | Wewnętrzne i/lub zewnętrzne powłoki ochronne rur stalowych. Wymagania dotyczące powłok wykonanych przez cynkowanie ogniowe w ocynkowniach zautomatyzowanych |
| 13. | PN-EN 10292:2003/<br>A1:2004/A1:2005(U) | Taśmy i blachy ze stali o podwyższonej granicy plastyczności powlekane ogniowo w sposób ciągły do obróbki plastycznej na zimno. Warunki techniczne dostawy  |
| 14. | PN-EN 10327:2005(U)                     | Taśmy i blachy ze stali niskowęglowych powlekane ogniowo w sposób ciągły do obróbki plastycznej na zimno. Warunki techniczne dostawy                        |
| 15. | PN-EN 12767:2003                        | Bierne bezpieczeństwo konstrukcji wsporczych dla urządzeń drogowych. Wymagania i metody badań   |
| 16. | PN-EN 12899-1:2005                      | Stałe, pionowe znaki drogowe - Część 1: Znaki stałe   |
| 17. | prEN 12899-5                            | Stałe, pionowe znaki drogowe - Część 5 Badanie wstępne typu   |
| 18. | PN-EN 60529:2003                        | Stopnie ochrony zapewnianej przez obudowy (Kod IP)  |
| 19. | PN-EN 60598-1: 1990                     | Oprawy oświetleniowe. Wymagania ogólne i badania  |
| 20. | PN-EN 60598-2:2003(U)                   | Oprawy oświetleniowe - Wymagania szczegółowe - Oprawy oświetleniowe drogowe   |
| 21. | PN-H-74200:1998                         | Rury stalowe ze szwem, gwintowane   |
| 22. | PN-EN ISO 2808:2000                     | Farby i lakiery - oznaczanie grubości powłoki   |
| 23. | PN-91/H-93010                           | Stal. Kształtowniki walcowane na gorąco   |
| 24. | PN-S-02205:1998                         | Drogi samochodowe. Roboty ziemne. Wymagania i badania   |

## 10.2 Przepisy związane

25. Załączniki nr 1 i 4 do rozporządzenia Ministra Infrastruktury z dnia 3 lipca 2003 w sprawie szczegółowych warunków technicznych dla znaków i sygnałów drogowych oraz urządzeń bezpieczeństwa ruchu drogowego i warunków ich umieszczania na drogach (Dz. U. nr 220, poz. 2181)
26. Rozporządzenie Ministra Infrastruktury z dn. 11 sierpnia 2004 r. w sprawie sposobów deklarowania zgodności wyrobów budowlanych oraz sposobu znakowania ich znakiem budowlanym (Dz. U. nr 198, poz. 2041)
27. Rozporządzenie Ministra Infrastruktury z dn. 08 listopada 2004 r. w sprawie aprobat technicznych oraz jednostek organizacyjnych upoważnionych do ich wydawania (Dz. U. nr 249, poz. 2497)
28. CIE No. 39.2 1983 Recommendations for surface colours for visual signalling (Zalecenia dla barw powierzchniowych sygnalizacji wizualnej)
29. CIE No. 54 Retroreflection definition and measurement (Powierzchniowy współczynnik odbłasku definicja i pomiary)
30. Ustawa z dnia 16 kwietnia 2004 r. o wyrobach budowlanych (Dz. U. nr 92, poz. 881)
31. Stałe odbłaskowe znaki drogowe i urządzenia bezpieczeństwa ruchu drogowego. Zalecenia IBDiM do udzielania aprobat technicznych nr Z/2005-03-009



## **D-07.02.02 SŁUPKI PROWADZĄCE ORAZ ZNAKI KILOMETROWE I HEKTOMETROWE**

### **1. WSTĘP**

#### **1.1. Przedmiot Specyfikacji**

Przedmiotem niniejszej Specyfikacji są wymagania dotyczące wykonania i odbioru robót związanych z ustawieniem słupków prowadzących oraz znaków kilometrowych i hektometrowych, które zostaną wykonane w ramach *rozbudowy drogi wojewódzkiej Nr 251 Kaliska - Inowrocław na odcinku od km 19+649 (od granicy województwa kujawsko-pomorskiego) do km 34+200 oraz od km 34+590,30 do km 35+290 wraz z przebudową mostu na rz. Gąsawka w msc. Żnin.*

#### **1.2. Zakres stosowania Specyfikacji**

Specyfikacje są stosowane jako dokument kontraktowy przy zleceniu i realizacji Robót wymienionych w pkt 1.1, zgodnie z Specyfikacją D-M-00.00.00 – „Wymagania Ogólne”.

#### **1.3. Zakres robót objętych Specyfikacją**

Ustalenia zawarte w niniejszej Specyfikacji dotyczą zasad prowadzenia robót związanych z ustawianiem wzdłuż drogi następujących urządzeń bezpieczeństwa ruchu drogowego:

- a) urządzeń optycznego prowadzenia ruchu:
  - słupków prowadzących,
- b) urządzeń do oznaczania pasa drogowego:
  - znaków kilometrowych,
  - znaków hektometrowych

zgodnie z zakresem wg dokumentacji projektowej.

#### **1.4. Określenia podstawowe**

Określenia podane w Specyfikacji są zgodne z odpowiednimi normami i określeniami podanymi w Specyfikacji D-M-00.00.00 – „Wymagania Ogólne” pkt. 1.4.

1.4.1. Słupek prowadzący (U-1a, U-1b) - urządzenie bezpieczeństwa ruchu drogowego, służące do optycznego prowadzenia ruchu, mające na celu ułatwienie kierującym, szczególnie w porze nocnej i w trudnych warunkach atmosferycznych, orientacji co do szerokości drogi, jej przebiegu w planie oraz na łukach poziomych.

1.4.2. Znak kilometrowy (U-7) - urządzenie bezpieczeństwa ruchu drogowego stosowane w celu oznaczenia przebiegu drogi i wskazania jej kilometrażu narastająco od początku do końca drogi. Znak kilometrowy ma postać tabliczki umieszczonej na słupku prowadzącym U-1a lub U-1b (w pełnym kilometrze) lub postać cyfry naklejonej lub namalowanej w dolnej części słupka prowadzącego U-1a lub U-1b.

1.4.3. Znak hektometrowy (U-8) - urządzenie bezpieczeństwa ruchu drogowego stosowane w celu uściślenia przebiegu drogi oraz ułatwienia lokalizacji elementów składowych drogi podlegających ewidencji dróg oraz lokalizacji zdarzeń drogowych. Znak hektometrowy ma postać cyfry naklejonej lub namalowanej w dolnej części słupka prowadzącego U-1.

#### **1.5. Ogólne wymagania dotyczące robót**

Ogólne wymagania dotyczące robót podano w Specyfikacji D-M-00.00.00 – „Wymagania Ogólne” pkt 1.5.

### **2. MATERIAŁY**

#### **2.1. Ogólne wymagania dotyczące materiałów**

Ogólne wymagania dotyczące materiałów, ich pozyskiwania i składowania, podano w Specyfikacji D-M-00.00.00 – „Wymagania ogólne” pkt 2.

#### **2.2. Słupki prowadzące**

##### **2.2.1. Rodzaje materiałów na słupki prowadzące**

Materiałami stosowanymi przy ustawianiu słupków prowadzących są:

- słupki prowadzące z tworzyw sztucznych,
- elementy mocujące słupek prowadzący do bariery ochronnej,
- cyfry znaków hektometrowych U-7 z folii samoprzylepnej,
- cyfry znaków hektometrowych U-8 z folii samoprzylepnej.

##### **2.2.2. Wymagania ogólne dla słupków prowadzących (U-1a, U-1b)**

Słupki prowadzące powinny mieć w przekroju kształt trapezu o wymiarach podanych w Załączniku nr 4 [9]. Dopuszcza się stosowanie słupków o innym kształcie przekroju (np. wypukłe, dwuwypukłe, płaskie) po uzyskaniu zgody Inżyniera.

Wysokość słupka prowadzącego powinna wynosić około:

150 cm dla słupka U-1a umocowanego w gruncie,  
100 cm dla słupka U-1a przymocowanego na powierzchni pobocza,  
– 40 cm dla słupka U-1b umieszczonego nad barierą ochronną.

Na słupkach powinny być umieszczone elementy odblaskowe prostokątne lub równoległoboczne o szerokości 4 cm i wysokości 20 cm barwy czerwonej po stronie czołowej słupka i barwy białej po stronie tylnej w stosunku do nadjeżdżającego pojazdu.

Miejsce umieszczenia elementów odblaskowych powinno być zgodne z Załącznikiem nr 4 [9].

#### 2.2.3. Słupki prowadzące z tworzyw sztucznych

Należy stosować słupki prowadzące z tworzyw sztucznych, takich jak: polichlorek winylu, polietylen, kopolimery itp.

Wymagania co do zachowania się słupka w czasie kolizji (najechania samochodu na słupek) – należy stosować słupki sztywne, z odchyleniem od pionu do 20 % z tym, że słupek po odchyleniu można kilkakrotnie ręcznie wyprostować, a potem złamać się,

Barwa słupków prowadzących z tworzyw sztucznych powinna być biała, bez smug i przebarwień wg wzoru podanego w Załączniku nr 4 [9].

Powierzchnia słupków prowadzących powinna być czysta, gładka, pozbawiona rys, pęcherzy i wgłębień.

Zaleca się, aby słupek prowadzący z tworzywa sztucznego, przewidziany do umocowania w gruncie, miał w swojej dolnej części otwór do umieszczenia przetyczki stalowej lub z tworzywa sztucznego o średnicy od 15 do 20 mm i długości od 20 do 30 cm, utrudniający wyciągnięcie słupka z gruntu.

Dopuszcza się następujące tolerancje wymiarów słupka prowadzącego: wymiary przekroju poprzecznego  $\pm 1$  mm, grubość ścianki min. 3 mm, tolerancja grubości ścianki  $\pm 0.5$  mm.

Słupki prowadzące z tworzywa sztucznego powinny mieć aprobatę techniczną wydaną przez uprawnioną jednostkę.

Słupki prowadzące z tworzywa sztucznego należy składować w położeniu poziomym, na płaskim i równym podłożu w przygotowanych boksach. Wysokość składowania nie może przekraczać 2 m. Zaleca się przechowywać słupki pod zadaszeniem w celu utrzymania ich w czystości.

#### 2.2.4. Elementy mocujące słupek prowadzący do bariery ochronnej

Słupki prowadzące U-1b należy przymocować do bariery ochronnej elementami montażowymi zaakceptowanymi przez Inżyniera.

Sposób zabezpieczenia antykorozyjnego elementów mocujących powinien być ustalony przez producenta w taki sposób, aby zapewnić trwałość wyrobu przez okres od 5 do 10 lat w warunkach normalnych, a od 3 do 5 lat w środowisku o zwiększonej korozyjności. W przypadku zastosowania elementów mocujących wykonanych z blachy stalowej ocynkowanej, minimalna grubość powłoki cynkowej powinna wynosić 60  $\mu\text{m}$ .

Elementy mocujące słupek powinny być przechowywane w pomieszczeniach suchych, z dala od czynników działających korozyjnie i w warunkach zabezpieczających przed uszkodzeniem.

#### 2.2.5. Elementy odblaskowe

Elementy odblaskowe do słupków prowadzących powinny mieć wymiary i barwę określone w pkt 2.2.2.

Elementy odblaskowe mogą być stosowane w postaci:

– elementów pryzmatycznych z tworzyw sztucznych,  
folii odblaskowych do przyklejania na słupku.

Elementy odblaskowe sprowadzane osobno (przytwierdzone do słupków) powinny być składowane w pojemnikach producenta, w pomieszczeniach suchych, w warunkach zabezpieczających je przed zabrudzeniem, uszkodzeniem i przemieszaniem.

### 2.3. Znaki kilometrowe (U-7)

#### 2.3.1. Rodzaje materiałów na znaki kilometrowe

Do wykonania znaków kilometrowych U-7 stosuje się cyfry do naklejania na słupki prowadzące. Cyfry znaków kilometrowych powinny być wykonane z folii samoprzylepnej, posiadającej aprobatę techniczną.

#### 2.3.2. Słupki do znaków kilometrowych

Słupkami do znaków kilometrowych powinny być słupki prowadzące (słupki hektometrowe) U-1a oraz U-1b.

Słupki prowadzące (słupki hektometrowe), na których zostanie naklejony znak kilometrowy, powinny odpowiadać wymaganiom pkt 2.2.

Umieszczenie znaku kilometrowego na słupku hektometrowym powinno być zgodne z Załącznikiem nr 4 [9].

#### **2.4. Znaki hektometrowe (U-8)**

Znak hektometrowy U-8 stanowi cyfra barwy czarnej, umieszczana na słupku prowadzącym, odpowiadającym wymaganiom pkt 2.2. Znak U-8 jest umieszczany bezpośrednio na powierzchni słupka z tworzywa sztucznego.

Cyfry znaków hektometrowych powinny być wykonane z folii samoprzylepnej, posiadającej aprobatę techniczną.

#### **2.5. Znaki z numerem drogi (U-1f)**

Na łącznicach na słupkach prowadzących należy nakleić znak U-1f z numerem drogi i oznakowaniem łącznicy. Wygląd znaku U-1f i sposób jego umieszczenia przedstawiono w załączniku 4 [9].

### **3. SPRZĘT**

#### **3.1. Ogólne wymagania dotyczące sprzętu**

Ogólne wymagania dotyczące sprzętu podano w Specyfikacji D-M-00.00.00 – „Wymagania Ogólne” pkt. 3.

#### **3.2. Sprzęt do ustawiania słupków prowadzących**

Wykonawca przystępujący do ustawiania słupków prowadzących oraz znaków kilometrowych i hektometrowych powinien wykazać się możliwością korzystania z następującego sprzętu, w zależności od sposobu mocowania słupków:

- szpadli,
- wiertnic do wykonywania dołów pod słupki,
- drobnego sprzętu pomocniczego do montażu,
- sprzętu do załadunku i wyładunku słupków,
- małych betoniarek przewoźnych.

### **4. TRANSPORT**

#### **4.1. Ogólne wymagania dotyczące transportu**

Ogólne wymagania dotyczące transportu podano w Specyfikacji D-M-00.00.00 – „Wymagania ogólne” pkt. 4.

#### **4.2. Transport materiałów**

Transport materiałów z tworzyw sztucznych (słupków prowadzących) może być dokonany dowolnym środkiem transportu, w sposób zabezpieczający je przed uszkodzeniem.

Drobne materiały, jak folie samoprzylepne, elementy odblaskowe, itd. należy przewozić w warunkach zabezpieczających je przed uszkodzeniem.

### **5. WYKONANIE ROBÓT**

#### **5.1. Ogólne zasady wykonania robót**

Ogólne zasady wykonania robót podano w Specyfikacji D-M-00.00.00 „Wymagania ogólne” pkt 5.

#### **5.2. Ustawienie słupków**

##### **5.2.1. Wykonanie wykopów pod słupki**

Lokalizacja słupków prowadzących, znaków kilometrowych i hektometrowych powinna odnosić się do oznakowania istniejącego szlaku drogowego.

Lokalizacja słupka powinna być zgodna z zaleceniami Załącznika nr 4 [9].

Doły pod słupki powinny mieć wymiary w planie co najmniej o 20 do 30 cm większe od wymiarów słupka, a głębokość uzależnioną od wysokości słupka.

Doły pod słupki mocowane na powierzchni pobocza gruntowego należy dostosować do konstrukcji mocującej słupki.

Doły można wykonywać ręcznie, wiertnicą lub innym sposobem zaakceptowanym przez Inżyniera.

##### **5.2.2. Osadzenie słupków**

Osadzenie dostarczonych gotowych słupków w wykonanych uprzednio otworach (dołach) powinno uwzględniać:

- właściwe ustawienie słupka, zgodne z postanowieniami Załącznika nr 4 [9],
- zachowanie ściśle pionowej pozycji słupka,

wypełnienie otworu gruntem, przy czym wskaźnik zagęszczenia nie powinien być mniejszy niż 0.95 według normalnej metody Proctora.

#### **5.3. Umieszczenie znaków kilometrowych na słupkach prowadzących**

##### **5.3.1. Roboty przygotowawcze przy ustawieniu znaków kilometrowych**

Przed wykonaniem właściwych robót należy ustalić lokalizację znaków kilometrowych, która powinna odnosić się do oznakowania istniejącego szlaku drogowego.

##### **5.3.2. Naklejenie znaków kilometrowych na słupki**

Słupki, na których umieszczone są znaki kilometrowe, powinny odpowiadać wymaganiom pkt 2.2.

Umieszczenie znaków kilometrowych na słupkach powinno być zgodne z zaleceniami Załącznika nr 4 [9].

#### **5.4. Umieszczenie znaków hektometrowych na słupkach prowadzących**

##### **5.4.1. Roboty przygotowawcze przy ustawieniu znaków hektometrowych**

Przed wykonaniem właściwych robót należy ustalić lokalizację znaków hektometrowych, która powinna odnosić się do oznakowania istniejącego szlaku drogowego.

##### **5.4.2. Naklejenie znaków hektometrowych na słupki**

Słupki, na których umieszczone są znaki hektometrowe, powinny odpowiadać wymaganiom pkt 2.2.

Umieszczenie znaków hektometrowych na słupkach powinno być zgodne z zaleceniami Załącznika nr 4 [9].

#### **5.5. Umieszczenie znaków z numerem drogi (U-1f) na słupkach prowadzących**

Słupki, na których umieszczone są znaki U-1f, powinny odpowiadać wymaganiom pkt 2.2.

Umieszczenie znaków U-1f na słupkach powinno być zgodne z zaleceniami Załącznika nr 4 [9].

### **6. KONTROLA JAKOŚCI ROBÓT**

#### **6.1. Ogólne zasady kontroli jakości robót**

Ogólne zasady kontroli jakości robót podano w Specyfikacji D-M-00.00.00 – „Wymagania Ogólne” pkt. 6.

#### **6.2. Badania przed przystąpieniem do robót**

Przed przystąpieniem do robót Wykonawca powinien przedstawić Inżynierowi:

- aprobaty techniczne na materiały,
- świadectwo jakości lub deklarację zgodności, wydane przez producenta materiałów.

#### **6.3. Badania w czasie wykonywania robót**

##### **6.3.1. Badania materiałów w czasie wykonywania robót**

Wszystkie materiały dostarczone do wykonania robót powinny być sprawdzone w zakresie powierzchni wyrobu i jego wymiarów, odpowiadających ustaleniom niniejszej Specyfikacji, w liczbie od 5 do 10 badań z wybranych losowo elementów w każdej dostarczanej partii wyrobów liczącej do 1000 elementów.

##### **6.3.2. Kontrola w czasie wykonywania robót**

W czasie wykonywania robót należy zbadać:

- zgodność ustawienia słupka i umieszczenia znaku z dokumentacją projektową, Specyfikacją i Załącznikiem nr 4 [9] w zakresie lokalizacji wzdłuż drogi i w jej przekroju poprzecznym,
- zachowanie dopuszczalnych odchyłek wymiarów zgodnie z punktami 2 i 5,
- prawidłowość osadzenia słupków w dołach lub na powierzchniach poboczy zgodnie z pkt. 5, prawidłowość naklejenia znaków kilometrowych, hektometrowych i numeru drogi krajowej na słupkach.

### **7. OBMIAR ROBÓT**

#### **7.1. Ogólne zasady obmiaru robót**

Ogólne zasady obmiaru robót podano w Specyfikacji D-M-00.00.00 „Wymagania ogólne” pkt 7.

#### **7.2. Jednostka obmiarowa**

Jednostką obmiarową ustawienia słupków prowadzących, znaków kilometrowych, znaków hektometrowych i znaków numeru drogi jest 1 szt. (sztuka).

### **8. ODBIÓR ROBÓT**

Ogólne zasady odbioru robót podano w Specyfikacji D-M-00.00.00 "Wymagania Ogólne" pkt 8.

Roboty uznaje się za wykonane zgodnie z Dokumentacją projektową, Specyfikacją i wymaganiami Inżyniera, jeżeli wszystkie pomiary i badania z zachowaniem tolerancji wg pkt 6 dały wyniki pozytywne.

### **9. PODSTAWA PŁATNOŚCI**

#### **9.1. Ogólne ustalenia dotyczące podstawy płatności**

Ogólne ustalenia dotyczące podstawy płatności podano w Specyfikacji D-M-00.00.00 „Wymagania ogólne” pkt 9.

#### **9.2. Cena jednostki obmiarowej**

Cena 1 sztuki ustawienia słupka prowadzącego znaku kilometrowego lub znaku hektometrowego obejmuje:

- prace pomiarowe przy lokalizacji słupka lub znaku,
- roboty przygotowawcze,
- dostarczenie materiałów na miejsce wykonania,
- wykonanie dołów,
- osadzenie słupków ze znakami kilometrowymi, hektometrowymi i numerem drogi krajowej, nr łącznicy, z wypełnieniem otworu,
- przeprowadzenie badań kontrolnych, wymaganych w Specyfikacji Technicznej,
- uporządkowanie terenu robót.

## **10. PRZEPISY ZWIĄZANE**

### **10.1. Normy**

1. PN-EN 206-1:2003 Beton - Część 1: Wymagania, Właściwości, produkcja i zgodność.
2. PN-84/H-74220 Rury stalowe bez szwu ciągnięte i walcowane na zimno ogólnego zastosowania
3. PN-H-84023.07 Stal określonego zastosowania. Stal na rury. Gatunki.
4. PN-H-92125 Stal. Blachy i taśmy ocynkowane
5. PN-76/H-92325 Bednarka stalowa bez pokrycia lub ocynkowana
6. PN-M-82054-03 Śruby, wkręty i nakrętki. Własności mechaniczne śrub i wkrętów
7. PN-M-82054-09 Śruby, wkręty i nakrętki. Własności mechaniczne nakrętek
8. PN-EN ISO/IEC 17050-1:2005 Ocena zgodności. Deklaracja zgodności składana przez dostawcę. Część 1: Wymagania ogólne.

### **10.2. Inne dokumenty**

9. Szczegółowe warunki techniczne dla urządzeń bezpieczeństwa ruchu drogowego i warunki ich umieszczania na drogach – załącznik 4 do Rozporządzenia Ministra Infrastruktury z dnia 3 lipca 2003 r.
10. Katalog powtarzalnych elementów drogowych - KPED. "Transprojekt", Warszawa, 1979-1982.

## **D-07.05.01 BARIERY OCHRONNE**

### **1. WSTĘP**

#### **1.1 Nazwa zadania**

Rozbudowa drogi wojewódzkiej Nr 251 Kaliska - Inowrocław na odcinku od km 19+649 (od granicy województwa kujawsko-pomorskiego) do km 34+200 oraz od km 34+590,30 do km 35+290 wraz z przebudową mostu na rz. Gąsawka w msc. Żnin.

#### **1.2. Przedmiot ST**

Przedmiotem niniejszej specyfikacji technicznej (ST) są wymagania dotyczące wykonania i odbioru robót związanych z realizacją na drogach barier ochronnych stalowych oraz tymczasowych barier ochronnych betonowych.

#### **1.3. Zakres stosowania ST**

Specyfikacja techniczna (ST) stanowi dokument przetargowy i kontraktowy przy zleceniu i realizacji robót podczas *rozbudowy drogi wojewódzkiej Nr 251 Kaliska - Inowrocław na odcinku od km 19+649 (od granicy województwa kujawsko-pomorskiego) do km 34+200 oraz od km 34+590,30 do km 35+290 wraz z przebudową mostu na rz. Gąsawka w msc. Żnin.*

#### **1.4. Zakres robót objętych ST**

Ustalenia zawarte w niniejszej specyfikacji dotyczą zasad prowadzenia robót związanych z wykonywaniem barier ochronnych, stalowych, realizowanych na odcinkach dróg, z wyłączeniem barier na obiektach. Stosować rodzaje barier zgodnie z dokumentacją projektową.

#### **1.5. Informacje o terenie budowy**

Informacje zawarto w D-00.00.00

#### **1.6. Nazwy i kody**

Grupa robót : 45200000-9 Roboty budowlane w zakresie wznoszenia kompletnych obiektów budowlanych lub ich części oraz robót w zakresie inżynierii lądowej i wodnej .

Klasa robót : 45230000-8 Roboty budowlane w zakresie budowy rurociągów, linii telekomunikacyjnych i elektroenergetycznych , autostrad , dróg , lotnisk i kolei ; wyrównywanie terenu

Kategoria robót : 45233000-9 Roboty w zakresie konstruowania , fundamentowania oraz wykonywania nawierzchni autostrad , dróg

#### **1.7. Określenia podstawowe**

Dla celów niniejszej ST przyjmuje się następujące określenia podstawowe:

**1.7.1. Bariera ochronna** - urządzenie bezpieczeństwa ruchu drogowego, stosowane w celu fizycznego zapobieżenia zjechaniu pojazdu z drogi w miejscach, gdzie to jest niebezpieczne, wyjechaniu pojazdu poza koronę drogi, przejechaniu pojazdu na jezdnię przeznaczoną dla przeciwnego kierunku ruchu lub niedopuszczenia do powstania kolizji pojazdu z obiektami lub przeszkodami stałymi znajdującymi się w pobliżu jezdni, o określonej odkształcalności wynikającej w „Wytocznych stosowania drogowych barier ochronnych na drogach krajowych” wydanych przez Generalną Dyрекcję Dróg Krajowych i Autostrad w kwietniu 2010r.

**1.7.2. Poziom powstrzymywanie** – jest to zdolność bariery do powstrzymywania uderzającego w nią pojazdu. Poziomy powstrzymywanie określane są na podstawie badań zderzeniowych i dzielą się na:

- małe: T1, T2, T3 (przeznaczone tylko do tymczasowych barier ochronnych),
- normalne: N1, N2,
- podwyższone: H1, H2, H3,
- bardzo wysokie: H4a, H4b.

**1.7.3. Szerokość pracująca** – jest to odległość między boczną powierzchnią czołową bariery od strony ruchu przed zderzeniem, a maksymalnym dynamicznym bocznym położeniem jakiegokolwiek większej części systemu. Szerokość pracująca jest miarą odkształcenia bariery.

Wyróżnia się klasy poziomów szerokości pracującej:

- W1 – poziom szerokości pracującej  $W \leq 0,6m$ ,
- W2 - poziom szerokości pracującej  $W \leq 0,8m$ ,
- W3 - poziom szerokości pracującej  $W \leq 1,0m$ ,
- W4 - poziom szerokości pracującej  $W \leq 1,3m$ ,
- W5 - poziom szerokości pracującej  $W \leq 1,7m$ ,
- W6 - poziom szerokości pracującej  $W \leq 2,1m$ ,
- W7 - poziom szerokości pracującej  $W \leq 2,5m$ ,
- W8 - poziom szerokości pracującej  $W \leq 3,5m$ ,

1.7.4 Poziom intensywności zderzenia – jest to parametr odzwierciedlający oddziaływanie zderzenia na osoby znajdujące się w pojeździe określony jako A,B,C.

1.7.5. Pozostałe określenia podstawowe są zgodne z obowiązującymi, odpowiednimi polskimi normami i z definicjami podanymi w ST D-00.00.00 „Wymagania ogólne” pkt 1.4.

#### **1.8. Ogólne wymagania dotyczące robót**

Ogólne wymagania dotyczące robót podano w ST D-00.00.00 „Wymagania ogólne” pkt 1.5.

### **2. MATERIAŁY**

#### **2.1. Ogólne wymagania dotyczące materiałów**

Ogólne wymagania dotyczące materiałów, ich pozyskiwania i składowania, podano w ST D-00.00.00 „Wymagania ogólne” pkt 2.

#### **2.2. Materiały do wykonania barier ochronnych stalowych**

W dokumentacji przewidziano zastosowanie bariery stalowej *typu NIW2A, N2W2A, H2W2A, HIW2A*. Dla barier tymczasowych betonowych przewidziano *typ NIWIA*. Zastosowane bariery muszą spełniać wymagania normy PN-EN 1317 i posiadać oznakowanie CE lub znak budowlany.

Projektuje się bariery i barieroporęcze o poziomie intensywności A.

Wbudowywane elementy bariery, powinny posiadać fabryczne zabezpieczenie antykorozyjne.

Zastosowane bariery i barieroporęcze podlegają akceptacji Inżyniera.

#### **2.3. Składowanie materiałów**

Elementy dłuższe barier mogą być składowane pod zadaszeniem lub na otwartej przestrzeni, na podłożu wyrównanym i odwodnionym, przy czym elementy poszczególnych typów należy układać oddzielnie z ewentualnym zastosowaniem podkładek. Elementy montażowe i połączeniowe można składować w pojemnikach handlowych producenta.

Składowanie kruszywa powinno odbywać się w warunkach zabezpieczających je przed zanieczyszczeniem i zmieszaniem z innymi asortymentami kruszywa lub jego frakcjami. Zaleca się, aby drobne frakcje kruszywa były chronione za pomocą plandek lub zadaszeń. Podłoże składowiska musi być równe, utwardzone i dobrze odwodnione, aby nie dopuścić do zanieczyszczenia kruszywa w trakcie składowania.

Inne materiały należy przechowywać w sposób zgodny z zaleceniami producenta.

### **3. SPRZĘT**

#### **3.1. Ogólne wymagania dotyczące sprzętu**

Ogólne wymagania dotyczące sprzętu podano w ST D-00.00.00 „Wymagania ogólne” pkt 3.

#### **3.2. Sprzęt do wykonania barier**

Wykonawca przystępujący do wykonania barier ochronnych stalowych powinien wykazać się możliwością korzystania z następującego sprzętu:

- zestawu sprzętu specjalistycznego do montażu barier,
- żurawi samochodowych o udźwigu do 4 t,
- wiertnic do wykonywania otworów pod słupki,
- koparek kołowych,
- urządzeń wbijających lub wibromłotów do pograżania słupków w grunt,
- betoniarki przevoźnej,
- wibratorów do betonu,
- przewoźnego zbiornika na wodę,
- ładowarki, itp.

### **4. TRANSPORT**

#### **4.1. Ogólne wymagania dotyczące transportu**

Ogólne wymagania dotyczące transportu podano w ST D-00.00.00 „Wymagania ogólne” pkt 4.

#### **4.2. Transport elementów barier stalowych**

Transport elementów barier może odbywać się dowolnym środkiem transportu. Elementy konstrukcyjne barier nie powinny wystawać poza gabaryt środka transportu. Elementy dłuższe (np. profilowaną taśmę stalową, pasy profilowe) należy przewozić w opakowaniach producenta. Elementy montażowe i połączeniowe zaleca się przewozić w pojemnikach handlowych producenta.

Załadunek i wyładunek elementów konstrukcji barier można dokonywać za pomocą żurawi lub ręcznie. Przy załadunku i wyładunku, należy zabezpieczyć elementy konstrukcji przed pomieszczeniem. Elementy barier należy przewozić w warunkach zabezpieczających wyroby przed korozją i uszkodzeniami mechanicznymi.

#### 4.3. Transport materiałów do wykonania elementów betonowych

Kruszywo do betonu można przewozić dowolnym środkiem transportu w warunkach zabezpieczających je przed zanieczyszczeniem i zmieszaniem z innymi materiałami. Podczas transportu kruszywa powinny być zabezpieczone przed wysypianiem, a kruszywo drobne - przed rozpyleniem.

Elementy prefabrykowane fundamentów mogą być przewożone dowolnymi środkami transportowymi w liczbie sztuk nie przekraczającej dopuszczalnego obciążenia zastosowanego środka transportu. Rozmieszczenie elementów na środku transportu powinno być symetryczne. Elementy należy układać na podkładach drewnianych.

Drewno i elementy deskowania należy przewozić w warunkach chroniących je przed przemieszczaniem, a elementy metalowe w warunkach zabezpieczających przed korozją i uszkodzeniami mechanicznymi.

Cement należy przewozić zgodnie z postanowieniami BN-88/6731-08 [28].

Mieszankę betonową należy przewozić zgodnie z postanowieniami PN-B-06251 [3].

Stal zbrojeniową można przewozić dowolnym środkiem transportu, luzem lub w wiązkach, w warunkach chroniących ją przed pomieszczeniem i przed korozją.

### 5. WYKONANIE ROBÓT

#### 5.1. Ogólne zasady wykonania robót

Ogólne zasady wykonania robót podano w ST D-00.00.00 „Wymagania ogólne” pkt 5.

#### 5.2. Roboty przygotowawcze

Przed wykonaniem właściwych robót należy, na podstawie dokumentacji projektowej, ST lub wskazań Inżyniera:

- wytyczyć trasę bariery,
- ustalić lokalizację słupków,
- określić wysokość prowadnicy bariery,
- określić miejsca odcinków początkowych i końcowych bariery,
- ustalić ew. miejsca przerw, przejść i przejazdów w barierze, itp.

#### 5.3. Osadzenie słupków

##### 5.3.1. Słupki osadzone w otworach uprzednio wykonanych w gruncie

###### 5.3.1.1. Wykonanie dołów pod słupki

Doły (otwory) pod słupki powinny mieć wymiary:

- przy wykonywaniu otworów wiertnicą - średnica otworu powinna być większa o około 20 cm od największego wymiaru poprzecznego słupka, a głębokość otworu od 1,25 do 1,35 m w zależności od typu bariery,
- przy ręcznym wykonaniu dołu pod fundament betonowy - wymiary przekroju poprzecznego mogą wynosić 30 x 30 cm, a głębokość otworu co najmniej 0,75 m przy wypełnianiu betonem otworu gruntowego lub wymiary powinny być ustalone indywidualnie w przypadku stosowania prefabrykowanego fundamentu betonowego.

###### 5.3.1.2. Osadzenia słupków w otworach wypełnionych gruntem

Jeśli dokumentacja projektowa, ST lub Inżynier nie ustali inaczej, to osadzenie słupków w wykonanych uprzednio otworach (dołach) powinno uwzględniać:

- zachowanie prawidłowego położenia i pełnej równoległości słupków, najlepiej przy zastosowaniu odpowiednich szablonów,
- wzmocnienie dna otworu warstwą tłuczni (ew. żwiru) o grubości warstwy min. 5 cm,
- wypełnienie otworu piaskiem stabilizowanym cementem (od 40 do 50 kg cementu na 1 m<sup>3</sup> piasku) lub zagęszczonym gruntem rodzimym, przy czym wskaźnik zagęszczenia nie powinien być mniejszy niż 0,95 według normalnej metody Proctora.

###### 5.3.1.3. Osadzenie słupków w fundamencie betonowym

Jeśli dokumentacja projektowa, ST lub Inżynier nie ustali inaczej, to osadzenie słupków w otworze, w gruncie wypełnionym betonem lub w prefabrykowanym fundamencie betonowym powinno uwzględniać:

- ew. wykonanie zbrojenia, zgodnego z dokumentacją projektową, a w przypadku braku wskazań - zgodnego z zaleceniem producenta barier,
- wypełnienie otworu mieszanką betonową klasy C12/15, odpowiadającą wymaganiom PN-B-06250 [2]. Do czasu stwardnienia betonu słupki zaleca się podeprzeć. Zaleca się wykonywać montaż bariery na słupkach co najmniej po 7 dniach od ustawienia słupka w betonie.

#### 5.3.2. Słupki wbijane lub wwibrowywane bezpośrednio w grunt



Jeśli dokumentacja projektowa, ST lub Inżynier na wniosek Wykonawcy ustali bezpośrednie wbijanie lub wwibrowywanie słupków w grunt, to Wykonawca przedstawi do akceptacji Inżyniera:

- sposób wykonania, zapewniający zachowanie osi słupka w pionie i nie powodujący odkształceń lub uszkodzeń słupka,
- rodzaj sprzętu, wraz z jego charakterystyką techniczną, dotyczący urządzeń wbijających (np. młotów, bab, kafarów) ręcznych lub mechanicznych względnie wibromłotów pograżających słupki w gruncie poprzez wibrację i działanie udarowe.

#### **5.3.3. Tolerancje osadzenia słupków**

Dopuszczalna technologicznie odchyłka odległości między słupkami, wynikająca z wymiarów wydłużonych otworów w prowadnicy, służących do zamocowania słupków, wynosi  $\pm 11$  mm.

Dopuszczalna różnica wysokości słupków, decydująca czy prowadnica będzie zamocowana równolegle do nawierzchni jezdni, jest wyznaczona kształtem i wymiarami otworów w słupkach do mocowania wysięgników lub przekładek i wynosi  $\pm 6$  mm.

#### **5.4. Montaż bariery**

Sposób montażu bariery zaproponuje Wykonawca i przedstawi do akceptacji Inżyniera.

Bariera powinna być montowana zgodnie z instrukcją montażową lub zgodnie z zasadami konstrukcyjnymi ustalonymi przez producenta bariery.

Montaż bariery, w ramach dopuszczalnych odchyłek umożliwionych wielkością otworów w elementach bariery, powinien doprowadzić do zapewnienia równej i płynnej linii prowadnic bariery w planie i profilu.

Przy montażu bariery niedopuszczalne jest wykonywanie jakichkolwiek otworów lub cięć, naruszających powłokę cynkową poszczególnych elementów bariery.

Przy montażu barier należy zwracać uwagę na poprawne wykonanie, zgodne z dokumentacją projektową i wytycznymi producenta barier:

- odcinków początkowych i końcowych bariery, o właściwej długości odcinka (np. 4 m, 8 m, 12 m, 16 m), z zastosowaniem łączników ukośnych w miejscach niezbędnych przy połączeniu poziomego odcinka prowadnicy z odcinkiem nachylonym, z odchyleniem odcinka w planie w miejscach przewidzianych dla barier skrajnych, z ewentualną kotwą betonową w przypadkach przewidzianych w dokumentacji projektowej,
- odcinków barier osłonowych o właściwej długości odcinka bariery: a) przyległego do obiektu lub przeszkody, b) przed i za obiektem, c) ukośnego początkowego, d) ukośnego końcowego, e) wzmocnionego,
- odcinków przejściowych pomiędzy różnymi typami i odmianami barier, w tym m.in. na dojazdach do mostu z zastosowaniem właściwej długości odcinka ukośnego w planie, jak również połączenia z barierami betonowymi pełnymi i ew. poręczami betonowymi,
- przerw, przejść i przejazdów w barierze w celu np. dojścia do kolumn alarmowych lub innych urządzeń, przejścia pieszych z pobocza drogi za barierę w tym na chodnik mostu, na skrzyżowaniu z drogami, przejścia przez pas dzielący, przejazdu poprzecznego przez pas dzielący,
- dodatkowych urządzeń, jak np. dodatkowej prowadnicy bariery, osłony słupków bariery, itp. (np. wg zał. 11.5).

Na barierze powinny być umieszczone elementy odblaskowe:

- a) czerwone - po prawej stronie jezdni,
- b) białe - po lewej stronie jezdni.

Odległości pomiędzy kolejnymi elementami odblaskowymi powinny być zgodne z ustaleniami WSDBO [32].

Elementy odblaskowe należy umocować do bariery w sposób trwały, zgodny z wytycznymi producenta barier.

#### **5.5. Roboty betonowe**

Elementy betonowe fundamentów i kotew powinny być wykonane zgodnie z dokumentacją projektową lub ST oraz powinny odpowiadać wymaganiom:

- PN-B-06250 [2] w zakresie wytrzymałości, nasiąkliwości i odporności na działanie mrozu,
- PN-B-06251 [3] i PN-B-06250 [2] w zakresie składu betonu, mieszania, zagęszczania, dojrzewania, pielęgnacji i transportu,
- punktu 2 niniejszej specyfikacji w zakresie postanowień dotyczących betonu i jego składników.

Deskowanie powinno odpowiadać wymaganiom PN-B-06251 [3], zapewniając sztywność i niezmienność układu oraz bezpieczeństwo konstrukcji. Przed wypełnieniem mieszkanką betonową,

deskowanie powinno być sprawdzone, aby wykluczało wyciek zaprawy z mieszanki betonowej. Termin rozbiórki deskowania powinien być zgodny z wymaganiami PN-B-06251 [3].

Skład mieszanki betonowej powinien, przy najmniejszej ilości wody, zapewnić szczelne ułożenie mieszanki w wyniku zagęszczenia przez wibrowanie. Wartość stosunku wodno-cementowego W/C nie powinna być większa niż 0,5. Konsystencja mieszanki nie powinna być rzadsza od plastycznej.

Mieszankę betonową zaleca się układać warstwami o grubości do 40 cm bezpośrednio z pojemnika, rurociągu pompy lub za pośrednictwem rynny i zagęszczać wibratorami węgłnymi.

Po zakończeniu betonowania, przy temperaturze otoczenia wyższej od +5°C, należy prowadzić pielęgnację wilgotnościową co najmniej przez 7 dni. Woda do polewania betonu powinna spełniać wymagania PN-B-32250 [7]. W czasie dojrzewania betonu elementy powinny być chronione przed uderzeniami i drganiami.

## 6. KONTROLA JAKOŚCI ROBÓT

### 6.1. Ogólne zasady kontroli jakości robót

Ogólne zasady kontroli jakości robót podano w ST D-00.00.00 „Wymagania ogólne” pkt 6.

### 6.2. Badania przed przystąpieniem do robót

Zastosowane bariery i barieroporęcze muszą spełniać wymagania normy PN-EN 1317 i posiadać oznakowanie CE lub znak budowlany.

Wykonawca przedstawi Inżynierowi wszelkie wymagane zaświadczenia o jakości (atesty) na materiały, do których wydania producenci są zobowiązani przez właściwe normy PN i BN, jak kształtowniki stalowe, pręty zbrojeniowe, cement.

Do materiałów, których badania powinien przeprowadzić Wykonawca należą materiały do wykonania fundamentów betonowych i ew. kotew „na mokro”. Uwzględniając nieskomplikowany charakter robót betonowych, na wniosek Wykonawcy, Inżynier może zwolnić go z potrzeby wykonania badań materiałów dla tych robót.

### 6.3. Badania w czasie wykonywania robót

#### 6.3.1. Badania materiałów w czasie wykonywania robót

Wszystkie materiały dostarczone na budowę z zaświadczeniem o jakości (atestem) producenta powinny być sprawdzone w zakresie powierzchni wyrobu i jego wymiarów.

Częstotliwość badań i ocena ich wyników powinna być zgodna z zaleceniami tablicy 2.

W przypadkach budzących wątpliwości można zlecić uprawnionej jednostce zbadanie właściwości dostarczonych wyrobów i materiałów w zakresie wymagań podanych w punkcie 2.

Tablica 2. Częstotliwość badań przy sprawdzeniu powierzchni i wymiarów wyrobów dostarczonych przez producenta

| Lp | Rodzaj badania          | Liczba badań   | Opis badań  | Ocena wyników badań  |
|----|-------------------------|--|---|--|
| 1  | Sprawdzenie powierzchni | 5 do 10 badań z wybranych losowo elementów w każdej dostarczanej partii wyrobów liczącej do 1000 elementów | Powierzchnię zbadać nie uzbrojonym okiem. Do ew. sprawdzenia głębokości wad użyć dostępnych narzędzi (np. liniałów z czujnikiem, suwmiarek, mikrometrów itp.) | Wyniki powinny być zgodne z wymaganiami punktu 2 i katalogiem (informacją) producenta barier |
| 2  | Sprawdzenie wymiarów    |  | Przeprowadzić uniwersalnymi przyrządami pomiarowymi lub sprawdzianami   |  |

#### 6.3.2. Kontrola w czasie wykonywania robót

W czasie wykonywania robót należy zbadać:

- zgodność wykonania bariery ochronnej z dokumentacją projektową (lokalizacja, wymiary, wysokość),
- zachowanie dopuszczalnych odchyłek wymiarów, zgodnie z punktem 2 i katalogiem (informacją) producenta barier,
- prawidłowość wykonania dołów pod słupki, zgodnie z punktem 5,
- poprawność wykonania fundamentów pod słupki, zgodnie z punktem 5,
- poprawność ustawienia słupków, zgodnie z punktem 5,
- prawidłowość montażu bariery ochronnej stalowej, zgodnie z punktem 5,

- g) poprawność wykonania ew. robót betonowych, zgodnie z punktem 5,
- h) poprawność umieszczenia elementów odblaskowych, zgodnie z punktem 5 i w odległościach ustalonych w WSDBO [33].

## **7. OBMIAR ROBÓT**

### **7.1. Ogólne zasady obmiaru robót**

Ogólne zasady obmiaru robót podano w ST D-00.00.00 „Wymagania ogólne” pkt 7.

### **7.2. Jednostka obmiarowa**

Jednostką obmiarową jest m (metr) wykonanej bariery ochronnej stalowej.

## **8. ODBIÓR ROBÓT**

Ogólne zasady odbioru robót podano w ST D-00.00.00 „Wymagania ogólne” pkt 8.

Roboty uznaje się za wykonane zgodnie z dokumentacją projektową, ST i wymaganiami Inżyniera, jeżeli wszystkie pomiary i badania z zachowaniem tolerancji wg pkt 6 dały wyniki pozytywne.

## **9. PODSTAWA PŁATNOŚCI**

### **9.1. Ogólne ustalenia dotyczące podstawy płatności**

Ogólne ustalenia dotyczące podstawy płatności podano w ST D-00.00.00 „Wymagania ogólne” pkt 9.

### **9.2. Cena jednostki obmiarowej**

Cena wykonania 1 m bariery ochronnej stalowej obejmuje:

- prace pomiarowe i roboty przygotowawcze,
- oznakowanie robót,
- dostarczenie materiałów,
- osadzenie słupków bariery (z ew. wykonaniem dołów i fundamentów betonowych, lub bezpośrednio wbicie wzgl. wwibrowanie w grunt),
- montaż bariery z wykonaniem niezbędnych odcinków początkowych i końcowych, ew. barier osłonowych, odcinków przejściowych pomiędzy różnymi typami barier, przerw, przejść i przejazdów w barierze, umocowaniem elementów odblaskowych itp.,
- przeprowadzenie badań i pomiarów wymaganych w specyfikacji technicznej,
- uporządkowanie terenu.

## **10. PRZEPISY ZWIĄZANE**

### **10.1. Normy**

- |     |                  |   |
|-----|------------------|---|
| 1.  | PN-B-03264       | Konstrukcje betonowe żelbetowe i sprężone. Obliczenia statyczne i projektowanie   |
| 2.  | PN-EN 206-1:2003 | Beton Część 1: Wymagania, właściwości, produkcja i zgodność   |
| 3.  | PN-B-06251       | Roboty betonowe i żelbetowe. Wymagania techniczne   |
| 4.  | PN-EN 12620:2004 | Kruszywa do betonu  |
| 5.  | PN-EN 197-1:2002 | Cement Część 1: Skład, wymagania i kryteria zgodności dotyczące cementów powszechnego użytku  |
| 6.  | PN-EN 934-2:1999 | Domieszki do betonu, zaprawy, i zaczynu – Domieszki do betonu. Definicje i wymagania  |
| 7.  | PN-EN 1008:2004  | Woda zarobowa do betonu. Specyfikacja pobierania próbek, badanie i ocena przydatności wody zarobowej do betonu, w tym wody odzyskanej z procesów produkcji betonu |
| 8.  | PN-D-95017       | Surowiec drzewny. Drewno wielkowymiarowe iglaste. Wspólne wymagania i badania   |
| 9.  | PN-D-96000       | Tarcica iglasta ogólnego przeznaczenia  |
| 10. | PN-D-96002       | Tarcica liściasta ogólnego przeznaczenia  |
| 11. | PN-H-84020       | Stal niestopowa konstrukcyjna ogólnego przeznaczenia. Gatunki   |
| 12. | PN-H-93010       | Stal. Kształtowniki walcowane na gorąco   |
| 13. | PN-H-93403       | Stal. Ceowniki walcowane. Wymiary   |
| 14. | PN-H-93407       | Stal. Dwuteowniki walcowane na gorąco   |
| 15. | PN-H-93419       | Stal. Dwuteowniki równoległościennie IPE walcowane na gorąco  |
| 16. | PN-H-93460-03    | Kształtowniki stalowe gięte na zimno otwarte. Ceowniki równoramienne ze stali węglowej zwykłej jakości o $R_m$ do 490 MPa   |
| 17. | PN-H-93460-07    | Kształtowniki stalowe gięte na zimno otwarte. Zetowniki ze stali węglowej zwykłej jakości o $R_m$ do 490 MPa  |
| 18. | PN-H-93461-15    | Kształtowniki stalowe gięte na zimno otwarte, określonego przeznaczenia. Kształtownik na poręcz drogową, typ B  |
| 19. | PN-H-93461-18    | Kształtowniki stalowe gięte na zimno otwarte, określonego przeznaczenia. Ceowniki półzamknięte prostokątne  |
| 20. | PN-H-93461-28    | Kształtowniki stalowe gięte na zimno otwarte, określonego przeznaczenia. Pas profilowy na drogowe bariery ochronne  |
| 21. | PN-M-82010       | Podkładki kwadratowe w konstrukcjach drewnianych  |

|     |                  |   |
|-----|------------------|---|
| 22. | PN-M-82101       | Śruby ze łbem sześciokątnym   |
| 23. | PN-M-82121       | Śruby ze łbem kwadratowym   |
| 24. | PN-M-82503       | Wkręty do drewna ze łbem stożkowym  |
| 25. | PN-M-82505       | Wkręty do drewna ze łbem kulistym   |
| 26. | BN-73/0658-01    | Rury stalowe profilowe ciągnięte na zimno. Wymiary  |
| 27. | BN-87/5028-12    | Gwoździe budowlane. Gwoździe z trzpieniem gładkim, okrągłym i kwadratowym   |
| 28. | BN-88/6731-08    | Cement. Transport i przechowywanie  |
| 29. | BN-80/6775-03.01 | Prefabrykaty budowlane z betonu. Elementy nawierzchni dróg, ulic, parkingów i torowisk tramwajowych. Wspólne wymagania i badania  |
| 30. | BN-69/7122-11    | Płyty pilśniowe z drewna  |
| 31. | BN-73/9081-02    | Formy stalowe do produkcji elementów budowlanych z betonu kruszywowego. Wymagania i badania                                       |
| 32. | PN-EN 1317 -2    | Systemy ograniczające drogę – część 2: „Klasy, działania, kryteria przyjęcia badań zderzeniowych i metody badań barier drogowych” |

### 10.2. Inne dokumenty

33. "Wytyczne stosowania drogowych barier ochronnych na drogach krajowych" wydane przez Generalną Dyрекcję Dróg Publicznych w Warszawie. Data wydania kwiecień 2010r.

## **D-07.06.01 OGRODZENIA DRÓG**

### **1. WSTĘP**

#### **1.1. Przedmiot ST**

Przedmiotem niniejszej ogólnej specyfikacji technicznej (ST) są wymagania dotyczące wykonania i odbioru robót związanych z wykonywaniem ogrodzeń dróg dla zadania : *Rozbudowa drogi wojewódzkiej Nr 251 Kaliska - Inowrocław na odcinku od km 19+649 (od granicy województwa kujawsko-pomorskiego) do km 34+200 oraz od km 34+590,30 do km 35+290 wraz z przebudową mostu na rz. Gąsawka w msc. Żnin.*

#### **1.2. Zakres stosowania ST**

Specyfikacja Techniczna (ST), stosowana jest jako dokument przetargowy i kontraktowy przy zleceniu i realizacji robót, wymienionych w pkt 1 niniejszej ST.

#### **1.3. Zakres robót objętych ST**

##### **1.3.1. Zakres stosowania ogrodzeń**

Niniejsza SST dotyczy ogrodzeń posesji zlokalizowanych przy drogach. W dokumentacji zastosowano ogrodzenia panelowe systemowe na cokole betonowym z siatki zgrzewanej oraz ogrodzenia kinkierowe - przestawione z miejsc kolidujących. Elementem ogrodzenia są również furtki i bramy.

##### **1.3.2. Rodzaje ogrodzeń dróg**

Ogrodzenia dróg mogą być wykonywane jako siatki metalowe różnych typów .

Niniejsza ST dotyczy najczęściej stosowanych w drogownictwie ogrodzeń z siatek metalowych. Zgodnie z dokumentacją projektową należy wykonać ogrodzenia panelowe systemowe o wysokości 1,5m na słupkach metalowych z cokołem betonowym, wraz z furtkami i bramami.

Konieczne jest również wykonanie ogrodzeń z klinkieru w miejscu gdzie jest ono przewidziane do przestawienia.

#### **1.4. Określenia podstawowe**

1.4.1. Ogrodzenie drogowe - przegroda fizyczna, chroniąca przed przedostawaniem się na jezdnię niepożądanych intruzów spoza pasa drogowego, tj. ludzi, zwierząt i pojazdów, mogących niebezpiecznie zakłócić ruch na drodze.

1.4.2. Siatka metalowa - siatka wykonana z drutu o różnym sposobie jego splotu (płóciennym, skośnym), pleciona z płaskich i okrągłych spirali, zgrzewana, skręcana oraz kombinowana (harfowa, pętlowa, półpętlowa), o różnych wielkościach oczek.

1.4.3. Siatka pleciona ślimakowa - siatka o oczkach kwadratowych, pleciona z płaskich spiral wykonanych z drutu okrągłego.

1.4.4. Siatka bezwęzełkowa z polietylenu - siatka z krzyżujących się nitek tworzących oczka zbliżone kształtem do rombu, wykonanych z polietylenu z dodatkiem koncentratów barwnych.

1.4.5. Stalowa linka usztywniająca - równomiernie skręcone splotki z drutu okrągłego tworzące linę stalową.

1.4.6. Wysokość ogrodzenia - odległość między poziomem terenu a najwyższym punktem ogrodzenia. W przypadku lokalizacji ogrodzenia na stoku, wysokość tę określa się w odległości 0,5 m od osi ogrodzenia, w kierunku od drogi .

1.4.7. Pozostałe określenia podstawowe są zgodne z obowiązującymi, odpowiednimi polskimi normami i z definicjami podanymi w ST D-00.00.00 „Wymagania ogólne” pkt 1.4.

#### **1.5. Ogólne wymagania dotyczące robót**

##### **1.5.1. Przepisy ogólne**

Ogólne wymagania dotyczące robót podano w ST D-00.00.00 „Wymagania ogólne” pkt 1.5.

##### **1.5.2. Ogólne zasady wykonywania ogrodzeń**

Ogrodzenia drogi należy wykonać zgodnie z dokumentacją projektową lub ST.

### **2. MATERIAŁY**

#### **2.1. Ogólne wymagania dotyczące materiałów**

Ogólne wymagania dotyczące materiałów, ich pozyskiwania i składowania, podano w ST D-00.00.00 „Wymagania ogólne” pkt 2.

#### **2.2. Rodzaje materiałów**

Materiałami stosowanymi przy wykonaniu ogrodzeń, objętych niniejszą ST, są:  
siatki metalowe,  
liny stalowe,  
słupki metalowe i elementy metalowe połączeniowe,  
fundamenty prefabrykowane pod słupki,

materiały do wykonania fundamentów betonowych „na mokro”.

### **2.3. Wymagania dla materiałów**

#### **2.3.1. Siatki metalowe**

##### **2.3.1.1. Siatka pleciona ślimakowa**

Siatka pleciona ślimakowa powinna odpowiadać wymaganiom określonym przez BN-83/5032-02 [40], podanym w tablicach 1 i 2.

Długość dostarczanej przez producenta siatki, zwiniętej w rolkę, powinna wynosić od 10 do 25 m. Odchyłki długości nie powinny przekraczać  $\pm 0,1$  m dla wielkości 30 oraz  $\pm 0,2$  m dla siatek wielkości od 40 do 70.

Powierzchnia siatki powinna być gładka, bez załamań, wybrzuszeń i wgniecień. Spirala powinna być wykonana z jednego odcinka drutu. Splecenie siatki powinno być przeprowadzone przez połączenie spirali wszystkimi zwojami. Końce spirali z obydwu stron powinny być równo obcięte w odległości co najmniej 30% wymiaru boku oczka.

Siatki w rolkach należy przechowywać w pozycji pionowej w pomieszczeniach suchych, z dala od materiałów działających korodująco.

Drut w siatce powinien być okrągły, cynkowany, ze stali ST1 według PN-M-80026 [31]. Dopuszcza się pokrywanie drutu innymi powłokami, pod warunkiem zaakceptowania przez Inżyniera. Wytrzymałość drutu na rozciąganie powinna wynosić co najmniej 588 MPa (dopuszcza się wytrzymałość od 412 do 588 MPa pod warunkiem akceptacji przez Inżyniera.

Najmniejsza nominalna średnica drutu w siatce powinna wynosić 2 mm.

Drut powinien być ocynkowany zanurzeniowo (ogniowo) z wyższą dokładnością ocynkowania, określoną zgodnie z PN-M-80026 [31]

Producent drutu, zgodnie z postanowieniami PN-M-80026 [31] na żądanie odbiorcy, ma obowiązek wystawić zaświadczenie zawierające m.in. wyniki przeprowadzonych badań, w tym sprawdzenia grubości powłoki cynkowej według PN-M-80006 [30].

#### **2.3.2. Słupki i elementy metalowe**

##### **2.3.2.1. Wymiary i najważniejsze charakterystyki słupków**

Słupki metalowe ogrodzeń można wykonywać z ocynkowanych rur okrągłych i wyjątkowo o kształcie kwadratowym lub prostokątnym względnie z kształtowników: kątowników, ceowników (w tym: częściowo zamkniętych) i dwuteowników, zgodnie z dokumentacją projektową, ST lub wskazaniami Inżyniera.

##### **2.3.2.2. Wymagania dla rur**

Rury powinny odpowiadać wymaganiom PN-H-74219 [10], PN-H-74220 [11] lub innej zaakceptowanej przez Inżyniera.

Powierzchnia zewnętrzna i wewnętrzna rur nie powinna wykazywać wad w postaci łusek, pęknięć, zawałowań i naderwań. Dopuszczalne są nieznaczne nierówności, pojedyncze rysy wynikające z procesu wytwarzania, mieszczące się w granicach dopuszczalnych odchyłek wymiarowych.

Końce rur powinny być obcięte równo i prostopadłe do osi rury.

Pożądane jest, aby rury były dostarczane o:

długościach dokładnych, zgodnych z zamówieniem; z dopuszczalną odchyłką + 10 mm,

długościach wielokrotnych w stosunku do zamówionych długości dokładnych poniżej 3 m z nadatkiem 5 mm na każde cięcie i z dopuszczalną odchyłką dla całej długości wielokrotnej, jak dla długości dokładnych.

Rury powinny być proste. Dopuszczalne miejscowe odchylenia od prostej nie powinny przekraczać 1,5 mm na 1 m długości rury.

Rury powinny być wykonane ze stali w gatunkach dopuszczonych przez normy (np. R55, R65, 18G2A): PN-H-84023-07 [16], PN-H-84018 [13], PN-H-84019 [14], PN-H-84030-02 [17] lub inne normy.

Do ocynkowania rur stosuje się gatunek cynku Raf według PN-H-82200 [12].

Rury powinny być dostarczone bez opakowania w wiązkach lub luzem względnie w opakowaniu uzgodnionym ze składającym zamówienie. Rury powinny być cechowane indywidualnie (dotyczy średnic 31,8 mm i większych i grubości ścianek 3,2 mm i większych) lub na przywieszkach metalowych (dotyczy średnic i grubości mniejszych). Cechowanie na rurze lub przywieszce powinno co najmniej obejmować: znak wytwórcy, znak stali i numer wytopu.

##### **2.3.2.3. Wymagania dla kształtowników**

Kształtowniki powinny odpowiadać wymaganiom PN-H-93010 [18]. Powierzchnia kształtownika powinna być charakterystyczna dla procesu walcowania i wolna od wad, jak widoczne łuski, pęknięcia, zawałowania i naderwania. Dopuszczalne są usunięte wady przez szlifowanie lub dłutowanie, z tym, że

obrobiona powierzchnia powinna mieć łagodne wycięcia i zaokrąglone brzegi, a grubość kształownika nie może zmniejszyć się poza dopuszczalną dolną odchyłkę wymiarową dla kształownika.

Kształowniki powinny być obcięte prostopadłe do osi wzdłużnej kształownika. Powierzchnia końców kształownika nie powinna wykazywać rzadzisz, rozwarstwień, pęknięć i śladów jamy skurczowej widocznych nie uzbrojonym okiem.

Kształowniki powinny być ze stali St3W lub St4W oraz mieć własności mechaniczne według PN-H-84020 [15] - 2 lub innej uzgodnionej stali i normy pomiędzy składającym zamówienie a dostawcą.

Kształowniki mogą być dostarczone luzem lub w wiązkach, z tym, że kształowniki o masie do 25 kg/m dostarcza się tylko w wiązkach.

#### 2.3.4.4. Wymagania dla łączników metalowych do mocowania elementów ogrodzenia

Wszystkie drobne ocynkowane łączniki metalowe przewidziane do mocowania między sobą elementów ogrodzenia jak śruby, wkręty, nakrętki itp. powinny być czyste, gładkie, bez pęknięć naderwań, rozwarstwień i wypukłych karbów.

Własności mechaniczne łączników powinny odpowiadać wymaganiom PN-M-82054 [34], PN-M-82054-03 [35] lub innej uzgodnionej.

Do każdej partii dostawy, na żądanie składającego zamówienie, powinno być wystawione przez wytwórcę zaświadczenie zawierające co najmniej: datę wystawienia zaświadczenia, nazwę i adres wytwórni, oznaczenie wyrobu, liczbę dostarczonych sztuk, ew. masę partii, wyniki badań oraz podpis i pieczęć wytwórni.

Dostawa może być dostarczona w pudełkach tekturowych, pojemnikach blaszanych lub paletach, w zależności od wielkości i masy wyrobów.

Śruby, wkręty, nakrętki itp. powinny być przechowywane w pomieszczeniach suchych, z dala od materiałów działających korodująco i w warunkach zabezpieczających przed uszkodzeniem.

Minimalna grubość powłoki cynkowej powinna wynosić w warunkach użytkowania: a) umiarkowanych 8 µm, b) ciężkich - 12µm, zgodnie z określeniem agresywności korozyjnej środowisk według PN-H-04651 [9].

#### 2.3.4.5. Wymagania dla powłok metalizacyjnych cynkowych

W przypadku zastosowania powłoki metalizacyjnej cynkowej na konstrukcjach stalowych, powinna ona być z cynku o czystości nie mniejszej niż 99,5% i odpowiadać wymaganiom BN-89/1076-02 [38]. Minimalna grubość powłoki cynkowej powinna być zgodna z wymaganiami tablicy 15, a pomiar tej grubości powinien odpowiadać zaleceniom PN-H-04623 [8].

Tablica 15. Minimalna grubość powłoki metalizacyjnej cynkowej narażonej na działanie korozji atmosferycznej, wg BN-89/1076-02 [38]

| Agresywność atmosfery wg PN-H-04651 [9]                                | korozyjna | Minimalna grubość powłoki, µm, przy wymaganej trwałości w latach |       |
|--|-----------|--|-------|
|  |           | 10   | 20    |
| Umiarkowana  |           | 120  | 160   |
| Ciężka   |           | 160 M  | 200 M |
| M - powłoka pokryta dwoma lub większą liczbą warstw powłoki malarskiej |           |  |       |

Powierzchnia powłoki powinna być jednorodna pod względem ziarnistości. Nie może ona wykazywać widocznych wad, jak rysy, pęknięcia, pęcherze lub odstawanie powłoki od podłoża.

#### 2.3.6. Materiały do wykonania fundamentów betonowych „na mokro”

Deskowanie powinno zapewnić sztywność i niezmienność układu oraz bezpieczeństwo konstrukcji. Deskowanie powinno być skonstruowane w sposób umożliwiający łatwy jego montaż i demontaż. Przed wypełnieniem mieszanką betonową, deskowanie powinno być sprawdzone, aby wykluczało wyciek zaprawy z mieszanki betonowej.

Klasa betonu, jeśli w dokumentacji projektowej lub ST nie określono inaczej, powinna być B 15 lub B 20 lub zgodna ze wskazaniem Inżyniera. Beton powinien odpowiadać wymaganiom PN-B-06250 [2]. Składnikami betonu są: cement, kruszywo, woda i domieszki.

Cement stosowany do betonu powinien być cementem portlandzkim klasy 32,5 i spełniać wymagania PN-B-19701 [6]. Transport i przechowywanie cementu powinny być zgodne z ustaleniami podanymi w BN-88/6731-08 [42].

Kruszywo do betonu (piasek, żwir, grys, mieszanka z kruszywa naturalnego sortowanego, kruszywo łamane) powinno spełniać wymagania PN-B-06712 [4].

Woda powinna być „odmiany 1” i spełniać wymagania PN-B-32250 [7]. Bez badań laboratoryjnych można stosować wodę pitną.

Domieszki chemiczne do betonu powinny być stosowane jeśli przewidują to dokumentacja projektowa, ST lub wskazania Inżyniera, przy czym w przypadku braku danych dotyczących rodzaju domieszek, ich dobór powinien być dokonany zgodnie z zaleceniami PN-B-06250 [2]. Domieszki powinny spełniać wymagania PN-B-23010 [5].

Pręty zbrojenia mogą być stosowane jeśli przewiduje to dokumentacja projektowa, ST lub wskazania Inżyniera. Pręty zbrojenia powinny odpowiadać PN-B-06251 [3]. Stal dostarczona na budowę powinna być zaopatrzona w zaświadczenie (atest) stwierdzające jej gatunek. Właściwości mechaniczne stali używanej do zbrojenia betonu powinny odpowiadać postanowieniom PN-B-03264 [1].

### **3. SPRZĘT**

#### **3.1. Ogólne wymagania dotyczące sprzętu**

Ogólne wymagania dotyczące sprzętu podano w ST D-00.00.00 „Wymagania ogólne” pkt 3.

#### **3.2. Sprzęt do wykonania ogrodzenia**

Ustawienie ogrodzenia wykonuje się w zasadzie ręcznie, przy użyciu drobnego sprzętu pomocniczego, jak: szpadle, drągi stalowe, młotki, obcęgi, wyciągarki do napinania linek i siatki, itp.

Przy przewozie, załadunku, wyładunku i wykonywaniu ogrodzenia można stosować: środki transportu, żurawie samochodowe, ew. wiertnice do wykonywania dołów pod słupki, małe betoniarki przewoźne do wykonywania fundamentów betonowych „na mokro”, przewoźne zbiorniki do wody, sprzęt spawalniczy, itp., pod warunkiem zaakceptowania przez Inżyniera.

### **4. TRANSPORT**

#### **4.1. Ogólne wymagania dotyczące transportu**

Ogólne wymagania dotyczące transportu podano w ST D-00.00.00 „Wymagania ogólne” pkt 4.

#### **4.2. Transport materiałów**

Siatkę metalową należy przewozić środkami transportu, w warunkach zabezpieczających ją przed uszkodzeniami mechanicznymi i wpływami atmosferycznymi.

Siatkę bezwęzłkową ciężką z tworzyw sztucznych należy przewozić powszechnie stosowanymi środkami transportu, w warunkach zabezpieczających ją przed uszkodzeniami mechanicznymi.

Liny stalowe o masie do 400 kg mogą być dostarczane na bębnach drewnianych, metalowych lub w kręgach. Liny należy przewozić w warunkach nie wpływających na zmianę własności lin.

Rury stalowe na słupki przewozić można dowolnymi środkami transportu. W przypadku załadowania na środek transportu więcej niż jednej partii rur należy je zabezpieczyć przed pomieszaniem.

Kształtowniki można przewozić dowolnymi środkami transportu luzem lub w wiązkach. Wiązki wiąże się drutem stalowym lub taśmą stalową w dwóch miejscach, w odległości około 500 mm od końców. Drut i taśma użyta do wiązania wiązek powinna być o takiej wytrzymałości na rozciąganie, która gwarantuje, że w czasie załadunku, transportu i wyładunku nie nastąpi zerwanie wiązania. Wiązania nie należy używać jako zaczepy dla zawiesi, w przypadku przemieszczenia wyrobu. W przypadku ładowania na środek transportu więcej niż jednej partii wyrobów, należy je zabezpieczyć przed pomieszaniem. Przy transporcie przedmiotów pometalizowanych zalecana jest ostrożność, ze względu na podatność powłok na uszkodzenia mechaniczne występujące przy uderzeniach.

Śruby, wkręty, nakrętki itp. powinno się przewozić w warunkach zabezpieczających wyroby przed korozją i uszkodzeniami mechanicznymi. W przypadku stosowania do transportu palet, opakowania powinny być zabezpieczone przed przemieszczaniem się, np. za pomocą taśmy stalowej lub folii termokurczliwej.

Druty i pręty spawalnicze należy przewozić w warunkach zabezpieczających przed korozją, zanieczyszczeniem i uszkodzeniem.

### **5. WYKONANIE ROBÓT**

#### **5.1. Ogólne zasady wykonania robót**

Ogólne zasady wykonania robót podano w ST D-00.00.00 „Wymagania ogólne” pkt 5.

#### **5.2. Zasady wykonania ogrodzeń**

W zależności od wielkości robót, Wykonawca przedstawi do akceptacji Inżyniera zakres robót ogrodzeniowych wykonywanych bezpośrednio na placu budowy i na zapleczu.

Przed wykonaniem właściwych robót ogrodzeniowych należy wytyczyć trasę ogrodzenia w terenie na podstawie dokumentacji projektowej, ST lub wskazań Inżyniera.

Do podstawowych czynności, objętych niniejszą ST, przy wznoszeniu ogrodzeń należą:

- wykonanie dołów pod słupki,
- wykonanie fundamentów betonowych pod słupki,
- ustawienie słupków metalowych,



wykonanie właściwego ogrodzenia (rozpięcie siatki metalowej lub z tworzywa sztucznego, względnie ustawienie desek żelbetowych),

wykonanie bram i furtek.

### **5.3. Wykonanie dołów pod słupki**

Jeśli dokumentacja projektowa, ST lub Inżynier nie podaje inaczej, to doły pod słupki powinny mieć wymiary w planie co najmniej o 20 cm większe od wymiarów słupka, a głębokość od 0,8 do 1,2 m.

Jeśli dokumentacja projektowa lub ST nie podaje inaczej, to najpierw należy wykonać doły pod słupki narożne, bramowe i na załamaniach ogrodzenia, a następnie dokonać podziału odcinków prostych na mniejsze odległości:

dla siatki po od 3 do 6 m, z tym, że przy wysokości siatki przekraczającej 2,2 m - po ok. 2 m,

dla ogrodzenia żelbetowego - równe długościom desek prefabrykowanych,

i w takich odległościach wykonać doły pod słupki pośrednie.

Należy dążyć, aby odległości między słupkami pośrednimi były jednakowe we wszystkich odcinkach ogrodzenia.

### **5.4. Wykonanie fundamentów betonowych pod słupki**

Jeśli dokumentacja projektowa lub ST nie podaje inaczej, to słupki mogą być osadzone w betonie ułożonym w dołku albo oprawione w bloczki betonowe formowane na terenie budowy i dostarczane do miejsca budowy ogrodzenia. Po uzyskaniu akceptacji Inżyniera, słupki betonowe mogą być obłożone kamieniami lub gruzem i przysypane ziemią.

Słupek należy wstawić w gotowy wykop i napełnić otwór mieszanką betonową odpowiadającą wymaganiom punktu 2.3.6. Do czasu stwardnienia betonu słupek należy podeprzeć.

Fundament betonowy wykonywany „na mokro”, w którym osadzono słupek, można wykorzystywać do dalszych prac (np. napinania siatki) co najmniej po 7 dniach od ustawienia słupka w betonie, a jeśli temperatura w czasie wykonywania fundamentu jest niższa od 10oC - po 14 dniach.

### **5.5. Ustawienie słupków**

Słupki, bez względu na rodzaj i sposób osadzenia w gruncie, powinny stać pionowo w linii ogrodzenia, a ich wierzchołki powinny znajdować się na jednakowej wysokości. Słupki z rur powinny mieć zaspawany górny otwór rury.

Słupki końcowe, narożne, bramowe oraz stojące na załamaniach ogrodzenia o kącie większym od 15o należy zabezpieczyć przed wychylaniem się ukośnymi słupkami wspierającymi, ustawiając je wzdłuż biegu ogrodzenia pod kątem około od 30 do 45o. Zamiast ukośnych słupków wspierających, można przy ogrodzeniowych słupkach żelbetowych zastosować, za zgodą Inżyniera, bloczki oporowe (betonowe lub kamienne) osadzone w czasie ustawiania słupka w dole (przykłady w zał. 11.3).

Słupki do siatki ogrodzeniowej powinny być przystosowane do umocowania na nich linek usztywniających przez posiadanie odpowiednich uszek lub otworów do zaczepów i haków metalowych. Słupki końcowe, narożne i bramowe powinny być dodatkowo przystosowane do umocowania do nich siatki.

### **5.6. Rozpięcie siatki ogrodzeniowej**

Jeśli dokumentacja projektowa lub ST nie podaje inaczej, to należy rozwiesić trzy linki (druty) usztywniające: u góry, na dole i w środku ogrodzenia i przymocować je do słupków. Do słupków końcowych, narożnych i bramowych linki muszą być starannie przymocowane (np. przewleczone przez uszka, zagięte do tyłu na około 10 cm i okręcone na bieżącym drucie). Linki powinny być umocowane tak, aby nie mogły przesuwać się i wywierać nacisku na słupki narożne i bramowe, a w przypadku zerwania się, aby zwalniały siatkę tylko między słupkami. Linki napina się wyciągarkami względnie złączami rzymskimi wmontowanymi co 3 do 8 m lub innym sposobem zaakceptowanym przez Inżyniera. Nie należy zbyt silnie napinać linek, aby nie oddziaływały one ujemnie na słupki narożne lub bramowe.

Siatkę metalową przymocowuje się do słupków końcowych, narożnych i bramowych za pomocą prętów płaskich lub zaokrąglonych lub w inny sposób zaakceptowany przez Inżyniera. Siatkę napina się w sposób podobny do napinania linek i przymocowuje się (np. kawałkami ocynkowanego drutu co 50 do 70 cm) do linek. Górną krawędź siatki metalowej należy łączyć z linką zaginając na niej poszczególne druty siatki. Siatka powinna być napięta sztywno, jednak tak, aby nie ulegały zniekształceniu jej oczka.

### **5.7. Wykonanie siatki w ramach**

Jeśli dokumentacja projektowa lub ST nie podaje inaczej, to siatka powinna być umieszczona w ramach z kątownika (np. o wymiarach 45 x 45 x 5 mm lub 50 x 50 x 6 mm) lub innego kształtownika zaakceptowanego przez Inżyniera.

Zaleca się stosowanie jednakowych odległości między słupkami, w celu zachowania możliwie jednego wymiaru ramy. Krótsze ramy można wykonać przy narożnikach i bramach. Górne krawędzie ram ogrodzenia powinny być zawsze poziome.

Prześwity między ramą a słupkiem nie powinny być większe niż 8 do 10 cm.

Ramy z siatką umieszcza się między słupkami i przymocowuje do słupków w sposób zgodny z dokumentacją projektową, ST lub wskazaniami Inżyniera (przykłady mocowania ram do słupków podano w załączniku 11.4). W celu uniknięcia wydłużenia lub kurczenia się ram pod wpływem temperatury zaleca się mocować ramy do słupków za pomocą śrub i płaskowników z otworami podłużnymi.

#### 5.8. Wykonanie spawanych złączy elementów ogrodzenia

Złącza spawane elementów ogrodzenia powinny odpowiadać wymaganiom PN-M-69011 [27].

Wytrzymałość zmęczeniowa spoin powinna wynosić od 19 do 32 MPa. Odchyłki wymiarów spoin nie powinny przekraczać  $\pm 0,5$  mm dla grubości spoiny do 6 mm i  $\pm 1,0$  mm dla spoiny powyżej 6 mm.

Odstęp, w złączach zakładkowych i nakładkowych, pomiędzy przylegającymi do siebie płaszczyznami nie powinien być większy niż 1 mm.

Złącza spawane nie powinny mieć wad większych niż podane w tabelicy 16. Inżynier może dopuścić wady większe niż podane w tabelicy 16 jeśli uzna, że nie mają one zasadniczego wpływu na cechy eksploatacyjne ogrodzenia.

Tabela 16. Dopuszczalne wymiary wad w złączach spawanych, wg PN-M-69775 [29]

| Rodzaj wady   | Dopuszczalny wymiar wady, mm |
|---|------------------------------|
| Brak przetopu   | 2,0                          |
| Podtopienie lica  | 1,5                          |
| Porowatość  | 3,0                          |
| Krater  | 1,5                          |
| Wklęśnięcie lica  | 1,5                          |
| Uszkodzenie mechaniczne                                 | 1,0                          |
| Różnica wysokości sąsiednich wgłębień i wypukłości lica | 3,0                          |

#### 5.9. Wykonanie bram i furtek

Bramy i furtki należy wykonać zgodnie z dokumentacją projektową lub ST, a w przypadku braku wystarczających ustaleń ich lokalizację, konstrukcję i wymiary ustala Inżynier.

Zaleca się wykonanie bram i furtek z kątowników (np. o wymiarach 45 x 45 x 5 mm lub 50 x 50 x 6 mm) lub innych kształtowników z wypełnieniem ram siatkami metalowymi.

Każda brama i furtka powinna być kompletna z niezbędnym wyposażeniem jak zawiasy, rygle, zamki itp.

#### 5.10. Roboty utrzymaniowe przy ogrodzeniach

##### 5.10.1. Malowanie ogrodzeń metalowych

Ocynkowaną siatkę, słupki i inne elementy metalowe ogrodzenia należy malować pierwszy raz po zaobserwowaniu pojawiania się rdzy, a następnie przeciętnie co 4 do 5 lat w celu zabezpieczenia stali przed korozją.

Zaleca się przeprowadzać malowanie w okresie od maja do września, wyłącznie w dni pogodne, przy zalecanej temperaturze powietrza od 15 do 20°C; nie należy malować pędzlem lub wałkiem w temperaturze poniżej +5°C, jak również malować metodą natryskową w temperaturze poniżej +15°C oraz podczas występującej mgły i rosy.

Należy przestrzegać następujących zasad przy malowaniu ogrodzeń:

z powierzchni stali należy usunąć bardzo starannie pył, kurz, pleśń, tłuszcz, rdzę, zgorzelinę, ew. starą, łuszczącą się farbę i inne zabrudzenia, zmniejszające przyczepność farby do podłoża; przez zmywanie, usuwanie przy użyciu szczotek stalowych, odrdzewiaczy chemicznych, materiałów ściernych, piaskowanie, odpalanie, ługowanie lub przy zastosowaniu innych środków, zgodnie z wymaganiami PN-H-97051 [24] i PN-ISO-8501-1 [36],

przed malowaniem należy wypełnić wgłębienia i rysy na powierzchniach za pomocą kitów lub szpachlówek ogólnego stosowania, a następnie - wygładzić i zeszlifować podłoże pod farbę,

do malowania można stosować farby ogólnego stosowania przeznaczone do użytku zewnętrznego, dobrej jakości, z nie przekroczonym okresem gwarancji, jako:

farby do gruntowania przeciwrzeczowego (farby i lakiery przeciwkorozyjne),

farby nawierzchniowe (np. lakiery, emalie, wyroby ftalowe, ftalowo-styrenowe, akrylowe, itp.) oraz rozcieńczalniki, zalecone przez producenta stosowanej farby,

farbę dłużej przechowywaną należy przygotować do malowania przez usunięcie „kożucha” (zestalonej substancji błonotwórczej na powierzchni farby), dokładne wymieszanie (połączenie lżejszych i cięższych składników farby), rozcieńczenie zbyt zgęstniałej farby, ew. precedzenie (usunięcie nierozmieszanych resztek osadu i innych zanieczyszczeń), malowanie można przeprowadzać pędzlami, wałkami malarskimi lub ew. metodą natryskową (pistoletami elektrycznymi, urządzeniami kompresorowymi itp.), z zasady malowanie należy wykonać dwuwarstwowo: farbą do gruntowania i farbą nawierzchniową, przy czym każdą następną warstwę można nałożyć po całkowitym wyschnięciu warstwy poprzedniej.

Malowanie powinno odpowiadać wymaganiom PN-H-97053 [25].

Rodzaj farby oraz liczbę jej warstw zastosowanych przy malowaniu określają ST lub Inżynier na wniosek Wykonawcy.

Należy zwracać uwagę na dokładne pokrycie farbą miejsc stykania się słupka metalowego z betonem fundamentu, ze względu na najszybsze niszczenie się farby w tych miejscach i pojawianie się rdzawych zacieków sygnalizujących korozję słupka.

Zaleca się stosowanie farb możliwie jak najmniej szkodliwych dla zdrowia ludzi i środowiska, z niską zawartością m.in. niearomatycznych rozpuszczalników. Przy stosowaniu farb nieznanego pochodzenia Wykonawca przedstawi do akceptacji Inżyniera badania na zawartość szkodliwych składników (np. trującego toluenu jako rozpuszczalnika).

Wykonawca nie dopuści do skażenia farbami wód powierzchniowych i gruntowych oraz kanalizacji. Zlewki poprodukcyjne, powstające przy myciu urządzeń i pędzli oraz z samej farby, należy usuwać do izolowanych zbiorników, w celu ich naturalnej lub sztucznej neutralizacji i detoksykacji.

#### 5.10.2. Naprawa ogrodzeń

Naprawa ogrodzeń może polegać na wymianie elementów zniszczonych na nowe lub na doprowadzeniu starych elementów do stanu właściwego dla całościowych funkcji ogrodzenia.

Zakres napraw ogrodzenia powinien być określony w dokumentacji projektowej, ST lub wytycznych Zamawiającego.

Wszystkie elementy przewidziane do powtórnego wykorzystania powinny być demontowane bez powodowania zbędnych uszkodzeń.

Naprawione fragmenty ogrodzenia nie powinny w zasadzie różnić się konstrukcją i wyglądem od pozostałych odcinków, chyba że naprawę wykonuje się jako tymczasową lub Zamawiający celowo wprowadza nowe materiały i rozwiązania konstrukcyjne.

Zniszczenia lub wybrzuszenia siatki stalowej lub siatki z tworzywa sztucznego należy naprawić przez usunięcie uszkodzonego odcinka i wstawienie nowego, łącząc starą i nową siatkę z zasady spiralami wplecionymi z siatki stalowej. Podobnie należy postąpić przy wymianie zniszczonych pojedynczych spiral siatki, które należy zastąpić nowymi. Rozpinanie nowych odcinków siatki należy wykonać zgodnie z zaleceniami punktu 5.7.

Uszkodzone lub wygięte słupki stalowe należy albo zastąpić nowymi słupkami, a przy mniejszych uszkodzeniach - wyprostować przez uderzenie młotkiem, stosując odpowiednie przykładki drewniane od strony wygięcia.

Siatki w ramach, uszkodzone w niewielkim stopniu, można naprawić przez wymontowanie całego przęsła i dokonanie naprawy w warsztacie. Siatki w ramach, uszkodzone w znacznym stopniu, powinny być zastąpione nowymi przęsłami.

Ubytki w betonowych lub żelbetonowych słupkach, fundamentach i prefabrykatkach należy uzupełnić zaprawą cementową po uprzednim oczyszczeniu zabrudzeń i okruszyn lub skuciu miejsc zastarzałych do uzyskania czystego betonu. Szczeliny powstałe np. wskutek nierównomiernego osiadania lub innych przyczyn, należy zalać rzadką zaprawą cementową po uprzednim, dokładnym usunięciu zanieczyszczeń. W przypadku zerwania zbrojenia, należy wzmocnić je prętami dodatkowymi, łącząc ze zbrojeniem starym po stworzeniu haków i okręceniu drutem miękkim oraz wypełnieniu strzemionami. Mieszanekę betonową należy układać małymi porcjami i zagęszczać ją, a po stwardnieniu betonu połączenie starego i nowego betonu zatrzeć packą.

Wszystkie bezużyteczne (zniszczone) elementy ogrodzeń, o ile zgodnie z ST nie stają się własnością Wykonawcy, powinny być odwiezione na miejsce określone w ST lub wskazane przez Inżyniera. Elementy i materiały, które stają się własnością Wykonawcy, powinny być usunięte z terenu budowy.

## 6. KONTROLA JAKOŚCI ROBÓT

### 6.1. Ogólne zasady kontroli jakości robót

Ogólne zasady kontroli jakości robót podano w ST D-00.00.00 „Wymagania ogólne” pkt 6.

## 6.2. Badania przed przystąpieniem do robót

Przed przystąpieniem do robót Wykonawca powinien uzyskać od producentów zaświadczenie o jakości (atesty) oraz wykonać badania materiałów przeznaczonych do wykonania robót i przedstawić ich wyniki Inżynierowi w celu akceptacji materiałów, zgodnie z wymaganiami określonymi w punkcie 2.3.

Do materiałów, których producenci są zobowiązani (przez właściwe normy PN i BN) dostarczyć zaświadczenie o jakości (atesty) należą:

siatki ogrodzeniowe,  
liny stalowe,  
rury i kształtowniki na słupki,  
druć spawalniczy,  
pręty zbrojeniowe,

Do materiałów, których badania powinien przeprowadzić Wykonawca należą materiały do wykonania fundamentów betonowych „na mokro”. Uwzględniając nieskomplikowany charakter robót fundamentowych, na wniosek Wykonawcy, Inżynier może zwolnić go z potrzeby wykonania badań materiałów dla tych robót.

## 6.3. Badania w czasie wykonywania robót

### 6.3.1. Badania materiałów w czasie wykonywania robót

Wszystkie materiały dostarczone na budowę z zaświadczeniem o jakości (atestem) producenta powinny być sprawdzone w zakresie powierzchni wyrobu i jego wymiarów.

Częstotliwość badań i ocena ich wyników powinna być zgodna z zaleceniami tablicy 17.

Tablica 17. Częstotliwość badań przy sprawdzeniu powierzchni i wymiarów wyrobów dostarczonych przez producenta

| Lp. | Rodzaj badania          | Liczba badań  | Opis badań   | Ocena wyników badań                                 |
|-----|-------------------------|---|--|---|
| 1   | Sprawdzenie powierzchni | od 5 do 10 badań z wybranych losowo elementów w każdej dostarczanej partii wyrobów liczącej do 1000 | Powierzchnię zbadać nie uzbrojonym okiem. Do ew. sprawdzenia głębokości wad użyć dostępnych narzędzi (np. liniałów z czujnikiem, suwmiarek, mikrometrów, itp.) | Wyniki powinny być zgodne z wymaganiami punktu 2.3. |
| 2   | Sprawdzenie wymiarów    | elementów   | Przeprowadzić uniwersalnymi przyrządami pomiarowymi lub sprawdzianami  |   |

W przypadkach budzących wątpliwości można zlecić uprawnionej jednostce zbadanie właściwości dostarczonych wyrobów i materiałów w zakresie wymagań podanych w punkcie 2.3.

### 6.3.2. Kontrola w czasie wykonywania ogrodzenia

W czasie wykonywania ogrodzenia należy zbadać:

zgodność wykonania ogrodzenia z dokumentacją projektową (lokalizacja, wymiary),  
zachowanie dopuszczalnych odchyłek wymiarów, zgodnie z punktem 2.3,  
prawidłowość wykonania dołów pod słupki, zgodnie z punktem 5.3,  
poprawność wykonania fundamentów pod słupki, zgodnie z punktem 5.4,  
poprawność ustawienia słupków, zgodnie z punktem 5.5 i 5.6,  
prawidłowość wykonania siatki ogrodzeniowej, zgodnie z punktem 5.7 lub 5.8, względnie wykonania ogrodzenia z

poprawność wykonania bram i furtek, zgodnie z punktem 5.11.

W przypadku wykonania spawanych złączy elementów ogrodzenia: przed oględzinami, spoinę i przylegające do niej elementy łączone (od 10 do 20 mm z każdej strony) należy dokładnie oczyścić z żużla, zgorzeliny, odprysków, rdzy, farb i innych zanieczyszczeń utrudniających prowadzenie obserwacji i pomiarów, oględziny złączy należy przeprowadzić wizualnie z ewentualnym użyciem lupy o powiększeniu od 2 do 4 razy; do pomiarów spoin powinny być stosowane wzorniki, przymiary oraz uniwersalne spoinomierze, w przypadkach wątpliwych można zlecić uprawnionej jednostce zbadanie wytrzymałości zmęczeniowej spoin, zgodnie z PN-M-06515 [26], złącza o wadach większych niż dopuszczalne powinny być naprawione powtórnie spawaniem.

#### **6.4. Zasady postępowania z wadliwie wykonanymi elementami robót**

Wszystkie materiały nie spełniające wymagań ustalonych w odpowiednich punktach ST zostaną przez Inżyniera odrzucone.

Wszystkie elementy lub odcinki ogrodzenia, które wykazują odstępstwa od postanowień ST zostaną rozebrane i ponownie wykonane na koszt Wykonawcy.

### **7. OBMIAR ROBÓT**

#### **7.1. Ogólne zasady obmiaru robót**

Ogólne zasady obmiaru robót podano w ST D-00.00.00 „Wymagania ogólne” pkt 7.

#### **7.2. Jednostka obmiarowa**

Jednostką obmiarową ogrodzenia jest m (metr).

Obmiar polega na określeniu rzeczywistej długości ogrodzenia, łącznie z bramami i furtkami.

### **8. ODBIÓR ROBÓT**

Ogólne zasady odbioru robót podano w ST D-00.00.00 „Wymagania ogólne” pkt 8.

Roboty uznaje się za wykonane zgodnie z dokumentacją projektową, ST i wymaganiami Inżyniera, jeżeli wszystkie pomiary i badania z zachowaniem tolerancji według pkt 6 dały wyniki pozytywne.

### **9. PODSTAWA PŁATNOŚCI**

#### **9.1. Ogólne ustalenia dotyczące podstawy płatności**

Ogólne ustalenia dotyczące podstawy płatności podano w ST D-00.00.00 „Wymagania ogólne” pkt 9.

#### **9.2. Cena jednostki obmiarowej**

Cena 1 m ogrodzenia obejmuje:

prace pomiarowe i roboty przygotowawcze,

dostarczenie na miejsce wbudowania elementów konstrukcji ogrodzenia oraz materiałów pomocniczych,

ustawienie ogrodzenia w sposób zapewniający stabilność,

uporządkowanie terenu,

przeprowadzenie badań i pomiarów kontrolnych.

### **10. PRZEPISY ZWIĄZANE**

#### **10.1. Normy**

- |     |               |  |
|-----|---------------|--|
| 1.  | PN-B-03264    | Konstrukcje betonowe żelbetowe i sprężone. Obliczenia statyczne i projektowanie                        |
| 2.  | PN-B-06250    | Beton zwykły   |
| 3.  | PN-B-06251    | Roboty betonowe i żelbetowe. Wymagania techniczne  |
| 4.  | PN-B-06712    | Kruszywa mineralne do betonu   |
| 5.  | PN-B-23010    | Domieszki do betonu. Klasyfikacja i określenia   |
| 6.  | PN-B-19701    | Cement. Cement powszechnego użytku. Skład, wymagania i ocena zgodności                                 |
| 7.  | PN-B-32250    | Materiały budowlane. Woda do betonów i zapraw  |
| 8.  | PN-H-04623    | Ochrona przed korozją. Pomiar grubości powłok metalowych metodami nieniszczącymi                       |
| 9.  | PN-H-04651    | Ochrona przed korozją. Klasyfikacja i określenie agresywności korozyjnej środowisk                     |
| 10. | PN-H-74219    | Rury stalowe bez szwu walcowane na gorąco ogólnego zastosowania  |
| 11. | PN-H-74220    | Rury stalowe bez szwu ciągnione i walcowane na zimno ogólnego przeznaczenia                            |
| 12. | PN-H-82200    | Cynk   |
| 13. | PN-H-84018    | Stal niskostopowa o podwyższonej wytrzymałości. Gatunki  |
| 14. | PN-H-84019    | Stal niestopowa do utwardzania powierzchniowego i ulepszenia cieplnego. Gatunki                        |
| 15. | PN-H-84020    | Stal niestopowa konstrukcyjna ogólnego przeznaczenia. Gatunki  |
| 16. | PN-H-84023-07 | Stal określonego zastosowania. Stal na rury. Gatunki   |
| 17. | PN-H-84030-02 | Stal stopowa konstrukcyjna. Stal do nawęglania. Gatunki  |
| 18. | PN-H-93010    | Stal. Kształtowniki walcowane na gorąco  |
| 19. | PN-H-93401    | Stal walcowana. Kątowniki równoramienne  |
| 20. | PN-H-93402    | Kątowniki nierównoramienne stalowe walcowane na gorąco   |
| 21. | PN-H-93403    | Stal. Ceowniki walcowane. Wymiary  |
| 22. | PN-H-93406    | Stal. Teowniki walcowane na gorąco   |
| 23. | PN-H-93407    | Stal. Dwuteowniki walcowane na gorąco  |
| 24. | PN-H-97051    | Ochrona przed korozją. Przygotowanie powierzchni stali, staliwa i żeliwa do malowania. Ogólne wytyczne |
| 25. | PN-H-97053    | Ochrona przed korozją. Malowanie konstrukcji stalowych. Ogólne wytyczne                                |
| 26. | PN-M-06515    | Dźwignice. Ogólne zasady projektowania stalowych ustrojów nośnych                                      |

|     |               |   |
|-----|---------------|---|
| 27. | PN-M-69011    | Spawalnictwo. Złącza spawane w konstrukcjach spawanych. Podział i wymagania   |
| 28. | PN-M-69420    | Spawalnictwo. Druty lite do spawania i napawania stali  |
| 29. | PN-M-69775    | Spawalnictwo. Wadliwość złączy spawanych. Oznaczanie klasy wadliwości na podstawie oględzin zewnętrznych  |
| 30. | PN-M-80006    | Zanurzeniowe powłoki cynkowe na drutach stalowych. Badania  |
| 31. | PN-M-80026    | Druty okrągłe ze stali niskowęglowej ogólnego przeznaczenia   |
| 32. | PN-M-80201    | Liny stalowe z drutu okrągłego. Wymagania i badania   |
| 33. | PN-M-80202    | Liny stalowe 1 x 7  |
| 34. | PN-M-82054    | Śruby, wkręty i nakrętki stalowe ogólnego przeznaczenia. Ogólne wymagania i badania   |
| 35. | PN-M-82054-03 | Śruby, wkręty i nakrętki. Własności mechaniczne śrub i wkrętów  |
| 36. | PN-ISO-8501-1 | Przygotowanie podłoży stalowych przed nakładaniem farb i podobnych produktów. Stopnie skorodowania i stopnie przygotowania nie zabezpieczonych podłoży stalowych oraz podłoży stalowych po całkowitym usunięciu wcześniej nałożonych powłok |
| 37. | BN-73/0658-01 | Rury stalowe profilowe ciągnięte na zimno. Wymiary  |
| 38. | BN-89/1076-02 | Ochrona przez korozją. Powłoki metalizacyjne cynkowe i aluminiowe na konstrukcjach stalowych, staliwnych i żeliwnych. Wymagania i badania   |
| 39. | BN-69/5018-01 | Drut kolczasty  |
| 40. | BN-83/5032-02 | Siatki metalowe. Siatki plecione ślimakowe  |
| 41. | BN-80/6366-02 | Siatki bezwęzłkowe ciężkie z polietylenu  |
| 42. | BN-88/6731-08 | Cement. Transport i przechowywanie  |
| 43. | BN-70/6744-03 | Prefabrykowane elementy ogrodzeń żelbetowych.   |

### 10.2. Inne dokumenty

Katalog powtarzalnych elementów drogowych, CBPBDiM „Transprojekt” Warszawa 1979-1982

Wytyczne stosowania ogrodzeń drogowych (projekt). CBPBDiM „Transprojekt” Warszawa 1990.

## **D-07.06.02 URZĄDZENIA ZABEZPIECZAJĄCE RUCH PIESZYCH**

### **1. WSTĘP**

#### **1.1. Przedmiot ST**

Przedmiotem niniejszej specyfikacji technicznej (ST) są wymagania dotyczące wykonania i odbioru robót związanych z urządzeniami zabezpieczającymi ruch pieszych dla zadania : *Rozbudowa drogi wojewódzkiej Nr 251 Kaliska - Inowrocław na odcinku od km 19+649 (od granicy województwa kujawsko-pomorskiego) do km 34+200 oraz od km 34+590,30 do km 35+290 wraz z przebudową mostu na rz. Gąsawka w msc. Żnin.*

#### **1.2. Zakres stosowania ST**

Specyfikacja Techniczna (ST), stosowana jest jako dokument przetargowy i kontraktowy przy zleceniu i realizacji robót, wymienionych w pkt 1 niniejszej ST.

#### **1.3. Zakres robót objętych ST**

Ustalenia zawarte w niniejszej specyfikacji dotyczą zasad prowadzenia robót związanych z urządzeniami zabezpieczającymi ruch pieszych, do których należą ogrodzenia ochronne sztywne, jak barierki rurowe,

Celem stosowania urządzeń zabezpieczających ruch pieszych jest ochrona życia i zdrowia uczestników ruchu drogowego, zarówno pieszych jak i kierowców oraz pasażerów pojazdów poprzez uniemożliwienie nagłego wtargnięcia na jezdnię w miejscach do tego nieprzeznaczonych.

*Zgodnie z dokumentacją projektową należy wykonać balustrady typu U12a.*

#### **1.4. Określenia podstawowe**

1.4.1. Ogrodzenia ochronne sztywne - przegrody fizyczne separujące ruch pieszy od ruchu kołowego wykonane z kształtowników stalowych, siatek na linkach naciągowych, ram z kształtowników wypełnionych siatką, szczeblinami lub panelami z tworzyw sztucznych lub szkła zbrojonego.

1.4.2. Pozostałe określenia podstawowe są zgodne z obowiązującymi, odpowiednimi polskimi normami i z definicjami podanymi w ST D-00.00.00 „Wymagania ogólne” pkt 1.4.

#### **1.5. Ogólne wymagania dotyczące robót**

Ogólne wymagania dotyczące robót podano w ST D-00.00.00 „Wymagania ogólne” pkt 1.5.

### **2. MATERIAŁY**

#### **2.1. Ogólne wymagania dotyczące materiałów**

Ogólne wymagania dotyczące materiałów, ich pozyskiwania i składowania, podano w ST D-00.00.00 „Wymagania ogólne” pkt 2.

#### **2.2. Rodzaje materiałów**

Materiałami stosowanymi przy wykonywaniu urządzeń zabezpieczających ruch pieszy, objętych niniejszą ST, są:

słupki metalowe i elementy połączeniowe,

beton i jego składniki,

materiały do malowania i renowacji powłok malarskich.

##### **2.2.1. Wymagania dla rur**

Rury powinny odpowiadać wymaganiom PN-H-74219 [11], PN-H-74220 [12] lub innej zaakceptowanej przez Inżyniera.

Powierzchnia zewnętrzna i wewnętrzna rur nie powinna wykazywać wad w postaci łusek, pęknięć, zawałców i naderwań. Dopuszczalne są nieznaczne nierówności, pojedyncze rysy wynikające z procesu wytwarzania, mieszczące się w granicach dopuszczalnych odchyłek wymiarowych.

Końce rur powinny być obcięte równo i prostopadle do osi rury.

Pożądane jest, aby rury były dostarczane o:

długościach dokładnych, zgodnych z zamówieniami; z dopuszczalną odchyłką + 10 mm,

długościach wielokrotnych w stosunku do zamówionych długości dokładnych poniżej 3 m z nadatkiem 5 mm na każde cięcie i z dopuszczalną odchyłką dla całej długości wielokrotnej, jak dla długości dokładnych.

Rury powinny być proste. Dopuszczalne miejscowe odchylenia od prostej nie powinny przekraczać 1,5 mm na 1 m długości rury.

Rury powinny być wykonane ze stali w gatunkach dopuszczonych przez normy (np. R55, R65, 18G2A): PN-H-84023-07 [17], PN-H-84018 [14], PN-H-84019 [15], PN-H-84030-02 [18] lub inne normy.

Do ocynkowania rur stosuje się gatunek cynku Raf wg PN-H-82200 [13].

### 2.2.2. Wymagania dla drutu spawalniczego

Jeśli dokumentacja projektowa, ST lub Inżynier przewidują wykonanie spawanych połączeń elementów ogrodzenia, to drut spawalniczy powinien spełniać wymagania PN-M-69420 [31], odpowiednio dla spawania gazowego acetylenowo-tlenowego lub innego zaakceptowanego przez Inżyniera.

Średnica drutu powinna wynosić połowę grubości elementów łączonych lub od 6 do 8 mm, gdy elementy łączone są grubsze niż 15 mm.

Powierzchnia drutu powinna być czysta i gładka, bez rdzy, zgorzeliny, brudu lub smarów.

Wytrzymałość drutów na rozciąganie powinna wynosić:

| średnica drutu - mm | wytrzymałość na rozciąganie |
|---------------------|-----------------------------|
| od 1,2 do 1,6       | od 750 do 1200 MPa          |
| od 2,0 do 3,0       | od 550 do 1000 MPa          |
| powyżej 3,0         | od 450 do 900 MPa.          |

Druty mogą być dostarczane w kęgach, na szpulach lub w pakietach. Kręgi drutów powinny składać się z jednego odcinka drutu, a zwoje nie powinny być splecione. Łączna maksymalna masa pakowanych drutów i prętów nie powinna przekraczać 50 kg netto.

Druty i pręty powinny być przechowywane w suchych pomieszczeniach, wolnych od czynników wywołujących korozję.

### 2.2.3. Wymagania dla powłok metalizacyjnych cynkowych

W przypadku zastosowania powłoki metalizacyjnej cynkowej na konstrukcjach stalowych, powinna ona być z cynku o czystości nie mniejszej niż 99,5% i odpowiadać wymaganiom BN-89/1076-02 [44]. Minimalna grubość powłoki cynkowej powinna być zgodna z wymaganiami tablicy 14.

Tablica 14. Minimalna grubość powłoki metalizacyjnej cynkowej narażonej na działanie korozji atmosferycznej wg BN-89/1076-02 [44]

| Agresywność atmosfery wg PN-H-04651 [2]                                | Minimalna grubość powłoki, $\mu\text{m}$ , przy wymaganej trwałości w latach |       |
|--|--|-------|
|  | 10   | 20    |
| Umiarkowana  | 120  | 160   |
| Ciężka   | 160 M  | 200 M |
| M - powłoka pokryta dwoma lub większą liczbą warstw powłoki malarskiej |  |       |

Powierzchnia powłoki powinna być jednorodna pod względem ziarnistości. Nie może ona wykazywać widocznych wad jak rysy, pęknięcia, pęcherze lub odstawanie powłoki od podłoża.

### 2.3. Beton i jego składniki

Deskowanie powinno zapewnić sztywność i niezmienność układu oraz bezpieczeństwo konstrukcji. Deskowanie powinno być skonstruowane w sposób umożliwiający łatwy jego montaż i demontaż. Przed wypełnieniem masą betonową, deskowanie powinno być sprawdzone, aby wykluczało wyciek zaprawy z masy betonowej, możliwość zniekształceń lub odchyłeń w betonowanej konstrukcji.

Klasa betonu - jeśli w dokumentacji projektowej lub ST nie określono inaczej, powinna być B 15 lub B 20. Beton powinien odpowiadać wymaganiom PN-B-06250 [3]. Składnikami betonu są: cement, kruszywo, woda i domieszki.

Cement stosowany do betonu powinien być cementem portlandzkim klasy co najmniej „32,5”, odpowiadającym wymaganiom PN-B-19701 [8]. Transport i przechowywanie cementu powinny być zgodne z postanowieniami BN-88/B-6731-08 [46].

Kruszywo do betonu (piasek, żwir, grys, mieszanka z kruszywa naturalnego sortowanego, kruszywa łamanego i otoczków) powinno odpowiadać wymaganiom PN-B-06712 [5].

Woda powinna być „odmiany 1”, zgodnie z wymaganiami PN-B-32250 [10]. Bez badań laboratoryjnych można stosować wodę pitną.

Domieszki chemiczne do betonu powinny być stosowane, jeśli przewidują to dokumentacja projektowa, ST lub wskazania Inżyniera, przy czym w przypadku braku danych dotyczących rodzaju domieszek, ich dobór powinien być dokonany zgodnie z zaleceniami PN-B-06250 [3]. Domieszki powinny odpowiadać PN-B-23010 [9].

Pręty zbrojenia mogą być stosowane, jeśli przewiduje to dokumentacja projektowa lub ST. Pręty zbrojenia powinny odpowiadać PN-B-06251 [4]. Właściwości mechaniczne stali używanej do zbrojenia betonu powinny odpowiadać PN-B-03264 [1].



## 2.4. Materiały do malowania powłok malarskich

Do malowania urządzeń ze stali, żeliwa lub metali nieżelaznych należy używać materiały zgodne z PN-B-10285 [6] (tab. 18) lub stosownie do ustaleń ST, bądź wskazań Inżyniera.

Tablica 18. Sposoby malowania zewnątrz budynków (wyciąg z tab. 2 PN-B-10285[6])

| L p. | Rodzaj podłoża             | Rodzaj podkładu                                  | Rodzaj powłoki malarskiej  | Zastosowanie   |
|------|----------------------------|--|--|--|
| 4    | Stal                       | farba olejna miniowa 60% lub ftalowa miniowa 60% | dwuwarstwowa z farby albo jak w a) i jednowarstwowa z lakieru olejnego schnącego na powietrzu, rodzaju III | elementy ślusarsko-kowalskie pełne i ażurowe (poręcze, kraty, ogrodzenie, bramy itp.)  |
| 5    | Żeliwo i metale nieżelazne | bez podkładu                                     | dwuwarstwowa z farby   | budowa latarni ulicznych, słupki ogrodzeniowe itp. oraz elementy z metali nieżelaznych |

Nie dopuszcza się stosowania wyrobów lakierowanych o nieznanym pochodzeniu, nie mających uzgodnionych wymagań oraz nie sprawdzonych zgodnie z postanowieniami norm. W przypadku, gdy barwa i połysk odgrywają istotną rolę, a nie są ujęte w normach, powinny być ustalone odpowiednie wzorce w porozumieniu z dostawcą.

## 3. SPRZĘT

### 3.1. Ogólne wymagania dotyczące sprzętu

Ogólne wymagania dotyczące sprzętu podano w ST D-00.00.00 „Wymagania ogólne” pkt 3.

### 3.2. Sprzęt do wykonania urządzeń zabezpieczających ruch pieszych

Wykonawca przystępujący do wykonania urządzeń zabezpieczających ruch pieszych powinien wykazać się możliwością korzystania z następującego sprzętu:

szpadli, drągów stalowych, wyciągarek do napinania linek i siatek, młotków, kluczy do montażu elementów panelowych itp.

środków transportu materiałów,

żurawi samochodowych o udźwigu do 4 t,

ewentualnych wiertnic do wykonania dołów pod słupki w gruncie zwięzłym (lecz nie w terenach uzbrojonych w centrach miast),

ewentualnych młotów (bab), wibromłotów do wbijania lub wwibrowania słupków w grunt,

przewoźnych zbiorników do wody,

betoniarek przewoźnych do wykonywania fundamentów betonowych „na mokro”,

koparek kołowych (np. 0,15 m<sup>3</sup>) lub koparek gąsienicowych (np. 0,25 m<sup>3</sup>),

sprzętu spawalniczego itp.

## 4. TRANSPORT

### 4.1. Ogólne wymagania dotyczące transportu

Ogólne wymagania dotyczące transportu podano w ST D-00.00.00 „Wymagania ogólne” pkt 4.

### 4.2. Transport materiałów

Rury stalowe na słupki, przeciągi, pochwyty przewozić można dowolnymi środkami transportu. W przypadku załadowania na środek transportu więcej niż jednej partii rur należy je zabezpieczyć przed pomieszaniem.

Kształtowniki można przewozić dowolnym środkiem transportu luzem lub w wiązkach. W przypadku ładowania na środek transportu więcej niż jednej partii wyrobów należy je zabezpieczyć przed pomieszaniem. Przy transporcie przedmiotów metalizowanych zalecana jest ostrożność ze względu na podatność powłok na uszkodzenia mechaniczne, występujące przy uderzeniach.

Cement należy przewozić zgodnie z postanowieniami BN-88/6731-08 [46], zaś mieszankę betonową wg PN-B-06251 [4].

## 5. WYKONANIE ROBÓT

### 5.1. Ogólne zasady wykonania robót

Ogólne zasady wykonania robót podano w ST D-00.00.00 „Wymagania ogólne” pkt 5.

### 5.2. Zasady wykonania urządzeń zabezpieczających ruch pieszych

W zależności od wielkości robót Wykonawca przedstawi do akceptacji Inżyniera zakres robót wykonywanych bezpośrednio na placu budowy oraz robót przygotowawczych na zapleczu.

Przed wykonywaniem robót należy wytyczyć lokalizację barier zabezpieczających ruch pieszych na podstawie dokumentacji projektowej, ST lub zaleceń Inżyniera.

Do podstawowych czynności objętych niniejszą ST przy wykonywaniu ww. robót należą:

wykonanie dołów pod słupki,

wykonanie fundamentów betonowych pod słupki,

ustawienie słupków,  
ustawienie zapór z kwietników, wazonów itp.

### 5.3. Wykonanie dołów pod słupki

Jeśli dokumentacja projektowa lub ST nie podaje inaczej, to doły pod słupki powinny mieć wymiary w planie co najmniej o 20 cm większe od wymiarów słupka, a głębokość od 0,8 do 1,2 m.

### 5.4. Ustawienie słupków wraz z wykonaniem fundamentów betonowych pod słupki

Jeśli dokumentacja projektowa lub ST nie podaje inaczej, to słupki mogą być osadzone w betonie ułożonym w dołku albo oprawione w bloczki betonowe formowane na zapleczu i dostarczane do miejsca budowy urządzenia zabezpieczającego ruch pieszych. Po uzyskaniu akceptacji Inżyniera, słupki betonowe mogą być obłożone kamieniami lub gruzem i przysypane ziemią.

Słupki należy wstawić w gotowy wykop i napełnić otwór mieszanką betonową odpowiadającą wymaganiom punktu 2.3. Do czasu stwardnienia betonu słupki należy podeprzeć.

Fundament betonowy wykonany „na mokro”, w którym osadzono słupki, można wykorzystywać do dalszych prac (np. napinania siatki) co najmniej po 7 dniach od ustawienia słupka w betonie, a jeśli temperatura w czasie wykonywania fundamentu jest niższa od 10°C - po 14 dniach.

### 5.5. Ustawienie słupków

Słupki, bez względu na rodzaj i sposób osadzenia w gruncie, powinny stać pionowo w linii urządzenia zabezpieczającego ruch pieszych, a ich wierzchołki powinny znajdować się na jednakowej wysokości. Słupki z rur powinny mieć zaspawany górny otwór rury.

### 5.6. Wykonanie urządzeń zabezpieczających ruch pieszych w formie poręczy

Poręcze oddzielające ruch pieszy od kołowego winny być wykonane zgodnie z dokumentacją projektową lub ST.

Rozstaw dylatacji poręczy powinien być zgodny z dokumentacją projektową lub ST.

### 5.7. Wykonanie spawanych złączy elementów urządzeń zabezpieczających ruch pieszych

Złącza spawane elementów urządzeń zabezpieczających ruch pieszych powinny odpowiadać wymaganiom PN-M-69011 [12].

Wytrzymałość zmęczeniowa spoin powinna wynosić od 19 do 32 MPa. Odchyłki wymiarów spoin nie powinny przekraczać  $\pm 0,5$  mm dla grubości spoiny do 6 mm i  $\pm 1,0$  mm dla spoiny powyżej 6 mm.

Odstęp, w złączach zakładkowych i nadkładkowych, pomiędzy przylegającymi do siebie płaszczyznami nie powinien być większy niż 1 mm.

Złącza spawane nie powinny mieć wad większych niż podane w tabelicy 19. Inżynier może dopuścić wady większe niż podane w tabelicy 19 jeśli uzna, że nie mają one zasadniczego wpływu na cechy eksploatacyjne urządzeń zabezpieczających ruch pieszych.

Tabela 19. Dopuszczalne wymiary wad w złączach spawanych według PN-M-69775 [32]

| Rodzaj wady   | Dopuszczalny wymiar wady w mm |
|---|-------------------------------|
| Brak przetopu   | 2,0                           |
| Podtopienie lica  | 1,5                           |
| Porowatość  | 3,0                           |
| Krater  | 1,5                           |
| Wklęśnięcie lica  | 1,5                           |
| Uszkodzenie mechaniczne                                 | 1,0                           |
| Różnica wysokości sąsiednich wgłębień i wypukłości lica | 3,0                           |

### 5.8. Malowanie metalowych urządzeń zabezpieczających ruch pieszych

Zaleca się przeprowadzać malowanie w okresie od maja do września, wyłącznie w dni pogodne, przy zalecanej temperaturze powietrza od 15 do 20°C; nie należy malować pędzlem lub wałkiem w temperaturze poniżej +5°C, jak również malować metodą natryskową w temperaturze poniżej +15°C oraz podczas występującej mgły i rosy.

Należy przestrzegać następujących zasad przy malowaniu urządzeń:

z powierzchni stali należy usunąć bardzo starannie pył, kurz, pleśń, tłuszcz, rdzę, zgorzelinę, ewentualnie starą łuszczącą się farbę i inne zabrudzenia zmniejszające przyczepność farby do podłoża; poprzez zmywanie, usuwanie przy użyciu szczotek stalowych, odrdzewiaczy chemicznych, materiałów ściernych, piaskowania, odpalania, ługowania lub przy zastosowaniu innych środków, zgodnie z wymaganiami PN-ISO-8501-1 [42] i PN-H-97052 [27],

przed malowaniem należy wypełnić wgłębienia i rysy na powierzchniach za pomocą kitów lub szpachlówek ogólnego stosowania, a następnie - wygładzić i zeszlifować podłoże pod farbę,

do malowania można stosować farby ogólnego stosowania przeznaczone do użytku zewnętrznego, dobrej jakości, z nieprzekroczonym okresem gwarancji, jako:

farby do gruntowania przeciwrzdzewnego (farby i lakiery przeciwkorozyjne),

farby nawierzchniowe (np. lakiery, emalie, wyroby ftalowe, ftalowo-styrenowe, akrylowe itp.) oraz rozcieńczalniki zalecone przez producenta stosowanej farby,

farbę dłużej przechowywaną należy przygotować do malowania przez usunięcie „kożucha” (zestalonej substancji błonotwórczej na powierzchni farby), dokładne wymieszanie (połączenie lżejszych i cięższych składników farby), rozcieńczenie zbyt zgęstniałej farby, ewentualne precedzenie (usunięcie nierozmieszanych resztek osadu i innych zanieczyszczeń),

malowanie można przeprowadzać pędzlami, wałkami malarskimi lub ewentualnie metodą natryskową (pistoletami elektrycznymi, urządzeniami kompresorowymi itp.),

z zasady malowanie należy wykonać dwuwarstwowo: farbą do gruntowania i farbą nawierzchniową, przy czym każdą następną warstwę można nałożyć po całkowitym wyschnięciu farby poprzedniej.

Malowanie powinno odpowiadać wymaganiom PN-H-97053 [28].

Rodzaj farby oraz liczbę jej warstw zastosowanych przy malowaniu określają ST lub Inżynier na wniosek Wykonawcy.

Należy zwracać uwagę na dokładne pokrycie farbą miejsc stykania się słupka metalowego z betonem fundamentu, ze względu na najszybsze niszczenie się farby w tych miejscach i pojawianie się rdzawych zacieków sygnalizujących korozję słupka.

Zaleca się stosowanie farb możliwie jak najmniej szkodliwych dla zdrowia ludzi i środowiska, z niską zawartością m.in. niearomatycznych rozpuszczalników. Przy stosowaniu farb nieznanego pochodzenia Wykonawca przedstawi do akceptacji Inżyniera badania na zawartość szkodliwych składników (np. trującego toluenu jako rozpuszczalnika).

Wykonawca nie dopuści do skażenia farbami wód powierzchniowych i gruntowych oraz kanalizacji. Zlewki poprodukcyjne, powstające przy myciu urządzeń i pędzli oraz z samej farby, należy usuwać do izolowanych zbiorników, w celu ich naturalnej lub sztucznej neutralizacji i detoksykacji.

## 6. KONTROLA JAKOŚCI ROBÓT

### 6.1. Ogólne zasady kontroli jakości robót

Ogólne zasady kontroli jakości robót podano w ST D-00.00.00 „Wymagania ogólne” pkt 6.

### 6.2. Badania przed przystąpieniem do robót

Przed przystąpieniem do robót Wykonawca powinien uzyskać od producentów zaświadczenia o jakości (atesty) oraz wykonać badania materiałów przeznaczonych do wykonania robót i przedstawić ich wyniki Inżynierowi w celu akceptacji materiałów, zgodnie z wymaganiami określonymi w pkt 2.3.

Do materiałów, których producenci są zobowiązani (przez właściwe normy PN i BN) dostarczyć zaświadczenia o jakości (atesty) należą:

rury i kształtowniki,

drut spawalniczy,

Do materiałów, których badania powinien przeprowadzić Wykonawca należą materiały do wykonania fundamentów betonowych „na mokro”. Uwzględniając nieskomplikowany charakter robót fundamentowych, na wniosek Wykonawcy, Inżynier może zwolnić go z potrzeby wykonania badań materiałów dla tych robót.

### 6.3. Badania i kontrola w czasie wykonywania robót

#### 6.3.1. Badania materiałów w czasie wykonywania robót

Wszystkie materiały dostarczone na budowę z zaświadczeniem o jakości (atestem) producenta powinny być sprawdzone w zakresie powierzchni wyrobu i jego wymiarów.

Częstotliwość badań i ocena ich wyników powinna być zgodna z zaleceniami tablicy 20.

Tablica 20. Częstotliwość badań przy sprawdzeniu powierzchni i wymiarów wyrobów dostarczonych przez producentów

| L p. | Rodzaj badania          | Liczba badań   | Opis badań   | Ocena wyników badań                           |
|------|-------------------------|--|--|---|
| 1    | Sprawdzenie powierzchni | od 5 do 10 badań z wybranych losowo elementów w każdej dostarczonej partii | Powierzchnię zbadać nieuzbrojonym okiem. Do ew. sprawdzenia głębokości wad użyć dostępnych narzędzi (np. liniałów z czujnikiem, suwmiarek, mikrometrów itp). | Wyniki badań powinny być zgodne z wymaganiami |
|      | Sprawdzenie             | wyrobów  | Przeprowadzić uniwersalnymi  | punktu 2.3.                                   |

|   |          |                          |  |  |
|---|----------|--------------------------|--|--|
| 2 | wymiarów | licząc do 1000 elementów | przynajmniej pomiarami lub sprawdzianami |  |
|---|----------|--------------------------|--|--|

W przypadkach budzących wątpliwości można zlecić uprawnionej jednostce zbadanie właściwości dostarczonych wyrobów i materiałów w zakresie wymagań podanych w punktach od 2.3 do 2.11.

#### 6.3.2. Kontrola w czasie wykonywania robót

W czasie wykonywania urządzeń zabezpieczających ruch pieszych należy zbadać: zgodność wykonania urządzeń z dokumentacją projektową (lokalizacja, wymiary), zachowanie dopuszczalnych odchyłek wymiarów, zgodnie z punktami od 2.3 do 2.11, prawidłowość wykonania dołów pod słupki, zgodnie z punktem 5.3, poprawność wykonania fundamentów pod słupki zgodnie z punktem 5.4, poprawność ustawienia słupków, zgodnie z punktem 5.5 i 5.6, prawidłowość wykonania siatki zabezpieczającej zgodnie z punktem 5.7 lub 5.8.

W przypadku wykonania spawanych złączy elementów urządzeń:

przed oględzinami, spoinę i przylegające do niej elementy łączone (od 10 do 20 mm z każdej strony) należy dokładnie oczyścić z żużla, zgorzeliny, odprysków, rdzy, farb i innych zanieczyszczeń utrudniających prowadzenie obserwacji i pomiarów, oględziny złączy należy przeprowadzić wizualnie z ewentualnym użyciem lupy o powiększeniu od 2 do 4 razy; do pomiarów spoin powinny być stosowane wzorniki, przymiary oraz uniwersalne spoinomierze, w przypadkach wątpliwych można zlecić uprawnionej jednostce zbadanie wytrzymałości zmęczeniowej spoin, zgodnie z PN-M-06515 [29], złącza o wadach większych niż dopuszczalne powinny być naprawione powtórным spawaniem.

## 7. OBMIAR ROBÓT

### 7.1. Ogólne zasady obmiaru robót

Ogólne zasady obmiaru robót podano w ST D-00.00.00 „Wymagania ogólne” pkt 7.

### 7.2. Jednostka obmiarowa

Jednostką obmiarową urządzenia zabezpieczającego ruch pieszych jest m (metr). Obmiar polega na określeniu rzeczywistej długości urządzenia zabezpieczającego ruch pieszych.

## 8. ODBIÓR ROBÓT

Ogólne zasady odbioru robót podano w ST D-00.00.00 „Wymagania ogólne” pkt 8.

Roboty uznaje się za wykonane zgodnie z dokumentacją projektową, ST i wymaganiami Inżyniera, jeżeli wszystkie pomiary i badania z zachowaniem tolerancji wg pkt 6, dały wyniki pozytywne.

## 9. PODSTAWA PŁATNOŚCI

### 9.1. Ogólne ustalenia dotyczące podstawy płatności

Ogólne ustalenia dotyczące podstawy płatności podano w ST D-00.00.00 „Wymagania ogólne” pkt 9.

### 9.2. Cena jednostek obmiarowych

Cena 1 m wykonania ogrodzeń ochronnych sztywnych obejmuje:

prace pomiarowe i roboty przygotowawcze,  
dostarczenie na miejsce wbudowania elementów konstrukcji barier sztywnych oraz materiałów pomocniczych,  
dostarczenie na plac budowy składników oraz przygotowanie masy betonowej w przypadkach jej użycia,  
zainstalowanie urządzeń bezpieczeństwa w sposób zapewniający stabilność,  
doprowadzenie terenu wokół wykonanych urządzeń do stanu przewidzianego w dokumentacji projektowej lub według zaleceń Inżyniera,  
przeprowadzenie badań i pomiarów kontrolnych.

## 10. PRZEPISY ZWIĄZANE

### 10.1. Normy

- |    |            |  |
|----|------------|--|
| 1. | PN-B-03264 | Konstrukcje żelbetowe. Obliczenia statyczne i projektowanie                        |
| 2. | PN-H-04651 | Ochrona przed korozją. Klasyfikacja i określenie agresywności korozyjnej środowisk |
| 3. | PN-B-06250 | Beton zwykły   |
| 4. | PN-B-06251 | Roboty betonowe i żelbetowe. Wymagania techniczne                                  |
| 5. | PN-B-06712 | Kruszywa mineralne do betonu   |
| 6. | PN-B-10285 | Roboty malarskie budowlane farbami, lakierami i emaliami na spoinach bezwodnych    |
| 7. | PN-B-19701 | Cement powszechnego użytku. Skład, wymagania i ocena zgodności                     |
| 8. | PN-B-23010 | Domieszki do betonu. Klasyfikacja i określenia                                     |

|     |               |  |
|-----|---------------|--|
| 9.  | PN-B-32250    | Materiały budowlane. Woda do betonów i zapraw  |
| 10. | PN-H-74219    | Rury stalowe bez szwu walcowane na gorąco ogólnego zastosowania  |
| 11. | PN-H-74220    | Rury stalowe bez szwu ciągnione i walcowane na zimno ogólnego przeznaczenia  |
| 12. | PN-H-82200    | Cynk   |
| 13. | PN-H-84018    | Stal niskostopowa o podwyższonej wytrzymałości. Gatunki  |
| 14. | PN-H-84019    | Stal węglowa konstrukcyjna wyższej jakości ogólnego przeznaczenia. Gatunki   |
| 15. | PN-H-84020    | Stal niestopowa konstrukcyjna ogólnego przeznaczenia. Gatunki  |
| 16. | PN-H-84023-07 | Stal określonego zastosowania. Stal na rury  |
| 17. | PN-H-84030-02 | Stal stopowa konstrukcyjna. Stal do nawęglania. Gatunki  |
| 18. | PN-H-93010    | Stal. Kształowniki walcowane na gorąco   |
| 19. | PN-H-93200-02 | Walcówka i pręty stalowe okrągłe walcowane na gorąco. Walcówka i pręty ogólnego zastosowania. Wymiary  |
| 20. | PN-H-97051    | Ochrona przed korozją. Przygotowanie powierzchni stali, staliwa i żeliwa do malowania. Ogólne wytyczne   |
| 21. | PN-H-97052    | Ochrona przed korozją. Ocena przygotowania powierzchni stali, staliwa i żeliwa do malowania  |
| 22. | PN-H-97053    | Ochrona przed korozją. Malowanie konstrukcji stalowych. Ogólne wytyczne  |
| 23. | PN-M-69011    | Spawalnictwo. Złącza spawane w konstrukcjach spawanych. Podział i wymagania  |
| 24. | PN-M-69420    | Spawalnictwo. Druty lite do spawania i napawania stali   |
| 25. | PN-M-69775    | Spawalnictwo. Wadliwość złączy spawanych. Oznaczanie klasy wadliwości na podstawie oględzin zewnętrznych   |
| 26. | PN-ISO-8501-1 | Przygotowanie podłoży stalowych przed nakładaniem farb i podobnych produktów. Stopnie skorodowania i stopnie przygotowania niezabezpieczonych podłoży stalowych oraz podłoży stalowych po całkowitym usunięciu wcześniej nałożonych powłok |
| 27. | BN-73/0658-01 | Rury stalowe profilowe ciągnione na zimno. Wymiary   |
| 28. | BN-89/1076-02 | Ochrona przed korozją. Powłoki metalizacyjne cynkowe i aluminiowe na konstrukcjach stalowych, staliwnych i żeliwnych. Wymagania i badania  |
| 29. | BN-88/6731-08 | Cement. Transport i przechowywanie.  |

#### 10.2. Inne dokumenty

30. Poręcze mostowe - Ministerstwo Komunikacji, Centralne Biuro Studiów i Projektów Dróg i Mostów Transprojekt - Warszawa, 1976.
31. Katalog budownictwa, Karta KB 8-3.3 (5), listopad 1965.
32. Leszek Mikołajków, „Urządzenia bezpieczeństwa ruchu na obiektach mostowych”. Wydawnictwa Komunikacji i Łączności, Warszawa 1988.
33. Rozporządzenie Ministra Infrastruktury z dnia 3 lipca 2003 w sprawie szczegółowych warunków technicznych dla znaków i sygnałów drogowych oraz urządzeń bezpieczeństwa drogowego i warunków ich umieszczania na drogach – Dz. U. nr 220 poz. 2181.

## D-08.01.01 KRAWEŻNIKI BETONOWE

### 1. WSTĘP

#### 1.1 Nazwa zadania

Rozbudowa drogi wojewódzkiej Nr 251 Kaliska - Inowrocław na odcinku od km 19+649 (od granicy województwa kujawsko-pomorskiego) do km 34+200 oraz od km 34+590,30 do km 35+290 wraz z przebudową mostu na rz. Gąsawka w msc. Żnin.

#### 1.2. Przedmiot ST

Przedmiotem niniejszej specyfikacji technicznej (ST) są wymagania dotyczące wykonania i odbioru robót związanych z ustawieniem krawężników betonowych wraz z wykonaniem ław.

#### 1.3. Zakres stosowania ST

Specyfikacja techniczna (ST) stanowi dokument przetargowy i kontraktowy przy zleceniu i realizacji robót podczas *rozbudowy drogi wojewódzkiej Nr 251 Kaliska - Inowrocław na odcinku od km 19+649 (od granicy województwa kujawsko-pomorskiego) do km 34+200 oraz od km 34+590,30 do km 35+290 wraz z przebudową mostu na rz. Gąsawka w msc. Żnin.*

#### 1.4. Zakres robót objętych ST

Ustalenia zawarte w niniejszej specyfikacji dotyczą zasad prowadzenia robót związanych z ustawieniem krawężników betonowych.

Zgodnie z dokumentacją projektową należy wykonać:

- ustawienie krawężników betonowych 20x30x100 na ławie betonowej z betonu C12/15,
- ustawienie oporników betonowych 15x22x100 na ławie betonowej z betonu C12/15,
- ustawienie oporników betonowych 20x25x100 na ławie z betonu C12/15.

Sposób ustawienia krawężników (wysokie, wtopione, na płask) - zgodnie z dokumentacją projektową.

#### 1.5. Informacje o terenie budowy

Informacje zawarto w D-00.00.00

#### 1.6. Nazwy i kody

Grupa robót : 45200000-9 Roboty budowlane w zakresie wznoszenia kompletnych obiektów budowlanych lub ich części oraz robót w zakresie inżynierii lądowej i wodnej .

Klasa robót : 45230000-8 Roboty budowlane w zakresie budowy rurociągów , linii telekomunikacyjnych i elektroenergetycznych , autostrad , dróg , lotnisk i kolei ; wyrównywanie terenu

Kategoria robót : 45233000-9 Roboty w zakresie konstruowania , fundamentowania oraz wykonywania nawierzchni autostrad , dróg

#### 1.7. Określenia podstawowe

1.7.1. Krawężnik betonowy – prefabrykat betonowy, przeznaczony do oddzielenia powierzchni znajdujących się na tym samym poziomie lub na różnych poziomach stosowany: a) w celu ograniczania lub wyznaczania granicy rzeczywistej lub wizualnej, b) jako kanały odpływowe, oddzielnie lub w połączeniu z innymi krawężnikami, c) jako oddzielenie pomiędzy powierzchniami poddanymi różnym rodzajom ruchu drogowego.

1.7.2. Wymiar nominalny – wymiar krawężnika określony w celu jego wykonania, któremu powinien odpowiadać wymiar rzeczywisty w określonych granicach dopuszczalnych odchyłek.

1.7.3. Pozostałe określenia podstawowe są zgodne z obowiązującymi, odpowiednimi polskimi normami i z definicjami podanymi w ST D-00.00.00 „Wymagania ogólne” [1] pkt 1.4.

#### 1.8. Ogólne wymagania dotyczące robót

Ogólne wymagania dotyczące robót podano w ST D-00.00.00 „Wymagania ogólne” [1] pkt 1.5.

## 2. MATERIAŁY

### 2.1. Ogólne wymagania dotyczące materiałów

Ogólne wymagania dotyczące materiałów, ich pozyskiwania i składowania, podano w ST D-00.00.00 „Wymagania ogólne” pkt 2.

### 2.2. Materiały do wykonania robót

#### 2.2.1. Zgodność materiałów z dokumentacją projektową

Materiały do wykonania robót powinny być zgodne z ustaleniami dokumentacji projektowej lub ST.

#### 2.2.2. Stosowane materiały

Przy ustawianiu krawężników na ławach można stosować następujące materiały:

- krawężniki betonowe,
- piasek na podsypkę i do zapraw,
- cement do podsypki i do zapraw,
- wodę,
- materiały do wykonania ławy.

### 2.2.3. Krawężniki betonowe

#### 2.2.3.1. Wymagania ogólne wobec krawężników

Krawężniki betonowe mogą mieć następujące cechy charakterystyczne:

krawężnik może być produkowany:

skośne krawędzie krawężnika powyżej 2 mm powinny być określone jako fazowane, z wymiarami deklarowanymi przez producenta,

krawężnik może mieć profile funkcjonalne i/lub dekoracyjne (których nie uwzględnia się przy określaniu wymiarów nominalnych krawężnika); zalecana długość prostego odcinka krawężnika wraz ze złączem wynosi 1000 mm,

powierzchnia krawężnika może być obrabiana, poddana dodatkowej obróbce lub obróbce chemicznej, płaszczyzny czołowe krawężników mogą być proste lub ukształtowane w sposób ułatwiający układanie lub ryglowanie (przykłady w zał. 1),

krawężniki łukowe mogą być wykonane jako wypukłe lub wklęsłe (przykłady w zał. 2),

rozdziela się dwa typy krawężników (przykłady w zał. 3):

uliczne, do oddzielenia powierzchni znajdujących się na różnych poziomach (np. jezdni i chodnika),

drogowe, do oddzielenia powierzchni znajdujących się na tym samym poziomie (np. jezdni i pobocza).

#### 2.2.3.2. Wymagania techniczne wobec krawężników

Wymagania techniczne stawiane krawężnikom betonowym określa PN-EN 1340 [5] w sposób przedstawiony w tablicy 1.

Tablica 1. Wymagania wobec krawężnika betonowego, ustalone w PN-EN 1340 [5] do stosowania w warunkach kontaktu z solą odladzającą w warunkach mrozu

| Lp. | Cecha  | Załącznik | Wymagania  |
|-----|--|-----------|--|
| 1   | Kształt i wymiary  |           |  |
| 1.1 | Wartości dopuszczalnych odchyłek od wymiarów nominalnych, z dokładnością do milimetra                                  | C         | Długość: $\pm 1\%$ , $\geq 4$ mm i $\leq 10$ mm<br>Inne wymiary z wyjątkiem promienia:<br>- dla powierzchni: $\pm 3\%$ , $\geq 3$ mm, $\leq 5$ mm,<br>- dla innych części: $\pm 5\%$ , $\geq 3$ mm, $\leq 10$ mm |
| 1.2 | Dopuszczalne odchyłki od płaskości i prostoliniowości, dla długości pomiarowej<br>300 mm<br>400 mm<br>500 mm<br>800 mm | C         | $\pm 1,5$ mm<br>$\pm 2,0$ mm<br>$\pm 2,5$ mm<br>$\pm 4,0$ mm   |
| 2   | Właściwości fizyczne i mechaniczne   |           |  |
| 2.1 | Odporność na zamrażanie/rozmarzanie z udziałem soli odladzających  | D         | Ubytek masy po badaniu: wartość średnia $\leq 1,0$ kg/m <sup>2</sup> , przy czym każdy pojedynczy wynik $< 1,5$ kg/m <sup>2</sup> . Klasa 3.   |
| 2.2 | Wytrzymałość na zginanie (Klasa wytrzymałości ustalona w dokumentacji projektowej lub przez Inżyniera)                 | T         | Klasa wytr. 2      Charakterystyczna wytrzymałość, MPa $\geq 5,0$ Każdy pojedynczy wynik, MPa $> 4,0$  |
| 2.3 | Trwałość ze względu na wytrzymałość  | F         | Krawężniki mają zadawalającą trwałość (wytrzymałość) jeśli spełnione są wymagania pktu 2.2 oraz poddawane są normalnej konserwacji   |
| 2.4 | Odporność na ścieranie (Klasa odporności ustalona w dokumentacji)  | I         | Odporność przy pomiarze na tarczy  |
|     |  |           | Klasa odporności   |

|     |  |   |  |   |
|-----|--|---|--|---|
|     | projektowej lub przez Inżyniera)       |   |  |   |
|     |  |   | 4  | ≤ 20 mm                                       |
|     |  |   |  | ≤ 18000 mm <sup>3</sup> /5000 mm <sup>2</sup> |
| 2.5 | Nasiąkliwość                           | B | Do 4% - klasa 2  |   |
| 2.6 | Odporność na poślizg/<br>poślizgnięcie | I | jeśli górna powierzchnia krawężnika nie była szlifowana i/lub polerowana – zadawająca odporność,<br>jeśli wyjątkowo wymaga się podania wartości odporności na poślizg/poślizgnięcie – należy zadekla-rować minimalną jej wartość pomierzoną wg zał. I normy (wahadłowym przyrządem do badania tarcia),<br>trwałość odporności na poślizg/poślizgnięcie w nor-malnych warunkach użytkowania krawężnika jest zada-walająca przez cały okres użytkowania, pod warunkiem właściwego utrzymywania i gdy na znacznej części nie zostało odsłonięte kruszywo podlegające intensyw-nemu polerowaniu. |   |
| 3   | Aspekty wizualne                       |   |  |   |
| 3.1 | Wygląd                                 | J | powierzchnia krawężnika nie powinna mieć rys i odprysków, nie dopuszcza się rozwarstwień w krawężnikach dwuwarstwowych ewentualne wykwyty nie są uważane za istotne  |   |
| 3.2 | Tekstura                               | J | krawężniki z powierzchnią o specjalnej teksturze – producent powinien określić rodzaj tekstury, tekstura powinna być porównana z próbkami dostarczonymi przez producenta, zatwierdzonymi przez odbiorcę, różnice w jednolitości tekstury, spowodowane nieuniknionymi zmianami we właściwości surowców i warunków twardnienia, nie są uważane za istotne  |   |
| 3.3 | Zabarwienie                            | J | barwiona może być warstwa ścieralna lub cały element, zabarwienie powinno być porównane z próbkami dostarczonymi przez producenta, zatwierdzonymi przez odbiorcę, różnice w jednolitości zabarwienia, spowodowane nieuniknionymi zmianami właściwości surowców lub warunków dojrzewania betonu, nie są uważane za istotne  |   |

W przypadku zastosowań krawężników betonowych na powierzchniach innych niż przewidziano w tablicy 1 (np. przy nawierzchniach wewnętrznych, nie narażonych na kontakt z solą odladzającą), wymagania wobec krawężników należy odpowiednio dostosować do ustaleń PN-EN 1340 [5].

#### 2.2.3.3. Składowanie krawężników

Krawężniki betonowe mogą być przechowywane na składowiskach otwartych, posegregowane według typów, rodzajów, kształtów, cech fizycznych i mechanicznych, wielkości, wyglądu itp.

Krawężniki betonowe należy układać z zastosowaniem podkładek i przekładek drewnianych o wymiarach: grubość 2,5 cm, szerokość 5 cm, długości min. 5 cm większej od szerokości krawężnika.

#### 2.2.4. Materiały na podsypkę i do zapraw

Jeśli dokumentacja projektowa lub ST nie ustala inaczej, to należy stosować następujące materiały:

##### a) na podsypkę piaskową

piasek naturalny spełniający wymagania normy PN-EN 13139, a zawartość pyłów (ziarn <0,063mm) nie powinna przekraczać 5% jak dla kategorii 2.,

piasek łamany (0,075÷2) mm, mieszankę drobną granulowaną (0,075÷4) mm albo miał (0÷4) mm, odpowiadający wymaganiom PN-B-11112 [9],

##### b) na podsypkę cementowo-piaskową i do zapraw

mieszankę cementu i piasku: z piasku naturalnego spełniającego wymagania normy PN-EN 13139, zawartość pyłów (ziarn <0,063mm) nie powinna przekraczać 5% jak dla kategorii 2 a do zapraw 3% jak dla kategorii 1, cementu 32,5 spełniającego wymagania PN-EN 197-1 [3] i wody odmiany 1 odpowiadającej wymaganiom PN-88/B-32250 [11].

Składowanie kruszywa, nie przeznaczonego do bezpośredniego wbudowania po dostarczeniu na budowę, powinno odbywać się na podłożu równym, utwardzonym i dobrze odwodnionym, przy zabezpieczeniu kruszywa przed zanieczyszczeniem i zmieszaniem z innymi materiałami kamiennymi.

Przechowywanie cementu powinno być zgodne z BN-88/6731-08 [12].



Materiały na ławy

Do wykonania ław pod krawężnik należy stosować, dla:

ławy betonowej – beton klasy C12/15 lub C8/10 wg PN-EN 206-1 [4], a tymczasowo B15 i B10 wg PN-88/B-06250 [6],

ławy żwirowej – żwir odpowiadający wymaganiom PN-B-11111 [8],

ławy tłuczniowej – tłuczeń odpowiadający wymaganiom PN-B-11112 [9].

2.2.6. Masa zalewowa w szczelinach ławy betonowej i spoinach krawężników

Masa zalewowa, do wypełniania szczelin dylatacyjnych, powinna odpowiadać wymaganiom ST D-05.03.04a [2].

### **3. SPRZĘT**

#### **3.1. Ogólne wymagania dotyczące sprzętu**

Ogólne wymagania dotyczące sprzętu podano w ST D-00.00.00 „Wymagania ogólne” [1] pkt 3.

#### **3.2. Sprzęt do wykonania robót**

Roboty wykonuje się ręcznie przy zastosowaniu:

betoniarek do wytwarzania betonu i zapraw oraz przygotowania podsypki cementowo-piaskowej, wibratorów płytowych, ubijaków ręcznych lub mechanicznych.

### **4. TRANSPORT**

#### **4.1. Ogólne wymagania dotyczące transportu**

Ogólne wymagania dotyczące transportu podano w ST D-00.00.00 „Wymagania ogólne” [1] pkt 4.

#### **4.2. Transport krawężników**

Krawężniki betonowe mogą być przewożone dowolnymi środkami transportowymi.

Krawężniki betonowe układać należy na środkach transportowych w pozycji pionowej z nachyleniem w kierunku jazdy.

Krawężniki powinny być zabezpieczone przed przemieszczeniem się i uszkodzeniami w czasie transportu, a górna warstwa nie powinna wystawać poza ściany środka transportowego więcej niż 1/3 wysokości tej warstwy.

#### **4.3. Transport pozostałych materiałów**

Transport cementu powinien się odbywać w warunkach zgodnych z BN-88/6731-08 [12].

Kruszywa można przewozić dowolnym środkiem transportu, w warunkach zabezpieczających je przed zanieczyszczeniem i zmieszaniem z innymi materiałami. Podczas transportu kruszywa powinny być zabezpieczone przed wysypaniem, a kruszywo drobne - przed rozpyleniem.

Masę zalewową należy pakować w bębny blaszane lub beczki. Transport powinien odbywać się w warunkach zabezpieczających przed uszkodzeniem bębnow i beczek.

### **5. WYKONANIE ROBÓT**

#### **5.1. Ogólne zasady wykonania robót**

Ogólne zasady wykonania robót podano w ST D-00.00.00 „Wymagania ogólne” [1] pkt 5.

#### **5.2. Zasady wykonywania robót**

Sposób wykonania robót powinien być zgodny z dokumentacją projektową i ST. W przypadku braku wystarczających danych można korzystać z ustaleń podanych w niniejszej specyfikacji oraz z informacji podanych w załącznikach.

Podstawowe czynności przy wykonywaniu robót obejmują:

roboty przygotowawcze,  
wykonanie ławy,  
ustawienie krawężników,  
wypełnienie spoin,  
roboty wykończeniowe.

#### **5.3. Roboty przygotowawcze**

Przed przystąpieniem do robót należy, na podstawie dokumentacji projektowej, ST lub wskazań Inżyniera:

ustalić lokalizację robót,  
ustalić dane niezbędne do szczegółowego wytyczenia robót oraz ustalenia danych wysokościowych,  
usunąć przeszkody, np. słupki, pachołki, elementy dróg, ogrodzeń itd.  
ustalić materiały niezbędne do wykonania robót,  
określić kolejność, sposób i termin wykonania robót.

#### **5.4. Wykonanie ławy**

##### **5.4.1. Koryto pod ławę**

Wymiary wykopu, stanowiącego koryto pod ławę, powinny odpowiadać wymiarom ławy w planie z uwzględnieniem w szerokości dna wykopu ew. konstrukcji szalunku.

Wskaźnik zagęszczenia dna wykonanego koryta pod ławę powinien wynosić co najmniej 0,97 według normalnej metody Proctora.

#### 5.4.2. Ława żwirowa

Ławę żwirową o wysokości do 10 cm wykonuje się jednowarstwowo przez zasypianie koryta żwirem i zagęszczenie go, polewając wodą.

Ławy o wysokości powyżej 10 cm należy wykonywać dwuwarstwowo, starannie zagęszczając poszczególne warstwy.

#### 5.4.3. Ława tłuczniowa

Ławę należy wykonywać przez zasypianie wykopu koryta tłuczniem.

Tłuczeń należy starannie ubić polewając wodą. Górną powierzchnię ławy tłuczniowej należy wyrównać klinem i ostatecznie zagęścić.

Przy grubości warstwy tłucznia w ławie wynoszącej powyżej 10 cm należy ławę wykonać dwuwarstwowo, starannie zagęszczając poszczególne warstwy.

#### 5.4.4. Ława betonowa

Ławę betonową zwykłą w gruntach spoistych wykonuje się bez szalowania, przy gruntach sypkich należy stosować szalowanie.

Ławę betonową z oporem wykonuje się w szalowaniu. Beton rozścielony w szalowaniu lub bezpośrednio w korycie powinien być wyrównywany warstwami. Betonowanie ław należy wykonywać zgodnie z wymaganiami PN-63/B-06251 [7], przy czym należy stosować co 50 m szczeliny dylatacyjne wypełnione bitumiczną masą zalewową.

Przykłady ław betonowych zwykłych i ław z oporem podaje załącznik 4.

### 5.5. Ustawienie krawężników betonowych

#### 5.5.1. Zasady ustawiania krawężników

Światło (odległość górnej powierzchni krawężnika od jezdni) powinno być zgodne z ustaleniami dokumentacji projektowej, a w przypadku braku takich ustaleń powinno wynosić od 10 do 12 cm, a w przypadkach wyjątkowych (np. ze względu na „wyrobień” ścieku) może być zmniejszone do 6 cm lub zwiększone do 16 cm.

Zewnętrzna ściana krawężnika od strony chodnika powinna być po ustawieniu krawężnika obsypana piaskiem, żwirem, tłuczniem lub miejscowym gruntem przepuszczalnym, starannie ubitym.

#### 5.5.2. Ustawienie krawężników na ławie żwirowej lub tłuczniowej

Ustawianie krawężników na ławie żwirowej i tłuczniowej powinno być wykonywane na podsypce z piasku o grubości warstwy od 3 do 5 cm po zagęszczeniu.

#### 5.5.3. Ustawienie krawężników na ławie betonowej

Ustawianie krawężników na ławie betonowej wykonuje się na podsypce z piasku lub na podsypce cementowo-piaskowej o grubości 3 do 5 cm po zagęszczeniu.

#### 5.5.4. Wypełnianie spoin

Spoiny krawężników nie powinny przekraczać szerokości 1 cm. Spoiny należy wypełnić żwirem, piaskiem lub zaprawą cementowo-piaskową, przygotowaną w stosunku 1:2. Zalewanie spoin krawężników zaprawą cementowo-piaskową stosuje się wyłącznie do krawężników ustawionych na ławie betonowej.

Spoiny krawężników przed zalaniem zaprawą należy oczyścić i zmyć wodą. Dla zabezpieczenia przed wpływami temperatury krawężniki ustawione na podsypce cementowo-piaskowej i o spoinach zalanych zaprawą należy zalewać co 50 m bitumiczną masą zalewową nad szczeliną dylatacyjną ławy.

### 5.6. Roboty wykończeniowe

Roboty wykończeniowe powinny być zgodne z dokumentacją projektową i ST. Do robót wykończeniowych należą prace związane z dostosowaniem wykonanych robót do istniejących warunków terenowych, takie jak:

odtworzenie elementów czasowo usuniętych,

roboty porządkujące otoczenie terenu robót.

## 6. KONTROLA JAKOŚCI ROBÓT

### 6.1. Ogólne zasady kontroli jakości robót

Ogólne zasady kontroli jakości robót podano w ST D-00.00.00 „Wymagania ogólne” [1] pkt 6.

### 6.2. Badania przed przystąpieniem do robót

Przed przystąpieniem do robót Wykonawca powinien:

uzyskać wymagane dokumenty, dopuszczające wyroby budowlane do obrotu i powszechnego stosowania (certyfikaty zgodności, deklaracje zgodności, ew. badania materiałów wykonane przez dostawców itp.),

ew. wykonać własne badania właściwości materiałów przeznaczonych do wykonania robót, określone w pkt 2 (tablicy 1),

sprawdzić cechy zewnętrzne krawężników.

Wszystkie dokumenty oraz wyniki badań Wykonawca przedstawia Inżynierowi do akceptacji.

Sprawdzenie wyglądu zewnętrznego krawężników należy przeprowadzić na podstawie oględzin elementu przez pomiar i ocenę uszkodzeń występujących na powierzchniach i krawędziach elementu zgodnie z wymaganiami tablicy 1 i ustaleniami PN-EN 1340 [5].

Badania pozostałych materiałów stosowanych przy ustawianiu krawężników betonowych powinny obejmować właściwości, określone w normach podanych dla odpowiednich materiałów w pkt 2.

### **6.3. Badania w czasie robót**

#### **6.3.1. Sprawdzenie koryta pod ławę**

Należy sprawdzać wymiary koryta oraz zagęszczenie podłoża na dnie wykopu.

Tolerancja dla szerokości wykopu wynosi  $\pm 2$  cm. Zagęszczenie podłoża powinno być zgodne z pkt 5.4.1.

#### **6.3.2. Sprawdzenie ław**

Przy wykonywaniu ław badaniu podlegają:

a) zgodność profilu podłużnego górnej powierzchni ław z dokumentacją projektową.

Profil podłużny górnej powierzchni ławy powinien być zgodny z projektowaną niweletą. Dopuszczalne odchylenia mogą wynosić  $\pm 1$  cm na każde 100 m ławy,

b) wymiary ław.

Wymiary ław należy sprawdzić w dwóch dowolnie wybranych punktach na każde 100 m ławy. Tolerancje wymiarów wynoszą:

- dla wysokości  $\pm 10\%$  wysokości projektowanej,

- dla szerokości  $\pm 10\%$  szerokości projektowanej,

c) równość górnej powierzchni ław.

Równość górnej powierzchni ławy sprawdza się przez przyłożenie w dwóch punktach, na każde 100 m ławy, trzymetrowej łaty. Prześwit pomiędzy górną powierzchnią ławy i przyłożoną łatą nie może przekraczać 1 cm,

d) zagęszczenie ław z kruszyw.

Zagęszczenie ław bada się w dwóch przekrojach na każde 100 m. Ławy ze żwiru lub piasku nie mogą wykazywać śladu urzędzenia zagęszczającego.

Ławy z tłuczni, badane próbą wyjęcia poszczególnych ziarn tłuczni, nie powinny pozwalać na wyjęcie ziarna z ławy,

e) odchylenie linii ław od projektowanego kierunku.

Dopuszczalne odchylenie linii ław od projektowanego kierunku nie może przekraczać  $\pm 2$  cm na każde 100 m wykonanej ławy.

#### **6.3.3. Sprawdzenie ustawienia krawężników**

Przy ustawianiu krawężników należy sprawdzać:

dopuszczalne odchylenia linii krawężników w poziomie od linii projektowanej, które wynosi  $\pm 1$  cm na każde 100 m ustawionego krawężnika,

dopuszczalne odchylenie niwelety górnej płaszczyzny krawężnika od niwelety projektowanej, które wynosi  $\pm 1$  cm na każde 100 m ustawionego krawężnika,

równość górnej powierzchni krawężników, sprawdzane przez przyłożenie w dwóch punktach na każde 100 m krawężnika, trzymetrowej łaty, przy czym prześwit pomiędzy górną powierzchnią krawężnika i przyłożoną łatą nie może przekraczać 1 cm,

dokładność wypełnienia spoin bada się co 10 metrów. Spoiny muszą być wypełnione całkowicie na pełną głębokość.

## **7. OBMIAR ROBÓT**

### **7.1. Ogólne zasady obmiaru robót**

Ogólne zasady obmiaru robót podano w ST D-00.00.00 „Wymagania ogólne” [1] pkt 7.

### **7.2. Jednostka obmiarowa**

Jednostką obmiarową jest m (metr) ustawionego krawężnika.

## **8. ODBIÓR ROBÓT**

### **8.1. Ogólne zasady odbioru robót**

Ogólne zasady odbioru robót podano w ST D-00.00.00 „Wymagania ogólne” [1] pkt 8.

Roboty uznaje się za wykonane zgodnie z dokumentacją projektową, ST i wymaganiami Inżyniera, jeżeli wszystkie pomiary i badania z zachowaniem tolerancji wg pkt 6 dały wyniki pozytywne.

## 8.2. Odbiór robót zanikających i ulegających zakryciu

Odbiorowi robót zanikających i ulegających zakryciu podlegają:

- wykonanie koryta pod ławę,
- wykonanie ławy,
- wykonanie podsypki.

Odbiór tych robót powinien być zgodny z wymaganiami pktu 8.2 ST D-00.00.00 „Wymagania ogólne” [1] oraz niniejszej ST.

## 9. PODSTAWA PŁATNOŚCI

### 9.1. Ogólne ustalenia dotyczące podstawy płatności

Ogólne ustalenia dotyczące podstawy płatności podano w ST D-00.00.00 „Wymagania ogólne” [1] pkt 9.

### 9.2. Cena jednostki obmiarowej

Cena ustawienia 1 m krawężnika obejmuje:

prace pomiarowe i roboty przygotowawcze,  
oznakowanie robót,  
przygotowanie podłoża,  
dostarczenie materiałów i sprzętu,  
wykonanie koryta pod ławę,  
wykonanie ławy z ewentualnym wykonaniem szalunku i zalaniem szczelin dylatacyjnych,  
wykonanie podsypki,  
ustawienie krawężników z wypełnieniem spoin i zalaniem szczelin według wymagań dokumentacji projektowej, ST i specyfikacji technicznej,  
przeprowadzenie pomiarów i badań wymaganych w specyfikacji technicznej,  
odwiezienie sprzętu.

### 9.3. Sposób rozliczenia robót tymczasowych i prac towarzyszących

Cena wykonania robót określonych niniejszą ST obejmuje:

roboty tymczasowe, które są potrzebne do wykonania robót podstawowych, ale nie są przekazywane Zamawiającemu i są usuwane po wykonaniu robót podstawowych,  
prace towarzyszące, które są niezbędne do wykonania robót podstawowych, niezaliczane do robót tymczasowych, jak geodezyjne wytyczenie robót itd.

## 10. Przepisy związane

### 10.1. Ogólne specyfikacje techniczne (ST)

- |    |             |   |
|----|-------------|---|
| 1. | D-00.00.00  | Wymagania ogólne  |
| 2. | D-05.03.04a | Wypełnianie szczelin w nawierzchni z betonu cementowego |

### 10.2. Normy

- |     |  |  |
|-----|--|--|
| 3.  | PN-EN 197-1:2002                           | Cement. Część 1: Skład, wymagania i kryteria zgodności dotyczące cementu powszechnego użytku |
| 4.  | PN-EN 206-1:2003                           | Beton. Część 1: Wymagania, właściwości, produkcja i zgodność                                 |
| 5.  | PN-EN 1340:2004 i<br>PN-EN<br>1340:2004/AC | Krawężniki betonowe. Wymagania i metody badań  |
| 6.  | PN-88/B-06250                              | Beton zwykły   |
| 7.  | PN-63/B-06251                              | Roboty betonowe i żelbetowe  |
| 8.  | PN-B-11111:1996                            | Kruszywa mineralne. Kruszywa naturalne do nawierzchni drogowych. Żwir i mieszanka            |
| 9.  | PN-B-11112:1996                            | Kruszywa mineralne. Kruszywo łamane do nawierzchni drogowych                                 |
| 10. | PN-B-11113:1996                            | Kruszywa mineralne. Kruszywa naturalne do nawierzchni drogowych. Piasek                      |
| 11. | PN-88/B-32250                              | Materiały budowlane. Woda do betonów i zapraw  |
| 12. | BN-88/6731-08                              | Cement. Transport i przechowywanie   |

### 10.3. Inne dokumenty

13. Katalog szczegółów drogowych ulic, placów i parków miejskich, Centrum Techniki Budownictwa Komunalnego, Warszawa 1987

Specyfikacje techniczne „Rozbudowa drogi wojewódzkiej Nr 251 Kaliska - Inowrocław na odcinku od km 19+649 (od granicy województwa kujawsko-pomorskiego) do km 34+200 oraz od km 34+590,30 do km 35+290 wraz z przebudową mostu na rz. Gąsawkaw msc. Żnin” – branża drogowa.

---

## **D-08.01.02a KRAWEŻNIKI KAMIENNE**

### **1. WSTĘP**

#### **1.1 Nazwa zadania**

Rozbudowa drogi wojewódzkiej Nr 251 Kaliska - Inowrocław na odcinku od km 19+649 (od granicy województwa kujawsko-pomorskiego) do km 34+200 oraz od km 34+590,30 do km 35+290 wraz z przebudową mostu na rz. Gąsawka w msc. Żnin.

#### **1.2. Przedmiot ST**

Przedmiotem niniejszej specyfikacji technicznej (ST) są wymagania dotyczące wykonania i odbioru robót związanych z ustawieniem krawężników kamiennych wraz z wykonaniem ław.

#### **1.3. Zakres stosowania ST**

Specyfikacja techniczna (ST) stanowi dokument przetargowy i kontraktowy przy zleceniu i realizacji robót podczas *rozbudowy drogi wojewódzkiej Nr 251 Kaliska - Inowrocław na odcinku od km 19+649 (od granicy województwa kujawsko-pomorskiego) do km 34+200 oraz od km 34+590,30 do km 35+290 wraz z przebudową mostu na rz. Gąsawka w msc. Żnin.*

#### **1.3. Zakres robót objętych ST**

Ustalenia zawarte w niniejszej specyfikacji dotyczą zasad prowadzenia robót związanych z wykonaniem i odbiorem ustawienia krawężników kamiennych 20x30x100 na ławie z betonu C12/15.

#### **1.4. Określenia podstawowe**

**1.4.1.** Krawężnik kamienny – element kamienny, długości większej od 30 cm, powszechnie stosowany jako obramowanie drogi, chodnika, ścieżki.

**1.4.2.** Powierzchnia z drobną fakturą – powierzchnia po obróbce pozwalającej na uzyskanie różnicy maksimum do 0,5 mm pomiędzy wypukłościami a wklęsłościami.

**1.4.3.** Powierzchnia z grubą fakturą - powierzchnia po obróbce pozwalającej na uzyskanie różnicy pomiędzy wypukłościami a wklęsłościami większej od 2 mm.

**1.4.4.** Wymiar nominalny – każdy wymiar krawężnika, według specyfikacji.

**1.4.5.** Powierzchnia ciosana – powierzchnia nieobrobiona, taka jak po rozłupaniu.

**1.4.6.** Obrabianie mechaniczne – wykończenie powierzchni z widocznymi śladami narzędzi, uzyskane z zastosowaniem obróbki mechanicznej.

**1.4.7.** Pozostałe określenia podstawowe są zgodne z obowiązującymi, odpowiednimi polskimi normami i z definicjami podanymi w ST D-M-00.00.00 „Wymagania ogólne” [1] pkt 1.4.

#### **1.5. Ogólne wymagania dotyczące robót**

Ogólne wymagania dotyczące robót podano w ST D-M-00.00.00 „Wymagania ogólne” [1] pkt 1.5.

### **2. MATERIAŁY**

#### **2.1. Ogólne wymagania dotyczące materiałów**

Ogólne wymagania dotyczące materiałów, ich pozyskiwania i składowania, podano w ST D-M-00.00.00 „Wymagania ogólne” pkt 2.

#### **2.2. Materiały do wykonania robót**

##### **2.2.1. Zgodność materiałów z dokumentacją projektową**

Materiały do wykonania robót powinny być zgodne z ustaleniami dokumentacji projektowej lub SST.

##### **2.2.2. Stosowane materiały**

Przy ustawianiu krawężników na ławach można stosować następujące materiały:

- krawężniki kamienne,
- piasek na podsypkę i do zapraw,
- cement do podsypki i do zapraw,
- wodę,

- materiały do wykonania ławy.

### 2.2.3. Krawężniki kamienne

#### 2.2.3.1. Wymagania ogólne wobec krawężników

- jeśli nie ustalono inaczej, krawężniki powinny być dostarczane o długości 1 m,
- w przypadku krawężników łukowych długość jest dłuższym wymiarem; minimalna długość krawężników łukowych powinna wynosić 50 cm, długość maksymalną określa producent; krawężniki łukowe powinny być identyfikowane za pośrednictwem promienia powierzchni pionowej; długość całkowitą kilku krawężników łukowych należy mierzyć bez uwzględnienia spoin na krawędziach wspólnych powierzchni widocznych; końce krawężników łukowych powinny być zaokrąglone,
- ostre krawędzie krawężników mogą mieć fazy o nominalnych wymiarach pionowych i poziomych nie przekraczających 2 mm; wymiary większych faz, zaokrąglonych naroży lub skosów, jeśli są stosowane, powinny być określone przez dostawcę lub zamawiającego,
- rozróżnia się różne kształty krawężników, np. prostokątne, skośne, podcięte, z fazą, zaokrąglone itp. (przykłady w zał. 1),
- rozróżnia się dwa typy krawężników (przykłady w zał. 2):
  - a) uliczne, do oddzielenia powierzchni znajdujących się na różnych poziomach (np. jezdni i chodnika),
  - b) drogowe (wtopione), do oddzielenia powierzchni znajdujących się na tym samym poziomie (np. jezdni i pobocza),
- na powierzchni czołowej krawężników nie powinno być otworów montażowych,
- rozróżnia się różne klasy odnoszące się do określonych właściwości wyrobu, które ustala dokumentacja projektowa lub Inżynier.

#### 2.2.3.2. Wymagania techniczne wobec krawężników

Wymagania techniczne stawiane krawężnikom kamiennym określa PN-EN 1343 [5] w sposób przedstawiony w tablicy 1.

Tablica 1. Wymagania wobec krawężnika kamiennego, ustalone w PN-EN 1343 [5] (Uwaga: Klasy poszczególnych parametrów powinny być ustalone w dokumentacji projektowej lub przez Inżyniera)

| Lp.   | Cecha   | Norma                  | Wymagania                  |          |         |
|---|---|------------------------|----------------------------|----------|---------|
|   |   |                        | Szerokość                  | Wysokość |         |
|   |   |                        |                            | Klasa 1  | Klasa 2 |
| 1   | Dopuszczalne odchyłki, w mm                         | PN-EN 1343, zał. A [5] |                            |          |         |
|   | a) całkowitej szerokości i wysokości                |                        |                            |          |         |
|   | – pomiędzy dwoma powierzchniami ciosanymi           |                        | ± 10                       | ± 30     | ± 20    |
|   | – pomiędzy powierzchnią obrabianą i ciosaną         |                        | ± 5                        | ± 30     | ± 20    |
|   | – pomiędzy dwoma powierzchniami obrabianymi         |                        | ± 3                        | ± 10     | ± 10    |
|   | b) na skosach krawężników z fazą, w mm              |                        |                            |          |         |
|   | – powierzchnie piłowane                             |                        |                            | Klasa 1  | Klasa 2 |
|   | – powierzchnie ciosane                              |                        | ± 5                        |          | ± 2     |
|   | – powierzchnie obrabiane                            |                        | ± 15                       |          | ± 15    |
|   | c) powierzchni czołowych krawężników prostych, w mm |                        |                            |          |         |
| – prostoliniowość krawędzi równoległych do powierzchni górnej   |   |                        |                            |          |         |
| – prostoliniowość krawędzi prostopadłych do powierzchni górnej, 3 mm od góry  |   |                        |                            |          |         |
| – prostopadłość pomiędzy powierzchniami górną i czołową, gdy tworzą one kąt prosty  |   |                        |                            |          |         |
| – nierówności górnej powierzchni  |   |                        |                            |          |         |
| – prostopadłość pomiędzy powierzchnią górną i powierzchnią tylną  |   |                        |                            |          |         |
| d) promień krawężników łukowych z powierzchnią ciosaną lub obrabianą, w porównaniu z powierzchnią po obróbce mechanicznej |   |                        |                            |          |         |
| e) nierówności (wypukłości i wklęsłości) powierzchni czołowej, w mm   |   |                        |                            |          |         |
| – ciosanej  |   |                        |                            |          |         |
|   |   |                        | wszystkie krawężniki ± 5   |          |         |
|   |   |                        | 2% wartości zadeklarowanej |          |         |

|   |  |  |   |
|---|--|--|---|
|   | – z grubą fakturą<br>– z drobną fakturą  |  | + 10, – 15<br>+ 5, – 10<br>+ 3, – 3   |
| 2 | Odporność na zamrażanie/rozmarzanie, przy liczbie cykli 48, dla klasy 1 (W przypadkach szczególnych zastosowań – norma dopuszcza inne rodzaje badań)   | PN-EN 12371 [6]                            | Odporne ( $\leq 20\%$ zmiany wytrzymałości na zginanie)   |
| 3 | Wytrzymałość na zginanie, w MPA, powinna być zadeklarowana przez producenta, przy czym dla zastosowań na:<br>– obszarach ruchu pieszego i rowerowego<br>– obszarach dostępnych dla lekkich pojazdów i motocykli i sporadycznie dla samochodów; wjazd do garaży<br>– terenach spacerowych, placach targowych, sporadycznie użytkowanych przez pojazdy dostawcze i pogotowia<br>– obszarach ruchu pieszego często używanych przez samochody ciężarowe<br>– drogach i ulicach, stacjach benzynowych | PN-EN 12372 [7],<br>PN-EN 1343, zał. B [5] | Zalecane minimalne obciążenie niszczące, w kN<br><br>3,5<br>6,0<br><br>9,0<br><br>14,0<br><br>25,0  |
| 4 | Wygląd   | PN-EN 1343 [5]                             | 1. Próbkę odniesienia powinna pokazywać wygląd gotowego wyrobu oraz dawać przybliżone pojęcie w odniesieniu do barwy, wzoru użyczenia, struktury i wykończenia powierzchni<br>2. Nasiąkliwość (w % masy), badana wg PN-EN 13755 [9], powinna być zadeklarowana przez producenta (np. $0,5 \div 3,0\%$ )<br>3. Opis petrograficzny, wg PN-EN 12407 [8], powinien być dostarczony przez producenta<br>4. Chemiczna obróbka powierzchni – stwierdzenie producenta/dostawcy czy wyrób był jej poddany i jaki był rodzaj obróbki |

#### 2.2.3.3. Przechowywanie krawężników

Krawężniki mogą być przechowywane na składowiskach otwartych, posegregowane wg typów, rodzajów, odmian i wielkości.

Krawężniki uliczne i drogowe typu „A” (patrz – zał. 2) należy układać na powierzchniach spodu, w szeregu, na podkładkach drewnianych.

Dopuszcza się składowanie krawężników prostych w kilku warstwach, przy zastosowaniu drewnianych podkładek pomiędzy poszczególnymi warstwami, przy czym suma wysokości warstw nie powinna przekraczać 1,2 m.

Krawężnik drogowy rodzaju „B” dozwala się układać w stosy, bez przekładek drewnianych, przy czym wysokość stosów nie powinna przekraczać 1,4 m.

#### 2.2.4. Materiały na podsypkę i do zapraw

Jeśli dokumentacja projektowa lub SST nie ustala inaczej, to należy stosować następujące materiały:

- a) na podsypkę piaskową
  - piasek naturalny wg PN-B-11113 [14], odpowiadający wymaganiom dla gatunku 2 lub 3,
  - piasek łamany ( $0,075 \div 2$ ) mm, mieszankę drobną granulowaną ( $0,075 \div 4$ ) mm albo miął ( $0 \div 4$ ) mm, odpowiadający wymaganiom PN-B-11112 [13],
- b) na podsypkę cementowo-piaskową i do zapraw



- mieszankę cementu i piasku: z piasku naturalnego spełniającego wymagania dla gatunku 1 wg PN-B-11113 [14], cementu 32,5 spełniającego wymagania PN-EN 197-1 [3] i wody odmiany 1 odpowiadającej wymaganiom PN-88/B-32250 [15].

Składowanie kruszywa, nie przeznaczonego do bezpośredniego wbudowania po dostarczeniu na budowę, powinno odbywać się na podłożu równym, utwardzonym i dobrze odwodnionym, przy zabezpieczeniu kruszywa przed zanieczyszczeniem i zmieszaniem z innymi materiałami kamiennymi.

Przechowywanie cementu powinno być zgodne z BN-88/6731-08 [16].

#### **2.2.5. Materiały na ławy**

Do wykonania ław pod krawężnik należy stosować, dla:

- ławy betonowej – beton klasy C12/15 lub C8/10 wg PN-EN 206-1 [4], a tymczasowo B15 i B10 wg PN-88/B-06250 [10],
- ławy żwirowej – żwir odpowiadający wymaganiom PN-B-11111 [12],
- ławy tłuczniowej – tłuczeń odpowiadający wymaganiom PN-B-11112 [13].

#### **2.2.6. Masa zalewowa w szczelinach ławy betonowej i spoinach krawężników**

Masa zalewowa, do wypełniania szczelin dylatacyjnych, powinna odpowiadać wymaganiom OST D-05.03.04a [2].

### **3. SPRZĘT**

#### **3.1. Ogólne wymagania dotyczące sprzętu**

Ogólne wymagania dotyczące sprzętu podano w OST D-M-00.00.00 „Wymagania ogólne” [1] pkt 3.

#### **3.2. Sprzęt do wykonania robót**

Roboty wykonuje się ręcznie przy zastosowaniu:

- betoniarek do wytwarzania betonu i zapraw oraz przygotowania podsypki cementowo-piaskowej,
- wibratorów płytowych, ubijaków ręcznych lub mechanicznych.

### **4. TRANSPORT**

#### **4.1. Ogólne wymagania dotyczące transportu**

Ogólne wymagania dotyczące transportu podano w OST D-M-00.00.00 „Wymagania ogólne” [1] pkt 4.

#### **4.2. Transport krawężników**

Krawężniki kamienne mogą być przewożone dowolnymi środkami transportowymi.

Krawężniki należy układać na podkładach drewnianych, rzędami, długością w kierunku jazdy środka transportowego.

Krawężnik uliczny oraz krawężnik drogowy rodzaju „A” (patrz zał. 2) może być przewożony tylko w jednej warstwie.

W celu zabezpieczenia powierzchni obrobionych przed bezpośrednim stykiem, należy je do transportu zabezpieczyć przekładkami splecionymi ze słomy lub wełny drzewnej, przy czym grubość tych przekładek nie powinna być mniejsza niż 5 cm.

Krawężniki drogowe rodzaju „B” można przewozić bez dodatkowego zabezpieczenia, układać w dwu lub więcej warstwach, nie wyżej jednak jak do wysokości ścian bocznych środka transportowego.

#### **4.3. Transport pozostałych materiałów**

Transport cementu powinien się odbywać w warunkach zgodnych z BN-88/6731-08 [16].

Kruszywa można przewozić dowolnym środkiem transportu, w warunkach zabezpieczających je przed zanieczyszczeniem i zmieszaniem z innymi materiałami. Podczas transportu kruszywa powinny być zabezpieczone przed wysypaniem, a kruszywo drobne – przed rozpyleniem.

Masę zalewową należy pakować w bębny blaszane lub beczki drewniane. Transport powinien odbywać się w warunkach zabezpieczających przed uszkodzeniem bębnow i beczek.

## **5. WYKONANIE ROBÓT**

### **5.1. Ogólne zasady wykonania robót**

Ogólne zasady wykonania robót podano w ST D-M-00.00.00 „Wymagania ogólne” [1] pkt 5.

### **5.2. Zasady wykonywania robót**

Konstrukcja i sposób wykonania robót powinny być zgodne z dokumentacją projektową i SST. W przypadku braku wystarczających danych można korzystać z ustaleń podanych w niniejszej specyfikacji oraz z informacji podanych w załącznikach.

Podstawowe czynności przy wykonywaniu robót obejmują:

1. roboty przygotowawcze,
2. wykonanie ławy,
3. ustawienie krawężników,
4. wypełnienie spoin,
5. roboty wykończeniowe.

### **5.3. Roboty przygotowawcze**

Przed przystąpieniem do robót należy, na podstawie dokumentacji projektowej, SST lub wskazań Inżyniera:

- ustalić lokalizację robót,
- ustalić dane niezbędne do szczegółowego wytyczenia robót oraz ustalenia danych wysokościowych,
- usunąć przeszkody, np. słupki, pachółki, elementy dróg, ogrodzeń itd.
- ustalić materiały niezbędne do wykonania robót,
- określić kolejność, sposób i termin wykonania robót.

### **5.4. Wykonanie ławy**

#### **5.4.1. Koryto pod ławę**

Wymiary wykopu, stanowiącego koryto pod ławę, powinny odpowiadać wymiarom ławy w planie z uwzględnieniem w szerokości dna wykopu ew. konstrukcji szalunku.

Wskaźnik zagęszczenia dna wykonanego koryta pod ławę powinien wynosić co najmniej 0,97 według normalnej metody Proctora.

#### **5.4.2. Ława żwirowa**

Ławę żwirową o wysokości do 10 cm wykonuje się jednowarstwowo przez zasypanie koryta żwirem i zagęszczenie go, polewając wodą.

Ławy o wysokości powyżej 10 cm należy wykonywać dwuwarstwowo, starannie zagęszczając poszczególne warstwy.

#### **5.4.3. Ława tłuczniowa**

Ławę należy wykonywać przez zasypanie wykopu koryta tłuczniem.

Tłuczeń należy starannie ubić polewając wodą. Górną powierzchnię ławy tłuczniowej należy wyrównać kliniecem i ostatecznie zagęścić.

Przy grubości warstwy tłuczni w ławie wynoszącej powyżej 10 cm należy ławę wykonać dwuwarstwowo, starannie zagęszczając poszczególne warstwy.

#### **5.4.4. Ława betonowa**

Ławę betonową zwykłą w gruntach spoistych wykonuje się bez szalowania, przy gruntach sypkich należy stosować szalowanie.

Ławę betonową z oporem wykonuje się w szalowaniu. Beton rozścielony w szalowaniu lub bezpośrednio w korycie powinien być wyrównywany warstwami. Betonowanie ław należy wykonywać zgodnie z wymaganiami PN-63/B-06251 [11], przy czym należy stosować co 50 m szczeliny dylatacyjne wypełnione bitumiczną masą zalewową.

Przykłady ław betonowych zwykłych i ław z oporem podaje załącznik 3.

### **5.5. Ustawienie krawężników kamiennych**

#### **5.5.1. Zasady ustawiania krawężników**

Światło (odległość górnej powierzchni krawężnika od jezdni) powinno być zgodne z ustaleniami dokumentacji projektowej, a w przypadku braku takich ustaleń powinno wynosić od 10 do 12 cm, a w przypadkach wyjątkowych (np. ze względu na „wyrobienie” ścieku) może być zmniejszone do 6 cm lub zwiększone do 16 cm.

Zewnętrzna ściana krawężnika od strony chodnika powinna być po ustawieniu krawężnika obsypana piaskiem, żwirem, tłuczniem lub miejscowym gruntem przepuszczalnym, starannie ubitym.

#### **5.5.2. Ustawienie krawężników na ławie żwirowej lub tłuczniowej**

Ustawianie krawężników na ławie żwirowej i tłuczniowej powinno być wykonywane na podsypce z piasku o grubości warstwy od 3 do 5 cm po zagęszczeniu.

#### **5.5.3. Ustawienie krawężników na ławie betonowej**

Ustawianie krawężników na ławie betonowej wykonuje się na podsypce z piasku lub na podsypce cementowo-piaskowej o grubości 3 do 5 cm po zagęszczeniu.

#### **5.5.4. Wypełnianie spoin**

Spoiny krawężników nie powinny przekraczać szerokości 1 cm. Spoiny należy wypełnić żwirem, piaskiem lub zaprawą cementowo-piaskową, przygotowaną w stosunku 1:2. Zalewanie spoin krawężników zaprawą cementowo-piaskową stosuje się wyłącznie do krawężników ustawionych na ławie betonowej.

Spoiny krawężników przed zalaniem zaprawą należy oczyścić i zmyć wodą. Dla zabezpieczenia przed wpływami temperatury krawężniki ustawione na podsypce cementowo-piaskowej i o spoinach zalanych zaprawą należy zalewać co 50 m bitumiczną masą zalewową nad szczeliną dylatacyjną ławy.

### **5.6. Roboty wykończeniowe**

Roboty wykończeniowe powinny być zgodne z dokumentacją projektową i SST. Do robót wykończeniowych należą prace związane z dostosowaniem wykonanych robót do istniejących warunków terenowych, takie jak:

- odtworzenie elementów czasowo usuniętych,
- roboty porządkujące otoczenie terenu robót.

## **6. KONTROLA JAKOŚCI ROBÓT**

### **6.1. Ogólne zasady kontroli jakości robót**

Ogólne zasady kontroli jakości robót podano w ST D-M-00.00.00 „Wymagania ogólne” [1] pkt 6.

### **6.2. Badania przed przystąpieniem do robót**

Przed przystąpieniem do robót Wykonawca powinien:

- uzyskać wymagane dokumenty, dopuszczające wyroby budowlane do obrotu i powszechnego stosowania (certyfikaty zgodności, deklaracje zgodności, ew. badania materiałów wykonane przez dostawców itp.),
- ew. wykonać własne badania właściwości materiałów przeznaczonych do wykonania robót, określone w pkt 2 (tablicy 1),
- sprawdzić cechy zewnętrzne krawężników.

Wszystkie dokumenty oraz wyniki badań Wykonawca przedstawia Inżynierowi do akceptacji.

Sprawdzenie wyglądu zewnętrznego krawężników należy przeprowadzić na podstawie oględzin elementu przez pomiar i ocenę uszkodzeń występujących na powierzchniach i krawędziach elementu zgodnie z wymaganiami tablicy 1 i ustaleniami PN-EN 1343 [5].

Badania pozostałych materiałów stosowanych przy ustawianiu krawężników kamiennych powinny obejmować właściwości, określone w normach podanych dla odpowiednich materiałów w pkt 2.

### **6.3. Badania w czasie robót**

#### **6.3.1. Sprawdzenie koryta pod ławę**

Należy sprawdzać wymiary koryta oraz zagęszczenie podłoża na dnie wykopu.

Tolerancja dla szerokości wykopu wynosi  $\pm 2$  cm. Zagęszczenie podłoża powinno być zgodne z pkt 5.4.1.

### 6.3.2. Sprawdzenie łąw

Przy wykonywaniu łąw, badaniu podlegają:

- a) zgodność profilu podłużnego górnej powierzchni łąw z dokumentacją projektową.  
Profil podłużny górnej powierzchni łąwy powinien być zgodny z projektowaną niweletą. Dopuszczalne odchylenia mogą wynosić  $\pm 1$  cm na każde 100 m łąwy,
- b) wymiary łąw.  
Wymiary łąw należy sprawdzić w dwóch dowolnie wybranych punktach na każde 100 m łąwy. Tolerancje wymiarów wynoszą:
  - dla wysokości  $\pm 10\%$  wysokości projektowanej,
  - dla szerokości  $\pm 10\%$  szerokości projektowanej,
- c) równość górnej powierzchni łąw.  
Równość górnej powierzchni łąwy sprawdza się przez przyłożenie w dwóch punktach, na każde 100 m łąwy, trzymetrowej łąty. Prześwit pomiędzy górną powierzchnią łąwy i przyłożoną łątą nie może przekraczać 1 cm,
- d) zagęszczenie łąw z kruszyw.  
Zagęszczenie łąw bada się w dwóch przekrojach na każde 100 m. Ławy ze żwiru lub piasku nie mogą wykazywać śladu urządzenia zagęszczającego.  
Ławy z tłucznia, badane próbą wyjęcia poszczególnych ziarn tłucznia, nie powinny pozwalać na wyjęcie ziarna z łąwy,
- e) odchylenie linii łąw od projektowanego kierunku.  
Dopuszczalne odchylenie linii łąw od projektowanego kierunku nie może przekraczać  $\pm 2$  cm na każde 100 m wykonanej łąwy.

### 6.3.3. Sprawdzenie ustawienia krawężników

Przy ustawianiu krawężników należy sprawdzać:

- a) dopuszczalne odchylenia linii krawężników w poziomie od linii projektowanej, które wynosi  $\pm 1$  cm na każde 100 m ustawionego krawężnika,
- b) dopuszczalne odchylenie niwelety górnej płaszczyzny krawężnika od niwelety projektowanej, które wynosi  $\pm 1$  cm na każde 100 m ustawionego krawężnika,
- c) równość górnej powierzchni krawężników, sprawdzane przez przyłożenie w dwóch punktach na każde 100 m krawężnika, trzymetrowej łąty, przy czym prześwit pomiędzy górną powierzchnią krawężnika i przyłożoną łątą nie może przekraczać 1 cm,
- d) dokładność wypełnienia spoin bada się co 10 metrów. Spoiny muszą być wypełnione całkowicie na pełną głębokość.

## 7. OBMIAR ROBÓT

### 7.1. Ogólne zasady obmiaru robót

Ogólne zasady obmiaru robót podano w ST D-M-00.00.00 „Wymagania ogólne” [1] pkt 7.

### 7.2. Jednostka obmiarowa

Jednostką obmiarową jest m (metr) ustawionego krawężnika.

## 8. ODBIÓR ROBÓT

### 8.1. Ogólne zasady odbioru robót

Ogólne zasady odbioru robót podano w ST D-M-00.00.00 „Wymagania ogólne” [1] pkt 8.

Roboty uznaje się za wykonane zgodnie z dokumentacją projektową, SST i wymaganiami Inżyniera, jeżeli wszystkie pomiary i badania z zachowaniem tolerancji wg pkt 6 dały wyniki pozytywne.

### 8.2. Odbiór robót zanikających i ulegających zakryciu

Odbiorowi robót zanikających i ulegających zakryciu podlegają:

- wykonanie koryta pod łąwę,
- wykonanie łąwy,
- wykonanie podsypki.

Odbiór tych robót powinien być zgodny z wymaganiami pktu 8.2 ST D-M-00.00.00 „Wymagania ogólne” [1] oraz niniejszej OST.

## **9. PODSTAWA PŁATNOŚCI**

### **9.1. Ogólne ustalenia dotyczące podstawy płatności**

Ogólne ustalenia dotyczące podstawy płatności podano w ST D-M-00.00.00 „Wymagania ogólne” [1] pkt 9.

### **9.2. Cena jednostki obmiarowej**

Cena ustawienia 1 m krawężnika obejmuje:

- prace pomiarowe i roboty przygotowawcze,
- oznakowanie robót,
- przygotowanie podłoża,
- dostarczenie materiałów i sprzętu,
- wykonanie koryta pod ławę,
- wykonanie ławy z ewentualnym wykonaniem szalunku i zalaniem szczelin dylatacyjnych,
- wykonanie podsypki,
- ustawienie krawężników z wypełnieniem spoin i zalaniem szczelin według wymagań dokumentacji projektowej, SST i specyfikacji technicznej,
- przeprowadzenie pomiarów i badań wymaganych w specyfikacji technicznej,
- odwiezienie sprzętu.

### **9.3. Spół sposób rozliczenia robót tymczasowych i prac towarzyszących**

Cena wykonania robót określonych niniejszą ST obejmuje:

- roboty tymczasowe, które są potrzebne do wykonania robót podstawowych, ale nie są przekazywane Zamawiającemu i są usuwane po wykonaniu robót podstawowych,
- prace towarzyszące, które są niezbędne do wykonania robót podstawowych, niezaliczane do robót tymczasowych, jak geodezyjne wytyczenie robót itd.

## **10. PRZEPISY ZWIĄZANE**

### **10.1. Ogólne specyfikacje techniczne (OST)**

- |                 |   |
|-----------------|---|
| 1. D-M-00.00.00 | Wymagania ogólne  |
| 2. D-05.03.04a  | Wypełnianie szczelin w nawierzchni z betonu cementowego |

### **10.2. Normy**

- |                     |  |
|---------------------|--|
| 3. PN-EN 197-1:2002 | Cement. Część 1: Skład, wymagania i kryteria zgodności dotyczące cementu powszechnego użytku           |
| 4. PN-EN 206-1:2003 | Beton. Część 1: Wymagania, właściwości, produkcja i zgodność   |
| 5. PN-EN 1343:2003  | Krawężniki z kamienia naturalnego do zewnętrznych nawierzchni drogowych. Wymagania i metody badań      |
| 6. PN-EN 12371:2002 | Metody badań kamienia naturalnego – Oznaczenie mrozoodporności   |
| 7. PN-EN 12372:2001 | Metody badań kamienia naturalnego – Oznaczenie wytrzymałości na zginanie pod działaniem siły skupionej |
| 8. PN-EN 12407:2001 | Metody badań kamienia naturalnego – Badania petrograficzne   |
| 9. PN-EN 13755:2002 | Metody badań kamienia naturalnego – Oznaczenie nasiąkliwości przy ciśnieniu atmosferycznym             |
| 10. PN-88/B-06250   | Beton zwykły   |
| 11. PN-63/B-06251   | Roboty betonowe i żelbetowe  |
| 12. PN-B-11111:1996 | Kruszywa mineralne. Kruszywa naturalne do nawierzchni drogowych. Żwir i mieszanka                      |
| 13. PN-B-11112:1996 | Kruszywa mineralne. Kruszywo łamane do nawierzchni drogowych   |
| 14. PN-B-11113:1996 | Kruszywa mineralne. Kruszywa naturalne do nawierzchni drogowych. Piasek                                |
| 15. PN-88/B-32250   | Materiały budowlane. Woda do betonów i zapraw  |
| 16. BN-88/6731-08   | Cement. Transport i przechowywanie   |

### 10.3. Inne dokumenty

17. Katalog szczegółów drogowych ulic, placów i parków miejskich, Centrum Techniki Budownictwa Komunalnego, Warszawa 1987

## ZAŁĄCZNIKI

### ZAŁĄCZNIK 1

PRZYKŁADY KSZTAŁTÓW KRAWĘŻNIKÓW KAMIENNYCH (wg [5])

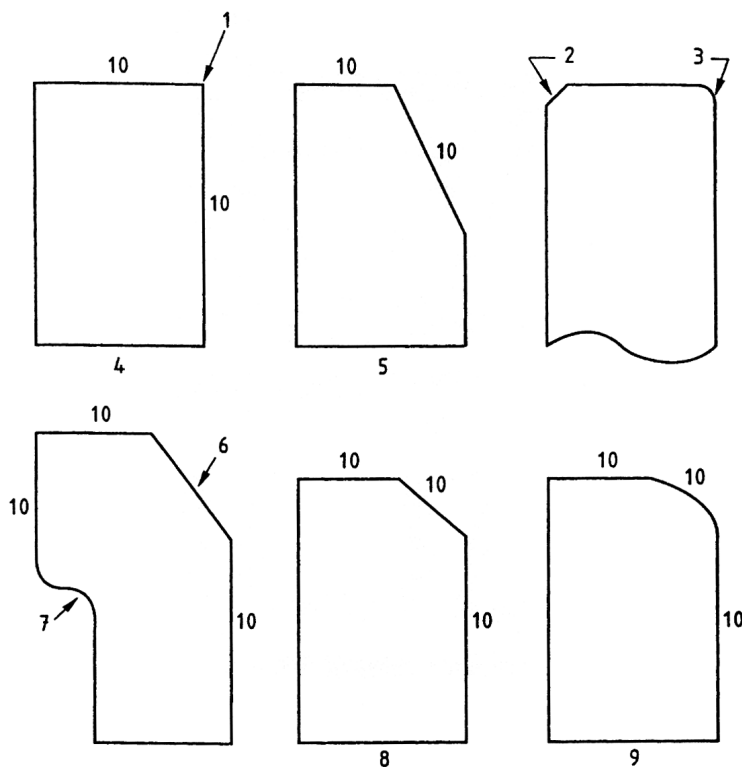

Legenda:

1. W takim narożniku może być faza lub zaokrąglenie
2. Faza
3. Zaokrąglenie
4. Krawężnik prostokątny
5. Krawężnik skośny
6. Krawężnik z fazą lub skosem
7. Krawężnik podcięty
8. Krawężnik z fazą lub skośny
9. Krawężnik zaokrąglony
10. Powierzchnia czołowa

### ZAŁĄCZNIK 2

PRZYKŁADY KRAWĘŻNIKÓW KAMIENNYCH TYPU ULICZNEGO I DROGOWEGO  
(wg BN-66/6775-01 Elementy kamienne. Krawężniki uliczne, mostowe i drogowe)

a) Krawężniki typu ulicznego

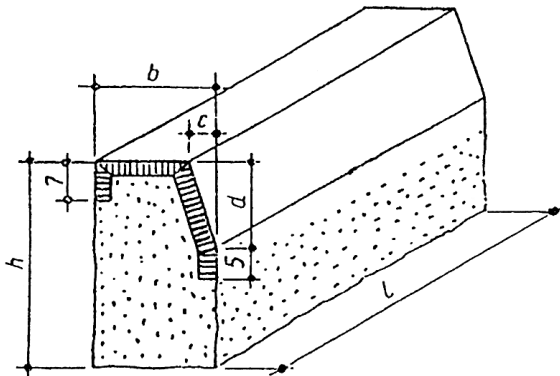

Wymiary krawężników ulicznych

| Wymiar<br>(w cm) | Rodzaj |    |              |    |
|------------------|--------|----|--------------|----|
|                  | A      |    | B            |    |
| h                | 35     | 25 | 35           | 25 |
| b                | 20     | 20 | 15           | 15 |
| c                | 4      | 4  | -            | -  |
| d                | 15     | 15 | 15           | 15 |
| l                | 50     |    | od 50 do 200 |    |

Krawężnik uliczny rodzaju A

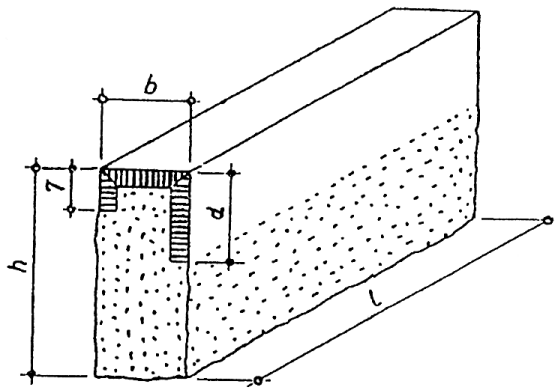

Krawężnik uliczny rodzaju B

b) Krawężniki typu drogowego

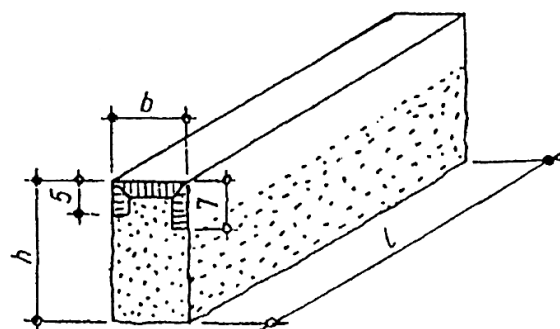

Wymiary krawężników drogowych

| Wymiar (cm) | Rodzaj A i B |
|-------------|--------------|
| h           | 22           |
| b           | 11           |
| l           | od 40 do 120 |

Krawężnik drogowy rodzaju A

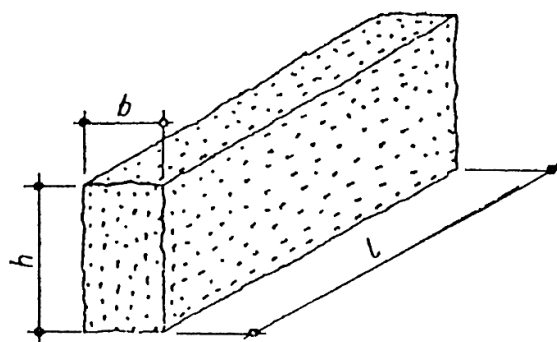

Krawężnik drogowy rodzaju B



## **D-08.05.06 Ścieki z betonowej kostki brukowej**

### **1. WSTĘP**

#### **1.1. Przedmiot Specyfikacji**

Przedmiotem niniejszej specyfikacji technicznej (SST) są wymagania dotyczące wykonania i odbioru robót związanych z wykonaniem ścieków z betonowej kostki brukowej przy *rozbudowie drogi wojewódzkiej Nr 251 Kaliska - Inowrocław na odcinku od km 19+649 (od granicy województwa kujawsko-pomorskiego) do km 34+200 oraz od km 34+590,30 do km 35+290 wraz z przebudową mostu na rz. Gąsawka w msc. Żnin*

#### **1.2. Zakres stosowania Specyfikacji**

Specyfikacja jest stosowana jako dokument kontraktowy przy zlecaniu i realizacji robót wymienionych w pkt. 1.1, zgodnie z Specyfikacją D-M-00.00.00 – „Wymagania Ogólne”.

#### **1.3. Zakres robót objętych Specyfikacją**

Ustalenia zawarte w niniejszej Specyfikacji dotyczą zasad prowadzenia robót związanych z budową ścieków z brukowych kostek betonowych o zmiennej głębokości zlokalizowanych zgodnie z dokumentacją projektową.

#### **1.4. Określenia podstawowe**

Określenia podane w Specyfikacji są zgodne z odpowiednimi normami i określeniami podanymi w Specyfikacji D-M-00.00.00 – „Wymagania Ogólne” pkt. 1.4.

**1.4.1. Betonowa kostka brukowa** - prefabrykowany element budowlany, wykonany metodą wibroprasowania z betonu niezbrojonego niebarwionego lub barwionego, jedno- lub dwuwarstwowego, charakteryzujący się kształtem, który umożliwia wzajemne przystawianie elementów.

**1.4.2. Spoina** - odstęp pomiędzy przylegającymi elementami (kostkami) wypełniony określonymi materiałami wypełniającymi.

**1.4.3. Szczelina dylatacyjna** - odstęp dzielący duży fragment nawierzchni na sekcje w celu umożliwienia odkształceń temperaturowych, wypełniony określonymi materiałami wypełniającymi.

#### **1.5. Ogólne wymagania dotyczące robót**

Ogólne wymagania dotyczące robót podano w Specyfikacji D-M-00.00.00 "Wymagania Ogólne" pkt 1.5.

### **2. MATERIAŁY**

#### **2.1. Ogólne wymagania dotyczące materiałów**

Ogólne wymagania dotyczące materiałów, ich pozyskiwania i składowania, podano w Specyfikacji D-M-00.00.00 "Wymagania Ogólne" pkt 2.

#### **2.2. Rodzaje materiałów**

Materiałami stosowanymi przy budowie ścieków z kostki betonowej objętych niniejszą Specyfikacją są:

- betonowe kostki brukowe,
- kruszywo,
- cement,
- zaprawa cementowa,
- podsypka cementowo-piaskowa 1:4,
- betony klasy C 25/30,
- bitumiczna masa zalewowa.

##### **2.2.1. Kruszywo**

Żwir i mieszanka powinny odpowiadać wymaganiom PN-B-11111 . Piasek powinien odpowiadać wymaganiom PN-B-11113 .

##### **2.2.2. Cement**

Cement portlandzki i hutniczy klasy nie mniejszej niż 32.5 powinien odpowiadać wymaganiom PN-B-197-1:2002 . Składowanie cementu powinno być zgodne z BN-88/6731-08 i PN-B-197-1:2002.

##### **2.2.3. Zaprawa cementowa**

Należy stosować zaprawy cementowe zgodne z wymaganiami PN-90/B-14501.

##### **2.2.4. Betonowe kostki brukowe**

Zgodnie ze Specyfikacją D-05.03.23 pkt. 2 .

### **2.2.7. Bitumiczna masa zalewowa**

Masa zalewowa do wypełnienia szczelin powinna być stosowana na gorąco i odpowiadać wymaganiom Specyfikacji D – 05.03.04/1 .

## **3. SPRZĘT**

### **3.1. Ogólne wymagania dotyczące sprzętu**

Ogólne wymagania dotyczące sprzętu podano w Specyfikacji D-M-00.00.00 "Wymagania ogólne" pkt 3.

### **3.2. Sprzęt do wykonania robót**

Wykonawca przystępujący do wykonania nawierzchni z kostek betonowych powinien wykazać się możliwością korzystania ze sprzętu podanego w Specyfikacji D-08.05.01 pkt 3 a ponadto:

- ubijaków ręcznych do ubijania kostki,
- zagęszczarek wibracyjnych (płytowych) z wykładziną elastomerową, chroniącą kostki przed ścieraniem i wykruszaniem naroży,
- narzędzi tnących (przycinarek, szlifierek z tarczą) do cięcia kostek.

## **4. TRANSPORT**

### **4.1. Ogólne wymagania dotyczące transportu**

Ogólne wymagania dotyczące transportu podano w Specyfikacji D-M-00.00.00 "Wymagania ogólne" pkt 4.4.2.

#### **4.1.1. Transport kruszywa**

Kruszywo można przewozić dowolnymi środkami transportu w warunkach zabezpieczających je przed zanieczyszczeniem, zmieszaniem z innymi kruszywami i nadmiernym zawilgoceniem.

#### **4.1.2. Transport cementu**

Cement należy przewozić zgodnie z wymaganiami BN-88/6731-08. Cement luzem należy przewozić cementowozami, natomiast workowany można przewozić dowolnymi środkami transportu, w sposób zabezpieczony przed zawilgoceniem.

#### **4.1.3. Transport masy betonowej**

Transport masy betonowej powinien odbywać się zgodnie z PN-EN 206-1:2003 [7].

#### **4.1.4. Transport masy zalewowej**

Masy zalewowe należy przewozić zgodnie z warunkami podanymi w świadectwach dopuszczenia.

#### **4.1.5. Transport betonowych kostek brukowych**

Zgodnie ze Specyfikacją D-05.03.23 pkt. 4 .

## **5. WYKONANIE ROBÓT**

### **5.1. Ogólne zasady wykonania robót**

Ogólne zasady wykonania robót podano w ST D-M-00.00.00 „Wymagania ogólne” pkt 5.

### **5.2. Przygotowanie podłoża**

Podłoże stanowią warstwy nawierzchni drogowej wykonane zgodnie z odpowiednimi Specyfikacjami. Podłoże powinno być oczyszczone z zanieczyszczeń . Przed ułożeniem elementów ścieku należy wykonać obciążenie bitumicznych warstw nawierzchni

### **5.3. Wykonanie elementów z betonu cementowego**

Z betonu cementowego klasy C25/30 należy wykonać wloty do studzienek .

Wytwarzanie betonu powinno odbywać się w wytwórni. Dozowanie kruszywa powinno być wykonywane z dokładnością 2 %. Dozowanie cementu powinno odbywać się na niezależnej wadze, o większej dokładności.

Dla wody i dodatków dozwolone jest również dozowanie objętościowe. Dozowanie wody powinno być dokonywane z dokładnością 2 %.

Czas i prędkość mieszania powinny być tak dobrane, by produkować mieszankę odpowiadającą warunkom jednorodności. Zarób powinien być jednorodny, posiadać jednolitą spójność, by w czasie transportu i innych operacji nie wystąpiło oddzielanie poszczególnych składników.

Produkcja betonu i betonowanie powinny zostać przerwane, gdy temperatura spadnie poniżej 0°C, za wyjątkiem sytuacji szczególnych, lecz wtedy Inżynier wyda każdorazowo dyspozycję z podaniem warunków betonowania.

#### **5.4. Układanie ścieku z betonowych kostek brukowych**

Ułożenie nawierzchni z kostki na podsypce cementowo-piaskowej zaleca się wykonywać przy temperaturze otoczenia nie niższej niż +5°C. Dopuszcza się wykonanie nawierzchni jeśli w ciągu dnia temperatura utrzymuje się w granicach od 0°C do +5°C, przy czym jeśli w nocy spodziewane są przymrozki kostkę należy zabezpieczyć materiałami o słabym przewodnictwie ciepła (np. matami ze słomy, papą itp.).

Elementy ścieku należy układać z zachowaniem spadku podłużnego i rzędnych ścieku zgodnie z dokumentacją projektową.

Podłoże, na którym układane będą kostki betonowe stanowi betonowa ława fundamentowa. Na przygotowanym podłożu należy ułożyć podsypkę cementowo-piaskową o stosunku 1:4 i zagęścić do wskaźnika  $I_s \geq 1.0$ . Podsypka cementowo-piaskowa powinna charakteryzować się:

- współczynnikiem wodnocementowym od 0,25 do 0,35,
- wytrzymałością na ściskanie nie mniejszą niż  $R_7 = 10 \text{ MPa}$ ,  $R_{28} = 14 \text{ MPa}$ .

Kostkę układa się na podsypce w taki sposób, aby szerokość spoin między kostkami wynosiła od 3 do 5 mm. Do ubijania ułożonej nawierzchni z kostek brukowych, stosuje się wibratory płytowe z osłoną z tworzywa sztucznego dla ochrony kostek przed uszkodzeniem i zabrudzeniem. Po ułożeniu kostek, spoiny należy wypełnić zaprawą cementowo-piaskową 1:4 spełniającą wymagania pkt 2.2.3.

Szczelinę pomiędzy kostkami a krawężnikiem należy wypełnić zaprawą cementowo-piaskową o stosunku 1:4 i utrzymywać w stanie wilgotnym przez co najmniej 7 dni.

Po wypełnieniu spoin zaprawą cementowo-piaskową nawierzchnię należy starannie oczyścić.

#### **5.5. Wypełnianie szczelin masami zalewowymi**

Przed przystąpieniem do wypełniania szczelin między prefabrykatami a nawierzchnią jezdni, należy je dokładnie oczyścić z zanieczyszczeń obcych, pozostałości po cięciu betonu itp. Pionowe ściany szczelin muszą być suche, czyste, nie wykazywać pozostałości pylistych.

Wypełnianie szczelin masami, zarówno na gorąco wolno wykonywać w temperaturze powyżej 100C przy bezdeszczowej, możliwie bezwietrznej pogodzie.

Nawierzchnia, po oczyszczeniu szczelin wewnątrz, powinna być oczyszczona (zamielona) po obu stronach szczeliny, pasem o szerokości ok.1 m.

Przed wypełnieniem szczelin masą na gorąco, pionowe ścianki powinny być zagruntowane roztworem asfaltowym. Masa zalewowa na gorąco powinna mieć temperaturę podaną przez producenta. Szczeliny należy wypełniać z meniskiem wklęsłym, bez nadmiaru.

Wypełnianie szczelin masą zalewową na zimno (poliuretanową) należy wykonywać ściśle według zaleceń producenta

### **6. KONTROLA JAKOŚCI ROBÓT**

#### **6.1. Ogólne zasady kontroli jakości robót**

Ogólne zasady kontroli jakości robót podano w Specyfikacji D-M-00.00.00 "Wymagania Ogólne" pkt 5.

#### **6.2. Kontrola jakości wykonania scieków prefabrykowanych**

Kontrola polega na sprawdzeniu:

- wskaźnika zagęszczenia podsypki - zgodnie z pkt 5.4,
- dokładności wykonania betonowych wlotów do studzienek – dopuszczalne odchyłki  $\pm 1 \text{ cm}$ ,
- odchylenia linii ścieku w planie od linii projektowanej - na 100 m dopuszczalne  $\pm 1 \text{ cm}$ ,
- równości górnej powierzchni ścieku - na 100 m dopuszczalny prześwit mierzony 2 metrową łąką wynosi -1 cm,
- dokładności wypełnienia spoin między prefabrykatami - pełna głębokość,
- głębokość wypełnienia szczelin masą zalewową – dopuszczalna odchyłka  $\pm 1 \text{ cm}$ .

### **7. OBMIAR ROBÓT**

#### **7.1. Ogólne zasady obmiaru robót**

Ogólne zasady obmiaru robót podano w ST D-M-00.00.00 „Wymagania ogólne” pkt 7.

## **7.2. Jednostka obmiarowa**

Jednostką obmiarową jest m (metr bieżący) wykonanego ścieku z betonowej kostki brukowej.

## **8. ODBIÓR ROBÓT**

### **8.1. Ogólne zasady odbioru robót**

Ogólne zasady odbioru robót podano w ST D-M-00.00.00 „Wymagania ogólne” pkt 8.

Roboty uznaje się za wykonane zgodnie z dokumentacją projektową, ST i wymaganiami Inżyniera, jeżeli wszystkie pomiary i badania z zachowaniem tolerancji według punktu 6 dały wyniki pozytywne.

## **9. PODSTAWA PŁATNOŚCI**

### **9.1. Ogólne ustalenia dotyczące podstawy płatności**

Ogólne ustalenia dotyczące podstawy płatności podano w ST D-M-00.00.00 „Wymagania ogólne” pkt 9.

### **9.2. Cena jednostki obmiarowej**

Cena wykonania 1 m ścieku z betonowej kostki brukowej obejmuje:

- prace pomiarowe i roboty przygotowawcze,
- dostarczenie materiałów i sprzętu,
- obcięcie bitumicznych warstw nawierzchni,
- wykonanie ławy betonowej,
- wykonanie podsypki cementowo -piaskowej,
- ułożenie i ubicie kostek,
- wykonanie betonowych elementów wpustów,
- wypełnienie spoin zaprawą cementową,
- wypełnienie szczelin masą zalewową,
- uporządkowanie terenu,
- przeprowadzenie pomiarów i badań wymaganych w niniejszej Specyfikacji Technicznej,

## **10. PRZEPISY ZWIĄZANE**

Podano w Specyfikacjach na które powołano się w niniejszej Specyfikacji.

## D-08.03.01 BETONOWE OBRZEŻA CHODNIKOWE

### 1. WSTĘP

#### 1.1 Nazwa zadania

Rozbudowa drogi wojewódzkiej Nr 251 Kaliska - Inowrocław na odcinku od km 19+649 (od granicy województwa kujawsko-pomorskiego) do km 34+200 oraz od km 34+590,30 do km 35+290 wraz z przebudową mostu na rz. Gąsawka w msc. Żnin.

#### 1.2. Przedmiot ST

Przedmiotem niniejszej specyfikacji technicznej (ST) są wymagania dotyczące wykonania i odbioru robót związanych z ustawieniem betonowego obrzeża chodnikowego.

#### 1.3. Zakres stosowania ST

Specyfikacja techniczna (ST) stanowi dokument przetargowy i kontraktowy przy zleceniu i realizacji robót podczas *rozbudowy drogi wojewódzkiej Nr 251 Kaliska - Inowrocław na odcinku od km 19+649 (od granicy województwa kujawsko-pomorskiego) do km 34+200 oraz od km 34+590,30 do km 35+290 wraz z przebudową mostu na rz. Gąsawka w msc. Żnin.*

#### 1.4. Zakres robót objętych ST

Ustalenia zawarte w niniejszej specyfikacji dotyczą zasad prowadzenia robót związanych z ustawieniem betonowego obrzeża chodnikowego.

*Zgodnie z dokumentacją projektową należy ustawić obrzeża betonowe 8x30x100 na podsypce cementowo-piaskowej i ławie betonowej z oporem.*

#### 1.5. Informacje o terenie budowy

Informacje zawarto w D-00.00.00

#### 1.6. Nazwy i kody

Grupa robót : 45200000-9 Roboty budowlane w zakresie wznoszenia kompletnych obiektów budowlanych lub ich części oraz robót w zakresie inżynierii lądowej i wodnej .

Klasa robót : 45230000-8 Roboty budowlane w zakresie budowy rurociągów , linii telekomunikacyjnych i elektroenergetycznych , autostrad , dróg , lotnisk i kolei ; wyrównywanie terenu

Kategoria robót : 45233000-9 Roboty w zakresie konstruowania , fundamentowania oraz wykonywania nawierzchni autostrad , dróg

#### 1.7. Określenia podstawowe

**1.7.1.** Obrzeża chodnikowe - prefabrykowane belki betonowe rozgraniczające jednostronnie lub dwustronnie ciągi komunikacyjne od terenów nie przeznaczonych do komunikacji.

**1.7.2.** Pozostałe określenia podstawowe są zgodne z obowiązującymi, odpowiednimi polskimi normami i definicjami podanymi w ST D-00.00.00 „Wymagania ogólne” pkt 1.4.

#### 1.8. Ogólne wymagania dotyczące robót

Ogólne wymagania dotyczące robót podano w ST D-00.00.00 „Wymagania ogólne” pkt 1.5.

### 2. MATERIAŁY

#### 2.1. Ogólne wymagania dotyczące materiałów

Ogólne wymagania dotyczące materiałów, ich pozyskiwania i składowania podano w ST D-00.00.00 „Wymagania ogólne” pkt 2.

#### 2.2. Stosowane materiały

Materiałami stosowanymi są:

- obrzeża odpowiadające wymaganiom PN-EN 1340,
- żwir lub piasek do wykonania ław,
- cement wg PN-EN-197-1 [7],
- piasek do zapraw wg PN-B-06711 [3].

Obrzeża betonowe powinny spełniać wymagania jak dla krawężników betonowych zgodnie z D-08.01.01b.

##### 2.2.1. Składowanie

Betonowe obrzeża chodnikowe mogą być przechowywane na składowiskach otwartych, posegregowane według rodzajów i gatunków.

Betonowe obrzeża chodnikowe należy układać z zastosowaniem podkładek i przekładek drewnianych o wymiarach co najmniej: grubość 2,5 cm, szerokość 5 cm, długość minimum 5 cm większa niż szerokość obrzeża.

##### 2.2.2 Beton i jego składniki

Do produkcji obrzeży należy stosować beton według PN-B-06250 [2], klasy B 25 i B 30.

## **2.5. Materiały na ławę i do zaprawy**

Żwir do wykonania ławy powinien odpowiadać wymaganiom PN-B-11111 [5], a piasek - wymaganiom PN-B-11113 [6].

Materiały do zaprawy cementowo-piaskowej powinny odpowiadać wymaganiom podanym w ST D-08.01.01 „Krawężniki betonowe” pkt 2.

## **3. SPRZĘT**

### **3.1. Ogólne wymagania dotyczące sprzętu**

Ogólne wymagania dotyczące sprzętu podano w ST D-00.00.00 „Wymagania ogólne” pkt 3.

### **3.2. Sprzęt do ustawiania obrzeży**

Roboty wykonuje się ręcznie przy zastosowaniu drobnego sprzętu pomocniczego.

## **4. TRANSPORT**

### **4.1. Ogólne wymagania dotyczące transportu**

Ogólne wymagania dotyczące transportu podano w ST D-00.00.00 „Wymagania ogólne” pkt 4.

### **4.2. Transport obrzeży betonowych**

Betonowe obrzeża chodnikowe mogą być przewożone dowolnymi środkami transportu po osiągnięciu przez beton wytrzymałości minimum 0,7 wytrzymałości projektowanej.

Obrzeża powinny być zabezpieczone przed przemieszczeniem się i uszkodzeniami w czasie transportu.

### **4.3. Transport pozostałych materiałów**

Transport pozostałych materiałów podano w ST D-08.01.01 „Krawężniki betonowe”.

## **5. WYKONANIE ROBÓT**

### **5.1. Ogólne zasady wykonania robót**

Ogólne zasady wykonania robót podano w ST D-00.00.00 „Wymagania ogólne” pkt 5.

### **5.2. Wykonanie koryta**

Koryto pod podsypkę (ławę) należy wykonywać zgodnie z PN-B-06050 [1].

Wymiary wykopu powinny odpowiadać wymiarom ławy w planie z uwzględnieniem w szerokości dna wykopu ew. konstrukcji szalunku.

### **5.3. Podłoże lub podsypka (ława)**

Podłoże pod ustawienie obrzeża może stanowić rodzimy grunt piaszczysty lub podsypka (ława) ze żwiru lub piasku, o grubości warstwy od 3 do 5 cm po zagęszczeniu. Podsypkę (ławę) wykonuje się przez zasypywanie koryta żwirem lub piaskiem i zagęszczenie z polewaniem wodą.

### **5.4. Ustawienie betonowych obrzeży chodnikowych**

Betonowe obrzeża chodnikowe należy ustawiać na wykonanym podłożu w miejscu i ze światłem (odległością górnej powierzchni obrzeża od ciągu komunikacyjnego) zgodnym z ustaleniami dokumentacji projektowej.

Zewnętrzna ściana obrzeża powinna być obsypana piaskiem, żwirem lub miejscowym gruntem przepuszczalnym, starannie ubitym.

Spoiny nie powinny przekraczać szerokości 1 cm. Należy wypełnić je piaskiem lub zaprawą cementowo-piaskową w stosunku 1:2. Spoiny przed zalaniem należy oczyścić i zmyć wodą. Spoiny muszą być wypełnione całkowicie na pełną głębokość.

## **6. KONTROLA JAKOŚCI ROBÓT**

### **6.1. Ogólne zasady kontroli jakości robót**

Ogólne zasady kontroli jakości robót podano w ST D-00.00.00 „Wymagania ogólne” pkt 6.

### **6.2. Badania przed przystąpieniem do robót**

Przed przystąpieniem do robót Wykonawca powinien wykonać badania materiałów przeznaczonych do ustawienia betonowych obrzeży chodnikowych i przedstawić wyniki tych badań Inżynierowi do akceptacji.

Sprawdzenie wyglądu zewnętrznego należy przeprowadzić na podstawie oględzin elementu przez pomiar i policzenie uszkodzeń występujących na powierzchniach i krawędziach elementu, zgodnie z wymaganiami tablicy 3. Pomiar długości i głębokości uszkodzeń należy wykonać za pomocą przymiaru stalowego lub suwmiarki z dokładnością do 1 mm, zgodnie z ustaleniami PN-B-10021 [4].

Sprawdzenie kształtu i wymiarów elementów należy przeprowadzić z dokładnością do 1 mm przy użyciu suwmiarki oraz przymiaru stalowego lub taśmy, zgodnie z wymaganiami tablicy 1 i 2. Sprawdzenie kątów prostych w narożach elementów wykonuje się przez przyłożenie kątownika do badanego naroża i zmierzenia odchyłek z dokładnością do 1 mm.

Badania pozostałych materiałów powinny obejmować wszystkie właściwości określone w normach podanych dla odpowiednich materiałów wymienionych w pkt 2.

### 6.3. Badania w czasie robót

W czasie robót należy sprawdzać wykonanie:

- a) koryta pod podsypkę (ławę) - zgodnie z wymaganiami pkt 5.2,
- b) podłoża z rodzimego gruntu piaszczystego lub podsypki (ławy) ze żwiru lub piasku - zgodnie z wymaganiami pkt 5.3,
- c) ustawienia betonowego obrzeża chodnikowego - zgodnie z wymaganiami pkt 5.4, przy dopuszczalnych odchyleniach:
  - linii obrzeża w planie, które może wynosić  $\pm 2$  cm na każde 100 m długości obrzeża,
  - niwelety górnej płaszczyzny obrzeża, które może wynosić  $\pm 1$  cm na każde 100 m długości obrzeża,
  - wypełnienia spoin, sprawdzane co 10 metrów, które powinno wykazywać całkowite wypełnienie badanej spoiny na pełną głębokość.

## 7. OBMIAR ROBÓT

### 7.1. Ogólne zasady obmiaru robót

Ogólne zasady obmiaru robót podano w ST D-00.00.00 „Wymagania ogólne” pkt 7.

### 7.2. Jednostka obmiarowa

Jednostką obmiarową jest m (metr) ustawionego betonowego obrzeża chodnikowego.

## 8. ODBIÓR ROBÓT

### 8.1. Ogólne zasady odbioru robót

Ogólne zasady odbioru robót podano w ST D-00.00.00 „Wymagania ogólne” pkt 8.

Roboty uznaje się za wykonane zgodnie z dokumentacją projektową, ST i wymaganiami Inżyniera, jeżeli wszystkie pomiary i badania z zachowaniem tolerancji wg pkt 6 dały wyniki pozytywne.

### 8.2. Odbiór robót zanikających i ulegających zakryciu

Odbiorowi robót zanikających i ulegających zakryciu podlegają:

- wykonane koryta,
- wykonana podsypka.

## 9. PODSTAWA PŁATNOŚCI

### 9.1. Ogólne ustalenia dotyczące podstawy płatności

Ogólne ustalenia dotyczące podstawy płatności podano w ST D-00.00.00 „Wymagania ogólne” pkt 9.

### 9.2. Cena jednostki obmiarowej

Cena wykonania 1 m betonowego obrzeża chodnikowego obejmuje:

- prace pomiarowe i roboty przygotowawcze,
- dostarczenie materiałów,
- wykonanie koryta,
- rozścielenie i ubicie podsypki,
- ustawienie obrzeża,
- wypełnienie spoin,
- obsypanie zewnętrznej ściany obrzeża,
- wykonanie badań i pomiarów wymaganych w specyfikacji technicznej.

## 10. PRZEPISY ZWIĄZANE

### 10.1 Normy

- |    |             |  |
|----|-------------|--|
| 1. | PN-B-06050  | Roboty ziemne budowlane  |
| 2. | PN-B-06250  | Beton zwykły   |
| 3. | PN-B-06711  | Kruszywo mineralne. Piasek do betonów i zapraw                                       |
| 4. | PN-B-10021  | Prefabrykaty budowlane z betonu. Metody pomiaru cech geometrycznych                  |
| 5. | PN-B-11111  | Kruszywo mineralne. Kruszywa naturalne do nawierzchni drogowych. Żwir i mieszanka    |
| 6. | PN-B-11113  | Kruszywo mineralne. Kruszywa naturalne do nawierzchni drogowych. Piasek              |
| 7. | PN-EN-197-1 | Cement. Skład, wymagania i kryteria zgodności dotyczące cementów powszechnego użytku |
| 8. | PN-EN-1340  | Krawężniki betonowe. Wymagania i metody badań.                                       |

## **D-09.01.01 SADZENIE I PIELEGNACJA DRZEW, KRZEWÓW, PNĄCZY ORAZ ZAKŁADANIE I PIELEGNACJA TRAWNIKÓW.**

### **1. WSTĘP**

#### **1.1 Nazwa zadania**

*Rozbudowa drogi wojewódzkiej Nr 251 Kaliska - Inowrocław na odcinku od km 19+649 (od granicy województwa kujawsko-pomorskiego) do km 34+200 oraz od km 34+590,30 do km 35+290 wraz z przebudową mostu na rz. Gąsawka w msc. Żnin.*

#### **1.2. Przedmiot ST**

Przedmiotem niniejszej specyfikacji technicznej (ST) są wymagania dotyczące wykonania i odbioru robót związanych z sadzeniem i pielęgnacją drzew, krzewów, pnączy oraz z zakładaniem i pielęgnacją trawników.

#### **1.3. Zakres stosowania ST**

Specyfikacja techniczna (ST) stanowi dokument przetargowy i kontraktowy przy zleceniu i realizacji robót podczas *rozbudowy drogi wojewódzkiej Nr 251 Kaliska - Inowrocław na odcinku od km 19+649 (od granicy województwa kujawsko-pomorskiego) do km 34+200 oraz od km 34+590,30 do km 35+290 wraz z przebudową mostu na rz. Gąsawka w msc. Żnin.*

#### **1.4. Zakres robót objętych ST**

Ustalenia zawarte w niniejszej specyfikacji dotyczą zasad prowadzenia robót związanych z sadzeniem i pielęgnacją drzew, krzewów, pnączy oraz z zakładaniem i pielęgnacją trawników.

Specyfikacja Techniczna obejmuje następujące roboty:

- zakładanie trawników na terenie płaskim (obsianie mieszanką traw),
- zakładanie trawników na skarpach i poboczach (obsianie mieszanką traw),
- zakup i transport ziemi urodzajnej do całkowitej zaprawy dołów pod rośliny,
- sadzenie drzew liściastych formy piennej na terenie płaskim,
- sadzenie drzew liściastych formy naturalnej na terenie płaskim,
- sadzenie drzew liściastych formy naturalnej na skarpie,
- sadzenie drzew iglastych formy naturalnej,
- sadzenie krzewów liściastych na terenie płaskim,
- sadzenie krzewów liściastych na terenie na skarpie,
- sadzenie krzewów iglastych na terenie płaskim,
- sadzenie pnączy,
- zakup i transport kory drzewnej,
- zakup i transport grysu,
- rozścielenie kory drzewnej pod projektowanymi drzewami, krzewami, pnączami,
- pielęgnację zieleni.

#### **1.5. Informacje o terenie budowy**

Informacje zawarto w D-00.00.00

#### **1.6. Nazwy i kody**

Grupa robót : 45200000-9 Roboty budowlane w zakresie wznoszenia kompletnych obiektów budowlanych lub ich części oraz robót w zakresie inżynierii lądowej i wodnej .

Klasa robót : 45230000-8 Roboty budowlane w zakresie budowy rurociągów , linii telekomunikacyjnych i elektroenergetycznych , autostrad , dróg , lotnisk i kolei ; wyrównywanie terenu

Kategoria robót : 45233000-9 Roboty w zakresie konstruowania , fundamentowania oraz wykonywania nawierzchni autostrad , dróg

#### **1.7. Określenia podstawowe**

**1.7.1 Ziemia urodzajna** – podłoże ogrodnicze wyprodukowane w toku prawidłowych zabiegów agrotechnicznych, zapewniające roślinom prawidłowy rozwój, posiadające wymagane właściwości (potwierdzone badaniami glebowymi) w zakresie:

- zawartości materiału organicznego,
- zawartości składników pokarmowych N, P, K (zawartości azotu, fosforu i potasu)
- odczynu - pH w H<sub>2</sub>O,

**1.7.2 Kompost** - ziemia bogata w składniki pokarmowe wyprodukowane z różnego rodzaju odpadków roślinnych o dużym udziale czynnej próchnicy - np. kompost popieczarkowy, kompost z kory drzewnej.

**1.7.3 Materiał roślinny** - sadzonki drzew, krzewów, pnączy.



**1.7.4 Bryła korzeniowa** - uformowana przez szkółkowanie bryła ziemi z przerastającymi ją korzeniami rośliny.

**1.7.5 Forma naturalna** - forma drzewa zgodna z naturalnymi cechami wzrostu danego gatunku, z wyraźnie wykształconym przewodnikiem, nie przycinanym i nie podkrzesywanym.

**1.7.6 Forma pienna** - forma drzew i niektórych krzewów sztucznie wytworzona w szkółce z wyraźnie uformowanym pnem i koroną.

**1.7.7 Forma krzewiasta** - forma właściwa dla krzewów lub forma drzewa utworzona w szkółce przez niskie przycięcie przewodnika celem uzyskania wielopędowości.

**1.7.8 Pnącza** - rośliny, które dzięki właściwościom czepnym lub pnącym, mogą pięć się po konstrukcjach, po gładkich powierzchniach pionowych.

**1.7.9 Hydroobsiew** - proces obejmujący nanoszenie hydromechanicznie mieszanek siewnych, środków użyźniających, wypełniaczy i emulsji przeciwerozrywających w celu biologicznego utrwalaenia powierzchni gruntu.

**1.7.10 Mulcz (wypełniacz):** - biodegradowalny materiał naturalny, produkowany z wtórnie przerobionego papieru lub drewna, stosowany podczas hydroobsiewu w celu redukcji nadmiernego parowania dla uzyskania optymalnych warunków do kiełkowania roślin.

**1.7.11 Mulczowanie** – naniesienie na powierzchnię gruntu ściółki (np. siewki, stróżyn, trocin, torfu) z lepiszczem w celu ochrony przed wysychaniem i erozją

**1.7.12 Pozostałe określenia podstawowe** są zgodne z obowiązującymi, odpowiednimi polskimi normami i z definicjami podanymi w ST D-00.00.00. „Wymagania Ogólne” punkt 1.4.

## **1.8. Ogólne wymagania dotyczące robót**

Ogólne wymagania dotyczące robót podano w ST D-00.00.00 „Wymagania ogólne” pkt 1.5. Wykonawca robót jest odpowiedzialny za jakość ich wykonania oraz zgodność z Dokumentacją Projektową, ST, poleceniami Inspektora Nadzoru Terenów Zieleni.

## **2. MATERIAŁY**

### **2.1. Ogólne wymagania dotyczące materiałów**

Ogólne wymagania dotyczące materiałów, ich pozyskiwania i składowania podano w ST D-00.00.00 „Wymagania ogólne” pkt 2.

### **2.2 Ziemia urodzajna**

Ziemia urodzajna powinny posiadać następujące właściwości:

- ziemia urodzajna pozyskana w innym miejscu i dostarczona na plac budowy - nie może być zagruzowana, przerośnięta korzeniami, powinna być odchwaszczona oraz winna posiadać badania dotyczące właściwości podanych w p. 1.4.1.,
- odpowiadać wymaganiom projektowanych gatunków roślin.

Wyżej podane właściwości powinny być udokumentowane przez Wykonawcę przed dostawą ziemi urodzajnej na teren budowy.

### **2.3 Kompost**

- kompost popieczarkowy - dostarczony luzem albo w workach,
- kompost z kompostowni miejskich - dostarczony luzem albo w workach,
- lub kompost z kory drzewnej - dostarczony luzem albo w workach,
- lub torf ogrodniczy - dostarczony w balotach.

### **2.4 Kora drzew iglastych**

Mielona, przekompostowana kora drzew iglastych o frakcji.

### **2.5 Gryś**

Do zastosowania przewidziano gryś szarogłazowy i gryś bazaltowy czarny. Grubość układania warstwy od 8cm do 11cm.

### **2.6 Mieszanki traw.**

Skład mieszanki oraz norma wysiewu muszą być zgodne z Dokumentacją Projektową.

Dopuszcza się zamianę odmian w obrębie gatunku pod warunkiem, że odmiana będzie typu gazonowego oraz skład gatunkowy i procentowy nie ulegnie zmianie.

Skład mieszanki traw musi być zatwierdzony przez Inżyniera i Inspektora Nadzoru Terenów Zieleni.

Wykonawca musi przedstawić świadectwo, w którym będzie skład gatunkowy i odmianowy zastosowany w mieszance. Mieszanka powinna być wolna od nasion chwastów.

### **2.7 Materiały do hydroobsiewu**

W skład mieszanki do hydroobsiewu wchodzi:

- mieszanka traw zgodna z Dokumentacją Projektową,

- woda: ze źródeł niebudzących wątpliwości;
- substancje klejące: zwiększające przyczepność do podłoża mieszanki hydroobsiewu. Jednocześnie czynią one śliskimi składniki mieszane w zbiorniku siewnika, co polepsza wydajność siewu zapobiegając blokowaniu się materiału;
- mulcz (należy pamiętać, że przy hydroobsiewie, w okresach wczesnowiosennych i późnojesiennych, zbyt gruba warstwa mulczu, nie dopuszczając odpowiedniej dawki ciepła słonecznego, redukuje zdolność kiełkowania traw);
- nawóz startowy: zastosowane preparaty powinny być w oryginalnym opakowaniu, z podanym składem chemicznym (zawartość azotu, fosforu, potasu [N.P.K.]) i udziałem procentowym składników. Ilość oraz rodzaj mieszanki nawozowej uzależnione są od zasobności zastosowanej ziemi urodzajnej i winny zostać zatwierdzone przez Inżyniera i Inspektora Nadzoru Terenów Zieleni.

W przypadku hydroobsiewu na wysokich skarpach można zastosować nawozy ze zwiększoną dawką potasu lub biostymulanty, zawierające substancje przyspieszające rozwój rośliny.

Podczas hydroobsiewu nie powinno używać się żadnych środków chwastobójczych.

### **2.8 Materiał roślinny sadzeniowy**

Materiał roślinny powinien być dobrany zgodnie z zaleceniami jakościowymi dla ozdobnego materiału szkółkarskiego Związku Szkółkarzy Polskich Warszawa 2008 – wymagania ogólne oraz wymagania szczegółowe.

Wymagania szczegółowe w przypadku roślin liściastych i iglastych są następujące:

#### Drzewa liściaste:

- forma naturalna trzykrotnie szkółkowana Nx3, w pojemniku lub z bryłą korzeniową (Fagus, Quercus), wysokość 100 - 125 cm, mikoryzowana, z systemem korzeniowym zabezpieczonym hydrożelem.
  - forma pienna Pa 220/16–18, w pojemniku lub z bryłą korzeniową o średnicy minimum 55 cm, zabezpieczoną jutą i siatką drucianą z nieocynkowanego drutu stalowego, mikoryzowana, z systemem korzeniowym zabezpieczonym hydrożelem
- Wyjątek stanowią: Betula pendula, Prunus cerasifera ‘Pissardii’, mogą one mieć mniejsze parametry, zaakceptowane przez Inspektora Nadzoru Terenów Zieleni.

#### Drzewa iglaste:

- forma naturalna - dwukrotnie szkółkowana Nx2, w pojemniku, wysokość 80 - 100 cm., mikoryzowana, z systemem korzeniowym zabezpieczonym hydrożelem.

#### Krzewy liściaste:

- forma naturalna – minimum trzykrotnie szkółkowana, wysokość minimalna 30 - 40 cm, pojemnik C4, minimum 3-4 dobrze wykształcone pędy, mikoryzowana, z systemem korzeniowym zabezpieczonym hydrożelem
- Jeden pęd mniej dopuszcza się u krzewów słabo krzewiących się: Hippophaë rhamnoides, Sambucus nigra, Cornus.

#### Krzewy iglaste:

- forma naturalna – w pojemniku proporcjonalnym do wielkości rośliny, nie mniejszym niż trzy litry (C3), wysokość 30 - 40 cm, mikoryzowana, z systemem korzeniowym zabezpieczonym hydrożelem.

#### Pnącza:

- C 7,5 + bam., mikoryzowane, z systemem korzeniowym zabezpieczonym hydrożelem.

Rośliny muszą pochodzić ze szkółek objętych kontrolą polskiego Inspektoratu Ochrony Roślin.

Każda roślina musi być zaopatrzona w etykietę, na której podana jest: nazwą gatunku i odmiany, forma uprawy, wielkość (zgodnie z przedziałami sortowania) - wysokość pnia, obwód pnia oraz liczba szkółkowań.

Materiał szkółkarski musi być czysty odmianowo, wyprodukowany zgodnie z zasadami agrotechniki szkółkarskiej.

Rośliny muszą być zdrewniałe, zahartowane oraz prawidłowo uformowane, z zachowaniem charakterystycznych dla gatunku i odmiany pokroju, wysokości, szerokości i długości pędów a także równomiernego rozkrzewienia i rozgałęzienia.

Powinny być zachowane odpowiednie proporcje między pniem, koroną i bryłą korzeniową.

Materiał musi być zdrowy, bez uszkodzeń mechanicznych, objawów będących skutkiem niewłaściwego nawożenia i agrotechniki oraz bez odrostów podkładki.

Sadzonki drzew, krzewów i pnączy muszą posiadać następujące cechy:

- pąk szczytowy przewodnika powinien być wyraźnie uformowany,
- sadzonki drzew liściastych powinny być w momencie sadzenia w stanie bezlistnym,
- przyrost ostatniego roku powinien wyraźnie i prosto przedłużać przewodnik,
- u drzew iglastych odstęp między okółkami, jak również przyrost z ostatniego roku muszą być proporcjonalne do wielkości całej rośliny,
- pędy boczne korony drzewa powinny być równomiernie rozmieszczone,
- przewodnik i pień powinny być proste,
- wysokość pnia drzewa formy piennej o obwodzie pnia 16-18 cm, powinna wynosić 220 cm,
- system korzeniowy powinien być skupiony i prawidłowo rozwinięty,
- u roślin sadzonych z bryłą korzeniową, bryła korzeniowa powinna być prawidłowo uformowana i nieuszkodzona,
- u roślin sadzonych z pojemnika, korzenie nie mogą się zawijać w pojemniku.
- pędy korony u drzew i krzewów nie powinny być przycięte,
- odstęp między okółkami, jak również przyrost z ostatniego roku muszą być proporcjonalne do wielkości całej rośliny,
- blizny na przewodniku powinny być dobrze zarośnięte,
- sadzonki powinny być mikoryzowane,

Wady niedopuszczalne:

- silne uszkodzenia mechaniczne,
- odrosty podkładki poniżej miejsca szczepienia,
- ślady żerowania szkodników,
- oznaki chorobowe,
- zwiędnięcie i pomarszczenie kory na korzeniach i częściach naziemnych,
- martwice i pęknięcia kory,
- uszkodzenia pąka szczytowego przewodnika,
- dwupędowe korony drzew formy piennej,
- uszkodzenie lub przesuszenie bryły korzeniowej,
- złe zrośnięcia odmiany szczepionej z podkładką,
- więcej niż 4 nie w pełni zaleczone blizny na przewodniku.

Dobór gatunkowy oraz parametry materiału roślinnego do nasadzeń powinny być zgodne z Dokumentacją Projektową.

Przydatność materiału sadzeniowego sprawdza Inspektor Nadzoru Terenów Zieleni bezpośrednio przed nasadzeniem.

### **2.9 Nawozy mineralne.**

Nawozy mineralne powinny być w oryginalnym opakowaniu, z podanym składem chemicznym (zawartość azotu, fosforu, potasu – N P K.). Nawozy należy zabezpieczyć przed zawilgoceniem i zbryleniem w czasie transportu i przechowywania.

Zaleca się stosowanie nawozów wieloskładnikowych zawierających azot, fosfor i potas.

Mieszanka nawozowa winna zostać zatwierdzona przez Inspektora Nadzoru Terenów Zieleni. Stosowanie mieszanki nawozowej dla drzew, krzewów i pnączy powinno odbywać się wg zaleceń producenta, a w przypadku nawożenia trawnika zgodnie z Dokumentacją Projektową.

### **3. SPRZĘT**

Ogólne wymagania dotyczące materiałów podano w ST D-00.00.00. “Wymagania Ogólne” punkt 3.

Wykonawca przystępujący do wykonania zieleni drogowej powinien wykazać się możliwością korzystania z następującego sprzętu:

- wałów gładkich do zakładania trawników,
- świrdrów mechanicznych i ręcznych do wykonywania dołów pod nasadzenia,
- sprzętu do transportu ziemi urodzajnej
- sprzętu do pielęgnacji zadrzewień:
- pił mechanicznych i ręcznych, sekatorów,
- drabin,
- podnośników hydraulicznych,

- siewników doglebowych do siania trawy,
- hydrosiewniów,
- cysterny z wodą pod ciśnieniem oraz węży do podlewania,
- wałów kolczatek oraz wałów gładkich do zakładania trawników,
- kosiarek mechanicznych do pielęgnacji trawników,
- opryskiwaczy plecakowych do zabezpieczania sadzonek,
- drobnego sprzętu ręcznego,
- innego sprzętu zaakceptowanego przez Inżyniera i Inspektora Nadzoru Terenów Zieleni.

#### **4. TRANSPORT**

Wymagania ogólne dotyczące transportu określono w ST D-00.00.00 “Wymagania Ogólne” punkt 4.

Transport materiałów do wykonania zieleni drogowej:

- transport (środki transportowe, sposób transportu itp.) materiałów do wykonania zieleni drogowej może być dowolny pod warunkiem, że nie uszkodzi ani też nie pogorszy jakości transportowanych materiałów,
- w czasie transportu drzewa, krzewy i pnącza muszą być zabezpieczone przed uszkodzeniem korzeni i pędów. Rośliny z bryłą korzeniową muszą mieć opakowane bryły korzeniowe lub być w pojemnikach,
- drzewa, krzewy i pnącza mogą być przewożone wszystkimi środkami transportowymi,
- w czasie transportu należy zabezpieczyć je przed wysychaniem i przemarznięciem,
- drzewa, krzewy i pnącza po dostarczeniu na miejsce przeznaczenia powinny być natychmiast sadzone. Jeśli jest to możliwe, należy je składować w miejscu ocienionym i osłoniętym od wiatrów, muszą być podlewane. Jeśli rośliny mają być posadzone za kilka dni, muszą być dołowane w zacienionym osłoniętym miejscu oraz podlewane,
- nasiona traw i nawozy mineralne podczas transportu powinny być chronione przed zawilgoceniem i zbryleniem,
- sposób transportu powinien być zaakceptowany przez Inżyniera i Inspektora Nadzoru Terenów Zieleni.

#### **5. WYKONANIE ROBÓT**

Wymagania ogólne dotyczące wykonania robót określono w ST D-00.00.00 “Wymagania Ogólne” punkt 5.

Wszystkie roboty powinny być zaakceptowane przez Inspektora Nadzoru.

Roboty związane z przygotowaniem terenu pod obsiew mieszkankami traw uwzględniono i opisano w - ST D-06.01.01.

##### **5.1 Zakładanie trawników**

###### **5.1.1. Wymagania dotyczące zakładania trawników**

Wymagania dotyczące wykonania robót związanych z trawnikami są następujące:

- teren pod trawniki musi być przygotowany zgodnie z Projektem Drogowym oraz Specyfikacją Drogową - ST D-06.01.01
- teren pod trawniki musi być oczyszczony z gruzu i zanieczyszczeń oraz odchwaszczony,
- teren powinien być wyrównany i splantowany,
- na powierzchni skarp, rowów i pasa dzielącego przeznaczonych do hydroobsiewu należy rozłożyć warstwę ziemi urodzajnej
- ziemię urodzajną należy rozkładać na zagęszczonym gruncie,
- ziemia urodzajna powinna być rozścielona równą warstwą i wymieszana z kompostem, nawozami mineralnymi oraz starannie wyrównana,
- grubość warstwy ziemi urodzajnej powinna być zgodna z Dokumentacją Projektową, ale nie mniejsza niż 15 cm,
- przed siewem nasion traw ziemię należy zagrabić i lekko zagęścić - wałować wałem gładkim,
- siew powinien być wykonany w dni bezwietrzne,
- termin wysiewu - najlepszy to kwiecień, maj, oraz od końca sierpnia do końca września w zależności od warunków atmosferycznych – przy sprzyjających warunkach klimatycznych, określonych powyżej, zakładanie trawników można wykonywać również w innych okresach zaakceptowanych przez Inspektora Nadzoru Terenów Zieleni,
- dopuszcza się stosowanie hydroobsiewu,

- nasiona należy wymieszać z wierzchnią warstwą gleby, umieszczając je na głębokości nie większej niż 0,5 cm
  - po wysiewie nasion ziemia powinna być wałowana lekkim wałem w celu ostatecznego wyrównania i stworzenia dobrych warunków dla podsiąkania wody.
  - mieszankę traw oraz normę wysiewu, należy wykonać wg składu podanego w Dokumentacji Projektowej.
- Dopuszcza się zamianę odmian w obrębie gatunku pod warunkiem, że odmiana będzie typu gazonowego oraz skład gatunkowy i procentowy nie ulegnie zmianie,
- należy przewidzieć siew podstawowy i przynajmniej jeden obowiązkowy dosiew, przy zastosowaniu tej samej mieszanki traw.

### 5.1.2. Hydroobsiew

Hydroobsiew może być wykonywany wyłącznie przez przedsiębiorstwa posiadające doświadczenie w stosowaniu tej technologii. Wymagania dotyczące wykonania robót związanych z hydroobsiewem skarp i pasa dzielącego są następujące:

- należy przygotować warstwę ziemi urodzajnej pod hydroobsiew zgodnie z Projektem Drogowym oraz Specyfikacją Drogową - ST D-06.01.01
- hydroobsiew powinien być wykonywany w możliwie jak najkrótszym czasie po zakończeniu robót ziemnych, w okresie od 1 kwietnia do 15 października. W razie potrzeby istnieje możliwość wykonania hydroobsiewu tuż po pierwszych jesiennych przymrozkach – w terminie zaakceptowanym przez Inżyniera,
- w zbiorniku hydrosiewnika należy mieszać mulcz, substancje klejące i stymulujące wzrost, nasiona traw, nawozy i wodę,
- zawieszinę należy równomiernie rozpylać na glebę za pomocą działka wodnego, bądź dyszy zamocowanej na elastycznym wężu. Hydroobsiew jest wykonywany jednorazowo na powierzchni skarpy,
- hydroobsiew nie wymaga podlewania podczas kiełkowania nasion i w początkowym okresie wzrostu roślin. Podlewanie może być potrzebne w okresie długotrwałej suszy.

Zaleca się zastosowanie mieszanki do hydroobsiewu o następującym składzie:

|                      |                            |
|----------------------|----------------------------|
| – Mulcz              | 180 - 200 g/m <sup>2</sup> |
| – Substancje klejące | 16 g/m <sup>2</sup>        |
| – Nasiona traw       | 25 g/m <sup>2</sup>        |
| – Nawóz startowy     | 50 g/m <sup>2</sup>        |
| – Woda               | 2,5 - 3 l/m <sup>2</sup>   |

### 5.1.3. Pielęgnacja trawników

Podstawowymi zabiegami w pielęgnacji trawników jest koszenie, nawożenie i odchwaszczanie. Zabiegi pielęgnacyjne należy przeprowadzać w miarę potrzeb.

- pierwsze koszenie powinno być przeprowadzone, gdy trawa osiągnie wysokość około 10 cm,
- przy każdym następnym koszeniu trawnik należy kosić o połowę wysokości ( trawa po skoszeniu nie może mieć mniej niż 15 cm)
- ostatnie, przedzimowe koszenie trawników powinno być wykonane z 1-miesięcznym wyprzedzeniem spodziewanego nastania mrozów (dla warunków klimatycznych Polski można przyjąć pierwszą połowę października),
- koszenia trawników w całym okresie pielęgnacji powinny się odbywać często i w regularnych odstępach czasu, przy czym częstość koszenia i wysokość cięcia, należy uzależniać od gatunku traw użytych w mieszance,
- środki chwastobójcze o selektywnym działaniu należy stosować z dużą ostrożnością i dopiero po okresie 6 miesięcy od założenia trawnika.
- wszelkie nierówności, kępy, kretowiska powinny zostać usunięte,
- Konieczne jest utrzymywanie odpowiedniej wilgotności gleby.

Trawniki wymagają nawożenia mineralnego. Mieszanki nawozów należy przygotować tak, aby trawom zapewnić składniki wymagane w poszczególnych porach roku:

- w przypadku siewu wiosennego wymagana jest niezbędna dawka nawożenia azotowego w wysokości 70 kg N w czystym składniku na ha, w sierpniu należy zastosować analogiczną dawkę,
- w przypadku siewu jesiennego należy zastosować tylko jedną dawkę.

Przewiduje się dosiewy uzupełniające dla trawników (jeden dosiew obowiązkowy, przy zastosowaniu tej samej mieszanki traw) w przypadku braku wzrostów.

## **5.2 Sadzenie drzew, krzewów, pnączy**

### **5.2.1. Wymagania dotyczące sadzenia drzew, krzewów i pnączy**

**Wymagania dotyczące sadzenia drzew, krzewów i pnączy są następujące:**

- rośliny z bryłą korzeniową sadzimy wczesną wiosną lub jesienią – rośliny liściaste w stanie bezlistnym, lub w innych okresach zaakceptowanych przez Inspektora Nadzoru Terenów Zieleni.

Termin jesienny daje większe szanse na lepsze przyjęcie się roślin. Niektóre rodzaje roślin jak, buki, graby, brzozy, modrzewie, głogi lepiej znoszą termin wiosenny,

- sadzenie krzewów iglastych produkowanych w pojemnikach najkorzystniej jest wykonywać wiosną przed rozpoczęciem przyrostu, pod koniec lata tuż po zakończeniu przyrostu, lub w innych okresach zaakceptowanych przez Inspektora Nadzoru Terenów Zieleni,
- pozostałe rośliny z pojemników można sadzić na miejsce stałe przez cały okres wegetacji,
- miejsce sadzenia roślin powinno być zgodne z Dokumentacją Projektową,
- krzewy należy posadzić zgodnie z rozstawami podanymi w tabeli w punkcie 6 Dobór materiału roślinnego. – Dokumentacja Projektowa
- wokół drzew należy zostawić wolną przestrzeń o promieniu ok. 2 m od pnia,
- pnącza należy posadzić co 2 m,
- przed wysadzeniem sadzonek teren winien zostać odchwaszczony,
- drzewa powinny być sadzone na głębokości, na jakiej rosły w szkółce, a nawet 5 cm wyżej, w celu uniknięcia odrostów z pąków śpiących przy szyjce korzeniowej,
- krzewy powinny być sadzone na głębokości, na jakiej rosły w szkółce, jednak nie głębiej niż 5 cm w stosunku do poziomu gruntu. Zbyt głębokie lub płytkie sadzenie utrudnia prawidłowy rozwój rośliny,
- pnącza powinny być sadzone 3 - 5 cm głębiej, niż rosły dotychczas.
- doły pod drzewa powinny być wykonane przed przywiezieniem materiału roślinnego,
- dołki pod rośliny muszą mieć następujące wielkości:
  - pod drzewa, średnica i głębokość 0.7 m,
  - pod krzewy i pnącza, średnica i głębokość 0.5 m,
- dołki pod rośliny należy wykonać mechanicznie, następnie gładkie ścianki spulchnić a dno przekopać szpadlem,
- dołki podczas sadzenia należy całkowicie zaprawić ziemią urodzajną lub kompostową zmieszaną z hydrożelem w celu zabezpieczenia systemów korzeniowych przed przesuszeniem (dawkowanie hydrożelu zgodnie z zaleceniami producenta),
- dołki muszą być tak przygotowane, by korzenie mogły się swobodnie układać i nie zaginać,
- bryły korzeniowe powinny być zabezpieczone tkaniną rozkładającą się najpóźniej w ciągu półtora roku po posadzeniu. Bryły drzew liściastych o obwodzie pnia powyżej 14 cm muszą być dodatkowo zabezpieczone drucianą siatką z drutu nieocynkowanego. Obie formy zabezpieczenia nie są usuwane w chwili sadzenia roślin, można jedynie rozluźnić zabezpieczenie przy szyjce korzeniowej,
- korzenie uszkodzone i złamane należy przed sadzeniem przyciąć,
- przed sadzeniem drzew liściastych formy piennej należy wbić w dno dołu trzy impregnowane, okorowane, zastrzone na wbijanym końcu paliki drewniane o średnicy 6-8 cm sięgające do podstawy korony.
- każde drzewo musi być przymocowane do palików tuż pod koroną, za pomocą za pomocą pasa o szerokości min. 5 cm ,w sposób, który umożliwi swobodny wzrost rośliny (najlepiej użyć pasa samochodowego przymocowanego za pomocą ocynkowanych lub aluminiowych gwoździ z szeroką, płaską główką – takich jak do mocowania papy),
- przed sadzeniem drzew liściastych oraz drzew iglastych formy naturalnej należy wbić w dno dołu dwa impregnowane, okorowane, zastrzone na wbijanym końcu paliki drewniane o

średnicy 4 cm o wysokości ok. 20 - 30 cm ponad poziom terenu. Paliki należy wbić ukośnie, w taki sposób, aby odległość od pnia górnej części palika była większa niż odległość od pnia jego podstawy,

Należy je umieścić na linii równoległej do osi drogi, w innych sytuacjach np. na węzłach w kierunku wsch.- zach.,

- pnącza należy posadzić ukośnie, lekko nachylając w stronę ekranu lub ogrodzenia, z palikami, z którymi zostały zakupione,
- korzenie roślin należy zasypać ziemią a następnie prawidłowo ubić,
- wokół posadzonych roślin należy uformować miski (zagłębienie wielkości 5 – 10 cm), o średnicy 1,0 m dla drzew, 0,6 m dla krzewów i 0,5 m dla pnączy,
- rośliny należy podlać używając od 10 l do 20 l wody na jeden krzew, pnącze i trawę ozdobną oraz od 30 l do 50 l na jedno drzewo - pierwsze podlanie nie później niż po dwóch godzinach od posadzenia, a w przypadku pogody cieplej i słonecznej nie później niż po 30 minutach,
- po posadzeniu należy usunąć uszkodzone, nadłamane gałęzie,
- po podlaniu i uzupełnieniu osiadającej gleby należy wykonać ściółkowanie drzew, krzewów i pnączy (na terenie płaskim) 10 cm warstwą mielonej, przekompostowanej kory drzew iglastych:
  - pod drzewami na powierzchni o średnicy 1m wokół pnia (0,8 m<sup>2</sup>)
  - pod krzewami o rozstawie ponad 1m, na powierzchni o średnicy 0,6 m wokół krzewu (0,3 m<sup>2</sup>),
  - pod pnączami na powierzchni o średnicy 0,5 m wokół rośliny (0,2 m<sup>2</sup>),
  - pod grupami krzewów o rozstawie do 1 m zgodnie z planem sytuacyjnym (powierzchniowo)
- skarpy należy obsadzić dopiero po pierwszym okresie zimowym. Drzewa i krzewy na skarpach należy sadzić pionowo, w kieszenie tak, aby mogła zbierać się w nich woda.
- rośliny należy zabezpieczyć przed zwierzyną leśną.

### 5.2.2 Pielęgnacja drzew, krzewów i pnączy

Pielęgnacja polega na:

- systematycznym podlewaniu,
- dchwaszczaniu,
- nawożeniu (rośliny sadzone jesienią - raz w sezonie, na wiosnę, nawozem o przedłużonym działaniu, rośliny sadzone wiosną - dwa miesiące po posadzeniu, zgodnie z zaleceniami producenta),
- usuwaniu odrostów korzeniowych oraz z pnia,
- poprawianiu misek,
- kopczykowaniu drzew jesienią,
- rozgarnięciu kopczyków wiosną i uformowaniu misek,
- wymianie uschniętych i uszkodzonych drzew, krzewów i pnączy,
- wymianie zniszczonych palików i wiązadeł,
- przycięciu złamanych i chorych lub krzyżujących się gałęzi (cięcia pielęgnacyjne i formujące),
- uzupełnianiu ubytków kory pod drzewami, krzewami i pnączami.

Dopuszcza się nieudatność nasadzeń do 5 % ilości wysadzonych sadzonek gatunków drzewiastych, sadzonych w rozluźnieniu. Natomiast gatunki krzewiaste i drzewa sadzone w małej rozstawie, po kilkadziesiąt sztuk w grupie, przy równomiernych wypadach do 10%, bez określania przyczyny, pod warunkiem ich wymiany.

Zabiegi pielęgnacyjne należy przeprowadzać w miarę potrzeb.

## 6. KONTROLA JAKOŚCI ROBÓT

### 6.1 Ogólne zasady kontroli jakości robót

Ogólne zasady kontroli jakości robót podano w ST D-M-00.00.00 “Wymagania Ogólne” pkt 6.

### 6.2 Trawniki.

Kontrola w czasie zakładania trawników polega na sprawdzeniu:

- zgodności przygotowania terenu pod obsiew mieszankami traw z Projektem Drogowym i ST- branży Drogi,
- prawidłowego uwałowania warstwy ziemi urodzajnej,
- zgodności składu mieszanki traw z ustaleniami Dokumentacji Projektowej,
- normy wysiewu,
- równomierności rozpylenia mieszanki do hydroobsiewu,
- prawidłowej częstotliwości i wysokości koszenia trawników,
- dosiewu nasion traw - w miarę potrzeb,
- Kontrola robót przy odbiorze trawników dotyczy:
- prawidłowej gęstości trawy (trawniki bez tzw. „łysin”),
- obecności gatunków niewysiewanych oraz chwastów.

W przypadku skarp, po wzejściu roślin, łączna powierzchnia nie porośniętych miejsc nie powinna być większa niż 2% powierzchni obsianej skarpy, a maksymalny wymiar pojedynczych nie porośniętych trawą miejsc nie powinien przekraczać 0,2 m<sup>2</sup>. Na zarośniętej powierzchni nie mogą występować wyłobienia erozyjne ani lokalne zsuwy.

### 6.3 Drzewa, krzewy i pnącza

Kontrola robót w zakresie sadzenia i pielęgnacji drzew, krzewów oraz pnączy polega na sprawdzeniu:

- prawidłowości i wielkości wykonanych dołków pod drzewa, krzewy i pnącza,
- zaprawienia ich ziemią urodzajną lub kompostową,
- zgodności realizacji obsadzenia z rysunkami w zakresie miejsc sadzenia, gatunków i odmian, odległości sadzonych roślin,
- materiału roślinnego w zakresie wymaganych w Dokumentacji Projektowej parametrów, wymagań jakościowych systemu korzeniowego, pokroju, pnia, korony,
- opakowania, przechowywania i transportu materiału roślinnego,
- prawidłowości osadzania palików drewnianych przy drzewach formy piennej oraz naturalnej i przymocowania do nich drzew,
- odpowiednich terminów sadzenia, ze szczególnym uwzględnieniem terminu obsadzania skarp,
- wykonania prawidłowych misek przy drzewach po posadzeniu i podlaniu,
- wymiany chorych, uszkodzonych, suchych i zdeformowanych drzew, krzewów, pnączy,
- zasilania nawozami mineralnymi,
- przykrycia powierzchni gruntu warstwą kory drzew iglastych.

Kontrola robót przy odbiorze posadzonych drzew, krzewów i pnączy dotyczy:

- zgodności realizacji obsadzenia z Dokumentacją Projektową,
- zgodności posadzonych gatunków i odmian oraz ilości drzew, krzewów i pnączy z Dokumentacją Projektową,
- wykonania misek przy drzewkach, jeśli odbiór jest na wiosnę lub wykonania kopczyków, jeżeli odbiór jest na jesieni,
- prawidłowości osadzenia palików do drzew i przywiązania do nich pni drzew (paliki mocno osadzone, mocowanie nienaruszone),
- jakości posadzonego materiału,
- wykonania ściółkowania drzew, krzewów i pnączy.

## 7. OBMIAR ROBÓT

### 7.1. Ogólne zasady obmiaru robót

Ogólne zasady obmiaru robót podano w ST D-00.00.00 „Wymagania ogólne” pkt 7. Obmiar robót powinien być dokonany na budowie, w obecności Inżyniera i Inspektora Nadzoru Terenów Zieleni. Obmiar robót wymaga akceptacji Inżyniera i Inspektora Nadzoru Terenów Zieleni.

### 7.2. Jednostka obmiarowa

Jednostką obmiarową robót związanych z wykonaniem zieleni drogowej jest:

- 1 ha (hektar) zakładania trawnika na terenie płaskim na warstwie ziemi urodzajnej, grubości 15 cm - wysiew mieszanki traw,
- 1 ha (hektar) zakładania trawnika na skarpach i poboczach na warstwie ziemi urodzajnej, grubości 15 cm - wysiew mieszanki traw,
- 1 m<sup>3</sup> (metr sześcienny) zakupu, transportu ziemi urodzajnej do całkowitej zaprawy dołów pod rośliny,



- 1 szt. (sztuka) wykonania posadzenia drzewa liściastego formy piennej na terenie płaskim,
- 1 szt. (sztuka) wykonania posadzenia drzewa liściastego formy naturalnej na terenie płaskim,
- 1 szt. (sztuka) wykonania posadzenia drzewa liściastego formy naturalnej na skarpie,
- 1 szt. (sztuka) wykonania posadzenia drzewa iglastego formy naturalnej na terenie płaskim,
- 1 szt. (sztuka) wykonania posadzenia krzewu liściastego na terenie płaskim,
- 1 szt. (sztuka) wykonania posadzenia krzewu liściastego na skarpie,
- 1 szt. (sztuka) wykonania posadzenia krzewu iglastego na terenie płaskim,
- 1 szt. (sztuka) wykonania posadzenia rośliny pnącej,
- 1 m<sup>3</sup> (metr sześcienny) odwiezienia ziemi urodzajnej z dołów pod rośliny,
- 1 m<sup>3</sup> (metr sześcienny) zakupu i transportu kory drzewnej,
- 1 m<sup>2</sup> (metr kwadratowy) ściółkowania drzew, krzewów i pnączy warstwą kory grubości 10 cm,
- 1 m<sup>2</sup> (metr kwadratowy) wypełnienia terenu grysem szarogłazowym grubości 8 - 11 cm,
- 1 m<sup>2</sup> (metr kwadratowy) wypełnienia terenu grysem bazaltowym czarnym grubości 8 - 11 cm,
- 1 szt. (sztukę) pielęgnacji drzewa liściastego formy piennej w okresie gwarancyjnym,
- 1 szt. (sztukę) pielęgnacji drzewa liściastego formy naturalnej na terenie płaskim w okresie gwarancyjnym,
- 1 szt. (sztukę) pielęgnacji drzewa liściastego formy naturalnej na skarpie w okresie gwarancyjnym,
- 1 szt. (sztukę) pielęgnacji drzewa iglastego formy naturalnej w okresie gwarancyjnym,
- 1 szt. (sztukę) pielęgnacji krzewu liściastego w okresie gwarancyjnym,
- 1 szt. (sztukę) pielęgnacji krzewu iglastego w okresie gwarancyjnym,
- 1 szt. (sztukę) pielęgnacji pnączy w okresie gwarancyjnym,
- 1 ha (hektar) pielęgnacji trawnika na terenie płaskim poza granicami robót ziemnych na warstwie ziemi urodzajnej grubości 15 cm w okresie gwarancyjnym.

## 8. ODBIÓR ROBÓT

### 8.1. Ogólne zasady odbioru robót

Ogólne zasady odbioru robót podano w ST D-00.00.00 „Wymagania ogólne” pkt 8.

Odbioru robót dokonuje Inżynier i Inspektor Nadzoru Terenów Zieleni, po zgłoszeniu robót do odbioru przez Wykonawcę. Odbiór powinien być przeprowadzony w czasie umożliwiającym wykonanie ewentualnych poprawek bez hamowania postępu robót.

Roboty poprawkowe Wykonawca wykona na własny koszt w terminie ustalonym z Inżynierem i Inspektorem Nadzoru Terenów Zieleni.

Roboty uznaje się za wykonane zgodnie z Dokumentacją Projektową, ST i wymaganiami Inżyniera i Inspektora Nadzoru Terenów Zieleni, jeżeli wszystkie pomiary i badania wymienione w pkt 6 dały wyniki pozytywne.

Odbiór robót zanikających (ulegających zakryciu) dotyczy:

- wykonania dołków pod drzewa, krzewy, pnącza,
- zaprawienia dołów ziemią żyzną lub kompostową zmieszaną z hydrożelem,
- podlewania,
- zasilania nawozami mineralnymi.

## 9. PODSTAWA PŁATNOŚCI

### 9.1 Ogólne ustalenia dotyczące podstawy płatności

Ogólne ustalenia dotyczące podstawy płatności podano w ST D-M-00.00.00 „Wymagania ogólne” pkt 9.

### 9.2 Cena jednostki obmiarowej

Jednostkę obmiarową stanowią:

- 1 ha (hektar) zakładania trawnika na terenie płaskim na warstwie ziemi urodzajnej, grubości 15 cm - wysiewu mieszanki traw,
- 1 ha (hektar) zakładania trawnika na skarpach i poboczach na warstwie ziemi urodzajnej, grubości 15 cm - wysiewu mieszanki traw,
- 1 m<sup>3</sup> (metr sześcienny) zakupu, transportu ziemi urodzajnej do całkowitej zaprawy dołów pod rośliny,
- 1 szt. (sztuka) wykonania posadzenia drzewa liściastego formy piennej na terenie płaskim,

- 1 szt. (sztuka) wykonania posadzenia drzewa liściastego formy naturalnej na terenie płaskim,
- 1 szt. (sztuka) wykonania posadzenia drzewa liściastego formy naturalnej na skarpie,
- 1 szt. (sztuka) wykonania posadzenia drzewa iglastego formy naturalnej na terenie płaskim,
- 1 szt. (sztuka) wykonania posadzenia krzewu liściastego na terenie płaskim,
- 1 szt. (sztuka) wykonania posadzenia krzewu liściastego na skarpie,
- 1 szt. (sztuka) wykonania posadzenia krzewu iglastego na terenie płaskim,
- 1 szt. (sztuka) wykonania posadzenia rośliny pnącej,
- 1 m<sup>3</sup> (metr sześcienny) odwiezienia ziemi nieurodzajnej z dołów pod rośliny,
- 1 m<sup>3</sup> (metr sześcienny) zakupu i transportu kory drzewnej,
- 1 m<sup>2</sup> (metr kwadratowy) ściółkowania drzew, krzewów i pnączy warstwą kory grubości 10 cm,
- 1 m<sup>3</sup> (metr sześcienny) zakupu i transportu grysu szarogłazowego i bazaltowego czarnego,
- 1 m<sup>2</sup> (metr kwadratowy) wypełnienia terenu grysem szarogłazowym oraz grysem bazaltowym czarnym grubości 8 - 11 cm,
- 1 szt. (sztukę) pielęgnacji drzewa liściastego formy piennej w okresie gwarancyjnym,
- 1 szt. (sztukę) pielęgnacji drzewa liściastego formy naturalnej na terenie płaskim w okresie gwarancyjnym,
- 1 szt. (sztukę) pielęgnacji drzewa liściastego formy naturalnej na skarpie w okresie gwarancyjnym,
- 1 szt. (sztukę) pielęgnacji drzewa iglastego formy naturalnej w okresie gwarancyjnym,
- 1 szt. (sztukę) pielęgnacji krzewu liściastego w okresie gwarancyjnym,
- 1 szt. (sztukę) pielęgnacji krzewu iglastego w okresie gwarancyjnym,
- 1 szt. (sztukę) pielęgnacji pnączy w okresie gwarancyjnym,
- 1 ha (hektar) pielęgnacji trawnika na terenie płaskim poza granicami robót ziemnych na warstwie ziemi urodzajnej grubości 15 cm w okresie gwarancyjnym.

Cena 1 ha (hektara) zakładania trawnika na terenie płaskim na warstwie ziemi urodzajnej, grubości 15 cm obejmuje:

- zagrabienie i lekkie zagęszczenie - wałowanie wałem gładkim,
- zakup mieszanek traw gazonowych,
- wysiew nasion traw,
- przemieszanie nasion z ziemią wałem kolczatką,
- wykonanie obowiązkowego dosiewu.

Cena 1 ha (hektara) zakładania trawnika na skarpach i poboczach na warstwie ziemi urodzajnej, grubości 15 cm obejmuje:

- zakup mieszanek traw gazonowych,
- wysiew nasion traw - hydroobsiew,
- wykonanie obowiązkowego dosiewu.

Cena 1m<sup>3</sup> (metra sześciennego) zakupu, transportu ziemi urodzajnej do całkowitej zaprawy dołów pod rośliny obejmuje:

- zakup ziemi urodzajnej,
- załadunek ziemi urodzajnej,
- transport ziemi urodzajnej,
- wyładunek ziemi urodzajnej.

Cena 1 szt. (sztuki) sadzenia drzewa liściastego formy piennej na terenie płaskim z podziałem na gatunki obejmuje:

- uporządkowanie terenu z gruzu i innych resztek po pracach budowlanych pod sadzenie drzewa,
- wyznaczenie miejsc sadzenia,
- wykopanie dołów wraz z odwiezieniem urobku na odkład,
- całkowite zaprawienie dołów ziemią urodzajną lub kompostową wymieszaną z hydrożelem,

- zakup i transport materiału roślinnego mikoryzowanego,
- wbicie w dno dołu trzech impregnowanych, zaostzonych palików drewnianych (sosnowe, okorowane),
- posadzenie drzewa,
- przymocowanie drzewa do palików za pomocą wiązań,
- wykonanie miski wokół posadzonego drzewa,
- podlewanie po posadzeniu.

Cena 1 szt. (sztuki) sadzenia drzewa liściastego formy naturalnej na terenie płaskim z podziałem na gatunki obejmuje:

- uporządkowanie terenu z gruzu i innych resztek po pracach budowlanych pod sadzenie drzewa,
- wyznaczenie miejsc sadzenia,
- wykopanie dołów wraz z odwiezieniem urobku na odkład,
- całkowite zaprawienie dołów ziemią urodzajną lub kompostową wymieszaną z hydrożelem,
- zakup i transport materiału roślinnego mikoryzowanego,
- wbicie w dno dołu dwóch impregnowanych, zaostzonych palików drewnianych (sosnowe, okorowane),
- posadzenie drzewa,
- przymocowanie drzewa do palików za pomocą wiązań,
- wykonanie miski wokół posadzonego drzewa,
- podlewanie po posadzeniu.

Cena 1 szt. (sztuki) sadzenia drzewa liściastego formy naturalnej na skarpie z podziałem na gatunki obejmuje:

- uporządkowanie terenu z gruzu i innych resztek po pracach budowlanych pod sadzenie drzewa,
- wyznaczenie miejsc sadzenia,
- wykopanie dołów wraz z odwiezieniem urobku na odkład,
- całkowite zaprawienie dołów ziemią urodzajną lub kompostową wymieszaną z hydrożelem,
- zakup i transport materiału roślinnego mikoryzowanego,
- wbicie w dno dołu dwóch impregnowanych, zaostzonych palików drewnianych (sosnowe, okorowane),
- posadzenie drzewa w kieszeń,
- przymocowanie drzewa do palików za pomocą wiązań,
- wykonanie miski wokół posadzonego drzewa,
- podlewanie po posadzeniu.

Cena 1 szt. (sztuki) sadzenia drzewa iglastego formy naturalnej z podziałem na gatunki obejmuje:

- uporządkowanie terenu z gruzu i innych resztek po pracach budowlanych pod sadzenie drzewa,
- wyznaczenie miejsc sadzenia,
- wykopanie dołów wraz z odwiezieniem urobku na odkład,
- całkowite zaprawienie dołów ziemią żyzną lub kompostową wymieszaną z hydrożelem,
- zakup i transport materiału roślinnego mikoryzowanego,
- wbicie w dno dołu dwóch impregnowanych, zaostzonych palików drewnianych (sosnowe, okorowane),
- posadzenie drzewa,
- przymocowanie drzewa do palików za pomocą wiązań,
- wykonanie miski wokół posadzonego drzewa,
- podlewanie po posadzeniu.

Cena 1 szt. (sztuki) sadzenia krzewu liściastego na terenie płaskim obejmuje:

- uporządkowanie terenu z gruzu i innych resztek po pracach budowlanych pod sadzenie krzewu,
- wyznaczenie miejsc sadzenia,
- wykopanie dołów wraz z odwiezieniem urobku na odkład,
- całkowite zaprawienie dołów ziemią żyzną lub kompostową wymieszaną z hydrożelem,
- zakup i transport materiału roślinnego mikoryzowanego,
- posadzenie krzewu
- podlewanie po posadzeniu.

Cena 1 szt. (sztuki) sadzenia krzewu liściastego na skarpie obejmuje:

- uporządkowanie terenu z gruzu i innych resztek po pracach budowlanych pod sadzenie krzewu,
- wyznaczenie miejsc sadzenia i usunięcie zabezpieczenia przeciwozyjnego,
- wykopanie dołów wraz z odwiezieniem urobku na odkład,
- całkowite zaprawienie dołów ziemią żyzną lub kompostową wymieszaną z hydrożelem,
- zakup i transport materiału roślinnego mikoryzowanego,
- posadzenie krzewu w kieszeń,
- podlewanie po posadzeniu.

Cena 1 szt. (sztuki) sadzenia krzewu iglastego na terenie płaskim obejmuje:

- uporządkowanie terenu z gruzu i innych resztek po pracach budowlanych pod sadzenie krzewu,
- wyznaczenie miejsc sadzenia,
- wykopanie dołów wraz z odwiezieniem urobku na odkład,
- całkowite zaprawienie dołów ziemią żyzną lub kompostową wymieszaną z hydrożelem,
- zakup i transport materiału roślinnego mikoryzowanego,
- posadzenie krzewu,
- podlewanie po posadzeniu.

Cena 1 szt. (sztuki) sadzenia rośliny pnącej obejmuje:

- uporządkowanie terenu z gruzu i innych resztek po pracach budowlanych pod sadzenie pnączy,
- wyznaczenie miejsc sadzenia,
- wykopanie dołów wraz z odwiezieniem urobku na odkład,
- całkowite zaprawienie dołów ziemią żyzną lub kompostową wymieszaną z hydrożelem,
- zakup i transport materiału roślinnego mikoryzowanego,
- posadzenie rośliny pnącej,
- podlewanie po posadzeniu.

Cena 1m<sup>3</sup> (metra sześciennego) zakupu, transportu ziemi urodzajnej do całkowitej zaprawy dołów pod rośliny obejmuje:

- zakup ziemi urodzajnej,
- załadunek ziemi urodzajnej,
- transport ziemi urodzajnej,
- wyładunek ziemi urodzajnej.

Cena 1m<sup>3</sup> (metra sześciennego) odwiezienia ziemi nieurodzajnej z dołów pod rośliny obejmuje:

- załadowanie ziemi nieurodzajnej na środki transportu,

- odwiezienie ziemi nieurodzajnej na odkład na miejsce wyznaczone przez Wykonawcę,
- wyładunek oraz ewentualne rozplantowanie urobku na odkładzie,
- uporządkowanie terenu,

Cena 1 m<sup>3</sup> (metra sześciennego) zakupu i transportu kory drzewnej obejmuje:

- zakup kory drzewnej,
- załadunek kory drzewnej,
- transport kory drzewnej,
- wyładunek kory drzewnej.

Cena 1 m<sup>2</sup> (metra kwadratowego) rozścielenia kory drzewnej pod projektowanymi drzewami, krzewami i pnączami obejmuje:

- ręczne rozścielenie warstwy kory drzewnej grubości 10 cm na powierzchni gruntu pod posadzonymi drzewami, krzewami i pnączami zgodnie z dokumentacją.

Cena 1 m<sup>3</sup> (metra sześciennego) zakupu i transportu gysu szarogłazowego i gysu bazaltowego czarnego obejmuje:

- zakup gysu,
- załadunek gysu,
- transport gysu,
- wyładunek gysu.

Cena 1 m<sup>2</sup> (metra kwadratowego) rozścielenia gysu obejmuje:

- ręczne rozścielenie warstwy gysu grubości warstwy od 8cm do 11 cm na powierzchni gruntu zgodnie z dokumentacją.

Cena 1 szt. (sztuki) pielęgnacji drzewa liściastego formy piennej na terenie płaskim w okresie gwarancyjnym obejmuje:

- podlewanie,
- odchwaszczanie,
- nawożenie,
- kopczykowanie drzewa jesienią,
- rozgarnięcie kopczyka wiosną i uformowanie miski,
- poprawianie miski,
- uzupełnienie kory,
- usuwanie odrostów korzeniowych oraz z pnia,
- wymianę uschniętego lub silnie uszkodzonego drzewa,
- kontrolę i wymianę zniszczonych wiązań,
- wymianę uszkodzonego lub uzupełnienie brakującego palika,
- przycięcie złamanych, chorych lub krzyżujących się gałęzi (cięcie pielęgnacyjne i formujące).

Cena 1 szt. (sztuki) pielęgnacji drzewa liściastego formy naturalnej na terenie płaskim w okresie gwarancyjnym obejmuje:

- podlewanie,
- odchwaszczanie,
- nawożenie,
- kopczykowanie drzewa jesienią,
- rozgarnięcie kopczyka wiosną i uformowanie miski,
- poprawianie miski,
- uzupełnienie kory,
- usuwanie odrostów korzeniowych oraz z pnia,
- wymianę uschniętego lub silnie uszkodzonego drzewa,
- przycięcie złamanych, chorych lub krzyżujących się gałęzi (cięcie pielęgnacyjne i formujące).

Cena 1 szt. (sztuki) pielęgnacji drzewa liściastego formy naturalnej na skarpie w okresie gwarancyjnym obejmuje:

- podlewanie,
- odchwaszczanie,
- nawożenie,
- kopczykowanie drzewa jesienią,
- rozgarnięcie kopczyka wiosną i uformowanie miski,
- poprawianie miski,
- usuwanie odrostów korzeniowych oraz z pnia,
- wymianę uschniętego lub silnie uszkodzonego drzewa,
- przycięcie złamanych, chorych lub krzyżujących się gałęzi (cięcie pielęgnacyjne i formujące).

Cena 1 szt. (sztuki) pielęgnacji drzewa iglastego formy naturalnej w okresie gwarancyjnym obejmuje:

- podlewanie,
- odchwaszczanie,
- nawożenie,
- przykrycie na zimę misek wokół drzewa warstwą liści,
- poprawianie miski,
- uzupełnienie kory,
- usuwanie odrostów korzeniowych oraz z pnia,
- wymianę uschniętego lub silnie uszkodzonego drzewa,
- przycięcie złamanych, chorych lub krzyżujących się gałęzi (cięcie pielęgnacyjne i formujące).

Cena 1 szt. (sztuki) pielęgnacji krzewu liściastego na terenie płaskim w okresie gwarancyjnym obejmuje:

- podlewanie,
- odchwaszczanie,
- nawożenie,
- uzupełnianie kory,
- wymianę uschniętego lub silnie uszkodzonego krzewu,
- przycięcie złamanych, chorych lub krzyżujących się pędów (cięcie pielęgnacyjne i formujące).

Cena 1 szt. (sztuki) pielęgnacji krzewu liściastego na skarpie w okresie gwarancyjnym obejmuje:

- podlewanie,
- odchwaszczanie,
- nawożenie,
- wymianę uschniętego lub silnie uszkodzonego krzewu,
- przycięcie złamanych, chorych lub krzyżujących się pędów (cięcie pielęgnacyjne i formujące).

Cena 1 szt. (sztuki) pielęgnacji krzewu iglastego w okresie gwarancyjnym obejmuje:

- podlewanie,
- odchwaszczanie,
- nawożenie,
- uzupełnienie kory,
- wymianę uschniętego lub silnie uszkodzonego krzewu,
- przycięcie złamanych, chorych lub krzyżujących się gałęzi (cięcie pielęgnacyjne i formujące).

Cena 1 szt. (sztuki) pielęgnacji rośliny pnącej w okresie gwarancyjnym obejmuje:

- podlewanie,
- odchwaszczanie,
- nawożenie,
- uzupełnienie kory,

- wymianę uschniętej lub silnie uszkodzonej rośliny,

Cena 1 ha (hektara) pielęgnacji trawników w okresie gwarancyjnym obejmuje:

- koszenie w miarę potrzeb, na wysokość o połowę mniejszą, nie mniej niż do wys. 15 cm,
- nawożenie
- wyrównywanie wszelkich nierówności,
- usuwanie kęp, kretowisk,
- dosiewy uzupełniające trawy.

## **10. PRZEPISY ZWIĄZANE**

### **10.1 Dokumenty**

1. Katalog Nakładów Rzeczowych Nr 2-21 - Tereny zieleni MGPIB 2000 r.
2. Katalog drogowych urządzeń ochrony środowiska GDDKiA 2002 r.
3. Zalecenia jakościowe dla ozdobnego materiału szkółkarskiego. Związek Szkółkarzy Polskich. Warszawa, 2008 r.
4. Bartosiewicz A. 1998. Urządzanie terenów zieleni. WSiP, Warszawa.

## **D - 10.01.01 ZBIORNIK ODPAROWUJĄCY**

### **1. WSTĘP**

#### **1.1 Nazwa zadania**

Rozbudowa drogi wojewódzkiej Nr 251 Kaliska - Inowrocław na odcinku od km 19+649 (od granicy województwa kujawsko-pomorskiego) do km 34+200 oraz od km 34+590,30 do km 35+290 wraz z przebudową mostu na rz. Gąsawka w msc. Żnin.

#### **1.2. Przedmiot ST**

Przedmiotem niniejszej specyfikacji technicznej (ST) są wymagania dotyczące wykonania i odbioru robót związanych wykonaniem zbiorników odparowujących.

#### **1.3. Zakres stosowania ST**

Specyfikacja techniczna (ST) stanowi dokument przetargowy i kontraktowy przy zleceniu i realizacji robót podczas rozbudowy drogi wojewódzkiej Nr 251 Kaliska - Inowrocław na odcinku od km 19+649 (od granicy województwa kujawsko-pomorskiego) do km 34+200 oraz od km 34+590,30 do km 35+290 wraz z przebudową mostu na rz. Gąsawka w msc. Żnin.

#### **1.4. Określenia podstawowe**

Określenia podane w Specyfikacji są zgodne z odpowiednimi normami i określeniami podanymi w Specyfikacji D-M-00.00.00 – „Wymagania Ogólne” pkt. 1.4.

**1.4.1. Zbiornik odparowujący** - otwarty zbiornik, przeznaczony do zbierania wody powierzchniowej w celu jej odparowania.

#### **1.5. Ogólne wymagania dotyczące robót**

Ogólne wymagania dotyczące wykonania Robót podano w Specyfikacji D-M-00.00.00. "Wymagania Ogólne" pkt 1.5.

Wykonawca robót jest odpowiedzialny za jakość wykonanych robót oraz za ich zgodność z dokumentacją projektową, Specyfikacjami i poleceniami Inżyniera.

### **2. MATERIAŁY**

#### **2.1. Ogólne wymagania dotyczące materiałów**

Ogólne wymagania dotyczące materiałów podano w Specyfikacji D-M-00.00.00. "Wymagania Ogólne" pkt 2.

#### **2.2. Rodzaje materiałów stosowanych przy wykonywaniu zbiornika odparowującego**

Materiałami stosowanymi przy wykonywaniu zbiornika odparowującego są:

- płyty drogowe żelbetowe 300x100x15cm,
- płyty ażurowe „KRATA” PK 123x82x25cm, z betonu hydrotechnicznego ,
- krawężniki 40x12x75cm z betonu hydrotechnicznego,
- piasek,
- żwir,
- geowłóknina,
- geomembrana,
- materiały do ogrodzenia zbiornika,
- humus,

#### **2.3. Płyty i krawężniki**

Płyty i krawężniki powinny posiadać stosowne atesty i świadectwa dopuszczenia do stosowania w budownictwie hydrotechnicznym oraz odpowiadać wymogom norm wymienionych w pkt.10.

#### **2.4. Piasek i żwir**

Żwir i mieszanka powinny odpowiadać wymaganiom PN-B-11111 [3]. Piasek powinien odpowiadać wymaganiom PN-B-11113 [4].

#### **2.5. Geowłóknina**

Zgodnie ze Specyfikacją D-04.02.02 pkt. 2.4. Geowłókniny.

#### **2.6. Geomembrana**

Stosowana geomembrana powinna spełniać wymagania podane w tablicy 1.



**Tablica 1.** Parametry geotechniczne geomembrany

| Lp. | Właściwości  | Wymagania | Badanie według        |
|-----|--|-----------|-----------------------|
| 1.  | Masa powierzchniowa [g/m <sup>2</sup> ]  | 850       | PN-ISO 9864:1994      |
| 2.  | Grubość przy nacisku 2 kPa [mm]  | 0.90      | PN-ISO 9863           |
| 3.  | Wytrzymałość na rozciąganie:<br>- wzdłuż pasma [kN/m]<br>- wszerz pasma [kN/m]   | ≥9<br>≥8  | Pr PN-ISO 10 319:1993 |
| 4.  | Względne wydłużenie przy rozerwaniu:<br>- wzdłuż pasma [%]<br>- wszerz pasma [%] | 38<br>32  | PN-ISO 10 319:1993    |
| 5.  | Wytrzymałość na przebijanie w warunkach badania CBR [N]                          | ≥1300     | DIN 54 307            |

### 2.7. Materiały do ogrodzenia zbiornika

Zgodnie ze Specyfikacją D-07.06.01 pkt. 2.

### 2.8. Humus

Zgodnie ze Specyfikacją D-06.01.01/1 pkt. 2.

### 2.9. Nasiona traw

Zgodnie ze Specyfikacją D-06.01.01/1 pkt. 2.

### 2.10. Materiały do wypełnienia szczelin dylatacyjnych

Asfaltowa masa zalewowa, do wypełnienia szczelin dylatacyjnych na gorąco, powinna odpowiadać wymaganiom PN-B-24005:1997 lub aprobaty technicznej.

## 3. SPRZĘT

### 3.1. Ogólne wymagania dotyczące sprzętu

Ogólne wymagania dotyczące sprzętu podano w Specyfikacji D-M-00.00.00 „Wymagania ogólne pkt 3.

### 3.2. Sprzęt do wykonania zbiornika odparowującego

Zbiornik odparowujący można wykonać przy użyciu dowolnego typu sprzętu mechanicznego do robót ziemnych, zaakceptowanego przez Inżyniera, jak: koparki, spycharki, zgarniarki, równiarki do wykonania wykopu pod zbiornik, ubijaki itp. do wykonania wału ziemnego wokół zbiornika.

## 4. TRANSPORT

### 4.1. Ogólne wymagania dotyczące transportu

Ogólne wymagania dotyczące transportu podano w Specyfikacji D-M-00.00.00 „Wymagania ogólne” pkt 4.

### 4.2. Transport materiałów przy wykonywaniu zbiornika odparowującego

Załadunek, transport, rozładunek i składowanie materiałów powinny zapewnić ich dobry stan techniczny. Materiały wymienione w pkt. 2 mogą być przewożone dowolnymi środkami transportowymi z zachowaniem wszystkich przepisów BHP dotyczących tak środka transportowego jak i operacji załadunku, przewozu i wyładunku.

Składowanie materiałów na placu o utwardzonej nawierzchni i w pomieszczeniach zadaszonych.

Przewożenie elementów betonowych nie może nastąpić wcześniej niż po osiągnięciu przez nie wytrzymałości równej co najmniej 0.7 wytrzymałości gwarantowanej.

Elementy powinny być odpowiednio zabezpieczone przed uszkodzeniami przez zastosowanie elastycznych przekładek. (np. płyty pilśniowe miękkie). Elementy należy składować na podłożu wyrównanym i odpowiednio utwardzonym na rąb, w rzędach ułożonych na dwóch drewnianych legarach, z zachowaniem kąta nachylenia do podłoża 45°. W rzędach należy układać elementy tylko jednego rodzaju oparte o podłoże dłuższymi bokami, z zastosowaniem drewnianych przekładek.

Dla płyt „krata” dopuszcza się składowanie do wysokości dwóch warstw. Każdą warstwę należy układać na drewnianych legarach. Rodzaj podparcia powinien wykluczać możliwość przesuwu i wywrócenia elementów składowanych.

## **5. WYKONANIE ROBÓT**

### **5.1. Ogólne zasady wykonania robót**

Ogólne zasady wykonania robót podano w ST D-M-00.00.00 „Wymagania ogólne” pkt 5.

### **5.2. Zasady wykonania robót ziemnych i dolnych warstw nawierzchni zbiornika**

Z uwagi na wysoki poziom wód gruntowych przed przystąpieniem do robót Wykonawca przedstawi Inżynierowi do akceptacji metodę odwodnienia wykopu na czas prowadzenia robót.

Po wykonaniu wykopu istniejące podłoże gruntowe należy oczyścić z większych kamieni, korzeni, itp. Skarpy i dno wykopu należy wyrównać i zagęścić do wskaźnika  $I_s \geq 0.97$ . Na przygotowanym podłożu należy ułożyć podsypkę piaskową o grubości 10cm i zagęścić do wskaźnika  $I_s \geq 1.0$ .

Na wykonanej warstwie podsypki piaskowej należy ułożyć geomembranę. Geomembrany należy rozwinąć z rolek, rozkładając je na podłożu. Sąsiednie pasma powinny zachodzić na siebie na szerokości umożliwiającej ich prawidłowe połączenie metodą „na zatrask”. Do łączenia arkuszy nie jest konieczne użycie kleju ani zgrzewanie ich.

Kształt koryta wykonanego z geomembrany powinien być zgodny z dokumentacją projektową. Szczególną uwagę należy zwrócić na prawidłowe ukształtowanie geomembrany w górnej części koryta.

Na geomembranie należy ułożyć geowłókninę. Jej powierzchnia powinna być płaska, bez zagięć i załamania.

Warstwę dociążającą (mieszkę piaszczysto – żwirową) należy układać warstwowo i zagęszczać do osiągnięcia wskaźnika  $I_s \geq 1.0$ .

Korpus wjazdu do zbiornika należy wykonać z gruntu przydatnego bez zastrzeżeń do budowy nasypów – wg Specyfikacji D-02.01.01 tabela 1.

Nasyp wjazdu należy wykonać zgodnie ze Specyfikacją D-02.03.01 pkt. 5.3.

### **5.3. Wykonanie wału ziemnego wokół zbiornika**

Wykonanie wału ziemnego, chroniącego zbiornik odparowujący przed napływem wody z otaczającego terenu, należy dokonać z gruntu przydatnego bez zastrzeżeń do budowy nasypów – wg Specyfikacji D-02.01.01 tabela 1, pod warunkiem akceptacji go przez Inżyniera. Wskaźnik zagęszczania gruntu należy przyjmować co najmniej 0.97, wg BN-77/8931-12 [2]. Powierzchnię wału ziemnego należy przykryć warstwą humusu i obsiać trawą zgodnie ze Specyfikacją D-06.01.01/1 pkt. 5.

### **5.4. Wykonanie nawierzchni zbiornika z płyt**

Koryto pod ławę betonową należy wykonać o wymiarach umożliwiających ustawienie szalunku. Dno wykonanego wykopu powinno być wyrównane, z odpowiednim spadkiem podłużnym zgodnym z dokumentacją projektową i zagęszczone do wskaźnika zagęszczenia minimum 1.00.

W wykonywanym wykopie pod ławę betonową i krawężnik należy, zgodnie z rzędnymi wysokościowymi i wymiarami w planie na podstawie dokumentacji projektowej, ustawić szalunki z desek grubości 25-32 mm, dla wykonania w nich ławy. Betonowanie ław należy wykonywać zgodnie z wymaganiami normy PN-B-06251. Układaną mieszankę betonową zagęszczać ubijakami ręcznymi lub mechanicznymi. Dylatacje powinny być wykonane co 30 m i wypełnione masą zalewową wg pkt. 2.10.

Na wykonanej ławie betonowej należy wykonać podsypkę cementowo-piaskową grub. 5 cm i przy sznurach ustawić krawężniki betonowe do wymaganych rzędnych wysokościowych.

Podsypka cementowo-piaskowa powinna mieć wytrzymałość po 7 dniach nie mniejszą niż 10 MPa, po 28 dniach nie mniejszą niż 14 MPa.

Po ustawieniu krawężników założyć szalunki z desek i wykonać opór z betonu.

Na ułożonej uprzednio warstwie dociążającej należy ułożyć podsypkę cementowo - piaskową o grubości 10cm i zagęścić do wskaźnika  $I_s \geq 1.0$ .

Płyty drogowe żelbetowe oraz płyty azurowe „krata” należy układać na podsypce cementowo - piaskowej. Po ułożeniu szczeliny między płytami wypełnić zaprawą cementową, po czym zatrzc na gładko powierzchnię styków. Zaprawa cementowa powinna mieć wytrzymałość po 28 dniach nie mniejszą niż 20 MPa.

### **5.5. Wykonanie ogrodzenia zbiornika**

Zgodnie ze Specyfikacją D-07.06.01 pkt. 5.

## **6. KONTROLA JAKOŚCI ROBÓT**

### **6.1. Ogólne zasady kontroli jakości robót**

Ogólne zasady kontroli jakości robót podano w Specyfikacji D-M-00.00.00 „Wymagania Ogólne” pkt 6.

### **6.2. Kontrola w czasie wykonywania zbiornika**

Kontrola powinna obejmować:

- zgodność wykonania robót ziemnych z dokumentacją projektową,

- odchylenie krawędzi robót ziemnych zbiornika od krawędzi projektowanych nie powinno być większe od 10 cm,
- różnica robót ziemnych w stosunku do projektowanych rzędnych nie powinna przekraczać + 1 cm lub - 3 cm,
- pochylenie skarp wykopu nie powinno się różnić od pochyłeń projektowanych więcej niż 10% jego wartości wyrażonej tangensem kąta.,
- tolerancje wymiarów wykonanej ławy betonowej mogą wynosić dla wysokości  $\pm 10\%$ , a dla szerokości  $\pm 20\%$  wymiaru projektowanego,
- odchylenie niwelety górnej płaszczyzny krawężnika od niwelety projektowanej może wynosić  $\pm 1$  cm,
- odchylenie linii krawężnika w planie od linii projektowanej może wynosić  $\pm 1$  cm,
- spoiny dylatacyjne w ławach i między krawężnikami muszą być wypełnione całkowicie na pełną głębokość,
- prześwit pomiędzy górną powierzchnią krawężnika i łątą 3m nie powinien być większy od 0.5cm,
- sąsiednie płyty powinny schodzić się ze sobą na jednej wysokości, a maksymalny uskok nie powinien przekraczać 5 mm.
- spoiny pomiędzy płytami i krawężnikami powinny być wypełnione na pełną głębokość.

## **7. OBMIAR ROBÓT**

### **7.1. Ogólne zasady obmiaru robót**

Ogólne zasady obmiaru robót podano w Specyfikacji D-M-00.00.00 „Wymagania ogólne” pkt 7.

### **7.2. Jednostka obmiarowa**

Jednostką obmiarową zbiornika odparowującego jest - m<sup>2</sup> (metr kwadratowy).

## **8. ODBIÓR ROBÓT**

Ogólne zasady odbioru robót podano w Specyfikacji D-M-00.00.00 „Wymagania ogólne” pkt 8.

Roboty uznaje się za wykonane zgodnie z dokumentacją projektową, Specyfikacją i wymaganiami Inżyniera, jeżeli wszystkie pomiary i badania z zachowaniem tolerancji według pkt 6 dały wyniki pozytywne.

## **9. PODSTAWA PŁATNOŚCI**

### **9.1. Ogólne ustalenia dotyczące podstawy płatności**

Ogólne ustalenia dotyczące podstawy płatności podano w Specyfikacji D-M-00.00.00 „Wymagania ogólne” pkt 9.

### **9.2. Cena jednostki obmiarowej**

Cena wykonania 1 m<sup>2</sup> zbiornika odparowującego obejmuje:

- dostarczenie materiałów,
- ułożenie podsypki piaskowej na dnie i skarpach,
- ułożenie geomembrany,
- ułożenie geowłókniny,
- ułożenie warstwy dociążającej,
- wykonanie ław betonowych i ustawienie krawężników,
- wypełnienie spoin,
- ułożenie podsypki cementowo - piaskowej,
- ułożenie płyt wraz z wypełnieniem spoin,
- ułożenie humusu na obwałowaniu zbiornika wraz z obsianiem trawą,
- przeprowadzenie badań i pomiarów wymaganych w Specyfikacji Technicznej.

## **10. PRZEPISY ZWIĄZANE**

### **10.1. Normy**

- |                    |  |
|--------------------|--|
| 1. PN-S-02205      | Drogi samochodowe. Roboty ziemne. Wymagania i badania.                             |
| 2. BN-77/8931-12   | Oznaczanie wskaźnika zagęszczenia gruntu.  |
| 3. PN-B-11111:1996 | Kruszywa mineralne. Kruszywo naturalne do nawierzchni drogowych. Żwir i mieszanka. |
| 4. PN-B-11113:1996 | Kruszywa mineralne. Kruszywa naturalne do nawierzchni                              |
| 5. PN-80/B-30000   | Cement portlandzki   |
| 6. PN-80/B-30001   | Cement portlandzki z dodatkami   |
| 7. PN-80/B-30005   | Cement hutniczy  |
| 8. PN-75/C-04630   | Woda do celów budowlanych. Wymagania i badania.                                    |
| 9. PN-86/B-06712   | Kruszywa mineralne do betonu   |

|                      |  |
|----------------------|--|
| 10. PN-78/B-06714    | Kruszywa mineralne. Badania. Postanowienia ogólne.   |
| 11. PN-78/B-06714/15 | Kruszywa mineralne. Badania. Oznaczenie składu ziarnowego.   |
| 12. PN-78/B-06714/28 | Kruszywa mineralne. Badania. Oznaczenie zawartości siarki metodą bromową.  |
| 13. PN-78/B-06721    | Kruszywa mineralne. Pobieranie próbek.   |
| 14. PN-88/B-06250    | Beton zwykły   |
| 15. PN-63/B-06251    | Roboty betonowe i żelbetowe. Wymagania techniczne.   |
| 16. PN-81/B-06254    | Domieszki uszczelniające do zapraw i betonów cementowych.  |
| 17. PN-85/B-23010    | Domieszki do betonu. Klasyfikacja i określenie.  |
| 18. BN-70/6716-02    | Materiały kamienne. Kamień łamany  |
| 19. BN-62/6738-03    | Beton hydrotechniczny. Składniki betonu. Wymagania techniczne.   |
| 20. BN-62/6738-04    | Beton hydrotechniczny. Badania masy betonowej.   |
| 21. BN-62/6738-05    | Beton hydrotechniczny. Badania betonu.   |
| 22. BN-62/6738-06    | Beton hydrotechniczny. Badania składników betonu.  |
| 23. BN-74/6738-03    | Beton hydrotechniczny. Metody badań. Szybka ocena mrozoodporności bez zamrażania próbek  |
| 24. BN-76/8952-31    | Budownictwo hydrotechniczne. Kamień naturalny do robót regulacyjnych i ubezpieczeniowych   |
| 25. BN-80/8952-35    | Budownictwo hydrotechniczne. Betonowe elementy prefabrykowane do zabudowy rzek i potoków. Płyty z otworami. Wymagania i badania. |
| 26. PN-B-24005       | Asfaltowa masa zalewowa.   |

#### **10.2. Wytyczne instruktażowe, przepisy techniczne oraz zarządzenia.**

27. Rozporządzenie Ministra Ochrony Środowiska, Zasobów Naturalnych i Leśnictwa z dnia 20 grudnia 1996r. w sprawie warunków technicznych, jakim powinny odpowiadać obiekty budowlane gospodarki wodnej i ich usytuowanie ( Dz.U.Nr 21 poz.111)
28. WI – H1 CUGW. Wskazówki projektowania odwodnienia wykopów budowlanych obiektów hydrotechnicznych.(Pismo Nr DT – II- 483/13/122/62 z dnia 26 czerwca 1967r Prezesa CUGW).
29. Rozporządzenie Ministra Transportu i Gospodarki Morskiej z dnia 30 maja 2000r.w sprawie warunków technicznych, jakim powinny odpowiadać drogowe obiekty inżynierskie i ich usytuowanie. (Dz.U.Nr 63 poz. 735).

#### **10.3. Warunki techniczne wykonania i odbioru**

30. Ministerstwo Ochrony Środowiska, Zasobów Naturalnych i Leśnictwa. Roboty ziemne. Warunki techniczne wykonania i odbioru.(Zalecenie z dnia 16.09.1994r. znak GWop – 002/90/94 Ministra Ochrony Środowiska, Zasobów Naturalnych i Leśnictwa)
31. WTO – H2 – CUGW 1966r. Budownictwo specjalne w zakresie gospodarki wodnej. Warunki techniczne wykonania i odbioru umocnień (Zał. do Zarządzenia Prezesa CUGW z dnia 16.07.1963r.)
32. Ministerstwo Ochrony Środowiska, Zasobów Naturalnych i Leśnictwa. Roboty ziemne. Warunki techniczne wykonania i odbioru 1996r.
33. WTHO – H5 – CUGW – 1967r. J.w. Hydrotechniczne budowle betonowe i żelbetowe. Warunki techniczne wykonania i odbioru robót betonowych i żelbetowych (Zał. do Zarz. Nr.41 Prezesa CUGW z dnia 15.12.1966r.)
34. WTO – H-1 – Hydrotechniczne budowle ziemne. Warunki techniczne wykonania i odbioru robót ziemnych.

## **D-10.03.01 NAWIERZCHNIA Z ELEMENTÓW PREFABRYKOWANYCH**

### **1.1 Nazwa zadania**

Rozbudowa drogi wojewódzkiej Nr 251 Kaliska - Inowrocław na odcinku od km 19+649 (od granicy województwa kujawsko-pomorskiego) do km 34+200 oraz od km 34+590,30 do km 35+290 wraz z przebudową mostu na rz. Gąsawka w msc. Żnin.

### **1.2. Przedmiot ST**

Przedmiotem niniejszej specyfikacji technicznej (ST) są wymagania dotyczące wykonania i odbioru robót związanych z sadzeniem i pielęgnacją drzew, krzewów, pnączy oraz z zakładaniem i pielęgnacją trawników.

### **1.3. Zakres stosowania ST**

Specyfikacja techniczna (ST) stanowi dokument przetargowy i kontraktowy przy zleceniu i realizacji robót podczas *rozbudowy drogi wojewódzkiej Nr 251 Kaliska - Inowrocław na odcinku od km 19+649 (od granicy województwa kujawsko-pomorskiego) do km 34+200 oraz od km 34+590,30 do km 35+290 wraz z przebudową mostu na rz. Gąsawka w msc. Żnin.*

Ustalenia zawarte w niniejszej specyfikacji dotyczą zasad prowadzenia robót związanych z wykonaniem tymczasowych nawierzchni z elementów prefabrykowanych, stosowanych w budownictwie drogowym, pełniących rolę:

- dojazdów tymczasowych na czas budowy i modernizacji dróg oraz przebudowy istniejących i budowy nowych obiektów mostowych,
- prowizorycznych nawierzchni ulic, placów i parkingów,
- dróg dojazdowych, łączących plac budowy z drogami publicznymi, dróg wewnętrznych placu budowy i dróg montażowych.

Niniejsza ST dotyczy nawierzchni wykonywanych z płyt drogowych żelbetowych stanowiących dojazd do zbiornika odparowującego.

### **1.4. Określenia podstawowe**

**1.4.1.** Nawierzchnia z elementów prefabrykowanych - nawierzchnia z płyt drogowych betonowych i żelbetowych, przeznaczona dla ruchu lub postoju pojazdów.

**1.4.2.** Pozostałe określenia są zgodne z obowiązującymi, odpowiednimi polskimi normami i definicjami podanymi w ST D-M-00.00.00 „Wymagania ogólne” pkt 1.4.

### **1.5. Ogólne wymagania dotyczące robót**

Ogólne wymagania dotyczące robót podano w ST D-M-00.00.00 „Wymagania ogólne” pkt 1.5.

## **2. MATERIAŁY**

### **2.1. Ogólne wymagania dotyczące materiałów**

Ogólne wymagania dotyczące materiałów, ich pozyskiwania i składowania podano w ST D-M-00.00.00 „Wymagania ogólne” pkt 2.

### **2.2. Rodzaje materiałów**

Materiałami stosowanymi przy wykonywaniu tymczasowych nawierzchni z elementów prefabrykowanych objętych niniejszą ST, są:

- płyty drogowe żelbetowe,
- piasek na podsypkę i do zamulania spoin,
- woda.

### **2.3. Płyty betonowe i żelbetowe**

Płyty drogowe, stosowane do wykonania tymczasowych nawierzchni powinny odpowiadać wymaganiom BN-80/6775-03/01 [2] i BN-80/6775-03/02 [3].

#### **2.3.1. Typy, rodzaje i odmiany płyt**

W zależności od konstrukcji i przeznaczenia rozróżnia się następujące typy płyt drogowych:

- betonowe sześciokątne - T,
- żelbetowe pełne - PDP,

– żelbetowe sześciokątne - TAR.

W zależności od kształtu płyt rozróżnia się następujące rodzaje:

- płyty drogowe betonowe sześciokątne (zwykłe, infuły i połówki),
- płyty drogowe żelbetowe pełne (wąskie i szerokie).

Płyty drogowe żelbetowe pełne mogą mieć umieszczone haki montażowe na dłuższym boku lub w narożach.

### 2.3.2. Kształt i wymiary płyt żelbetowych

Najczęściej stosowane wymiary płyt żelbetowych:

- 3,00 x 1,25 x 0,12 m,
- 3,00 x 1,00 x 0,12 m,
- 3,00 x 1,00 x 0,18 m.

### 2.3.3. Wygląd zewnętrzny

Powierzchnie płyt powinny być bez rys, pęknięć i ubytków betonu, o fakturze z formy lub zatartej, zgodne z wymaganiami. Krawędzie płyt powinny być równe i proste.

Dopuszczalne wady oraz uszkodzenia powierzchni i krawędzi płyt betonowych i żelbetowych nie powinny przekraczać wartości podanych w tablicach 2 i 3.

Tablica 2. Dopuszczalne wady oraz uszkodzenia powierzchni i krawędzi płyt betonowych

| Rodzaj wad i uszkodzeń  |  | Dopuszczalna wielkość wad i uszkodzeń |           |
|---|--|---------------------------------------|-----------|
|   |  | Gatunek 1                             | Gatunek 2 |
| Wklęsłość lub wypukłość powierzchni górnej, wichrowatość powierzchni i krawędzi, mm |  | 2                                     | 3         |
| Szczerby i uszkodzenia krawędzi i naroży  | ograniczających powierzchnie górne (ścieralne), mm | niedopuszczalne                       |           |
|   | ograniczających pozostałe powierzchnie:            |                                       |           |
|   | liczba, max  | 2                                     | 2         |
|   | długość, mm, max                                   | 20                                    | 40        |
|   | głębokość, mm, max                                 | 6                                     | 10        |

Tablica 3. Dopuszczalne wady oraz uszkodzenia powierzchni i krawędzi płyt żelbetowych

| Rodzaj wad i uszkodzeń  |                    | Dopuszczalna wielkość wad i uszkodzeń |           |
|---|--------------------|---------------------------------------|-----------|
|   |                    | Gatunek 1                             | Gatunek 2 |
| Wklęsłość lub wypukłość powierzchni górnej, wichrowatość powierzchni i krawędzi, mm |                    | 3                                     | 4         |
| Szczerby i uszkodzenia krawędzi i naroży  | liczba, max        | 3                                     | 4         |
|   | długość, mm, max   | 20                                    | 30        |
|   | głębokość, mm, max | 5                                     | 7         |

Dopuszczalne odchyłki wymiarów płyt betonowych i żelbetowych nie powinny przekraczać wartości podanych w tablicy 4.

Tablica 4. Dopuszczalne odchyłki wymiarów płyt betonowych i żelbetowych

| Rodzaj wymiaru |                 | Dopuszczalna odchyłka mm |           |
|----------------|-----------------|--------------------------|-----------|
|                |                 | Gatunek 1                | Gatunek 2 |
| Płyty betonowe | a, e, h (grub.) | ± 2                      | ± 3       |

|                 |           |          |          |
|-----------------|-----------|----------|----------|
| wg rysunku 1    | b, c, d   | $\pm 3$  | $\pm 4$  |
| Płyty żelbetowe | długość   | $\pm 10$ | $\pm 16$ |
|                 | szerokość | $\pm 6$  | $\pm 10$ |
|                 | grubość   | $\pm 3$  | $\pm 5$  |

### 2.3.5. Składowanie

Płyty betonowe i żelbetowe mogą być składowane na otwartej przestrzeni, na podłożu wyrównanym i odwodnionym, z zastosowaniem podkładek i przekładek, ułożonych w pionie jedna nad drugą.

### 2.4. Piasek na podsypkę i do zamulania spoin

Piasek na podsypkę oraz do zamulania spoin powinien spełniać wymagania PN-B-11113 [1].

Piasek należy składać w warunkach zabezpieczających przed zanieczyszczeniem i zmieszaniem z innymi kruszywami. Podłoże w miejscu składowania powinno być równe, utwardzone i dobrze odwodnione.

### 2.5. Woda

Woda używana przy wykonywaniu zagęszczenia podsypki i do zamulania nawierzchni może być studzienna lub z wodociągu, bez specjalnych wymagań.

## 3. SPRZĘT

### 3.1. Ogólne wymagania dotyczące sprzętu

Ogólne wymagania dotyczące sprzętu podano w OST D-M-00.00.00 „Wymagania ogólne” pkt 3.

### 3.2. Sprzęt do wykonania tymczasowych nawierzchni z elementów prefabrykowanych

Wykonawca przystępujący do wykonania tymczasowych nawierzchni z elementów prefabrykowanych powinien wykazać się możliwością korzystania z następującego sprzętu:

- żurawi samochodowych lub samojezdnych,
- walców ogumionych,
- równiarek,
- wibratorów płytowych,
- ubijaków,
- zbiorników na wodę.

## 4. TRANSPORT

### 4.1. Ogólne wymagania dotyczące transportu

Ogólne wymagania dotyczące transportu podano w ST D-M-00.00.00 „Wymagania ogólne” pkt 4.

### 4.2. Transport materiałów

#### 4.2.1. Transport płyt betonowych i żelbetowych

Płyty drogowe betonowe i żelbetowe mogą być przewożone dowolnymi środkami transportu. Płyty powinny być zabezpieczone przed przemieszczaniem się i uszkodzeniami w czasie transportu, a górna warstwa nie powinna wystawać poza ściany środka transportowego więcej niż 1/3 wysokości tej warstwy.

#### 4.2.2. Transport piasku

Piasek można przewozić dowolnymi środkami transportu w warunkach zabezpieczających go przed zanieczyszczeniem, zawilgoceniem oraz zmieszaniem z innymi rodzajami kruszyw. Podczas transportu piasek powinien być zabezpieczony przed wysypaniem.

## **5. WYKONANIE ROBÓT**

### **5.1. Ogólne zasady wykonywania robót**

Ogólne zasady wykonywania robót podano w ST D-M-00.00.00 „Wymagania ogólne” pkt 5.

### **5.2. Przygotowanie podłoża**

Podłoże pod tymczasowe nawierzchnie z elementów prefabrykowanych powinno być przygotowane zgodnie z wymaganiami określonymi w ST D-04.01.01 „Koryto wraz z profilowaniem i zagęszczaniem podłoża”

Jeśli dokumentacja projektowa lub SST nie stanowi inaczej, to na podłożu z gruntu niewysadzinowego można bezpośrednio układać nawierzchnię z płyt betonowych lub żelbetowych. Jeżeli w podłożu występują grunty wątpliwe bądź wysadzinowe, nawierzchnię z płyt należy układać na podsypce piaskowej.

### **5.3. Wykonanie podsypki**

Podsypka pod nawierzchnię powinna być wykonana z piasku odpowiadającego wymaganiom punktu 2.4 niniejszej ST.

Grubość podsypki powinna być zgodna z dokumentacją projektową lub SST. Jeżeli dokumentacja projektowa lub SST nie stanowi inaczej, to grubość podsypki nie powinna być mniejsza niż 10 cm na podłożu z gruntów wątpliwych i nie mniejsza niż 20 cm na podłożu z gruntów wysadzinowych.

Piasek do wykonania podsypki powinien być rozłożony w warstwie o jednakowej grubości przy użyciu równiarki, w sposób zapewniający uzyskanie wymaganych spadków i rzędnych wysokościowych.

Zagęszczenie podsypki należy przeprowadzać bezpośrednio po rozłożeniu. Zagęszczenie należy wykonywać przy zachowaniu optymalnej wilgotności zagęszczanego piasku, aż do osiągnięcia wskaźnika zagęszczenia  $I_s \geq 1,00$ .

### **5.4. Wykonanie nawierzchni z płyt betonowych**

Tymczasowe nawierzchnie z płyt betonowych wykonuje się według ustaleń zawartych w OST D-05.03.03 „Nawierzchnie z płyt betonowych”.

Przy układaniu tymczasowej nawierzchni z płyt betonowych, należy stosować wypełnienie spoin przez zamulanie piaskiem na pełną grubość płyty.

### **5.5. Wykonanie nawierzchni z płyt żelbetowych**

#### **5.5.1. Układanie płyt**

Tymczasowa nawierzchnia z płyt żelbetowych może być wykonana w układzie pasowym lub płatowym.

#### **5.5.2. Wykonanie nawierzchni**

Układanie nawierzchni z płyt żelbetowych na uprzednio przygotowanym podłożu może się odbywać bezpośrednio ze środków transportowych lub z miejsca składowania, za pomocą żurawi samochodowych lub samojezdnych.

Płyty żelbetowe należy układać tak, aby całą swoją powierzchnią przylegały do podłoża (podłoża gruntowego lub podsypki). Powierzchnie płyt nie powinny wystawać lub być zagłębione względem siebie więcej niż 8 mm.

#### **5.5.3. Wypełnienie spoin**

Szerokość spoin między płytami nie powinna być większa niż 10 mm.

Piasek użyty do wypełniania spoin przez zamulenie, powinien zawierać od 3 do 8 % frakcji mniejszej od 0,05 mm, a zamulenie powinno być wykonane na pełną grubość płyt.

## **6. KONTROLA JAKOŚCI ROBÓT**

### **6.1. Ogólne zasady kontroli jakości robót**

Ogólne zasady kontroli jakości robót podano w ST D-M-00.00.00 „Wymagania ogólne” pkt 6.



## 6.2. Kontrola przygotowania podłoża

Kontrola polega na sprawdzeniu zgodności z:

- dokumentacją projektową - na podstawie oględzin i pomiarów,
- wymaganiami podanymi w ST D-04.01.01 „Koryto wraz z profilowaniem i zagęszczeniem podłoża”.

## 6.3. Kontrola wykonania podsypki

Kontrola ułożonej podsypki piaskowej polega na sprawdzeniu zgodności z:

- dokumentacją projektową w zakresie grubości ułożonej warstwy i wyrównania do wymaganego profilu - na podstawie oględzin i pomiarów,
- wymaganiami podanymi w p. 5.3 niniejszej ST.

## 6.4. Kontrola wykonania nawierzchni z płyt betonowych

Kontrola jakości robót polega na sprawdzeniu ich zgodności z:

- dokumentacją projektową w zakresie cech geometrycznych nawierzchni oraz dopuszczalnych odchyłek wymienionych w tablicy 1 - na podstawie oględzin i pomiarów,
- wymaganiami podanymi w ST D-05.03.03 „Nawierzchnie z płyt betonowych”.

## 6.5. Kontrola wykonania nawierzchni z płyt żelbetowych

Kontrola jakości robót polega na sprawdzeniu ich zgodności z:

- dokumentacją projektową w zakresie cech geometrycznych nawierzchni oraz dopuszczalnych odchyłek wymienionych w tablicy 1 - na podstawie oględzin i pomiarów,
- wymaganiami podanymi w punkcie 5.5. niniejszej ST.

Ścieralność na tarczy Boehmego dla płyt żelbetowych nie powinna przekraczać:

- 1,5 mm dla gatunku 1,
- 2,5 mm dla gatunku 2.

Pozostałe wymagania dla płyt żelbetowych powinny być zgodne z BN-80/6775-03.01 [2] i BN-80/6775-03.02 [3].

## 6.6. Pomiary cech geometrycznych nawierzchni

Jeśli dokumentacja projektowa i SST nie określa inaczej, to przeprowadzone pomiary nie powinny wykazać większych odchyłek w zakresie cech geometrycznych tymczasowych nawierzchni z elementów prefabrykowanych niż te, które podano w tablicy 5.

Tablica 5. Dopuszczalne odchylenia dla tymczasowych nawierzchni z elementów prefabrykowanych

| Cechy nawierzchni                       | Dopuszczalne odchylenia        |                                 |
|---|--------------------------------|---------------------------------|
|   | Nawierzchnia z płyt betonowych | Nawierzchnia z płyt żelbetowych |
| Szerokość, cm                           | ± 5                            | + 10 i - 5                      |
| Spadek poprzeczny, %                    | ± 0,5                          | ± 0,5                           |
| Rzędne nawierzchni, cm                  | + 1 i - 2                      | + 1 i - 2                       |
| Odchylenie osi nawierzchni w planie, cm | ± 5                            | ± 10                            |
| Grubość podsypki, cm                    | ± 1,5                          | ± 3                             |

## 6.7. Ocena wyników badań

Wszystkie materiały muszą spełniać wymagania podane w punkcie 2.

Wszystkie elementy robót, które wykazują odstępstwa od postanowień SST powinny zostać rozebrane i ponownie wykonane na koszt Wykonawcy.

## **7. OBMIAR ROBÓT**

### **7.1. Ogólne zasady obmiaru robót**

Ogólne zasady obmiaru robót podano w OST D-M-00.00.00 „Wymagania ogólne” pkt 7.

### **7.2. Jednostka obmiarowa**

Jednostką obmiarową jest m<sup>2</sup> (metr kwadratowy) wykonanej nawierzchni z elementów prefabrykowanych.

## **8. ODBIÓR ROBÓT**

Ogólne zasady odbioru robót podano w ST D-M-00.00.00 „Wymagania ogólne” pkt 8.

Roboty uznaje się za wykonane zgodnie z dokumentacją projektową, SST i wymaganiami Inżyniera, jeżeli wszystkie pomiary i badania, z zachowaniem tolerancji wg punktu 6, dały wyniki pozytywne.

## **9. PODSTAWA PŁATNOŚCI**

### **9.1. Ogólne ustalenia dotyczące podstawy płatności**

Ogólne ustalenia dotyczące podstawy płatności podano w ST D-M-00.00.00 „Wymagania ogólne” pkt 9.

### **9.2. Cena jednostki obmiarowej**

Cena 1 m<sup>2</sup> nawierzchni z elementów prefabrykowanych obejmuje:

- prace pomiarowe i roboty przygotowawcze,
- oznakowanie robót,
- dostarczenie materiałów,
- przygotowanie podłoża (ewentualnie wykonanie podsypki),
- ułożenie płyt z wypełnieniem spoin,
- wykonanie robót wykończeniowych,
- przeprowadzenie pomiarów i badań laboratoryjnych wymaganych w specyfikacji technicznej.

## **10. PRZEPISY ZWIĄZANE**

### **Normy**

1. PN-B-11113           Kruszywo mineralne. Kruszywo naturalne do nawierzchni drogowych; piasek
2. BN-80/6775-03/01    Prefabrykaty budowlane z betonu. Elementy nawierzchni dróg, ulic, parkingów i torowisk tramwajowych. Wspólne wymagania i badania
3. BN-80/6775-03/02    Prefabrykaty budowlane z betonu. Elementy nawierzchni dróg, ulic, parkingów i torowisk tramwajowych. Płyty drogowe.

## D-10.04.00 ODWODNIENIE LINIOWE

### 1. WSTĘP

#### 1.1. Przedmiot szczegółowej specyfikacji technicznej (ST)

Przedmiotem niniejszej szczegółowej specyfikacji technicznej (ST) są wymagania dotyczące wykonania i odbioru robót związanych z *Rozbudową drogi wojewódzkiej Nr 251 Kaliska - Inowrocław na odcinku od km 19+649 (od granicy województwa kujawsko-pomorskiego) do km 34+200 oraz od km 34+590,30 do km 35+290 wraz z przebudową mostu na rz. Gąsawka w msc. Żnin.*

#### 1.2. Zakres stosowania ST

Szczegółowa specyfikacja techniczna (ST) stanowi dokument przetargowy i kontraktowy przy zleceniu i realizacji robót w ramach kontraktu określonego w pkt 1.1.

#### 1.3. Zakres robót objętych ST

Ustalenia zawarte w niniejszej specyfikacji dotyczą zasad prowadzenia robót związanych z wykonaniem *odwodnienia liniowego*.

Zakres obejmuje :

- Wykonanie odwodnienia liniowego o długości 61m z elementów systemowych np.: typ ACO lub równoważne z korytek z polimerobetonu ze spadkiem dna 1 % ułożonych na ławie betonowej z B25 z rusztem z żeliwa sferoidalnego dla obciążenia D400 w tym punkty z odpływem do kanalizacji deszczowej.

#### 1.4. Określenia podstawowe

##### 1.4.1. Kanalizacje

- *Kanalizacja deszczowa* - sieć kanalizacyjna zewnętrzna przeznaczona do odprowadzania ścieków opadowych.

##### 1.4.2. Kanały

1.4.2.1. *Kanał deszczowy* - kanał przeznaczony do odprowadzania ścieków opadowych.

1.4.2.2. *Przykanalik* - kanał przeznaczony do połączenia wpustu deszczowego z siecią kanalizacji deszczowej.

1.4.2.3. *Kanał zbiorczy* - kanał przeznaczony do zbierania ścieków, z co najmniej dwóch kanałów bocznych

1.4.2.4. *Kanał nieprzełazowy* - kanał zamknięty o wysokości wewnętrznej mniejszej niż 1,0 m.

##### 1.4.3. Urządzenia (elementy) uzbrojenia sieci

1.4.3.1. *Studzienka kanalizacyjna* - studzienka rewizyjna - na kanale nieprzełazowym przeznaczona do kontroli i prawidłowej eksploatacji kanałów.

1.4.3.2. *Studzienka przelotowa* - studzienka kanalizacyjna zlokalizowana na załamaniach osi kanału w planie, na załamaniach spadku kanału oraz na odcinkach prostych.

1.4.3.3. *Studzienka połączeniowa* - studzienka kanalizacyjna przeznaczona do łączenia, co najmniej dwóch kanałów dopływowych w jeden kanał odpływowy.

1.4.3.4. *Wylot ścieków* - element na końcu kanału odprowadzającego ścieki do odbiornika.

1.4.3.5. *Wpust deszczowy* - urządzenie do odbioru ścieków opadowych, spływających do kanału z utwardzonych powierzchni terenu.

##### 1.4.4. Elementy studzienek i komór

1.4.4.1. *Komora robocza* - zasadnicza część studzienki lub komory przeznaczona do czynności eksploatacyjnych. Wysokość komory roboczej jest to odległość pomiędzy rzędną dolnej powierzchni płyty lub innego elementu przykrycia studzienki lub komory, a rzędną spocznika.

1.4.4.2. *Płyta przykrycia studzienki lub komory* - płyta przykrywająca komorę roboczą.

1.4.4.3. *Właz kanałowy* - element żeliwny przeznaczony do przykrycia podziemnych studzienek rewizyjnych lub komór kanalizacyjnych, umożliwiającą dostęp do urządzeń kanalizacyjnych.

1.4.4.4. *Kineta* - wyprofilowany rowek w dnie studzienki, przeznaczony do przepływu w nim ścieków.

1.4.4.5. *Spocznik* - element dna studzienki lub komory kanalizacyjnej pomiędzy kinetą a ścianą komory roboczej.

1.4.6. Pozostałe określenia podstawowe są zgodne z obowiązującymi, odpowiednimi polskimi normami i z definicjami podanymi w ST 00.00.00. "Wymagania ogólne" pkt 1.4.

#### 1.5. Ogólne wymagania dotyczące robót

Ogólne wymagania dotyczące robót podano w ST 00.00.00. "Wymagania ogólne" pkt 1.5.

### 2. MATERIAŁY

#### 2.1. Ogólne wymagania dotyczące materiałów

Ogólne wymagania dotyczące materiałów, ich pozyskiwania i składowania podano w ST 00.00.00. "Wymagania ogólne" pkt 2.

#### 2.2. Rury kanałowe

-- Elementy odwodnienia liniowego systemu np.: typ ACO lub równoważne z rusztem z żeliwa sferoidalnego dla klasy obciążenia D400 z odpływem;

2.2.1. Inne materiały określone w dokumentacji posiadające atesty dopuszczające je do stosowania do tego typu robót i zaakceptowane przez Inżyniera..

#### 2.2.2. Kruszywo na podsypkę

Podsypka może być wykonana z tłuczni lub żwiru. Użyty materiał na podsypkę powinien odpowiadać wymaganiom stosownych norm, np.: PN-B-06712, PN-B-11111, PN-B-11112.

#### 2.3. Beton

Beton hydrotechniczny B15 i B20 powinien odpowiadać wymaganiom BN-62/6738-07.

#### 2.4. Zaprawa cementowa

Zaprawa cementowa powinna odpowiadać wymaganiom PN-B-14501.

### 3. SPRZĘT

#### 3.1. Ogólne wymagania dotyczące sprzętu

Ogólne wymagania i ustalenia dotyczące sprzętu określono w ST 00.00.00.00. "Wymagania ogólne" pkt 3.

#### 3.2. Sprzęt do wykonania kanalizacji deszczowej

Wykonawca przystępujący do wykonania kanalizacji deszczowej i sanitarnej powinien wykazać się możliwością korzystania z następującego sprzętu:

- żurawi budowlanych samochodowych,
- koparek przedsiębiorczych,
- spycharek kołowych lub gąsienicowych,
- sprzętu do zagęszczania gruntu,
- wciągarek mechanicznych,
- beczkowsów.

### 4. TRANSPORT

Ogólne wymagania dotyczące transportu określono w ST 00.00.00.00. "Wymagania ogólne" pkt

4.

#### 4.1. Kanały odwodnienia liowego

Kanały odwodnienia liowego mogą być przewożone dowolnymi środkami transportu w sposób zabezpieczający je przed uszkodzeniem lub zniszczeniem.

#### 4.2. Transport mieszanki betonowej

Do przewozu mieszanki betonowej Wykonawca zapewni takie środki transportowe, które nie spowodują segregacji składników, zmiany składu mieszanki, zanieczyszczenia mieszanki i obniżenia temperatury przekraczającej granicę określoną w wymaganiach technologicznych.

#### 4.3. Transport kruszyw

Kruszywa mogą być przewożone dowolnymi środkami transportu, w sposób zabezpieczający je przed zanieczyszczeniem i nadmiernym zawilgoceniem.

#### 4.4. Transport cementu i jego przechowywanie

Transport cementu i przechowywanie powinny być zgodne z BN-88/6731-08.

### 5. WYKONANIE ROBÓT

#### 5.1. Ogólne zasady wykonania robót

Ogólne zasady wykonania robót podano w ST 00.00.00. "Wymagania ogólne" pkt 5.

#### **5.2. Roboty przygotowawcze**

Przed przystąpieniem do robót Wykonawca dokona ich wytyczenia i trwale oznaczy je w terenie za pomocą kołków osiowych, kołków świadków i kołków krawędziowych.

W przypadku niedostatecznej ilości reperów stałych, Wykonawca wbuduje repery tymczasowe (z rzędnymi sprawdzonymi przez służby geodezyjne), a szkice sytuacyjne reperów i ich rzędne przekaże Inspektorowi.

#### **5.3. Roboty ziemne**

Wykopy należy wykonać jako wykopy otwarte obudowane. Metody wykonania robót - wykopu (ręcznie lub mechanicznie) powinny być dostosowane do głębokości wykopu, danych geotechnicznych oraz posiadanego sprzętu mechanicznego.

Szerokość wykopu uwarunkowana jest zewnętrznymi wymiarami kanału, do których dodaje się obustronnie 0,4 m jako zapas potrzebny na deskowanie ścian i uszczelnienie styków.

Deskowanie ścian należy prowadzić w miarę jego głębienia. Wydobyty grunt z wykopu powinien być wywieziony przez Wykonawcę na odkład.

Dno wykopu powinno być równe i wykonane ze spadkiem ustalonym w dokumentacji projektowej, przy czym dno wykopu Wykonawca wykona na poziomie wyższym od rzędnej projektowanej o 0,20 m.

Zdjęcie pozostawionej warstwy 0,20 m gruntu powinno być wykonane bezpośrednio przed ułożeniem przewodów rurowych. Zdjęcie tej warstwy Wykonawca wykona ręcznie lub w sposób uzgodniony z Inspektorem.

#### **5.4. Przygotowanie podłoża**

W gruntach suchych piaszczystych, żwirowo-piaszczystych i piaszczysto-gliniastych podłożem jest grunt naturalny o nienaruszonej strukturze dna wykopu.

W gruntach nawodnionych (odwadnianych w trakcie robót) podłoże należy wykonać z warstwy tłucznia lub żwiru z piaskiem o grubości od 15 do 20 cm łącznie z ułożonymi sączkami odwadniającymi.

### **6. KONTROLA JAKOŚCI ROBÓT**

#### **6.1. Ogólne zasady kontroli jakości robót**

Ogólne zasady kontroli jakości robót podano w ST 00.00.00. "Wymagania ogólne" pkt 6.

#### **6.2. Kontrola, pomiary i badania**

##### **6.2.1. Badania przed przystąpieniem do robót**

Przed przystąpieniem do robót Wykonawca powinien wykonać badania materiałów do betonu i zapraw i ustalić receptę.

##### **6.2.2. Kontrola, pomiary i badania w czasie robót**

Wykonawca jest zobowiązany do stałej i systematycznej kontroli prowadzonych robót w zakresie i z częstotliwością określoną w niniejszej ST i zaakceptowaną przez Inspektora. W szczególności kontrola powinna obejmować:

- sprawdzenie rzędnych założonych ław celowniczych w nawiązaniu do podanych stałych punktów wysokościowych z dokładnością do 1 cm,
- badanie zabezpieczenia wykopów przed zalaniem wodą,
- badanie i pomiary szerokości, grubości i zagęszczenia wykonanej warstwy podłoża z kruszywa mineralnego lub betonu,
- badanie odchylenia osi kolektora,
- sprawdzenie zgodności z dokumentacją projektową założenia przewodów i studzienek,
- badanie odchylenia spadku kolektora deszczowego,
- sprawdzenie prawidłowości ułożenia przewodów,
- sprawdzenie prawidłowości uszczelniania przewodów,
- badanie wskaźników zagęszczenia poszczególnych warstw zasypu,
- sprawdzenie rzędnych posadowienia studzienek ściekowych (kratek) i pokryw włazowych,
- sprawdzenie zabezpieczenia przed korozją.

### 6.2.3. Dopuszczalne tolerancje i wymagania

- odchylenie odległości krawędzi wykopu w dnie od ustalonej w planie osi wykopu nie powinno wynosić więcej niż:  $\pm 5$  cm,
- odchylenie wymiarów w planie nie powinno być większe niż 0,1 m,
- odchylenie grubości warstwy podłoża nie powinno przekraczać  $\pm 3$  cm,
- odchylenie szerokości warstwy podłoża nie powinno przekraczać  $\pm 5$  cm,
- odchylenie kolektora rurowego w planie, odchylenie odległości osi ułożonego kolektora od osi przewodu ustalonej na ławach celowniczych nie powinna przekraczać  $\pm 5$  mm,
- odchylenie spadku ułożonego kolektora od przewidzianego w projekcie nie powinno przekraczać -5 % projektowanego spadku (przy zmniejszonym spadku) i + 10 % projektowanego spadku (przy zwiększonym spadku),
- wskaźnik zagęszczenia zasyпки wykopów określony w trzech miejscach na długości 100 m powinien być zgodny z pkt 5.5.9,
- rzędne kraterk ściekowych i pokryw studzienek powinny być wykonane z dokładnością do  $\pm 5$  mm.

## 7. OBMIAR ROBÓT

### 7.1. Ogólne zasady obmiaru robót

Ogólne zasady obmiaru robót podano w ST 00.00.00. "Wymagania ogólne" pkt 7.

### 7.2. Jednostka obmiarowa

Jednostką obmiarową jest m (metr) wykonanej i odebranej kanalizacji.

## 8. ODBIÓR ROBÓT

### 8.1. Ogólne zasady odbioru robót

Ogólne zasady odbioru robót podano w ST 00.00.00. "Wymagania ogólne" pkt 8.

Roboty uznaje się za wykonane zgodnie z dokumentacją projektową, ST i wymaganiami Inspektora, jeżeli wszystkie pomiary i badania z zachowaniem tolerancji wg pkt 6 dały wyniki pozytywne.

### 8.2. Odbiór robót zanikających i ulegających zakryciu

Odbiorowi robót zanikających i ulegających zakryciu podlegają:

- roboty montażowe wykonania rur kanałowych i przykanalika,
- wykonane studzienki ściekowe i kanalizacyjne,
- wykonane komory,
- wykonana izolacja,
- zasypany zagęszczony wykop.

Odbiór robót zanikających powinien być dokonany w czasie umożliwiającym wykonanie korekt i poprawek, bez hamowania ogólnego postępu robót.

Długość odcinka robót ziemnych poddana odbiorowi nie powinna być mniejsza od 50 m.

## 9. PODSTAWA PŁATNOŚCI

### 9.1. Ogólne ustalenia dotyczące podstawy płatności

Ogólne ustalenia dotyczące podstawy płatności podano w ST 00.00.00., "Wymagania ogólne" pkt 9.

### 9.2. Cena jednostki obmiarowej

Cena wykonania i odebranego 1mb elementu odwodnienia liniowego obejmuje:

- oznakowanie robót,
- zakup i dostawę materiałów,
- wykonanie robót przygotowawczych,
- przygotowanie podłoża i wykonanie fundamentu,,
- ułożenie systemu odwodnienia liniowego,
- wykonanie izolacji,
- przeprowadzenie pomiarów i badań wymaganych w specyfikacji technicznej oraz obsługę geodezyjną.

## 10. PRZEPISY ZWIĄZANE

### 10.1. Normy

1. PN-H-74101 Żeliwne rury ciśnieniowe do połączeń sztywnych.
2. BN-88/6731-08 Cement. Transport i przechowywanie.
3. BN-62/6738-03, 04, 07 Beton hydrotechniczny.
4. BN-86/8971-08 Prefabrykaty budowlane z betonu. Kręgi betonowe i żelbetowe.
5. PN-C-8919:1998 Rury kanalizacyjne z PCV

**10.2. Inne dokumenty**

1. Instrukcja zabezpieczania przed korozją konstrukcji betonowych opracowana przez Instytut Techniki Budowlanej - Warszawa 1986 r.
2. Katalog budownictwa  
KB4-4.12.1 .(6) Studzienki połączeniowe (lipiec 1980) KB4-4.12.1 .(7) Studzienki przelotowe (lipiec 1980) KB4-4.12.1 .(8) Studzienki spadowe (lipiec 1980) KB4-4.12.1.(11) Studzienki ślepe (lipiec 1980)  
KB4-3.3.1.10.(1) Studzienki ściekowe do odwodnienia dróg (październik 1983) KB1-22.2.6.(6) Kręgi betonowe średnicy 50 cm; wysokości 30 lub 60 cm
3. "Katalog powtarzalnych elementów drogowych". "Transprojekt" - Warszawa, 1979-1982 r.