

Gniew, dnia 24 listopada 2023 roku

**Wyjaśnienie treści SWZ RIN.271.1.14.2023*****Budowa i modernizacja dróg na terenie Gminy Gniew poprzez realizację zadania „Przebudowa drogi gminnej - ul. Partyzantów w Gniewie wraz z niezbędną infrastrukturą techniczną”*****Pytanie 1.**

Dotyczy: budowa oświetlenia drogowego. Bardzo proszę o wyjaśnienie jaki słup oświetleniowy przyjąć do wyceny. Czy ma to być słup oświetleniowy stylizowany według rysunku nr 7 załączonego do dokumentacji przetargowej? W projekcie oraz w przedmiarze robót nie jest podane, aby miał to być słup stylizowany. Bardzo proszę o wyjaśnienie rozbieżności w opisie słupa oświetleniowego do montażu. Proszę również o podanie na jaki kolor RAL ma być pomalowany fabrycznie słup? W opisie technicznym jest to kolor RAL 9005, natomiast na wspomnianym wyżej rysunku nr 7 jest to słup stylizowany o kolorze RAL 7021.

**Odpowiedź:**

Należy przyjąć słup oświetleniowy stylizowany według rysunku nr 7 stanowiącego załącznik do dokumentacji przetargowej.

**Pytanie 2.**

W rozdziale 17 pkt 3 SWZ mowa jest o spełnieniu przez Wykonawcę warunku posiadania ubezpieczenia od odpowiedzialności cywilnej w zakresie prowadzonej działalności związanej z przedmiotem zamówienia na kwotę co najmniej 3.000.000,00 zł. Warunek wyklucza podmioty, które nie mają tak wysokiego ubezpieczenia z udziału w postępowaniu, a co za tym idzie, ogranicza to konkurencyjność. Czy Zamawiający dopuści, aby Wykonawca wykazał się polisą o wartości 1.000.000,00 zł ?

**Odpowiedź:**

Zamawiający zmienił treść rozdziału 17 pkt 3 SWZ na :

**” Wymogi dotyczące sytuacji ekonomicznej i finansowej Wykonawcy.**

Wykonawca spełni ten warunek, jeżeli wykaże, że jest ubezpieczony od odpowiedzialności cywilnej w zakresie prowadzonej działalności związanej z przedmiotem zamówienia na kwotę co najmniej 1.000.000,00 zł. W przypadku Wykonawców wspólnie ubiegających się o udzielenie zamówienia, powyższy warunek musi spełniać w całości co najmniej jeden z tych Wykonawców.”

**Pytanie 3.**

Proszę o wyjaśnienie rozbieżności w ilości rur PP DN 200 dla kanalizacji deszczowej - z przedmiaru wynika, że do wbudowania jest 116 m tej rury, z profili wynika, że niecałe 9 m. Proszę o wyjaśnienie.

**Odpowiedź:**

Należy wykonać 116 m odcinków kanalizacji deszczowej Dn200pp. 9 m to kanały kanalizacji deszczowej na które są profile. Pozostała długość to podłączenia wpustów deszczowych (przykanaliki), ich parametry znajdują się w dokumentacji na stronie 6.

**Pytanie 4.**

Zgodnie z punktem 7.7. Opisu wykonawczego branży sanitarnej : "Należy przewidzieć płukanie istniejącego kanału w dół odbiornika na odcinku ~80 m i kamerowanie. W razie złego stanu technicznego może być konieczność przeprowadzenia reliningu kanału techniką bezwykopową rękawem światłoutwardzalnym.". Proszę o informację czy opisany zakres leży po stronie wykonawcy

w ramach niniejszego zamówienia? Jeżeli tak to proszę o zamieszczenie konkretnych informacji na temat wykonania tych prac, tak aby każdy wykonawca mógł je wycenić jednakowo.

**Odpowiedź:**

Płukanie i kamerowanie istniejącego kanału leży w gestii Wykonawcy. W przypadku stwierdzenia konieczności przeprowadzenia reliningu kanału, technika i sposób jego wykonania zostanie określona przez uczestników procesu budowlanego w trakcie realizacji robót i będzie stanowić zakres dodatkowy dla Wykonawcy.

**Pytanie 5.** Proszę o załączenie rozrysowanych projektowanych schematów węzłów wodociągowych.

**Odpowiedź:**

Nie ma obowiązku rozrysowywania dodatkowych szczegółów węzłów wodociągowych. Szczegóły wykonania połączeń wodociągowych opisane są w części opisowej dokumentacji na stronie 11.

**Pytanie 6.** Proszę o przesłanie szczegółowego schematu rozwiązania dla pionowego osadnika DN 1500.

**Odpowiedź:**

Osadnik pionowy Dn1500 to typowe urządzenie produkowane przez wielu producentów wykonane z kręgów betonowych, zagłębienie dna w stosunku do wlotu i wylotu pokazano na profilu. Wlot musi posiadać zaszyfonowanie powodujące spowolnienie przepływu wód opadowych i kierujące osady na dno osadnika:

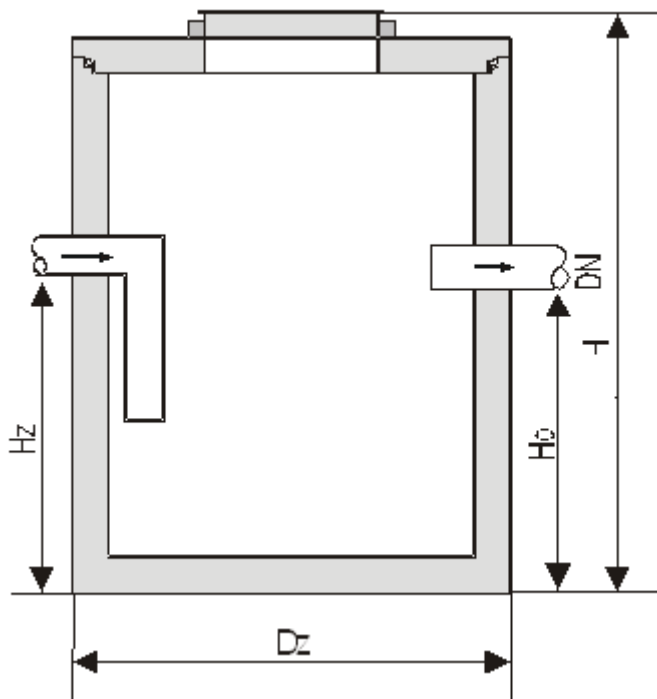

**Pytanie 7.** Proszę o informację na jakiej szerokości i głębokości należy wymienić grunt na odcinku 80m oraz na trasie G-H (tu proszę również o podanie długości) o której mowa w opisie projektu wykonawczego branży drogowej.

**Odpowiedź:**

Na ulicy Partyzantów usunięcie gruntów słabonośnych (nN) na odcinku od km 0+000 do km 0+090, na drodze G-H na odcinku od km 0+010 do km 0+028,95. Na przekroju normalnym I-I oraz VIII-VIII przedstawiono zakres poprzeczny usunięcia gruntów słabonośnych na całej szerokości pasa drogowego (czyli jezdnia i obustronne chodniki). Natomiast pionowo - usunięcie na pełną

głębokość zalegania.

W projekcie przyjęto następujące głębokości:

- 1) dla ul. Partyzantów w km 0+000: około 1.4m, w 0+030:około 1.1 m, w 0+090: około 1.6 m
- 2) dla G-H w km 0+000: około 0. 5m, w km 0+028,95: około 1.6 m

**Pytanie 8.** Proszę o wyjaśnienie rozbieżności - poniżej tabela z ilościami podbudowy z przedmiaru oraz po obliczeniu ilości podanych w opisie projektu wykonawczego. Proszę o informacje jakie ilości podbudów należy przyjąć do wyceny.

L.p. Podbudowa,	Ilość przedmiar,	Ilość projekt
1 kłms 0/31,5 z C50/30,	746,6 m <sup>3</sup> ,	857,15 m <sup>3</sup>
2 grunt stab cementem C3/4,	289,05 m <sup>3</sup> ,	578,55 m <sup>3</sup>
3 grunt stab cementem C1,5/2,	289,05 m <sup>3</sup> ,	361,5 m <sup>3</sup>
4 podsypka cementowo – piaskowa,	132,25 m <sup>3</sup> ,	171,77 m <sup>3</sup>

**Odpowiedź :**

Należy przyjąć zgodnie z załączoną dokumentacją.

**Pytanie 9.** Proszę o podanie rodzaju i charakterystyki projektowanych progów zwalniających.

**Odpowiedź:**

Przyjęte w dokumentacji technicznej progi zwalniające, tzw. poduszki berlińskie zamieniamy na progi wykonane z kostki betonowej koloru czerwonego grubości 8 cm, na podbudowie z kruszywa łamanego 0/31, o zmiennej grubości, dostosowanej do wysokości progów. Po obu stronach drogi, pomiędzy krawężnikami a progiem pozostawić szer. 0,2 m w celu zabezpieczenia przepływu wody przez próg.

**Pytanie 8.** Czy wykonawcy będzie naliczana opłata z tytułu zajęcia pasa drogowego?

**Odpowiedź:**

W przypadku konieczności zajęcia pasa drogowego drogi powiatowej (skrzyżowanie ul. 27 Stycznia z ulicą Partyzantów), Wykonawcy może zostać naliczona opłata za zajęcie pasa drogi powiatowej - właściwy Zarząd Powiatu w Tczewie. Za zajęcie pasa dróg gminnych nie będą naliczane opłaty.

**Pytanie 9.** Dzień dobry, zwracam się z prośbą o załączenie przedmiarów poszerzonych o KNR, ułatwi to rzetelną kalkulację.

**Odpowiedź:**

Załączamy przedmiary poszerzone o KNR.

**Załączniki:**

1. Przedmiary poszerzone o KNR.

**Odpowiedzi na pytania są integralną częścią SWZ i Zamawiający wymaga od Wykonawców złożenia oferty w oparciu o poprawioną treść SWZ.**

**Pozostałe zapisy SWZ nie ulegają zmianie.**

**z upoważnienia Burmistrza**

**Zastępca Burmistrza Miasta i Gminy Gniew**