



PDN Inżynieria Krzysztof Turczyński

ul. Parkowa 1, 06-150 Świercze

tel 503 388 166

NIP: 536 171 98 09

OPIS PRZEDMIOTU ZAMÓWIENIA

Nazwa obiektu:	INDYWIDUALNY PLAN POPRAWY DOSTĘPNOŚCI (IPPD) DLA SZKOŁY PODSTAWOWEJ W GMINIE NASIELSK
Adres:	Stare Pieścirogi ul. Kolejowa 65, 05-191 Nasielsk
Inwestor:	GMINA NASIELSK, 05-190 Nasielsk, ul. Elektronowa 3

Sporządził: mgr inż. arch. Alicja Czerwiec upr.nr MA/002/06, specjalności architekt.- bud	
Sporządził: inż. Krzysztof Turczyński	

NR PROJ.	2120 P	DATA	Luty 2023	REWIZJA	E
----------	---------------	------	------------------	---------	----------

1. INFORMACJE OGÓLNE

1.1. Przedmiot i zakres opracowania

Przedmiotem opracowania jest opis prac do wykonania w formie specyfikacji technicznej wykonania i odbioru robót budowlanych objętych dokumentacją projektową dotyczącą:

Nazwa obiektu: **INDYWIDUALNY PLAN POPRAWY DOSTĘPNOŚCI (IPPD)
DLA SZKÓŁY PODSTAWOWEJ W GMINIE NASIELSK**

Adres: Stare Pieścirogi ul. Kolejowa 65, 05-191 Nasielsk,

Inwestor: GMINA NASIELSK, 05-190 Nasielsk, ul. Elektronowa 3

1.2. Zakres robót

Prace do wykonania zostały przedstawione szczegółowo w poniższym Opisie Technicznym.

Wykonawca na etapie prowadzenia prac musi dostarczyć wszystkie niezbędne mu materiały do należytego wykonania zadania, nawet jeżeli nie zostały one wyszczególnione w niniejszym opisie.

Wszystkie elementy zdemontowane i podlegające rozbiórce zostaną wywiezione i zutilizowane w ramach prac Wykonawcy i na jego koszt. Elementy, które w ramach Opisu Technicznego zostały ujęte jako do przekazania Zamawiającemu zostaną zdemontowane w sposób niepowodujący ich uszkodzenia, a następnie zostaną zabezpiecznie i przekazane protokolarnie Inwestorowi.

1.3. Warunki ogólne

Wytyczne ogólne mające zastosowanie do niniejszego zestawu robót zawarte są w Umowie sporządzonej dla tej inwestycji.

2. OGÓLNE DANE TECHNICZNE

2.1. Przedmiot i zakres opracowania

Przedmiotem opracowania jest opis techniczny wykonania i odbioru robót budowlanych objętych projektem wykonawczym.

2.2. Zakres stosowania ST

Opis techniczny zamówienia (specyfikacja zamówienia zawana dalej ST) stanowi dokument przetargowy i kontraktowy przy zlecaniu i realizacji robót. Odstępstwa od wymagań podanych w niniejszej specyfikacji mogą mieć miejsce tylko w przypadkach małych prostych robót i konstrukcji drugorzędnych o niewielkim znaczeniu, dla których istnieje pewność, że podstawowe wymagania będą spełnione przy zastosowaniu metod wykonania na podstawie doświadczenia i przy przestrzeganiu zasad sztuki budowlanej. Zaleca się wykorzystanie niniejszej ST przy zlecaniu robót budowlanych realizowanych objętych ustawą Prawo zamówień publicznych. Wykonawca robót jest odpowiedzialny, za jakość ich wykonania oraz za ich zgodność z dokumentacją projektową, ST i poleceniami nadzoru autorskiego i inwestorskiego.

2.3. Teren budowy

2.3.1. Przekazanie terenu budowy

Zamawiający, w terminie określonym w dokumentach umowy przekazuje Wykonawcy teren budowy, wskaże punkt poboru wody i energii elektrycznej, przekazuje jeden egzemplarz dokumentacji projektowej z informacją bioz i kompletem ST. Na Wykonawcy spoczywa odpowiedzialność za ochronę przekazanego mu mienia do chwili odbioru końcowego robót. Uszkodzone lub zniszczone elementy Wykonawca odtworzy na własny koszt.

2.3.2. Dokumentacja projektowa, dokumenty

Przekazana dokumentacja projektowa zawiera opis, część graficzną, bioz i ST oraz dokumenty, zgodnie z wykazem podanym w szczegółowych warunkach umowy - dostarczone przez Zamawiającego.

2.3.3. Zgodność robót z dokumentacją projektową i ST

Dokumentacja projektowa oraz ST wraz z dodatkowymi dokumentami przekazanymi Wykonawcy przez Inspektora nadzoru lub Inwestora stanowią załączniki do umowy, a wymagania wyszczególnione w choćby jednym z nich są obowiązujące dla Wykonawcy tak, jakby zawarte były w całej dokumentacji.

W przypadku rozbieżności w ustaleniach poszczególnych dokumentów obowiązuje kolejność ich ważności wymieniona w „Ogólnych warunkach umowy”.

Wykonawca nie może wykorzystywać błędów lub opuszczeń w dokumentach kontraktowych, a o ich wykryciu winien natychmiast powiadomić Inspektora nadzoru lub Inwestora, który dokona odpowiednich zmian i poprawek. W przypadku stwierdzenia ewentualnych rozbieżności podane na rysunku wielkości liczbowe wymiarów są ważniejsze od odczytu ze skali rysunków. **Przed przystąpieniem do prac należy sprawdzić obmiar w naturze.** Wszystkie wykonane roboty i dostarczone materiały mają być zgodne z dokumentacją projektową. Wielkości określone w dokumentacji projektowej i w ST będą uważane za wartości docelowe, od których dopuszczalne są odchylenia w ramach określonego przedziału tolerancji. Cechy materiałów i elementów budowli muszą być jednorodne i wykazywać zgodność z określonymi wymaganiami, a rozrzuty tych cech nie mogą przekraczać dopuszczalnego przedziału tolerancji. W

przypadku, gdy dostarczane materiały lub wykonane roboty nie będą zgodne z dokumentacją projektową lub ST i mają wpływ na niezadowalającą, jakość elementu budowlanego, to takie materiały zostaną zastąpione innymi i wykonane ponownie na koszt Wykonawcy.

2.3.4. Zabezpieczenie terenu budowy

Wykonawca jest zobowiązany do zabezpieczenia terenu budowy w okresie trwania realizacji kontraktu aż do zakończenia i odbioru ostatecznego robót.

Wykonawca dostarczy, zainstaluje i będzie utrzymywać tymczasowe urządzenia zabezpieczające, w tym: ogrodzenia, poręcz, oświetlenie, znaki ostrzegawcze, wszelkie inne środki niezbędne do ochrony robót, wygody społeczności i innych, a także dozorców. Koszt zabezpieczenia terenu budowy nie podlega odrębnej zapłacie i przyjmuje się, że jest włączony w cenę umowną.

Wykonawca będzie utrzymywał czystość na częściach wspólnych każdego dnia po zakończeniu budowy – tj. sprzątał części wspólne codziennie, prace te nie podlegają odrębnej zapłacie i przyjmuje się, że jest włączony w cenę umowną.

2.3.5. Ochrona środowiska w czasie wykonywania robót

Wykonawca ma obowiązek znać i stosować w czasie prowadzenia robót wszelkie przepisy dotyczące ochrony środowiska naturalnego.

W okresie trwania budowy i wykonywania robót wykończeniowych Wykonawca będzie:

- podejmować wszelkie konieczne kroki mające na celu stosowanie się do przepisów i norm dotyczących ochrony środowiska na terenie i wokół terenu budowy oraz będzie unikać uszkodzeń lub uciążliwości dla osób lub własności społecznej, a wynikających ze skażenia, hałasu lub innych przyczyn powstałych w następstwie jego sposobu działania.

Stosując się do tych wymagań, Wykonawca będzie miał szczególny wzgląd na:

- lokalizację składowisk i dróg dojazdowych,
- środki ostrożności i zabezpieczenia przed możliwością powstania pożaru.

Wykonawca zapewni we własnym zakresie usunięcie z terenu budowy powstałych odpadów z rozbiórki lub zleci wykonanie tych robót specjalistycznemu przedsiębiorstwu, które dysponuje składowiskiem na odpady. Koszt związany z wywozem odpadów ponosi Wykonawca.

2.3.6. Ochrona przeciwpożarowa

Wykonawca będzie przestrzegać przepisy ochrony przeciwpożarowej. Wykonawca będzie utrzymywać sprawny sprzęt przeciwpożarowy, wymagany odpowiednimi przepisami. Materiały łatwopalne będą składowane w sposób zgodny z odpowiednimi przepisami i zabezpieczone przed dostępem osób trzecich. Wykonawca będzie odpowiedzialny za wszelkie straty spowodowane pożarem wywołanym, jako rezultat realizacji robót albo przez personel Wykonawcy.

2.3.7. Ochrona własności publicznej i prywatnej

Wykonawca odpowiada za ochronę instalacji i urządzeń zlokalizowanych na powierzchni terenu i pod jego poziomem, takie jak rurociągi, kable itp. Wykonawca wykona właściwe oznaczenie i zabezpieczenie przed uszkodzeniem tych instalacji i urządzeń w czasie trwania budowy. O fakcie przypadkowego uszkodzenia tych instalacji Wykonawca bezzwłocznie powiadomi Inspektora nadzoru lub Inwestora i zainteresowanych użytkowników oraz będzie z nimi współpracował, dostarczając wszelkiej pomocy potrzebnej przy dokonywaniu napraw. Wykonawca będzie odpowiadać za wszelkie spowodowane przez jego działania uszkodzenia instalacji na powierzchni ziemi i urządzeń podziemnych wykazanych w dokumentach dostarczonych mu przez Zamawiającego.

2.3.8. Ograniczenie obciążeń osi pojazdów

Wykonawca stosować się będzie do ustawowych ograniczeń obciążenia na oś przy transporcie materiałów i wyposażenia na i z terenu robót. Uzyska on wszelkie niezbędne zezwolenia od władz, co do przewozu nietypowych wagowo ładunków i w sposób ciągły będzie o każdym takim przewozie powiadamiał Inspektora nadzoru.

2.3.9. Bezpieczeństwo i higiena pracy

Podczas realizacji robót Wykonawca będzie przestrzegać przepisów dotyczących bezpieczeństwa i higieny pracy. W szczególności Wykonawca ma obowiązek zadbać, aby personel nie wykonywał pracy w warunkach niebezpiecznych, szkodliwych dla zdrowia oraz niespełniających odpowiednich wymagań sanitarnych. Wykonawca zapewni i będzie utrzymywał wszelkie urządzenia zabezpieczające, socjalne oraz sprzęt i odpowiednią odzież dla ochrony życia i zdrowia osób zatrudnionych na budowie. Wszelkie koszty związane z wypełnieniem wymagań określonych powyżej nie podlegają odrębnej zapłacie i są uwzględnione w cenie umownej.

2.3.10. Ochrona i utrzymanie robót

Wykonawca będzie odpowiedzialny za ochronę robót i za wszelkie materiały i urządzenia używane do robót od daty rozpoczęcia do daty odbioru ostatecznego.

2.3.11. Stosowanie się do prawa i innych przepisów

Wykonawca zobowiązany jest znać wszelkie przepisy wydane przez organy administracji państwowej i samorządowej, które są w jakikolwiek sposób związane z robotami i będzie w pełni odpowiedzialny za przestrzeganie tych praw, przepisów i wytycznych podczas prowadzenia robót np. rozporządzenie Ministra Infrastruktury z dnia 6 lutego 2003 r. w sprawie bezpieczeństwa i higieny pracy podczas wykonywania robót budowlanych (Dz. U. z dn. 19.03.2003 r. Nr 47, póź. 401). Wykonawca będzie przestrzegać praw patentowych i będzie w pełni odpowiedzialny za wypełnienie wszelkich wymagań prawnych odnośnie wykorzystania opatentowanych urządzeń lub metod i w sposób ciągły będzie informować Inspektora nadzoru o swoich działaniach, przedstawiając kopie zezwoleń i inne odnośne dokumenty.

2.3.12. Zaplecze na potrzeby wykonawcy

Przedmiotowy zakres robót obejmuje **INDYWIDUALNY PLAN POPRAWY DOSTĘPNOŚCI (IPPD) DLA SZKÓŁY PODSTAWOWEJ W GMINIE NASIELSK**. Wobec powyższego Wykonawca robót zabezpieczy zaplecze na swoje potrzeby w ramach przekazanego obiektu i placu budowy. Wszelkie koszty związane z organizacją zaplecza budowy nie podlegają odrębnej zapłacie i są uwzględnione w cenie umownej.

2.3.13. Warunki dotyczące organizacji ruchu.

W przypadku wystąpienia konieczności zajęcia pasa chodnika wynikającej z przyjętej technologii wykonania robót Wykonawca opracuje we własnym zakresie projekt organizacji ruchu wraz ze wszystkimi uzgodnieniami. Opłaty związane z zajęciem pasa chodnika nie obciążają Zamawiającego.

2.4. Określenia podstawowe:

Ilekcio w ST jest mowa o:

Obiektie budowlanym - należy przez to rozumieć budynek wraz z instalacjami i urządzeniami technicznymi ; budowlę stanowiącą całość techniczno – użytkową wraz z instalacjami i urządzeniami ; obiekty małej architektury

Budynku - należy przez to rozumieć taki obiekt budowlany, który jest trwale związany z gruntem, wydzielony z przestrzeni za pomocą przegród budowlanych oraz posiada fundamenty i dach.

Tymczasowym obiekcie budowlanym - należy przez to rozumieć obiekt budowlany przeznaczony do czasowego użytkowania w okresie krótszym od jego trwałości technicznej, przewidziany do przeniesienia w inne miejsce lub rozbiórki, a także obiekt budowlany niepołączony trwale z gruntem.

Robotach budowlanych - należy przez to rozumieć budowę, prace polegające na przebudowie, montażu, remoncie lub rozbiórce obiektu budowlanego.

Remoncie - należy przez to rozumieć wykonywanie w istniejącym obiekcie budowlanym robót budowlanych polegających na odtworzeniu stanu pierwotnego, a nie stanowiących bieżącej konserwacji, przy czym dopuszcza się stosowanie wyrobów budowlanych innych niż użyto w stanie pierwotnym.

Terenie budowy - należy przez to rozumieć przestrzeń, w której prowadzone są roboty budowlane wraz z przestrzenią zajmowaną przez urządzenia zaplecza budowy.

Prawie do dysponowania nieruchomością na cele budowlane - należy przez to rozumieć tytuł prawny wynikający z prawa własności, użytkowania wieczystego, zarządu, ograniczonego prawa rzeczowego albo stosunku zobowiązaniowego, przewidującego uprawnienia do wykonywania robót budowlanych.

Pozwoleniu na budowę - należy przez to rozumieć decyzję administracyjną zezwalającą na rozpoczęcie i prowadzenie budowy lub wykonywanie robót budowlanych innych niż budowa obiektu budowlanego.

Dokumentacji budowy - należy przez to rozumieć pozwolenie na budowę wraz z załączonym projektem budowlanym, dziennik budowy, protokoły odbiorów częściowych i końcowych, w miarę potrzeby, rysunki i

opisy służące realizacji obiektu, operaty geodezyjne i książkę obmiarów, a w przypadku realizacji obiektów metodą montażu - także dziennik montażu.

Dokumentacji powykonawczej - należy przez to rozumieć dokumentację budowy z naniesionymi zmianami dokonanymi w toku robót oraz geodezyjnymi pomiarami powykonawczymi.

Aprobacie technicznej - należy przez to rozumieć pozytywną ocenę techniczną wyrobu, stwierdzającą jego przydatność do stosowania w budownictwie.

Właściwym organie - należy przez to rozumieć organ nadzoru architektoniczno-budowlanego lub organ specjalistycznego nadzoru budowlanego.

Wyrobie budowlanym - należy przez to rozumieć wyrób w rozumieniu przepisów o ocenie zgodności, wytworzony w celu wbudowania, wmontowania, zainstalowania lub zastosowania w sposób trwały w obiekcie budowlanym, wprowadzany do obrotu, jako wyrób pojedynczy lub jako zestaw wyborów do stosowania we wzajemnym połączeniu stanowiącym integralną całość użytkową.

Organie samorządu zawodowego - należy przez to rozumieć organy określone w ustawie z dnia 15 grudnia 2000 r. o samorządach zawodowych architektów, inżynierów budownictwa oraz urbanistów (Dz. U. z 2001 r. Nr 5.).

Obszarze oddziaływania obiektu - należy przez to rozumieć teren wyznaczony w otoczeniu budowlanym na podstawie przepisów odrębnych, wprowadzających związane z tym obiektem ograniczenia w zagospodarowaniu tego terenu.

Opłacie - należy przez to rozumieć kwotę należności wnoszoną przez zobowiązanego za określone ustawą obowiązkowe kontrole dokonywane przez właściwy organ.

Drodze tymczasowej (montażowej) - należy przez to rozumieć drogę specjalnie przygotowaną, przeznaczoną do ruchu pojazdów obsługujących roboty budowlane na czas ich wykonywania, przewidzianą do usunięcia po ich zakończeniu.

Dzienniku budowy - należy przez to rozumieć dziennik wydany przez właściwy organ zgodnie z obowiązującymi przepisami, stanowiący urzędowy dokument przebiegu robót budowlanych oraz zdarzeń i okoliczności zachodzących w czasie wykonywania robót.

Kierowniku budowy - osoba wyznaczona przez Wykonawcę robót, upoważniona do kierowania robotami i do występowania w jego imieniu w sprawach realizacji kontraktu, ponosząca ustawową odpowiedzialność za prowadzoną budowę.

Rejestrze obmiarów - należy przez to rozumieć akceptowaną przez Inspektora nadzoru książkę z ponumerowanymi stronami, służącą do wpisywania przez Wykonawcę obmiaru dokonanych robót w formie wyliczeń, szkiców i ewentualnie dodatkowych załączników. Wpisy w rejestrze obmiarów podlegają potwierdzeniu przez Inspektora nadzoru budowlanego.

Materiałach - należy przez to rozumieć wszelkie materiały naturalne i wytwarzane jak również różne tworzywa i wyroby niezbędne do wykonania robót, zgodnie z dokumentacją projektową i specyfikacjami technicznymi zaakceptowane przez Inspektora nadzoru lub Inwestora.

Odpowiedniej zgodności - należy przez to rozumieć zgodność wykonanych robót dopuszczalnymi tolerancjami, a jeśli granice tolerancji nie zostały określone - z przeciętnymi tolerancjami przyjmowanymi zwyczajowo dla danego rodzaju robót budowlanych.

Poleceniu Inspektora nadzoru - należy przez to rozumieć wszelkie polecenia przekazane Wykonawcy przez Inspektora nadzoru w formie pisemnej dotyczące sposobu realizacji robót lub innych spraw związanych z prowadzeniem budowy.

Projektancie - należy przez to rozumieć uprawnioną osobę prawną lub fizyczną będącą autorem dokumentacji projektowej.

Rekultywacji - należy przez to rozumieć roboty mające na celu uporządkowanie i przywrócenie pierwotnych funkcji terenu naruszonego w czasie realizacji budowy lub robót budowlanych.

Przedmiarze robót - należy przez to rozumieć zestawienie przewidzianych do wykonania robót według technologicznej kolejności ich wykonania wraz z obliczeniem i podaniem ilości robót w ustalonych jednostkach przedmiarowych.

Części obiektu lub etapie wykonania - należy przez to rozumieć część obiektu budowlanego zdolną do spełniania przewidywanych funkcji techniczno-użytkowych i możliwą do odebrania i przekazania do eksploatacji.

Ustaleniach technicznych - należy przez to rozumieć ustalenia podane w normach, aprobatkach technicznych i szczegółowych specyfikacjach technicznych.

2.5. WYMAGANIA DOTYCZĄCE WŁAŚCIWOŚCI MATERIAŁÓW

2.5.1. Źródła uzyskania materiałów do elementów konstrukcyjnych

Wykonawca przedstawi Inspektorowi nadzoru szczegółowe informacje dotyczące, zamawiania materiałów i odpowiednie aprobaty techniczne lub świadectwa badań laboratoryjnych oraz próbki do zatwierdzenia przez Inspektora nadzoru przed ich wmontowaniem. Wykonawca zobowiązany jest do prowadzenia ciągłych badań określonych w ST w celu udokumentowania, że materiały uzyskane z dopuszczalnego źródła spełniają wymagania ST w czasie postępu robót. Pozostałe materiały budowlane powinny spełniać wymagania jakościowe określone Polskimi Normami, aprobatami technicznymi, o których mowa w Specyfikacjach Technicznych (ST). Wszystkie materiały stosowane do wykonywania przedmiotu umowy powinny posiadać :

- Aprobaty Techniczne lub być produkowane zgodnie z obowiązującymi normami,
- Certyfikat lub Deklarację Zgodności z Aprobatacją Techniczną lub z PN,

- Certyfikat na znak bezpieczeństwa,
- Certyfikat zgodności ze zharmonizowaną normą europejską wprowadzoną do zbioru norm polskich.

Jakość materiałów będzie zgodna z wszelkimi regulacjami prawnymi obowiązującymi na danym obszarze.

2.5.2. Materiały nie odpowiadające wymaganiom jakościowym

Materiały nie odpowiadające wymaganiom jakościowym zostaną przez Wykonawcę wywiezione z terenu budowy, bądź złożone w miejscu wskazanym przez Inspektora nadzoru. Każdy rodzaj robót, w którym znajdują się nie zbadane i niezaakceptowane materiały, Wykonawca wykonuje na własne ryzyko, licząc się z jego nie przyjęciem i nie zapłaceniem.

2.5.3. Przechowywanie i składowanie materiałów

Wykonawca zapewni, aby tymczasowo składowane materiały, do czasu, gdy będą one potrzebne do robót, były zabezpieczone przed zanieczyszczeniem, zachowały swoją, jakość i właściwość do robót i były dostępne do kontroli przez Inspektora nadzoru lub Inwestora. Miejsca czasowego składowania materiałów będą zlokalizowane w obrębie terenu budowy, w miejscach uzgodnionych z Inspektorem nadzoru.

2.5.4. Wariantowe stosowanie materiałów

Jeśli dokumentacja projektowa lub ST przewidują możliwość zastosowania różnych rodzajów materiałów do wykonywania poszczególnych elementów robót Wykonawca powiadomi Inspektora nadzoru o zamiarze zastosowania konkretnego rodzaju materiału. Wybrany i zaakceptowany rodzaj materiału nie może być później zamieniany bez zgody Inspektora nadzoru lub Inwestora. Przyjęcie materiałów i wyrobów na budowę powinno być potwierdzane wpisem do dziennika budowy.

2.6. Normy i przepisy

Na etapie prac, Wykonawca musi uwzględnić wszelkie ustawy, rozporządzenia, zarządzenia, okólniki, normy polskie, dokumenty techniczne i inne, mające zastosowanie do robót opisanych w niniejszym dokumencie i obowiązujące 20 dni przed datą składania ofert, jak również musi on uwzględnić Reguły Sztuki Budowlanej.

Jeśli w czasie trwania prac wejdą w życie nowe dokumenty, Wykonawca będzie zobowiązany powiadomić o tym fakcie Generalnego Projektanta oraz sporządzić załącznik dotyczący zaistniałych zmian, w celu oddania do użytku robót zgodnych z ostatnimi wymogami.

Roboty powinny być zrealizowane zgodnie z :

- Obowiązującymi Polskimi Normami,

- Wskazaniami ubezpieczyciela Inwestora,
- Wymaganiami lokalnych służb administracyjnych, przeciwpożarowych, sanitarnych i porządkowych,
- Obowiązującymi normami i przepisami, których ma przestrzegać Wykonawca w ramach realizacji prac swojego zestawu,
- Warunkami technicznymi wykonania i odbioru robót budowlanych,
- Instrukcjami i zaleceniami opracowanymi przez producentów wyrobów.

Wszystkie użyte materiały powinny posiadać polskie atesty higieniczne i świadectwa dopuszczalności ITB.

OPIS ZAKRESU PRAC

Przed zamówieniem i dostawą materiałów czy wyposażenia na obiekt każdorazowo należy potwierdzić z Zamawiającym typ materiału, przedstawiając próbki do akceptacji, dopiero po uzyskaniu pisemnej zgody materiał może zostać zamówiony i wmontowany obiekt.

3. Dostępność do obiektu oświaty

3.1. Standard dostępności dojścia do obiektów oświatowych

3.1.1. Miejsce postojowe

Oznaczenie poziome

Kwestię oznakowania poziomego miejsc postojowych dla osób niepełnosprawnych na drogach publicznych reguluje Rozporządzenie Ministra Infrastruktury z dnia 3 lipca 2003 r. w sprawie szczegółowych warunków technicznych dla znaków i sygnałów drogowych oraz urządzeń bezpieczeństwa ruchu drogowego i warunków ich umieszczania na drogach (Dz.U. 2003 nr 220 poz. 2181), zwanego dalej „Rozporządzeniem”.

Wydzielone miejsce postojowe musi spełniać przepisy w zakresie załącznika nr. 2, „SZCZEGÓLWE WARUNKI TECHNICZNE DLA ZNAKÓW DROGOWYCH POZIOMYCH I WARUNKI ICH UMIESZCZANIA NA DROGACH.”

Wyznaczone miejsce postojowe dla OzN na istniejącym parkingu o wymiarach 3,6m x 5,0m tj. znak poziomy P-20, musi być zgodnie z poniższym schematem:

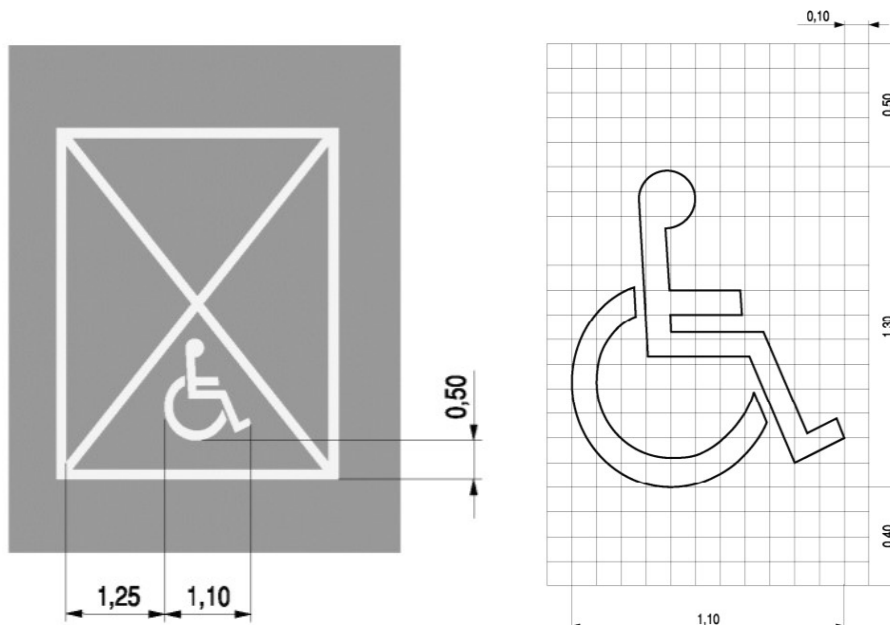

Miejsce postojowe dla niepełnosprawnych w całym swoim zakresie tj. 3,6x5m należy wymalować farbą w kolorze niebieskim RAL 5017 (Traffic blue). Po całkowitym wyschnięciu farby w kolorze RAL 5017 na jej powierzchni naniesiony zostanie w kolorze białym RAL 9010 znak koperty oraz osoby niepełnosprawnej.

Prace należy prowadzić farbami drogowymi przeznaczonymi do poziomego znakowania dróg miejskich i pozamiejskich. Należy stosować farby wykonane na bazie żywicy akrylowej w dyspersji rozpuszczalników organicznych. Charakteryzuje się śnieżno białą barwą, dużą trwałością i odpornością na ścieranie o krótkim czasie schnięcia z przeznaczeniem do stosowania na powierzchniach bitumicznych i betonowych.

Fabę należy nanieść w warstwie wynoszącej 700 g/m².

Dozowanie mikrokulek wynosi od 0,30 kg/m² do 0,40 kg/m².

W celu oczyszczenia powierzchni przed malowaniem, należy przeprowadzić jej mycie, najlepszym sposobem czyszczenia jest umycie myjką ciśnieniową z użyciem szczotki typu Racer T7 Plus. Zanieczyszczenia lub porosty, takie jak mchy czy glony, należy usunąć z pomocą wody i szczotki o sztywnym włosiu, odpadające elementy starych farb usunąć szpachelką i szczotką drucianą. Podczas prowadzenia prac należy pamiętać by nie szorować podłoża zbyt intensywnie, aby nie uszkodzić jego wierzchniej struktury. Po zakończeniu prac czyszczących należy pozostawić podłoże do wyschnięcia i pełnego odparowania wody (minimum 4 dni przy temperaturze co najmniej 20°C, wilgotności względnej 60% - słonecznej i bezdeszczowej pogodzie).

Oznaczenie pionowe

Kwestię oznakowania pionowego miejsc postojowych dla osób niepełnosprawnych na drogach publicznych reguluje Rozporządzenie Ministra Infrastruktury z dnia 3 lipca 2003 r. w sprawie szczegółowych warunków technicznych dla znaków i sygnałów drogowych oraz urządzeń bezpieczeństwa ruchu drogowego i warunków ich umieszczania na drogach (Dz.U. 2003 nr 220 poz. 2181), zwanego dalej „Rozporządzeniem”.

W Załączniku nr 1 do niniejszego rozporządzenia w punkcie 5.2.18 określono, że miejsca postojowe dla osób niepełnosprawnych wyznacza się poprzez oznakowanie znakiem pionowym D-18a z umieszczoną pod nim tabliczką T-29. Znaki należy umieścić na słupku z rury ocynkowanej na własnym fundamencie, wykonanym w zakresie głębokości od 1,3m do 0,3m poniżej istniejącego gruntu, w zakresie wysokości od 0,3m do 0,0m należy wykonać odtworzenie warstwy nawierzchni lub gruntu w której znak zostanie umieszczony.

Tablica D-18a (parking):

- Znak drogowy informacyjny wymiarów 600x750 mm,
- Podkłady znaków drogowych informacyjnych wykonane z blachy stalowej ocynkowanej gr. 1,25 mm podwójnie zagiętej na całym obwodzie poprzez odpowiednie wyoblanie krawędzi znaków,
- Tył znaku zabezpieczony farbą proszkową koloru szarego,
- Folia odblaskowa typu 2,
- Znak posiadający aprobatę techniczną IBDiM oraz certyfikat CE

Tabliczka T-29:

- Lico z folii odblaskowej,
- Wymiar onaczenia wymiarów 600x360 mm.
- Tabliczka informuje o miejscach dla pojazdów przewożących lub kierowanych przez osoby niepełnosprawne mające problemy w poruszaniu się,

- Podkłady tabliczek pod znaki drogowe wykonane są z blachy stalowej ocynkowanej gr. 1,25 mm podwójnie zagiętej na całym obwodzie poprzez odpowiednie wyoblanie krawędzi znaków. Tył znaku zabezpieczony farbą koloru szarego.
- Folia odblaskowa typu 2,
- Znak posiadający aprobatę techniczną IBDiM oraz certyfikat CE.



Znak D-18a



Tabliczka T-29

Poprawnie zamontowane oznaczenie miejsca postojowego zgodnie z poniższym zdjęciem:



Opis zakresu prac

Wyznaczenie 2 miejsca postojowego dla OzN o wymiarach 3,6m x 5,0m - parkowanie prostopadłe. Powierzchnia miejsca postojowego wymalowana na niebiesko i oznaczona symbolem osoby na wózku.

Wyznaczyć ciąg pieszy na utwardzonym terenie przed wejściem głównym.

Prace do wykonania:

- umycie kostki i wymalowanie 1 miejsca postojowego OzN – pow. 18m²,
- zamontowanie na słupku ocynkowanym znaków D-18a i T-29– 1 kpl,
- Wykonanie pasa kontrastowego, poprzez umycie istniejącej kostki betonowej zgodnie ze specyfikacją w zakresie nanoszonej farby oraz wymalowanie dwóch pasów o szerokości 15 cm każdy. Pasy malowane w kolorze niebieskim, do malowania użyć farby drogowej przeznaczonej do wyznaczenia miejsca OzN - 68 mb.

3.2. Wyznaczenie 1 miejsca postojowego dla OzN wraz wykonaniem chodnika dojazdu



Krawężniki

Do wykonania chodników należy stosować krawężniki betonowe o wymiarach dla chodnika 100x20x6cm oraz krawężnik drogowy na styku chodnika z drogą o wymiarach 500x30x15cm.

Krawężniki powinny odpowiadać wymaganiom BN-80/6775-03/01 i BN-80/6775-03/04 .

Beton na ławę

Beton użyty na ławę pod krawężnik powinien odpowiadać wymaganiom PN-B-06250 [2]. Powinien to być beton klasy B-15.

Wykop pod ławę

Wykop pod ławę krawężnika należy wykonać zgodnie z dokumentacją projektową i PN-B-06050. Jeżeli dokumentacja projektowa nie stanowi inaczej, to najczęściej stosowaną ławą pod krawężnik jest ława z oporem. Dla chodnika umieszczonego między jezdniami oraz chodnika terenowego stosowana jest ława zwykła.

Wymiary wykopu powinny odpowiadać wymiarom ławy w planie z uwzględnieniem w szerokości dna wykopu konstrukcji szalunku dla ławy z oporem. Wskaźnik zagęszczenia dna wykopu pod ławę powinien wynosić co najmniej 0,97 wg normalnej metody Proctora.

Ława betonowa

Klasa betonu stosowanego do wykonania ławy powinna być nie niższa niż B15.

Wykonanie ławy betonowej powinno być zgodne z wymaganiami BN-64/8845-02.

Podbudowa pod kostkę

W ramach prac chodniki przed wejściem do budynku i na terenie szkoły zostaną rozebrane w niezbędnym zakresie w celu zmiany ich nachylenia, szerokości i kierunku lub kolorystyki. Dla nowych i przebudowywanych chodników należy wykonać nową podbudowę z podsypki cementowo-piaskowej 1:4 grubości 40 cm. Istniejący chodnik betonowy oraz opaska przy budynku zostaną rozebrane a gróz zutylizowany. Na długości budynku zgodnie z częścią rysunkową zostanie wykonany chodnik dojazdu dla osób niepełnosprawnych o szerokości 200cm wraz z nowym miejscem postojowym.

Ziemia w miejscach wykorytowań dla przekładanych i nowych chodników oraz nowego miejsca postojowego zostanie wybrana do głębokości 40cm i zutylizowana. W miejsce wykorytowań wykonana zostanie nowa podbudowa dla kostki w całości wykonana z podsypki cementowo-piaskowej 1:4 wraz zagęszczeniem warstwowo. Warstwy podbudowy zagęszczane mechanicznie, zagęszczana warstwa nie może przekroczyć 20 cm, na tak przygotowane podłoże należy ułożyć nową kostkę typu Behaton gr 8cm. .

Tablice informujące



Znak „podjazd dla niepełnosprawnych”:

- Wymiar: 40 x 40 cm,
- Aplikacja monomeryczna laminowana,
- Druk kolorowy jednostronny,
- Podkład: pcw 4mm spienione,
- Odporna na warunki atmosferyczne,
- Mocowanie tabliczek za pomocą podklejenia pianką samoprzylepną do naklejenia na płaską powierzchnię drzwi.



Znak – „kierunek drogi dla niepełnosprawnych”:

- Wymiar: 21 x 30 cm,
- Aplikacja monomeryczna laminowana,
- Druk kolorowy jednostronny,
- Podkład: pcw 4mm spienione,
- Odporna na warunki atmosferyczne,
- Mocowanie tabliczek za pomocą podklejenia pianką samoprzylepną do naklejenia na płaską powierzchnię drzwi.

Tabliczki montowane będą na elewacji budynku.

Opis zakresu prac

Wyznaczyć min. 1 miejsce postojowe dla OzN na parkingu znajdującym się na terenie szkoły przy placu apelowym, o parametrach zgodnych z wytycznymi MDS – stanowisko o wym. 3,6 m x 5,0 m – parkowanie prostopadłe, powierzchnię wymalować na niebiesko i oznaczyć symbolem osoby na wózku.

Wyznaczyć ciąg pieszy od istniejącego parkingu do placu apelowego wzdłuż elewacji zachodniej budynku

Prace do wykonania:

- Demontaż i utylizacja istniejących obrzeży betonowych chodnika – 2,0mb
- Skucie i utylizacja istniejącej opaski betonowej
- Wykorytowanie podłoża na głębokość 45cm – 72,0 m²,
- Zamontowanie nowego obrzeża drogowego z oporem betonowym w kolorze szarym w koło nowego miejsca OzN oraz na styku nowego chodnika z drogą manewrową, nowe obrzeże zamontować w obniżeniu do poziomu - 0,5 cm ponad krawędź kostki – 30,0 mb,
- Ułożenie w kolorze szarym obrzeży chodnikowych – obrzeża układać na ławie betonowej z oporem – 8,5 mb,

- Ułożenie na podbudowie cementowo-piaskowej jak dla ruchu ciężkiego (gr 45cm) kostki typ. BAUMA w kolorze czerwonym, sposób układania zgodny z istniejącym układem/podziałem kostek na chodniku – 47,0m²,
- Od strony elewacji budynku przed ułożeniem kostki stosować folię kubełkową – 17 mb,
- Zamulenie kostki – 72,0 m²,
- Umycie kostki i wymalowanie 2 miejsc postojowych OzN – pow. 36m²,
- Zamontowanie na słupku ocynkowanym znaków D-18a i T-29– 2 kpl,
- Zakup tablic informacyjnych wskazujących wejście do budynku dla OzN (oznakowanie kierunkowe) wraz z zamontowaniem – 12 szt. (6 w lewo i 6 w prawo),
- Podkład z blachy aluminiowej gr 3mm dla montażu tabliczek na słupkach – blachy malowane w kolorze niebieskim – 12 sztuk,
- Słupki ogrodzeniowe w kolorze niebieskim dla montażu tabliczek wysokości 160cm, montowane na własnym fundamencie 120x30x30cm – 6 sztuk,

3.3. Standard dostępności wejść do budynku

Drzwi aluminiowe ogółem

- drzwi profilowe o konstrukcji aluminiowej na szerokich profilach komorowych, profil ciepły $U=1,1 \text{ W/m}^2\text{K}$ dla drzwi zewnętrznych i profil zimny dla drzwi wewnętrznych, w kolorze uzgodnionym z Inwestorem, sugerowany RAL 9010,
- kształtowniki wykonane ze stopu aluminium.
- właściwości mechaniczne kształtowników powinny być zgodne z PN-EN755-2-2001, a odchyłki od wymiarów zgodne z PN-EN12020-2-2004,
- kształtowniki w drzwiach zewnętrznych ocieplone - z przekładką termiczną,
- kształtowniki zabezpieczone powłoką poliestrową proszkową, odporność powłoki na korozję wg PN-76/h-0406/02; stan powłoki bez zmian po 20 cyklach działania w temperaturze 35°C — mgły solnej, grubość powłoki nie mniejsza niż 60µm, twardość względna nie mniej niż 0,7; odporność na działanie cieczy - stan powłoki bez zmian po 1000 h działania wody destylowanej o temperaturze 3°C i 40°C.
- płyciny aluminiowe ocieplone ,
- do uszczelnienia szyb stosować uszczelki z kauczuku etylenowo – propylenowego EPDM spełniającego wymagania norm DIN 7863,
- współczynnik przenikania ciepła dla drzwi zewnętrznych $U_{max}=1,1 \text{ W/m}^2\text{K}$,
- szkło białe 33,1/16CR czarna 33,1TF,
- drzwi wyposażone w podwójne zamki dół i góra z wkładką patentową, do każdej wkładki należy przekazać komplet minimum 4 kluczy,

- skrzydło główne wyposażone w obustronne pochwyty drzwi, pochwyty wykonane w kolorze kontrastującym do drzwi np. kolor biały, pochwyty zamontowane w minimalnym zakresie wysokości 80-110cm,
- każde skrzydło drzwi wyposażone w 3 zawiasy regulowane typu 3D,
- drzwi wyposażone w zamek rolkowy,
- skrzydła główne wyposażone w samozamykacz :
 - w kolorze RAL9010,
 - dopuszczony do stosowania w drzwiach przeciwpożarowych i dymoszczelnych,
 - dopuszczony do stosowania w drzwiach przymykowych o szerokości skrzydła do 1250 mm,
 - montaż na skrzydle po stronie zawiasowej i montaż na ramie po stronie przeciwwawiasowej – samozamykacz należy montować od strony wewnętrznej budynku,
 - zmienna siła zamykania przez przestawiony montaż obudowy,
 - prędkość zamykania regulowana za pomocą zaworu z przodu,
 - końcowa faza zamykania regulowana przez układ dźwigniowo-drażkowy,
 - samozamykacz do zastosowania z drzwiami prawymi i lewymi,
 - samozamykacz do montażu na skrzydle i na ramie,
 - samozamykacz dostosowany do obiektów przemysłowych,
 - samozamykacz z górną listwąślizgową,
 - samozamykacz z umożliwiający 500 000 cykli zamykania
 - klasyfikacja zamykacza EN 1154 4-8-5/2-1-1-4
 - drzwi po zamontowaniu należy obrobić w koło raz pomalować ściany w rejonie wymienianych drzwi,
 - wszystkie wyroby niezbędne do obsadzenia drzwi i ich wykończenia (listwy, kołki, itp.) będą dostarczone i zamontowane przez wykonawcę,

Inne wyroby i materiały

- elementy mocujące:
 - kołki rozporowe (dyble),
 - kotwy,
 - śruby, wkręty,
 - system KiK
- elementy podporowe i dystansowe:
 - klocki,
 - belki drewniane,

- podkładki,
- kątowniki stalowe.

Oznaczenie kolorystycznie drzwi - pasy

Szklane drzwi usytuowane w szklanej ścianie uwidaczniane są np. poprzez zastosowanie koloru lub dodatkowych podziałów drzwi. Zgodnie z przepisami, wszelkie elementy transparentne (np. ściany i drzwi szklane) oznaczone pasami kontrastującymi „wizualnie z tłem oglądanym w obu kierunkach i we wszystkich warunkach oświetleniowych”. Pasy na szklanych elementach, mogą mieć różną formę: linii, kwadratów, kół, symboli czy motywów dekoracyjnych. Istotne jest, aby zlokalizowane były one na dwóch poziomach, tj. 150-200 cm (pierwszy pas) oraz 85-105 cm (drugi pas), a ich grubość minimalna wynosiła 10 cm. Wprowadzone oznaczenia muszą mieć kolor jaskrawy, preferowany kolor żółty.

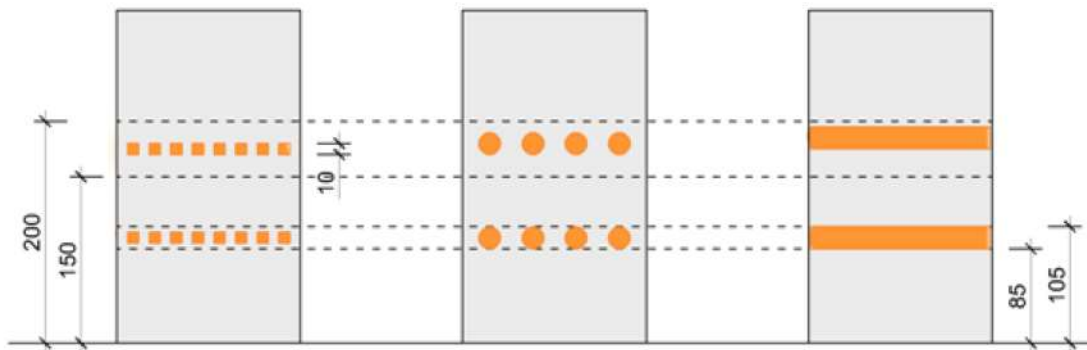

Opis zakresu prac.

Demontaż istniejących płytek betonowych oraz betonowego Wykonanie pochylni dla OzN z poręczami na dwóch wysokościach zgodnie ze standardem obligatoryjnym MDS przy wejściu bocznym od strony północno-wschodniej.

Przebudowa bocznych schodów wejściowych poprzez dostosowanie kształtu i wymiaru stopni oraz koloru i materiału oraz przestrzeni manewrowej zgodnie z wymaganiami MDS.

Wykonanie poręczy sytuowanych z obu stron biegu schodów zgodnie z MDS.

Barwne oznakowanie stopni schodów.

Przebudowa wejścia bocznego do budynku zgodnego z MDS:

- a. Montaż drzwi dwuskrzydłowych o szerokości w świetle otworu podstawowego min. 100 cm wraz z pochwytnymi kontrastującymi z kolorem skrzydła drzwiowego zgodnie z MDS oraz skrzydłem dodatkowym o szer. ok 70 cm.
- b. Zastosowanie oznaczeń kolorystycznych na powierzchni szklanej drzwi zgodnie z wymaganiami MDS;
- c. Dodanie nowego zadaszzenia;



Daszek szklany

Nad wejściem do budynku należy zamontować zaszenie.



Zadaszenie z zestawem wsporników poliwinylowych o bardzo wysokiej, jakości i wytrzymałości w kolorze czarnym, płyty z poliwęglanu komorowego o grubości 6mm, zestawu listew aluminiowych.

Dane techniczne

- **Wymiary zadaszania:** 300 x 120 x 28 cm
- **Kolor konstrukcji:** antracyt
- **Materiał zewnętrzny:** poliwęglan
- **Materiał wewnętrzny:** Płyta EPS
- **Odprowadzenie wody:** do przodu
- **Odporny na promieniowanie UV:** Tak
- **Zestaw montażowy:** specjalistyczny do elewacji ze styropianem
- **Nowy fabrycznie zapakowany:** Tak
- **Gwarancja:** Produkt z gwarancją 24-miesiące
- **Certyfikacja** - Posiadający certyfikat CE.

Opis dzwonka

Dzwonek bezprzewodowy i bezbaterijny przycisk (kinetyczny). Dzwonek z przyciskiem kinetycznym, który nie wymaga stosowania baterii ani zasilania kablowego. Nadajnik i odbiornik pracujące na paśmie 433,92 MHz, o zasięgu działania w terenie otwartym do 100 m. Dzwonek z dużą ilością dostępnych melodii oraz sygnalizacją optyczną dzwonienia oraz możliwość regulacji poziomu głośności.

- ZESTAW
 - zasięg pracy: maks. do 100 m,
 - częstotliwość pracy: 433,92 MHz
 - możliwa rozbudowa: tak
 - rodzaj komunikacji: bezprzewodowa
- NADAJNIK
 - ilość melodii gongu: 58
 - rodzaj zasilania nadajnika: kinetyczny
 - stopień IP: IP 55
 - temperaturowy zakres pracy: -18°C/40°C
 - wymiary: 85 mm x 40 mm x 32 mm
 - ilość nadajników w zestawie 2 szt.
- ODBIORNIK
 - napięcie zasilania odbiornika: 230V AC
 - rodzaj zasilania odbiornika: bezpośredni wtyk w gniazdo sieciowe

- maks. poziom głośności: 85 dB / 1 m
- stopień IP: IP 20
- wymiary odbiornika: 85 mm x 78 mm x 32 mm
- temperaturowy zakres pracy: 0°C/45°C

Prace do wykonania:

- Demontaż betonowego spocznika – 11,5 m²,
- Demontaż istniejących płytek betonowych – 30,5 m²,
- Korytowanie z wywiezieniem powierzchni po zdemontowanej kostce i spoczniku na głębokość min 20cm – 42,0 m²,
- Ułożenie folii kubelkowej na ściany budynku – 20 mb
- Ułożenie na podbudowie cementowo-piaskowej jak dla ruchu ciężkiego (gr 20-30cm) płytek betonowych 40x40x5 cm jak istniejące na placu apelowym w kolorze czerwonym, sposób układania zgodny z istniejącym układem/podziałem płytek na chodniku– 42,0 m²,
- Zamulenie nawierzchni – 42,0 m²,
- Od strony elewacji budynku przed ułożeniem kostki stosować folię kubelkową – 17 mb,
- Zamulenie kostki – 72,0 m²,
- Umycie kostki i wymalowanie 2 miejsc postojowych OzN – pow. 36 m²,
- Demontaż istniejących drzwi PVC 173x217 cm i ich utylizacja,
- Montaż drzwi w stolarce szklano aluminiowej (światło otworu 173x217cm) skrzydło główne o szerokości przejścia 100cm (drzwi mierzona od wewnętrznej strony ościeżnicy do skrzydła drzwi po otwarciu skrzydła do 90 stopni), drugie skrzydło wynikowe 60cm. Drzwi w kolorze białym z klamkami w kolorze czarnym – szt (6,32 m²),

Schemat układu drzwi zewnętrznych:

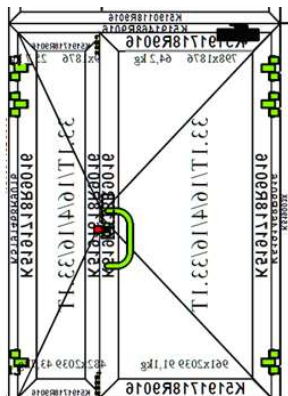

- Oznaczenia kolorystyczne drzwi w formie dwóch linii kółek naklejonych z obu stron szyby, linie z kółkami o średnicy 10cm klejone w dwóch poziomach 85-105cm i 150-200cm od posadzki, kolor linii – żółty – 7,5 mb,
- Zakup i montaż dzwonka bezprzewodowego i bezbaterijnego – 1 szt,
- Naprawa ścian zewnętrznych po wymianie drzwi poprzez uzupełnienie styropianu, wykończenie dwoma warstwami siatki zatopionej w kleju oraz tynkiem cienkowarstwowym (sylikonowym, kolor antracyt) otwór w koło wejścia na szerokość min 1,0m - 6,5 m²,
- Uzupełnienie ścian wewnętrznych po wymianie drzwi, wyszpachlowanie i wyrównanie ścian w koło drzwi - 5,5 m²,
- Przygotowanie podłoża wraz z zagruntowaniem – 5,5 m²,
- Wymalowanie ścian przedsionka farbą i od storny korytarza w rejonie drzwi farbą ceramicznymi w połysku, farby z trwałą powłoką odporne na częste mycie i szorowanie, odporna na rozlaną wodę, napoje, oleje itp. wysoka odporność na wilgoć i warunki atmosferyczne - nie żółknie, chroni przed UV, szybko schnąca - do dotyku i przemalowania od 1 h. Lamperia malowana na wysokość około h=1,6m od posadzki (jak istniejąca lamperia na obiekcie). Kolor lamperii - jak istniejąca na obiekcie – przed zamówieniem kolor należy potwierdzić na budowie z istniejącą lamperią obiektu – 2,5 m²,
- Wymalowanie ścian w koło drzwi w kolorze ścian istniejących od strony korytarza farbą w kolorze białym, farbami lateksowymi odpornymi na szorowanie - 3,0 m²,
- Dostawa i montaż zadaszenia nad wejściem do budunku o wymiarach 120x300cm – 1 szt.
- Wykonanie pasa kontrastowego, poprzez umycie istniejącej kostki betonowej zgodnie ze specyfikacją w zakresie nanoszonej farby oraz wymalowanie dwóch pasów o szerokości 15 cm każdy. Pasy malowane w kolorze niebieskim, do malowania użyć farby drogowej przeznaczonej do wyznaczenia miejsca OzN - 75 mb.

3.4. Standard dostępności szatni

Opis zakresu prac

Zakup i montaż zamykanych szafek kontrastujących z tłem oraz ustawienie ich w sąsiedztwie wejścia głównego na parterze - Szafka pracownicza BHP - ubraniowa 400/1800 – 18411.

Zastosowanie na szafkach czytelnego oznakowania graficznego i numerycznego zgodnie ze standardami MDS.

Cechy szafek:

- szafka wykonana z blachy stalowej,
- zawiasy w postaci odpornych sworzni stalowych produkcji ALSANIT niewidoczne z zewnątrz,
- płaska podstawa w celu łatwego utrzymania czystości ,
- w każdej skrytce wieszak na ubrania,
- korpus wentylowany,
- wzmocnione drzwi wyposażone w silikonowe odbojniki,
- w każdej skrytce półka,
- w każdej skrytce nierdzewny drążek z 3 przesuwymi haczykami,

- ogranicznik otwarcia drzwi,
- numeracja w postaci: aluminiowych tabliczek, wyklejana, grawerowana,
- maskownice boczne lub narożnikowe,
- dowolny zamek wg wskazań klienta,
- kolorystykę szafek (ścianek i drzwi) należy ustalić z Inwestorem na etapie zamówienia – drzwiczki muszą kontrastować z szafką.



Szafki zamontowane zostaną do ściany za pomocą kołków rozporowych o poniższej specyfikacji :

- koszulka z polietylenu,
- wkręt stalowy z hakiem prostym ocynkowany galwanicznie lub pręty stalowe zakończone główką wkręcane kluczem płaskim,
- kołki i wkręty posiadające aprobatę techniczną,
- kołki użyte do montażu tablicy typu KHP-10 (10x50mm) do KHP-12 (12x60mm) dokładny typ należy dobrać na etapie montażu tablicy po wczesnym sprawdzeniu podłoża (ściany) w której będzie osadzony kołek,

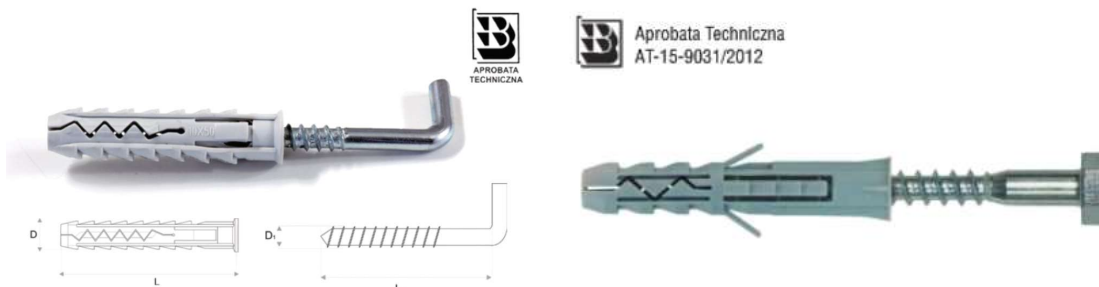

Opis tabliczek na szafki

- Tabliczki z alfabetem Braille'a przystosowane do montażu na drzwi,
- Tabliczki wykonane ze srebrnego, matowego laminatu grawerskiego odpornego na działanie warunków

atmosferycznych – dopasowane do istniejących tabliczek na obiekcie,

- Zarówno cyfry jak i alfabet Braille'a muszą być wyraźnie wyczuwalne pod opuszką palca,
- Napisy zgodne z zaleceniami PZN,
- Mocowanie tabliczek za pomocą podklejenia pianką samoprzylepną do naklejenia na płaską powierzchnię drzwi,
- Przed realizacją należy przygotować projekt wszystkich tabliczek w wersji plik PDF i jedną tabliczkę w wykonaniu na gotowo a następnie przedstawić całość do zaakceptowania zamawiającemu,
- Wymiary: 100x65mm,
- Materiał: srebrny laminat grawerski, mat exterior,
- Kolor graweru: czarny,
- Grubość: 1,6 mm,
- Wysokość kulki: 0,5mm (zgodnie z zaleceniami PZN),
- Numeracja na tabliczkach uzgodniona z zamawiającym,

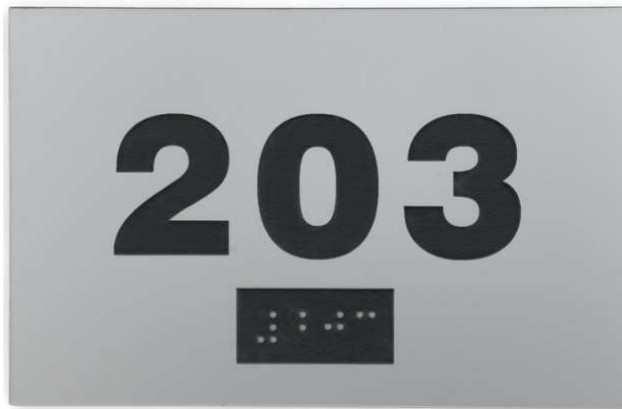

Prace do wykonania:

- Szafki – 1 szt, cena 1000zł,
- Tabliczki – 1 szt cena 60zł,

3.5. Standard dostępności komunikacji poziomej

3.5.1. Oznaczenie biegów stopni



Powierzchnia stopni jest antypoślizgowa, matowa, bez zbędnych wzorów. Istotne jest natomiast wyróżnienie barwne stopni. Wymagane jest, aby krawędzie pierwszego i ostatniego stopnia w biegu schodowym oznaczone były pasami o szerokości min. 5 cm na całej ich szerokości, w kolorze kontrastującym z ich nawierzchnią. Oznaczenie jest widoczne na stopniu i podstopnicy (część pionowa lub skośna stopnia). Prace do wykonania na łączniku korytarza.

Krawędź oznacza się kolorem kontrastowym na poziomie nie mniejszym niż 50% LRV.

Taśma w kolorze gładka żółtym przyklajana na stopień i podstopień o szerokości całkowitej 5+5cm.



Taśmy muszą charakteryzować się :

- Kolorem żółtym,
- Gładka ,
- Wysoką elastycznością,
- Brak współczynnika tarcia,

• przeznaczenie	ruch pieszcy - miękki (goła stopa, miękkie obuwie)
• Do wewnątrz	tak
• Na zewnątrz	tak
• grubość całkowita	150 mic
• materiał:	PVC
• klej	Hot Melt
• Wydłużenie na zerwanie	200%
• rodzaj kleju	akryl modyfikowany
• zakres temperatury pracy	-10°C - + 60°C

Prace do wykonania:

- Odklejenie istniejących taśm żółto czarnych – 28,2 m²,
- Umycie i odtłuszczenie schodów w miejscach klejenia taśmy – 7,1 m²,
- Taśma oznaczeniowa przyklajana na stopień i podstopień o szerokości całkowitej 5+5cm – 7,0mb,

3.5.2. Faktura fon

Przed biegiem prowadzonym w dół w odległości 50 cm od krawędzi stopnia zamontować należy fakturę bezpieczeństwa (ostrzegawcza) o szerokości 60-80 cm z elementami w postaci ściętych kopulek (ściętych stożków) o wys. 5 mm. W w/w elementach zastosowano kolor kontrastowy na poziomie nie mniejszym niż 50% LRV

Opis prac: Przed schodami u góry i dołu korytarza należy wykonać fakturę ostrzegawczą typu B2. Fakturę należy wykonać na pełną szerokość korytarza tj. 340cm i szerokość 80cm, fakturę należy oddalić od schodów na 50cm zgodnie z poniższy schematem.

Kółka do tworzenia pól informacyjnych muszą spełniać poniższe wytyczne:

- wytyczne w całości z żywicy – kolor biały,
- faktura typu B2 (kółka skośne),
- wykokość kółka =5,0 +/-1mm,
- dolna szerokość kółka = 30 mm,
- górna szerokość kółka = 20 mm,
- wysoka kontrastowość barwowa – do ponad 70%,
- górna warstwa antypoślizgowa (odporność na poślizg R-12/R-13),
- bardzo wysoka odporność na ścieranie,

- bardzo dobra odporność na zabrudzenia,
- kółka montowane do podłoża na bezrozpuszczalny klej żywiczny o wysokich parametrach marki LUMIGLUE,
- montaż kółek prowadzić z użyciem szablonów montażowych,

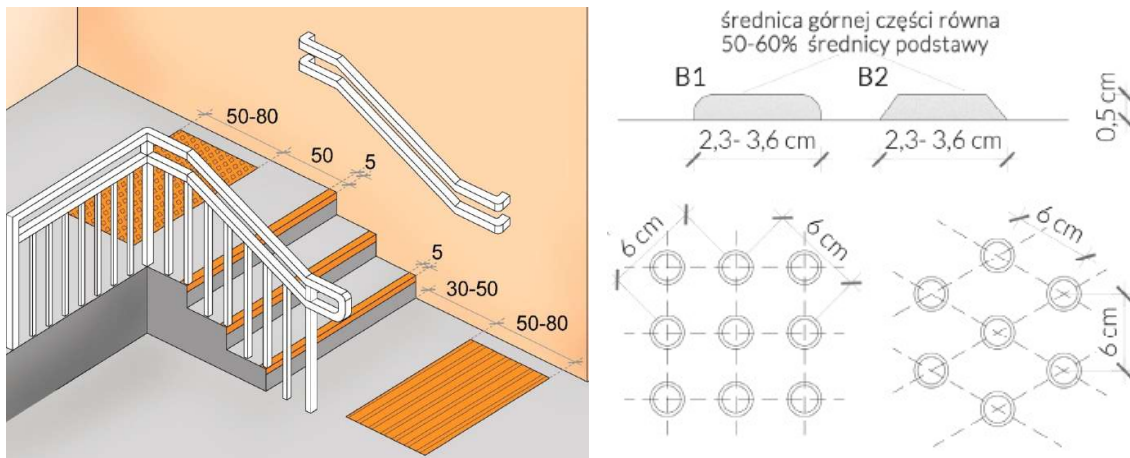

Prace do wykonania:

- Umycie i odtłuszczenie istniejącej posadzki – 8 m²,
- Zakup, dostawa i montaż faktura fon B2 – 5,5 m² (całość prac 9 500)

3.5.3. Poręcz przyschodowa

Wykonawca wykona, dostarczy i zamontuje stalową poręcz dla niepełnosprawnych w kolorze RAL 7035 (jasno szary),

Poręcze zgodne z MDS, szt 1 - montowana po przeciwnej stronie schodów w stosunku do platformy.

Niezbędne w korzystaniu ze schodów są poręcze sytuowane z obu stron biegu schodowego [RMI WTB § 296]. Wymóg ten powinien zostać spełniony niezależnie od długości biegu schodowego (wysokości różnicy poziomów), pomimo że przepisy określają, że poręcze mają być instalowane tylko przy schodach, których wysokość przekracza 50 cm [RMI WB, §296, ust.1]. W przypadku biegów schodowych, których szerokość jest większa niż 4 m, wymagane jest zastosowanie dodatkowej balustrady pośredniej [RMI WTB., §296, ust. 3.]

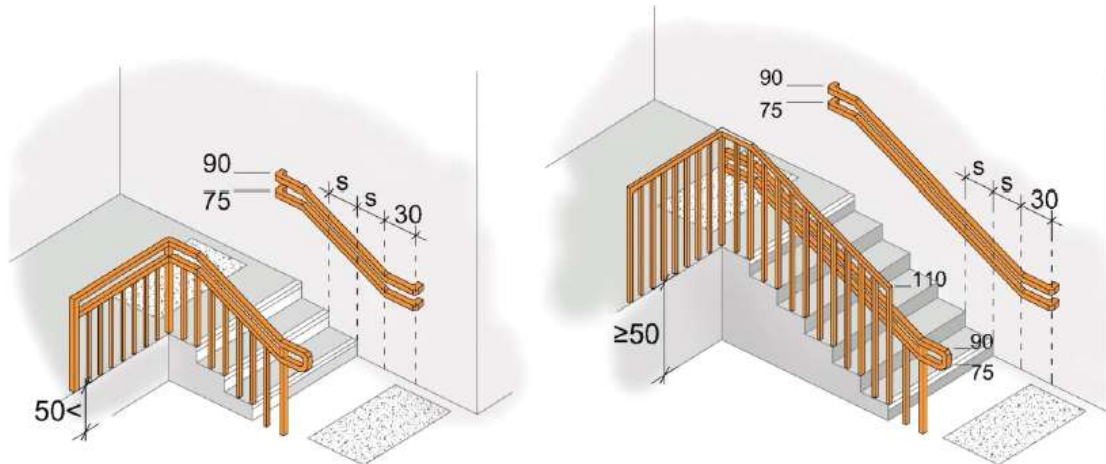

Wysunięta poza schody poręcz zakończona jest „w sposób zapewniający bezpieczne użytkowanie” [RMI WTB, §296, ust.5], np. dogięta „na okrągło” w kierunku ściany lub podłoża. Jeżeli poręcz wchodzi w światło skrajni ciągu pieszego, to oznaczona jest kolorem kontrastującym z otoczeniem (podstawowy poziom kontrastu wynosi 50% LRV, zalecany zaś 70% LRV).

Pochylnia ma także na bokach krawężniki o wysokości co najmniej 7 cm i obustronne poręcze mocowane na wysokości 75 i 90 cm od płaszczyzny ruchu [RMI WTB, § 298. ust. 4].

Poręcze są przedłużone na początku i końcu biegu o 30 cm w poziomie oraz zakończone w sposób zapewniający bezpieczne ich użytkowanie (połączone ze sobą, zawinięte w dół na min. 5 cm lub do ściany).

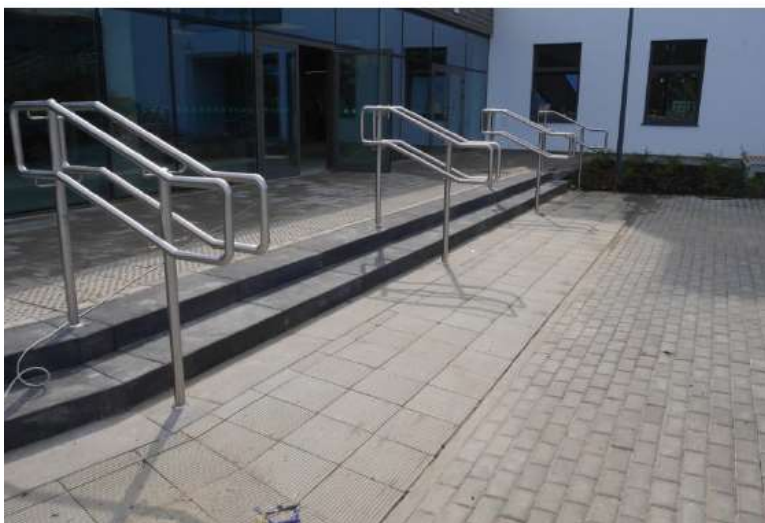

Prace do wykonania:

- Poręcz dla niepełnostoawnych – długość 180 cm,

3.6. Standard dostępności sal rewalidacyjnych

Wszystkie poniższe prace dla punktu 3.8 odnoszą się do gabinetów: pedagoga, rewalidacyjny, logopedyczny.





3.6.1. Wykończenie ścian

Należy przeprowadzić uzupełnienie ubytków oraz szpachlowanie całych ścian i sufitu do uzyskania równej gładkiej powierzchni. Następnie należy przeprowadzić gruntowanie i malowanie ścian i sufitu.

Na etapie prac należy zdemontować wszystkie grzejniki, prądy i gniazda elektryczne w celu wykończenia ścian a po zakończeniu prac ponownie je zamontować wraz z odpowietrzeniem całej instalacji i podłączeniami.

Na etapie prac należy zdemontować wszystkie listwy, kołki, tablice i inne elementy ze ścian i sufitu, a otwory po nich zaszpachlować. Wszystkie zdemontowane elementy zostaną zutylizowane przez Wykonawcę.

Przed zamontowaniem ostrzętu elektrycznego Wykonawca przeprowadzi gruntowanie wszystkich ścian i sufitu wraz z ich malowaniem w celu stworzenia trwałej powierzchni szczernej.

Prace malarskie należy wykonać w minimum w dwóch warstwach.

Wymalowanie sufitu oraz pasa podsufitowego o szerokości 10cm należy wykonać farbami lateksowymi odpornymi na szorowanie, do malowania należy stosować farby typu półmat.

Ściany pomieszczeń w zakresie od 1,6m do pasa posufitowego należy wymalować farbami ceramicznymi odpornymi na szorowanie, do malowania należy stosować farby typu półmat – kolor farby należy ustalić z Dyrektorem Szkoły na etapie budowy, preferowany kolor to pomarańczowy lub niebieski,

Ściany od wysokości posadzki do wysokości 1,6m należy kończyć tynkiem mozaikowym w kolorze pomarańczowym lub niebieskim.

- Pomarańcz 100%

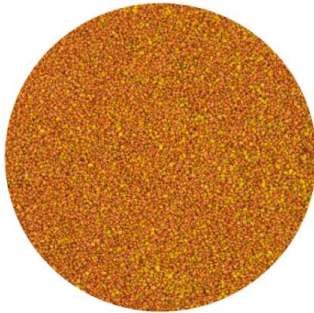

- Niebieski 100%



Dopuszcza się również inną kolorystykę określoną na etapie budowy przez Dyrektora Szkoły lub Inspektora Nadzoru.

Wykonawca ponosi odpowiedzialność za spełnienie wymagań ilościowych i jakościowych materiałów dostarczanych na plac budowy oraz za ich właściwe składowanie i wbudowanie zgodnie z założeniami PZJ.

Do wykonania robót będących przedmiotem niniejszej specyfikacji stosować następujący, sprawny technicznie sprzęt:

- urządzenia do przygotowania zaprawy
- narzędzia ręczne

Wykonawca jest zobowiązany do używania jedynie takiego sprzętu, który nie spowoduje niekorzystnego wpływu na jakość i środowisko wykonywanych robót.

Na żądanie, Wykonawca dostarczy Inspektorowi nadzoru kopie dokumentów potwierdzających dopuszczenie sprzętu do użytkowania zgodnie z jego przeznaczeniem.

Przed rozpoczęciem tynkowania należy przygotować podłoże w zależności od rodzaju podłoża:

- W murze ceglanym spoiny powinny być niezapełnione zaprawą na głębokość 10-15 mm,
- Podłoże przeznaczone do tynkowania powinno być związane, mocne, czyste i suche. Powierzchnia powinna być równa, oczyszczona z pyłu, olejów, farb i innych powłok o niskiej przyczepności,
- Stare tynki zaleca się zmyć wodą. Świeże tynki lub szpachle powinny być całkowicie związane i wysezonowane,
- Rysy i pęknięcia, wyrównać i naprawić z zastosowaniem zapraw,
- Podłoże betonowe pod tynk powinno być równe, lecz szorstkie,
- Gładkie podłoże betonowe należy naciąć dłutami a następnie oczyścić z pyłu i kurzu,

- Powierzchnia przed tynkowaniem musi być zainpregnowana gruntem zgodnym z wytycznymi producenta tynku mozaikowego. Podłoże zagruntować w kolorze zbliżonym do koloru tynku, minimum 12-24 godzin przed nakładaniem tynku mozaikowego,
- Przed rozpoczęciem tynkowania powierzchnie ram okiennych i drzwiowych, szyb, płytek, wykładzin itp. elementy należy zabezpieczyć i osłonić przed wszelkiego typu uszkodzeniami i zabrudzeniami,
- Przed nałożeniem masy należy wymieszać mieszadłem wolnoobrotowym do uzyskania jednorodnej konsystencji. Czas mieszania nie może przekraczać 2 minut, zbyt długie i intensywne mieszanie może spowodować odparowanie kruszywa i nadmierne napowietrzenie masy,

Prace do wykonania:

- Uzupełnienie bruzdowania ścian – 230 mb
- Uzupełnienie ubytków i pęknięć na ścianach i suficie wraz z ich całościowym wygładzeniem - 210 m²,
- Malowanie sufitu kolor biały - 55 m²,
- Malowanie ścian - 76 m²,
- Lamberia do wysokości 1,6m z tynku mozaikowego – 79 m²,
- Demontaż i montaż grzejników wraz z odpowierzeniem – 3 szt

3.6.2. Wymiana stolarki drzwiowej

Wykonawca przeprowadzi demontaż i utylizację istniejących trzech par drzwi wraz z ościeżnicami prowadzącymi do sali pedagogicznej, rewalidacyjnej, logopedycznej.

Wykonawca zdemontuje i zutylizuje istniejące drzwi prowadzące do sal pedagoga, rewalidacyjny, logopedy a w ich miejsce dostarczy nowe w konstrukcji stolarki aluminiowej (drzwi pełne). Drzwi w kolorystyce białej, montowane na trzech zawiasach. Drzwi białe wyposażone w czarną zaokrągloną klamkę.

Nowe drzwi o wymiarach światła przejścia min 90/200 cm, szerokość drzwi mierzona od wewnętrznej strony ościeżnicy do skrzydła drzwi po otwarciu skrzydła do 90 stopni. Skrzydła drzwi muszą wykładać się na ścianę do kąta 180 stopni. Przed zamówieniem drzwi należy potwierdzić ich wymiar z Inspektorem Nadzoru.

Drzwi wyposażone w :

- skrzydło,
- ościeżnica aluminiowa ,
- trzy zawiasy,
- uszczelka,
- drzwi pełne
- wypełnienie 40 mm SPIENIONY POLISTYREN
- próg max 2cm
- klamka zaokrągloną typu do drzwi technicznych – klamka kontrastowa w odniesieniu do drzwi tj. czarna.



Drzwi wyposażone w zamek oraz wkładkę patentową z kompletem 3 kluczy.

Przed zamontowaniem drzwi Wykonawca przeprowadzi poszerzenie istniejącego otworu drzwiowego o około 30 cm tak, aby zamontować w nim drzwi o świetle przejścia min 90cm oraz wysokości 200cm. W celu zamontowania wyższych drzwi niż obecnie istniejące należy wykuc istniejące nadproże i zamontować nowe na wysokości około 210cm (wymiary otworu dostosować do ościeżnicy nowych drzwi).

Nadproża stalowe w istniejących ścianach murowanych w postaci belek stalowych ceowych połączonych ze sobą śrubami M10 w rozstawie 30cm i opartych na poduszkach betonowych. Nadproże zakotwione jest po obu stronach otworu w ścianie nośnej na długości min 20cm od krawędzi otworu.

Kolejność wykonania prac:

- podstemplowanie stropu nad wycinanym otworem, dla ściany wewnętrznej po obu stronach ściany
- wycięcie z jednej strony ściany bruzdy o wysokości i głębokości dopasowanej do wymiarów belki nadprożowej ceownikowej
- osadzenie w wykutej bruzdzie pojedynczej belki, osiatkowanego ceownika, na zaprawie cementowej
- wykonanie otworów 12mm w ścianie do przeprowadzenia śrub M10
- wycięcie z drugiej strony ściany analogicznych bruzd,
- osadzenie w wykutej bruzdzie pojedynczej belki, osiatkowanego ceownika, na zaprawie cementowej
- powiązanie obu belek za pomocą śrub M10
- wyszpałdowanie obu belek
- wykonanie poszerzenia otworu drzwiowego w ścianie
- otynkowanie krawędzi otworu
- zdemontowanie stempli podpierających

Jako stempli używać podpór tymczasowych ustawionych w rozstawie co 50cm w odległości 150cm od ściany.

Prace do wykonania:

- Demontaż i utylizacja drzwi wraz z ościeżnicą – 3szt

- Poszeżenie otworów w ścianie pod nowe drzwi z obecnych drzwi 76-88cm do min 90cm światła przejścia, poszeżenie o około 30cm - 3 szt (1,1m³ gruzu)
- Wykucie istniejących nadproży - 3 szt (0,9m³ gruzu)
- Wykonanie nowych nadproży z 2xC120 min dł 150cm – 3szt
- Zamontowanie siatki tynkarskiej na nowych stalowych nadprożach – 3 szt
- Otynkowanie ścian otworu przejścia i nadproży - 3 szt (14,5m²)
- Montaż nowych drzwi 100/200 w stolارce aluminiowej wraz z klamkami i wkładkami – 3 szt
- Obrobienie otworu drzwi od strony korytarza na szerokości lamperii wraz z gruntowaniem i malowaniem korytarza farbami lamperyjnymi jak istniejące – min. dwie warstwy farby lamperyjnej w kolorze farb korytarza (kolor szary) - 10 m²
- Obrobienie otworu drzwi od strony korytarza powyżej lamperii wraz z gruntowaniem i malowaniem korytarza farbami lateksowymi jak istniejące – min. dwie warstwy farby lateksowych w kolorze farb korytarza (kolor biały) - 15 m²

3.6.3. Posadzka

Wykonawca dostarczy i zamontuje winylową na podkładzie do 2mm.

Stosować panele z 20 letnim okresem gwarancji. Kolor i zwór paneli ustalić z dyrektorem szkoły na etapie budowy.

Wykonawca dostarczy i zamontuje panel winylowy na systemowym podkładzie gr do 2mm.

W progu drzwi wejściowych zastosowana zostanie listwa progowa o maksymalnej wysokości 2mm.

Nowe listwy przypodłogowe :

Charakterystyka Listwy:

- Listwa przypodłogowa MDF klasy Standard lakierowana
- Rdzeń listwy: MDF Standard / płyta drewnopochodna
- Wykończenie powierzchni: 3 warstwy lakieru
- Kolor: półmat RAL 9003
- Montaż na klej Soudal 49 A
- WYSOKOŚĆ: 100 mm
- GRUBOŚĆ: 16 mm
- DŁUGOŚĆ: 244 cm

Prace do wykonania:

- Demontaż istniejącej podłogi z paneli podłogowych – 27 m²,
- Demontaż listew przypodłogowych – 53 mb,

- Listwa progowa w drzwiach – 3,5 mb,
- Montaż nowej posadzki z paneli wynylowych na podkładzie z pianki gr 2mm - 43,5 m²,
- Nowych listew przypodłogowych – 53 mb,

3.6.4. Montaż w niektórych salach rolet zaciemniających o wyższym stopniu zaciemnienia

Rolety

- Tkanina podgumowania pokryta specjalną powłoką aluminiową odbijającą promienie słoneczne i zabezpieczająca wnętrze przed przegrzaniem i światłem,
- Funkcja 100% zaciemnienia /BLACKOUT/,
- Rolety w wykonaniu wolnowiszącym bez kaset,
- Tkaniny posiadające atesty higieniczne,
- Rolety wykonane z materiałów trudno zapalnych lub niepalnych,
- Skład - 100% PES,
- Gramatura - 230g/m²,
- Grubość - 0,3mm,
- UV = > 6,
- Przepuszczalność światła - 0%,
- Odbicie - 62%,
- Absorpcja - 40%,
- Mechanizm z metalowymi mocowaniami fi=32. Kompletny mechanizm wraz z metalowymi mocowaniami do rolety standard. Dostępne dwa rodzaje: na rurę o średnicy fi=32 i fi=40. Występuje tylko w kolorze białym,
- Łańcuszek do rolet operacyjny metalowy gruby w kolorze srebrnym,
- Kolor tkaniny 517 - **przed zamówieniem kolor należy potwierdzić z zamawiającym.**
- Roleta z wydłużonymi koralikami – koraliki zwisające do 50cm od posadzki.

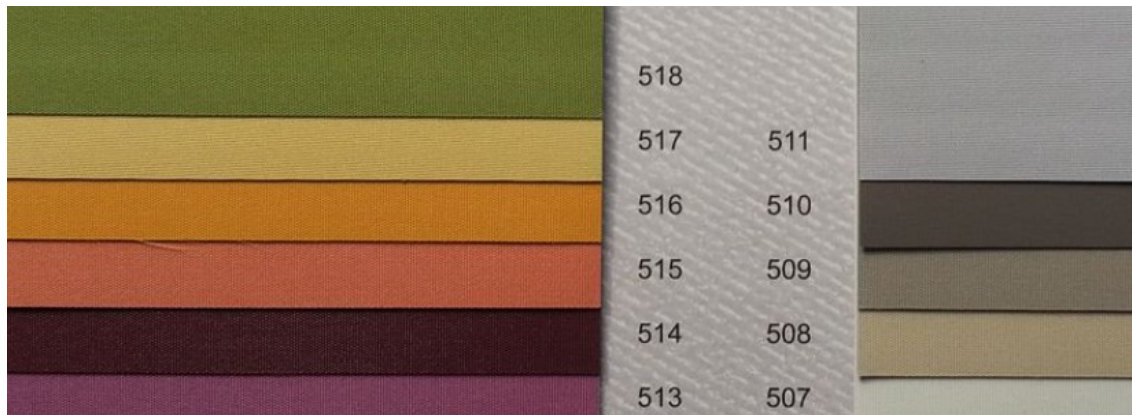

Aluminiowa powłoka po zewnętrznej stronie tkaniny uniemożliwia przenikanie promieni słonecznych do wnętrza pełniąc jednocześnie funkcję izolacji termicznej. Dzięki temu możliwe będzie zaciemnienie pomieszczeń.

Niewielka grubość materiału pozwala na użycie go do systemów kasetkowych. Funkcja 100% zaciemnienia /BLACKOUT/ idealnie sprawdza się również w oknach dachowych.

Opis zakresu prac

Montaż w niektórych salach rolet zaciemniających o wyższym stopniu zaciemnienia. Rolety montowane będą na ścianie wewnątrz budynku w technologii rolet wolnowiszących. Montaż rolet wolnowiszących o wymiarach 230x180cm, 160x180cm i (przed zakupem należy sprawdzić wymiary w naturze).

Prace do wykonania

- Zakup, dostawa i montaż rolet wolnowiszących o wymiarach 230x180cm (przed zakupem należy sprawdzić wymiary w naturze) -1 szt.
- Zakup, dostawa i montaż rolet wolnowiszących o wymiarach 160x180cm (przed zakupem należy sprawdzić wymiary w naturze) -2 szt.

3.7. Standard dostępności gabinetów specjalistycznych

Doposażenie gabinetów i przeorganizowanie przestrzeni do pracy z uczniem w pozycji innej niż praca przy biurku, czyli miejsce do pracy na poziomie podłogi (niezbędne wyposażenie, np.: wykładzina/dywan, materace, poduchy lub pufy).

Wyposażenie gabinetów w szafki do przechowywania pomocy dydaktycznych – wg standardów MDS.

Zakup krzesła z regulacją wysokości i stołu posiadającego możliwość regulacji wysokości oraz kąta nachylenia blatu o szer. min. 75 cm, głębokości minimum 50 cm, matowego w kolorze kontrastowym - buk, klon, dąb (nie białym).

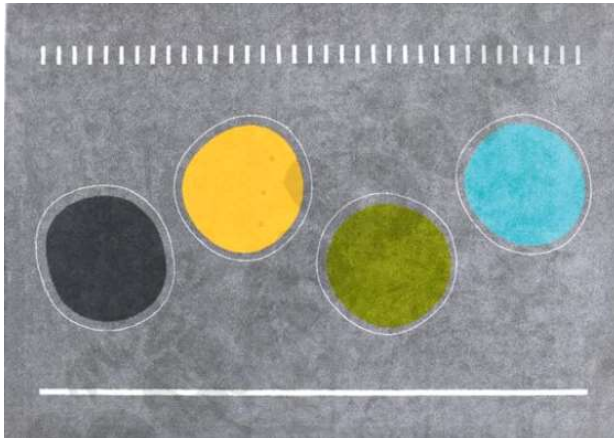
Dywan edukacyjny

- Dywan to wspiane miejsce do zabawy i odpoczynku, nauki liczenia i rozpoznawania wzorów,
- Skład runa 100% PP heat-set frise przędza pojedyncza,
- Certyfikat Zgodności - tzn. Atest Higieniczny,
- Dywan pokryty środkiem uniepalniającym,
- wysokość runa: 7 mm,
- wym. 3 x 4 m.

Parawan wyciszający wysoki – zielony:

Wysoki parawan wyciszający ze sztywną ramą obciągniętą materiałem, ustawiany na aluminiowych podstawkach.

Parametry techniczne :

- 2 podstawki o wym. 38 x 4 x 10,3 cm,
- 4 haczyki i drążek do łączenia parawanów ,
- Fr. 5 cm,
- Wym. 80,5 x 160 cm,
- Dł. drążka 101,5 cm,
- Kolor zielony i szary.

Tipi indiańskie



Namiot Tipi zapewniający świetną zabawę wszystkim dzieciom. Namiot służący jako miejsce pozwalające się wyciszyć. Wykonany z tkaniny, na drewnianym stelażu, z podłogą, otwieranym wejściem i oknem. Materiał umożliwiający pranie go w pralce.

- wym. 120 x120 x 150 cm

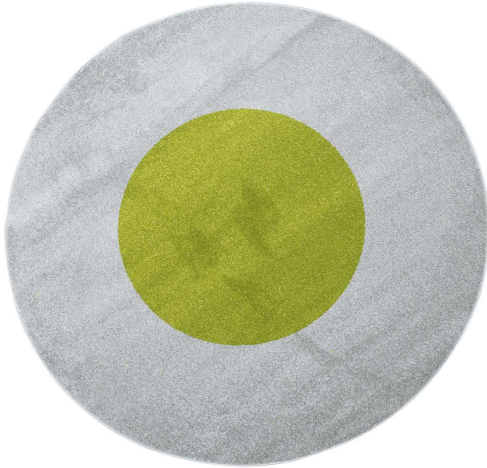
Dywan okrągły o śr. 2 m - szaro-zielony

Skład runa 100% PP heat-set frise, przędza pojedyncza. Posiadają Certyfikat Zgodności tzn. Atest Higieniczny. Pokryty środkiem uniepalniającym. • wysokość runa: 7 mm • śr. 2 m

Gruszka mała pomarańczowa

Miękkie i wygodne gruszki wypełnione granulatem, dopasowujące się kształtem do osoby siedzącej.

Pokryte trwałą tkaniną PCV bez ftalanów, którą łatwo utrzymać w czystości.

- waga 4 kg,
- śr. 60 cm,
- wys. 80 cm,
- wyrób medyczny - klasa I,
- wyrób medyczny klasy 1.
- Żółta i zielona

Materac 3-częściowy pomarańczowo-czerwony - mata



- wym. po rozłożeniu 180 x 60 x 5 cm,
- wyrób medyczny - klasa I

Stanowią podkład do ćwiczeń oraz miejsce zabaw dla dzieci. Obszyte trwałą tkaniną PCV, niezawierającą ftalanów, łatwą do utrzymania w czystości.

Dostarczyć do szkoły materace z dwóch wersji kolorystycznych :

- pomarańczowo czerwony
- szaro niebieski grafitowy

Pufa śr. 50 cm - jasnoniebieska



Okrągłe puffy wykonane z pianki, pokryte trwałą tkaniną PCV, łatwą do utrzymania w czystości.

- wys. 45 cm

Szafka - zestaw 47, 90 st., klonowa skrzynia

Meble wykonane z białej lub klonowej płyty laminowanej o gr. 18 mm, fronty o gr. 18 mm pokryte trwałą okleiną termoplastyczną.

Drzwiczek z cichym domykiem.

Opis składników zestawu:

Regał do uporządkowywania pomocy poprzez umieszczenie w górnej części mebla przedmiotów dostępnych tylko dla nauczyciela, wyeksponowanie pomocy na półkach w zasięgu ręki dziecka, a w skrzyniach schowanie zabawek.

Regał o wymiarach i składowych :

- wym. 154 x 41,5 x 161,6 cm
- 092199 - Półki do Quadro - 2 szt., 1 kpl Pasują do szafek z pionową przegrodą o szer. 79,2 cm oraz do zewnętrznych kolumn szerszych szafek (z wyjątkiem szafek asymetrycznych). • wym. 36,5 x 37 cm
- 092287 - Półki wąskie do Quadro - 2 szt., 1 kpl Pasują do wewnętrznych kolumn szerszych szafek 116,6 i 154 cm oraz do szafek asymetrycznych. • wym. 35,5 x 37 cm
- 092071 - Quadro - drzwiczki 90 z zamkiem średnie, 1 para - białe, 1 szt Drzwi przeznaczone do zamontowania w lewej lub prawej, górnej części regału wielofunkcyjnego 092187. • wyposażone w zamek• wym. 37 x 74,4 cm
- 092200 - Quadro - drzwiczki małe 90 - białe, 2 szt• przeznaczone do mocowania na ściankach zewnętrznych w szafkach z kolekcji Quadro• wym. 37 x 37 cm
- 092291 - Quadro - skrzynia duża - biała, 2 szt• wym. frontu 74 x 37 cm• wym. wewn. 69 x 32,5 x 28 cm

Stolik do sal lekcyjnych:

Zakup, dostarczenie, skręcenie i wyregulowanie następujących elementów wyposażenia klas:



Stół T pochyły 1-os. z blatem o wym. 100x50 cm i regulacją wysokości dla dzieci niepełnosprawnych poruszających się na wózkach inwalidzkich. Stół o konstrukcji dostosowanej do podstawowych wymiarów wózka inwalidzkiego. Odległość między nogami stołu wynosi od 80 cm (dodatkowy profil pod blatem) do 84 cm.

Stelaż stołu wykonany z rury płaskoowalnej pozbawionej niebezpiecznych kantów. Zaokrąglone narożniki blatu, które pozwalają zwiększyć bezpieczeństwo użytkowników. Stół oprócz regulowanej wysokości posiadać musi **możliwość regulowania kąta pochylenia blatu** co pozwala na odpowiednie dopasowanie powierzchni roboczej do potrzeb dziecka.

Stół pochyły z **regulacją wysokości w zakresie 3-4 lub 5-6**.

Blat laminowany o gr. 25 mm pokrytej trwałym laminatem HPL, w odcieniu: buk.

Laminat HPL jest materiałem termoutwardzalnym, a także odpornym na zarysowania, uderzenia oraz czynniki chemiczne, światło, działanie alkoholu, rozpuszczalników i wody oraz wysoką temperaturę. Powierzchnie nim pokryte są bezpieczne dla żywności.

Narożniki proste (dotyczy obrzeży PU, ze sklejki i ABS).

Stelaż ławek szkolnych w wersji kolorystycznej: **aluminium**.

Stoły wyposażone w haczyki na tornister, plastikowe zatyczki chroniące podłogę przed zarysowaniem oraz zatyczki chroniące stelaż przez zarysowaniem go podczas regulowania wysokości.

Ławki szkolne zgodne z normami: PN-EN1729-1:2016, PN-EN1729-2:2016.

Krzesiło do sal lekcyjnych:

Zakup, dostarczenie, skręcenie i wyregulowanie następujących elementów wyposażenia klas:



Krzesiło T z regulowaną wysokością przeznaczone do placówek oświatowych, przede wszystkim do szkół podstawowych oraz ponadpodstawowych. Szerokie, zaokrąglone oparcie zapewnia wygodę siedzenia a wyprofilowane siedzisko eliminuje ucisk pod kolanami w trakcie siedzenia.

Podstawa w kształcie litery H.

Oparcie i siedzisko wykonane ze sklejki bukowej w kolorze naturalnym o grubości 8 mm. Stelaż krzeselka wykonany z rury płaskoowalnej o wym. 38 x 20 mm i 30 x 15 mm w kolorze: aluminium.

Krzesiło T z regulacją wysokości w zakresie 2-3 i 3-4, 5-6.

Zgodne z normą PN-EN 1729-1:2016-02 PN-EN 1729-2+A1:2016-02

Lampka biurkowa:

Lampka bezprzewodowa ładowana ładowarką :

- Trzy tryby świecenia,
- Żywotność: do 50 000 godzin,
- Przyjazne dla oczu światło,
- Lampka, która nie męczy wzroku,
- Dotykowy panel sterowania Easy Touch 5 - stopniowa skala intensywności światła,
- Regulacja kierunku światła o 360°,
- Żywotność: do 50 000h,
- Elegancka stalowa podstawa.

SPECYFIKACJA PRODUKTU Tryby świecenia: Światło zimne, światło naturalne dzienne, światło ciepłe łagodne
Żywotność LED: 50 000 godzin Jasność: 500lm Moc: 8 W CRI: 80 Regulacja kąta wiązki: 360° Napięcie robocze: 12 V DC Napięcie wejściowe: 100-240 V AC Zasilanie: z gniazdka 230V (zasilacz w zestawie) Temperatura barwowa (K): 2800-5500 Materiał: ABS, silikon, tworzywo sztuczne Waga: 980g Wymiary podstawy: 16 x 14 cm Maksymalna wysokość: 40 cm Certyfikacja: CE, RoHS. Bezpieczna dla oczu lampka do domu i pracy. Lampka posiadająca 36 diod LED. Lampka wyposażona w dotykowy panel EasyTouch. Lampka zapewniająca także regulację natężenia światła za pomocą pięcio-stopniowej skali, dostosowując oświetlenie do aktualnej pory dnia.

Lupa podświetlana:



Lupa biurowa ze szklaną soczewką średnicy 85mm o mocy x10. Wyposażona w podświetlenie 3-diodową szerokokątną lampką LED. Pozwala na swobodne czytanie drobnego druku w dokumentach.

Lupa podświetlana dedykowana osobom, które mają problemy z odczytywaniem drobnego druku w dokumentach, czasopiśmie, książkach, na etykietach produktów itp.

Lupa w oparciu o szklaną soczewkę złożoną średnicy 85mm i grubości aż 20mm zapewniającą 10-krotne powiększenie.

Dane techniczne :

- Powiększenie **x10**,
- Wymiary 208 x 110 x 37 mm,
- Średnica soczewki 85 mm,
- Zasilanie 2 x bateria AAA ,
- Masa 295g,
- Materiał – ABS,

Wózek mobilny do ekranu LED/LCD

Wózek konferencyjny TR1 do ekranów LED/LCD 40"-70". TR1 posiada stabilną podstawę na kółkach.

Parametry techniczne:

- Rozmiar ekranu: 40"-70"
- Standard VESA: 75x75, 100x100, 200x100, 200x200, 300x300, 400x200, 400x400, 600x400
- Maksymalne obciążenie: 80 kg
- Kolor: czarny, srebrny
- Ilość montowanych ekranów: 1
- Wymiary pudełka (długość x szerokość x wysokość): 1800x730x140 mm
- Interfejs mocowania: 50x95 mm (min) - 845x460 mm (max)
- Regulacja kąta nachylenia: -6°/+9°
- Rotacja: 3°
- Waga: 46 kg



Wytyczne dla wózka:

- Minimalny rozmiar ekranu: 35"
- Maksymalny rozmiar ekranu: 60"
- Standard VESA: 100x100, 200x100, 200x200, 300x300, 400x200, 400x400, 600x400, 800x400, 800x600
- Maksymalne obciążenie: 120 kg
- Kolor: czarny, srebrny, biały
- Minimalna odległość ekranu od podłoża: 300 mm
- Maksymalna odległość ekranu od podłoża: 1700 mm
- Regulacja położenia kąta pochylenia: 11°
- Waga: 45 kg

Monitor interaktywny



Monitor interaktywny, musi spełniać wszystkie podane poniżej cechy :

- Przekątna ekranu 65"
- Rozwiązanie all-in-one – możliwość zakupu wersji z wbudowanym komputerem (opcja) – każdy z monitorów wyposażony jest w port OPS
- 20 punktów dotyku
- Android 8.0 (w rozdzielczości 4K i o parametrach 4GB RAM / 64 GB ROM)
- Doskonała widoczność nawet w jasnych pomieszczeniach
- Wbudowany filtr światła niebieskiego nie wpływający na barwy wyświetlanego obrazu
- Wbudowane 4 mikrofony z redukcją szumów i echa
- OTA - Aktualizacja Androida bezpośrednio z Internetu bez konieczności stosowania zewnętrznych urządzeń
- Panele zgodne z WCG (Wide Color Gamut)
- Prosta instalacja - wystarczy zawiesić monitor na ścianie lub statywie i podłączyć do zasilania
- Powłoka Anti-glare - matowa antyrefleksyjna powłoka wyświetlacza. Powłoka Anti-glare zapewnia ochronę przed odbijaniem się światła od powierzchni wyświetlacza
- Powłoka Anti-fingerprint - niweluje zostawianie śladów na ekranie monitora i ułatwia czyszczenie ekranu
- Hartowana szyba
- 3 wejściowe porty HDMI (2x 2.0, 1 x 1.4) oraz port VGA pozwalają w prosty sposób podłączyć inne urządzenie.
- 1 wyjściowy port HDMI umożliwi przekazanie na dodatkowe urządzenie sygnału 4K z odświeżaniem 60 Hz
- Głośniki 2 x 15 W z możliwością rozbudowy o dedykowany soundbar Newline o mocy 2 x 20 W (40 W)
- 3-letnia gwarancja (elektronika i matryca)
- Interaktywne oprogramowanie IdeaMax (dla systemu Windows i Mac) oraz Teach Infinity II (dla systemu Windows) - pozwala przygotować lekcję lub prezentację biznesową
- Oprogramowanie do zarządzania i bezprzewodowej prezentacji: Newline Cast, Newline BradCast, Display Management oraz opcjonalnie możliwość dokupienia oprogramowania Newline Launch Control
- Współpracuje z platformami Windows, Mac oraz Linux.

Mikrofon z połączeniem USB

Mikrofon dynamiczny ze złączem USB :

- Do bezpośredniego podłączania do komputera,
- Nie wymagający instalacji sterowników (automatyczne rozpoznawanie),
- Wkładka mikrofonowa o charakterystyce kardoidalnej,
- Konwerter D/A (16 bits, 48kHz),
- Włącznik on/off,
- Współpraca z Windows XP/Vista/7/10 lub Mac

Typ urządzenia	mikrofon wokalny
Wersja	USB
Metoda transmisji	przewodowa
Charakterystyka	kardioda
System	dynamiczny
Pasma przenoszenia	100-10 000 Hz
Impedancja nominalna	600 Ω
Czułość	2.5 mV/Pa
Max poziom dźwięku	145 dB
Materiał obudowy	tworzywo sztuczne

Wymiary	Ø 50 mm x 200 mm
Waga	202 g
Kabel	4m, na stałe
Połączenie, mikrofon	wtyk typu A
Wymiary opakowania (S x W x D)	0.122 x 0.25 x 0.082 m
Waga brutto	0.361 kg
Waga netto	0.21 kg

Głośniki komputerowe:



Profesjonalny komplet głośników z **soundbarem**, w którym umieszczone są dwa głośniki średnio- i wysoko-tonowe. Szerokość głośnika głównego 55 centymetrów.

Głośniki z dołączonym zestawem do montażu ściennego.

Z boku soundbaru włącznik, przyciski regulacji głośności oraz wejście USB.

Najważniejsze cechy:

- **Materiał obudowy:** Tworzywo sztuczne
- **Wymiary głośnika niskotonowego [mm]:** 420 x 115 x 250
- **Wymiary głośników satelitarnych [mm]:** 70 x 550 x 78
- **Kolor obudowy:** Czarny
- **Wyposażenie:** Kabel audio 3.5 mm Pilot Zestaw do montażu ściennego
- **Załączona dokumentacja:** Instrukcja obsługi Karta gwarancyjna

- **Funkcje dodatkowe:** Odtwarzanie muzyki z dysków USB
- **Pilot:** Tak
- **Typ zestawu:** 2.1
- **Inne:** Kodowanie audio: SBC
- **Liczba głośników:** 2
- **Ekranowanie magnetyczne:** Nie
- **Komunikacja bezprzewodowa:** Tak
- **Maksymalne pasmo przenoszenia [kHz]:** 20
- **Minimalne pasmo przenoszenia [Hz]:** 55
- **Moc głośnika niskotonowego (RMS) [W]:** 40
- **Moc głośnika satelitarnego (RMS) [W]:** 40
- **Moc zestawu (RMS) [W]:** 160
- **Zasilacz:** Sieciowe
- **Rodzaj złącza:** AUX Bluetooth Optyczne
- **Wejście liniowe audio:** Tak
- **Wyjście słuchawkowe:** Nie

Program multimedialny: Autyzm. Mowa w kontekście społecznym cz. 1 mTalent



mTalent AUTYZM. Mowa w kontekście społecznym cz.1 to:

- program zawierający ćwiczenia interaktywne wspomagające rozwijanie sprawności komunikacyjnej i pragmatyczne użycie języka,
- materiały do wykorzystania na zajęciach logopedycznych, rewalidacyjnych i terapii pedagogicznej,
- ćwiczenia o prostej i przemyślanej konstrukcji z obszarów takich jak: emocje, gesty, homonimy, synonimy, proste wyrażenia frazeologiczne,
- osobne zbiory ćwiczeń dostosowane dla dzieci nieumiejących czytać oraz dla uczniów starszych, w przypadku których zadania zawierają tekst pisany,
- ponad 200 ekranów interaktywnych,
- uzupełnienie ćwiczeń z programów dotyczących pracy z uczniami ze spektrum autyzmu, a także niepełnosprawnością intelektualną i innymi problemami komunikacyjnymi,
- zestaw materiałów dodatkowych w pudełku (np. karty pracy do wydruku, poradnik metodyczny, tradycyjne pomoce dydaktyczne: kostki emocji, pieczątki),
- kurs obsługi narzędzia pozwalającego na tworzenie dodatkowych ekranów multimedialnych dla dzieci (np. większej liczby ekranów indywidualnie dostosowanych do danego dziecka, ekranów z ćwiczeniami z konkretnego obszaru lub z konkretnymi elementami graficznymi, np. z fotografiami twarzy osób znanych dzieciom).
- może być wykorzystany podczas zajęć tradycyjnych oraz tych na odległość – oprogramowanie mTalent umożliwia pracę zdalną, w tym wideokonferencje, bez konieczności korzystania z zewnętrznego oprogramowania.
- został przygotowany w nowoczesnej technologii HTML5 (nie FLASH), co oznacza, że posłuży użytkownikom przez wiele lat.
- praca z programem możliwa jest zarówno offline (bez dostępu do Internetu) jak i online w każdym miejscu i czasie (szkoła, przedszkole, dom) z dostępem do Internetu.
- wsparcie techniczne producenta (telefon, e-mail) bez dodatkowych kosztów
- 1 stanowisko online (wymagany dostęp do Internetu) oraz 2 stanowiska offline (praca bez dostępu do Internetu)
- licencja bezterminowa

Prace do wykonania:

- Dywan 3x4m – 1 szt,
- Parawan wyciszający zielony – 3 szt,

- Tipi indiańskie – 1 szt,
- Dywan okrągły o śr. 2 m - szaro-zielony – 1 szt,
- Gruszka mała pomarańczowa – 1 szt,
- Materac 3-częściowy pomarańczowo-czerwony - mata – 2 szt,
- Pufa śr. 50 cm – jasnoniebieska – 2 szt,
- Szafka - zestaw 47, 90 st., klonowa skrzynia – 2 szt,
- Stół T 5-6, wymiar blatu 100x50cm – 2 szt,
- Krzesło rozmiar 5-6 (przed zamówieniem potwierdzić rozmiar z Dyrektorem Szkoły) – 2 szt
- Bezprzewodowa lampka led – 2 szt,
- Lupa doświetlająca – 2 szt,
- Wózek do monitora – 1 szt,
- Monitor interaktywny 65 “– 1 szt,
- Mikrofon z podłączeniem USB – 1 szt,
- Głośniki komputerowe – 1 szt,
- Program multimedialny: Autyzm. Mowa w kontekście społecznym cz. 1 mTalent – 1 szt,

3.8. Standard dostępności pomieszczeń świetlicowych

Wyposażenie w pomoce do komunikacji wspomagającej i alternatywnej (AAC) (optyczne, graficzne i komunikatory) oraz inne pomoce specjalistyczne (np. gry i klocki dydaktyczne, pomoce do kształtowania małej motoryki).

Zestaw pomocy dydaktycznych



W skład zestawu wchodzi:

- Mówik Print 2.0 - program do edycji i drukowania symboli (Licencja na 1 stanowisko)
- Wiem jak to powiedzieć, cz. 1a i 1b - program poświęcony budowaniu wypowiedzi dwuelementowych
- Wiem jak to powiedzieć, cz. 2a - program poświęcony budowaniu wypowiedzi trzelementowych
- Wiem jak to powiedzieć, cz. 2b - druga część programu poświęconego budowaniu wypowiedzi trzelementowych

Prace do wykonania:

- Zestaw pomocy dydaktycznych - 2 szt.

3.9. Standard dostępności biblioteki szkolnej

Stworzenie możliwość skorzystania przez uczniów z lektur i książek dostępnych w formacie e-booka i audiobooka (zakup źródeł i/lub licencji do aplikacji).

Lista lektur szkolnych które należy zgromadzić w postaci e-booków i audio booków (1 szt e-booka i 1 szt. audio booka) z listy. Licencja dla Szkoły Podstawowej im. Księcia Józefa Poniatowskiego w Starych Pieścirogach.

KLASY 1 - 3

1. Baśnie (do wyboru) – Hans Christian Andersen
2. Zaczarowana zagroda – Czesław Centkiewicz
3. Dzieci z Bullerbyn – Astrid Lindgren
4. Doktor Dolittle i jego zwierzęta – Hugh Lofting
5. Karolcia – Maria Krüger Kruger
6. O psie, który jeździł koleją – Roman Pisarski
7. Oto jest Kasia – Mira Jaworczakowa

KLASY 4 - 6

1. Akademia Pana Kleksa – Jan Brzechwa
2. Mikołajek (wybór opowiadań) – René Goscinny i Jean-Jacques Sempé
3. Magiczne drzewo. Olbrzym – Andrzej Maleszka
4. Chłopcy z Placu Broni – Ferenc Molnár
5. Opowieści z Narnii. Lew, czarownica i stara szafa – Clive Staples Lewis
6. Ania z Zielonego Wzgórza – Lucy Moud Montgomery
7. Tajemniczy ogród – Frances Hodgson Burnett
8. W pustyni i w puszczy – Henryk Sienkiewicz
9. Tolkien Hobbit, czyli tam i z powrotem – John Ronald Reuel

KLASY 7 - 8

1. Opowieść wigilijna – Charles Dickens
2. Zemsta – Aleksander Fredro
3. Quo vadis, – Henryk Sienkiewicz
4. Syzyfowe prace – Stefan Żeromski
5. Skąpiec – Molier
6. Balladyna – Juliusz Słowacki
7. Kamienie na szaniec – Aleksander Kamiński
8. Mały Książę – A. de Saint Exupery
9. Pan Tadeusz – Adam Mickiewicz
10. Oskar i pani Róża – Eric-Emmanuel Schmitt

Prace do wykonania:

- Lektury formacie e-booka – 26 sztuk,
- Lektury formacie audio booka – 26 sztuk.

3.10. Standard dostępności przestrzeni wyciszenia

Zaadaptowanie sali nr 11 (obok gabinetu pedagoga) na cele pomieszczenia wyciszenia i wyposażenie go w odpowiedni sprzęt (materace, pufy, poduszki, kołdrę obciążeniową, namiot/tipi, słuchawki, urządzenie z funkcją huśtania – kokon/inne służące do stymulacji przedsionkowej lub sensorycznej) pozwalający na odizolowanie się ucznia od bodźców zewnętrznych.

Prace - wymiana drzwi, zakup i montaż rolety na okno, zakup i montaż wykładziny atestowanej na podłogę zostały opisane w powyższych punktach 3.8

Nauszniki przeciwhałasowe zielone

Nauszniki zielone przeznaczone są dla dzieci. Skutecznie tłumią szkodliwy hałas, nie odcinając całkowicie innych dźwięków otoczenia. Przeznaczone na koncerty, festiwale muzyczne, wydarzenia sportowe, imprezy masowe, pokazy fajerwerków oraz AirShow, w samolotach, w wesołych miasteczkach.

Cechy / Właściwości :

- Niewielki ciężar i rozmiar - zapewniające skuteczną ochronę.
- Podwójnie wzmocnione, by lepiej tłumić hałas.
- Miękkie, szerokie poduszki pomagają ograniczyć ucisk wokół uszu, poprawiając wygodę i ergonomię noszenia.
- Jaskrawy, zielony kolor, który poprawia widoczność w celu zwiększenia bezpieczeństwa.

- Duża przestrzeń we wnętrzu nauszników pomaga ograniczać gromadzenie się wilgoci i przegrzewanie.
- Niewielki nacisk, zapewnia maksymalną wygodę nawet w czasie długotrwałego użytkowania.
- Niski pałąk nagłowny pomaga utrzymać równomierny nacisk na głowę, co zwiększa poczucie komfortu.
- Lekka konstrukcja (175 g) zapewnia komfort podczas noszenia nauszników nawet przez kilka godzin.
- Tłumienie SNR [dB] : 27
- Tłumienie L [dB] : 15
- Tłumienie M [dB] : 25
- Tłumienie H [dB] : 30
- Ciężar : 175 g
- Normy, dopuszczenia : CE, EN 352

Kanapa wyciszająca

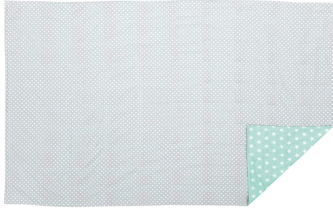

- Wysoka kanapa z zabudowanymi bokami,
- Wykonana z pianki,
- Pokryta trudnopalną tkaniną,
- Stelaż z profilu metalowego,
- Boki kanapy wykonane z lakierowanej sklejki
- Wym. 131 x 70 x 142 cm •
- Wys. siedziska 42 cm
- Gł. siedziska 53 cm
- Kolor zielony

Kołderka obciążeniowa 2,5 kg

Odpowiednia dla dziecka o wadze od 20 do 25 kg i wzroście od 125 do 135 cm • wym. 100 x 150 cm • waga 2,5 kg

Kołdra obciążeniowa to forma terapii stosowana w czasie snu dziecka. Kołderka delikatnie naciska na jego ciało i stymuluje układ proprioceptywny, który odpowiada za czucie głębokie (czyli zmysł orientacji ułożenia własnego ciała). Receptory tego układu znajdują się w mięśniach i ścięgnach i dzięki nim wiemy, w jaki sposób ułożone są nasze kończyny. Stymulowanie proprioceptorów powoduje, że dziecko ma większą świadomość swojego ciała, ale także poprawia jego skupienie i koncentrację, rozluźnia, uspokaja, ogranicza zachowania autostymulacyjne oraz uczucie lęku i niepewności.

Rozmiar kołdry obciążeniowej powinien odpowiadać wzrostowi dziecka **przed zakupem należy potwierdzić wagę i rozmiar kołdry z Dyrektorem Szkoły**. Jej długość powinna być ok. 20 cm dłuższa od wzrostu, żeby można było swobodnie zakryć jego nogi podczas snu.

Materiał, z którego wykonana jest kołdra obciążeniowa jest w 100% naturalny.

Kołderki pikowane, a między przeszyciami umieszczone są szklane mikro-kuleczki.

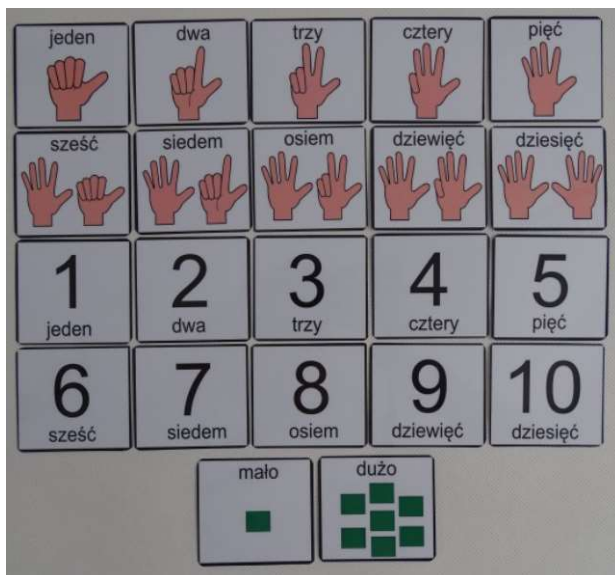
Cyfry - piktogramy

Zestaw służy do komunikacji wspomagającej i alternatywnej. W zestawie mamy 22 sztuk zalaminowanych obrazków

dotyczących cyfr.

Obrazki w formie zalaminowanej w zestawie: (ROZMIAR POJEDYNCZEGO OBRAZKA 6 CM X 5 CM)

OBRAZKI W FORMIE CYFR:

1. jeden
2. dwa
3. trzy
4. cztery
5. pięć
6. sześć
7. siedem
8. osiem
9. dziewięć
10. dziesięć

CYFRY W FORMIE OBRAZKOWEJ:

1. jeden
2. dwa
3. trzy
4. cztery
5. pięć
6. sześć
7. siedem
8. osiem
9. dziewięć
10. dziesięć
11. dużo
12. mało

Istnieje możliwość do obrazków dokupienia również 3 szt. kart aktywności w formie zalaminowanej (format A4 każda karta, druk jednostronny), by móc stworzyć własną książkę PECS.

Czas - piktogramy

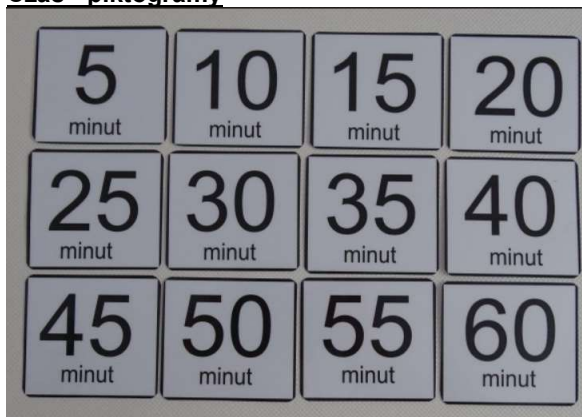

Zestaw służy do komunikacji wspomagającej i alternatywnej. W zestawie mamy 12 sztuk zalaminowanych obrazków dotyczących czasu.

Obrazki w formie zalaminowanej w zestawie: (ROZMIAR POJEDYNCZEGO OBRAZKA 6 CM X 5 CM)

1. 5 minut
2. 10 minut
3. 15 minut
4. 20 minut
5. 25 minut
6. 30 minut
7. 35 minut
8. 40 minut
9. 45 minut
10. 50 minut
11. 55 minut
12. 60 minut

Czynności – piktogramy



Piktogramy - czynności to zestaw do komunikacji wspomagającej i alternatywnej. W zestawie mamy 36 szt. zalaminowanych obrazków z różnymi czynnościami.

Obrazki w formie zalaminowanej w zestawie: (ROZMIAR POJEDYNCZEGO OBRAZKA 6 CM X 5 CM)

1. witać się
2. malować
3. wchodzić
4. wycinać
5. rzucać

6. kaszleć
7. siadać
8. wołać
9. biegać
10. suszyć
11. wychodzić
12. czesać się
13. przychodzić
14. spać
15. jeść
16. pić
17. lizać
18. wachać
19. ubierać się
20. słuchać
21. uśmiechać się
22. kichać
23. myć zęby
24. myć ręce
25. brać kąpiel
26. bawić się
27. ścielić
28. odrabiać
29. grać
30. oglądać
31. jeździć
32. dzwonić
33. pływać
34. płacić
35. kupować
36. iść

Dni tygodnia / miesiące - piktogramy



Zestaw służy do komunikacji wspomagającej i alternatywnej. W zestawie mamy 11 sztuk zalaminowanych obrazków dotyczących dni tygodnia i miesięcy.

Obrazki w formie zalaminowanej w zestawie: (ROZMIAR POJEDYNCZEGO OBRAZKA 6 CM X 5 CM)

DNI TYGODNIA:

1. Poniedziałek
2. Wtorek
3. Środa
4. Czwartek
5. Piątek
6. Sobota
7. Niedziela

MIESIĄCE

1. Styczeń
2. Luty
3. Marzec
4. Kwiecień
5. Maj
6. Czerwiec
7. Lipiec
8. Sierpień
9. Wrzesień
10. Październik
11. Listopad
12. Grudzień

Dobry start w komunikacji cz. 1



Dobry start w komunikacji cz. 1 to specjalny pakiet kart z wraz z piktogramami do komunikacji alternatywnej. Pomocnicze pytania na pasku zadaniowym pomogą dziecku w łatwy sposób komunikować się z rodzicem / terapeutą.

Książka w formacie A4, zalaminowana, zbindowana, zawiera karty aktywności i obrazki:

- 1) Czynności (w zestawie 12 zalaminowanych obrazków)
- 2) Śniadanie/ Kolacja (w zestawie 12 zalaminowanych obrazków)
- 3) Obiad (w zestawie 12 zalaminowanych obrazków)
- 4) Deser (w zestawie 12 zalaminowanych obrazków)
- 5) Napoje (w zestawie 12 zalaminowanych obrazków)
- 6) Osoby/ miejsca (w zestawie 12 zalaminowanych obrazków)

Dobry start w komunikacji cz. 2



Dobry start w komunikacji cz. 2 to specjalny pakiet kart z wraz z piktogramami do komunikacji alternatywnej. Pomocnicze pytania na pasku zadaniowym pomogą dziecku w łatwy sposób komunikować się z rodzicem / terapeutą.

Książka w formacie A4, zalaminowana, zbindowana, zawiera karty aktywności i obrazki:

- 1) Zabawki (w zestawie 12 zalaminowanych obrazków)
- 2) Emocje (w zestawie 12 zalaminowanych obrazków)
- 3) Samopoczucie (w zestawie 12 zalaminowanych obrazków)

Komunikacja alternatywna dla dzieci. Rozwijamy mowę



Komunikacja alternatywna dla dzieci Rozwijamy mowę .Format A5 to sposób na porozumiewanie się z dzieckiem za pomoc piktogramów. Dzięki pomocniczym wyrażeniom dziecko może swobodnie wskazywać palcem dany obrazek i w ten sposób komunikować swoje potrzeby. Książeczka zawiera duży zestaw tematycznych obrazków. Przeznaczona jest dla dzieci z autyzmem i z afazją.

Książeczka w formacie A5, można zamówić również w formacie A4 poprzez wybór formatu. Książka zawiera 33 szt. kart aktywności jednostronnych, na każdej karcie na pasku zadaniowym pomocnicze wyrażenia oraz 9 obrazków z danej kategorii. Dzięki temu wszystko jest czytelne bez nadmiaru obrazków, a dziecku łatwiej się odnaleźć. **Książka zawiera łącznie 279 szt. piktogramów + 24 szt. pustych okienek (na własne potrzeby).** **W zestawie również 2 metry rzepy haczyk i pętelka w celu samodzielnego przyklejenia dodatkowych piktogramów, które chcielibyśmy dołączyć do naszej książeczki lub bliskie osoby z kategorii osoby.**

Dostępne kategorie piktogramów w książce:

- czynności 24 szt. obrazki
- wyrażenia 18 szt. obrazków
- ubrania 9 szt. obrazków
- jedzenie 36 szt. obrazków
- warzywa 9 szt. obrazków
- owoce 18 szt. obrazków
- deser 18 szt. obrazków
- napoje 9 szt. obrazków
- miejsca 9 szt. obrazków
- pomieszczenia domowe i akcesoria domowe 36 szt. obrazków
- pogoda 9 szt. obrazków

- dni tygodnia 9 szt. obrazków
- dni świąteczne 9 szt. obrazków
- uczucia 9 szt. obrazków
- choroby 9 szt. obrazków
- części ciała 9 szt. obrazków
- pytania 9 szt. obrazków
- rzeczy 9 szt. obrazków
- osoby 9 szt. pustych okienek
- cyfry 9 szt. obrazków
- inne- własne piktogramy 24 szt. wolnych okienek

Mega zestaw książeczek do komunikacji. Mówię inaczej



Mega zestaw książeczek do komunikacji. Mówię inaczej to seria poręcznych 15 książeczek wpiętych w segregator. Dziecko może wskazać na podstawie obrazka co chce robić, czego oczekuje. Rozwijamy przy okazji mowę i procesy poznawcze.

W zestawie:

Segregator format A5

15 szt. książeczek zalaminowanych podzielonych tematycznie

- Czynności
- Wyrażenia
- Żywność
- Samopoczucie
- Zabawki/ zabawy
- Odzież
- Części ciała
- Budynki i pomieszczenia domowe
- Pogoda / zjawiska atmosferyczne
- Kolory i skojarzenia
- Ludzie
- Pojazdy
- Zwierzęta
- Pory roku / skojarzenia
- Zawody i atrybuty

Mega zestaw piktogramów (obrazków tematycznych) wraz z 54 sztuk kart aktywności



Mega zestaw piktogramów wraz z 54 szt. kartami aktywności to bogata propozycja obrazków z różnych kategorii : czynności, ubrania, żywność- dania śniadaniowe, obiadowe, warzywa, owoce, słodycze, części ciała, emocje, ludzie, pojazdy, budynki, pomieszczenia domowe, akcesoria kuchenne, łazienkowe, pokoju, zwierzęta domowe, pogoda, pory roku, zabawki, dni tygodnia, miesiące, cyfry, czas, wyrażenia, dni świąteczne oraz kolory. Każdy obrazek ma ilustrację przedstawiającą daną czynność, rzecz i jest podpisany wyrazem.

W zestawie 54 szt. zalaminowanych kart aktywności(w wersja A4 , druk jednostronny) na których mamy możliwość zaczepienia wszystkich obrazków za pomocą np. rzepy samoprzylepnej, którą możecie Państwo zakupić u nas, lub w opcji wszystko z naklejonym rzepem. Wszystkie karty aktywności są podpisane i poukładane

kategoriami.

Możemy układać z dzieckiem różne zdania poprzez stosowanie piktogramów. Dziecko ma możliwość powiedzenia nam co w danym momencie chce robić, na co ma ochotę, czy powiedzieć jak się czuje. Posłuży nam do tego bogata seria różnorodnych obrazków.

Jeżeli Twoje dziecko ma trudności w wyrażeniu swoich potrzeb, uczuć i nie potrafi wyrazić tego słowami, ta pozycja jest właśnie dla Niego/Niej. Piktogramy mają na celu pokazanie Twojemu dziecku, w jaki sposób komunikować się ze światem i Tobą. Książka "Mój pierwszy starter wizualny PECS" przeznaczony jest dla dzieci w różnym wieku. Z pewnością przyda się w pracy logopedom, terapeutom, nauczycielom.

Zestaw może być przeznaczony dla dzieci:

- z zaburzeniem komunikacji werbalnej
- z opóźnionym rozwojem mowy
- z zaburzeniami procesów poznawczych

Mega zestaw piktogramów wraz kompletem kart aktywności

- 1) 54 szt. zalaminowanych kart aktywności do nakładania wszystkich piktogramów (format A4 - pojedyncza karta)
- 2) - 362 szt. zalaminowanych obrazków piktogramów (ROZMIAR POJEDYNCZEGO OBRAZKA 6 CM X 5 CM)

Kategorie:

Czynności - 36 szt. zalaminowanych obrazków
Ubrania/ Akcesoria - 24 szt. zalaminowanych obrazków
Żywność/Dania śniadaniowe, obiadowe, owoce, warzywa - 60 szt. zalaminowanych obrazków
Części ciała- 12 szt. zalaminowanych obrazków
Emocje- 12 szt. zalaminowanych obrazków
Ludzie- 12 szt. zalaminowanych obrazków
Pojazdy- 12 szt. zalaminowanych obrazków
Budynki - 12 szt. zalaminowanych obrazków
Pomieszczenia domowe i akcesoria domowe - 48 szt. zalaminowanych obrazków
Zwierzęta domowe- 12 szt. zalaminowanych obrazków
Pogoda/ Pory roku- 12 szt. zalaminowanych obrazków
Zabawki- 11 szt. zalaminowanych obrazków
Dni tygodnia/ miesiące - 19 szt. zalaminowanych obrazków
Dni świąteczne- 12 szt. zalaminowanych obrazków
Wyrażenia- 22 szt zalaminowanych obrazków
Czas - 12 szt. zalaminowanych obrazków
Cyfry- 22 szt. zalaminowanych obrazków
Kolory- 12 szt. zalaminowanych obrazków

PODZIAŁ NA KATEGORIE WRAZ Z NAZWAMI OBRAZKÓW:

Obrazki w formie zalaminowanej w zestawie:

Czynności - 36 szt. zalaminowanych obrazków

1. witać się
2. malować
3. wchodzić
4. wycinać
5. rzucać
6. kaszleć
7. siadać
8. wołać
9. biegać
10. suszyć
11. wychodzić
12. czesać się
13. przychodzić
14. spać
15. jeść
16. pić
17. lizać
18. wachać

19. ubierać się
20. słuchać
21. uśmiechać się
22. kichać
23. myć zęby
24. myć ręce
25. brać kąpiel
26. bawić się
27. ścielić
28. odrabiać
29. grać
30. oglądać
31. jeździć
32. dzwonić
33. pływać
34. płacić
35. kupować
36. iść

Ubrania/ Akcesoria - 24 szt. zalaminowanych obrazków

Obrazki w formie zalaminowanej w zestawie:

1. majtki
2. skarpetki
3. spodnie
4. spodenki
5. bluzka
6. koszulka
7. swetr
8. piżama
9. czapka
10. kurtka
11. buty
12. sandały
13. sukienka
14. szalik
15. spódnica
16. rajstopy
17. kalosze
18. kapcie
19. czapka z daszkiem
20. adidasy
21. zegarek
22. plecak
23. okulary
24. okulary przeciwsłoneczne

Żywność/Dania śniadaniowe, obiadowe, owoce, warzywa - 60 szt. zalaminowanych obrazków

Obrazki w formie zalaminowanej w zestawie:

Dania śniadaniowe:

1. rogal
2. chałka
3. tosty
4. chleb
5. bułki
6. parówki
7. jajecznicę
8. jogurt
9. ser
10. mleko
11. kanapka
12. masło

13.dżem

Dania obiadowe:

1. zupa
- 2.kotlet
3. naleśniki
4. frytki
5. ziemniaki
6. ryż
7. ryba
8. kurczak
- 9.makaron
10. pizza

Podwieczorek:

1. cukierki
2. lody
3. czekolada
- 4.ciastka
5. tort

Napoje

1. woda
2. herbata
3. sok

Warzywa:

1. ogórek
2. sałata
3. kalafior
4. marchew
5. pomidor
6. cebula
7. papryka
- 8.buraki
9. szczypiorek
10. groch

Owoce:

1. jabłko
2. banan
3. kiwi
4. gruszka
- 5.mandarynka
6. ananas
7. truskawka
8. pomarańcza
9. śliwka
10. winogrona
11. arbuz
12. cytryna
13. czereśnie
14. maliny
15. jagody

Przyprawy i inne:

1. sól (2x)
2. pieprz
3. olej

Części ciała- 12 szt. zalaminowanych obrazków

Obrazki w formie zalaminowanej w zestawie:

1. brzuch

2. ucho
3. oko
4. nos
5. język
6. zęby
7. noga
8. stopa
9. ręka
- 10; palce u stóp
11. włosy
12. głowa

Emocje- 12 szt. zalaminowanych obrazków

Obrazki w formie zalaminowanej w zestawie:

1. szczęśliwy
2. zdziwiony
3. smutny
4. niezadowolony
- 5.zły
6. niezdecydowany
7. zakochany
- 8.zawstydzony
9. przejęty
10. wzruszony
11. dumny
12. wesoly

Ludzie- 12 szt. zalaminowanych obrazków

Obrazki w formie zalaminowanej w zestawie:

1. tata
2. mama
3. babcia
4. dziadek
5. brat
6. siostra
7. bliźniaki
8. Pan
9. Pani
- 10.niemowlę
11. chłopiec
12. dziewczynka

Pojazdy- 12 szt. zalaminowanych obrazków

Obrazki w formie zalaminowanej w zestawie:

1. auto
2. autobus
3. pociąg
4. motor
5. samolot
6. statek
7. rower
8. karetka
9. straż pożarna
10. policja
11. helikopter
12. traktor

Budynki - 12 szt. zalaminowanych obrazków i Pomieszczenia domowe i akcesoria domowe - 48 szt. zalaminowanych obrazków

Obrazki w formie zalaminowanej w zestawie:

BUDYNKI:

1. mieszkanie
2. dom
3. szpital
4. przychodnia lekarska
5. Kościół
6. Gabinet dentystyczny
7. sklep
8. restauracja
9. poczta
10. szkoła
11. przedszkole
12. cmentarz

POMIESZCZENIA DOMOWE

1. kuchnia
2. łazienka
3. pokój

AKCESORIA KUCHENNE:

1. krzesło
2. stół
3. czajnik
4. lodówka
5. mikrofalówka
6. piekarnik
7. nóż
8. widelec
9. łyżka
10. łyżeczka
11. patelnia
12. tostownica
13. waga kuchenne
14. garnek
15. deska
16. talerz
17. szklanka
18. przyprawy
19. miska
20. cedzak
21. sitko
22. chochła
23. filiżanka
24. młotek
25. sosjerka

AKCESORIA ŁAZIENKOWE:

1. papier toaletowy
2. kran
3. prysznic
4. mydło
5. wc
6. lustro
7. umywalka
8. ręcznik
9. szczoteczka
10. wanna
11. pralka
12. kosz
13. suszarka

AKCESORIA POKOJOWE:

1. kanapa
2. stół
3. łóżko
4. odkurzacz
5. krzesło
6. telewizor
7. fotel

Zwierzęta domowe- 12 szt. zalaminowanych obrazków

Obrazki w formie zalaminowanej w zestawie:

1. pies
2. kot
3. świnka morska
4. chomik
5. ryba
6. papuga
7. zółw
8. świnka
9. koń
10. krowa
11. kogut
12. gęś

Pogoda/ Pory roku- 12 szt. zalaminowanych obrazków

Obrazki w formie zalaminowanej w zestawie:

PORY ROKU:

1. wiosna
2. lato
3. jesień
4. zima

POGODA / ZJAWISKA ATMOSFERYCZNE

1. słońce
2. wiatr
3. deszcz
4. burza
5. mgła
6. śnieg
7. tęcza
8. pochmurno

Zabawki- 11 szt. zalaminowanych obrazków

Obrazki w formie zalaminowanej w zestawie:

1. puzzle
2. lalka
3. kaczka
4. telefon
5. piłka
6. pociąg
7. wózek
8. telefon
9. gra
10. klocki
11. piaskownica

Dni tygodnia/ miesiące - 19 szt. zalaminowanych obrazków

Obrazki w formie zalaminowanej w zestawie:

DNI TYGODNIA:

1. Poniedziałek
2. Wtorek
3. Środa
4. Czwartek
5. Piątek
6. Sobota
7. Niedziela

MIESIĄCE

1. Styczeń
2. Luty
3. Marzec
4. Kwiecień
5. Maj
6. Czerwiec
7. Lipiec
8. Sierpień
9. Wrzesień
10. Październik
11. Listopad
12. Grudzień

Dni świąteczne- 12 szt. zalaminowanych obrazków

Obrazki w formie zalaminowanej w zestawie:

1. Dzień mamy
2. Dzień taty
3. urodziny
4. Walentynki
5. Wielkanoc
6. Wigilia
7. Boże Narodzenie
8. Nowy Rok
9. Dzisiaj jest zwykły dzień
10. Dzień babci
11. Dzień dziadka
12. Dzień dziecka

Wyrażenia- 22 szt zalaminowanych obrazków

Obrazki w formie zalaminowanej w zestawie:

1. Ja czuję
2. Ja chcę
3. proszę
4. Ja
5. widzę
6. słyszę
7. Mam ochotę na
8. czuję
9. Daj mi
10. Ja idę
11. to jest
12. kupię
13. Czy ty chcesz?

14. tak
15. nie
16. wybieram
17. to
18. ok
19. dziękuję (buziak)
20. przepraszam
21. nie chcę
22. dziękuję

Czas - 12 szt. zalaminowanych obrazków

Obrazki w formie zalaminowanej w zestawie:

1. 5 minut
2. 10 minut
3. 15 minut
4. 20 minut
5. 25 minut
6. 30 minut
7. 35 minut
8. 40 minut
9. 45 minut
10. 50 minut
11. 55 minut
12. 60 minut

Cyfy- 22 szt. zalaminowanych obrazków

OBRAZKI W FORMIE CYFR:

1. jeden
2. dwa
3. trzy
4. cztery
5. pięć
6. sześć
7. siedem
8. osiem
9. dziewięć
10. dziesięć

CYFRY W FORMIE OBRAZKOWEJ:

1. jeden
2. dwa
3. trzy
4. cztery
5. pięć
6. sześć
7. siedem
8. osiem
9. dziewięć
10. dziesięć
11. dużo
12. mało

Kolory- 12 szt. zalaminowanych obrazków

Obrazki w formie zalaminowanej w zestawie:

1. żółty
2. zielony
3. czerwony

4. niebieski
5. czarny
6. pomarańczowy
7. fioletowy
8. szary
9. różowy
10. granatowy
11. biały
12. Brązowy

Diagnoza ucznia w ramach dostosowania wymagań edukacyjnych

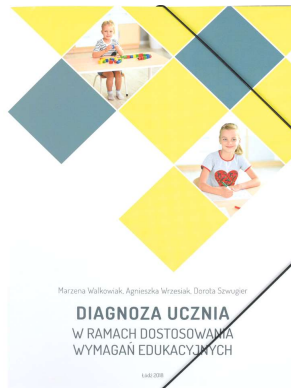

Diagnoza ucznia w ramach dostosowania wymagań edukacyjnych to poradnik edukacyjny przeznaczony dla osób pracujących z dziećmi w wieku wczesnoszkolnym.

Książka służy wsparciem w rozumieniu problematyki indywidualizacji nauczania w klasach początkowych wszystkim osobom pracującym z dziećmi. Z poradnika korzystać mogą nauczyciele, pedagodzy, logopedzi i psychologowie.

Diagnoza ucznia w ramach dostosowania wymagań edukacyjnych to pozycja, która **pomaga w przeprowadzeniu pełnej diagnozy ucznia oraz opracowaniu dla niego indywidualnego programu pracy.**

Poradnik z powodzeniem może być wykorzystywany w celu sporządzania wieloaspektowej diagnozy ucznia, opracowywanej w ramach realizacji programu „Indywidualizacja nauczania” oraz w każdej sytuacji, gdy konieczne będzie poznanie poziomu opanowania poszczególnych umiejętności i funkcjonowania dziecka.

- od 6 lat

Praktyczne wskazówki do pracy z uczniem w ramach realizacji pomocy psychologiczno-pedagogicznej w szkole

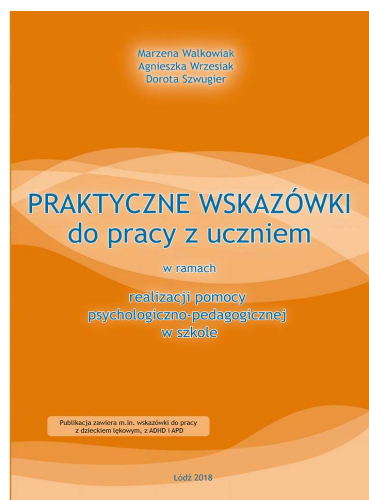

Książka „Praktyczne wskazówki do pracy z uczniem z ramach realizacji pomocy psychologiczno-pedagogicznej w szkole” jest kontynuacją opracowania „Diagnoza ucznia w ramach indywidualizacji nauczania”, **przeznaczoną dla nauczycieli szkół podstawowych.**

Poradnik powstał w odpowiedzi na zapotrzebowanie nauczycieli i pedagogów, którzy po zdiagnozowaniu różnorodnych zaburzeń w zakresie funkcjonowania psychoruchowego uczniów i wychowanków chcą podjąć odpowiednie oddziaływania terapeutyczne.

Poradnik zawiera propozycje różnorodnych ćwiczeń stymulujących rozwój zaburzonych funkcji: motoryki małej i dużej, lateralizacji, analizatorów - wzrokowego i słuchowego, mowy i języka oraz operacji myślowych i pamięci.

Dwa rozdziały poświęcone zostały zebraniu **wskazówek dotyczących sposobów pracy z dziećmi ujawniającymi różnego rodzaju trudności w nauce lub zachowaniu oraz współpracy z ich rodzicami.**

Ważnym elementem opracowania jest część prezentująca tworzenie indywidualnego **planu oddziaływań terapeutyczno-edukacyjnych dla ucznia w ramach indywidualizacji nauczania.**

Podręcznik zawiera również „Słowniczek terminów”, w którym wyjaśnione zostały najważniejsze pojęcia dotyczące rozwoju i terapii dziecka.

Książka została wzbogacona o 2 załączniki: „Karta diagnozy porównawczej”, do której można wpisywać informacje na temat funkcjonowania psychoruchowego dziecka i jego umiejętności oraz „Karta doboru ćwiczeń usprawniających zaburzone funkcje u ucznia”, dzięki której nauczyciel po sporządzeniu diagnozy będzie mógł dobrać ćwiczenia stymulujące rozwój zaburzonych funkcji i umiejętności u dziecka.

Podręcznik zawiera 80 stron formatu A4

- od 6 lat

Hamak niebieski



W tym wiszącym fotelu dzieci znajdą spokój i poczucie bezpieczeństwa zachęcające do zabawy i marzeń. Ma on formę kropli oraz dużą i przytulną poduszkę do siedzenia. Wykonany jest z wysokogatunkowej czystej bawełny, a wkład do poduszki z poliestru. Zestaw do mocowania w komplecie • wym. 70 x 150 cm • maksymalne obciążenie 80 kg

- od 3 lat

Poduszki prostokątne 2 szt. motyw trójkątów

Poduszki ze zdejmowanym materiałowym pokrowcem zapinanym na suwak

- temperatura prania pokrowca: 30 °C
- pokrowiec: 100% poliester
- wypełnienie poduszek: granulaty silikonowy
- wym. 40 x 30 x 12 cm
- 2 szt.

Domino chemiczne. Zestaw I: symbole, wzory oraz atom i cząsteczka

Domino chemiczne I to zestaw dwóch gier: Atom i cząsteczka oraz Symbole i wzory. Zestaw zawiera 2x36 kartoników. Jest to doskonała pomoc edukacyjna do nauki zarówno indywidualnej, jak i grupowej. Dzięki elementowi losowości oraz decyzyjności uczniowie, przy prawidłowo dobranej strategii, w sposób ciekawy i urozmaicony mają możliwość utrwalania i sprawdzania umiejętności takich jak: posługiwanie się prawidłowym nazewnictwem, umiejętność odczytywania symboli i wzorów chemicznych, właściwe używanie w nazewnictwie słów atom i cząsteczka, ćwiczenie w ustalaniu wzorów sumarycznych i strukturalnych, utrwalanie symboli chemicznych pierwiastków, sprawne zapamiętanie wzorów i nazw ważnych związków chemicznych, rozróżnianie symboli od wzorów chemicznych.

Specyfikacja produktu:

72 elementów

wym. karty: 6 x 8,6 cm

materiał: tektura powlekana.

Domino chemiczne. Zestaw II : kwasy i wodorotlenki oraz sole

Domino chemiczne II to zestaw dwóch gier: Kwasy i wodorotlenki oraz Sole. Zestaw zawiera 2x36 kartoników, które stanowią doskonałą pomoc edukacyjną do nauki zarówno indywidualnej, jak i grupowej. Dzięki elementowi losowości oraz decyzyjności uczniowie, przy prawidłowo dobranej strategii, w sposób ciekawy i urozmaicony mają możliwość utrwalania i sprawdzania umiejętności takich jak: posługiwanie się prawidłowym nazewnictwem, nazywanie tlenków kwasowych i zasadowych, umiejętność dodawania wartościowania do nazw związków, poprawne ustalanie wzorów i nazw soli.

Specyfikacja produktu:

72 elementy

wym. karty: 6 x 8,6 cm

materiał: tektura powlekana.

Domino chemiczne. Zestaw III: węglowodory i pochodne węglowodorów oraz gazy i wybrane tlenki

Domino chemiczne III to zestaw dwóch gier: Węglowodory i pochodne węglowodorów oraz Gazy i wybrane tlenki. Zestaw zawiera 2x36 kartoników. Jest to doskonała pomoc edukacyjna do nauki zarówno indywidualnej, jak i grupowej. Dzięki elementowi losowości oraz decyzyjności uczniowie, przy prawidłowo dobranej strategii, w sposób ciekawy i urozmaicony mają możliwość utrwalania i sprawdzania umiejętności takich jak: odróżnianie węglowodorów i ich pochodnych, posługiwanie się prawidłowym nazewnictwem, poprawne ustalanie wzorów i nazw węglowodorów i pochodnych węglowodorów, utrwalanie nazewnictwa gazów szlachetnych oraz podstawowych tlenków.

Specyfikacja produktu:

72 elementy

wym. karty: 6 x 8,6 cm

materiał: tektura powlekana.

Memo chemiczne. Zestaw I: pochodne węglowodorów oraz wiązania i reakcje chemiczne

Zestaw dwóch gier: Pochodne węglowodorów oraz Wiązania i reakcje chemiczne. Zestaw zawiera 2x36 kartoników. Gry pozwalają utrwalać znajomość podstawowych definicji, własności, ważnych substancji i innych istotnych informacji, które ułatwią omawianie danego tematu. Jest to doskonała pomoc edukacyjna do nauki zarówno indywidualnej, jak i grupowej. Dzięki elementowi losowości oraz decyzyjności uczniowie, przy prawidłowo dobranej strategii, w sposób ciekawy i urozmaicony mają możliwość utrwalania i sprawdzania umiejętności z zakresu wiedzy o pochodnych węglowodorów oraz na temat wiązań i reakcji chemicznych.

Specyfikacja produktu:

72 elementy

wym. karty: 7 x 7 cm

materiał: tektura powlekana.

Domino matematyczne. Zestaw I : dodawanie, odejmowanie, mnożenie, dzielenie

Domino matematyczne to propozycje tradycyjnych gier, polegających na dopasowywaniu i dokładaniu odpowiednich elementów. W zależności od zestawu, rozłady proponują różnego rodzaju działania arytmetyczne o zróżnicowanym stopniu trudności. Domino pomagają zrozumieć i utrwalić poznane pojęcia i wiadomości, usystematyzować wiedzę oraz rozbudzić zainteresowania. Można je z powodzeniem wykorzystać na zajęciach edukacyjnych, dydaktyczno-wyrównawczych, a także terapeutycznych.

Specyfikacja produktu:

72 elementy:

36 tafelków - dodawanie i odejmowanie,

36 tafelków - mnożenie i dzielenie w zakresie 100

wymiary tafelka: 6 x 8,6 cm

materiał: tektura powlekana

klasy I-IV szkoły podstawowej

wiek: 6+.

Domino matematyczne. Zestaw II: działania na ułamkach zwykłych i dziesiętnych, pierwiastkach i potęgi

Domino matematyczne to propozycje tradycyjnych gier, polegających na dopasowywaniu i dokładaniu odpowiednich elementów. W zależności od zestawu, rozszady proponują różnego rodzaju działania arytmetyczne o zróżnicowanym stopniu trudności. Domino pomagają zrozumieć i utrwalić poznane pojęcia i wiadomości, usystematyzować wiedzę oraz rozbudzić zainteresowania. Można je z powodzeniem wykorzystać na zajęciach edukacyjnych, dydaktyczno-wyrównawczych, a także terapeutycznych.

Specyfikacja produktu:

72 elementy:

36 tafelków - działania na ułamkach zwykłych/dziesiętnych (kl. V-VIII szkoły podstawowej i dla szkoły średniej)

36 tafelków- działania na pierwiastkach i potęgach (kl. VII-VIII szkoły podstawowej i szkoła średnia) wymiary tafelka:

6 x 8,6 cm

materiał: tektura powlekana

wiek: 10+.

Domino matematyczne. Zestaw III: zamiana ułamków niewłaściwych, dziesiętnych, zwykłych i procenty

Domino matematyczne to propozycje tradycyjnych gier, polegających na dopasowywaniu i dokładaniu odpowiednich elementów. W zależności od zestawu, rozszady proponują różnego rodzaju działania arytmetyczne o zróżnicowanym stopniu trudności. Domino pomagają zrozumieć i utrwalić poznane pojęcia i wiadomości, usystematyzować wiedzę oraz rozbudzić zainteresowania. Można je z powodzeniem wykorzystać na zajęciach edukacyjnych, dydaktyczno-wyrównawczych, a także terapeutycznych.

Specyfikacja produktu:

72 elementy:

18 tafelków - zamiana ułamków niewłaściwych na liczby mieszane i odwrotnie,

18 tafelków - zamiana ułamków zwykłych na liczby dziesiętne i odwrotnie,

18 tafelków - zamiana ułamków zwykłych na procenty i odwrotnie,

18 tafelków - zamiana liczb dziesiętnych na procenty i odwrotnie

wymiary tafelka: 6 x 8,6 cm

materiał: tektura powlekana

wiek: 10+.

Prace do wykonania:

- Nauszniki przeciwhałasowe zielone – 1 sztuk,
- Kanapa wyciszająca – 1 sztuk,
- Kolderka obciążeniowa 2,5 kg – 1 sztuk,
- Cyfry – piktogramy –1 sztuk,
- Czas – piktogramy, 1 sztuk,
- Czynności – piktogramy- 1 sztuk,
- Dni tygodnia / miesiące – piktogramy- 1 sztuk,
- Dobry start w komunikacji cz. 1- 1 sztuk,
- Dobry start w komunikacji cz. 2 - 1 sztuk,
- Komunikacja alternatywna dla dzieci Rozwijamy mowę- 1 sztuk,
- Mega zestaw książeczek do komunikacji. Mówię inaczej - 1 sztuk,
- Mega zestaw piktogramów (obrazków tematycznych) wraz z 54 sztuk kart aktywności - 1 sztuk,
- Diagnoza ucznia w ramach dostosowania wymagań edukacyjnych - 1 sztuk,
- Praktyczne wskazówki do pracy z uczniem w ramach realizacji pomocy psychologiczno-pedagogicznej w szkole- 1 sztuk,
- Hamak Joki niebieski -1 sztuk,
- Poduszki prostokątne 2 szt. motyw trójkątów -3 sztuk,
- Domino chemiczne. Zestaw I: symbole, wzory oraz atom i cząsteczka - 1 sztuk,
- Domino chemiczne. Zestaw II : kwasy i wodorotlenki oraz so - 1 sztuk,
- Domino chemiczne. Zestaw III: węglowodory i pochodne węglowodorów oraz gazy i wybrane tlenki – 1 sztuk,
- Memo chemiczne. Zestaw I: pochodne węglowodorów oraz wiązania i reakcje chemiczne-1sztuk
- Domino matematyczne. Zestaw I : dodawanie, odejmowanie, mnożenie, dzielenie- 1 sztuk,
- Domino matematyczne. Zestaw II: działania na ułamkach zwykłych i dziesiętnych, pierwiastkach i potęgi- 1 sztuk,
- Domino matematyczne. Zestaw III: zamiana ułamków niewłaściwych, dziesiętnych, zwykłych i procenty – 1 sztuk.