

ZAŁĄCZNIK NR 1. OPIS PRZEDMIOTU ZAMÓWIENIA

Znak sprawy: DPP.2610.24.2023

Rzeszowska Agencja Rozwoju Regionalnego S.A. w związku z realizacją Projektu pn. „Podkarpacki Inkubator Wspierania Ukraińskich Inicjatyw” (Akronim: „Podkarpackie_Incubator4UA”) w ramach umowy nr PLBU.03.01.00-18-1199/23-00, finansowanego z Programu Współpracy Transgranicznej Polska-Białoruś-Ukraina 2014-2020

poszukuje wykonawcy usługi polegającej na wykonaniu, dostawie i montażu: zabudowy kuchennej do aneksu kuchennego oraz drewnianego siedziska (podwyższenia w formie schodków)

I. OPIS ZAMÓWIENIA

Usługa będzie polegać na wykonaniu, dostawie i montażu: zabudowy kuchennej do aneksu kuchennego oraz drewnianego siedziska (podwyższenia w formie schodków) w budynku RARR S.A. przy ulicy Szopena 51 w Rzeszowie w celu wyposażenia powierzchni przeznaczonej na Inkubator Wspierania Ukraińskich Inicjatyw. Przed przystąpieniem do opracowania dokumentacji Wykonawca zobowiązany jest **obligatoryjnie** do:

- a) zapoznania się ze stanem faktycznym budynku:
Zamawiający ustala obowiązek przeprowadzenia wizji lokalnej przedmiotowego pomieszczenia z zastrzeżeniem, że termin wizji zostanie wcześniej ustalony i zatwierdzony przez Zamawiającego.
- b) zapoznania się z projektem budowlanym i wykonawczym budynku, w którym znajduje się pomieszczenie objęte zakresem przedmiotowym projektu,
- c) zapoznanie się z projektem aranżacji wnętrza,
- d) uzgodnienia zakresu prac z przedstawicielami Zamawiającego.

II. SPECYFIKACJA ZAMÓWIENIA:

Zamówienie składa się z następujących elementów i etapów:

1. Zabudowa kuchenna do aneksu (wraz z „wyspą”)

Materiały wykorzystane w propozycji zabudowy aneksu kuchennego wraz z wyspą to:

- Płyta meblowa
18mm U112 MT Popiel
firmy Swiss KRONO.
- Zawiasy ze średniej półki cenowej np. GTV, Sevroll,
- Szuflady cienkościenne ze średniej półki cenowej np. GTV, Sevroll.

Wymiary wg rysunków:

KUCHNIA

RYSUNEK ANEKSU KUCHENNEGO RARR

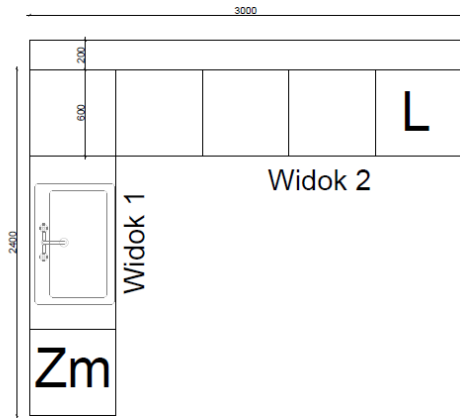

Widok 2

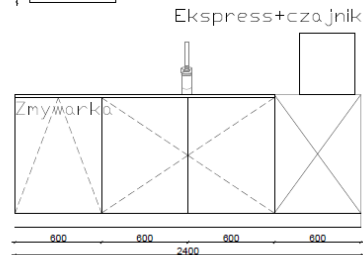

Widok 1

BLAT - Beton MILLENIUM
D1038 SK



FRONTY - Popiel U112MT

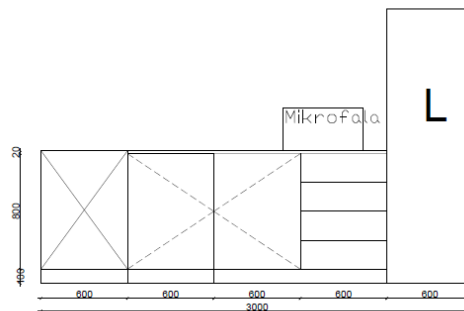

Widok 2

WYSPA

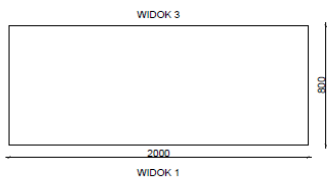

Wykonać z płyty MDF gr. 18 mm

BLAT - Beton MILLENIUM D1038 SK

FRONTY - Popiel U112MT

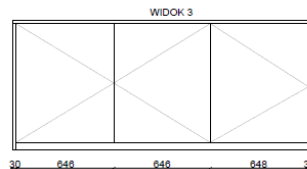
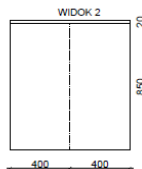
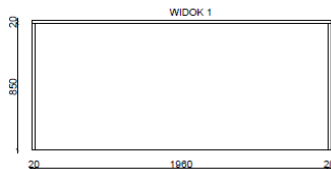

RZUT - ogólne rozmieszczenie

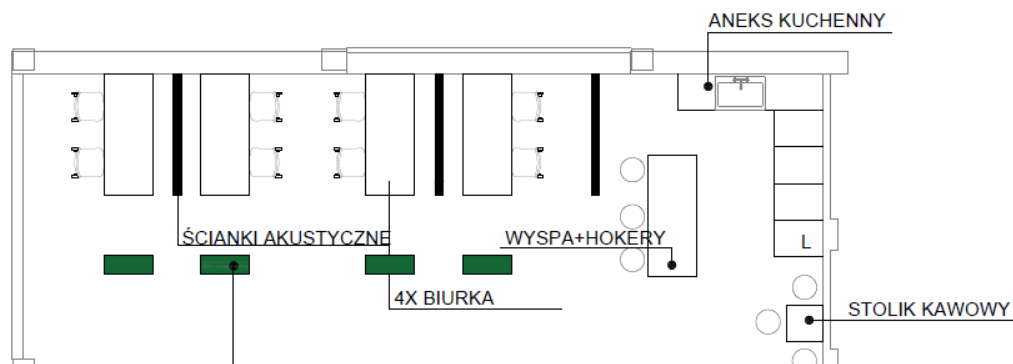

Wizualizacja:



2. Siedzisko (podwyższenie w formie schodków)

Posadzka wraz z bokami pokryta z płyt winylowych o parametrach:

- Klasa użytkowa wg ISO 10874(EN 685):34/43
- Grubość całkowita EN ISO 24346 (EN 685): 2.50 mm
- Grubość warstwy użytkowej wg EN ISO 24340 (EN 429): min. 0.70 mm
- Masa całkowita wg EN ISO 23997 (EN 430): 3950 g/m²
- Zabezpieczenie fabryczne (ultratratowe wykończenie które zachowuje autentyczny wygląd naturalnych materiałów, zapewnia maksymalną odporność na zadrapania, zużycie i plamy, łatwość czyszczenia, nawet przy surowych procedurach higienicznych. Nie wymaga stosowania dodatkowych powłok zabezpieczających w całym okresie użytkowania)
- Reakcja na ogień EN 13501-1: Bfls1
- Antypoślizgowość wg DIN 51130: R9/R10
- Wgniecenie resztkowe EN ISO 24343-1 (EN 433): max. 0.05 mm
- Trwałość barwy wg EN ISO 105-B02: >6

- Właściwości elektrostatyczne wg EN 1815: $\leq 2\text{kV}$- antystatyczna
- Gwarancja: 10 lat do zastosowań komercyjnych
- Odpowiednia dla ogrzewania podłogowego: tak - max. 27°C,
- Format: Płytki 500 x 1000 mm
- Inspiracja w kolorze NATURALS
Patina Concrete - Dark Grey.



- Cokoły wykończone listwą cokołową.
- Podest sceny wykończony listwą schodową do LVT.
- Panele muszą być przyklejone na podłożu suchym dla podkładów cementowych <math>< 2\% \text{ CCM}</math> (ogrzewanie podłogowe <math>< 1,8\%</math>), czystym równym 2mm/2m. Zainstalowana zgodnie z zaleceniami producenta. Do siedzisk/podwyższenia zastosować aluminiowy nosek schodowy do LVT, np.:



SIEDZISKA (PODWYŻSZENIE)

RYСУNEK SIEDZISKA

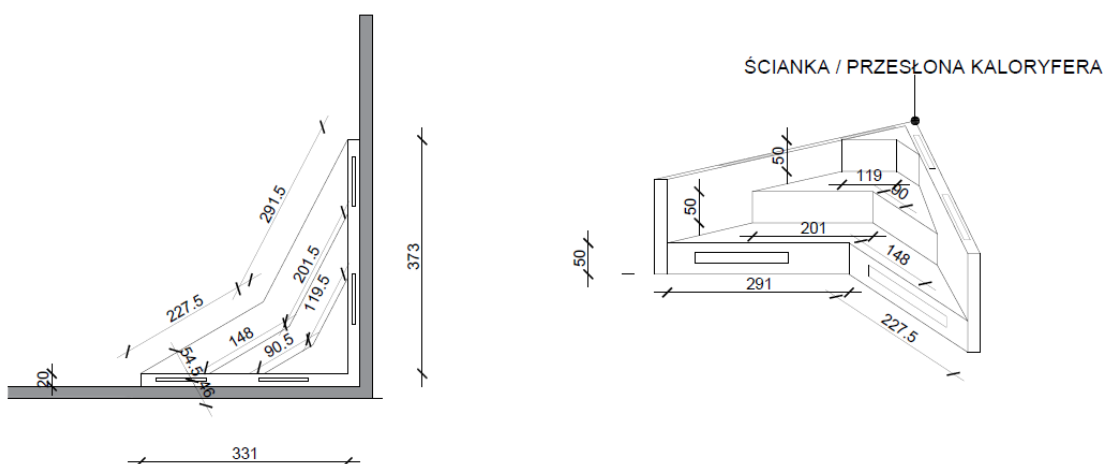

Wizualizacja:



III. Dodatkowe informacje dot. przedmiotu zamówienia:

Przedmiot zamówienia winien zostać wykonany w oparciu o wskazany projekt oraz wg uzgodnień z Zamawiającym. Kompletny projekt budynku RARR S.A. przy ul. Szopena znajduje się do pobrania pod linkiem:

<https://rarr.rzeszow.pl/wp-content/uploads/2023/04/projekt-budynku-rarr-sa.pdf>

Wykonawca ma obowiązek uzyskania wszelkich niezbędnych informacji i ustalenia pełnego zakresu prac będących przedmiotem zamówienia oraz wykazania najwyższej staranności i sumienności podczas jego realizacji zamówienia.

Wykonywane prace muszą odpowiadać zasadom wiedzy technicznej, obowiązującym Polskim Normom, Prawu Budowlanemu i dyrektywom Unii Europejskiej oraz przepisom i normom techniczno-budowlanym w zakresie realizacji przedmiotu zamówienia.

IV. Termin wykonania zamówienia.

Termin wykonania przedmiotu zamówienia: wrzesień 2023.

V. Wymagania wobec Wykonawców

- A. Posiadają uprawnienia do wykonywania określonej działalności lub czynności, jeżeli ustawy nakładają obowiązek posiadania takich uprawnień.
- B. Posiadają niezbędną wiedzę i doświadczenie oraz potencjał techniczny, a także dysponują osobami zdolnymi do wykonania zamówienia.
- C. Znajdują się w sytuacji ekonomicznej i finansowej zapewniającej wykonanie zamówienia i nie podlegają wykluczeniu z postępowania o udzielenie zamówienia.
- D. Zobowiązania Wykonawcy i Zamawiającego podczas realizacji przedmiotu zamówienia wskazane zostały we wzorze umowy stanowiącym załącznik nr 2 (dot. nr sprawy DPP.2610.24.2023).

VI. Obowiązki Wykonawcy

1. Obowiązki Wykonawcy:
 - a) Prowadzić roboty z najwyższą starannością, zgodnie z obowiązującymi w tym zakresie przepisami i normami oraz zasadami sztuki budowlanej.
 - b) Wykonać Przedmiot Umowy z materiałów własnych nabytych w uzgodnieniu z Zamawiającym.

-
- c) Przekazać ZAMAWIAJĄCEMU atesty, certyfikaty lub deklaracje zgodności z Polską Normą lub z aprobatą techniczną materiałów użytych do realizacji Przedmiotu Umowy pod rygorem odrzucenia końcowego protokołu odbioru robót.
 - d) Utrzymywać w czystości przekazany teren, w razie nie wykonania tego zobowiązania przez WYKONAWCĘ, ZAMAWIAJĄCY może zlecić wykonanie innej firmie, a kosztami obciążyć WYKONAWCĘ.
 - e) Po zakończeniu robót związanych z Przedmiotem Umowy oddać teren przyległy do terenu realizacji robót oraz terenu służącego jako zaplecze budowy w stanie niepogorszonym od dnia przyjęcia.
 - f) Przestrzegać przepisów dotyczących ochrony środowiska. WYKONAWCA ponosi odpowiedzialność za naruszenie przepisów dotyczących ochrony środowiska na terenie budowy i na terenie przyległym do terenu budowy, z uwzględnieniem zanieczyszczenia powietrza, wody i gruntu oraz postępowania z odpadami, w stopniu całkowicie zwalniającym od tej odpowiedzialności ZAMAWIAJĄCEGO; ewentualne kary związane z zanieczyszczeniem środowiska oraz niewłaściwym postępowaniem z odpadami, wynikające z działalności WYKONAWCY, ponosi WYKONAWCA.
 - g) Prowadzić roboty zgodnie z przepisami bhp i ppoż., a w tym: posiadać aktualne badania lekarskie pracowników oraz odpowiednie szkolenia bhp, właściwie przechowywać materiały i urządzenia, prawidłowo wykonywać konstrukcje, rusztowania itp., zapewnić używania przez pracowników ubrań ochronnych i identyfikatorów imiennych.
 - h) Ponosi odpowiedzialność za szkody wyrządzone osobom trzecim na przekazanym terenie oraz terenie przyległym do terenu, na którym jest realizowana usługa w stopniu całkowicie zwalniającym od tej odpowiedzialności ZAMAWIAJĄCEGO.
 - i) W przypadku zlecenia prac podwykonawcom należy powiadomić o tym fakcie ZAMAWIAJĄCEGO oraz doręczyć ich zestawienie i wykazać w polisach podstawowych WYKONAWCY.
 - j) W przypadku zaistnienia awarii powiadomić odpowiednie służby techniczne obiektu oraz Administratora pod numerem telefonu 017 8676266.