

KONCEPCJA PLASTYCZNA

Wystawy stałej Małopolskiego Centrum Nauki Cogiteon.

Na podstawie projektu koncepcji przygotowanej przez Koza Nostra Studio.

WIZUALNA KONCEPCJA PRZESTRZENI SALI 1- SEKCJA I

Koza Nostra Studio
Wszystkie prawa zastrzeżone
All Rights Reserved

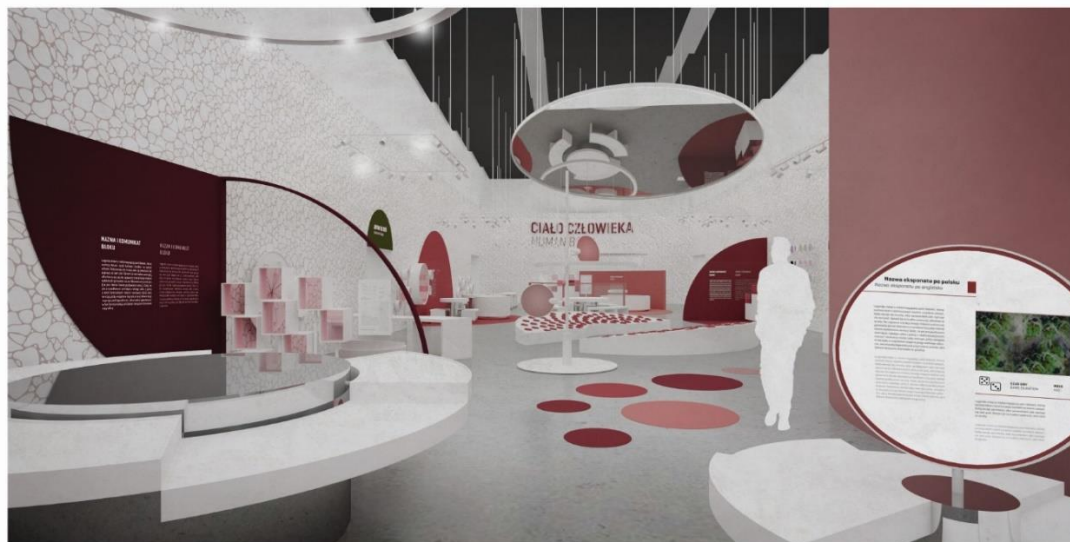

KOLORYSTYKA

wzór wiodący



kolor wiodący



paleta kolorystyczna bloków tematycznych

COGITEON



WIZUALNA KONCEPCJA PRZESTRZENI SALI 2- SEKCJA II

Kaza Nostra Studio
Wszystkie prawa zastrzeżone
All Rights Reserved



KOLORYSTYKA

wzór wiodący



kolor wiodący



paleta kolorystyczna bloków tematycznych

C O G I T E O N



WIZUALNA KONCEPCJA PRZESTRZENI SALI 3- SEKCJA III

Koza Nostra Studio
Wszystkie prawa zastrzeżone
All Rights Reserved



KOLORYSTYKA

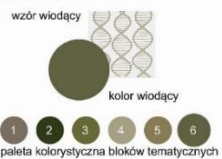

C O G I T E O N

WIZUALNA KONCEPCJA PRZESTRZENI SALI 4- SEKCJA IV

Koza Nestra Studio
 Wszystkie prawa zastrzeżone
 All Rights Reserved

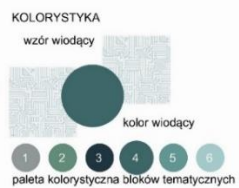

COGITEON

WIZUALNA KONCEPCJA PRZESTRZENI SALI 5- SEKCJA V

Koza Nostra Studio
 Wszystkie prawa zastrzeżone
 All Rights Reserved



KOLORYSTYKA
 wzór wodący

kolor wodący

paleta kolorystyczna bloków tematycznych

COGITEON

UKŁAD SAL WYSTAWIENNICZYCH

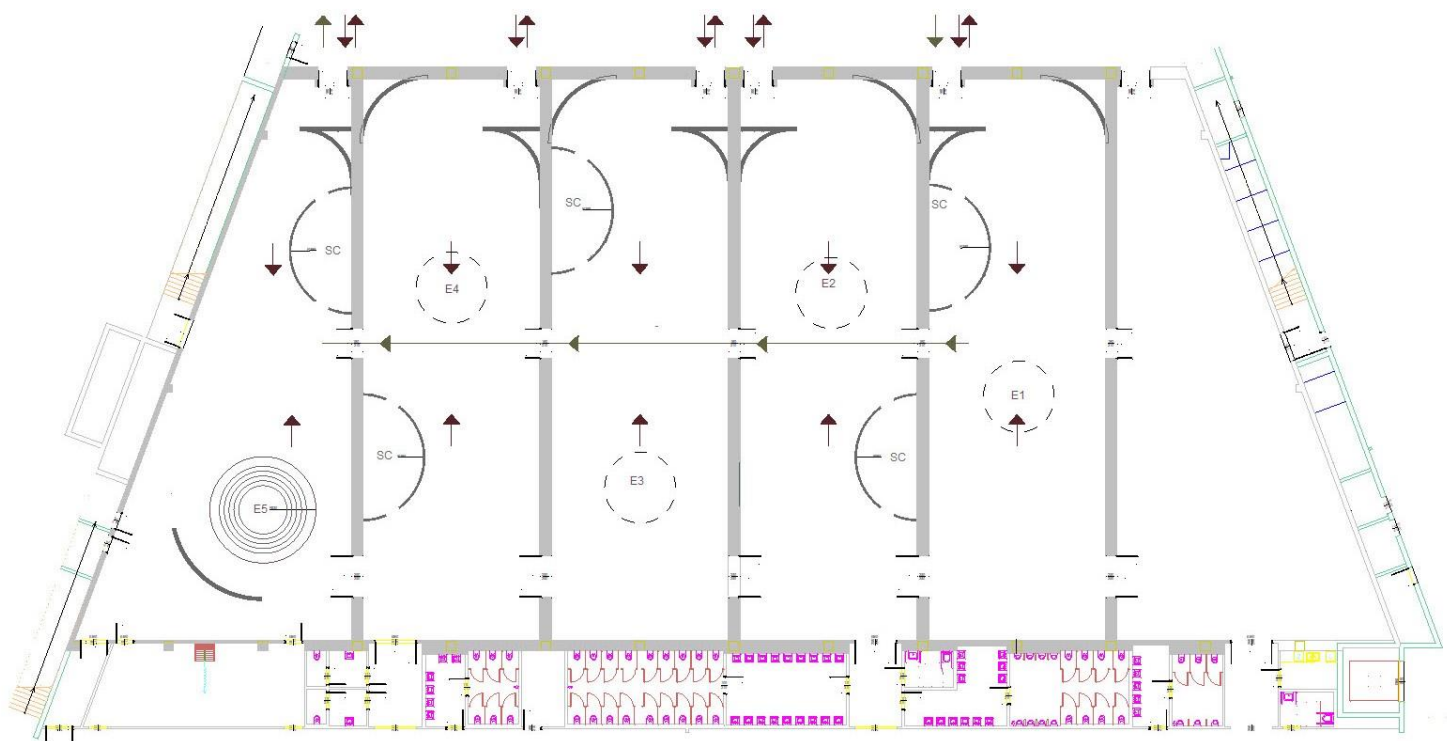

*LEGENDA: E1-5- LANDMARKI; SC- STREFA CISZY; strzałka- OZNACZENIE ŚCIEŻKI ZWIEDZANIA

KOMUNIKACJA WIZUALNA WYSTAWY

KOMUNIKACJA PRZESTRZENNA

Koza Nostra Studio
 Wszystkie prawa zastrzeżone
 All Rights Reserved

KOMUNIKACJA WIZUALNA PRZY WEJŚCIU

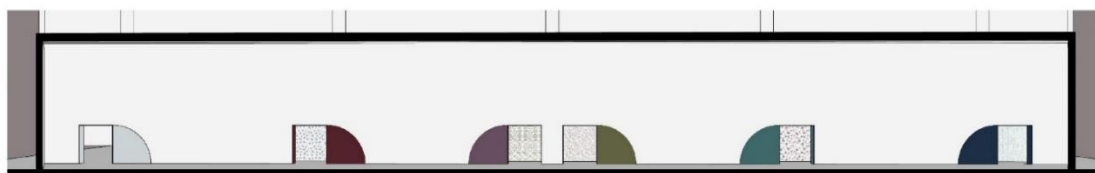

KOLORY WIODĄCE POSZCZEGÓLNYCH SEKCJI



- 0/ wystawa czasowa
- 1/ Sala 1 - Sekcja I
- 2/ Sala 2 - Sekcja II
- 3/ Sala 3 - Sekcja III
- 4/ Sala 4 - Sekcja IV
- 5/ Sala 5 - Sekcja V

* kolor komunikacji wystawy
 powinien zostać dopasowany
 do koloru wiodącego danej sekcji

[tło- kolor wiodący, tekst- biały]

D. Komunikat tytuł sekcji



A. Komunikacja przy wejściu
 głównym



E. Komunikacja pomiędzy sekcjami



B. Komunikat sekcji A



F. Komunikat bloku

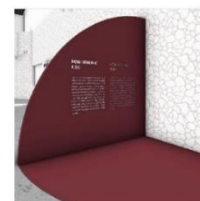

C. Komunikat sekcji B



G. Komunikacja Pytanie

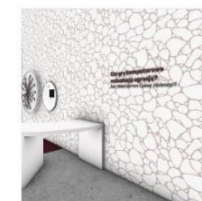

COGITEON

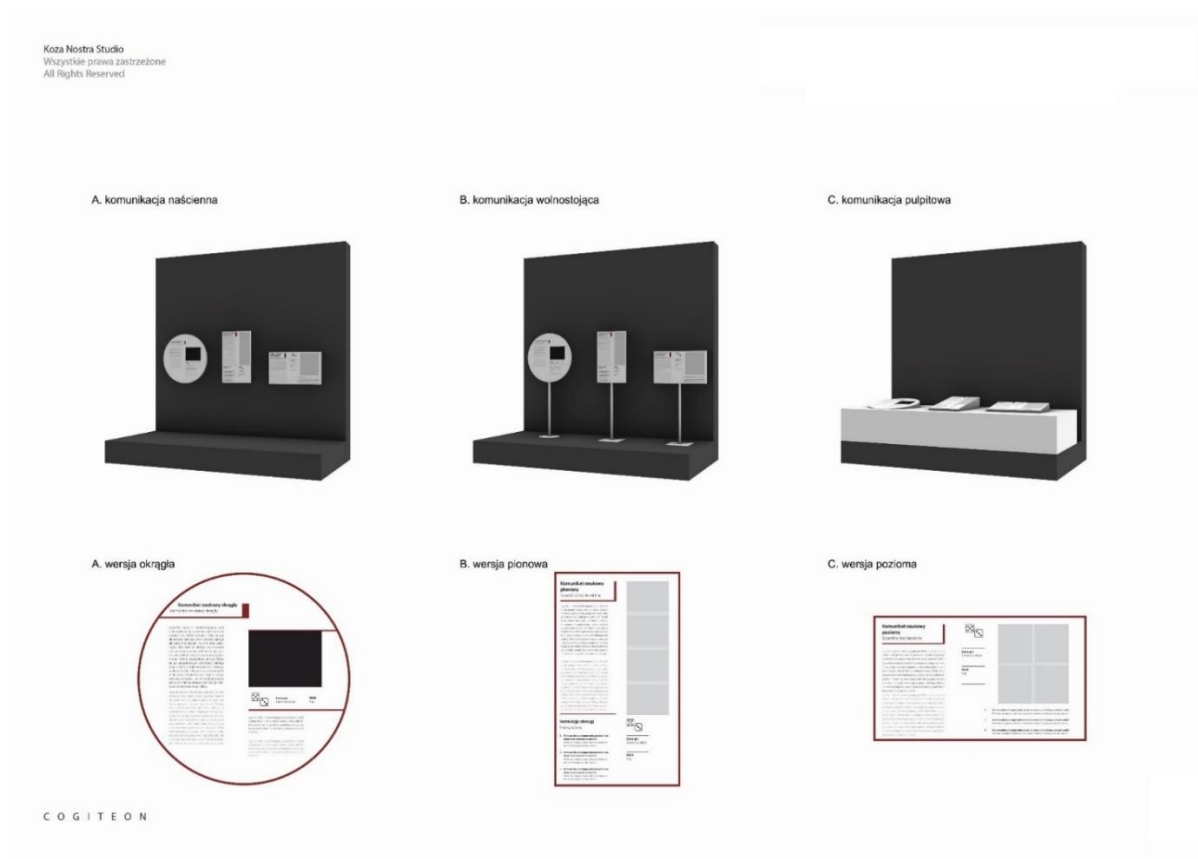

KONCEPCJA ROZWIĄZAŃ SCENOGRAFICZNYCH

PODZIAŁ NA BLOKI

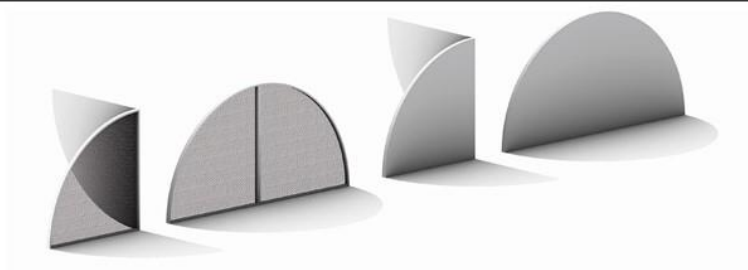
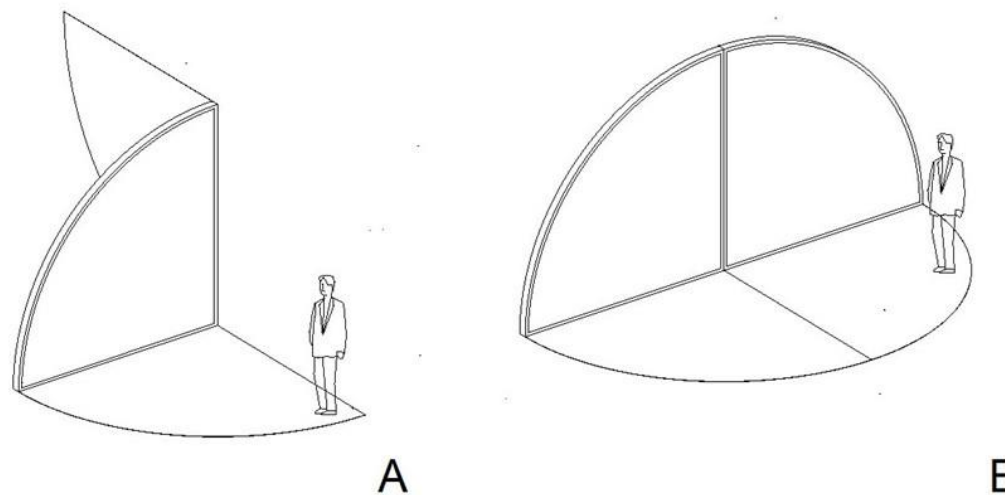

C

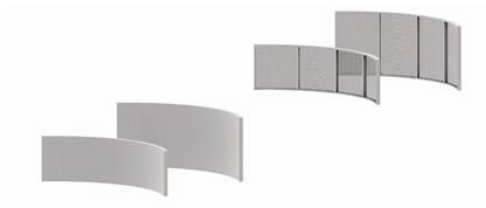

OŚWIETLENIE EKSPOZYCYJNE

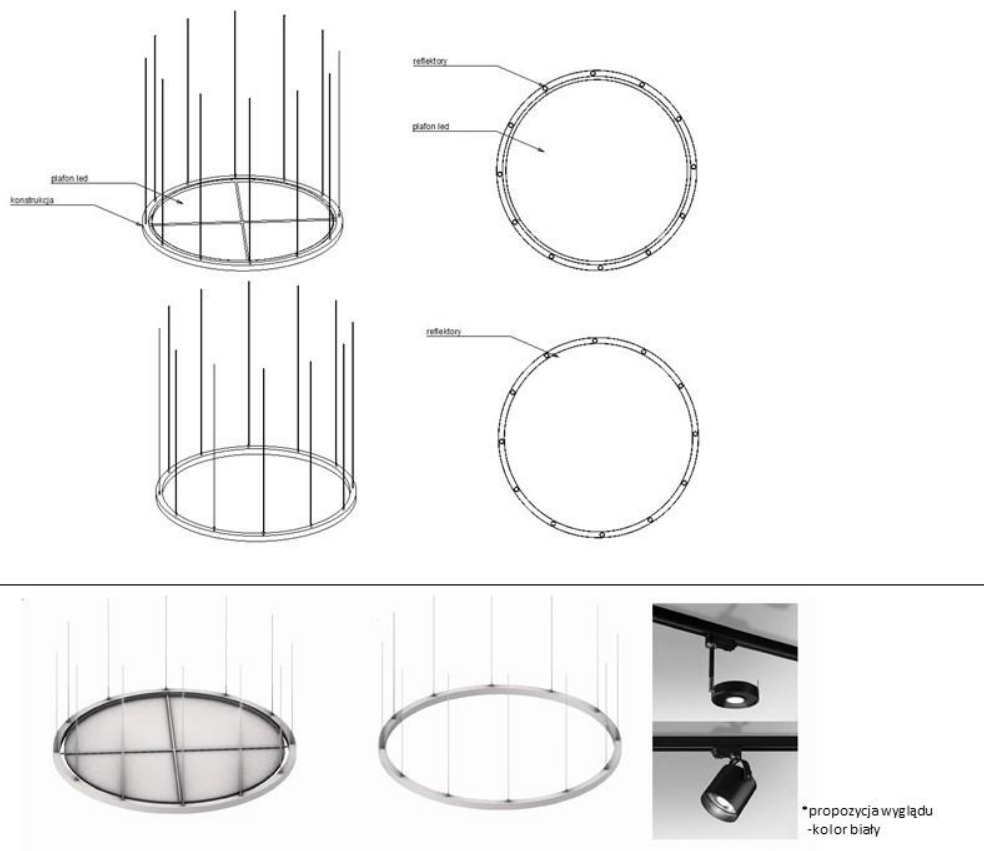

PAWILON- WYDZIELONA PRZESTRZEŃ NA PLANIE KOŁA

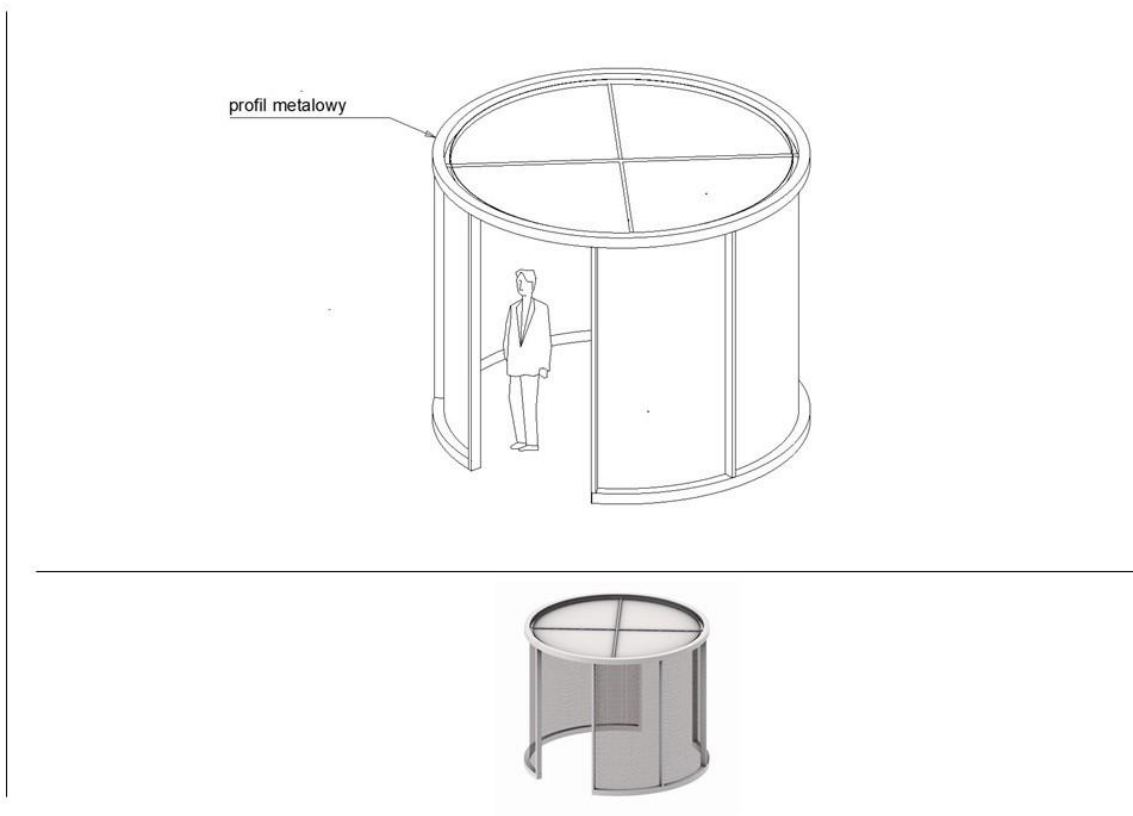

*uwzględnia się łączenie pawilonów w większe przestrzenie

EKSPONAT TYPU STOLIKOWEGO / SIEDZISKA-ŁAWKI

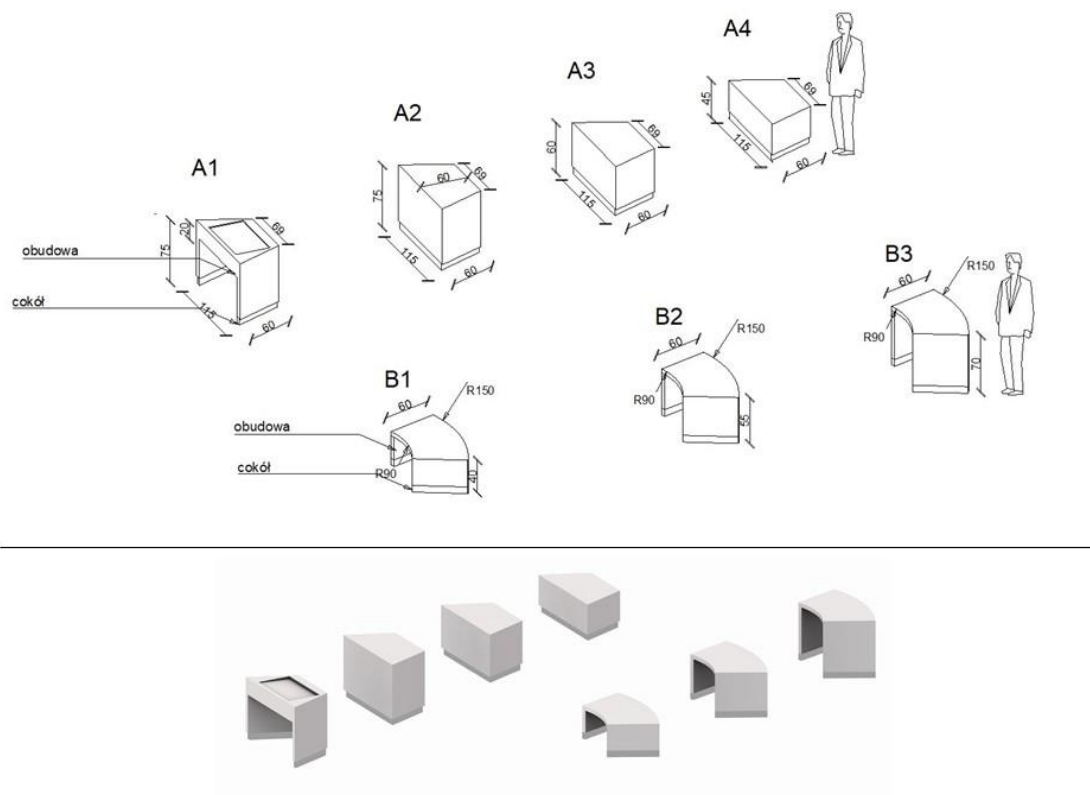

*uwzględnia się zestawianie poszczególnych elementów w większe całości



EKSPONAT TYPU STOLIKOWEGO- OKRĄGŁY

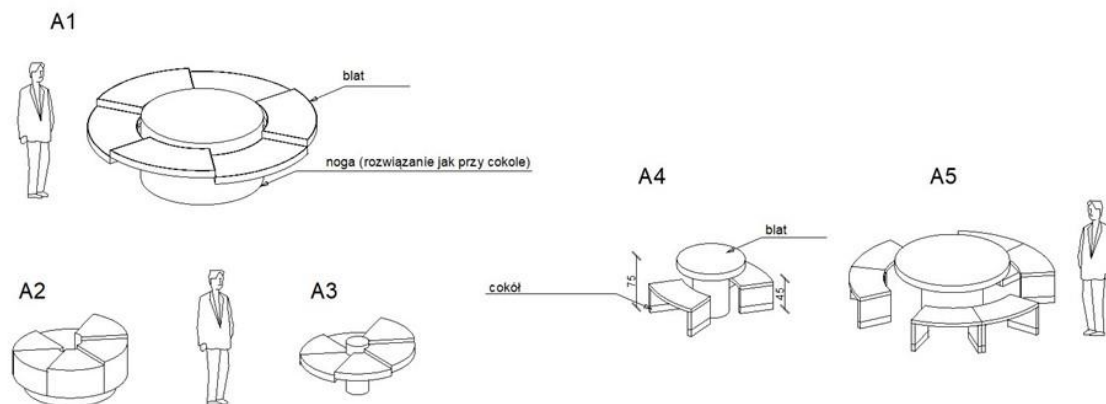

EKSPONAT TYPU WANNOWEGO

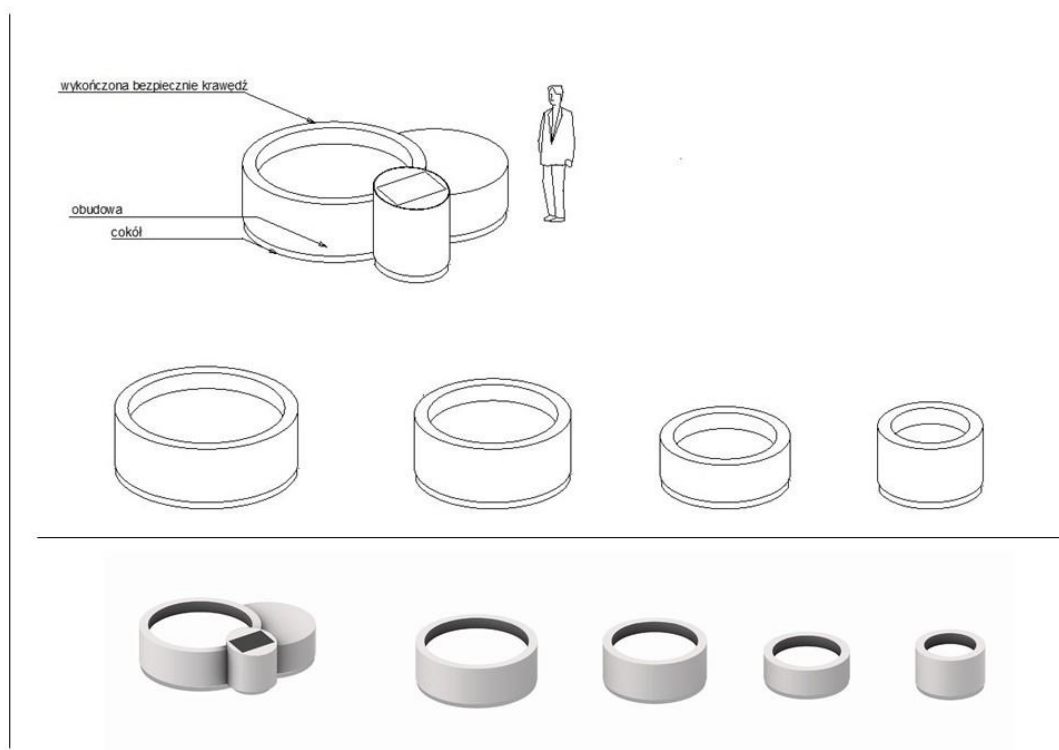

*należy uwzględnić możliwość podjazdu wózkiem inwalidzkim

EKSPONAT GRAFICZNO-MECHANICZNO-MULTIMEDIALNY

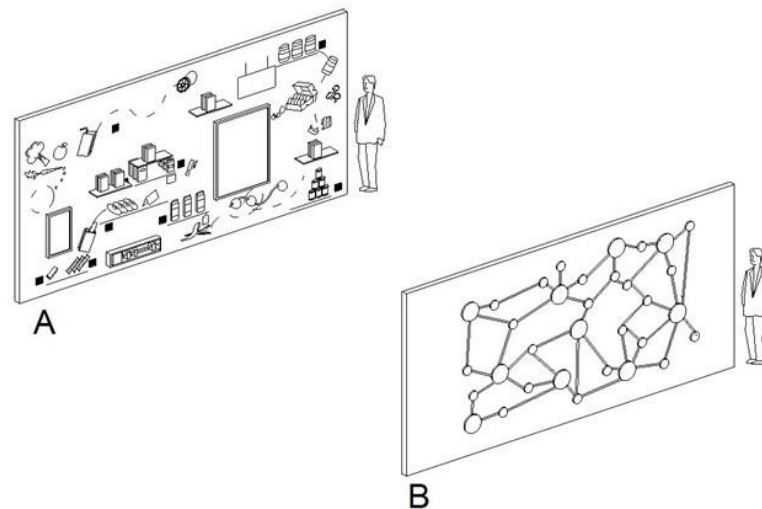

*ekspонат interaktywny w głównej mierze rysunkowy z m.in. elementami mechanicznymi, obiektami realnymi, grafiką, projekcją, światłem, monitorami, itp.

SYSTEM GABLOT TYPU ŚCIENNEGO I STOJĄCEGO

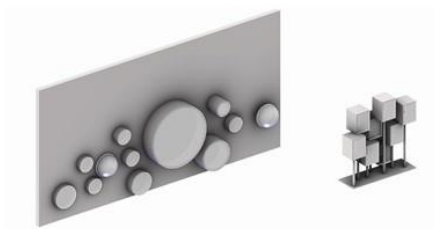
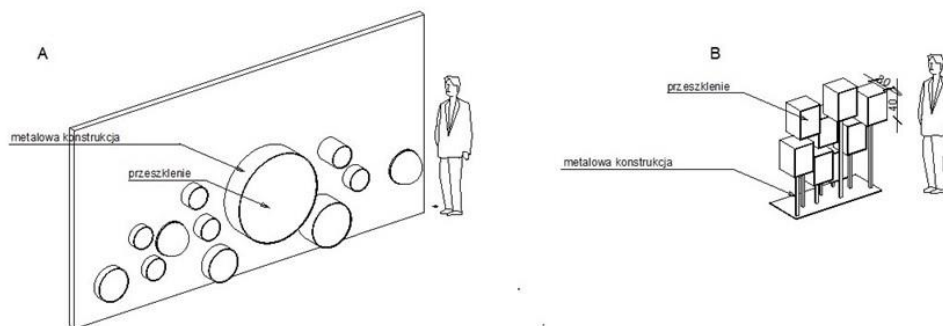

SYSTEM PREZENTACJI GALERII

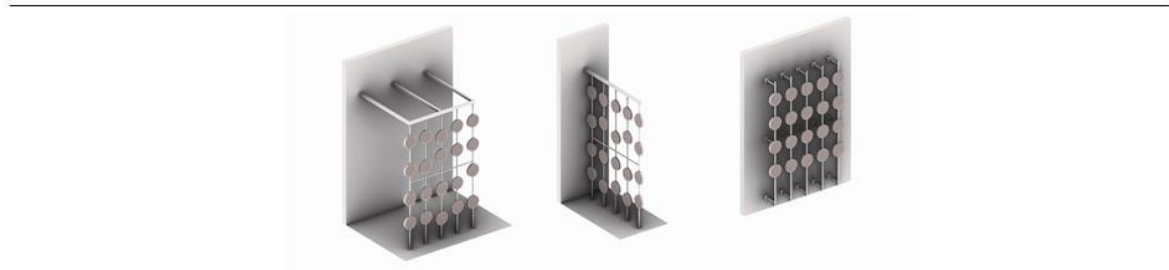
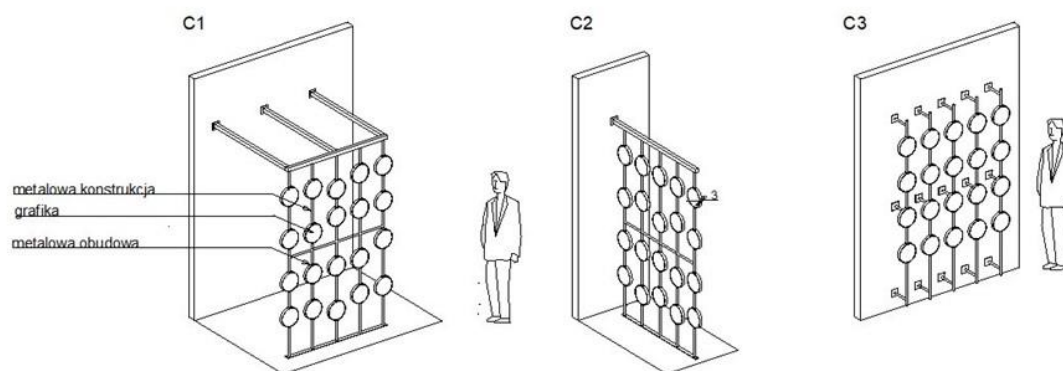

PLANSZE KOMUNIKATU EKSPONATU

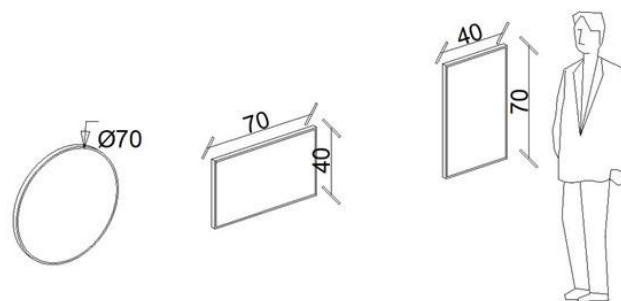

PROPOZYCJA ROZWIĄZAŃ ELEMENTÓW AKUSTYCZNYCH

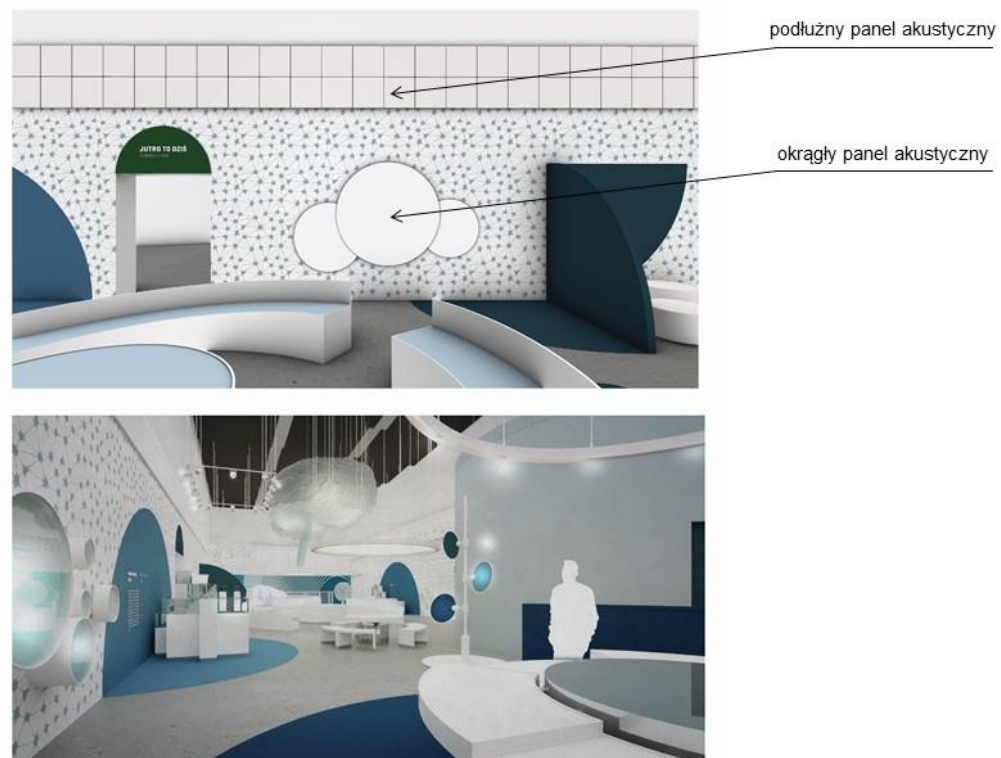

PIKTOGRAMY INFORMACYJNE



*zestaw zostanie uzupełniony o dodatkowe informacje