



SPECYFIKACJA WARUNKÓW ZAMÓWIENIA

w postępowaniu o udzielenie zamówienia publicznego o wartości poniżej wyrażonej w złotych
równowartości kwoty 139.000,00 euro

SPRAWA BBA-2.262.27.2021

Dostawa wyposażenia meblowego dla Urzędu Ochrony Konkurencji i Konsumentów

Postępowanie prowadzone za pośrednictwem platformy zakupowej dostępnej pod adresem:
<https://platformazakupowa.pl/pn/uokik>

Zatwierdził:
DYREKTOR GENERALNY
Urzędu Ochrony Konkurencji i Konsumentów

Katarzyna Prus – Stachyra

Warszawa, dn. 18.10.2021 r.

Spis treści

CZĘŚĆ I. Postanowienia ogólne

1. Zamawiający
2. Tryb i oznaczenie postępowania
3. Przedmiot zamówienia
4. Termin i miejsce realizacji zamówienia
5. Podwykonawstwo
6. Wymagania dotyczące wadium
7. Sposób komunikacji
8. Opis sposobu przygotowania ofert
9. Sposób oraz termin składania ofert
10. Opis sposobu udzielania wyjaśnień dotyczących treści SWZ
11. Termin, do którego Wykonawca będzie związany złożoną ofertą.

CZĘŚĆ II. Warunki udziału w postępowaniu oraz wymagane dokumenty

- A. Warunki udziału w postępowaniu
- B. Podstawy wykluczenia z postępowania
- C. Wykaz oświadczeń i dokumentów, jakie mają złożyć Wykonawcy w celu potwierdzenia spełnienia warunków udziału w postępowaniu oraz wykazaniu braku podstaw wykluczenia
- D. Poleganie na zasobach innych podmiotów
- E. Informacja do Wykonawców wspólnie ubiegających się o udzielenie zamówienia (spółki cywilne/konsorcja)
- F. Dokumenty i oświadczenia jakie musi zawierać Oferta

CZĘŚĆ III. Procedura postępowania dotycząca wyboru oferty najkorzystniejszej

1. Opis sposobu obliczenia ceny
2. Opis kryteriów wyboru najkorzystniejszej oferty wraz z podaniem znaczenia tych kryteriów oraz sposobu oceny ofert

CZĘŚĆ IV. Postanowienia końcowe

1. Zabezpieczenie należytego wykonania umowy
2. Unieważnienie postępowania
3. Udzielenie zamówienia
4. Projektowane postanowienia umowy
5. Obowiązujące przepisy
6. Informacje o treści zawieranej umowy oraz możliwości jej zmiany
7. Ochrona danych osobowych

CZĘŚĆ V. Pouczenie o środkach ochrony prawnej przysługujących podczas postępowania o udzielenie zamówienia publicznego

CZĘŚĆ VI. Załączniki

CZĘŚĆ I

Postanowienia ogólne

1. Zamawiający

Urząd Ochrony Konkurencji i Konsumentów

00 – 950 Warszawa, pl. Powstańców Warszawy 1,

tel.: 22 556 01 29,

e-mail: zamowienia@uokik.gov.pl,

strona internetowa: www.uokik.gov.pl

Adres strony internetowej, na której jest prowadzone postępowanie oraz na której udostępniane będą zmiany i wyjaśnienia treści SWZ oraz inne dokumenty zamówienia bezpośrednio związane

z postępowaniem o udzielenie zamówienia:

<https://platformazakupowa.pl/pn/uokik>

2. Tryb i oznaczenie postępowania

- 2.1. Postępowanie o udzielenie zamówienia publicznego prowadzone jest w trybie podstawowym na podstawie art. 275 pkt 1 ustawy z dnia 11 września 2019 r. - Prawo zamówień publicznych (Dz. U. z 2021 r. poz. 1129 ze zm.), zwanej dalej również „Prawem zamówień publicznych” lub „ustawą Pzp” oraz aktów wykonawczych wydanych na jej podstawie i zostało oznaczone znakiem **BBA-2.262.27.2021** na jaki Wykonawcy powinni się powoływać we wszystkich kontaktach z Zamawiającym.
- 2.2. Zamawiający nie przewiduje wyboru najkorzystniejszej oferty z możliwością prowadzenia negocjacji.
- 2.3. Zamawiający nie przewiduje aukcji elektronicznej.
- 2.4. Zamawiający nie przewiduje złożenia oferty w postaci katalogów elektronicznych.
- 2.5. Zamawiający nie prowadzi postępowania w celu zawarcia umowy ramowej.
- 2.6. Zamawiający nie przewiduje możliwości udzielenia zamówienia, o którym mowa w art. 305 pkt 1 w zw. z art. 214 ust. 1 pkt 7 i 8 ustawy Pzp.
- 2.7. Zamawiający dopuszcza składanie ofert częściowych, o których mowa w pkt 3.2. części I SWZ.

3. Przedmiot zamówienia

- 3.1. Przedmiotem zamówienia jest dostawa wyposażenia meblowego dla Urzędu Ochrony Konkurencji i Konsumentów oraz realizacja projektu aranżacji, tj. dostawa i montaż mebli do pomieszczenia biurowego, sali konferencyjnej, sekretariatu Urzędu Ochrony Konkurencji i Konsumentów. W ramach dostawy Wykonawca jest również zobowiązany do montażu mebli i ich ustawienia w miejscu przeznaczenia wskazanym przez Zamawiającego.
- 3.2. Przedmiot zamówienia został podzielony na cztery części:
 - Część I – Wyposażenie meblowe
 - Część II – Realizacja aranżacji – Sala konferencyjna
 - Część III – Realizacja aranżacji – Pomieszczenie biurowe
 - Część IV – Realizacja aranżacji - Sekretariat

Szczegółowy zakres i opis przedmiotu zamówienia stanowi Załącznik Nr 1 do SWZ „Opis przedmiotu zamówienia”.

Główny kod CPV: 39000000-2 – Meble (włącznie z biurowymi), wyposażenie, urządzenia domowe i środki czyszczące.

Dodatkowe kody CPV:

Część I – Wyposażenie meblowe

39121100-7 - Biurka

39121200-8 – Stoły

39132100-7 – Szafy na akta

39136000-4 – Wieszaki na odzież

39111100-4 – Siedziska obrotowe

39153000-9 – Meble konferencyjne

Część II – Realizacja aranżacji – Sala konferencyjna

39121100-7 - Biurka

39121200-8 – Stoły

39132100-7 – Szafy na akta

39153000-9 – Meble konferencyjne

39111100-4 – Siedziska obrotowe

39143110-0 – Łóżka i kanapy oraz specjalne meble tapicerowane

Część III – Realizacja aranżacji – Pomieszczenie biurowe

39121100-7 - Biurka

39121200-8 – Stoły

39132100-7 – Szafy na akta

39153000-9 – Meble konferencyjne

39143110-0 – Łóżka i kanapy oraz specjalne meble tapicerowane

Część IV – Realizacja aranżacji - Sekretariat

39121100-7 - Biurka

39121200-8 – Stoły

39132100-7 – Szafy na akta

39111100-4 – Siedziska obrotowe

3.3. Zamawiający nie zastrzega możliwości ubiegania się o udzielenie zamówienia wyłącznie przez Wykonawców, o których mowa w art. 94 ustawy Pzp.

3.4. Zamawiający nie określa dodatkowych wymagań związanych z zatrudnianiem osób, o których mowa w art. 96 ust. 2 pkt 2 ustawy Pzp.

4. Termin i miejsce realizacji zamówienia

4.1. Zamawiający wymaga, aby zamówienie zostało zrealizowane w całości w zakresie poszczególnych części w terminie:

Część I – 5 tygodni od dnia podpisania umowy.

Część II – 5 tygodni od dnia podpisania umowy.

Część III – 5 tygodni od dnia podpisania umowy.

Część IV – 5 tygodni od dnia podpisania umowy.

4.2. Miejsce realizacji **Część I, II, III, IV**: siedziba Urzędu Ochrony Konkurencji i Konsumentów w Warszawie, pl. Powstańców Warszawy 1, 00-950 Warszawa (Piętro I).

5. Podwykonawstwo

5.1. Wykonawca może powierzyć wykonanie części zamówienia podwykonawcy (podwykonawcom).

5.2. Zamawiający **nie zastrzega** obowiązku osobistego wykonania przez Wykonawcę kluczowych części zamówienia.

5.3. Zamawiający wymaga, aby w przypadku powierzenia części zamówienia podwykonawcom, Wykonawca wskazał w ofercie części zamówienia, których wykonanie zamierza powierzyć podwykonawcom oraz podał (o ile są mu wiadome na tym etapie) nazwy (firmy) tych podwykonawców.

6. Wymagania dotyczące wadium

Zamawiający nie wymaga wniesienia wadium.

7. Sposób komunikacji

7.1. Osobą uprawnioną do kontaktu z Wykonawcami jest: **Sylwia Staśkiewicz lub Malwina Porębska**.

7.2. Postępowanie prowadzone jest w języku polskim.

7.3. **Komunikacja** między Zamawiającym a Wykonawcami odbywa się **wyłącznie przy użyciu środków komunikacji elektronicznej** za pośrednictwem platformy zakupowej, zwanej dalej „platformą”.

7.4. Zamawiający nie przewiduje użycia innych środków komunikacji elektronicznej ze względu na sytuacje, o których mowa w art. 65 ust. 1, art. 66 i art. 69 ustawy Pzp.

7.5. Pod pojęciem „**platforma zakupowa**” należy rozumieć aplikację/program komputerowy przeznaczony do realizacji procesu związanego z przeprowadzeniem niniejszego postępowania o udzielenie zamówienia publicznego w formie elektronicznej:

1) Zamawiający wykorzystuje platformę zakupową Open Nexus sp. z o.o.,

2) adres strony internetowej platformy zakupowej:
<https://platformazakupowa.pl/pn/uokik>.

7.6. W celu skrócenia czasu udzielenia odpowiedzi na pytania preferuje się, aby komunikacja między Zamawiającym a Wykonawcami, w tym wszelkie oświadczenia, wnioski, zawiadomienia oraz informacje, przekazywane były za pośrednictwem Platformy i formularza „Wyślij wiadomość do Zamawiającego”. Za datę przekazania (wpływu) oświadczeń, wniosków, zawiadomień oraz informacji przyjmuje się datę ich przesłania za pośrednictwem Platformy poprzez kliknięcie przycisku „Wyślij wiadomość do Zamawiającego” po których pojawi się komunikat, że wiadomość została wysłana do Zamawiającego.

7.7. Zamawiający będzie przekazywał Wykonawcom informacje za pośrednictwem Platformy. Informacje dotyczące odpowiedzi na pytania, zmiany SWZ, zmiany terminu składania

i otwarcia ofert Zamawiający będzie zamieszczał na Platformie w sekcji "Komunikaty". Korespondencja, której zgodnie z obowiązującymi przepisami adresatem jest konkretny Wykonawca, będzie przekazywana za pośrednictwem Platformy do konkretnego Wykonawcy.

- 7.8. Wykonawca jako podmiot profesjonalny ma obowiązek sprawdzania komunikatów i wiadomości bezpośrednio na platformazakupowa.pl przesłanych przez Zamawiającego, gdyż system powiadomień może ulec awarii lub powiadomienie może trafić do folderu SPAM.
- 7.9. Zamawiający, zgodnie z Rozporządzeniem Prezesa Rady Ministrów z dnia 30 grudnia 2020 r. w sprawie sposobu sporządzania i przekazywania informacji oraz wymagań technicznych dla dokumentów elektronicznych oraz środków komunikacji elektronicznej w postępowaniu o udzielenie zamówienia publicznego lub konkursie (Dz.U. z 2020 r. poz. 2452), określa niezbędne wymagania sprzętowo - aplikacyjne umożliwiające pracę na platformazakupowa.pl, tj.:
- 1) stały dostęp do sieci Internet o gwarantowanej przepustowości nie mniejszej niż 512 kb/s,
 - 2) komputer klasy PC lub MAC o następującej konfiguracji: pamięć min. 2 GB Ram, procesor Intel IV 2 GHZ lub jego nowsza wersja, jeden z systemów operacyjnych - MS Windows 7, Mac Os x 10 4, Linux, lub ich nowsze wersje,
 - 3) zainstalowana dowolna przeglądarka internetowa, w przypadku Internet Explorer minimalnie wersja 10 0.,
 - 4) włączona obsługa JavaScript,
 - 5) zainstalowany program Adobe Acrobat Reader lub inny obsługujący format plików .pdf,
 - 6) platformazakupowa.pl działa według standardu przyjętego w komunikacji sieciowej - kodowanie UTF8,
 - 7) oznaczenie czasu odbioru danych przez platformę zakupową stanowi datę oraz dokładny czas (hh:mm:ss) generowany wg. czasu lokalnego serwera synchronizowanego z zegarem Głównego Urzędu Miar.
- 7.10. Wykonawca, przystępując do niniejszego postępowania o udzielenie zamówienia publicznego:
- 1) akceptuje warunki korzystania z platformazakupowa.pl określone w Regulaminie zamieszczonym na stronie internetowej w zakładce „Regulamin” oraz uznaje go za wiążący - <https://platformazakupowa.pl/strona/1-regulamin>
 - 2) zapoznał i stosuje się do Instrukcji składania ofert - <https://platformazakupowa.pl/strona/45-instrukcje>
- 7.11. **Zamawiający nie ponosi odpowiedzialności za złożenie oferty w sposób niezgodny z Instrukcją korzystania z platformazakupowa.pl**, w szczególności za sytuację, gdy Zamawiający zapozna się z treścią oferty przed upływem terminu składania ofert (np. złożenie oferty w zakładce „Wyślij wiadomość do Zamawiającego”). Taka oferta zostanie uznana przez Zamawiającego za ofertę handlową i nie będzie brana pod uwagę w przedmiotowym postępowaniu, ponieważ nie został spełniony obowiązek narzucony w art. 221 ustawy Pzp.

7.12. Zamawiający informuje, że instrukcje korzystania z platformazakupowa.pl dotyczące w szczególności logowania, składania wniosków o wyjaśnienie treści SWZ, składania ofert oraz innych czynności podejmowanych w niniejszym postępowaniu przy użyciu platformazakupowa.pl znajdują się w zakładce „Instrukcje dla Wykonawców” na stronie internetowej pod adresem: <https://platformazakupowa.pl/strona/45-instrukcje>.

8. Opis sposobu przygotowania ofert

8.1. Treść oferty musi odpowiadać treści SWZ.

8.2. Ofertę składa się na Formularzu Ofertowym - zgodnie z **Załącznikiem nr 3 do SWZ** dla każdej części oddzielnie.

8.3. **Oferta powinna zawierać komplet wymaganych załączników**, zgodnie z lit. F części II SWZ.

8.4. Oferta oraz przedmiotowe środki dowodowe składane elektronicznie muszą zostać podpisane elektronicznym kwalifikowanym podpisem lub podpisem zaufanym lub podpisem osobistym. W procesie składania oferty, w tym przedmiotowych środków dowodowych na platformie, Wykonawca składa podpis bezpośrednio na dokumencie, który następnie przesyła do systemu.

8.5. Poświadczenia za zgodność z oryginałem dokonuje odpowiednio Wykonawca, podmiot, na którego zdolnościach lub sytuacji polega Wykonawca, Wykonawcy wspólnie ubiegający się o udzielenie zamówienia publicznego albo podwykonawca, w zakresie dokumentów, które każdego z nich dotyczą. Poprzez oryginał należy rozumieć dokument podpisany kwalifikowanym podpisem elektronicznym lub podpisem zaufanym lub podpisem osobistym przez osobę/osoby upoważnioną/upoważnione. Poświadczenie za zgodność z oryginałem następuje w formie elektronicznej podpisane kwalifikowanym podpisem elektronicznym lub podpisem zaufanym lub podpisem osobistym przez osobę/osoby upoważnioną/upoważnione.

8.6. Oferty, oświadczenia, o których mowa w art. 125 ust.1 ustawy Pzp, oraz zobowiązanie podmiotu udostępniającego zasoby, o którym mowa w art. 118 ust. 3 ustawy Pzp, zwane dalej „zobowiązaniem podmiotu udostępniającego zasoby”, przedmiotowe środki dowodowe, pełnomocnictwo, sporządza się w postaci elektronicznej, w formatach danych określonych w przepisach wydanych na podstawie art.18 ustawy z dnia 17 lutego 2005 r. o informatyzacji działalności podmiotów realizujących zadania publiczne (Dz. U. z 2021 r. poz. 670 z późn. zm). W przypadku dokonywania czynności związanych ze złożeniem wymaganych dokumentów przez osobę(y) niewymienioną(e) w dokumencie rejestracyjnym (ewidencyjnym) Wykonawcy, do oferty należy dołączyć stosowne pełnomocnictwo w postaci elektronicznej. W przypadku, gdy zostało ono wystawione przez upoważnione podmioty jako dokument papierowy, przekazuje się cyfrowe odwzorowanie tego dokumentu opatrzone kwalifikowanym podpisem elektronicznym, podpisem zaufanym lub podpisem osobistym. Poświadczenie zgodności cyfrowego odwzorowania pełnomocnictwa w postaci papierowej dokonuje mocodawca lub notariusz. Każdy załączany plik zawierający dokumenty, oświadczenia lub pełnomocnictwa musi być uprzednio podpisany podpisami elektronicznymi przez upoważnione osoby reprezentujące odpowiednio Wykonawcę, współkonsorcjanta, podmiot trzeci użyczający osoby lub podwykonawców.

- 8.7. Oferta powinna być:
- 1) sporządzona na podstawie załączników niniejszej SWZ w języku polskim,
 - 2) złożona przy użyciu środków komunikacji elektronicznej tzn. za pośrednictwem platformazakupowa.pl,
 - 3) podpisana kwalifikowanym podpisem elektronicznym lub podpisem zaufanym lub podpisem osobistym przez osobę/osoby upoważnioną/upoważnione.
- 8.8. Podpisy kwalifikowane wykorzystywane przez Wykonawców do podpisywania wszelkich plików muszą spełniać wymogi zawarte w “Rozporządzeniu Parlamentu Europejskiego i Rady w sprawie identyfikacji elektronicznej i usług zaufania w odniesieniu do transakcji elektronicznych na rynku wewnętrznym (eIDAS) (UE) nr 910/2014 - od 1 lipca 2016 roku”.
- 8.9. W przypadku wykorzystania formatu podpisu XAdES zewnętrzny. Zamawiający wymaga dołączenia odpowiedniej ilości plików tj. podpisywanych plików z danymi oraz plików podpisu w formacie XAdES.
- 8.10. Zgodnie z art. 18 ust. 3 ustawy Pzp, nie ujawnia się informacji stanowiących tajemnicę przedsiębiorstwa, w rozumieniu przepisów ustawy z dnia 16 kwietnia 1993 r. o zwalczaniu nieuczciwej konkurencji (Dz.U. z 2020 r. poz. 1913), jeżeli Wykonawca, wraz z przekazaniem takich informacji, zastrzegł, że nie mogą być one udostępniane oraz wykazał, że zastrzeżone informacje stanowią tajemnicę przedsiębiorstwa. Na platformie w formularzu składania oferty znajduje się miejsce wyznaczone do dołączenia części oferty stanowiącej tajemnicę przedsiębiorstwa.
- 8.11. Zgodnie z art. 18 ust. 3 w związku z art. 222 ust. 5 ustawy Pzp Wykonawca **nie może zastrzec** informacji dotyczących nazwy albo imion i nazwisk oraz siedziby lub miejsca prowadzenia działalności gospodarczej albo miejsca zamieszkania Wykonawców oraz cen i kosztów zawartych w ofertach.
- 8.12. Wykonawca, za pośrednictwem platformazakupowa.pl może przed upływem terminu do składania ofert zmienić lub wycofać ofertę. Sposób dokonywania zmiany lub wycofania oferty zamieszczono w instrukcji zamieszczonej na stronie internetowej pod adresem: <https://platformazakupowa.pl/strona/45-instrukcje>
- 8.13. Każdy z Wykonawców może złożyć tylko jedną ofertę w danej części zamówienia. Złożenie większej liczby ofert w danej części zamówienia lub oferty zawierającej propozycje wariantowe podlegać będzie odrzuceniu.
- 8.14. Dokumenty i oświadczenia składane przez Wykonawcę powinny być w języku polskim. W przypadku załączenia dokumentów sporządzonych w innym języku niż dopuszczony, Wykonawca zobowiązany jest załączyć tłumaczenie na język polski.
- 8.15. Maksymalny rozmiar jednego pliku przesyłanego za pośrednictwem dedykowanych formularzy do: złożenia, zmiany, wycofania oferty wynosi 150 MB natomiast przy komunikacji wielkość pliku to maksymalnie 500 MB.
- 8.16. **Formaty plików wykorzystywanych przez Wykonawców powinny być zgodne z rozporządzeniem Rady Ministrów z dnia 12 kwietnia 2012 r. w sprawie Krajowych Ram Interoperacyjności, minimalnych wymagań dla rejestrów publicznych i wymiany informacji w postaci elektronicznej oraz minimalnych wymagań dla systemów teleinformatycznych (Dz. U. z 2017 r., poz. 2247).**

- 1) Zamawiający rekomenduje wykorzystanie formatów: .pdf .doc .xls .jpg (.jpeg)
ze szczególnym wskazaniem na .pdf
 - 2) W celu ewentualnej kompresji danych Zamawiający rekomenduje wykorzystanie jednego z formatów:
 - a. .zip
 - b. .7z
 - 8.17. Zamawiający zwraca uwagę na ograniczenia wielkości plików podpisywanych profilem zaufanym, który wynosi max 10MB, oraz na ograniczenie wielkości plików podpisywanych w aplikacji eDoApp służącej do składania podpisu osobistego, który wynosi max 5MB.
 - 8.18. Ze względu na niskie ryzyko naruszenia integralności pliku oraz łatwiejszą weryfikację podpisu, Zamawiający zaleca, w miarę możliwości, przekonwertowanie plików składających się na ofertę na format .pdf i opatrzenie ich podpisem kwalifikowanym PAdES.
 - 8.19. Pliki w innych formatach niż PDF zaleca się opatrzyć zewnętrznym podpisem XAdES. Wykonawca powinien pamiętać, aby plik z podpisem przekazywać łącznie z dokumentem podpisywanym.
 - 8.20. Zamawiający zaleca, aby w przypadku podpisywania pliku przez kilka osób, stosować podpisy tego samego rodzaju. Podpisywanie różnymi rodzajami podpisów np. osobistym i kwalifikowanym może doprowadzić do problemów w weryfikacji plików.
 - 8.21. Zamawiający zaleca, aby Wykonawca z odpowiednim wyprzedzeniem przetestował możliwość prawidłowego wykorzystania wybranej metody podpisania plików oferty.
 - 8.22. Zaleca się, aby komunikacja z Wykonawcami odbywała się tylko na Platformie za pośrednictwem formularza "Wyślij wiadomość do zamawiającego", nie za pośrednictwem adresu email.
 - 8.23. Osobą składającą ofertę powinna być osoba kontaktowa podawana w dokumentacji.
 - 8.24. Ofertę należy przygotować z należytą starannością dla podmiotu ubiegającego się o udzielenie zamówienia publicznego i zachowaniem odpowiedniego odstępu czasu do zakończenia przyjmowania ofert. Sugerujemy złożenie oferty na 24 godziny przed terminem składania ofert.
 - 8.25. Podczas podpisywania plików zaleca się stosowanie algorytmu skrótu SHA2 zamiast SHA1.
 - 8.26. Jeśli Wykonawca pakuje dokumenty np. w plik ZIP zalecamy wcześniejsze podpisanie każdego ze skompresowanych plików.
 - 8.27. Zamawiający rekomenduje wykorzystanie podpisu z kwalifikowanym znacznikiem czasu.
 - 8.28. Zamawiający zaleca, aby nie wprowadzać jakichkolwiek zmian w plikach po ich podpisaniu. Może to skutkować naruszeniem integralności plików co równoważne będzie z koniecznością odrzucenia oferty w postępowaniu.
 - 8.29. Zamawiający nie dopuszcza składania ofert wariantowych.
- 9. Sposób oraz termin składania i otwarcia ofert**
- 9.1. Termin składania ofert jest terminem nieprzekraczalnym.
 - 9.2. Wykonawca ponosi wszelkie koszty związane z przygotowaniem i złożeniem oferty.
 - 9.3. Zamawiający nie przewiduje zwrotu kosztów w postępowaniu.

- 9.4. Ofertę wraz z wymaganymi dokumentami należy umieścić na Platformie pod adresem **platformazakupowa.pl/pn/uokik** - w myśl ustawy Pzp na stronie internetowej prowadzonego postępowania do dnia **26 października 2021 r. do godziny 11:00**.
- 9.5. Do oferty należy dołączyć wszystkie wymagane w SWZ dokumenty.
- 9.6. Po wypełnieniu Formularza składania oferty i załadowaniu wszystkich wymaganych załączników należy kliknąć przycisk „Przejdź do podsumowania”.
- 9.7. Oferta składana elektronicznie musi zostać podpisana elektronicznym podpisem kwalifikowanym, podpisem zaufanym lub podpisem osobistym. W procesie składania oferty za pośrednictwem platformazakupowa.pl, Wykonawca powinien złożyć podpis bezpośrednio na dokumentach przesłanych za pośrednictwem platformazakupowa.pl. Zamawiający zaleca stosowanie podpisu na każdym załączonym pliku osobno, w szczególności wskazanych w art. 63 ust 1 oraz ust.2 ustawy Pzp, gdzie zaznaczono, iż oferty, wnioski o dopuszczenie do udziału w postępowaniu oraz oświadczenie, o którym mowa w art. 125 ust.1 sporządza się, pod rygorem nieważności, w postaci lub formie elektronicznej i opatruje się odpowiednio w odniesieniu do wartości postępowania kwalifikowanym podpisem elektronicznym, podpisem zaufanym lub podpisem osobistym.
- 9.8. Za datę złożenia oferty przyjmuje się datę jej przekazania w systemie (platformie) w drugim kroku składania oferty poprzez kliknięcie przycisku “Złóż ofertę” i wyświetlenie się komunikatu, że oferta została zaszyfrowana i złożona.
- 9.9. Szczegółowa instrukcja dla Wykonawców dotycząca złożenia, zmiany i wycofania oferty znajduje się na stronie internetowej pod adresem:
<https://platformazakupowa.pl/strona/45-instrukcje>.
- 9.10. Otwarcie ofert następuje niezwłocznie po upływie terminu składania ofert, nie później niż następnego dnia po dniu, w którym upłynął termin składania ofert tj. **26 października 2021 r. g. 11.15**.
- 9.11. Jeżeli otwarcie ofert następuje przy użyciu systemu teleinformatycznego, w przypadku awarii tego systemu, która powoduje brak możliwości otwarcia ofert w terminie określonym przez Zamawiającego, otwarcie ofert następuje niezwłocznie po usunięciu awarii.
- 9.12. Zamawiający poinformuje o zmianie terminu otwarcia ofert na stronie internetowej prowadzonego postępowania.
- 9.13. Zamawiający, najpóźniej przed otwarciem ofert, udostępnia na stronie internetowej prowadzonego postępowania informację o kwocie, jaką zamierza przeznaczyć na sfinansowanie zamówienia.
- 9.14. Zamawiający, niezwłocznie po otwarciu ofert, udostępnia na stronie internetowej prowadzonego postępowania informacje o:
- 1) nazwach albo imionach i nazwiskach oraz siedzibach lub miejscach prowadzonej działalności gospodarczej albo miejscach zamieszkania Wykonawców, których oferty zostały otwarte;
 - 2) cenach lub kosztach zawartych w ofertach.
- 9.15. Informacja zostanie opublikowana na stronie postępowania na platformazakupowa.pl w sekcji „Komunikaty”.

9.16. Zgodnie z Ustawą Prawo Zamówień Publicznych Zamawiający nie ma obowiązku przeprowadzania sesji otwarcia ofert w sposób jawny z udziałem Wykonawców lub transmitowania sesji otwarcia za pośrednictwem elektronicznych narzędzi do przekazu wideo on-line a ma jedynie takie uprawnienie.

10. Opis sposobu udzielania wyjaśnień dotyczących treści SWZ

10.1. Wykonawca może zwrócić się do Zamawiającego z wnioskiem o wyjaśnienie treści SWZ.

10.2. Zamawiający jest obowiązany udzielić wyjaśnień niezwłocznie, jednak nie później niż na 2 dni przed upływem terminu składania ofert, pod warunkiem, że wniosek o wyjaśnienie treści SWZ wpłynął do Zamawiającego nie później niż na 4 dni przed upływem terminu składania ofert.

10.3. Jeżeli Zamawiający nie udzieli wyjaśnień w terminie, o którym mowa w pkt 10.2 przedłuża termin składania ofert o czas niezbędny do zapoznania się wszystkich zainteresowanych Wykonawców z wyjaśnieniami niezbędnymi do należytego przygotowania i złożenia ofert. W przypadku, gdy wniosek o wyjaśnienie treści SWZ nie wpłynął w terminie, o którym mowa w pkt 10.2, Zamawiający nie ma obowiązku udzielania wyjaśnień SWZ oraz obowiązku przedłużenia terminu składania ofert.

10.4. Przedłużenie terminu składania ofert, o których mowa w pkt 10.3., nie wpływa na bieg terminu składania wniosku o wyjaśnienie treści SWZ.

10.5. Zmiany SWZ mogą wynikać zarówno z pytań zadanych przez Wykonawców, jak i z własnej inicjatywy Zamawiającego.

10.6. Jeżeli zmiana treści SWZ będzie prowadziła do zmiany treści ogłoszenia o zamówieniu, Zamawiający zamieści ogłoszenie o zmianie ogłoszenia w Biuletynie Zamówień Publicznych.

10.7. Dokonana przez Zamawiającego zmiana treści SWZ, a także pisemne odpowiedzi na zadane pytania staną się integralną częścią SWZ.

10.8. Szczegółowa instrukcja dla Wykonawców dotycząca zadawania pytań znajduje się na stronie internetowej pod adresem: <https://platformazakupowa.pl/strona/45-instrukcje>.

11. Termin, do którego Wykonawca będzie związany złożoną ofertą.

11.1. Wykonawca będzie związany ofertą **do dnia 24 listopada 2021 r.** Bieg terminu związania ofertą rozpoczyna się wraz z upływem terminu składania ofert.

11.2. W przypadku, gdy wybór najkorzystniejszej oferty nie nastąpi przed upływem terminu związania ofertą wskazanego w ust. 1, Zamawiający przed upływem terminu związania ofertą zwraca się jednokrotnie do Wykonawców o wyrażenie zgody na przedłużenie tego terminu o wskazywany przez niego okres, nie dłuższy niż 30 dni. Przedłużenie terminu związania ofertą wymaga złożenia przez Wykonawcę pisemnego oświadczenia o wyrażeniu zgody na przedłużenie terminu związania ofertą.

CZĘŚĆ II

Warunki udziału w postępowaniu oraz wymagane dokumenty

A. Warunki udziału w postępowaniu

1. O udzielenie zamówienia mogą ubiegać się Wykonawcy, którzy nie podlegają wykluczeniu na zasadach określonych w punkcie B części II SWZ, oraz spełniają określone przez Zamawiającego **warunki udziału w postępowaniu**.
2. O udzielenie zamówienia mogą ubiegać się Wykonawcy, którzy spełniają warunki dotyczące:
 - 2.1. zdolności do występowania w obrocie gospodarczym:**
Zamawiający nie stawia warunków w powyższym zakresie.
 - 2.2. uprawnień do prowadzenia określonej działalności gospodarczej lub zawodowej, o ile wynika to z odrębnych przepisów:**
Zamawiający nie stawia warunków w powyższym zakresie.
 - 2.3. sytuacji ekonomicznej lub finansowej:**
Zamawiający nie stawia warunków w powyższym zakresie.
 - 2.4. zdolności technicznej lub zawodowej:**
Zamawiający nie stawia warunków w powyższym zakresie.

B. Podstawy wykluczenia z postępowania

1. Z postępowania o udzielenie zamówienia wyklucza się, z zastrzeżeniem art. 110 ust. 2 ustawy Pzp, Wykonawcę w stosunku do którego zachodzi którakolwiek z okoliczności wskazanych w art. 108 ust. 1 ustawy Pzp:
 - 1) będącego osobą fizyczną, którego prawomocnie skazano za przestępstwo:
 - a) udziału w zorganizowanej grupie przestępczej albo związku z mającym na celu popełnienie przestępstwa lub przestępstwa skarbowego, o którym mowa w art. 258 Kodeksu karnego,
 - b) handlu ludźmi, o którym mowa w art. 189a Kodeksu karnego,
 - c) o którym mowa w art. 228-230a Kodeksu karnego, art. 250a Kodeksu karnego lub w art. 46 lub art. 48 ustawy z dnia 25 czerwca 2010 r. o sporcie,
 - d) finansowania przestępstwa o charakterze terrorystycznym, o którym mowa w art. 165a Kodeksu karnego lub przestępstwo udaremniania lub utrudniania stwierdzenia przestępnego pochodzenia pieniędzy lub ukrywania ich pochodzenia, o którym mowa w art. 299 Kodeksu karnego,
 - e) o charakterze terrorystycznym, o którym mowa w art. 115 § 20 Kodeksu karnego, lub mające na celu popełnienie tego przestępstwa,
 - f) powierzania wykonywania pracy małoletniemu cudzoziemcowi, o którym mowa w art. 9 ust. 2 ustawy z dnia 15 czerwca 2012r. o skutkach powierzania wykonywania pracy cudzoziemcom przebywającym wbrew przepisom na terytorium Rzeczypospolitej Polskiej (Dz. U. poz. 769),
 - g) przeciwko obrotowi gospodarczemu, o których mowa w art. 296-307 Kodeksu karnego, przestępstwo oszustwa, o którym mowa w art. 286 Kodeksu karnego, przestępstwo przeciwko wiarygodności dokumentów, o których mowa w art. 270-277d Kodeksu karnego lub przestępstwo skarbowe,

h) o których mowa w art. 9 ust. 1 i 3 lub art. 10 ustawy z dnia 15 czerwca 2012r. o skutkach powierzania wykonywania pracy cudzoziemcom przebywającym wbrew przepisom na terytorium Rzeczypospolitej Polskiej

- lub za odpowiedni czyn zabroniony określony w przepisach prawa obcego;

- 2) jeżeli urzędującego członka jego organu zarządzającego lub nadzorczego, wspólnika spółki w spółce jawnej lub partnerskiej albo komplementariusza w spółce komandytowej lub komandytowo-akcyjnej lub prokurenta prawomocnie skazano za przestępstwo, o którym mowa w pkt 1);
- 3) wobec którego wydano prawomocny wyrok sądu lub ostateczną decyzję administracyjną o zaleganiu z uiszczaniem podatków, opłat lub składek na ubezpieczenie społeczne lub zdrowotne, chyba że Wykonawca odpowiednio przed upływem terminu do składania wniosków o dopuszczenie do udziału w postępowaniu albo przed upływem terminu składania ofert dokonał płatności należnych podatków, opłat lub składek na ubezpieczenie społeczne lub zdrowotne wraz z odsetkami lub grzywnami lub zawarł wiążące porozumienie w sprawie spłaty tych należności;
- 4) wobec którego prawomocnie orzeczono zakaz ubiegania się o zamówienia publiczne;
- 5) jeżeli Zamawiający może stwierdzić, na podstawie wiarygodnych przesłanek, że Wykonawca zawarł z innymi Wykonawcami porozumienie mające na celu zakłócenie konkurencji, w szczególności, jeżeli należąc do tej samej grupy kapitałowej w rozumieniu ustawy z dnia 16 lutego 2007 r. o ochronie konkurencji i konsumentów, złożyli odrębne oferty, oferty częściowe lub wnioski o dopuszczenie do udziału w postępowaniu, chyba że wykażą, że przygotowali te oferty lub wnioski niezależnie od siebie;
- 6) jeżeli, w przypadkach, o których mowa w art. 85 ust. 1 ustawy Pzp, doszło do zakłócenia konkurencji wynikającego z wcześniejszego zaangażowania tego Wykonawcy lub podmiotu, który należy z Wykonawcą do tej samej grupy kapitałowej w rozumieniu ustawy z dnia 16 lutego 2007 r. o ochronie konkurencji i konsumentów, chyba że spowodowane tym zakłócenie konkurencji może być wyeliminowane w inny sposób niż przez wykluczenie Wykonawcy z udziału w postępowaniu o udzielenie zamówienia.

2. Wykonawca może zostać wykluczony przez Zamawiającego na każdym etapie postępowania o udzielenie zamówienia.

3. Wykluczenie Wykonawcy następuje zgodnie z art. 111 ustawy Pzp.

C. Wykaz oświadczeń i dokumentów, jakie mają złożyć Wykonawcy w celu potwierdzenia spełniania warunków udziału w postępowaniu oraz wykazaniu braku podstaw wykluczenia.

Zamawiający nie wymaga dodatkowych oświadczeń i dokumentów, poza tymi wskazanymi w lit. F części II SWZ.

D. Poleganie na zasobach innych podmiotów

1. Wykonawca może w celu potwierdzenia spełniania warunków udziału w postępowaniu polegać na zdolnościach technicznych lub zawodowych podmiotów udostępniających zasoby, niezależnie od charakteru prawnego łączących go z nimi stosunków prawnych.

2. W odniesieniu do warunków dotyczących doświadczenia, Wykonawcy mogą polegać na zdolnościach podmiotów udostępniających zasoby, jeśli podmioty te wykonają świadczenie, do realizacji którego te zdolności są wymagane.
3. Wykonawca, który polega na zdolnościach lub sytuacji podmiotów udostępniających zasoby, składa, wraz z ofertą, zobowiązanie podmiotu udostępniającego zasoby do oddania mu do dyspozycji niezbędnych zasobów na potrzeby realizacji danego zamówienia lub inny podmiotowy środek dowodowy potwierdzający, że Wykonawca realizując zamówienie, będzie dysponował niezbędnymi zasobami tych podmiotów. Oświadczenie musi zawierać informacje zawarte w art. 118 ust. 4 ustawy Pzp.
4. Zamawiający ocenia, czy udostępniane Wykonawcy przez podmioty udostępniające zasoby zdolności techniczne lub zawodowe, pozwalają na wykazanie przez Wykonawcę spełnienia warunków udziału w postępowaniu, a także bada, czy nie zachodzą wobec tego podmiotu podstawy wykluczenia, które zostały przewidziane względem Wykonawcy.
5. Jeżeli zdolności techniczne lub zawodowe podmiotu udostępniającego zasoby nie potwierdzają spełnienia przez Wykonawcę warunków udziału w postępowaniu lub zachodzą wobec tego podmiotu podstawy wykluczenia, Zamawiający żąda, aby Wykonawca w terminie określonym przez Zamawiającego zastąpił ten podmiot innym podmiotem lub podmiotami albo wykazał, że samodzielnie spełnia warunki udziału w postępowaniu.
6. UWAGA: Wykonawca nie może, po upływie terminu składania ofert, powoływać się na zdolności lub sytuację podmiotów udostępniających zasoby, jeżeli na etapie składania ofert nie polegał on w danym zakresie na zdolnościach lub sytuacji podmiotów udostępniających zasoby.
7. Wykonawca, w przypadku polegania na zdolnościach lub sytuacji podmiotów udostępniających zasoby, przedstawia, wraz z oświadczeniem, o którym mowa w pkt 2 lit F części II SWZ, także oświadczenie podmiotu udostępniającego zasoby, potwierdzające brak podstaw wykluczenia tego podmiotu oraz odpowiednio spełnianie warunków udziału w postępowaniu, w zakresie, w jakim Wykonawca powołuje się na jego zasoby, zgodnie z katalogiem dokumentów określonych w lit. Części II SWZ.

E. Informacja dla Wykonawców wspólnie ubiegających się o udzielenie zamówienia (spółki cywilne/konsorcja).

1. Wykonawcy mogą wspólnie ubiegać się o udzielenie zamówienia. W takim przypadku Wykonawcy ustanawiają pełnomocnika do reprezentowania ich w postępowaniu albo do reprezentowania i zawarcia umowy w sprawie zamówienia publicznego. Pełnomocnictwo winno być załączone do oferty.
2. W przypadku Wykonawców wspólnie ubiegających się o udzielenie zamówienia, oświadczenia, o którym mowa w pkt 2 lit. F części II SWZ, składa każdy z Wykonawców. Oświadczenia te potwierdzają brak podstaw wykluczenia oraz spełnianie warunków udziału w zakresie, w jakim każdy z Wykonawców wykazuje spełnianie warunków udziału w postępowaniu.
3. Oświadczenia i dokumenty potwierdzające brak podstaw do wykluczenia z postępowania składa każdy z Wykonawców wspólnie ubiegających się o zamówienie.

F. Dokumenty i oświadczenia, jakie musi zawierać oferta

1. Prawidłowo wypełniony i podpisany formularz ofertowy - Załącznik Nr 3 do SWZ - odrębnie dla każdej z części zamówienia;
2. Oświadczenie o braku podstaw wykluczenia z postępowania w zakresie określonym w pkt 1 lit. B Części II SWZ (Załącznik Nr 2 do SWZ).
3. Opis oferowanego wyposażenia meblowego pod kątem spełniania wymogów postawionych w Załączniku Nr 1 do SWZ. Wykonawca wypełnia i podpisuje **Załącznik Nr 1 do SWZ** opisując każdy z parametrów (właściwości) oferowanego wyposażenia meblowego, które wyspecyfikował Zamawiający, a także określa producenta oraz model oferowanego wyposażenia meblowego. Opis ten musi być na tyle szczegółowy, aby pozwolił jednoznacznie stwierdzić zgodność oferowanego przez Wykonawcę wyposażenia meblowego z wymaganiami Zamawiającego postawionymi w SWZ (**Tylko dla części I**).
4. Zobowiązania innego podmiotu, o którym mowa w części II lit. D SWZ (jeżeli dotyczy);
5. Oświadczenie z pkt 2 dla podmiotu trzeciego (jeżeli dotyczy);
6. Pełnomocnictwo do złożenia oferty. Pełnomocnictwo przekazuje się w postaci elektronicznej i opatruje się kwalifikowanym podpisem elektronicznym. W przypadku, gdy pełnomocnictwo zostało sporządzone jako dokument w postaci papierowej i opatrzone własnoręcznym podpisem, przekazuje się cyfrowe odwzorowanie tego dokumentu opatrzone kwalifikowanym podpisem elektronicznym poświadczającym zgodność cyfrowego odwzorowania z dokumentem w postaci papierowej. Poświadczenia cyfrowego odwzorowania pełnomocnictwa dokonuje mocodawca lub notariusz.
7. Oświadczenie czy wybór oferty Wykonawcy będzie prowadził do powstania u Zamawiającego obowiązku podatkowego – Wykonawca może zamieścić niniejsze oświadczenie w formularzu ofertowym lub też w odrębnym dokumencie.
8. Zamawiający żąda, by Wykonawca złożył wraz z ofertą następujące **przedmiotowe środki dowodowe: (Tylko dla części I)**:
minimum jednej, osobnej karty katalogowej (formatu minimum A4), na której będzie przedstawiony proponowany mebel. Karta katalogowa musi zawierać nazwę mebla lub nazwę użytego systemu meblowego, nazwę producenta mebla, rysunek lub zdjęcie proponowanego mebla (rozmiar zdjęcia pozwalający dostrzec szczegóły – optymalnie rozmiar zdjęcia A5), wymiary oraz szczegóły techniczne mebla pozwalające zweryfikować czy proponowany mebel spełnia wymagania projektu. Brak dołączenia powyższych dokumentów do oferty skutkować będzie odrzuceniem oferty.
9. Oferty niepodpisane, niezgodne z ustawą lub takie, których treść nie odpowiada treści SWZ zostaną odrzucone bez dalszego rozpatrywania.

CZĘŚĆ III

Procedura postępowania dotycząca wyboru oferty najkorzystniejszej

1. Opis sposobu obliczenia ceny

- 1.1. Przez pojęcie „cena” w rozumieniu art. 3 ust. 1 pkt 1 i ust. 2 ustawy z dnia 9 maja 2014 r. o informowaniu o cenach towarów i usług (Dz. U. z 2019 r. poz. 178) należy rozumieć wartość wyrażoną w jednostkach pieniężnych, którą kupujący jest obowiązany zapłacić

przedsiębiorcy za towar lub usługę. W cenie uwzględnia się podatek od towarów i usług oraz podatek akcyzowy, jeżeli na podstawie odrębnych przepisów sprzedaż towaru (usługi) podlega obciążeniu podatkiem od towarów i usług lub podatkiem akcyzowym. Przez cenę rozumie się również stawkę taryfową.

- 1.2. Cena oferty obejmuje wszystkie koszty związane z realizacją przedmiotu zamówienia.
- 1.3. Cena winna być podana cyfrowo i słownie w złotych polskich z dokładnością do dwóch miejsc po przecinku.
- 1.4. Rozliczenia między Zamawiającym a Wykonawcą będą prowadzone w złotych polskich. Nie dopuszcza się rozliczeń w walutach obcych.
- 1.5. Wykonawca poda w Formularzu Ofertowym – stanowiącym **Załącznik Nr 3 do SWZ** cenę oferty.
- 1.6. Instrukcja wypełniania Formularza Ofertowego (sposób obliczenia ceny). W polu cena jednostkowa brutto należy wpisać cenę jednostkową brutto za sztukę danego mebla opisanego w Formularzu, następnie zapisaną cenę pomnożyć przez ilość mebli wymaganą przez Zamawiającego i zapisaną w Formularzu Ofertowym, tak uzyskany wynik wpisać w polu „Wartość brutto”. Cenę oferty Wykonawca ustala poprzez zsumowanie wszystkich kwot z kolumny nr 5 („Wartość brutto”) i wpisuje w wierszu „łączna kwota brutto”. Formularz ofertowy jest sporządzony dla każdej części oddzielnie.
- 1.7. **Ceny jednostkowe określone przez Wykonawcę pozostaną stałe w okresie realizacji umowy i nie będą podlegały zmianom.**
- 1.8. Dostawy będą realizowane na podstawie cen jednostkowych (cena za sztukę) podanych w Formularzu Ofertowym, dlatego też prawidłowe obliczenie ceny ma istotny wpływ na możliwość realizacji umowy zawartej w wyniku niniejszego postępowania. Wykonawca musi wycenić każdą z pozycji asortymentowej określając cenę jednostkową za sztukę. Brak wyceny którejkolwiek z pozycji zamieszczonych w Formularzu Ofertowym spowoduje odrzucenie oferty ze względu na jej niezgodność z treścią SWZ.
- 1.9. Wykonawca, dokonując kalkulacji warunków cenowych swoich ofert jest zobowiązany do przestrzegania zasad uczciwej konkurencji z zastrzeżeniem, iż cena oferty nie może być rażąco niska. Konsekwencją złożenia oferty z rażąco niską ceną jest jej odrzucenie – zgodnie z art. 226 ust. 1 pkt 8 w związku z art. 224 ust. 6 ustawy Pzp.
- 1.10. Wykonawca złoży wszelkie oświadczenia dotyczące realizacji przedmiotowego zamówienia określone w Formularzu Ofertowym.
- 1.11. Jeżeli złożono ofertę, której wybór prowadziłby do powstania u Zamawiającego obowiązku podatkowego zgodnie z przepisami o podatku od towarów i usług, Zamawiający w celu oceny takiej oferty dolicza do przedstawionej w niej ceny podatek od towarów i usług, który miałby obowiązek rozliczyć zgodnie z tymi przepisami. Wykonawca składając ofertę informuje Zamawiającego (składając oświadczenie w Formularzu ofertowym lub w innym oświadczeniu), czy wybór oferty będzie prowadzić do powstania u Zamawiającego obowiązku podatkowego, wskazując nazwę (rodzaj) towaru lub usługi, których dostawa lub świadczenie będzie prowadzić do jego powstania, oraz wskazując ich wartość bez podatku VAT.

2. Opis kryteriów wyboru najkorzystniejszej oferty wraz z podaniem znaczenia tych kryteriów oraz sposobu oceny ofert

2.1. Przy dokonywaniu wyboru najkorzystniejszej oferty Zamawiający stosować będzie następujące kryteria:

Część I, II, III i IV

L.p.	Kryterium	Waga kryterium	Maksymalna liczba punktów możliwa do uzyskania w kryterium
1.	Cena	60 %	60 pkt
2.	Termin wykonania	30 %	30 pkt
3.	Okres gwarancji na wykonany przedmiot zamówienia	10 %	10 pkt
Razem			100 pkt

Kryterium „Cena oferty” - C

Do oceny poszczególnych ofert w zakresie **kryterium cena oferty** zostanie zastosowana metoda polegająca na porównaniu ceny badanej oferty z najtańszą spośród cen przedstawionych przez tych Wykonawców, których oferty zostały dopuszczone do oceny i spełniają warunki określone w SWZ. Jako cenę oferty przyjmuje się wartość brutto podaną w Formularzu Ofertowym.

Punkty będą liczone według wzoru:

$$C = \frac{C_n}{C_b} \times 60 \text{ (waga kryterium)}$$

gdzie: C – liczba punktów w ramach kryterium ceny (obliczana do dwóch miejsc po przecinku)

C_n – najniższa cena ofertowa brutto spośród ocenianych ofert

C_b – cena brutto oferty ocenianej

Kryterium Termin wykonania – T

W kryterium termin wykonania (T) oferta może otrzymać maksymalnie – 30 pkt. Zamawiający w tym kryterium będzie przyznawał dodatkowe punkty za zaoferowanie krótszego terminu wykonania w stosunku do maksymalnego terminu jakim jest 5 tygodni od dnia podpisania umowy (ocenianego na 0 pkt). Za zaoferowanie terminu realizacji w terminie 4 tygodni od dnia podpisania umowy Wykonawca otrzyma 30 pkt.

W przypadku, gdy Wykonawca nie zobowiąże się do skrócenia terminu wykonania przedmiotu zamówienia Zamawiający uzna, że Wykonawca zaoferował termin wykonania 5 tygodni od dnia podpisania umowy. Wówczas Wykonawca w ramach tego kryterium otrzyma 0 pkt.

Kryterium Okres gwarancji (G)

Punkty w kryterium okres gwarancja (G) będą liczone w sposób następujący:

Minimalny okres gwarancji określony przez Zamawiającego wynosi 3 lata na wyposażenie meblowe . Za każdy dodatkowy rok gwarancji na wyposażenie meblowe doliczane będzie 5 punktów. Maksymalna liczba punktów w tym kryterium wynosi 10 punktów.

Maksymalny punktowany okres gwarancji wynosi 5 lat na wyposażenie meblowe.

Okres gwarancji Wykonawca zobowiązany jest określić w Formularzu Ofertowym. **Zaoferowanie krótszego okresu gwarancji niż minimalny określony przez Zamawiającego (3 lata), spowoduje odrzucenie oferty Wykonawcy.**

W przypadku, gdy Wykonawca nie zobowiąże się do wydłużenia okresu gwarancji Zamawiający uzna, że Wykonawca zaoferował 3 -letni termin gwarancji. Wówczas Wykonawca w ramach tego kryterium otrzyma 0 pkt.

- 2.2. Łączna liczba punktów dla badanej oferty będzie liczona wg następującego wzoru: $S = C + T + G$ oddzielnie dla każdej części.
- 2.3 Wykonawca, który uzyska najwyższą liczbę punktów i będzie spełniał wszystkie warunki określone w SWZ oraz ustawie Pzp zostanie wybrany do realizacji zamówienia.

CZĘŚĆ IV

Postanowienia końcowe

- 1. Zabezpieczenie należytego wykonania umowy**
Zamawiający nie wymaga wniesienia zabezpieczenia należytego wykonania umowy.
- 2. Unieważnienie postępowania**
Zamawiający unieważni postępowanie, jeżeli wypełniona zostanie jedna z przesłanek określonych w art. 255 pkt 1-7 ustawy Prawo zamówień publicznych.
- 3. Udzielenie zamówienia**
 - 3.1. Zamawiający udzieli zamówienia Wykonawcy, którego oferta odpowiada wymaganiom określonym w przepisach ustawy Prawo zamówień publicznych, mających zastosowanie, w niniejszej SWZ spełnia warunki jakie Zamawiający określił w SWZ i która została uznana za najkorzystniejszą.
 - 3.2. Niezwłocznie po wyborze najkorzystniejszej oferty Zamawiający prześle Wykonawcom, którzy złożyli oferty, zawiadomienie o wyborze najkorzystniejszej oferty, które będzie zawierać co najmniej:
 - a) nazwę i imię nazwisko, siedzibę albo miejsce zamieszkania i adres, jeżeli jest miejscem wykonywania działalności Wykonawcy, którego ofertę wybrano, oraz nazwy albo imiona

i nazwiska, siedziby albo miejsca zamieszkania i adresy, jeżeli są miejscami wykonywania działalności Wykonawców, którzy złożyli oferty, a także punktację przyznaną ofertom w każdym kryterium oceny ofert i łączną punktację,

b) informację o Wykonawcach, których oferty zostały odrzucone oraz powodach odrzucenia oferty

- podając uzasadnienie faktyczne i prawne.

3.3. Zamawiający zawiera umowę w sprawie zamówienia publicznego w terminie nie krótszym niż 5 dni od dnia przesłania zawiadomienia o wyborze najkorzystniejszej oferty.

3.4. Zamawiający może zawrzeć umowę w sprawie zamówienia publicznego przed upływem terminu, o którym mowa w pkt 3.3., jeżeli w postępowaniu o udzielenie zamówienia prowadzonym w trybie podstawowym złożono tylko jedną ofertę.

3.5. W przypadku wyboru oferty złożonej przez Wykonawców wspólnie ubiegających się o udzielenie zamówienia Zamawiający zastrzega sobie prawo żądania przed zawarciem umowy w sprawie zamówienia publicznego umowy regulującej współpracę tych Wykonawców.

3.6. Wykonawca będzie zobowiązany do podpisania umowy w miejscu i terminie wskazanym przez Zamawiającego.

4. **Projektowane postanowienia umowy**

Projektowane postanowienia umowy stanowią **Załącznik Nr 4 do SWZ**.

5. **Obowiązujące przepisy**

W kwestiach, które nie zostały wyjaśnione w niniejszej SWZ zastosowanie mają odpowiednio stosowane przepisy ustawy Prawo zamówień publicznych oraz Kodeksu cywilnego.

6. **Informacje o treści zawieranej umowy oraz możliwości jej zmiany**

6.1. Wybrany Wykonawca jest zobowiązany do zawarcia umowy w sprawie zamówienia publicznego na warunkach określonych w projektowanych postanowieniach umowy stanowiących **Załącznik Nr 4 do SWZ**.

6.2. Zakres świadczenia Wykonawcy wynikający z umowy jest tożsamy z jego zobowiązaniem zawartym w ofercie.

6.3. Zamawiający przewiduje możliwość zmiany zawartej umowy w stosunku do treści wybranej oferty w zakresie wskazanym w projektowanych postanowieniach umowy, stanowiącym **Załącznik Nr 4 do SWZ**.

6.4. Zmiana umowy wymaga dla swej ważności, pod rygorem nieważności, zachowania formy pisemnej.

7. **Ochrona danych osobowych**

7.1 Zgodnie z **art. 13 ust. 1 i 2** Rozporządzenia Parlamentu Europejskiego i Rady (UE) 2016/679 z dnia 27 kwietnia 2016 r. w sprawie ochrony osób fizycznych w związku z przetwarzaniem danych osobowych i w sprawie swobodnego przepływu takich danych i w sprawie swobodnego przepływu takich danych oraz uchylenia dyrektywy 96/46/WE (ogólne rozporządzenie o ochronie danych osobowych) (Dz. Urz. UE L 119 z 04.05.2016, str. 1) zwanego dalej **RODO**), uprzejmie informujemy, że:

1. **administratorem** Pani/Pana danych osobowych jest **Prezes Urzędu Ochrony Konkurencji i Konsumentów** z siedzibą przy **pl. Powstańców Warszawy 1, 00-950 Warszawa**;

2. w sprawach związanych z Pani/Pana danymi proszę o kontaktować się z **Inspektorem Ochrony Danych**, kontakt pocztą elektroniczną na adres mail: iod@uokik.gov.pl;
3. Pani/Pana dane osobowe przetwarzane będą na podstawie **art. 6 ust. 1 lit. c RODO** w celu prowadzenia przedmiotowego postępowania o udzielenie zamówienia publicznego oraz zawarcia umowy, a podstawą prawną ich przetwarzania jest obowiązek prawny stosowania sformalizowanych procedur udzielania zamówień publicznych spoczywających na **Zamawiającym**;
4. odbiorcami Pani/Pana danych osobowych będą osoby lub podmioty, którym udostępniona zostanie dokumentacja postępowania w oparciu o **art. 18 oraz art. 74 ustawy PZP**;
5. Pani/Pana dane osobowe będą przechowywane, zgodnie z **art. 78 ust. 1 PZP**, przez okres **4 lat** od dnia zakończenia postępowania o udzielenie zamówienia, a jeżeli czas trwania umowy przekracza 4 lata, okres przechowywania obejmuje cały czas trwania umowy;
6. obowiązek podania przez Panią/Pana danych osobowych bezpośrednio Pani/Pana dotyczących jest wymogiem określonym w przepisach ustawy PZP, związanym z udziałem w postępowaniu o udzielenie zamówienia publicznego; konsekwencje niepodania określonych danych wynikają z ustawy PZP;
7. w odniesieniu do Pani/Pana danych osobowych decyzje nie będą podejmowane w sposób zautomatyzowany, stosownie do **art. 22 RODO**;
8. posiada Pani/Pan:
 - a. na podstawie **art. 15 RODO** prawo dostępu do danych osobowych Pani/Pana dotyczących;
 - b. na podstawie **art. 16 RODO** prawo do sprostowania lub uzupełnienia Pani/Pana danych osobowych, przy czym skorzystanie z prawa do sprostowania lub uzupełnienia nie może skutkować zmianą wyniku postępowania o udzielenie zamówienia publicznego ani zmianą postanowień umowy w zakresie niezgodnym z ustawą PZP oraz nie może naruszać integralności protokołu oraz jego załączników;
 - c. na podstawie **art. 18 RODO** prawo żądania od administratora ograniczenia przetwarzania danych osobowych z zastrzeżeniem przypadków, o których mowa w **art. 18 ust. 2 RODO**, przy czym prawo do ograniczenia przetwarzania nie ma zastosowania w odniesieniu do przechowywania, w celu zapewnienia korzystania ze środków ochrony prawnej lub w celu ochrony praw innej osoby fizycznej lub prawnej, lub z uwagi na ważne względy interesu publicznego Unii Europejskiej lub państwa członkowskiego, a także nie ogranicza przetwarzania danych osobowych do czasu zakończenia postępowania o udzielenie zamówienia;
 - d. prawo do wniesienia skargi do **Prezesa Urzędu Ochrony Danych Osobowych**, gdy uzna Pani/Pan, że przetwarzanie danych osobowych Pani/Pana dotyczących narusza przepisy **RODO**;
9. nie przysługuje Pani/Panu:
 - a. w związku z **art. 17 ust. 3 lit. b, d lub e RODO** prawo do usunięcia danych osobowych;
 - b. prawo do przenoszenia danych osobowych, o którym mowa w art. 20 RODO;

- c. na podstawie **art. 21 RODO** prawo sprzeciwu, wobec przetwarzania danych osobowych, gdyż podstawą prawną przetwarzania Pani/Pana danych osobowych jest **art. 6 ust. 1 lit. c RODO**;

7.2. Jednocześnie **Zamawiający** przypomina o ciążyącym na Pani/Panu obowiązku informacyjnym wynikającym z art. 14 RODO względem osób fizycznych, których dane przekazane zostaną **Zamawiającemu** w związku z prowadzonym postępowaniem i które **Zamawiający** pośrednio pozyska od wykonawcy biorącego udział w postępowaniu, chyba że ma zastosowanie co najmniej jedno z wyłączeń, o których mowa w **art. 14 ust. 5 RODO**

CZĘŚĆ V

Pouczenie o środkach ochrony prawnej przysługujących podczas postępowania o udzielenie zamówienia publicznego

1. Środki ochrony prawnej określone w niniejszym dziale przysługują Wykonawcy, uczestnikowi konkursu oraz innemu podmiotowi, jeżeli ma lub miał interes w uzyskaniu zamówienia lub nagrody w konkursie oraz poniósł lub może ponieść szkodę w wyniku naruszenia przez Zamawiającego przepisów ustawy Pzp.
2. Środki ochrony prawnej wobec ogłoszenia wszczynającego postępowanie o udzielenie zamówienia lub ogłoszenia o konkursie oraz dokumentów zamówienia przysługują również organizacjom wpisanym na listę, o której mowa w art. 469 pkt 15 oraz Rzecznikowi Małych i Średnich Przedsiębiorców.
3. Odwołanie przysługuje na:
 - 1) niezgodną z przepisami ustawy czynność Zamawiającego, podjętą w postępowaniu o udzielenie zamówienia, w tym na projektowane postanowienie umowy;
 - 2) zaniechanie czynności w postępowaniu o udzielenie zamówienia do której Zamawiający był obowiązany na podstawie ustawy;
4. Odwołanie wnosi się do Prezesa Izby. Odwołujący przekazuje kopię odwołania Zamawiającemu przed upływem terminu do wniesienia odwołania w taki sposób, aby mógł on zapoznać się z jego treścią przed upływem tego terminu.
5. Odwołanie wobec treści ogłoszenia lub treści SWZ wnosi się w terminie 5 dni od dnia zamieszczenia ogłoszenia w Biuletynie Zamówień Publicznych lub treści SWZ na stronie internetowej.
6. Odwołanie wnosi się w terminie:
 - 1) 5 dni od dnia przekazania informacji o czynności Zamawiającego stanowiącej podstawę jego wniesienia, jeżeli informacja została przekazana przy użyciu środków komunikacji elektronicznej,
 - 2) 10 dni od dnia przekazania informacji o czynności Zamawiającego stanowiącej podstawę jego wniesienia, jeżeli informacja została przekazana w sposób inny niż określony w pkt 1).
7. Odwołanie w przypadkach innych niż określone w pkt 5 i 6 wnosi się w terminie 5 dni od dnia, w którym powzięto lub przy zachowaniu należytej staranności można było powziąć wiadomość o okolicznościach stanowiących podstawę jego wniesienia.

8. Na orzeczenie Izby oraz postanowienie Prezesa Izby, o którym mowa w art. 519 ust. 1 ustawy Pzp, stronom oraz uczestnikom postępowania odwoławczego przysługuje skarga do sądu.
9. W postępowaniu toczącym się wskutek wniesienia skargi stosuje się odpowiednio przepisy ustawy z dnia 17.11.1964 r. - Kodeks postępowania cywilnego o apelacji, jeżeli przepisy niniejszego rozdziału nie stanowią inaczej.
10. Skargę wnosi się do Sądu Okręgowego w Warszawie - sądu zamówień publicznych, zwanego dalej "sądem zamówień publicznych".
11. Skargę wnosi się za pośrednictwem Prezesa Izby, w terminie 14 dni od dnia doręczenia orzeczenia Izby lub postanowienia Prezesa Izby, o którym mowa w art. 519 ust. 1 ustawy Pzp, przesyłając jednocześnie jej odpis przeciwnikowi skargi. Złożenie skargi w placówce pocztowej operatora wyznaczonego w rozumieniu ustawy z dnia 23.11.2012 r. - Prawo pocztowe jest równoznaczne z jej wniesieniem.
12. Prezes Izby przekazuje skargę wraz z aktami postępowania odwoławczego do sądu zamówień publicznych w terminie 7 dni od dnia jej otrzymania.

CZĘŚĆ VI

Załączniki

1. Załącznik Nr 1 – Szczegółowy opis przedmiotu zamówienia / dane techniczne oferowanego wyposażenia meblowego,
2. Załącznik Nr 2 – Oświadczenie o braku podstaw do wykluczenia z postępowania,
3. Załącznik Nr 3 – Formularz ofertowy,
4. Załącznik Nr 4 – Projektowane postanowienia umowy.

Szczegółowy opis przedmiotu zamówienia / dane techniczne oferowanego wyposażenia meblowego

Wytyczne dla I części zamówienia:

1. Dostarczone meble muszą być (nieużywane) fabrycznie nowe, wykonane zgodnie ze szczegółowym opisem przedmiotu zamówienia, zmontowane, gotowe do użytku oraz ustawione w pomieszczeniach i/lub miejscach wskazanych przez Zamawiającego.
2. Meble mają być przeznaczone do intensywnej eksploatacji w budynkach użyteczności publicznej. Konstrukcja ma być wykonana starannie z dużą dbałością o szczegóły, z materiałów wysokiej jakości.
3. Meble zostaną dostarczone na adres Zamawiającego: Plac Powstańców Warszawy 1, 00-950 Warszawa – **miejsce zostanie ustalone z wybranym Wykonawcą.**
4. W ramach przedmiotu zamówienia Wykonawca zobowiązany jest do odebrania i zniesienie z I piętra starych mebli – nie więcej jak 40 stanowisk pracy tj. szafy aktowe, biurka, kontenery.
5. Zamawiający dopuszcza, aby montaż mebli odbył się w pomieszczeniach Zamawiającego. Wykonawca jest zobowiązany do usunięcia wszelkich powstałych w wyniku tych czynności odpadów i nieczystości.
6. W ofercie należy przewidzieć cenę dostawy, montażu i wszelkie inne niezbędne koszty związane z realizacją przedmiotu zamówienia, w tym odbiór mebli, o którym mowa w pkt 4.
7. Zamawiający wymaga, aby oferowane meble były objęte minimum 3 – letnim okresem gwarancji obejmującej wszelkie wady konstrukcyjne i materiałowe dostarczonych mebli, która liczona będzie od dnia odbioru dostarczonych mebli.
8. Wykonawca zobowiązany jest do określenia w składanej ofercie: modelu i nazwy producenta w poszczególnych częściach. Brak określenia modelu i nazwy producenta w jakiegokolwiek z pozycji będzie skutkowało odrzuceniem oferty na podstawie art. 226 ust. 1 pkt 5 ustawy Pzp.
9. Zamawiający wymaga, aby tapicerka użyta do wykonania wszystkich mebli miękkich posiadała parametry nie gorsze od wskazanych w opisie każdego z mebli pod względem trudnopalności, ścieralności oraz składu surowcowego.
10. Wykonawca, z którym zostanie podpisana umowa złoży wszystkie wymienione w opisie certyfikaty i atesty wraz z podpisaniem protokołu odbioru. Certyfikaty mają być wystawione przez niezależną jednostkę uprawnioną do wydawania tego rodzaju zaświadczeń. Jako jednostkę niezależną uznaje się każdą jednostkę badawczą i certyfikującą posiadającą akredytację krajowego ośrodka certyfikującego – w przypadku Polski jest to Polskie Centrum Akredytacji (PCA), w przypadku certyfikatów wystawionych przez kraj zrzeszony w Unii Europejskiej, jako jednostkę niezależną uznaje się każdą jednostkę badawczą i certyfikującą posiadającą akredytację odpowiednika PCA w tym kraju. Dokumenty te mają być opisane w sposób niebudzący wątpliwości, do jakich mebli są dedykowane (nazwa widniejąca na certyfikacie musi być nazwą systemu w przedstawionym katalogu, folderze). Zamawiający informuje, że będzie akceptował także certyfikaty, atesty i inne dokumenty wydane przez

inne jednostki oceniające zgodność na podstawie spełnienia przez oferowane dostawy wymagań Zamawiającego.

11. Zamawiający dopuszcza tolerancję wymiarów w zakresie +/- 5% chyba, że w treści opisu podany jest inny dopuszczalny zakres tolerancji. Nie dopuszcza się zmiany szerokości i głębokości stołów i szaf oraz zmiany zakresu regulacji wysokości stołów, biurek, szaf.
12. Wykonawca wraz z ofertą złoży karty katalogowe oferowanych produktów wraz ze zdjęciem danego mebla. Karta katalogowa (formatu minimum A4), powinna zawierać: proponowany mebel, nazwę mebla lub nazwę systemu, nazwę producenta, rysunek lub zdjęcie proponowanego mebla (rozmiar zdjęcia pozwalający dostrzec szczegóły – rozmiar zdjęcia nie mniejszy niż format A5), wymiary oraz szczegóły techniczne mebla pozwalające zweryfikować czy proponowany mebel spełnia wymagania Zamawiającego.
13. W przypadku zadeklarowania przez Wykonawcę dostarczenia mebli „modyfikowanych” i/lub „niestandardowych” – Wykonawca zobowiązany jest złożyć certyfikat, atest lub sprawozdanie z badań wydane przez niezależny organ badawczy (patrz pkt 10.) Meble po modyfikacji muszą mieć wykonane osobne badania potwierdzające, że modyfikacja ta, nie wpłynęła negatywnie na jego wartości, których dotyczą požądane normy.
14. Wykonawca przedstawi wzorniki kolorów i materiałów użytych do wykonania mebli biurowych, foteli, kanap. Wybór koloru oraz materiałów nastąpi w uzgodnieniu z Zamawiającym.
15. Na etapie realizacji zamówienia należy umożliwić weryfikację dostarczanych mebli i w przypadku stwierdzenia niezgodności, możliwe jest wstrzymanie całej dostawy wraz z nakazem natychmiastowej wymiany na koszt i odpowiedzialność Wykonawcy.
16. Ewentualne wskazane pochodzenie produktów, nazwy produktów oraz ich producenci mają na celu jedynie przybliżyć wymagania, których nie można było opisać przy pomocy dostatecznie dokładnych i zrozumiałych określeń.

Dotyczy części I

Zestawienie ilościowe mebli:

Lp.	Asortyment	Ilość sztuk
1	Biurko do pomieszczeń kierowniczych	13
2	Dostawka do biurka do pomieszczeń kierowniczych	13
3	Kontener do biurka do pomieszczeń kierowniczych	13
4	Stolik kawowy do mebli do pomieszczeń kierowniczych	16
5	Szafa niska do pomieszczeń kierowniczych	13
6	Szafa ubraniowa do pomieszczeń kierowniczych	13
7	Szafa aktowa do pomieszczeń kierowniczych	13
8	Biurko kątowe prawe	16
9	Biurko kątowe lewe	16
10	Kontener wysoki	32
11	Kontener niski na kółkach (podblatowy)	32
12	Szafa aktowa pracownicza	34
13	Nadstawka na szafę aktową	34
14	Szafa aktowa niska, z drzwiami przesuwными	14
15	Stół okrągły do pomieszczeń pracowniczych	22
16	Fotel obrotowy z zagłówkiem (Kierowniczy)	13
17	Fotel obrotowy pracowniczy	50
18	Krzesełko konferencyjne	90
19	Kanapa	10
20	Fotel do kanapy	10
21	Stół Konferencyjny	6
22	Wieszak ścienny z półką	20
23	Stolik kawowy długi do mebli do pomieszczeń kierowniczych	1

1. Biurko do pomieszczeń kierowniczych

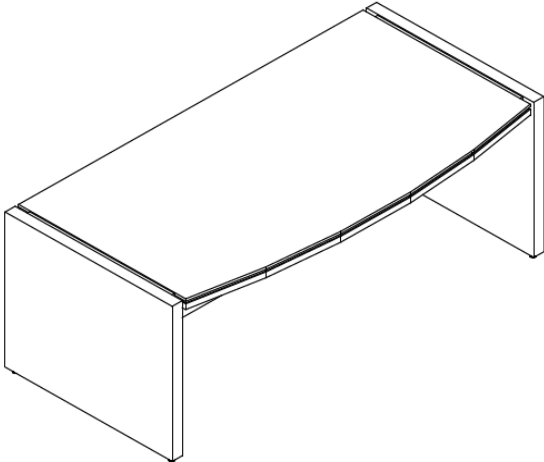
Minimalne wymagania Zamawiającego	Rysunek poglądowy	Dane oferowanego mebla
<p>Wymiary (+-20 mm): szerokość całkowita: 200 cm, Głębokość całkowita: 100 cm, Wysokość całkowita: 75 cm</p> <p>Blat biurka wykonany z trzech zespolonych ze sobą płyt wiórowych, trójwarstwowych o klasie higieniczności E1. Skrajne, zewnętrzne płyty o grubości 18 mm pokryte okładziną sztuczną, drewnopodobną w dekorze do wyboru po podpisaniu Umowy. Środkowa część blatu z płyty o grubości 10 – 12 mm pokrytej obustronnie okładziną sztuczną. Środkowa część blatu trwale połączona z pozostałymi płytami w sposób nie widoczny, np. za pomocą kleju z delikatnym przesunięciem względem pozostałych płyt, cofnięta względem nich. Kształt blatu prostokątny z wyraźnym zaokrągleniem od strony „petenta”. Wszystkie powierzchnie płyt zabezpieczone obrzeżem ABS lub PCV o grubości 2 mm. Nogi biurka płytowe z regulatorami zamontowanymi w spodniej części nogi dającymi możliwość poziomowania biurka w zakresie minimum 15 mm. Nogi wykonane z płyty o grubości 36 – 42 mm. Węższe krawędzie wykończone obrzeżem ABS lub PCV o grubości 2 mm. W miejscu połączenia blatu z nogą znajduje się łączyna wykonana z płyty o grubości 10 – 12 mm pokrytej obustronnie okładziną sztuczną zabezpieczonej obrzeżem o grubości 2 mm. Biurko musi posiadać blendę zasłaniającą nogi osoby pracującej przy biurku. Wysokość blendy 45 cm. Blenda wykonana z płyty o grubości 18 mm zabezpieczone obrzeżem ABS lub PCV o grubości 2 mm. Blenda z płyty pokrytej okładziną sztuczną w kolorze identycznym jak powierzchnia robocza biurka. Biurko wyposażone w przepust kablowy, okrągły z tworzywa sztucznego o średnicy 60 – 70 mm wykonany na miejscu podczas dostawy w miejscu wyznaczonym przez użytkownika biurka.</p>		

2. Dostawka do biurka do pomieszczeń kierowniczych

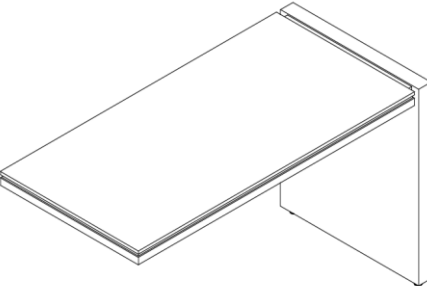
Minimalne wymagania Zamawiającego	Rysunek poglądowy	Dane oferowanego mebla
<p>Wymiary (+-20 mm): długość całkowita: 1250 cm, szerokość całkowita: 60 cm, Wysokość całkowita: 75 cm</p> <p>Dostawka wykonana w technologii identycznej jak biurko do pomieszczeń kierowniczych z punktu 1. Błat dostawki wykonany z trzech zespolonych ze sobą płyt wiórowych, trójwarstwowych o klasie higieniczności E1. Skrajne, zewnętrzne płyty o grubości 18 mm pokryte okładziną sztuczną, drewnopodobną w dekorze do wyboru po podpisaniu Umowy. Środkowa część blatu z płyty o grubości 10 – 12 mm pokrytej obustronnie okładziną sztuczną. Środkowa część blatu trwale połączona z pozostałymi płytami w sposób nie widoczny, np. za pomocą kleju z delikatnym przesunięciem względem pozostałych płyt, cofnięta względem nich. Dostawka posiada jedną nogę umieszczoną wzdłuż krótszej krawędzi blatu. Noga biurka płytowa z regulatorami zamontowanymi w spodniej części nogi dającymi możliwość poziomowania biurka w zakresie minimum 15 mm. Noga wykonana z płyty o grubości 36 – 42 mm identycznie jak nogi biurek dla kierowników. Węższe krawędzie wykończone obrzeżem ABS lub PCV o grubości 2 mm. Z przeciwległej strony do nogi krawędź dostawki połączona z blatem biurka za pomocą stalowych łączników płaskich o grubości minimum 3 mm. Dostawka musi mieć możliwość połączenia z blatem biurka zarówno z prawej jak i lewej strony.</p>		

3. Kontener do biurka do pomieszczeń kierowniczych

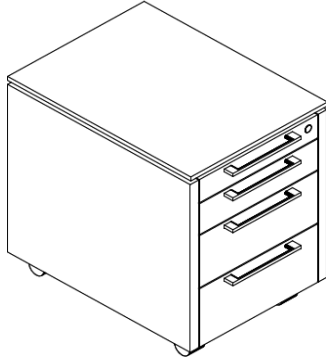
Minimalne wymagania Zamawiającego	Rysunek poglądowy	Dane oferowanego mebla
<p>Wymiary (+-20 mm): szerokość całkowita: 45 cm, Głębokość całkowita: 60 cm, wysokość całkowita: 60 cm</p> <p>Boki kontenera wykonane z płyty wiórowej trzywarstwowej o grubości 36 mm, pokrytej obustronnie okładziną sztuczną, drewnopodobną w kolorze do wyboru po podpisaniu Umowy. Wąskie, widoczne krawędzie oklejone obrzeżem ABS lub PCV o grubości 2 mm. Wieniec dolny wykonany z płyty wiórowej trzywarstwowej o grubości 18 mm, pokrytej obustronnie okładziną sztuczną, drewnopodobną w kolorze do wyboru po podpisaniu Umowy. Wieniec dolny wyposażony w cztery rolki jezdne. Plecy wykonane z płyty wiórowej trzywarstwowej o grubości 8 - 18 mm pokrytej obustronnie okładziną sztuczną identyczną jak boki kontenera. Wieniec górny wykonany z dwóch płyt wiórowych o grubości 18 mm każda, pokrytych obustronnie okładziną sztuczną, drewnopodobną identyczną jak boki kontenera. Uchwyty dwupunktowe o rozstawie otworów montażowych 128 mm montowane do czoła frontów szuflad w kształcie płaskownika w kolorze aluminium. Kontener wyposażony jest w cztery szuflady. Pierwsza szuflada zawiera wbudowany plastikowy piórnik, montowany z czołem płytowym jako górna szuflada kontenera. Pozostałe trzy szuflady dokumentowe z wysuwem minimum $\frac{3}{4}$ głębokości, w oparciu o wkłady metalowe na prowadnicach kulkowych. System wkładów kontenera musi zabezpieczać przed jednoczesnym wysunięciem więcej niż jednej szuflady. Kontener zamykany na zamek centralny z dwoma kluczykami (w tym jeden łamany), blokujący wszystkie szuflady jednocześnie. Fronty wykonane z płyty wiórowej trzywarstwowej o grubości 18 mm pokrytej obustronnie okładziną sztuczną, drewnopodobną w kolorze do wyboru po podpisaniu Umowy.</p>		

4. Stolik kawowy do mebli do pomieszczeń kierowniczych

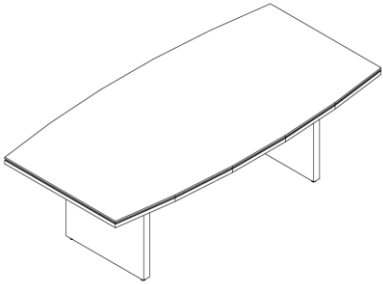
Minimalne wymagania Zamawiającego	Rysunek poglądowy	Dane oferowanego mebla
<p>Wymiary (+-20 mm): szerokość całkowita: 120 cm, Głębokość całkowita: 70 cm, Wysokość całkowita: 60 cm</p> <p>Błat stolika wykonany z trzech zespolonych ze sobą płyt wiórowych, trójwarstwowych o klasie higieniczności E1. Skrajne, zewnętrzne płyty o grubości 18 mm pokryte okładziną sztuczną, drewnopodobną w dekorze do wyboru po podpisaniu Umowy. Środkowa część blatu z płyty o grubości 10 – 12 mm pokrytej obustronnie okładziną sztuczną. Środkowa część blatu trwale połączona z pozostałymi płytami w sposób nie widoczny, np. za pomocą kleju z delikatnym przesunięciem względem pozostałych płyt, cofnięta względem nich. Błat wykonany w kształcie „beczki”. Wszystkie powierzchnie płyt zabezpieczone obrzeżem ABS lub PCV o grubości 2 mm. Nogi stolika płytowe z regulatorami zamontowanymi w spodniej części nogi dającymi możliwość poziomowania biurka w zakresie minimum 15 mm. Nogi wykonane z płyty o grubości 36 – 42 mm. Węższe krawędzie wykończone obrzeżem ABS lub PCV o grubości 2 mm. Nogi połączone ze sobą łączyną o wysokości 10 -12 cm wykonaną z płyty o grubości 18 - 25 mm pokrytej obustronnie okładziną sztuczną w kolorze płyty stanowiącej powierzchnię roboczą blatu.</p>		

5. Szafa niska do pomieszczeń kierowniczych.

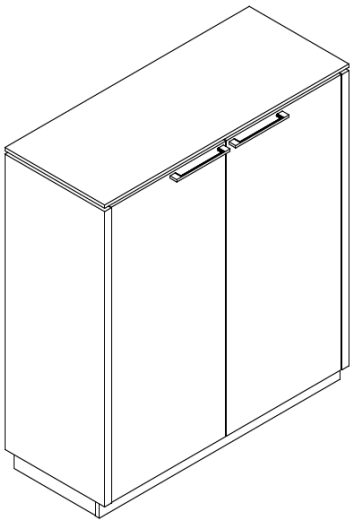
Minimalne wymagania Zamawiającego	Rysunek poglądowy	Dane oferowanego mebla
<p>Wymiary (+-20 mm): szerokość całkowita: 90 cm, Głębokość całkowita: 42 cm, Wysokość całkowita: 116 cm Szafa niska posadowiona na cokole o wysokości 5 – 8 cm. Pod cokolem ukryte regulatory pozwalające na wypoziomowanie szafy w zakresie minimum 20 mm. Cokół wykonany z płyty o grubości 18 mm. Wszystkie wąskie krawędzie zabezpieczone obrzeżem o grubości 2 mm. Korpus szafy, tylna część oraz półki wykonane z płyty o grubości 18 mm. Wszystkie wąskie krawędzie zabezpieczone obrzeżem o grubości 2 mm. Na korpus szafy z boku oraz na powierzchnię poziomą tworzącą blat nałożone nakładki wykonane z płyty o grubości 18 mm wykonane z płyty pokrytej okładziną sztuczną, drewnopodobną w kolorze do ustalenia po podpisaniu Umowy. Szafa wyposażona w parę drzwi uchylnych. Szafa musi posiadać zamek z kompletem dwóch kluczy patentowych. Klucz i zamek muszą posiadać swój indywidualny numer. Szafa z zamkiem minimum dwupunktowym, baskwilowym. Drzwi wyposażone w samo domykające zawiasy puszkowe pozwalające na szybki montaż drzwi bez użycia narzędzi (zawias typu „clip”). Uchwyty z aluminium anodowanego o rozstawie otworów 128 mm. Wnętrze szafy zaopatrzone w dwie półki dzielące przestrzeń szafy na trzy poziomy do przechowywania segregatorów. Fronty szafy wykonane z płyty o grubości 18 mm pokrytej okładziną sztuczną, drewnopodobną identyczną jak widoczne boki oraz blat szafy.</p>		

6. Szafa ubraniowa do pomieszczeń kierowniczych

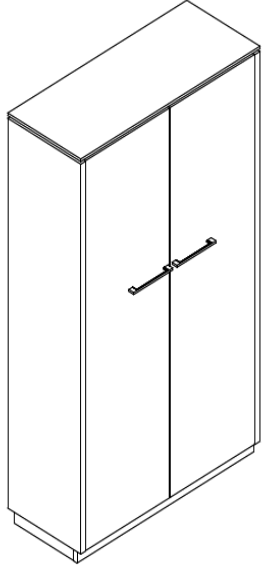
Minimalne wymagania Zamawiającego	Rysunek poglądowy	Dane oferowanego mebla
<p>Wymiary (+20 mm): szerokość całkowita: 90 cm, Głębokość całkowita: 42 cm, Wysokość całkowita: 185 cm</p> <p>Szafa aktowo - ubraniowa posadowiona na cokole o wysokości 5 – 8 cm. Pod cokołem ukryte regulatory pozwalające na wy poziomowanie szafy w zakresie minimum 20 mm. Cokół wykonany z płyty o grubości 18 mm. Wszystkie wąskie krawędzie zabezpieczone obrzeżem o grubości 2 mm. Korpus szafy, tylna część oraz półki wykonane z płyty o grubości 18 mm. Wszystkie wąskie krawędzie zabezpieczone obrzeżem o grubości 2 mm. Na korpus szafy z boku oraz na powierzchnię poziomą tworzącą blat nałożone nakładki wykonane z płyty o grubości 18 mm wykonane z płyty pokrytej okładziną sztuczną, drewnopodobną w kolorze do ustalenia po podpisaniu Umowy. Szafa wyposażona w parę drzwi uchylnych. Szafa musi posiadać zamek z kompletem dwóch kluczy patentowych. Klucz i zamek muszą posiadać swój indywidualny numer. Szafa z zamkiem minimum dwupunktowym, baskwilowym. Drzwi wyposażone w samo domykające zawiasy puszkowe pozwalające na szybki montaż drzwi bez użycia narzędzi (zawias typu „clip”). Uchwyt z aluminium anodowanego o rozstawie otworów 128 mm. Wnętrze szafy podzielone na dwie przestrzenie pionową przegrodą w stosunku 1/3 i 2/3. Szersza przestrzeń posiada w swoim wnętrzu wieszak wysuwany zamontowany prostopadle do tylnej ścianki szafy. Wieszak stalowy z powłoką chromowaną. Węższa część szafy zaopatrzona w cztery półki dzielące przestrzeń szafy na pięć poziomów. Fronty szafy wykonane z płyty o grubości 18 mm pokrytej okładziną sztuczną, drewnopodobną identyczną jak widoczne boki oraz blat szafy.</p>		

7. Szafa aktowa do pomieszczeń kierowniczych

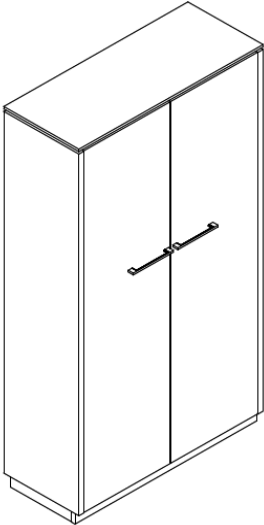
Minimalne wymagania Zamawiającego	Rysunek poglądowy	Dane oferowanego mebla
<p>Wymiary (+-20 mm): szerokość całkowita: 90 cm, Głębokość całkowita: 42 cm, Wysokość całkowita: 185 cm</p> <p>Szafa aktowa posadowiona na cokole o wysokości 5 – 8 cm. Pod cokołem ukryte regulatory pozwalające na wypoziomowanie szafy w zakresie minimum 20 mm. Cokół wykonany z płyty o grubości 18 mm. Wszystkie wąskie krawędzie zabezpieczone obrzeżem o grubości 2 mm. Korpus szafy, tylna część oraz półki wykonane z płyty o grubości 18 mm. Wszystkie wąskie krawędzie zabezpieczone obrzeżem o grubości 2 mm. Na korpus szafy z boku oraz na powierzchnię poziomą tworzącą blat nałożone nakładki wykonane z płyty o grubości 18 mm wykonane z płyty pokrytej okładziną sztuczną, drewnopodobną w kolorze do ustalenia po podpisaniu Umowy. Szafa wyposażona w parę drzwi uchylnych. Szafa musi posiadać zamek z kompletem dwóch kluczy patentowych. Klucz i zamek muszą posiadać swój indywidualny numer. Szafa z zamkiem minimum dwupunktowym, baskwilowym. Drzwi wyposażone w samo domykające zawiasy puszkowe pozwalające na szybki montaż drzwi bez użycia narzędzi (zawias typu „clip”). Uchwyt z aluminium anodowanego o rozstawie otworów 128 mm. Wnętrze szafy zaopatrzone w cztery półki dzielące przestrzeń szafy na pięć poziomów do przechowywania segregatorów. Fronty szafy wykonane z płyty o grubości 18 mm pokrytej okładziną sztuczną, drewnopodobną identyczną jak widoczne boki oraz blat szafy.</p>		

8. Biurko kątowe prawe

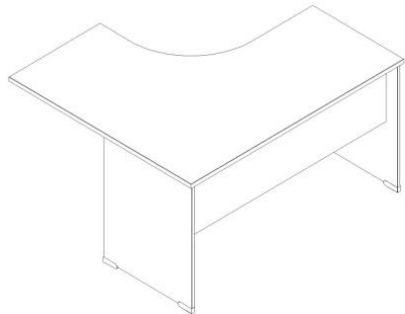
Minimalne wymagania Zamawiającego	Rysunek poglądowy	Dane oferowanego mebla
<p>Wymiary (+-30 mm): Szerokość całkowita: 1600 mm, głębokość całkowita: 1000 mm (głębokość w miejscu wykonywania pracy – 700 mm), wysokość: 760 mm</p> <p>Blat wykonany z płyty wiórowej trzywarstwowej o klasie higieniczności E1 i grubości 25 - 28 mm pokrytej obustronnie okleiną sztuczną. Klasa higieniczności płyty musi być potwierdzona certyfikatem wydanym przez specjalistyczną jednostkę badawczą Wąskie krawędzie blatu oklejone obrzeżem PCV lub ABS o grubości 2 mm w kolorze płyty.</p> <p>Mebel w kolorze do wyboru z pośród palety kolorów przedstawionej przez Wykonawcę po podpisaniu Umowy. Blat o stałej wysokości 760 mm (+-20 mm). Podstawa prosta, pełna z płyty o grubości 18 mm. Nogi płytowe (gr. 18 mm) połączone płytą wiórową (gr. 18 mm) stanowiącą jednocześnie osłonę dolną biurka o wysokości 400 mm. Nogi zaopatrzone w plastikowe osłony zabezpieczające przed uszkodzeniem narożników ze stopkami poziomującymi wysokość blatu biurka w zakresie minimum do 10 mm. Biurko kątowe z prawej strony lub z lewej strony posiada „nawis” z blatu o szerokości 50 cm do połączenia z kontenerem wysokim opisanym poniżej jako osobna pozycja.</p>		

9. Biurko kątowe lewe

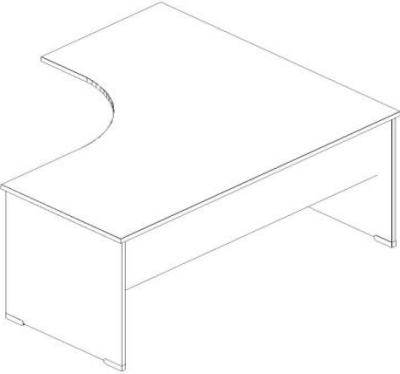
Minimalne wymagania Zamawiającego	Rysunek poglądowy	Dane oferowanego mebla
<p>Wymiary (+-30 mm): Szerokość całkowita: 1600 mm, głębokość całkowita: 1000 mm (głębokość w miejscu wykonywania pracy – 700 mm), wysokość: 760 mm</p> <p>Błat wykonany z płyty wiórowej trzywarstwowej o klasie higieniczności E1 i grubości 25 - 28 mm pokrytej obustronnie okleiną sztuczną. Klasa higieniczności płyty musi być potwierdzona certyfikatem wydanym przez specjalistyczną jednostkę badawczą. Wąskie krawędzie blatu oklejone obrzeżem PCV lub ABS o grubości 2 mm w kolorze płyty.</p> <p>Mebel w kolorze do wyboru z pośród palety kolorów przedstawionej przez Wykonawcę po podpisaniu Umowy. Błat o stałej wysokości 760 mm (+-20 mm). Podstawa prosta, pełna z płyty o grubości 18 mm. Nogi płytowe (gr. 18 mm) połączone płytą wiórową (gr. 18 mm) stanowiącą jednocześnie osłonę dolną biurka o wysokości 400 mm. Nogi zaopatrzone w plastikowe osłony zabezpieczające przed uszkodzeniem narożników ze stopkami poziomującymi wysokość blatu biurka w zakresie minimum do 10 mm. Biurko kątowe z prawej strony lub z lewej strony posiada „nawis” z blatu o szerokości 50 cm do połączenia z kontenerem wysokim opisanym poniżej jako osobna pozycja.</p>		

10. Kontener wysoki

Minimalne wymagania Zamawiającego	Rysunek poglądowy	Dane oferowanego mebla
<p>Wymiary (+-20 mm): Szerokość całkowita: 440 mm, głębokość całkowita: 500 mm, wysokość: 760 mm</p> <p>Kontener wysoki do połączenia z blatami biurek pracowniczych. Kolor okładziny sztucznej do wyboru z pośród palety kolorów przedstawionej przez Wykonawcę po podpisaniu Umowy spójny z kolorem biurek z punktu 8 oraz 9. Korpus, fronty, plecy muszą być wykonane z płyty wiórowej grubości 18mm. Wszystkie widoczne krawędzie muszą być oklejone listwą PCV lub ABS o grubości 2 mm w kolorze blatu, odpornego na uderzenia mechaniczne. Dolny i górny wieniec kontenera wykonane z płyty o grubości 25 mm. Dolny wieniec kontenera wyposażony w cztery stopki z możliwością poziomowania. Wnętrze szuflad kontenera płytowe. Kontenery muszą posiadać zamek centralny z wkładką patentową, blokujący jednocześnie wszystkie szuflady. Zamek i klucz muszą posiadać swój indywidualny numer. Dwa numerowane klucze o zmienności kombinacji 1:10000 z których jeden jest wykonany z „łamanym” uchwytem gwarantującym bezpieczeństwo użytkowania (uniemożliwia przypadkowe złamanie klucza umieszczonego w zamku). Prowadnice szuflad rolkowe. Kontener posiada 4 szuflady o jednakowej wysokości czoła szuflady. Kontener posiada uchwyty o rozstawie otworów montażowych 128 mm.</p>		

11. Kontener niski podbłatowy na kółkach

Minimalne wymagania Zamawiającego	Rysunek poglądowy	Dane oferowanego mebla
<p>Wymiary (+-20 mm): Szerokość całkowita: 430 mm, głębokość całkowita: 580 mm, wysokość: 610 mm</p> <p>Kolor okładziny sztucznej do wyboru z pośród palety kolorów przedstawionej przez Wykonawcę po podpisaniu Umowy spójny z kolorem biurek z punktu 8 oraz 9. Korpus, fronty, plecy muszą być wykonane z płyty wiórowej grubości 18mm. Wszystkie widoczne krawędzie muszą być oklejone listwą PCV lub ABS o grubości 2 mm w kolorze blatu, odpornego na uderzenia mechaniczne. Dolny i górny wieniec kontenera wykonane z płyty o grubości 25 mm. Dolny wieniec kontenera wyposażony w cztery kółka. Wnętrze szuflad kontenera płytowe. Kontenery muszą posiadać zamek centralny z wkładką patentową, blokujący jednocześnie wszystkie szuflady. Zamek i klucz muszą posiadać swój indywidualny numer. Dwa numerowane klucze o zmienności kombinacji 1:10000 z których jeden jest wykonany z „łamanym” uchwytem gwarantującym bezpieczeństwo użytkowania (uniemożliwia przypadkowe złamanie klucza umieszczonego w zamku). Prowadnice szuflad rolkowe. Kontener posiada 3 szuflady o jednakowej wysokości czoła szuflady oraz 1 piórnik. Kontener posiada uchwyty o rozstawie otworów montażowych 128 mm.</p>		

12. Szafa aktowa, pracownicza

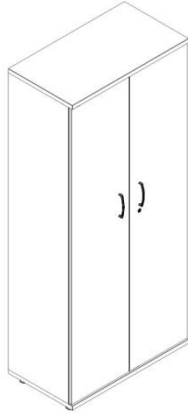
Minimalne wymagania Zamawiającego	Rysunek poglądowy	Dane oferowanego mebla
<p>Wymiary (+-20 mm): Szerokość całkowita: 800 mm, głębokość całkowita: 420 mm, wysokość: 1850 mm. Korpus i drzwi szafy wykonane z płyty wiórowej trójwarstwowej pokrytą obustronnie okładziną sztuczną kolorystycznie spójną z kolorem biurka i kontenera z punktu 8,9 oraz 10,11. Płyta musi spełniać wymogi europejskiej klasy higieny E1, potwierdzonej certyfikatem wydanym przez odpowiednią jednostkę badawczą. Półki wykonane z płyty wiórowej, trójwarstwowej, grubości min. 18mm. Półki mocowane przy pomocy systemu zapobiegającemu przypadkowemu wyszarpieniu, jednocześnie zapewniające docisk boku szafy do półki wraz ze zwiększeniem obciążenia półki, regulacja wysokości półek ma być skokowa co 32 – 34 mm na całej wysokości szafy. Wnętrze szafy zawiera cztery półki pozwalające na składowanie pięciu rzędów segregatorów. „Pleczy” – tylna część szafy wykonana z płyty wiórowej o grubości 8 – 18 mm wpuszczonej w rowki wyfrezowane w bokach i wieńcach, w kolorze całej szafy. Wieniec górny i dolny wykonane z płyty o grubości 25 - 28 mm. Wszystkie widoczne krawędzie muszą być oklejone listwą PCV lub ABS o grubości 2 mm w kolorze płyty, odpornym na uderzenia mechaniczne. Wieniec dolny wyposażony w 4 okrągłe stopki wykonane z czarnego PCV zapewniające poziomowanie od wewnątrz szafy bez potrzeby jej odsuwania lub podnoszenia w zakresie minimum 15 mm. Szafy muszą posiadać zamek z kompletem dwóch kluczy patentowych, w tym jeden łamany. Klucz i zamek muszą posiadać swój indywidualny numer. Szafy z zamkiem dwupunktowym, baskwilowym. Drzwi wyposażone w zawiasy puszkowe pozwalające na szybki montaż drzwi bez użycia narzędzi (zawias typu „clip”). Uchwyty z aluminium anodowanego o rozstawie otworów 128 mm. Szafy muszą wykonane wg norm PN EN 14073-2, PN EN 14073-3 oraz PN EN 14074 mówiących o wytrzymałości, stateczności i trwałości.</p>		

13. Nadstawka na szafę aktową

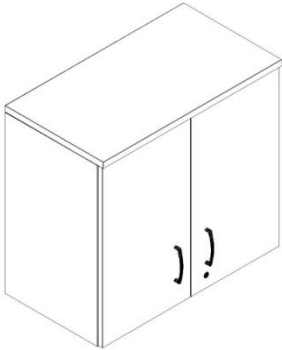
Minimalne wymagania Zamawiającego	Rysunek poglądowy	Dane oferowanego mebla
<p>Wymiary (+-20 mm): Szerokość całkowita: 800 mm, głębokość całkowita: 420 mm, wysokość: 750 mm. Korpus i drzwi nadstawki wykonane z płyty wiórowej pokrytej obustronnie okładziną sztuczną, drewnopodobną kolorystycznie spójną z kolorem mebli z punktu 8,9,10,11,12. Płyta musi spełniać wymogi europejskiej klasy higieny E1, potwierdzonej certyfikatem przez odpowiednią jednostkę badawczą. Półka musi być wykonana z płyty wiórowej, trójwarstwowej, grubości min. 18 mm. Półka mocowana przy pomocy systemu zapobiegającemu przypadkowemu wyszarpieniu, jednocześnie zapewniające docisk boku nadstawki do półki wraz ze zwiększeniem obciążenia półki, regulacja wysokości półek musi być skokowa co 32 – 34 mm. „Pleczy” – tylna część nadstawki wykonana z płyty wiórowej o grubości 8 – 18 mm, wpuszczonej w rowki wyfrezowane w bokach i wieńcach, w kolorze całego mebla. Wieniec górny i dolny wykonany z płyty o grubości 25 - 28 mm. Wszystkie widoczne krawędzie muszą być oklejone listwą PCV lub ABS o grubości 2 mm w kolorze płyty, odpornym na uderzenia mechaniczne. Wieniec dolny musi być równą płaszczyzną idealnie dolegającą do wieńca górnego szaf po nadstawieniu. Nadstawki muszą posiadać zamek z kompletem dwóch kluczy patentowych, w tym jeden łamany. Klucz i zamek muszą posiadać swój indywidualny numer. Nadstawki z zamkiem ryglowym, minimum jednopunktowym. Drzwi wyposażone w samo domykające zawiasy puszkowe pozwalające na szybki montaż drzwi bez użycia narzędzi (zawias typu „clip”). Uchwyty z aluminium anodowanego o rozstawie otworów 128 mm. Wnętrze szafy nadstawnej zawiera jedną półkę z możliwością regulacji wysokości. Szafa nadstawna musi mieć identyczną szerokości głębokość jak szafa aktowa, pracownicza opisana powyżej i po zestawieniu tych dwóch mebli powierzchnie ich boków oraz frontów muszą tworzyć jedną płaszczyznę.</p>		

14. Szafa aktowa, niska z drzwiami przesuwными

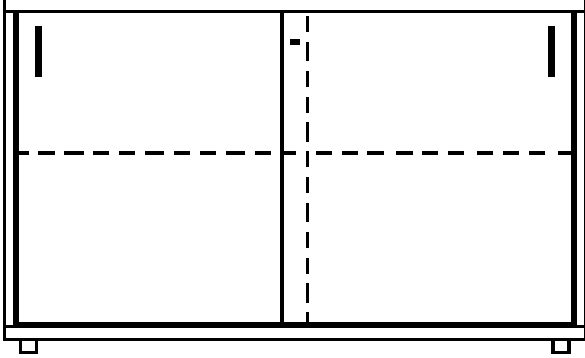
Minimalne wymagania Zamawiającego	Rysunek poglądowy	Dane oferowanego mebla
<p>Wymiary (+-20 mm): Szerokość całkowita: 1200 mm, głębokość całkowita: 420 mm, wysokość: 780 mm</p> <p>Korpus i drzwi szafy wykonane z płyty wiórowej trójwarstwowej pokrytą obustronnie okładziną sztuczną kolorystycznie spójną z kolorem biurka i kontenera. Płyta musi spełniać wymogi europejskiej klasy higieny E1, potwierdzonej certyfikatem wydanym przez odpowiednią jednostkę badawczą. Półki wykonane z płyty wiórowej, trójwarstwowej, grubości min. 18mm. Drzwi szafy przesuwne wykonane z płyty o grubości 18 mm suwane po prowadnicach aluminiowych umieszczonych w rowkach wyfrezowanych w wieńcach mebla. Fronty zachodzą na siebie ukrywając w pełni wnętrze szafy po maksymalnym zsunięciu. Fronty wykonane z płyty o grubości 18 mm w kolorze całego mebla. Półki mocowane przy pomocy systemu zapobiegającemu przypadkowemu wyszarpięciu, jednocześnie zapewniające docisk boku szafy do półki wraz ze zwiększeniem obciążenia półki, regulacja wysokości półek ma być skokowa co 32 – 34 mm na całej wysokości szafy. Wnętrze szafy podzielone pionową przegrodą na dwie równe części. W każdej z tak powstałych dwóch części szafy zamontowane po jednej półce dając możliwość przechowywania dwóch rzędów segregatorów. „Pleczy” – tylna część szafy wykonana z płyty wiórowej o grubości 8 – 18 mm wpuszczonej w rowki wyfrezowane w bokach i wieńcach, w kolorze całej szafy. Wieniec górny i dolny wykonane z płyty o grubości 25 - 28 mm. Wszystkie widoczne krawędzie muszą być oklejone listwą PCV lub ABS o grubości 2 mm w kolorze płyty, odpornym na uderzenia mechaniczne. Wieniec dolny wyposażony w minimum 5 okrągłych stopek wykonanych z czarnego PCV zapewniających poziomowanie od wewnątrz szafy bez potrzeby jej</p>		

<p>odsuwania lub podnoszenia w zakresie minimum 15 mm. Szafa musi posiadać zamek z kompletem dwóch kluczy patentowych, w tym jeden łamany. Klucz i zamek muszą posiadać swój indywidualny numer. Uchwyty z aluminium anodowanego o rozstawie otworów 128 mm. Szafa musi wykonane wg norm PN EN 14073-2, PN EN 14073-3 oraz PN EN 14074 mówiących o wytrzymałości, stateczności i trwałości.</p>		
---	--	--

15. Stół okrągły do pomieszczeń pracowniczych

Minimalne wymagania Zamawiającego	Rysunek poglądowy	Dane oferowanego mebla
<p>Wymiary (+-20 mm): FI 850 mm, wysokość: 750 mm</p> <p>Błat wykonany z płyty wiórowej trzywarstwowej o grubości 25 mm pokrytej obustronnie okładziną sztuczną, drewnopodobną kolorystycznie spójną z innymi meblami do pomieszczeń pracowniczych. Klasa higieniczności płyty E1. Wąskie krawędzie blatu oklejone obrzeżem PCV o grubości 2 mm w kolorze płyty.</p> <p>Stelaż składający się z nogi stalowej, rurowej o średnicy 68 – 72 mm, do której przymocowane są, cztery łapy odlewane z aluminium lub stali nierdzewnej. Łapy ze względu na estetykę wykonania oraz trwałość połączenia mocowane do pionowej rury za pomocą śrub (niedopuszczalne jest połączenie spawane), wyposażone w stopki do poziomowania w zakresie do minimum 15 mm. Stelaż w kolorze metalik zbliżonym do RAL 9006.</p>	 A technical line drawing of a round office table. It features a circular top with a thin, slightly flared edge. The table is supported by a central vertical column that branches into four legs. Each leg is angled outwards and downwards, ending in a small, dark, rectangular foot. The drawing is a simple black and white line art.	

16. Fotel obrotowy z zagłówkiem Kierowniczych.

Minimalne wymagania Zamawiającego	Rysunek poglądowy	Dane oferowanego mebla
<p>Wymiary (+-30 mm): Szerokość całkowita: 680 mm, głębokość całkowita: 680 mm, wysokość całkowita z zagłówkiem: 1180 -1500 mm, szerokość oparcia: 450 mm, wysokość oparcia: 630 mm, szerokość siedziska: 460 mm, głębokość siedziska: 450 - 500 mm, wysokość siedziska: 460-560 mm. Fotel obrotowy na kółkach z mechanizmem synchronicznym, na podnośniku gazowym musi posiadać oparcie, siedzisko i zagłówek tapicerowane tkaniną, przy czym tylna część oparcia podzielona na część tapicerowaną (w górnej części) oraz wykonaną z czarnego polipropylenu (w dolnej części). Zamawiający dopuszcza, aby tylna część oparcia była w całości wykonana z tworzywa sztucznego lub całości tapicerowanej. Siedzisko wykonane na bazie sklejki o grubości 10 - 12 mm. Pianka wylewana w formach o grubości 50 – 70 mm. Zarówno w siedzisku jak i oparciu użyte do wykonania fotela pianki muszą charakteryzować się właściwościami trudnozapalnymi. Wykonawca, z którym zostanie podpisana umowa złoży deklarację po podpisaniu protokołu odbioru, Producenta tego mebla w formie oświadczenia, że jest wykonany z zastosowaniem pianek o właściwościach trudnozapalnych. Oparcie, w celu zapobiegnięcia marszczenia się tkaniny powinno w górnej części posiadać poziome przeszycie, Zamawiający dopuszcza oparcie fotela obrotowego bez przeszycia. Oparcie musi być odpowiednio wyprofilowane, tzn. w dolnej partii posiadać tzw. muldę lędźwiową wypychającą dolną część kręgosłupa osoby siedzącej na krześle. Pomiędzy siedziskiem a oparciem może być przerwa. Łącznik oparcia z mechanizmem musi być wykonany z metalu. Podstawa pięcioramienna wykonana ze stali pokrytej powłoką chromową lub odlewana z aluminium w wykończeniu na połysk poprzez polerowanie. Podstawa zaopatrzona w kółka do powierzchni miękkich, na</p>		

Minimalne wymagania Zamawiającego	Rysunek poglądowy	Dane oferowanego mebla
<p>wykładzinę dywanową. Fotel musi posiadać mechanizm Synchro z blokadą oparcia w minimum 4 pozycjach, z płynną regulacją siły odchylenia oparcia, mechanizm umożliwiający wysunięcie siedziska w przód – tył w zakresie minimum 50 mm, regulację wysokości siedziska góra-dół. Fotel musi posiadać regulację wysokości oparcia w zakresie minimum 60 mm. Fotel zaopatrzony w parę podłokietników o konstrukcji wykonanej ze stali z powłoką chromowaną lub aluminium wykończonego na połysk (polerowanego). Podłokietniki regulowane na wysokość w zakresie minimum 70 mm z miękką nakładką poliuretanową. Fotel musi posiadać zagłówek regulowany w dwóch płaszczyznach. Regulacja wysokości w zakresie minimum 60 mm oraz regulacja kąta pochylecia minimum 40 st. Fotel tapicerowany tkaniną obiciową o odporności na ścieranie minimum 150 000 cykli Martindale’a, trudnozapałności – papieros (PN-EN 1021-1), trudnozapałności - zapalka (PN-EN 1021-2).</p> <p>Krzeseło musi być wykonane zgodnie z normami 1335-1, 2, 3 dotyczącymi wymiarów, trwałości, stabilności oraz bezpieczeństwa użytkowania.</p>		

17. Fotel obrotowy pracowniczy

Minimalne wymagania Zamawiającego	Rysunek poglądowy	Dane oferowanego mebla
<p>Wymiary (+-30 mm): Szerokość całkowita: 680 mm, głębokość całkowita: 680 mm, wysokość całkowita: 1000 -1250 mm, szerokość oparcia: 450 mm, wysokość oparcia: 630 mm, szerokość siedziska: 460 mm, głębokość siedziska: 450 - 500 mm, wysokość siedziska: 460-560 mm.</p> <p>Fotel obrotowy na kółkach z mechanizmem synchronicznym, na podnośniku gazowym musi posiadać oparcie, siedzisko i zagłówek tapicerowane tkaniną, przy czym tylna część oparcia podzielona na część tapicerowaną (w górnej części) oraz wykonaną z czarnego polipropylenu (w dolnej części). Zamawiający dopuszcza, aby tylna część oparcia była w całości wykonana z tworzywa sztucznego lub całości tapicerowanej. Siedzisko wykonane na bazie sklejki o grubości 10 - 12 mm. Pianka wylewana w formach o grubości 50 – 70 mm. Zarówno w siedzisku jak i oparciu użyte do wykonania fotela pianki muszą charakteryzować się właściwościami trudnozapalnymi. Wykonawca, z którym zostanie podpisana umowa złoży deklarację wraz z podpisaniem protokołu odbioru, Producenta tego mebla w formie oświadczenia, że jest wykonany z zastosowaniem pianek o właściwościach trudnozapalnych. Oparcie, w celu zapobiegnięcia marszczenia się tkaniny powinno w górnej części posiadać poziome przeszycie, Zamawiający dopuszcza oparcie fotela obrotowego bez przeszycia. Oparcie musi być odpowiednio wyprofilowane, tzn. w dolnej partii posiadać tzw. muldę lędźwiową wypychającą dolną część kręgosłupa osoby siedzącej na krześle. Pomiedzy siedziskiem a oparciem może być przerwa. Łącznik oparcia z mechanizmem musi być wykonany z metalu. Podstawa pięcioramienna wykonana czarnego tworzywa sztucznego o wysokiej odporności na pękanie. Podstawa zaopatrzona w kółka do powierzchni miękkich, na</p>		

Minimalne wymagania Zamawiającego	Rysunek poglądowy	Dane oferowanego mebla
<p>wykładzinę dywanową. Fotel musi posiadać mechanizm Synchro z blokadą oparcia w minimum 4 pozycjach, z płynną regulacją siły odchylenia oparcia, mechanizm umożliwiający wysunięcie siedziska w przód – tył w zakresie minimum 50 mm, regulację wysokości siedziska góra-dół. Fotel musi posiadać regulację wysokości oparcia w zakresie minimum 60 mm. Fotel zaopatrzony w parę podłokietników o konstrukcji wykonanej ze stali z powłoką chromowaną lub aluminium wykończonego na połysk (polerowanego). Podłokietniki regulowane na wysokość w zakresie minimum 70 mm z miękką nakładką poliuretanową.</p> <p>Fotel tapicerowany tkaniną obiciową o odporności na ścieranie minimum 150 000 cykli Martindale’a, trudnozapalności – papieros (PN-EN 1021-1), trudnozapalności - zapalka (PN-EN 1021-2).</p> <p>Krzesełko musi być wykonane zgodnie z normami 1335-1, 2, 3 dotyczącymi wymiarów, trwałości, stabilności oraz bezpieczeństwa użytkownika.</p>		

18. Krzesło konferencyjne

Minimalne wymagania Zamawiającego	Rysunek poglądowy	Dane oferowanego mebla
<p>Wymiary (+-30 mm): Szerokość całkowita: 580 mm, głębokość całkowita: 640 mm, wysokość: 950 mm, szerokość oparcia: 430 mm, szerokość siedziska: 430 mm, głębokość siedziska: 470 mm, wysokość podłokietników od podłoża: 670 mm</p> <p>Stelaż metalowy, wykonany z rury stalowej (profilu), o średnicy 20 – 24 mm. Stelaż malowany proszkowo na kolor metalik, zbliżony do RAL 9006. Nogi spawane oraz gięte bez zmiany przekroju profilu w miejscach gięcia, wszystkie spawy są wykonane w sposób niewidoczny (gładkie i niewystające poza obrys profilu). Krzesło z podłokietnikami stojące na czterech nogach stalowych zakończonych stopkami z tworzywa sztucznego na miękkie podłoże. Oparcie krzesła stanowi wykonany w technologii wtryskowej element z tworzywa sztucznego, wyściełany pianką poliuretanową PU, wyprofilowane do naturalnego kształtu kręgosłupa w części podtrzymującej odcinek lędźwiowo – krzyżowy. Siedzisko wyściełane pianką poliuretanową gwarantującą wysoką odporność na zgniatanie oraz maksymalny komfort siedzenia. Zarówno w siedzisku jak i oparciu użyte do wykonania fotela pianki muszą charakteryzować się właściwościami trudnozapalnymi. Wykonawca, z którym zostanie podpisana umowa złoży deklarację wraz z podpisaniem protokołu odbioru, Producenta tego mebla w formie oświadczenia, że jest wykonany z zastosowaniem pianek o właściwościach trudnozapalnych</p> <p>Krzesło wyposażone w podłokietniki, które stanowią część stelaża metalowego z nakładką drewnianą w kolorze do wyboru. Odległość pomiędzy wewnętrznymi krawędziami podłokietników musi wynosić 460 - 500 mm. Siedzisko i oparcie w całości tapicerowane, bez przerwy</p>		

Minimalne wymagania Zamawiającego	Rysunek poglądowy	Dane oferowanego mebla
<p>pomiędzy siedziskiem i oparciem. Tkaniana obiciowa o odporności na ścieranie minimum 150 000 cykli Martindale'a, trudnozapalności – papieros (PN-EN 1021-1), trudnozapalności - zapałka (PN-EN 1021-2). Krzeseła muszą posiadać opinię zgodności wykonania ich z normą PN-EN 16139 w zakresie wymagań wytrzymałościowych oraz bezpiecznych rozwiązań konstrukcyjnych.</p>		

19. Kanapa

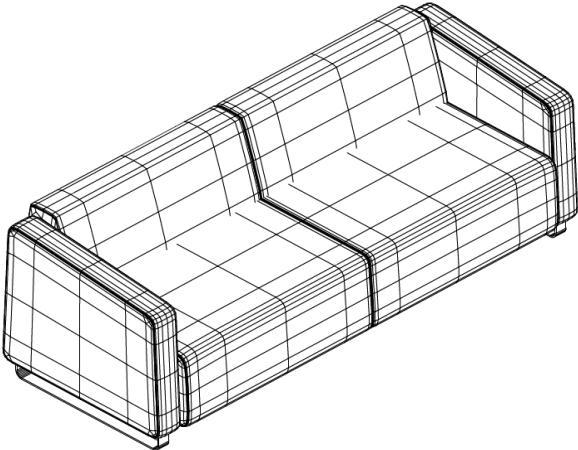
Minimalne wymagania Zamawiającego	Rysunek poglądowy	Dane oferowanego mebla
<p>Wymiary (+- 30 mm): szerokość całkowita: 1800 mm, głębokość całkowita: 800, wysokość: 700 mm</p> <p><u>Kanapa tapicerowana wysokiej jakości materiałem</u></p> <p>Kanapa musi pochodzić z kolekcji mebli, w której jest wykonywany również fotel o tych samych cechach, opisany w punkcie 20 jako osobna pozycja. Kanapa wykonana przy zastosowaniu tradycyjnego stelaża z drewna oraz materiałów drewnopochodnych. Kanapa trzyosobowa wsparta na dwóch płozach. Mebel zbudowany z korpusu oraz dwóch boków (podłokietników) wspartych na płozach. Elementy te są połączone między sobą połączeniami śrubowymi przy zastosowaniu nakrętek pazurkowych. Drewno użyte do wykonania konstrukcji iglaste, którego poziom wilgotności jest zgodny z wymaganiami dla drewna użytkowanego w pomieszczeniach wewnętrznych 8-12%. Z drewna muszą być wykonane takie elementy jak: ramiaki stelaża, profilowane łączniki w oskrzyni, oraz w górnej części elementy oparcia i profilowane łączniki w podłokietnikach. Materiałami uzupełniającymi i wzmacniającymi konstrukcje mają być materiały drewnopochodne takie jak: płyta wiórowa (boki korpusu, boki podłokietników, wypełnienie skrzyni), sklejka liściasta (wypełnienie dolne podłokietników, kostki do osadzenia nakrętek pazurkowych), płyta mdf lub płyta pilśniowa (warstwa podtrzymująca tapicerkę, wypełnienia górne oraz boczne podłokietników). Wszystkie elementy konstrukcji klejone oraz wzmocnione łącznikami tapicerskimi. Warstwa nośna tapicerki</p>		

Minimalne wymagania Zamawiającego	Rysunek poglądowy	Dane oferowanego mebla
<p>siedziska składa się z wkładki wykonanej z formatki sprężynującej typu Bonnel o kształcie dwustożkowych sprężyn. Formatka ta zbudowana z kilkudziesięciu do kilkuset połączonych ze sobą zwojów. Wykonana jest ze specjalnie hartowanego drutu o przekroju 2,0 do 2,5 mm co optymalizuje trwałość mebla, sprężystość i odporność na odkształcenia. Dodatkowo formatka ta jest oklejona piankami poliuretanowymi o zróżnicowanej gęstości pozwalającymi na uzyskanie odpowiedniej twardości i komfortu użytkowania dla poszczególnych stref zgniatania tapicerki. Warstwa sprężynująca oparcia złożona jest z pianek poliuretanowych o zróżnicowanej gęstości. Warstwy wyściełające całego mebla stanowiąc ma owata tapicerska, pozwalająca na gładkie ułożenie warstwy obiciowej mebla. Pianki tapicerskie użyte do wykonania kanapy muszą charakteryzować się właściwościami trudnozapalnymi. Wykonawca, z którym zostanie podpisana umowa złoży deklarację wraz z podpisaniem protokołu odbioru, Producenta tego mebla w formie oświadczenia, że jest wykonany z zastosowaniem pianek o właściwościach trudnozapalnych. Zastosowanie takiego układu tapicerskiego daje wysoki komfort eksploatacji oraz dobrą przepuszczalność powietrza tapicerki. Nogi kanapy w formie płyty o szerokości 65 – 80 mm i grubości minimum 5 mm wykonane ze stali nierdzewnej, szczotkowanej (wykończenie typu „satin”). Tkanina użyta do wykonania mebla musi charakteryzować się odpornością na ścieranie minimum 100 000 cykli Martindale’a oraz trudnozapalnością zgodnie z normą PN EN 1021-1.</p>		

20. Fotel do kanapy

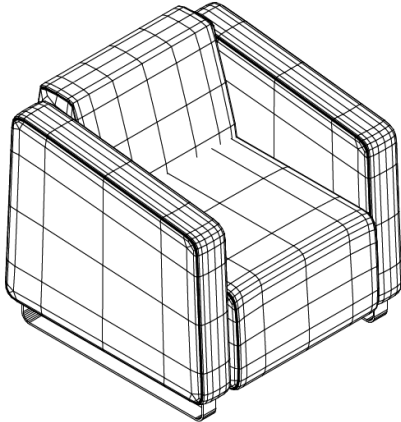
Minimalne wymagania Zamawiającego	Rysunek poglądowy	Dane oferowanego mebla
<p>Wymiary (+- 30 mm): szerokość całkowita: 900 mm, głębokość całkowita: 800, wysokość: 700 mm. Fotel wykonany ściśle według wytycznych do wykonania kanapy gabinetowej. Różnicą są wymiary mebla i ilość siedzisk. Mebel jednoosobowy. Pianki tapicerskie użyte do wykonania fotela muszą charakteryzować się właściwościami trudnozapalnymi. Wykonawca, z którym zostanie podpisana umowa złoży deklarację wraz z podpisaniem protokołu odbioru, Producenta tego mebla w formie oświadczenia, że jest wykonany z zastosowaniem pianek o właściwościach trudnozapalnych. Zastosowanie takiego układu tapicerskiego daje wysoki komfort eksploatacji oraz dobrą przepuszczalność powietrza tapicerki. Nogi kanapy w formie płózy wykonane ze stali z powłoką chromowaną. Tkanina użyta do wykonania mebla musi charakteryzować się odpornością na ścieranie minimum 100 000 cykli Martindale'a oraz trudnozapalnością zgodnie z normą PN EN 1021-1. <u>Fotele tapicerowane wysokiej jakości materiał</u></p>	 A wireframe technical drawing of a single-seater armchair. The chair features a high, rectangular backrest, wide armrests, and a deep seat. The entire structure is composed of a grid of lines, representing the underlying frame and upholstery layout. The chair is shown from a three-quarter perspective, highlighting its boxy, functional design.	

21. Stół konferencyjny

Minimalne wymagania Zamawiającego	Rysunek poglądowy	Dane oferowanego mebla
<p>Wymiary (+-30 mm): Długość całkowita: 2400 mm, szerokość całkowita: 1000 mm, wysokość: 760 mm</p> <p>Stół konferencyjny na stelażu metalowym złożonym z dwóch „piedestałów” i podłużnicy. Błat stołu w formie owalu. Błat wykonany z płyty wiórowej trzywarstwowej o grubości 25 – 28 mm pokrytej obustronnie klejną sztuczną. Płyta blatu stołu wykończona obrzeżem z tworzywa sztucznego o grubości 2 mm wtopionym w płytę, w kolorze płyty. Dla zwiększenia odporności na odrywanie się obrzeża oraz względów estetycznych i higienicznych krawędzie blatu po odcięciu płyty muszą być wykończone w technologii bezspoinowej. Nie dopuszcza się stosowania kleju do połączenia płyty z obrzeżem. Wymagane jest aby gęstość użytej do wykonania blatów płyty wynosiła nie mniej jak 620 kg/m³ a trudnopalność była na poziomie nie gorszym jak D-s2, d-0 zgodnie z normą 13501. Na potwierdzenie spełniania tych warunków, Wykonawca z którym zostanie podpisana umowa złoży wyniki z przeprowadzonych badań lub oświadczenie Producenta płyty meblowej wraz z podpisaniem protokołu odbioru. Klasa higieniczności płyty E1 potwierdzona musi być odpowiednim certyfikatem przez odpowiednią jednostkę certyfikującą. Kolor okładziny sztucznej do</p>		

Minimalne wymagania Zamawiającego	Rysunek poglądowy	Dane oferowanego mebla
<p>wyboru przez Zamawiającego po podpisaniu Umowy. Stelaż stołu składa się z dwóch „piedestałów” wykonanych z metalu o kształcie zbliżonym do odwróconej litery „Y”. Centralnym elementem „piedestału” jest stalowa rura o średnicy 70-75 mm, która jest połączona z dwoma stopami wykonanymi z odlewów aluminiowych lub stali nierdzewnej. Połączenie tych dwóch elementów, ze względów estetycznych bez żadnych widocznych spawów, za pomocą śrub. Dodatkowo stół wyposażony w stopki do regulacji poziomu (ok. 15 mm) zakończone talerzykami. Nogi połączone są ze sobą za pośrednictwem stalowej podłużnicy o przekroju prostokątnym (+-5%) 60/40 mm. Połączenie podłużnicy z nogami za pomocą złączy śrubowych. Do górnej części konstrukcji nóg przykręcone są odlewane aluminiowe łapy (lub wykonane ze stali nierdzewnej), do których następnie przykręcony jest blat. Montaż blatu z łapami przy pomocy połączeń rozłącznych (metalowe mufy osadzone od spodu w blacie) dających możliwość wielokrotnego demontażu bez osłabienia łączenia. Stelaż stołu malowany proszkowo, na kolor metalik, jak najbardziej zbliżony do RAL 9006.</p>		

22. Wieszak ścienny z półką

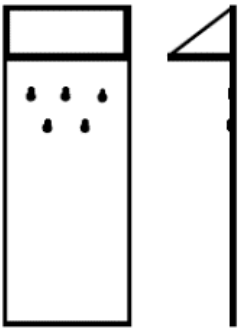
Minimalne wymagania Zamawiającego	Rysunek poglądowy	Dane oferowanego mebla
<p>Wymiary (+-20 mm): szer.: 700 mm / 230 / h 1200 mm. Wieszak ścienny z półką wykonany z dwóch płyt trójwarstwowych o grubości 18 mm oraz wspornika. Do głównej części wieszaka płyty o wymiarach 70 x 120 cm przymocowana druga płyta pod kątem prostym stanowiąca półkę. Aby wzmocnić nośność półki należy zainstalować wsporniki z płyty pomiędzy płaszczyznami obydwu części ścięte pod kątem prostym. Kolorystyka płyty spójna z innymi meblami opisanymi z punktu 8-15. Wąskie krawędzie powstałe po odcięciu płyty należy wykończyć obrzeżem ABS o grubości 1 – 2 mm. Do płyty wieszaka pod półką należy zamocować wieszaki na ubrania. Wieszaki metalowe, trwałe o dużej odporności na pękanie. Trzy wieszaki rozmieścić na płycie równomiernie w jednym rzędzie.</p>		

23. Stolik kawowy długi do mebli do pomieszczeń kierowniczych

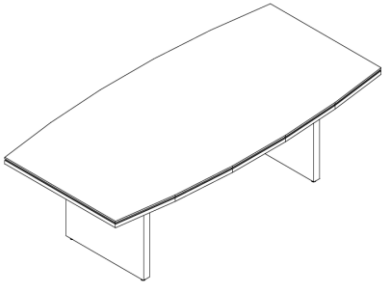
Minimalne wymagania Zamawiającego	Rysunek poglądowy	Dane oferowanego mebla
<p>Wymiary (+-20 mm): szerokość całkowita: 180 cm, Głębokość całkowita: 100 cm, Wysokość całkowita: 70 cm. Błat stolika wykonany z trzech zespolonych ze sobą płyt wiórowych, trójwarstwowych o klasie higieniczności E1. Skrajne, zewnętrzne płyty o grubości 18 mm pokryte okładziną sztuczną, drewnopodobną w dekorze do wyboru po podpisaniu Umowy. Środkowa część blatu z płyty o grubości 10 – 12 mm pokrytej obustronnie okładziną sztuczną. Środkowa część blatu trwale połączona z pozostałymi płytami w sposób nie widoczny, np. za pomocą kleju z delikatnym przesunięciem względem pozostałych płyt, cofnięta względem nich. Błat wykonany w kształcie „beczki” . Wszystkie powierzchnie płyt zabezpieczone obrzeżem ABS lub PCV o grubości 2 mm. Nogi stolika płytowe z regulatorami zamontowanymi w spodniej części nogi dającymi możliwość poziomowania biurka w zakresie minimum 15 mm. Nogi wykonane z płyty o grubości 36 – 42 mm. Węższe krawędzie wykończone obrzeżem ABS lub PCV o grubości 2 mm. Nogi połączone ze sobą łączyną o wysokości 10 -12 cm wykonaną z płyty o grubości 18 - 25 mm pokrytej obustronnie okładziną sztuczną w kolorze płyty stanowiącej powierzchnię roboczą blatu.</p>		

Dotyczy części II, III i IV

I. Ogólny opis do projektu aranżacji.

Przedmiotem zamówienia jest realizacja projektu aranżacji, tj. dostawa i montaż mebli do pomieszczenia biurowego, sali konferencyjnej oraz sekretariatu Urzędu Ochrony Konkurencji i Konsumentów z siedzibą przy Placu Powstańców Warszawy 1.

1. Wykonawca po podpisaniu Umowy zobowiązany jest do zrealizowania projektu aranżacji wszystkich pomieszczeń objętych przedmiotowym zamówieniem w zakresie danej części:
 - a. Sala konferencyjna o metrażu 69,85 m² – CZĘŚĆ II
 - b. Pomieszczenie biurowe o metrażu 35,55 m² – CZĘŚĆ III
 - c. Sekretariat (dwa stanowiska pracy) o metrażu 24,79 m² – CZĘŚĆ IV
2. Charakterystyka oraz parametry mebli zostały ściśle określone w „**Projekcie aranżacji**”. Załącznik ten stanowi integralną część Załącznika nr 1 do SWZ.
3. Zamawiający nie wyraża zgody na odstępstwa i zmiany w załączonym projekcie aranżacji.

II. Główne założenia do projektu aranżacji.

1. Wykonawca zobowiązany będzie do utrzymania stylistyki charakteru budynku jak również do wnętrza obiektu. Miejsce opracowania jest częścią reprezentacyjną budynku, stad też Zamawiający wymaga by uwzględniono parametr najwyższej jakości towaru i wykończenia.
2. Na podstawie załączonego projektu aranżacji, Wykonawca zobowiązany jest dostarczyć i zamontować w siedzibie Zamawiającego kompletne umeblowanie/wyposażenie wszystkich pomieszczeń będących częścią niniejszego opracowania.
3. Po stronie Wykonawcy będzie demontaż, wyniesienie oraz utylizacja istniejącego umeblowania w ramach części IV.

UWAGA

Wykonawca w trakcie realizacji projektu aranżacji nie jest zobowiązany do wykonania prac budowlanych związanych z aranżacją pomieszczenia.

Szczegółowy opis przedmiotu zamówienia

OPIS TECHNICZNY MEBLI

OGÓLNE UWAGI

Wszystkie meble powinny być fabrycznie nowe. Meble należy dostarczać kompletne w całości lub zmontować w siedzibie Zamawiającego po wcześniejszym ustaleniu terminu, w sposób nieutrudniający pracę Urzędu.

Przy montażu końcowym meble należy wypoziomować oraz zabezpieczyć (tam gdzie jest to konieczne) przed przesunięciami (skręcić poszczególne elementy lub przytwierdzić do ściany).

Meble należy wykonać profesjonalnie, zgodnie ze sztuką stolarską, z zachowaniem wysokiej jakości, estetyki i trwałości wykonania. Wszystkie użyte materiały do wykonania mebli

muszą być dopuszczone do obrotu na terytorium RP, posiadać wszelkie wymagane przez przepisy prawa świadectwa, certyfikaty, atesty, deklaracje zgodności oraz spełniać wszelkie wymagane przez przepisy prawa wymogi w zakresie norm bezpieczeństwa.

Wszystkie meble muszą spełniać wymogi w zakresie ergonomii, przepisów BHP obowiązujących na terenie Rzeczypospolitej Polskiej oraz zawartych w Rozporządzeniu Ministra Pracy i Polityki Socjalnej z dnia 1 grudnia 1998 r. w sprawie bezpieczeństwa i higieny pracy na stanowiskach wyposażonych w monitory ekranowe (Dz.U.1998. Nr 48 poz. 973), a także posiadać wszelkie niezbędne atesty dopuszczające do stosowania w obiektach użyteczności publicznej.

Zamawiający wymaga, aby Wykonawca przed przystąpieniem do wykonania przedmiotu zamówienia dostarczył do akceptacji próbki kolorów tapicerki oraz płyt.

SALA KONFERENCYJNA – Część II

1. FOTEL KONFERENCYJNY

- 1) Ergonomiczny, obrotowy fotel menedżerski charakteryzujący się, lekką, nowoczesną formą.
- 2) Podstawa czteroramienna, aluminiowa, polerowana, zakończona stopkami do powierzchni miękkich lub twardych
- 3) Amortyzator gazowy w obudowie chromowanej, umożliwiający obrót fotela z pamięcią powrotu, bez regulacji wysokości,
- 4) Mechanizm w chromowanej obudowie, umożliwiający odchylanie kubałka fotela do tyłu i pochylanie do przodu eliminujący uciskanie ud podczas pracy przy biurku. Kąt odchylenia oparcia +/-12 stopni, kąt pochylecia do przodu -3 stopnia,
- 5) Konstrukcja siedziska i oparcia wykonana z profili stalowych, zalanych pianką poliuretanową, wylewaną w formach.
- 6) Stelaż oparcia metalowy wyposażony w sprężyny faliste zalane pianką poliuretanową o gęstości 75 kg/m³, siedzisko stelaż metalowy zalany pianką poliuretanową o gęstości 80 kg/m³
- 7) Klasa trudnopalności pianek potwierdzona świadectwem z badań zgodnych z normą PN EN 1021:1:2. Po podpisaniu protokołu odbioru Wykonawca załączy oświadczenie producenta o możliwości wykonania przedmiotowych krzesel z pianek trudnopalnych wg wskazanej technologii,
- 8) Oparcie wyposażone w integralny zagłówek (bez możliwości regulacji). Oparcie od spodu wykończone listwą chromowaną, płynnie łączącą się z podłokietnikami.
- 9) Podłokietniki wykonane jako odlewy aluminium z miękką nakładką poliuretanową tapicerowaną skórą w kolorze oparcia i siedziska fotela.
- 10) Zarówno siedzisko jak i oparcie w całości tapicerowane skórą licową (siedzisko od spodu również tapicerowane skórą).
- 11) Fotel musi posiadać certyfikat z badań w zakresie wytrzymałości i stabilności w oparciu o normy EN 16139:2013

Wymiary:

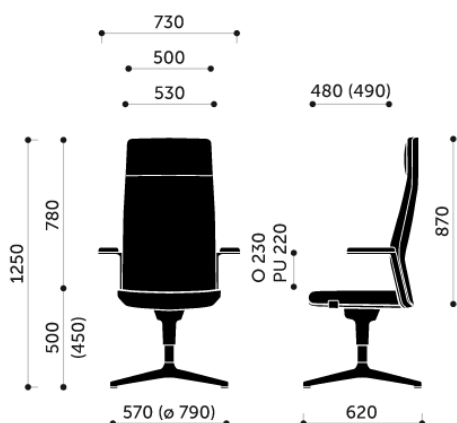

Zdjęcie poglądowe

2. STÓŁ KONFERENCYJNY

Modułowy stół konferencyjny, zestaw

Wymiary: 615x125x74h [cm] +/-2%

Zestaw składający się z:

2 stołów końcowych o szer. 205cm

1 stołu środkowego o szer. 205 cm

2 nóg pośrednich

Błaty muszą być wykonane z trójwarstwowej płyty wiórowej grubości min 25 mm w klasie higieniczności E1 obustronnie melaminowanej na kolor (Wykonawca będzie zobowiązany ustalić z Zamawiającym po podpisaniu umowy kolor z próbnika – minimum 6 kolorów do zaproponowania). Wąskie krawędzie należy zabezpieczyć obrzeżem o grubości 2 mm w kolorze płyty. Krawędzie obrzeża należy zaokrąglić R=2 mm.

Ramę stelaża wykonać z profilowanej blachy stalowej o grubości min 2 mm tworzącej profil otwarty o przekroju ok. 35x55mm. Ramę mocować do blatu za pomocą wpustek tworzywowych i śrub imbusowych z gwintem metrycznym. Ze względu na małą trwałość połączenia nie dopuszcza się wkręcania śrub bezpośrednio w płytę.

Nogi stołu wykonać z profilowanej blachy stalowej o grubości min 2 mm. Przekrój nogi powinien wynosić: szerokość 30 mm, głębokość 86 mm, a od strony zewnętrznej nogę należy zaokrąglić promieniem R=17,5mm. Kształt nóg powinien umożliwić przeprowadzenie okablowania. Kąt pochylenia nogi w stosunku do blatu powinien mieścić się w zakresie 75-80°. Od strony wewnętrznej nogę wyposażyć w zamknięcie typu Click o szerokości 30 mm na całej wysokości nogi. Nogę wesprzeć na stopce z chromowanego aluminium o przekroju dopasowanym do profilu nogi. Stopka od strony wewnętrznej powinna być otwarta w celu swobodnego wprowadzenia kabli do nogi. Wysokość stopki powinna wynosić ok 30 mm i posiadać wbudowany regulator w kolorze chromowanego aluminium, umożliwiający poziomowanie w zakresie min 10 mm. Noga powinna być mocowana za pomocą adaptera stalowego łączącego jednocześnie ramę z nogą za pomocą jednej śruby. Użycie adaptera powinno dawać możliwość wielokrotnego montażu oraz demontażu nogi bez utraty stabilności konstrukcji. Nie dopuszcza się zastosowania konstrukcji spawanej.

Nogi końcowe modułów prostych ustawić pod kątem 45° w stosunku do krawędzi blatu, nogi pośrednie (łącznie dwa blaty) ustawić prostopadle do dłuższej krawędzi.

Stelaż oraz nogi muszą być lakierowane proszkowo w strukturze (ustalić z Zamawiającym) na kolor (Wykonawca będzie zobowiązany ustalić z Zamawiającym po podpisaniu umowy kolor z próbnika – minimum 6 kolorów do zaproponowania)

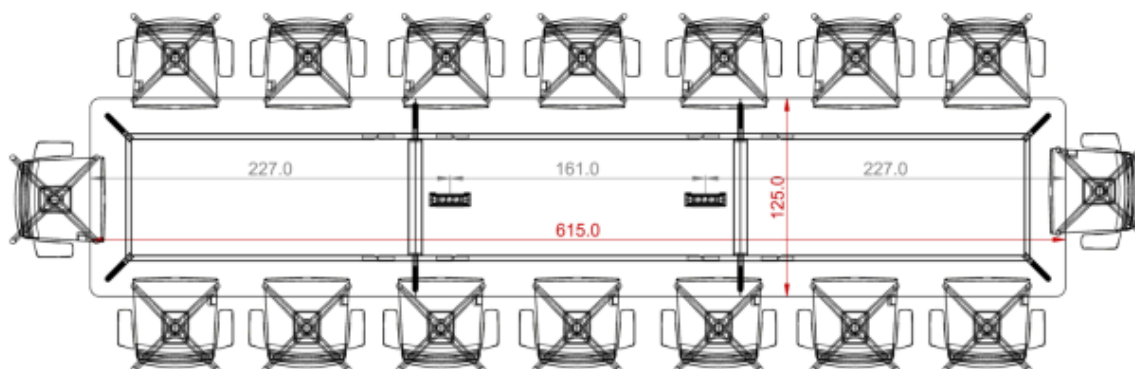
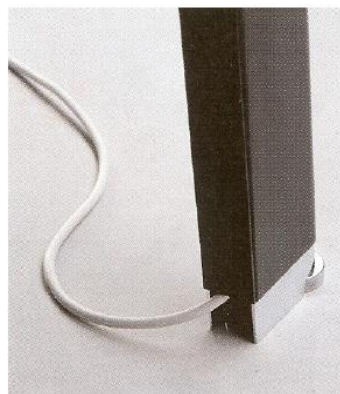
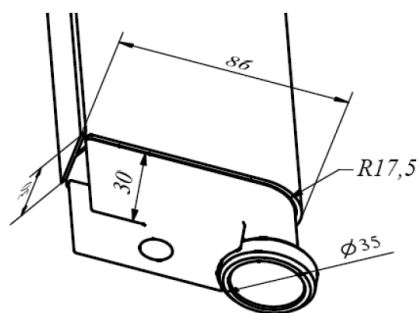

3. STOLIK OBSŁUGOWY

Błat wykonać z trójwarstwowej płyty wiórowej grubości min 25mm w klasie higieniczności E1 obustronnie melaminowanej na kolor (Wykonawca będzie zobowiązany ustalić z Zamawiającym po podpisaniu umowy kolor z próbnika – minimum 6 kolorów do zaproponowania). Wąskie krawędzie należy zabezpieczyć obrzeżem o grubości 2 mm w kolorze płyty. Krawędzie obrzeża należy zaokrąglić $R=2$ mm.

Ramę stelaża należy wykonać z profilowanej blachy stalowej o grubości min 2 mm tworzącej profil otwarty o przekroju ok. 35x55 mm. Ramę mocować do blatu za pomocą wpustek tworzywowych i śrub imbusowych z gwintem metrycznym. Ze względu na małą trwałość połączenia nie dopuszcza się wkręcania śrub bezpośrednio w płytę.

Nogi stołu należy wykonać z profilowanej blachy stalowej o grubości min 2 mm. Przekrój nogi powinien wynosić: szerokość 30 mm, głębokość 86 mm, a od strony zewnętrznej nogę należy zaokrąglić promieniem $R=17,5$ mm. Kształt nóg powinien umożliwić przeprowadzenie okablowania. Kąt pochylenia nogi w stosunku do blatu powinien mieścić się w zakresie $75-80^\circ$. Od strony wewnętrznej nogę wyposażyć w zamknięcie typu Click o szerokości 30 mm na całej wysokości nogi. Nogę należy wesprzeć na stopce z chromowanego aluminium o przekroju dopasowanym do profilu nogi. Stopka od strony wewnętrznej powinna być otwarta w celu swobodnego wprowadzenia kabli do nogi. Wysokość stopki powinna wynosić ok 30 mm i posiadać wbudowany regulator w kolorze chromowanego aluminium, umożliwiający poziomowanie w zakresie min 10 mm. Noga powinna być mocowana za pomocą adaptera stalowego łączącego jednocześnie ramę z nogą za pomocą jednej śruby. Użycie adaptera

powinno dawać możliwość wielokrotnego montażu oraz demontażu nogi bez utraty stabilności konstrukcji. Nie dopuszcza się zastosowania konstrukcji spawanej.

Nogi końcowe modułów prostych ustawić pod kątem 45° w stosunku do krawędzi blatu, nogi pośrednie (łącznie dwa blaty) ustawić prostopadle do dłuższej krawędzi.

Stelaż oraz nogi lakierować proszkowo w strukturze (ustalić z Zamawiającym) na kolor (Wykonawca będzie zobowiązany ustalić z Zamawiającym po podpisaniu umowy kolor z próbnika – minimum 6 kolorów do zaproponowania).

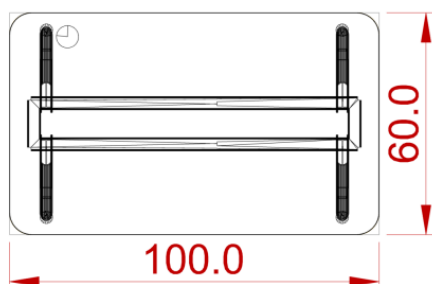
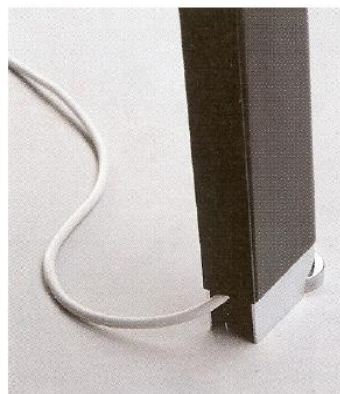
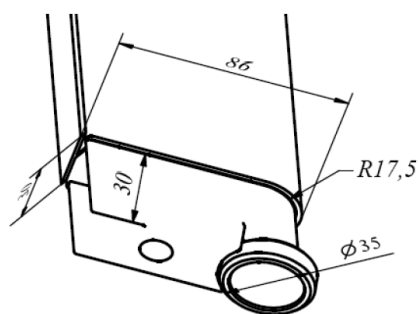

Stolik obsługowy – 1m x 0,6m

- 1x przepust kablowy umiejscowiony w lewym górnym rogu o średnicy 4cm
- 1x Kręgosłup kablowy czarny umieszczony pod przepustem kablowym schodzący wprost do podłogi

4. SZAFKA CATERINGOWA

Szafka cateringowa

Wymiary: 2 x (100x44x76) + 19 [cm] +/-2%

Oferowane meble mają być rozwiązaniami systemowymi, umożliwiającymi domówienia i wspólne zestawienie w przyszłości.

Korpus szaf należy wykonać z trójwarstwowej płyty wiórowej w klasie higieniczności E1 obustronnie melaminowanej w kolorze (Wykonawca będzie zobowiązany ustalić z Zamawiającym po podpisaniu umowy kolor z próbnika – minimum 6 kolorów do zaproponowania). Widoczne krawędzie należy zabezpieczyć obrzeżem o grubości 2 mm w kolorze płyty. Krawędzie obrzeża zaokrąglić R=2 mm. Konstrukcja szaf wieńcowa. Wieniec

górny oraz dolny wykonać z płyty o grubości min 25 mm, pozostałe elementy z płyty o grubości min 18 mm. Elementy korpusu łączyć za pomocą złącz mimośrodowych niewidocznych na zewnątrz i umożliwiających wymianę poszczególnych elementów w przypadku uszkodzenia. Nie dopuszcza się konstrukcji klejonej.

Fronty skrzydłowe otwierane za pomocą pochwytu (możliwość zastosowania uchwytów). Pod wieńcem górnym należy umieścić listwę z aluminium anodowanego maskującą przestrzeń między wieńcem górnym, a frontem.

Fronty należy wykonać z trójwarstwowej płyty wiórowej w klasie higieniczności E1 pokrytej okleiną naturalną w kolorze (Wykonawca będzie zobowiązany ustalić z Zamawiającym po podpisaniu umowy kolor z próbnika – minimum 6 kolorów do zaproponowania). Okleinę należy zabezpieczyć lakierem otwartoporowym. Fronty należy wyposażyć w zawiasy puszkowe umożliwiające otwarcie o kącie min 110° oraz cichy domyk.

Przestrzeń wewnętrzną szaf należy wyposażyć w półki płytowe o grubości min 25 mm w kolorze korpusu. Półki mocowane za pomocą złącz uniemożliwiających ich przypadkowe wysunięcie powinny mieć możliwość regulacji wysokości +/-32 mm (nie dotyczy półki stałej).

Szafy należy posadzić na metalowej płozie, wykonanej ze stali lakierowanej proszkowo w strukturze RAL. Płozę należy wyposażyć w stopki poziomujące w zakresie min 15 mm. Po zamontowaniu poziomowanie powinno odbywać się od strony wewnętrznej szafy za pomocą klucza imbusowego. Wysokość płozy 19 cm.



5. STOLIK OKRĄGŁY NISKI

Błat wykonać z trójwarstwowej płyty wiórowej grubości min 25 mm w klasie higieniczności E1 obustronnie melaminowanej na kolor (Wykonawca będzie zobowiązany ustalić z Zamawiającym po podpisaniu umowy kolor z próbnika – minimum 6 kolorów do zaproponowania). Wąskie krawędzie należy zabezpieczyć obrzeżem o grubości 2 mm w kolorze płyty. Krawędzie obrzeża należy zaokrąglić R=2 mm.

Ramę stelaża należy wykonać z profilowanej blachy stalowej o grubości min 2 mm tworzącej profil otwarty o przekroju ok. 35x55 mm. Ramę należy mocować do blatu za pomocą wpustek

tworzywowych i śrub imbusowych z gwintem metrycznym. Ze względu na małą trwałość połączenia nie dopuszcza się wkręcania śrub bezpośrednio w płytę.

Nogi stołu wykonać z profilowanej blachy stalowej o grubości min 2 mm. Przekrój nogi powinien wynosić: szerokość 30 mm, głębokość 86 mm, a od strony zewnętrznej nogę należy zaokrąglić promieniem $R=17,5\text{mm}$. Kształt nóg powinien umożliwić przeprowadzenie okablowania. Kąt pochylenia nogi w stosunku do blatu powinien mieścić się w zakresie $75-80^\circ$. Od strony wewnętrznej nogę wyposażać w zamknięcie typu Click o szerokości 30 mm na całej wysokości nogi. Nogę wesprzeć na stopce z chromowanego aluminium o przekroju dopasowanym do profilu nogi. Stopka od strony wewnętrznej powinna być otwarta w celu swobodnego wprowadzenia kabli do nogi. Wysokość stopki powinna wynosić ok 30 mm i posiadać wbudowany regulator w kolorze chromowanego aluminium, umożliwiający poziomowanie w zakresie min 10mm. Noga powinna być mocowana za pomocą adaptera stalowego łączącego jednocześnie ramę z nogą za pomocą jednej śruby. Użycie adaptera powinno dawać możliwość wielokrotnego montażu oraz demontażu nogi bez utraty stabilności konstrukcji. Nie dopuszcza się zastosowania konstrukcji spawanej.

Nogi końcowe modułów prostych ustawić pod kątem 45° w stosunku do krawędzi blatu, nogi pośrednie (łącznie dwa blaty) ustawić prostopadle do dłuższej krawędzi.

Stelaż oraz nogi lakierować proszkowo w strukturze (ustalić z Zamawiającym) na kolor (Wykonawca będzie zobowiązany ustalić z Zamawiającym po podpisaniu umowy kolor z próbnika – minimum 6 kolorów do zaproponowania)

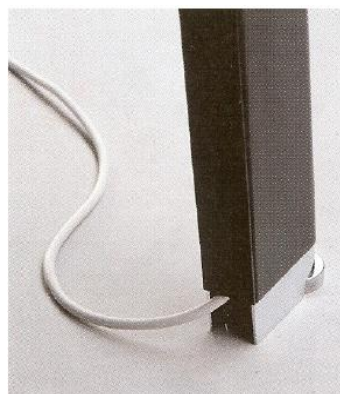
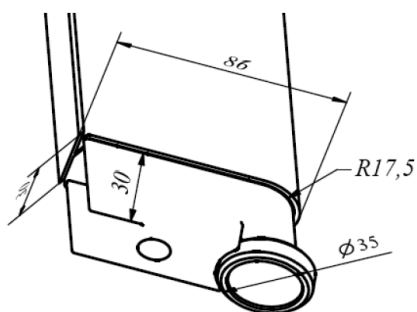

Wymiar stolika fi 800 mm

Wysokość 400 mm

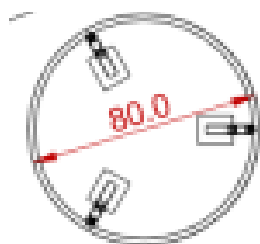

6. MEDIAPORT

Uchylna kasetka podblatowa w kolorze RAL9005 (czarny), 6 modułowa, z listwą w kolorze czarnym wyposażoną w:

2 gniazda zasilające okrągłe z bolcem 230V z kablem dł. 3m zakończonym wtykiem kątowym unischuko 16A/230V

1 moduł ładowarki USB 5V/2,1A (2 x USB typ A)

Wyposażenie wymienne:

1 wkładka zatraskowa - gniazdo HDMI z przelotką na kablu dł.0,1m zakończonym gniazdem żeńskim

1 wkładka zatraskowa - gniazdo USB 2.0 z przelotką na kablu dł.0,1m zakończonym gniazdem żeńskim

1 gniazdo RJ45 cat5e UTP z kablem dł.3m zakończonym wtykiem męskim

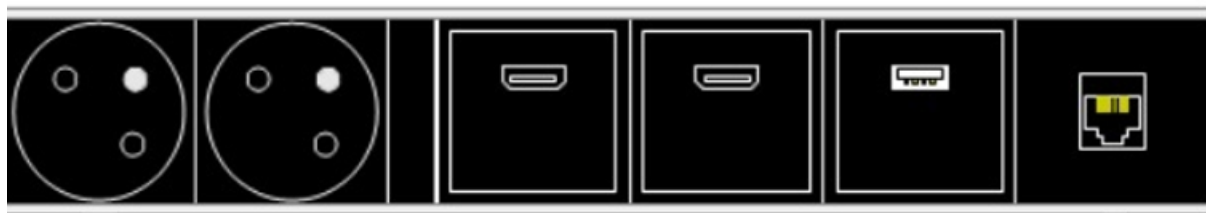

7. SOFA

Sofa powinna posiadać:

- 1) Szkielet kanapy wykonany na bazie sklejki i płyty wiórowej i drewnianych listew.
- 2) Oparcie posiada ramową drewnianą konstrukcję na której rozpięte są gumowe pasy tapicerskie.
- 3) Oparcie ma kształt klina zwężającego się ku górze.
- 4) Siedzisko posiada ramową drewnianą konstrukcję na której rozpięte są sprężyny faliste.
- 5) Nie dopuszcza się braku sprężyn w siedzisku.
- 6) Elementy boczne opadające do przodu.
- 7) Elementy boczne o mniejszej głębokości niż fotel.
- 8) Tapicerka elementów bocznych zszywana z kawałków z wyraźnie zaznaczonymi krawędziami.
- 9) Stelaż w kształcie płozy wykonany z kształtownika o profilu 40mm x 5 mm o wysokości 125 mm.
- 10) Płozy montowane do elementów bocznych.
- 11) Możliwość tworzenia systemowych rozwiązań w postaci narożników i dłuższych ciągów siedzisk.
- 12) Fotel tapicerowany skórą licową. Nie dopuszcza się zastosowania skóry dwoiny lub łączenia skóry i skaju.

Wymagane dokumenty

- Wyniki badań zgodności z normą PN-EN 1728:2012, 16139:2013_07, PN EN 1022:2007 w zakresie wymiarów, wymagań wytrzymałościowych oraz bezpiecznych rozwiązań konstrukcyjnych.
- Wymaga się oświadczenia producenta, że w zamówieniu zostaną zastosowane pianki o właściwościach trudnozapalnych.

Wyżej wymienione dokumenty przedstawi wybrany Wykonawca wraz z podpisaniem protokołu odbioru.

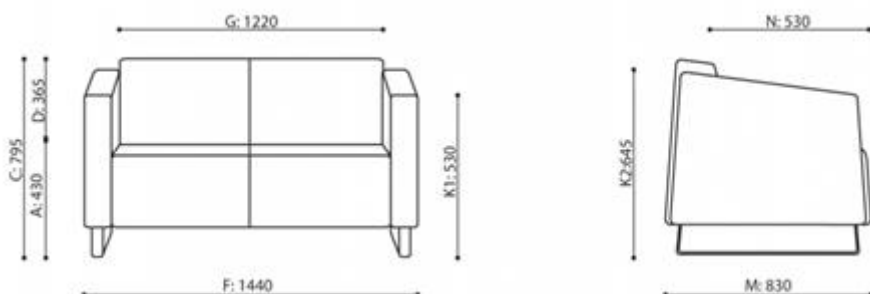

8. FOTEL

Fotel powinien posiadać:

- 1) Szkielet kanapy wykonany na bazie sklejki i płyty wiórowej i drewnianych listew.
- 2) Oparcie posiada ramową drewnianą konstrukcję na której rozpięte są gumowe pasy tapicerskie.
- 3) Oparcie ma kształt klina zwężającego się ku górze.
- 4) Siedzisko posiada ramową drewnianą konstrukcję na której rozpięte są sprężyny faliste.
- 5) Nie dopuszcza się braku sprężyn w siedzisku.
- 6) Elementy boczne opadające do przodu.
- 7) Elementy boczne o mniejszej głębokości niż fotel.
- 8) Tapicerka elementów bocznych zszywana z kawałków z wyraźnie zaznaczonymi krawędziami.
- 9) Stelaż w kształcie płozy wykonany z kształtownika o profilu 40mm x 5 mm o długości 725 mm i wysokości 125 mm.
- 10) Płozy montowane do elementów bocznych.
- 11) Możliwość tworzenia systemowych rozwiązań w postaci narożników i dłuższych ciągów siedzisk.
- 12) Fotel tapicerowany skórą licową. Nie dopuszcza się zastosowania skóry dwoiny lub łączenia skóry i skaju.

Wymagane dokumenty:

- Wymaga się oświadczenia producenta, że w zamówieniu zostaną zastosowane pianki o właściwościach trudnozapalnych.
- Wyniki badań zgodności z normą PN-EN 1728:2012, 16139:2013_07, PN EN 1022:2007 w zakresie wymiarów, wymagań wytrzymałościowych oraz bezpiecznych rozwiązań konstrukcyjnych.

Wyżej wymienione dokumenty przedstawi wybrany Wykonawca wraz z podpisaniem protokołu odbioru.

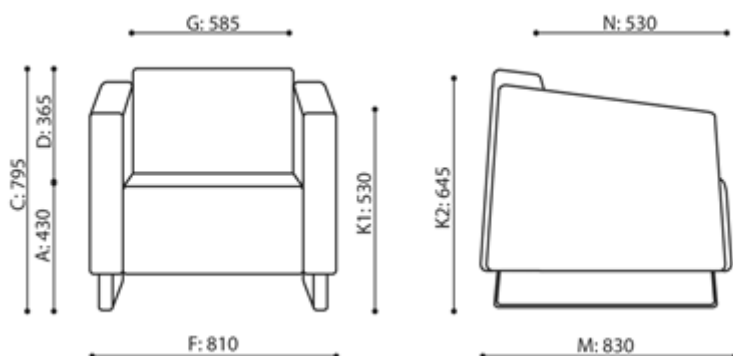





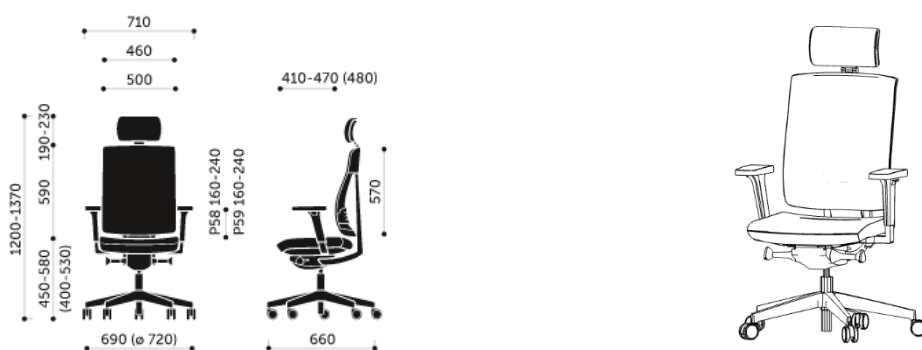

9. FOTEL OBROTOWY

- 1) Podstawa pięcioramienna, wykonana z poliamidu, kolor czarny.
- 2) Samohamowne miękkie kółka jezdne fi 65 mm do powierzchni twardych.
- 3) Amortyzator gazowy zapewniający płynną regulację wysokości siedziska.
- 4) Nowoczesny mechanizm SYNCHRO umożliwiający synchroniczne odchylenie oparcia i siedziska z regulacją sprężystości odchylenia w zależności od ciężaru siedzącego oraz blokady tego ruchu. Mechanizm wyposażony w system ANTI SHOCK zapobiegający uderzeniu oparcia w plecy siedzącego po zwolnieniu blokady mechanizmu.
- 5) Siedzisko wyposażone w mechanizm regulacji głębokości w zakresie 60 mm.
- 6) Ergonomicznie wyprofilowane siedzisko krzesła z maskownicą z tworzywa w kolorze czarnym, wyściełane trudnopalną pianką PU wylewaną w formach o gęstości 65 kg/m³.
- 7) Oparcie krzesła wykonane jako rama z tworzywa sztucznego w kolorze czarnym na której rozciągnięta jest transparentna siatka, zapewniająca maksymalny komfort poprzez możliwość dopasowania do pleców użytkownika, swobodną cyrkulację powietrza, wyraźnie wyprofilowane do naturalnego kształtu kręgosłupa w części podtrzymującej odcinek krzyżowo-lędźwiowy, w tylnej części oparcia charakterystyczny wspornik z tworzywa sztucznego w kolorze czarnym będący jego elementem konstrukcyjnym, wyposażone w regulowany w zakresie wysokości oraz kąta pochylecia tapicerowany zagłówek.
- 8) Pianki krzesła wykonane w technologii pianek trudnozapalnych. Wybrany Wykonawca przedstawi Zamawiającemu wraz z podpisaniem protokołu odbioru oświadczenie producenta o wykonaniu dostarczonych krzesła z pianek trudnozapalnych dla przedmiotowego

postępowania wraz z świadectwem z badań potwierdzających klasę trudnopalności pianek zgodnych z normą PN EN 1021:1:2.

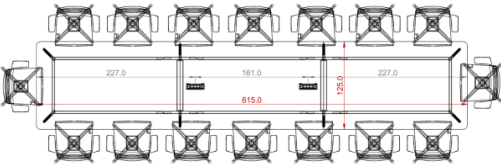
- 9) Podłokietniki krzesła czarne, z miękką nakładką wykonaną z PU (poliuretanu), z możliwością regulacji w zakresie wysokości względem siedziska.
- 10) Krzesło tapicerowane tkaniną z włókna 100% poliester, gramatura min. 300g/m² z atestami: higienicznym, trudnopalności EN 1021:1:2, ścieralności min. 150 000 cykli (PN-EN ISO 12947-2), odporności na piling 5 (EN ISO 12945-2), odporność barwy na tarcie 4-5 (PN EN 14465:2005), oznaczenie formaldehydu (PN-EN ISO 14184-1), odporność barwy na działanie potu – 5 (PN-EN ISO 105-E04). Nie dopuszcza się tkaniny o innym składzie gatunkowym i niższych parametrach.
- 11) Wymagane potwierdzenie zgodności produktu z normą EN 1335:1:2:3 (wymiary, bezpieczeństwo, stabilność i wytrzymałość), wystawiony przez niezależną jednostkę uprawnioną do wydawania tego rodzaju zaświadczeń. Jako jednostkę niezależną uznaje się każdą jednostkę badawczą i certyfikującą posiadającą akredytację krajowego ośrodka certyfikującego – w przypadku Polski jest to Polskie Centrum Akredytacji (PCA), w przypadku certyfikatów wystawionych przez kraj zrzeszony w Unii Europejskiej, jako jednostkę niezależną uznaje się każdą jednostkę badawczą i certyfikującą posiadającą akredytację odpowiednika PCA w tym kraju.
- 12) Wymagany protokół oceny ergonomicznej w zakresie zgodności z PN EN 1335-1 oraz rozporządzeniem MPiPS z dnia 1.12.1998 (Dz.U. Nr 148, poz. 973).
- 13) Krzesło produkowane w oparciu o standardy produkcji określone w normie ISO 9001:2008 oraz ISO 14001:2004+Cor 1:2009 potwierdzone przez Wybranego Wykonawcę po podpisaniu protokołu odbioru.
- 14) Wymagany okres minimum 3 letniej gwarancji producenta.
- 15) Wszystkie wymienione atesty i certyfikaty, wraz z podaniem nazwy, symbolu oraz producenta oferowanych krzesel, zostaną przedstawione wraz z podpisaniem protokołu odbioru pomiędzy Zamawiającym a wybranym Wykonawcą.

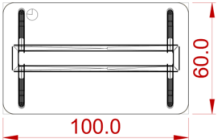

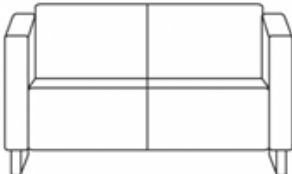
LP	NAZWA	PRZYKŁADOWE ZDJĘCIE/RYSUNEK	ILOŚĆ
1.	Fotel konferencyjny		16 sztuk
2.	Stół konferencyjny		1 sztuka
3.	Mediaport		2 sztuki
4.	Stolik obsługowy		3 sztuka
5.	Szafka cateringowa		1 sztuka
6.	Stolik okrągły niski		3 sztuki
7.	Sofa		3 sztuki

8.	Fotel		3 sztuki
9.	Fotel obrotowy		1 sztuka

CZEŚĆ III
POKÓJ BIUROWY – Część III

1. FOTEL

- 1) Elementy konstrukcyjne korpusu to: płyta wiórowa 12 i 18 mm, płyta pilśniowa 3 mm, płyta MDF 6 i 10 mm, sklejka 5 i 12 mm, tarcica brzoźowa o przekroju 25×50 mm i tarcica sosnowa o przekrojach 25×25, 25×50, 25×32 mm.
- 2) Warstwę sprężynującą siedzisk stanowią pasy tapicerskie, na które zamocowany jest filc i pianka poliuretanowa N3543 o grubości 10 mm. Na siedzisku ułożone są poduchy wypełnione pianką N4060 o grubości 110 mm i N2520 o grubości 60 mm klejone warstwowo, które zapewniają bardzo wysoki komfort siedzenia. Poduchy posiadają zdejmowane pokrowce zapinane na zamek błyskawiczny i są mocowane do konstrukcji za pomocą rzepów. W sofie z funkcją spania poduchy spoczywają na pasach elastycznych zamocowanych bezpośrednio w mechanizmie rozkładanym do spania.
- 3) Na oparciach zastosowano piankę poliuretanową N3543 o grubości 10 mm oraz pasy elastyczne. Poduchy są mocowane do konstrukcji na zamek błyskawiczny, a wypełnienie ich stanowi mieszanka kulek z silikonu i pasków z pianki poliuretanowej.
- 4) Na podłokietnikach zastosowano piankę poliuretanową N4060 o grubościach 4, 6 i 20 mm.
- 5) Na warstwę wyściełającą zastosowano włókninę tapicerską o gramaturze 100 g/m².
- 6) Warstwę pokryciową mogą stanowić tkaniny (kolorystyka do ustalenia po podpisaniu umowy).
- 7) Nogi wykonane z profilu stalowego o przekroju kwadratowym 25×25 mm lakierowane według wzornika producenta – elementy metalowe. Możliwa jest też opcja użycia nóg chromowanych. W górnej części nóg znajdują się elementy pozwalające za pomocą wkrętów zamocować je do korpusu mebla.

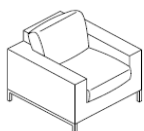

SZEROKOŚĆ x GŁĘBOKOŚĆ x WYSOKOŚĆ x WYSOKOŚĆ SIEDZISKA

900 x 920 x 860 x 460 (+/- 30 mm).

2. SOFA

- 1) Elementy konstrukcyjne korpusu to: płyta wiórowa 12 i 18 mm, płyta pilśniowa 3 mm, płyta MDF 6 i 10 mm, sklejka 5 i 12 mm, tarcica brzoźowa o przekroju 25×50 mm i tarcica sosnowa o przekrojach 25×25, 25×50, 25×32 mm.
- 2) Warstwę sprężynującą siedzisk stanowią pasy tapicerskie, na które zamocowany jest filc i pianka poliuretanowa N3543 o grubości 10 mm. Na siedzisku ułożone są poduchy wypełnione pianką N4060 o grubości 110 mm i N2520 o grubości 60 mm klejone warstwowo, które zapewniają bardzo wysoki komfort siedzenia. Poduchy posiadają zdejmowane pokrowce zapinane na zamek błyskawiczny i są mocowane do konstrukcji

za pomocą rzepów. W sofie z funkcją spania poduchy spoczywają na pasach elastycznych zamocowanych bezpośrednio w mechanizmie rozkładanym do spania.

- 3) Na oparciach zastosowano piankę poliuretanową N3543 o grubości 10 mm oraz pasy elastyczne. Poduchy są mocowane do konstrukcji na zamek błyskawiczny, a wypełnienie ich stanowi mieszanka kulek z silikonu i pasków z pianki poliuretanowej.
- 4) Na podłokietnikach zastosowano piankę poliuretanową N4060 o grubościach 4, 6 i 20 mm.
- 5) Na warstwę wyściełającą zastosowano włókninę tapicerską o gramaturze 100 g/m².
- 6) Warstwę pokryciową mogą stanowić tkaniny (kolorystyka do ustalenia po podpisaniu umowy).
- 7) Nogi wykonane z profilu stalowego o przekroju kwadratowym 25×25 mm lakierowane według wzornika producenta – elementy metalowe. Możliwa jest też opcja użycia nóg chromowanych. W górnej części nóg znajdują się elementy pozwalające za pomocą wkrętów zamocować je do korpusu mebla.

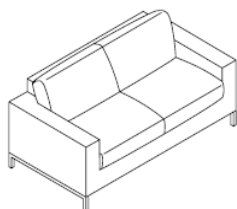

SZEROKOŚĆ x GŁĘBOKOŚĆ x WYSOKOŚĆ x WYSOKOŚĆ SIEDZISKA

1500 x 920 x 860 x 460 (+/- 30 mm).

3. SOFA Z FUNKCJĄ SPANIA

- 1) Elementy konstrukcyjne korpusu to: płyta wiórowa 12 i 18 mm, płyta pilśniowa 3 mm, płyta MDF 6 i 10 mm, sklejka 5 i 12 mm, tarcica brzoźowa o przekroju 25×50 mm i tarcica sosnowa o przekrojach 25×25, 25×50, 25×32 mm.
- 2) Warstwę sprężynującą siedzisk stanowią pasy tapicerskie, na które zamocowany jest filc i pianka poliuretanowa N3543 o grubości 10 mm. Na siedzisku ułożone są poduchy wypełnione pianką N4060 o grubości 110 mm i N2520 o grubości 60 mm klejone warstwowo, które zapewniają bardzo wysoki komfort siedzenia. Poduchy posiadają zdejmowane pokrowce zapinane na zamek błyskawiczny i są mocowane do konstrukcji za pomocą rzepów. W sofie z funkcją spania poduchy spoczywają na pasach elastycznych zamocowanych bezpośrednio w mechanizmie rozkładanym do spania.
- 3) Na oparciach zastosowano piankę poliuretanową N3543 o grubości 10 mm oraz pasy elastyczne. Poduchy są mocowane do konstrukcji na zamek błyskawiczny, a wypełnienie ich stanowi mieszanka kulek z silikonu i pasków z pianki poliuretanowej.
- 4) Na podłokietnikach zastosowano piankę poliuretanową N4060 o grubościach 4, 6 i 20 mm.
- 5) Funkcja spania jest to chowany mechanizm z systemem rozkładania do przodu, łamany w dwóch miejscach. Stelaż wykonany jest ze stali lakierowanej, formowanej na zimno, odpornej na deformacje. Płaszczyzna do leżenia wykonana z listew drewna bukowego.

W przedniej części stelaża zamocowane są pasy elastyczne, które mają zapewnić miękkość siedzenia na poduchach siedziskowych przy złożonej sofie. Materac piankowy o wymiarach 1400×2000 mm, grubość 100 mm, przymocowany jest do ram stelaża na rzepy, które zabezpieczają go przed przesuwaniem się w czasie użytkowania.

- 6) Na warstwę wyściełającą zastosowano włókninę tapicerską o gramaturze 100 g/m².
- 7) Warstwę pokryciową mogą stanowić tkaniny (kolorystyka do ustalenia po podpisaniu umowy).
- 8) Nogi wykonane z profilu stalowego o przekroju kwadratowym 25×25 mm lakierowane według wzornika producenta – elementy metalowe. Możliwa jest też opcja użycia nóg chromowanych. W górnej części nóg znajdują się elementy pozwalające za pomocą wkrętów zamocować je do korpusu mebla.

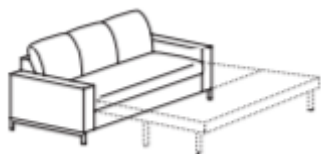

SZEROKOŚĆ x GŁĘBOKOŚĆ x WYSOKOŚĆ x WYSOKOŚĆ SIEDZISKA

2100 x 920/2360 x 860 x 460 (+/- 30 mm)

4. STOLIK

Błat górny - płyta melaminowana 52 mm (12+12+28 mm), obrzeża PVC 2.

Noga - płyta melaminowana 52 mm, obrzeża PVC

Pogrubiacz - płyta melaminowana 12 mm,.

Regulatory poziomu - regulacja w zakresie 10 mm

Kolor (Wykonawca będzie zobowiązany ustalić z Zamawiającym po podpisaniu umowy kolor z próbnika – minimum 6 kolorów do zaproponowania).

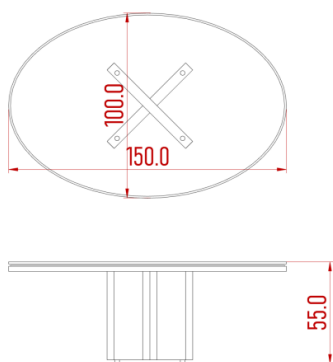

5. SZAFKA

Wieniec górny - płyta melaminowana 12 mm, obrzeża PVC

Boki - płyta melaminowana 28 mm, obrzeża PVC

Cokół- płyta melaminowana 18 mm, obrzeża PVC

Front - płyta melaminowana 18 mm, obrzeża PVC

Korpus - płyta melaminowana 18 mm,

Uchwyt - aluminium

Pogrubiacz - płyta melaminowana 12 mm,.

Kolor (Wykonawca będzie zobowiązany ustalić z Zamawiającym po podpisaniu umowy kolor z próbnika – minimum 6 kolorów do zaproponowania).

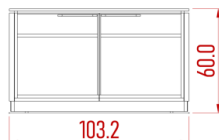

6. PODSTAWA POD GŁOŚNIK

Wieniec górny - płyta melaminowana 12 mm, obrzeża PVC

Boki - płyta melaminowana 28 mm, obrzeża PVC

Cokół- płyta melaminowana 18 mm, obrzeża PVC

Front - płyta melaminowana 18 mm, obrzeża PVC

Korpus - płyta melaminowana 18 mm,





Pogrubiacz - płyta melaminowana 12 mm,.

Kolor (Wykonawca będzie zobowiązany ustalić z Zamawiającym po podpisaniu umowy kolor z próbnika – minimum 6 kolorów do zaproponowania).

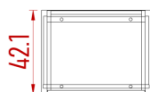

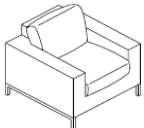
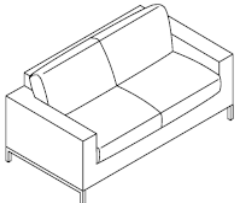
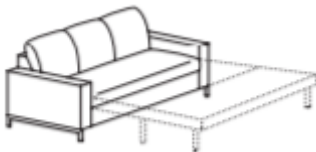
podstawy pod głośniki x2



LP	NAZWA	PRZYKŁADOWE ZDJĘCIE/RYSUNEK	ILOŚĆ
1.	Fotel		2 sztuki
2.	Sofa		1 sztuka
3.	Sofa z funkcją spania		1 sztuka
4.	Stolik		1 sztuka
5.	Szafka		1 sztuka
6.	Podstawa pod głośnik		2 sztuki

SEKRETARIAT – Część IV

Ogólne wytyczne dla Części IV:

1. Meble mają być przeznaczone do intensywnej eksploatacji w budynkach użyteczności publicznej. Konstrukcja ma być wykonana starannie z dużą dbałością o szczegóły, z materiałów wysokiej jakości.
2. Meble mają być dostarczone i zamontowane w budynku Urzędu Ochrony Konkurencji i Konsumentów, Plac Powstańców Warszawy 1, 00-950 Warszawa na I piętrze.
3. W ramach zamówienia Wykonawca zniesienie z I piętra oraz zabierze i zutylizuje stare meble – nie więcej jak 2 stanowiska recepcyjne tj. szafy aktowe, biurka, kontenery.
4. Zamawiający dopuszcza, aby montaż mebli odbył się w pomieszczeniach Zamawiającego. Wykonawca jest zobowiązany do usunięcia wszelkich powstałych w wyniku tych czynności odpadów i nieczystości.

1. LADA RECEPCYJNA (PRAWA I LEWA)

Lada recepcyjna z frontem wysokim

Wymiary: 245x185x94cm

Blat roboczy lady należy wykonać z trójwarstwowej płyty wiórowej o grubości 25 mm w klasie higieniczności E1 obustronnie melaminowanej w kolorze zgodnie z projektem. Widoczne wąskie krawędzie należy zabezpieczyć obrzeżem o grubości 2mm w kolorze blatu. Krawędzie obrzeża należy zaokrąglić R=2mm. Wysokość górnej powierzchni blatu powinna wynosić 72 cm.

Front oraz boki o wysokości 94 cm należy wykonać z trójwarstwowej płyty wiórowej o grubości 50mm w klasie higieniczności E1 obustronnie melaminowanej w kolorze zgodnie z projektem. Wąskie płaszczyzny należy zabezpieczyć obrzeżem o grubości 2 mm w kolorze płyty. Nie dopuszcza się zastosowania dwóch złożonych ze sobą obrzeży (nie dopuszcza się widocznych linii podziału na głębokości frontu). Krawędzie obrzeża zaokrąglić R=2mm.

Cokół frontowy i boczny lady należy wykonać z płyty MDF o grubości 25mm lakierowanej. W cokole zamontować stopki poziomujące z zakresem regulacji min 15mm. Pod frontem i bokami należy zamontować podświetlenie LED w kolorze zimno-białym.

Przewody zasilające mają być prowadzone w narożnikach modułów lad i zabezpieczone osłoną. Lada ma posiadać możliwość montażu włącznika oświetlenia z prawej lub lewej strony zestawu (do wyboru przez Zamawiającego). Ladę należy wyposażyc w poziomy kanał kablony umiejscowiony pod blatem w miejscu łączenia się z frontem. Kanał w przekroju o wymiarach min 68x70 mm powinien być wykonany z profilowanej blachy stalowej o grubości min 1 mm. Funkcję poziomego prowadzenia kabli powinna spełniać metalowa rynna o głębokości min 40 mm i wysokości 45 mm, montowana do kanału kablonego.

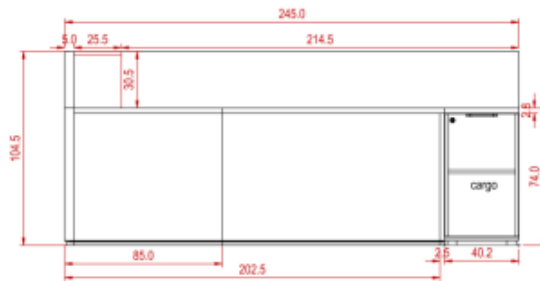
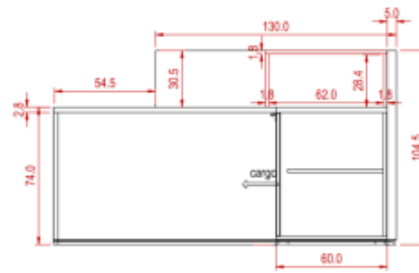
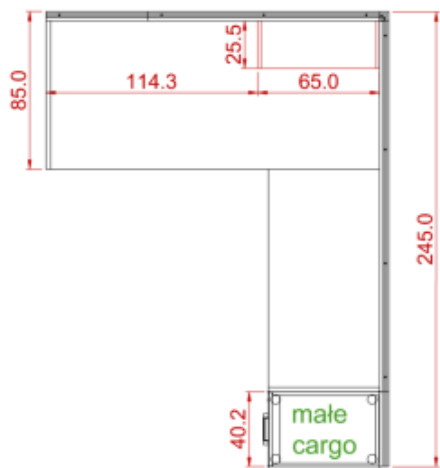

EGGER H1277 Akacja Lakeland ST9



EGGER U 201 ST9 Szary krzemowy



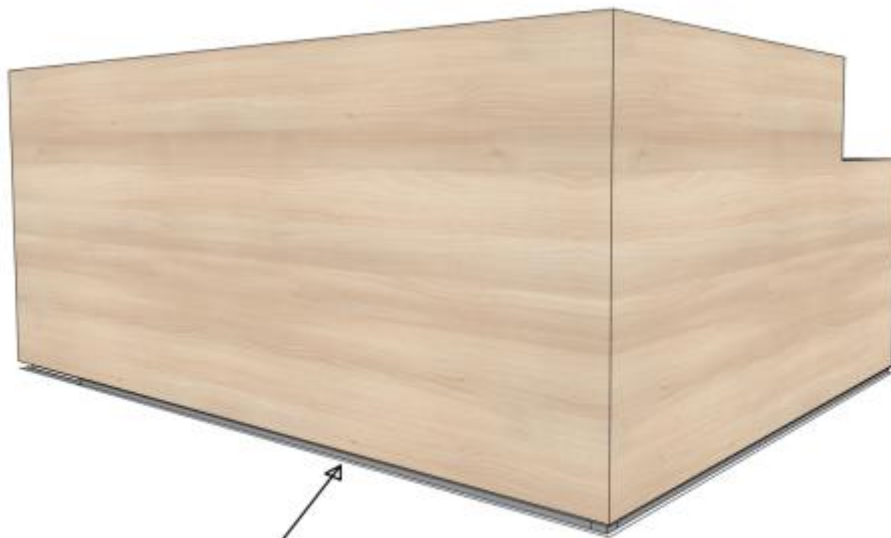

cokół z podświetleniem led

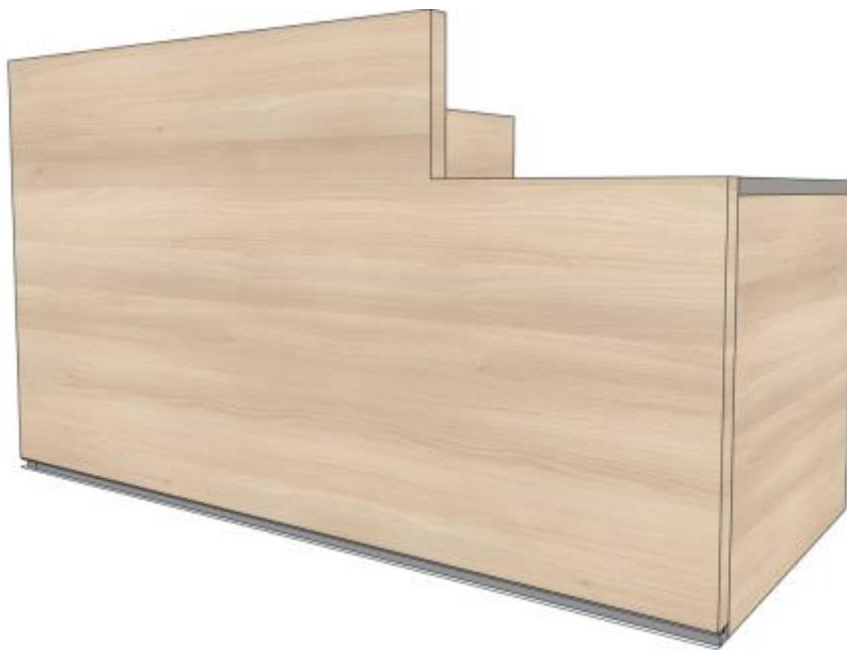

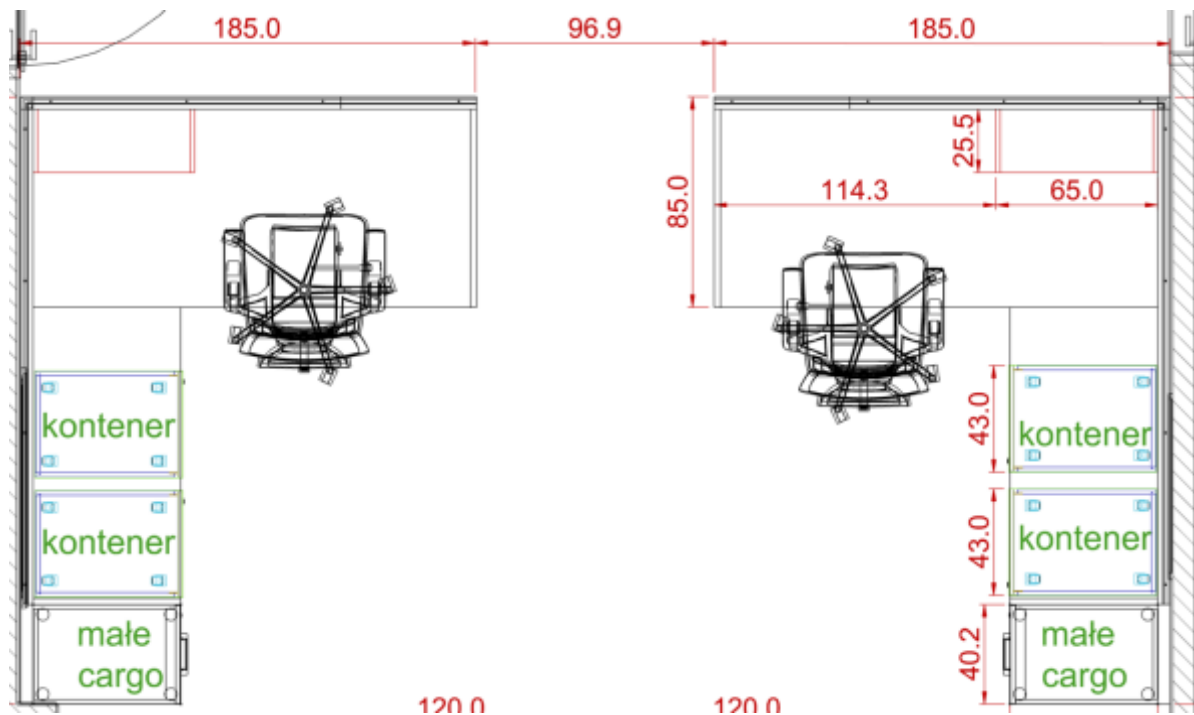

2. KONTENEREK MOBILNY

- 1) Wymiary w mm (szerokość/głębokość/wysokość): 432/600/623
- 2) Mebel wykonany z płyty melaminowanej 18 mm o gęstości 650 kg/m³, klasa higieniczności E1. Właściwości płyty:
 - a. dużą odporność na ścieranie i zarysowanie
 - b. odporność na działanie czynników chemicznych
 - c. odporność na działanie temperatury
- 3) Wszystkie krawędzie w kontenerze muszą być oklejane obrzeżem PCV 2 mm odpornym na uderzenia mechaniczne. Niewidoczne krawędzie wyrobu nieoklejane.
- 4) Kontener musi posiadać kółka o wys. ~50 mm (dwa z hamulcem i dwa bez hamulca).
- 5) Kontener nie posiada uchwytów, otwierany jest poprzez pochwylenie bocznej części czoła i wysunięcie szuflady.
- 6) Standardowym rozwiązaniem jest zastosowanie prowadnic rolkowych w kontenerze ale możliwe jest także opcjonalne zastosowanie prowadnic kulkowych/łożyskowych.
- 7) Szuflady kontenerów mogą być również opcjonalnie wyposażone w tzw. „cichy domyk” spowalniający system szuflady przy zamykaniu.
- 8) Kontener musi posiadać zamek centralny z dwoma kluczami blokujący równocześnie wszystkie szuflady.
- 9) Kontener musi posiadać blokadę wysuwu drugiej szuflady.
- 10) Cztery szuflady. Jedna szuflada z piórnikiem.



3. SZAFKA PRACOWNICZA

- 1) Wymiary szafki w mm (szerokość/głębokość/wysokość): 1200x432x777 mm
- 2) Mebel wykonany z płyty melaminowanej 18 mm i 28 mm o gęstości 650-690 kg/m³, klasa higieniczności E1. Właściwości płyty:
 - a) duża odporność na ścieranie i zarysowanie
 - b) odporność na działanie czynników chemicznych
 - c) odporność na działanie temperatury
- 3) Szafka oklejana obrzeżem PCV 2 mm odpornym na uderzenia mechaniczne. Boki szafki oklejane 4x PCV 2 mm.
- 4) Szafka musi posiadać ścianę tylną z płyty 18 mm nadając wyrobowi wytrzymałości i stabilności. Wieniec górny wykonany z płyty 28 mm.
- 5) W szafce montowane są regulatory typu „bulwa” o wysokości 27 mm i średnicy fi 50 z możliwością regulacji od wewnątrz szafy.
- 6) Szafka dostarczana w całości, jedynie stopki i uchwyty montowane u Zamawiającego.
- 7) Korpus skręcany poprzez niklowane złącza mimośrodowe .
- 8) Szafka posiada 6 szuflad z wkładami płytowymi.
- 9) Szuflady mocowane do korpusu na prowadnicach łożyskowanych o nośności ~35 kg.
- 10) Szafka posiada zamek centralny z podwójnymi listwami bocznymi blokującymi; zamek wymienny na zasadzie wkładki z dwoma kluczami łamanymi.
- 11) Szafka wyposażona w „system blokady wysuwu drugiej szuflady” eliminując możliwość przechylenia się.

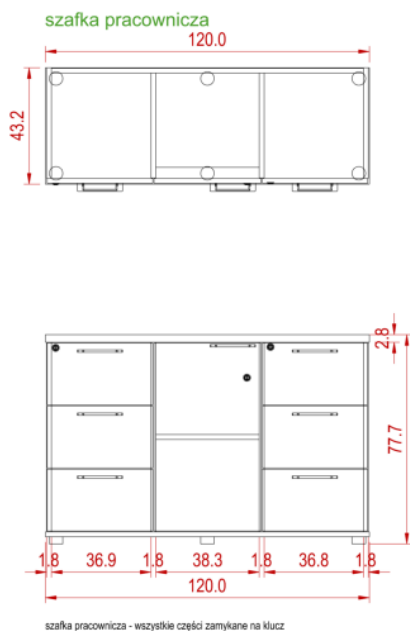

4. SZAFKA CARGO

- 1) Wymiary szafki w mm (szerokość/głębokość/wysokość): 400x600x740 mm
- 2) Mebel wykonany z płyty melaminowanej 18 mm i 28 mm o gęstości 650-690 kg/m³, klasa higieniczności E1. Właściwości płyty:
 - a) dużą odporność na ścieranie i zarysowanie
 - b) odporność na działanie czynników chemicznych
 - c) odporność na działanie temperatury
- 3) Wyrób oklejany obrzeżem PCV 2 mm odpornym na uderzenia mechaniczne. Boki oklejane 4x PCV 2 mm.
- 4) Szafka musi posiadać ścianę tylną z płyty 18 mm nadając wyrobowi wytrzymałości i stabilności. Wieniec górny wykonany z płyty 28 mm.
- 5) W szafce montowane są regulatory typu „bulwa” o wysokości 27mm i średnicy fi 50 z możliwością regulacji od wewnątrz szafy.
- 6) Szafka dostarczana w całości, jedynie stopki uchwyty montowane u Zamawiającego.
- 7) Korpus skręcany poprzez niklowane złącza mimośrodowe.
- 8) Szafka posiada wysuwaną szufladę z jedną półką.



5. FOTEL OBROTOWY

- 1) Podstawa pięcioramienna, wykonana z poliamidu, kolor czarny.
- 2) Samohamowne miękkie kółka jezdne fi 65 mm do powierzchni twardych.
- 3) Amortyzator gazowy zapewniający płynną regulację wysokości siedziska.
- 4) Nowoczesny mechanizm SYNCHRO umożliwiający synchroniczne odchylenie oparcia i siedziska z regulacją sprężystości odchylenia w zależności od ciężaru siedzącego oraz blokady tego ruchu. Mechanizm wyposażony w system ANTI SHOCK zapobiegający uderzeniu oparcia w plecy siedzącego po zwolnieniu blokady mechanizmu.
- 5) Siedzisko wyposażone w mechanizm regulacji głębokości w zakresie 60 mm.
- 6) Ergonomicznie wyprofilowane siedzisko krzesła z maskownicą z tworzywa w kolorze czarnym, wyściełane trudnopalną pianką PU wylewaną w formach o gęstości 65 kg/m³
- 7) Oparcie krzesła wykonane jako rama z tworzywa sztucznego w kolorze czarnym na której rozciągnięta jest transparentna siatka, zapewniająca maksymalny komfort poprzez możliwość dopasowania do pleców użytkownika, swobodną cyrkulację powietrza, wyraźnie wyprofilowane do naturalnego kształtu kręgosłupa w części podtrzymującej odcinek krzyżowo-lędźwiowy, w tylnej części oparcia charakterystyczny wspornik z tworzywa sztucznego w kolorze czarnym będący jego elementem konstrukcyjnym, wyposażone w regulowany w zakresie wysokości oraz kąta pochylecia tapicerowany zagłówek.
- 8) Pianki krzesła wykonane w technologii pianek trudnopalnych. Wybrany Wykonawca wraz z podpisaniem protokołu odbioru przedstawi Zamawiającemu oświadczenie producenta o możliwości wykonania krzesła z pianek trudnopalnych dla przedmiotowego postępowania wraz z świadectwem z badań potwierdzających klasę trudnopalności pianek zgodnych z normą PN EN 1021:1:2.
- 9) Podłokietniki krzesła czarne, z miękką nakładką wykonaną z PU (poliuretanu), z możliwością regulacji w zakresie wysokości względem siedziska
- 10) Krzesło tapicerowane tkaniną z włókna 100% poliester, gramatura min. 300g/m² z atestami: higienicznym, trudnopalności EN 1021:1:2, ścieralności min. 150 000 cykli (PN-EN ISO 12947-2), odporności na piling 5 (EN ISO 12945-2), odporność barwy na tarcie 4-5 (PN EN 14465:2005), oznaczenie formaldehydu (PN-EN ISO 14184-1), odporność barwy na działanie potu – 5 (PN-EN ISO 105-E04). Nie dopuszcza się tkaniny o innym składzie gatunkowym i niższych parametrach.

- 11) Wymagane potwierdzenie zgodność produktu z normą EN 1335:1:2:3 (wymiary, bezpieczeństwo, stabilność i wytrzymałość), wystawiony przez niezależną jednostkę uprawnioną do wydawania tego rodzaju zaświadczeń. Jako jednostkę niezależną uznaje się każdą jednostkę badawczą i certyfikującą posiadającą akredytację krajowego ośrodka certyfikującego – w przypadku Polski jest to Polskie Centrum Akredytacji (PCA), w przypadku certyfikatów wystawionych przez kraj zrzeszony w Unii Europejskiej, jako jednostkę niezależną uznaje się każdą jednostkę badawczą i certyfikującą posiadającą akredytację odpowiednika PCA w tym kraju.
- 12) Wymagany protokół oceny ergonomicznej w zakresie zgodności z PN EN 1335-1 oraz rozporządzeniem MPiPS z dnia 1.12.1998 (Dz.U. Nr 148, poz. 973)
- 13) Krzesło produkowane w oparciu o standardy produkcji określone w normie ISO 9001:2008 oraz ISO 14001:2004+Cor 1:2009
- 14) Wymagany okres minimum 3 letniej gwarancji producenta,
- 15) Wszystkie wymienione atesty i certyfikaty, wraz z podaniem nazwy, symbolu oraz producenta oferowanych krzeseł, zostaną przedstawione wraz z podpisaniem protokołu odbioru pomiędzy Zamawiającym a wybranym Wykonawcą.

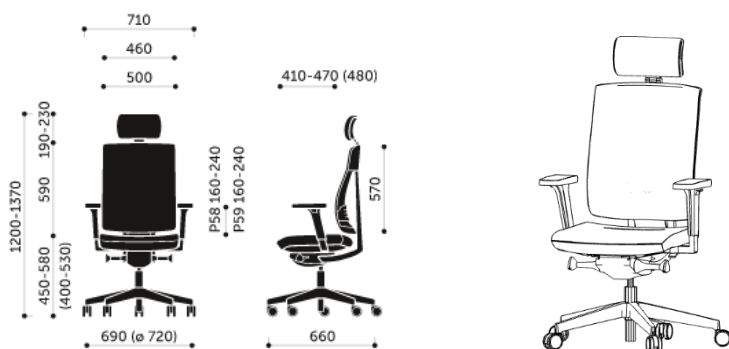

LP	NAZWA	PRZYKŁADOWE ZDJĘCIE/RYSUNEK	ILOŚĆ
1.	LADA RECEPCYJNA (PRAWA I LEWA)		2 sztuki

2.	SZAFKA PRACOWNICZA		2 sztuki
3.	KONTENEREK MOBILNY		4 sztuki
4.	Szafka cargo		2 sztuki
5.	Fotel obrotowy		2 sztuki

Zamawiający:
**Urząd Ochrony Konkurencji
i Konsumentów**
pl. Powstańców Warszawy 1
00-950 Warszawa

Wykonawca:

.....
.....

(pełna nazwa/firma, adres,
w zależności od podmiotu:
NIP/PESEL, KRS/CEiDG)

reprezentowany przez:

.....
.....

(imię, nazwisko,
stanowisko/podstawa do
reprezentacji)

Oświadczenie Wykonawcy
o braku podstaw do wykluczenia z postępowania

Na potrzeby postępowania o udzielenie zamówienia publicznego, prowadzonego w trybie art. 275 pkt 1 ustawy Prawo zamówień publicznych pn. **dostawa wyposażenia meblowego dla Urzędu Ochrony Konkurencji i Konsumentów** (nr. post. BBA-2.262.27.2021 ze zm.), prowadzonego przez Urząd Ochrony Konkurencji i Konsumentów, oświadczam, co następuje:

OŚWIADCZENIA DOTYCZĄCE WYKONAWCY:

1. Oświadczam, że nie podlegam wykluczeniu z postępowania na podstawie art. 108 ustawy z dnia 11 września 2019 r. Prawo zamówień publicznych (Dz. U. z 2021 r., poz. 1129 ze zm.),
2. Oświadczam, że zachodzą w stosunku do mnie podstawy wykluczenia z postępowania na podstawie art. Pzp (podać mającą zastosowanie podstawę wykluczenia spośród wymienionych w art. 108, jeśli dotyczy). Jednocześnie oświadczam, że w związku z ww. okolicznością, na podstawie art. 110 ustawy Pzp podjąłem następujące środki naprawcze:
.....

OŚWIADCZENIE DOTYCZĄCE PODANYCH INFORMACJI:

Oświadczam, że wszystkie informacje podane w powyższych oświadczeniach są aktualne i zgodne z prawdą oraz zostały przedstawione z pełną świadomością konsekwencji wprowadzenia Zamawiającego w błąd przy przedstawianiu informacji.

Dokument musi być opatrzony przez osobę lub osoby uprawnione do reprezentowania Wykonawcy kwalifikowanym podpisem elektronicznym, profilem zaufanym lub podpisem osobistym.

UWAGA!!! Wykonawcy składający oferty na kilka części zamówienia zobowiązani są do złożenia formularzy ofertowych osobno dla każdej części zamówienia.

.....

(nazwa i adres Wykonawcy)

Załącznik Nr 3 do SWZ

Tel.

Fax.

REGON

NIP

**Urząd Ochrony Konkurencji
i Konsumentów
pl. Powstańców Warszawy 1
00 – 950 Warszawa**

FORMULARZ OFERTOWY

BBA-2.262.27.2021

Część I zamówienia

W odpowiedzi na publiczne ogłoszenie o zamówieniu publicznym prowadzonym w trybie podstawowym na podstawie art. 275 ust. 1 ustawy Prawo zamówień publicznych na **dostawę wyposażenia meblowego dla Urzędu Ochrony Konkurencji i Konsumentów**, prowadzonego przez Urząd Ochrony Konkurencji i Konsumentów, oferujemy wykonanie przedmiotu zamówienia w zakresie określonym w SWZ, zgodnie z opisem przedmiotu zamówienia na następujących warunkach cenowych:

Oferujemy wykonanie dostawy zgodnie z opisem przedmiotu zamówienia na następujących warunkach cenowych:

Cena ofertowa za wykonanie całości przedmiotu zamówienia wynosi (zgodnie z załączonym Formularzem Cenowym):

Kwota netto - zł

(słownie

złotych:

.....)

Stawka podatku VAT -%

Kwota brutto - zł

(słownie

złotych:

.....)

Oświadczamy, że podana przez nas kwota brutto nie będzie podlegać zmianie w czasie trwania przedmiotowej umowy.

Oświadczamy, że powyższa kwota brutto zawiera wszystkie koszty, jakie ponosi Zamawiający w przypadku wyboru niniejszej oferty, w tym koszty dostawy, przewozu, montażu, wyniesienia i utylizacji starych mebli, ubezpieczenia oraz należne podatki od towarów i usług.

FORMULARZ CENOWY

Lp.	Opis	Ilość	Cena jednostkowa brutto	Wartość brutto (kol. 3 x kol. 4)
1	2	3	4	5
1	Biurko do pomieszczeń kierowniczych (model, nazwa producenta)	13		
2	Dostawka do biurka do pomieszczeń kierowniczych (model, nazwa producenta)	13		
3	Kontener do biurka do pomieszczeń kierowniczych (model, nazwa producenta)	13		
4	Stolik kawowy do mebli do pomieszczeń kierowniczych (model, nazwa producenta)	16		
5	Szafa niska do pomieszczeń kierowniczych (model, nazwa producenta)	13		
6	Szafa ubraniowa do pomieszczeń kierowniczych (model, nazwa producenta)	13		
7	Szafa aktowa do pomieszczeń kierowniczych (model, nazwa producenta)	13		
8	Biurko kątowe prawe (model, nazwa producenta)	16		
9	Biurko kątowe lewe (model, nazwa producenta)	16		
10	Kontener wysoki (model, nazwa producenta)	32		
11	Kontener niski na kółkach (podblatowy) (model, nazwa producenta)	32		
12	Szafa aktowa pracownicza	34		

 (model, nazwa producenta)			
13	Nadstawka na szafę aktową (model, nazwa producenta)	34		
14	Szafa aktowa niska, z drzwiami przesuwными (model, nazwa producenta)	14		
15	Stół okrągły do pomieszczeń pracowniczych (model, nazwa producenta)	22		
16	Fotel obrotowy z zagłówkiem (Kierowniczy) (model, nazwa producenta)	13		
17	Fotel obrotowy pracowniczy (model, nazwa producenta)	50		
18	Krzesełko konferencyjne (model, nazwa producenta)	90		
19	Kanapa (model, nazwa producenta)	10		
20	Fotel do kanapy (model, nazwa producenta)	10		
21	Kanapa (model, nazwa producenta)	6		
22	Wieszak ścienny z półką (model, nazwa producenta)	20		
23	Stolik kawowy długi do mebli do pomieszczeń kierowniczych..... (model, nazwa producenta)	1		
	Łączna kwota brutto (suma kwot z kolumny 5)	X	X	

Uwaga! Brak określenia modelu i nazwy producenta w jakiegokolwiek z pozycji będzie skutkowało odrzuceniem oferty na podstawie art. 226 ust. 1 pkt 5 ustawy Pzp.

Zobowiązujemy się wykonać przedmiot zamówienia zgodnie z opisem przedmiotu zamówienia we wskazanym terminie, tj. w okresie tygodni od dnia podpisania umowy.

(W przypadku, gdy Wykonawca nie wpisze terminu wykonania przedmiotu zamówienia Zamawiający uzna, że Wykonawca zaoferował termin wykonania 5 tygodni od dnia podpisania umowy. Wówczas Wykonawca w ramach kryterium termin wykonania otrzyma 0 pkt.)

Oświadczam/y, że udzielamy gwarancji na dostarczone meble na okres (lat) od dnia protokolarnego odbioru przedmiotu umowy.

(W przypadku, gdy Wykonawca nie wpisze terminu gwarancji Zamawiający uzna, że Wykonawca zaoferował 3 - letni termin gwarancji. Wówczas Wykonawca w ramach kryterium okres gwarancji na wykonany przedmiot zamówienia otrzyma 0 pkt.)

Zobowiązujemy się do realizacji przedmiotu zamówienia zgodnie z opisem przedmiotu zamówienia **w terminie określonym w SWZ.**

Oświadczamy, że oferowane meble spełniają wszystkie minimalne wymagania Zamawiającego określone w Załączniku Nr 1 do SWZ „Szczegółowy opis przedmiotu zamówienia”.

W trybie art. 225 ust. 2 ustawy Prawo zamówień publicznych **oświadczamy, że** wybór naszej oferty **nie będzie/będzie*** prowadził do powstania u Zamawiającego obowiązku podatkowego zgodnie z przepisami ustawy o podatku od towarów i usług.

*W przypadku, gdy wybór oferty Wykonawcy **będzie prowadził** do powstania u Zamawiającego obowiązku podatkowego Wykonawca zobowiązany jest wskazać nazwę (rodzaj) towaru lub usług, wartość tego towaru lub usług bez kwoty podatku VAT.*

Nazwa towaru lub usług prowadzących do powstania u Zamawiającego obowiązku podatkowego

oraz wartość tych towarów i usług bez podatku od towarów i usług: zł

UWAGA! Powyższe pola zaznaczone kursywą wypełniają wyłącznie Wykonawcy, których wybór oferty prowadziłby u Zamawiającego do powstania obowiązku podatkowego tzn. kiedy zgodnie z przepisami ustawy o podatku od towarów i usług to nabywca (Zamawiający) będzie zobowiązany do rozliczenia (odprowadzenia) podatku VAT

Oświadczamy, że zapoznaliśmy się ze Specyfikacją Warunków Zamówienia i nie wnosimy do niej zastrzeżeń oraz uzyskaliśmy niezbędne informacje do przygotowania oferty.

Oświadczamy, że podana przez nas cena nie będzie podlegać zmianie w czasie trwania przedmiotowej umowy.

Oświadczamy, że uważamy się za związanych niniejszą ofertą na czas wskazany w SWZ.

Oświadczamy, że wypełniliśmy obowiązki informacyjne przewidziane w art. 13 lub art. 14 Rozporządzenia Parlamentu Europejskiego i Rady (UE) 2016/679 z dnia 27 kwietnia 2016 r. w sprawie ochrony osób fizycznych w związku z przetwarzaniem danych osobowych i w sprawie

swobodnego przepływu takich danych oraz uchylenia dyrektywy 95/46/WE, zwanego RODO wobec osób fizycznych, od których dane osobowe bezpośrednio lub pozyskaliśmy w celu ubiegania się o udzielenie zamówienia publicznego w niniejszym postępowaniu.

Oświadczamy, że projektowane postanowienia umowy – stanowiące Załącznik Nr 4 do niniejszej SWZ zostały przez nas zaakceptowane i zobowiązujemy się w przypadku wyboru naszej oferty do zawarcia umowy na podanych warunkach w miejscu i terminie wyznaczonym przez Zamawiającego.

Warunki płatności - wynagrodzenie będzie płatne na podstawie faktury VAT przelewem na rachunek bankowy, w terminie do 21 dni od daty otrzymania przez Zamawiającego prawidłowo wystawionej faktury VAT. Szczegółowe warunki płatności określone zostały w Załączniku Nr 4 do SWZ (**Projektowane postanowienia umowy**).

Oświadczamy, że naszym pełnomocnikiem dla potrzeb niniejszego zamówienia jest:

.....

(Wypełniają jedynie przedsiębiorcy składający wspólną ofertę)

Zamówienie realizujemy sami/ przy udziale podwykonawców*

** niepotrzebne skreślić*

Podwykonawcom zostaną powierzone do wykonania następujące zakresy zamówienia:

.....

Dane kontaktowe:

Imię i Nazwisko

.....

Adres:

.....

Telefon/Fax:

.....

Adres e-mail:

.....

Rodzaj Wykonawcy (*zaznaczyć właściwe*):

- mikroprzedsiębiorstwo
- małe przedsiębiorstwo
- średnie przedsiębiorstwo
- jednoosobowa działalność gospodarcza
- osoba fizyczna nieprowadząca działalności gospodarczej
- inny rodzaj

(*Mikroprzedsiębiorstwo: przedsiębiorstwo, które zatrudnia mniej niż 10 osób i którego roczny obrót lub roczna suma bilansowa nie przekracza 2 milionów EUR.

Małe przedsiębiorstwo: przedsiębiorstwo, które zatrudnia mniej niż 50 osób i którego roczny obrót lub roczna suma bilansowa nie przekracza 10 milionów EUR.

Średnie przedsiębiorstwa: przedsiębiorstwa, które nie są mikroprzedsiębiorstwami ani małymi przedsiębiorstwami i które zatrudniają mniej niż 250 osób i których roczny obrót nie przekracza 50 milionów EUR lub roczna suma bilansowa nie przekracza 43 milionów EUR)."

Niniejszym informujemy, że niżej wymienione dokumenty składające się na ofertę, stanowią tajemnicę przedsiębiorstwa w rozumieniu przepisów ustawy o zwalczaniu nieuczciwej konkurencji:

-

Załącznikami do niniejszego Formularza Ofertowego są:

-

Formularz ofertowy oraz załączniki do niniejszego formularza muszą być opatrzone przez osobę lub osoby uprawnione do reprezentowania Wykonawcy kwalifikowanym podpisem elektronicznym, profilem zaufanym lub podpisem osobistym.

UWAGA!!! Wykonawcy składający oferty na kilka części zamówienia zobowiązani są do złożenia formularzy ofertowych osobno dla każdej części zamówienia.

.....

(nazwa i adres Wykonawcy)

Załącznik Nr 3 do SWZ

Tel.

Fax.

REGON

NIP

**Urząd Ochrony Konkurencji
i Konsumentów
pl. Powstańców Warszawy 1
00 – 950 Warszawa**

**FORMULARZ OFERTOWY
sprawa BBA-2.262.27.2021**

Część II zamówienia

W odpowiedzi na publiczne ogłoszenie o zamówieniu publicznym prowadzonym w trybie podstawowym na podstawie art. 275 ust. 1 ustawy Prawo zamówień publicznych na **dostawę wyposażenia meblowego dla Urzędu Ochrony Konkurencji i Konsumentów**, prowadzonego przez Urząd Ochrony Konkurencji i Konsumentów, oferujemy wykonanie przedmiotu zamówienia w zakresie określonym w SWZ, zgodnie z opisem przedmiotu zamówienia na następujących warunkach cenowych:

Cena ofertowa za wykonanie całości przedmiotu zamówienia wynosi (zgodnie z załączonym Formularzem Cenowym):

Kwota netto - zł

(słownie

złotych:

.....)

Stawka podatku VAT -%

Kwota brutto - zł

(słownie

złotych:

.....)

Oświadczamy, że podana przez nas kwota brutto nie będzie podlegać zmianie w czasie trwania przedmiotowej umowy.

Oświadczamy, że powyższa kwota brutto zawiera wszystkie koszty, jakie ponosi Zamawiający w przypadku wyboru niniejszej oferty, w tym koszty dostawy, przewozu, montażu, ubezpieczenia oraz należne podatki od towarów i usług.

FORMULARZ CENOWY

Lp	Nazwa	Ilość sztuk	Cena netto	Cena brutto
1	2	3	4	5
1.	Fotel konferencyjny (model, nazwa producenta)	16		
2.	Stół konferencyjny (model, nazwa producenta)	1		
3.	Mediaport (model, nazwa producenta)	2		
4.	Stolik obsługowy (model, nazwa producenta)	3		
5.	Szafka cateringowa (model, nazwa producenta)	1		
6.	Stolik okrągły niski (model, nazwa producenta)	3		
7	<u>Sofa</u> (model, nazwa producenta)	3		
8	<u>Fotel</u> (model, nazwa producenta)	3		
9	<u>Fotel obrotowy</u> (model, nazwa producenta)	1		
	Łączna kwota brutto (suma kwot z kolumny 5)	X	X	

Uwaga! Brak określenia modelu i nazwy producenta w jakiegokolwiek z pozycji będzie skutkowało odrzuceniem oferty na podstawie art. 226 ust. 1 pkt 5 ustawy Pzp.

Zobowiązujemy się wykonać przedmiot zamówienia zgodnie z opisem przedmiotu zamówienia we wskazanym terminie, tj. w okresie tygodni od dnia podpisania umowy.

(W przypadku, gdy Wykonawca nie wpisze terminu wykonania przedmiotu zamówienia Zamawiający uzna, że Wykonawca zaoferował termin wykonania 5 tygodni od dnia podpisania umowy. Wówczas Wykonawca w ramach kryterium termin wykonania otrzyma 0 pkt.)

Oświadczamy, że udzielamy gwarancji na dostarczone meble na okres (lat) od dnia protokolarnego odbioru przedmiotu umowy.

(W przypadku, gdy Wykonawca nie wpisze terminu gwarancji Zamawiający uzna, że Wykonawca zaoferował 3 - letni termin gwarancji. Wówczas Wykonawca w ramach kryterium okres gwarancji na wykonany przedmiot zamówienia otrzyma 0 pkt.)

Oświadczamy, że oferowane meble spełniają wszystkie minimalne wymagania Zamawiającego określone w Załączniku Nr 1 do SWZ „Szczegółowy opis przedmiotu zamówienia”.

W trybie art. 225 ust. 2 ustawy Prawo zamówień publicznych **oświadczamy, że** wybór naszej oferty **nie będzie/będzie*** prowadził do powstania u Zamawiającego obowiązku podatkowego zgodnie z przepisami ustawy o podatku od towarów i usług.

*W przypadku, gdy wybór oferty Wykonawcy **będzie prowadził** do powstania u Zamawiającego obowiązku podatkowego Wykonawca zobowiązany jest wskazać nazwę (rodzaj) towaru lub usług, wartość tego towaru lub usług bez kwoty podatku VAT.*

Nazwa towaru lub usług prowadzących do powstania u Zamawiającego obowiązku podatkowego

oraz wartość tych towarów i usług bez podatku od towarów i usług: zł

UWAGA! Powyższe pola zaznaczone kursywą wypełniają wyłącznie Wykonawcy, których wybór oferty prowadziłby u Zamawiającego do powstania obowiązku podatkowego tzn. kiedy zgodnie z przepisami ustawy o podatku od towarów i usług to nabywca (Zamawiający) będzie zobowiązany do rozliczenia (odprowadzenia) podatku VAT

Oświadczamy, że zapoznaliśmy się ze Specyfikacją Warunków Zamówienia i nie wnosimy do niej zastrzeżeń oraz uzyskaliśmy niezbędne informacje do przygotowania oferty.

Oświadczamy, że podana przez nas cena nie będzie podlegać zmianie w czasie trwania przedmiotowej umowy.

Oświadczamy, że uważamy się za związanych niniejszą ofertą na czas wskazany w SWZ.

Oświadczamy, że wypełniliśmy obowiązki informacyjne przewidziane w art. 13 lub art. 14 Rozporządzenia Parlamentu Europejskiego i Rady (UE) 2016/679 z dnia 27 kwietnia 2016 r. w sprawie ochrony osób fizycznych w związku z przetwarzaniem danych osobowych i w sprawie swobodnego przepływu takich danych oraz uchylenia dyrektywy 95/46/WE, zwanego RODO wobec osób fizycznych, od których dane osobowe bezpośrednio lub pozyskaliśmy w celu ubiegania się o udzielenie zamówienia publicznego w niniejszym postępowaniu.

Oświadczamy, że projektowane postanowienia umowy – stanowiące Załącznik Nr 4 do niniejszej SWZ zostały przez nas zaakceptowane i zobowiązujemy się w przypadku wyboru naszej oferty do zawarcia umowy na podanych warunkach w miejscu i terminie wyznaczonym przez Zamawiającego.

Warunki płatności - wynagrodzenie będzie płatne na podstawie faktury VAT przelewem na rachunek bankowy, w terminie do 21 dni od daty otrzymania przez Zamawiającego prawidłowo wystawionej faktury VAT. Szczegółowe warunki płatności określone zostały w Załączniku Nr 4 do SWZ (**Projektowane postanowienia umowy**).

Oświadczamy, że naszym pełnomocnikiem dla potrzeb niniejszego zamówienia jest:

.....

(Wypełniają jedynie przedsiębiorcy składający wspólną ofertę)

Zamówienie realizujemy sami/ przy udziale podwykonawców*

** niepotrzebne skreślić*

Podwykonawcom zostaną powierzone do wykonania następujące zakresy zamówienia:

.....

Dane kontaktowe:

Imię i Nazwisko

.....

Adres:

.....

Telefon/Fax:

.....

Adres e-mail:

.....

„Rodzaj Wykonawcy (zaznaczyć właściwe):

- mikroprzedsiębiorstwo
- małe przedsiębiorstwo
- średnie przedsiębiorstwo
- jednoosobowa działalność gospodarcza
- osoba fizyczna nieprowadząca działalności gospodarczej
- inny rodzaj

(*Mikroprzedsiębiorstwo: przedsiębiorstwo, które zatrudnia mniej niż 10 osób i którego roczny obrót lub roczna suma bilansowa nie przekracza 2 milionów EUR.

Małe przedsiębiorstwo: przedsiębiorstwo, które zatrudnia mniej niż 50 osób i którego roczny obrót lub roczna suma bilansowa nie przekracza 10 milionów EUR.

Średnie przedsiębiorstwa: przedsiębiorstwa, które nie są mikroprzedsiębiorstwami ani małymi przedsiębiorstwami i które zatrudniają mniej niż 250 osób i których roczny obrót nie przekracza 50 milionów EUR lub roczna suma bilansowa nie przekracza 43 milionów EUR)."

Niniejszym informujemy, że niżej wymienione dokumenty składające się na ofertę, stanowią tajemnicę przedsiębiorstwa w rozumieniu przepisów ustawy o zwalczaniu nieuczciwej konkurencji:

-

Załącznikami do niniejszego Formularza Ofertowego są:

-

Formularz ofertowy oraz załączniki do niniejszego formularza muszą być opatrzone przez osobę lub osoby uprawnione do reprezentowania Wykonawcy kwalifikowanym podpisem elektronicznym, profilem zaufanym lub podpisem osobistym.

UWAGA!!! Wykonawcy składający oferty na kilka części zamówienia zobowiązani są do złożenia formularzy ofertowych osobno dla każdej części zamówienia.

.....

(nazwa i adres Wykonawcy)

Załącznik Nr 3 do SWZ

Tel.

Fax.

REGON

NIP

**Urząd Ochrony Konkurencji
i Konsumentów
pl. Powstańców Warszawy 1
00 – 950 Warszawa**

**FORMULARZ OFERTOWY
sprawa BBA-2.262.27.2021**

Część III zamówienia

W odpowiedzi na publiczne ogłoszenie o zamówieniu publicznym prowadzonym w trybie podstawowym na podstawie art. 275 ust. 1 ustawy Prawo zamówień publicznych na **dostawę wyposażenia meblowego dla Urzędu Ochrony Konkurencji i Konsumentów**, prowadzonego przez Urząd Ochrony Konkurencji i Konsumentów, oferujemy wykonanie przedmiotu zamówienia w zakresie określonym w SWZ, zgodnie z opisem przedmiotu zamówienia na następujących warunkach cenowych

Cena ofertowa za wykonanie całości przedmiotu zamówienia wynosi (zgodnie z załączonym Formularzem Cenowym):

Kwota netto - zł

(słownie

złotych:

.....)

Stawka podatku VAT -%

Kwota brutto - zł

(słownie

złotych:

.....)

Oświadczamy, że podana przez nas kwota brutto nie będzie podlegać zmianie w czasie trwania przedmiotowej umowy.

Oświadczamy, że powyższa kwota brutto zawiera wszystkie koszty, jakie ponosi Zamawiający w przypadku wyboru niniejszej oferty, w tym koszty dostawy, przewozu, montażu, ubezpieczenia oraz należne podatki od towarów i usług.

FORMULARZ CENOWY

Lp	Nazwa	Ilość sztuk	Cena netto	Cena brutto
1	2	3	4	5
	Fotel			
1. (model, nazwa producenta)	2		
	Sofa			
2. (model, nazwa producenta)	1		
	Sofa z funkcją spania			
3. (model, nazwa producenta)	1		
	Stolik			
4. (model, nazwa producenta)	1		
	Szafka			
5. (model, nazwa producenta)	1		
	Podstawa pod głośnik			
6. (model, nazwa producenta)	1		
	Łączna kwota brutto (suma kwot z kolumny 5)	X	X	

Uwaga! Brak określenia modelu i nazwy producenta w jakiegokolwiek z pozycji będzie skutkowało odrzuceniem oferty na podstawie art. 226 ust. 1 pkt 5 ustawy Pzp.

Zobowiązujemy się wykonać przedmiot zamówienia zgodnie z opisem przedmiotu zamówienia we wskazanym terminie, tj. w okresie tygodni od dnia podpisania umowy.

(W przypadku, gdy Wykonawca nie wpisze terminu wykonania przedmiotu zamówienia Zamawiający uzna, że Wykonawca zaoferował termin wykonania 5 tygodni od dnia podpisania umowy. Wówczas Wykonawca w ramach kryterium termin wykonania otrzyma 0 pkt.)

Oświadczamy, że udzielamy gwarancji na dostarczone meble na okres (lat) od dnia protokolarnego odbioru przedmiotu umowy.

(W przypadku, gdy Wykonawca nie wpisze terminu gwarancji Zamawiający uzna, że Wykonawca zaoferował 3 - letni termin gwarancji. Wówczas Wykonawca w ramach kryterium okres gwarancji na wykonany przedmiot zamówienia otrzyma 0 pkt.)

Oświadczamy, że oferowane meble spełniają wszystkie minimalne wymagania Zamawiającego określone w Załączniku Nr 1 do SWZ „Szczegółowy opis przedmiotu zamówienia”.

W trybie art. 225 ust. 2 ustawy Prawo zamówień publicznych **oświadczamy, że** wybór naszej oferty **nie będzie/będzie*** prowadził do powstania u Zamawiającego obowiązku podatkowego zgodnie z przepisami ustawy o podatku od towarów i usług.

*W przypadku, gdy wybór oferty Wykonawcy **będzie prowadził** do powstania u Zamawiającego obowiązku podatkowego Wykonawca zobowiązany jest wskazać nazwę (rodzaj) towaru lub usług, wartość tego towaru lub usług bez kwoty podatku VAT.*

Nazwa towaru lub usług prowadzących do powstania u Zamawiającego obowiązku podatkowego

oraz wartość tych towarów i usług bez podatku od towarów i usług: zł

UWAGA! Powyższe pola zaznaczone kursywą wypełniają wyłącznie Wykonawcy, których wybór oferty prowadziłby u Zamawiającego do powstania obowiązku podatkowego tzn. kiedy zgodnie z przepisami ustawy o podatku od towarów i usług to nabywca (Zamawiający) będzie zobowiązany do rozliczenia (odprowadzenia) podatku VAT

Oświadczamy, że zapoznaliśmy się ze Specyfikacją Warunków Zamówienia i nie wnosimy do niej zastrzeżeń oraz uzyskaliśmy niezbędne informacje do przygotowania oferty.

Oświadczamy, że podana przez nas cena nie będzie podlegać zmianie w czasie trwania przedmiotowej umowy.

Oświadczamy, że uważamy się za związanych niniejszą ofertą na czas wskazany w SWZ.

Oświadczamy, że wypełniliśmy obowiązki informacyjne przewidziane w art. 13 lub art. 14 Rozporządzenia Parlamentu Europejskiego i Rady (UE) 2016/679 z dnia 27 kwietnia 2016 r. w sprawie ochrony osób fizycznych w związku z przetwarzaniem danych osobowych i w sprawie swobodnego przepływu takich danych oraz uchylenia dyrektywy 95/46/WE, zwanego RODO wobec osób fizycznych, od których dane osobowe bezpośrednio lub pozyskaliśmy w celu ubiegania się o udzielenie zamówienia publicznego w niniejszym postępowaniu.

Oświadczamy, że projektowane postanowienia umowy – stanowiące **Załącznik Nr 4** do niniejszej SWZ zostały przez nas zaakceptowane i zobowiązujemy się w przypadku wyboru naszej oferty do zawarcia umowy na podanych warunkach w miejscu i terminie wyznaczonym przez Zamawiającego.

Warunki płatności - wynagrodzenie będzie płatne na podstawie faktury VAT przelewem na rachunek bankowy, w terminie do 21 dni od daty otrzymania przez Zamawiającego prawidłowo wystawionej faktury VAT. Szczegółowe warunki płatności określone zostały w Załączniku Nr 4 do SWZ (**Projektowane postanowienia umowy**).

Oświadczamy, że naszym pełnomocnikiem dla potrzeb niniejszego zamówienia jest:

.....

(Wypełniają jedynie przedsiębiorcy składający wspólną ofertę)

Zamówienie realizujemy sami/ przy udziale podwykonawców*

* *niepotrzebne skreślić*

Podwykonawcom zostaną powierzone do wykonania następujące zakresy zamówienia:

.....

Dane kontaktowe:

Imię i Nazwisko

.....

Adres:

.....

Telefon/Fax:

.....

Adres e-mail:

.....

Rodzaj Wykonawcy (*zaznaczyć właściwe*):

- mikroprzedsiębiorstwo
- małe przedsiębiorstwo
- średnie przedsiębiorstwo
- jednoosobowa działalność gospodarcza
- osoba fizyczna nieprowadząca działalności gospodarczej
- inny rodzaj

(*Mikroprzedsiębiorstwo: przedsiębiorstwo, które zatrudnia mniej niż 10 osób i którego roczny obrót lub roczna suma bilansowa nie przekracza 2 milionów EUR.

Małe przedsiębiorstwo: przedsiębiorstwo, które zatrudnia mniej niż 50 osób i którego roczny obrót lub roczna suma bilansowa nie przekracza 10 milionów EUR.

Średnie przedsiębiorstwa: przedsiębiorstwa, które nie są mikroprzedsiębiorstwami ani małymi przedsiębiorstwami i które zatrudniają mniej niż 250 osób i których roczny obrót nie przekracza 50 milionów EUR lub roczna suma bilansowa nie przekracza 43 milionów EUR.)”

Niniejszym informujemy, że niżej wymienione dokumenty składające się na ofertę, stanowią tajemnicę przedsiębiorstwa w rozumieniu przepisów ustawy o zwalczaniu nieuczciwej konkurencji:

-

.

Załącznikami do niniejszego Formularza Ofertowego są:

-

Formularz ofertowy oraz załączniki do niniejszego formularza muszą być opatrzone przez osobę lub osoby uprawnione do reprezentowania Wykonawcy kwalifikowanym podpisem elektronicznym, profilem zaufanym lub podpisem osobistym.

UWAGA!!! Wykonawcy składający oferty na kilka części zamówienia zobowiązani są do złożenia formularzy ofertowych osobno dla każdej części zamówienia.

.....

(nazwa i adres Wykonawcy)

Załącznik Nr 3 do SWZ

Tel.

Fax.

REGON

NIP

**Urząd Ochrony Konkurencji
i Konsumentów
pl. Powstańców Warszawy 1
00 – 950 Warszawa**

**FORMULARZ OFERTOWY
sprawa BBA-2.262.27.2021**

Część IV zamówienia

W odpowiedzi na publiczne ogłoszenie o zamówieniu publicznym prowadzonym w trybie podstawowym na podstawie art. 275 ust. 1 ustawy Prawo zamówień publicznych na **dostawę wyposażenia meblowego dla Urzędu Ochrony Konkurencji i Konsumentów**, prowadzonego przez Urząd Ochrony Konkurencji i Konsumentów, oferujemy wykonanie przedmiotu zamówienia w zakresie określonym w SWZ, zgodnie z opisem przedmiotu zamówienia na następujących warunkach cenowych

Cena ofertowa za wykonanie całości przedmiotu zamówienia wynosi (zgodnie z załączonym Formularzem Cenowym):

Kwota netto - zł

(słownie

złotych:

.....)

Stawka podatku VAT -%

Kwota brutto - zł

(słownie

złotych:

.....)

Oświadczamy, że podana przez nas kwota brutto nie będzie podlegała zmianie w czasie trwania przedmiotowej umowy.

Oświadczamy, że powyższa kwota brutto zawiera wszystkie koszty, jakie ponosi Zamawiający w przypadku wyboru niniejszej oferty, w tym koszty dostawy, przewozu, montażu, utylizacji, ubezpieczenia oraz należne podatki od towarów i usług.

FORMULARZ CENOWY

Lp.	Nazwa	Ilość sztuł	Cena netto	Cena brutto
1	2	3	4	5
1.	Lada Recepcyjna (prawa i lewa) (model, nazwa producenta)	2		
2.	Szafka pracownicza (model, nazwa producenta)	2		
3.	Kontenerek mobilny (model, nazwa producenta)	4i		
4.	Szafka cargo (model, nazwa producenta)	2		
5.	Fotel obrotowy (model, nazwa producenta)	2		
	Łączna kwota brutto (suma kwot z kolumny 5)	X	X	

Uwaga! Brak określenia modelu i nazwy producenta w jakiegokolwiek z pozycji będzie skutkowało odrzuceniem oferty na podstawie art. 226 ust. 1 pkt 5 ustawy Pzp.

Zobowiązujemy się wykonać przedmiot zamówienia zgodnie z opisem przedmiotu zamówienia we wskazanym terminie, tj. w okresie tygodni od dnia podpisania umowy.

(W przypadku, gdy Wykonawca nie wpisze terminu wykonania przedmiotu zamówienia Zamawiający uzna, że Wykonawca zaoferował termin wykonania 5 tygodni od dnia podpisania umowy. Wówczas Wykonawca w ramach kryterium termin wykonania otrzyma 0 pkt.)

Oświadczamy, że udzielamy gwarancji na dostarczone meble na okres (lat) od dnia protokolarnego odbioru przedmiotu umowy.

(W przypadku, gdy Wykonawca nie wpisze terminu gwarancji Zamawiający uzna, że Wykonawca zaoferował 3 - letni termin gwarancji. Wówczas Wykonawca w ramach kryterium okres gwarancji na wykonany przedmiot zamówienia otrzyma 0 pkt.)

Oświadczamy, że oferowane meble spełniają wszystkie minimalne wymagania Zamawiającego określone w Załączniku Nr 1 do SWZ „Szczegółowy opis przedmiotu zamówienia”.

W trybie art. 225 ust. 2 ustawy Prawo zamówień publicznych **oświadczamy, że** wybór naszej oferty **nie będzie/będzie*** prowadził do powstania u Zamawiającego obowiązku podatkowego zgodnie z przepisami ustawy o podatku od towarów i usług.

*W przypadku, gdy wybór oferty Wykonawcy **będzie prowadził** do powstania u Zamawiającego obowiązku podatkowego Wykonawca zobowiązany jest wskazać nazwę (rodzaj) towaru lub usług, wartość tego towaru lub usług bez kwoty podatku VAT.*

Nazwa towaru lub usług prowadzących do powstania u Zamawiającego obowiązku podatkowego

oraz wartość tych towarów i usług bez podatku od towarów i usług: zł

UWAGA! Powyższe pola zaznaczone kursywą wypełniają wyłącznie Wykonawcy, których wybór oferty prowadziłby u Zamawiającego do powstania obowiązku podatkowego tzn. kiedy zgodnie z przepisami ustawy o podatku od towarów i usług to nabywca (Zamawiający) będzie zobowiązany do rozliczenia (odprowadzenia) podatku VAT

Oświadczamy, że zapoznaliśmy się ze Specyfikacją Warunków Zamówienia i nie wnosimy do niej zastrzeżeń oraz uzyskaliśmy niezbędne informacje do przygotowania oferty.

Oświadczamy, że podana przez nas cena nie będzie podlegać zmianie w czasie trwania przedmiotowej umowy.

Oświadczamy, że uważamy się za związanych niniejszą ofertą na czas wskazany w SWZ.

Oświadczamy, że wypełniliśmy obowiązki informacyjne przewidziane w art. 13 lub art. 14 Rozporządzenia Parlamentu Europejskiego i Rady (UE) 2016/679 z dnia 27 kwietnia 2016 r. w sprawie ochrony osób fizycznych w związku z przetwarzaniem danych osobowych i w sprawie swobodnego przepływu takich danych oraz uchylenia dyrektywy 95/46/WE, zwanego RODO wobec osób fizycznych, od których dane osobowe bezpośrednio lub pozyskaliśmy w celu ubiegania się o udzielenie zamówienia publicznego w niniejszym postępowaniu.

Oświadczamy, że projektowane postanowienia umowy – stanowiące Załącznik Nr 4 do niniejszej SWZ zostały przez nas zaakceptowane i zobowiązujemy się w przypadku wyboru naszej oferty do zawarcia umowy na podanych warunkach w miejscu i terminie wyznaczonym przez Zamawiającego.

Warunki płatności - wynagrodzenie będzie płatne na podstawie faktury VAT przelewem na rachunek bankowy, w terminie do 21 dni od daty otrzymania przez Zamawiającego prawidłowo wystawionej faktury VAT. Szczegółowe warunki płatności określone zostały w Załączniku Nr 4 do SWZ (**Projektowane postanowienia umowy**).

Oświadczamy, że naszym pełnomocnikiem dla potrzeb niniejszego zamówienia jest:
.....

(Wypełniają jedynie przedsiębiorcy składający wspólną ofertę)

Zamówienie realizujemy sami/ przy udziale podwykonawców*

* *niepotrzebne skreślić*

Podwykonawcom zostaną powierzone do wykonania następujące zakresy zamówienia:

.....

Dane kontaktowe:

Imię i Nazwisko

.....

Adres:

.....

Telefon/Fax:

.....

Adres e-mail:

.....

Rodzaj Wykonawcy (*zaznaczyć właściwe*):

- mikroprzedsiębiorstwo
- małe przedsiębiorstwo
- średnie przedsiębiorstwo
- jednoosobowa działalność gospodarcza
- osoba fizyczna nieprowadząca działalności gospodarczej
- inny rodzaj

(*Mikroprzedsiębiorstwo: przedsiębiorstwo, które zatrudnia mniej niż 10 osób i którego roczny obrót lub roczna suma bilansowa nie przekracza 2 milionów EUR.

Małe przedsiębiorstwo: przedsiębiorstwo, które zatrudnia mniej niż 50 osób i którego roczny obrót lub roczna suma bilansowa nie przekracza 10 milionów EUR.

Średnie przedsiębiorstwa: przedsiębiorstwa, które nie są mikroprzedsiębiorstwami ani małymi przedsiębiorstwami i które zatrudniają mniej niż 250 osób i których roczny obrót nie przekracza 50 milionów EUR lub roczna suma bilansowa nie przekracza 43 milionów EUR.)"

Niniejszym informujemy, że niżej wymienione dokumenty składające się na ofertę, stanowią tajemnicę przedsiębiorstwa w rozumieniu przepisów ustawy o zwalczaniu nieuczciwej konkurencji:

-

.

Załącznikami do niniejszego Formularza Ofertowego są:

-

Formularz ofertowy oraz załączniki do niniejszego formularza muszą być opatrzone przez osobę lub osoby uprawnione do reprezentowania Wykonawcy kwalifikowanym podpisem elektronicznym, profilem zaufanym lub podpisem osobistym.

Projektowane postanowienia umowy

w dniu _____ 2021 r. w Warszawie, pomiędzy:

Urzędem Ochrony Konkurencji i Konsumentów z siedzibą przy pl. Powstańców Warszawy 1, 00-950 Warszawa, posiadającym NIP PL 526-10-09-497, REGON 006212789, BDO 000153513 reprezentowanym przez:

..... – Dyrektora Generalnego Urzędu,
zwanym dalej Zamawiającym,

a

_____ z siedzibą przy _____, wpisaną do _____, posiadającą NIP _____, REGON _____, reprezentowaną przez :

_____ – _____,
zwaną w dalszej części umowy Wykonawcą,
zwanymi dalej Stronami,

w wyniku rozstrzygnięcia przez Zamawiającego procedury udzielenia zamówienia publicznego w trybie trybu podstawowego, określonego w art. 275 pkt 1 ustawy z dnia 11 września 2019 r. Prawo zamówień publicznych (Dz. U., z 2021 r., poz. 1129 ze zm.), nr postępowania BBA-2.262.27.2021, część została zawarta umowa o następującej treści:

§ 1

1. Przedmiotem umowy jest *dostawa wyposażenia meblowego, składającego się z mebli/ realizacja projektu aranżacji, tj. dostawa i montaż mebli do pomieszczenia biurowego/ Sali konferencyjnej/ sekretariatu Urzędu Ochrony Konkurencji i Konsumentów** (*wybór w zależności od części) wskazanych szczegółowo w ofercie Wykonawcy, stanowiącej **Załącznik Nr 1** do umowy, dalej zwane łącznie „wyposażeniem”.
2. Wykonawca oświadcza, że wyposażenie w całości, jak również każdy z jego elementów z osobna stanowią jego własność, są wolne od wad prawnych oraz praw osób trzecich, nie toczą się żadne postępowania, których przedmiotem jest to wyposażenie i że nie stanowi ono przedmiotu zabezpieczenia.
3. Wykonawca zobowiązuje się dostarczyć całość wyposażenia, w jednorazowej dostawie oraz dokonać montażu wyposażenia meblowego w siedzibie Zamawiającego w Warszawie przy pl. Powstańców Warszawy 1, w terminie tygodni* od dnia podpisania umowy (*zgodnie z ofertą Wykonawcy).
4. Ostateczny termin dostawy zostanie uzgodniony z Zamawiającym. O planowanej dostawie Wykonawca zobowiązuje się powiadomić Zamawiającego nie później niż 7 dni kalendarzowych przed terminem dostawy przedmiotu zamówienia.

§ 2

1. Wykonawca zobowiązuje się dostarczyć Zamawiającemu wyposażenie fabrycznie nowe

o zaoferowanych parametrach, niewadliwe pod względem technicznym, jakościowym i użytkowym.

2. Wykonawca zobowiązuje się dokonać wniesienia wyposażenia oraz jego montażu w miejsce wskazane przez pracownika Zamawiającego.
3. Koszty transportu i montażu wyposażenia ponosi Wykonawca.
4. Zamawiający może odmówić przyjęcia dostarczonego wyposażenia, w przypadku:
 - 1) stwierdzenia rozbieżności pomiędzy zakupionymi, a dostarczonymi elementami wyposażenia;
 - 2) stwierdzenia uszkodzenia lub wad wyposażenia.
5. Wykonawca zobowiązuje się do przedstawienia wzorników kolorów i materiałów użytych do wykonania wyposażenia meblowego w terminie 1 dnia roboczego od dnia podpisania umowy.
6. Zamawiający zobowiązuje się do wybrania kolorów i materiałów użytych do wykonania wyposażenia meblowego w terminie 2 dni roboczych od dnia przedstawienia wzorników kolorów i materiałów przez Wykonawcę.

§ 3

1. Odbiór wyposażenia potwierdzony będzie protokołem podpisanym przez Strony. Wzór protokołu stanowi **Załącznik Nr 2** do umowy.
2. Strony ustalają, że wady ujawnione w toku odbioru zostaną usunięte przez Wykonawcę w terminie nie dłuższym niż 3 dni robocze stwierdzenia wad.
3. Osobą/osobami wyznaczonymi do pełnienia nadzoru nad realizacją umowy i podpisania protokołu odbioru ze strony Zamawiającego jest/są:
.....
4. Osobą/osobami wyznaczonymi do pełnienia nadzoru nad realizacją umowy i podpisania protokołu odbioru ze strony Wykonawcy jest/są:
.....
5. Strony dopuszczają możliwość zmiany wykazanych osób, o których mowa w ust. 4 i 5 bez konieczności aneksowania umowy. Zmiana taka dla swej skuteczności wymaga zawiadomienia adresata, w formie jednostronnego pisemnego oświadczenia Strony.
6. Wykonawca zobowiązany jest zastosować obowiązek informacyjny w imieniu Zamawiającego w stosunku do wskazanych powyżej osób do kontaktu, w zakresie art. 14 ust. 1 i 2 Rozporządzenia Parlamentu Europejskiego i Rady (UE) 2016/679 z dnia 27 kwietnia 2016 r. w sprawie ochrony osób fizycznych w związku z przetwarzaniem danych osobowych i w sprawie swobodnego przepływu takich danych oraz uchylenia dyrektywy 95/46/WE.

§ 4

1. Wykonawca udziela - letniej gwarancji (*zgodnie z ofertą Wykonawcy jakości na zakupione wyposażenie meblowe, która rozpoczyna swój bieg od dnia dostarczenia wyposażenia do miejsca, o którym mowa w § 1 ust. 3 i podpisania protokołu odbioru, o którym mowa w § 3 ust. 1 umowy.
2. Zgłoszenie wad wyposażenia przez Zamawiającego będzie następowało w formie elektronicznej na adres e-mail:, w terminie do 7 dni roboczych liczonych od dnia stwierdzenia wady.

3. Wykonawca, w ramach gwarancji, zobowiązuje się do bezpłatnego usunięcia wad fizycznych, jeżeli wady ujawnią się w terminie gwarancji określonym w ust. 1 lub do dostarczenia wolnego od wad przedmiotu sprzedaży. Zamawiającemu przysługuje żądanie dostarczenia przedmiotu umowy wolnego od wad, jeżeli w terminie gwarancji dokonane zostały co najmniej 2 jego naprawy, a przedmiot umowy jest nadal wadliwy, nawet wówczas, gdy wada ma charakter usuwalny.
4. Odpowiedzialność z tytułu gwarancji obejmuje wady powstałe z przyczyn tkwiących w przedmiocie sprzedaży.
5. W razie zaistnienia wad Wykonawca, zobowiązany jest odebrać wadliwy przedmiot umowy na swój koszt z siedziby Zamawiającego, bądź dokonać jego wymontowania, jeżeli stanowi on element całości. W przypadku, gdy wymontowanie detalu uniemożliwi eksploatację mebli, Wykonawca wmontuje na czas naprawy element zastępczy.
6. Przez wykonanie obowiązków gwarancyjnych rozumie się dostarczenie przez Wykonawcę do Zamawiającego i zamontowanie naprawionego lub nowego przedmiotu umowy.
7. Reklamacje będą rozpatrywane w terminie 14 dni od dnia zgłoszenia, gdy wada jest możliwa do usunięcia bez naprawy fabrycznej.
8. W przypadku konieczności dokonania naprawy fabrycznej, bądź sprowadzenia uszkodzonego elementu, reklamacja zostanie rozpatrzona w terminie 30 dni od dnia zgłoszenia.
9. Termin gwarancji w stosunku do wadliwego przedmiotu umowy ulega przedłużeniu o czas naprawy.
10. Jeżeli Wykonawca dostarczył Zamawiającemu zamiast rzeczy wadliwej rzecz wolną od wad lub jej część, termin gwarancji biegnie na nowo od chwili dostarczenia rzeczy wolnej od wad lub jej części.
11. Ryzyko przypadkowej utraty lub uszkodzenia przedmiotu umowy od dnia jego wydania Wykonawcy do dnia powrotnego zamontowania u Zamawiającego obciąża Wykonawcę.
12. W przypadku nieuzasadnionej odmowy przez Wykonawcę wykonania obowiązków gwarancyjnych, Zamawiającemu będzie służyło prawo zlecenia ich realizacji podmiotowi trzeciemu na koszt i ryzyko Wykonawcy.
13. Gwarancją nie są objęte:
 - 1) mechaniczne uszkodzenia spowodowane przez Zamawiającego,
 - 2) uszkodzenia i wady powstałe na skutek używania i przechowywania przedmiotu umowy niezgodnie z instrukcją obsługi;
 - 3) naprawy podjęte przez Zamawiającego we własnym zakresie.
14. Gwarancja obowiązuje na terenie Polski.
15. Gwarancja nie wyłącza, nie ogranicza ani nie zawiesza uprawnień Zamawiającego wynikających z niezgodności przedmiotu sprzedaży z umową.
16. Okres rękojmi jest równy okresowi gwarancji.
17. Zamawiający może dochodzić roszczeń wynikających z gwarancji także po upływie okresu gwarancji, jeżeli dokonał zgłoszenia wady przed jego upływem.

§ 5

1. Łączną cenę przedmiotu sprzedaży określa się na **kwotę brutto** (słownie złotych: /100), kwotę netto (słownie złotych:

..... /100) zgodnie z cenami jednostkowymi określonymi w ofercie cenowej Wykonawcy.

2. Należność z tytułu realizacji niniejszej umowy płatna będzie w terminie do 21 dni od daty otrzymania przez Zamawiającego prawidłowo wystawionej faktury.
3. Podstawą wystawienia faktury przez Wykonawcę jest podpisany przez Strony umowy protokół odbioru przedmiotu umowy, o którym mowa w § 3 ust. 1 umowy. Wzór protokołu stanowi Załącznik Nr 2 do umowy.
4. Wykonawca oświadcza, że doręczy fakturę:
 - 1) w formie papierowej wraz z wymaganymi załącznikami na adres: 00 – 950 Warszawa, pl. Powstańców Warszawy 1, Kancelaria pokój nr 1.6 (CKS). Na fakturze oraz na kopercie przekazanej bezpośrednio do siedziby Zamawiającego w Warszawie należy dodatkowo dopisać: „Biuro Budżetu i Administracji”
lub
 - 2) w formie elektronicznej wraz z wymaganymi załącznikami pod warunkiem przesłania na adres: faktury@uokik.gov.pl, z adresu: Na fakturze przekazanej do Zamawiającego należy dodatkowo dopisać: „Biuro Budżetu i Administracji” lub
 - 3) w formie ustrukturyzowanych faktur elektronicznych wraz z wymaganymi załącznikami pod warunkiem przesłania na adres PEF: *

**strony przed zawarciem umowy ustala sposób dostarczenia faktur do zamawiającego*

W przypadku korzystania przez wykonawcę z PEF, wykonawca jest zobowiązany do zawierania w ustrukturyzowanej fakturze elektronicznej elementów wymaganych ustawą z dnia 11 marca 2004 r. o podatku od towarów i usług oraz dodatkowo podać informację dotyczącą odbiorcy płatności oraz wskazać umowę zamówienia publicznego, którego faktura dotyczy.
5. W przypadku zmiany formy doręczenia faktury w stosunku do treści ust. 4, Wykonawca zobowiązuje się do powiadomienia przedstawiciela Zamawiającego (przesłanej pisemnie, faksem lub e-mailem), o którym mowa w § 3 ust. 4 w terminie co najmniej 7 dni przed doręczeniem faktury.

§ 6

1. Zamawiający w przypadku, gdy Wykonawca jest zarejestrowany jako czynny podatnik podatku od towarów i usług dokona płatności wynagrodzenia z zastosowaniem mechanizmu podzielonej płatności, to jest w sposób wskazany w art. 108a ust. 2 ustawy z dnia 11 marca 2004 r. o podatku od towarów i usług.
2. Należność z tytułu wystawionej przez Wykonawcę faktury będzie przez Zamawiającego regulowana w formie polecenia przelewu na konto Wykonawcy wskazane na fakturze VAT.
3. Zapłata wynagrodzenia Wykonawcy będzie dokonywana w walucie polskiej i wszystkie płatności będą dokonywane w tej walucie.
4. Wykonawca oświadcza, że:
 - 1) jest/nie jest* podatnikiem podatku vat (* *niepotrzebne skreślić*)
 - 2) właściwym dla niego urzędem skarbowym jest
5. Wykonawca oświadcza, że wskazany na fakturze, o której mowa w ust. 2 numer rachunku został ujawniony w wykazie podmiotów zarejestrowanych jako podatnicy VAT,

niezarejestrowanych oraz wykreślonych i przywróconych do rejestru VAT prowadzonym przez Szefa Krajowej Administracji Skarbowej (dalej: „Biała lista”) oraz, że numer rachunku bankowego wskazany we wszystkich fakturach, które będą wystawione w jego imieniu, jest rachunkiem, dla którego zgodnie z Rozdziałem 3a ustawy z dnia 29 sierpnia 1997 r. – Prawo Bankowe prowadzony jest rachunek VAT.

6. W razie rozbieżności między rachunkiem wskazanym na fakturze, a rachunkiem wskazanym na „Białej liście” Zamawiający uprawniony jest do uregulowania płatności na rachunek wskazany na „Białej liście”, jako rachunek Wykonawcy. Zapłata na rachunek wskazany na „Białej liście”, jako rachunek Wykonawcy, skutkuje wygaśnięciem zobowiązania Zamawiającego wobec Wykonawcy.
7. W przypadku braku ujawnienia rachunku bankowego Wykonawcy na „Białej liście”, Zamawiający będzie uprawniony do zapłaty wynagrodzenia na rachunek wskazany w fakturze, jednakże z jednoczesnym wypełnieniem obowiązków wynikających z przepisów prawa w tym powiadomienia organów administracji karno-skarbowej.
8. W razie poniesienia przez Zamawiającego jakichkolwiek kosztów, w związku z błędnym podaniem numeru rachunku bankowego, Wykonawca zapłaci Zamawiającemu odszkodowanie w wysokości kosztów poniesionych przez Zamawiającego w związku z błędnym wskazaniem numeru rachunku bankowego.

§ 7

1. W razie niewykonania lub nienależytego wykonania umowy Wykonawca zobowiązuje się zapłacić Zamawiającemu karę umowną, niezależnie od rzeczywiście poniesionych przez Zamawiającego kosztów i strat:
 - 1) w wysokości 10% kwoty określonej w § 5 ust. 1, gdy Wykonawca odstąpi od umowy lub ją wypowiedzie z powodu okoliczności, za które Zamawiający nie odpowiada;
 - 2) w wysokości 10% kwoty określonej w § 5 ust. 1, gdy Zamawiający odstąpi od umowy z przyczyn zawinionych przez Wykonawcę, określonych w § 8;
 - 3) w wysokości 0,5 % kwoty określonej w § 5 ust. 1 za każdy dzień zwłoki w realizacji terminów wskazanych w § 1 ust. 3 oraz § 4 ust. 7 umowy.
2. Łączna maksymalna wysokość kar umownych wynosi 20 % wynagrodzenia umownego brutto, o którym mowa w § 5 ust. 1.
3. Strony uzgadniają, że w razie naliczenia przez Zamawiającego kar umownych, Zamawiający wystawi stosowną notę obciążeniową oraz o ile to możliwe potrąci z Wynagrodzenia kwotę stanowiącą równowartość tych kar, i tak pomniejszone Wynagrodzenie wypłaci Wykonawcy.
4. Zapłata lub potrącenie kary umownej nie zwalnia Wykonawcy z obowiązku realizacji umowy.
5. Niezależnie od potrąconych kar umownych, Zamawiającemu przysługuje prawo dochodzenia odszkodowania na zasadach ogólnych prawa cywilnego, jeżeli poniesiona szkoda przekroczy wysokość zastrzeżonych kwot.
6. Wykonawca nie ponosi odpowiedzialności za niedotrzymanie terminu wykonania umowy z przyczyn od niego niezależnych. W takim przypadku Zamawiający nie jest uprawniony do naliczania kary umownej za zwłokę, określonej w ust. 1 pkt 3.

§ 8

Zamawiający może odstąpić od umowy z przyczyn leżących po stronie Wykonawcy, w szczególności w razie:

- 1) nienależytego wykonania umowy przez Wykonawcę. Przez nienależyte wykonanie umowy należy rozumieć w szczególności brak dotrzymywania terminów wiążących przez Wykonawcę;
- 2) stwierdzenia przez Zamawiającego wady fizycznej lub prawnej przedmiotu umowy;
- 3) dostarczania przez Wykonawcę wyposażenia innego niż wskazanego w ofercie;
- 4) gdy zwłoka w realizacji przedmiotu umowy w stosunku do terminu określonego w § 1 ust. 3 przekroczy 14 dni.

§ 9

Każda zmiana niniejszej umowy wymaga zachowania formy pisemnej pod rygorem nieważności z zastrzeżeniem § 3 ust. 5 oraz § 5 ust. 5.

§ 10

1. W sprawach nieunormowanych niniejszą Umową mają zastosowanie obowiązujące przepisy - w tym w szczególności przepisy ustawy z dnia 23 kwietnia 1964 r. – Kodeks cywilny (Dz. U. z 2020 r. poz. 1740, z późn. zm.) oraz ustawy z dnia 11 września 2019 r. Prawo zamówień publicznych (Dz. U. z 2021 r. poz. 1129 ze zm.).
2. Wykonawca ma świadomość, iż umowa i dane go identyfikujące podlegają udostępnieniu na podstawie informacji o dostępie do informacji publicznej i stanowią informację publiczną w rozumieniu ustawy z dnia 6 września 2001 r. o dostępie do informacji publicznej (Dz. U. z 2020 r. poz. 2176, z późn. zm.).

§ 11

Ewentualne spory mogące wyniknąć w związku z niniejszą umową będą rozstrzygane przez sąd powszechny właściwy dla siedziby Zamawiającego.

§ 12

1. Umowa zawarta została *w formie elektronicznej, podpisanej kwalifikowanym podpisem elektronicznym/ w formie pisemnej w dwóch egzemplarzach, po jednym dla każdej ze Stron / w formie elektronicznej, podpisanej kwalifikowanym podpisem elektronicznym lub w formie odręcznego podpisu strony.*
2. Za datę zawarcia umowy przyjmuje się datę złożenia podpisu przez ostatnią ze Stron.

§ 13

Załączniki do umowy stanowią jej integralną część:





- 1) Wykaz mebli wraz z cenami jednostkowymi
- 2) Wzór protokołu odbioru



ZAMAWIAJĄCY

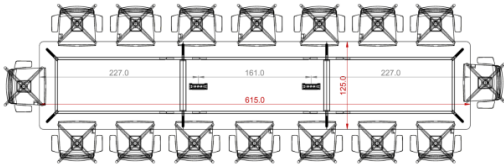

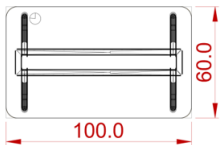

WYKONAWCA

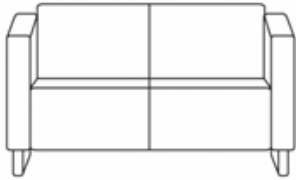
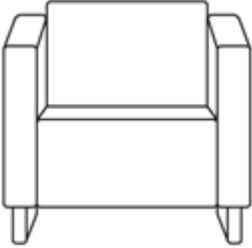

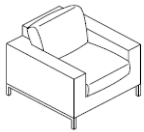
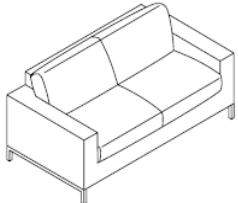
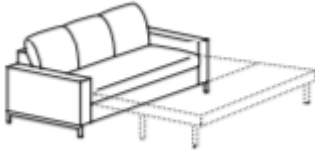

Lp.	Asortyment	Ilość sztuk	Cena jednostkowa brutto
1	Biurko do pomieszczeń kierowniczych	13	
2	Dostawka do biurka do pomieszczeń kierowniczych	13	
3	Kontener do biurka do pomieszczeń kierowniczych	13	
4	Stolik kawowy do mebli do pomieszczeń kierowniczych	16	
5	Szafa niska do pomieszczeń kierowniczych	13	
6	Szafa ubraniowa do pomieszczeń kierowniczych	13	
7	Szafa aktowa do pomieszczeń kierowniczych	13	
8	Biurko kątowe prawe	16	
9	Biurko kątowe lewe	16	
10	Kontener wysoki	32	
11	Kontener niski na kółkach (podblatowy)	32	
12	Szafa aktowa pracownicza	34	
13	Nadstawka na szafę aktową	34	
14	Szafa aktowa niska, z drzwiami przesuwными	14	
15	Stół okrągły do pomieszczeń pracowniczych	22	
16	Fotel obrotowy z zagłówkiem (Kierowniczy)	13	
17	Fotel obrotowy pracowniczy	50	
18	Krzeseł konferencyjne	90	
19	Kanapa	10	
20	Fotel do kanapy	10	
21	Stół Konferencyjny	6	

22	Wieszak ścienny z półką	20	
23	Stolik kawowy długi do mebli do pomieszczeń kierowniczych	1	
SUMA			

Lp	Nazwa	Przykładowe zdjęcie/rysunek	Ilość sztuk	Cena jednostkowa brutto
1.	Fotel konferencyjny		16	
2.	Stół konferencyjny		1	
3.	Mediaport		2	
4.	Stolik obsługowy		2	
5.	Szafka cateringowa		1	
6.	Stolik okrągły niski		3	

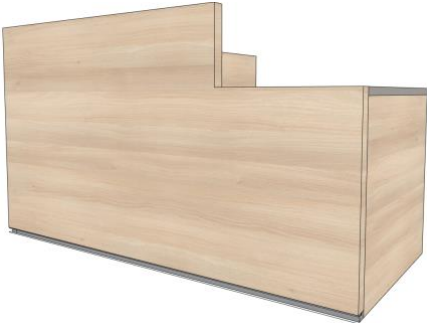
7.	Sofa		3	
8.	Fotel		3	
9.	Fotel obrotowy		1	

Nazwa	Przykładowe zdjęcie/rysunek	Ilość sztuk	Cena jednostkowa brutto
Fotel		2	
Sofa		1	
Sofa z funkcją spania		1	
Stolik		1	
Szafka		1	
Podstawa pod głośnik		2	
SUMA			

Lp.	Nazwa	Przykładowe zdjęcie/rysunek	Ilość sztuk	Cena jednostkowa brutto
1.	LADA WG PROJEKTU (PRAWA I LEWA)		2	
2.	SZAFKA PRACOWNICZA		2	
3.	KONTENEREK MOBILNY		4	
4.	Szafka cargo		2	

5.	Fotel obrotowy		2	
SUMA				

Protokół odbioru

sporządzony r. w Warszawie

Zakres umowy obejmował
do Urzędu Ochrony Konkurencji i Konsumentów z siedzibą w Warszawie:

..... sztuk
..... sztuk
..... sztuk
..... sztuk
..... sztuk
..... sztuk
..... sztuk
..... sztuk
..... sztuk
..... sztuk
..... sztuk
..... sztuk
..... sztuk
..... sztuk
..... sztuk

Przedmiot umowy został wykonany zgodnie z umową nr BBA-2 zawartą pomiędzy

Urzędem Ochrony Konkurencji i Konsumentów

a
.....

Odbioru dokonali w imieniu:

ZAMAWIAJĄCEGO –

WYKONAWCY –

Do protokołu dołączono poniższe dokumenty:

- 1.
- 2.

Uwagi i wnioski osób biorących udział w odbiorze:
.....
.....

Niniejszy protokół stanowi podstawę do wystawienia faktury.

ZAMAWIAJĄCY

WYKONAWCA

*w przypadku braku uwag należy wpisać „BRAK UWAG”