

6.3/(1.25/)

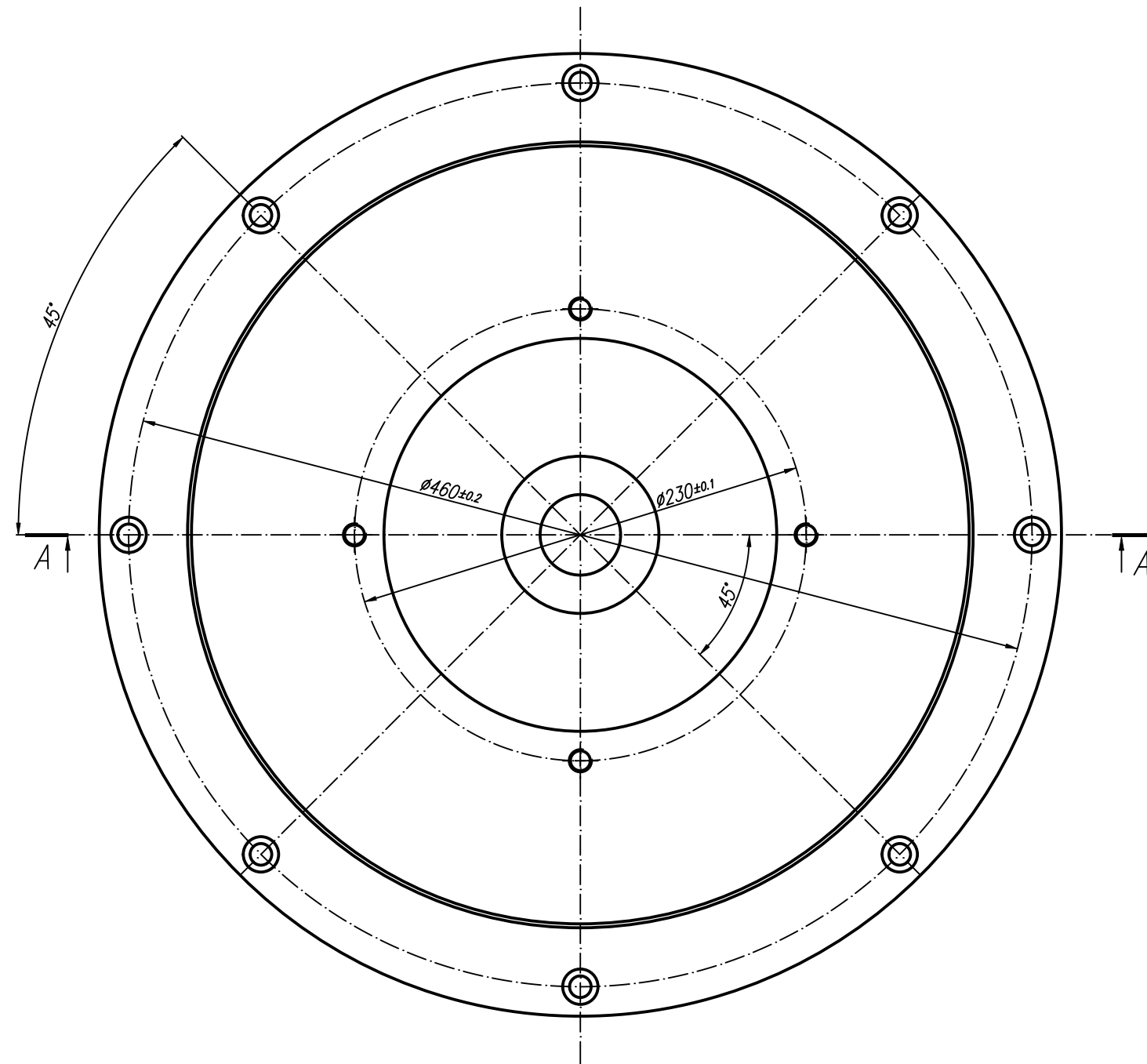
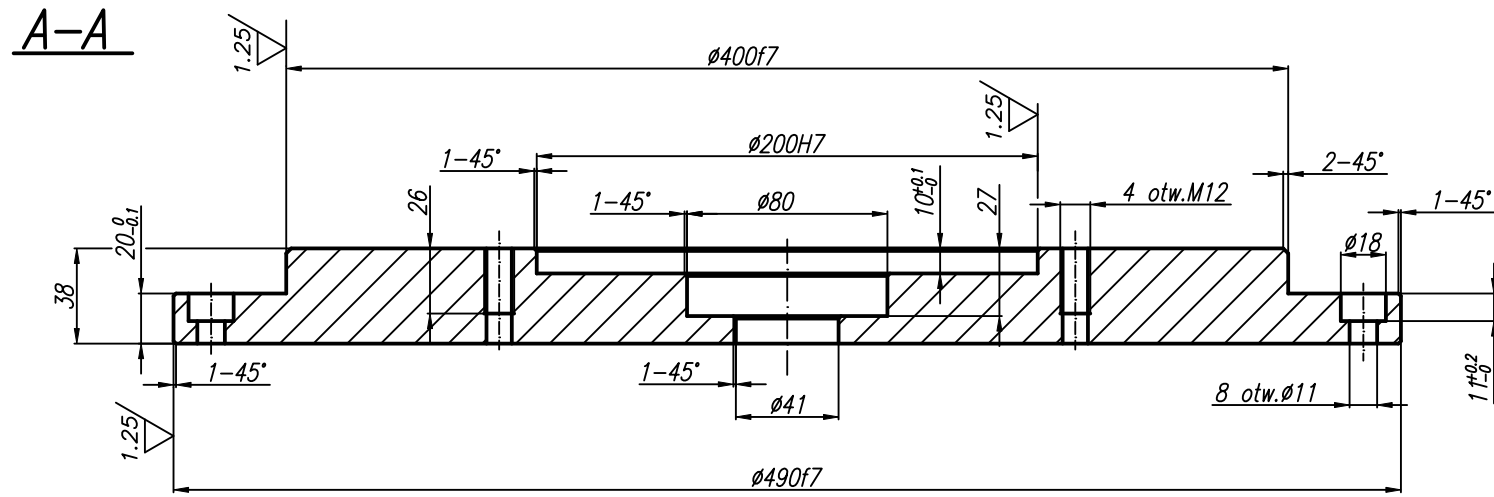

- Ostre krawędzie stępić
- Wymiary nie tolerowane wykonać wg. ISO 2768-f-norma PN-EN22768-1
- Ulepszyć cieplnie, twardość  $40 \pm 2$  HRC

5	40HM		$\varnothing 490 \times 38$	1		
Nr in.	Rodzaj	Nr normy	Wymiar	Liczba szt.	Masa [kg]	Uwagi
złożen.	Material	Nazwisko	Podpis	Data		Symbol wyrobu
	Konstruował	B. Czartoryski		12.2022		PU+P - 01
	Detalował	B. Czartoryski		12.2022		Zastępuje rys.
	Kreślił	B. Czartoryski		12.2022		
	Sprawdził	W. Gronowski		03.2023		
	Zatwierdził	Sz. Szludelski		03.2023	Zmiana	Podpis
Podziałka	Nazwa konstrukcji			Symb. zak.	Nr arch.	
1:2	Oprawa matrycy I			B00	UR 315	
PN/N-01608	Wymiary: mm	System CAD : 2000		Nr rys.		100-05
	Chropowatość: Ra	Nazwa pliku : Uniwersalny przyrząd - separator		Format	Arkusz	Arkuszy
				A2	1	